

Panasonic®

Istruzioni per l'uso

Manuale di funzionamento

Proiettore LCD Usò commerciale

Modello n. **PT-VW440E**
PT-VX510E

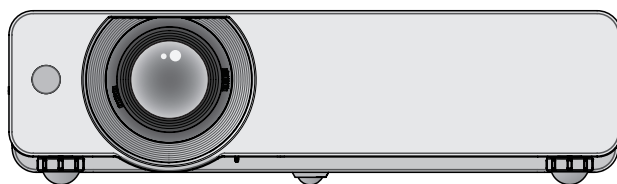

Grazie per aver acquistato questo prodotto Panasonic.

- Prima di utilizzare il prodotto, leggere attentamente le istruzioni e custodire il manuale per consultazioni future.
- Prima di utilizzare il proiettore, assicurarsi di leggere “Avviso importante per la sicurezza” (➔ pagine 2 a 6).

ITALIAN

TQBJ0565

Avviso importante per la sicurezza!

AVVERTENZA: QUEST'APPARECCHIO DEVE ESSERE MESSO ELETTRICAMENTE A TERRA.

ATTENZIONE: Per ridurre il rischio di incendio o scossa elettrica, non esporre il prodotto alla pioggia all'umidità.

Il livello di pressione del suono alla posizione d'ascolto dell'operatore è uguale o inferiore a 70 dB (A) secondo ISO 7779.

AVVERTENZA:

1. Scollegare la spina dalla presa elettrica se non si usa il proiettore per un periodo di tempo prolungato.
2. Per evitare scosse elettriche, non rimuovere la copertura. All'interno non ci sono componenti che possono essere riparati dall'utente. Per l'assistenza rivolgersi esclusivamente a tecnici specializzati.
3. Non rimuovere lo spinotto di messa a terra dalla spina di alimentazione. Questo apparecchio è dotato di una spina di alimentazione tripolare del tipo con messa a terra. La spina entrerà soltanto in una presa di alimentazione del tipo con messa a terra. Questa struttura risponde a una funzione di sicurezza. Se non è possibile inserire la spina nella presa, contattare un elettricista. Non interferire con la funzione della spina con messa a terra.

ATTENZIONE: Per garantire una continua conformità, osservare le istruzioni per l'installazione in dotazione, le quali includono l'utilizzo del cavo di alimentazione in dotazione e di cavi di interfaccia schermati per il collegamento ad un computer oppure ad una periferica. Se si usa una porta seriale per collegare un PC per il controllo esterno del proiettore, utilizzare un cavo di interfaccia seriale RS-232C generico con nucleo in ferrite venduto separatamente. Eventuali modifiche non autorizzate apportate all'apparecchio possono invalidare il diritto dell'utente all'utilizzo.



ATTENZIONE:

PRIMA DI APRIRE IL COPERCHIO DELLA LAMPADA, SPEGNERE LA LAMPADA UV.

AVVERTENZE:

■ ALIMENTAZIONE

La presa elettrica o o l'interruttore di circuito devono essere installati in prossimità dell'apparecchio e devono essere facilmente accessibili in caso di anomalie. Se si verificano i seguenti problemi, scollegare immediatamente l'alimentazione.

L'uso continuato del proiettore in queste condizioni provoca incendio o scosse elettriche.

- Se oggetti estranei o acqua entrano nel proiettore, scollegare l'alimentazione.
- Se il proiettore cade o l'alloggiamento si rompe, scollegare l'alimentazione.
- Se si nota la presenza di fumo, odori o rumori strani che provengono dal proiettore, scollegare l'alimentazione.

Contattare un centro di assistenza autorizzato per le riparazioni e non cercare di riparare il proiettore da soli.

Durante un temporale, non toccare il proiettore o il cavo.

Ciò potrebbe provocare scosse elettriche.

Non effettuare nessuna azione che possa danneggiare il cavo di alimentazione o la spina di alimentazione.

Se si impiega un cavo di alimentazione danneggiato, sono possibili scosse elettriche, corto circuito o incendio.

- Non danneggiare il cavo di alimentazione, né eseguire alcuna modifica a quest'ultimo, Evitare di collocarlo in prossimità di oggetti caldi, non piegarlo né torcerlo eccessivamente, non collocare oggetti pesanti su di esso né avvolgerlo formando un fascio.

Chiedere ad un centro di assistenza autorizzato di eseguire tutte le riparazioni necessarie al cavo di alimentazione.

Inserire la spina in modo fermo nella presa elettrica.

Se la spina non è inserita correttamente, potranno verificarsi scosse elettriche e surriscaldamento.

- Non utilizzare cavi diversi da quello di alimentazione in dotazione.
- Non utilizzare il cavo di alimentazione in dotazione per altri apparecchi elettrici.
- Non utilizzare spine danneggiate o prese a muro non fissate correttamente alla parete.

Pulire la spina di alimentazione regolarmente per evitare che si copra di polvere.

L'inosservanza di ciò provocherà un incendio.

- Se si forma polvere sulla spina di alimentazione, l'umidità che ne risulta può danneggiare l'isolamento.
- Se non si usa il proiettore per un lungo periodo di tempo, estrarre la spina di alimentazione dalla presa elettrica.

Estrarre la spina di alimentazione dalla presa elettrica e pulirla con un panno asciutto regolarmente.

Non maneggiare la spina di alimentazione con le mani bagnate.

L'inosservanza di ciò provocherà scosse elettriche.

Non sovraccaricare la presa elettrica.

In caso di sovraccarico dell'alimentazione (per es. si usano troppi adattatori), si può verificare surriscaldamento con conseguente incendio.

■ USO/INSTALLAZIONE

Non collocare oggetti contenenti liquido sul proiettore.

Se il proiettore viene a contatto con acqua o se entra acqua in esso, possono verificarsi incendio o scosse elettriche.

Se dell'acqua penetra all'interno del proiettore, contattare un centro di assistenza autorizzato.

Non collocare il proiettore su materiali morbidi come tappeti o materiali spugnosi.

Il proiettore potrebbe surriscaldarsi al punto da provocare bruciature, incendi o danni al proiettore.

Non installare il proiettore in luoghi umidi o polverosi o soggetti a fumo oleoso o vapore, per esempio in bagno.

L'uso del proiettore in tali condizioni potrà provocare incendi, scosse elettriche o deterioramento dei componenti. Il deterioramento dei componenti (come supporti di fissaggio per il soffitto) può provocare la caduta del proiettore montato al soffitto.

Non installare questo proiettore in una posizione che non sia abbastanza forte per sostenere il peso del proiettore o su una superficie in pendenza o instabile.

L'inosservanza di ciò potrebbe far cadere o rovesciare il proiettore provocando gravi infortuni o danni.

Non collocare un altro proiettore o altri oggetti pesanti sul proiettore.

L'inosservanza di questa prescrizione potrebbe rendere instabile il proiettore. La caduta del proiettore può provocare danni o infortuni. Il proiettore si danneggia o si deforma.

Avviso importante per la sicurezza!

AVVERTENZE:

Le operazioni di installazione, ad esempio il supporto da soffitto, dovranno essere eseguite esclusivamente da tecnici qualificati.

Se l'installazione non è eseguita e assicurata in modo corretto, può provocare lesioni o incidenti, come scosse elettriche.

- Non usare un supporto da soffitto diverso da quello autorizzato.
- Accertarsi di usare un cavo per impedire le cadute e un bullone come misura di sicurezza extra per impedire che il proiettore cada. (installare in un posto diverso della staffa di montaggio a soffitto.)

Non coprire la presa e l'uscita di aerazione.

Il proiettore potrebbe surriscaldarsi al punto da provocare un incendio o danneggiarsi.

- Non posizionare il proiettore in luoghi con dimensioni e ventilazione ridotte.
- Non posizionare il proiettore in prossimità di tessuti o materiale cartaceo, poiché questi materiali potrebbero essere aspirati nelle prese di aerazione.

Non avvicinare le mani o altri oggetti all'uscita di aerazione.

Farlo potrebbe provocare lesioni o danneggiare le mani o altri oggetti.

- Dall'uscita di aerazione viene emessa aria a temperatura elevata. Non avvicinare le mani, il viso o oggetti che non sopportano il calore all'uscita di aerazione.

Non guardare né esporre la pelle al fascio di luce emesso dall'obiettivo quando il proiettore è in uso.

Farlo può provocare ustioni o perdita della vista.

- L'obiettivo del proiettore emette luce di elevata intensità. Non guardare né mettere le mani direttamente in questa luce.
- Evitare che i bambini guardino direttamente nell'obiettivo. Inoltre, spegnere il proiettore e scollegare la spina di alimentazione quando ci si allontana dal proiettore.

Non introdurre oggetti estranei all'interno del proiettore.

Farlo può provocare incendi o scosse elettriche.

- Non inserire oggetti metallici o infiammabili all'interno del proiettore né farli cadere sul proiettore.

Non cercare in nessun caso di modificare o smontare il proiettore.

All'interno del proiettore sono presenti componenti ad alta tensione che potrebbero provocare incendi o scosse elettriche.

- Per qualsiasi intervento di controllo, regolazione e riparazione, rivolgersi ad un centro di assistenza autorizzato.

Non proiettare un'immagine con il copriobiettivo in dotazione montato.

Una simile azione può provocare un incendio.

Evitare l'ingresso di oggetti metallici, materiali infiammabili o liquidi all'interno del proiettore. Evitare che il proiettore si bagni.

Questo può provocare cortocircuiti, surriscaldamento e causare incendi, folgorazioni e il guasto del proiettore.

- Non collocare mai contenitori con liquidi oppure oggetti metallici in prossimità del proiettore.
- Qualora si verificasse l'ingresso di liquidi nel proiettore, rivolgersi al rivenditore.
- Prestare particolare attenzione ai bambini.

Utilizzare il supporto da soffitto specificato da Panasonic

Eventuali difetti nel supporto da soffitto possono causare la caduta del proiettore e incidenti.

- Fissare sempre il cavetto di sicurezza fornito al supporto da soffitto per evitare la caduta del proiettore.

AVVERTENZE:

■ ACCESSORI

Non usare né maneggiare le batterie in modo scorretto, far riferimento a quanto segue.

L'inosservanza di questa prescrizione può causare ustioni, perdite, surriscaldamento, esplosione o principio di incendio da parte delle batterie.

- Utilizzare batterie AAA/R03 o AAA/LR03.
- Non utilizzare batterie diverse da quelle specificate.
- Non smontare batterie a secco.
- Non riscaldare le batterie né gettarle in acqua o fuoco.
- Evitare che i terminali + e - delle batterie entrino in contatto con oggetti metallici come collane o forcine per i capelli.
- Non portare o conservare la batteria insieme con oggetti metallici.
- Conservare le batterie in un sacchetto di plastica e tenerlo lontano da oggetti metallici.
- Accertarsi che le polarità (+ e -) siano disposte correttamente quando si inseriscono le batterie.
- Non usare batterie nuove insieme ad altre vecchie né mischiare tipi diversi di batterie.
- Non usare batterie con la copertura esterna staccata o rimossa.
- Rimuovere insieme le batterie scariche dal telecomando.
- Isolare la batteria usando nastro adesivo o simile prima dello smaltimento.

Non consentire ai bambini di toccare la batteria (tipo AAA/R03 o AAA/LR03).

- La batteria può provocare lesioni personali se ingerita.
- Se ingerita, consultare immediatamente un medico per assistenza.

Se la batteria perde del fluido, non toccare a mani nude e osservare le misure che seguono, se necessario.

- Il fluido della batteria sulla pelle o sugli abiti può provocare infiammazioni della pelle stessa o lesioni. Sciacquare con acqua pulita e richiedere subito l'intervento medico.
- Se il fluido della batteria entra negli occhi può provocare la perdita della vista. In questo caso, non sfregare gli occhi. Sciacquare con acqua pulita e richiedere subito l'intervento medico.

Non smontare l'unità lampada.

Se la lampada si rompe, può provocare lesioni.

Sostituzione della lampada

La lampada contiene gas ad alta pressione. Se maneggiata in modo errato, potrebbe esplodere provocando lesioni o incidenti gravi.

- La lampada può esplodere facilmente se sbattuta contro oggetti duri o se cade.
- Prima di sostituire la lampada, accertarsi di scollegare la spina di alimentazione dalla presa elettrica. L'inosservanza di questa prescrizione potrebbe provocare esplosioni o scosse elettriche.
- Prima di procedere con la sostituzione della lampada, spegnere il proiettore ed attendere il raffreddamento della lampada esausta per almeno 1 ore in modo da evitare il pericolo di ustioni.

Tenere il telecomando fuori dalla portata di bambini o animali.

- Dopo l'uso, tenere il telecomando fuori dalla portata di bambini e animali.

Utilizzare il cavo di alimentazione fornito esclusivamente con questo proiettore e mai con apparecchi diversi.

- L'utilizzo del cavo di alimentazione fornito con apparecchi diversi dal proiettore può provocare cortocircuiti o surriscaldamenti e causare incendi o folgorazioni.

Rimuovere tempestivamente le batterie esaurite dal telecomando.

- Se vengono lasciate nel telecomando, potrebbero perdere i fluidi interni, surriscaldarsi o esplodere.

PRECAUZIONI:

■ ALIMENTAZIONE

Quando si scollega il cavo di alimentazione, mantenere ferma la spina e il cavo di alimentazione.

Se il cavo viene tirato, potrebbe danneggiarsi, con conseguente rischio di incendi, cortocircuiti o scosse elettriche.

Quando si prevede di non utilizzare il proiettore per periodi di tempo prolungati, scollegare la spina di alimentazione dalla presa elettrica e rimuovere le batterie dal telecomando.

Disinserire sempre la spina di alimentazione dalla presa a parete prima di eseguire qualsiasi operazione di pulizia o sostituzione sull'apparecchio.

L'inosservanza di questa prescrizione potrebbe provocare scosse elettriche.

Avviso importante per la sicurezza!

PRECAUZIONI:

■ USO/INSTALLAZIONE

Non usare l'unità come appoggio.

Sussiste il rischio di caduta o l'unità potrebbe rompersi e provocare lesioni.

- Evitare che i bambini si mettano in piedi o seduti sul proiettore.

Non collocare il proiettore in ambienti troppo caldi.

Farlo può provocare il deterioramento dell'alloggiamento esterno o dei componenti interni o causare incendi.

- Prestare particolare attenzione agli ambienti esposti alla luce del sole diretta o vicino alle stufe.

Scollegare sempre tutti i cavi prima di spostare il proiettore.

Lo spostamento del proiettore quando i cavi sono ancora collegati, potrebbe provocarne il danneggiamento, con il conseguente rischio di incendi o scosse elettriche.

Mai collegare cuffie e auricolari VARIABLE AUDIO OUT.

Una eccessiva pressione del suono dagli auricolari e dalle cuffie può provocare la perdita dell'udito.

■ ACCESSORI

Non usare la vecchia unità lampada.

Usarla può provocare l'esplosione della lampada.

In caso di rottura della lampada, ventilare immediatamente la stanza. Non toccare i frammenti rotti né avvicinare il volto ad essi.

L'inosservanza di tale prescrizione può causare l'inalazione da parte dell'utente del gas rilasciato al momento della rottura della lampada, che contiene una quantità di mercurio simile a quella delle lampade a fluorescenza.

- Se si pensa di aver assorbito il gas o che quest'ultimo penetrato in occhi o bocca, rivolgersi immediatamente ad un medico.
- Richiedere la sostituzione dell'unità lampada al proprio rivenditore e controllare l'interno del proiettore.



Rimozione delle batterie

Batterie del telecomando

1. Premere la linguetta e sollevare il coperchio.

2. Rimuovere le batterie.

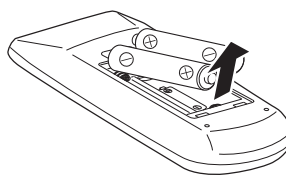
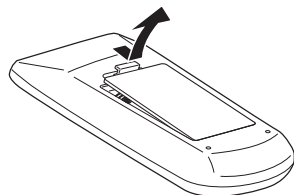

Marchi

- Windows®, Windows Vista® e Internet Explorer® sono marchi registrati o marchi di Microsoft Corporation negli Stati Uniti e in altri paesi.
- Macintosh, Mac OS e Safari sono i marchi commerciali di Apple Inc. registrati negli USA e in altri Paesi.
- HDMI, il logo HDMI e High-Definition Multimedia Interface sono marchi o marchi registrati di HDMI Licensing

LLC. **HDMI**TM
HIGH-DEFINITION MULTIMEDIA INTERFACE

- PJLinkTM è un marchio registrato o un marchio in attesa di registrazione in Giappone, negli Stati Uniti e in altri.
- RoomView, Crestron RoomView sono marchi di fabbrica registrati di Crestron Electronics, Inc e Crestron Connected è un marchio di fabbrica di Crestron Electronics, Inc.
- Altri nomi, nomi di aziende o nomi di prodotto utilizzati in queste istruzioni per l'uso sono marchi o marchi registrati dei rispettivi detentori.

Si osservi che queste istruzioni per l'uso non riportano i simboli ® e TM.

Illustrazioni utilizzate nelle istruzioni per l'uso

- Le illustrazioni del proiettore e delle schermate potrebbero essere diverse da quelle effettive.

Riferimenti di pagina

- Nelle presenti istruzioni, i riferimenti ad altre pagine all'interno del testo sono indicati con: (➔ pagina 00).

Terminologia

- Nelle presenti istruzioni, l'accessorio "Unità di comando a distanza wireless" è denominato "Telecomando".

Caratteristiche del proiettore

Funzione Autoregolazione

- ▶ Questa funzione esegue la Ricerca ingresso, Auto regolaz. PC e Keystone automatico contemporaneamente premendo il tasto <AUTO SETUP>.

Funzione di spegnimento diretto

- ▶ Con la funzione di Spegnimento diretto, è possibile scollare il cavo di alimentazione dalla presa a muro o spegnere l'interruttore anche durante la proiezione.

Migliorata connettività

- ▶ L'inclusione di un terminale HDMI IN fornisce il supporto per il video ad alta qualità e l'audio HDMI.

Funzioni utili per le presentazioni

- ▶ La funzione di zoom digitale consente di mettere a fuoco le informazioni importanti durante una presentazione.
- ▶ La funzione MIC e l'uscita audio a 10 W consentono di fare una presentazione senza alcuna apparecchiatura audio esterna.

Procedura rapida

Per dettagli, vedere le relative pagine.

1. **Impostare il proiettore.**
(➡ pagina 19)



2. **Collegarlo ad altri apparecchi.**
(➡ pagina 23)



3. **Collegare il cavo di alimentazione.**
(➡ pagina 24)



4. **Accendere l'apparecchio.**
(➡ pagina 26)



5. **Selezionare il segnale di ingresso.**
(➡ pagina 29)



6. **Regolare l'immagine.**
(➡ pagina 29)

Informazioni importanti

Avviso importante per la sicurezza!	2
Contenuti	8
Precauzioni riguardo la sicurezza d'uso	10
Precauzioni per il trasporto.....	10
Precauzioni per l'installazione	10
Sicurezza.....	11
Smaltimento	11
Precauzioni per l'uso	12
Accessori.....	13
Accessori opzionali.....	14

Preparazione

Informazioni sul proiettore	15
Telecomando	15
Corpo del proiettore.....	16
Pannello di controllo e indicatori.....	17
Terminali posteriori	17
Utilizzo del telecomando	18
Inserimento e rimozione delle batterie	18
Impostazione dell'identificativo del telecomando.....	18

Per iniziare

Impostazioni	19
Modo di proiezione	19
Accessori per il montaggio a soffitto (opzionali)	19
Dimensioni schermo e raggio di azione	20
Regolazione dei piedini anteriori	22
Regolazione della posizione mediante la funzione di spostamento obiettivo	22
Collegamenti	23
Prima di eseguire il collegamento al proiettore	23
Esempio di collegamento	23

Funzionamento di base

Accensione ON/Spegnimento OFF	24
Collegamento del cavo di alimentazione.....	24
Spia ON(G)/STANDBY(R).....	25
Accendere del proiettore	26
Inserire un codice PIN	27
Spegnimento del proiettore	28
Proiezione	29
Selezione del segnale d'ingresso	29
Regolazione dell'immagine.....	29

Operazioni di base usando il telecomando..... 30

Uso del tasto AUTO SETUP	30
Commutazione del segnale di ingresso	30
Uso del tasto SCREEN	30
Uso del tasto KEYSTONE.....	31
Uso del tasto INFO.....	31
Uso della funzione FREEZE.....	31
Uso della funzione AV MUTE	32
Uso del tasto P-TIMER.....	32
Uso del tasto LAMP	32
Uso dei tasti D.ZOOM	32
Controllo del volume dell'altoparlante.....	32
Uso del tasto IMAGE.....	33
Uso del tasto MUTE	33

Impostazioni

Navigazione del menu..... 34

Navigazione attraverso.....	34
Menu principale	35
Sottomenu	35

Menu Ingresso

Computer 1: RGB/Component /RGB (Scart)	37
Computer 2: RGB.....	37
HDMI	37
Video	37
S-video	37
Sistema	37

Auto regolaz. PC

Auto regolaz. PC	39
------------------------	----

Impostaz. PC manuale

Sincron. fine	40
Punti totali.....	40
Orizzontale	40
Verticale.....	40
Configuraz. PC	41
Clamp	41
Area display orizz.	41
Area display vert.....	41
Azzera	41
Cancella modalità.....	41
Memorizza.....	41

Selezione immagine

Dinamica	42
Predefinito	42
Reale	42
Cinema	42
Schermo verde	42
Schermo colorato	42

Precauzioni riguardo la sicurezza d'uso

Precauzioni per il trasporto

- Durante lo spostamento e il trasporto del proiettore, afferrarlo saldamente dal lato inferiore ed evitare urti e vibrazioni eccessive. Non spostare mai il proiettore afferrandolo dall'obiettivo per evitare di danneggiare i componenti interni e provocare guasti.
- Non trasportare il proiettore con i piedini regolabili allungati. In caso contrario, si potrebbero danneggiare i piedini regolabili.

Precauzioni per l'installazione

■ Non installare il proiettore all'aperto.

- Utilizzare il proiettore esclusivamente in ambienti coperti.

■ Non installare il proiettore nei luoghi seguenti.

- Luoghi in cui sono presenti vibrazioni e possono verificarsi urti, Non spostare mai il proiettore afferrandolo dall'obiettivo per evitare di danneggiare i componenti interni e provocare guasti.
- In prossimità del getto di condizionatori d'aria o in prossimità di dispositivi di illuminazione (ad esempio faretti per studio) dove possano verificarsi notevoli cambiamenti di temperatura (Ambiente di utilizzo ► pagina 95): per evitare di ridurre la vita utile della lampada o provocare deformazioni del corpo esterno del proiettore e guasti.
- Vicino a linee di alimentazione ad alta tensione o vicino a motori: così facendo, si potrebbe interferire con il funzionamento del proiettore.

■ Accertarsi di rivolgersi ad un tecnico specializzato durante l'installazione del prodotto al soffitto.

Il montaggio a soffitto richiede l'uso di un supporto da soffitto opzionale.

Modello n.: ET-PKV100H (per soffitti alti), ET-PKV100S (per soffitti bassi),
ET-PKV200B (Base di montaggio del proiettore).

■ Quando si usa il proiettore ad altezze elevate o sotto i 1 200 m, accertarsi che [Controllo ventola] sia impostato su [Off].

In caso contrario, potrà ridursi la vita utile dei componenti interni, provocando guasti prematuri.

■ Quando si usa il proiettore ad altezze elevate sopra i 1 200 m e sotto i 2 000 m, accertarsi che [Controllo ventola] sia impostato su [On 1].

In caso contrario, potrà ridursi la vita utile dei componenti interni, provocando guasti prematuri.

■ Quando si usa il proiettore ad altezze elevate sopra i 2 000 m e sotto i 2 700 m, accertarsi che [Controllo ventola] sia impostato su [On 2].

In caso contrario, potrà ridursi la vita utile dei componenti interni, provocando guasti prematuri.

■ Non installare il proiettore ad altitudini superiori a 2 700 m s.l.m.

In caso contrario, potrà ridursi la vita utile dei componenti interni, provocando guasti prematuri.

■ Non inclinare il proiettore o collocarlo sul lato.

Non impilare il corpo del proiettore oltre circa ± 30 gradi in verticale o ± 15 gradi in orizzontale. Una inclinazione eccessiva potrebbe ridurre la durata dei componenti.

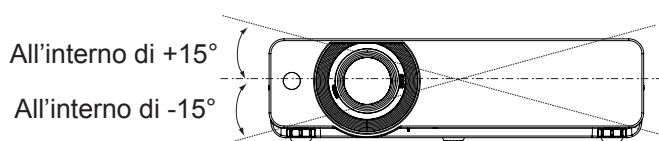
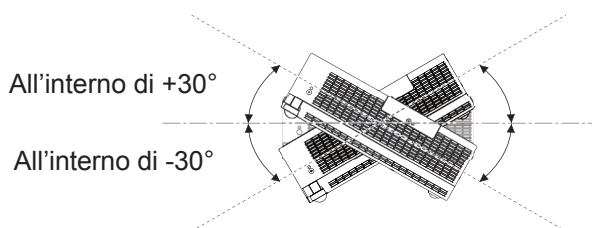

Precauzioni relative all'installazione dei proiettori

- Non impilare proiettori uno sull'altro.
- Non ostruire le aperture di ventilazione (di ingresso e di uscita) del proiettore.
- Evitare che l'aria fredda o calda proveniente dall'impianto di condizionamento aria colpisca direttamente le aperture di ventilazione (di ingresso e di uscita) del proiettore.

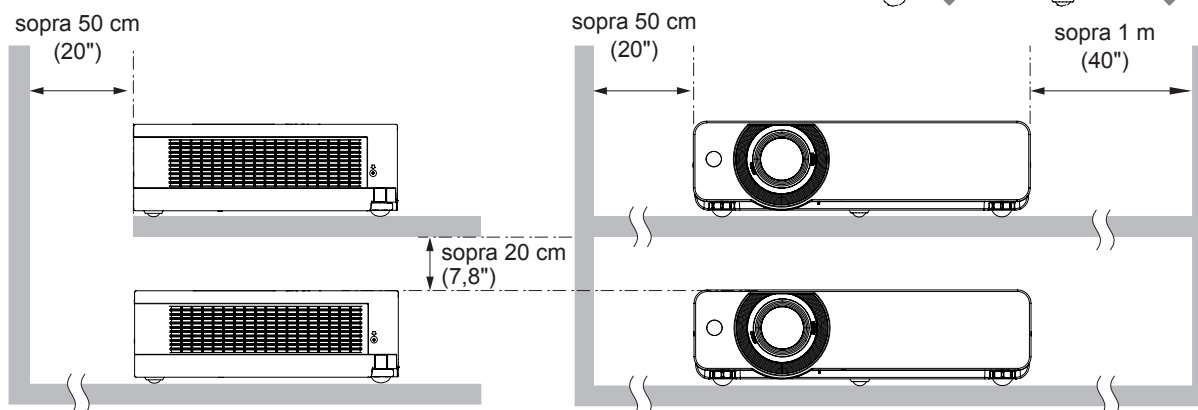
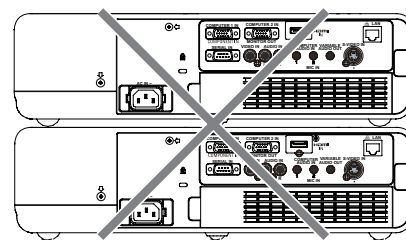

- Non collocare il proiettore all'interno di uno spazio ristretto. Se dovesse essere necessario collocare il proiettore all'interno di uno spazio ristretto, installare un sistema di ventilazione e condizionamento d'aria sufficiente. In caso di ventilazione insufficiente, il calore residuo potrà attivare il sistema di protezione del proiettore.

Sicurezza

Prendere misure di sicurezza adeguate se si verificano i seguenti incidenti.

- Informazioni personali perse attraverso questo prodotto.
- Funzionamento non autorizzato di questo prodotto da terze parti che agiscono in malafede.
- Interferenza o arresto di questo prodotto da terze parti in malafede.

Istruzioni per la sicurezza (→ pagine 54, 72).

- Scegliere una password il più possibile difficile da indovinare.
- Cambiare regolarmente la password.
- Panasonic o le società associate non richiederanno mai la password a un utente. Non rivelare mai la password, anche se dovesse ricevere tale richiesta.
- La rete connessa deve essere protetta mediante firewall o soluzioni analoghe.
- Impostare una password per il controllo web e limitare gli utenti che possono accedere.

Smaltimento

Quando si smaltisce il prodotto, chiedere alle autorità locali o al rivenditore informazioni sui metodi di smaltimento corretti.

La lampada contiene mercurio. Quando si smaltisce la lampada usata, chiedere alle autorità locali o al rivenditore più vicino informazioni sul corretto smaltimento dell'unità.

Smaltire le batterie usate secondo le istruzioni o le norme o le linee guida di smaltimento locali.

Precauzioni riguardo la sicurezza d'uso

Precauzioni per l'uso

■ Per ottenere la migliore qualità di immagine

- Tirare le tende o chiudere gli scuri delle finestre, spegnere eventuali luci artificiali rivolte verso lo schermo per impedire che la luce esterna o la luce delle lampade da interni si riflettano sullo schermo.
- In determinate condizioni, a seconda della collocazione del proiettore, il flusso d'aria calda o fredda proveniente da bocchette di ventilazione o di condizionamento dell'aria potrebbe causare un tremolio dell'immagine proiettata sullo schermo.
Evitare l'utilizzo in posizioni in cui flussi d'aria provenienti dal proiettore stesso, da altri apparecchi o da impianti di condizionamento d'aria passino fra il proiettore e lo schermo.
- L'obiettivo del proiettore è influenzato dal calore prodotto dalla sorgente luminosa. A causa di ciò, la messa a fuoco potrebbe non essere stabile subito dopo l'inserimento dell'alimentazione. La messa a fuoco si stabilizzerà dopo 30 minuti circa di proiezione.

■ Non toccare la superficie del copriobiettivo a mani nude.

Se la superficie dell'obiettivo viene sporcata da impronte digitali o altro, l'effetto sarà ingrandito e proiettato sullo schermo.

■ Pannello LCD

Il sistema di generazione dell'immagine di questo proiettore è dotato di tre pannelli LCD. I pannelli LCD sono prodotti di precisione ad elevata tecnologia. Ciononostante, alcuni dei pixel dell'immagine proiettata potranno essere assenti o rimanere costantemente illuminati. Questo fenomeno non dovrà essere considerato un malfunzionamento. La proiezione di un'immagine fissa per lunghi periodi di tempo potrà causare fenomeni di permanenza di immagini "fantasma" sui pannelli LCD. In tal caso, visualizzare la schermata bianca del cinescopio di test per almeno un'ora.

■ Componenti ottici

L'utilizzo del proiettore in ambienti in cui sono presenti elevate temperature ed elevati livelli di polvere e fumi di tabacco, ridurrà la vita utile dei componenti ottici, ad esempio il pannello LCD e la piastra di polarizzazione, che potrebbero quindi richiedere la sostituzione anche dopo meno di un anno di utilizzo. Per maggiori informazioni, rivolgersi al proprio rivenditore.

■ Lampada

Come sorgente luminosa, il proiettore utilizza una lampada al mercurio ad alta pressione.

Le lampade al mercurio ad alta pressione presentano le seguenti caratteristiche:

- La luminosità della lampada potrà ridursi con l'uso.
- Urti o vibrazioni possono causare l'esplosione e la frammentazione della lampada dando luogo a un forte rumore.
- La vita utile della lampada potrà variare notevolmente sulla base dell'esemplare specifico e delle modalità di utilizzo. In particolare, l'uso continuato per periodi superiori alle 12 ore, o l'accensione e lo spegnimento frequenti della lampada ne accelereranno notevolmente il deterioramento, riducendone la vita utile.
- In rari casi, è possibile che la lampada esploda immediatamente dopo la proiezione.
- La possibilità di esplosione è maggiore quando la lampada viene utilizzata per un periodo di tempo superiore al ciclo di sostituzione raccomandato. Sostituire il gruppo lampada alle scadenze raccomandate. ([Quando sostituire il gruppo lampada] (➔ pagina 78))
- In caso di esplosione, il gas contenuto nella lampada viene rilasciato sotto forma di fumo.
- Si raccomanda di tenere sempre a disposizione una lampada sostitutiva da utilizzare in caso di necessità.
- Si raccomanda che la sostituzione del gruppo lampada venga eseguita da un tecnico autorizzato o dal proprio rivenditore.

Conforme alla direttiva 2004/108/EC, articolo 9(2)

Panasonic Testing Centre





Panasonic Service Europe, un reparto di Panasonic Marketing Europe GmbH

Winsbergring 15, 22525 Hamburg, F.R. Germania

Precauzioni riguardo la sicurezza d'uso

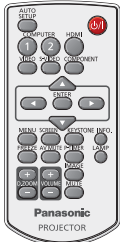
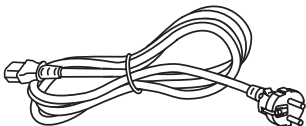
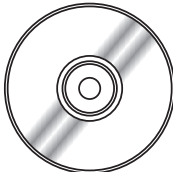
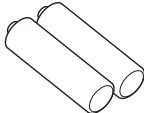
Accessori

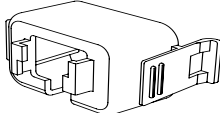
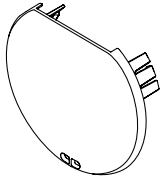
Controllare che tutti gli accessori illustrati di seguito siano inclusi nella confezione. Il numero fra parentesi () indica il numero di accessori fornito.

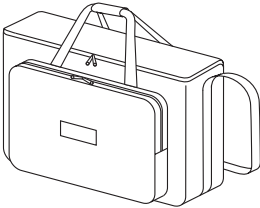
<p>Telecomando (x1) (6451053893)</p> 	<p>Cavo di alimentazione (x1) (6103580203)</p> 	<p>CD-ROM (x1) (TQBH9049)</p> 	<p>Batterie (tipo AAA/R03 o AAA/LR03 type) (x2) (per il telecomando)</p> 
<p>Cavo del segnale RGB (x1) (6103580425)</p> 	<p>Supporto del cavo di alimentazione CA (x1) (6451052124)</p> 	<p>Coperchio del filtro (x1) (6103594279) (Fissato al proiettore al momento dell'acquisto.)</p> 	<p>Stringa (x1) (6103504711)</p> 
<p>Custodia morbida per il trasporto (x1) (6103601861)</p> 			

Attenzione

- Dopo aver disimballato il proiettore, smaltire in modo corretto la copertura del cavo di alimentazione e il materiale di imballaggio.
- Per gli accessori perduti, consultare il rivenditore.
- I numeri di parte degli accessori e dei componenti venduti separatamente sono soggetti a modifiche senza preavviso.
- Conservare i pezzi piccoli in modo appropriato e tenerli lontani dai bambini.

Precauzioni riguardo la sicurezza d'uso

■ Contenuto del CD-ROM fornito

I seguenti contenuti sono memorizzati su CD-ROM fornito:

Istruzioni/Elenco (PDF)	Software
<ul style="list-style-type: none">● Istruzioni per l'uso – Manuale di funzionamento● Istruzioni per l'uso – Multi Projector Monitoring & Control Software● Istruzioni per l'uso – Logo Transfer Software● Lista dei modelli del proiettore compatibili<ul style="list-style-type: none">• Questa è una lista di proiettori compatibili con il software (consultare la colonna destra) e le relative limitazioni.	<ul style="list-style-type: none">● Multi Projector Monitoring & Control Software (Windows)<ul style="list-style-type: none">• Questo software consente di monitorare e controllare i vari proiettori connessi in rete.● Logo Transfer Software (Windows)<ul style="list-style-type: none">• Questo software consente di trasferire sul proiettore immagini originali create dall'utente, ad esempio il logo dell'azienda, per visualizzarle all'inizio della proiezione.

Accessori opzionali

Opzioni	Numero modello
Supporto da soffitto	ET-PKV100H (per soffitti alti), ET-PKV100S (per soffitti bassi)
Base di montaggio del proiettore	ET-PKV200B
Unità lampada sostitutiva	ET-LAV200
Unità filtro di ricambio	ET-RFV200

Informazioni sul proiettore

Telecomando

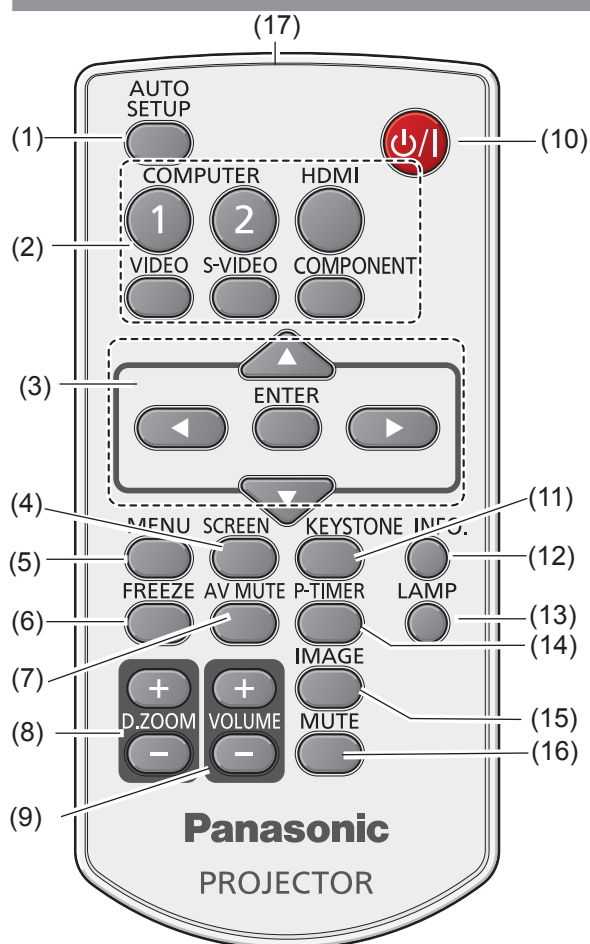

- (1) **Tasto <AUTO SETUP>**
Esegui l'impostazione di Autoregolazione nel menu impostazioni. (➔ pagina 50)
- (2) **Tasti di selezione ingresso: <COMPUTER 1>, <COMPUTER 2>, <HDMI>, <VIDEO>, <S-VIDEO>, <COMPONENT>.**
Questi tasti consentono di selezionare il segnale di ingresso. (➔ pagina 30)
- (3) **Tasti ▲ ▼ ◀ ▶, Tasto <ENTER>**
Consentono di navigare nella schermata MENU. (➔ pagina 34)
- (4) **Tasto <SCREEN>**
Consente di selezionare una modalità di schermo. (➔ pagina 30)
- (5) **Tasto <MENU>**
Consente di aprire o chiudere il menu su schermo. (➔ pagina 34)
- (6) **Tasto <FREEZE>**
Consente di congelare momentaneamente l'immagine proiettata e l'audio. (➔ pagina 31)
- (7) **Tasto <AV MUTE>**
Spegne temporaneamente l'immagine sullo schermo. (➔ pagina 32)
- (8) **Tasti <D.ZOOM +/->**
Riduce e ingrandisce le immagini. (➔ pagina 31)

- (9) **Tasti <VOLUME +/->**
Regolano il volume dell'altoparlante. (➔ pagina 32)
- (10) **Tasto <⏻/⏷>**
Accende o spegne il proiettore. (➔ pagina 26)
- (11) **Tasto <KEYSTONE>**
Corregge la distorsione trapezoidale. (➔ pagina 31)
- (12) **Tasto <INFO.>**
Aziona la funzione delle informazioni. (➔ pagina 31)
- (13) **Tasto <LAMP>**
Consente di selezionare una modalità della lampada. (➔ pagina 32)
- (14) **Tasto <P-TIMER>**
Aziona la funzione Timer presentazione. (➔ pagina 32)
- (15) **Tasto <IMAGE>**
Seleziona la modalità dell'immagine. (➔ pagina 33)
- (16) **Tasto <MUTE>**
Silenzia l'audio. (➔ pagina 33)
- (17) **Emettitore del segnale del telecomando**

Attenzione

- Non lasciar cadere il telecomando.
- Evitare il contatto con liquidi.
- Non cercare mai di modificare o smontare il telecomando.

Nota

- Il telecomando può essere utilizzato da una distanza di circa 7 metri, se puntato direttamente al ricevitore di segnale. Il telecomando è efficace ad angoli non superiori a $\pm 30^\circ$ verticalmente e $\pm 30^\circ$ orizzontalmente, ma la distanza massima potrà risultare inferiore.
- Il telecomando potrà non funzionare correttamente se sono frapposti ostacoli fra di esso e il ricevitore di segnale.
- È possibile azionare il proiettore anche riflettendo il segnale del telecomando sullo schermo di proiezione. In tal caso, il campo di azione potrà essere diverso, a causa delle perdite nel segnale causate dalle proprietà specifiche dello schermo.
- Se il ricevitore del segnale del telecomando è illuminato da una lampada fluorescente o un'altra fonte di illuminazione molto intensa, è possibile che il proiettore non funzioni correttamente. Collocare il proiettore il più lontano possibile dalla sorgente luminosa.

Informazioni sul proiettore

Corpo del proiettore

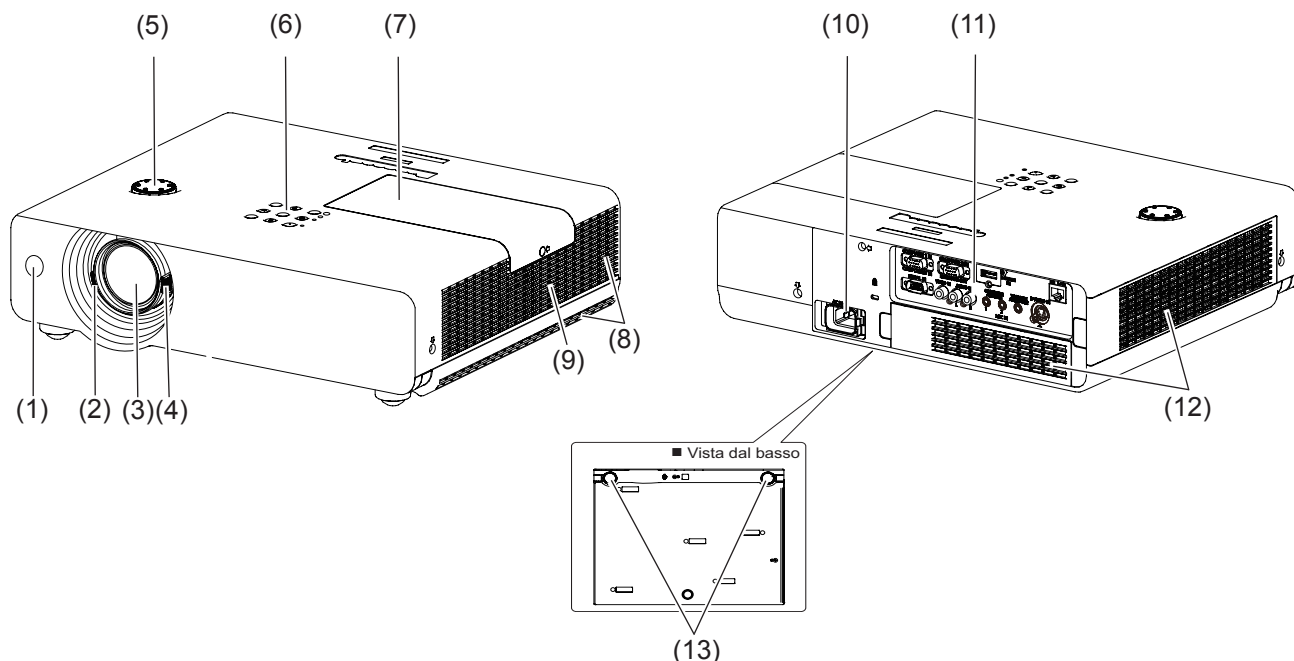

- (1) **Ricevitore del segnale del telecomando**
- (2) **Anello di messa a fuoco** (➔ pagina 29)
Regola la messa a fuoco.
- (3) **Obiettivo di proiezione**
- (4) **Levetta dello zoom** (➔ pagina 29)
Regola lo zoom.
- (5) **Anello di spostamento dell'obiettivo verticale**
(➔ pagina 22)
Regola la posizione dell'immagine proiettata.
- (6) **Pannello di controllo e spie** (➔ pagina 17)
- (7) **Coperchio della lampada** (➔ pagina 79)
Il gruppo lampada si trova all'interno del proiettore.
- (8) **Porta di uscita dell'aria**
 - L'aria calda viene scaricata dallo sfiato di scarico. Non mettere oggetti sensibili al calore vicino a questo lato.
- (9) **Altoparlante**
- (10) **AC IN**
- (11) **Terminali posteriori** (➔ pagina 17)
- (12) **Ingresso aria di ventilazione/Coperchio filtro aria** (➔ pagina 76)
- (13) **Piedini regolabili**
Consentono di regolare l'angolo di proiezione.

AVVERTENZA:

■ **Mantenere sempre le mani e oggetti lontani dall'uscita aria di ventilazione.**

- Mantenere lontani mani e viso.
- Non inserire le dita nell'apparecchio.
- Mantenere lontani tutti gli oggetti suscettibili al calore.

L'aria calda proveniente dall'uscita aria ventilazione può causare ustioni e danni alle cose.

Pannello di controllo e indicatori

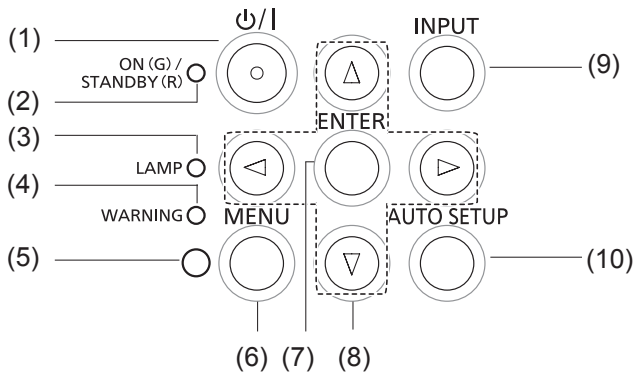

- (1) **Tasto <Power/Standby>**
Accende o spegne il proiettore.
- (2) **Spia <ON(G)/STANDBY(R)>**
Indica lo stato dell'alimentazione.

- (3) **Spia <LAMP>**
Si accende di giallo quando la lampada del proiettore è quasi esaurita.
- (4) **Spia <WARNING>**
Indica gli stati anomali del proiettore.
- (5) **Sensore di luminanza ambiente**
Rileva la luce della stanza e seleziona la qualità dell'immagine corretta.
- (6) **Tasto <MENU>**
Visualizza la schermata MENU. (➔ pagina 34)
- (7) **Tasto <ENTER>**
Esegue la voce selezionata.
- (8) **Tasti ▲▼◀▶**
Consentono di agire nella schermata MENU.
- (9) **Tasto <INPUT>**
Seleziona il segnale di ingresso. (➔ pagina 30)
- (10) **Tasto <AUTO SETUP>**
Esegue l'impostazione di Autoregolazione nel menu impostazioni.

Terminali posteriori

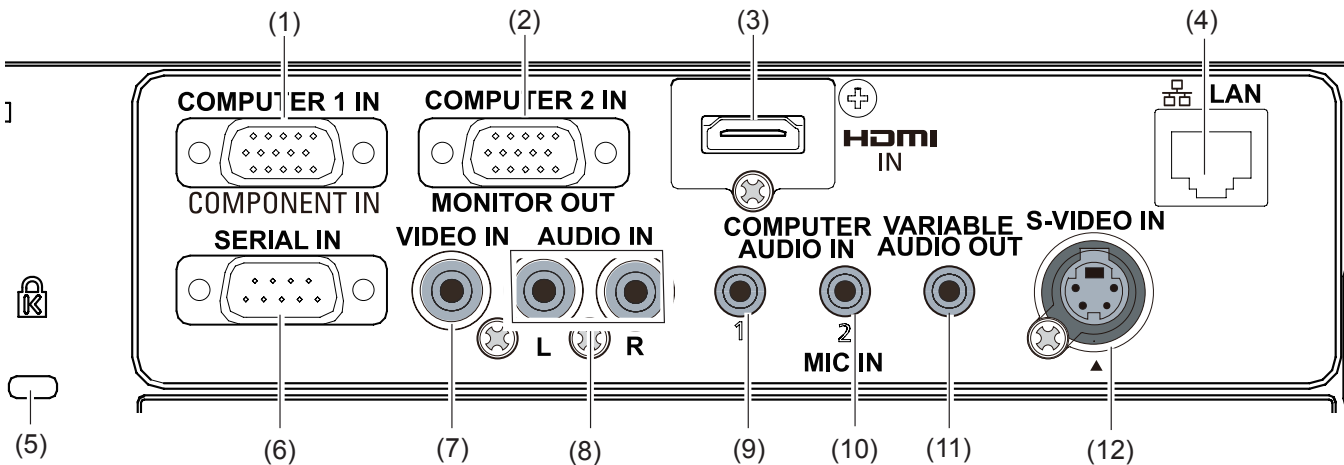

- (1) **COMPUTER 1 IN/ COMPONENT IN**
Consente il collegamento ai segnali di ingresso COMPUTER 1 IN/ COMPONENT IN.
- (2) **COMPUTER 2 IN/ MONITOR OUT**
Consente il collegamento ai segnali di ingresso COMPUTER 2 IN/ MONITOR OUT o le uscite dell'ingresso dei segnali RGB analogici del proiettore.
- (3) **HDMI IN**
Ingresso per i segnali HDMI.
- (4) **LAN**
Consente il collegamento a un cavo di rete LAN per la messa in rete dell'apparecchio.
- (5) **Attacco di sicurezza**
Per proteggere il proiettore, fissare un cavo di sicurezza fabbricato da Kensington, disponibile in commercio. Compatibile con il sistema di sicurezza Kensington MicroSaver.
- (6) **SERIAL IN**
Consente il collegamento a un computer con un cavo RS-232C.
- (7) **VIDEO IN**
Consente il collegamento ai segnali di ingresso VIDEO.
- (8) **AUDIO IN**
Consente il collegamento ai segnali di ingresso audio AUDIO IN è dotato di terminali sinistro (L) e destro (R).
- (9) **COMPUTER AUDIO IN 1**
Consente il collegamento ai segnali di ingresso audio
- (10) **COMPUTER AUDIO IN 2 (MIC IN)**
Consente il collegamento ai segnali di ingresso audio Oppure il collegamento del MIC a questo connettore.
- (11) **VARIABLE AUDIO OUT**
Uscita dei segnali audio in ingresso sul proiettore.
- (12) **S-VIDEO IN**
Ingresso per i segnali S-VIDEO.

Attenzione

- Se il cavo di rete LAN è collegato direttamente al proiettore, la connessione di rete deve essere completamente in interni.

Utilizzo del telecomando

Inserimento e rimozione delle batterie

1) Aprire il coperchietto

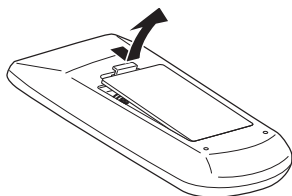

2) Inserire le batterie e richiudere il coperchietto

(inserire prima l'estremità -).

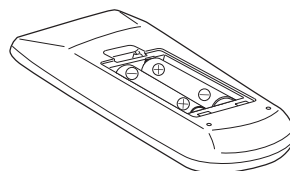

- Rimuovere le batterie eseguendo l'operazione inversa.

Impostazione dell'identificativo del telecomando

Quando si utilizza un sistema in cui sono presenti più proiettori, è possibile utilizzare un solo telecomando per azionare sia tutti i proiettori contemporaneamente che ciascun proiettore indipendentemente dagli altri, assegnando a ciascun proiettore un numero identificativo univoco.

Dopo aver impostato il numero identificativo sul proiettore, impostare lo stesso numero sul telecomando. Vi sono 7 diversi codici identificativi (Tutti, Code 1~Code 6), il numero identificativo iniziale è [Tutti].

Impostazione del numero identificativo

- 1) Mentre si tiene premuto il tasto <MENU>, premere il tasto <IMAGE>. Il numero di pressioni del tasto <IMAGE> corrisponde al numero di codice identificativo desiderato.

Il numero di pressioni del tasto <IMAGE> è il seguente:

Code 1 = una volta, Code 2 = due volte, Code 3 = 3 volte, Code 4 = 4 volte

Code 5 = 5 volte, Code 6 = 6 volte.

- 2) Il codice identificativo viene cambiato al rilascio del tasto <MENU>.

Azzeramento the ID number

Per azzerare il codice identificativo su [Tutti] (default), premere il tasto <MENU> e il tasto <IMAGE> contemporaneamente per 5 secondi o più.

Attenzione

- Se si preme il tasto <IMAGE> per 7 volte o più, non è possibile cambiare il codice identificativo (l'operazione non è valida).

Nota

- Per i dettagli, consultare [Telecomando] del menu [Impostazione]. (➔ pagina 54)

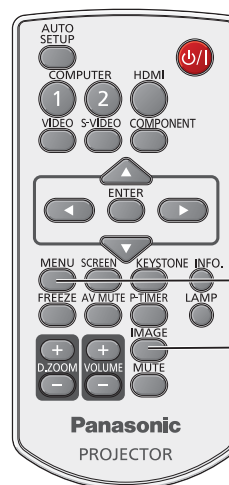

Tasto MENU

Tasto IMAGE

Impostazioni

Modo di proiezione

È possibile utilizzare il proiettore in uno dei seguenti 4 modi di proiezione. Per impostare il modo desiderato nel proiettore.

■ Montaggio su tavolo o a pavimento e proiezione anteriore

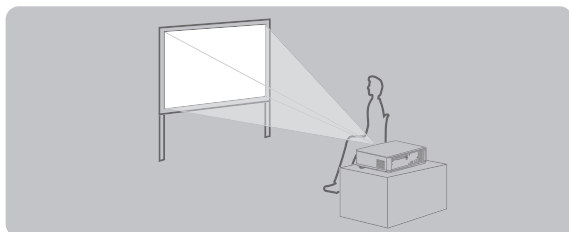

Impostazione del menu*1

Soffitto	Off
Retro	Off

■ Montaggio a soffitto e proiezione anteriore

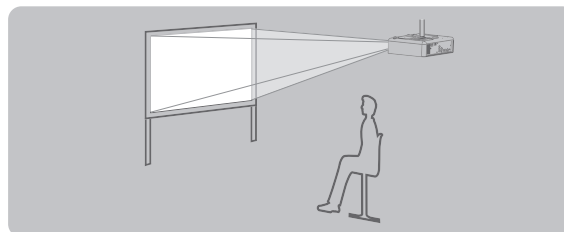

Impostazione del menu*1

Soffitto	On
Retro	Off

■ Montaggio al soffitto e proiezione dal lato posteriore

(Uso di schermo traslucido)

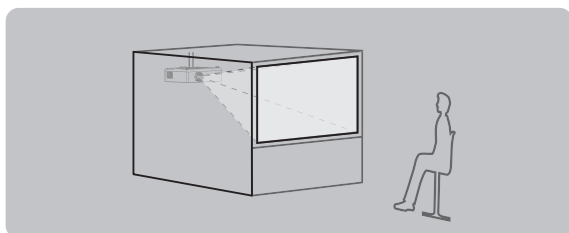

Impostazione del menu*1

Soffitto	On
Retro	On

■ Impostazione su banco/pavimento e proiezione posteriore

(Uso di schermo traslucido)

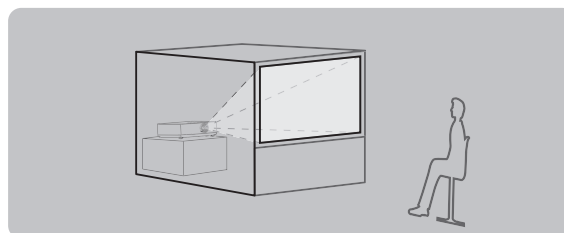

Impostazione del menu*1

Soffitto	Off
Retro	On

*1 : Per i dettagli sull'impostazione del menu, consultare il menu [Schermo] → [Soffitto] e [Retro]. (➔ pagina 48)

Accessori per il montaggio a soffitto (opzionali)

È possibile installare il proiettore a soffitto usando la staffa di montaggio a soffitto opzionale (ET-PKV100H: per soffitto alto, ET-PKV100S: per soffitto basso), e la base di montaggio opzionale proiettore ET-PKV200B.

- Utilizzare esclusivamente i supporti di montaggio a soffitto specificati per l'uso con questo proiettore.
- Per l'installazione del supporto e del proiettore, fare riferimento al manuale di installazione del supporto da soffitto.

Attenzione

- Per garantire il funzionamento ottimale e la sicurezza del proiettore, l'installazione del supporto da soffitto dovrà essere eseguita dal rivenditore o da un tecnico qualificato.

Impostazioni

Dimensioni schermo e raggio di azione

Selezionare la posizione del proiettore facendo riferimento al diagramma a destra e alle distanze di proiezione indicate. È possibile regolare le dimensioni dell'immagine proiettata.

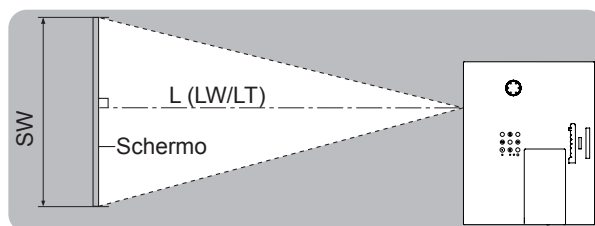
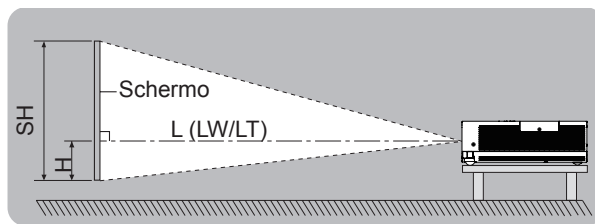
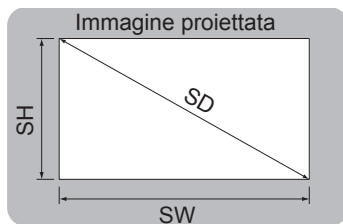

L (LW/LT) *1	Distanza di proiezione (m)
SH	Altezza dell'area di proiezione (m)
SW	Larghezza dell'area di proiezione (m)
H	Distanza dal centro dell'obiettivo all'estremità inferiore dell'immagine (m)
SD	Lunghezza diagonale dell'area di proiezione (m)

*1 : LW : Distanza minima
LT : Distanza massima

Attenzione

- Prima di installare, leggere "Precauzioni riguardo la sicurezza d'uso" (➔ pagine da 10 a 14).

■ Distanze di proiezione per PT-VW440E

Tutte le misure di cui sotto sono approssimative e possono differire leggermente da quelle effettive. (Unità: m)

Dimensioni di proiezione	Per rapporto aspetto 4 : 3			Per rapporto aspetto 16 : 9			Per rapporto aspetto 16 : 10		
	Distanza minima (LW)	Distanza massima (LT)	Posizione altezza (H)	Distanza minima (LW)	Distanza massima (LT)	Posizione altezza (H)	Distanza minima (LW)	Distanza massima (LT)	Posizione altezza (H)
30"	0,8	1,4	0,009~0,229	0,8	1,3	0,007~0,187	0,7	1,2	0,008~0,202
40"	1,1	1,8	0,012~0,305	1,0	1,7	0,010~0,249	1,0	1,6	0,011~0,269
50"	1,4	2,3	0,015~0,381	1,3	2,1	0,012~0,311	1,3	2,0	0,013~0,337
60"	1,7	2,8	0,018~0,457	1,6	2,5	0,015~0,374	1,5	2,5	0,016~0,404
70"	2,0	3,3	0,021~0,533	1,8	3,0	0,017~0,436	1,8	2,9	0,019~0,471
80"	2,3	3,7	0,024~0,610	2,1	3,4	0,020~0,498	2,0	3,3	0,022~0,538
90"	2,6	4,2	0,027~0,686	2,3	3,8	0,022~0,560	2,3	3,7	0,024~0,606
100"	2,9	4,7	0,030~0,762	2,6	4,2	0,025~0,623	2,5	4,1	0,027~0,673
120"	3,5	5,6	0,037~0,914	3,1	5,1	0,030~0,747	3,1	4,9	0,032~0,808
150"	4,3	7,0	0,046~1,143	3,9	6,4	0,037~0,934	3,8	6,2	0,040~1,010
200"	5,8	9,4	0,061~1,524	5,3	8,5	0,050~1,245	5,1	8,3	0,054~1,346
250"	7,3	11,7	0,076~1,905	6,6	10,6	0,062~1,557	6,4	10,3	0,067~1,683
300"	8,7	14,0	0,091~2,286	7,9	12,7	0,075~1,868	7,7	12,4	0,081~2,019

Qualsiasi altra distanza di proiezione può essere ottenuta secondo le dimensioni dello schermo (m) usando i seguenti calcoli.

La distanza calcolata può contenere un certo errore.

Se le dimensioni dello schermo sono scritte come "SD",

	Per rapporto aspetto 4 : 3	Per rapporto aspetto 16 : 9	Per rapporto aspetto 16 : 10
Altezza dello schermo (SH)	= SD(m) × 0,6	= SD(m) × 0,490	= SD(m) × 0,530
Larghezza dello schermo (SW)	= SD(m) × 0,8	= SD(m) × 0,872	= SD(m) × 0,848
Distanza minima (LW)	= 0,11461 × SD(m) - 0,02936	= 0,10402 × SD(m) - 0,02936	= 0,10122 × SD(m) - 0,02936
Distanza massima (LT)	= 0,18465 × SD(m) - 0,03190	= 0,16764 × SD(m) - 0,03190	= 0,16311 × SD(m) - 0,03190

■ Distanze di proiezione per PT-VX510E

Tutte le misure di cui sotto sono approssimative e possono differire leggermente da quelle effettive. (Unità: m)

Dimensioni di proiezione	Per rapporto aspetto 4 : 3			Per rapporto aspetto 16 : 9		
	Distanza minima (LW)	Distanza massima (LT)	Posizione altezza (H)	Distanza minima (LW)	Distanza massima (LT)	Posizione altezza (H)
30"	0,7	1,1	0,046~0,229	0,8	1,3	0,037~0,187
40"	0,9	1,5	0,061~0,305	1,0	1,7	0,050~0,249
50"	1,2	1,9	0,076~0,381	1,3	2,1	0,062~0,311
60"	1,4	2,3	0,091~0,457	1,6	2,5	0,075~0,374
70"	1,7	2,7	0,107~0,533	1,8	3,0	0,087~0,436
80"	1,9	3,1	0,122~0,610	2,1	3,4	0,100~0,498
90"	2,2	3,5	0,137~0,686	2,4	3,8	0,112~0,560
100"	2,4	3,9	0,152~0,762	2,6	4,2	0,125~0,623
120"	2,9	4,7	0,183~0,914	3,1	5,1	0,149~0,747
150"	3,6	5,8	0,229~1,143	3,9	6,4	0,187~0,934
200"	4,8	7,8	0,305~1,524	5,3	8,5	0,249~1,245
250"	6,0	9,7	0,381~1,905	6,6	10,6	0,311~1,557
300"	7,3	11,7	0,457~2,286	7,9	12,7	0,374~1,868

Qualsiasi altra distanza di proiezione può essere ottenuta secondo le dimensioni dello schermo (m) usando i seguenti calcoli.

La distanza calcolata può contenere un certo errore.

Se le dimensioni dello schermo sono scritte come "SD",

	Per rapporto aspetto 4 : 3	Per rapporto aspetto 16 : 9
Altezza dello schermo (SH)	= SD(m) × 0,6	= SD(m) × 0,490
Larghezza dello schermo (SW)	= SD(m) × 0,8	= SD(m) × 0,872
Distanza minima (LW)	= 0,09547 × SD(m) - 0,02937	= 0,10402 × SD(m) - 0,02937
Distanza massima (LT)	= 0,15390 × SD(m) - 0,03189	= 0,16768 × SD(m) - 0,03189

Impostazioni

Regolazione dei piedini anteriori

Sollevere la parte anteriore del proiettore ed estrarre i fermi di bloccaggio dei piedini su entrambi i lati del proiettore. Sganciare i fermi di blocco dei piedini per bloccare i piedini e ruotarli, regolando così l'altezza e l'inclinazione del proiettore.

Per allungare i piedini regolabili, è possibile girarli. Per accorciarli, è possibile girarli nella direzione opposta. (Ruotando i piedini nella posizione desiderata è possibile regolare l'angolo verticale di proiezione.)

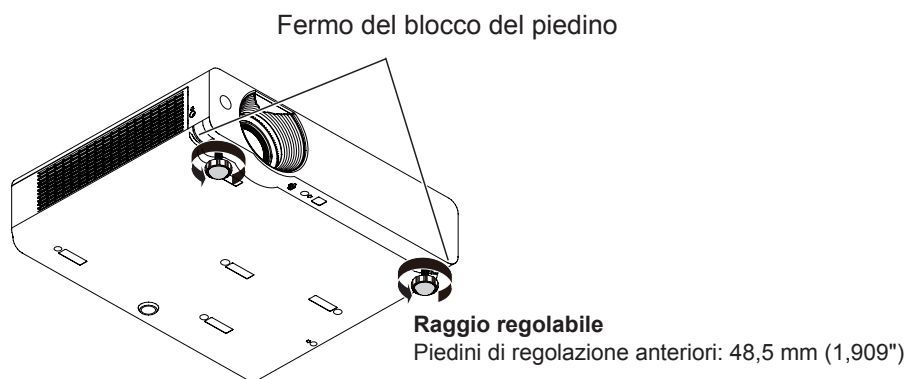

Attenzione

- Mentre la lampada è accesa, viene espulsa aria calda dall'uscita di ventilazione. Durante la regolazione dei piedini, evitare di toccare l'uscita di ventilazione.
- In caso di distorsione trapezoidale dell'immagine proiettata, eseguire la correzione "Trapezio" nel menu "Schermo". (➔ pagina 47)

Nota

- Il limite di regolazione dei piedini regolabili viene segnalato con uno scatto chiaramente percepibile.

Regolazione della posizione mediante la funzione di spostamento obiettivo

Se il proiettore non si trova esattamente di fronte al centro dello schermo, è possibile regolare entro una determinata misura la posizione dell'immagine proiettata utilizzando la levetta di Lente ad anello verticale.

Intervallo regolabile dell'ottica basculante per PT-VX510E

La posizione del display può essere spostata verso l'alto fino al 40% di elevazione del display. (quando si gira l'anello di spostamento dell'obiettivo verticale a destra (sinistra), la visualizzazione si sposta verso l'alto (il basso)).

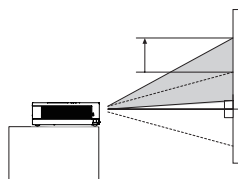

Intervallo regolabile dell'ottica basculante

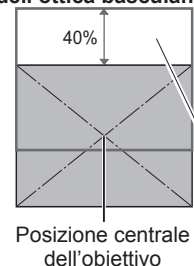

Intervallo regolabile dell'ottica basculante per PT-VW440E

La posizione del display può essere spostata verso l'alto fino al 48% di elevazione del display. (quando si gira l'anello di spostamento dell'obiettivo verticale a destra (sinistra), la visualizzazione si sposta verso l'alto (il basso)).

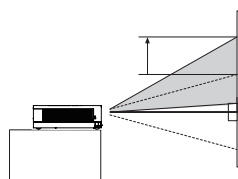

Intervallo regolabile dell'ottica basculante

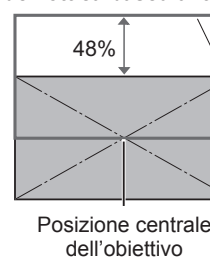

Attenzione

Quando si usa il proiettore, notare quanto segue.

- Non toccare l'obiettivo mentre si muove, poiché ci si potrebbe ferire alle dita.
- Non consentire mai ai bambini di toccare l'obiettivo.

Collegamenti

Prima di eseguire il collegamento al proiettore

- Leggere attentamente il manuale con le istruzioni del dispositivo da collegare.
- Prima di collegare i cavi, spegnere l'interruttore di alimentazione dei dispositivi.
- Se il dispositivo non è stato fornito con alcun cavo di collegamento oppure se il dispositivo non è dotato di un cavo opzionale per il collegamento, preparare un cavo di collegamento del sistema necessario adatto al dispositivo.
- I segnali video troppo instabili possono causare tremolii oppure interferenze casuali alle immagini sullo schermo. In tal caso, è necessario collegare un time base corrector (TBC).
- Il proiettore è compatibile con i seguenti segnali: VIDEO, S-VIDEO, RGB analogici (con livello di sincronizzazione TTL) e segnali digitali.
- Alcuni modelli di computer non sono compatibili con il proiettore.
- Se si usano cavi lunghi per collegare i singoli componenti al proiettore, c'è la possibilità che l'immagine non venga proiettata correttamente salvo che non si usi un compensatore.
- Per informazioni dettagliate sui formati di segnale video supportati dal proiettore, vedere "Elenco dei formati di segnale compatibili". (➔ pagine 90-93)

Esempio di collegamento

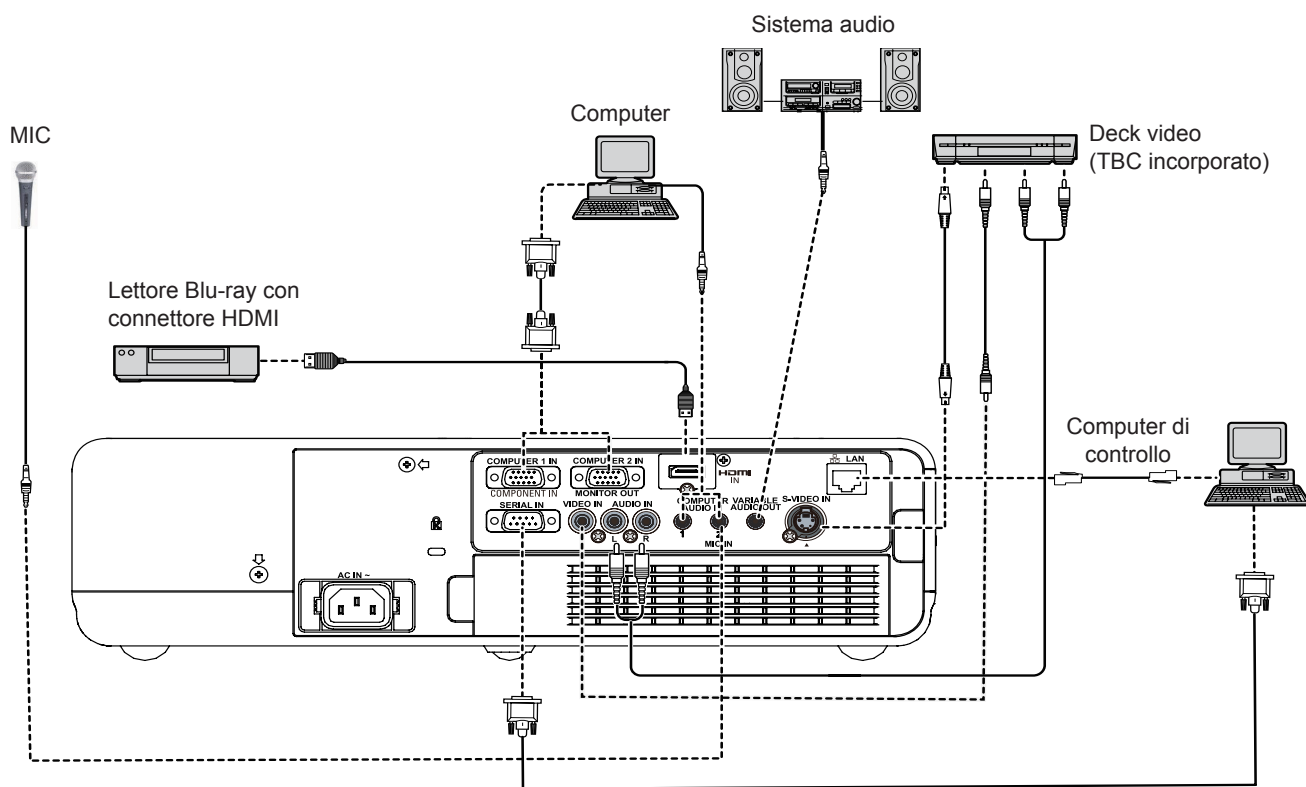

Per iniziare

Attenzione

- Per il collegamento di un dispositivo video, assicurarsi che questo sia dotato di un TBC (time base corrector) integrato oppure utilizzare un TBC tra il proiettore e il dispositivo video.
- In caso di collegamento di segnali non standard a raffica, l'immagine può risultare distorta. In tal caso, collegare un TBC tra il proiettore ed il dispositivo video.

Nota

- Quando si usa un cavo HDMI, controllare che sia conforme allo standard HDMI. L'uso di un cavo non conforme con lo standard HDMI può provocare problemi come taglio o mancata comparsa dell'immagine. Quando si collega il segnale 1080p usando HDMI, usare un cavo conforme al segnale 1080p.
- Questo proiettore non supporta un collegamento Viera (HDMI).
- Per le specifiche dei segnali RGB che possono essere applicati dal PC, vedere "Elenco dei formati di segnale compatibili". (➔ pagine 90-93)

Accensione ON/Spengnimento OFF

Collegamento del cavo di alimentazione

Assicurarsi di inserire il cavo di alimentazione collegato in modo sicuro alla base per evitare che fuoriesca.

■ Supporto del cavo di alimentazione

Un supporto del cavo di alimentazione serve a impedire che il cavo di alimentazione CA si stacchi dal proiettore. Inserire correttamente il cavo di alimentazione nel relativo supporto come illustrato nella Figura (1):

Supporto del cavo di alimentazione CA



Figura (1)

■ Fissaggio

Fissare il cavo di alimentazione CA con il relativo morsetto al proiettore procedendo come segue: Premere i morsetti sui suoi lati e poi inserire il cavo di alimentazione CA con il relativo morsetto saldamente al proiettore come illustrato nell'immagine (2). Quando si ode uno scatto, significa che è correttamente fissato. Per il fissaggio corretto, vedere la Figura (3).

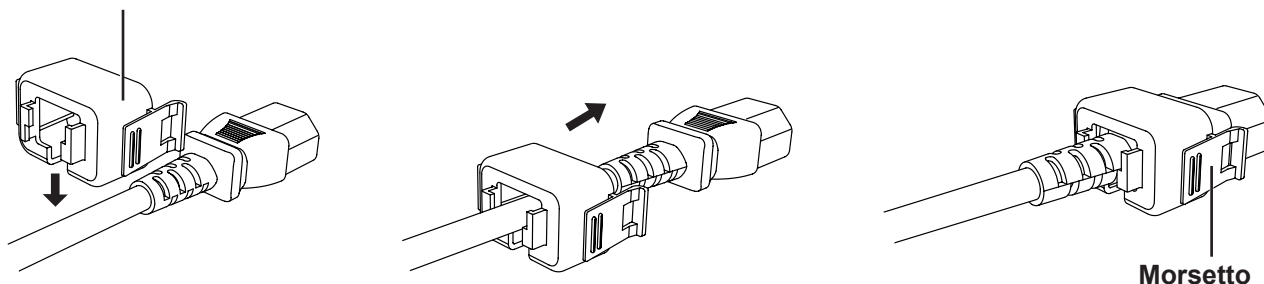

Figura (2)



Figura (3)

■ Rimozione

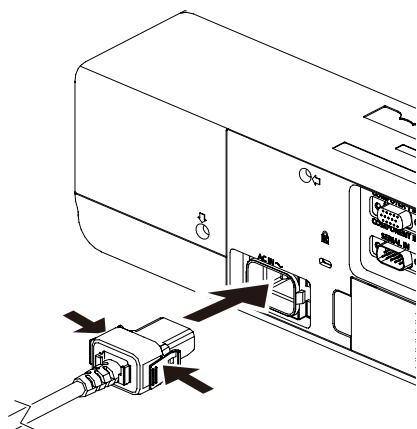
Rimuovere il cavo di alimentazione CA dalla presa elettrica premendo al contempo i morsetti sui lati.

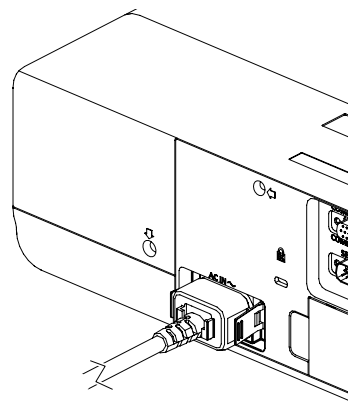
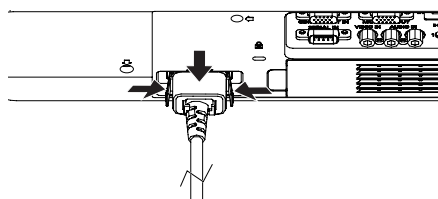

Spia ON(G)/STANDBY(R)

La spia di alimentazione fornisce informazioni sullo stato dell'alimentazione. Controllare lo stato della spia <ON(G)/STANDBY(R)> prima di utilizzare il proiettore.

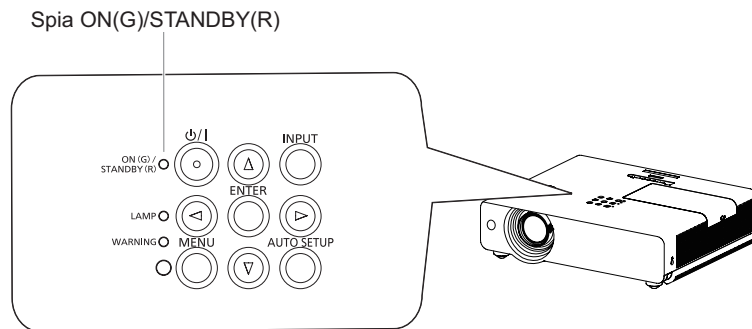

Stato della spia		Stato
Spento o lampeggiante		Il cavo di alimentazione è disinserito.
ROSSO	Luce fissa	Il cavo di alimentazione sia collegato.
		Il proiettore è in modalità standby dopo il raffreddamento è stato completato.
ARANCIONE	Lampeggiante	Il proiettore si sta raffreddando. Il proiettore non può essere acceso se non dopo il completo raffreddamento e quando la spia <ON(G)/STANDBY(R)> smette di lampeggiare.
		La temperatura interna del proiettore è elevata in modo anomalo. E la spia <WARNING> lampeggia con luce rosso (➡ pagina 75). Il proiettore non può essere acceso se non dopo il completo raffreddamento e quando la spia <ON(G)/STANDBY(R)> smette di lampeggiare.
VERDE	Luce fissa	Proiezione in corso.
	Lampeggiante	Il proiettore è in stato di standby con la funzione [Mod. risparmio energetico]. La lampada di proiezione si accenderà se si ricollega il segnale di ingresso o si preme il tasto sul pannello di controllo o sul telecomando (➡ pagina 52).

Accensione ON/Spengnimento OFF

Accendere del proiettore

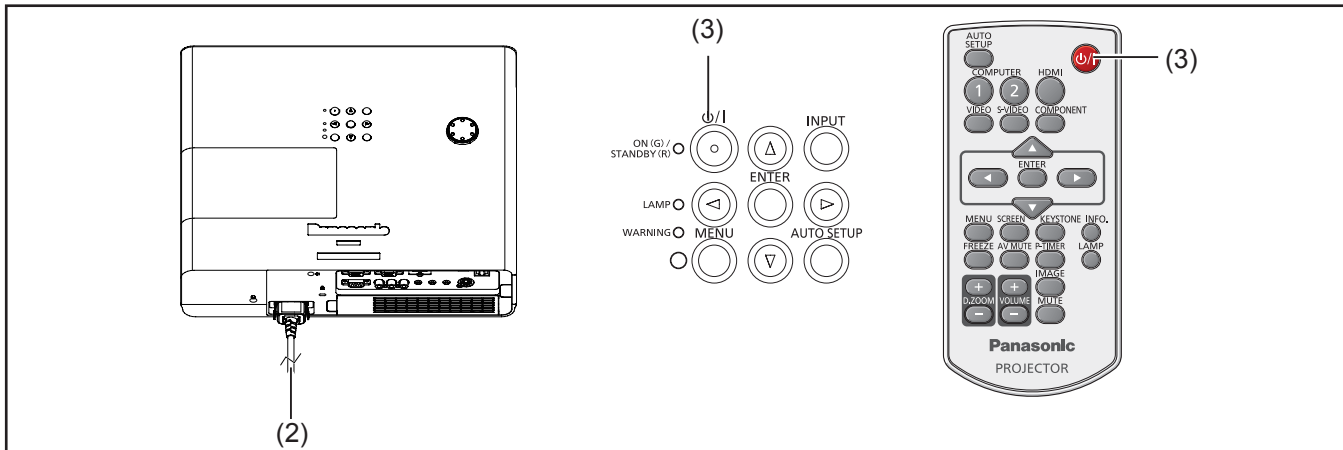

- 1) Prima di accendere il proiettore, realizzare le connessioni alle periferiche (a un computer, VCR, ecc.).
- 2) Collegare il cavo di alimentazione CA del proiettore a un presa CA. La spia <ON(G)/STANDBY(R)> si accenderà di rosso. Aprire il copriobiettivo.
- 3) Premere il tasto < P/W > sul pannello di controllo o sul telecomando. La spia <ON(G)/STANDBY(R)> si accende di verde e le ventole di raffreddamento iniziano a funzionare. Sullo schermo comparirà la videata di preparazione e inizierà il conto alla rovescia.
- 4) Dopo il conto alla rovescia, sullo schermo compariranno la sorgente di ingresso selezionata l'ultima volta e l'icona dello stato di alimentazione della lampada.
- 5) Se non vi sono ingressi di segnale quando si avvia il proiettore, o se il segnale attuale viene mancato durante il funzionamento del proiettore, sullo schermo compare la finestra di selezione Video/Computer; spostare il puntatore sulla sorgente di ingresso desiderata premendo il tasto Puntatore ▲▼ e poi premere il tasto <ENTER>. Quindi, seguire la finestra di guida del segnale di ingresso per correggere il segnale e la connessione.

Se il proiettore è bloccato da un codice PIN, comparirà la finestra di dialogo di inserimento del codice PIN. Inserire il codice PIN seguendo le istruzioni fornite alla pagina successiva.

Nota

- Quando la funzione [Seleziona logo] è impostata su [Off], sullo schermo non comparirà il logo (➔ pagina 51).
- Quando si seleziona [Disattiva attesa] oppure [Off] nella funzione [Display], sullo schermo non comparirà la videata di preparazione (➔ pagina 51).
- Quando la [Ricerca ingresso] è impostata [On 2], il segnale di ingresso sarà cercato automaticamente (➔ pagina 50).
- Quando la funzione [Accensione immediata] è impostata su [On], il proiettore si accenderà automaticamente collegando il cavo di alimentazione CA a una presa CA.

Schermata di preparazione

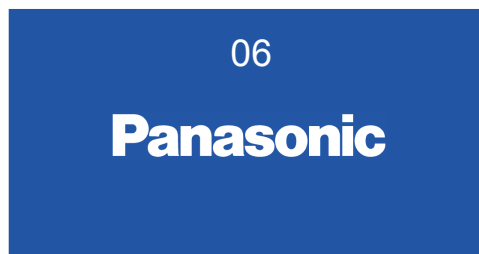

Dopo 30 secondi, scomparirà la schermata di preparazione.

Sorgente di ingresso selezionata e controllo della lampada



Selezione di Video/Computer



Inserire un codice PIN

Premere ▲▼ per inserire un numero. Premere ► per fissare il numero e spostare il puntatore del riquadro rosso alla casella successiva. Il numero diventa *.
Se è stato fissato un numero errato, usare il tasto Puntatore ◀ per spostare il puntatore sul numero che si desidera correggere, quindi inserire il numero corretto.

Ripetere questa operazione per completare l'inserimento di un numero a quattro cifre.

Dopo aver inserito il numero a quattro cifre, spostare il puntatore su "Conferma". Premere il tasto <ENTER> in modo da poter avviare il funzionamento del proiettore.

In caso di inserimento errato del codice PIN, quest'ultimo e il numero (****) diventeranno di colore rosso per un attimo. Inserire nuovamente il codice PIN corretto.

Nota

- Se non si inserisce il numero del codice PIN o se si inserisce un codice errato entro tre minuti dalla comparsa della finestra di dialogo del codice PIN, il proiettore si spegne automaticamente.
- Il numero "1234" è impostato come codice PIN iniziale in fabbrica.

Finestra di dialogo di inserimento del codice PIN

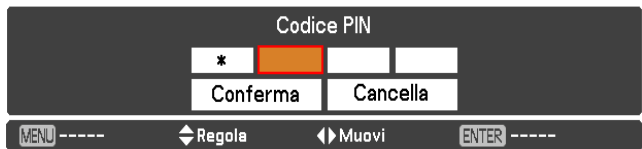

Alla scomparsa dell'icona OK, è possibile mettere in funzione il proiettore.



Spegnimento del proiettore

- 1) Premere il tasto < ⏻/| > sul pannello superiore o sul telecomando e sullo schermo comparirà **Spegnere ?**.
- 2) Premere nuovamente il tasto < ⏻/| > per spegnere il proiettore. La spia <ON(G)/STANDBY(R)> inizia a lampeggiare di arancione e le ventole di raffreddamento continuano a funzionare. In questa occasione, si può disinserire il cavo di alimentazione anche se le ventole sono ancora in funzione.
- 3) Quando il proiettore si è raffreddato a sufficienza, la spia <ON(G)/STANDBY(R)> smette di lampeggiare ed è possibile accendere il proiettore.

Nota

- Non conservare il proiettore in un contenitore prima che sia sufficientemente raffreddato.
- Mentre la spia <ON(G)/STANDBY(R)> lampeggia, la lampada si raffredda e non è possibile accendere il proiettore. Per riaccendere il proiettore, attendere fino a che la spia <ON(G)/STANDBY(R)> smetta di lampeggiare
- Il proiettore può essere acceso dopo che la spia <ON(G)/STANDBY(R)> diventa rossa. Il tempo di attesa per il riavvio sarà minore quando è completata l'elaborazione di spegnimento normale per la ventola di raffreddamento, rispetto al tempo di disinserimento immediato del cavo di alimentazione AC dopo lo spegnimento.

■ Funzione di spegnimento diretto

È possibile scollegare il cavo di alimentazione dalla presa a muro o spegnere l'interruttore anche durante la proiezione senza premere il tasto < ⏻/| >.

Nota

- Quando si usa la funzione di Spegnimento diretto, non è possibile riavviare il proiettore immediatamente dopo lo scollegamento dell'alimentazione. La lampada resta ad alta temperatura e deve essere raffreddata, la sua riaccensione potrebbe richiedere un tempo più lungo del normale.

Spegnere ?

Spegnere ? scompare dopo 4 secondi.

Proiezione

Controllare i collegamenti dei dispositivi periferici e del cavo di alimentazione (➔ pagine 24-25) e accendere l'alimentazione (➔ pagina 26) per avviare il proiettore. Selezionare l'immagine ed eseguire le regolazioni necessarie.

Selezione del segnale d'ingresso

Selezionare un segnale di ingresso.

Vengono proiettate le immagini selezionando usando il tasto <INPUT> sul pannello di controllo o i tasti <COMPUTER 1>, <COMPUTER 2>, <HDMI>, <VIDEO>, <S-VIDEO>, <COMPONENT>, <DIGITAL LINK> sul telecomando (➔ pagina 30).

Attenzione

- Le immagini potrebbero non essere proiettate in modo corretto a seconda di dispositivo collegato e DVD, video, ecc. da riprodurre. Selezionare un formato di sistema idoneo al segnale di ingresso in [Component] o [RGB] nel menu [Ingresso] (➔ pagina 37).
- Controllare il rapporto di aspetto dello schermo e l'immagine, quindi selezionare il rapporto di aspetto ottimale sotto il menu [Schermo] (➔ pagina 46).

Regolazione dell'immagine

1) Regolare l'angolo di proiezione.

- Collocare il proiettore parallelo allo schermo e poi installarlo su una superficie piana in modo che lo schermo diventi rettangolare.
- Se lo schermo viene inclinato più in basso, allungare i piedini regolabili in modo che lo schermo sia rettangolare.
- Per i dettagli, vedere "Regolazione dei piedini anteriori" (➔ pagina 22).

2) Regolare lo spostamento dell'obiettivo.

- Regolare la posizione di proiezione con l'anello di spostamento dell'obiettivo verticale.
- Per i dettagli, vedere "Regolazione della posizione mediante la funzione di spostamento verticale lente" (➔ pagina 22).

3) Regolare zoom e messa a fuoco.

Regolare l'immagine servendosi della [levetta dello zoom] e dell' [anello di messa a fuoco].

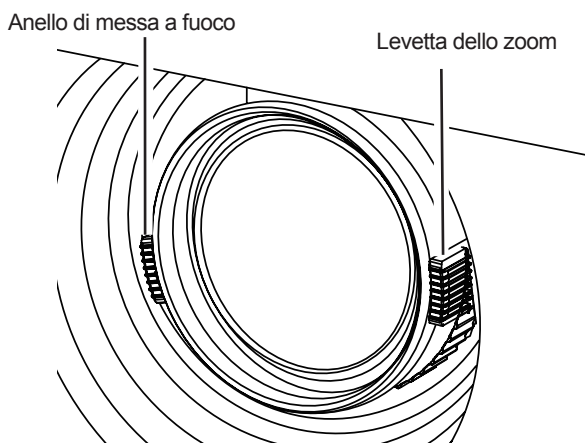

Nota

- Si consiglia di proiettare le immagini in modo continuo per almeno 30 minuti prima di regolare la messa a fuoco.
- Se si regola la messa a fuoco, può essere necessario regolare la dimensione dell'immagine spostando nuovamente la leva dello zoom.
- Se si verifica una distorsione trapezoidale, far riferimento a "TRAPEZIO" (➔ pagina 47).

Operazioni di base usando il telecomando

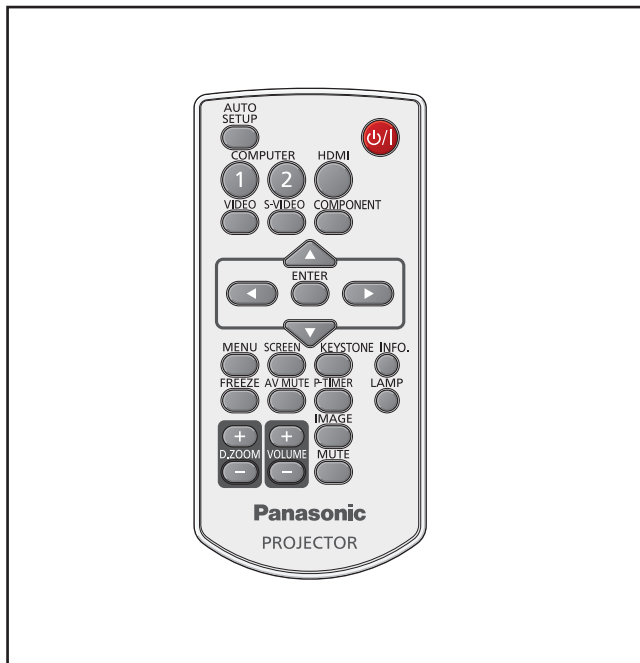

COMPUTER 1	Attiva l'ingresso Computer 1(RGB)/Computer 1(Component).
COMPUTER 2	Attiva l'ingresso Computer 2(RGB).
HDMI	Attiva l'ingresso HDMI.
VIDEO	Attiva l'ingresso Video.
S-VIDEO	Attiva l'ingresso S-Video.
COMPONENT	Attiva l'ingresso Computer 1 (Component).

Nota

- Premendo ripetutamente il tasto <INPUT> sul pannello di controllo del proiettore si attivano i vari ingressi nella sequenza sotto indicata. (➔ pagina 17)

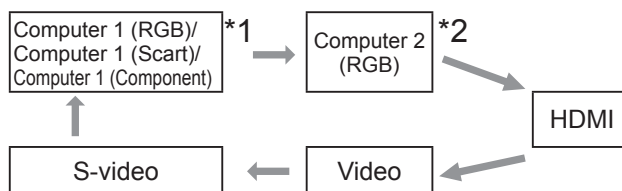

*1 : Dipende dall'elemento selezionato nel sottomenu [Computer 1] del menu [Ingresso].

*2 : Quando si seleziona [Uscita monitor] nel menu delle impostazioni [Scheda conness.], non è possibile selezionare [Computer 2(RGB)]. Premendo il tasto <COMPUTER 2> sul telecomando, comparirà [Uscita monitor].

Uso del tasto AUTO SETUP

Questa funzione consente di regolare automaticamente la Ricerca ingresso, la correzione del Keystone automatico e Auto regolaz. PC durante l'ingresso del signal da un computer.



Premere il tasto <AUTO SETUP> del telecomando.

Nota

- Per i dettagli, vedere il menu principale "Impostazione". (➔ pagina 50)

Commutazione del segnale di ingresso

È possibile scegliere il segnale di ingresso da proiettare.

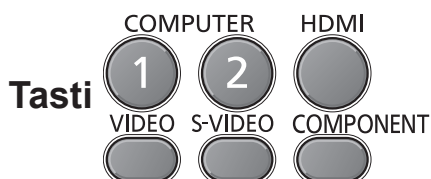

Premere il tasto (<COMPUTER 1>, <COMPUTER 2>, <HDMI>, <VIDEO>, <S-VIDEO>, o <COMPONENT>) sul telecomando.

Uso del tasto SCREEN

Questa funzione consente di selezionare la modalità dello schermo o cambiare le dimensioni dello schermo.



Premere il tasto <SCREEN> sul telecomando.

Nota

- Per i dettagli, vedere "Schermo" del menu principale. (➔ pagina 46)

Operazioni di base usando il telecomando

Uso del tasto KEYSTONE

Questa funzione consente di correggere la distorsione trapezoidale.



Premere il tasto <KEYSTONE> sul telecomando.

Se un'immagine proiettata ha ancora la distorsione trapezoidale dopo aver premuto il tasto <AUTO SETUP>, correggere l'immagine manualmente come segue:

Premere il tasto <KEYSTONE> sul telecomando. Comparirà la finestra di dialogo Trapezio. Premere ▲ ▼ per correggere la distorsione trapezoidale. La regolazione del keystone può essere memorizzata (➔ pagina 47).

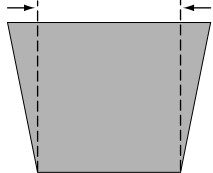
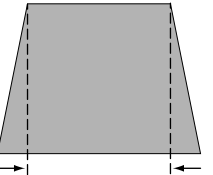
Operazione	Immagine sullo schermo
Ridurre la larghezza superiore premendo ▲.	
Ridurre la larghezza inferiore premendo ▼.	

Nota

- Le frecce bianche indicano l'assenza di correzione.
- Una freccia rossa indica la direzione della correzione.
- Una freccia scompare alla correzione massima.
- Se si preme ancora una volta il tasto <KEYSTONE> sul telecomando mentre viene visualizzata la finestra di dialogo del keystone, la regolazione del keystone sarà annullata (➔ pagina 47).
- L'intervallo regolabile è limitato a seconda del segnale di ingresso.

Uso del tasto INFO.

Questa funzione consente di visualizzare il menu delle informazioni.



Premere il tasto <INFO.> sul telecomando.

Nota

- Premere il tasto <INFO.> sul telecomando per visualizzare la prima pagina del menu informazioni, premere nuovamente per visualizzare la seconda pagina del menu. Per chiudere il menu informazioni, premere nuovamente il tasto <INFO.>.
- Per i dettagli, vedere "Display delle informazioni sulla sorgente di ingresso" in "Informazioni" sotto il menu principale (➔ pagina 58).

Uso della funzione FREEZE

È possibile congelare l'immagine proiettata e arrestare temporaneamente l'audio, a prescindere dallo stato di riproduzione del dispositivo collegato.



Premere il tasto <FREEZE> sul telecomando.

Premere il tasto <FREEZE> sul telecomando per congelare l'immagine sullo schermo, nel frattempo il volume viene silenziato. Per annullare la funzione Fermo immag., premere nuovamente il tasto <FREEZE> o premere qualsiasi altro tasto.

Durante il funzionamento della funzione Fermo immag., sullo schermo comparirà la Fig.1.



Fig.1.

Nota

- Quando ingressi nessun segnale, Marco  apparirà.
- Durante la funzione Freeze, premere il tasto <MUTE> per sbloccare l'immagine e ripristinare il suono.

Operazioni di base usando il telecomando

Uso della funzione AV MUTE

Tasto  AV MUTE

Premere il tasto <AV MUTE> del telecomando.

Premere il tasto < AV MUTE> sul telecomando per oscurare l'immagine. Per ripristinare su normale, premere nuovamente il tasto < AV MUTE> o premere un tasto qualsiasi.

- Quando il Logo non è impostato, lo schermo cambia ad ogni pressione del tasto < AV MUTE> come segue.



- Il Logo proiettato (è possibile impostare il logo in base ai preferiti dell'utente) viene trasferito dal computer al proiettore mediante il "Logo Transfer Software" sul CD ROM in dotazione e viene impostato come [Utente] nella selezione del logo (➔ pagina 51), la schermata cambia ogni volta che si preme il tasto < AV MUTE> come segue.

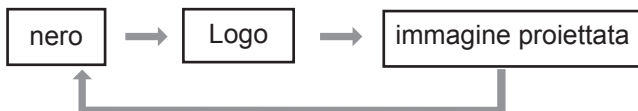

Nota

- Quando si usa il tasto <MUTE> per rilasciare la funzione [AV mute], non è possibile usare contemporaneamente la funzione di silenziamento.

Uso del tasto P-TIMER

Premere il tasto <P-TIMER> sul telecomando per usare la funzione Conteggio incrementale/Conto alla rovescia.

Tasto  P-TIMER

Premere il tasto <P-TIMER> del telecomando.

Nota

- Per arrestare il tempo del conteggio, premere il tasto <P-TIMER>. Per annullare la funzione [Timer presentazione], premere e tenere premuto il tasto <P-TIMER>. (➔ pagina 53)

Uso del tasto LAMP

Questa funzione consente di selezionare la modalità lampada per cambiare la luminosità sullo schermo.

Tasto  LAMP

Premere il tasto <LAMP> del telecomando.

Nota

- Per i dettagli, vedere "Alimentazione lampada" di "Impostazione" nel menu principale. (➔ pagina 54)

Uso dei tasti D.ZOOM

Questa funzione consente di entrare nella modalità Zoom digitale +/-.

Tasti  D.ZOOM

Premere il tasto <D.ZOOM +/-> sul telecomando.

Nota

- Per i dettagli, vedere "Schermo" del menu principale. (➔ pagina 47)

Controllo del volume dell'altoparlante

È possibile regolare sui valori desiderati il volume dell'altoparlante incorporato del proiettore o dell'audio emesso dalle uscite audio.

Tasti  VOLUME

Premere il tasto <VOLUME +/-> sul telecomando.

Premere i tasti <VOLUME +/-> sul controllo superiore o sul telecomando per regolare il volume. Sullo schermo comparirà la finestra di dialogo del volume per pochi secondi.

Nota

- Per i dettagli, vedere "Volume" del menu principale. (➔ pagina 49)

Uso del tasto IMAGE

Questa funzione consente di selezionare una modalità dell'immagine desiderata dello schermo.

Tasto  **IMAGE**

Premere il pulsante <IMAGE> del telecomando.

Premere il tasto <IMAGE> sul telecomando per selezionare la modalità dell'immagine desiderata [Dinamica], [Predefinito], [Reale], [Cinema], [Schermo verde], [Schermo colorato], [Immagine 1], [Immagine 2], [Immagine 3] e [Immagine 4].

Nota

- Per i dettagli, vedere "Selezione immagine" del menu principale. (➔ pagina 42)

Uso del tasto MUTE

Premere il tasto sul telecomando per selezionare [On] per silenziare temporaneamente l'audio.

Tasto  **MUTE**

Premere il pulsante <MUTE> del telecomando.

Nota

- Per riattivare l'audio, premere nuovamente questo tasto per selezionare [Off] o premere i tasti <VOLUME +/->. (➔ pagina 49)

Navigazione del menu

Navigazione attraverso

Procedura operativa

1) Premere il tasto <MENU>.

Viene visualizzata la schermata Menu principale.

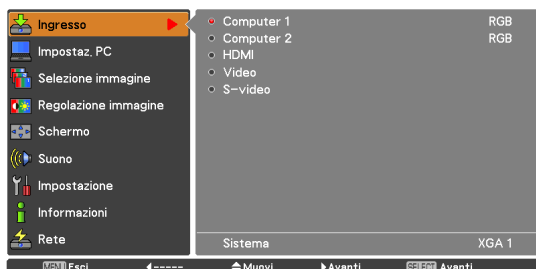

2) Premere i tasti ▲ ▼ per selezionare la voce del menu principale.

Selezionare una delle 9 voci seguenti: [Ingresso], [Impostaz. PC], [Selezione immagine], [Regolazione immagine], [Schermo], [Suono], [Impostazione], [Informazioni] e [Rete]. La voce selezionata viene evidenziata con un cursore arancio e sulla destra viene visualizzato il sottomenu corrispondente.

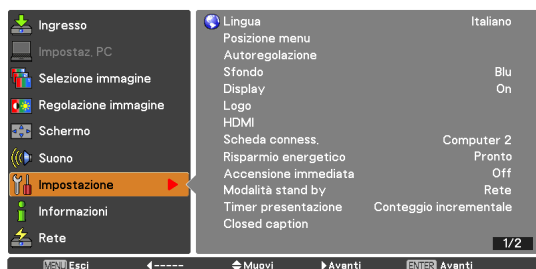

3) Premere ► oppure il tasto <ENTER>.

Viene visualizzato il sottomenu che consente di scegliere la voce desiderata.



4) Premere i tasti ▲ ▼ per selezionare la voce del sottomenu.

5) Premere il tasto <ENTER> o premere ► o inserire la voce desiderata.

6) Premere ▲ ▼ ◀▶ per impostare o regolare i valori dei parametri.

7) Premere ◀ per tornare al menu precedente. Premere il tasto <MENU> per uscire dalla videata del menu.

Nota

- Alcune opzioni possono non essere regolabili o essere utilizzate solo per determinati formati di segnale di ingresso. Le voci di menu che non possono essere regolate o utilizzate sono visualizzate in grigio e non possono essere selezionate.
- Alcune voci possono essere configurate anche se non sono presenti segnali di ingresso.
- Vedere le pagine 35 e 36 per informazioni sulle voci disponibili nei sottomenu.

Menu principale

Il menu principale è costituito dalle seguenti 9 voci di menu.

Quando viene selezionata una voce del menu principale, la schermata cambia ad una di selezione del sottomenu.

	Ingresso
	Impostaz. PC
	Selezione immagine
	Regolazione immagine
	Schermo
	Suono
	Impostazione
	Informazioni
	Rete

Sottomenu

Compare la schermata del sottomenu del menu selezionato ed è possibile impostare e regolare le varie voci del sottomenu.

■ Ingresso []

Voce di sottomenu	Impostazioni di fabbrica	Pagina
Computer 1	RGB	37
Computer 2	RGB	37
HDMI	-	37
Video	-	37
S-video	-	37

■ Impostaz. PC []

Voce di sottomenu	Impostazioni di fabbrica	Pagina
Auto regolaz. PC	-	39
Sincron. fine	-	40
Punti totali	-	40

Voce di sottomenu	Impostazioni di fabbrica	Pagina
Orizzontale	-	40
Verticale	-	40
Configuraz. PC	-	41
Clamp	-	41
Area display orizz.	-	41
Area display vert.	-	41
Azzerà	-	41
Cancella modalità	-	41
Memorizza	-	41

Nota

- Questa funzione sarà disponibile quando la sorgente di ingresso proviene dal computer.

■ Selezione immagine []

Voce di sottomenu	Impostazioni di fabbrica	Pagina
Dinamica	-	42
Predefinito	-	42
Reale	-	42
Cinema	-	42
Schermo verde	-	42
Schermo colorato	Rosso	42
Immagine 1-4	-	42

■ Regolazione immagine []

Voce di sottomenu	Impostazioni di fabbrica	Pagina
Contrasto	32	43
Luminosità	32	43
Colore* ¹	32	43
Tinta* ¹	32	43
Diaframma	-	43
Temp. colore	-	43
Rosso	32	44
Verde	32	44
Blu	32	44
Daylight View	-	44
Nitidezza	8	45
Gamma	8	45
Riduzione rumorosità* ¹	L1	45
Progressivo* ¹	L1	45
Azzerà	-	45
Memorizza	-	45

*1 : Quando viene inviato il segnale video al proiettore, saranno disponibili queste funzioni.

Navigazione del menu

Schermo []

Voce di sottomenu	Impostazioni di fabbrica	Pagina
Normale	-	46
Piena larghezza*1	-	46
Espanso (16 : 9)*1	-	46
Zoom*1	-	46
Vero*1	-	46
Normale espanso*2	-	46
Utente	-	46
Reg. Personalizzata*1	-	47
Zoom digitale +*1	-	47
Zoom digitale -*1	-	47
Trapezio	Memorizza	47
Soffitto	Off	48
Retro	Off	48
Aspetto schermo*2	Installaz. di fabbrica (16 : 10)	48
Azzerà	-	48

*1 : Quando viene inviato il segnale del computer al proiettore, saranno disponibili queste funzioni.

*2 : Solo PT-VW440E.

Suono []

Voce di sottomenu	Impostazioni di fabbrica	Pagina
Volume	32	49
Muto	Off	49
MIC	Off	49
Guadagno MIC	32	49
Standby MIC disatt.	Off	49

Impostazione []

Voce di sottomenu	Impostazioni di fabbrica	Pagina
Lingua	English	50
Posizione menu	Center	50
Autoregolazione	-	50
Sfondo	Blu	51
Display	On	51
Logo	-	51
HDMI	-	52
Scheda conness.	Computer 2	52
Risparmio energetico	Spegnere	52
Accensione immediata	Off	53
Modalità stand by	Economia	53
Timer presentazione	Conteggio incrementale	53
Closed caption	Off	54
Alimentazione lampada	Normale	54
Telecomando	Tutti	54

Voce di sottomenu	Impostazioni di fabbrica	Pagina
Sicurezza	-	54
Raffreddamento	L2	55
Controllo ventola	Off	55
Controllo ritardo video	Off	56
Timer filtro	-	56
Emulazione seriale	Default	56
Registro controllo remoto	-	57
Impostazioni di fabbrica	-	57

Informazioni []

Voce di sottomenu	Impostazioni di fabbrica	Pagina
Ingresso	-	58
Sistema	-	58
Freq. orizz.	-	58
Freq. vert.	-	58
Schermo	-	58
Lingua	-	58
Alimentazione lampada	-	58
Tempo funzionamento lampada	-	58
Risparmio energetico	-	58
Blocco comandi	-	58
Blocca codice PIN	-	58
Telecomando	-	58
Numero seriale	-	58

Rete []

Voce di sottomenu	Impostazioni di fabbrica	Pagina
Nome proiettore	-	59
Impostazione rete	-	59
Controllo rete	On	60
Stato rete	-	60
AMX D.D.	Off	60
Room View	Off	60
Impostazioni di rete predefinite	-	60

Menu Ingresso

Selezionare [Ingresso] nel Menu principale (vedere "Utilizzo dei menu" a pagina 34), quindi selezionare la voce desiderata nel sottomenu.

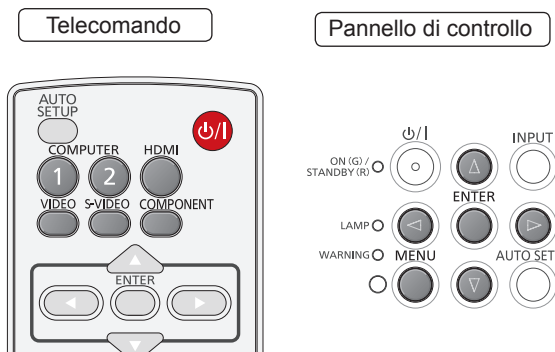

Computer 1: RGB/Component /RGB (Scart)

Proietta l'immagine dell'ingresso [Computer 1].

- 1) Premere ▲ ▼ per selezionare [Computer 1].
- 2) Premere ► per accedere al sottomenu.
- 3) Premere ▲ ▼ per selezionare [RGB], [Component] o [RGB(Scart)] e poi premere il tasto <ENTER>.

Nota

- Quando la funzione Ricarica ingresso è impostata su [On 1] o [On 2] nella funzione Autoregolazione, il segnale di ingresso sarà cercato automaticamente.
- Impossibile selezionare [Sistema] quando si seleziona [RGB (Scart)].

Computer 2: RGB

Proietta l'immagine dell'ingresso [Computer 2].

Premere ▲ ▼ per selezionare [Computer 2 (RGB)] e poi premere il tasto <ENTER>.

Nota

- Quando si seleziona [Uscita monitor] nel menu delle impostazioni [Scheda conness.], non è possibile selezionare [Computer 2(RGB)]. Premendo il tasto <COMPUTER 2> sul telecomando, comparirà [Uscita monitor].

HDMI

Proietta l'immagine dell'ingresso [HDMI].

Premere ▲ ▼ per selezionare [HDMI] e poi premere il tasto <ENTER>.

Video

Proietta l'immagine dell'ingresso [Video].

Premere ▲ ▼ per selezionare [Video] e poi premere il tasto <ENTER>.

S-video

Proietta l'immagine dell'ingresso [S-video].

Premere ▲ ▼ per selezionare [S-video] e poi premere il tasto <ENTER>.

Sistema

Sotto il menu secondario viene visualizzata la scritta [Sistema].

- 4) Premere ▲ ▼ per selezionare [Sistema] e poi premere ► o il tasto <ENTER> per accedere al sottomenu.
- 5) Premere ▲ ▼ per selezionare il sistema selezionato, poi premere il tasto <ENTER>.

■ Per l'ingresso Computer

Auto	Quando non vi è un segnale in ingresso compatibile con il segnale proveniente da un computer collegato al proiettore, la funzione di regolazione automatica del PC entra in funzione e viene visualizzato [Auto] sul sistema. Se le immagini non vengono proiettate correttamente, regolare manualmente le impostazioni in base al computer e registrarle in [Memorizza].
----	Non vi sono segnali di ingresso dal computer. Controllare le connessioni.
Modalità 1 - Modalità 10	Visualizza la modalità registrata con [Memorizza] in [Impostaz. PC].

Nota

- Vedere "Elenco dei segnali compatibili" per i segnali supportati del proiettore. (► pagine 90-93)

■ Per l'ingresso Video e S-video

Auto	Il proiettore seleziona automaticamente il sistema a colori del segnale di ingresso.
PAL/ SECAM/ NTSC/ NTSC4.43/ PAL-M/ PAL-N	Se il proiettore non riesce a proiettare un'immagine video corretta, selezionare dal menu principale il sistema di colori adatto.

■ Per l'ingresso Component

Auto	Il proiettore seleziona automaticamente il metodo di scansione del segnale di ingresso.
1080i / 1035i / 720p / 576p / 480p / 576i / 480i	Quando il video non viene riprodotto correttamente, selezionare il metodo di scansione corretto dal menu.

Auto regolaz. PC

Selezionare [Impostaz. PC] nel Menu principale (vedere "Utilizzo dei menu" a pagina 34), quindi selezionare la voce desiderata nel sottomenu.

Telecomando

Pannello di controllo

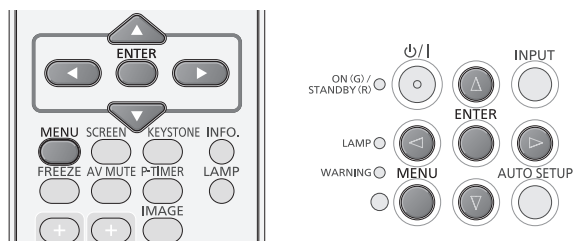

Auto regolaz. PC

La funzione Auto regolaz. PC viene fornita per regolare automaticamente Sincron. fine, Punti totali, le posizioni Orizzontale e Verticale per adattarsi al computer.

Premere ▲ ▼ per selezionare [Auto regolaz. PC], quindi premere il tasto <ENTER>.

- Durante l'elaborazione dell'Auto regolaz. PC, compare **Attendere...**

Per memorizzare i parametri di regolazione

I parametri regolati dalla funzione Auto regolaz. PC possono essere memorizzati nel proiettore. Dopo aver memorizzato i parametri, è possibile realizzare l'impostazione semplicemente selezionando una modalità (da 1 a 10) nel menu Sistema (vedere pagina 37). Vedere anche [Memorizza] a pagina 41.

Attenzione

- [Sincron. fine], [Punti totali], le posizioni [Orizzontale] e [Verticale] di alcuni computer non possono essere completamente regolati con la funzione Auto regolaz. PC. Quando con questa operazione l'immagine non viene fornita correttamente, occorrono delle regolazioni manuali (➔ pagine 40-41).
- Quando si selezionano [480i], [576i], [480p], [576p], [720p], [1035i] o [1080i] nel menu di sistema sotto il segnale di ingresso computer (➔ pagina 37), o quando il segnale proviene dal terminale HDMI IN, la funzione di autoregolazione PC non è utilizzabile.

Impostaz. PC manuale

Selezionare [Impostaz. PC] nel Menu principale (vedere "Utilizzo dei menu" a pagina 34), quindi selezionare la voce desiderata nel sottomenu.

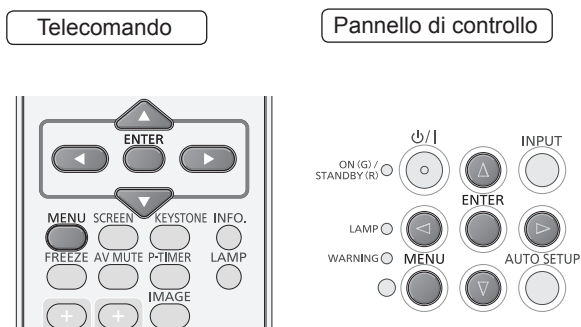

Alcuni computer utilizzano formati di segnali speciali che potrebbero non essere sintonizzati dal sistema Multi-scan di questo proiettore. L'impostaz. PC manuale consente di regolare con precisione vari parametri per adattarsi a quei formati di segnale. Il proiettore ha 10 aree di memoria indipendenti per memorizzare i parametri regolati manualmente. Esso consente di richiamare l'impostazione per un computer specifico.

Sincron. fine

- 1) Premere ▲ ▼ per selezionare [Sincron. fine].
- 2) Premere il tasto <ENTER> per visualizzare la finestra di dialogo di regolazione.
- 3) Premere ◀ ▶ per regolare il valore.
 - Il valore può essere regolato da 0 a 31.

Punti totali

- 1) Premere ▲ ▼ per selezionare [Punti totali].
- 2) Premere il tasto <ENTER> per visualizzare la finestra di dialogo di regolazione.
- 3) Premere ◀ ▶ per regolare il valore.

Orizzontale

- 1) Premere ▲ ▼ per selezionare [Orizzontale].
- 2) Premere il tasto <ENTER> per visualizzare la finestra di dialogo di regolazione.
- 3) Premere ◀ ▶ per regolare la posizione dell'immagine orizzontale.

■ Per la regolazione orizzontale (destra e sinistra)

Operazione	Regolazione	
Premere ◀.	La posizione dell'immagine si sposta a destra.	
Premere ▶.	La posizione dell'immagine si sposta a sinistra.	

Verticale

- 1) Premere ▲ ▼ per selezionare [Verticale].
- 2) Premere il tasto <ENTER> per visualizzare la finestra di dialogo di regolazione.
- 3) Premere ◀ ▶ per regolare la posizione dell'immagine verticale.

■ Per la regolazione verticale (superiore ed inferiore)

Operazione	Regolazione	
Premere ▶.	La posizione dell'immagine si sposta verso l'alto.	
Premere ◀.	La posizione dell'immagine si sposta verso il basso.	

Configuraz. PC

- 1) Premere ▲ ▼ per selezionare [Configuraz. PC].
- 2) Premere ► o il tasto <ENTER> per entrare nel sottomenu successivo per mostrare Freq. orizz. e Freq. vert. del computer collegato.

Clamp

- 1) Premere ▲ ▼ per selezionare [Clamp].
- 2) Premere il tasto <ENTER> per visualizzare la finestra di dialogo di regolazione.
- 3) Premere ◀▶ per regolare il livello di clamp.
 - Quando l'immagine ha delle barre scure, provare questa regolazione.

Area display orizz.

- 1) Premere ▲ ▼ per selezionare [Area display orizz.].
- 2) Premere il tasto <ENTER> per visualizzare la finestra di dialogo di regolazione.
- 3) Premere ◀▶ per regolare l'area orizzontale visualizzata da questo proiettore.

Area display vert.

- 1) Premere ▲ ▼ per selezionare [Area display vert.].
- 2) Premere il tasto <ENTER> per visualizzare la finestra di dialogo.
- 3) Premere ◀▶ per regolare l'area verticale visualizzata da questo proiettore.

Azzera

Per azzerare i dati regolati, tutte le regolazioni torneranno ai valori originali.

- 1) Premere ▲ ▼ per selezionare [Azzera].
- 2) Premere il tasto <ENTER>.
 - Comparirà una finestra di dialogo, selezionare [Si].

Cancella modalità

- 1) Premere ▲ ▼ per selezionare [Cancella modalità].
- 2) Premere ► o il tasto <ENTER> per entrare nel sottomenu successivo.
 - Spostare l'evidenziazione sulla modalità che si desidera eliminare e poi premere il tasto <ENTER>.
 - Comparirà una finestra di dialogo, selezionare [Si].

Memorizza

- 1) Premere ▲ ▼ per selezionare [Memorizza].
- 2) Premere ► o il tasto <ENTER> per entrare nel sottomenu successivo.
 - Spostare l'evidenziazione su una delle Modalità da 1 a 10 in cui si desidera memorizzare, quindi premere il tasto <ENTER>.
 - Comparirà una finestra di dialogo, selezionare [Si].

Selezione immagine

Selezionare [Selezione immagine] nel Menu principale (vedere "Utilizzo dei menu" a pagina 34), quindi selezionare la voce desiderata nel sottomenu.

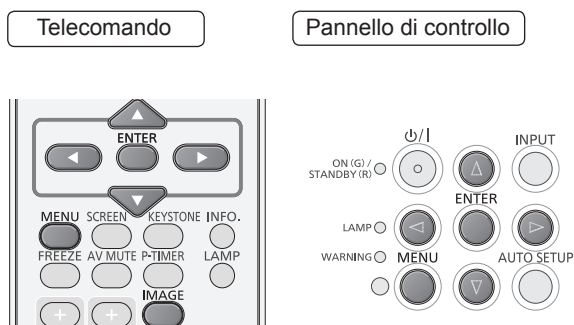

Dinamica

Per visualizzare le immagini in una stanza luminosa. Premere ▲▼ per selezionare [Dinamica] e poi premere il tasto <ENTER>.

Predefinito

Modalità normale dell'immagine preimpostata sul proiettore.

Premere ▲▼ per selezionare [Predefinito] e poi premere il tasto <ENTER>.

Reale

Modalità dell'immagine con mezzatinta per la grafica migliorata. Premere ▲▼ per selezionare [Reale] e poi premere il tasto <ENTER>.

Cinema

Modalità dell'immagine regolata con tonalità fine. Premere ▲▼ per selezionare [Cinema] e poi premere il tasto <ENTER>.

Schermo verde

Per l'immagine proiettata su una lavagna nera.

Premere ▲▼ per selezionare [Schermo verde] e poi premere il tasto <ENTER>.

- Questa modalità contribuisce a migliorare l'immagine proiettata su una lavagna nera. Ciò è principalmente efficace su uno schermo di colore verde, non propriamente efficace su uno schermo di colore nero.

Schermo colorato

Per l'immagine proiettata su uno schermo.

- 1) Premere ▲▼ per selezionare [Schermo colorato].
- 2) Premere ► o il tasto <ENTER> per visualizzare il sottomenu.
- 3) Premere ▲▼ per selezionare un colore e [Verde], quindi premere il tasto <ENTER>.

- Al momento della semplice proiezione sulla parete colorata, è possibile ottenere l'immagine del colore più prossimo a quello dell'immagine a colori proiettata su uno schermo bianco selezionando il colore simile a quello della parete dai quattro colori preimpostati (Rosso, Blu, Giallo e Verde).

Immagine 1-4

Per la visualizzazione con la modalità di immagine preimpostata dall'utente nel menu di regolazione immagine.

Premere ▲▼ per selezionare [Immagine 1-4] e poi premere il tasto <ENTER>.

Regolazione immagine

Selezionare [Regolazione immagine] nel Menu principale (vedere "Utilizzo dei menu" a pagina 34), quindi selezionare la voce desiderata nel sottomenu.

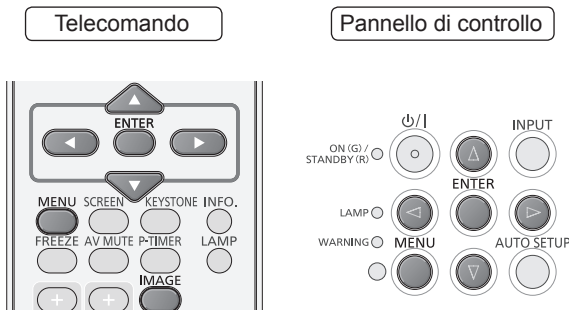

Nota

- Accertarsi di selezionare [Memorizza] dopo la regolazione delle impostazioni. Alcune impostazioni non sono memorizzabili se non sono registrate con la funzione Memorizza.

Contrasto

- 1) Premere ▲ ▼ per selezionare [Contrasto].
- 2) Premere il tasto <ENTER> per visualizzare la finestra di dialogo di regolazione.
- 3) Premere ◀ ▶ per regolare il valore dell'impostazione.

Operazione	Regolazione	Campo di regolazione
Premere ▶.	aumentare il contrasto	Valore massimo 63
Premere ◀.	diminuire il contrasto	Valore minimo 0

Luminosità

- 1) Premere ▲ ▼ per selezionare [Luminosità].
- 2) Premere il tasto <ENTER> per visualizzare la finestra di dialogo di regolazione.
- 3) Premere ◀ ▶ per regolare il valore dell'impostazione.

Operazione	Regolazione	Campo di regolazione
Premere ▶.	aumentare la luminosità	Valore massimo 63
Premere ◀.	diminuire la luminosità	Valore minimo 0

Colore

- 1) Premere ▲ ▼ per selezionare [Colore].
- 2) Premere il tasto <ENTER> per visualizzare la finestra di dialogo di regolazione.
- 3) Premere ◀ ▶ per regolare il valore dell'impostazione.

Operazione	Regolazione	Campo di regolazione
Premere ▶.	aumentare l'intensità del colore	Valore massimo 63
Premere ◀.	diminuire l'intensità del colore	Valore minimo 0

Nota

- Quando viene inviato il segnale video al proiettore, sarà disponibile [Colore].

Tinta

- 1) Premere ▲ ▼ per selezionare [Tinta].
- 2) Premere il tasto <ENTER> per visualizzare la finestra di dialogo di regolazione.
- 3) Premere ◀ ▶ per regolare il valore della tinta in modo da ottenere un bilanciamento del colore corretto.
 - Sono disponibili valori di regolazione compresi fra 0 e 63.

Nota

- Quando si seleziona [NTSC] o [NTSC4.43] nel menu Sistema sotto il segnale di ingresso Video, sarà disponibile [Tinta].

Diaframma

- 1) Premere ▲ ▼ per selezionare [Diaframma].
- 2) Premere il tasto <ENTER> per visualizzare la finestra di dialogo di regolazione.
- 3) Premere ◀ ▶ per selezionare [Off] od [On].

Off	Disabilitato
On	Il contrasto ha la priorità sulla luminosità

Regolazione immagine

Temp. colore

- 1) Premere ▲ ▼ per selezionare [Temp. colore].
- 2) Premere il tasto <ENTER> per visualizzare la finestra di dialogo di regolazione.
- 3) Premere ◀ ▶ per selezionare il livello di Temp. colore desiderato.
 - È possibile selezionare la Temp. colore tra [Molto bassa], [Bass], [Med] o [Alta].

Nota

- Il livello [Temp. colore] visualizza [Schermo verde] o [Schermo colorato] quando si seleziona [Schermo verde] o [Schermo colorato] nel menu [Selezione immagine].

Rosso

- 1) Premere ▲ ▼ per selezionare [Rosso].
- 2) Premere il tasto <ENTER> per visualizzare la finestra di dialogo di regolazione.
- 3) Premere ◀ ▶ per regolare il valore dell'impostazione.

Operazione	Regolazione	Campo di regolazione
Premere ▶.	scurisce la tonalità di rosso	Valore massimo 63
Premere ◀.	schiarisce la tonalità di rosso	Valore minimo 0

Verde

- 1) Premere ▲ ▼ per selezionare [Verde].
- 2) Premere il tasto <ENTER> per visualizzare la finestra di dialogo di regolazione.
- 3) Premere ◀ ▶ per regolare il valore dell'impostazione.

Operazione	Regolazione	Campo di regolazione
Premere ▶.	scurisce la tonalità di verde	Valore massimo 63
Premere ◀.	schiarisce la tonalità di verde	Valore minimo 0

Blu

- 1) Premere ▲ ▼ per selezionare [Blu].
- 2) Premere il tasto <ENTER> per visualizzare la finestra di dialogo di regolazione.
- 3) Premere ◀ ▶ per regolare il valore dell'impostazione.

Operazione	Regolazione	Campo di regolazione
Premere ▶.	scurisce la tonalità di blu	Valore massimo 63
Premere ◀.	schiarisce la tonalità di blu	Valore minimo 0

Daylight View

Questa funzione usa un sensore di luce ambientale per rilevare l'intensità della luce di una stanza e regolare automaticamente l'emissione del proiettore in modo da garantire una presentazione luminosa.

- 1) Premere ▲ ▼ per selezionare [Daylight View].
- 2) Premere il tasto <ENTER> per visualizzare la finestra di dialogo di regolazione.
- 3) Premere ◀ ▶ per passare tra [Auto], [On] e [Off].

Auto	Attiva la correzione automatica di [Daylight View]. Il sensore del colore rileva la luminosità e il colore dell'ambiente circostante e corregge automaticamente la visualizzazione a video.
On	Attiva [Daylight View].
Off	Disattiva [Daylight View].

Nota

- Quando [Retro] è impostato su [On], [Auto] è disabilitato.
- Quando questa funzione è impostata su [On] o [Auto], la [Nitidezza] è disabilitata.

Nitidezza

- 1) Premere ▲ ▼ per selezionare [Nitidezza].
- 2) Premere il tasto <ENTER> per visualizzare la finestra di dialogo di regolazione.

3) Premere ◀▶ per regolare il valore dell'impostazione.

Operazione	Regolazione	Campo di regolazione
Premere ▶.	aumenta la nitidezza dell'immagine	Valore massimo 15
Premere ◀.	diminuisce la nitidezza dell'immagine	Valore minimo 0

Nota

- Quando [Daylight View] è impostato su [On] o [Auto], la [Nitidezza] è disabilitata.

Gamma

- 1) Premere ▲▼ per selezionare [Gamma].
- 2) Premere il tasto <ENTER> per visualizzare la finestra di dialogo di regolazione.
- 3) Premere ◀▶ per regolare il valore gamma al fine di ottenere un miglior bilanciamento del contrasto.
 - Sono disponibili valori di regolazione compresi fra 0 e 15.

Riduzione rumorosità

Riduce la rumorosità quando si visualizzano vecchi video o altre immagini che presenta rumorosità.

- 1) Premere ▲▼ per selezionare [Riduzione rumorosità].
- 2) Premere il tasto <ENTER> per visualizzare la finestra di dialogo di regolazione.
- 3) Premere ◀▶ per selezionare la voce desiderata.

Off	Disabilitato
L 1	Riduzione inferiore
L 2	Riduzione superiore

Nota

- Quando viene inviato il segnale video al proiettore, sarà disponibile la [Riduzione rumorosità].
- Quando si selezionano [480p], [576p], [720p], [1035i], [1080i], [D-480p], [D-576p], [D-720p], [D-1035i], [D-1080i] o [D-1080p] nel menu di sistema sotto il segnale di ingresso componente (► pagina 38), [Noise reduction] è disabilitato e non può essere visualizzato.

Progressivo

Un segnale video interlacciato può essere visualizzato in modalità progressiva.

- 1) Premere ▲▼ per selezionare [Progressivo].
- 2) Premere il tasto <ENTER> per visualizzare la finestra di dialogo.
- 3) Premere ◀▶ per selezionare la voce desiderata.

Off	Disabilitato
L 1	Per un'immagine in movimento
L 2	Per un fermo immagine
Film	Per guardare un film

Nota

- Quando viene inviato il segnale video al proiettore, sarà disponibile [Progressivo].
- Quando si selezionano [480p], [576p], [720p], [1035i], [1080i], [D-480p], [D-576p], [D-720p], [D-1035i], [D-1080i] o [D-1080p] nel menu di sistema sotto il segnale di ingresso componente (► pagina 38), [Progressive] è disabilitato e non può essere visualizzato.

Azzera

Per azzerare i dati regolati, tutte le regolazioni torneranno ai valori originali.

- 1) Premere ▲▼ per selezionare [Azzera].
- 2) Premere il tasto <ENTER>.
 - Comparirà una finestra di dialogo, selezionare [Si].

Nota

- Per azzerare i dati modificati tranne [Daylight View].

Memorizza

- 1) Premere ▲▼ per selezionare [Memorizza].
- 2) Premere ▶ o il tasto <ENTER>.
- 3) Premere ▲▼ per selezionare un'immagine da Immagine 1 a 4 e premere il tasto ENTER.
 - Comparirà una finestra di dialogo, selezionare [Si].

Nota

- Per memorizzare i dati modificati tranne [Daylight View].
- Accertarsi di selezionare [Memorizza] dopo la regolazione delle impostazioni. Alcune impostazioni non sono memorizzabili se non sono registrate con la funzione Memorizza.

Schermo

Selezionare [Schermo] nel Menu principale (vedere "Utilizzo dei menu" a pagina 34), quindi selezionare la voce desiderata nel sottomenu.

Telecomando

Pannello di controllo

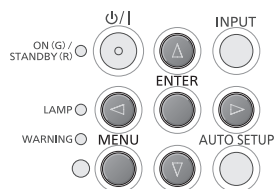
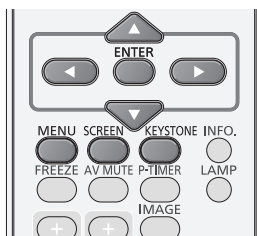

Normale

Fornisce l'immagine da adattare al formato dello schermo e al contempo mantiene il rapporto aspetto del segnale di ingresso.

Premere ▲ ▼ per selezionare [Normale] e poi premere il tasto <ENTER>.

Piena larghezza

Fornisce l'immagine a schermo pieno.

Premere ▲ ▼ per selezionare [Piena larghezza] e poi premere il tasto <ENTER>.

Espano (16 : 9)

Fornisce l'immagine all'aspetto schermo 16 : 9.

Premere ▲ ▼ per selezionare [Espano (16 : 9)] e poi premere il tasto <ENTER>.

Zoom

Scala l'immagine in proporzione per adattarla all'intero schermo. Sullo schermo può andare un lato o l'altro dell'immagine.

Premere ▲ ▼ per selezionare [Zoom] e poi premere il tasto <ENTER>.

Vero

Fornisce l'immagine nel suo formato originale. Quando il formato dell'immagine originale è più grande del formato dello schermo*, il proiettore entra automaticamente in modalità panoramica.

1) Premere ▲ ▼ per selezionare [Vero] e poi premere il tasto <ENTER>.

2) Premere ▲ ▼ ◀ ▶ per una panoramica dell'immagine.

- Quando è regolata, le frecce diventano rosse. Quando si raggiungono i limiti di correzione, le frecce scompaiono.

* La dimensione dello schermo (1280 x 800) è solo per PT-VW440E.

La dimensione dello schermo (1024 x 768) è per PT-VX510E.

Nota

- Quando viene inviato il segnale computer al proiettore, sarà disponibile [Vero]. L'immagine del proiettore potrebbe essere distorta a causa di computer o segnali di ingresso diversi.
- Quando si selezionano [480i], [576i], [480p], [576p], [720p], [1035i] o [1080i] nel menu di sistema sotto il segnale di ingresso computer (► pagina 37), [True] è disabilitato e non può essere visualizzato.
- Quando nel menu Schermo si seleziona [Vero], non è possibile selezionare [Zoom digitale +/-].

Normale espanso [solo PT-VW440E]

Modificare l'immagine del rapporto aspetto 4 : 3 per adattarla al formato dello schermo stirando l'immagine per farla sembrare naturale.

Premere ▲ ▼ per selezionare [Normale espanso] e poi premere il tasto <ENTER>.

Nota

- Quando viene inviato il segnale video al proiettore, sarà disponibile [Normale espanso].
- Quando si selezionano [720p], [1035i] o [1080i] nel menu di sistema sotto il segnale di ingresso componente (► pagina 37), [Natural wide] è disabilitato e non può essere visualizzato.

Utente

Fornisce l'immagine dell'aspetto dello schermo memorizzata.

Premere ▲ ▼ per selezionare [Utente] e poi premere il tasto <ENTER>.

Reg. Personalizzata

Regolare la scala dello schermo e posizionarsi manualmente con questa funzione.

- 1) Premere ▲ ▼ per selezionare [Reg. Personalizzata].
- 2) Premere ► o il tasto <ENTER> per entrare nel sottomenu successivo.
- 3) Premere ▲ ▼ per scegliere la voce che si desidera regolare.
 - È possibile scegliere una delle voci seguenti:

Scala H/V	Regola la scala dello schermo orizzontale/verticale.
Orizz. e Vert.	Quando è impostato su [On], il rapporto aspetto è fisso.
Posizione orizz./vert.	Regola la posizione dello schermo orizzontale/verticale.
Comune	Salva la scala o la posizione regolata in tutti gli ingressi.
Azzera	Azzera tutti i valori regolati.

Zoom digitale +

Ingrandisce le immagini.

- 1) Premere ▲ ▼ per selezionare [Zoom digitale +] e poi premere il tasto <ENTER>.
 - Scompare il menu su schermo e compare [D. zoom +].
- 2) Premere il tasto <ENTER> per ingrandire le dimensioni dell'immagine e premere ▲ ▼ ◀ ▶ per spostare l'immagine in alto/basso/sinistra/destra dello schermo.
 - La funzione Panoramica può funzionare solo quando l'immagine è più grande del formato dello schermo. Inoltre, è possibile espandere un'immagine proiettata premendo il tasto <D.ZOOM +> o <ENTER>.

Zoom digitale -

Riduce le immagini.

- 1) Premere ▲ ▼ per selezionare [Zoom digitale -] e poi premere il tasto <ENTER>.
 - Scompare il menu su schermo e compare [D. zoom -].
- 2) Premere il tasto <ENTER> per comprimere le dimensioni dell'immagine.
 - Inoltre, è possibile comprimere un'immagine proiettata premendo il tasto <D.ZOOM -> o <ENTER>.

Per uscire dalla modalità Zoom digitale +/-, premere un tasto qualsiasi tranne <D.ZOOM +/->, <ENTER> e i tasti ▲ ▼ ◀ ▶.

Per tornare nuovamente al formato della schermata precedente, selezionare un formato di schermata dal menu di regolazione del formato dello schermo o selezionare una sorgente di ingresso dal menu di selezione della sorgente (► pagina 37), o regolare il formato dello schermo con i tasti <D.ZOOM +/->.

Nota

- Quando viene inviato il segnale del computer al proiettore, [Zoom digitale +/-] sarà disponibile.
- Non è possibile selezionare [Zoom digitale +/-] quando si seleziona [Vero] nell'Aspetto schermo.
- Non è possibile selezionare [Zoom digitale -] quando si seleziona [Utente] nell'Aspetto schermo.
- Quando si selezionano [480i], [576i], [480p], [576p], [720p], [1035i] o [1080i] nel menu di sistema sotto il segnale di ingresso computer (► pagina 37), [Digital zoom +/-] sono disabilitati e non possono essere visualizzati.
- Quando [Zoom digitale +/-] sono disabilitati, Marco ! apparirà.

Trapezio

Questa funzione si usa per regolare la distorsione trapezoidale dell'immagine proiettata.

- 1) Premere ▲ ▼ per selezionare [Trapezio].
- 2) Premere ► o il tasto <ENTER>.
- 3) Premere ▲ ▼ per scegliere la voce che si desidera regolare.

Trapezio	Per correggere la distorsione trapezoidale.
Memorizza	Per memorizzare la correzione trapezoidale.



Le seguenti voci sono il sottomenu di [Memorizza].

Memorizza	Conserva la correzione trapezoidale anche quando si disinserisce il cavo di alimentazione CA.
Azzera	Conserva la correzione trapezoidale anche il cavo di alimentazione CA sia inserito fuori.

Nota

- Per i dettagli, consultare "Uso del tasto KEYSTONE" di "Funzionamento di base usando il telecomando" (► pagina 31).

Schermo

Soffitto

Questa funzione si usa per proiettare l'immagine da un proiettore montato a soffitto.

- 1) Premere ▲ ▼ per selezionare [Soffitto] e poi premere il tasto <ENTER>.
- 2) Premere ▲ ▼ per cambiare l'immagine.
 - Quando questa funzione è impostata su [On], l'immagine sarà invertita da sopra/sotto e da sinistra/destra.

Retro

Questa funzione si usa per proiettare l'immagine dal retro dello schermo.

- 1) Premere ▲ ▼ per selezionare [Retro] e poi premere il tasto <ENTER>.
- 2) Premere ▲ ▼ per cambiare l'immagine.
 - Quando questa funzione è impostata su [On], l'immagine sarà invertita da sinistra/destra.

Normale espanso [solo PT-VW440E]

Questa funzione si usa per proiettare l'immagine su uno schermo di proiezione da 4 : 3 o 16 : 9.

- 1) Premere ▲ ▼ per selezionare [Aspetto schermo] e poi premere il tasto <ENTER>.
- 2) Premere ▲ ▼ per scegliere una delle voci seguenti.

Installaz. di fabbrica (16 : 10)	16 : 10 è l'aspetto del monitor LCD.
16 : 9	Impostare su uno schermo di proiezione da 16 : 9.
4 : 3	Impostare su uno schermo di proiezione da 4 : 3.

Nota

- Quando si seleziona la funzione [4 : 3], [Normale espanso] non è disponibile nello schermo AV.
- Quando si seleziona la funzione [16 : 9], [Espanso (16 : 9)] non è disponibile nello schermo AV.

Azzera

Per azzerare i dati regolati, tutte le regolazioni torneranno ai valori originali.

Premere ▲ ▼ per selezionare [Azzera] e poi premere il tasto <ENTER>.

- Comparirà una finestra di dialogo, selezionare [Si].

Suono

Selezionare [Suono] nel Menu principale (vedere "Utilizzo dei menu" a pagina 34), quindi selezionare la voce desiderata nel sottomenu.

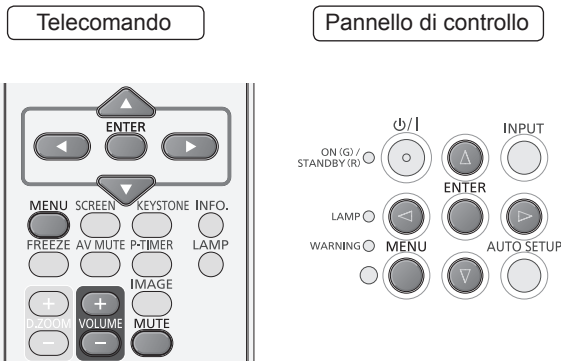

Nota

- Quando nella funzione [MIC] si seleziona [Off], la funzione [Guadagno MIC] e [Standby MIC disatt.] non sono disponibili.
- Collegare i segnali di ingresso audio computer 2 al terminale COMPUTER AUDIO IN 1 mentre la funzione MIC è accesa.
- Se si attiva la funzione [MIC] quando si collega un audio PC all'ingresso AUDIO IN (un minijack), potrebbe essere emesso un suono alto all'improvviso a seconda del valore di impostazione del [Guadagno MIC].

Volume

- 1) Premere ▲ ▼ per selezionare [Volume] e poi premere il tasto <ENTER>.
- 2) Premere ◀ ▶ per regolare il volume.
 - Premere il tasto <ENTER> per impostare il volume.

Operazione	Regolazione	Campo di regolazione
Premere ▶.	alza il volume	Valore massimo 63
Premere ◀.	abbassa il volume	Valore minimo 0

- Inoltre, è possibile premere il tasto <VOLUME +/-> sul telecomando o sul pannello di controllo per regolare il volume.

Muto

- 1) Premere ▲ ▼ per selezionare [Muto].
- 2) Premere il tasto <ENTER> per [attivare]/[disattivare] la funzione Muto.
 - Inoltre, premere il tasto <MUTE> sul telecomando per commutare la funzione On/Off. (➔ pagina 33)

MIC

- 1) Premere ▲ ▼ per selezionare [MIC] e poi premere il tasto <ENTER>.
- 2) Premere ▲ ▼ per [attivare]/[disattivare] la funzione MIC.

Guadagno MIC

- 1) Premere ▲ ▼ per selezionare [Guadagno MIC] e poi premere il tasto <ENTER>.
- 2) Premere ◀ ▶ per regolare il guadagno di miscelazione MIC.
 - Premere il tasto <ENTER> per impostare il [Guadagno MIC].

Operazione	Regolazione	Campo di regolazione
Premere ▶.	accende il guadagno di miscelazione MIC	Valore massimo 63
Premere ◀.	spegne il guadagno di miscelazione MIC	Valore minimo 0

Standby MIC disatt.

- 1) Premere ▲ ▼ per selezionare [Standby MIC disatt.] e poi premere il tasto <ENTER>.
- 2) Premere ▲ ▼ per accendere il [Standby MIC disatt.] funzione [On]/[Off].

Nota

- Quando si imposta la funzione [Standby MIC disatt.] su [On] e in stato Modalità stand by, è possibile produrre solo il volume di ingresso [MIC]. Premere il tasto <VOLUME +/-> sul pannello di controllo o sul telecomando per regolare il volume dell'ingresso MIC.
- Solo la Modalità stand by è impostata su [Rete], è possibile selezionare [Standby MIC disatt.].

Impostazione

Selezionare [Impostazione] nel Menu principale (vedere "Utilizzo dei menu" a pagina 34), quindi selezionare la voce desiderata nel sottomenu.

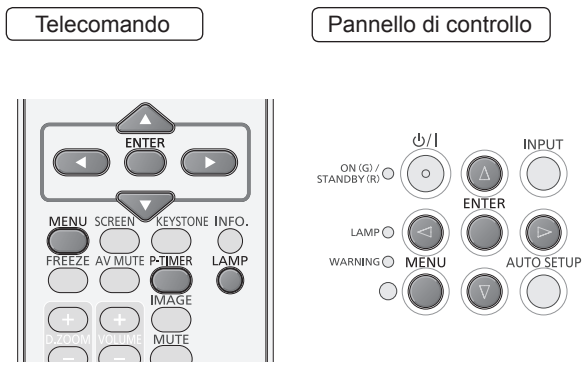

2) Premere il tasto <ENTER> per cambiare la posizione.

- La Posizione menu cambia ad ogni pressione del tasto <ENTER> come segue:

al centro → in fondo a sinistra → in fondo a destra → in alto a sinistra → in alto a destra → al centro.....

Autoregolazione

1) Premere ▲ ▼ per selezionare [Autoregolazione].

2) Premere ► o il tasto <ENTER>.

3) Premere ▲ ▼ per selezionare queste funzioni come segue:

Ricerca ingresso

Questa funzione rileva automaticamente il segnale di ingresso. Quando viene trovato un segnale, la ricerca si arresta.

Off	La Ricerca ingresso non funziona
On 1	La Ricerca ingresso funziona*1
On 2	La Ricerca ingresso funziona*2

*1 : • Quando si preme il tasto <AUTO SETUP> sul telecomando sul pannello di controllo.

*2 : • Quando si accende il proiettore premendo il tasto <ON/G/STANDBY/IR> sul telecomando o sul pannello di controllo.

- Quando si preme il tasto <AUTO SETUP> sul telecomando sul pannello di controllo.
- Quando il segnale di ingresso attuale è interrotto.*

* Se la funzione [AV mute] o [Fermo immag.] è attiva, annullarla per attivare la Ricerca ingresso. Inoltre, non è disponibile quando viene visualizzato il menu su schermo.

Auto regolaz. PC

On	Abilita la Auto regolaz. PC *1
Off	Disabilita la Auto regolaz. PC

*1 : Quando si preme il tasto <AUTO SETUP> sul telecomando pannello di controllo.

Keystone automatico

Auto	Funziona sempre e corregge la distorsione trapezoidale in base all'inclinazione del proiettore.
Manuale	Funziona solo quando si preme il tasto <AUTO SETUP> sul telecomando o sul pannello di controllo.
Off	Disabilita il Keystone automatico.

Lingua

1) Premere ▲ ▼ per selezionare [Lingua].

2) Premere ► o il tasto <ENTER>.

3) Premere ▲ ▼ per selezionare la lingua desiderata.

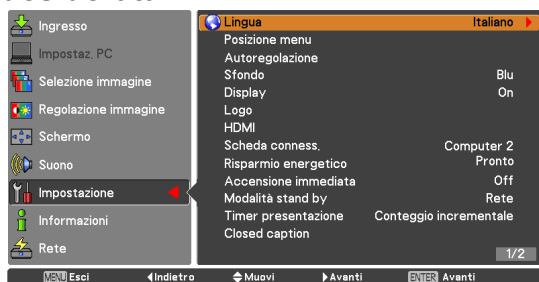

- La lingua usata nel menu su schermo è disponibile in inglese, tedesco, francese, italiano, spagnolo, portoghese, olandese, svedese, finlandese, norvegese, danese, polacco, ungherese, rumeno, russo, ceco, turco, arabo, kazako, vietnamita, cinese, coreano, giapponese e thailandese.

Posizione menu

Questa funzione si usa per cambiare la posizione del menu su schermo.

1) Premere ▲ ▼ per selezionare [Posizione menu].

Nota

- [Ricerca ingresso], [Auto regolaz. PC] e [Keystone automatico] non possono essere impostati su [Off] contemporaneamente.
- La funzione [Keystone automatico] non può funzionare quando la funzione Soffitto è impostata su [On] nel menu Impostazione.

Sfondo

Selezionare lo schermo di sfondo per quando non si rileva alcun segnale di ingresso.

- 1) Premere ▲ ▼ per selezionare [Sfondo].
- 2) Premere il tasto <ENTER>.
- 3) Premere ▲ ▼ per commutare tra ogni opzione così come di seguito.

Blu	Sfondo di colore blu.
Utente	Viene proiettato il logo trasferito con "Logo transfer software" ^{*1} .
Nero	Sfondo di colore nero.

*1 : "Logo transfer software" è incluso nel CD-ROM fornito.

Display

Questa funzione decide se visualizzare i display su schermo.

- 1) Premere ▲ ▼ per selezionare [Display].
- 2) Premere il tasto <ENTER>.
- 3) Premere ▲ ▼ per commutare tra ogni opzione così come di seguito.

On	Mostra tutti i display su schermo ^{*1}
Disattiva attesa	Mostra l'immagine in ingresso invece del conto alla rovescia quando si accende il proiettore ^{*2}
Off	Nasconde i display su schermo ^{*3}

*1 : Usare questa funzione quando si desidera proiettare immagini dopo che la lampada diventa sufficientemente luminosa. L'impostazione preimpostata in fabbrica è questa opzione.

*2 : Usare questa funzione quando si desidera proiettare l'immagine al più presto possibile anche quando la lampada non è abbastanza luminosa.

- *3 : Nasconde i display su schermo tranne:
- Menu su schermo.
 - [Spegnere?]
 - Display [Timer presentazione].
 - No segnale per [Risparmio energetico]
 - [Attendere...]
 - Frecce per la funzione [Vero] nel menu Schermo.
 -  [Manutenzione]

Logo

Questa funzione consente di personalizzare il logo dello schermo con le funzioni di modifica Seleziona logo, Blocca codice PIN logo e Cambia codice PIN logo.

- 1) Premere ▲ ▼ per selezionare [Logo].
- 2) Premere ► o il tasto <ENTER>.
- 3) Premere ▲ ▼ per scegliere la voce desiderata.

■ Seleziona logo

Questa funzione decide sul display di avvio tra le seguenti opzioni.

Off	Mostra solo il display del conto alla rovescia.
Installaz. di fabbrica	Mostra il logo impostato in fabbrica.
Utente	Viene proiettato il logo trasferito con "Logo transfer software" ^{*1} .

*1 : "Logo transfer software" è incluso nel CD-ROM fornito.

■ Blocca codice PIN logo

Questa funzione impedisce a persone non autorizzate di cambiare il logo dello schermo.

Off	Il logo dello schermo può essere cambiato liberamente dal Menu logo.
On	Il logo dello schermo non può essere cambiato senza un Codice PIN logo.

Nota

- Se si desidera cambiare l'impostazione della funzione Blocca codice PIN logo, premere il tasto <ENTER> e comparirà la finestra di dialogo Codice PIN logo. Inserire il Codice PIN logo come indicato di seguito. Il Codice PIN logo iniziale è impostato in fabbrica su "4321".

Inserire un codice PIN logo

Premere i tasti ▲ ▼ per inserire un numero da 0 a 9. Premere il tasto ► per salvare il numero e spostare il puntatore della cornice rossa alla casella successiva. Il numero diventa *. Ripetere questa operazione per completare l'inserimento di un numero a quattro cifre. Dopo aver inserito il numero a quattro cifre, premere il tasto ► per spostare il puntatore a "Conferma" e poi comparirà una casella di conferma [OK?], selezionare [Si] e poi premere il tasto <ENTER>.

- Se si conferma il numero errato, usare il tasto ◀ per spostare il puntatore al numero che si desidera correggere, poi inserire il numero corretto con i tasti ▲ ▼.
- Se è stato inserito un codice PIN errato, il codice PIN e il numero (****) diventeranno rossi per un attimo. Inserire nuovamente il codice PIN corretto.

■ Cambia codice PIN logo

Il Codice PIN logo può essere cambiato inserendo il proprio numero a quattro cifre desiderato.

1) Premere ▲ ▼ per selezionare [Cambia codice PIN logo] e premere il tasto <ENTER>.

- Comparirà la finestra di dialogo Codice PIN logo corrente.

2) Premere ▲ ▼ per inserire il codice corrente, premere il tasto ► per fissare il numero e spostare il puntatore della cornice rossa alla casella successiva.

- Comparirà la finestra di dialogo di inserimento del Nuovo codice PIN logo.

3) Ripetere questa fase per impostare il nuovo codice PIN logo.

Attenzione

- Accertarsi di prendere nota del nuovo codice PIN logo e tenerlo a portata di mano. Se si perde il numero, non si potrà più cambiare l'impostazione del Codice PIN logo.

HDMI

Questa funzione si usa solo per la sorgente di ingresso HDMI.

1) Premere ▲ ▼ per selezionare [HDMI].

2) Premere ► oppure il tasto <ENTER> per accedere al sottomenu.

3) Premere ▲ ▼ per commutare la voce.

■ Immagine

Normale	Per l'uscita di Digital R/G/B l'apparecchiatura è impostata su Normale.
Avanzata	Per l'uscita di Digital R/G/B l'apparecchiatura è impostata su Avanzata.

■ Suono

HDMI	Quando la sorgente di ingresso è digitale, il suono è impostato su HDMI.
Computer 2	Quando la sorgente di ingresso DVI viene cambiata in sorgente di ingresso HDMI, il Suono viene impostato su Computer 2.

Nota

- L'impostazione ottimale dipende dall'impostazione dell'apparecchiatura esterna. Per maggiori dettagli consultare le istruzioni per l'uso dell'apparecchiatura esterna.
- Collegare i segnali di ingresso audio computer 2 al

terminale COMPUTER AUDIO IN 1 mentre la funzione Suono è impostata su Computer 2 e la funzione MIC è accesa.

- I nomi per l'impostazione dell'uscita di Digital R/G/B variano da un apparecchio all'altro.

Scheda conness.

Il terminale COMPUTER 2 IN/MONITOR OUT sul retro del proiettore è commutabile per l'ingresso computer 2 o l'uscita monitor.

1) Premere ▲ ▼ per selezionare [Scheda conness.] e poi premere il tasto <ENTER>.

2) Premere ▲ ▼ per commutare la voce.

Computer 2	Ingresso Computer
Uscita monitor	Uscita monitor

Nota

- La funzione Scheda conness. non è disponibile quando si seleziona [Computer 2] sulla sorgente di ingresso. Cambiare la sorgente di ingresso in altre (HDMI, Computer 1, Video o S-video) in modo che sarà disponibile la funzione Scheda conness.

Risparmio energetico

Per ridurre il consumo energetico oltre che conservare la durata della lampada, la funzione Risparmio energetico spegne la lampada del proiettore quando non viene utilizzato per un determinato periodo.

1) Premere ▲ ▼ per selezionare [Risparmio energetico].

2) Premere ► oppure il tasto <ENTER> per accedere al sottomenu.

■ Modalità

1) Premere ▲ ▼ e poi premere il tasto <ENTER> per selezionare una modalità tra quelle indicate di seguito.

Pronto	Quando la lampada è completamente raffreddata, la spia <ON(G)/STANDBY(R)> diventa verde lampeggiante. In questa condizione, la lampada del proiettore si accenderà se il segnale di ingresso viene ricollegato o se si preme uno qualsiasi dei tasti sul pannello di controllo o sul telecomando.
Spegnere	Quando la lampada è completamente raffreddata, l'alimentazione viene disinserita.
Off	La funzione Risparmio energetico è spenta.

Timer

- 1) Premere ▲ ▼ per selezionare [Timer] e poi premere il tasto <ENTER>.
- 2) Premere ▲ ▼ per impostare il Timer (1~30 min).

Accensione immediata

- 1) Premere ▲ ▼ per selezionare [Accensione immediata] e poi premere il tasto <ENTER>.
- 2) Premere ▲ ▼ per passare tra [On] e [Off].
 - Quando questa funzione è impostata su [On], il proiettore si accende automaticamente semplicemente collegando il cavo di alimentazione CA a una presa a muro.
 - Accertarsi di spegnere correttamente il proiettore. Se si spegne il proiettore usando la sequenza errata, la funzione [Accensione immediata] non funziona correttamente.

Modalità stand by

Questa funzione può impostare l'alimentazione elettrica quando il proiettore è inattivo.

- 1) Premere ▲ ▼ per selezionare [Modalità stand by] e poi premere il tasto <ENTER>.
- 2) Premere ▲ ▼ per commutare tra le voci indicate di seguito.

Economia	Limita alcune funzionalità in modalità standby per ridurre il consumo di energia elettrica.
Rete	Non limita le funzionalità, anche in modalità standby.

Nota

- Quando si seleziona Rete, le ventole di raffreddamento potrebbero essere in funzione a seconda della temperatura all'interno del proiettore anche se questo è spento.
- Se il Modalità Standby è impostato a [Economia], non è possibile utilizzare le funzioni di rete quando il proiettore attende. Inoltre, non è possibile usare alcuni comandi protocollo RS-232C.
- Se impostato su [Rete] è possibile usare le funzioni di rete quando il proiettore è inattivo.
- Se [modalità Standby] è impostato su [Economia], il segnale proveniente dai terminali MONITOR OUT e AUDIO OUT non è disponibile.

Timer presentazione

Questa funzione consente di cambiare l'impostazione del Timer presentazione ed eseguirlo.

- 1) Premere ▲ ▼ per selezionare [Timer presentazione].
- 2) Premere ► oppure il tasto <ENTER> per accedere al sottomenu.

Modalità

- 1) Premere il tasto ▲ ▼ per selezionare una modalità tra le voci indicate di seguito.

Conteggio incrementale	Sullo schermo compare il display del Timer presentazione 000:00 e inizia il conteggio incrementale (000:00-180:00)
Conto alla rovescia	Sullo schermo compare il tempo impostato nell'impostazione del Timer e inizia il conto alla rovescia.

Timer

- 1) Premere ▲ ▼ per selezionare [Timer] e poi premere il tasto <ENTER>.
- 2) Premere ▲ ▼ per impostare il [Timer] (1-180 min).
 - Il Timer è disponibile solo nel [Conto alla rovescia]. Il valore default è di 10 min.

Esegui

- 1) Premere ▲ ▼ per selezionare una voce tra quelle indicate di seguito e poi premere il tasto <ENTER>.

Start	Esegue la funzione di conteggio incrementale o il conto alla rovescia.*1
Azzera	Azzera i valori del Timer presentazione.*2
Esci	Per uscire dall'operazione Timer presentazione.

*1 : Premere il tasto <ENTER> su Start e l'indicazione diventa Stop. Per arrestare il Conteggio incrementale o il Conto alla rovescia, premere il tasto <ENTER> su Stop nel menu dello schermo e poi l'indicazione diventa Riavvia. Premere il tasto <ENTER> su Riavvia per ripristinare il Conteggio incrementale o il Conto alla rovescia.

*2 : Premere il tasto <ENTER> su Azzera per tornare al seguente valore:

Conteggio incrementale	"000:00"
Conto alla rovescia	Timer impostato

Nota

- Per arrestare la funzione [Timer presentazione], premere il tasto <P-TIMER>.
- Per annullare la funzione [Timer presentazione], premere e tenere premuto il tasto <P-TIMER> per qualche secondo.

Impostazione

Closed caption

[Solo per l'ingresso NTSC, 480i]

- 1) Premere ▲ ▼ per selezionare [Closed caption].
- 2) Premere ► o il tasto <ENTER> per entrare nel sottomenu.

■ Closed caption

- 1) Premere ▲ ▼ per selezionare [Closed caption] e poi premere il tasto <ENTER>.
- 2) Premere ▲ ▼ per selezionare [Off], [CC 1], [CC 2], [CC 3] o [CC 4].

■ Colore

- 1) Premere ▲ ▼ per selezionare [Colore] e poi premere il tasto <ENTER>.
- 2) Premere ▲ ▼ per selezionare [colore] o [bianco].



Nota

- La funzione didascalia è utilizzata nei paesi dell'America del nord per mostrare il testo su televisione o video per fornire informazioni aggiuntive o interpretative agli spettatori. La didascalia può non essere mostrata su alcuni dispositivi o quando il software non supportato è utilizzato.
- È possibile selezionare [Closed caption] quando si inseriscono i segnali abbinati per il closed caption.
- Se l'opzione [Trapezio] è impostata con valori di correzione particolarmente elevati, è possibile che una parte del testo non sia visualizzata.
- I sottotitoli Closed Caption non sono visualizzati quando sono presenti schermate di menu.

Alimentazione lampada

Questa funzione consente di cambiare la luminosità dello schermo.

- 1) Premere ▲ ▼ per selezionare [Alimentazione lampada] e poi premere il tasto <ENTER>.
- 2) Premere ▲ ▼ per selezionare una delle modalità indicate di seguito.
 - È anche possibile premere il tasto <LAMP> per visualizzare [Alimentazione lampada].

 Normal	Luminosità normale.
 Economia	Una luminosità inferiore riduce il consumo energetico della lampada e estende la durata della lampada.

Telecomando

Questa funzione di commutazione impedisce l'interferenza del telecomando quando si usano vari proiettori o apparecchiature video contemporaneamente.

- 1) Premere ▲ ▼ per selezionare [Telecomando].
- 2) Premere ► o il tasto <ENTER>.
- 3) Premere ▲ ▼ per selezionare uno dei sette codici.
 - Questo proiettore fornisce 7 diversi codici del telecomando: [Tutti], da [Code 1] a [Code 6].

Attenzione

- Quando si usa il proiettore sotto il codice [Tutti], è possibile utilizzare vari proiettori contemporaneamente. Se si desidera usare il proiettore in modo indipendente, occorre passare all'altro codice.
- Quando sul proiettore e sul telecomando si impostano vari codici, non è possibile realizzare alcuna operazione. In tal caso, commutare il codice sul telecomando per adattarlo a quello sul proiettore.
- Se si tolgono le batterie dal telecomando per molto tempo, il codice del telecomando sarà azzerato.

Sicurezza



Questa funzione consente di usare la funzione Blocco comandi e Blocca codice PIN per impostare la protezione per il funzionamento del proiettore.

- 1) Premere ▲ ▼ per selezionare [Sicurezza].
- 2) Premere ► oppure il tasto <ENTER> per accedere al sottomenu.

■ Blocco comandi

Questa funzione blocca i tasti del pannello di controllo e del telecomando per impedire il funzionamento da parte di persone non autorizzate.

- 1) Premere ▲ ▼ per selezionare le voci desiderate indicate di seguito.

	Sbloccato.
	Blocca il funzionamento del pannello di controllo. Per sbloccare, usare il telecomando.
	Blocca il funzionamento del telecomando. Per sbloccare, usare il pannello di controllo.

Blocca codice PIN

Questa funzione impedisce che il proiettore venga usato da persone non autorizzate e fornisce le seguenti opzioni di impostazione per la protezione.

1) Premere ▲ ▼ per selezionare le voci desiderate indicate di seguito.

Off	Sbloccato.
On 1	Inserire il codice PIN ogni volta che si accende il proiettore.
On 2	Inserire il codice PIN per usare il proiettore dopo aver disinserito il cavo di alimentazione; fino che il cavo di alimentazione CA è inserito, non è possibile usare il proiettore senza un codice PIN.

Nota

- Ogni volta che si cambia l'impostazione della funzione Blocca codice PIN o il codice PIN (il numero a quattro cifre), occorre inserire il codice PIN. Il numero "1234" è impostato come codice PIN iniziale in fabbrica.

Inserire un codice PIN

Premere i tasti ▲ ▼ per inserire un numero da 0 a 9. Premere il tasto ► per salvare il numero e spostare il puntatore della cornice rossa alla casella successiva. Il numero diventa *. Ripetere questa operazione per completare l'inserimento di un numero a quattro cifre. Dopo aver inserito il numero a quattro cifre, premere il tasto ► per spostare il puntatore a "Conferma" e poi comparirà una casella di conferma [OK?], selezionare [Si] e poi premere il tasto <ENTER>.

- Se si conferma il numero errato, usare il tasto ◀ per spostare il puntatore al numero che si desidera correggere, poi inserire il numero corretto con i tasti ▲ ▼.
- Se è stato inserito un codice PIN errato, il codice PIN e il numero (***) diventeranno rossi per un attimo. Inserire nuovamente il codice PIN corretto.

Cambia codice PIN

Il Codice PIN può essere cambiato inserendo il proprio numero a quattro cifre desiderato.

1) Premere ▲ ▼ per selezionare [Cambia codice PIN] e poi premere il tasto <ENTER>.

- Comparirà la finestra di dialogo del codice PIN attuale.

2) Premere ▲ ▼ per inserire il codice attuale. Premere il tasto ► per fissare il numero e spostare il puntatore del riquadro rosso alla casella successiva.

- Comparirà la finestra di dialogo di inserimento del nuovo codice PIN.

3) Ripetere queste operazioni per impostare un nuovo codice PIN.

Attenzione

- Accertarsi di prendere nota del nuovo codice PIN e tenerlo a portata di mano. Se si perde il numero, non sarà più possibile modificare l'impostazione del codice PIN.

Raffreddamento

1) Premere ▲ ▼ per selezionare [Raffreddamento] e poi premere il tasto <ENTER>.

2) Premere ▲ ▼ per selezionare un'opzione.

- Questa funzione fornisce le seguenti opzioni nel funzionamento delle ventole di raffreddamento quando il proiettore è spento.

L 1	Suono superiore alla modalità L 2; serve un po' di tempo perché il proiettore si raffreddi.
L 2	Suono più lento e basso che in modalità L 1, ma il proiettore impiega più tempo a raffreddarsi.

Controllo ventola

1) Premere ▲ ▼ per selezionare [Controllo ventola] e poi premere il tasto <ENTER>.

2) Premere ▲ ▼ per selezionare una delle opzioni indicate di seguito.

- Scegliere la velocità di funzionamento delle ventole di raffreddamento dalle seguenti opzioni in base all'altezza dal suolo a cui si usa il proiettore.

Off	Velocità normale.*1
On 1	Più veloce della modalità [Off].*2
On 2	Più veloce della modalità [On 1].*3

*1 : Impostare questa funzione su [Off] quando si usa il proiettore ad un'altezza non elevata.

*2 : Quando si usa il proiettore ad altezze elevate sopra i 1200 m e sotto i 2000 m, accertarsi che [Controllo ventola] sia impostato su [On 1].

*3 : Quando si usa il proiettore ad altezze elevate sopra i 2 000 m e sotto i 2 700m, accertarsi che [Controllo ventola] sia impostato su [On 2].

Nota

- La mancata impostazione della velocità di funzionamento delle ventole di raffreddamento può ripercuotersi sulla durata del proiettore.
- Il rumore delle ventole aumenta in [On 1] e [On 2].

Impostazione

Controllo ritardo video

Questa funzione consente di realizzare un'elaborazione digitale più rapida di un'immagine proiettata.

- 1) Premere ▲▼ per selezionare [Controllo ritardo video] e poi premere il tasto <ENTER>.
- 2) Premere ▲▼ per selezionare una voce tra [On] e [Off].

Nota

- Non è possibile selezionare [Riduzione rumorosità] e [Progressivo] quando [Controllo ritardo video] è impostato su [On].

Timer filtro

Questa funzione si usa per impostare una frequenza per la sostituzione del filtro.

- 1) Premere ▲▼ per selezionare [Timer filtro].
- 2) Premere ► o il tasto <ENTER> per accedere alle voci del sottomenu.

■ Timer filtro

Mostra il tempo accumulato totale dell'impostazione del timer di utilizzo del filtro.

■ Timer

Per impostare un timer. Quando il proiettore raggiunge il tempo selezionato, sullo schermo compare l'icona di avviso filtro .

- 1) Premere ▲▼ per selezionare [Timer] e poi premere il tasto <ENTER>.
- 2) Premere ▲▼ per impostare il Timer.
 - Selezionare tra [Off/1000H/2000H/3000H/4000H/5000H/6000H] a seconda dell'ambiente di utilizzo.

■ Azzerare timer filtro

Dopo aver sostituito il filtro, accertarsi di azzerare il timer.

- 1) Premere ▲▼ per selezionare [Azzerare timer filtro].
- 2) Premere il tasto <ENTER>.
 - Comparirà [Azzerare timer filtro?]. Selezionare [Si] per continuare. Comparirà un'altra finestra di dialogo di conferma, selezionare [Si] per azzerare il Timer filtro.

Emulazione seriale

Quando si usano i comandi di controllo per uno dei nostri proiettori acquistati in precedenza per controllare questo proiettore usando un computer mediante il terminale seriale di ingresso, impostare la funzione [Emulazione seriale] come segue. Questo consente di usare il software di controllo ideato per i nostri proiettori.

- 1) Premere i tasti ▲▼ per selezionare [Emulazione seriale].
- 2) Premere il tasto <ENTER> o il tasto ►.
 - Viene visualizzata la schermata [Emulazione seriale].
- 3) Premere i tasti ▲▼ per selezionare la voce desiderata.
- 4) Premere il tasto <ENTER>.

Nota

- Vedere "Terminale seriale" (► pagina 86).

Default	Serie VW440, Serie VX510 SerieVW430, SerieVX500 SerieVW435N, SerieVX505N
D3500	Serie D3500
D4000	Serie D4000
Serie D/W5k	Serie D5500, Serie DW5000, serie D5600, Serie DW5100, serie D5700
Serie D/W/Z6k	Serie D5000, serie D6000, Serie DW6300, Serie DZ6700, Serie DZ6710, Serie DZ570, Serie DW530, Serie DX500
L730	Serie L520, serie L720, serie L730
L780	Serie L750, serie L780
L735	Serie L735
L785	Serie L785
Serie LB/W	Serie LB2, serie LB1, Serie LB75, serie LB80, Serie LB90, serie ST10
Serie F/W	Serie FX400, serie FW430, serie F100, serie FW100, serie F200, serie F300, serie FW300
LZ370	Serie LZ370

Registro controllo remoto

Questa funzione registra le operazioni anomale durante l'uso del proiettore e usa la registrazione durante la diagnostica dei guasti.

- 1) **Premere ▲ ▼ per selezionare [Registro controllo remoto].**
- 2) **Premere ► o il tasto <ENTER> per visualizzare il messaggio di avvertimento più recente.**
 - Vengono visualizzati fino a 10 log di avvertimento con il messaggio di avvertimento più recente in cima all'elenco, seguito dai messaggi precedenti in ordine cronologico.

Nota

- Quando si esegue la funzione preimpostata in fabbrica, tutte le registrazioni di controllo remoto vengono cancellate.

Impostazioni di fabbrica

Questa funzione riporta i valori di tutte le impostazioni tranne [Blocca codice PIN], [Blocca codice PIN logo], [Alimentazione lampada], [Timer filtro] e tutte le impostazioni di rete alle impostazioni predefinite di fabbrica.

- 1) **Premere ▲ ▼ per selezionare [Impostazioni di fabbrica].**
- 2) **Premere il tasto <ENTER>.**
 - Comparirà [Torna a impostaz.fabbrica?]. Selezionare [Sì] per continuare. Comparirà un'altra finestra di dialogo di conferma, selezionare [Sì] per tornare a Impostazioni di fabbrica.

Selezionare [Informazioni] dal menu principale (v.di "Navigazione nel menu" a pagina 34).

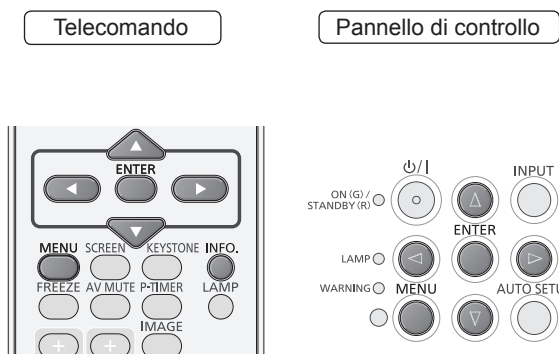

Display delle informazioni sulla sorgente di ingresso

Il menu Informazioni si usa per controllare lo stato del segnale dell'immagine proiettata e il funzionamento del proiettore.

Per visualizzare il menu Informazioni è anche possibile premere il tasto <INFO.> sul telecomando.

Premere ◀ ▶ per passare tra pagina 1 e pagina 2.

■ Ingresso

Viene visualizzata la sorgente di ingresso selezionata.

■ Sistema

Viene visualizzato il sistema selezionato.

■ Freq. orizz.

Viene visualizzata la Freq. orizz. selezionata.

La frequenza orizzontale del segnale di ingresso viene visualizzata in KHZ, o - - - - KHZ in caso di assenza di segnale.

■ Freq. vert.

Viene visualizzata la Freq. vert. selezionata.

La frequenza verticale del segnale di ingresso viene visualizzata in Hz, o - - - - Hz in caso di assenza di segnale.

■ Schermo

Viene visualizzato il formato dello Schermo selezionato.

■ Lingua

Viene visualizzata la lingua selezionata.

■ Alimentazione lampada

Viene visualizzata la modalità della lampada selezionata.

■ Tempo funzionamento lampada

Viene visualizzato il tempo di funzionamento cumulativo della lampada.

■ Risparmio energetico

Vengono visualizzati [Off], [Pronto] o [Spegnere] e [Timer].

■ Blocco comandi

Viene visualizzata la seguente icona Blocco comandi.

■ Blocca codice PIN

Viene visualizzato [Off], [On 1] o [On 2].

■ Telecomando

Viene visualizzato il codice del telecomando selezionato.

■ Numero seriale

Viene visualizzato il numero seriale del proiettore.

Il numero seriale si usa per gli interventi di assistenza al proiettore.

Selezionare [Informazioni] nel Menu principale (vedere "Utilizzo dei menu" a pagina 34), quindi selezionare la voce desiderata nel sottomenu.

Telecomando

Pannello di controllo

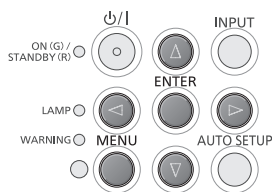
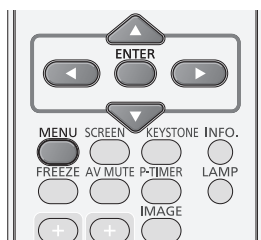

Nome proiettore

È possibile cambiare il nome del proiettore che verrà visualizzato in rete.

- 1) Premere **▲▼** per selezionare [Nome proiettore], Premere **<ENTER>**.
- 2) Selezionare i caratteri con i pulsanti **▲▼◀▶** e premere il tasto **<ENTER>** per immettere il nome del proiettore. Selezionare [BS] per cancellare un carattere scelto con il cursore nella casella di inserimento e premere il tasto **<ENTER>**.
- 3) Selezionare [Conferma] con i tasti **▲▼◀▶** e premere il tasto **<ENTER>**. Selezionare [Annulla] per annullare le modifiche, quindi premere il tasto **<ENTER>**.
- 4) Selezionare [Sì] o [No] con i tasti **▲▼** e premere il tasto **<ENTER>**.

Nota

- Il [Nome □□□□] (□□□□ è un numero a quattro cifre) viene impostato prima che il proiettore lasci la fabbrica.

Impostazione rete

È possibile eseguire impostazioni dettagliate della LAN cablata.

- 1) Premere **▲▼** per selezionare [Impostazione rete], poi premere il tasto **<ENTER>**.
- 2) Premere **▲▼** per selezionare una voce e cambiare le impostazioni secondo le istruzioni.

DHCP (funzione client DHCP)	<p>On: Se nella rete a cui è collegato il proiettore esiste un server DHCP, l'indirizzo IP viene acquisito automaticamente.</p> <p>Off: Se nella rete a cui è collegato il proiettore non esiste un server DHCP, impostare in più [Indirizzo IP], [Subnet mask] e [Gateway predefinito].</p>
Indirizzo IP (visualizzazione dell'indirizzo IP ed impostazioni)	Inserire l'indirizzo IP se il server DHCP non viene utilizzato.
Subnet mask (visualizzazione ed impostazioni della subnet mask)	Se non si utilizza un server DHCP, inserire la subnet mask.
Gateway predefinito (visualizzazione dell'indirizzo gateway ed impostazioni)	Inserire l'indirizzo gateway se il server DHCP non viene utilizzato.
DNS1 (Visualizzare l'indirizzo e l'impostazione del server DNS preferito)	Inserire l'indirizzo del server DNS se non si usa il server DHCP.
DNS2 (Visualizzare l'indirizzo e l'impostazione del server DNS preferito)	Inserire l'indirizzo del server DNS alternativo se non si usa il server DHCP.

- 3) Premere **▲▼◀▶** per selezionare [Conferma], poi premere il tasto **<ENTER>**.

- Impostazioni predefinite della LAN cablata
Le impostazioni che seguono sono impostate prima della spedizione del proiettore dalla fabbrica.

DHCP	Off
Indirizzo IP	192.168.10.100
Subnet mask	255.255.255.0
Gateway predefinito	192.168.10.1
DNS1/DNS2	NESSUNA

Nota

- Prima di utilizzare il server DHCP, assicurarsi che il server DHCP sia già funzionante.
- Per informazioni su indirizzo IP, subnet mask, gateway e DNS, rivolgersi all'amministratore di rete.

Rete

Controllo rete

Impostarlo quando si desidera controllare il proiettore da un computer collegato alla rete.

- 1) Premere ▲▼ per selezionare [Controllo rete].
- 2) Premere il tasto <ENTER> per selezionare [On] o [Off] con i tasti ▲▼.

Stato rete

Questa funzione mostra l'ambiente di impostazione LAN del proiettore attualmente selezionato.

- 1) Premere ▲▼ per selezionare [Stato rete].
- 2) Premere il tasto <ENTER> o il tasto ► per mostrare le informazioni sullo stato attuale del proiettore.

AMX D.D.

Questa funzione consente al proiettore di essere rilevato da AMX Device Discovery. Visitare il seguente sito Web per maggiori dettagli.
<http://www.amx.com/>

- 1) Premere ▲▼ per selezionare [AMX D.D.].
- 2) Premere il tasto <ENTER> per selezionare [On] o [Off] con i tasti ▲▼.

RoomView

Questa funzione consente al proiettore di monitorare e controllare il proiettore in rete con Crestron RoomView.

- 1) Premere ▲▼ per selezionare [RoomView].
- 2) Premere il tasto <ENTER> per selezionare [On] o [Off] con i tasti ▲▼.

Questo proiettore supporta il seguente software applicativo della società Crestron.

- RoomView Express
- Fusion RV
- RoomView Server Edition

"Crestron RoomView" è un sistema sviluppato da Crestron Electronics, Inc. che gestisce e controlla collettivamente dispositivi multipli di sistema connessi tramite la rete, da un computer. Questo proiettore supporta "Crestron RoomView".

- Per dettagli su "Crestron RoomView", fare riferimento al sito web Crestron Electronics, Inc. (Disponibile solo in inglese.)
<http://www.crestron.com>
Per il download di "RoomView Express", fare riferimento al sito web Crestron Electronics, Inc. (Disponibile solo in inglese.)
<http://www.crestron.com/getroomview>

Impostazioni di rete predefinite

È possibile ripristinare le impostazioni della rete a quelle default di fabbrica del proiettore.

- 1) Premere ▲▼ per selezionare [Impostazioni di rete predefinite], poi premere il tasto <ENTER>.
- 2) Comparirà una casella di conferma, selezionare [Sì] e poi premere il tasto <ENTER>.
- 3) Viene visualizzato un altro messaggio di conferma; selezionare [Sì] e premere il tasto <ENTER>.

Collegamenti di rete

Il proiettore ha una funzione di rete e sono disponibili le seguenti operazioni dal computer, usando il controllo tramite browser web.

- Impostazione e regolazione del proiettore.
- Visualizzazione dello stato del proiettore.
- Trasmissione di un messaggio e-mail quando si verifica un problema col proiettore.

Nota

- È necessario un cavo LAN per usare la funzione di rete.

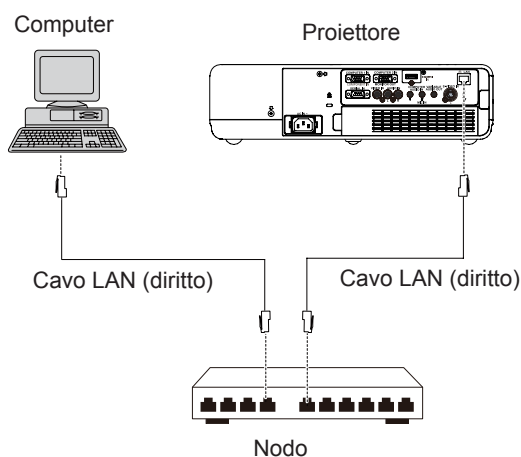

Note sulle connessioni alla rete LAN

- È necessario un browser web per usare questa funzione. Assicurarsi in anticipo che il browser web possa essere utilizzato.
Sistemi operativi compatibili: Windows XP/Windows Vista/Windows 7, Mac OS X v10.4/v10.5/v10.6/v10.7
Browser compatibili: Internet Explorer 7.0/8.0/9.0, Safari 4.0/5.0 (Mac OS)
- È necessaria la comunicazione con un server e-mail per usare la funzione e-mail. Assicurarsi in anticipo che l'e-mail possa essere utilizzata.
- Usare un cavo LAN (Cavo STP) compatibile con categoria 5 o superiore.
- Usare un cavo LAN di lunghezza non maggiore di 100 m.

Operazioni con il computer

È possibile effettuare la connessione con una LAN cablata. Tuttavia, verificare con l'amministratore del sistema le impostazioni di rete prima di modificare qualsiasi impostazione.

1) Accendere il computer.

2) Impostare la rete secondo l'amministratore del sistema.

Se le impostazioni del proiettore sono quelle predefinite (Vedere a pag. 59), il computer può essere usato con le seguenti impostazioni di rete.

DHCP	Off
Indirizzo IP	192.168.10.101
Subnet mask	255.255.255.0
Gateway predefinito	192.168.10.1
DNS1/DNS2	NESSUNA

Accesso dal browser web

1) Attivare il browser web nel PC.

2) Inserire l'indirizzo IP impostato dal proiettore nel campo di inserimento URL del browser web.

3) Inserire il proprio "User name" e "Password".

- Le impostazioni predefinite dal fabbricante sono user1 (privilegi utente) o admin1 (privilegi amministratore) per il nome utente e panasonic (in minuscolo) per la password.

4) Premere [OK] per visualizzare la pagina sullo stato del proiettore.

- Viene visualizzata la pagina "Projector status".

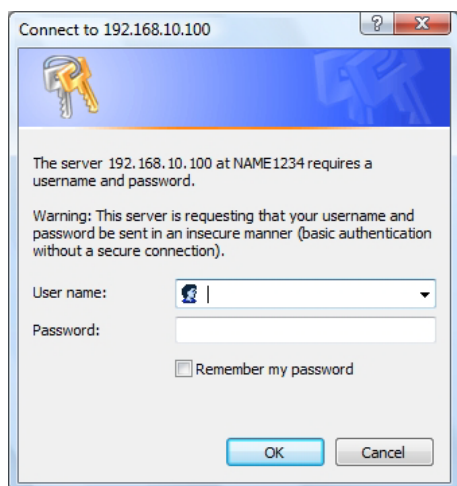

Nota

- Evitare di azionare due o più browser contemporaneamente per eseguire impostazioni o comandi.
- Modificare innanzitutto la password.
- I privilegi amministratore attivano l'uso di tutte le funzioni. I privilegi utente attivano l'uso di "Projector status", "Network status", "Basic control", "Advanced control", e "Change password".
- Se si desidera controllare il proiettore usando un browser Web, nel menu rete impostare [Controllo rete] su [ON].
- Vi sono delle voci di comando usate con la funzione JavaScript nelle pagine di impostazione. Se il browser web non è impostato per usare questa funzione JavaScript, potrebbe non controllare correttamente il proiettore.

Descrizione di ciascuna voce

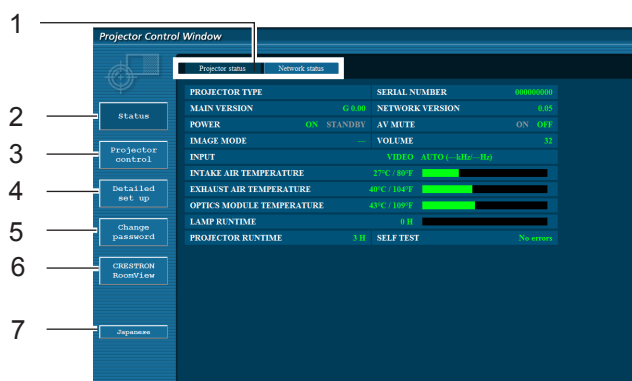

- 1 Scheda sulla selezione delle pagine
Fare clic su di esse per passare da una pagina all'altra.
- 2 Pulsante per informazioni di monitoraggio
Fare clic su questa voce per visualizzare lo stato del proiettore.
- 3 Pulsante di controllo del proiettore
Fare clic su questa voce per visualizzare la pagina di controllo del proiettore.
- 4 Tasto Impostazione dettagliata
Fare clic su questa voce per visualizzare la pagina delle impostazioni avanzate.
- 5 Tasto di modifica password
Fare clic su su questo tasto per visualizzare la pagina di modifica della password.
- 6 Tasto Crestron RoomView
Fare clic su questo tasto per monitorare e controllare il proiettore in rete.
- 7 Tasto di commutazione della lingua
Fare clic su questo tasto per cambiare la lingua tra inglese e giapponese.

Pagina sullo stato del proiettore

Fare clic su [Status] e quindi su [Projector status] per visualizzare la pagina di informazioni sullo stato. Questa pagina visualizza gli stati del proiettore stabiliti per le voci riportate in basso.

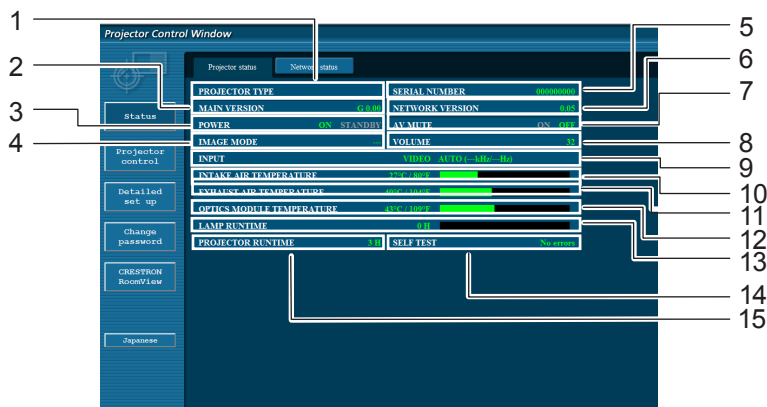

- 1 Visualizza il tipo di proiettore.
- 2 Visualizza la versione firmware dell'unità principale del proiettore.
- 3 Visualizza lo stato dell'alimentazione.
- 4 Visualizza lo stato della modalità video.
- 5 Visualizza il numero di serie del proiettore.
- 6 Visualizza la versione del firmware della rete.
- 7 Visualizza lo stato della modalità AV mute.
- 8 Visualizza lo stato del volume.
- 9 Visualizza lo stato del commutatore degli ingressi.
- 10 Visualizza la temperatura in ingresso del proiettore.
- 11 Visualizza la temperatura in uscita del proiettore.
- 12 Visualizza la temperatura del modulo dell'ottica del proiettore.
- 13 Visualizza la durata dell'utilizzo della lampada.
- 14 Visualizza le informazioni di autodiagnostica. (➡ pagina 64)
- 15 Visualizza la durata di funzionamento del proiettore.

■ Pagina di informazioni sugli errori

Se viene visualizzata l'indicazione [Error (Detail)] nella colonna delle informazioni autodiagnostiche nella schermata [Projector status], farvi clic sopra per visualizzare ulteriori informazioni sull'errore.

- A seconda della natura dell'errore, il proiettore può passare al modo standby come misura di protezione.

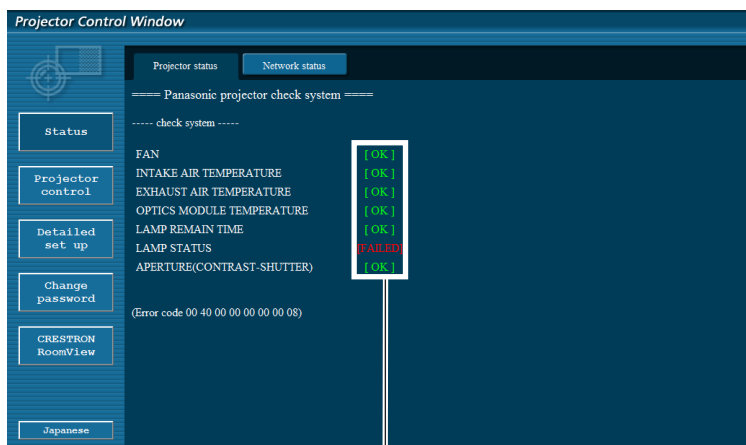

OK: Funzionamento normale
 FAILED: Errore
 WARNING: Condizione anomala

Quando per una voce appare il messaggio [FAILED]

Parametro	Descrizione
FAN	Si è verificato un problema nella ventola oppure nel relativo circuito di avviamento. Rivolgersi al proprio rivenditore.
INTAKE AIR TEMPERATURE	La temperatura dell'aria in ingresso è elevata. Possibili cause: utilizzo del proiettore in condizioni di temperatura ambiente elevata (ad esempio vicino a una fonte di calore), blocco dell'aspirazione dell'aria o intasamento del filtro dell'aria.
EXHAUST AIR TEMPERATURE	La temperatura dell'aria in uscita è elevata. È possibile che lo scarico sia bloccato, o chela modalità [Controllo ventola] non sia impostata correttamente. (➡ pagina 55)
OPTICS MODULE TEMPERATURE	La temperatura del modulo ottico è elevata.
LAMP REMAIN TIME	Le ore di servizio della lampada hanno raggiunto il limite massimo prescritto ed è quindi necessario sostituire la lampada.
LAMP STATUS	La lampada non si accende. Attendere qualche minuto per il raffreddamento della lampada, quindi accendere l'unità.
APERTURE (CONTRAST-SHUTTER)	Si è verificato un problema nei circuiti dell'otturatore di contrasto. Rivolgersi al proprio rivenditore.

■ Pagina relativa allo stato della rete

Visualizza le informazioni relative allo stato corrente della rete.



*

*Visualizza ulteriori informazioni sulla configurazione della LAN cablata.

■ Pagina di controllo di base

Per passare ad un'altra pagina, fare clic su [Projector control], quindi [Basic control].



- | | |
|---|-------------------------------|
| 1 Comando standby/on alimentazione | 4 Cambia la modalità immagine |
| 2 Per selezionare i segnali di ingresso | 5 Funzionamento di AV mute |
| 3 Regolazione volume | |

■ Pagina di controllo dettagli

Fare clic su [Projector control] e quindi [Advanced control] per visualizzare la pagina di controllo dettagli.



- 1 Esegue la funzione Autoregolazione
- 2 Operazioni sulla modalità dello schermo
- 3 Operazioni sulla funzione Trapezio
- 4 Operazioni su Retro/Soffitto
- 5 Operazioni su Regolazione immagine

■ Pagina configurazione rete

Si possono cambiare le impostazioni di rete sul proiettore quando ci si collega con diritti di amministratore.

● Impostazioni LAN

1) Fare clic su [Detailed set up] nel menu.

2) Fare clic su [Change] per modificare le impostazioni della LAN.

- Per tornare alla finestra precedente, fare clic su [Back].

3) Eseguire le impostazioni dettagliate e fare clic su [Next].

- Quando si fa clic su [Next], viene visualizzata la pagina successiva, che consente di eseguire le impostazioni dettagliate desiderate. Le impostazioni realizzate qui sono le stesse di quelle realizzate nel menu [Rete] del proiettore.

4) Fare clic su [Submit].

- Le impostazioni verranno registrate.

Nota

- Se si modificano le impostazioni della LAN mentre il proiettore è collegato è possibile che la connessione si interrompa.

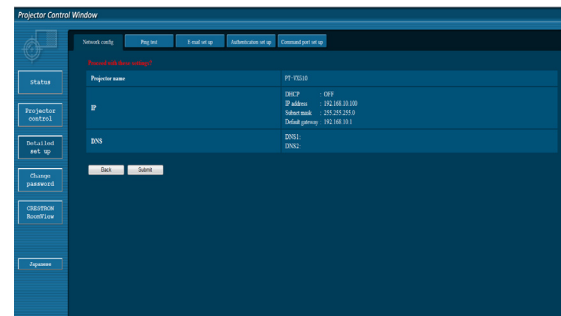
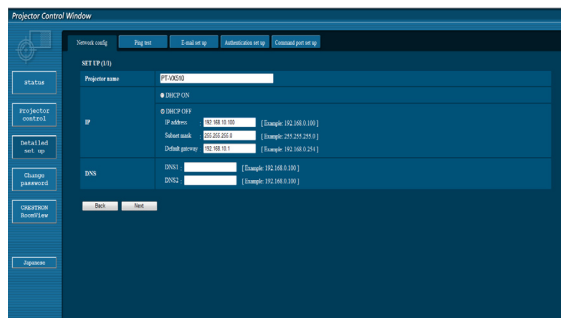
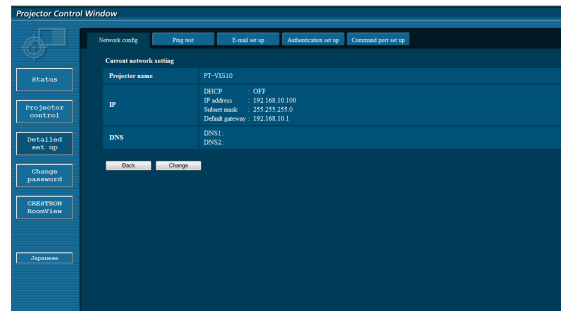

■ Pagina test ping

Questa pagina consente di verificare se la rete è collegata al server e-mail, server POP, server DNS ecc. Fare clic su [Detailed set up], quindi su [Ping test] per visualizzare la pagina del test ping.

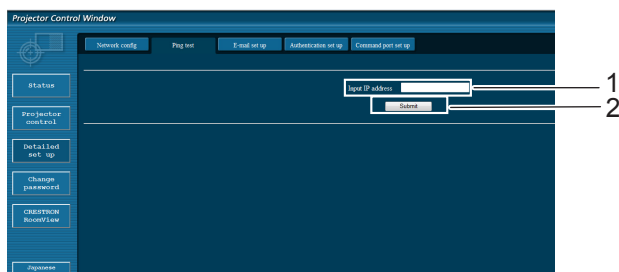

- 1 Inserire l'indirizzo IP del server da testare.
- 2 Pulsante per l'esecuzione del test.

Display visualizzato al completamento riuscito del collegamento.

```
PING 198.245.80.20 (198.245.80.20): 56 data bytes
64 bytes from 198.245.80.20: seq=0 ttl=64 time=0.837 ms
64 bytes from 198.245.80.20: seq=1 ttl=64 time=0.483 ms
64 bytes from 198.245.80.20: seq=2 ttl=64 time=0.473 ms
64 bytes from 198.245.80.20: seq=3 ttl=64 time=0.485 ms

--- 198.245.80.20 ping statistics ---
4 packets transmitted, 4 packets received, 0% packet loss
round-trip min/avg/max = 0.473/0.571/0.837 ms
```

Display visualizzato al completamento non riuscito del collegamento.

```
PING 198.245.80.15 (198.245.80.15): 56 data bytes
Request timed out
Request timed out
Request timed out
Request timed out

--- 198.245.80.15 ping statistics ---
4 packets transmitted, 0 packets received, 100% packet loss
```

■ Pagina di impostazione E-mail

Nel caso in cui si verificasse un problema oppure si superasse il valore massimo stabilito di ore di servizio della lampada, è possibile inviare un messaggio e-mail ad uno o più indirizzi e-mail preimpostati (massimo due indirizzi). Fare clic su [Detailed set up], quindi [E-mail set up] per visualizzare la pagina di impostazione e-mail.

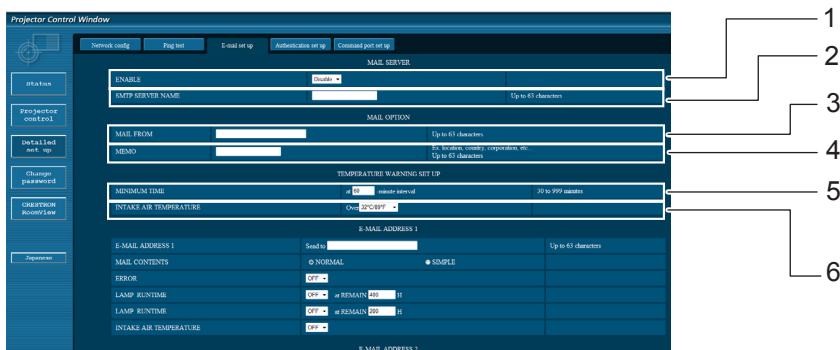

- 1 Selezionare Enable per utilizzare la funzione e-mail.
- 2 Selezionare Enable per utilizzare la funzione e-mail. Se viene inserito il nome server, è necessario impostare il server DNS.
- 3 Inserire l'indirizzo e-mail del proiettore. (massimo 63 caratteri)
- 4 L'utente può inserire, ad esempio, l'ubicazione del proiettore installato in modo che il destinatario possa facilmente identificare il mittente dell'e-mail. (massimo 63 caratteri)
- 5 L'utente può modificare l'intervallo di tempo minimo per l'e-mail di avvertenza relativa alla temperatura. Il valore default è di 60 minuti. In tal caso, l'utente non può inviare un'altra e-mail prima che siano passati 60 minuti dalla precedente, anche se viene raggiunta di nuovo la temperatura impostata per l'avvertenza.
- 6 Selezionare a quale temperatura del sensore della presa d'aria deve essere inviato un messaggio di avviso.

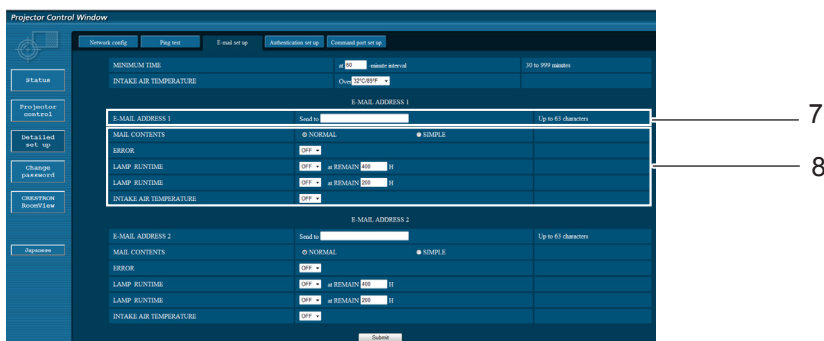

- 7 Inserire l'indirizzo e-mail1 del destinatario desiderato.
- 8 Selezionare le condizioni per l'invio di e-mail.

MAIL CONTENTS: Selezionare [NORMAL] o [SIMPLE].
ERROR: l'autodiagnosi ha rilevato un errore.
LAMP RUNTIME: le rimanenti ore di servizio della lampada hanno raggiunto il valore impostato nel campo.
INTAKE AIR TEMPERATURE: la temperatura dell'aria in ingresso ha raggiunto il valore impostato nel campo.

■ Pagina di impostazione E-mail (seguito)

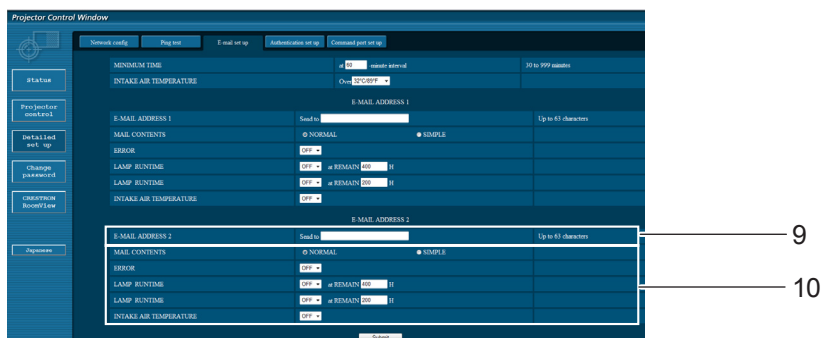

9 Inserire l'indirizzo e-mail2 del destinatario desiderato.

10 Selezionare le condizioni per l'invio di e-mail.

- MAIL CONTENTS:** Selezionare [NORMAL] o [SIMPLE].
- ERROR:** l'autodiagnosi ha rilevato un errore.
- LAMP RUNTIME:** le rimanenti ore di servizio della lampada hanno raggiunto il valore impostato nel campo.
- INTAKE AIR TEMPERATURE:** la temperatura dell'aria in ingresso ha raggiunto il valore impostato nel campo.

■ Pagina di impostazione dell'autenticazione

Il server POP/SMTP viene impostato su questa pagina quando è richiesta un'autenticazione POP/SMTP per le trasmissioni di e-mail.

Fare clic su [Detailed set up], poi su [Authentication set up] per visualizzare la pagina di impostazione del server di autenticazione.

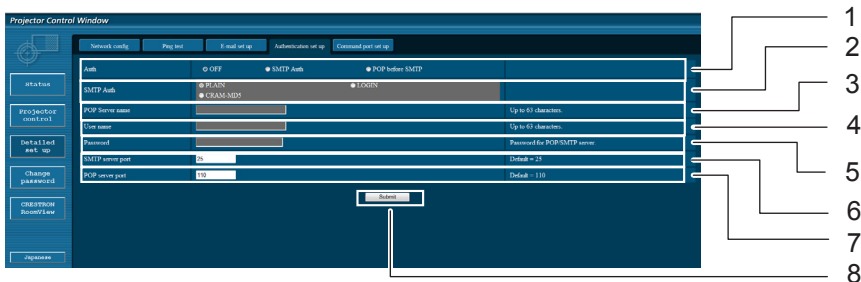

- 1 Selezionare il metodo di autenticazione specificato dal proprio fornitore del servizio internet.
- 2 Eseguire queste impostazioni se è stata selezionata l'autenticazione SMTP.
- 3 Campo nome server POP
Caratteri per inserimento disponibili:
Caratteri alfanumerici (A - Z, a - z, 0 - 9), trattino (-), punto (.)
- 4 Campo nome utente server POP/SMTP.
- 5 Campo password server POP/SMTP.
- 6 Inserire il numero porta per il server SMTP (solitamente "25").
- 7 Inserire il numero porta per il server POP (solitamente "110").
- 8 Pulsante per aggiornamento impostazioni.

Contenuti delle e-mail inviate

- Una volta stabilite le impostazioni e-mail, vengono inviate delle e-mail con i contenuti riportati di seguito.

```

=== Panasonic projector report(CONFIGURE) ===
Projector Type      : PT-VX510
Serial No          : 000000000
----- E-mail setup data -----
TEMPERATURE WARNING SETUP
MINIMUM TIME       at [ 60] minutes interval
INTAKE AIR TEMPERATURE Over [ 32degC / 89degF ]

ERROR              [ OFF ]
LAMP RUNTIME       [ OFF ]   at REMAIN [ 400] H
LAMP RUNTIME       [ OFF ]   at REMAIN [ 200] H
INTAKE AIR TEMPERATURE [ OFF ]

----- check system -----
FAN                [ OK   ]
INTAKE AIR TEMPERATURE [ OK   ]
EXHAUST AIR TEMPERATURE [ OK   ]
OPTICS MODULE TEMPERATURE [ OK   ]
LAMP REMAIN TIME     [ OK   ]
LAMP STATUS         [ OK   ]
APERTURE (CONTRAST-SHUTTER) [ OK   ]

(Error code 00 00 00 00 00 00 00 00)

Intake air temperature   :[ 31 degC / 87 degF ]
Exhaust air temperature  :[ 37 degC / 98 degF ]
Optics module temperature :[ 39 degC / 102 degF ]

PROJECTOR RUNTIME       1 H

LAMP ECO                500 H
LAMP NORMAL              300 H
LAMP REMAIN              2400 H

----- Current status -----
MAIN VERSION            1.00
NETWORK VERSION         1.00
LAMP STATUS             LAMP=ON
INPUT                   RGB
SIGNAL NAME             XGA6
SIGNAL FREQUENCY        0.00kHz / 0.00Hz

----- Wired Network configuration -----
DHCP Client             OFF
IP address              192.168.10.100
MAC address              04:20:9A:00:00:00

----- Memo -----

```

- Al verificarsi di un errore, viene inviata un'e-mail con i contenuti riportati di seguito.

```

=== Panasonic projector report(ERROR) ===
Projector Type       : PT-VX510
Serial No           : 000000000
----- check system -----
FAN                 [ OK ]
INTAKE AIR TEMPERATURE [ OK ]
EXHAUST AIR TEMPERATURE [ OK ]
OPTICS MODULE TEMPERATURE [ OK ]
LAMP REMAIN TIME    [ OK ]
LAMP STATUS         [ FAILED ]
APERTURE (CONTRAST-SHUTTER) [ OK ]

(Error code 00 40 00 00 00 00 00 08)

Intake air temperature  :[ 31 degC / 87 degF ]
Exhaust air temperature :[ 37 degC / 98 degF ]
Optics module temperature :[ 39 degC / 102 degF ]

PROJECTOR RUNTIME      1 H

LAMP ECO               500 H
LAMP NORMAL            300 H
LAMP REMAIN            2400 H

----- Current status -----
MAIN VERSION          1.00
NETWORK VERSION       1.00
LAMP STATUS           LAMP=OFF
INPUT                 NETWORK

----- Wired Network configuration -----
DHCP Client           OFF
IP address             192.168.10.100
MAC address            04:20:9A:00:00:00

----- Memo -----

```

■ Contenuti delle e-mail inviate

Impostare il numero della porta da utilizzare con il controllo comandi.
Fare clic su [Detailed set up] → [Command port set up].

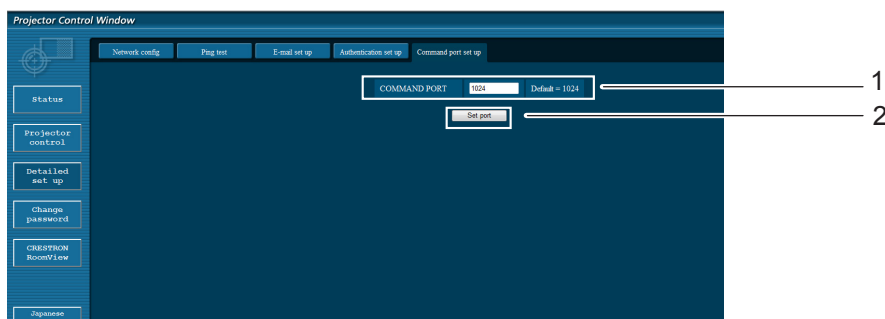

- 1 Immettere il numero della porta da utilizzare con il controllo comandi
- 2 Pulsante di aggiornamento dell'impostazione

■ Pagina modifica password

Clic su [Change password].

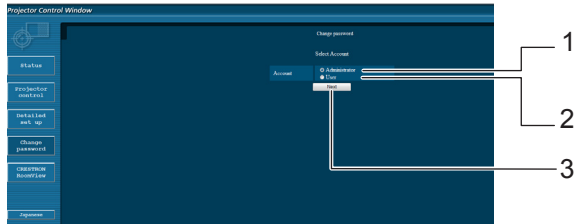

- 1 Consente di modificare l'impostazione di [Administrator].
- 2 Consente di modificare l'impostazione di [User].
- 3 Consente di modificare l'impostazione della password.

■ Modalità Amministratore

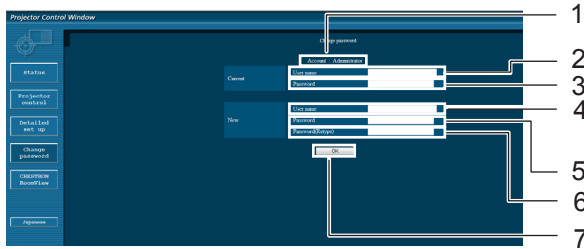

- 1 Mostra l'account da cambiare
- 2 Campo inserimento nome utente corrente
- 3 Campo inserimento password corrente
- 4 Campo inserimento nome utente nuovo
- 5 Campo inserimento password nuova
- 6 Campo di immissione della nuova password (immettere nuovamente per conferma)
- 7 Pulsante per esecuzione modifica password

■ Account utente

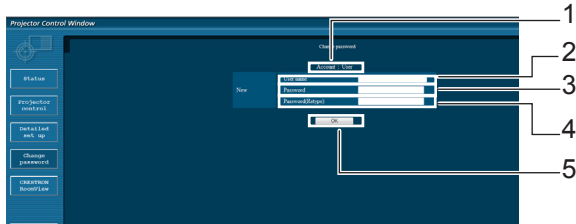

- 1 Mostra l'account da cambiare
- 2 Campo inserimento nome utente nuovo
- 3 Campo inserimento password nuova
- 4 Campo di immissione della nuova password (immettere nuovamente per conferma)
- 5 Pulsante per esecuzione modifica password

■ Pagina Modifica password (con i diritti utente)

È consentita soltanto la modifica della password ai sensi dei diritti dell'utente.

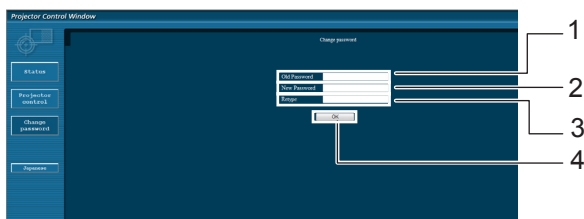

- 1 Campo inserimento password corrente
- 2 Campo inserimento password nuova
- 3 Campo di immissione della nuova password (immettere nuovamente per conferma)
- 4 Pulsante per esecuzione modifica password

Nota

- Quando si cambia l'account dell'amministratore, sono necessari sia la "Password corrente" che il "Nome utente corrente".
- Non è disponibile alcun account.
- L'account amministratore e l'account utente devono essere diversi.

■ [CRESTRON RoomView] pagina

Si può monitorare/controllare il proiettore usando RoomView.

Per visualizzare la pagina operativa di RoomView dalla schermata di Controllo web, è richiesto l'accesso con i diritti amministratore. (Il pulsante [CRESTRON RoomView] non è visualizzato sulla schermata di Controllo web per i diritti utente.)

Quando si fa clic su [CRESTRON RoomView], viene visualizzata la pagina operativa di RoomView.

Se Adobe Flash Player non è installato sul computer, o se il browser non supporta Flash, questa pagina non compare. In questo caso, tornare alla pagina precedente facendo clic su [Back] nella pagina operativa.

Pagina operativa

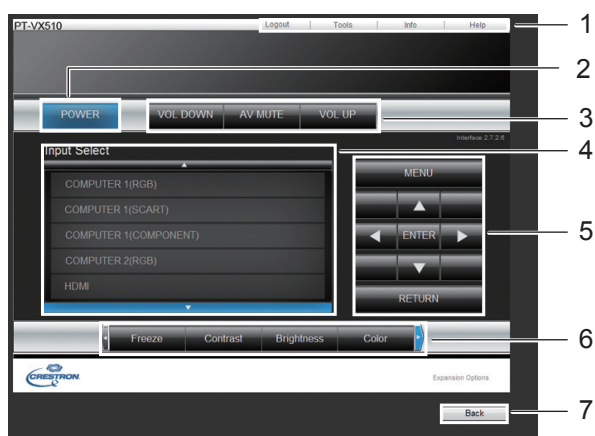

- 1 **[Logout] [Tools] [Info] [Help]**
Uscire dalla pagina quando si cambia la password e passare alle pagine per gli strumenti, le informazioni, la guida usando la tabulazione.
- 2 **[POWER]**
Commuta fra l'attivazione e la disattivazione dell'alimentazione.
- 3 **[VOL DOWN] [AV MUTE] [VOL UP]**
Imposta volume/mute AV.
Quando l'alimentazione del proiettore viene spenta, [VOL DOWN], [AV MUTE], e [VOL UP] non sono disponibili.
- 4 **Input Select**
Imposta la selezione dell'ingresso.
Quando l'alimentazione del proiettore viene spenta, questa operazione non è più possibile.
- 5 **Pulsanti di operazione sulla schermata menu**
Operano sulla schermata menu.
- 6 **Regolazione blocco/qualità dell'immagine**
Imposta i dettagli di blocco/qualità dell'immagine.
- 7 **[Back]**
Ritorna alla pagina precedente.

Tools pagina

Fare clic su Tools nella pagina operativa.

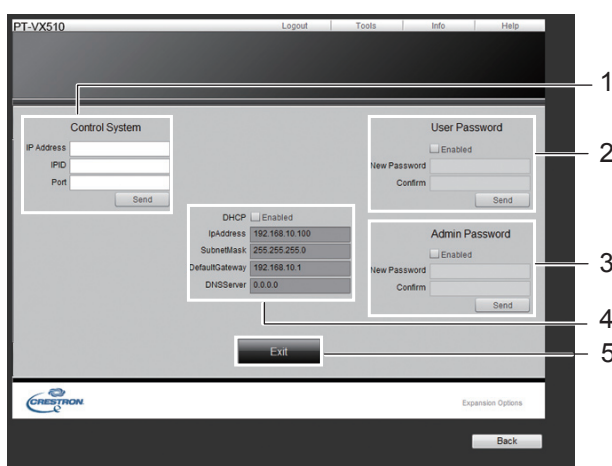

- 1 **[Control System]**
Imposta le informazioni necessarie per la comunicazione con il dispositivo di controllo collegato al proiettore.
- 2 **[User Password]**
Imposta la password per i diritti utente nella pagina operativa di RoomView.
- 3 **[Admin Password]**
Imposta la password per i diritti amministratore nella pagina operativa di RoomView.
- 4 **[Network status]**
Visualizza l'impostazione della LAN cablata.
[DHCP]: Visualizza il valore dell'impostazione corrente.
[IpAddress]: Visualizza il valore dell'impostazione corrente.
[Subnet Mask]: Visualizza il valore dell'impostazione corrente.
[Default Gateway]: Visualizza il valore dell'impostazione corrente.
[DNS Server]: Visualizza il valore dell'impostazione corrente.
- 5 **[Exit]**
Ritorna alla pagina operativa.

Nota

- Quando si monitora o si controlla il proiettore usando RoomView, impostare [RoomView] su [On] nel menu [Rete]. (➡ pagina 60)

[Info] pagina

Fare clic su [Info] nella pagina operativa.

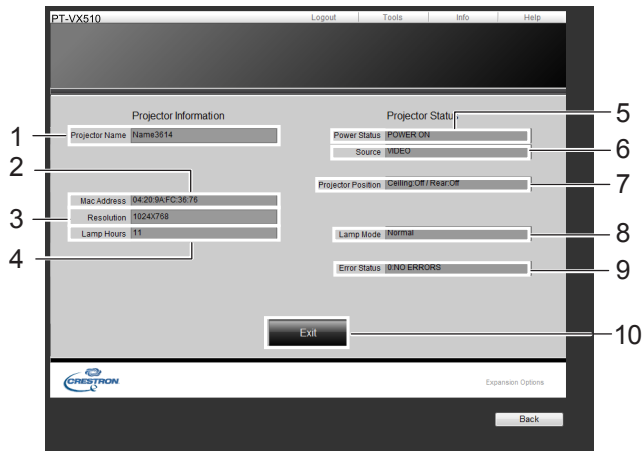

- 1 **[Projector Name]**
Visualizza il nome del proiettore.
- 2 **[Mac Address]**
Visualizza l'indirizzo MAC.
- 3 **[Resolution]**
Visualizza la risoluzione del proiettore.
- 4 **[Lamp Hours]**
Visualizza il tempo di utilizzo della lampada (valore convertito).
- 5 **[Power Status]**
Visualizza lo stato dell'alimentazione.
- 6 **[Source]**
Visualizza l'ingresso video selezionato.
- 7 **[Projector Position]**
Visualizza il metodo di proiezione del proiettore.
- 8 **[Lamp Mode]**
Visualizza il modo lampada.
- 9 **[Error Status]**
Visualizza lo stato di errore.
- 10 **[Exit]**
Ritorna alla pagina operativa.

[Help] pagina

Fare clic su Guida nella pagina Funzionamento. Comparirà la schermata dell'Helpdesk.

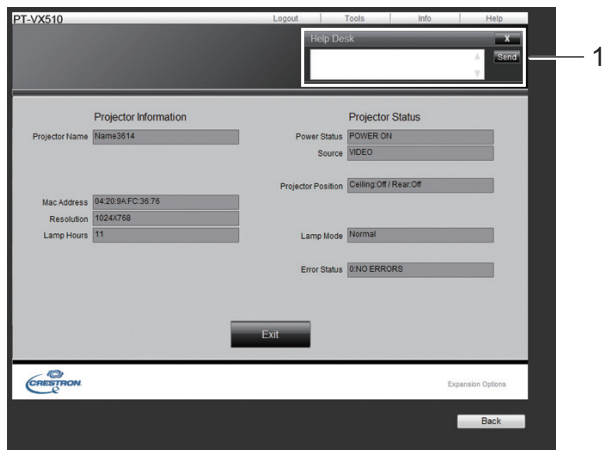

- 1 **[Help Desk]**
Invia o riceve messaggi per l'amministratore che usa Crestron RoomView.

Spie LAMP e WARNING

Gestione dei problemi

Gli eventuali problemi che si dovessero verificare all'interno del proiettore sono segnalati mediante le spie <ON(G)/STANDBY(R)>, <LAMP> e/o <WARNING>. Di seguito si descrive come risolvere i problemi segnalati.

ATTENZIONE

- Prima di intraprendere misure correttive, seguire la procedura di disinserimento dell'alimentazione indicata in "Spegnimento del proiettore". (➔ pagina 28)
- Se sono illuminati con luce fissa o lampeggiante più indicatori, controllare lo stato del proiettore facendo riferimento a ciascuno di essi.

Nota

- Controllare lo stato dell'alimentazione segnalato dalla spia <ON(G)/STANDBY(R)>.

Spia LAMP

Spia	Accesa con luce gialla
Stato	La lampada di proiezione è al termine della sua durata.
Controllare	Se sullo schermo compare l'icona Cambia lampada?
Soluzione	Sostituire il gruppo lampada. (➔ pagina 79)

Nota

- Se la spia <LAMP> continua a rimanere accesa o lampeggiante anche dopo aver eseguito queste operazioni, rivolgersi al rivenditore per la riparazione dell'apparecchio.

Spia WARNING

Spia	Accesa con luce rossa	Luce rossa lampeggiante
Stato	Il proiettore rileva una condizione anomala e non è possibile accenderlo.	Se la temperatura all'interno del proiettore si alza eccessivamente, la spia <WARNING> inizierà a lampeggiare lentamente. Se la temperatura all'interno del proiettore continua ulteriormente ad aumentare, la spia <WARNING> lampeggerà più rapidamente e la spia <ON(G)/STANDBY(R)> lampeggerà con luce arancione. Dopo che il proiettore si è raffreddato internamente e la temperatura di esercizio è tornata normale, l'apparecchio si spegnerà automaticamente.
Controllare	Disinserire il cavo di alimentazione CA e reinserirlo per accendere il proiettore.	- Esiste uno spazio idoneo alla ventilazione del proiettore? Controllare lo stato di installazione per vedere se gli sfiati dell'aria del proiettore non siano bloccati. - Il proiettore è stato installato vicino a un impianto di condizionamento dell'aria/condotto o sfiato di riscaldamento? - I filtri sono puliti?
Soluzione	Se il proiettore è di nuovo spento, disinserire il cavo di alimentazione CA e contattare il rivenditore o il centro di assistenza per l'assistenza e il controllo.	- Fornire un buono stato di installazione al proiettore. - Spostare l'installazione del proiettore lontano dal condotto o dallo sfiato. - Sostituire i filtri.

Nota

- Se la spia <WARNING> rimane accesa o lampeggia dopo aver eseguito queste operazioni, rivolgersi al proprio rivenditore per assistenza o riparazione. Non lasciare il proiettore acceso. Potrebbe provocare scossa elettrica o rischio di incendio.
- Il proiettore rileva una condizione anomala e non è possibile accenderlo. Disinserire il cavo di alimentazione CA e reinserirlo per accendere il proiettore. Se il proiettore è di nuovo spento, disinserire il cavo di alimentazione CA e contattare il rivenditore o il centro di assistenza per l'assistenza e il controllo. Non lasciare il proiettore acceso. Potrebbe provocare scossa elettrica o rischio di incendio.

Sostituzione

Prima di sostituire l'unità

- Prima di eseguire operazioni di manutenzione o di sostituzione delle parti, spegnere sempre l'alimentazione ed estrarre la spina di alimentazione dalla presa a parete. (➡ pagine 24, 28)
- Accertarsi di rispettare la procedura "Spegnimento del proiettore" (➡ pagina 28) quando si realizza l'operazione di alimentazione.

Manutenzione

■ Corpo del proiettore

Rimuovere sporco e polvere con un panno morbido e asciutto.

- Se lo sporco è ostinato, pulirlo con un panno bagnato con acqua e ben strizzato per rimanere solo inumidito. Asciugare quindi il proiettore con un panno asciutto.
- Non utilizzare benzina, diluenti, alcool denaturato od altri solventi, prodotti per la pulizia domestica o panni antipolvere trattati con prodotti chimici. Il loro utilizzo potrebbe danneggiare il corpo esterno del proiettore.

■ Superfici in vetro dell'obiettivo

Asportare sporco e polvere dalla superficie dell'obiettivo con un panno morbido e asciutto.

- Non utilizzare un panno con superficie abrasiva, oppure umido, unto o impolverato.
- L'obiettivo è fragile. Non esercitare una forza eccessiva per la pulizia.

Attenzione

- L'obiettivo utilizza un gruppo ottico in vetro. Eventuali urti, o una forza eccessiva durante la pulizia possono graffiare la superficie. Maneggiare con cura.

Sostituzione dell'unità

■ Gruppi filtro dell'aria

Il filtro impedisce l'accumulo di polvere sugli elementi ottici interni al proiettore. Se il filtro si intasa di particelle di polvere, ridurrà l'efficacia delle ventole di raffreddamento e potrebbe provocare un accumulo di calore interno e impattare negativamente sulla durata del proiettore.

Se il filtro dell'aria si intasa, potrebbe causare accumulo di calore all'interno e l'alimentazione del proiettore potrebbe spegnersi come misura di sicurezza.

Se sullo schermo compare un'icona "Avviso filtro"  , sostituire immediatamente i filtri.

Per acquistare un filtro dell'aria di ricambio (ET-RFV200), rivolgersi al rivenditore.

I filtri dell'aria sono posti all'interno e nella parte posteriore del proiettore.

■ Sostituzione del filtro dell'aria (lato)

1) Togliere i coperchi del filtro dell'aria.

- Aprire il coperchio del filtro dell'aria nel senso indicato dalla freccia nella figura ed estrarlo.

2) Rimuovere l'unità filtro aria.

- Tenere la manopola del filtro dell'aria ed estrarre nel senso indicato dalla freccia, la parte superiore del filtro dell'aria salterà fuori.
 - Estrarre il filtro dell'aria verso l'alto.
- Dopo aver estratto il filtro dell'aria, rimuovere eventuali corpi estranei di grandi dimensioni e la polvere dal vano del filtro e la porta di aspirazione nel caso fosse presente.

3) Inserire la nuova unità filtro aria.

- Tenere il filtro dell'aria dalla manopola all'esterno del proiettore, realizzare la fase 2) seguendo l'ordine inverso.
- Non premere la parte del filtro quando si spinge il proiettore al termine dell'operazione.

4) Installare il coperchio del filtro aria.

- Accertarsi che il coperchio del filtro sia ben chiuso.

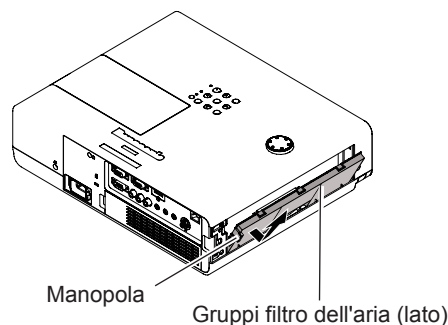
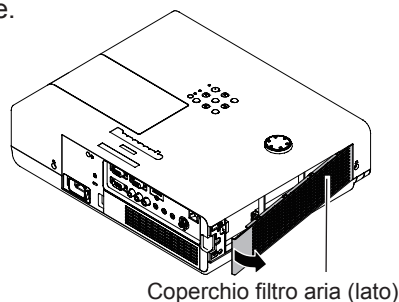

■ Sostituzione del filtro dell'aria (posteriore)

1) Togliere i coperchi del filtro dell'aria.

- Aprire il coperchio del filtro dell'aria nel senso indicato dalla freccia nella figura ed estrarlo.

2) Rimuovere l'unità filtro aria.

- Tenere la manopola del filtro dell'aria ed estrarre nel senso indicato dalla freccia.
- Dopo aver estratto il filtro dell'aria, rimuovere eventuali corpi estranei di grandi dimensioni e la polvere dal vano del filtro e la porta di aspirazione nel caso fosse presente.

3) Inserire la nuova unità filtro aria.

- Tenere il filtro dell'aria dalla manopola all'esterno del proiettore, realizzare la fase 2) seguendo l'ordine inverso.
- Non premere la parte del filtro quando si spinge il proiettore al termine dell'operazione.

4) Installare il coperchio del filtro aria.

- che il coperchio del filtro sia ben chiuso.

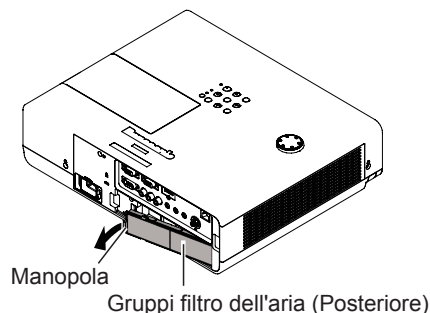
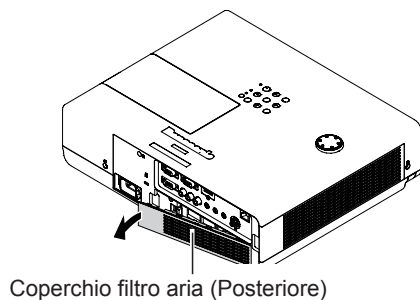

■ Azzeramento del Timer filtro

Dopo aver sostituito il filtro, accertarsi di azzerare il Timer filtro. (➔ pagina 56 "Azzerare timer filtro")

- Spegnerne sempre l'alimentazione prima di procedere con la sostituzione del gruppo filtro dell'aria.
- Per la sostituzione del gruppo filtro dell'aria, assicurarsi che il proiettore sia stabile e lavorare prestando la massima attenzione alla sicurezza, anche in caso di caduta del filtro dell'aria.
- Non usare il proiettore con i filtri rimossi. La polvere potrebbe accumularsi sugli elementi ottici provocando una qualità scadente dell'immagine.
- Non mettere nulla negli sfiami dell'aria. In caso contrario, si potrebbe provocare un funzionamento anomalo del proiettore.
- Non lavare i filtri con acqua o altri liquidi per non danneggiarli.
- Dopo aver sostituito il filtro dell'aria, azzerare il timer del filtro. In caso contrario, l'alimentazione del proiettore potrebbe spegnersi come misura di sicurezza.

■ Gruppo lampada

Il gruppo lampada è considerato materiale di consumo. È possibile controllare il tempo di utilizzo totale della lampada nel menu Informazioni a pagina 58.

Si raccomanda di rivolgersi a un tecnico autorizzato per la sostituzione del gruppo lampada. Contattare il rivenditore. Rivolgersi al proprio rivenditore per l'acquisto di un Unità lampada sostitutiva (ET-LAV200).

ATTENZIONE:

■ Non sostituire il gruppo lampada mentre è caldo. (Attendere almeno 1 ora dopo l'uso).

Le superfici interne possono presentare temperature molto elevate. Prestare la massima attenzione per evitare lesioni personali.

■ Note sulla sostituzione del gruppo lampada

- La sorgente luminosa del gruppo lampada è di vetro e può infrangersi in caso di colpi con una superficie dura o se viene lasciata cadere.
Maneggiare con cura.
- La sostituzione del gruppo lampada richiede l'utilizzo di un cacciavite tipo Phillips.
- Quando si sostituisce il gruppo lampada, accertarsi di tenerlo dalla maniglia.
- Quando si sostituisce la lampada perchè non illumina più, esiste una possibilità che sia rotta. Se si sostituisce la lampada di un proiettore installato al soffitto, occorre sempre dare per scontato che sia rotta e occorre posizionarsi in piedi a lato del coperchio della lampada, non al di sotto di essa. Togliere delicatamente il coperchio della lampada. Quando si apre il coperchio della lampada, potrebbero cadere dei pezzetti di vetro. Se dovessero penetrare negli occhi o nella bocca, ricorrere immediatamente alle cure mediche.
- La lampada contiene mercurio. Per lo smaltimento dei gruppi lampada usati, chiedere informazioni alle autorità locali o al proprio rivenditore.

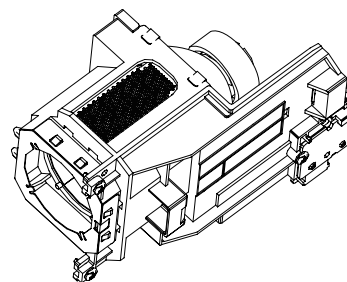



Attenzione

- Utilizzare solo ed esclusivamente i modelli di lampada indicati.
- I numeri di parte degli accessori e dei componenti venduti separatamente sono soggetti a modifiche senza preavviso.

■ Quando sostituire il gruppo lampada

Il gruppo lampada è considerato materiale di consumo. La luminosità emessa dalla lampada diminuisce con l'uso. È quindi necessario sostituire il gruppo lampada periodicamente.

Quando la lampada di proiezione raggiunge il termine della sua durata, sullo schermo compare l'icona Cambia lampada e la spia <LAMP> si accende con luce gialla. Sostituire subito la lampada con una nuova.

Tempo funzionamento lampada	Su schermo Icona Cambia lampada 	Spia LAMP 
Oltre 2 500 ore *	Il messaggio viene visualizzato per 4 secondi. Se si preme un tasto qualsiasi durante questi 4 secondi, il messaggio scompare.	Acceso con luce gialla (anche in modalità standby).
Oltre 2 700 ore *	Se si accende l'alimentazione senza sostituire la lampada, l'alimentazione si spegne automaticamente dopo circa dieci minuti per impedire il malfunzionamento del proiettore.	

*Il valore di 2 700 ore è fornito a titolo di indicazione approssimativa ma non può essere garantito. Il tempo di funzionamento della lampada varia a seconda dell'impostazione nel menu "Alimentazione lampada".

Nota

- L'icona Cambia lampada non comparirà quando la funzione [Display] è impostata su [Off] (➔ pagina 51), o durante "Fermo immag" (➔ pagina 31), o "AV mute" (➔ pagina 32).

■ Sostituzione del gruppo lampada

ATTENZIONE:

- Quando il proiettore è montato a soffitto, non lavorare con il viso in prossimità del proiettore.
- Montare saldamente il gruppo lampada e il coperchio.
- Qualora si riscontrino difficoltà nell'inserimento del gruppo lampada, estrarlo completamente e provare di nuovo. Se si usa forza eccessiva per installare il gruppo lampada, è possibile danneggiare il connettore di contatto.
- Non allentare altre viti oltre a quelle designate.

1) **Disinserire l'alimentazione seguendo la procedura in "Spegnimento del proiettore" (→ pagina 28). Disinserire il cavo di alimentazione CA. Attendere almeno 1 ora e accertarsi che la lampada e le aree circostanti si siano raffreddate.**

2) **Usare un cacciavite Phillips per allentare la vite di fissaggio del coperchio della lampada e rimuovere il coperchio della lampada.**

- Rimuovere il coperchio della lampada estraendolo lentamente nella direzione indicata dalla freccia.

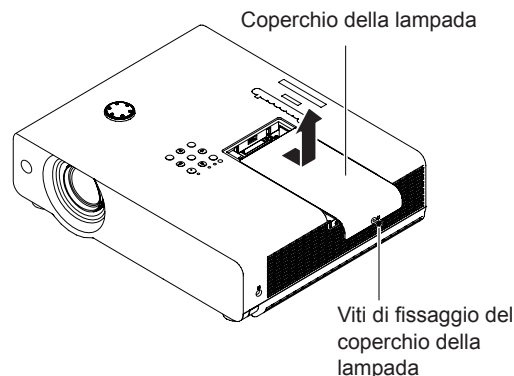

3) **Utilizzando un cacciavite Phillips, svitare le tre viti di fissaggio del gruppo lampada fino a quando le viti girano liberamente. Afferrando il gruppo lampada usato per l'apposito manico, estrarlo con cautela dal proiettore.**

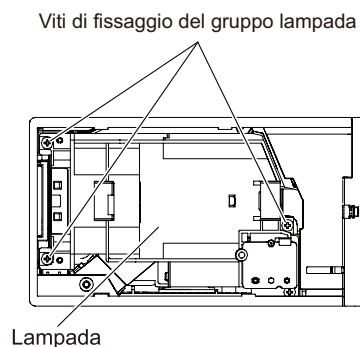

4) **Inserire il nuovo gruppo lampada nella direzione corretta. Stringere le tre viti di fissaggio del gruppo lampada con un cacciavite Phillips.**

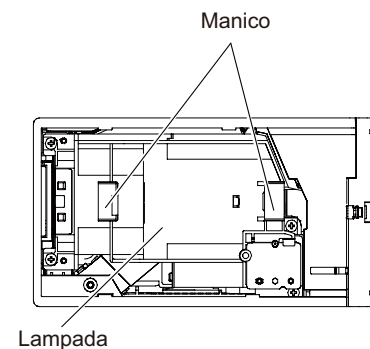

5) **Rimontare il coperchio della lampada e stringere saldamente la vite di fissaggio del coperchio con un cacciavite Phillips.**

- Montare il coperchio della lampada inserendolo lentamente nella direzione opposta indicata dalla freccia.

Nota

- Al momento della sostituzione del gruppo lampada (ET-LAV200), il tempo totale di utilizzo del gruppo lampada viene azzerato automaticamente.

Sostituzione

Fissaggio del copriobiettivo

Quando si sposta questo proiettore o mentre non lo si usa per un lungo periodo di tempo, fissare il copriobiettivo. Per impedire la perdita del copriobiettivo, procedere come segue, fissare il copriobiettivo con il nastro degli accessori.

- 1) Infilare l'estremità sottile del nastro nel foro sul copriobiettivo.

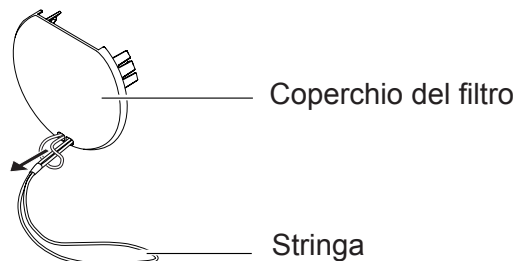

- 2) Infilare l'altra estremità del nastro nel foro al fondo del proiettore.

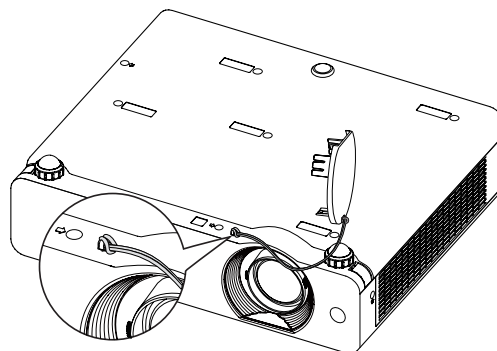



Risoluzione dei problemi

Controllare i punti descritti di seguito. Per dettagli, vedere le relative pagine.

Problema	Causa	Pagina di riferimento
L'unità non si accende.	● Il cavo di alimentazione potrebbe essere scollegato.	—
	● Nessuna alimentazione alla presa elettrica.	—
	● Sono scattati gli interruttori di protezione.	—
	● Le spie <LAMP>, <ON(G)/STANDBY(R)> o <WARNING> sono accese con luce fissa o lampeggiante?	25, 75
	● Il coperchio della lampada non è stato installato correttamente.	79
Non appare nessuna immagine.	● La sorgente del segnale video potrebbe non essere collegata correttamente ad un terminale.	23
	● L'impostazione della selezione ingresso potrebbe non essere corretta.	30
	● L'impostazione di regolazione [Luminosità] potrebbe essere all'impostazione minima.	43
	● La sorgente di ingresso che è collegata al proiettore potrebbe avere un problema.	—
	● La funzione [AV mute] potrebbe essere in uso.	32
L'immagine è sfocata.	● La messa a fuoco dell'obiettivo potrebbe non essere stata impostata correttamente.	29
	● Il proiettore potrebbe non essere alla distanza corretta dallo schermo.	20
	● L'obiettivo potrebbe essere sporco.	12
	● Il proiettore potrebbe essere troppo inclinato.	—
Il colore è pallido o grigiastro.	● Il copriobiettivo è ancora fissato all'obiettivo.	13
	● La regolazione [Colore] o [Tinta] potrebbe essere errata.	43
	● La sorgente di ingresso che è collegata al proiettore potrebbe non essere regolata correttamente.	—
Non viene emesso audio dall'altoparlante incorporato.	● Il cavo RGB è danneggiato.	—
	● Le connessioni di ingresso potrebbero non essere corrette.	23
	● Il volume potrebbe essere impostato al livello minimo.	32, 49
	● Potrebbe essere attiva la funzione di azzeramento volume [AV mute].	32
Il telecomando non funziona.	● Quando VARIABLE AUDIO OUT è inserito, l'altoparlante integrato del proiettore non è disponibile.	17
	● Potrebbe essere attiva la funzione di azzeramento volume [Muto].	33, 49
	● Le batterie potrebbero essere scariche.	—
	● Le batterie potrebbero non essere state inserite correttamente.	18
	● Il ricevitore del segnale del telecomando sul proiettore potrebbe essere ostruito.	15
	● Il telecomando potrebbe trovarsi fuori dal raggio operativo.	15
	● Una forte sorgente di luce, ad esempio una lampada a fluorescenza, colpisce il ricevitore del segnale.	15
● Quando sul proiettore e sul telecomando sono impostati codici diversi.	54	
I pulsanti di controllo del proiettore non funzionano.	● Il pannello di controllo non è disponibile se è bloccato in [Blocco comandi] sotto [Sicurezza] della sezione [Impostazione].	54
L'immagine non viene visualizzata correttamente.	● Potrebbe esserci un problema con il VCR oppure con un'altra sorgente di segnali.	—
	● Si sta ricevendo un segnale non compatibile con il proiettore.	90-93

Risoluzione dei problemi

Problema	Causa	Pagina di riferimento
L'immagine da un computer non viene visualizzata.	<ul style="list-style-type: none"> È possibile che la lunghezza del cavo utilizzato sia superiore alla lunghezza dell'apposito cavo opzionale. L'uscita video esterna da un computer portatile potrebbe non essere corretta. 	— —
Immagine da un dispositivo HDMI non appare o non è stabile.	<ul style="list-style-type: none"> Il cavo HDMI è collegato correttamente? Disinserire l'alimentazione al proiettore e alle periferiche collegate. Poi, inserire nuovamente l'alimentazione al proiettore e alle periferiche collegate. Il cavo di collegamento del segnale non è supportato? 	23 — 90-93
Nessun suono viene emesso da un dispositivo HDMI.	<ul style="list-style-type: none"> Impostare il canale suono del dispositivo collegato al PCM lineare. Se durante la connessione del cavo HDMI non viene prodotto alcun segnale audio, collegare il cavo audio al terminale COMPUTER AUDIO IN 2 e impostare su "Computer 2" in "Suono" del menu "Impostazione". 	— 52
L'immagine è distorta o non centrata.	<ul style="list-style-type: none"> Controllare [Regolaz. PC] o [Schermo] e regolarli. 	40, 46
Sullo schermo compare il punto esclamativo  .	<ul style="list-style-type: none"> L'operazione non è valida. Procedere correttamente. 	—
Nell'angolo in alto a sinistra dello schermo comparirà  [Manutenzione].	<ul style="list-style-type: none"> Stato normale rilevato all'interno del proiettore. Scollegare il cavo di alimentazione e rivolgersi al proprio rivenditore per la manutenzione. Controllare che il cavo di alimentazione sia scollegato, per evitare incendi o scosse elettriche. 	—

Attenzione

- Qualora il problema persista anche dopo aver eseguito le operazioni descritte in questa tabella, rivolgersi al proprio rivenditore.

Informazioni Tecniche

Protocollo PJLink

La funzione di rete del proiettore supporta PJLink classe 1 e il protocollo PJLink può essere usato per eseguire l'impostazione del proiettore e le operazioni di query sullo stato del proiettore da un computer.

Comandi di controllo

La tabella che segue presenta i comandi del protocollo PJLink che possono essere usati per controllare il proiettore.

Comando	Dettagli del comando	Note
POWR	Comando di alimentazione	Parametri 0 = Standby 1 = Alimentazione ON
POWR ?	Interrogazione sullo stato di alimentazione	Parametri 0 = Standby 1 = Alimentazione ON 2 = Raffreddamento in corso 3 = Riscaldamento in corso
INPT	Selezione ingresso	Parametri
INPT ?	Interrogazione su selezione ingresso	11 = RGB 1 12 = RGB 2 13 = SCART 21 = VIDEO 22 = S-VIDEO 23 = COMPONENT 31 = HDMI
AVMT	Controllo MUTE AV	Parametri
AVMT ?	Query stato MUTE AV	30 = Modalità MUTE AV off 31 = Modalità MUTE AV on
ERST ?	Interrogazione su stato di errore	Parametri 1° byte: indica errori della ventola, intervallo 0 - 2 2° byte: indica errori della lampada, intervallo 0 - 2 3° byte: indica errori di temperatura, intervallo 0 - 2 4° byte: Fisso su 0 5° byte: indica errori del filtro, intervallo 0 - 2 6° byte: indica altri errori, intervallo 0 - 2 Le definizioni per ogni valore da 0 a 2 sono le seguenti. 0 = nessun errore rilevato 1 = avvertenza 2 = errore
LAMP ?	Interrogazione su stato della lampada	Parametri 1° cifre (1 - 5 cifre): ore di servizio totali di Lamp 2° cifra: 0 = Lamp spenta, 1 = Lamp accesa
INST ?	Interrogazione su elenco di selezione ingresso	Compaiono i seguenti parametri. "11, 12, 13, 21, 22, 23, 31"
NAME ?	Interrogazione su nome proiettore	Viene presentato il nome impostato [Nome proiettore] in [Rete].
INF1 ?	Interrogazione su nome fabbricante	Viene presentato "Panasonic".
INF2 ?	Interrogazione su nome modello	Indicare "VX510" o "VW440" come nome del modello.
INF0 ?	Altra interrogazione per informazioni	Vengono ripristinate informazioni quali il numero versione.
CLSS ?	Interrogazione per informazione classe	Viene presentato "1".

Autorizzazione di sicurezza PJLink

Quando si utilizza PJLink con l'autorizzazione di sicurezza, è possibile usare come password per PJLink la password specificata per i privilegi amministratore e quella specificata per i privilegi utente (► pagina 72).

Quando si utilizza PJLink senza l'autorizzazione di sicurezza, specificare l'utilizzo senza la password specificata per i privilegi amministratore e quella specificata per i privilegi utente di controllo del browser web.

Per le specifiche PJLink, consultare il sito web della Japan Business Machine and Information System Industries Association.

<http://pjlink.jbmia.or.jp/english/>

Comandi di controllo mediante LAN

■ Quando è impostata la password autorità amministratore controllo WEB (Modo protetto)

● Metodo di connessione

1) Ottenere indirizzo IP e numero di porta (valore iniziale impostato = 1 024) del proiettore e fare una richiesta per la connessione del proiettore.

Rilevare l'indirizzo IP dalla schermata dei menu del proiettore e il numero del proiettore dalla pagina di controllo WEB.

Indirizzo IP : Si ottiene dal MENU PRINCIPALE → [Rete] → [Stato rete]

N. porta : Rilevare dalla pagina di controllo WEB "Detailed set up" → "Command port set up"

2) C'è una risposta dal proiettore.

Dati della risposta

Sezione dati	Vuoto	Modalità	Vuoto	Sezione numero casuale	Simbolo terminazione
"NTCONTROL" (stringa ASCII)	' '	'1'	' '	"zzzzzzzz" (Il codice ASCII ha numeri esadecimali)	(CR) 0x0d
9 byte	1 byte	1 byte	1 byte	8 byte	1 byte

Mode : 1 = Modo protetto

3) Generare una valore hash di 32-byte dai dati che seguono usando un algoritmo MD5.

"xxxxxx:yyyyy:zzzzzzzz"

xxxxxx : Nome utente con autorità amministratore per CONTROLLO WEB (Il nome utente predefinito è "admin1")

yyyyy : Password del suddetto utente con autorità amministratore (La password predefinita è "panasonic")

zzzzzzzz : Numero casuale di 8-byte ottenuto al punto 2

● Metodo di trasmissione del comando

Trasmettere usando il seguente formato di comando.

Dati trasmessi

Intestazione			Sezione dati	Simbolo terminazione
Valore hash (Vedere sopra <Metodo di connessione>)	'0'	'0'	Comando di controllo (ASCII string)	(CR) 0x0d
32 byte	1 byte	1 byte	Lunghezza indefinita	1 byte

Dati ricevuti

Intestazione			Sezione dati	Simbolo terminazione
'0'	'0'		Comando di controllo (stringa ASCII)	(CR) 0x0d
0x30	0x30		Lunghezza indefinita	1 byte
1 byte	1 byte			

Risposta errore

Messaggio di errore		Simbolo terminazione
"ERR1"	Comando di controllo indefinito	(CR) 0x0d
"ERR2"	Fuori dall'intervallo dei parametri	
"ERR3"	Stato occupato o periodo non accettabile	
"ERR4"	Timeout o periodo non accettabile	
"ERR5"	Lunghezza dati errata	
"ERRA"	Password non corrispondente	
4 byte		1 byte

■ Quando non è impostata la password autorità amministratore controllo WEB (Modo non protetto)

● Metodo di connessione

- 1) Ottenere indirizzo IP e numero di porta (valore iniziale impostato = 1 024) del proiettore e fare una richiesta per la connessione del proiettore.

Rilevare l'indirizzo IP dalla schermata dei menu del proiettore e il numero del proiettore dalla pagina di controllo WEB.

Indirizzo IP : Si ottiene dal MENU PRINCIPALE → [Rete] → [Stato rete]

N. porta : Rilevare dalla pagina di controllo WEB "Detailed set up" → "Command port set up"

- 2) C'è una risposta dal proiettore.

Dati della risposta

Sezione dati	Vuoto	Modalità	Simbolo terminazione
"NTCONTROL" (stringa ASCII)	' '	'0'	(CR)
9 byte	0x20 1 byte	0x30 1 byte	0x0d 1 byte

Mode : 0 = Modo non protetto

● Metodo di trasmissione del comando

Trasmettere mediante il seguente formato di comando.

Dati trasmessi

Intestazione	Sezione dati	Simbolo terminazione
'0'	'0'	Comando di controllo
0x30	0x30	(stringa ASCII)
1 byte	1 byte	Lunghezza indefinita
		(CR)
		0x0d
		1 byte

Dati ricevuti

Intestazione	Sezione dati	Simbolo terminazione
'0'	'0'	Comando di controllo
0x30	0x30	(stringa ASCII)
1 byte	1 byte	Lunghezza indefinita
		(CR)
		0x0d
		1 byte

Dati ricevuti

Messaggio di errore	Simbolo terminazione
"ERR1"	(CR)
"ERR2"	
"ERR3"	
"ERR4"	
"ERR5"	
"ERRA"	0x0d
	1 byte
	4 byte

Informazioni Tecniche

Terminale seriale

Il connettore seriale situato sul pannello connettori del proiettore è conforme alle specifiche dell'interfaccia RS-232C, in modo che il proiettore possa essere comandato tramite un computer collegato a tale connettore.

Collegamento

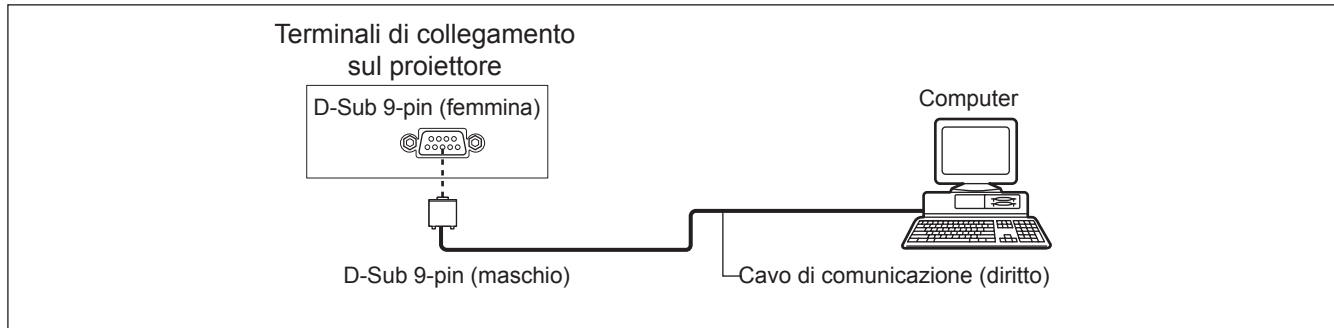

Assegnazione dei pin e nomi dei segnali

D-Sub 9-pin (maschio) Vista dall'esterno	N° pin	Nome segnale	Contenuti
<p>6 → 9</p> <p>1 → 5</p>	①	—	NC
	②	TXD	Dati trasmessi
	③	RXD	Dati ricevuti
	④	—	NC
	⑤	GND	Terra
	⑥	—	NC
	⑦	CTS	Connesso internamente
	⑧	RTS	
	⑨	—	NC

Condizioni di comunicazione

Livello del segnale	Compatibilità con RS-232C
Metodo di sincronizzazione	Asincrono
Velocità di trasmissione dati	19 200 bps
Parità	Nessuno

Lunghezza caratteri	8 bit
Bit di stop	1 bit
Parametro X	Nessuno
Parametro S	Nessuno

Nota

- Quando la funzione [AMX D. D.] è impostata su [On] nel menu [Rete], il Baud rate passa automaticamente a 9 600 bps.

Formato base

La trasmissione dal computer inizia con STX. Saranno quindi inviati, nell'ordine, comando, parametro e ETX. Aggiungere i parametri in base ai dettagli del comando.

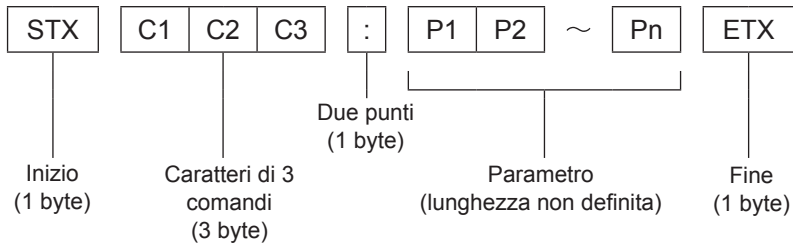

*: Per l'invio di comandi senza parametri, i due punti (:) non sono necessari.

Formato base (con sotto-comando)

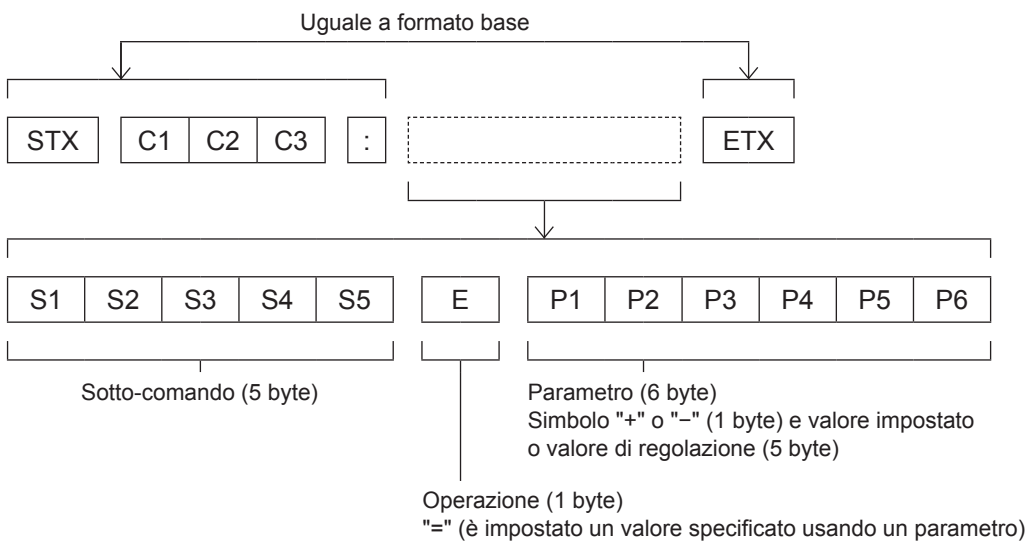

*: Quando si trasmette un comando che non ha bisogno di un parametro, l'operazione (E) e il parametro non sono necessari.

Informazioni Tecniche

■ Specifiche cavi

[Con collegamento a un computer]

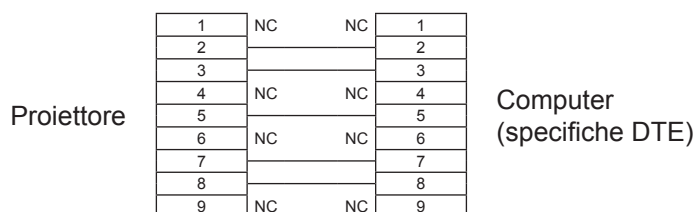

■ Comandi di controllo

Quando si comanda un proiettore dal computer, sono disponibili i seguenti comandi:

[Comando di controllo proiettore]

Comando	Significato	Note
PON	Alimentazione [ON]	
POF	Alimentazione [OFF]	
IIS	Selezione INPUT	(Parametro) VID = Video SVD = S -video RG1 = Computer 1(RGB) RG2 = Computer 2(RGB) HD1 = HDMI SCT = Computer 1(Scart)
OSH	Funzione AV Mute	Arresta momentaneamente la proiezione e l'audio. Invia i comandi [ON]/[OFF] Non commutare fra ON/OFF in rapida successione.
OFZ	Fermo Immag.	Invia i comandi [ON]/[OFF].
AUU	Volume su	
AUD	Volume giù	
DZU	D. ZOOM su	
DZD	D. ZOOM giù	
QPW	Interrogazione alimentazione	000 = Standby 001 = Accensione
Q\$\$	Richiesta condizioni lampada	(Risposta) 0 = Stand-by 1 = Comando Lamp ON attivo 2 = Lamp ON 3 = Comando Lamp OFF attivo

Altri terminali

■ Assegnazioni pin e nomi segnale del terminale <S-VIDEO IN>

Vista dall'esterno	N° pin	Nomi segnale
	①	GND (Segnale di luminanza)
	②	GND (Segnale del colore)
	③	Segnale di luminanza
	④	Segnale del colore

■ Assegnazioni pin e nomi segnale del terminale <COMPUTER 1 IN/ COMPONENT IN>

Vista dall'esterno	N° pin	Nomi segnale
	①	R/P _R
	②	G/G · SYNC/Y
	③	B/P _B
	⑨	+5V
	⑫	Dati DDC
	⑬	HD/SYNC
	⑭	VD
	⑮	Orologio DDC
	④	
	⑤, ⑧, ⑩, ⑪	

④ : Non assegnati
⑤ - ⑧, ⑩, ⑪ : Terminali GND

■ Assegnazioni pin e nomi segnale del terminale <COMPUTER 2 IN/ MONITOR OUT>

Vista dall'esterno	N° pin	Nomi segnale
	①	R
	②	G
	③	B
	⑬	HD/SYNC
	⑭	VD
	④, ⑨, ⑪, ⑫, ⑮	
⑤ - ⑧, ⑩		

④, ⑨, ⑪, ⑫, ⑮ : Non assegnati
⑤ - ⑧, ⑩ : Terminali GND

■ Assegnazioni pin e nomi segnale del terminale <HDMI IN>

Vista dall'esterno	N° pin	Nomi segnale	N° pin	Nomi segnale
<p>Pin con numeri pari da ② a ⑮</p> <p>Pin con numeri dispari da ① a ⑮</p>	①	Dati T.M.D.S 2+	⑪	Schermatura clock T.M.D.S
	②	Schermatura dati T.M.D.S 2	⑫	Orologio -T.M.D.S
	③	Dati T.M.D.S 2-	⑬	CEC
	④	Dati T.M.D.S 1+	⑭	—
	⑤	Schermatura dati T.M.D.S 1	⑮	SCL
	⑥	Dati T.M.D.S 1-	⑯	SDA
	⑦	Dati T.M.D.S 0+	⑰	DDC/CEC GND
	⑧	Schermatura dati T.M.D.S 0	⑱	+5V
	⑨	Dati T.M.D.S 0-	⑲	Sensore "hot plug"
	⑩	Orologio +T.M.D.S		

Informazioni Tecniche

Elenco dei formati di segnale compatibili

La seguente tabella elenca i formati di segnale compatibili con i proiettori.

Formato : V = VIDEO, S = S-VIDEO, C = COMPUTER, Y = YP_BP_R, H = HDMI

Modalità	Risoluzione di visualizzazione (punti)*1	Frequenza di scansione		Frequenza di FREQ CLOCK (MHz)	Qualità immagine *2		PnP*3	Formato
		Orizz. (kHz)	Vert. (Hz)		PT-VW440E	PT-VX510E		
NTSC/NTSC 4.43/ PAL-M/PAL 60	720 x 480	15,700	59,900	--	A	A		V/S
PAL/PAL-N/SECAM	720 x 576	15,600	50,000	--	A	A		V/S
480p	640 x 480	31,470	59,880	25,200	A	A		C/Y
480i	640 x 480i	15,734	60,000	12,273	A	A		
576p	768 x 576	31,250	50,000	29,500	A	A		
576i	768 x 576i	15,625	50,000	14,750	A	A		
720p	1 280 x 720	37,500	50,000	74,250	AA	A		
		45,000	60,000	74,250	AA	A		
1035i	1 920 x 1 035i	33,750	60,000	74,250	A	A		
1080i	1 920 x 1 080i	28,125	50,000	74,250	A	A		
		33,750	60,000	74,250	A	A		
VGA	640 x 480	31,470	59,880	25,149	A	A	o	
		37,860	74,380	31,500	A	A		
		37,860	72,810	31,500	A	A	o	
		37,500	75,000	31,500	A	A	o	
		43,269	85,000	36,000	A	A		
	640 x 400	31,470	70,090	25,175	A	A		
	720 x 400	31,470	70,090	28,322	A	A		
SVGA	800 x 600	35,156	56,250	36,000	A	A	o	
		37,880	60,320	40,000	A	A	o	
		46,875	75,000	49,500	A	A	o	
		53,674	85,060	56,250	A	A		
		48,080	72,190	50,000	A	A	o	
		37,900	61,030	40,020	A	A		
		34,500	55,380	36,432	A	A		
		38,000	60,510	40,128	A	A		
		38,600	60,310	38,600	A	A		
		32,700	51,090	32,700	A	A		
	38,000	60,510	40,128	A	A			
MAC	1 280 x 960	75,000	75,080	126,000	A	A		
	1 280 x 1 024	80,000	75,080	135,200	A	A		
MAC 13	640 x 480	35,000	66,670	30,240	A	A		
MAC LC13		34,970	66,600	31,330	A	A		
MAC 16	832 x 624	49,720	74,550	57,283	A	A		
MAC 19	1 024 x 768	60,240	75,080	80,010	A	A		
MAC 21	1 152 x 870	68,680	75,060	100,000	A	A		

Informazioni Tecniche

Modalità	Risoluzione di visualizzazione (punti)*1	Frequenza di scansione		Frequenza di FREQ CLOCK (MHz)	Qualità immagine *2		PnP*3	Formato
		Orizz. (kHz)	Vert. (Hz)		PT-VW440E	PT-VX510E		
SXGA+	1 400 x 1 050	63,970	60,190	107,990	A	A		C
		65,350	60,120	122,850	A	A		
		65,120	59,900	122,430	A	A		
XGA	1 024 x 768	48,360	60,000	65,000	A	AA	○	
		68,677	84,977	94,504	A	AA		
		60,023	75,030	78,750	A	AA	○	
		56,476	70,070	75,000	A	AA	○	
		60,310	74,920	79,252	A	AA		
		48,500	60,020	65,179	A	AA		
		44,000	54,580	59,129	A	AA		
		63,480	79,350	83,410	A	AA		
		62,040	77,070	84,375	A	AA		
		61,000	75,700	81,000	A	AA		
		46,900	58,200	63,030	A	AA		
		47,000	58,300	61,664	A	AA		
	58,030	72,000	74,745	A	AA			
	1 024 x 768i	36,000	87,170	47,300	A	AA		
	35,522	86,960	44,900	A	AA			
SXGA	1 152 x 864	64,200	70,400	94,560	A	A		
	1 152 x 900	61,200	65,200	92,000	A	A		
		71,400	75,600	105,100	A	A		
		61,850	66,000	94,500	A	A		
	1 280 x 960	60,000	60,000	108,000	A	A		
	1 280 x 1 024	62,500	58,600	108,000	A	A		
		63,900	60,000	107,350	A	A		
		63,340	59,980	108,180	A	A		
		63,740	60,010	109,497	A	A		
		71,690	67,190	117,004	A	A		
		81,130	76,107	135,008	A	A		
		63,980	60,020	108,000	A	A		
		79,976	75,025	135,000	A	A		
		63,370	60,010	111,520	A	A		
		76,970	72,000	130,080	A	A		
		63,790	60,180	108,190	A	A		
	91,146	85,024	157,500	A	A			
	1 280 x 1 024i	50,000	86,000	80,000	A	A		
50,000		94,000	80,000	A	A			
46,430		86,700	78,745	A	A			
UXGA	1 600 x 1 200	75,000	60,000	162,000	A	A		
		81,250	65,000	175,500	A	A		
		87,500	70,000	189,000	A	A		
		93,750	75,000	202,500	A	A		

Informazioni Tecniche

Modalità	Risoluzione di visualizzazione (punti)*1	Frequenza di scansione		Frequenza di FREQ CLOCK (MHz)	Qualità immagine *2		PnP*3	Formato
		Orizz. (kHz)	Vert. (Hz)		PT-VW440E	PT-VX510E		
WXGA	1 280 x 768	47,776	59,870	79,500	AA	A		C
		60,289	74,893	102,250	AA	A		
		68,633	84,837	117,500	AA	A		
		55,993	69,991	94,964	AA	A		
		57,675	72,004	97,817	AA	A		
	1 280 x 800	49,600	60,050	79,360	AA	A		
		41,200	50,000	68,557	AA	A		
		49,702	59,810	83,500	AA	A	o	
		63,980	60,020	108,000	AA	A		
		58,289	69,975	98,858	AA	A		
		60,044	71,995	102,795	AA	A		
		62,790	74,928	106,492	AA	A		
	71,553	84,879	122,498	AA	A			
	1 366 x 768	48,360	60,000	86,670	A	A		
	1 360 x 768	47,700	60,000	86,670	A	A		
		56,160	72,000	100,190	A	A		
1 376 x 768	48,360	60,000	86,670	A	A			
WSXGA+	1 680 x 1 050	65,290	59,954	146,250	A	A		
WXGA+	1 440 x 900	55,935	59,887	106,500	A	A		
		74,918	60,000	161,850	A	A		
WUXGA	1 920 x 1 200	74,556	59,885	193,250	A	A		
		74,038	59,950	154,000	A	A		
D-VGA	640 x 480	31,470	59,940	25,175	A	A	o	
D-480p		31,470	59,880	25,200	A	A	o	
D-576p	768 x 576	31,250	50,000	29,500	A	A	o	
D-720p	1 280 x 720	37,500	50,000	74,250	AA	A	o	
		45,000	60,000	74,250	AA	A	o	
D-SVGA	800 x 600	37,879	60,320	40,000	A	A	o	
D-XGA	1 024 x 768	48,363	60,000	65,000	A	AA	o	
D-SXGA+	1 400 x 1 050	63,970	60,190	107,990	A	A		
		65,350	60,120	122,850	A	A		
		65,120	59,900	122,430	A	A		

Modalità	Risoluzione di visualizzazione (punti)*1	Frequenza di scansione		Frequenza di FREQ CLOCK (MHz)	Qualità immagine *2		PnP*3	Formato
		Orizz. (kHz)	Vert. (Hz)		PT-VW440E	PT-VX510E		
D-WXGA	1 360 x 768	47,700	60,000	86,670	A	A		H
		56,160	72,000	100,190	A	A		
	1 366 x 768	46,500	50,000	67,400	A	A		
		48,360	60,000	86,670	A	A		
	1 376 x 768	48,360	60,000	86,670	A	A		
	1 280 x 768	47,776	59,870	79,500	AA	A		
		60,289	74,893	102,250	AA	A		
		68,633	84,837	117,500	AA	A		
		55,993	69,991	94,964	AA	A		
		57,675	72,004	97,817	AA	A		
	1 280 x 800	49,572	59,870	83,282	AA	A		
		41,200	50,000	68,557	AA	A		
		49,702	59,810	83,500	AA	A	○	
		63,980	60,020	108,000	AA	A		
		58,289	69,975	98,858	AA	A		
		60,044	71,995	102,795	AA	A		
62,790		74,928	106,492	AA	A			
	71,553	84,879	122,498	AA	A			
D-SXGA	1 280 x 1 024	63,980	60,020	108,000	A	A		
		60,276	58,069	93,067	A	A		
		31,650	29,800	53,480	A	A		
D-1035i	1 920 x 1 035i	33,750	60,000	74,250	A	A		
D-1080i	1 920 x 1 080i	28,125	50,000	74,250	A	A	○	
		33,750	60,000	74,250	A	A	○	
D-1080p	1 920 x 1 080	67,500	60,000	148,500	A	A		
		56,250	50,000	148,500	A	A		
D-WXGA+	1 440 x 900	55,935	59,887	106,500	A	A		
D-WSXGA+	1 680 x 1 050	65,290	59,954	146,250	A	A		
D-WUXGA	1 920 x 1 200	74,038	59,950	154,000	A	A		

*1 : La lettera "i" aggiunta al valore di risoluzione indica che il segnale è interlacciato.

*2 : La qualità d'immagine è indicata dai seguenti simboli.

AA: È possibile ottenere la massima qualità d'immagine.

A: I segnali vengono convertiti dal circuito di elaborazione dell'immagine.

*3 : I segnali plug-and-play contrassegnati "○" risultano compatibili con l'EDID del proiettore. I segnali plug-and-play non contrassegnati potrebbero comunque essere compatibili, se i terminali di ingresso sono inclusi nell'elenco formati. In caso di segnali plug-and-play non contrassegnati e di nessun riscontro nell'elenco formati, la proiezione delle immagini potrebbe risultare difficoltosa anche se la risoluzione del computer è uguale a quella del proiettore.

Il terminale <COMPUTER 2 IN> non supporta Plug and Play.

Nota

- Il numero di punti visualizzati è 1 280 x 800 per il modello PT-VW440E e 1 024 x 768 per il modello PT-VX510E. I segnali aventi una risoluzione diversa verranno proiettati dopo essere stati convertiti per adattarli alla risoluzione del proiettore.
- Se vengono connessi segnali interlacciati, l'immagine proiettata potrebbe presentare fenomeni di sfarfallio.

Specifiche

Numero modello		PT-VW440E	PT-VX510E
Alimentazione		AC100 V - 240 V 50 Hz/60 Hz	
Potenza assorbita		100 V - 240 V 4,0 A-1,6 A 365 W	
		Quando la [modalità Standby] di [Impostazione] è impostata su [Economia]: 0,3 W Quando la [modalità Standby] di [Impostazione] è impostata su [Rete]:11,5 W Quando la [Standby MIC disatt.] di [Suono] è impostata su [On]: Max.26 W	
Pannello LCD	Dimensioni pannello	1,5 cm (rapporto di aspetto 16 : 10)	1,6 cm (rapporto di aspetto 4 : 3)
	Metodo di visualizzazione	3 pannelli LCD trasparenti (RGB)	
	Tecnologia	Matrice attiva	
	Pixel	1 024 000 (1 280 x 800) x 3 pannelli	786 432 (1 024 x 768) x 3 pannelli
Gruppo ottico		Zoom manuale (1,6x) / Messa a fuoco manuale F da 1,6 a 2,12, f da 15,28 mm a 24,62 mm	
Sorgente di illuminazione		Lampada UHM 280 W	
Luminosità *1		4 800 lm	5 500 lm
Rapporto di contrasto *2		3 500 : 1 (tutto bianco / tutto nero)	4 000 : 1 (tutto bianco / tutto nero)
Frequenza di scansione applicabile *3	Per segnale RGB	Orizzontale da 15 kHz a 100 kHz, Verticale da 50 Hz a 100 Hz	
		Frequenza di dot clock: 140 MHz o inferiore	
	Per segnale YPbPr	[525i(480i)] Orizzontale 15,75 kHz, Verticale 60 Hz [525p(480p)] Orizzontale 31,50 kHz, Verticale 60 Hz [750(720)/60p] Orizzontale 45,00 kHz, Verticale 60 Hz [1125(1080)/60i] Orizzontale 33,75 kHz, Verticale 60 Hz [625i(576i)] Orizzontale 15,63 kHz, Verticale 50 Hz [625p(576p)] Orizzontale 31,25 kHz, Verticale 50 Hz [750(720)/50p] Orizzontale 37,50 kHz, Verticale 50 Hz [1125(1080)/50i] Orizzontale 28,13 kHz, Verticale 50 Hz ● I connettori HD/SYNC e V non sono compatibili con segnale SYNC composito a 3 valori	
	Per segnale Video (compreso S-video)	Orizzontale, 15,75 kHz / 15,63 kHz, verticale 60 Hz / 50 Hz	
	Per segnale HDMI	525p(480p), 625p(576p), 750(720)/60p, 750(720)/50p, 1 125(1 080)/60p, 1 125(1 080)/50p, 1 125(1 080)/60i, 1 125(1 080)/50i ● Risoluzione visualizzabile: Da VGA a WUXGA (non interlacciata) ● Frequenza di dot clock: fino a 162 MHz	
Sistema colore		7 (NTSC, NTSC4.43, PAL, PAL-N, PAL-M, SECAM, PAL60)	
Dimensioni di proiezione		0,76 m-7,62 m (30"-300")	
Rapporto d'aspetto schermo		16 : 10	4 : 3
Schema di proiezione		Anteriore / posteriore / montaggio a soffitto / montaggio a pavimento (selezionabile tramite menu)	
Altoparlante		1 (circolare, 4,0 cm)	
Massimo volume d'uscita utilizzabile		10 W	

*1 : Questi valori dell'emissione luminosa sono misurati nella condizione di [Alimentazione lampada] impostata su [Normale],[Selezione immagine] su [Dinamiche] e [Spostamento obiettivo] regolato sul livello più basso. Misure,condizioni di misura e simboli conformi a norme internazionali ISO21118.

*2 : Il valore del rapporto di contrasto si misura nella condizione di [Alimentazione lampada] impostata su [Normale], [Selezione immagine] su [Dinamico], [Spostamento obiettivo] regolato sul livello più basso e [Iris] impostato su [On]. Misure,condizioni di misura e simboli conformi a norme internazionali ISO21118

*3 : Per informazioni dettagliate sui segnali video che possono essere proiettati con questo apparecchio, fare riferimento a "Elenco dei formati di segnale compatibili". (➔ pagine 90-93)

Numero modello		PT-VW440E	PT-VX510E
Connettori	COMPUTER 1 IN/ COMPONENT IN	1 (D-sub 15 pin femmina) [Segnale RGB] 0,7 V [p-p] 75 Ω (con G-SYNC: 1,0 V [p-p] 75 Ω) compatibile con HD/SYNC TTL alta impedenza, identificazione automatica polarità positiva/negativa compatibile con VD TTL alta impedenza, identificazione automatica polarità positiva/negativa [Segnale YP _B P _R] Y: 1,0 V [p-p] compreso segnale di sincronizzazione, P _B P _R : 0,7 V [p-p] 75 Ω	
	COMPUTER 2 IN/ MONITOR OUT	[Segnale RGB] 0,7 V [p-p] 75 Ω (con G-SYNC: 1,0 V [p-p] 75 Ω) compatibile con HD/SYNC TTL alta impedenza, identificazione automatica polarità positiva/negativa compatibile con VD TTL alta impedenza, identificazione automatica polarità positiva/negativa	
	VIDEO IN	1 (Jack pin 1,0 V [p-p] 75 Ω)	
	S-VIDEO IN	1 (Mini DIN 4 pin, Y 1,0 V [p-p], C 0,286 V [p-p] 75 Ω, compatibile con segnale S1)	
	HDMI IN	1 (HDMI 19 pin, compatibile con HDCP e Deep)	
	AUDIO IN	2 (mini jack M3 stereo, 0,5 V [rms], impedenza d'ingresso 22 kΩ o superiore) 1 (Jack pin x 2 (L-R), 0,5 V [rms], impedenza d'ingresso 22 kΩ o superiore)	
	VARIABLE AUDIO OUT	1 (mini jack M3 stereo, compatibile con uscita monitor stereo, 0 V [rms] ~ 2,0 V [rms], impedenza d'uscita 2,2 kΩ o inferiore)	
	SERIAL IN	1 (D-sub 9 pin, conforme a RS-232C, per controllo da computer)	
	LAN	1 (per connessione di rete RJ-45, compatibile con PLink)	
Lunghezza cavo di alimentazione		2,0 m	
Carcassa		Plastica termoformata	
Dimensioni		Larghezza: 379 mm Altezza: 100 mm (107 mm con piedini regolabili anteriori retratti) Profondità: 305 mm (escluse sporgenze)	
Peso		Circa 4,8 kg *4	
Livello rumore *5		Quando si imposta su [Normale] in [Modalità lampada]: 38 dB Quando si imposta su [Economia] in [Modalità lampada]: 31 dB	
Ambiente di utilizzo		Temperatura ambiente di funzionamento*6: 0 °C a 40 °C (Elevazione: sotto 1 200 m; [Controllo ventola]: [Off]) 0 °C a 30 °C (Elevazione: 1 200 m ~ 2 000 m; [Controllo ventola]: [On 1]) 0 °C a 30 °C (Elevazione: 2 000 m ~ 2 700 m; [Controllo ventola]: [On 2]) Umidità ambiente di funzionamento da 20 % a 80 % (senza condensa)	
Telecomando	Alimentazione	CC 3 V (batteria (AAA/R03 o AAA/LR03) x 2)	
	Campo d'azione	Circa 7 m (se azionato direttamente di fronte al ricevitore)	
	Peso	67 g (comprese le batterie)	
	Dimensioni	Larghezza: 52 mm, Altezza: 110 mm, Profondità: 18 mm	

*4 : Valore medio. Può variare da un esemplare all'altro.

*5 : Misurazione, condizioni di misurazione e metodo di notazione sono tutti conformi agli standard internazionali ISO21118.

*6 : Se [Alimentazione lampada] è impostato su [Normale] e la temperatura dell'ambiente di esercizio supera i 35 °C(95 °F), è possibile modificare automaticamente [Alimentazione lampada] su [Economia].

- I numeri di parte degli accessori e dei componenti venduti separatamente sono soggetti a modifiche senza preavviso.

Specifiche

Dimensioni

<Unità: mm (pollice)>

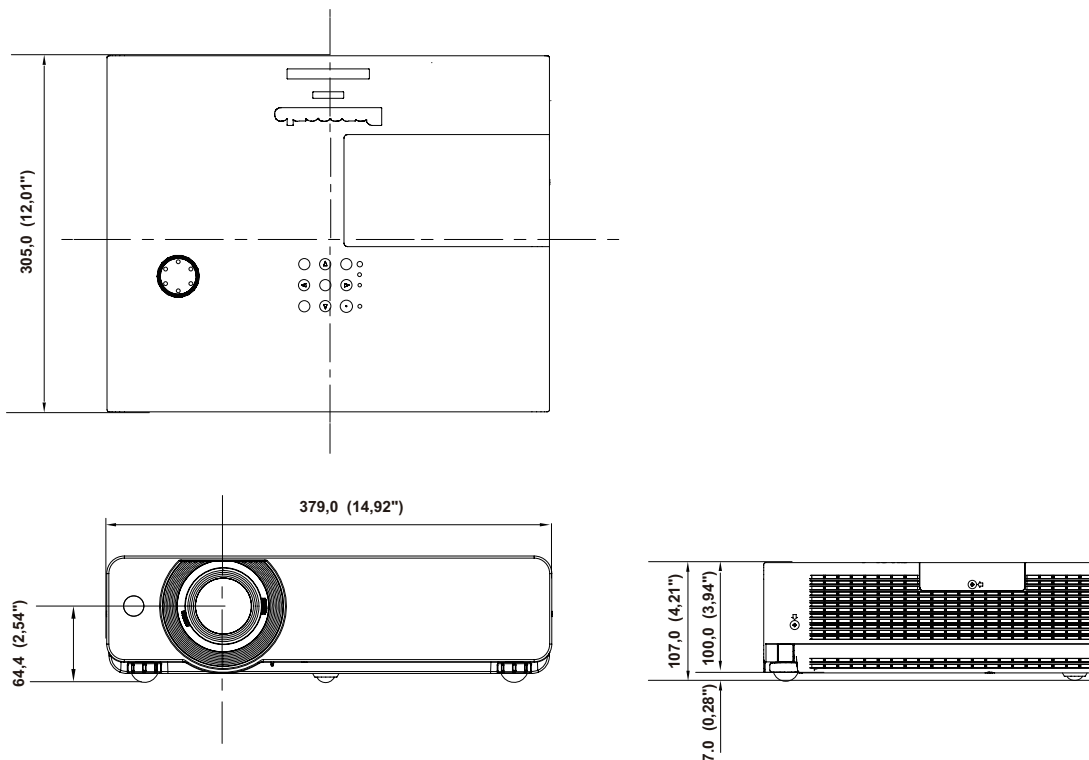

*: Le dimensioni effettive possono variare a seconda del prodotto.

Precauzioni per l'utilizzo del supporto da soffitto

- Il supporto da soffitto deve essere installato esclusivamente da un tecnico qualificato.
- Anche quando è in vigore la garanzia, il produttore non è ritenuto responsabile per rischi o danni derivanti dall'uso di un supporto di fissaggio per soffitto che non è stato acquistato da un distributore autorizzato o per l'impatto ambientale.
- Se non più utilizzato, rimuovere tempestivamente il supporto da soffitto.
- Accertarsi di usare una cacciavite torsiometrico e evitare l'utilizzo di un cacciavite elettrico o di un cacciavite a impatto.
- Per informazioni dettagliate, vedere il manuale di istruzioni fornito con il supporto da soffitto.
- I numeri di modello di accessori e parti in vendita separatamente sono soggetti a modifica senza preavviso.
- Accertarsi che le viti sul kit di montaggio a soffitto non entrino in contatto con parti metalliche (listello, cavo o asse metallici) sull'asse del soffitto. In caso contrario, potrebbero originarsi pericoli di incendio.

Vista dal basso

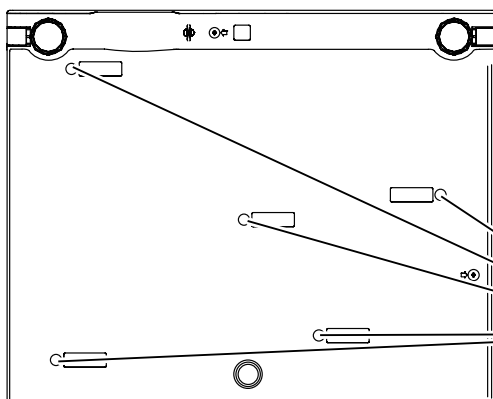

Numero di modello del supporto da soffitto:

ET-PKV100H (per soffitti alti)

ET-PKV100S (per soffitti bassi)

Base di montaggio del proiettore Modello N.:

ET-PKV200B

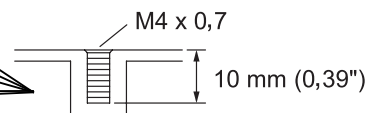

Torque: $1,2 \pm 0,1$ N·m

Indice

A			
Accendere del proiettore	26	Impostazioni	19
Accensione immediata	53	Impostazioni di fabbrica.....	57
Accessori	13	Impostaz. PC manuale	40
Alimentazione lampada	54	Informazioni.....	58
Altri terminali.....	89	Informazioni sul proiettore	15
Autoregolazione.....	50	Inserimento e rimozione delle batterie... 18	
Auto regolaz. PC	39	L	
Avviso importante per la sicurezza...2		Lingua.....	50
		Logo.....	51
C		Luminosità	43
CD-ROM fornito.....	14	M	
Cinema	42	Manutenzione	76
Closed caption.....	54	Menu Ingresso.....	37
Codice PIN	27	Menu principale	35
Collegamenti di rete.....	61	MIC	49
Collegamento del cavo di		Modalità stand by	53
alimentazione.....	24	Modo di proiezione	19
Colore	43	Muto.....	49
Commutazione del segnale di		N	
ingresso	30	Navigazione del menu	34
Connessione.....	23	Nitidezza.....	44
Contrasto	43	Normale	46
Controllo ritardo video	56	Normale espanso	46, 48
Controllo ventola.....	55	Numeri ID	18
Corpo del proiettore.....	16	O	
D		Operazioni di base usando il	
Daylight View.....	44	telecomando	30
Diaframma	43	P	
Dimensioni schermo e raggio di		Per l'ingresso Component	38
azione	20	Per l'ingresso Video e S-video	38
Dinamica.....	42	Piena larghezza	46
Display.....	51	Posizione menu	50
Distanze di proiezione	20, 21	Precauzioni per il trasporto.....	10
E		Precauzioni per l'installazione	10
Elenco dei formati di segnale		Precauzioni per l'uso	12
compatibili.....	90	Precauzioni riguardo la sicurezza	
Emulazione seriale	56	d'uso	10
Espanso (16:9).....	46	Predefinito	42
F		Progressivo.....	45
Fissaggio del copriobiettivo	80	Proiezione.....	29
FREEZE	31	R	
Funzione di spegnimento diretto28		Raffreddamento.....	55
G		Reale	42
Gamma.....	45	Registro controllo remoto	57
Gestione dei problemi.....	75	Regolazione dei piedini anteriori22	
Gruppo lampada.....	78	Regolazione della posizione mediante	
H		la funzione di spostamento	
HDMI	52	obiettivo	22
I		Regolazione dell'immagine.....	29
Impostazione	50	Regolazione immagine	43
Impostazione del numero		Reg. Personalizzata	47
identificativo	18	Rete	59
		Retro.....	48
		Ricerca ingresso.....	50
		Riduzione rumorosità.....	45
		Risoluzione dei problemi	81
		Risparmio energetico.....	52
		S	
		Scheda connes.	52
		Schermo	46
		Schermo colorato	42
		Schermo verde	42
		Selezione del segnale d'ingresso ...29	
		Selezione immagine	42
		Sfondo	51
		Sicurezza.....	11, 54
		Smaltimento.....	11
		Soffitto	48
		Sostituzione del gruppo lampada ...79	
		Sostituzione dell'unità.....	76
		Sottomenu	35
		Specifiche	94
		Spegnimento del proiettore	28
		Spia LAMP REPLACE.....	75
		Spia ON(G)/STANDBY(R).....	25
		Spia WARNING	75
		Suono	49
		T	
		Telecomando	15, 54
		Temp. colore	44
		Terminale seriale	86
		Terminali posteriori	17
		Timer filtro.....	56
		Timer presentazione.....	53
		Tinta.....	43
		Trapezio.....	31, 47
		U	
		Utente	46
		V	
		Vero	46
		Volume.....	49
		Z	
		Zoom	46
		Zoom digitale	47

Informazioni per gli utenti sulla raccolta e l'eliminazione di vecchie apparecchiature e batterie usate



Questi simboli sui prodotti, sull'imballaggio, e/o sulle documentazioni o manuali accompagnanti i prodotti indicano che i prodotti elettrici, elettronici e le batterie usate non devono essere buttati nei rifiuti domestici generici. Per un trattamento adeguato, recupero e riciclaggio di vecchi prodotti e batterie usate, vi preghiamo di portarli negli appositi punti di raccolta, secondo la legislazione vigente nel vostro Paese e le Direttive 2002/96/EC e 2006/66/EC.

Smaltendo correttamente questi prodotti e le batterie, contribuirete a salvare importanti risorse e ad evitare i potenziali effetti negativi sulla salute umana e sull'ambiente che altrimenti potrebbero verificarsi in seguito ad un trattamento inappropriato dei rifiuti.



Per ulteriori informazioni sulla raccolta e sul riciclaggio di vecchi prodotti e batterie, vi preghiamo di contattare il vostro comune, i vostri operatori per lo smaltimento dei rifiuti o il punto vendita dove avete acquistato gli articoli.

Sono previste e potrebbero essere applicate sanzioni qualora questi rifiuti non siano stati smaltiti in modo corretto ed in accordo con la legislazione nazionale.



Per utenti commerciali nell'Unione Europea

Se desiderate eliminare apparecchiature elettriche ed elettroniche, vi preghiamo di contattare il vostro commerciante od il fornitore per maggiori informazioni.

Informazioni sullo smaltimento rifiuti in altri Paesi fuori dall'Unione Europea

Questi simboli sono validi solo all'interno dell'Unione Europea. Se desiderate smaltire questi articoli, vi preghiamo di contattare le autorità locali od il rivenditore ed informarvi sulle modalità per un corretto smaltimento.

Nota per il simbolo delle batterie (esempio con simbolo chimico riportato sotto il simbolo principale):

Questo simbolo può essere usato in combinazione con un simbolo chimico; in questo caso è conforme ai requisiti indicati dalla Direttiva per il prodotto chimico in questione.

Precauzioni ambientali per gli utenti in Cina



Simbolo valido solo per la Cina.