

## Manuel d'utilisation Manuel des fonctions

Projecteur LCD Utilisation commerciale

N° De Modèle PT-VW345NZ  
PT-VX415NZ

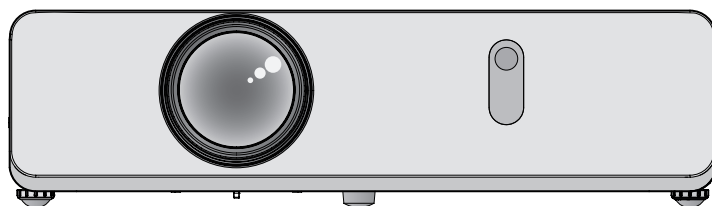

Merci d'avoir acheté ce produit Panasonic.

- Ce manuel est destiné aux produits fabriqués depuis déc. 2014.
- Avant toute utilisation de cet appareil, veuillez lire les instructions attentivement et conservez ce mode d'emploi pour toute utilisation ultérieure.
- Avant d'utiliser votre projecteur, assurez-vous de lire la section « Avis important concernant la sécurité! » (➡ pages 2 à 11).

## Avis important concernant la sécurité !

**AVERTISSEMENT :** ET APPAREIL DOIT ETRE RELIE A LA MASSE.

**AVERTISSEMENT :** Afin d'éviter des dommages qui risquent de causer un incendie ou des chocs électriques, ne pas exposer cet appareil à la pluie ou à l'humidité.  
Cet appareil n'a pas été conçu pour être utilisé dans le champ de vision direct sur le lieu de visionnage. Pour éviter les reflets gênants, ne le placez pas dans le champ direct de vision.  
Cet équipement n'est pas conçu pour être utilisé avec des stations de travail pour affichage vidéo selon BildscharbV.

Le niveau de pression sonore à la hauteur de l'opérateur est inférieur ou égal à 70 dB (A) selon ISO 7779.

**AVERTISSEMENT :**

1. Débrancher l'appareil de sa prise secteur lorsque celui-ci n'est pas utilisé pendant une longue période.
2. Pour prévenir tout risque d'électrocution, ne retirez pas le capot. Cet appareil ne contient aucune pièce réparable par l'utilisateur. Confiez les réparations à un technicien qualifié.
3. Ne pas retirer la goupille de mise à la terre de la fiche d'alimentation. Cet appareil est équipé d'une fiche d'alimentation de type mise à la terre à trois broches. Cette fiche ne s'adapte que sur une prise de secteur de type mise à la terre. Il s'agit d'une caractéristique de sécurité. S'il n'est pas possible d'insérer la fiche dans la prise, contacter un électricien. Ne pas invalider le but de la mise à la terre.

**MISE EN GARDE :** Pour assurer la permanence de la conformité, suivez les instructions d'installation jointes. Elles incluent l'utilisation du cordon d'alimentation fourni et de câbles d'interface à blindage pour toutes les connexions à votre ordinateur ou à des périphériques. En outre, tout changement ou modification non autorisé à cet équipement annule l'autorité de l'utilisateur de faire fonctionner cet appareil.

**AVERTISSEMENT :** POUR RÉDUIRE LE RISQUE D'INCENDIE OU DE DÉCHARGE ÉLECTRIQUE, N'EXPOSEZ PAS CE PRODUIT À LA PLUIE OU À L'HUMIDITÉ.

**AVERTISSEMENT :** RISQUE D'ÉLECTROCUTION, NE PAS OUVRIR.



L'éclair avec un symbole fléché se trouvant dans un triangle équilatéral est destiné à alerter l'utilisateur de la présence d'un « voltage dangereux » non isolé au sein du produit qui pourrait être d'une magnitude suffisante pour constituer un risque de décharge électrique sur une personne.



Le point d'exclamation se trouvant dans un triangle équilatéral destiné à alerter l'utilisateur de la présence de consignes de maintenance (entretien) et d'utilisation importantes dans la documentation accompagnant le produit.

Il s'agit d'un appareil conçu pour projeter des images sur un écran, etc. et qui n'est pas destiné à servir d'éclairage intérieur dans un environnement domestique.

Directive 2009/125/CE

**Nom et adresse de l'importateur dans l'Union Européenne**

**Panasonic Marketing Europe GmbH**  
**Panasonic Testing Center**  
**Winsbergring 15, 22525 Hamburg, Germany**

## AVERTISSEMENT (Amérique du Nord/centrale/du Sud et Taiwan)

**MISE EN GARDE :** Cet appareil est équipé d'une fiche d'alimentation de type mise à la terre à trois broches. Ne pas retirer la goupille de mise à la terre de la fiche d'alimentation. Il s'agit d'une caractéristique de sécurité. S'il n'est pas possible d'insérer la fiche dans la prise, contacter un électricien. Ne pas invalider le but de la mise à la terre.

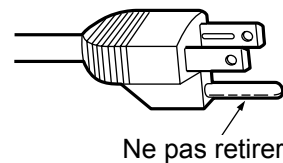

## AVIS DE LA FCC (USA)

### Déclaration de conformité

Numéro de modèle : PT-VW345NZ, PT-VX415NZ  
Marque : Panasonic  
Partie responsable : Panasonic Corporation of North America  
Adresse : Two Riverfront Plaza, Newark, NJ 07102-5490  
Numéro de téléphone : (877)803-8492  
Courriel : [projectorsupport@us.panasonic.com](mailto:projectorsupport@us.panasonic.com)

Cet appareil est conforme aux normes de la partie 15 des règlements de la FCC.

Son utilisation est soumise aux deux conditions suivantes :

(1) Cet appareil ne peut pas provoquer d'interférence nuisible, et (2) cet appareil doit accepter toute interférence reçue y compris du type pouvant créer un fonctionnement indésirable.

Pour assurer la continuité de la conformité, respectez les instructions d'installation jointes et n'effectuez aucune modification non autorisée.

### ATTENTION :

Cet appareil a été testé et jugé conforme aux limites des appareils numériques de la classe B, conformément à l'article 15 du Règlement du FCC. Ces limites sont destinées à assurer une protection raisonnable contre les interférences nuisibles dans une installation résidentielle. Cet équipement produit, utilise et peut émettre de l'énergie de fréquence radio, et, s'il n'est pas installé et utilisé conformément aux instructions, il peut émettre des interférences nuisibles aux communications radio. Toutefois, il nous est impossible de garantir que des interférences ne se produiront pas dans une installation particulière. Si cet appareil cause des interférences nuisibles à la réception radio et télévisée, ce qui peut être déterminé en éteignant et en rallumant l'appareil, nous conseillons à l'utilisateur d'essayer de corriger les interférences à l'aide de l'une des mesures suivantes :

- Modifier l'orientation ou l'emplacement de l'antenne de réception.
- Éloigner le projecteur du récepteur.
- Branchez l'équipement à une prise appartenant à un circuit différent de celui auquel le récepteur est branché.
- Consulter votre revendeur ou un technicien expérimenté en radio et télévision.

Toutes les altérations ou modifications non expressément approuvées par Panasonic Corp. of North America peuvent annuler le droit de l'utilisateur à utiliser cet appareil.

Cet appareil est limité à l'utilisation en intérieur lorsqu'il est utilisé dans la bande de fréquences 5,15 à 5,25 GHz.

L'utilisateur peut se procurer le livret « Informations sur les interférences » auprès de l'assistance des bureaux régionaux locaux de la FCC.

### Avertissement de la FCC :

Pour assurer la permanence de la conformité aux limites d'émission de la FCC, suivez les instructions d'installation jointes. Elles incluent l'utilisation du cordon d'alimentation fourni et de câbles d'interface à blindage pour toutes les connexions à votre ordinateur ou à des périphériques. En outre, tout changement ou modification non autorisé à cet équipement annule l'autorité de l'utilisateur de faire fonctionner cet appareil.

## **AVIS DE LA FCC (USA ET CANADA)**

Cet appareil est conforme à la section 15 de la Réglementation FCC et à la norme RSS-Gen de la Réglementation IC. Son utilisation est soumise aux deux conditions suivantes :

(1) Cet appareil ne doit pas provoquer d'interférences nocives et (2) il doit accepter toutes les interférences reçues, y compris celles pouvant provoquer un dysfonctionnement non souhaité de cet appareil.

Ce transmetteur ne doit pas être placé au même endroit ou utilisé conjointement avec une autre antenne ou un autre transmetteur.

Cet équipement a été approuvé pour une utilisation mobile et requiert un espace minimal de 20 cm entre les antennes et le corps d'une personne (à l'exclusion des extrémités des mains, des poignets et des pieds) en mode de fonctionnement sans fil.

Ce produit est limité à l'utilisation en intérieur en raison de son fonctionnement dans la bande de fréquences 5,15 à 5,25 GHz.

La FCC et l'IC imposent que ce produit soit utilisé en intérieur sur la bande de fréquences 5,15 à 5,25 GHz afin de réduire le potentiel d'interférences nocives aux systèmes de satellite mobile sur canaux mutualisés. Les radars à puissance élevée sont désignés comme utilisateurs prioritaires des bandes 5,25 à 5,35 GHz et 5,65 à 5,85 GHz.

Ces stations radar peuvent créer des interférences avec ce produit et/ou l'endommager.

Aucune preuve scientifique ne démontre que des problèmes de santé sont associés aux dispositifs sans fil de faible puissance.

Il n'existe toutefois pas de preuve que ces dispositifs sans fil de faible puissance soient absolument inoffensifs.

Les dispositifs sans fil de faible puissance émettent des niveaux d'énergie radiofréquence (RF) bas dans la gamme des micro-ondes pendant leur utilisation.

Bien que des niveaux élevés de RF puissent produire des effets sur la santé (en chauffant les tissus), une exposition aux RF à bas niveau qui ne produit pas d'effets thermiques ne produit aucun effet néfaste connu sur la santé.

De nombreuses études sur les expositions aux RF à bas niveau n'ont détecté aucun effet biologique. Certaines études ont suggéré la production éventuelle de quelques effets biologiques, mais ces résultats n'ont pas été confirmés par d'autres recherches.

L'adaptateur de réseau local sans fil a été testé et a été déclaré conforme aux exigences relatives aux limites d'exposition à des rayonnements FCC/IC appliquées à tout équipement non contrôlé et il satisfait aux directives sur l'exposition aux radiofréquences (RF) du supplément C à OET65 de la FCC et à la réglementation sur l'exposition aux radiofréquences (RF) RSS-102 de l'IC.

## **NOTIFICACIÓN (Canadá)**

Este aparato digital de clase B cumple la norma canadiense ICES-003.

L'inscription d'identification du produit se trouve sous l'adaptateur de réseau local sans fil.

## **Déclaration relative à l'exposition aux rayonnements de la commission fédérale sur les communications (FCC)/IC**

Cet appareil est conforme au SAR pour la population générale/les limites d'exposition non contrôlées selon ANSI/IEEE C95.1-1999/IC RSS-102 et a été testé conformément aux méthodes de mesure et aux procédures spécifiées dans le supplément C/IEEE 1528 du bulletin OET 65. Cet équipement doit être installé et utilisé avec une distance minimale de 0,5 cm entre l'émetteur et votre corps.

**ATTENTION :**

Prenez connaissance des limites suivantes avant d'utiliser le module de réseau local sans fil.

- Pour utiliser le module de réseau local sans fil, vous avez besoin d'un point d'accès.
- N'utilisez pas le module de réseau local sans fil pour vous connecter à un réseau sans fil (SSID\*) pour lequel vous n'avez pas les droits d'utilisation. De tels réseaux peuvent être listés lors d'une recherche. Cependant, leur utilisation peut être considérée comme un accès illégal.  
\*SSID est un nom qui permet d'identifier un réseau sans fil donné pour la transmission.
- Ne soumettez pas le module de réseau local sans fil à des températures élevées, à la lumière directe du soleil ou à l'humidité.
- Ne courbez pas le module de réseau local sans fil et ne le soumettez pas à des impacts forts.
- Ne démontez pas et ne modifiez pas le module de réseau local sans fil d'aucune manière.
- N'essayez pas d'installer le module de réseau local sans fil dans un appareil non compatible.
- Ne retirez pas le module de réseau local sans fil du produit hôte pendant les opérations.
- Les données transmises et reçues au moyen d'ondes radio peuvent être interceptées et surveillées.
- Pour éviter des défauts de fonctionnement provoqués par une interface à ondes radio, gardez le produit hôte à distance d'appareils tels que les autres appareils du réseau local sans fil, les appareils à micro-ondes et les appareils qui utilisent des signaux 2,4 GHz et 5 GHz lorsque vous utilisez le module de réseau local sans fil.
- Si du bruit est produit par l'électricité statique, etc., le produit hôte peut cesser de fonctionner pour la protection des appareils. Dans ce cas, éteignez le produit hôte avec le commutateur marche/arrêt principal, puis rallumez-le.
- Il est possible que le module de réseau local sans fil ne soit pas disponible dans tous les pays.

**AVERTISSEMENT :**

- Ne peut être utilisé dans une salle d'ordinateurs telle que définie dans la norme ANSI/NFPA 75 Standard for Protection of Electronic Computer/Data Processing Equipment.
- Pour un appareil connecté en permanence, un appareil déconnecté directement accessible devra être incorporé dans le câblage de l'installation du bâtiment.
- Pour des appareils enfichables, la prise de courant devra être installée à proximité des appareils et doit être facile d'accès.

**AVIS POUR LES ÉTATS-UNIS uniquement :**

- Ce produit est doté d'une lampe à décharge à haute intensité (HID) contenant du mercure. Il est possible que sa mise au rebut soit réglementée dans votre communauté en raison de considérations environnementales. Pour en savoir plus sur la mise au rebut ou le recyclage, veuillez visiter le site Web de Panasonic : <http://www.panasonic.com/environmental> or call 1-888-769-0149.

## AVERTISSEMENT :

### ■ ALIMENTATION

**La prise de courant ou le disjoncteur doivent être installés à proximité de l'appareil et doivent être d'accès facile en cas de problèmes. Si les problèmes suivants surviennent, coupez immédiatement l'alimentation électrique.**

Si l'on continue d'utiliser le projecteur dans ces conditions, cela peut entraîner un incendie ou des chocs électriques.

- Si des objets étrangers ou de l'eau pénètrent dans le projecteur, couper immédiatement l'alimentation électrique.
- Si le projecteur tombe ou si le cabinet est cassé, couper l'alimentation électrique.
- Si l'on remarque une émission de fumée, d'odeurs suspectes ou de bruits provenant du projecteur, couper l'alimentation électrique.

Veillez contacter un centre technique agréé pour des réparations et ne pas tenter de réparer le projecteur vous-même.

**Pendant un orage, ne pas toucher le projecteur ou le câble.**

Il y a risque d'électrocution.

**Faire attention à ne pas endommager le cordon d'alimentation.**

Si le cordon d'alimentation est endommagé, cela peut entraîner un incendie et des chocs électriques.

- Ne pas endommager le cordon d'alimentation, ne pas le modifier, ne pas le placer sous des objets lourds, ne pas le chauffer, ne pas le placer près d'objets chauffants, ne pas le tordre, ne pas le plier ou le tirer excessivement et ne pas le rouler en boule.

Si le cordon d'alimentation est endommagé, le faire réparer par un centre technique agréé.

**Insérez la prise d'alimentation fermement dans la prise de courant.**

Si la fiche n'est pas complètement insérée, cela peut entraîner des chocs électriques ou la faire surchauffer.

- Ne pas utiliser un câble électrique autre que celui fourni.
- Ne pas utiliser le cordon électrique pour d'autres appareils électriques.
- Si la fiche est endommagée ou la plaque de la prise desserrée, celles-ci ne doivent pas être utilisées.

**Nettoyer la prise d'alimentation régulièrement afin d'éviter toute accumulation de poussière.**

Le fait de ne pas respecter ces consignes peut entraîner un incendie.

- Si de la poussière s'accumule sur la fiche du cordon d'alimentation, l'humidité peut endommager l'isolant.
- Si le projecteur n'est pas utilisé pendant une période prolongée, débrancher la fiche du cordon d'alimentation de la prise de courant.

Débrancher la fiche du cordon d'alimentation de la prise de courant et l'essuyer régulièrement avec un tissu sec.

**Ne pas manipuler la prise d'alimentation avec les mains mouillées.**

Cela peut entraîner des chocs électriques.

**Ne pas surcharger la prise murale.**

Si l'alimentation est surchargée (par exemple, par l'utilisation de trop d'adaptateurs), cela risque de faire surchauffer le projecteur et peut entraîner un incendie.

### ■ LORS DE L'UTILISATION/INSTALLATION

**Ne pas placer de récipient contenant du liquide sur le projecteur.**

Si de l'eau se renverse sur le projecteur ou pénètre dans celui-ci, il y aura risque d'incendie ou d'électrocution.

Si de l'eau entre à l'intérieur du projecteur, entrer en contact avec un centre technique agréé.

**Ne pas placer le projecteur sur des matériaux comme un tapis ou du tissu éponge.**

Cela peut provoquer une surchauffe du projecteur, pouvant entraîner des brûlures, un incendie ou endommager le projecteur.

**Endroits humides ou poussiéreux ou dans des endroits où le projecteur peut entrer en contact avec des fumées grasses ou de la vapeur.**

L'utilisation du projecteur dans de telles conditions peut causer un incendie, des chocs électriques ou une détérioration du boîtier en plastique. Une détérioration du plastique risquerait en effet d'entraîner une chute du projecteur en cas d'installation au plafond.

**Ne pas installer ce projecteur dans un endroit qui n'est pas assez résistant pour supporter le poids du projecteur ou sur une surface en pente ou instable.**

Cela peut faire tomber le projecteur ou le faire basculer, ce qui peut entraîner des dommages ou des blessures.

**Ne pas placer un autre projecteur ou d'autres objets lourds sur le projecteur.**

Cela peut déséquilibrer le projecteur et le faire tomber, ce qui peut entraîner des dommages ou des blessures.

Le projecteur sera endommagé ou déformé.

**Toute installation (tel que le support au plafond) doit être effectuée uniquement par un technicien qualifié.**

Si l'installation n'est pas faite correctement, cela peut entraîner des blessures ou des accidents, comme des chocs électriques.

- N'utilisez aucun support autre que le support au plafond agréé.
- Veillez à utiliser le câble fourni avec la base de fixation du projecteur en plafond à titre de mesure de sécurité supplémentaire afin d'éviter la chute du projecteur. (À installer dans un endroit différent du support au plafond.)

## AVERTISSEMENT :

### **Ne couvrez pas l'entrée d'air ou la sortie d'air.**

Cela risque de faire surchauffer le projecteur, et causer un incendie ou endommager le projecteur.

- Ne placez pas le projecteur dans des endroits étroits et mal ventilés.
- Ne placez pas le projecteur sur du tissu ou du papier, ces matériaux peuvent être aspirés dans l'entrée d'air.

### **Ne placez pas vos mains ou d'autres objets près de la sortie d'air.**

Cela peut entraîner des brûlures ou abîmer vos mains ou d'autres objets.

- De l'air chaud est expulsé par la sortie d'air. Ne pas placer les mains ou le visage ou des objets incapables de supporter la chaleur près de l'orifice de sortie d'air.

### **Ne pas exposer vos yeux et votre peau aux faisceaux lumineux émis depuis l'objectif du projecteur lors de son utilisation.**

Cela peut entraîner des brûlures ou une perte de la vue.

- Une lumière intense est émise par l'objectif du projecteur. Ne pas exposer vos yeux ou vos mains directement à cette lumière.
- Veiller particulièrement à ce que les enfants ne regardent pas dans l'objectif. En outre, éteindre le projecteur et le débrancher si vous vous en éloignez.

### **Ne pas insérer d'objets étrangers dans le projecteur.**

Cela peut entraîner un incendie ou des chocs électriques.

- Ne pas insérer d'objets métalliques ou inflammables dans le projecteur ou les faire tomber dessus.

### **Ne jamais entreprendre de modification quelconque ou le démontage du projecteur.**

Des hautes tensions peuvent entraîner un incendie ou des chocs électriques.

- Pour toute inspection, réglage ou réparation, s'adresser à un centre technique agréé.

### **Ne pas projeter une image avec l'objectif fourni installé.**

Cela peut entraîner un incendie ou des chocs électriques.

### **Veiller à ce qu'aucun objet métallique, objet inflammable ni liquide n'entre à l'intérieur du projecteur.**

### **Veiller à ce que le projecteur ne prenne pas l'humidité.**

Cela peut entraîner un court-circuit ou une surchauffe et peut causer un incendie, un choc électrique ou endommager le projecteur.

- Ne pas placer de récipients contenant du liquide ou des objets métalliques à proximité du projecteur.
- Si du liquide entre à l'intérieur du projecteur, entrez en contact avec votre revendeur.
- Faire particulièrement attention aux enfants.

### **Utiliser le support au plafond indiqué par Panasonic.**

Un support au plafond défectueux peut entraîner des risques de chute.

- Installer le câble de sûreté sur le support au plafond pour éviter la chute du projecteur.

## ■ ACCESSOIRES

### **Ne pas utiliser ou manipuler les piles de manière inappropriée, se référer à ce qui suit.**

Sinon, cela peut entraîner des brûlures, les piles risquent de fuir, de surchauffer, d'exploser ou de prendre feu.

- Utilisez des piles AAA/R03 ou AAA/LR03 batteries.
- Utilisez uniquement les piles spécifiées.
- Ne pas démonter des piles à anode sèche.
- Ne pas chauffer les piles ou ne pas les mettre dans de l'eau ou au feu.
- Veiller à ce que les bornes + et - des piles n'entrent pas en contact avec des objets métalliques tels que colliers ou épingles à cheveux.
- Ne pas ranger les piles avec des objets métalliques.
- Ranger les piles dans un sac en plastique, et ne pas les ranger à proximité d'objets métalliques.
- Lorsqu'on insère les piles, veiller à ce que les polarités (+ et -) soient bien respectées.
- Ne pas utiliser une pile neuve avec une ancienne, ni mélanger différents types de piles.
- Ne pas utiliser des piles dont le revêtement externe s'écaille ou a été retiré.
- Retirer les piles usées de la télécommande au plus vite.
- Isoler la pile à l'aide d'un ruban ou autre matériau similaire avant de la mettre au rebut.

### **Ne pas laisser les enfants manipuler les piles (type AAA/R03 ou AAA/LR03).**

- La pile peut entraîner des blessures corporelles si elle est avalée.
- Si elle est avalée, consulter un médecin immédiatement.

### **Si le fluide de la pile fuit, ne pas le toucher à mains nues et prendre les mesures suivantes le cas échéant.**

- Si du fluide de pile touche votre peau ou un vêtement, cela peut entraîner une inflammation cutanée ou des blessures. Rincer à l'eau claire et consulter un médecin immédiatement.
- Si du fluide de pile entre en contact avec vos yeux, cela peut entraîner une perte de la vue. Dans ce cas, ne pas se frotter les yeux. Rincer à l'eau claire et consulter un médecin immédiatement.

## **AVERTISSEMENT :**

### **Ne pas démonter la lampe.**

Si la lampe se casse, cela risque d'entraîner des blessures.

### **Remplacement de la lampe.**

La lampe a une pression interne élevée. Si elle est manipulée incorrectement, une explosion et de graves blessures ou des accidents peuvent s'ensuivre.

- La lampe peut facilement exploser si elle est heurtée contre des objets durs ou si on la laisse tomber.
- Avant de remplacer la lampe, veiller à débrancher la fiche du cordon d'alimentation de la prise de courant. Il y a risque d'électrocution ou d'explosion.
- Lors du remplacement de la lampe, mettre le projecteur hors tension et laisser la lampe refroidir pendant au moins 1 heure avant de la manipuler, sinon il y a des risques de brûlures.

### **Ne pas laisser des enfants ou des animaux domestiques toucher la télécommande.**

- Après avoir utilisé la télécommande, la ranger hors de portée des enfants ou des animaux domestiques.

### **Ne pas utiliser le cordon d'alimentation fourni avec un autre appareil que ce projecteur.**

- L'utilisation du cordon d'alimentation fourni avec d'autres appareils que ce projecteur peut entraîner un court-circuit ou une surchauffe et causer un choc électrique ou un incendie.

### **Retirer les piles épuisées de la télécommande au plus vite.**

- Laisser les piles dans la télécommande peut entraîner la fuite du fluide des piles, une surchauffe ou l'explosion des piles.

## **MISE EN GARDE :**

### **■ ALIMENTATION**

#### **Lors du débranchement du cordon d'alimentation, assurez-vous de tenir la prise et le connecteur d'alimentation.**

Si vous tirez sur le cordon d'alimentation lui-même, il sera endommagé et cela peut causer un incendie, des courts-circuits ou des chocs électriques sérieux.

#### **Si vous n'utilisez pas le projecteur pendant une longue période de temps, débrancher la fiche du cordon d'alimentation de la prise de courant et retirer les piles de la télécommande.**

#### **Débrancher la fiche du cordon d'alimentation de la prise de courant avant d'effectuer tout nettoyage ou remplacement de l'unité.**

Sinon cela peut causer des chocs électriques.

### **■ LORS DE L'UTILISATION/INSTALLATION**

#### **Ne pas placer d'autres objets lourds sur le projecteur.**

Cela peut déséquilibrer le projecteur et le faire tomber, ce qui peut entraîner des dommages ou des blessures. Le projecteur sera endommagé ou déformé.

#### **Ne pas peser de tout son poids sur ce projecteur.**

Vous risquez de tomber ou le projecteur peut casser ce qui peut causer des blessures.

- Veiller tout particulièrement à ce que les enfants ne se tiennent pas debout ou ne s'asseyent pas sur le projecteur.

#### **Ne pas utiliser le projecteur dans des lieux extrêmement chauds.**

Cela peut entraîner la détérioration du boîtier externe ou des composants internes ou un incendie.

- Soyez particulièrement vigilant(e) dans des lieux exposés à la lumière solaire directe ou à proximité d'un four.

#### **Débrancher toujours tous les câbles avant de déplacer le projecteur.**

Le fait de déplacer le projecteur avec des câbles branchés peut endommager les câbles, ce qui pourrait causer un incendie ou des chocs électriques.

#### **Jamais prise casque et les écouteurs dans VARIABLE AUDIO OUT.**

Une pression sonore trop élevée exercée par des écouteurs et des casques peut entraîner une perte auditive.

### **■ ACCESSOIRES**

#### **Ne pas utiliser l'ancienne lampe.**

Cela risque d'entraîner une explosion de la lampe.

#### **Si la lampe s'est cassée, ventiler immédiatement la pièce. Ne pas toucher ni approcher le visage des morceaux cassés.**

Le non respect de cette consigne peut entraîner l'absorption du gaz par l'utilisateur. Ce gaz se dégage lorsque la lampe est cassée et il contient presque autant de mercure qu'une lampe fluorescente, de plus les morceaux cassés peuvent provoquer des blessures.

- Si vous pensez avoir inhalé du gaz ou que du gaz a pénétré dans votre bouche ou dans vos yeux, contactez un médecin immédiatement.
- S'adresser au revendeur pour le remplacement de la lampe et l'inspection de l'intérieur du projecteur.





## Pour retirer les piles

1. Appuyer sur le guide et soulever le couvercle.

2. Retirer les piles.

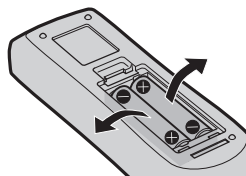
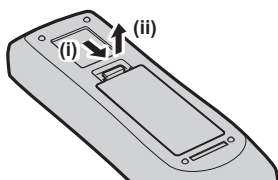

### ■ Marques commerciales

- Windows®, Windows Vista®, Internet Explorer® et PowerPoint® sont des marques commerciales déposées ou des marques commerciales de Microsoft Corporation aux États-Unis et/ou dans d'autres pays.
- Mac, Mac OS, OS X et Safari sont des marques d'Apple Inc. déposées aux États-Unis et dans d'autres pays.
- HDMI, le logo HDMI et High-Definition Multimedia Interface sont des marques commerciales ou des marques déposées de HDMI Licensing LLC.
- PJLink™ est une marque commerciale ou une marque commerciale en attente d'enregistrement au Japon, aux États-Unis et dans d'autres pays et régions.
- RoomView, Crestron RoomView sont des marques commerciales déposées de Crestron Electronics, Inc. Crestron Connected™ et Fusion RV sont des marques commerciales de Crestron Electronics, Inc.
- Adobe, Adobe Flash Player et Adobe Reader sont des marques commerciales ou des marques commerciales déposées d'Adobe Systems Inc. aux États-Unis et/ou dans d'autres pays.
- Certaines polices utilisées dans le menu à l'écran sont des caractères à matrices de points de Ricoh, qui sont fabriqués et vendus par Ricoh Company, Ltd
- Wi-Fi®, Wi-Fi Direct™ et Miracast™ sont des marques déposées ou des marques commerciales de Wi-Fi Alliance.
- Android est une marque commerciale déposée de Google Inc.
- iPad, iPhone et iPod touch sont des marques commerciales d'Apple Inc., déposées aux États-Unis et dans d'autres pays.
- iOS est une marque commerciale et une marque déposée de Cisco aux États-Unis et dans d'autres pays et est utilisée sous licence.
- Les autres noms, noms d'entreprises ou noms de produits utilisés dans ce manuel d'utilisation sont des marques commerciales ou des marques déposées de leurs propriétaires respectifs.

Veuillez noter que le manuel d'utilisation ne contient pas les symboles ® et ™.

### ■ Illustrations de ce manuel d'utilisation

- Notez que les illustrations du projecteur et des écrans peuvent être différentes de celles que vous voyez réellement.

### ■ Références aux pages

- Dans ce manuel d'utilisation, les références aux pages sont indiquées comme suit : (➡page 00).

### ■ Terminologie

- Dans ce manuel d'utilisation, l'accessoire « Télécommande sans fil » est indiquée ici par « Télécommande ».

## Déclaration de conformité



### Declaration of Conformity (DoC)

This equipment is in compliance with the essential requirements and other relevant provisions of Directive 1999/5/EC.

Customers can download a copy of the original DoC for this product from our DoC server: <http://www.ptc.panasonic.de>

Contact in the EU: Panasonic Marketing Europe GmbH, Panasonic Testing Center, Winsbergring 15, 22525 Hamburg, Germany

This product is intended to be used in the following countries.

Austria, Belgium, Bulgaria, Czech, Cyprus, Denmark, Estonia, Finland, France, Germany, Greece, Hungary, Iceland, Ireland, Italy, Latvia, Lithuania, Luxembourg, Malta, Netherlands, Norway, Poland, Portugal, Romania, Slovenia, Slovak, Spain, Sweden, Switzerland, UK & Croatia



### Konformitätserklärung (KE)

Dieses Gerät entspricht den grundlegenden Anforderungen und den weiteren entsprechenden Vorgaben der Richtlinie 1999/5/EU.

Kunden können eine Kopie der Original-KE für dieses Produkt von unserem KE-Server herunterladen: <http://www.ptc.panasonic.de>

Kontaktadresse in der EG: Panasonic Marketing Europe GmbH, Panasonic Testing Center, Winsbergring 15, 22525 Hamburg, Germany

Dieses Produkt ist für den Einsatz in den folgenden Ländern vorgesehen.

Österreich, Belgien, Bulgarien, Tschechische Republik, Zypern, Dänemark, Estland, Finnland, Frankreich, Deutschland, Griechenland, Ungarn, Island, Irland, Italien, Lettland, Litauen, Luxemburg, Malta, Niederlande, Norwegen, Polen, Portugal, Rumänien, Slowenien, Slowakei, Spanien, Schweden, Schweiz, Großbritannien und Kroatien



### Déclaration de Conformité (DC)

Cet appareil est conforme aux exigences essentielles et aux autres dispositions pertinentes de la Directive 1999/5/EC.

Les clients peuvent télécharger une copie de la DC originale pour ce produit à partir de notre serveur DC: <http://www.ptc.panasonic.de>

Coordonnées dans l'UE : Panasonic Marketing Europe GmbH, Panasonic Testing Center, Winsbergring 15, 22525 Hamburg, Germany

Ce produit est conçu pour l'utilisation dans les pays suivants.

Autriche, Belgique, Bulgarie, République Tchèque, Chypre, Danemark, Estonie, Finlande, France, Allemagne, Grèce, Hongrie, Islande, Irlande, Italie, Lettonie, Lituanie, Luxembourg, Malte, Pays-Bas, Norvège, Pologne, Portugal, Roumanie, Slovénie, Slovaquie, Espagne, Suède, Suisse, Royaume-Uni et Croatie



### Declaración de conformidad (DC)

Este equipo cumple con los requisitos esenciales así como con otras disposiciones de la Directiva 1999/5/CE.

El cliente puede descargar una copia de la DC original de este producto desde nuestro servidor DC: <http://www.ptc.panasonic.de>

Contacto en la U.E.: Panasonic Marketing Europe GmbH, Panasonic Testing Center, Winsbergring 15, 22525 Hamburg, Germany

Este producto ha sido desarrollado para el uso en los siguientes países.

Austria, Bélgica, Bulgaria, República Checa, Chipre, Dinamarca, Estonia, Finlandia, Francia, Alemania, Grecia, Hungría, Islandia, Irlanda, Italia, Letonia, Lituania, Luxemburgo, Malta, Holanda, Noruega, Polonia, Portugal, Rumania, Eslovenia, Eslovaquia, España, Suecia, Suiza, el Reino Unido y Croacia



### Dichiarazione di conformità (DoC)

Questo apparato è conforme ai requisiti essenziali ed agli altri principi sanciti dalla Direttiva 1999/5/CE.

I clienti possono scaricare la copia del DoC originale per questo prodotto dal nostro server DoC: <http://www.ptc.panasonic.de>

Contatto nella EU: Panasonic Marketing Europe GmbH, Panasonic Testing Center, Winsbergring 15, 22525 Hamburg, Germany

I prodotti sono stati prodotti per l'uso nei seguenti paesi.

Austria, Belgio, Bulgaria, Repubblica Ceca, Cipro, Danimarca, Estonia, Finlandia, Francia, Germania, Grecia, Irlanda, Islanda, Italia, Lettonia, Lituania, Lussemburgo, Malta, Olanda, Norvegia, Polonia, Portogallo, Romania, Regno Unito, Slovenia, Slovacchia, Spagna, Svezia, Svizzera, Ungheria, Croazia

## Avis important concernant la sécurité !

### България

Това устройство отговаря на съществените изисквания и останалите приложими разпоредби на Директива 1999/5/ЕО.

### Česky

Toto zařízení je v souladu se základními požadavky a ostatními odpovídajícími ustanoveními Směrnice 1999/5/EC.

### Dansk

Dette udstyr er i overensstemmelse med de væsentlige krav og andre relevante bestemmelser i Direktiv 1999/5/EF.

### Eesti

See seade vastab direktiivi 1999/5/EÜ olulistele nõuetele ja teistele asjakohastele sätetele.

### Ελληνική

Αυτός ο εξοπλισμός είναι σε συμμόρφωση με τις ουσιώδεις απαιτήσεις και άλλες σχετικές διατάξεις της Οδηγίας 1999/5/ΕΚ.

### Íslenska

Þetta tæki er samkvæmt grunnkröfum og öðrum viðeigandi ákvæðum Tilskipunar 1999/5/EC.

### Latviski

Šī iekārta atbilst Direktīvas 1999/5/EK būtiskajām prasībām un citiem ar to saistītajiem noteikumiem.

### Lietuvių

Šis įrenginys tenkina 1999/5/EB Direktyvos esminius reikalavimus ir kitas šios direktyvos nuostatas.

### Nederlands

Dit apparaat voldoet aan de essentiële eisen en andere van toepassing zijnde bepalingen van de Richtlijn 1999/5/EC.

### Malti

Dan l-apparat huwa konformi mal-ħtiġiet essenzjali u l-provedimenti l-oħra rilevanti tad-Direttiva 1999/5/EC.

### Magyar

Ez a készülék teljesíti az alapvető követelményeket és más 1999/5/EK irányelvben meghatározott vonatkozó rendelkezéseket.

### Norsk

Dette utstyret er i samsvar med de grunnleggende krav og andre relevante bestemmelser i EU-direktiv 1999/5/EF.

### Polski

Urządzenie jest zgodne z ogólnymi wymaganiami oraz szczególnymi warunkami określonymi Dyrektywą UE: 1999/5/EC.

### Português

Este equipamento está em conformidade com os requisitos essenciais e outras provisões relevantes da Directiva 1999/5/EC.

### România

Acest echipament este conform cu cerințele de bază și celelalte prevederi relevante ale Directivei 1999/5/CE.

### Slovensko

Ta naprava je skladna z bistvenimi zahtevami in ostalimi relevantnimi pogoji Direktive 1999/5/EC.

### Slovenský

Toto zariadenie je v zhode so základnými požiadavkami a inými príslušnými nariadeniami direktív: 1999/5/EC.

### Suomi

Tämä laite täyttää direktiivin 1999/5/EY olennaiset vaatimukset ja on siinä asetettujen muiden laitetta koskevien määräysten mukainen.

### Svenska

Denna utrustning är i överensstämmelse med de väsentliga kraven och andra relevanta bestämmelser i Direktiv 1999/5/EC.

### Hrvatski

Ovaj proizvod odgovara bitnim zahtjevima i drugim relevantnim uredbama Direktive 1999/5/EK.

## Fonctions du projecteur

### Fonction de EASY SETTING

- ▶ Ce projecteur est équipé d'une caméra, [ASSISTANT MISE AU POINT], [RÉGLAGE DU FORMAT] et [SUPPORT DE COULEUR] sont réglés dans l'ordre quand vous appuyez sur la touche <EASY SETTING> du panneau de commande.
- ▶ La position de l'image est corrigée automatiquement quand vous appuyez sur la touche <AUTO SETUP> de la télécommande.

### Fonction Projection sans fil

- ▶ Cette fonction vous permet d'émettre la vidéo et le son à partir de plusieurs ordinateurs en utilisant le logiciel « Wireless Manager ME6.0 ».
- ▶ Cette fonction permet de projeter des images affichée sur l'appareil certifié Miracast via le projecteur au moyen de la connexion au réseau local sans fil.

### Fonctions utiles pour les présentations

- ▶ La fonction MEMORY VIEWER vous permet de projeter de la vidéo et des photos stockées sur une clé USB sans ordinateur.
- ▶ Si le projecteur est branché à un ordinateur avec un câble USB, la fonction d'affichage USB du logiciel « Wireless Manager ME6.0 » vous permet d'émettre la vidéo et le son.

## Étapes rapides

Pour plus de détails, consultez les pages correspondantes.

1. **Configurer votre projecteur.**  
(➡ page 30)



2. **Connexion à d'autres appareils.**  
(➡ page 34)



3. **Branchement du cordon d'alimentation.**  
(➡ page 39)



4. **Mise sous tension.**  
(➡ page 41)



5. **Réglages initiaux.**  
(➡ page 23)

- Exécutez cette étape lors de la première mise sous tension après l'achat du projecteur.



6. **Sélection du signal d'entrée.**  
(➡ page 43)



7. **Régler l'image.**  
(➡ page 43)

# Contenu

Assurez-vous de lire la section « Avis important concernant la sécurité » page 2.

<b>Avis important concernant la sécurité ! ...2</b>	<b>Opérations de base à l'aide de la télécommande 46</b>
Déclaration de conformité ..... 10	Utilisation de la fonction RÉGLAGE AUTOMATIQUE ..... 46
<b>Chapitre 1 Préparatifs</b>	Utilisation de la touche KEYSTONE..... 46
<b>Précautions d'utilisation ..... 16</b>	Commande du volume du haut-parleur..... 47
Précautions lors du transport ..... 16	Utilisation de la touche FONCTION..... 47
Précautions lors de l'installation ..... 16	Commutation du signal d'entrée..... 47
Sécurité ..... 17	Utilisation de la fonction MEMORY VIEWER ..... 48
Mise au rebut..... 17	Utilisation de la fonction Miracast..... 48
Précautions lors de l'utilisation ..... 18	Utilisation de la fonction Panasonic APPLICATION ..... 48
Remarques sur l'utilisation de la connexion sans fil ..... 19	Utilisation des touches PAGE UP/PAGE DOWN.. 48
Accessoires ..... 21	Utilisation de la fonction ZOOM NUMERIQUE..... 49
Contenu du CD-ROM fourni ..... 22	Utilisation de la fonction GEL D'IMAGE ..... 49
Accessoires en option ..... 22	Utilisation de la fonction ARRÊT TEMPORAIRE AV ..... 50
<b>Affichage au démarrage..... 23</b>	Utilisation de la fonction P IN P ..... 50
Réglages initiaux (langue de l'affichage)..... 23	Utilisation de la fonction MINUTEUR PRÉSENTATION ..... 51
Réglages initiaux (configuration du projecteur) ... 23	Utilisation de la fonction MUTE ..... 51
<b>Présentation de votre projecteur ..... 24</b>	<b>Chapitre 4 Réglages</b>
Télécommande..... 24	<b>Navigation dans le menu ..... 53</b>
Boîtier du projecteur ..... 25	Navigation dans le menu ..... 53
<b>Utilisation de la télécommande ..... 28</b>	Réinitialisation des valeurs d'ajustement aux réglages d'usine ..... 54
Insérer et retirer les piles ..... 28	Menu principal ..... 54
Réglage des identificateurs de télécommande .... 28	Sous-menu ..... 55
<b>Chapitre 2 Démarrage</b>	<b>Menu [IMAGE] ..... 57</b>
<b>Installation..... 30</b>	[MODE IMAGE] ..... 57
Mode d'installation..... 30	[CONTRASTE] ..... 57
Pièces de suspension au plafond (en option) ..... 30	[LUMINOSITÉ] ..... 58
Taille de l'écran et distance de projection..... 31	[COULEUR]..... 58
Réglage des pieds réglables ..... 33	[TEINTE]..... 58
<b>Connexion ..... 34</b>	[DÉTAIL] ..... 58
Avant la connexion ..... 34	[TEMPÉRATURE DE COULEUR] ..... 59
Exemple de branchement : Équipement AV ..... 36	[EFFET IRIS] ..... 59
Exemple de branchement : Ordinateurs..... 36	[MENU AVANÇÉ]..... 59
Exemple de branchement : Audio ..... 37	[DAYLIGHT VIEW]..... 60
<b>Chapitre 3 Opérations de base</b>	[DIGITAL CINEMA REALITY] ..... 60
<b>Marche/arrêt ..... 39</b>	[RÉDUCTION DE BRUIT] ..... 60
Branchement du cordon d'alimentation ..... 39	[SYSTÈME-TV] ..... 61
Témoin ON(G)/STANDBY(R) ..... 40	[RGB/YP <sub>B</sub> PR]/[RGB/YC <sub>B</sub> CR]..... 61
Allumage du projecteur ..... 41	<b>Menu [POSITION]..... 62</b>
Faire des réglages et des sélections..... 41	[CORRECTION DE TRAPÈZE]..... 62
Arrêt du projecteur..... 42	[DÉCALAGE] ..... 63
Fonction Arrêt immédiat ..... 42	[RÉGLAGE D'HORLOGE]..... 64
<b>Projection ..... 43</b>	[RÉGLAGE DE PHASE] ..... 64
Sélection du signal d'entrée ..... 43	[SURBALAYAGE] ..... 64
Ajustement de l'état de l'image..... 43	[ASPECT] ..... 65
Réglage de l'image projetée via la fonction EASY SETTING ..... 44	[VERROU TRAME]..... 65
	<b>Menu [LANGAGE]..... 66</b>

[LANGAGE] .....	66	[INITIALISE] .....	90
<b>Menu [OPTION D’AFFICHAGE] .....</b>	<b>67</b>	Connexions réseau .....	90
[MENU A L’ÉCRAN] .....	67	Connexion par réseau câblé .....	92
[NIVEAU DE SIGNAL HDMI] .....	68	Connexion avec un réseau local sans fil .....	92
[REGLAGE CLOSED CAPTION] .....	68	Accès depuis le navigateur Web .....	94
[RÉGLAGE IMAGE] .....	69	Fonction MEMORY VIEWER .....	109
[DÉMARRAGE LOGO] .....	69	Informations sur Miracast (TM) .....	112
[PARAMET. RÉGLAGE AUTO] .....	70		
[RECHERCHE DE SIGNAL] .....	70	<b>Chapitre 5 Entretien</b>	
[COULEUR DE FOND] .....	70	<b>Témoins LAMP et WARNING .....</b>	<b>114</b>
[MODE ÉLARGI] .....	70	Résolution des problèmes indiqués .....	114
[MODE SXGA] .....	70	<b>Remplacement .....</b>	<b>115</b>
[MINUTEUR PRÉSENTATION] .....	71	Avant d’effectuer un entretien/remplacement .....	115
[P IN P] .....	72	Entretien .....	115
[AUTRES FONCTIONS] .....	72	Remplacement de l’ensemble .....	115
<b>Menu [RÉGLAGE PROJECTEUR] .....</b>	<b>73</b>	Fixation du capuchon d’objectif .....	118
[ÉTAT] .....	73	<b>Résolution des problèmes .....</b>	<b>119</b>
[SÉLECTION COMPUTER2] .....	73	<b>FAQ .....</b>	<b>120</b>
[NUMÉRO DU PROJECTEUR] .....	73		
[DEMARRAGE INITIAL] .....	74	<b>Chapitre 6 Annexe</b>	
[MÉTHODE DE PROJECTION] .....	74	<b>Informations techniques .....</b>	<b>122</b>
[MODE HAUTE ALTITUDE] .....	74	Protocole PJLink .....	122
[PUISSANCE DE LA LAMPE] .....	75	Commandes via le réseau local .....	123
[GESTION ECOLOGIQUE] .....	75	Prise série .....	125
[EMULATION] .....	76	Opérations de [MOT DE PASSE VERROU. MENU] .....	127
[FONCTION DU BOUTON] .....	77	Liste des combinaisons d’affichage de deux fenêtres .....	128
[REGLAGE AUDIO] .....	77	Liste des signaux compatibles .....	129
[EASY SETTING] .....	79	<b>Spécifications .....</b>	<b>131</b>
[MIRE DE TEST] .....	79	<b>Dimensions .....</b>	<b>133</b>
[COMPTEUR DU FILTRE] .....	79	<b>Protections de la suspension au plafond .....</b>	<b>134</b>
[INITIALISER TOUT] .....	80	<b>Glossaire .....</b>	<b>135</b>
<b>Menu [SÉCURITÉ] .....</b>	<b>81</b>	<b>Index .....</b>	<b>137</b>
[MOT DE PASSE] .....	81		
[CHANGE MOT DE PASSE] .....	81		
[AFFICHAGE DU TEXTE] .....	82		
[CHANGEMENT DE TEXTE] .....	82		
[VERROUILLAGE MENU] .....	82		
[MOT DE PASSE VERROU. MENU] .....	82		
[VERROUILLAGE TOUCHES] .....	83		
<b>Menu [RÉSEAU/USB] .....</b>	<b>84</b>		
Confirmation des informations réseau .....	84		
[LAN CÂBLÉ] .....	84		
[LAN SANS FIL] .....	85		
[VERROUILLAGE DE LA CONNEXION] .....	88		
[CHANGEMENT DE NOM] .....	88		
[MOT DE PASSE] .....	88		
[CHANGE MOT DE PASSE] .....	88		
[CONTRÔLE RÉSEAU] .....	89		
[AMX D.D.] .....	89		
[Crestron Connected(TM)] .....	89		
[ARRÊTER MODE DIRECT] .....	89		
[MULTI-LIVE] .....	89		
[MEMORY VIEWER] .....	90		
[ÉTAT] .....	90		

# Chapitre 1 Préparatifs

---

Ce chapitre décrit ce que vous devez savoir ou contrôler avant d'utiliser le projecteur.

# Précautions d'utilisation

## Précautions lors du transport

- Lors du transport du projecteur, le tenir fermement par le dessous et éviter de le soumettre à des vibrations ou des impacts trop forts. Cela peut endommager les éléments internes de l'appareil et causer des dysfonctionnements.
- Ne pas transporter le projecteur avec les pieds réglables sortis. Cela peut endommager les pieds réglables.

## Précautions lors de l'installation

### ■ Ne pas utiliser le projecteur en extérieur.

- Le projecteur est prévue exclusivement pour une utilisation en intérieur.

### ■ Ne pas installer le projecteur dans les lieux suivants.

- Lieux sujets aux vibrations et aux impacts comme une voiture ou tout autre véhicule : Cela peut endommager les éléments internes de l'appareil et causer des dysfonctionnements.
- À proximité de la sortie d'air d'un climatiseur ou d'éclairages (lampes de studio, etc.) où les changements de température peuvent être brusques (Environnement de fonctionnement ➔ page 132) : Cela peut raccourcir la durée de vie de la lampe ou causer une déformation du boîtier externe ainsi que des dysfonctionnements.
- À proximité de lignes électriques à haute tension ou de moteurs : Cela peut interférer avec l'utilisation du projecteur.

### ■ Faites appel à un technicien spécialisé pour installer le produit en plafond.

Cette opération nécessite une suspension fournie en option.

N° de modèle : ET-PKV100H (pour plafonds hauts), ET-PKV100S (pour plafonds bas),

ET-PKV101B (support du projecteur).

### ■ Si vous utilisez le projecteur à une altitude dépassant 1 400 m (4 593'), veillez à régler [MODE HAUTE ALTITUDE] sur [NON].

Ne pas respecter cette consigne peut raccourcir la durée de vie des éléments internes et causer des dysfonctionnements.

### ■ Si vous utilisez le projecteur à une altitude dépassant 1 400 m (4 593') et inférieure à 2 000 m (6 562'), veillez à régler [MODE HAUTE ALTITUDE] sur [HAUT1].

Ne pas respecter cette consigne peut raccourcir la durée de vie des éléments internes et causer des dysfonctionnements.

### ■ Si vous utilisez le projecteur à une altitude dépassant 2 000 m (6 562') et inférieure à 2 700 m (8 858'), veillez à régler [MODE HAUTE ALTITUDE] sur [HAUT2].

Ne pas respecter cette consigne peut raccourcir la durée de vie des éléments internes et causer des dysfonctionnements.

### ■ Ne pas installer le projecteur à une altitude supérieure à 2 700 m (8 858') au-dessus du niveau de la mer.

Ne pas respecter cette consigne peut raccourcir la durée de vie des éléments internes et causer des dysfonctionnements.

### ■ Ne pas incliner le projecteur et ne pas le placer sur l'un de ses côtés.

Ne pas incliner le corps du projecteur de plus d'environ  $\pm 40$  degrés par rapport à la verticale ou de  $\pm 15$  degrés par rapport à l'horizontale. Une inclinaison excessive peut réduire la durée de vie des composants.

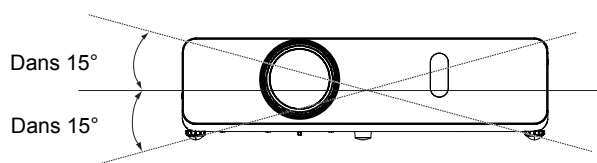
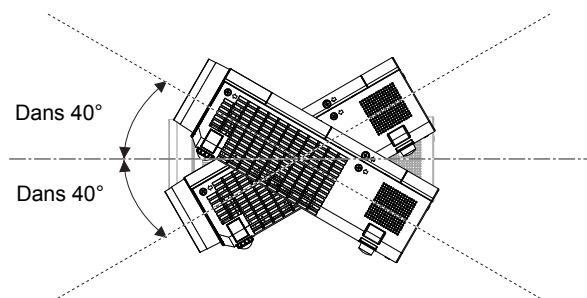



### ■ Précautions lors de l'installation des projecteurs

- N'empilez pas les projecteurs.
- N'utilisez pas le projecteur en le soutenant par le dessus.
- N'obstruez pas les orifices de ventilation (entrée et sortie) du projecteur.
- Évitez que l'air chaud et froid des systèmes de climatisation ne souffle directement sur les orifices de ventilation (entrée et sortie) du projecteur.

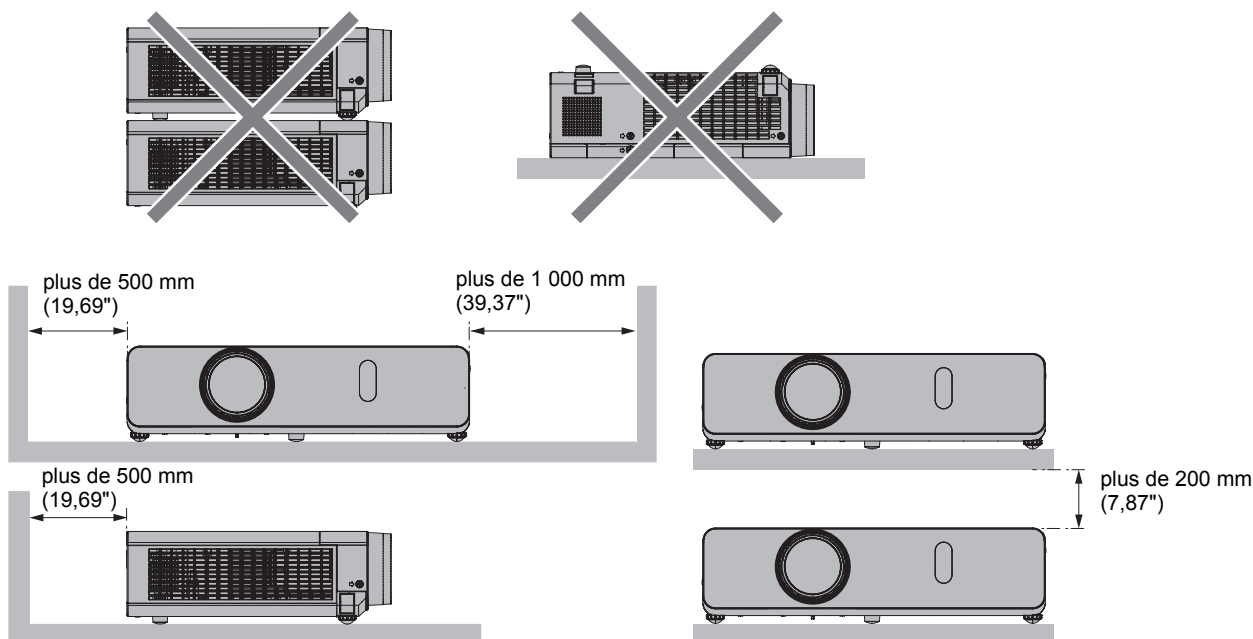

- Ne pas installer le projecteur dans un espace confiné.  
Si vous placez le projecteur dans un espace confiné, vous devez ajouter une ventilation et/ou un système de climatisation. La chaleur évacuée peut s'accumuler si la ventilation est insuffisante et déclencher le circuit de protection du projecteur.

### Sécurité

Respectez les mesures de sécurité lors de l'utilisation du projecteur pour prévenir les éventuels incidents suivants.

- Fuite d'informations personnelles via ce produit.
- Utilisation non autorisée de ce produit par un tiers malveillant.
- Prise de contrôle ou arrêt de ce produit par un tiers malveillant.

Consignes de sécurité (► pages 81, 88, 104)

- Attribuez un mot de passe aussi difficile à deviner que possible.
- Modifiez fréquemment votre mot de passe.
- Panasonic ou ses entreprises affiliées ne vous demanderont jamais votre mot de passe. Ne révélez jamais votre mot de passe si vous recevez une telle demande.
- Le réseau de connexion doit être sécurisé par un pare-feu et autres.
- Définissez un mot de passe pour la commande par Web et limitez le nombre des utilisateurs pouvant se connecter.

### Mise au rebut

Lors de la mise au rebut du produit, demandez aux autorités compétentes la bonne méthode de mise au rebut à employer.

La lampe contient du mercure. Lors de la mise au rebut de la lampe usagée, interrogez les autorités compétentes sur la bonne méthode à employer pour la mise au rebut correcte de l'unité.

Éliminez les piles usées conformément aux instructions ou aux directives/règlements locaux sur la gestion des déchets.

## Précautions lors de l'utilisation

### ■ Comment obtenir la meilleure qualité d'image

- Fermez les rideaux ou les volets de toutes les fenêtres et éteignez les lampes fluorescentes voisines de l'écran afin que la lumière extérieure ou la lumière des lampes intérieures ne l'éclaire pas.
- En fonction du lieu d'utilisation du projecteur, l'air chauffé d'un orifice de sortie ou d'air chaud ou froid d'un climatiseur peut créer un effet d'oscillation sur l'écran.  
Évitez l'utilisation dans des lieux où la sortie ou les flux d'air du projecteur, d'autres appareils et de climatiseurs passent entre le projecteur et l'écran.
- L'objectif du projecteur est affecté par la chaleur de la source lumineuse. C'est pourquoi la mise au point reste instable juste après la mise sous tension. La mise au point est stable après avoir projeté une image pendant au moins 30 minutes.

### ■ Ne pas toucher la surface de l'objectif du projecteur à main nue.

Si la surface de l'objectif présente des traces de doigt ou autres, celles-ci sont agrandies et projetées à l'écran.

Fixez le capuchon d'objectif fourni à l'objectif de projection quand vous n'utilisez pas le projecteur.

### ■ Dalle LCD

L'unité d'affichage de ce projecteur se compose de trois dalles LCD. Bien qu'une dalle LCD soit un produit technologique de haute précision, certains pixels peuvent manquer ou être toujours allumés sur l'image projetée. Veuillez noter que ceci n'est pas un dysfonctionnement.

L'affichage prolongé d'une image fixe peut créer une image rémanente sur les dalles LCD. Si cela se produit, affichez un écran blanc dans la mire de test pendant au moins une heure.

### ■ Composants optiques

Utiliser le projecteur dans un environnement à haute température, très exposé à la poussière ou à la fumée de cigarette raccourcira la durée de vie des composants optiques, comme la dalle LCD et la plaque polarisante, et peut imposer leur remplacement après moins d'un an d'utilisation. Pour plus de détails, consultez votre revendeur.

### ■ Lampe

La source lumineuse du projecteur est une lampe au mercure sous haute pression.

Une lampe au mercure sous haute pression présente les caractéristiques suivantes.

- La luminosité de la lampe diminue au fil du temps.
- La lampe peut exploser bruyamment et les chocs ou les éclats peuvent réduire sa durée de vie.
- La durée de vie de la lampe varie considérablement selon les spécificités individuelles et les conditions d'utilisation.  
En particulier, une utilisation continue pendant plus de 12 heures d'affilée ainsi que des mises sous/hors tension répétitives dégradent considérablement la lampe et affectent sa durée de vie.
- Dans de rares situations, la lampe peut exploser rapidement après la projection.
- Le risque d'explosion augmente si la lampe est utilisée au-delà de son cycle de remplacement. Assurez-vous de remplacer la lampe systématiquement. (« Quand remplacer la lampe » (► page 117))
- Si la lampe explose, le gaz contenu dans la lampe se libère sous forme de fumée.
- Il est recommandé de stocker des lampes de remplacement en cas de nécessité.
- Il est recommandé de faire appel à un technicien autorisé ou à votre revendeur pour remplacer la lampe.

## Informations logicielles relatives à ce produit

### <Informations logicielles relatives à ce produit>

© Panasonic Corporation 2013

Ce produit inclut les logiciels suivants :

- (1) du logiciel développé indépendamment par ou pour Panasonic Corporation
- (2) du logiciel soumis à la GNU GENERAL PUBLIC LICENSE
- (3) du logiciel soumis à la GNU LESSER GENERAL PUBLIC LICENSE
- (4) la logiciel est la propriété d'une tierce partie et est licencié à Panasonic Corporation
- (5) logiciel libre

Pour le logiciel des catégories (2) et (3), la licence est respectivement disponible selon la GNU GENERAL PUBLIC LICENSE et la GNU LESSER GENERAL PUBLIC LICENSE. Pour connaître les termes et conditions, consultez la licence du logiciel sur le disque CD-ROM fourni. Si vous souhaitez poser des questions relatives au logiciel, contactez (sav.pj.gpl.pavc@ml.jp.panasonic.com) par courriel.

Le logiciel catégorisé comme (5) est distribué dans l'espoir qu'il sera utile, mais SANS AUCUNE GARANTIE, sans même la garantie implicite de VALEUR MARCHANDE ou d'ADAPTATION À UN USAGE QUELCONQUE.

## Remarques sur l'utilisation de la connexion sans fil

La fonction de connexion sans fil du projecteur utilise des ondes radioélectriques dans la bande 2,4 GHz/5,0 GHz. Une licence en radiodiffusion n'est pas requise. Veuillez cependant à lire et à comprendre parfaitement les éléments suivants avant de l'utiliser.

### ■ N'utilisez pas ce projecteur à proximité d'autres appareils sans fil.

Les appareils suivants peuvent utiliser des ondes radioélectriques sur la même bande que le projecteur. Si le projecteur est utilisé près de tels appareils, le brouillage des ondes radioélectriques peut rendre la communication impossible ou la ralentir.

- Fours à micro-ondes, etc.
- Équipement industriel, chimique ou médical, etc.
- Stations radio en usine permettant d'identifier les objets en mouvement, tels que ceux utilisés dans les chaînes de fabrication, etc.
- Les stations radio de faible puissance

### ■ Dans la mesure du possible, évitez d'utiliser un téléphone cellulaire, un téléviseur ou une radio près du projecteur.

Les téléphones cellulaires, téléviseurs, radios et appareils similaires utilisent des bandes radioélectriques différentes de celles du projecteur. Ils sont donc sans effet sur la communication sans fil ou sur l'émission et la réception entre les appareils. Les ondes radioélectriques émises par le projecteur peuvent toutefois produire du bruit audio ou vidéo.

### ■ Les ondes radioélectriques de la communication sans fil ne peuvent pénétrer l'acier, le métal, le béton, etc.

La communication est possible à travers des murs et un sol en bois ou en verre (sauf si le verre contient un grillage métallique), mais pas à travers des murs ou un sol en acier, en métal, en béton, etc.

### ■ Évitez d'utiliser le projecteur dans des emplacements soumis à l'électricité statique.

Si le projecteur est utilisé dans un emplacement soumis à l'électricité statique, par exemple un tapis, la connexion de réseau local sans fil ou de réseau local câblé peut être interrompue. « Glossaire » (➡ page 135-136)

Si cela se produit, éliminez la source de l'électricité statique ou de parasites électromagnétiques et reconnectez-vous au réseau local sans fil ou au réseau local câblé.

Dans de rares cas, l'électricité statique ou des parasites électromagnétiques peuvent rendre impossible l'établissement d'une connexion au réseau local.

Dans ce cas, appuyez sur le bouton Marche/Arrêt de la télécommande ou sur le projecteur pour mettre temporairement le projecteur hors tension.

Une fois que le voyant <ON(G)/STANDBY(R)> situé sur le projecteur passe de la couleur orange à la couleur rouge ou clignote en rouge, allumez le projecteur et rebranchez-le au LAN.

### ■ Utilisation du projecteur à l'extérieur du pays

Il est interdit d'apporter le projecteur à l'extérieur du pays ou de la région où vous l'avez acheté. Notez également que des restrictions s'appliquent aux canaux et fréquences d'utilisation du réseau local sans fil dans certains pays ou régions.

### ■ Canaux du réseau local (LAN) sans fil disponibles

Les canaux (plages de fréquences) utilisables varient en fonction du pays ou de la région. Reportez-vous au tableau ci-dessous.

Pays ou région	Standard	Canaux utilisés	Bande de fréquences (Fréquence centrale)
Global	IEEE802.11a/n	Recherche passive	5,180 GHz - 5,850 GHz
	IEEE802.11b/g/n	Recherche passive	2,412 GHz - 2,472 GHz

\* La fréquence et le canal diffèrent selon les pays.

\* La recherche passive se fait en commutant la radio sur le canal exploité dans chaque pays.

\* Veuillez utiliser la fonction réseau local sans fil conformément aux lois de chaque pays.

### Pour la France seulement

La fonction LAN sans fil du projecteur doit être utilisée exclusivement à l'intérieur des bâtiments.

### À propos des réseaux locaux sans fil

L'avantage d'un réseau local sans fil est que des informations peuvent être échangées entre un ordinateur ou un autre appareil similaire et un point d'accès, à l'aide d'ondes radio tant que vous vous trouvez à portée de transmission radio. Par contre, comme les ondes radio peuvent traverser les obstacles (tels que les murs) et sont disponibles en tout point d'une plage donnée, des problèmes comme ceux indiqués ci-dessous peuvent survenir si les réglages de sécurité ne sont pas effectués.

- Un tiers mal intentionné peut intercepter et surveiller sciemment les données transmises, y compris le contenu du courrier électronique et les informations personnelles telles qu'ID, mot de passe et/ou numéros de carte de crédit.
- Un tiers mal intentionné peut accéder à votre réseau personnel ou à celui de votre entreprise et commettre les actions suivantes.
  - Accéder à des informations personnelles et/ou confidentielles (fuite d'informations)
  - Diffuser de fausses informations en se faisant passer pour une autre personne (mystification)
  - Remplacer des données interceptées et émettre des données erronées (altération)
  - Diffuser un logiciel nocif tel qu'un virus informatique, et détruire des données et/ou le système (panne système)

Comme la plupart des adaptateurs de réseau local ou des points d'accès sans fil sont équipés de fonctions de sécurité pour faire face à ces problèmes, vous pouvez réduire les risques qu'ils surviennent lors de l'utilisation de ce produit en effectuant les réglages de sécurité appropriés pour le dispositif pour le réseau local sans fil.

Il se peut que les réglages de sécurité ne soient pas immédiatement effectués sur certains dispositifs pour réseau local sans fil au moment de l'achat. Pour réduire les risques de problèmes de sécurité, avant d'utiliser tout dispositif pour réseau local sans fil, vous devez vous assurer d'avoir effectué tous les réglages de sécurité en suivant les instructions du mode d'emploi qui accompagne le dispositif.

Suivant les spécifications du réseau local sans fil, il se peut qu'un tiers mal intentionné arrive à contourner les réglages de sécurité par des moyens spéciaux.

Panasonic demande au client de bien comprendre les risques que comporte l'utilisation de ce produit sans effectuer les réglages de sécurité nécessaires, et lui recommande de les effectuer tout en lui rappelant que l'exécution de ces réglages est confiée à son propre jugement et qu'il en est responsable.

### Notice about AVC/VC-1/MPEG-4

This product is licensed under the AVC Patent Portfolio License, VC-1 Patent Portfolio License and MPEG-4 Visual Patent Portfolio License for the personal use of a consumer or other uses in which it does not receive remuneration to (i) encode video in compliance with the AVC Standard, VC-1 Standard and MPEG-4 Visual Standard ("AVC/VC-1/MPEG-4 Video") and/or (ii) decode AVC/VC-1/MPEG-4 Video that was encoded by a consumer engaged in a personal activity and/or was obtained from a video provider licensed to provide AVC/VC-1/MPEG-4 Video. No license is granted or shall be implied for any other use. Additional information may be obtained from MPEG LA, LLC. See <http://www.mpegla.com>

## Accessoires

Vérifiez que tous les accessoires ci-dessous sont inclus avec votre projecteur. Les chiffres entre < > indiquent le nombre d'accessoires.

### Télécommande <1>

(N2QAYA000068) (N2QAYA000067)

PT-VW345NZ

PT-VX415NZ



### CD ROM <1>

(TXFQB02VLK6)

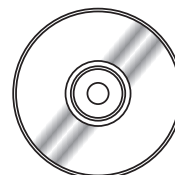

### Cordon secteur

(TXFSX02UXRZ)

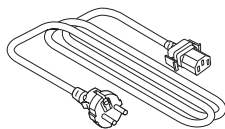

(TXFSX02UYAZ)

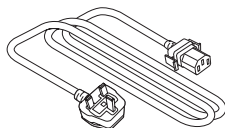

(TXFSX02UFEZ)

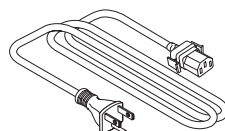

(TXFSX02UTRZ)

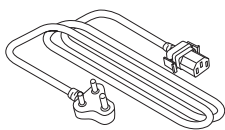

### Piles AAA/R03 ou AAA/LR03 <2>

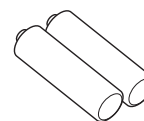

(pour la télécommande)

### Câble VGA <1>

(K1HY15YY0012)

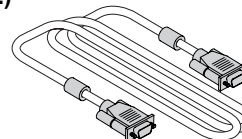

### Cordon <1>

(6103504711)

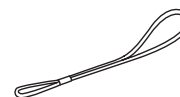

### Capuchon d'objectif <1>

(TKKL5568)

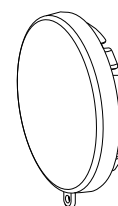

### Attention

- Après avoir déballé le projecteur, jetez le capuchon du cordon d'alimentation et le matériau d'emballage de manière appropriée.
- N'utilisez pas le cordon d'alimentation fourni pour des périphériques autres que ce projecteur.
- En cas de perte d'accessoires, consultez votre revendeur.
- Entrez les petites pièces de manière appropriée et gardez-les à distance des jeunes enfants.

### Remarque

- Le type et le numéro du cordon secteur dépendent du pays dans lequel vous avez acheté le produit.
- Les numéros de modèle des accessoires peuvent être modifiés sans préavis.
- Le cordon fourni est utilisé pour le capuchon d'objectif, reportez-vous à la section « Fixation du capuchon d'objectif » (➔ page 118).

## Contenu du CD-ROM fourni

Le CD-ROM fourni contient les éléments suivants.

<b>Instructions/liste (PDF)</b>	Manuel d'utilisation - Manuel des fonctions	
	Manuel d'utilisation - Multi Projector Monitoring & Control Software	
	Manuel d'utilisation - Logo Transfer Software	
	Manuel d'utilisation - Wireless Manager ME6.0	
	Liste des modèles de projecteurs compatibles	C'est la liste des projecteurs compatibles avec le logiciel du CD-ROM ainsi que les restrictions qui s'appliquent.
	Licence du logiciel	GNU GENERAL PUBLIC LICENSE, GNU LESSER GENERAL PUBLIC LICENSE
<b>Logiciel</b>	Multi Projector Monitoring & Control Software (Windows)	Ce logiciel permet de surveiller et de commander plusieurs projecteurs connectés au réseau local.
	Logo Transfer Software (Windows)	Grâce à ce logiciel il est possible de transférer des images originales, comme des logos d'entreprise, afin de les afficher lorsque la projection commence sur le projecteur.
	Wireless Manager ME6.0 (Windows/Mac)	Grâce à ce logiciel il est possible d'envoyer ce qui s'affiche sur l'écran d'un ordinateur via un réseau local sans fil/câblé.

## Accessoires en option

Options	N° de modèle
<b>Suspension de plafond</b>	ET-PKV100H (pour plafonds hauts), ET-PKV100S (pour plafonds bas)
<b>Support du projecteur</b>	ET-PKV101B
<b>Lampe de rechange</b>	ET-LAV300
<b>Filtre de rechange</b>	ET-RFV300
<b>Easy Wireless Stick*1</b>	ET-UW100

\*1: Ce produit peut être acheté aux États-Unis, au Canada, au Japon et dans la Communauté européenne.

### Remarque

- Les numéros de modèle des accessoires en option peuvent être modifiés sans préavis.

# Affichage au démarrage

Quand le projecteur est allumé pour la première fois après l'achat ou si [INITIALISER TOUT] est exécuté dans le menu [RÉGLAGE PROJECTEUR], puis l'écran de réglage initial est affiché. Effectuez ces réglages en fonction des circonstances. Dans d'autres situations, vous pouvez modifier les réglages au moyen des fonctions du menu.

## Réglages initiaux (langue de l'affichage)

Sélectionnez la langue qui s'affichera à l'écran.

- 1) Appuyez sur ▲▼◀▶ pour sélectionner la langue de l'affichage.



- 2) Appuyez sur la touche <ENTER> pour passer aux réglages initiaux.

## Réglages initiaux (configuration du projecteur)

Réglez chaque option.

- 1) Appuyez sur ▲▼ pour sélectionner une option.
- 2) Appuyez sur ◀▶ pour commuter l'élément.

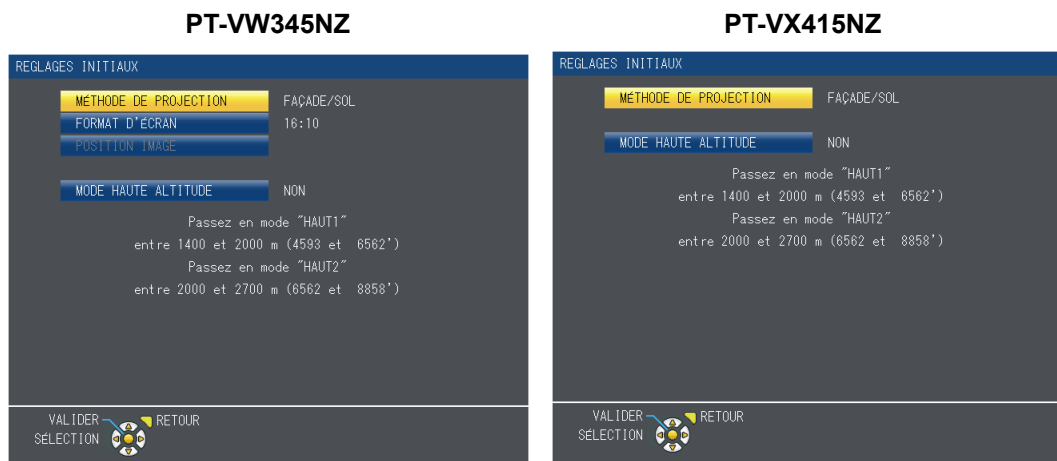

- [MÉTHODE DE PROJECTION] (➡page 74)
- [FORMAT D'ÉCRAN] (PT-VW345NZ uniquement ➡page 69)
- [POSITION IMAGE] (PT-VW345NZ uniquement ➡page 69)
- [MODE HAUTE ALTITUDE] (➡page 74)

- 3) Appuyez sur la touche <ENTER>.
  - Confirmez la valeur de réglage et terminez les réglages initiaux.

### Remarque

- Lorsque l'écran de réglage initial (l'installation du projecteur) est affiché, vous pouvez revenir à l'écran de réglage initial (langage d'affichage) en appuyant sur la touche <RETURN> de la télécommande.
- Pour poursuivre les opérations une fois les réglages initiaux terminés, consultez « Sélection du signal d'entrée » (➡page 43).

# Présentation de votre projecteur

## Télécommande

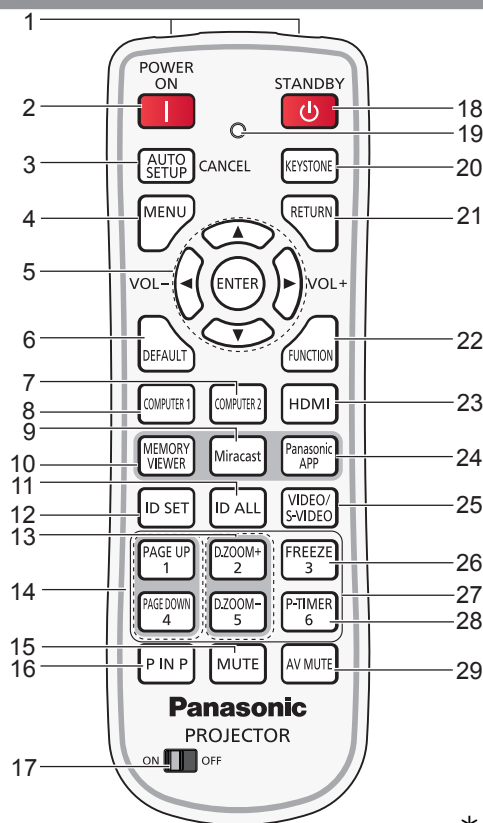

\* Cette prise jack n'est pas utilisée sur ces modèles de projecteurs.

- |   |  |
|---|--|
| <p><b>1 Émetteurs du signal de la télécommande</b></p> <p><b>2 Touche &lt;I&gt;</b><br/>Allume le projecteur.</p> <p><b>3 Touche &lt;AUTO SETUP/CANCEL&gt;</b><br/>Ajuste automatiquement la position de l'image projetée. De plus, il se comporte comme bouton &lt;CANCEL&gt; si la fonction MEMORY VIEWER est utilisée. (➔page 46)</p> <p><b>4 Touche &lt;MENU&gt;</b><br/>Ouvre ou ferme le menu à l'écran. (➔page 53)</p> <p><b>5 Touche &lt;ENTER&gt;/touches ▲▼◀(VOL -) ▶(VOL+)</b><br/>Navigation dans les menus.<br/>Bouton de réglage du volume.</p> <p><b>6 Touche &lt;DEFAULT&gt;</b><br/>Réinitialise le contenu du sous-menu aux valeurs d'usine par défaut. (➔page 54)</p> <p><b>7 Touche &lt;COMPUTER 2&gt;</b><br/>Sélectionne la projection du signal COMPUTER2.</p> <p><b>8 Touche &lt;COMPUTER 1&gt;</b><br/>Sélectionne la projection du signal COMPUTER1.</p> <p><b>9 Touche &lt;Miracast&gt;</b><br/>Sélectionne la projection du signal Miracast. (➔page 48)</p> <p><b>10 Touche &lt;MEMORY VIEWER&gt;</b><br/>Sélectionne la projection du signal du MEMORY VIEWER. (➔page 48)</p> <p><b>11 Touche &lt;ID ALL&gt;</b><br/>Permet de commander simultanément tous les projecteurs avec une télécommande dans le cas d'un système utilisant plusieurs projecteurs. (➔page 28)</p> <p><b>12 Touche &lt;ID SET&gt;</b><br/>Définit l'identificateur de télécommande à utiliser pour un système à plusieurs projecteurs. (➔page 28)</p> <p><b>13 Touches &lt;D.ZOOM +/-&gt;</b><br/>Zoom avant et arrière sur les images. (➔page 49)</p> <p><b>14 Touches &lt;PAGE UP/PAGE DOWN&gt;</b><br/>Vous pouvez parcourir des fichiers de type PowerPoint via « Wireless Manager ME6.0 ». (➔page 48)</p> | <p><b>15 Touche &lt;MUTE&gt;</b><br/>Permet de couper le son. (➔page 51)</p> <p><b>16 Touche &lt;P IN P&gt; (PT-VW345NZ uniquement)</b><br/>Actionne la fonction P IN P. (➔page 50)</p> <p><b>17 Interrupteur &lt;ON/OFF&gt;</b><br/>Lors de l'utilisation de la télécommande, réglez cet interrupteur sur « ON ». Réglez-le sur « OFF » pour économiser l'énergie hors des utilisations.</p> <p><b>18 Touche &lt;⏻&gt;</b><br/>Éteint le projecteur.</p> <p><b>19 Voyant de la télécommande</b><br/>Clignote si une touche de la télécommande est pressée.</p> <p><b>20 Touche &lt;KEYSTONE&gt;</b><br/>Corrige la déformation en trapèze. (➔page 46)</p> <p><b>21 Touche &lt;RETURN&gt;</b><br/>Revient au menu précédent ou annule la configuration.</p> <p><b>22 Touche &lt;FUNCTION&gt;</b><br/>Affecte une opération fréquemment utilisée à une touche de raccourci.</p> <p><b>23 Touche &lt;HDMI&gt;</b><br/>Sélectionne la projection du signal HDMI.</p> <p><b>24 Touche &lt;Panasonic APP&gt;</b><br/>Sélectionne la projection du signal Panasonic APPLICATION.</p> <p><b>25 Touche &lt;VIDEO/S-VIDEO&gt;</b><br/>Choisit la projection des signaux VIDEO ou S-VIDEO.</p> <p><b>26 Touche &lt;FREEZE&gt;</b><br/>Suspend l'image projetée et coupe le son temporairement. (➔page 49)</p> <p><b>27 Touches numérotées</b><br/>Agissent en tant que touches numérotées. Utilisez ces touches pour définir les codes de télécommande ou pour saisir le mot de passe.</p> <p><b>28 Touche &lt;P-TIMER&gt;</b><br/>Actionne la fonction MINUTEUR PRÉSENTATION. (➔page 51)</p> <p><b>29 Touche &lt;AV MUTE&gt;</b><br/>Permet de couper temporairement le son et la vidéo. (➔page 50)</p> |
|---|--|



### Attention

- Ne pas faire tomber la télécommande.
- Éviter le contact avec des liquides.
- Ne jamais tenter de modifier ou de démonter la télécommande.
- Veuillez observer les informations suivantes qui sont indiquées au dos de la télécommande (Voyez l'illustration à droite).
  1. Ne pas utiliser d'ancienne et de nouvelle pile ensemble.
  2. Utiliser uniquement les piles spécifiées.
  3. Lorsqu'on insère les piles, veiller à ce que les polarités (+ et -) soient bien respectées.
- En outre, veuillez lire les informations relatives aux piles dans la partie « Avis important concernant la sécurité ! ».

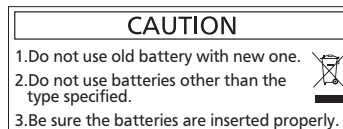

### Remarque

- Vous pouvez utiliser la télécommande à une distance d'environ 7 m (22,97') si vous la pointez directement sur le récepteur du signal de télécommande. La télécommande peut fonctionner jusqu'à des angles de  $\pm 30^\circ$  verticalement et  $\pm 30^\circ$  horizontalement, cependant la plage de commande effective peut être réduite.
- La présence d'obstacles entre la télécommande et le récepteur du signal de télécommande risque d'entraver le bon fonctionnement de la télécommande.
- Vous pouvez commander le projecteur en reflétant le signal de la télécommande sur l'écran. La portée d'utilisation peut varier à cause de la perte de lumière due aux propriétés de l'écran.
- Lorsque le récepteur du signal de télécommande est éclairé par une lumière fluorescente ou une autre source de lumière forte, le projecteur peut devenir inactif. Placez le projecteur aussi loin de la source de lumière que possible.

### Boîtier du projecteur

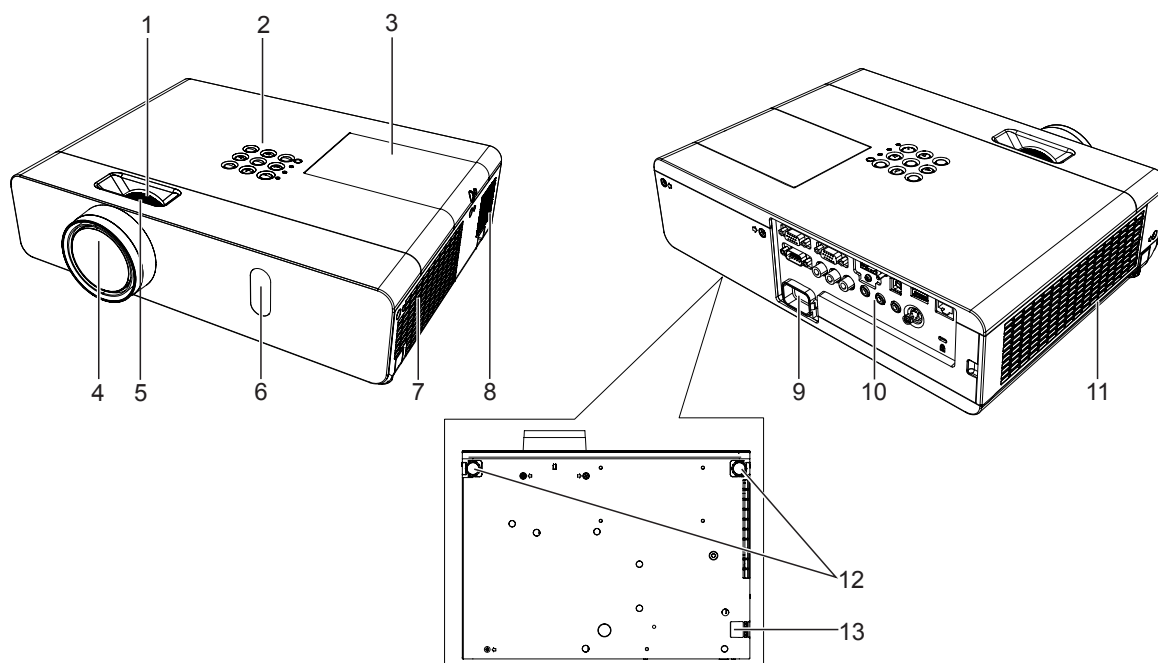

### AVERTISSEMENT

**Ne placez pas les mains ou d'autres objets près de la sortie d'air.**

- Gardez les mains et le visage à distance.
- N'insérez pas votre doigt.
- Maintenez à distance les objets sensibles à la chaleur.

L'air chaud qui sort de l'orifice de sortie d'air peut brûler ou endommager les parties externes.

- |  |  |
|--|--|
| <p><b>1 Bague de zoom (arrière)</b><br/>Réglage du zoom.</p> <p><b>2 Panneau de commande et témoins (➔ page 26)</b></p> <p><b>3 Couvercle de la lampe (➔ page 117)</b><br/>La lampe se trouve à l'intérieur.</p> | <p><b>4 Objectif de projection</b></p> <p><b>5 Bague de focale (avant)</b><br/>Réglage de la mise au point.</p> <p><b>6 Récepteur du signal de la télécommande/caméra</b></p> <p><b>7 Sortie d'air</b></p> <p><b>8 Haut-parleur</b></p> <p><b>9 Prise &lt;AC IN&gt;</b><br/>Branchez le cordon d'alimentation fourni.</p> <p><b>10 Prises arrière (➔ page 27)</b></p> <p><b>11 Entrée d'air/Couvercle de filtre à air (➔ page 115)</b><br/>Le filtre à air est à l'intérieur.</p> <p><b>12 Pieds réglables</b><br/>Ajuster l'angle de projection.</p> <p><b>13 Crochet pour chaîne de sécurité</b><br/>Fixation d'un câble antivol, etc.</p> |
|--|--|

### Attention

- N'obstruez pas les orifices de ventilation (entrée et sortie) du projecteur.

### ■ Panneau de commande et témoins

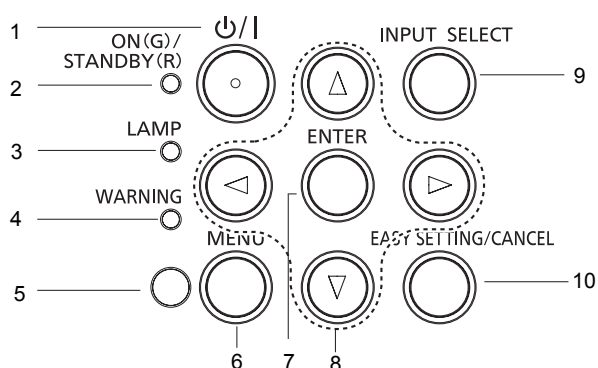

- 1 Touche <⏻/⏿>**  
Allume ou éteint le projecteur.
- 2 Témoin <ON(G)/STANDBY(R)>**  
Affiche l'état de l'alimentation.
- 3 Témoin <LAMP>**  
S'allume en rouge quand la durée de vie de la lampe est atteinte.
- 4 Témoin <WARNING>**  
Signale un état anormal du projecteur.
- 5 Capteur de luminance ambiante**  
Détection de la lumière de la pièce, sélectionne la qualité d'image appropriée.
- 6 Touche <MENU>**  
Affiche l'écran menu. (➡ page 53)
- 7 Touche <ENTER>**  
Exécute l'élément sélectionné.
- 8 Touches ▲▼◀▶**  
Navigation dans l'écran du MENU.  
Réglage du niveau du volume (◀▶).
- 9 Touche <INPUT SELECT>**  
Sélectionne le signal d'entrée de la projection.  
(➡ page 47)
- 10 Touche <EASY SETTING/CANCEL>**  
Exécute la fonction EASY SETTING.  
De plus, il se comporte comme bouton <CANCEL> si la fonction MEMORY VIEWER est utilisée.

■ Prises arrière

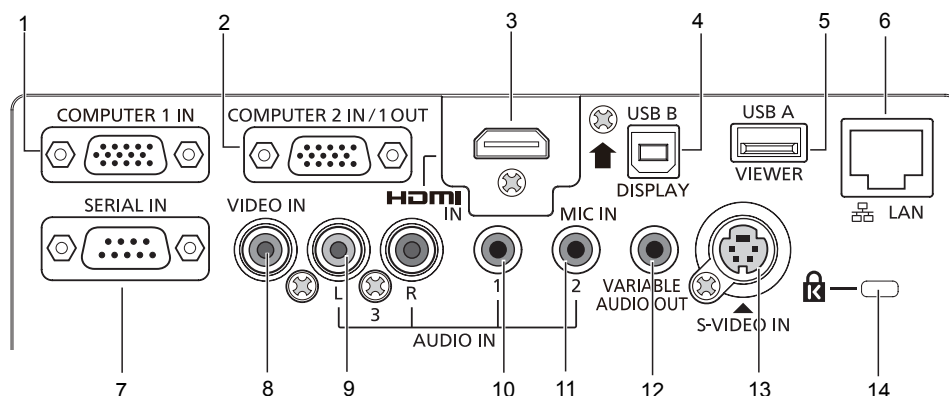

- |   |  |
|---|--|
| <p><b>1 Borne &lt;COMPUTER 1 IN&gt;</b><br/>C'est la prise d'entrée des signaux RGB ou YP<sub>B</sub>P<sub>R</sub>/YC<sub>B</sub>C<sub>R</sub>.</p> <p><b>2 Borne &lt;COMPUTER 2 IN/1 OUT&gt;</b><br/>Cette prise permet d'entrer des signaux RGB ou d'émettre des signaux RGB/YC<sub>B</sub>C<sub>R</sub>/YP<sub>B</sub>P<sub>R</sub> vers un moniteur externe.</p> <p><b>3 Borne &lt;HDMI IN&gt;</b><br/>C'est la prise d'entrée des signaux HDMI.</p> <p><b>4 Borne &lt;USB B (DISPLAY)&gt;</b><br/>Cette prise sert à connecter le projecteur à un ordinateur avec un câble USB quand vous voulez utiliser la fonction « USB display » du logiciel « Wireless Manager ME6.0 ». Pour en savoir plus, consultez le « Manuel d'utilisation-Wireless Manager ME6.0 » du CD-ROM.</p> <p><b>5 Borne &lt;USB A (VIEWER)&gt;</b><br/>Cette prise permet d'insérer directement la clé USB.</p> <p><b>6 Borne &lt;LAN&gt;</b><br/>Cette prise se branche au réseau local.</p> <p><b>7 Borne &lt;SERIAL IN&gt;</b><br/>Cette prise est compatible RS-232C, elle est destinée à la commande externe du projecteur par le branchement d'un ordinateur.</p> | <p><b>8 Borne &lt;VIDEO IN&gt;</b><br/>C'est la prise d'entrée des signaux vidéo.</p> <p><b>9 Borne &lt;AUDIO IN 3 (L/R)&gt;</b><br/>C'est la prise d'entrée des signaux audio. Il y a une prise gauche (L) et une prise droite (R).</p> <p><b>10 Borne &lt;AUDIO IN 1&gt;</b><br/>C'est la prise d'entrée des signaux audio.</p> <p><b>11 Borne &lt;AUDIO IN 2 (MIC IN)&gt;</b><br/>C'est la prise d'entrée des signaux audio. Ou branchez un micro à cette prise.</p> <p><b>12 Borne &lt;VARIABLE AUDIO OUT&gt;</b><br/>Cette prise émet les signaux audio appliqués au projecteur.</p> <p><b>13 Borne &lt;S-VIDEO IN&gt;</b><br/>C'est la prise d'entrée des signaux s-vidéo.</p> <p><b>14 Fente de sécurité</b><br/>Attachez le verrou antivol du commerce, fabriqué par Kensington, pour protéger votre projecteur. Compatible avec le système de sécurité Kensington MicroSaver.</p> |
|---|--|

**Attention**

- Lorsqu'un câble réseau local est connecté directement au projecteur, la connexion réseau doit être réalisée en intérieur.

# Utilisation de la télécommande

## Insérer et retirer les piles

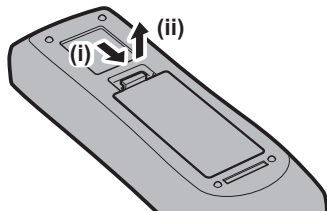

Fig. 1

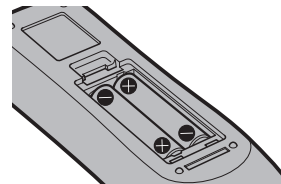

Fig. 2

- 1) Ouvrez le couvercle. (Fig. 1)
- 2) Insérez les piles et fermez le couvercle (insérez d'abord le côté « - »). (Fig. 2)
  - Pour retirer les piles, exécutez les étapes dans l'ordre inverse.

## Réglage des identificateurs de télécommande

Lors de l'utilisation d'un système comportant plusieurs projecteurs, vous pouvez commander chaque projecteur individuellement au moyen d'une seule télécommande si un ID unique est attribué à chaque projecteur.

Après avoir configuré le numéro ID du projecteur, configurer le même ID pour la télécommande.

La valeur par défaut du numéro ID du projecteur est [TOUT]. Lors de l'utilisation d'un seul projecteur, utilisez la touche <ID ALL> de la télécommande. Vous pouvez également commander un projecteur en appuyant sur la touche <ID ALL> de la télécommande même si vous ne connaissez pas l'identificateur du projecteur.

## Réglage

- 1) Appuyez sur la touche <ID SET> de la télécommande.
- 2) Dans les cinq secondes, entrez l'identificateur à un chiffre défini pour le projecteur en utilisant les touches numérotées (<1>-<6>).
  - Si vous appuyez sur la touche <ID ALL>, vous pouvez commander les projecteurs quels que soient leurs identificateurs.

## Attention

- L'identificateur de la télécommande pouvant être défini sans le projecteur, n'appuyez pas sur la touche <ID SET> par inadvertance. Si la touche <ID SET> est enfoncée et si aucune touche numérotée (<1>-<6>) n'est enfoncée dans les cinq secondes, l'identificateur revient à sa valeur originale avant la pression sur la touche <ID SET>.
- L'identificateur défini sur la télécommande est mémorisé tant qu'il n'est pas redéfini. Cependant il est effacé si les piles de la télécommande sont épuisées. Réentrez le même identificateur quand les piles sont remplacées.

## Remarque

- Définissez l'identificateur du projecteur dans le menu [RÉGLAGE PROJECTEUR] → [NUMÉRO DU PROJECTEUR].  
(➡ page 73)

# Chapitre 2 Démarrage

---

Ce chapitre décrit ce que vous devez savoir avant d'utiliser le projecteur comme la configuration et les branchements.

# Installation

## Mode d'installation

Il y a quatre manières d'installer le projecteur. Réglez le menu [RÉGLAGE PROJECTEUR] → [MÉTHODE DE PROJECTION] (➔ page 74) selon l'emplacement d'installation.

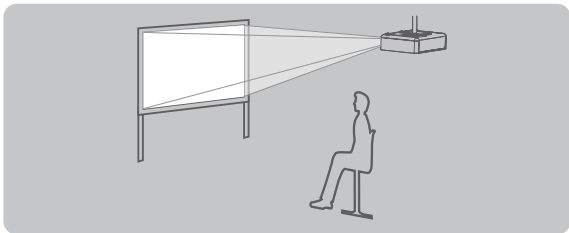
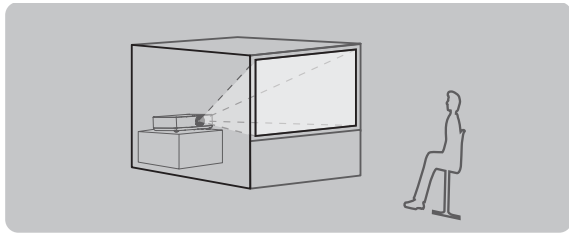
Suspension au plafond et projection avant		Configuration sur un bureau/au sol et projection arrière (Un écran translucide est nécessaire)	
			
Élément de menu	Méthode	Élément de menu	Méthode
[MÉTHODE DE PROJECTION]	[FAÇADE/PLAFOND]	[MÉTHODE DE PROJECTION]	[ARRIÈRE/SOL]

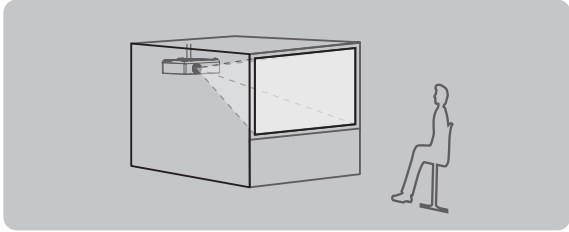
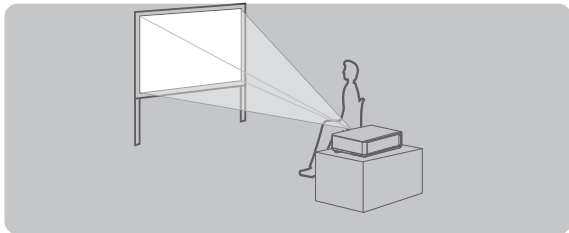
Fixation au plafond et projection arrière (Un écran translucide est nécessaire)		Configuration sur un bureau/sol et projection avant	
			
Élément de menu	Méthode	Élément de menu	Méthode
[MÉTHODE DE PROJECTION]	[ARR./PLAFOND]	[MÉTHODE DE PROJECTION]	[FAÇADE/SOL]

## Pièces de suspension au plafond (en option)

Vous pouvez installer le projecteur au plafond à l'aide de la suspension en option (ET-PKV100H : pour un plafond haut, ET-PKV100S : pour un plafond bas), et le crochet de fixation du projecteur ET-PKV101B en option.

- Utilisez uniquement les suspensions spécifiées pour ce projecteur.
- Reportez-vous aux Instructions d'installation du support de montage au plafond lorsque vous installez le support et le projecteur.

### Attention

- Pour garantir la performance et la sécurité du projecteur, l'installation de la suspension doit être effectuée par votre revendeur ou un technicien qualifié.

## Taille de l'écran et distance de projection

Référez-vous à la taille d'écran et aux distances de projection pour installer le projecteur. Vous pouvez régler la taille et la position de l'image en fonction de la taille d'écran et de la position de l'écran.

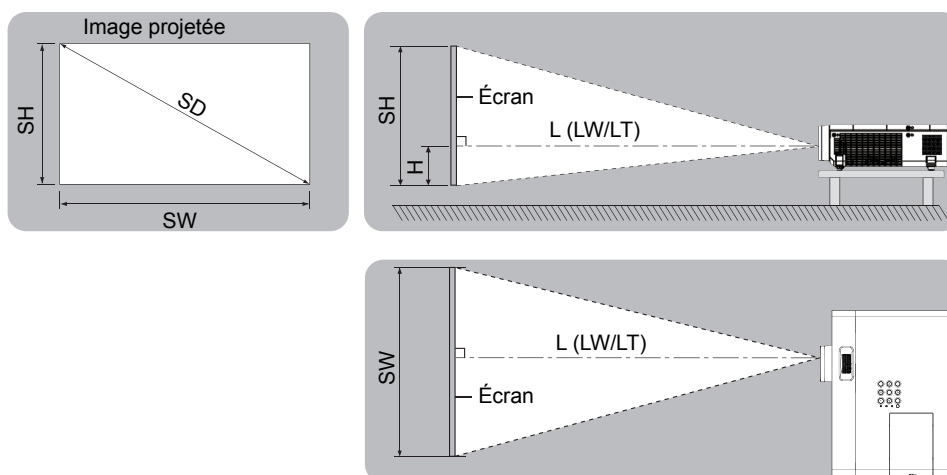

L (LW/LT) *1	Distance de projection (m)
SH	Hauteur de l'image (m)
SW	Largeur d'image (m)
H	Distance du centre de l'objectif au bas de l'image (m)
SD	Taille de l'image projetée (m)

\*1 LW : Distance minimale  
LT : Distance maximale

### Attention

- Avant l'installation, veuillez lire la section « Précautions d'utilisation » (➔ pages 16 à 22).

### Distance de projection

#### Pour le PT-VW345NZ

Toutes les mesures ci-dessous sont approximatives et peuvent varier légèrement par rapport aux mesures réelles. (Unité : m)

Taille de la projection	Rapport d'aspect 4 : 3			Rapport d'aspect 16 : 9			Rapport d'aspect 16 : 10		
	Distance minimale (LW)	Distance maximale (LT)	Hauteur (H)	Distance minimale (LW)	Distance maximale (LT)	Hauteur (H)	Distance minimale (LW)	Distance maximale (LT)	Hauteur (H)
0,76 (30")	0,8	1,4	0,009	0,8	1,2	0,007	0,7	1,2	0,008
1,02 (40")	1,1	1,8	0,012	1,0	1,7	0,010	1,0	1,6	0,011
1,27 (50")	1,4	2,3	0,015	1,3	2,1	0,012	1,3	2,0	0,013
1,52 (60")	1,7	2,8	0,018	1,6	2,5	0,015	1,5	2,5	0,016
1,78 (70")	2,0	3,3	0,021	1,8	3,0	0,017	1,8	2,9	0,019
2,03 (80")	2,3	3,7	0,024	2,1	3,4	0,020	2,0	3,3	0,022
2,29 (90")	2,6	4,2	0,027	2,3	3,8	0,022	2,3	3,7	0,024
2,54 (100")	2,9	4,7	0,030	2,6	4,2	0,025	2,5	4,1	0,027
3,05 (120")	3,5	5,6	0,037	3,1	5,1	0,030	3,1	4,9	0,032
3,81 (150")	4,3	7,0	0,046	3,9	6,4	0,037	3,8	6,2	0,040
5,08 (200")	5,8	9,4	0,061	5,3	8,5	0,050	5,1	8,3	0,054
6,35 (250")	7,3	11,7	0,076	6,6	10,6	0,062	6,4	10,3	0,067
7,62 (300")	8,7	14,0	0,091	7,9	12,7	0,075	7,7	12,4	0,081

## Chapitre 2 Démarrage - Installation

### Pour le PT-VX415NZ

Toutes les mesures ci-dessous sont approximatives et peuvent varier légèrement par rapport aux mesures réelles. (Unité : m)

Taille de la projection	Rapport d'aspect 4 : 3			Rapport d'aspect 16 : 9		
	Distance minimale (LW)	Distance maximale (LT)	Hauteur (H)	Distance minimale (LW)	Distance maximale (LT)	Hauteur (H)
0,76 (30")	0,7	1,1	0,046	0,8	1,2	0,037
1,02 (40")	0,9	1,5	0,061	1,0	1,7	0,050
1,27 (50")	1,2	1,9	0,076	1,3	2,1	0,062
1,52 (60")	1,4	2,3	0,091	1,6	2,5	0,075
1,78 (70")	1,7	2,7	0,107	1,8	3,0	0,087
2,03 (80")	1,9	3,1	0,122	2,1	3,4	0,100
2,29 (90")	2,2	3,5	0,137	2,3	3,8	0,112
2,54 (100")	2,4	3,9	0,152	2,6	4,2	0,125
3,05 (120")	2,9	4,7	0,183	3,1	5,1	0,149
3,81 (150")	3,6	5,8	0,229	3,9	6,4	0,187
5,08 (200")	4,8	7,8	0,305	5,3	8,5	0,249
6,35 (250")	6,0	9,7	0,381	6,6	10,6	0,311
7,62 (300")	7,3	11,7	0,457	7,9	12,7	0,374

### Formules de distance de projection

Toute autre distance de projection peut être obtenue en fonction des dimensions de l'écran (m) en utilisant la formule de calcul suivante.

La distance calculée peut ne pas être exacte.

Si vous voulez calculer la distance de projection avec des images de taille SD (unité : pouce) par substitution, veuillez ajouter 0,0254 fois à la valeur SD.

### Pour le PT-VW345NZ

	Rapport d'aspect 4 : 3	Rapport d'aspect 16 : 9	Rapport d'aspect 16 : 10
Hauteur d'écran (SH)	= SD(m) × 0,6	= SD(m) × 0,490	= SD(m) × 0,530
Largeur d'écran (SW)	= SD(m) × 0,8	= SD(m) × 0,872	= SD(m) × 0,848
Distance minimale (LW)	= 1,1458 × SD(m) - 0,0294	= 1,0402 × SD(m) - 0,0294	= 1,0121 × SD(m) - 0,0294
Distance maximale (LT)	= 1,8467 × SD(m) - 0,0319	= 1,6765 × SD(m) - 0,0319	= 1,6312 × SD(m) - 0,0319

### Pour le PT-VX415NZ

	Rapport d'aspect 4 : 3	Rapport d'aspect 16 : 9
Hauteur d'écran (SH)	= SD(m) × 0,6	= SD(m) × 0,490
Largeur d'écran (SW)	= SD(m) × 0,8	= SD(m) × 0,872
Distance minimale (LW)	= 0,9548 × SD(m) - 0,0294	= 1,0403 × SD(m) - 0,0294
Distance maximale (LT)	= 1,5389 × SD(m) - 0,0319	= 1,6766 × SD(m) - 0,0319



## Réglage des pieds réglables

Soulevez l'avant du projecteur et appuyez sur les loquets des pieds des deux côtés du projecteur. Relâchez les loquets pour verrouiller les pieds réglables, et tournez les pieds réglables pour ajuster la position et l'inclinaison. Vous pouvez tourner les pieds réglables pour les sortir. Vous pouvez les tourner dans le sens inverse pour les rétracter.

(Vous pouvez ajuster l'angle de projection verticalement.)

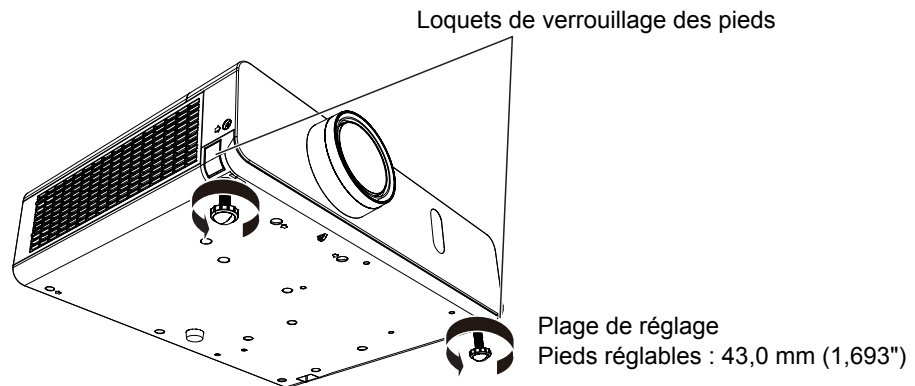

### Attention

- De l'air chaud sort de l'orifice de sortie d'air lorsque la lampe est allumée. Ne touchez pas directement l'orifice de sortie d'air lorsque vous ajustez les pieds réglables avant.
- Si une déformation en trapèze se produit sur l'image projetée, réalisez l'opération [CORRECTION DE TRAPÈZE] dans le menu [POSITION]. (➔ page 62)

### Remarque

- Vissez les pieds réglables. Vous entendrez un clic lorsque la limite est atteinte.

# Connexion

## Avant la connexion

- Avant la connexion, lisez attentivement le manuel d'utilisation du dispositif externe à brancher.
- Mettez l'interrupteur d'alimentation sur arrêt avant de connecter les câbles.
- Prenez note des des points suivants avant de connecter les câbles. Sinon cela peut conduire à des défauts de fonctionnement.
  - Lors du branchement d'un câble à un appareil connecté au projecteur ou au projecteur lui-même, touchez tous les objets métalliques voisins pour éliminer l'électricité statique de votre corps avant d'effectuer des travaux.
  - N'utilisez pas de câbles inutilement longs pour brancher un appareil connecté au projecteur ou au boîtier du projecteur. Plus le câble est long, plus il est susceptible de transmettre du bruit. Un câble enroulé se comporte comme une antenne, il est donc plus susceptible de transmettre du bruit.
  - Pour brancher des câbles, connectez la masse en premier, puis insérez franchement la prise de connexion de l'appareil branché.
- Si aucun câble de connexion n'est fourni avec l'appareil, et qu'aucun câble en option ne permet sa connexion, vous devrez chercher vous-même un câble de connexion adapté à cet appareil.
- Les signaux vidéo trop instables peuvent vaciller ou onduler aléatoirement les images sur l'écran. Dans ce cas, un dispositif de correction de base temporelle (TBC) devra également être connecté.
- Le projecteur accepte des signaux VIDEO, S-VIDEO, YC<sub>B</sub>Cr/YP<sub>B</sub>Pr et RVB analogiques (les signaux synchrones sont de niveau TTL) et un signal numérique.
- Certains modèles d'ordinateurs ne sont pas compatibles avec le projecteur.
- Si vous utilisez des câbles longs pour connecter chaque équipement au projecteur, il est possible que l'image ne soit pas affichée correctement à moins d'utiliser un compensateur.
- Pour des détails sur les signaux vidéo pris en charge par le projecteur, consultez la « Liste des signaux compatibles ». (➔ pages 129 -130)

## Affectations des broches de la prise <S-VIDEO IN> et noms des signaux

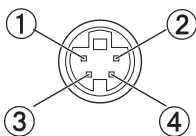
Vue externe	N° broche	Noms des signaux
	①	GND (signal de luminance)
	②	GND (signal des couleurs)
	③	Signal de luminance
	④	Signal des couleurs

## Affectations des broches de la prise <COMPUTER 1 IN> et noms des signaux

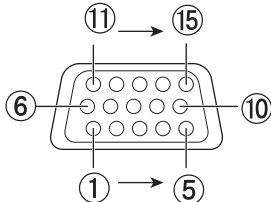
Vue externe	N° broche	Noms des signaux	N° broche	Noms des signaux
	①	R/P <sub>R</sub>	⑨	+ 5 V
	②	G/Y	⑩	GND
	③	B/P <sub>B</sub>	⑪	GND
	④	—	⑫	Données DDC
	⑤	GND	⑬	HD/SYNC
	⑥	GND	⑭	VD
	⑦	GND	⑮	Horloge DDC
	⑧	GND		

**Affectations des broches de la prise <COMPUTER 2 IN/1 OUT> et noms des signaux**

Vue externe	N° broche	Noms des signaux	N° broche	Noms des signaux
		①	R/P <sub>R</sub> *1	⑨
②		G/Y*1	⑩	GND
③		B/P <sub>B</sub> *1	⑪	—
④		—	⑫	Données DDC
⑤		GND	⑬	HD/SYNC
⑥		GND	⑭	VD
⑦		GND	⑮	Horloge DDC
⑧		GND		

\*1 : Ne concerne que les signaux RVB quand la prise est utilisée comme prise d'entrée.

**Affectations des broches de la prise <HDMI IN> et noms des signaux**

Vue externe	N° broche	Noms des signaux	N° broche	Noms des signaux
	<p>Broches à numéros pairs ② à ⑱</p> <p>Broches à numéros impairs ① à ⑱</p>	①	Données T.M.D.S 2+	⑪
②		Blindage données T.M.D.S 2	⑫	Horloge T.M.D.S -
③		Données T.M.D.S 2-	⑬	CEC
④		Données T.M.D.S 1+	⑭	—
⑤		Blindage données T.M.D.S 1	⑮	SCL
⑥		Données T.M.D.S 1-	⑯	SDA
⑦		Données T.M.D.S 0+	⑰	DDC/CEC GND
⑧		Blindage données T.M.D.S 0	⑱	+ 5 V
⑨		Données T.M.D.S 0-		Détection de connexion à chaud
⑩		Horloge T.M.D.S +		

## Exemple de branchement : Équipement AV

### Pour les prises <HDMI IN>/<VIDEO IN>/<S-VIDEO IN>

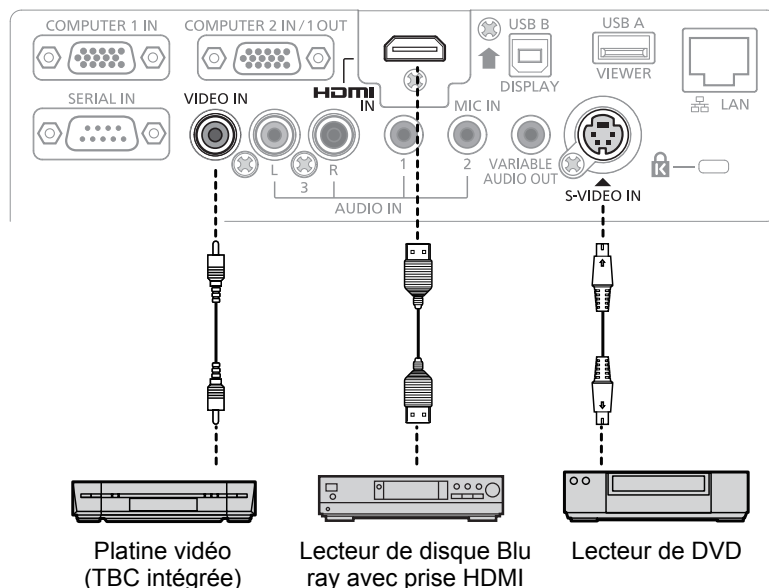

### Attention

- Utilisez toujours l'un des appareils suivants lors du branchement d'un magnétoscope.
  - Un magnétoscope avec une correction de base temporelle (TBC) intégrée.
  - Une correction de base temporelle (TBC) entre le projecteur et le magnétoscope.
- Si des signaux de salve non standard sont connectés, l'image peut être déformée. Dans ce cas, raccordez la correction de base temporelle (TBC) entre le projecteur et les périphériques externes.

### Remarque

- Pour un câble HDMI, utilisez un câble HDMI High Speed conforme aux normes HDMI. L'utilisation d'un câble non conforme aux normes HDMI peut interrompre les images ou empêcher leur affichage.
- Ce projecteur ne reconnaît pas la liaison Viera (HDMI).
- Pour en savoir plus sur les signaux RGB pouvant être connectés à partir d'un PC, référez-vous à la « Liste des signaux compatibles ». (➔ pages 129 -130)

## Exemple de branchement : Ordinateurs

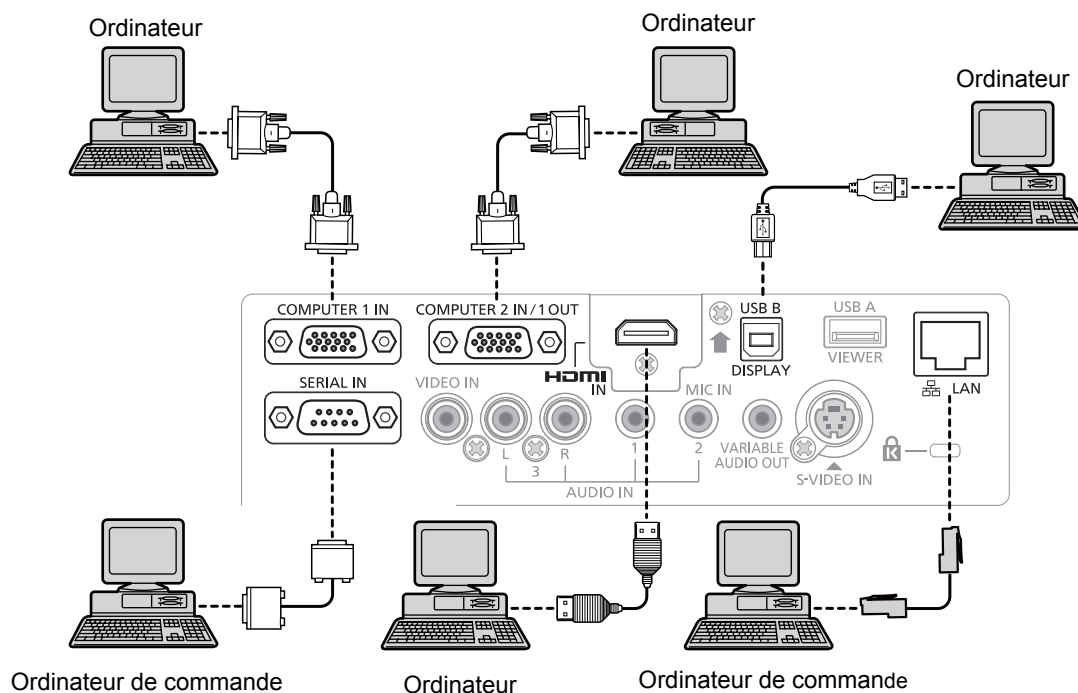

### Attention

- Lors du branchement du projecteur à un ordinateur ou à un dispositif externe, utilisez le cordon secteur fourni avec chaque dispositif et des câbles du commerce blindés.

### Remarque

- Si vous utilisez le projecteur au moyen d'un ordinateur avec la fonction de reprise (dernière mémoire), vous pouvez devoir réinitialiser la fonction de reprise pour utiliser le projecteur.

### Exemple de branchement : Audio

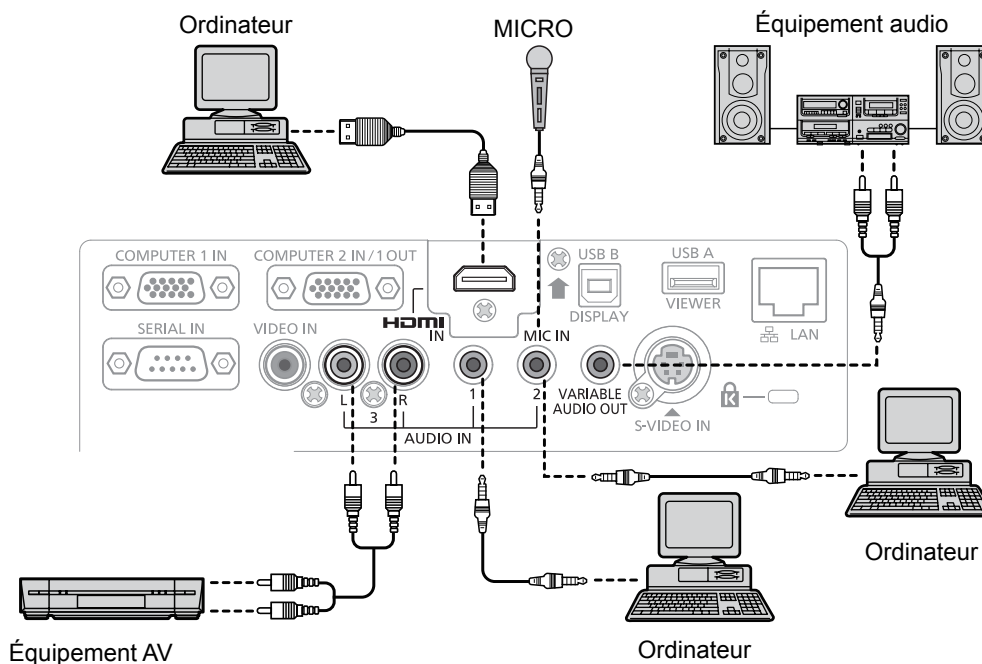

### Remarque

- Si les réglages [SÉLECTION ENTRÉE AUDIO] sont incorrects, le projecteur peut connaître des dysfonctionnements tels que l'absence de son. (➔ page 78)
- Quand la prise <VARIABLE AUDIO OUT> est branchée avec un câble, le son n'est pas émis par le haut-parleur intégré.

# Chapitre 3 Opérations de base

---

Ce chapitre décrit les opérations de base permettant de démarrer.

# Marche/arrêt

## Branchement du cordon d'alimentation

Assurez-vous que le cordon d'alimentation fourni est bien fixé au boîtier du projecteur pour éviter son retrait facile. Pour plus d'informations sur la manipulation du cordon secteur, consultez « Avis important concernant la sécurité ! » (➔ page 2)

### Fixation

- 1) Observez les formes de la prise <AC IN> au dos du boîtier du projecteur et du connecteur du cordon secteur puis insérez la fiche complètement dans la direction correcte (jusqu'à ce que vous entendiez les languettes latérales émettre un clic en se mettant en place).

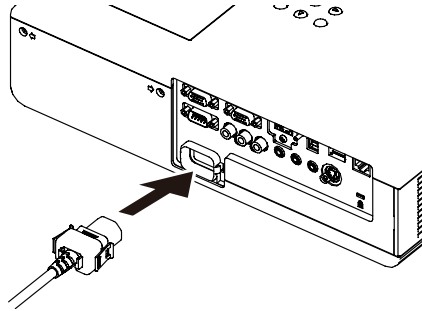

### Retrait

- 1) Confirmez que le projecteur est en veille, et retirez la fiche d'alimentation de la prise.
- 2) Retirez le connecteur du cordon d'alimentation du projecteur de la borne <AC IN> du boîtier du projecteur tout en appuyant sur les languettes latérales.

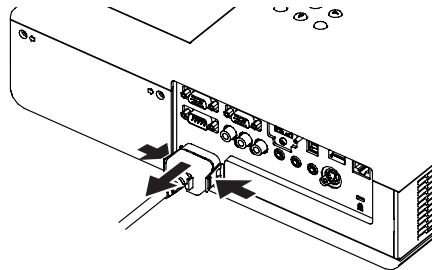

## Témoin ON(G)/STANDBY(R)

Le témoin <ON(G)/STANDBY(R)> vous indique l'état de l'alimentation. Confirmez l'état du témoin <ON(G)/STANDBY(R)> avant d'utiliser le projecteur.

Témoin <ON(G)/STANDBY(R)>

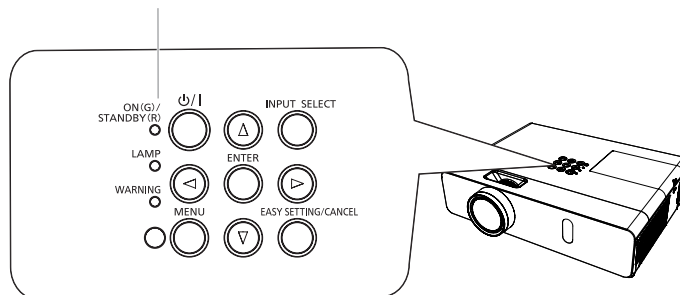

État du témoin		État
Éteint		Le cordon secteur est débranché.
Rouge	Allumé	Le cordon secteur est branché. Le [MODE STANDBY] est réglé sur [ECO] quand le projecteur est en veille une fois le refroidissement terminé.
	Clignotant	L'alimentation est coupée (en mode veille). Le [MODE STANDBY] est réglé sur [RÉSEAU].*1 L'alimentation est coupée (en mode veille). Le [MODE STANDBY] est réglé sur [NORMAL].*2
Orange	Allumé	Le projecteur refroidit. L'alimentation est coupée après un moment. (Entrée en mode veille.)
Vert	Allumé	Projection.
	Clignotant	L'alimentation est coupée et la lampe ne fonctionne pas. Le [EXTINCTION AUTOMATIQUE] est réglé sur [PRÊT].*3 La lampe s'allume. Le projecteur projette l'image après un moment.*4

\*1 : Le témoin s'allume dans l'ordre suivant :

2,75 secondes (allumé) → 0,25 secondes (éteint) → 0,75 secondes (allumé) → 0,25 secondes (éteint)

\*2 : Le témoin s'allume dans l'ordre suivant :

2,75 secondes (allumé) → 0,25 secondes (éteint)

\*3 : Le témoin s'allume dans l'ordre suivant :

2,0 secondes (allumé) → 2,0 secondes (éteint)

\*4 : Le témoin s'allume dans l'ordre suivant :

0,5 secondes (allumé) → 0,5 secondes (éteint)



## Allumage du projecteur

Avant d'allumer le projecteur, vérifiez que tous les autres appareils sont correctement branchés (➔ pages 34-37) et retirez le capuchon de la lentille.

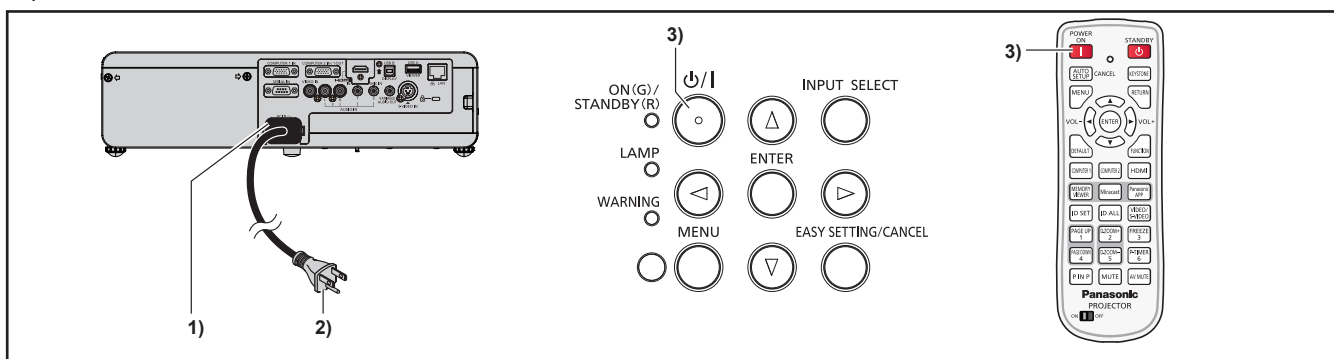

- 1) Raccordez le cordon d'alimentation au boîtier du projecteur.
- 2) Connectez la fiche à une prise secteur.
  - Le témoin d'alimentation <ON(G)/STANDBY(R)> clignote ou s'allume fixe et le projecteur se met en veille.
- 3) Appuyez sur la touche <⏻/⏻> du panneau de commande ou sur la touche <|> de la télécommande.
  - Le voyant d'alimentation <ON(G)/STANDBY(R)> s'allume en vert et l'image est rapidement projetée sur l'écran.

### Attention

- Si le projecteur est utilisé avec le capuchon d'objectif en place, il peut surchauffer et déclencher un incendie.

### Remarque

- Si le menu [RÉGLAGE PROJECTEUR] → [GESTION ECOLOGIQUE] → [MODE STANDBY] est réglé sur [ECO], le démarrage du projecteur peut prendre 10 secondes de plus après la mise sous tension que dans le cas de l'option [NORMAL].

## Faire des réglages et des sélections

Il est conseillé de projeter les images en continu pendant au moins 30 minutes avant de régler la mise au point.

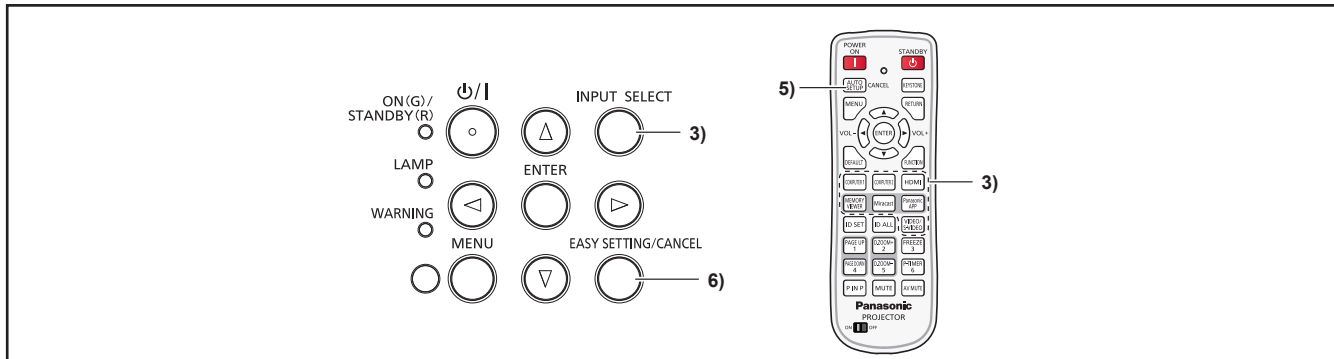

- 1) Réglez grossièrement la mise au point de l'image. (➔ page 43)
- 2) Changez les réglages du menu [RÉGLAGE PROJECTEUR] → [MÉTHODE DE PROJECTION] en fonction du mode d'installation. (➔ page 30)
  - Référez-vous à la section « Naviguer dans les menus » (➔ page 53) pour ce qui concerne l'utilisation de l'écran de menu.
- 3) Appuyez sur la touche <INPUT SELECT> du panneau de commande ou sur les touches de sélection d'entrée (<COMPUTER 1>, <COMPUTER 2>, <HDMI>, <VIDEO/S-VIDEO>) pour choisir le signal d'entrée.
  - Les touches <MEMORY VIEWER>, <Miracast> et <Panasonic APP> de la télécommande peuvent également commuter le signal d'entrée.
- 4) Réglez l'inclinaison avant, arrière et latérale du projecteur à l'aide des pieds réglables. (➔ page 33)
- 5) Si l'entrée est un signal RGB analogique, appuyez sur le bouton <AUTO SETUP/CANCEL>.
- 6) Appuyez sur la touche <EASY SETTING/CANCEL> du panneau de commande.
  - Pour en savoir plus, consultez « Réglage de l'image projetée via la fonction EASY SETTING ». (➔ page 44)

### Remarque

- Quand le projecteur est allumé pour la première fois après l'achat ou si la fonction menu [RÉGLAGE PROJECTEUR] → INITIALISER TOUT] est exécutée, l'écran des réglages initiaux est affiché lorsque la projection démarre. Reportez-vous à « Affichage de démarrage » pour plus d'informations (➔ page 23).

## Arrêt du projecteur

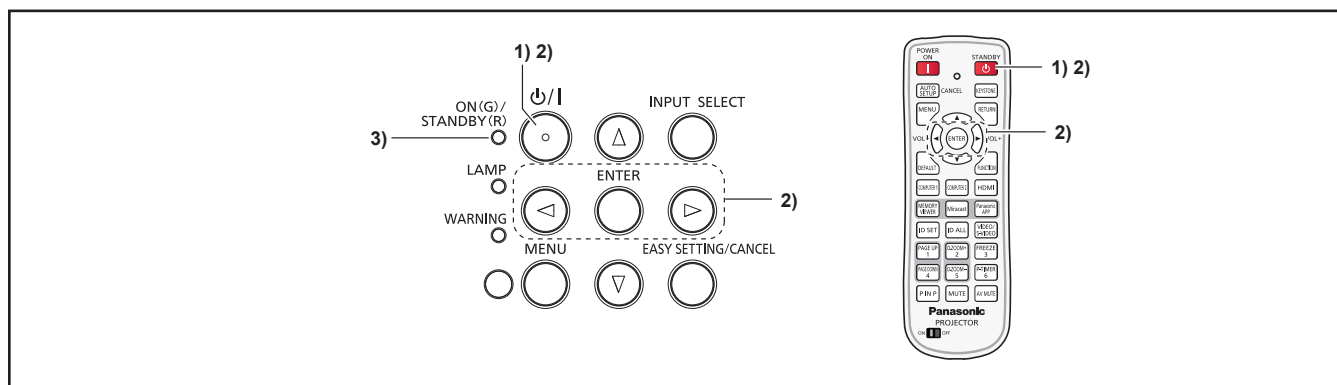

- 1) Appuyez sur la touche  $\langle \text{ON} / \text{STANDBY} \rangle$  du panneau de commande ou sur la touche  $\langle \text{ON} \rangle$  de la télécommande.
  - Le message suivant s'affiche.

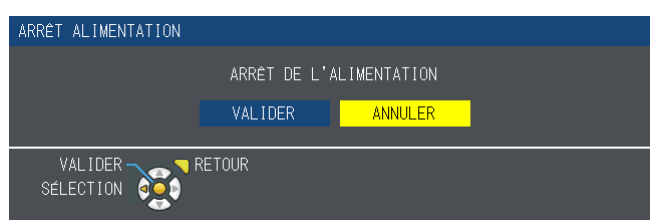

- 2) Appuyez sur  $\blacktriangleleft \blacktriangleright$  pour sélectionner [VALIDER], puis appuyez sur la touche  $\langle \text{ENTER} \rangle$ .  
Ou  
Appuyez à nouveau sur la touche  $\langle \text{ON} / \text{STANDBY} \rangle$  du panneau de commande ou sur la touche  $\langle \text{ON} \rangle$  de la télécommande.
  - La projection de l'image s'arrête et le témoin d'alimentation  $\langle \text{ON}(\text{G})/\text{STANDBY}(\text{R}) \rangle$  s'allume orange. (Le ventilateur continue à fonctionner.)
- 3) Attendez que le témoin  $\langle \text{ON}(\text{G})/\text{STANDBY}(\text{R}) \rangle$  s'allume ou clignote en rouge.
  - Le projecteur se met en veille quand le témoin d'alimentation  $\langle \text{ON}(\text{G})/\text{STANDBY}(\text{R}) \rangle$  s'allume ou clignote en rouge.

### Remarque

- Ne rangez pas le projecteur dans un coffret avant qu'il n'ait suffisamment refroidi.
- Lorsque le témoin  $\langle \text{ON}(\text{G})/\text{STANDBY}(\text{R}) \rangle$  est allumé orange, la lampe est refroidie et le projecteur ne peut pas être allumé. Attendez jusqu'à ce que le voyant  $\langle \text{ON}(\text{G})/\text{STANDBY}(\text{R}) \rangle$  commence à s'allumer ou à clignoter en rouge pour allumer de nouveau le projecteur.

### Fonction Arrêt immédiat

Vous pouvez débrancher le cordon secteur de la prise murale ou couper le courant même pendant la projection.

### Remarque

- Si vous utilisez la fonction Arrêt immédiat, vous ne pouvez pas redémarrer le projecteur juste après sa mise sous tension. La lampe reste très chaude et doit être refroidie, il faut donc parfois attendre plus longtemps que d'habitude avant de pouvoir rallumer la lampe.

# Projection

Vérifiez les branchements des périphériques et le branchement du cordon d'alimentation (➔ pages 34-39) puis allumez le projecteur (➔ page 41) pour le démarrer. Sélectionnez l'image et ajustez son état.

## Sélection du signal d'entrée

Sélectionnez un signal d'entrée.

- 1) Appuyez sur la touche <COMPUTER 1>, <COMPUTER 2>, <HDMI>, <VIDEO/S-VIDEO>, <MEMORY VIEWER>, <Miracast> ou <Panasonic APP> de la télécommande ou sur la touche <INPUT SELECT> du panneau de commande.
  - L'image du signal appliqué à la prise choisie est projetée.
  - Vous pouvez vérifier la source d'entrée dans [DÉTAILLÉ]/[SIMPLIFIÉ] sous le menu [OPTION D'AFFICHAGE] → [MENU À L'ÉCRAN] → [AFFICHAGE À L'ÉCRAN].
  - Vous pouvez également sélectionner la source d'entrée en appuyant sur ▲▼◀▶ dans l'écran [DÉTAILLÉ].

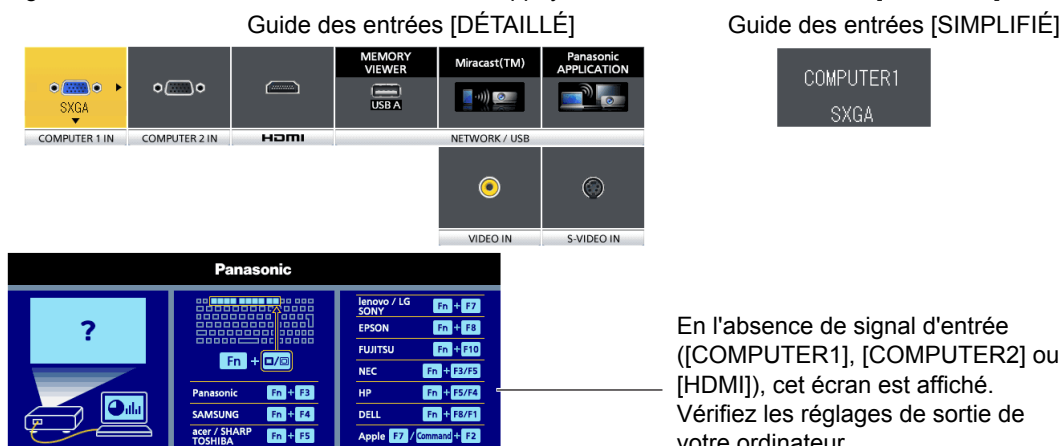

En l'absence de signal d'entrée ([COMPUTER1], [COMPUTER2] ou [HDMI]), cet écran est affiché. Vérifiez les réglages de sortie de votre ordinateur.

### Attention

- Les images peuvent ne pas être correctement projetées selon le périphérique branché et le disque DVD, la cassette vidéo, etc. à lire. Réglez le menu [IMAGE] → [RGB/YC<sub>B</sub>C<sub>R</sub>] ou [RGB/YP<sub>B</sub>P<sub>R</sub>] (➔ page 61).
- Vérifiez les formats de l'écran et de l'image et sélectionnez le format optimal dans le menu [POSITION] (➔ page 65).

## Ajustement de l'état de l'image

Si l'image projetée ou la position ne sont pas correctes quand le positionnement du projecteur et de l'écran est correctement fait, ajustez la mise au point et le zoom.

### 1) Ajuster l'angle de projection.

- Installez le projecteur sur une surface plane et parallèle à l'écran de sorte que l'écran projeté soit rectangulaire.
- Si l'écran est incliné vers le bas, déployez les pieds réglables et ajustez l'écran de projection de sorte que l'écran projeté soit rectangulaire.
- Pour en savoir plus, consultez « Réglage des pieds réglables » (➔ page 33).

### 2) Ajustez le zoom et la mise au point.

- Tournez la bague de zoom pour un zoom avant ou un zoom arrière sur l'image.
- Tournez la bague de mise au point pour ajuster la mise au point de l'image projetée.

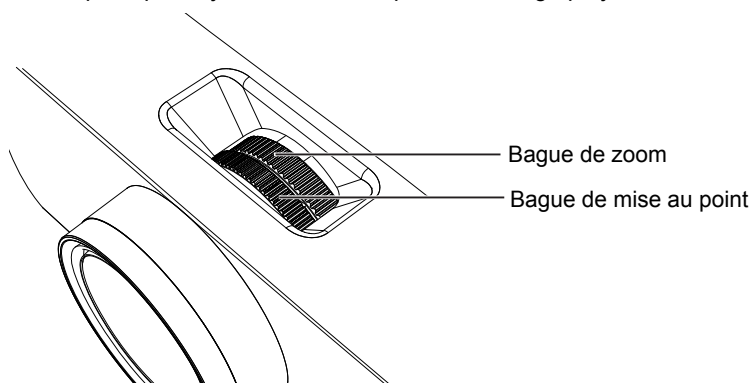

### Remarque

- Il est conseillé de projeter les images en continu pendant au moins 30 minutes avant de régler la mise au point.
- Si vous modifiez la mise au point, vous pouvez devoir ajuster la taille de l'image en tournant à nouveau la bague de zoom.
- Si une déformation en trapèze se produit, reportez-vous à menu [POSITION] → [CORRECTION DE TRAPÈZE] (➔ page 62).

## Réglage de l'image projetée via la fonction EASY SETTING

La fonction EASY SETTING permet un ajustement semi-automatique afin d'obtenir une image optimale.

La fonction EASY SETTING inclut les caractéristiques suivantes.

<b>[ASSISTANT MISE AU POINT]</b>	La couleur et la longueur de la barre aident au réglage de la mise au point.
<b>[RÉGLAGE DU FORMAT]</b>	Détecte et corrige automatiquement l'image pour l'ajuster au cadre. Si vous ne pouvez pas détecter le cadre de l'écran, Keystone s'exécute automatiquement.
<b>[SUPPORT DE COULEUR]</b>	Les valeurs des couleurs changeront automatiquement pour obtenir la meilleure balance des blancs en fonction de la couleur de l'écran.

### Exécution de la fonction EASY SETTING

Quand toutes les fonctions mentionnées ci-dessus sont réglées à [OUI] (cependant, [RÉGLAGE DU FORMAT] est réglé à [PLEINE MATRICE] ou [ORIGINAL]), l'ordre des réglages est le suivant.

- 1) **Projetez une image**
- 2) **Réglez la bague de zoom de sorte que l'image soit plus grande que le cadre de l'écran.**
- 3) **Appuyez sur la touche <EASY SETTING/CANCEL> du panneau de commande pendant la projection.**
  - Un motif de test de l'[ASSISTANT MISE AU POINT] apparaît à l'écran et une barre de l'assistant à la mise au point est affichée en bas et au centre de l'écran.



- 4) **Tournez la bague de focale jusqu'à ce que la barre atteigne le niveau maximal.**
  - La barre de l'assistant à la mise au point affiche différentes couleurs et longueurs en fonction de la netteté de l'image.

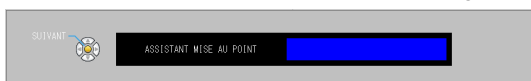

Couleur	État
<b>Rouge</b>	L'image projetée se brouille.
<b>Jaune</b>	L'image projetée devient plus nette.
<b>Bleu</b>	L'image projetée est optimale.

Longueur	État
<b>Court</b>	La mise au point de l'image projetée se déplace considérablement.
<b>Longue</b>	La mise au point de l'image projetée se déplace légèrement.
<b>Longueur maximale</b>	L'image projetée est optimale.

### Attention

- Quand la fonction [EASY SETTING] est démarrée, la barre d'aide à la mise au point n'affiche pas la couleur bleue, même si le réglage de mise au point est optimal. Réglez alors la mise au point en tournant la bague de mise au point.
- 5) **Appuyez sur la touche <ENTER> de la télécommande ou du panneau de commande.**
    - L'image de réglage de [RÉGLAGE DU FORMAT] apparaît.

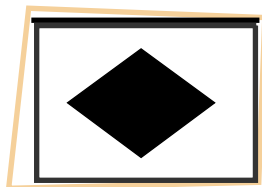

### Cadre d'écran détecté

Si le cadre de l'écran est détecté, l'image projetée est corrigée automatiquement pour s'adapter au cadre de l'écran.

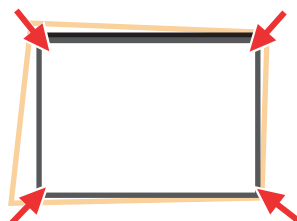

## Chapitre 3 Opérations de base - Projection

Réglez l'image pour l'adapter à l'écran en fonction des différents états de la fonction RÉGLAGE DU FORMAT.

<b>[PLEINE MATRICE]</b>	Le format de l'image est adapté pour remplir l'écran.
<b>[ORIGINAL]</b>	Le format de l'image est conservé pour l'adapter à l'écran. L'image peut être affichée avec des parties gauches et droites/hautes et basses tronquées.

La fonction SUPPORT DE COULEUR est ensuite activée pour obtenir une image optimale. [CORRECTION DES ANGLES] apparaît et peut être ajustée manuellement si nécessaire (►page 63). Elle se termine après quelques secondes en l'absence d'opération.

### Cadre d'écran non détecté

Si elle ne détecte pas de nom d'écran, la fonction CORRECTION DE TRAPÈZE démarre automatiquement et le trapèze peut être ajusté horizontalement et verticalement.

La fonction SUPPORT DE COULEUR est ensuite activée pour obtenir une image optimale. [CORRECTION DE TRAPÈZE] apparaît et peut être ajustée manuellement si nécessaire (►page 62). Elle se termine après quelques secondes en l'absence d'opération.

Les conditions de la fonction RÉGLAGE DU FORMAT pour ajuster l'image projetée sont les suivantes.

Éléments	Conditions
Image projetée	40"-100" (après correction)
Distance entre le projecteur et l'écran	environ 0,9 à 3,5 m (moins de 2,5 m pour exécuter la fonction de correction du trapèze)
Angle de correction	environ 20° vers la droite et la gauche/environ 30° vers le haut et le bas

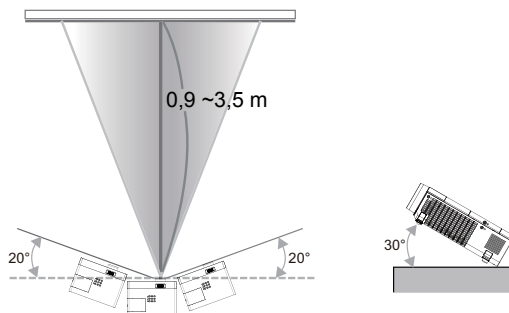

### Attention

- Si la fonction ASSISTANT MISE AU POINT / RÉGLAGE DU FORMAT / SUPPORT DE COULEUR est active, veuillez ne pas bloquer une partie ou la totalité de l'image projetée en plaçant par exemple des objets devant la caméra à l'avant du corps du projecteur. Sinon l'image projetée ne serait pas corrigée correctement.

### Remarque

- [RÉGLAGE DU FORMAT] corrige l'image projetée quand elle détecte au moins deux côtés à l'intérieur de la zone projetée et ajuste le cadre détecté.
- [RÉGLAGE DU FORMAT] peut ne pas fonctionner correctement dans des environnements où le contraste de l'image projetée est faible. Dans ce cas, obscurcissez la pièce puis essayez de relancer [RÉGLAGE DU FORMAT].
- Étant donné que [RÉGLAGE DU FORMAT] utilise un capteur, elle peut ne pas fonctionner correctement en fonction de l'état de la surface de projection (déflexions, motifs et autres), de la distance entre le projecteur et l'écran ou à cause des effets d'une lumière externe, par exemple fluorescente. Dans ce cas-ci, faites les réglages manuellement.
- On recommande d'utiliser un cadre noir pour utiliser la fonction [RÉGLAGE DU FORMAT].
- Si la fonction [EASY SETTING] ne peut pas se terminer, le message [Non respect des conditions de projection.] est affiché. Veuillez confirmer à nouveau l'état de réglage du projecteur.
- Dans la fonction EASY SETTING, appuyez sur la touche <EASY SETTING/CANCEL> pour sortir, la fonction suivante s'exécute.
- Quand la fonction EASY SETTING est active, appuyez sur le bouton <⏪ / | > pour sortir puis revenez à l'état d'exécution précédent de la fonction EASY SETTING.
- Lorsque le projecteur est fixé au plafond, ne pas utiliser la fonction EASY SETTING. En effet, il pourrait ne pas être réglé correctement.
- Lorsque la fonction SUPPORT DE COULEUR sera exécutée, [MODE IMAGE] passera automatiquement en mode [EASY SETTING]. Lorsque vous souhaitez annuler l'état de la fonction EASY SETTING en cours d'exécution, veuillez effectuer un réglage pour passer du mode [EASY SETTING] à un autre mode de [MODE IMAGE]. (►page 57)
- Lorsque la fonction RÉGLAGE DU FORMAT sera exécutée, [CORRECTION DE TRAPÈZE] ou [CORRECTION DES ANGLES] sera réglé automatiquement. Lorsque vous souhaitez régler précisément le keystone ou annuler l'état de la fonction EASY SETTING en cours d'exécution, veuillez régler manuellement [CORRECTION DE TRAPÈZE] ou [CORRECTION DES ANGLES]. (►page 62)

## Opérations de base à l'aide de la télécommande



### Utilisation de la fonction RÉGLAGE AUTOMATIQUE

La fonction de configuration automatique peut être utilisée pour régler automatiquement la résolution, la phase d'horloge et la position de l'image lorsque des signaux analogiques RGB constitués d'images bitmap sont connectés, comme par exemple des signaux d'ordinateur. La projection d'images comportant des bordures blanches et lumineuses et des caractères noirs et blancs contrastés est recommandé quand le système est en mode réglage automatique.

Évitez d'utiliser des images comportant des demi-tons ou des dégradés, telles que des photographies et des infographies.

**Touche**  CANCEL

1) Appuyez sur la touche <AUTO SETUP/CANCEL> de la télécommande.

#### Remarque

- Le [RÉGLAGE DE PHASE] peut se décaler même s'il s'est effectué sans incident. Dans ce cas, réglez le menu [POSITION] → [RÉGLAGE DE PHASE] (➔page 64).
- Le réglage automatique peut ne pas fonctionner en fonction du modèle de l'ordinateur et du signal d'entrée.
- Les images peuvent être interrompues pendant quelques secondes lors du réglage automatique, mais cela ne constitue pas un dysfonctionnement.
- Si vous appuyez sur un bouton de la télécommande pendant le réglage automatique, il est possible que ce dernier soit annulé.
- Si l'on utilise la fonction de réglage automatique avec des images animées, le réglage peut ne pas s'effectuer correctement même pour un signal RVB qui peut utiliser le réglage automatique.

### Utilisation de la touche KEYSTONE

Vous pouvez corriger la déformation en trapèze qui se produit lorsque le projecteur ou l'écran sont inclinés.

**Touche** 

1) Appuyez sur la touche <KEYSTONE> pour sélectionner [CORRECTION DE TRAPÈZE] ou appuyez à nouveau sur la touche <KEYSTONE> pour sélectionner [CORRECTION DES ANGLES].

- L'écran des réglages [CORRECTION DE TRAPÈZE] ou [CORRECTION DES ANGLES] s'affiche.

2) Appuyez sur ▲▼◀▶ pour effectuer le réglage.

#### Remarque

- Pour plus d'informations, consultez le menu [POSITION] → [CORRECTION DE TRAPÈZE] (➔page 62).

## Commande du volume du haut-parleur

Vous pouvez commander le volume du haut-parleur du projecteur ou de la sortie audio.



**1) Appuyez sur la touche <VOL -> ou <VOL +> de la télécommande.**

- Vous pouvez également appuyer ◀▶ sur le panneau de commande.

<VOL ->	Diminue le volume.
<VOL +>	Augmente le volume.

## Utilisation de la touche FUNCTION

Certaines opérations du menu peuvent être affectées à la touche <FUNCTION> de la télécommande de sorte qu'elle puisse être utilisée comme un bouton de raccourci pratique.



**1) Appuyez sur la touche <FUNCTION> de la télécommande.**

### Affectation de fonctions à la touche <FUNCTION>

**1) Appuyez sur la touche <MENU> du panneau de commande ou de la télécommande pour afficher les éléments de menu (menu principal, sous-menu ou menu des détails) que vous voulez affecter.**

- Consultez « Navigation dans le menu » (➔ page 53) pour connaître le fonctionnement du menu à l'écran.

**2) Enfoncez et maintenez la touche <FUNCTION> pendant au moins 3 secondes.**

#### Remarque

- Une fois les réglages terminés, l'élément de menu affecté (menu principal, sous-menu, ou menu de détails) est affiché dans [FONCTION ASSIGNÉE] du guide à l'écran sous le menu.
- Exécutez [RÉGLAGE PROJECTEUR] → [FONCTION DU BOUTON] (➔ page 77) pour retirer les fonctions.

## Commutation du signal d'entrée

Vous pouvez commuter les signaux d'entrée à projeter.

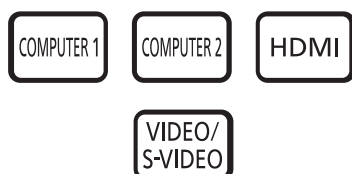

**Touches**

**1) Appuyez sur la touche <COMPUTER 1>, <COMPUTER 2>, <HDMI> ou <VIDEO/S-VIDEO> de la télécommande.**

- Vous pouvez également appuyer <INPUT SELECT> sur le panneau de commande.

<COMPUTER 1>	Bascule sur l'entrée COMPUTER1.
<COMPUTER 2>	Bascule sur l'entrée COMPUTER2.
<HDMI>	Bascule sur l'entrée HDMI.
<VIDEO/S-VIDEO>	Bascule sur l'entrée VIDEO ou S-VIDEO.

## Utilisation de la fonction MEMORY VIEWER

Il est possible de projeter de la vidéo et des images stockées sur une clé USB si celle-ci est branchée au projecteur.



1) Appuyez sur la touche <MEMORY VIEWER> de la télécommande.

- Commute l'entrée sur MEMORY VIEWER.

### Remarque

- Si vous souhaitez utiliser cette fonction, insérez la clé USB directement dans la prise <USB A/VIEWER>.
- Quand [Miracast(TM)] ou [Panasonic APPLICATION] sont sélectionnés dans [VERROUILLAGE DE LA CONNEXION], l'écran [TOUCHE NON VALIDE] est affiché (➔ page 88).

## Utilisation de la fonction Miracast

Cette fonction permet de projeter des images affichée sur l'appareil certifié Miracast via le projecteur au moyen de la connexion au réseau local sans fil.



1) Appuyez sur la touche <Miracast> de la télécommande.

- Commute l'entrée sur Miracast(TM).

### Remarque

- Pour plus d'informations, voir « Miracast(TM)» (➔ page 88).
- Quand [MEMORY VIEWER] ou [Panasonic APPLICATION] sont sélectionnés dans [VERROUILLAGE DE LA CONNEXION], l'écran [TOUCHE NON VALIDE] est affiché (➔ page 88).

## Utilisation de la fonction Panasonic APPLICATION

Cette fonction peut servir à projeter des images fixes ou de la vidéo via le projecteur au moyen du logiciel « Wireless Manager ME6.0 » fourni sur le CD-ROM. En outre, les applications iOS et Android permettent également d'utiliser cette fonction.



1) Appuyez sur la touche <Panasonic APP> de la télécommande.

- Commute l'entrée sur Panasonic APPLICATION.

### Remarque

- Pour en savoir plus, consultez le « Manuel d'utilisation - Wireless Manager ME6.0 » du CD-ROM.
- Quand [MEMORY VIEWER] ou [Miracast(TM)] sont sélectionnés dans [VERROUILLAGE DE LA CONNEXION], l'écran [TOUCHE NON VALIDE] est affiché (➔ page 88).

## Utilisation des touches PAGE UP/PAGE DOWN

Parcourez les fichiers projetés de type PowerPoint via Wireless Manager.

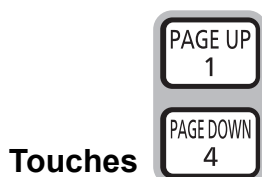

1) Appuyez sur les touches <PAGE UP/PAGE DOWN> de la télécommande.

### Remarque

- Pour utiliser ces touches, Connexion par réseau local câblé ou sans fil, connectez la prise <USB B/DISPLAY> du projecteur et votre ordinateur avec un câble USB.



## Utilisation de la fonction ZOOM NUMERIQUE

(Seulement pour un ordinateur diffusant des images fixes (RVB) et une entrée de signal d'image fixe de type HDMI)  
 Vous pouvez agrandir la zone centrale. Vous pouvez également modifier l'emplacement de la zone à agrandir.

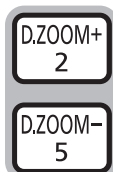

### Touches

#### 1) Appuyez sur la touche <D.ZOOM +> ou <D.ZOOM -> de la télécommande.

- L'écran en mouvement s'affiche.
- L'écran de réglage [ZOOM NUMERIQUE] est affiché quand l'opération du menu est exécutée. Pour en savoir plus, consultez le mode d'emploi de [OPTION D'AFFICHAGE] → [AUTRES FONCTIONS] (➔ page 72).
- Appuyez sur la touche <RETURN> pour sortir de la fonction.

#### ■ Fonctions des touches avec [ZOOM NUMERIQUE]

Menu des opérations	Opération	Ajustement	Plage de réglage
	Appuyez sur la touche <D.ZOOM +> ou touche ►.	Augmente le grossissement.	1,0 ~ 3,0
	Appuyez sur la touche <D.ZOOM -> ou touche ◀.	Réduit le grossissement.	

#### ■ Fonctions des touches de déplacement de l'écran

Menu des opérations	Opération	Ajustement
	Appuyez sur la touches ▲▼.	Déplace la zone vers le haut ou le bas.
	Appuyez sur la touches ◀▶.	Déplace la zone vers la gauche ou la droite.

- Si vous avez exécuté directement l'opération sur la télécommande, l'écran de réglage ne s'affiche pas et le menu d'utilisation de l'écran mobile est affiché. À ce stade, vous pouvez régler le grossissement avec la touche <D.ZOOM +> ou <D.ZOOM -> de la télécommande.

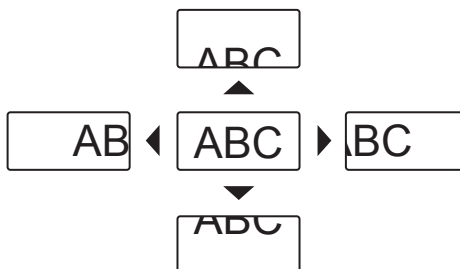

### Remarque

- Le grossissement peut être défini de 1,0x à 3,0x par incréments de 0,1.
- Si vous appuyez sur le bouton <MENU> pendant le [ZOOM NUMÉRIQUE], la fonction ZOOM NUMÉRIQUE est annulée.
- Lorsque les signaux d'entrée changent pendant [ZOOM NUMERIQUE], la fonction ZOOM NUMERIQUE est annulée.
- Lorsque [ZOOM NUMERIQUE] est activé, la fonction GEL D'IMAGE n'est pas disponible.

## Utilisation de la fonction GEL D'IMAGE

Vous pouvez geler l'image projetée et couper le son temporairement, quel que soit l'état de la lecture sur l'appareil externe.



#### 1) Appuyez sur la touche <FREEZE> de la télécommande.

- La vidéo est suspendue et l'audio est coupé. [GEL D'IMAGE] est affiché en bas et à gauche de l'écran pendant le GEL D'IMAGE.

#### 2) Appuyez à nouveau sur la touche <FREEZE>.

- La lecture de la vidéo reprend et l'audio est réactivé.

### Remarque

- En l'absence de signal d'entrée, le message [TOUCHE NON VALIDE] apparaît.
- Si [MICRO] est configuré sur [OUI], l'audio de MICRO peut être envoyé en sortie même en mode GEL D'IMAGE.

## Utilisation de la fonction ARRET TEMPORAIRE AV

Si vous n'utilisez pas le projecteur pendant un certain laps de temps, pendant une pause lors d'une réunion par exemple, vous pouvez éteindre temporairement l'audio et l'image.

Touche 

1) Appuyez sur la touche <AV MUTE> de la télécommande.

- L'audio et l'image s'éteignent.

2) Appuyez à nouveau sur la touche <AV MUTE>.

- L'audio et l'image s'allument.

### Remarque

- Si [MICRO] est configuré sur [OUI], l'audio de MICRO peut être envoyé en sortie même en mode ARRET TEMPORAIRE AV.

## Utilisation de la fonction P IN P

(PT-VW345NZ uniquement)

Il est possible de projeter simultanément deux images selon deux modes de projection (un petit écran secondaire affiché sur l'écran principal [P IN P]/un petit écran secondaire côte à côte avec l'écran principal [CÔTE À CÔTE]).

Touche 

1) Appuyez sur la touche <P IN P> de la télécommande.

- Appuyez sur cette touche pour commuter les modes ([P IN P]/[CÔTE À CÔTE]).

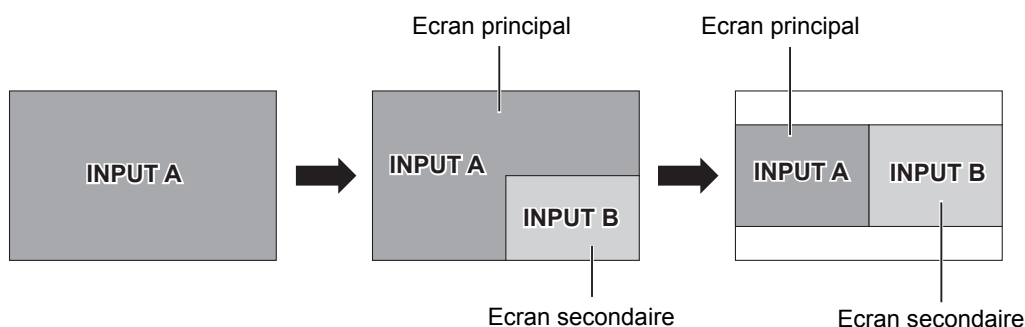

### Remarque

- Pour plus d'informations, consultez [P IN P] (➔ page 72).

## Commuter la source d'entrée

Vous pouvez échanger la source du signal de l'écran principal et de l'écran secondaire en mode P IN P.

### ■ Commute la source d'entrée de l'écran principal

Pour échanger le signal d'entrée, procédez de la même façon que pour un écran unique.

### ■ Commute la source d'entrée de l'écran secondaire

Si deux écrans s'affichent (quand aucun menu n'est affiché), appuyer sur le bouton <ENTER> permet d'afficher le cadre rouge de l'écran secondaire. Pour échanger le signal d'entrée, procédez de la même façon que pour un écran unique.

Appuyez à nouveau sur le bouton <ENTER> pour faire disparaître le cadre rouge de l'écran secondaire et revenir à l'échange de signal d'entrée avec l'écran principal.

## Utilisation de la fonction MINUTEUR PRÉSENTATION

---

Vous pouvez utiliser la fonction MINUTEUR PRÉSENTATION.

Il est possible d'exécuter des présentations, etc. tout en vérifiant le temps écoulé ou le temps restant dans le temps prédéfini.

Touche 

- 1) **Appuyez sur la touche <P-TIMER> de la télécommande.**
  - Le décompte démarre.
  - Le temps écoulé ou le temps restant s'affiche au en bas à droite de l'image projetée.
- 2) **Appuyez à nouveau sur la touche <P-TIMER>.**
  - Le décompte s'arrête.
- 3) **Appuyez à nouveau sur la touche <P-TIMER>.**
  - Le décompte reprend.

### Remarque

---

- Une pression de plus de 3 secondes sur la touche quitte la fonction MINUTEUR PRÉSENTATION.
- Pour plus d'informations, consultez le menu [OPTION D'AFFICHAGE] → [MINUTEUR PRÉSENTATION] (➔ page 71).

## Utilisation de la fonction MUTE

---

Cette touche vous permet de couper temporairement la sortie audio.

Touche 

- 1) **Appuyez sur la touche <MUTE> de la télécommande.**
  - Le son est coupé.
- 2) **Appuyez à nouveau sur la touche <MUTE>.**
  - Le son est rétabli.

# Chapitre 4 Réglages

---

Ce chapitre décrit les réglages et les ajustements que vous pouvez effectuer dans le menu à l'écran.

# Navigation dans le menu

Le menu à l'écran (Menu) est utilisé pour exécuter les divers réglages et ajustements du projecteur.

## Navigation dans le menu

### Procédure



1) Appuyez sur la touche <MENU> de la télécommande ou du panneau de commande.

- L'écran du menu principal apparaît.



2) Appuyez sur ▲▼ pour sélectionner une option du menu principal.

- L'élément sélectionné est mis en surbrillance jaune.



3) Appuyez sur la touche <ENTER>.

- Le sous-menu est affiché et ses éléments deviennent sélectionnables.



4) Appuyez sur ▲▼ pour sélectionner l'élément de sous-menu de votre choix, appuyez sur ◀▶ ou sur la touche <ENTER> pour définir ou ajuster les paramètres.

- Certains éléments changent dans l'ordre suivant à chaque pression de ◀▶.

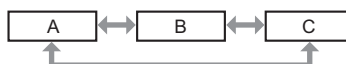

- Pour certains éléments, appuyez sur ◀▶ pour afficher un écran d'ajustement individuel avec une échelle de distance comme indiqué.

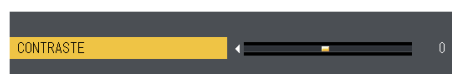

### Remarque

- Une pression sur les touches <MENU> ou <RETURN> lorsque le menu à l'écran est affiché vous ramène au menu précédent.
- Certains éléments peuvent ne pas être ajustés ou utilisés avec certains formats de signaux reçus par le projecteur. Les éléments du menu qui ne peuvent pas être ajustés ou utilisés sont affichés en caractères grisés et ne pourront pas être sélectionnés. [DIGITAL CINEMA REALITY] et [VERROU TRAME] pourraient ne pas s'afficher en fonction du signal d'entrée.
- Certains éléments peuvent être ajustés même si les signaux ne sont pas reçus.
- L'écran d'ajustement individuel est automatiquement quitté si aucune opération n'est exécutée pendant environ cinq secondes.
- Pour les éléments de menu, référez-vous aux sections « Menu principal » (➔page 54) et « Sous-menu » (➔page 55).

### Réinitialisation des valeurs d'ajustement aux réglages d'usine

Si la touche <DEFAULT> de la télécommande est enfoncée, les valeurs ajustées dans les éléments du menu sont restaurées aux réglages d'usine.



#### 1) Appuyez sur la touche <DEFAULT> de la télécommande.







### Remarque

- Vous ne pouvez pas réinitialiser tous les réglages à leur valeur par défaut en une seule fois.
- Pour réinitialiser en une seule fois tous les réglages des éléments des sous-menus aux valeurs d'usine par défaut, exécutez menu [RÉGLAGE PROJECTEUR] → [INITIALISER TOUT] (➔page 80).
- Certains éléments du menu ne peuvent pas être réinitialisés en appuyant sur la touche <DEFAULT>. Ajustez chaque élément manuellement.

### Menu principal

Le menu principal est composé de 7 éléments de menu.

Lorsqu'un de ces éléments est sélectionné, l'écran passe au menu de sélection de ce sous-menu.

Élément du menu principal	Page
 [IMAGE]	57
 [POSITION]	62
 [LANGAGE]	66
 [OPTION D'AFFICHAGE]	67
 [RÉGLAGE PROJECTEUR]	73
 [SÉCURITÉ]	81
 [RÉSEAU/USB]	84

## Sous-menu

L'écran du sous-menu du menu principal sélectionné apparaît et vous pouvez y régler et ajuster les divers éléments.

### [IMAGE]

Élément du sous-menu	Valeurs d'usine par défaut	Page
[MODE IMAGE]	[STANDARD]*1	57
[CONTRASTE]	[0]	57
[LUMINOSITÉ]	[0]	58
[COULEUR]*2	[0]	58
[TEINTE]*2	[0]	58
[DÉTAIL]	[8]	58
[TEMPÉRATURE DE COULEUR]	[STANDARD]	59
[EFFET IRIS]	[NON]*1	59
[MENU AVANÇÉ]	-	59
[DAYLIGHT VIEW]	[AUTOMATIQUE]	60
[DIGITAL CINEMA REALITY]	[OUI]	60
[RÉDUCTION DE BRUIT]*3	[NON]	60
[SYSTÈME-TV]*3	[AUTOMATIQUE]	61
[RGB/YPbPr]/[RGB/YCbCr]*4	[AUTOMATIQUE]	61

\*1 Peut varier en fonction du signal d'entrée.

\*2 Seulement pour les signaux de type film.

\*3 Seulement si la prise <S-VIDEO IN>/<VIDEO IN> est sélectionnée.

\*4 Seulement si la prise <COMPUTER 1 IN >/<HDMI IN> est sélectionnée.

### Remarque

- Les valeurs d'usine par défaut risquent de varier selon le mode de l'image.

### [POSITION]

Élément du sous-menu	Valeurs d'usine par défaut	Page
[CORRECTION DE TRAPÈZE]	-	62
[DÉCALAGE]	-	63
[RÉGLAGE D'HORLOGE]*1	[0]	64
[RÉGLAGE DE PHASE]*1	[0]	64
[SURBALAYAGE]	-	64
[ASPECT]	-	65
[VERROU TRAME]*1	[NON]	65

\*1 Seulement pour des signaux de type photo.

### [LANGAGE]

Détails (➡ page 66)

### [OPTION D'AFFICHAGE]

Élément du sous-menu	Valeurs d'usine par défaut	Page
[MENU A L'ÉCRAN]	-	67
[NIVEAU DE SIGNAL HDMI]	[AUTOMATIQUE]	68
[REGLAGE CLOSED CAPTION]	-	68
[RÉGLAGE IMAGE]*1	-	69
[DÉMARRAGE LOGO]	[LOGO DÉFAUT]	69
[PARAMET. RÉGLAGE AUTO]	[AUTOMATIQUE]	70
[RECHERCHE DE SIGNAL]	[OUI]	70
[COULEUR DE FOND]	[BLEU]	70
[MODE ÉLARGI]	-	70
[MODE SXGA]	-	70
[MINUTEUR PRÉSENTATION]	-	71
[P IN P]*1	-	72
[AUTRES FONCTIONS]	-	72

\*1 Pour le PT-VW345NZ uniquement.

**[RÉGLAGE PROJECTEUR]**



Élément du sous-menu	Valeurs d'usine par défaut	Page
[ÉTAT]	[ ]	73
[SÉLECTION COMPUTER2]	[COMPUTER2 IN]	73
[NUMÉRO DU PROJECTEUR]	[TOUT]	73
[DEMARRAGE INITIAL]	[DERNIER REGLAGE]	74
[MÉTHODE DE PROJECTION]	[FAÇADE/SOL]	74
[MODE HAUTE ALTITUDE]	[NON]	74
[PUISSANCE DE LA LAMPE]	[NORMAL]	75
[GESTION ECOLOGIQUE]	-	75
[EMULATION]	[STANDARD]	76
[FONCTION DU BOUTON]	-	77
[REGLAGE AUDIO]	-	77
[EASY SETTING]	-	79
[MIRE DE TEST]	-	79
[COMPTEUR DU FILTRE]	-	79
[INITIALISER TOUT]	-	80

**[SÉCURITÉ]**



Élément du sous-menu	Valeurs d'usine par défaut	Page
[MOT DE PASSE]	[NON]	81
[CHANGE MOT DE PASSE]	-	81
[AFFICHAGE DU TEXTE]	[NON]	82
[CHANGEMENT DE TEXTE]	-	82
[VERROUILLAGE MENU]	[NON]	82
[MOT DE PASSE VERROU. MENU]	-	82
[VERROUILLAGE TOUCHES]	-	83

**[RÉSEAU/USB]**



Élément du sous-menu	Valeurs d'usine par défaut	Page
[LAN CÂBLÉ]	-	84
[LAN SANS FIL]	[M-DIRECT]	85
[VERROUILLAGE DE LA CONNEXION]	[NON]	88
[CHANGEMENT DE NOM]	-	88
[MOT DE PASSE]	[NON]	88
[CHANGE MOT DE PASSE]	-	88
[CONTRÔLE RÉSEAU]	[OUI]	89
[AMX D.D.]	[NON]	89
[Crestron Connected(TM)]	[NON]	89
[ARRÊTER MODE DIRECT]	[NON]	89
[MULTI-LIVE]*1	-	89
[MEMORY VIEWER]	-	90
[ÉTAT]	-	90
[INITIALISE]	-	90

\*1 Uniquement pour les signaux d'entrée [Panasonic APPLICATION].

**Remarque**

- Certains éléments peuvent ne pas être ajustés ou utilisés avec certains formats de signaux reçus par le projecteur. Les éléments du menu qui ne peuvent pas être ajustés ou utilisés sont affichés en caractères grisés et ne pourront pas être sélectionnés.
- Les éléments du sous-menu et les réglages par défaut diffèrent selon la prise d'entrée sélectionnée.



# Menu [IMAGE]

Sur l'écran du menu, choisissez [IMAGE] dans le menu principal et sélectionnez un élément du sous-menu. Consultez « Navigation dans le menu » (➔ page 53) pour connaître le fonctionnement du menu à l'écran.

• Après avoir sélectionné l'élément, appuyez sur ▲▼◀▶ pour le configurer.

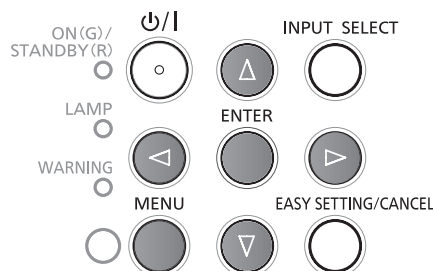
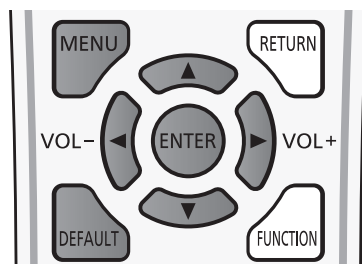

## [MODE IMAGE]

L'utilisateur a la possibilité de commuter le mode image pour choisir le plus adapté à la source des images, ainsi qu'à l'environnement d'utilisation du projecteur.

- 1) Appuyez sur ▲▼ pour choisir [MODE IMAGE].
- 2) Appuyez sur ◀▶ ou sur la touche <ENTER>.
  - L'écran de réglage du [MODE IMAGE] est affiché.
- 3) Appuyez sur ◀▶ pour commuter l'élément.
  - Les éléments changent chaque fois que vous appuyez sur la touche.

[STANDARD]	L'image convient aux images animées en général.
[DYNAMIQUE]	Le rendement lumineux est maximisé pour l'utilisation dans des zones lumineuses.
[TABLEAU NOIR]	L'image est adaptée à la projection sur un tableau noir.
[TABLEAU BLANC]	L'image est adaptée à la projection sur un tableau blanc.
[CINÉMA]*1	L'image est adaptée aux sources de type film.
[NATUREL]*2	L'image devient adaptée pour une utilisation dans les zones de faible luminosité.
[EASY SETTING]*3	Quand la fonction EASY SETTING est active, elle définit la teinte optimale pour l'image projetée en fonction de l'environnement de la projection.*4

\*1 Seulement pour les signaux de type film.

\*2 Seulement pour des signaux de type photo.

\*3 La fonction [EASY SETTING] n'apparaît pas lorsque le projecteur quitte l'usine. Lorsque vous exécutez la fonction EASY SETTING en réglant [SUPPORT DE COULEUR] sur [OUI] dans [EASY SETTING], [EASY SETTING] est ajoutée aux options.

\*4 Si vous utilisez le projecteur dans un environnement différent, l'écran peut changer. Veuillez réactiver la fonction EASY SETTING en réglant [SUPPORT DE COULEUR] sur [OUI] dans [EASY SETTING].

### Remarque

- La valeur d'usine par défaut du mode image est [DYNAMIQUE] pour des signaux d'entrée photo et [STANDARD] pour des signaux d'entrée de type film.

## [CONTRASTE]

Il est possible d'ajuster le contraste des couleurs.

- 1) Appuyez sur ▲▼ pour sélectionner [CONTRASTE].
- 2) Appuyez sur ◀▶ ou sur la touche <ENTER>.
  - L'écran de réglage du [CONTRASTE] est affiché.
- 3) Appuyez sur ◀▶ pour ajuster le niveau.

Opération	Ajustement	Plage de réglage
Appuyez sur la touche ▶.	Augmente la luminosité de l'écran et rend les couleurs de l'image plus profondes.	-32 ~ +32
Appuyez sur la touche ◀.	Assombrit l'écran et rend les couleurs de l'image plus légères.	

### Attention

- Réglez d'abord la [LUMINOSITÉ] quand vous devez ajuster la [LUMINOSITÉ] et le [CONTRASTE].

## [LUMINOSITÉ]

Il est possible d'ajuster les parties sombres (noires) de l'image projetée.

- 1) Appuyez sur ▲▼ pour sélectionner [LUMINOSITÉ].
- 2) Appuyez sur ◀▶ ou sur la touche <ENTER>.
  - L'écran de réglage de la [LUMINOSITÉ] est affiché.
- 3) Appuyez sur ◀▶ pour ajuster le niveau.

Opération	Ajustement	Plage de réglage
Appuyez sur la touche ▶.	Permet d'augmenter la luminosité des zones sombres (noires) des images.	-32 ~ +32
Appuyez sur la touche ◀.	Permet de réduire la luminosité des zones sombres (noires) des images.	

## [COULEUR]

(Seulement pour les entrées de signaux de type film)

Vous pouvez ajuster la saturation des couleurs de l'image projetée.

- 1) Appuyez sur ▲▼ pour sélectionner [COULEUR].
- 2) Appuyez sur ◀▶ ou sur la touche <ENTER>.
  - L'écran de réglage de la [COULEUR] est affiché.
- 3) Appuyez sur ◀▶ pour ajuster le niveau.

Opération	Ajustement	Plage de réglage
Appuyez sur la touche ▶.	Améliore la richesse des couleurs.	-32 ~ +32
Appuyez sur la touche ◀.	Diminue la richesse des couleurs.	

## [TEINTE]

(Lors d'un signal d'entrée vidéo connecté sur <S-VIDEO IN>/<VIDEO IN>, uniquement pour le signal NTSC/NTSC 4.43)

Il est possible de régler la couleur de la peau sur l'image projetée.

- 1) Appuyez sur ▲▼ pour sélectionner [TEINTE].
- 2) Appuyez sur ◀▶ ou sur la touche <ENTER>.
  - L'écran de réglage de la [TEINTE] est affiché.
- 3) Appuyez sur ◀▶ pour ajuster le niveau.

Opération	Ajustement	Plage de réglage
Appuyez sur la touche ▶.	Ajoute du vert aux tonalités de peau.	-32 ~ +32
Appuyez sur la touche ◀.	Ajoute une nuance rouge violet aux tonalités de peau.	

## [DÉTAIL]

Il est possible d'ajuster la netteté de l'image projetée.

- 1) Appuyez sur ▲▼ pour sélectionner [DÉTAIL].
- 2) Appuyez sur ◀▶ ou sur la touche <ENTER>.
  - L'écran de réglage [DÉTAIL] est affiché.
- 3) Appuyez sur ◀▶ pour ajuster le niveau.

Opération	Ajustement	Plage de réglage
Appuyez sur la touche ▶.	Les contours sont plus nets.	0 ~ +15
Appuyez sur la touche ◀.	Les contours sont adoucis.	

### Remarque

- [DÉTAIL] est inactif si [DAYLIGHT VIEW] est réglé sur [AUTOMATIQUE] ou [OUI].

## [TEMPÉRATURE DE COULEUR]

Vous pouvez commuter la température de couleur si les zones blanches de l'image projetée sont bleuâtres ou rougeâtres.

- 1) Appuyez sur ▲▼ pour sélectionner [TEMPÉRATURE DE COULEUR].
- 2) Appuyez sur ◀▶ ou sur la touche <ENTER>.
  - L'écran de réglage de la [TEMPÉRATURE DE COULEUR] est affiché.
- 3) Appuyez sur ◀▶ pour commuter l'élément.
  - Les éléments changent chaque fois que vous appuyez sur la touche.

[STANDARD]	Réglage d'usine par défaut.
[CHAUD]	Sélectionne la couleur naturelle appropriée.
[FROID]	

## [EFFET IRIS]

La correction d'ouverture et la compensation de signal sont exécutées automatiquement en fonction de l'image pour obtenir une image au contraste optimal.

- 1) Appuyez sur ▲▼ pour sélectionner [EFFET IRIS].
- 2) Appuyez sur ◀▶ ou sur la touche <ENTER>.
  - L'écran de réglage [EFFET IRIS] est affiché.
- 3) Appuyez sur ◀▶ pour commuter l'élément.
  - Les éléments changent chaque fois que vous appuyez sur la touche.

[NON]	Aucune correction.
[OUI]	Corrige l'ouverture.

## [MENU AVANÇÉ]

Vous pouvez effectuer des ajustements plus avancés de l'image.

- 1) Appuyez sur ▲▼ pour sélectionner [MENU AVANÇÉ].
- 2) Appuyez sur la touche <ENTER>.
  - L'écran [MENU AVANÇÉ] est affiché.
- 3) Appuyez sur ▲▼ pour sélectionner un élément parmi [CONTRASTE ROUGE] ~ [LUMINOSITÉ BLEU].
- 4) Appuyez sur ◀▶ ou sur la touche <ENTER>.
  - L'écran d'ajustement de chaque élément est affiché.
- 5) Appuyez sur ◀▶ pour ajuster la valeur.

Éléments	Opération	Ajustement	Plage de réglage
[CONTRASTE ROUGE]	Appuyez sur la touche ▶.	Accentue le rouge dans les zones lumineuses.	-32 ~ +32
	Appuyez sur la touche ◀.	Atténue le rouge dans les zones lumineuses.	
[CONTRASTE VERT]	Appuyez sur la touche ▶.	Accentue le vert dans les zones lumineuses.	-32 ~ +32
	Appuyez sur la touche ◀.	Atténue le vert dans les zones lumineuses.	
[CONTRASTE BLEU]	Appuyez sur la touche ▶.	Accentue le bleu dans les zones lumineuses.	-32 ~ +32
	Appuyez sur la touche ◀.	Atténue le bleu dans les zones lumineuses.	
[LUMINOSITÉ ROUGE]	Appuyez sur la touche ▶.	Accentue le rouge dans les zones sombres.	-32 ~ +32
	Appuyez sur la touche ◀.	Atténue le rouge dans les zones sombres.	
[LUMINOSITÉ VERT]	Appuyez sur la touche ▶.	Accentue le vert dans les zones sombres.	-32 ~ +32
	Appuyez sur la touche ◀.	Atténue le vert dans les zones sombres.	
[LUMINOSITÉ BLEU]	Appuyez sur la touche ▶.	Accentue le bleu dans les zones sombres.	-32 ~ +32
	Appuyez sur la touche ◀.	Atténue le bleu dans les zones sombres.	

## [DAYLIGHT VIEW]

Vous pouvez corriger l'image pour un éclat optimal même si elle est projetée sous une forte lumière.

- 1) Appuyez sur ▲▼ pour sélectionner [DAYLIGHT VIEW].
- 2) Appuyez sur ◀▶ ou sur la touche <ENTER>.
  - L'écran de réglage [DAYLIGHT VIEW] est affiché.
- 3) Appuyez sur ◀▶ pour commuter l'élément.
  - Les éléments changent chaque fois que vous appuyez sur la touche.

[AUTOMATIQUE]	Active la correction automatique de [DAYLIGHT VIEW]. La luminosité de la pièce est détectée par le capteur de luminance, et l'éclat de l'image est automatiquement corrigé.
[OUI]	Active [DAYLIGHT VIEW].
[NON]	Désactive [DAYLIGHT VIEW].

### Remarque

- [DAYLIGHT VIEW] ne peut pas être réglé sur [AUTO] quand le menu [RÉGLAGE PROJECTEUR] → [MÉTHODE DE PROJECTION] est réglé sur [ARRIÈRE/SOL] ou [ARR./PLAFOND].
- Le mode [AUTOMATIQUE] peut ne pas fonctionner correctement si un objet est placé au-dessus du projecteur.

## [DIGITAL CINEMA REALITY]

(Seulement pour les entrées de signaux de type film)

Vous pouvez améliorer la résolution verticale d'une vidéo à ajustement 2 - 2 et 2 - 3.

Cette fonction est disponible uniquement avec les signaux suivants.

525i (480i), 625i (576i), 1125 (1080)/60i, 1125 (1080)/50i, signal S-VIDEO, signal VIDEO.

- 1) Appuyez sur ▲▼ pour sélectionner [DIGITAL CINEMA REALITY].
- 2) Appuyez sur ◀▶ ou sur la touche <ENTER>.
  - L'écran de réglage de [DIGITAL CINEMA REALITY] est affiché.
- 3) Appuyez sur ◀▶ pour commuter l'élément.
  - Les éléments changent chaque fois que vous appuyez sur la touche.

[OUI]	Active [DIGITAL CINEMA REALITY].
[NON]	Désactive [DIGITAL CINEMA REALITY].

## [RÉDUCTION DE BRUIT]

(Seulement si la prise <S-VIDEO IN>/<VIDEO IN> est sélectionnée)

Vous pouvez réduire le bruit quand l'image d'entrée est dégradée et si le signal de l'image contient du bruit.

- 1) Appuyez sur ▲▼ pour sélectionner [RÉDUCTION DE BRUIT].
- 2) Appuyez sur ◀▶ ou sur la touche <ENTER>.
  - L'écran de réglage de la [RÉDUCTION DE BRUIT] est affiché.
- 3) Appuyez sur ◀▶ pour commuter l'élément.
  - Les éléments changent chaque fois que vous appuyez sur la touche.

[OUI]	Active la [RÉDUCTION DE BRUIT].
[NON]	Désactive la [RÉDUCTION DE BRUIT].

### Attention

- Si cette option est activée pour un signal d'entrée avec moins de bruit, l'image peut sembler différente de l'original. Dans ce cas, réglez-la sur [NON].

## [SYSTÈME-TV]

(Seulement si la prise <S-VIDEO IN>/<VIDEO IN> est sélectionnée)

Le projecteur détecte automatiquement le signal d'entrée, mais vous pouvez régler le système de couleur manuellement si le signal d'entrée est instable. Choisissez le système de couleur correspondant au signal d'entrée.

- 1) Appuyez sur ▲▼ pour sélectionner [SYSTÈME-TV].
- 2) Appuyez sur ◀▶ ou sur la touche <ENTER>.
  - L'écran de réglage de la [SYSTÈME-TV] est affiché.
- 3) Appuyez sur ◀▶ pour sélectionner le système de couleurs.
  - Les éléments changent chaque fois que vous appuyez sur la touche.
  - Choisissez parmi [AUTOMATIQUE], [NTSC], [NTSC4.43], [PAL], [PAL-M], [PAL-N], [PAL60] et [SECAM].
  - Réglez-le normalement sur [AUTOMATIQUE]. (Le réglage sur [AUTOMATIQUE] choisit automatiquement [NTSC], [NTSC4.43], [PAL], [PAL-M], [PAL-N], [SECAM] ou [PAL60].)

## [RGB/YP<sub>B</sub>Pr]/[RGB/YC<sub>B</sub>Cr]

Réglez-le normalement sur [AUTOMATIQUE]. Si l'image n'est pas affichée correctement quand il est réglé sur [AUTOMATIQUE], choisissez [RGB], [YC<sub>B</sub>Cr] ou [YP<sub>B</sub>Pr] en fonction du signal d'entrée.

- 1) Appuyez sur ▲▼ pour sélectionner [RGB/YP<sub>B</sub>Pr] ou [RGB/YC<sub>B</sub>Cr].
- 2) Appuyez sur ◀▶ ou sur la touche <ENTER>.
  - L'écran de réglage [RGB/YP<sub>B</sub>Pr] ou [RGB/YC<sub>B</sub>Cr] est affiché.
- 3) Appuyez sur ◀▶ pour commuter l'élément.
  - Les éléments changent chaque fois que vous appuyez sur la touche.

[AUTOMATIQUE]	Le signal de synchro sélectionne automatiquement le signal [RGB]/[YP <sub>B</sub> Pr]/[YC <sub>B</sub> Cr].
[RGB]	Sélectionnez cette option pour une entrée de signal RVB.
[YP <sub>B</sub> Pr]	Sélectionnez cette option pour une entrée de signal YP <sub>B</sub> Pr.
[YC <sub>B</sub> Cr]	Sélectionnez cette option pour une entrée de signal for YC <sub>B</sub> Cr.

### Lorsque la prise <COMPUTER 1 IN> est sélectionnée

- Pour une entrée 525i (480i), 625i (576i), 525p (480p) ou 625p (576p)  
Sélectionnez [AUTOMATIQUE], [RGB] ou [YC<sub>B</sub>Cr].
- Pour les autres entrées de signaux de type film  
Sélectionnez [AUTOMATIQUE], [RGB] ou [YP<sub>B</sub>Pr].

### Lorsque la prise <HDMI IN> est sélectionnée

- Pour une entrée 525p (480p) ou 625p (576p)  
Sélectionnez [AUTOMATIQUE], [RGB] ou [YC<sub>B</sub>Cr].
- Pour les autres entrées de signaux de type film  
Sélectionnez [AUTOMATIQUE], [RGB] ou [YP<sub>B</sub>Pr].

### Remarque

- Consultez la « Liste des signaux compatibles » (► pages 129-130) pour plus d'informations sur les signaux.
- La sélection du signal peut ne pas fonctionner correctement selon les appareils connectés.

## Menu [POSITION]

Sur l'écran du menu, choisissez [POSITION] dans le menu principal et sélectionnez un élément du sous-menu. Consultez « Navigation dans le menu » (➔ page 53) pour connaître le fonctionnement du menu à l'écran.  
 • Après avoir sélectionné l'élément, appuyez sur ▲▼◀▶ pour le configurer.

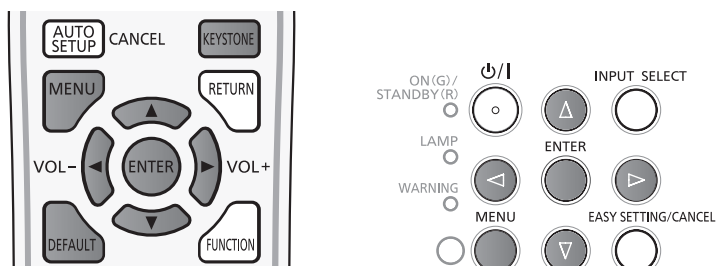

### [CORRECTION DE TRAPÈZE]

Vous pouvez corriger la déformation en trapèze qui se produit lorsque le projecteur ou l'écran sont inclinés.

- 1) Appuyez sur ▲▼ pour sélectionner [CORRECTION DE TRAPÈZE].
- 2) Appuyez sur la touche <ENTER>.
  - L'écran [CORRECTION DE TRAPÈZE] est affiché.
- 3) Appuyez sur ▲▼ pour sélectionner une option à régler.

[CORRECTION DE TRAPÈZE]	S'ajuste lorsque le trapèze de l'image projetée est déformé.
[CORRECTION DES ANGLES]	S'ajuste lorsque les quatre coins de l'image projetée sont déformés.

### [CORRECTION DE TRAPÈZE]

- 1) Appuyez sur ▲▼ pour sélectionner [CORRECTION DE TRAPÈZE].
- 2) Appuyez sur la touche <ENTER>.
  - L'écran [CORRECTION DE TRAPÈZE] est affiché.
- 3) Appuyez sur ▲▼ pour sélectionner [CORRECTION DE TRAPÈZE].
- 4) Appuyez sur la touche <ENTER>.
  - L'écran de réglage [CORRECTION DE TRAPÈZE] est affiché.
- 5) Appuyez sur ▲▼◀▶ pour effectuer le réglage.

Éléments	Opération	Ajustement	Plage de réglage
[HORIZONTAL]	Appuyez sur la touche ▶.	Ajuste la droite du trapèze.	-60 ~ +60
	Appuyez sur la touche ◀.	Ajuste la gauche du trapèze.	
[VERTICAL]	Appuyez sur la touche ▲.	Ajuste le haut du trapèze.	-80 ~ +80
	Appuyez sur la touche ▼.	Ajuste le bas du trapèze.	

**[CORRECTION DES ANGLES]**

- 1) Appuyez sur ▲▼ pour sélectionner [CORRECTION DE TRAPÈZE].
- 2) Appuyez sur la touche <ENTER>.
  - L'écran [CORRECTION DE TRAPÈZE] est affiché.
- 3) Appuyez sur ▲▼ pour sélectionner [CORRECTION DES ANGLES].
- 4) Appuyez sur la touche <ENTER>.
  - L'écran [CORRECTION DES ANGLES] est affiché.
- 5) Appuyez sur ▲▼ pour sélectionner l'élément à régler puis appuyez sur la touche <ENTER>.
  - L'écran de réglage [CORRECTION DES ANGLES] est affiché.
- 6) Appuyez sur ▲▼◀▶ pour effectuer le réglage.

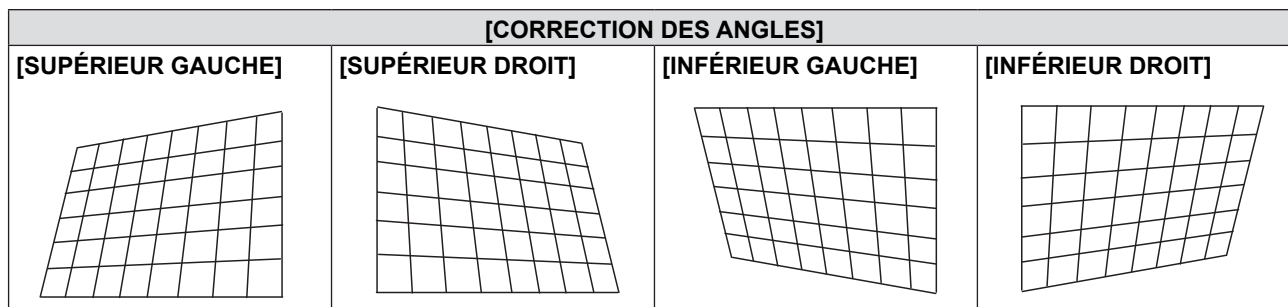

**Remarque**

- Les valeurs de [CORRECTION DE TRAPÈZE] ou de [CORRECTION DES ANGLES] sont valides. Une fois le réglage [CORRECTION DE TRAPÈZE] ou [CORRECTION DES ANGLES] déterminé, si vous ajustez l'autre valeur, le réglage est réinitialisé.
- Appuyez sur la touche <KEYSTONE> de la télécommande quand l'écran [CORRECTION DE TRAPÈZE] ou [CORRECTION DES ANGLES] s'affiche, elle appelle l'écran de l'autre réglage.
- Lorsque l'écran du réglage [CORRECTION DES ANGLES] est affiché, l'écran du réglage du coin suivant s'affiche au moyen d'une pression sur la touche <ENTER>.
- Une correction jusqu'à  $\pm 40^\circ$  pour l'inclinaison verticale et  $\pm 30^\circ$  pour l'inclinaison horizontale est possible avec [CORRECTION DE TRAPÈZE]. Cependant, la qualité de l'image se dégrade et la mise au point est plus difficile avec plus de correction. Installez le projecteur de sorte que la correction soit aussi faible que possible.
- La taille de l'écran est également modifiée quand [CORRECTION DE TRAPÈZE] est appliquée pour divers ajustements.
- Le format de l'image peut varier en fonction de la correction.

**[DÉCALAGE]**

(Uniquement pour des signaux d'entrée informatiques)

Déplace la position de l'image verticalement ou horizontalement si cette position de projection sur l'écran est décalée même lorsque la position relative du projecteur et de l'écran est correcte.

- 1) Appuyez sur ▲▼ pour sélectionner [DÉCALAGE].
- 2) Appuyez sur la touche <ENTER>.
  - L'écran [DÉCALAGE] s'affiche.
- 3) Appuyez sur ▲▼◀▶ pour régler la position.

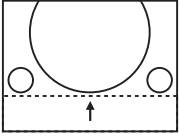
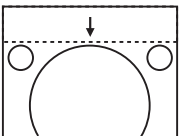
Orientation	Opération	Ajustement	
Réglage vertical (haut et bas)	Appuyez sur la touche ▲.	L'image se déplace vers le haut.	
	Appuyez sur la touche ▼.	L'image se déplace vers le bas.	

Orientation	Opération	Ajustement
Réglage horizontal (droite et gauche)	Appuyez sur la touche ►.	L'image se déplace vers la droite.
	Appuyez sur la touche ◀.	L'image se déplace vers la gauche.

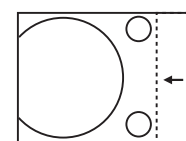
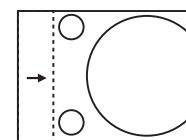

## [RÉGLAGE D'HORLOGE]

(Seulement pour un signal d'entrée informatique (RVB))

Utilisez cette fonction pour ajuster et minimiser l'effet de parasites causé par la projection de motifs composés de bandes verticales. La projection d'un motif rayé ci-dessous peut engendrer des motifs cycliques (bruit). Ajustez pour obtenir un minimum d'interférences. Vous pouvez ajuster l'horloge de points de l'image.

- 1) Appuyez sur ▲▼ pour sélectionner [RÉGLAGE D'HORLOGE].
- 2) Appuyez sur ◀▶ ou sur la touche <ENTER>.
  - L'écran de réglage [RÉGLAGE D'HORLOGE] est affiché.
- 3) Appuyez sur ◀▶ pour ajuster la valeur.
  - La valeur d'ajustement va de -32 à +32.

### Attention

- Réglez cette option avant [RÉGLAGE DE PHASE].

## [RÉGLAGE DE PHASE]

(Seulement pour un signal d'entrée informatique (RVB))

Vous pouvez effectuer ce réglage afin d'obtenir une image optimale si elle clignote ou si ses contours bavent.

- 1) Appuyez sur ▲▼ pour sélectionner [RÉGLAGE DE PHASE].
- 2) Appuyez sur ◀▶ ou sur la touche <ENTER>.
  - L'écran de réglage [RÉGLAGE DE PHASE] est affiché.
- 3) Appuyez sur ◀▶ pour ajuster la valeur.
  - La valeur peut changer de -16 à +16. Réglez-la de façon à ce que les interférences soient réduites au minimum.

### Remarque

- Certains signaux peuvent ne pas être réglables.
- La valeur optimale ne peut être obtenue si la sortie de l'ordinateur source est instable.
- Dans le cas de la projection d'un signal avec une fréquence de signal d'horloge de point de 162 MHz ou supérieure, le bruit peut ne pas disparaître même si [RÉGLAGE DE PHASE] est ajusté.
- Le [RÉGLAGE DE PHASE] n'est pas modifiable avec un signal numérique.

## [SURBALAYAGE]

Utilisez cette fonction si des caractères ou des images sont rognés près de la périphérie de l'image projetée.

- 1) Appuyez sur ▲▼ pour sélectionner [SURBALAYAGE].
- 2) Appuyez sur ◀▶ ou sur la touche <ENTER>.
  - L'écran de réglage du [SURBALAYAGE] est affiché.
- 3) Appuyez sur ◀▶ pour ajuster le niveau.
  - La valeur d'ajustement va de 0 à +3.

### Remarque

- Ce n'est pas convenable pour les signaux d'ordinateur d'image fixe (RGB), les signaux HDMI d'image fixe et [RÉSEAU/USB].



## [ASPECT]

Vous pouvez définir la proportion de l'image.

Le format est commuté dans la plage d'écran sélectionnée dans [RÉGLAGE IMAGE]. Réglez [RÉGLAGE IMAGE] d'abord. (➔ page 69)

[RÉGLAGE IMAGE] ne concerne que le PT-VW345NZ.

- 1) Appuyez sur ▲▼ pour sélectionner [ASPECT].
- 2) Appuyez sur ◀▶ ou sur la touche <ENTER>.
  - L'écran de réglage [ASPECT] est affiché.
- 3) Appuyez sur ◀▶ pour commuter l'élément.
  - Les éléments changent chaque fois que vous appuyez sur la touche.

[NORMAL]	Affiche les images sans changer le format des signaux d'entrée.
[AUTOMATIQUE]*1	Le format est automatiquement commuté à sa valeur optimale quand un identificateur de format est inclus dans le signal d'entrée.
[PLEINE LARGEUR]	Affiche l'image avec un format converti en 16 : 9 quand des signaux standard*2 sont appliqués. Affiche l'image sans changer le format quand des signaux au format large*3 sont appliqués.
[ÉLARGI HORIZ.]	Affiche l'image sur toute la largeur de l'écran. Si les signaux ont un format verticalement plus long que le format d'écran sélectionné dans [FORMAT D'ÉCRAN]*4, l'image est affichée avec ses parties supérieures et inférieures coupées.
(ADAPTATION V.)	Affiche verticalement la hauteur de pixels du panneau sans changer le format quand des signaux au format large sont appliqués. Si les signaux ont un format horizontalement plus long que le format de l'écran, l'image est affichée avec ses parties droites et gauches coupées.
[PLEINE MATRICE]	L'image est projetée en utilisant tous les pixels du panneau (écran). Les signaux d'entrée sont convertis au rapport d'aspect du panneau (écran).
[NATIF]	Affiche les images sans changer la résolution des signaux d'entrée.

\*1 Uniquement pour les signaux d'entrée Video (NTSC) et 480i (Y<sub>C</sub>C<sub>R</sub>)

\*2 Les signaux standard sont des signaux d'entrée au format 4 : 3 ou 5 : 4.

\*3 Les signaux au format large sont des signaux d'entrée avec un format de 16 : 10, 16 : 9 ou 15 : 9.

\*4 [FORMAT D'ÉCRAN] ne concerne que le PT-VW345NZ.

### Remarque

- La taille de l'image peut être modifiée de façon anormale quand [AUTOMATIQUE] est sélectionné, veuillez utiliser [NORMAL] ou [PLEINE LARGEUR] en fonction du signal d'entrée.
- Certains formats ne sont pas disponibles pour certains types de signaux d'entrée.
- Si un format différent du format des signaux d'entrée est sélectionné, l'image apparaît différemment de l'original. Faites-y attention lorsque vous sélectionnez le format.
- Si vous utilisez le projecteur dans les lieux tels que des cafés ou des hôtels pour afficher des programmes à but commercial ou pour une présentation publique, notez que l'ajustement du format ou l'utilisation de la fonction zoom pour modifier l'image à l'écran peut être une infraction aux droits du premier propriétaire des droits d'auteur pour ce programme selon les lois sur la protection du droit d'auteur. Faites attention lorsque vous utilisez une fonction du projecteur telle que l'ajustement du format et le zoom.
- Si des images 4 : 3 conventionnelles (normales) qui ne sont pas au format large sont affichées sur un écran large, les bords de l'image peuvent ne pas être visibles ou ils peuvent être déformés. Ces images doivent être visionnées comme avec un format 4 : 3 au format original prévu par le créateur des images.

## [VERROU TRAME]

(Uniquement pour des signaux d'entrée de type image fixe)

Ce réglage est disponible pour des signaux informatiques particuliers. Ajustez lorsque le film est déformé.

- 1) Appuyez sur ▲▼ pour sélectionner [VERROU TRAME].
- 2) Appuyez sur ◀▶ ou sur la touche <ENTER>.
  - L'écran de réglage [VERROU TRAME] est affiché.
- 3) Appuyez sur ◀▶ pour commuter le [VERROU TRAME].
  - Les éléments changent chaque fois que vous appuyez sur la touche.

[NON]	Désactive le verrouillage de trame.
[OUI]	Active le verrouillage de trame.

## Menu [LANGAGE]

Sur l'écran du menu, choisissez [LANGAGE] dans le menu principal et sélectionnez un élément du sous-menu.

Consultez « Navigation dans le menu » (➔ page 53) pour connaître le fonctionnement du menu à l'écran.

- Appuyez sur ▲▼ pour sélectionner une langue, appuyez ensuite sur la touche <ENTER> pour confirmer.

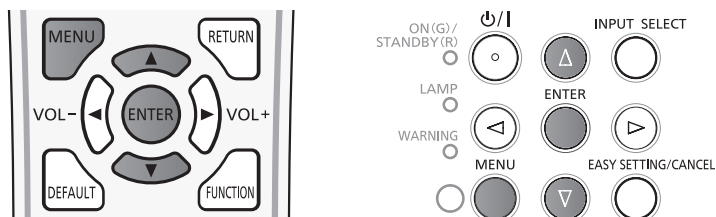

### [LANGAGE]

Vous pouvez choisir la langue des messages affichés.



- Les divers menus, réglages, écrans d'ajustement, noms de touches de commande, etc., sont affichés dans la langue choisie.
- La langue peut être choisie parmi anglais, allemand, français, italien, espagnol, portugais, néerlandais, suédois, finnois, norvégien, danois, polonais, hongrois, roumain, tchèque, russe, turc, arabe, kazakh, vietnamien, chinois, coréen, japonais et thaï.

### Remarque

- La langue d'affichage à l'écran du projecteur est réglée sur anglais par défaut et quand [INITIALISER TOUT] (➔ page 80) de [RÉGLAGE PROJECTEUR] est exécuté.

## Menu [OPTION D'AFFICHAGE]

Sur l'écran du menu, choisissez [OPTION D'AFFICHAGE] dans le menu principal et sélectionnez un élément du sous-menu.

Consultez « Navigation dans le menu » (➔ page 53) pour connaître le fonctionnement du menu à l'écran.

• Après avoir sélectionné l'élément, appuyez sur ▲▼◀▶ pour le configurer.

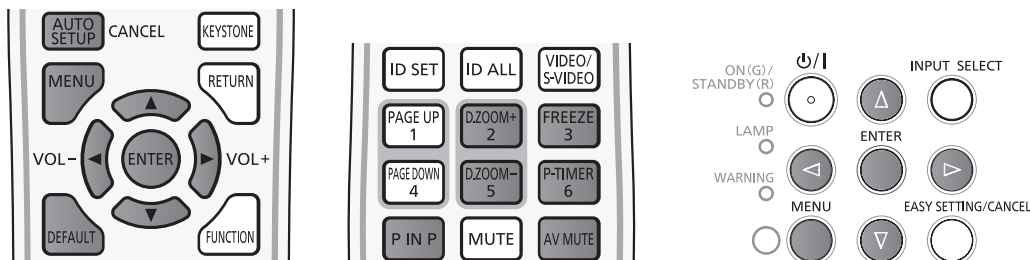

### [MENU A L'ÉCRAN]

Règle l'affichage et la position à l'écran.

### [AFFICHAGE À L'ÉCRAN]

Choisissez d'afficher le guide des entrées à l'écran lors de la commutation de la source d'entrée.

- 1) Appuyez sur ▲▼ pour sélectionner [MENU A L'ÉCRAN].
- 2) Appuyez sur la touche <ENTER>.
  - L'écran [MENU A L'ÉCRAN] est affiché.
- 3) Appuyez sur ▲▼ pour sélectionner [AFFICHAGE À L'ÉCRAN].
- 4) Appuyez sur ◀▶ pour commuter l'élément.
  - Les éléments changent chaque fois que vous appuyez sur la touche.

[DÉTAILLÉ]	Affiche graphiquement le nom de la prise et du signal d'entrée.
[NON]	Désactive le guide d'entrée.
[SIMPLIFIÉ]	Affiche le nom de la prise et du signal d'entrée.

### [POSITION AFFICHAGE]

Définit la position de l'écran du menu (OSD).

- 1) Appuyez sur ▲▼ pour sélectionner [MENU A L'ÉCRAN].
- 2) Appuyez sur la touche <ENTER>.
  - L'écran [MENU A L'ÉCRAN] est affiché.
- 3) Appuyez sur ▲▼ pour sélectionner [POSITION AFFICHAGE].
- 4) Appuyez sur ◀▶ pour commuter l'élément.
  - Les éléments changent comme suit chaque fois que vous appuyez sur la touche :  
[CENTRE] → [SUPÉRIEUR GAUCHE] → [SUPÉRIEUR DROIT] → [INFÉRIEUR GAUCHE] → [INFÉRIEUR DROIT] → [CENTRE] → ...

### [MESSAGE D'ALERTE]

Choisissez d'afficher/de masquer le message d'avertissement.

- 1) Appuyez sur ▲▼ pour sélectionner [MENU A L'ÉCRAN].
- 2) Appuyez sur la touche <ENTER>.
  - L'écran [MENU A L'ÉCRAN] est affiché.
- 3) Appuyez sur ▲▼ pour sélectionner [MESSAGE D'ALERTE].

4) Appuyez sur ◀▶ pour commuter l'élément.

- Les éléments changent chaque fois que vous appuyez sur la touche.

[OUI]	Affiche le message d'avertissement.
[NON]	Masquer le message d'avertissement.

## [NIVEAU DE SIGNAL HDMI]

Commute le réglage quand l'équipement externe est connecté à la prise <HDMI IN> du projecteur et si l'image n'est pas projetée correctement.

1) Appuyez sur ▲▼ pour sélectionner [NIVEAU DE SIGNAL HDMI].

2) Appuyez sur la touche <ENTER>.

- L'écran [NIVEAU DE SIGNAL HDMI] est affiché.

3) Appuyez sur ◀▶ pour commuter l'élément.

- Les éléments changent chaque fois que vous appuyez sur la touche.

[AUTOMATIQUE]	Règle automatiquement le niveau du signal.
[64-940]	Sélectionnez cette option quand la prise HDMI d'un appareil externe (tel qu'un lecteur de DVD) est connectée à la prise <HDMI IN>.
[0-1023]	Sélectionnez cette option quand la prise de sortie DVI d'un appareil externe (tel qu'un ordinateur) est connectée à la prise <HDMI IN> par un câble de conversion ou un câble similaire. Sélectionnez-la aussi quand la prise de sortie HDMI d'un ordinateur ou d'un autre appareil est connectée à la prise <HDMI IN>.

### Remarque

- Le réglage optimal varie en fonction du réglage de sortie du périphérique externe connecté. Consultez le mode d'emploi de l'appareil externe pour connaître les caractéristiques de sa sortie.
- Le niveau de signal HDMI est affiché tous les 30 bits du signal d'entrée.

## [REGLAGE CLOSED CAPTION]

(Seulement pour l'entrée NTSC, 480i YC<sub>B</sub>C<sub>R</sub>)

Configuration des sous-titres codés.

### Sélection de l'affichage des sous-titres codés

1) Appuyez sur ▲▼ pour sélectionner [REGLAGE CLOSED CAPTION].

2) Appuyez sur la touche <ENTER>.

- L'écran [REGLAGE CLOSED CAPTION] s'affiche.

3) Appuyez sur ▲▼ pour sélectionner [CLOSED CAPTION].

4) Appuyez sur ◀▶ pour commuter l'élément.

- Les éléments changent chaque fois que vous appuyez sur la touche.

[OUI]	Les sous-titres codés sont affichés.
[NON]	Les sous-titres codés ne sont pas affichés.

- Si [OUI] est sélectionné, passez à l'étape 5).

5) Une fois la confirmation affichée, sélectionnez [VALIDER] puis appuyez sur la touche <ENTER>.

### Configuration du mode des sous-titres

1) Appuyez sur ▲▼ pour sélectionner [REGLAGE CLOSED CAPTION].

2) Appuyez sur la touche <ENTER>.

- L'écran [REGLAGE CLOSED CAPTION] s'affiche.

3) Appuyez sur ▲▼ pour sélectionner [MODE].

4) Appuyez sur ◀▶ pour commuter l'élément.

- Les éléments changent chaque fois que vous appuyez sur la touche.

[CC1]	Affiche les données CC1.
[CC2]	Affiche les données CC2.
[CC3]	Affiche les données CC3.
[CC4]	Affiche les données CC4.

### Remarque

- Le sous-titre codé est une fonction principalement utilisée en Amérique du Nord qui affiche des informations textuelles avec des signaux vidéo. Les sous-titres codés risquent de ne pas s'afficher selon le périphérique raccordé ou le contenu lu.
- [REGLAGE CLOSED CAPTION] ne peut être sélectionné que si un signal NTSC ou 480i YC<sub>B</sub>C<sub>R</sub> est appliqué.
- Si [REGLAGE CLOSED CAPTION] est réglé sur [OUI], la luminosité de l'image peut être changée en fonction des appareils externes ou du contenu de la connexion correspondant aux sous-titres codés.
- Si un signal de sous-titres codés du mode choisi est appliqué, le message de sécurité n'est pas affiché même lorsque menu [SÉCURITÉ] → [AFFICHAGE DU TEXTE] (▶ page 82) est réglé sur [OUI].
- Les sous-titres codés ne s'affichent pas lorsque l'écran de menu est affiché.

## [RÉGLAGE IMAGE]

(PT-VW345NZ uniquement)

Définit la taille d'écran.

Lorsque l'aspect d'une image projetée est modifié, obtenez la position d'image optimale pour l'écran défini. Réglez selon le cas pour l'écran utilisé.

- 1) Appuyez sur ▲▼ pour sélectionner [RÉGLAGE IMAGE].
- 2) Appuyez sur la touche <ENTER>.
  - L'écran [RÉGLAGE IMAGE] est affiché.
- 3) Appuyez sur ◀▶ pour commuter l'option [FORMAT D'ÉCRAN].
  - Les éléments changent chaque fois que vous appuyez sur la touche.

[FORMAT D'ÉCRAN]	Description	Plage lorsque [POSITION IMAGE] est sélectionné
[16 : 10]	Le format projeté est 16 : 10.	Ne peut pas se régler.
[16 : 9]	Le format projeté est 16 : 9.	Ajuste la position verticale.

- 4) Appuyez sur ▲▼ pour sélectionner [POSITION IMAGE].
  - Si [FORMAT D'ÉCRAN] est réglé sur [16 : 10], l'ajustement de [POSITION IMAGE] n'est pas disponible.
- 5) Appuyez sur ◀▶ pour ajuster la [POSITION IMAGE].
  - Les éléments changent chaque fois que vous appuyez sur la touche.

[CHAUD]	L'image au format 16 : 9 est affiché au sommet.
[CENTRE]	L'image au format 16 : 9 est affiché au centre.
[FROID]	L'image au format 16 : 9 est affiché au bas.

## [DÉMARRAGE LOGO]

Définit le logo affiché à l'allumage du projecteur.

- 1) Appuyez sur ▲▼ pour sélectionner [DÉMARRAGE LOGO].
- 2) Appuyez sur ◀▶ pour commuter l'élément.
  - Les éléments changent chaque fois que vous appuyez sur la touche.

[LOGO DÉFAUT]	Affiche le logo Panasonic.
[LOGO UTIL.]	Affiche l'image désignée par l'utilisateur.
[NON]	Désactive l'affichage d'un logo au démarrage.

### Remarque

- Le logo de démarrage disparaît après environ 30 secondes.
- Pour créer/enregistrer des images pour [LOGO UTIL.], utilisez le « Logo Transfer Software » inclus dans le CD-ROM fourni.
- Si vous n'enregistrez pas l'image de [LOGO UTIL.], le logo de démarrage n'est pas affiché même si [LOGO INIZIALE] est réglé sur [LOGO UTIL.].

## [PARAMET. RÉGLAGE AUTO]

Définit l'exécution automatique du RÉGLAGE AUTOMATIQUE.

La position d'affichage de l'écran ou le niveau de signal peuvent être ajustés automatiquement sans appuyer sur la touche <AUTO SETUP> de la télécommande à chaque occasion si vous appliquez fréquemment des signaux non répertoriés lors de réunions, etc.

1) Appuyez sur ▲▼ pour sélectionner [PARAMET. RÉGLAGE AUTO].

2) Appuyez sur ◀▶ pour commuter l'élément.

- Les éléments changent chaque fois que vous appuyez sur la touche.

[AUTOMATIQUE]	Active la fonction de réglage automatique lors de la commutation des signaux.
[PAR TOUCHE]	Active la fonction de réglage automatique uniquement lors d'une pression sur la touche <AUTO SETUP>.

## [RECHERCHE DE SIGNAL]

Au démarrage, cette fonction détecte automatiquement la prise recevant des signaux et définit les réglages de projection.

1) Appuyez sur ▲▼ pour sélectionner [RECHERCHE DE SIGNAL].

2) Appuyez sur ◀▶ pour commuter l'élément.

- Les éléments changent chaque fois que vous appuyez sur la touche.

[OUI]	Active la détection automatique des entrées.
[NON]	Désactive la détection automatique des entrées.

### Remarque

- Si [RECHERCHE DE SIGNAL] est réglée à [OUI] en l'absence de signal appliqué, appuyez sur la touche <AUTO SETUP> de la télécommande, cette fonction détecte automatiquement la prise qui reçoit des signaux et l'active.

## [COULEUR DE FOND]

Règle l'affichage de l'écran projeté en l'absence de signal.

1) Appuyez sur ▲▼ pour sélectionner [COULEUR DE FOND].

2) Appuyez sur ◀▶ pour commuter l'élément.

- Les éléments changent chaque fois que vous appuyez sur la touche.

[BLEU]	Toute la zone de projection apparaît en bleu.
[NOIR]	Toute la zone de projection apparaît en noir.
[LOGO DÉFAUT]	Affiche le logo Panasonic.
[LOGO UTIL.]	Affiche l'image désignée par l'utilisateur.

### Remarque

- Pour créer/enregistrer des images pour [LOGO UTIL.], utilisez le « Logo Transfer Software » inclus dans le CD-ROM fourni.
- Si vous n'enregistrez pas l'image du [LOGO UTIL.], l'image projetée sera affichée en noir même si le [COULEUR DE FOND] est réglé sur [LOGO UTIL.].

## [MODE ÉLARGI]

Utilisez cette fonction lorsque ce n'est pas le bon signal d'entrée qui s'affiche.

1) Appuyez sur ▲▼ pour sélectionner [MODE ÉLARGI].

2) Appuyez sur ◀▶ pour commuter l'élément.

- Les éléments changent chaque fois que vous appuyez sur la touche.

[AUTOMATIQUE]	Affiche en jugeant le signal automatiquement. Normalement configuré sur ce mode.
[NON]	En cas de signal d'entrée 4:3.
[OUI]	En cas de signal d'entrée large.

## [MODE SXGA]

Cette fonction est utilisée si l'image entière qui est projetée n'est pas affichée lorsque le signal SXGA est connecté.

Réglez-le normalement sur [SXGA].

1) Appuyez sur ▲▼ pour sélectionner [MODE SXGA].

2) Appuyez sur ◀▶ pour commuter l'élément.

- Les éléments changent chaque fois que vous appuyez sur la touche.

[SXGA]	Réglage normal.
[SXGA +]	Définir lorsque le contour de l'image est rogné.

### [MINUTEUR PRÉSENTATION]

Configurez et utilisez la fonction minuterie de présentation.

1) Appuyez sur ▲▼ pour choisir [MINUTEUR PRÉSENTATION].

2) Appuyez sur la touche <ENTER>.

- L'écran [MINUTEUR PRÉSENTATION] est affiché.

[MODE]	Commute le temps écoulé entre [COMPTE PROGRESSIF] et [COMPTE A REBOURS].
[TIMER]	Définit le délai de fin du minuteur quand [COMPTE A REBOURS] est sélectionné.
[DÉBUT]/[ARRÊTER]/ [REDÉMARRER]	Déclenche le minuteur.
[RESET]	Réinitialise le compteur.
[SORTIE]	[MINUTEUR PRÉSENTATION] est terminé.

### Réglage du [MODE]

1) Appuyez sur ▲▼ pour sélectionner [MODE].

2) Appuyez sur ◀▶ pour commuter l'élément.

- Les éléments changent chaque fois que vous appuyez sur la touche.

[COMPTE PROGRESSIF]	Affiche la durée écoulée depuis le démarrage du compteur.
[COMPTE A REBOURS]	Affiche la durée restante du temps réglé dans le menu [TIMER].

### Réglage du compte à rebours

1) Appuyez sur ▲▼ pour sélectionner [TIMER].

2) Appuyez sur ◀▶ pour régler le minuteur.

- Le minuteur peut être réglé de 1 à 180 minutes par incrément de 1.
- Le réglage par défaut d'usine est 10 minutes.

#### Remarque

- [TIMER] est disponible seulement quand [MODE] est réglé sur [COMPTE A REBOURS].

### Fonctionnement du [MINUTEUR PRÉSENTATION]

1) Appuyez sur ▲▼ pour sélectionner une option.

[DÉBUT]	Démarre le comptage.
[ARRÊTER]	Arrête le comptage.
[REDÉMARRER]	Réinitialise le comptage.
[RESET]	Réinitialise le compteur.

2) Appuyez sur la touche <ENTER>.

- Quand vous sélectionnez [DÉBUT] ou [REDÉMARRER], la durée restante ou la durée écoulée est affichée dans le coin inférieur droit de l'image projetée.
- Quand vous sélectionnez [ARRÊTER], la durée restante ou la durée écoulée à l'arrêt du compteur est affichée dans le coin inférieur droit de l'image projetée.
- Quand vous sélectionnez [RESET], veuillez exécuter l'étape 3).

3) Appuyez 3 fois sur la touche <MENU>, l'écran de menu disparaît.

- La fonction MINUTEUR PRÉSENTATION est annulée.

#### Remarque

- Vous pouvez également utiliser la fonction MINUTEUR PRÉSENTATION en appuyant sur la touche <P-TIMER> de la télécommande (➡ page 51).
- Si le minuteur écoulé ou le minuteur restant s'affiche, le message de sécurité n'est pas affiché même lorsque le menu [SÉCURITÉ] → [AFFICHAGE DU TEXTE] (➡ page 82) est réglé sur [OUI].
- Le minuteur écoulé ou le minuteur restant ne peut pas être affiché quand l'écran du menu s'affiche.
- Le minuteur de début vaut « 000 : 00 » quand [MODE] est réglé sur [COMPTE PROGRESSIF].
- Le minuteur de début prend le temps réglé dans [MINUTEUR] quand [MODE] est réglé sur [COMPTE A REBOURS].
- La jauge circulaire du [COMPTE PROGRESSIF] tourne dans le sens horaire, la jauge circulaire du [COMPTE À REBOURS] tourne dans le sens trigonométrique.

## [P IN P]

(PT-VW345NZ uniquement)

Place un petit écran secondaire séparé dans l'écran principal pour projeter deux images simultanément.

- 1) Appuyez sur ▲▼ pour sélectionner [P IN P].
- 2) Appuyez sur la touche <ENTER>.
  - L'écran [P IN P] est affiché.

## [MODE]

- 1) Appuyez sur ▲▼ pour sélectionner [MODE].
- 2) Appuyez sur ◀▶ pour commuter l'élément.
  - Les éléments changent chaque fois que vous appuyez sur la touche.

[NON]	La fonction P IN P est désactivée.
[CÔTE À CÔTE]	L'écran secondaire est affiché à côté de l'écran principal.
[P IN P]	L'écran secondaire est affiché dans l'écran principal.

## [DIMENSIONS SOUS-IMAGE]

Si [MODE] est réglé sur [P IN P], vous pouvez changer la taille de l'écran secondaire.

- 1) Appuyez sur ▲▼ pour sélectionner [DIMENSIONS SOUS-IMAGE].
- 2) Appuyez sur ◀▶ pour commuter l'élément.
  - Les éléments changent chaque fois que vous appuyez sur la touche.

[PETITE]	La taille de l'écran secondaire est petite (30% de la résolution de la dalle).
[STANDARD]	La taille de l'écran secondaire est moyenne (40% de la résolution de la dalle).
[GRANDE]	La taille de l'écran secondaire est grande (50% de la résolution de la dalle).

## [POSITION SOUS-IMAGE]

Si [MODE] est réglé sur [P IN P], vous pouvez changer la position de l'écran secondaire.

- 1) Appuyez sur ▲▼ pour sélectionner [POSITION SOUS-IMAGE].
- 2) Appuyez sur ◀▶ pour commuter l'élément.
  - Les éléments changent comme suit à chaque pression sur la touche :  
[INFÉRIEUR DROIT] → [INFÉRIEUR GAUCHE] → [SUPÉRIEUR GAUCHE] → [SUPÉRIEUR DROIT] → [INFÉRIEUR DROIT] → ...

### Remarque

- La fonction P IN P peut être indisponible avec certains signaux ou certaines prises. Consultez la « liste des combinaisons d'affichage de deux fenêtres » (➔ page 128) pour plus d'informations.
- Les valeurs des réglages [MODE IMAGE] et [TEMPÉRATURE DE COULEUR] de la fenêtre principale sont appliquées aux valeurs d'ajustement de l'image.

## [AUTRES FONCTIONS]

Vous pouvez exécuter certaines opérations des touches de la télécommande à la place des opérations dans les menus.

- 1) Appuyez sur ▲▼ pour sélectionner [AUTRES FONCTIONS].
- 2) Appuyez sur la touche <ENTER>.
  - L'écran [AUTRES FONCTIONS] est affiché.
- 3) Appuyez sur ▲▼ pour sélectionner [RÉGLAGE AUTOMATIQUE], [GEL D'IMAGE], [ARRET TEMPORAIRE AV] ou [ZOOM NUMERIQUE].

[RÉGLAGE AUTOMATIQUE]	Pour plus d'informations, consultez « Utilisation de la fonction RÉGLAGE AUTOMATIQUE » (➔ page 46).
[GEL D'IMAGE]	L'image projetée est figée et le son est coupé temporairement quel que soit l'état de la lecture sur l'équipement externe. Pour sortir de cette fonction, appuyez sur les touches <RETURN> ou <FREEZE> de la télécommande.
[ARRET TEMPORAIRE AV]	Désactive le son et l'image quand le projecteur est inutilisé pendant un certain temps. Pour sortir de cette fonction, appuyez sur les touches <RETURN> ou <AV MUTE> de la télécommande.
[ZOOM NUMERIQUE]	Pour plus d'informations, consultez « Utilisation de la fonction ZOOM NUMERIQUE » (➔ page 49).

- 4) Appuyez sur la touche <ENTER>.



# Menu [RÉGLAGE PROJECTEUR]

Sur l'écran du menu, choisissez [RÉGLAGE PROJECTEUR] dans le menu principal et sélectionnez un élément du sous-menu.

Consultez « Navigation dans le menu » (➔ page 53) pour connaître le fonctionnement du menu à l'écran.

• Après avoir sélectionné l'élément, appuyez sur ▲▼◀▶ pour le configurer.



## [ÉTAT]

Vous pouvez contrôler l'état d'utilisation du projecteur.

1) Appuyez sur ▲▼ pour sélectionner [ÉTAT].

2) Appuyez sur la touche <ENTER>.

• L'écran [ÉTAT] est affiché.

[SIGNAL]	[NOM]		Affiche le nom du signal d'entrée.
	[FREQUENCE]		Affiche la fréquence de balayage du signal d'entrée.
[DUREE D'UTILISATION]*1	[PROJECTEUR]		Affiche la durée d'utilisation actuelle du projecteur.
	[LAMPE (ET-*****)]	[NORMAL] [ECO1] [ECO2]	Affiche les durées de fonctionnement de la lampe dans chaque mode (NORMAL/ECO1/ECO2). Elles peuvent être différentes des durées d'utilisation réelles dans chaque réglage [NORMAL]/[ECO1]/[ECO2] du menu [PUISSANCE DE LA LAMPE]. Affiche également le n° de modèle de la lampe de rechange de ce projecteur.
	[PROJECTEUR]		Affiche le numéro de série du projecteur.
[NUMÉRO DE SÉRIE]	[PROJECTEUR]		Affiche le numéro de série du projecteur.

\*1 La conversion suivante est nécessaire pour calculer l'estimation brute du remplacement de la lampe.

### Formule pendant le temps de remplacement de lampe (estimation brute)

$$A \times 1 + B \times 0,8 + C \times 2/3$$

- A : Durée d'utilisation affichée dans l'écran [ÉTAT] - [DURÉE D'UTILISATION] - [LAMPE] - [NORMAL]
- B : Durée d'utilisation affichée dans l'écran [ÉTAT] - [DURÉE D'UTILISATION] - [LAMPE] - [ECO1]
- C : Durée d'utilisation affichée dans l'écran [ÉTAT] - [DURÉE D'UTILISATION] - [LAMPE] - [ECO2]

## [SÉLECTION COMPUTER2]

Choisit d'utiliser la prise <COMPUTER2 IN/1 OUT>.

1) Appuyez sur ▲▼ pour sélectionner [SÉLECTION COMPUTER2].

2) Appuyez sur ◀▶ pour commuter l'élément.

• Les éléments changent chaque fois que vous appuyez sur la touche.

[COMPUTER2 IN]	Pour appliquer un signal informatique.
[COMPUTER1 OUT]	Émet le signal entré sur la prise <COMPUTER 1 IN>.

### Remarque

• L'option [SÉLECTION COMPUTER2] n'est pas disponible si COMPUTER2 est sélectionné comme source d'entrée.

## [NUMÉRO DU PROJECTEUR]

Le projecteur a une fonction de réglage de son identificateur qui permet d'utiliser plusieurs projecteurs côte à côte et de les commander simultanément ou individuellement au moyen d'une seule télécommande.

1) Appuyez sur ▲▼ pour sélectionner [NUMÉRO DU PROJECTEUR].

2) Appuyez sur la touche <ENTER>.

• L'écran [NUMÉRO DU PROJECTEUR] est affiché.

3) Appuyez sur ▲▼ pour sélectionner ID du projecteur.

- Sélectionnez une option parmi [TOUT] et [1] à [6].

[TOUT]	Choisit de commander les projecteurs sans spécifier d'identificateur.
[1]-[6]	Spécification d'un identificateur pour commander un projecteur donné.

4) Appuyez sur le bouton <ENTER> pour régler le volume.

- [NUMÉRO DU PROJECTEUR] est défini.

**Remarque**

- Le numéro d'identification peut être réglé sur [TOUS] ou de [1] à [6].
- Pour spécifier un identificateur permettant la commande individuelle, l'identificateur d'une télécommande doit correspondre à l'identificateur du projecteur.
- Quand l'identificateur est réglé sur [TOUT], le projecteur fonctionne quel que soit l'identificateur spécifié pour la télécommande ou la commande par ordinateur.  
Si plusieurs projecteurs sont installés côte à côte avec leur identificateur réglé sur [TOUT], ils ne peuvent pas être commandés séparément des projecteurs ayant d'autres identificateurs.
- Consultez « Réglage des identificateurs de télécommande » (➔page 28) pour savoir comment définir l'identificateur de la télécommande.

**[DEMARRAGE INITIAL]**

Définir la méthode de démarrage quand le cordon secteur est branché dans la prise secteur.

1) Appuyez sur ▲▼ pour sélectionner [DEMARRAGE INITIAL].

2) Appuyez sur ◀▶ pour commuter l'élément.

- Les éléments changent chaque fois que vous appuyez sur la touche.

[DERNIER REGLAGE]	Démarre dans l'état qui prévalait avant le débranchement du cordon secteur ou de la coupure du disjoncteur.
[STANDBY]	Démarre en mode veille.
[OUI]	La projection démarre immédiatement.

**[MÉTHODE DE PROJECTION]**

Définissez la méthode de projection en fonction du statut d'installation du projecteur.

Changez de méthode de projection si l'affichage sur l'écran est tête-bêche ou inversé.

1) Appuyez sur ▲▼ pour sélectionner [MÉTHODE DE PROJECTION].

2) Appuyez sur ◀▶ pour commuter l'élément.

- Les éléments changent chaque fois que vous appuyez sur la touche.

[FAÇADE/SOL]	Lors de l'installation du projecteur sur un bureau, etc. devant l'écran.
[FAÇADE/PLAFOND]	Pour l'installation du projecteur avec le Support de montage au plafond pour projecteurs (optionnel) devant l'écran.
[ARRIÈRE/SOL]	Pour l'installation du projecteur sur un bureau, etc. derrière l'écran (avec un écran transparent).
[ARR./PLAFOND]	Pour l'installation du projecteur avec le Support de montage au plafond pour projecteurs (optionnel) derrière l'écran (avec un écran transparent).

**[MODE HAUTE ALTITUDE]**

Changez le réglage en fonction de l'altitude à laquelle vous utilisez le projecteur.

1) Appuyez sur ▲▼ pour sélectionner [MODE HAUTE ALTITUDE].

2) Appuyez sur ◀▶ pour commuter l'élément.

- Les éléments changent chaque fois que vous appuyez sur la touche.

[NON]	Si le projecteur est utilisé à une altitude inférieure à 1 400 m.
[HAUT1]	Si le projecteur est utilisé à une altitude supérieure à 1 400 m et inférieure à 2 000 m.
[HAUT2]	Si le projecteur est utilisé à une altitude supérieure à 2 000 m et inférieure à 2 700 m.

**Remarque**

- Le réglage est [NON] si le projecteur est à une altitude inférieure à 1 400 m. Il est réglé sur [HAUT1] pour utiliser le projecteur à une altitude supérieure à 1 400 m et inférieure à 2 000 m. Il est réglé sur [HAUT2] pour utiliser le projecteur à une altitude supérieure à 2 000 m et inférieure à 2 700 m. Ne pas respecter cette consigne peut raccourcir la durée de vie des éléments internes et causer des dysfonctionnements.
- Ne placez pas le projecteur à une altitude supérieure à 2 700 m ou supérieure, cela peut raccourcir la durée de vie des organes internes et provoquer des défauts de fonctionnement.
- Lorsque le réglage est [HAUT1] ou [HAUT2], le bruit du ventilateur est plus fort et sa vitesse augmente.

## [PUISSANCE DE LA LAMPE]

Commute la luminosité de la lampe en fonction de l'environnement de fonctionnement du projecteur ou de l'utilisation.

1) Appuyez sur ▲▼ pour sélectionner [PUISSANCE DE LA LAMPE].

2) Appuyez sur ◀▶ pour commuter l'élément.

- Les éléments changent chaque fois que vous appuyez sur la touche.

[NORMAL]	Sélectionnez cette option pour une luminosité plus élevée.
[ECO1]	Sélectionnez cette option si une luminosité plus élevée n'est pas nécessaire.
[ECO2]	Sélectionnez si une luminosité inférieure à [ECO1] est requise.

### Remarque

- Réglez sur [ECO1] au lieu de [NORMAL] si vous voulez réduire la consommation d'énergie, prolonger la durée de vie de la lampe et réduire le bruit de fonctionnement.
- Réglez sur [ECO2] au lieu de [ECO1] si vous voulez réduire la consommation d'énergie et prolonger la durée de vie de la lampe.

## [GESTION ECOLOGIQUE]

Cette fonction optimise la puissance de la lampe en fonction de l'état du fonctionnement afin de réduire la consommation d'énergie.

1) Appuyez sur ▲▼ pour sélectionner [GESTION ECOLOGIQUE].

2) Appuyez sur la touche <ENTER>.

- L'écran [GESTION ECOLOGIQUE] s'affiche.

3) Appuyez sur ▲▼ pour sélectionner une option.

### Réglage [GESTION PUIS. LAMPE] à l'étape 3)

Choisissez d'activer ou non les trois fonctions, [DÉTECT. LUM. AMBIANTE], [DÉTECTION DE SIGNAL] et [DÉTECTION MUTE AV].

### Remarque

- [GESTION PUIS. LAMPE] ne peut pas être choisi quand [PUISSANCE DE LA LAMPE] est réglé sur [ECO2].

4) Appuyez sur ◀▶ pour commuter [GESTION PUIS. LAMPE].

[OUI]	Active le mode d'économie d'énergie.
[NON]	Désactive le mode d'économie d'énergie.

5) Appuyez sur ▲▼ pour sélectionner une option.

[DÉTECT. LUM. AMBIANTE]	Permet d'ajuster la puissance de la lampe en fonction de la luminosité ambiante.
[DÉTECTION DE SIGNAL]	Permet de réduire la puissance de la lampe lorsqu'aucun signal n'est entré.
[DÉTECTION MUTE AV]	Permet de réduire la puissance de la lampe en mode Arrêt temporaire AV.

6) Appuyez sur ◀▶ pour commuter l'élément.

- Les éléments changent chaque fois que vous appuyez sur la touche.

[OUI]	Active le réglage ci-dessus.
[NON]	Désactive le réglage ci-dessus.

### Remarque

- La puissance de la lampe ne peut pas être réduite automatiquement dans les cas suivants :
  - Quand [PUISSANCE DE LA LAMPE] est réglé sur [ECO2].
  - Lorsque l'éclairage de la lampe vient de s'achever ou le réglage de [PUISSANCE DE LA LAMPE] est terminé, etc..
- Quand [GESTION PUIS. LAMPE] est réglé sur [NON], [DÉTECT. LUM. AMBIANTE], [DÉTECTION DE SIGNAL] et [DÉTECTION MUTE AV] ne peuvent pas être choisis.
- [DÉTECT. LUM. AMBIANTE] ne fonctionne pas correctement si des objets se trouvent devant le capteur de luminosité ambiante.

### Réglage [EXTINCTION AUTOMATIQUE] à l'étape 3)

Procédez comme suit en cas d'absence de signal d'entrée.

1) Appuyez sur ▲▼ pour sélectionner [EXTINCTION AUTOMATIQUE].

2) Appuyez sur ◀▶ pour commuter l'élément.

- Les éléments changent chaque fois que vous appuyez sur la touche.

[EXTINCTION]	Le compte à rebours s'affiche après 30 secondes sans aucun signal d'entrée. La lampe de projection est éteinte et refroidie et une fois la durée définie atteinte, le projecteur entre en veille.
[NON]	La fonction d'extinction automatique est désactivée.
[PRÊT]	Le compte à rebours s'affiche après 30 secondes sans aucun signal d'entrée. La lampe de projection s'éteint et refroidit une fois la durée définie atteinte, le projecteur passe en mode d'économie d'énergie. La lampe de projection est allumée si le signal d'entrée est rebranché ou si l'on appuie sur une touche.

### Réglage [TIMER]

Le minuteur peut être réglé de 5 à 120 minutes. L'incrément est de 5 minutes.

- 1) Appuyez sur ▲▼ pour sélectionner [TIMER].
- 2) Appuyez sur ◀▶ pour régler le minuteur (5-120 MINUTE).
  - La durée change chaque fois que vous appuyez sur la touche.

#### Remarque

- Le réglage par défaut pour [TIMER] est de [15 MINUTE].

### Réglage [MODE STANDBY] à l'étape 3)

Définit la consommation électrique pendant la veille. Le réglage par défaut est [ECO] pour maintenir une consommation électrique basse pendant la veille. Lorsque la fonction réseau est utilisée pendant la veille, sélectionnez [NORMAL].

- 1) Appuyez sur ▲▼ pour sélectionner [MODE STANDBY].
- 2) Appuyez sur ◀▶ pour parcourir les options.
  - Les éléments changent chaque fois que vous appuyez sur la touche.

[ECO]	Sélectionnez cet élément pour réduire la consommation électrique pendant la veille.
[NORMAL]	Sélectionnez cette option pour utiliser la fonction de réseau ou la fonction de communication de série en mode standby.
[RÉSEAU]	Sélectionnez cette option pour réduire la consommation d'énergie en mode standby, et pour utiliser le projecteur via le LAN câblé ou la fonction de communication de série à l'aide de la fonction Wake on LAN.

#### Remarque

- Si [MODE STANDBY] est réglé sur [ECO], vous ne pouvez pas utiliser les fonctions réseau lorsque le projecteur est en veille. De plus, vous ne pouvez pas utiliser certaines commandes du protocole RS-232C.
- En cas de réglage sur [ECO], cela peut prendre environ 10 secondes de plus avant que le projecteur ne démarre la projection après la mise sous tension par rapport au moment où [NORMAL] est sélectionné.
- Si [MODE STANDBY] est réglé sur [RÉSEAU], la consommation électrique est moindre qu'avec l'option [NORMAL].
- Quand [MODE STANDBY] est réglé sur [RÉSEAU], les fonctions réseau et de communication série ne sont pas limitées dans les 60 secondes suivant l'utilisation de la fonction de réveil par réseau.
- Le réglage de [MODE STANDBY] ne peut pas reprendre sa valeur d'usine par défaut même si le menu [RÉGLAGE PROJECTEUR] → [INITIALISER TOUT] est exécuté (► page 80).

### [EMULATION]

Lors de la commande du projecteur sur un ordinateur via la prise <SERIAL IN>, définissez l'utilisation des commandes sur un projecteur Panasonic précédemment acheté. Ceci permet au logiciel de contrôle d'un projecteur existant de Panasonic d'être transmis et utilisé.

- 1) Appuyez sur ▲▼ pour sélectionner [EMULATION].
- 2) Appuyez sur la touche <ENTER>.
  - L'écran [EMULATION] apparaît.
- 3) Appuyez sur ▲▼ pour sélectionner une option.

[STANDARD]	SERIE VW345N, SERIE VX415N, VW340Z, VX410Z, VX42Z, SERIE RZ475, SERIE RZ470, SERIE RW430, SERIE RZ370, SERIE RW330
[D3500]	SERIE D3500
[D4000]	SERIE D4000
[SERIE D/W5k]	SERIE D5700, SERIE DW5100, SERIE D5600, SERIE DW5000, SERIE D5500
[SERIE D/W/ Z6k]	SERIE DZ770, SERIE DW740, SERIE DX810, SERIE DZ680, SERIE DW640, SERIE DX610, SERIE DW730, SERIE DX800, SERIE DZ6710, SERIE DZ6700, SERIE DW6300, SERIE D6000, SERIE D5000, SERIE DZ570, SERIE DW530, SERIE DX500
[SERIE L730]	SERIE L730, SERIE L720, SERIE L520
[SERIE L780]	SERIE L780, SERIE L750
[SERIE L735]	SERIE L735
[SERIE L785]	SERIE L785

[SERIE FW]	SERIE FW430, SERIE FX400, SERIE FW300, SERIE F300, SERIE F200, SERIE FW100, SERIE F100
[LZ370]	SERIE LZ370
[SERIE LB/W]	SERIE LB3, SERIE LB2, SERIE LB1, SERIE ST10, SERIE LB90, SERIE LW80NT, SERIE LB80, SERIE LB78, SERIE LB75
[SERIE VX500]	SERIE VW435N, SERIE VW440, SERIE VW430, SERIE VX505N, SERIE VX510, SERIE VX500, SERIE VW330, SERIE VX400NT, SERIE VX400, SERIE VX41
[SERIE EZ570]	SERIE EZ570, SERIE EW630, SERIE EW530, SERIE EX600, SERIE EX500
[VW431D]	SERIE VW431D

4) Appuyez sur la touche <ENTER>.

## [FONCTION DU BOUTON]

La fonction affectée à la touche <FUNCTION> de la télécommande est affichée. Vous pouvez également effacer le réglage affecté.

### Suppression de l'affectation de fonction à la touche <FUNCTION>

- 1) Appuyez sur ▲▼ pour sélectionner [FONCTION DU BOUTON].
- 2) Appuyez sur la touche <ENTER>.
  - L'écran [FONCTION DU BOUTON] est affiché.
- 3) Sélectionnez [HORS SERVICE] puis appuyez sur la touche <ENTER>.
- 4) Une fois la confirmation affichée, sélectionnez [VALIDER] puis appuyez sur la touche <ENTER>.

#### Remarque

- Vous pouvez également supprimer les réglages affectés en affichant le menu à l'écran, en sélectionnant l'élément de menu à supprimer (menu principal, sous-menu, ou menu détaillé) puis en appuyant sur la touche <FUNCTION> pendant au moins 3 secondes.

## [REGLAGE AUDIO]

Vous pouvez effectuer des réglages plus détaillés du son.

### Réglage du volume

- 1) Appuyez sur ▲▼ pour sélectionner [REGLAGE AUDIO].
- 2) Appuyez sur la touche <ENTER>.
  - L'écran [REGLAGE AUDIO] est affiché.
- 3) Appuyez sur ▲▼ pour sélectionner [VOLUME].
- 4) Appuyez sur ◀▶ pour ajuster le niveau.

Opération	Ajustement	Plage
Appuyez sur la touche ▶.	Augmente le volume.	0 ~ 63
Appuyez sur la touche ◀.	Réduit le volume.	

### Réglage de la coupure

- 1) Appuyez sur ▲▼ pour sélectionner [REGLAGE AUDIO].
- 2) Appuyez sur la touche <ENTER>.
  - L'écran [REGLAGE AUDIO] est affiché.
- 3) Appuyez sur ▲▼ pour sélectionner [SUPP. SON].
- 4) Appuyez sur ◀▶ pour commuter l'élément.

[OUI]	Coupure temporaire du volume.
[NON]	Émet le son.

### Réglage de la sortie audio pendant la veille

- 1) Appuyez sur ▲▼ pour sélectionner [REGLAGE AUDIO].
- 2) Appuyez sur la touche <ENTER>.
  - L'écran [REGLAGE AUDIO] est affiché.

- 3) Appuyez sur ▲▼ pour sélectionner [EN MODE STANDBY].
- 4) Appuyez sur ◀▶ pour commuter [EN MODE STANDBY].
  - Les éléments changent chaque fois que vous appuyez sur la touche.

[NON]	Désactive la sortie audio en veille.
[OUI]	Active la sortie audio en mode veille lorsque [MODE STANDBY] est configuré sur [NORMAL]. À ce moment, appuyez sur les boutons <VOL -/VOL +> de la télécommande ou les boutons ◀▶ du panneau de contrôle pour régler le volume.

#### Remarque

- Le son ne peut pas être diffusé pendant la veille quand [GESTION ECOLOGIQUE] → [MODE STANDBY] est réglé sur [ECO] ou [RÉSEAU] (➔ page 76).

#### Réglage de la sélection d'entrée audio

Choisissez la prise d'entrée audio pour chaque signal d'entrée.

- 1) Appuyez sur ▲▼ pour sélectionner [REGLAGE AUDIO].
- 2) Appuyez sur la touche <ENTER>.
  - L'écran [REGLAGE AUDIO] est affiché.
- 3) Appuyez sur ▲▼ pour sélectionner un élément de [SÉLECTION ENTRÉE AUDIO].

[COMPUTER1]	Règle la sortie audio quand l'entrée [COMPUTER1] est sélectionnée.
[COMPUTER2]	Règle la sortie audio quand l'entrée [COMPUTER2] est sélectionnée.
[VIDEO]	Règle la sortie audio quand l'entrée [VIDEO] est sélectionnée.
[S-VIDEO]	Règle la sortie audio quand l'entrée [S-VIDEO] est sélectionnée.
[HDMI]	Règle la sortie audio quand l'entrée [HDMI] est sélectionnée.
[NETWORK/USB]	Règle la sortie audio quand l'entrée [NETWORK/USB] est sélectionnée.

- 4) Appuyez sur ◀▶ pour commuter l'élément.
  - Les options secondaires changent chaque fois que vous appuyez sur la touche.

[COMPUTER1]	Sélectionnez une option parmi [AUDIO IN 1], [AUDIO IN 2] ou [AUDIO IN 3].
[COMPUTER2]	Sélectionnez une option parmi [AUDIO IN 1], [AUDIO IN 2] ou [AUDIO IN 3].
[VIDEO]	Sélectionnez une option parmi [AUDIO IN 1], [AUDIO IN 2] ou [AUDIO IN 3].
[S-VIDEO]	Sélectionnez une option parmi [AUDIO IN 1], [AUDIO IN 2] ou [AUDIO IN 3].
[HDMI]	Sélectionnez une option parmi [HDMI AUDIO IN], [AUDIO IN 1], [AUDIO IN 2] ou [AUDIO IN 3].
[NETWORK/USB]	Sélectionnez une option parmi [NETWORK/USB AUDIO IN], [AUDIO IN 1], [AUDIO IN 2] ou [AUDIO IN 3].

#### Remarque

- Quand [MICRO] est réglé sur [OUI], [AUDIO IN 2] ne peut pas être sélectionné.
- Même si [AUDIO IN 2] est sélectionnée, elle revient à [AUDIO IN 1] automatiquement quand [MICRO] est réglé à [OUI].

#### Utilisation de la fonction MICRO

- 1) Appuyez sur ▲▼ pour sélectionner [REGLAGE AUDIO].
- 2) Appuyez sur la touche <ENTER>.
  - L'écran [REGLAGE AUDIO] est affiché.
- 3) Appuyez sur ▲▼ pour sélectionner [MICRO].
- 4) Appuyez sur ◀▶ pour commuter les éléments.
  - Les éléments changent chaque fois que vous appuyez sur la touche.

[OUI]	La prise <AUDIO IN 2> commute sur l'entrée MICRO.
[NON]	MICRO est désactivé.

- 5) Appuyez sur ▲▼ pour sélectionner [RÉGLAGE MICRO].
- 6) Appuyez sur ◀▶ pour ajuster le niveau.

Opération	Ajustement	Plage
Appuyez sur la touche ▶.	Augmente le gain de mixage du MICRO.	0 ~ 63
Appuyez sur la touche ◀.	Diminue le gain de mixage du MICRO.	

#### Remarque

- Quand [NON] est sélectionné dans la fonction MICRO, la fonction [RÉGLAGE MICRO] n'est pas disponible.
- Si la fonction MICRO est réglée sur [OUI] lors de la connexion de signaux audio à la prise <AUDIO IN 2 (MIC IN)>, un son puissant peut être émis soudainement en fonction de la valeur du réglage [RÉGLAGE MICRO].

- Si [MICRO] est réglé sur [OUI], même en l'absence d'un signal d'entrée, si la fonction ARRET TEMPORAIRE AV est activée, que la fonction GEL D'IMAGE est activée ou que la fonction EXTINCTION AUTOMATIQUE fonctionne, l'audio du MICRO est envoyé en sortie.

## [EASY SETTING]

Vous pouvez régler le fonctionnement puis appuyer sur la touche <EASY SETTING/CANCEL> du panneau de commande.

- 1) Appuyez sur ▲▼ pour sélectionner [EASY SETTING].
- 2) Appuyez sur la touche <ENTER>.
  - L'écran [EASY SETTING] est affiché.
- 3) Appuyez sur ▲▼ pour sélectionner [ASSISTANT MISE AU POINT], [RÉGLAGE DU FORMAT] ou [SUPPORT DE COULEUR].

[ASSISTANT MISE AU POINT]	Le niveau de réglage de la mise au point est affiché en couleur et longueur de la barre. Il supporte un ajustement manuel en tournant la bague de mise au point.
[RÉGLAGE DU FORMAT]	Si le cadre de l'écran est détecté, l'image projetée est corrigée automatiquement pour s'adapter au cadre de l'écran. Si le cadre de l'écran n'est pas détecté, CORRECTION DE TRAPÈZE démarre automatiquement.
[SUPPORT DE COULEUR]	Les valeurs des couleurs changeront automatiquement pour obtenir la meilleure couleur sauf pour l'écran blanc.

- 4) Appuyez sur ◀▶ pour commuter l'élément.
  - Les éléments changent chaque fois que vous appuyez sur la touche.

[ASSISTANT MISE AU POINT]	Cette fonction est activée quand elle est réglée sur [OUI]. Cette fonction est désactivée quand elle est réglée sur [NON].
[RÉGLAGE DU FORMAT]	L'image est affichée en plein écran si l'option est réglée sur [PLEINE MATRICE]. L'image projetée conserve son format d'entrée quand elle est réglée sur [ORIGINAL]. Cette fonction est désactivée quand elle est réglée sur [NON].
[SUPPORT DE COULEUR]	Cette fonction est activée quand elle est réglée sur [OUI]. Cette fonction est désactivée quand elle est réglée sur [NON].

### Remarque

- Pour en savoir plus sur EASY SETTING, consultez « Réglage de l'image projetée via la fonction EASY SETTING » (➔ page 44).
- Si toutes les options sont réglées sur [NON], le message [TOUCHE NON VALIDE] s'affiche à l'écran lorsque vous appuyez sur la touche <EASY SETTING/CANCEL>.

## [MIRE DE TEST]

Affiche la mire de test intégrée au projecteur.

Les réglages de position, de taille et des autres facteurs ne seront pas reflétés dans les mires de test. Veillez à afficher le signal d'entrée avant d'effectuer divers ajustements.

- 1) Appuyez sur ▲▼ pour sélectionner [MIRE DE TEST].
- 2) Appuyez sur la touche <ENTER>.
  - L'écran [MIRE DE TEST] est affiché.
- 3) Appuyez sur ◀▶ pour commuter les éléments.
  - Les éléments commutent chaque fois que vous appuyez sur la touche.  
TOUT BLANC → MATRICES DE COULEUR → CROIX BLANCHE SUR UN ARRIÈRE-PLAN NOIR → CROIX NOIRE SUR UN ARRIÈRE-PLAN BLANC → MIRE QUADRILLÉE → TOUT BLANC → ...
  - Quand vous appuyez sur les touches <MENU> ou <RETURN>, le sous-menu [RÉGLAGE PROJECTEUR] est affiché.

### Remarque

- Le réglage initial est TOUT BLANC. L'écran initial est MIRE QUADRILLÉE si vous l'avez affecté à la touche <FUNCTION>.

## [COMPTEUR DU FILTRE]

Cette fonction sert à réinitialiser la durée d'utilisation du filtre et règle l'affichage de l'avertissement.

- 1) Appuyez sur ▲▼ pour sélectionner [COMPTEUR DU FILTRE].
- 2) Appuyez sur la touche <ENTER>.
  - L'écran [COMPTEUR DU FILTRE] s'affiche.

[COMPTEUR DU FILTRE]	Affiche la durée d'utilisation du filtre.
[TIMER]	Règle le minuteur d'affichage d'un message alerte de remplacement de filtre.
[RÉINITIAL. COMPTEUR FILTRE]	Réinitialise le compteur du filtre.

### Réglage [TIMER]

- 1) Appuyez sur ▲▼ pour sélectionner [TIMER].
- 2) Appuyez sur ◀▶ pour commuter le réglage du minuteur.
  - Les éléments changent chaque fois que vous appuyez sur la touche.  
[NON] → [1000 H] → [2000 H] → [3000 H] → [4000 H] → [5000 H] → [6000 H]

### [RÉINITIAL. COMPTEUR FILTRE]

- 1) Appuyez sur ▲▼ pour sélectionner [RÉINITIAL. COMPTEUR FILTRE].
- 2) Appuyez sur la touche <ENTER>.
  - L'écran [RÉINITIAL. COMPTEUR FILTRE] s'affiche.
- 3) Lorsque l'écran de confirmation apparaît, appuyez sur ◀▶ pour sélectionner [VALIDER], puis appuyez sur la touche <ENTER>.

### [INITIALISER TOUT]

Restaure les réglages d'usine par défaut de plusieurs réglages.

- 1) Appuyez sur ▲▼ pour sélectionner [INITIALISER TOUT].
- 2) Appuyez sur la touche <ENTER>.
  - L'écran [INITIALISER TOUT] est affiché.
- 3) Lorsque l'écran de confirmation apparaît, appuyez sur ◀▶ pour sélectionner [VALIDER], puis appuyez sur la touche <ENTER>.
  - L'écran [INITIALISATION MAINTENANT...] est affiché, puis l'écran [ARRÊT DE L'ALIMENTATION] sera affiché.
- 4) Appuyez sur la touche <ENTER>.
  - Le fonctionnement des autres touches est désactivé.
  - L'écran de réglage initial (langage d'affichage) sera affiché lorsque le projecteur est allumé à la prochaine fois.

### Remarque

- Le projecteur entre en veille pour refléter les valeurs de réglage quand [INITIALISER TOUT] est exécuté.
- Quand [INITIALISER TOUT] est exécuté, [EMULATION] et les valeurs de réglage de [RÉSEAU/USB] ne reprennent pas leurs valeurs d'usine par défaut. Pour en savoir plus sur l'initialisation de [RÉSEAU/USB], consultez [RÉSEAU/USB] → [INITIALISE] (➡ page 90).



## Menu [SÉCURITÉ]

Sur l'écran du menu, choisissez [SÉCURITÉ] dans le menu principal et sélectionnez un élément du sous-menu. Consultez « Navigation dans le menu » (➔ page 53) pour connaître le fonctionnement du menu à l'écran.

- Lorsque le projecteur est utilisé pour la première fois Mot de passe initial : appuyez sur ▲▶▼◀▲▶▼◀ dans l'ordre, puis appuyez sur la touche <ENTER>.
- Après avoir sélectionné l'élément, appuyez sur ▲▼◀▶ pour le configurer.

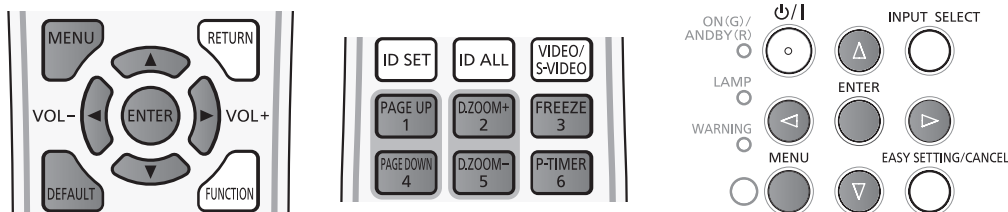

### Attention

- Quand vous sélectionnez le menu [SÉCURITÉ] et appuyez sur la touche <ENTER>, la saisie d'un mot de passe est requise. Entrez le mot de passe prédéfini puis poursuivez les opérations dans le menu [SÉCURITÉ].
- Si le mot de passe a déjà été changé, entrez le mot de passe changé puis appuyez sur la touche <ENTER>.

### Remarque

- Le mot de passe saisi est affiché sous la forme « \* » à l'écran.
- Un message d'erreur est affiché sur l'écran si le mot de passe entré est incorrect. Entrez à nouveau le mot de passe correct.

## [MOT DE PASSE]

L'écran [MOT DE PASSE] est affiché à l'allumage, [INITIALISER TOUT] est exécuté ou [INITIALISER] du menu [RÉSEAU/USB] est exécuté. Quand le mot de passe entré est incorrect, le fonctionnement est limité à la touche de veille <⏻/|> du panneau de commande ou à la touche <⏻> de la télécommande.

1) Appuyez sur ▲▼ pour sélectionner [MOT DE PASSE].

2) Appuyez sur ◀▶ pour commuter l'élément.

- Les éléments changent chaque fois que vous appuyez sur la touche.

[NON]	Désactive l'entrée du mot de passe de sécurité.
[OUI]	Active l'entrée du mot de passe de sécurité.

### Remarque

- Le réglage [MOT DE PASSE] est réglé sur [NON] par les valeurs d'usine par défaut.
- Changez périodiquement le mot de passe pour un difficile à deviner.
- Le mot de passe de sécurité est activé après avoir réglé [MOT DE PASSE] sur [OUI], coupé le courant et débranché le cordon d'alimentation de la prise de courant.

## [CHANGE MOT DE PASSE]

Change le mot de passe de sécurité.

1) Appuyez sur ▲▼ pour sélectionner [CHANGE MOT DE PASSE].

2) Appuyez sur la touche <ENTER>.

- L'écran [CHANGE MOT DE PASSE] est affiché.

3) Appuyez sur ▲▼◀▶ ou les touches numériques (<1>-<6>) pour définir le mot de passe.

- Vous pouvez régler jusqu'à huit opérations de touche.

4) Appuyez sur la touche <ENTER>.

5) Réintroduisez le mot de passe pour la confirmation.

6) Appuyez sur la touche <ENTER>.

### Remarque

- Le mot de passe saisi est affiché sous la forme « \* » à l'écran.
- Un message d'erreur est affiché sur l'écran si le mot de passe entré est incorrect. Entrez à nouveau le mot de passe correct.
- Si le mot de passe de sécurité est composé de chiffres, il devra être réinitialisé si la télécommande est perdue. Consultez votre revendeur sur la méthode d'initialisation.

## [AFFICHAGE DU TEXTE]

Faite chevaucher le message de sécurité (texte) par-dessus l'image projetée.

- 1) Appuyez sur ▲▼ pour sélectionner [AFFICHAGE DU TEXTE].
- 2) Appuyez sur ◀▶ pour commuter l'élément.
  - Les éléments changent chaque fois que vous appuyez sur la touche.

[NON]	Désactive l'affichage des textes.
[OUI]	Active l'affichage des textes.

## [CHANGEMENT DE TEXTE]

Modifiez le texte affiché lorsque l'affichage de texte est activé en sélectionnant [OUI] dans [AFFICHAGE DU TEXTE].

- 1) Appuyez sur ▲▼ pour sélectionner [CHANGEMENT DE TEXTE].
- 2) Appuyez sur la touche <ENTER>.
  - L'écran [CHANGEMENT DE TEXTE] est affiché.
- 3) Appuyez sur ▲▼◀▶ pour sélectionner le texte, appuyez sur la touche <ENTER> pour entrer le texte.
- 4) Appuyez sur ▲▼◀▶ pour sélectionner [VALIDER] puis appuyez sur la touche <ENTER>.
  - Le texte est modifié.

## [VERROUILLAGE MENU]

Affichez le menu à l'aide de la touche <MENU>, et décidez d'activer ou non les opérations de menu.

- 1) Appuyez sur ▲▼ pour sélectionner [VERROUILLAGE MENU].
- 2) Appuyez sur ◀▶ pour commuter l'élément.
  - Les éléments changent chaque fois que vous appuyez sur la touche.

[NON]	Annule le verrouillage des opérations du menu.
[OUI]	Verrouille les opérations du menu.

### Remarque

- Si le mot de passe saisi est incorrect après avoir réglé [VERROUILLAGE MENU] sur [OUI], il est impossible d'utiliser la touche <MENU>.
- [VERROUILLAGE MENU] est réglé sur [NON] au moment de l'achat ou de l'initialisation de [INITIALISER TOUT].
- Lorsque [VERROUILLAGE MENU] est réglé sur [OUI] et puis saisissez le mot de passe pour déverrouiller, l'état de déverrouillage est maintenu jusqu'à ce que le projecteur passe en mode de veille.

## [MOT DE PASSE VERROU. MENU]

Modifiez le mot de passe de verrouillage du menu.

- 1) Appuyez sur ▲▼ pour sélectionner [MOT DE PASSE VERROU. MENU].
- 2) Appuyez sur la touche <ENTER>.
  - L'écran [MOT DE PASSE VERROU. MENU] s'affiche.
- 3) Appuyez sur ▲▼◀▶ pour sélectionner le texte, appuyez sur la touche <ENTER> pour entrer le texte.
  - Vous pouvez saisir jusqu'à 16 caractères.
- 4) Appuyez sur ▲▼◀▶ pour sélectionner [VALIDER] puis appuyez sur la touche <ENTER>.
  - Pour annuler, sélectionnez [ANNULER].

### Attention

- Le mot de passe initial est « AAAA » au moment de l'achat ou de l'initialisation de [INITIALISER TOUT].
- Changez périodiquement le mot de passe pour un difficile à deviner.

## [VERROUILLAGE TOUCHES]

Active/désactive le fonctionnement des touches du panneau de commande et de la télécommande.

1) Appuyez sur ▲▼ pour sélectionner [VERROUILLAGE TOUCHES].

2) Appuyez sur la touche <ENTER>.

- L'écran [VERROUILLAGE TOUCHES] s'affiche.

3) Appuyez sur ▲▼ pour choisir entre [PANNEAU DE CONTRÔLE] et [CONTRÔLE TÉLÉCOMMANDE].

[PANNEAU DE CONTRÔLE]	Vous limiter les commandes du panneau de commande.
[CONTRÔLE TÉLÉCOMMANDE]	Vous limiter les commandes de la télécommande.

4) Appuyez sur ◀▶ pour basculer entre [EN SERVICE] et [HORS SERVICE].

- Vous pouvez configurer les limites du contrôle exercé à partir du panneau de contrôle ou de la télécommande.

[EN SERVICE]	Active le fonctionnement des touches.
[HORS SERVICE]	Désactive le fonctionnement des touches.

- Un écran de confirmation s'affichera lorsque vous changez [EN SERVICE] sur [HORS SERVICE], puis passez à l'étape 5).

5) Appuyez sur ◀▶ pour sélectionner [VALIDER] puis appuyez sur la touche <ENTER>.

### Remarque

- Quand une opération de touche est effectuée sur l'appareil réglé sur [HORS SERVICE], l'écran [MOT DE PASSE] est affiché. Pour poursuivre les opérations, entrez le mot de passe de sécurité.
- L'écran [MOT DE PASSE] disparaît en l'absence d'opération pendant environ 10 secondes.
- Si l'utilisation de [PANNEAU DE CONTRÔLE] et [CONTRÔLE TÉLÉCOMMANDE] sont réglés sur [HORS SERVICE], le projecteur ne pourra pas être mis hors tension (ni entrer en veille).
- Même lorsque vous sélectionnez les opérations de touche à désactiver sur la télécommande, les opérations des touches <ID ALL> et <ID SET> de la télécommande sont activées.

# Menu [RÉSEAU/USB]

Sur l'écran du menu, choisissez [RÉSEAU/USB] dans le menu principal et sélectionnez un élément du sous-menu. Consultez « Navigation dans le menu » (➔ page 53) pour connaître le fonctionnement du menu à l'écran.  
 •Après avoir sélectionné l'élément, appuyez sur ▲▼◀▶ pour le configurer.

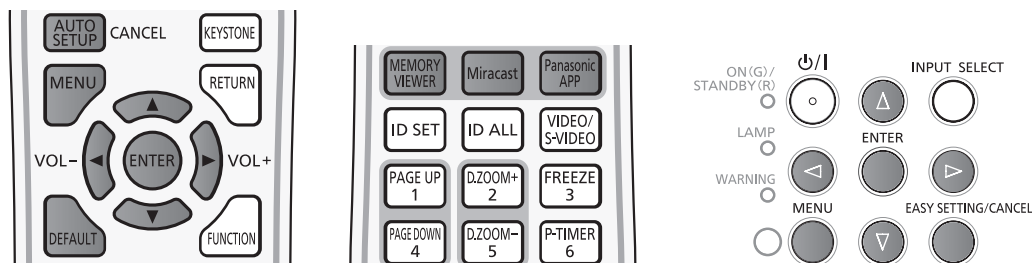

## Confirmation des informations réseau

Lors de la connexion du « Wireless Manager ME6.0 », l'application dédiée sur iPad/iPhone/iPod touch/Android, ou d'un appareil certifié Miracast à un projecteur, vous devez obligatoirement saisir des informations telles que le numéro réseau du réseau local sans fil, le nom du projecteur et l'ID du réseau. Vous pouvez confirmer les informations dans le guide de saisie (cf illustration ci-dessous) ou l'état du réseau. (➔ page 90)

Guide de saisie [DÉTAILLÉ]

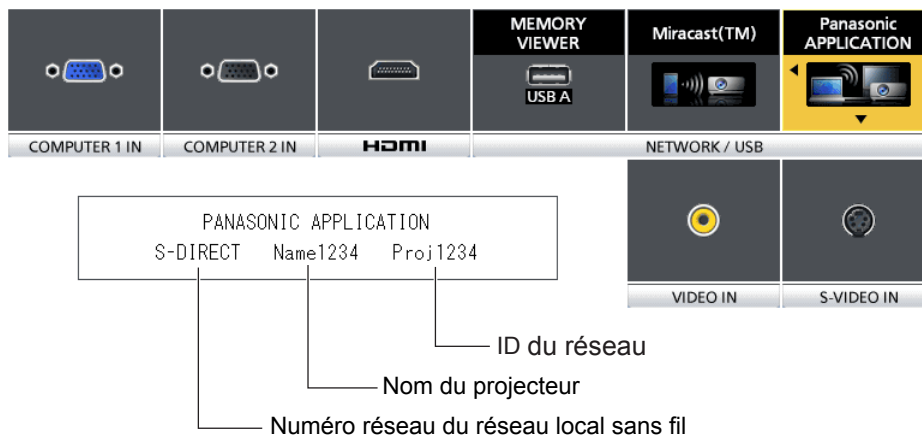

## [LAN CÂBLÉ]

Vous pouvez faire des réglages détaillés du réseau local câblé.

- 1) Appuyez sur ▲▼ pour sélectionner [LAN CÂBLÉ].
- 2) Appuyez sur la touche <ENTER>.
  - L'écran [SETUP DÉTAILLÉ CÂBLÉ] est affiché.
- 3) Appuyez sur ▲▼ pour choisir un élément puis modifiez ses valeurs en suivant les instructions.

<b>[DHCP]</b>	<p><b>[OUI]</b> : Si un serveur DHCP existe dans le réseau auquel le projecteur est connecté, l'adresse IP sera obtenue automatiquement.</p> <p><b>[NON]</b> : Si aucun serveur DHCP n'existe dans le réseau auquel le projecteur est connecté, définissez aussi [ADRESSE IP], [MASQUE SOUS-RÉSEAU] et [PASSERELLE PAR DÉFAUT].</p>
<b>[ADRESSE IP]</b>	Saisissez l'adresse IP si aucun serveur DHCP n'est utilisé.
<b>[MASQUE SOUS-RÉSEAU]</b>	Saisissez le masque sous-réseau si aucun serveur DHCP n'est utilisé.
<b>[PASSERELLE PAR DÉFAUT]</b>	Saisissez l'adresse de la passerelle si aucun serveur DHCP n'est utilisé.
<b>[DNS1]</b>	Saisissez l'adresse du serveur DNS si aucun serveur DHCP n'est utilisé.
<b>[DNS2]</b>	Saisissez l'adresse du serveur DNS secondaire si aucun serveur DHCP n'est utilisé.

4) Appuyez sur ▲▼ pour sélectionner [VALIDER] puis appuyez sur la touche <ENTER>.

■ Paramètres par défaut du réseau local câblé

- Les réglages suivants sont définis avant que le projecteur quitte l'usine.

[DHCP]	NON
[ADRESSE IP]	192.168.10.100
[MASQUE SOUS-RÉSEAU]	255.255.255.0
[PASSERELLE PAR DÉFAUT]	192.168.10.1
[DNS1]/[DNS2]	AUCUN

**Remarque**

- Avant d'utiliser le serveur DHCP, vérifiez qu'il est déjà en service.
- Consultez votre administrateur réseau pour obtenir les valeurs ADRESSE IP, MASQUE SOUS-RÉSEAU et PASSERELLE PAR DÉFAUT.
- Il n'est pas possible d'utiliser un réseau local câblé et un réseau local sans fil sur le même segment.

**[LAN SANS FIL]**

Définit les connexions du réseau local sans fil.

1) Appuyez sur ▲▼ pour sélectionner [LAN SANS FIL].

2) Appuyez sur ◀▶ pour sélectionner la méthode de connexion.

[HORS SERVICE]	Si la fonction de réseau local sans fil n'est pas utilisée.
[S-DIRECT]	Si la fonction de réseau local sans fil est utilisée via le logiciel « Wireless Manager ME6.0 ». Pour en savoir plus, consulter le mode d'emploi de « Wireless Manager ME6.0 ».
[M-DIRECT]	Utilisez ce réglage quand le projecteur est utilisé comme un point d'accès simple. Même s'il n'y a aucun point d'accès, la connexion est activée lors de l'installation du Wireless Manager sur iPad/iPhone/iPod touch ou Android, Windows/Mac.
[USER1]/[USER2]/[USER3]	Définit la configuration détaillée du réseau.

**Attention**

- Si vous souhaitez utiliser la bande 5,2 GHz/5,3 GHz de IEEE802.11a, ne l'utilisez pas en extérieur. L'utilisation en extérieur est interdite par la loi sur la radio.

**Remarque**

- Vous pouvez connecter jusqu'à 10 projecteurs à [S-DIRECT] ou [M-DIRECT].
- Quand [LAN SANS FIL] est réglé sur [S-DIRECT] ou [M-DIRECT] et si le signal d'entrée est autre que [Panasonic APPLICATION], la connexion sans fil normale est désactivée.

**[SETUP DÉTAIL. SANS FIL]**

Vous pouvez configurer des paramètres réseau plus précis si vous sélectionnez [M-DIRECT] ou [USER1]~[USER3] (utilisateur) pour [LAN SANS FIL] dans le menu du réseau. Pour les réglages de réseau, contactez votre administrateur réseau.

**Configuration détaillée de [M-DIRECT]**

Utilisez ce réglage quand le projecteur est utilisé comme un point d'accès simple. Même en l'absence de point d'accès, vous pouvez toujours connecter le projecteur à un ordinateur par une infrastructure. En outre, la connexion avec iPad/iPhone/iPod touch/Android est beaucoup plus facile.

1) Appuyez sur la touche <ENTER> quand [M-DIRECT] est sélectionné.

- L'écran [SETUP DÉTAIL. SANS FIL] est affiché.

2) Appuyez sur ▲▼ pour choisir un élément puis appuyez sur ◀▶ pour modifier ses valeurs en suivant les instructions.

[ADRESSE IP]	Entrez l'adresse IP.
[MASQUE SOUS-RÉSEAU]	Entrez le masque de sous-réseau.
[SSID]	Sélectionnez M-DIRECT dans LAN sans fil, vous pouvez alors définir le SSID.
[CANAL]	Sélectionnez M-DIRECT dans LAN sans fil, vous pouvez alors définir le canal. 1~11
[CLÉ]	Sélectionnez M-DIRECT dans LAN SANS FIL, vous pouvez alors définir la CLÉ. Définir une clé pour le point d'accès. Saisissez de 8 à 63 caractères alphanumériques ou une chaîne de 64 chiffres pour le format hexadécimal.

3) Appuyez sur ▲▼ pour sélectionner [VALIDER] puis appuyez sur la touche <ENTER>.

■ Réglages par défaut de [M-DIRECT]

- Les réglages suivants sont définis avant que le projecteur quitte l'usine.

[ADRESSE IP]	192.168.12.100
[MASQUE SOUS-RÉSEAU]	255.255.255.0
[SSID]	M-DIRECT + Les 4 derniers chiffres de l'ID du réseau
[CANAL]	1
[CLÉ]	La même chaîne de caractères que le SSID

**Remarque**

- La méthode d'authentification est WPA2-PSK et la méthode de cryptage est AES. Les deux méthodes sont fixes.
- Si vous devez modifier la configuration initiale de [M-DIRECT], contactez votre administrateur réseau.
- Le réglage initial est [CLÉ], il y a un risque de fuite d'informations par un tiers. Modifiez le réglage initial si nécessaire.
- Le serveur DHCP étant déjà en fonctionnement, sélectionnez [OUI] avant la connexion d'un ordinateur.
- Il est possible de projeter des images stockées sur iPad/iPhone/iPod touch/Android et envoyées au projecteur au moyen de l'application dédiée. Pour plus d'informations sur la façon d'utiliser le logiciel d'application, reportez-vous au guide d'application décrit dans l'URL suivant.

[Site de soutien iOS] <http://panasonic.net/avc/projector/ios/>

[Site de soutien Android] <http://panasonic.net/avc/projector/android/>

**Configuration détaillée de [USER1]/[USER2]/[USER3]**

- 1) Appuyez sur la touche <ENTER> quand [USER1], [USER2] ou [USER3] est sélectionné.
  - L'écran [SETUP DÉTAIL. SANS FIL 1/2] est affiché.
- 2) Appuyez sur ▲▼ pour choisir un élément puis appuyez sur ◀▶ pour modifier ses valeurs en suivant les instructions.

[CHANGEMENT DE NOM]	Vous pouvez modifier le nom du projecteur.
[DHCP]	OUI : Si un serveur DHCP existe dans le réseau auquel le projecteur est connecté, l'adresse IP sera obtenue automatiquement. NON : définissez aussi [ADRESSE IP], [MASQUE SOUS-RÉSEAU] et [PASSERELLE PAR DÉFAUT].
[ADRESSE IP]	Saisissez l'adresse IP si aucun serveur DHCP n'est utilisé.
[MASQUE SOUS-RÉSEAU]	Saisissez le masque sous-réseau si aucun serveur DHCP n'est utilisé.
[PASSERELLE PAR DÉFAUT]	Saisissez l'adresse de la passerelle si aucun serveur DHCP n'est utilisé.
[DNS1]	Saisissez l'adresse du serveur DNS si aucun serveur DHCP n'est utilisé.
[DNS2]	Saisissez l'adresse du serveur DNS secondaire si aucun serveur DHCP n'est utilisé.

**Remarque**

- Avant d'utiliser le serveur DHCP, vérifiez qu'il est déjà en service.
- Pour en savoir plus sur ADRESSE IP, MASQUE SOUS-RÉSEAU, PASSERELLE PAR DÉFAUT et DNS, consultez l'administrateur du réseau.
- Il n'est pas possible d'utiliser un réseau local câblé et un réseau local sans fil sur le même segment.

- 3) Appuyez sur ▼.
  - L'écran [SETUP DÉTAIL. SANS FIL 2/2] est affiché.
- 4) Appuyez sur ▲▼ pour choisir un élément puis appuyez sur ▲▼◀▶ pour modifier ses valeurs en suivant les instructions.

[SSID]	Entrez la même chaîne de caractères que celle inscrite dans le point d'accès.
[AUTHENTIFICATION]	Spécifiez la méthode d'authentification d'utilisateur utilisée par le réseau auquel vous vous connectez.
[CHIFFRAGE]	Sélectionnez la méthode de chiffrement à utiliser pour la communication entre le projecteur et le réseau.

■ Réglage [AUTHENTIFICATION]

[OUVERT]	Lorsque la méthode d'authentification du point d'accès est Open System.
[PARTAGÉE]	Lorsque la méthode d'authentification du point d'accès est Clé partagée.
[WPA-PSK]	Sélectionnez cette option lorsque la méthode d'authentification du point d'accès est WPA-PSK.
[WPA2-PSK]	Sélectionnez cette option lorsque la méthode d'authentification du point d'accès est WPA2-PSK.
[WPA-EAP/WPA2-EAP]	Sélectionnez cette option lorsque la méthode d'authentification du point d'accès est WPA-EAP/WPA2-EAP.
[WPA-EAP]	Sélectionnez cette option lorsque la méthode d'authentification du point d'accès est WPA-EAP.
[WPA2-EAP]	Sélectionnez cette option lorsque la méthode d'authentification du point d'accès est WPA2-EAP.

■ Réglage [CHIFFRAGE]

[AUCUN]	Sélectionnez cette option pour transmettre sans chiffrage. Elle n'est disponible que lorsque [AUTHENTIFICATION] est réglé sur [OUVERT] ou [PARTAGÉE].
[WEP]	Sélectionnez cette option lorsque CHIFFRAGE est réglé sur WEP.
[TKIP]	Sélectionnez cette option lorsque CHIFFRAGE est réglé sur TKIP. Cette option est disponible lorsque [AUTHENTIFICATION] est réglé sur [WPA-PSK], [WPA2-PSK], [WPA-EAP] ou [WPA2-EAP].
[AES]	Sélectionnez cette option lorsque CHIFFRAGE est réglé sur AES. Cette option est disponible lorsque [AUTHENTIFICATION] est réglé sur [WPA-PSK], [WPA2-PSK], [WPA-EAP] ou [WPA2-EAP].

■ Lors du réglage sur [OUVERT] ou [PARTAGÉE] pour l'authentification et de la spécification de [WEP] comme méthode de cryptage :

[CLÉ PAR DÉFAUT]	Spécifiez 1 - 4 chiffres comme clé par défaut.
[CLÉ1-CLÉ4]	Définissez une clé [WEP] pour le numéro de clé choisi avec [CLÉ PAR DÉFAUT]. Vous pouvez spécifier une clé WEP à 64 bits ou 128 bits. Pour la clé à 64 bits, saisissez cinq caractères alphanumériques (ou une chaîne de 10 chiffres pour le format hexadécimal) ; pour la clé à 128 bits, saisissez 13 caractères alphanumériques (ou une chaîne de 26 chiffres pour le format hexadécimal).

■ Si le réglage de la méthode d'authentification est [WPA-PSK] ou [WPA2-PSK] :

[CLÉ]	Définissez une clé. Saisissez de 8 à 63 caractères alphanumériques ou une chaîne de 64 chiffres pour le format hexadécimal.
-------	---

■ Si la méthode d'authentification est [WPA-EAP/WPA2-EAP], [WPA-EAP], [WPA2-EAP] :

[EAP]	Sélectionnez la configuration EAP du serveur RADIUS. Les types EAP pouvant être sélectionnés sont les suivants. PEAP (MS-CHAPv2), PEAP (GTC), EAP-TTLS (MD5), EAP-TTLS (MS-CHAPv2), EAP-FAST (MS-CHAPv2), EAP-FAST (GTC)
[NOM]	Saisissez un nom d'utilisateur utilisé pour l'authentification à l'aide des caractères alphanumériques (espaces exclus) (64 caractères maximum).
[MOT DE PASSE]	Saisissez un mot de passe utilisé pour l'authentification à l'aide des caractères alphanumériques (64 caractères maximum).

**Remarque**

- Si vous n'arrivez pas à vous connecter au réseau local sans fil via le point d'accès même après l'exécution des étapes de « Paramètres du projecteur » (➔ page 92), informez-vous auprès du fabricant du point d'accès (Répéteur radio).
- En utilisant la méthode EAP, le projecteur a besoin d'être réglé selon la configuration du serveur RADIUS. Vérifiez avec l'administrateur réseau la configuration du serveur RADIUS.
- Pour utiliser un EAP avec un point d'accès ayant une transmission SSID non valide, sélectionnez WPA-EAP ou WPA2-EAP comme méthode d'authentification même si la méthode d'authentification du point d'accès est WPA-EAP/WPA2-EAP.
- Si vous utilisez USER1 ~ 3, vous ne pouvez pas vous connecter au point d'accès de configuration à SSID caché, supprimez le masquage du SSID. Pour plus d'informations, consultez le manuel d'utilisation du point d'accès.

5) Appuyez sur ▲▼ pour sélectionner [VALIDER] puis appuyez sur la touche <ENTER>.

■ Paramètres par défaut de [USER1], [USER2], [USER3]

- Les réglages suivants sont définis avant que le projecteur quitte l'usine.

[SSID]	Panasonic Projector
[DHCP]	NON
[ADRESSE IP]	192.168.11.100
[MASQUE SOUS-RÉSEAU]	255.255.255.0
[PASSERELLE PAR DÉFAUT]	192.168.11.1
[AUTHENTIFICATION]	OUVERT
[CHIFFRAGE]	AUCUN
[DNS1]/[DNS2]	AUCUN

## [VERROUILLAGE DE LA CONNEXION]

Commute le signal du réseau ou choisit un signal fixe.

- 1) Appuyez sur ▲▼ pour sélectionner [VERROUILLAGE DE LA CONNEXION].
- 2) Appuyez sur ◀▶ pour commuter l'élément.
  - Les éléments changent chaque fois que vous appuyez sur la touche.

[NON]	Le signal d'entrée [RÉSEAU/USB] peut être commuté entre [Panasonic APPLICATION], [Miracast(TM)] et [MEMORY VIEWER].
[Panasonic APPLICATION]	Le signal [Panasonic APPLICATION] est le signal d'entrée fixe [RÉSEAU/USB].
[Miracast(TM)]	Le [Miracast(TM)] est le signal d'entrée fixe [RÉSEAU/USB].
[MEMORY VIEWER]	Le [MEMORY VIEWER] est le signal d'entrée fixe [RÉSEAU/USB].

### Remarque

- Si [VERROUILLAGE CONNEXION] est réglé sur une valeur fixe autre que [NON] et si vous appuyez sur d'autres boutons, le message [TOUCHE NON VALIDE] apparaît.

## [CHANGEMENT DE NOM]

Vous pouvez changer le nom de projecteur, par exemple, lors de l'utilisation du serveur DHCP.

- 1) Appuyez sur ▲▼ pour sélectionner [CHANGEMENT DE NOM].
- 2) Appuyez sur la touche <ENTER>.
  - L'écran [CHANGEMENT DE NOM] est affiché.
- 3) Sélectionnez les caractères avec les touches ▲▼◀▶ puis appuyez sur la touche <ENTER> pour entrer le nom du projecteur.
  - Sélectionnez [SUP. TOUT] pour supprimer tous les caractères écrits, ou appuyez sur la touche <DEFAULT> de la télécommande pour supprimer un caractère sur le curseur dans le champ d'entrée.
- 4) Sélectionnez [VALIDER] avec les touches ▲▼ puis appuyez sur la touche <ENTER>.
  - Pour abandonner la modification du nom, sélectionnez [ANNULER] puis appuyez sur la touche <ENTER>.

### Remarque

- [Name □□□□] (□□□□ représente 4 chiffres) est défini avant que le projecteur quitte l'usine.

## [MOT DE PASSE]

En contrôlant la connexion à l'aide de la configuration d'un mot de passe, il est possible d'éviter qu'un appareil externe se connecte accidentellement et interrompt la projection des images, etc.

- 1) Appuyez sur ▲▼ pour sélectionner [MOT DE PASSE].
- 2) Appuyez sur ◀▶ pour commuter l'élément.
  - Les éléments changent chaque fois que vous appuyez sur la touche.

[OUI]	Active la saisie du mot de passe de réseau.
[NON]	Désactive la saisie du mot de passe de réseau.

### Remarque

- Réglez sur [OUI] pour effectuer la vérification du mot de passe lorsque vous connectez le projecteur à l'aide du « Wireless Manager ME6.0 ». (Préréglage : [Off])
- En utilisant la distribution d'image pour toutes les fonctions ou la fonction de suppression de l'image distribuée du « Multi Projector Monitoring & Control Software », l'image ne peut pas être distribuée au projecteur avec le mot de passe réglé sur [OUI]. Pour utiliser ces fonctions de distribution d'image, réglez-le sur [NON].

## [CHANGE MOT DE PASSE]

- 1) Appuyez sur ▲▼ pour sélectionner [CHANGE MOT DE PASSE].
- 2) Appuyez sur la touche <ENTER>.
  - L'écran [CHANGE MOT DE PASSE] est affiché.
- 3) Appuyez sur ▲▼◀▶ pour définir le mot de passe.
- 4) Appuyez sur ▲▼ pour sélectionner [VALIDER] puis appuyez sur la touche <ENTER>.

### Remarque

- Vous pouvez entrer 8 caractères au plus.
- Changez périodiquement le mot de passe pour un difficile à deviner.



## [CONTRÔLE RÉSEAU]

Définissez ces valeurs lorsque vous voulez commander le projecteur depuis un ordinateur connecté au réseau.

1) Appuyez sur ▲▼ pour sélectionner [CONTRÔLE RÉSEAU].

2) Appuyez sur ◀▶ pour commuter l'élément.

- Les éléments changent chaque fois que vous appuyez sur la touche.

[OUI]	Cette fonction est activée. Le contrôle Web, PJLink, et le contrôle distant du réseau local sont activés.
[NON]	Cette fonction est désactivée.

## [AMX D.D.]

Réglez à [OUI] pour commander avec le contrôleur d'AMX Corporation.

Le réglage de cette fonction sur [OUI] permet la détection par la « AMX Device Discovery ». Pour plus d'informations, consultez le site Web d'AMX Corporation.

URL <http://www.amx.com/>

1) Appuyez sur ▲▼ pour choisir [AMX D.D.].

2) Appuyez sur ◀▶ pour commuter l'élément.

- Les éléments changent chaque fois que vous appuyez sur la touche.

[OUI]	Cette fonction est activée.
[NON]	Cette fonction est désactivée.

## [Crestron Connected(TM)]

Réglez à [OUI] pour commander avec Crestron Connected™ de Crestron Electronics, Inc.

1) Appuyez sur ▲▼ pour sélectionner [Crestron Connected(TM)].

2) Appuyez sur ◀▶ pour commuter l'élément.

- Les éléments changent chaque fois que vous appuyez sur la touche.

[OUI]	Cette fonction est activée.
[NON]	Cette fonction est désactivée.

## [ARRÊTER MODE DIRECT]

Réglez cette option sur [On] pour permettre l'interruption du mode Direct par les autres utilisateurs ou pour permettre la distribution des images à l'aide du « Multi Projector Monitoring & Control Software » tout en gardant actif le mode Direct (envoi de l'image) à l'aide du « Wireless Manager ME6.0 ».

1) Appuyez sur ▲▼ pour sélectionner [ARRÊTER MODE DIRECT].

2) Appuyez sur ◀▶ pour commuter l'élément.

- Les éléments changent chaque fois que vous appuyez sur la touche.

[OUI]	Cette fonction est activée.
[NON]	Cette fonction est désactivée.

### Remarque

- Si vous utilisez le « Wireless Manager ME6.0 » et le « Multi Projector Monitoring & Control Software » en même temps sur le même ordinateur, la fonction d'envoi général des images peut ne pas être disponible. Si vous voulez les utiliser en même temps, utilisez un autre ordinateur avec le logiciel correspondant.

## [MULTI-LIVE]

Passez au mode Multi-live lors de l'utilisation du « Wireless Manager ME6.0 ». Pour en savoir plus, consultez le mode d'emploi de « Wireless Manager ME6.0 ». Vous pouvez également utiliser l'application prévue pour iOS ou Android.

1) Appuyez sur ▲▼ pour sélectionner [MULTI-LIVE].

2) Appuyez sur la touche <ENTER>.

- Pour commuter le mode multiple.
- Les éléments commutent à chaque pression sur la touche.  
style multiple 4 écrans → style index 4 écrans → style index 16 écrans → style multiple 4 écrans → ...

## [MEMORY VIEWER]

Modifiez les réglages de MEMORY VIEWER.

- 1) Appuyez sur ▲▼ pour sélectionner [MEMORY VIEWER].
- 2) Appuyez sur la touche <ENTER>.
  - L'écran [MEMORY VIEWER] est affiché.
- 3) Appuyez sur ▲▼ pour sélectionner un élément puis appuyez sur ◀▶ pour régler l'élément choisi.
  - Les éléments changent chaque fois que vous appuyez sur la touche.

[AFFICHAGE]	Commute la méthode d'affichage entre [MINIATURE] et [LISTE].
[TRI]	Tri par [NOM], [DATE] ou [TYPE].
[LECTURE AUTO]	Le réglage à [OUI] active la lecture automatique.
[INTERVALLE]	L'intervalle de la lecture automatique peut être réglé à [5 S], [10 S], [15 S], [30 S], [60 S] ou [120 S].
[EFFET]	Au changement d'écran, l'effet peut être réglé sur [NON], [ALÉATOIRE], [EFFACEMENT VERS LA GAUCHE], [EFFACEMENT VERS LA DROITE], [EFFACEMENT VERS LE BAS], [DIVISION], [ATTÉNUATION], [VOLETS], [DAMIER], [GLISSEMENT ENTRANT] ou [GLISSEMENT SORTANT].
[GUIDE]	Le réglage à [OUI] active l'affichage du guide.

### Remarque

- Pour plus d'informations sur [MEMORY VIEWER] consultez « Fonction MEMORY VIEWER » (► pages 109-112).

## [ÉTAT]

Affiche l'état actuel du réseau.

- 1) Appuyez sur ▲▼ pour sélectionner [ÉTAT].
- 2) Appuyez sur la touche <ENTER>.
  - L'écran [ÉTAT] (LAN CÂBLÉ 1/3) est affiché.
- 3) Appuyez sur ▲▼ pour commuter entre les écrans (LAN CÂBLÉ 1/3 → LAN SANS FIL 2/3 → LAN SANS FIL 3/3).

### Remarque

- Si [LAN SANS FIL] est réglé sur [HORS SERVICE], les écrans WIRELESS LAN 2/3 et WIRELESS LAN 3/3 ne s'affichent pas.

## [INITIALISE]

Cette fonction sert à restaurer les valeurs d'usine par défaut de [RÉSEAU/USB].

- 1) Appuyez sur ▲▼ pour sélectionner [INITIALISE].
- 2) Appuyez sur la touche <ENTER>.
  - L'écran [INITIALISE] est affiché.
- 3) Appuyez sur ◀▶ pour sélectionner [VALIDER] puis appuyez sur la touche <ENTER>.

## Connexions réseau

Le projecteur est doté d'une fonction réseau, et les utilisations suivantes sont disponibles depuis un ordinateur utilisant la commande par navigateur web.

- Réglage et ajustement du projecteur.
- Affichage de l'état du projecteur.
- Transmission de courriel lorsqu'il y a un problème avec le projecteur.

Le projecteur prend en charge « Crestron Connected™ » et le logiciel d'application suivant de Crestron Electronics, Inc. est également utilisable.

- RoomView Express
- Fusion RV
- RoomView Server Edition

### Attention

- Lorsqu'un câble réseau local est connecté directement au projecteur, la connexion réseau doit être réalisée en intérieur.

**Remarque**

- « Crestron Connected™ » est un système développé par Crestron Electronics, Inc. qui gère et commande collectivement plusieurs appareils d'un système connectés par réseau, à partir d'un ordinateur. Ce projecteur reconnaît « Crestron Connected™ ».
- Pour plus d'informations sur « Crestron Connected™ », consultez le site Web de Crestron Electronics, Inc. (En anglais uniquement.)  
<http://www.crestron.com/>  
 Pour télécharger « RoomView Express », consultez le site Web de Crestron Electronics, Inc. (En anglais uniquement.)  
<http://www.crestron.com/getroomview>
- Un câble réseau local est nécessaire pour utiliser la fonction réseau.

■ Exemple de connexion au réseau normale

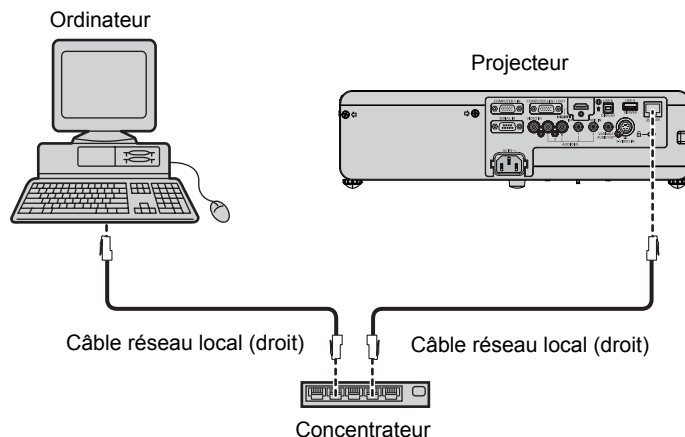

- Un navigateur web est nécessaire pour utiliser cette fonction. Confirmez auparavant que le navigateur Web peut être utilisé.  
 SE compatibles : Windows XP/Windows Vista/Windows 7/Windows 8, Mac OS X v10.4/v10.5/v10.6/v10.7/v10.8  
 Navigateurs Web compatibles : Internet Explorer 7.0/8.0/9.0/10.0, Safari 4.0/5.0/6.0 (Mac OS)
- Une communication avec un serveur e-mail est nécessaire pour utiliser la fonction e-mail. Confirmez auparavant que le courriel peut être utilisé.
- Utilisez un câble de réseau (Câble STP) local compatible avec la catégorie 5 ou supérieure.
- Utilisez un câble réseau local d'une longueur de 100 m ou plus court.

■ Exemple d'une connexion réseau locale sans fil

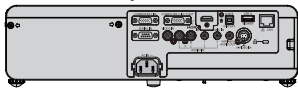
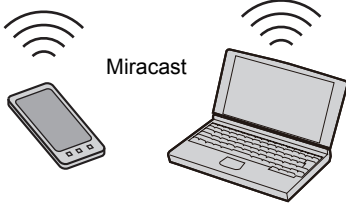
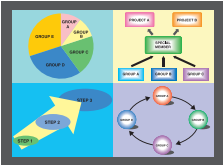
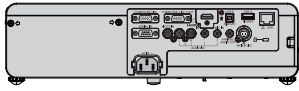
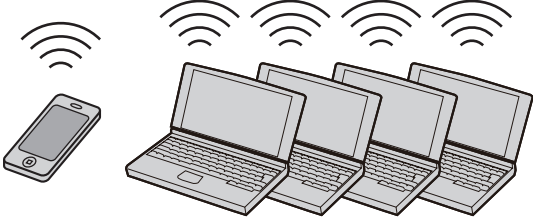
	Miracast(TM)	Panasonic APPLICATION
Image de connexion	(Exemple) Affichage du contenu protégé par Copyright  Projecteur  Miracast  Appareil certifié Miracast	(Exemple) Affichage de plusieurs écrans  Projecteur   iPad/iPhone/iPod touch, un terminal mobile Android et un ordinateur installés avec Wireless Manager
Méthode de communication	IEEE802.11n	IEEE802.11n
Méthode de connexion	WPS + Wi-Fi Direct	Propriétaire de Panasonic + Connexions utilisateur
Méthode de transmission vidéo	Miracast	Propriétaire de Panasonic

## Connexion par réseau câblé

### Paramètres du projecteur

- 1) Utilisez le câble de réseau local (droit) pour brancher le projecteur à l'ordinateur.
- 2) Allumez le projecteur.
- 3) Appuyez sur le touche <MENU> pour ouvrir le menu [RÉSEAU/USB] puis sélectionnez [LAN SANS FIL] puis appuyez sur le touche <ENTER>.
- 4) Réglez la configuration détaillée de [LAN SANS FIL].

Pour en savoir plus, consultez « LAN SANS FIL » (➔ page 84).

#### Remarque

- Confirmez avec votre administrateur réseau avant de vous connecter à un réseau existant.
- Les réglages suivants sont définis avant que le projecteur quitte l'usine.

[DHCP]	NON
[ADRESSE IP]	192.168.10.100
[MASQUE SOUS-RÉSEAU]	255.255.255.0
[PASSERELLE PAR DÉFAUT]	192.168.10.1
[DNS1]/[DNS2]	AUCUN

### Opérations sur l'ordinateur

La connexion peut se faire par réseau local câblé. Cependant, confirmez avec votre administrateur du système les paramètres du réseau avant de modifier des réglages.

- 1) Allumez l'ordinateur.
- 2) Paramétrez le réseau selon les indications de votre administrateur système.
  - Si les réglages du projecteur sont les valeurs par défaut (➔ page 84), l'ordinateur peut être utilisé avec les paramètres réseau suivants.

[ADRESSE IP]	192.168.10.101
[MASQUE SOUS-RÉSEAU]	255.255.255.0
[PASSERELLE PAR DÉFAUT]	192.168.10.1

## Connexion avec un réseau local sans fil

### Paramètres du projecteur

- 1) Allumez le projecteur.
- 2) Appuyez sur le bouton du menu pour ouvrir le menu [RÉSEAU/USB], sélectionnez [M-DIRECT], ou [USER1] ~ [USER3] pour [LAN SANS FIL].
- 3) En fonction du numéro de réseau sélectionné dans l'étape 2, définissez la configuration détaillée de [SETUP DÉTAIL. SANS FIL].
  - Pour plus de détails, consultez « SETUP DÉTAIL. SANS FIL » (➔ pages 85-87).

#### Remarque

- Il est impossible d'utiliser le réseau sans fil et câblé dans le même segment.
- Lorsque plusieurs appareils sont connectés, une adresse IP unique doit être attribuée à chacun.
- Le SSID doit être entré en alphanumérique.
- Vous ne pouvez pas saisir « any » ou « ANY » pour le SSID.
- Les réglages du projecteur ne sont pas nécessaires lorsque Miracast est connecté. Pour plus de détails au sujet de Miracast, s'il vous plaît se référer à la page 112.
- Les réglages suivants sont définis avant que le projecteur quitte l'usine.

#### [M-DIRECT]

[ADRESSE IP]	192.168.12.100
[MASQUE SOUS-RÉSEAU]	255.255.255.0
[SSID]	M-DIRECT + Les 4 derniers chiffres de l'ID du réseau
[CANAL]	1
[CLÉ]	La même chaîne de caractères que le SSID

[USER1] ~ [USER3]

[SSID]	Panasonic Projector
[DHCP]	NON
[ADRESSE IP]	192.168.11.100
[MASQUE SOUS-RÉSEAU]	255.255.255.0
[PASSERELLE PAR DÉFAUT]	192.168.11.1
[AUTHENTIFICATION]	OUVERT
[CHIFFRAGE]	AUCUN
[DNS1]/[DNS2]	AUCUN

## Opérations sur l'ordinateur

### 1) Paramétrez le réseau selon les indications de votre administrateur système.

- Si vous sélectionnez [M-DIRECT] pour [LAN SANS FIL] dans le menu du réseau, l'adresse IP est obtenue automatiquement.
- Si vous sélectionnez les réglages par défaut de [USER1] ~ [USER3] pour [LAN SANS FIL] dans le menu du réseau (➔ page 87), l'ordinateur peut être utilisé avec les réglages de réseau suivants.

[ADRESSE IP]	192.168.11.101
[MASQUE SOUS-RÉSEAU]	255.255.255.0
[PASSERELLE PAR DÉFAUT]	192.168.11.1

### 2) Connectez l'ordinateur au réseau prévu pour les projecteurs.

- Cliquez sur  dans la barre des tâches (en bas et à droite de l'écran de Windows), puis sélectionnez le même nom de SSID que celui défini dans le projecteur.
- Si vous sélectionnez les réglages par défaut de [M-DIRECT] pour [LAN SANS FIL] dans le menu du réseau, le SSID est [M-DIRECT + Les 4 derniers chiffres de l'ID du réseau].  
Si vous sélectionnez les réglages par défaut de [USER1] ~ [USER3] pour [LAN SANS FIL] dans le menu du réseau, le SSID est [Panasonic Projector].

[M-DIRECT]

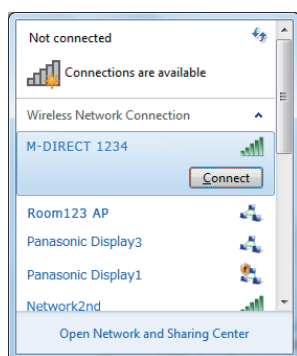

[USER1] ~ [USER3]

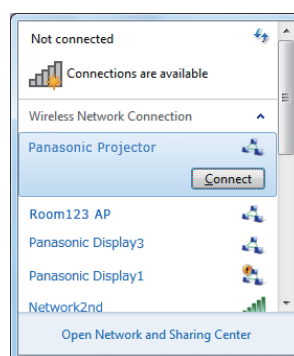

### Remarque

- Si vous utilisez un utilitaire sans fil différent de Windows [Wireless Network Connection], suivez sa procédure d'utilisation pour la connexion.
- Si vous utilisez le point d'accès, configurez l'ordinateur et chaque réglage réseau du projecteur en suivant les instructions de l'administrateur réseau.

## Accès depuis le navigateur Web

- 1) Démarrez le navigateur Web de l'ordinateur personnel.
- 2) Entrez l'adresse IP définie par le projecteur dans le champ de saisie d'URL du navigateur Web.
- 3) Entrez vos « User name » et « Password ».
  - Le réglage d'usine du nom d'utilisateur est user1 (droits d'utilisateur)/admin1 (droits d'administrateur) et le mot de passe est panasonic (en minuscule).

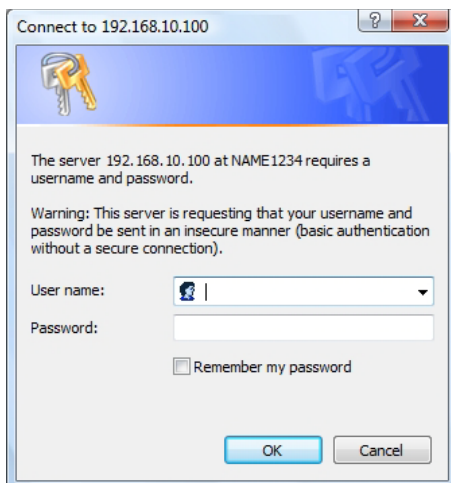

- 4) Cliquez sur [OK] pour afficher la page d'état du projecteur.
  - La page [Projector status] s'affiche.

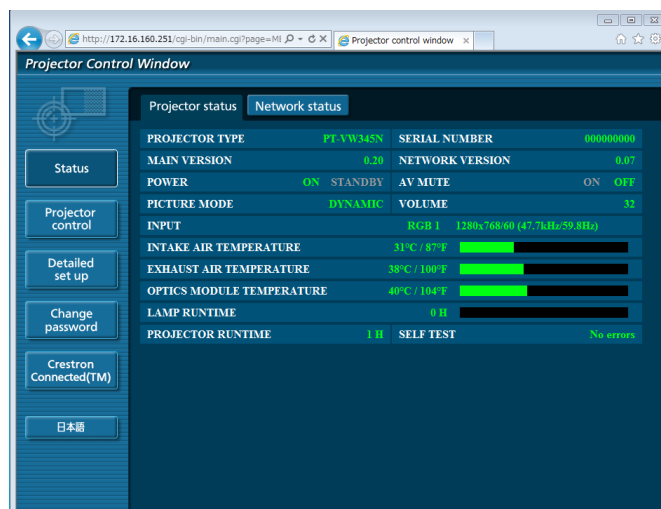

### Remarque

- Si vous utilisez un navigateur Web pour commander le projecteur, réglez [CONTRÔLE RÉSEAU] à [OUI] dans [RÉSEAU/USB] (➡ page 89).
- N'exécutez pas de réglage ou de commande simultanés en démarrant plusieurs navigateurs Web. Ne réglez pas et ne commandez pas le projecteur depuis plusieurs ordinateurs.
- Changez d'abord le mot de passe (➡ page 104).
- Les privilèges d'administrateur permettent l'utilisation de toutes les fonctions. Les droits d'utilisateur permettent d'utiliser uniquement [Projector status] (➡ page 95), confirmation de la page d'information sur les erreurs (➡ page 96), [Network status] (➡ page 97), [Basic control] (➡ page 97), [Advanced control] (➡ page 98) et [Change Password] (➡ page 104).
- L'accès est verrouillé pendant quelques minutes si un mot de passe incorrect est saisi trois fois de suite.
- Certains éléments de la page des réglages du projecteur utilisent la fonction Javascript du navigateur Web. Le projecteur peut ne pas pouvoir être commandé correctement s'il est réglé avec un navigateur qui n'a pas cette fonction activée.
- Si l'écran de commande Web n'est pas affiché, consultez votre administrateur réseau.
- Pendant la mise à jour de l'écran de commande Web, l'écran peut rester blanc un moment, mais ce n'est pas un défaut de fonctionnement.

### Description de chaque élément

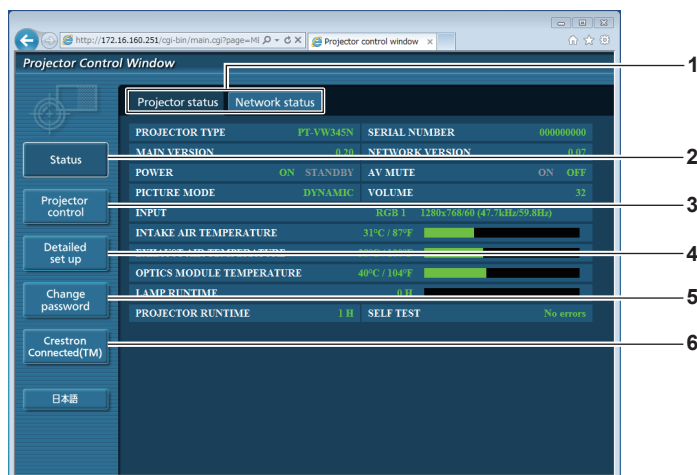

- |  |   |
|--|---|
| <p><b>1 Onglet de page</b><br/>Changez de page en cliquant sur cet élément.</p> <p><b>2 [Status]</b><br/>L'état du projecteur est affiché en cliquant sur cet élément.</p> <p><b>3 [Projector control]</b><br/>La page [Projector control] est affichée en cliquant sur cet élément.</p> | <p><b>4 [Detailed set up]</b><br/>La page [Detailed set up] est affichée en cliquant sur cet élément.</p> <p><b>5 [Change password]</b><br/>La page [Change password] est affichée en cliquant sur cet élément.</p> <p><b>6 [Crestron Connected(TM)]</b><br/>La page de commande de Crestron Connected™ est affichée en cliquant sur cet élément.</p> |
|--|---|

### Page [Projector status]

Cliquez sur [Status] → [Projector status].

Affiche l'état du projecteur pour les éléments suivants.

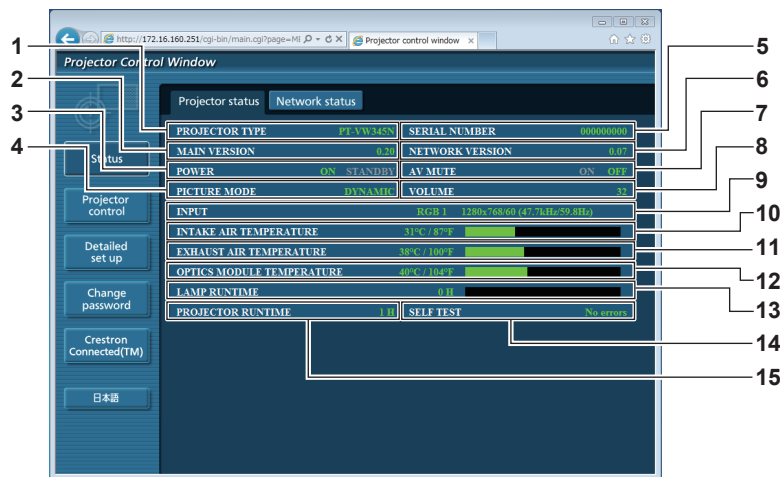

- |  |   |
|--|---|
| <p><b>1 [PROJECTOR TYPE]</b><br/>Affiche le type de projecteur.</p> <p><b>2 [MAIN VERSION]</b><br/>Affiche la version du micrologiciel du projecteur.</p> <p><b>3 [POWER]</b><br/>Affiche l'état de l'alimentation.</p> <p><b>4 [PICTURE MODE]</b><br/>Affiche l'état du mode d'image.</p> <p><b>5 [SERIAL NUMBER]</b><br/>Affiche le numéro de série du projecteur.</p> <p><b>6 [NETWORK VERSION]</b><br/>Affiche la version du micrologiciel du réseau.</p> <p><b>7 [AV MUTE]</b><br/>Affiche l'état de la coupure AV.</p> <p><b>8 [VOLUME]</b><br/>Affiche l'état du volume.</p> <p><b>9 [INPUT]</b><br/>Affiche l'état de l'entrée sélectionnée.</p> | <p><b>10 [INTAKE AIR TEMPERATURE]</b><br/>Affiche l'état de la température d'entrée d'air du projecteur.</p> <p><b>11 [EXHAUST AIR TEMPERATURE]</b><br/>Affiche l'état de la température de sortie d'air du projecteur.</p> <p><b>12 [OPTIC MODULE TEMPERATURE]</b><br/>Affiche l'état de la température du module optique du projecteur.</p> <p><b>13 [LAMP RUNTIME]</b><br/>Affiche les durées d'utilisation des lampe (valeur convertie).</p> <p><b>14 [SELF TEST]</b><br/>Affiche les informations d'autodiagnostic.</p> <p><b>15 [PROJECTOR RUNTIME]</b><br/>Affiche la durée d'utilisation du projecteur.</p> |
|--|---|

Page d'information sur les erreurs

Si [Error (Detail)] ou [Warning (Detail)] est affiché dans l'affichage d'auto-diagnostic de l'écran [Projector status], cliquez pour afficher les détails de l'erreur/de l'alerte.

- Le projecteur peut entrer en veille pour se protéger en fonction du contenu de l'erreur.

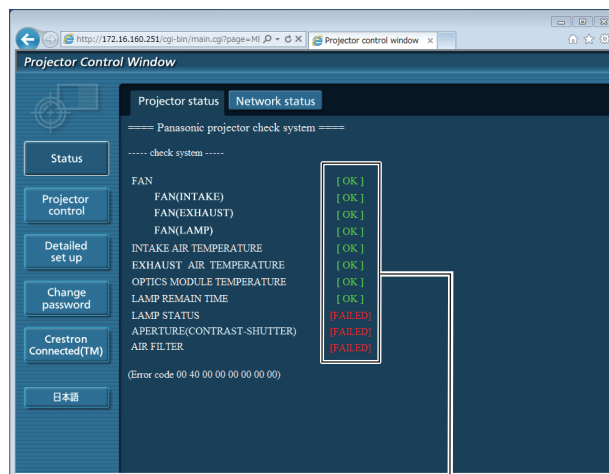
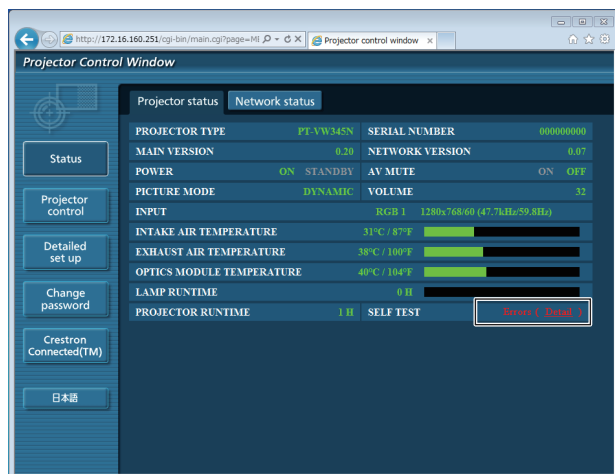

1

1 Affichage des résultats d'autodiagnostic

Affiche les résultats du contrôle des éléments.

[OK] : Indique un fonctionnement normal.

[FAILED] : Indique un problème.

[WARNING] : Indique la présence d'une alerte.

■ Élément en [FAILED] quand un problème survient

Paramètre	Description
[FAN]	Un problème a été détecté au niveau du ventilateur ou de sa circuiterie. Consultez votre distributeur.
[FAN(INTAKE)]	Un problème est survenu dans le ventilateur d'entrée.
[FAN(EXHAUST)]	Un problème est survenu dans le ventilateur de sortie.
[FAN(LAMP)]	Un problème est survenu dans le ventilateur de refroidissement de la lampe.
[INTAKE AIR TEMPERATURE]	La température d'aspiration de l'air est trop élevée. Le projecteur peut être utilisé dans un environnement de fonctionnement où la température est élevée, comme à proximité d'un appareil de chauffage.
[EXHAUST AIR TEMPERATURE]	La température de l'air expulsé est élevée. La sortie d'air peut être bloquée.
[OPTICS MODULE TEMPERATURE]	La température autour du module optique à l'intérieur du projecteur est élevée. Le projecteur peut être utilisé dans un environnement de fonctionnement où la température est élevée, comme à proximité d'un appareil de chauffage.
[LAMP REMAIN TIME]	La durée de vie de la lampe a dépassé la durée cumulée prescrite, il est temps de remplacer la lampe.
[LAMP STATUS]	La lampe ne s'est pas allumée. Attendez quelques instants que la lampe se refroidisse puis rallumez le projecteur.
[APERTURE (CONTRAST-SHUTTER)]	Un problème a été détecté au niveau du circuit de l'obturateur de contraste. Consultez votre distributeur.
[AIR FILTER]	Il y a trop de poussière accumulée dans le filtre à air. Éteignez le projecteur et nettoyez le filtre à air.



## Page [Network status]

Cliquez sur [Status] → [Network status].

L'état actuel des réglages du réseau est affiché.

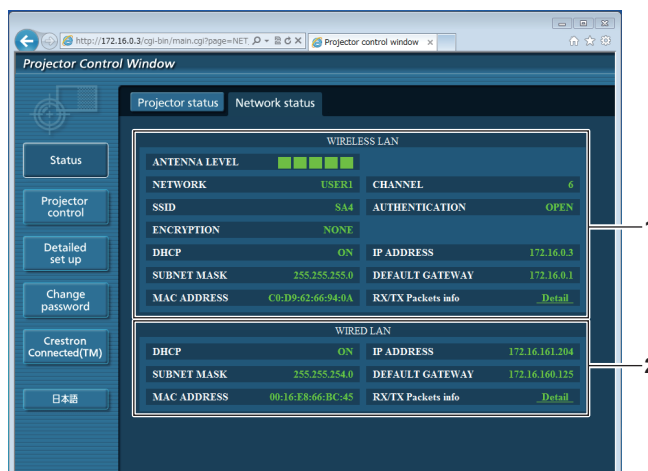

### 1 [WIRELESS LAN]

Affiche les données de configuration du réseau local sans fil.

### 2 [WIRED LAN]

Affiche les données de configuration du réseau local câblé.

## Page [Basic control]

Cliquez sur [Projector control] → [Basic control].

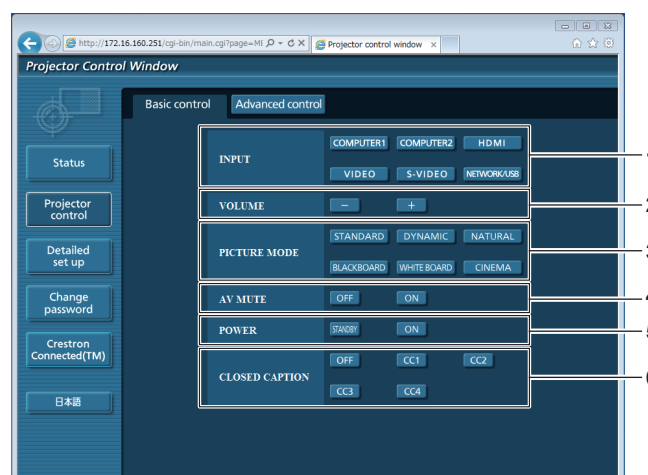

### 1 [INPUT]

Change le signal d'entrée.

### 2 [VOLUME]

Règle le niveau du volume.

### 3 [PICTURE MODE]

Commute le mode d'image.

### 4 [AV MUTE]

Active/Désactive le silencieux audio/vidéo.

### 5 [POWER]

Marche/arrêt de l'alimentation.

### 6 [CLOSED CAPTION]

Commute le mode Closed caption.

## Remarque

- Après la sélection de [RÉSEAU/USB] dans [INPUT], la source d'entrée précédente est sélectionnée. Pour sélectionner l'autre, appuyez sur la touche <Miracast> / <MEMORY VIEWER> / <Panasonic APP> de la télécommande.

### Page [Advanced control]

Cliquez sur [Projector control] → [Advanced control].

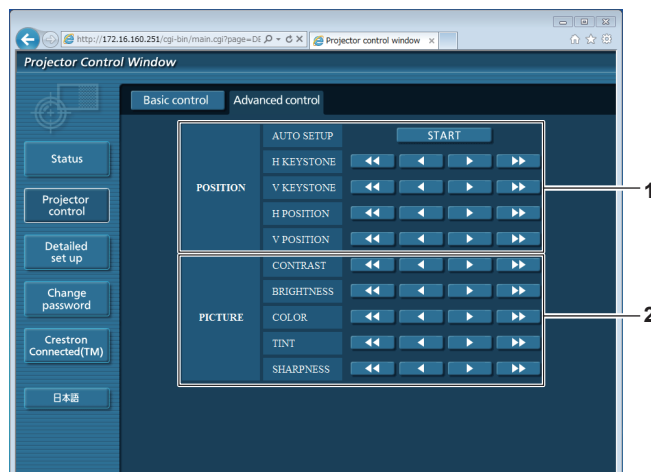

**1 [POSITION]**

Ajuste la position de l'image et la correction du trapèze.

**2 [PICTURE]**

Ajuste les éléments de l'image.

### Page [Network config]

Cliquez sur [Detailed set up] → [Network config].

- Cliquez sur [Network config] pour afficher l'écran [CAUTION!].
- Les réglages courants sont affichés en cliquant sur le bouton [Next].
- Cliquez sur [Change] pour afficher l'écran de changement des réglages.

#### LAN câblé

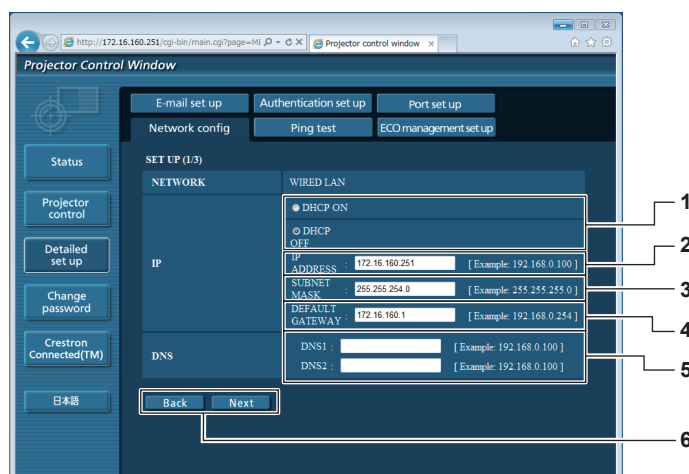

**1 [DHCP ON]/[DHCP OFF]**

Réglez à [DHCP ON] pour activer la fonction client DHCP.

**2 [IP ADDRESS]**

Entrez l'adresse IP si vous n'utilisez pas de serveur DHCP.

**3 [SUBNET MASK]**

Entrez le masque de sous-réseau si vous n'utilisez pas de serveur DHCP.

**4 [DEFAULT GATEWAY]**

Entrez la passerelle par défaut si vous n'utilisez pas de serveur DHCP.

**5 [DNS1]/[DNS2]**

Entrez les adresses des serveurs DNS1/DNS2. Caractères disponibles : autorisés pour l'entrée des adresses des serveurs DNS1/DNS2.

(principal) :  
chiffres (0-9), point (.)  
(Exemple : 192.168.0.253).

**6 [Back]/[Next]**

Cliquez sur le bouton [Back] pour revenir à l'écran d'origine. Les réglages courants sont affichés en cliquant sur le bouton [Next].  
Cliquez sur le bouton [Submit] pour mettre les réglages à jour.

#### Remarque

- Lorsque vous utilisez les fonctions « vers l'avant » et « vers l'arrière » de votre navigateur, un message d'alerte « la page a expiré » peut apparaître. Dans ce cas, cliquez à nouveau sur [Network config] car l'opération suivante ne sera pas garantie.
- La modification des réglages du réseau pendant une connexion peut la couper.

Réseau local sans fil (M-DIRECT)

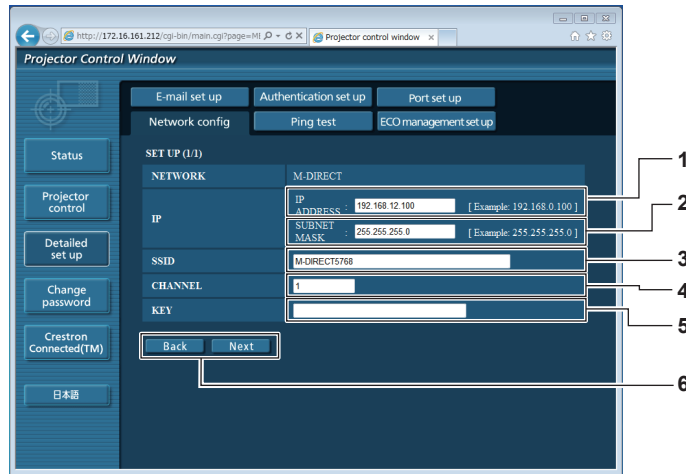

- 1 **[IP ADDRESS]**  
Entrez l'adresse IP.
- 2 **[SUBNET MASK]**  
Entrez le masque de sous-réseau.
- 3 **[SSID]**  
Définissez le SSID à utiliser dans M-DIRECT.
- 4 **[CHANNEL]**  
Définissez le canal à utiliser dans M-DIRECT.
- 5 **[KEY]**  
Définissez la clé à utiliser dans M-DIRECT.  
Saisissez de 8 à 63 caractères alphanumériques ou une chaîne de 64 chiffres pour le format hexadécimal.
- 6 **[Back]/[Next]**  
Cliquez sur le bouton [Back] pour revenir à l'écran d'origine. Les réglages courants sont affichés en cliquant sur le bouton [Next].  
Cliquez sur le bouton [Submit] pour mettre les réglages à jour.

Réseau local sans fil (USER1~USER3)

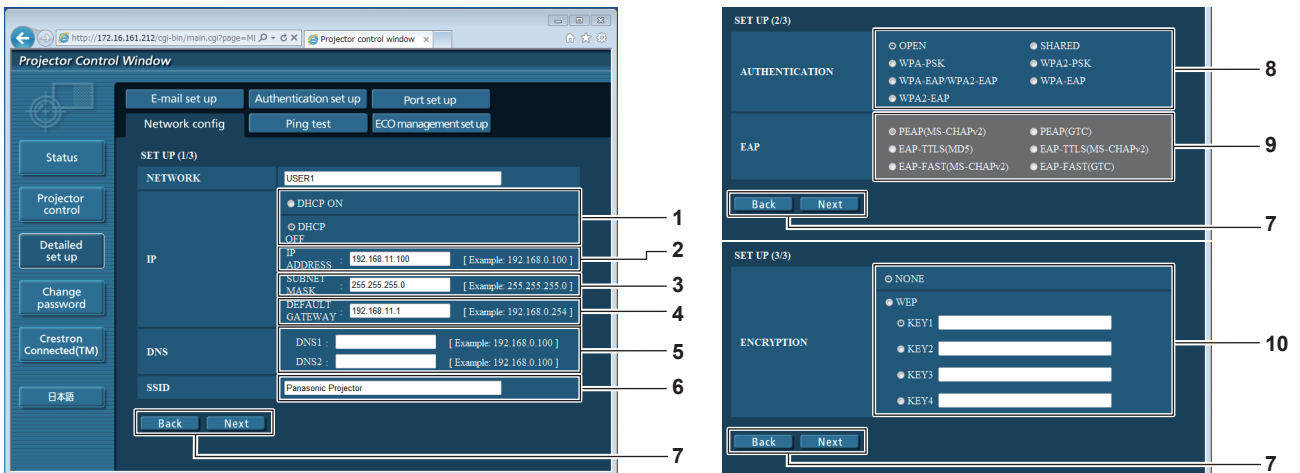

- 1 **[DHCP ON]/[DHCP OFF]**  
Réglez à [DHCP ON] pour activer la fonction client DHCP.
- 2 **[IP ADDRESS]**  
Entrez l'adresse IP si vous n'utilisez pas de serveur DHCP.
- 3 **[SUBNET MASK]**  
Entrez le masque de sous-réseau si vous n'utilisez pas de serveur DHCP.
- 4 **[DEFAULT GATEWAY]**  
Entrez la passerelle par défaut si vous n'utilisez pas de serveur DHCP.
- 5 **[DNS1]/[DNS2]**  
Entrez les serveurs DNS préféré/DNS secondaire si vous n'utilisez pas de serveur DHCP.
- 6 **[SSID]**  
Entrez la même chaîne de caractères que celle inscrite dans le point d'accès.
- 7 **[Back]/[Next]**  
Cliquez sur le bouton [Back] pour revenir à l'écran d'origine. Les réglages courants sont affichés en cliquant sur le bouton [Next].  
Cliquez sur le bouton [Submit] pour mettre les réglages à jour.
- 8 **[AUTHENTICATION]**  
Spécifiez la méthode d'authentification d'utilisateur utilisée par le réseau auquel vous vous connectez.
- 9 **[EAP]**  
Sélectionnez la configuration EAP du serveur RADIUS.
- 10 **[ENCRYPTION]**  
Sélectionnez la méthode de chiffage à utiliser pour la communication entre le projecteur et le réseau.

Remarque

- Les éléments à l'écran changent en fonction de la méthode d'authentification du réseau local sans fil connecté.

Page [Ping test]

Contrôle la connexion du réseau au serveur de courrier, au serveur POP, au serveur DNS, etc.  
Cliquez sur [Detailed set up] → [Ping test].

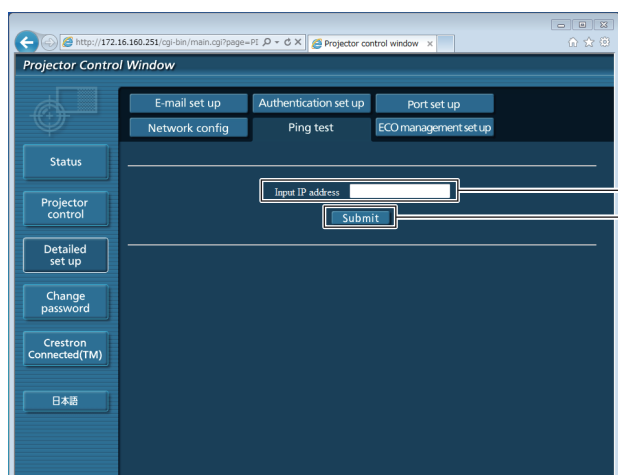

```
PING 192.168.10.218 (192.168.10.218): 56 data bytes
64 bytes from 192.168.10.218: seq=0 ttl=128 time=1.228 ms
64 bytes from 192.168.10.218: seq=1 ttl=128 time=0.942 ms
64 bytes from 192.168.10.218: seq=2 ttl=128 time=0.854 ms
64 bytes from 192.168.10.218: seq=3 ttl=128 time=0.962 ms

--- 192.168.10.218 ping statistics ---
4 packets transmitted, 4 packets received, 0% packet loss
round-trip min/avg/max = 0.854/0.986/1.228 ms
```

```
PING 192.168.10.217 (192.168.10.217): 56 data bytes

--- 192.168.10.217 ping statistics ---
4 packets transmitted, 0 packets received, 100% packet loss
```

- 1 [Input IP address]  
Entrez l'adresse IP du serveur à tester.
- 2 [Submit]  
Exécute le test de connexion.

- 3 Exemple d'affichage quand la connexion a réussi
- 4 Exemple d'affichage quand la connexion a échoué

Page [E-mail set up]

Quand il y a un problème ou si la durée d'utilisation d'une lampe atteint une valeur définie, un courriel peut être envoyé aux adresses de messagerie prédéfinies (jusqu'à deux adresses).  
Cliquez sur [Detailed set up] → [E-mail set up].

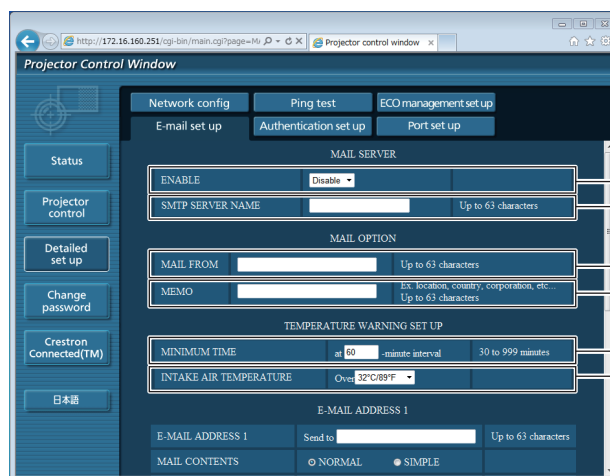

- 1 [ENABLE]  
Sélectionnez [Enable] pour utiliser la fonction d'envoi de courriel.
- 2 [SMTP SERVER NAME]  
Entrez l'adresse IP ou le nom du serveur de courriel (SMTP). Pour entrer le nom du serveur, le serveur DNS doit être configuré.
- 3 [MAIL FROM]  
Entrez l'adresse de messagerie du projecteur. (jusqu'à 63 caractères en octets simples)
- 4 [MEMO]  
Vous pouvez entrer des informations telles que l'emplacement du projecteur qui informe l'expéditeur du courriel. (jusqu'à 63 caractères en octets simples)

- 5 [MINIMUM TIME]  
Change l'intervalle minimal pour le courriel d'alerte de température. La valeur par défaut est 60 minutes. Dans ce cas, un autre courriel n'est pas envoyé pendant 60 minutes après l'envoi d'un courriel d'alerte de température même si la température d'alerte est atteinte.
- 6 [INTAKE AIR TEMPERATURE]  
Change le réglage de température pour le courriel d'alerte de température. Un courriel d'alerte de température est envoyé quand la température dépasse cette valeur.

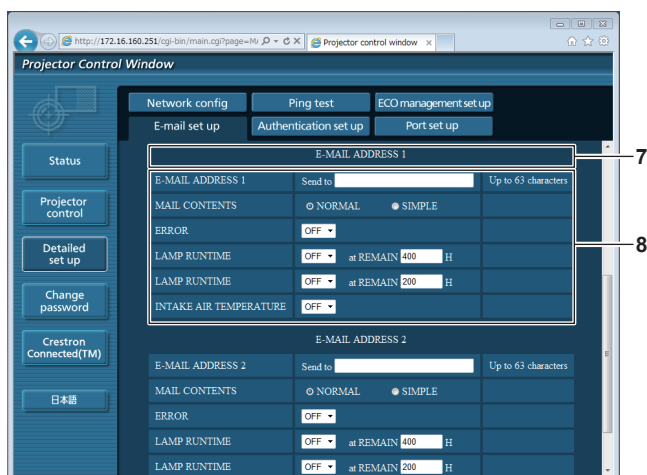

**7 [E-MAIL ADDRESS 1]/[E-MAIL ADDRESS 2]**  
Saisissez l'adresse du courriel à envoyer. Laissez [E-MAIL ADDRESS 2] vide si vous n'utilisez pas deux adresses de messagerie.

**8 Réglages des conditions d'envoi de courriel**  
Sélectionnez les conditions d'envoi de courriel.

**[MAIL CONTENTS] :**

Sélectionnez [NORMAL] ou [SIMPLE].

**[ERROR] :**

Envoi d'un courriel quand une erreur s'est produite dans l'auto-diagnostic.

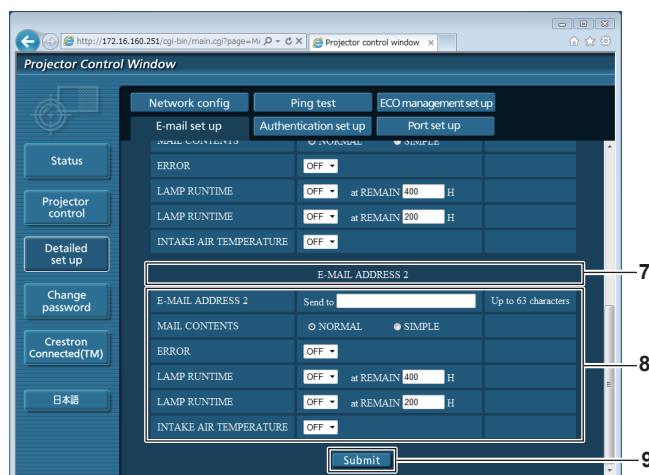

**[LAMP RUNTIME] :**

Un courriel est envoyé quand la durée de vie restante de la lampe atteint la valeur réglée dans le champ à droite.

**[INTAKE AIR TEMPERATURE] :**

Envoie un courriel quand la température d'entrée d'air a atteint la valeur définie dans le champ ci-dessus.

**9 [Submit]**

Mettez les réglages à jour.

### Page [Authentication set up]

Définissez les éléments d'authentification quand une authentification POP ou SMTP est nécessaire pour envoyer un courriel. Cliquez sur [Detailed set up] → [Authentication set up].

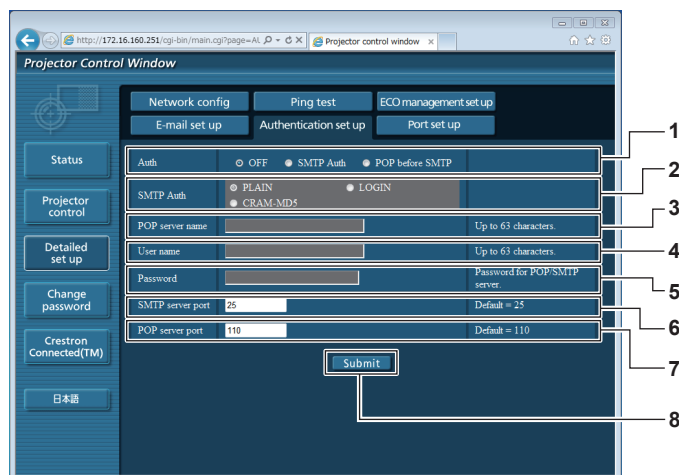

**1 [Auth]**

Sélectionnez la méthode d'authentification requise par votre prestataire de services Internet.

**2 [SMTP Auth]**

Définissez la valeur quand l'authentification SMTP est sélectionnée.

**3 [POP server name]**

Entrez le nom du serveur POP.

Caractères autorisés :

Alphanumériques (A-Z, a-z, 0-9)

Signe moins (-) et point (.)

**4 [User name]**

Entrez le nom d'utilisateur du serveur POP ou du serveur SMTP.

**5 [Password]**

Entrez le mot de passe du serveur POP ou du serveur SMTP.

**6 [SMTP server port]**

Entrez le numéro de port du serveur SMTP. (Normalement 25)

**7 [POP server port]**

Entrez le numéro de port du serveur POP. (Normalement 110)

**8 [Submit]**

Mettez les réglages à jour.

### Contenu du courriel envoyé

#### Exemple de message envoyé quand un courriel est défini

Une fois les paramètres de messagerie configurés, un courriel contenant les informations ci-dessous est envoyé.

```
=== Panasonic projector report(CONFIGURE) ===
Projector Type       : PT-VW345N
Serial No           : 000000000
----- E-mail setup data -----
TEMPERATURE WARNING SETUP
MINIMUM TIME        at [ 60] minutes interval
INTAKE AIR TEMPERATURE Over [ 32degC / 89degF ]

ERROR               [ OFF ]
LAMP RUNTIME        [ OFF ]   at REMAIN [ 400] H
LAMP RUNTIME        [ OFF ]   at REMAIN [ 200] H
INTAKE AIR TEMPERATURE [ OFF ]

----- check system -----
FAN                 [ OK ]
FAN (INTAKE)        [ OK ]
FAN (EXHAUST)       [ OK ]
FAN (LAMP)          [ OK ]
INTAKE AIR TEMPERATURE [ OK ]
EXHAUST AIR TEMPERATURE [ OK ]
OPTICS MODULE TEMPERATURE [ OK ]
LAMP REMAIN TIME    [ OK ]
LAMP STATUS         [ OK ]
APERTURE (CONTRAST-SHUTTER) [ OK ]
AIR FILTER          [ OK ]
(Error code 00 00 00 00 00 00 00 00)

Intake air temperature : 31 degC / 87 degF
Exhaust air temperature : 37 degC / 98 degF
Optics module temperature : 39 degC / 102 degF

PROJECTOR RUNTIME      800 H

LAMP NORMAL           100 H
LAMP ECO1              500 H
LAMP ECO2              200 H
LAMP REMAIN           3400 H

----- Current status -----
MAIN VERSION          1.00
NETWORK VERSION       1.00
SUB VERSION           1.00
LAMP STATUS           LAMP=ON
INPUT                 RGB
SIGNAL NAME           XGA6
SIGNAL FREQUENCY      0.00kHz / 0.00Hz

----- Wired Network configuration -----
DHCP Client           OFF
IP address            192.168.10.100
MAC address           04:20:9A:00:00:00

----- Wireless Network configuration -----
DHCP Client           OFF
IP address            192.168.0.100
MAC address           04:20:9A:00:00:00

----- Memo -----
```

### Exemple de courriel envoyé pour une erreur

Un courrier contenant les informations ci-dessous sera envoyé en cas d'erreur de configuration.

```

=== Panasonic projector report(ERROR) ===
Projector Type       : PT-VW345N
Serial No           : 000000000
----- check system -----
FAN                 [ OK ]
FAN (INTAKE)        [ OK ]
FAN (EXHAUST)       [ OK ]
FAN (LAMP)          [ OK ]
INTAKE AIR TEMPERATURE [ OK ]
EXHAUST AIR TEMPERATURE [ OK ]
OPTICS MODULE TEMPERATURE [ OK ]
LAMP REMAIN TIME    [ OK ]
LAMP STATUS         [ OK ]
APERTURE (CONTRAST-SHUTTER) [ OK ]
AIR FILTER          [ FAILED ]
(Error code 00 40 00 00 00 00 00 08)

Intake air temperature : 31 degC / 87 degF
Exhaust air temperature : 37 degC / 98 degF
Optics module temperature : 39 degC / 102 degF

PROJECTOR RUNTIME      800 H

LAMP NORMAL           100 H
LAMP ECO1              500 H
LAMP ECO2              200 H
LAMP REMAIN           3400 H

----- Current status -----
MAIN VERSION          1.00
NETWORK VERSION       1.00
SUB VERSION           1.00
LAMP STATUS           LAMP=OFF
INPUT                 NETWORK

----- Wired Network configuration -----
DHCP Client           OFF
IP address            192.168.10.100
MAC address           04:20:9A:00:00:00

----- Wireless Network configuration -----
DHCP Client           OFF
IP address            192.168.0.100
MAC address           04:20:9A:00:00:00

----- Memo -----
    
```

### Page [Port set up]

Réglez le numéro de port utilisé pour les commandes.

Cliquez sur [Detailed set up] → [Port set up].

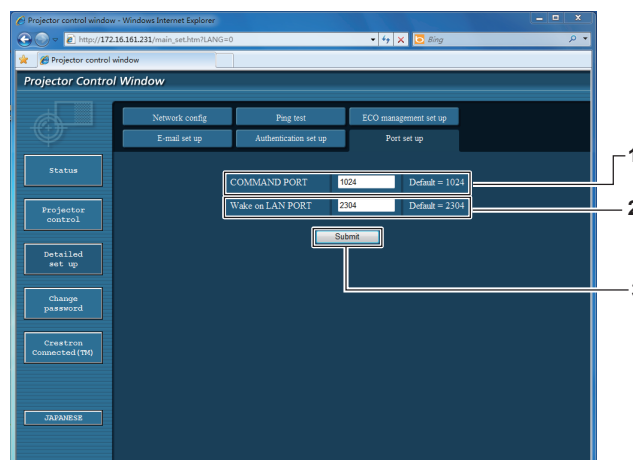

**1 [COMMAND PORT]**

Réglez le numéro de port utilisé pour les commandes.

**2 [Wake on LAN PORT]**

Quand [MODE STANDBY] est réglé sur [RÉSEAU], définissez le numéro de port de la fonction de réveil par le réseau.

**3 [Submit]**

Mettez les réglages à jour.

Page [ECO management set up]

Vous pouvez régler les paramètres de la fonction GESTION ÉCOLOGIQUE du projecteur. Cliquez sur [Detailed set up] → [ECO management set up].

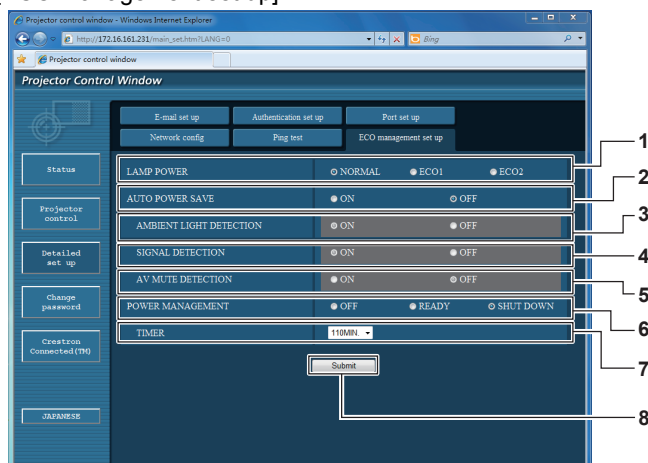

- |   |  |
|---|--|
| <p><b>1 [LAMP POWER]</b><br/>Sélectionne le réglage [PUISSANCE DE LA LAMPE].</p> <p><b>2 [AUTO POWER SAVE]</b><br/>Sélectionnez [ON] pour régler [AMBIENT LIGHT DETECTION], [SIGNAL DETECTION] et [AV MUTE DETECTION].</p> <p><b>3 [AMBIENT LIGHT DETECTION]</b><br/>Active ([ON])/désactive ([OFF]) la fonction de détection de lumière ambiante.</p> <p><b>4 [SIGNAL DETECTION]</b><br/>Active ([ON])/désactive ([OFF]) la fonction de détection de signal.</p> | <p><b>5 [AV MUTE DETECTION]</b><br/>Active ([ON])/désactive ([OFF]) la fonction de détection de coupure AV.</p> <p><b>6 [POWER MANAGEMENT]</b><br/>Sélectionne le mode de consommation électrique.</p> <p><b>7 [TIMER]</b><br/>Sélectionnez la durée d'extinction de la lampe quand la fonction EXTINCTION AUTOMATIQUE est active.</p> <p><b>8 [Submit]</b><br/>Met les réglages à jour.</p> |
|---|--|

**Remarque**

- Pour une description détaillée de chaque élément de réglage, reportez-vous au menu [RÉGLAGE PROJECTEUR] du projecteur → [GESTION ÉCOLOGIQUE] (➔page 75).

Page [Change Password]

Cliquez sur [Change password].

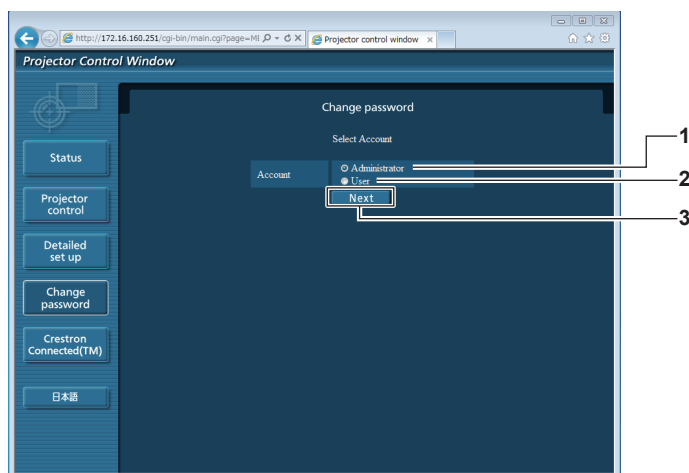

- |   |  |
|---|--|
| <p><b>1 [Administrator]</b><br/>Sert à modifier le réglage [Administrator].</p> <p><b>2 [User]</b><br/>Sert à modifier le réglage [User].</p> | <p><b>3 [Next]</b><br/>Sert à modifier le réglage du mot de passe.</p> |
|---|--|



### Compte [Administrator]

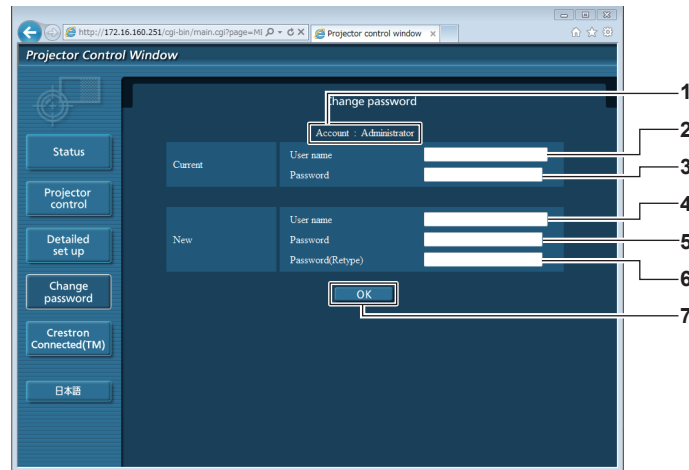

- 1 **[Account : Administrator]**  
Affiche le compte à modifier.
- 2 **[Current] [User name]**  
Entrez le nom d'utilisateur avant le changement.
- 3 **[Current] [Password]**  
Saisissez le mot de passe actuel.
- 4 **[New] [User name]**  
Saisissez le nom d'utilisateur choisi.  
(jusqu'à 16 caractères en octets simples)
- 5 **[New] [Password]**  
Saisissez le mot de passe désiré.  
(jusqu'à 16 caractères en octets simples)
- 6 **[New] [Password (Retype)]**  
Confirmez le nouveau mot de passe.
- 7 **[OK]**  
Détermine le changement du mot de passe.

### Compte [User]

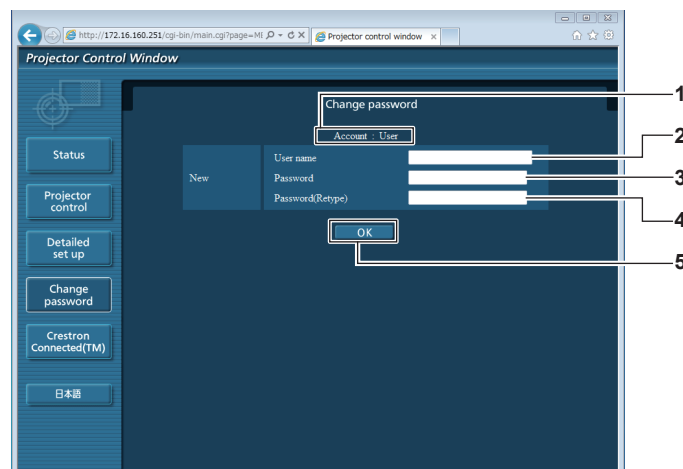

- 1 **[Account : User]**  
Affiche le compte à modifier.
- 2 **[New] [User name]**  
Saisissez le nom d'utilisateur choisi.  
(jusqu'à 16 caractères en octets simples)
- 3 **[New] [Password]**  
Saisissez le mot de passe désiré. (jusqu'à 16 caractères en octets simples)
- 4 **[New] [Password (Retype)]**  
Confirmez le nouveau mot de passe.
- 5 **[OK]**  
Détermine le changement du mot de passe.

**[Change Password] (Pour des droits d'utilisateur)**

Les droits d'utilisateur ne permettent que la modification du mot de passe.

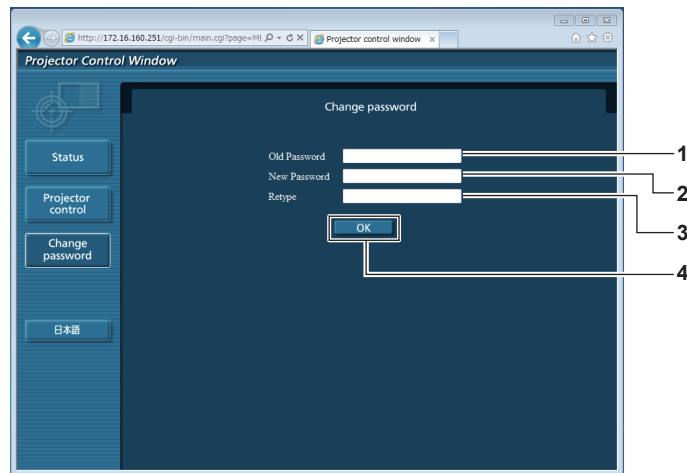

**1 [Old Password]**

Saisissez le mot de passe actuel.

**2 [New Password]**

Saisissez le mot de passe désiré. (jusqu'à 16 caractères en octets simples)

**3 [Retype]**

Confirmez le nouveau mot de passe.

**4 [OK]**

Détermine le changement du mot de passe.

**Remarque**

- Pour modifier le compte de l'administrateur, vous devez entrer le [User name] et le [Password] dans [Current].

**Page [Crestron Connected(TM)]**

Le projecteur peut être surveillé/commandé avec Crestron Connected™.

Pour démarrer la page de commande de Crestron Connected™ dans l'écran de commande Web, vous devez avoir un accès avec des privilèges d'administrateur. (Avec des droits d'utilisateur, le touche [Crestron Connected(TM)] n'est pas affiché sur l'écran de commande Web.)

La page de commande de Crestron Connected™ est affichée en cliquant sur [Crestron Connected(TM)].

Elle ne s'affiche pas si Adobe® Flash® Player n'est pas installé sur l'ordinateur utilisé, ou si le navigateur utilisé ne supporte pas Flash. Dans ce cas, cliquez sur [Back] dans la page de commande pour revenir à la page précédente.

**Page Commande**

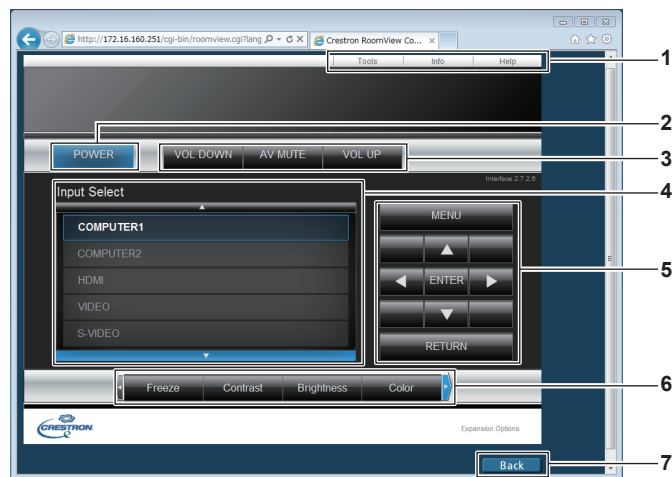

- |   |   |
|---|---|
| <p><b>1 [Tools][Info][Help]</b><br/>Onglets de sélection des pages de réglage, d'information ou d'aide du projecteur.</p> <p><b>2 [POWER]</b><br/>Marche/arrêt de l'alimentation.</p> <p><b>3 [VOL DOWN]/[AV MUTE]/[VOL UP]</b><br/>Définit le volume.<br/>Active ou désactive la coupure AV.</p> | <p><b>4 [Input Select]</b><br/>Contrôle la sélection d'entrée.<br/>Non disponible lorsque le projecteur est hors tension.</p> <p><b>5 Boutons de commande de l'écran du menu</b><br/>Navigation dans l'écran du menu.</p> <p><b>6 Gel/ajustement de la qualité d'image</b><br/>Commandes relatives au gel/à la qualité de l'image.</p> <p><b>7 [Back]</b><br/>Revient à la page précédente.</p> |
|---|---|

### Page [Tools]

Cliquez sur [Tools] dans la page de commande.

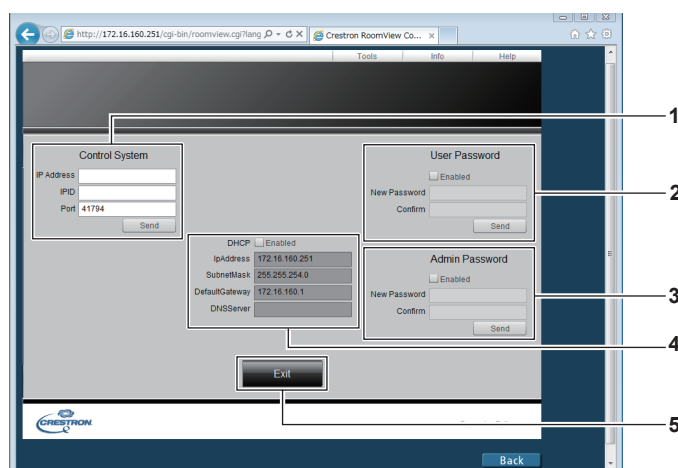

- |   |  |
|---|--|
| <p><b>1 [Control System]</b><br/>Définissez les informations requises pour communiquer avec le contrôleur à connecter au projecteur.</p> <p><b>2 [User Password]</b><br/>Définissez le mot de passe des droits d'utilisateur de la page de commande de Crestron Connected™.</p> <p><b>3 [Admin Password]</b><br/>Définissez le mot de passe des privilèges d'administrateur de la page de commande de Crestron Connected™.</p> <p><b>4 État du réseau</b><br/>Affiche les réglages du réseau local câblé.</p> | <p><b>[DHCP]</b><br/>Affiche le paramètre actuel.</p> <p><b>[IpAddress]</b><br/>Affiche le paramètre actuel.</p> <p><b>[SubnetMask]</b><br/>Affiche le paramètre actuel.</p> <p><b>[DefaultGateway]</b><br/>Affiche le paramètre actuel.</p> <p><b>[DNSServer]</b><br/>Affiche le paramètre actuel.</p> <p><b>5 [Exit]</b><br/>Retourne à la page de commande.</p> |
|---|--|

### Page [Info]

Cliquez sur [Info] dans la page de commande.

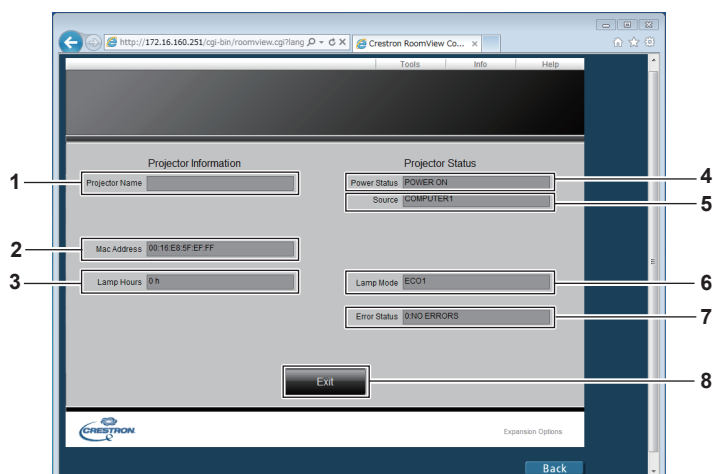

- 1 **[Projector Name]**  
Affiche le nom du projecteur.
- 2 **[Mac Address]**  
Affiche l'adresse MAC.
- 3 **[Lamp Hours]**  
Affiche les durées d'utilisation des lampes (valeur convertie).
- 4 **[Power Status]**  
Affiche l'état de l'alimentation.
- 5 **[Source]**  
Affiche l'entrée choisie.
- 6 **[Lamp Mode]**  
Affiche [LAMP POWER].
- 7 **[Error Status]**  
Affiche l'état d'erreur.
- 8 **[Exit]**  
Retourne à la page de commande.

### Page [Help]

Cliquez sur [Help] dans la page de commande.

La fenêtre [Help Desk] est affichée.

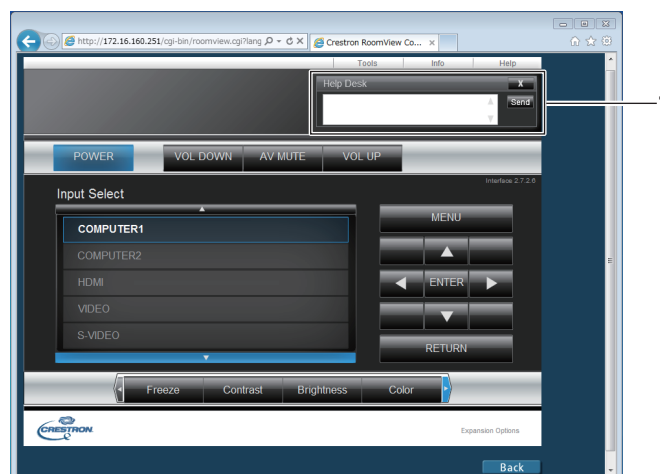

- 1 **[Help Desk]**  
Envoi/réception de messages de/vers un administrateur qui utilise Crestron Connected™.

## Fonction MEMORY VIEWER

La fonction MEMORY VIEWER permet de projeter de la vidéo et des images stockées sur une clé USB si celle-ci est branchée au projecteur.

### ■ Ce que vous pouvez projeter avec la fonction MEMORY VIEWER

La fonction MEMORY VIEWER permet de lire les fichiers suivants.

	Extension	Code vidéo	Code audio	Format vidéo	Format audio
Vidéo	mov	H.264/AVC MotionJpeg	AAC Linear PCM	Maximum : 1 920 x 1 080/30 fps	Maximum : 48 kHz 2 ch (jusqu'à 16 kHz stéréo avec le codec PCM linéaire)
	avi	H.264/AVC MotionJpeg Mpeg4	mp3 AAC Linear PCM		
	mp4	H.264/AVC Mpeg4	AAC Mpeg4 AAC-LC		
	mpg/mpeg	Mpeg2	Mpeg1 Layer2		
	wmv	WMV9	WMA		

	Extension	Format
Image	jpg/jpeg	Résolution maximale : 8 000 x 8 000
	bmp	Résolution maximale : 2 000 x 2 000 support : 1, 4, 8, 16, 24, 32 bit

### Remarque

- La taille maximum d'un fichier est 2 Go.
- Le nombre maximum de fichiers/dossiers est 1 000. Au-delà le dossier ne peut pas s'afficher et un message d'erreur apparaît.
- Vous ne pouvez pas lire des fichiers protégés par la gestion des droits numériques (DRM, Digital Rights Management).
- L'information de résumé est affichée pour 50 fichiers vidéo au plus. Au-delà de 50, les informations les plus anciennes sont effacées.
- Il peut-être impossible à reprendre la lecture d'un fichier à sa position de pause.
- Il peut être impossible de reprendre la lecture même si le fichier est enregistré dans un format supporté.

### ■ Le périphérique associé

Il est compatible avec la clé USB du commerce. (Ne garantit pas la sécurité.)

Il ne peut pas utiliser d'autre formatage que FAT16 et FAT 32.

### Insertion de la clé USB

1) Insérez la clé USB directement dans la prise <USB A (VIEWER)> à l'arrière du projecteur.

#### Attention

- Pendant l'insertion de la clé USB, orientez-la correctement afin de ne pas endommager la prise.
- Veuillez noter les points suivants pour insérer et retirer une clé USB.
  - Le témoin de la clé USB clignote quand elle est insérée sur le projecteur ou pendant que le projecteur lit des données. Évitez de retirer la clé USB quand celle-ci clignote.
  - Si vous utilisez une clé USB sans témoin lumineux, vous ne pouvez pas savoir si le projecteur est en train de lire les données. Veuillez retirer la clé du projecteur après avoir quitté la fonction MEMORY VIEWER ou après l'extinction du projecteur.
  - Évitez d'installer et de retirer la clé USB fréquemment. Sortez la clé USB 5 secondes au moins après son installation. Ensuite, insérez-la au moins 5 secondes après l'avoir enlevée. Pendant les opérations d'installation et de retrait de la clé USB, le projecteur est en période d'activation.

### ■ Précaution relatives à l'utilisation et à la conservation de la clé USB

- Ne mettez ni la clé USB, ni son capuchon, à la portée des enfants. Ces derniers courent le risque d'être suffoqués s'ils l'avalent.
- Si une fumée ou une odeur douteuse survient, éteignez l'équipement périphérique, puis contactez votre fournisseur.
- Évitez de verser de l'eau, de l'huile, ou un produit chimique sur la clé USB. Ceci pourrait provoquer un court-circuit ou un incendie.
- Évitez d'introduire des objets étrangers ou métalliques au niveau de la prise USB. Une électricité statique peut entraîner la perte ou la corruption de données.
- Évitez d'enlever la clé USB de l'ordinateur ou du projecteur pendant la lecture ou l'écriture des données. Cela peut entraîner la perte ou la corruption de données.
- Évitez de conserver la clé USB dans des endroits humides, poussiéreux, à forte température, ou près d'objets magnétiques.

#### Remarque

- Pendant l'accès à la clé USB, ne coupez pas l'alimentation électrique et n'éjectez pas la clé, car vous risqueriez d'endommager ses données. Pendant un accès, le témoin de la clé USB clignote.
- Vous pouvez insérer ou retirer la clé USB quel que soit l'état de l'alimentation du projecteur.

## Affichage de l'écran de MEMORY VIEWER

### 1) Appuyez sur la touche <MEMORY VIEWER> de la télécommande.

- Le liste des dossiers et la miniature sont affichés dans le menu suivant.
- Appuyez sur la touche <AUTO SETUP/CANCEL> de la télécommande ou sur la touche <EASY SETTING/CANCEL> du panneau de commande, la liste des dossiers et les miniatures sont actualisés.

Affichage des miniatures

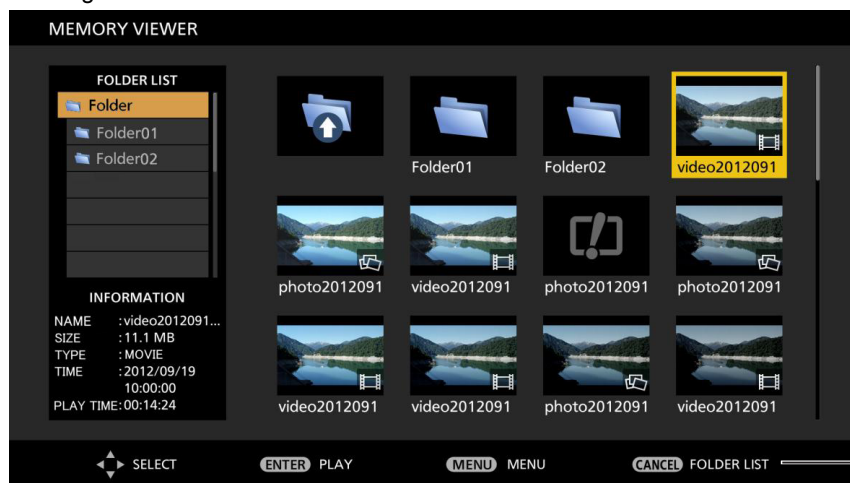

Affichage de liste de dossiers

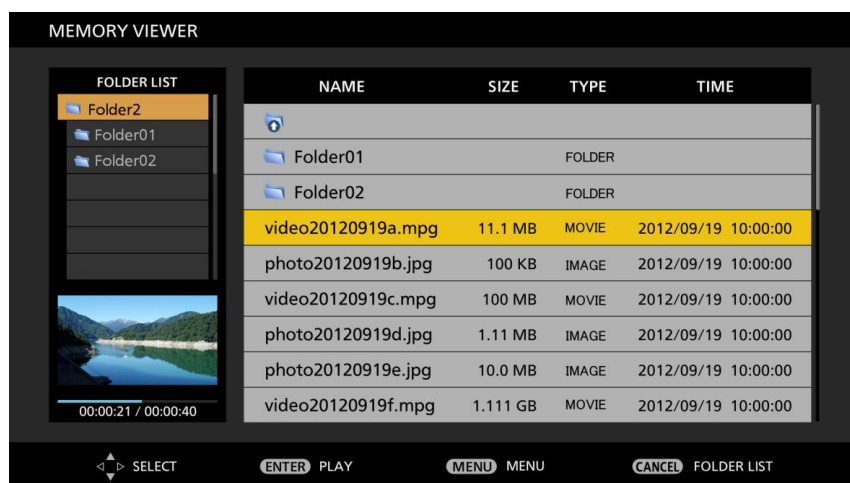

## Lecture des images

### Quand [LECTURE AUTO] est réglé à [NON]

Une image est affichée à chaque opération de lecture manuelle.

- 1) Appuyez sur ▲▼◀▶ pour sélectionner un fichier.
- 2) Appuyez sur la touche <ENTER>.
  - L'image s'affiche en plein écran.
- 3) Appuyez sur ▶ pour passer à l'image suivante, appuyez sur ◀ pour revenir à l'image précédente.
- 4) Appuyez sur la touche <AUTO SETUP/CANCEL> de la télécommande ou sur la touche <EASY SETTING/CANCEL> du panneau de commande.
  - Revient à l'écran des miniatures ou de la liste des dossiers.

### Quand [LECTURE AUTO] est réglé à [OUI]

Toutes les images du même dossier sont lues automatiquement quand [INTERVALLE] et [EFFET] du menu [MEMORY VIEWER] sont réglés sur le réglage spécial.

- 1) Appuyez sur ▲▼◀▶ pour sélectionner un fichier.
- 2) Appuyez sur la touche <ENTER>.
  - L'image s'affiche en plein écran.
  - Appuyez à nouveau sur la touche <ENTER>, la lecture s'arrête temporairement. Pour poursuivre la lecture, appuyez à nouveau sur la touche.
  - Appuyez sur ◀ pour revenir à l'image précédente, appuyez sur ▶ pour lire automatiquement l'image suivante.

3) Appuyez sur la touche <AUTO SETUP/CANCEL> de la télécommande ou sur la touche <EASY SETTING/CANCEL> du panneau de commande.

- Revient à l'écran des miniatures ou de la liste des dossiers.

**Remarque**

- La résolution du panneau est inférieure à l'image, il sera agrandi pour conserver le format.
- La résolution du panneau est supérieure à l'image, il sera réduit pour conserver le format.

**Lecture de vidéo**

Lecture plein écran (vidéo)

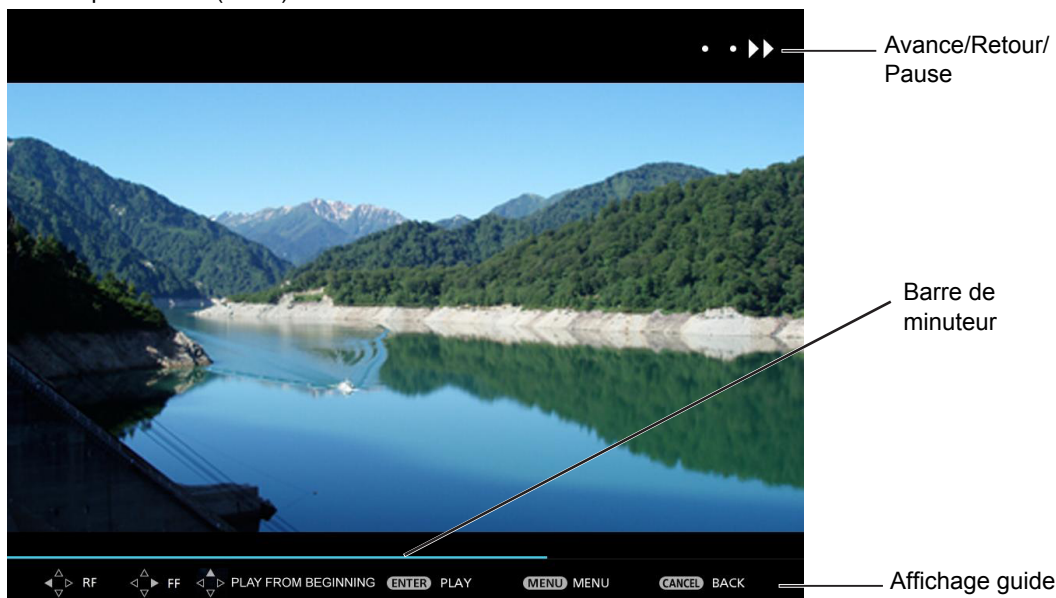

**Quand [LECTURE AUTO] est réglé à [NON]**

Un fichier vidéo est lu à chaque fois.

1) Appuyez sur ▲▼◀▶ pour sélectionner un fichier.

2) Appuyez sur la touche <ENTER>.

- Lecture plein écran.
- Appuyez sur le bouton <ENTER> pour mettre en pause la lecture de la vidéo. Appuyez à nouveau sur le bouton pour lire la vidéo en reprenant à l'emplacement de la pause.
- Appuyez sur ◀▶ pour avancer ou reculer pendant la lecture de la vidéo. Vous pouvez choisir la vitesse sur trois niveaux en fonction du nombre de pressions sur ◀▶.
- Lors de la lecture de la vidéo, appuyez sur ▲ pour lire la vidéo à partir du début. (Lire depuis le début)
- Pendant une pause de la lecture vidéo, appuyez sur ◀ pour sélectionner le fichier vidéo précédent, appuyez sur ▶ pour sélectionner le fichier vidéo suivant.

3) Appuyez sur la touche <AUTO SETUP/CANCEL> de la télécommande ou sur la touche <EASY SETTING/CANCEL> du panneau de commande.

- Revient à l'écran des miniatures ou de la liste des dossiers.

**Remarque**

- Si [LECTURE AUTO] est configuré sur [NON], la fonction reprendre la lecture (qui met en pause la vidéo pour en lire une autre, ou revenir à la liste des dossiers ou des vignettes) est activée. La position de reprise de lecture est réinitialisée si les entrées [Miracast(TM)] et [Panasonic APPLICATION] sont commutées, si le cordon secteur est débranché ou si la clé USB est retirée.

**Quand [LECTURE AUTO] est réglé à [OUI]**

Tous les fichiers vidéo du même dossier sont lus automatiquement.

1) Appuyez sur ▲▼◀▶ pour sélectionner un fichier.

2) Appuyez sur la touche <ENTER>.

- Lecture plein écran.
- Appuyez sur le bouton <ENTER> pour mettre en pause la lecture de la vidéo. Appuyez à nouveau sur le bouton pour lire la vidéo en reprenant à l'emplacement de la pause.
- Appuyez sur ◀▶ pour avancer ou reculer pendant la lecture de la vidéo. Vous pouvez choisir la vitesse sur trois niveaux en fonction du nombre de pressions sur ◀▶.
- Lors de la lecture de la vidéo, appuyez sur ▲ pour lire la vidéo à partir du début. (Lire depuis le début)
- Pendant une pause de la lecture vidéo, appuyez sur ◀ pour sélectionner le fichier vidéo précédent, appuyez sur ▶ pour sélectionner le fichier vidéo suivant.

3) Appuyez sur la touche <AUTO SETUP/CANCEL> de la télécommande ou sur la touche <EASY SETTING/CANCEL> du panneau de commande.















- Revient à l'écran des miniatures ou de la liste des dossiers.

**Quitter MEMORY VIEWER**

1) Lorsque vous quittez MEMORY VIEWER, retirez directement la clé USB.

## Description de l'écran de MEMORY VIEWER

Les indications des icônes de l'écran de MEMORY VIEWER sont les suivantes :

	Cette icône indique un passage possible au niveau supérieur. Elle vous déplace au niveau supérieur une fois sélectionnée.
	L'icône indique le niveau inférieur du dossier. Elle vous déplace au niveau inférieure une fois sélectionnée.
	L'icône indique que le fichier est une image.
	L'icône indique que le fichier est une vidéo.
	L'icône indique que le fichier n'est pas développé même si l'extension est reconnue.
	Tourne l'image de 90° vers la gauche.
	Tourne l'image de 90° vers la droite.
	Lecture à environ 2 fois la vitesse.
	Lecture à environ 5 fois la vitesse.
	Lecture à environ 10 fois la vitesse.
	Suspend temporairement la lecture.
	Recul à environ 2 fois la vitesse.
	Recul à environ 5 fois la vitesse.
	Recul à environ 10 fois la vitesse.

## Informations sur Miracast (TM)

Cette fonction permet de projeter des images affichée sur l'appareil certifié Miracast via le projecteur au moyen de la connexion au réseau local sans fil.

### Connexion à l'appareil certifié Miracast

- 1) Appuyez sur la touche <Miracast> de la télécommande.**
  - Passez dans l'écran [Miracast(TM)], l'image de veille Miracast s'affiche.
  - Appuyez sur la touche <INPUT SELECT> du panneau de commande pour commuter sur la source d'entrée [Miracast(TM)].
- 2) Démarrez l'application Miracast des appareils et du PC Miracast correspondants.**
  - Vérifiez le nom de projecteur (Namexxxx/Projxxxx/xxxxx) affiché sur l'écran de veille Miracast puis sélectionnez le nom de projecteur dans l'application Miracast de l'appareil une fois que vous avez confirmé que le nom de projecteur correspond au nom affiché sur l'écran.
  - Le nom de l'application Miracast et sa méthode de démarrage diffèrent selon les appareils.
  - Veuillez consulter le mode d'emploi de l'appareil pour connaître le fonctionnement de l'application Miracast.
- 3) Sélectionnez [VALIDER] dans l'écran de confirmation de l'appareil connecté.**
  - L'écran de confirmation de l'appareil connecté est affiché.

### Déconnexion de l'appareil certifié Miracast

Exécutez la procédure pour arrêter l'application Miracast de l'appareil. L'écran de veille sera alors affiché. L'écran de veille est affiché après un moment, si vous utilisez d'autres méthodes de déconnexion de l'appareil telle que l'extinction du périphérique sans fil.

#### Remarque

- Miracast est un système qui a été normalisé par WiFi Alliance, il rend possible d'afficher le contenu protégé par copyright (DVD avec chiffrement HDCP, etc.).
- En cas de connexion avec Miracast, vous ne pouvez pas régler le volume à l'aide des boutons <VOL-/VOL+> de la télécommande.
- La fonction Miracast(TM) est désactivée quand le menu [LAN SAN FIL] est réglé à [HORS SERVICE].
- Le caractère situé après l'espace ne sera pas affiché sur l'appareil certifié Miracast si l'espace est utilisé dans [CHANGEMENT DE NOM].



# Chapitre 5 **Entretien**

---

Ce chapitre décrit des méthodes d'inspection en cas de problèmes, l'entretien et le remplacement des ensembles.

# Témoins LAMP et WARNING

## Résolution des problèmes indiqués

Si un problème survient à l'intérieur du projecteur, les témoins <LAMP> et/ou <WARNING> vous en informent. Résolvez les problèmes indiqués comme suit.

### Attention

- Avant d'entreprendre des réparations, suivez la procédure pour mettre le projecteur hors tension indiquée dans « Arrêt du projecteur ». (➡ page 42)

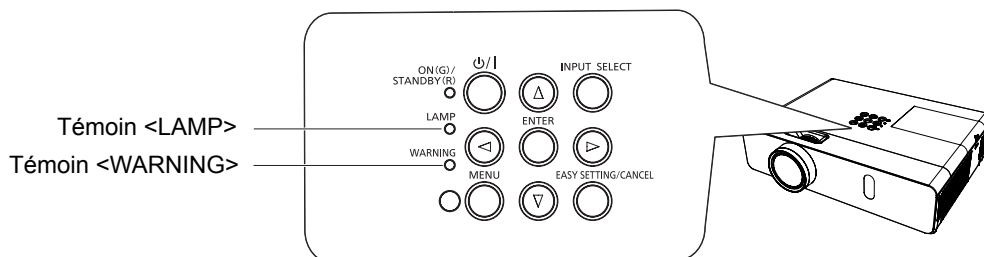

## Témoin LAMP

État de l'indicateur	Allumé rouge	Clignotant rouge
État	Échéance de remplacement de la lampe. (➡ page 117)	Un problème est détecté dans la lampe ou l'alimentation électrique de la lampe.
Contrôle	<ul style="list-style-type: none"> <li>• [REEMPLACER LA LAMPE] était affiché à la mise sous tension ?</li> <li>• Le témoin s'allume quand la durée d'utilisation de la lampe a atteint 4 000 heures (quand [PUISSANCE DE LA LAMPE] est réglé sur [NORMAL]).</li> </ul>	<ul style="list-style-type: none"> <li>• Avez-vous éteint le projecteur immédiatement après l'avoir allumé ?</li> <li>• Un défaut est apparu dans le circuit de la lampe. Recherchez des fluctuations (ou une chute) de la tension de la source.</li> </ul>
Remède	<ul style="list-style-type: none"> <li>• Remplacez la lampe.</li> </ul>	<ul style="list-style-type: none"> <li>• Attendez quelques instants que la lampe refroidisse puis rallumez le projecteur.</li> <li>• Éteignez le projecteur et débranchez le cordon d'alimentation secteur de la prise secteur, consultez votre revendeur.</li> </ul>

### Remarque

- Contactez votre revendeur pour une intervention si le témoin <LAMP> reste allumé ou clignote après ces manipulations.

## Témoin WARNING

État de l'indicateur	Allumé rouge	Clignotant rouge	Clignotant rouge (lent)
État	La température interne est élevée (avertissement).	La température interne est élevée (état de veille).	Le projecteur détecte une anomalie, et ne peut pas être allumé.
Contrôle	<ul style="list-style-type: none"> <li>• L'entrée/la sortie d'air est obstruée ?</li> <li>• La température ambiante est élevée ?</li> <li>• Le filtre à air est colmaté ?</li> </ul>		
Remède	<ul style="list-style-type: none"> <li>• Retirez tous les objets qui bloquent la sortie/l'entrée d'air.</li> <li>• Installez le projecteur dans un lieu avec une température ambiante de 0°C (32°F) à 40°C (104°F).</li> <li>• N'utilisez pas le projecteur à une altitude supérieure ou égale à 2 700 m (8 858') au-dessus du niveau de la mer.</li> <li>• Remplacez le filtre à air. (➡ page 115)</li> </ul>		<ul style="list-style-type: none"> <li>• Si le projecteur s'éteint à nouveau, débranchez le cordon d'alimentation secteur et adressez-vous à votre revendeur ou au centre de service.</li> </ul>

### Remarque

- Contactez votre revendeur pour une intervention si le témoin <WARNING> reste allumé et clignote après ces manipulations.

# Remplacement

## Avant d'effectuer un entretien/remplacement

- Lorsque vous entretenez ou remplacez des pièces, veillez à mettre le projecteur hors tension et à débrancher la fiche de la prise secteur. (➔ pages 42, 39)
- Assurez-vous de respecter la procédure « Arrêt du projecteur » (➔ page 42) pour intervenir sur l'alimentation électrique.

## Entretien

### Boîtier externe

Essuyez la saleté et la poussière avec un chiffon doux et sec.

- Si la saleté reste collée, humidifiez le chiffon avec de l'eau et essorez-le complètement avant d'essuyer. Séchez le projecteur avec un chiffon sec.
- N'utilisez pas de benzène, de diluant, d'alcool à brûler ou d'autres solvants ou de produits ménagers. Cela peut détériorer le boîtier externe.
- Respectez le mode d'emploi des lingettes traitées.

### Surface en verre frontale de l'objectif

Essuyez la saleté et la poussière de la surface en verre frontale de l'objectif avec un chiffon doux et sec.

- N'utilisez pas de chiffon abrasif, humide, gras ou poussiéreux.
- N'appuyez pas trop fort sur l'objectif en essuyant car il est fragile.

### Attention

- L'objectif est en verre. Des impacts ou une force excessive lors de l'essuyage peuvent rayer sa surface. Traitez-le avec soin.

## Remplacement de l'ensemble

### Filtre à air

Le filtre à air empêche toute accumulation de poussière sur les composants optiques à l'intérieur du projecteur. Si le filtre se bouche avec des particules de poussière, il réduit l'efficacité des ventilateurs de refroidissement, ce qui peut entraîner une surchauffe des composants internes et compromettre la durée de vie du projecteur.

Si le filtre à air se bouche, la chaleur s'accumule dans l'appareil, le projecteur peut s'éteindre par sécurité.

Si un message d'alerte apparaît à l'écran, remplacez le filtre immédiatement.

Consulter votre revendeur pour acheter un filtre à air de rechange (ET-RFV300).

### Retirez le filtre à air

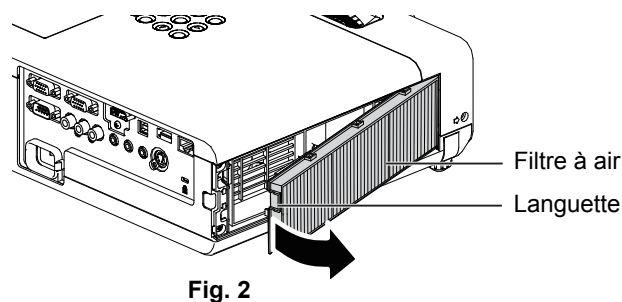
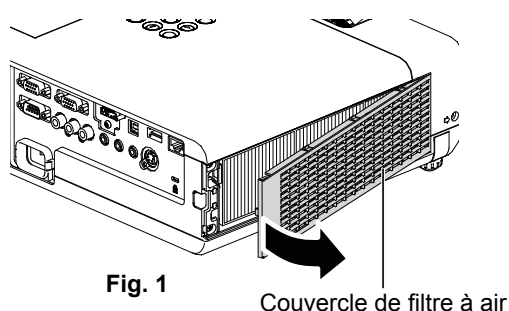

#### 1) Retirez le couvercle du filtre à air. (Fig. 1)

- Ouvrez le couvercle du filtre à air dans la direction de la flèche et retirez-le.

#### 2) Retirez le filtre à air.

- Tenez la Languette du filtre à air et sortez-le dans le sens de la flèche. (Fig. 2)
- Une fois le filtre à air déposé, retirez les corps étrangers, nettoyez le compartiment du filtre à air et l'entrée d'air du projecteur si nécessaire.

### Montage du filtre à air

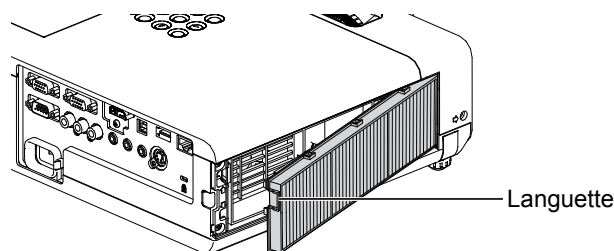

#### 1) Montez le filtre à air neuf sur le projecteur.

- Tenez le filtre à air avec la languette en haut et à gauche comme dans la figure, engagez d'abord le côté droit comme dans la figure, puis appuyez sur le côté de la languette jusqu'à l'émission d'un clic.
- Appuyez uniquement sur le cadre du filtre à air pendant le montage.

#### 2) Montez le couvercle du filtre à air.

- Exécutez l'étape 1 de « Retirez le filtre à air » (►page 116) dans l'ordre inverse.
- Vérifiez que le couvercle du filtre à air est bien fermé.

### Réinitialisation du compteur de filtre

N'oubliez pas de réinitialiser le compteur du filtre après le remplacement du filtre à air.

- 1) Branchez le cordon secteur, appuyez sur la touche <⏻/|> du panneau de commande ou sur la touche <|> de la télécommande.
- 2) Appuyez sur la touche <MENU> pour afficher le menu principal, puis appuyez sur ▲▼ pour sélectionner [RÉGLAGE PROJECTEUR].
- 3) Appuyez sur la touche <ENTER>, appuyez sur ▲▼ pour sélectionner [COMPTEUR DU FILTRE].
- 4) Appuyez sur la touche <ENTER>, appuyez sur ▲▼ pour sélectionner [RÉINITIAL. COMPTEUR FILTRE].
- 5) Appuyez sur la touche <ENTER>.
  - La confirmation de [RÉINITIAL. COMPTEUR FILTRE] s'affiche.
- 6) Appuyez sur ◀▶ pour sélectionner [VALIDER] puis appuyez sur la touche <ENTER>.
  - La durée d'utilisation du filtre vaut 0 après la réinitialisation.

### Attention

- Mettez l'appareil hors tension avant de remplacer le filtre à air.
- Lors de l'installation du filtre à air, assurez-vous que le projecteur est stable et qu'il fonctionne dans un environnement sûr, même en cas de chute du filtre à air.
- Assurez-vous que le filtre à air est correctement fixé avant d'utiliser le projecteur. S'il ne l'est pas, le projecteur aspirera des saletés et de la poussière, ce qui pourrait provoquer un dysfonctionnement.
- Ne placez rien dans les ouvertures d'air. Cela pourrait causer des anomalies de fonctionnement du projecteur.
- Le filtre à air de remplacement doit être un produit neuf.
- Après avoir remplacé le filtre à air, réinitialisez le compteur du filtre. Sinon, « Le COMPTEUR DU FILTRE a atteint la durée définie. » est affiché à l'écran.

### Remarque

- La cycle de rechange du filtre à air varie considérablement en fonction de l'environnement d'utilisation.

### Lampe

La lampe est un composant consommable. Référez-vous à la section « Quand remplacer la lampe » (►page 117) pour en savoir plus à propos du cycle de remplacement.

Il est recommandé de faire appel à un technicien autorisé pour remplacer la lampe. Contactez votre revendeur. Consultez votre revendeur pour acheter une lampe de rechange (ET-LAV300).

### Avertissement

**Ne remplacez pas la lampe lorsqu'elle est chaude. (Attendez au moins une heure après utilisation.)**  
L'intérieur du couvercle peut devenir très chaud, veillez à éviter les brûlures.

### Remarques sur le remplacement de la lampe

- La source lumineuse de la lampe est composée de verre et peut exploser si vous la cognez contre une surface dure ou si vous la laissez tomber.  
Veuillez la manipuler avec précaution.
- Un tournevis cruciforme Phillips est nécessaire pour remplacer la lampe.
- Veillez à tenir la lampe par sa poignée pour la remplacer.
- Si vous remplacez la lampe parce qu'elle ne s'allume plus, il se peut que la lampe soit cassée. Si vous remplacez la lampe d'un projecteur accroché au plafond, envisagez toujours la possibilité que la lampe soit brisée et tenez-vous sur le côté du couvercle de la lampe, jamais en-dessous. Retirez doucement le couvercle de la lampe. Des petits morceaux de verre peuvent tomber lors de l'ouverture du couvercle. Si des morceaux de verre tombent dans vos yeux ou votre bouche, consultez immédiatement un médecin.
- La lampe peut être cassée. Prenez soin à ne pas disperser les morceaux du verre de lampe cassé en remplaçant la lampe. Des morceaux de la lampe cassée peuvent tomber de l'ensemble de la lampe, en particulier quand le projecteur est monté au plafond, ne vous tenez donc pas directement sous elle et ne placez pas votre visage à proximité.
- La lampe contient du mercure. Demandez à votre mairie ou à votre revendeur la bonne procédure pour mettre au rebut les lampes usagées.

### Attention

- Panasonic n'est pas responsable des éventuels dommages ou dysfonctionnements du produit résultant de l'utilisation des lampes qui ne seraient pas fabriquées par Panasonic. N'utilisez que les lampes spécifiées.

### Remarque

- Les numéros de modèle des accessoires et les composants optionnels sont sujets à des modifications sans préavis.

### Quand remplacer la lampe

La lampe est un composant consommable. Sa luminosité diminuant progressivement au cours du temps, il est nécessaire de remplacer la lampe régulièrement. La durée prévue avant le remplacement est de 4 000 heures, mais la lampe peut s'éteindre avant 4 000 heures en fonction de ses caractéristiques individuelles, des conditions d'utilisation et de l'environnement d'installation. On recommande de préparer la lampe de rechange à l'avance.

Si vous continuez à utiliser la lampe après 4 000 heures, celle-ci s'éteint automatiquement après environ 10 minutes, car elle provoquerait un défaut de fonctionnement du projecteur.

Durée de vie de la lampe	Affichage à l'écran REEMPLACER LA LAMPE	Témoin LAMP 
Plus de 3 800 heures	Le message est affiché pendant 30 secondes. Une pression sur une touche quelconque au cours des 30 secondes fait disparaître le message.	S'allume en rouge (même en mode veille).
Plus de 4 000 heures	Si le projecteur est allumé sans remplacer la lampe, l'alimentation électrique se coupe automatiquement après environ dix minutes pour éviter un défaut de fonctionnement.	

### Remarque

- Pour prévoir le remplacement de la lampe, consultez sa durée d'utilisation dans [DURÉE D'UTILISATION] d'[ÉTAT] (➔ page 73).
- 4 000 heures d'utilisation est une estimation approximative, mais ce n'est pas une garantie. La durée de la lampe varie en fonction du réglage du menu « PUISSANCE DE LA LAMPE ».

### Remplacement de la lampe

#### Attention

- Lorsque le projecteur est suspendu à un plafond, ne travaillez pas avec le visage près du projecteur.
- Installez la lampe et son couvercle de manière sûre.
- En cas de difficultés pour installer la lampe, retirez-la puis réessayez. Si vous forcez pour installer la lampe, son connecteur peut être endommagé.
- Ne pas dévisser d'autres vis que celles désignées.

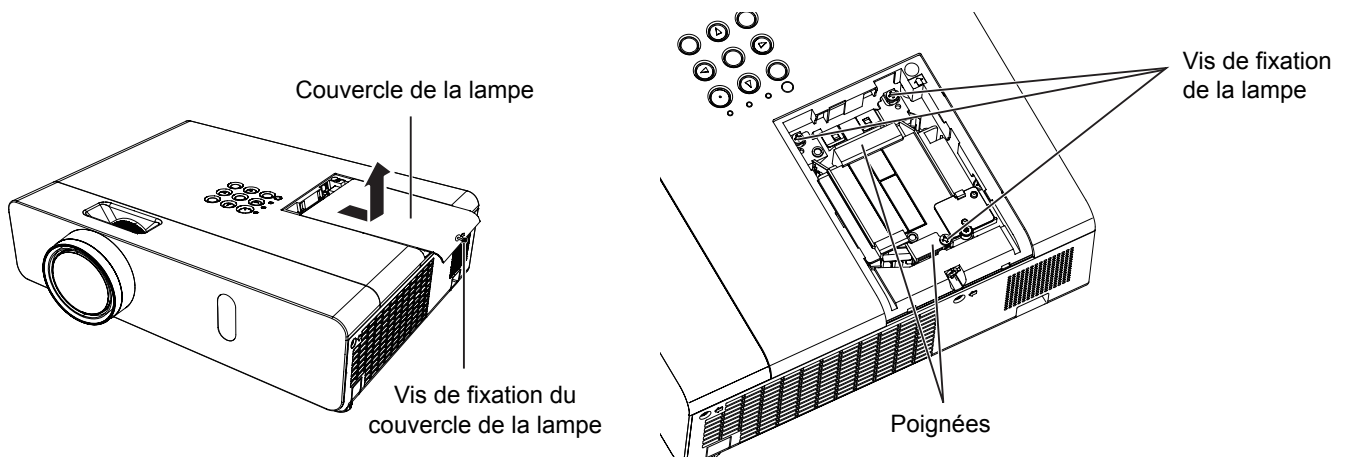

- 1) **Coupez l'alimentation en suivant la procédure indiquée dans « Arrêt du projecteur » (➡ page 42). Retirez la fiche secteur de la prise murale. Attendez au moins une heure et veillez à ce que la lampe et ses alentours soient froids.**
- 2) **Retirez le couvercle de la lampe.**  
Utilisez un tournevis Phillips pour dévisser la vis de fixation (×1) du couvercle de la lampe puis retirez le couvercle de la lampe.
  - Retirez le couvercle de la lampe en le tirant lentement dans le sens de la flèche.
- 3) **Retirez la lampe.**  
Utilisez un tournevis Phillips pour dévisser les trois vis de fixation de la lampe (×3) jusqu'à ce que les vis tournent librement. Tenez la lampe usée par ses poignées, puis sortez-la doucement du projecteur.
- 4) **Montez la lampe neuve.**  
Insérez la nouvelle lampe dans la direction correcte. Serrez fermement les trois vis de fixation de la lampe (×3) avec un tournevis Phillips.
- 5) **Montez le couvercle de la lampe.**  
Installez le couvercle de la lampe, puis serrez fermement sa vis de fixation (×1) à l'aide d'un tournevis Phillips.
  - Attachez le couvercle de la lampe en le poussant lentement dans le sens inverse de la flèche.

#### Remarque

- Lorsque vous remplacez la lampe par une neuve, le projecteur réinitialise automatiquement la durée de vie de la lampe.

#### Fixation du capuchon d'objectif

Lorsque vous déplacez ce projecteur ou si vous ne l'utilisez pas sur une longue période, remplacez le capuchon sur l'objectif. Pour éviter la perte du capuchon d'objectif, appliquez les procédures suivantes, attachez le capuchon de l'objectif avec le cordon des accessoires.

- 1) **Faites passer l'extrémité la plus mince du cordon dans le trou du capuchon de l'objectif.**

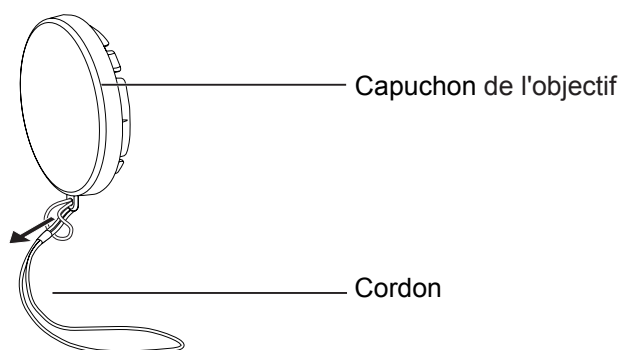

- 2) **Faites passer l'autre extrémité du cordon dans le trou au bas du projecteur.**

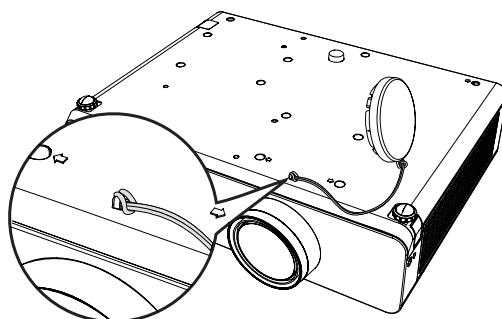

# Résolution des problèmes

Veillez vérifier les points suivants. Pour plus de détails, consultez les pages correspondantes.

Problème	Cause	Pages de référence
<b>Impossible d'allumer l'appareil.</b>	<ul style="list-style-type: none"> <li>• Il est possible que le cordon d'alimentation ne soit pas branché.</li> <li>• Aucune alimentation électrique à la prise.</li> <li>• Le disjoncteur a sauté.</li> <li>• Les témoins &lt;LAMP&gt; ou &lt;WARNING&gt; sont allumés ou clignotants ?</li> <li>• Le couvercle de la lampe n'est pas correctement installé.</li> </ul>	<p>—</p> <p>—</p> <p>—</p> <p>114</p> <p>117</p>
<b>Aucune image n'apparaît.</b>	<ul style="list-style-type: none"> <li>• La source d'entrée du signal vidéo n'est peut-être pas connectée correctement à la prise correspondante.</li> <li>• Le réglage de sélection d'entrée est peut-être incorrect.</li> <li>• Il est possible que le réglage de la [LUMINOSITÉ] soit au minimum.</li> <li>• La source d'entrée branchée au projecteur a peut-être un problème.</li> <li>• La fonction ARRÊT TEMPORAIRE AV est peut-être active.</li> </ul>	<p>36</p> <p>47</p> <p>58</p> <p>—</p> <p>50, 72</p>
<b>L'image est floue.</b>	<ul style="list-style-type: none"> <li>• Le capuchon d'objectif est encore fixé à l'objectif.</li> <li>• La mise au point de l'objectif n'est pas réglée correctement.</li> <li>• Le projecteur n'est pas placé à une distance correcte de l'écran.</li> <li>• L'objectif est peut-être sale.</li> <li>• Le projecteur est trop incliné.</li> </ul>	<p>21</p> <p>43</p> <p>31-32</p> <p>18</p> <p>—</p>
<b>La couleur est pâle ou grisâtre.</b>	<ul style="list-style-type: none"> <li>• Les réglages de [COULEUR] et de [TEINTE] sont incorrects.</li> <li>• La source d'entrée branchée au projecteur n'est pas réglée correctement.</li> <li>• Le câble RVB est endommagé.</li> </ul>	<p>58</p> <p>—</p> <p>—</p>
<b>Aucun son n'est produit par le haut-parleur interne.</b>	<ul style="list-style-type: none"> <li>• Les prises d'entrée peuvent être mal connectées.</li> <li>• Le volume peut être réglé au minimum.</li> <li>• La fonction ARRET TEMPORAIRE AV peut être active.</li> <li>• Lorsque VARIABLE AUDIO OUT est branchée, le haut-parleur intégré au projecteur n'est pas disponible.</li> <li>• La fonction SUPP. SON peut être active.</li> </ul>	<p>37</p> <p>47, 77</p> <p>50, 72</p> <p>37</p> <p>51, 77</p>
<b>La télécommande ne fonctionne pas.</b>	<ul style="list-style-type: none"> <li>• Les piles sont épuisées.</li> <li>• Les piles ne sont pas insérées correctement.</li> <li>• Le récepteur du signal de télécommande du projecteur peut être masqué.</li> <li>• La télécommande est hors de la plage de fonctionnement.</li> <li>• Une lumière forte, par exemple fluorescente, éclaire le récepteur du signal.</li> <li>• Le réglage [CONTRÔLE TÉLÉCOMMANDE] est réglé sur [HORS SERVICE] dans [VERROUILLAGE TOUCHES].</li> <li>• Est-ce que le réglage du numéro ID est correct ?</li> <li>• Assurez-vous que l'interrupteur &lt;ON/OFF&gt; de la télécommande est réglé sur « ON ».</li> </ul>	<p>—</p> <p>28</p> <p>25</p> <p>25</p> <p>25</p> <p>83</p> <p>28</p> <p>24</p>
<b>L'écran de menu n'apparaît pas.</b>	<ul style="list-style-type: none"> <li>• Est-ce que la fonction de menu à l'écran est désactivée (masquée) ?</li> </ul>	<p>67</p>
<b>Les touches de commande du projecteur ne fonctionnent pas.</b>	<ul style="list-style-type: none"> <li>• Le réglage [PANNEAU DE CONTRÔLE] est réglé sur [HORS SERVICE] dans [VERROUILLAGE TOUCHES].</li> </ul>	<p>83</p>
<b>L'image n'est pas projetée correctement.</b>	<ul style="list-style-type: none"> <li>• Il y a peut-être un problème avec le magnétoscope ou une autre source du signal.</li> <li>• Le signal envoyé au projecteur n'est pas compatible.</li> </ul>	<p>—</p> <p>129-130</p>
<b>L'image de l'ordinateur n'apparaît pas.</b>	<ul style="list-style-type: none"> <li>• Le câble est peut-être plus long que le câble en option.</li> <li>• La sortie vidéo externe de l'ordinateur portable peut ne pas être réglée correctement.</li> </ul>	<p>—</p> <p>43</p>
<b>Une image en provenance d'un dispositif HDMI ne s'affiche pas ou l'image est instable.</b>	<ul style="list-style-type: none"> <li>• Le câble HDMI est-il fermement connecté ?</li> <li>• Éteignez l'alimentation du projecteur et les appareils connectés. Puis rallumez le projecteur et les appareils connectés.</li> <li>• Un câble de signal incompatible est connecté</li> </ul>	<p>36-37</p> <p>—</p> <p>129-130</p>
<b>Aucun son n'est produit par un dispositif HDMI.</b>	<ul style="list-style-type: none"> <li>• Réglez le canal audio de l'appareil connecté sur PCM linéaire.</li> </ul>	<p>—</p>
<b>La fonction EASY SETTING est désactivée</b>	<ul style="list-style-type: none"> <li>• Arrêt et marche de l'alimentation du projecteur.</li> </ul>	<p>79</p>

## Attention

- Si un problème persiste après avoir vérifié le contenu du tableau, veuillez consulter votre revendeur.

## FAQ

Veillez vous référer aux points suivants si vous avez des problèmes avec la connexion au réseau sans fil.

### La connexion au réseau sans fil est interrompue subitement.

- L'image peut être déformée par les ondes radio environnantes. Dans de tels cas, veuillez essayer les mesures suivantes.
  - Rapprochez le dispositif de connexion au réseau sans fil du projecteur.
  - Placez-les à distance d'appareils qui peuvent émettre un rayonnement électromagnétique, telle que des fours à micro-ondes, des machines de jeux. N'utilisez pas ces appareils si vous ne pouvez pas résoudre le problème.
  - Si plusieurs périphériques sans fil sont connectés via le même routeur, la bande passante sera insuffisante.
  - Évitez d'utiliser le projecteur dans un endroit susceptible de se charger d'électricité statique, par exemple sur un tapis.
- Si la connexion du réseau sans fil est coupée à l'improviste, veuillez régler [LAN SANS FIL] dans le menu [RÉSEAU/USB] sur [HORS SERVICE] puis réexécutez la connexion au réseau sans fil pour que le module sans fil revienne à son état normal.

En outre, veuillez vous référer aux informations suivantes en cas de problème avec la connexion Miracast.

### Impossible de connecter Miracast.

- Le menu [LAN SANS FIL] est réglé sur [HORS SERVICE] ?
- La source d'entrée [Miracast(TM)] est sélectionnée correctement ?
- [MEMORY VIEWER] ou [Panasonic APPLICATION] est sélectionné dans le menu [VERROUILLAGE DE LA CONNEXION] ? Modifiez ce réglage.
- Veuillez vérifier les réglages de appareils certifiés Miracast. Pour plus d'informations sur la méthode de connexion de Miracast, consultez le manuel d'utilisation de appareils certifiés Miracast.
- Des obstacles se trouvent entre le appareils certifiés Miracast et le projecteur ? En outre, le appareils certifiés Miracast est-il éloigné du projecteur ?  
Veuillez retirer les obstacles ou rapprocher le appareils certifiés Miracast du projecteur.
- La colonne « Dispositifs associés » contient des informations de connexion telles que appareils certifiés Miracast, etc., mais vous ne pouvez pas vous reconnecter à l'écran. veuillez vous connecter aux appareils pouvant être connectés et répertoriés dans la liste.
- En fonction de l'état de votre appareil certifié Miracast, la connexion peut avoir échoué.

### Deconnexion soudaine ou impossible d'actualiser l'image.

- Si l'écran de veille Miracast n'est pas affiché, le son ne peut pas être émis, la connexion est rompue, veuillez redémarrer le projecteur puis recommencez avec la méthode suivante.
  - Réglez [MODE STANDBY] sur [ÉCO], éteignez l'appareil puis rallumez-le. (Si [MODE STANDBY] est déjà réglé sur [ÉCO], la procédure de réglage n'est pas nécessaire.)
  - Éteignez l'appareil et débranchez la fiche d'alimentation de la prise secteur.
  - Veuillez allumez le projecteur et l'appareil certifié Miracast.

### L'image de Miracast est déformée.

- Réglez le mode LAN sans fil sur [S-DIRECT] ou [M-DIRECT]. (Certaines fonctions présentes dans la connexion sans fil normale sont limitées dans ces 2 modes.)
- Puisque Miracast est connecté sans fil, l'image peut être déformée par les ondes radio environnantes. Dans ce cas, essayez d'appliquer les mesures suivantes.
  - Rapprochez le appareils certifiés Miracast du projecteur.
  - Placez-les à distance d'appareils qui peuvent émettre un rayonnement électromagnétique, telle que des fours à micro-ondes, des machines de jeux. N'utilisez pas ces appareils si vous ne pouvez pas résoudre le problème.
  - Si plusieurs périphériques sans fil sont connectés via le même routeur, la bande passante sera insuffisante.
- En cas de problème avec le contenu affiché, confirmez-le.
- Les images de Miracast peuvent être déformées en fonction de appareils certifiés Miracast. Ceci peut être du aux possibilités de traitement et aux performances de la transmission sans fil de appareils certifiés Miracast, ce n'est pas un défaut de fonctionnement du projecteur.

### La connexion avec Miracast sera interrompue s'il n'y a aucune activité après la connexion au Miracast.

- En fonction de la configuration de votre appareil certifié Miracast, la connexion peut être perdue au bout d'un certain temps. Veuillez vérifier le réglage d'économie d'énergie de l'appareil.
- Le problème peut être résolu en mettant à jour le pilote et le microprogramme du périphérique sans fil. Veuillez demander une assistance technique au fabricant du périphérique.

### Autres

- En fonction de votre appareil certifié Miracast, l'écran de confirmation de la reconnexion au nom de connexion « from UNKNOWN » peut s'afficher. Sélectionnez alors « CANCEL » pour abandonner la reconnexion.
- En fonction de votre appareil certifié Miracast, vous pouvez devoir supprimer le profil pendant la connexion. Dans ce cas, veuillez retirer l'appareil en suivant les instructions.



# Chapitre 6 **Annexe**

---

Ce chapitre décrit les caractéristiques et le service après-vente du projecteur.

# Informations techniques

## Protocole PJLink

La fonction réseau du projecteur accepte le PJLink classe 1, le protocole PJLink permet de régler le projecteur et d'interroger son état depuis un ordinateur.

### Commandes

Le tableau suivant liste les commandes du protocole PJLink applicables pour commander le projecteur.

- Les caractères X dans les tableaux sont des caractères non spécifiques.

Commande	Description de la commande	Chaîne de paramètres/retours	Remarque		
POWR	Commande de l'alimentation	0 1	Veille Sous tension		
POWR ?	Demande de l'état de l'alimentation électrique	0 1 2 3	Veille Sous tension Refroidissement en cours Chauffage en cours		
INPT	Sélection d'entrée	11 12 21	RGB 1 RGB 2 VIDEO		
INPT ?	Demande de sélection d'entrée	22 31 51	S-VIDEO HDMI NETWORK/USB		
AVMT	Commande AV MUTE	30	ARRET TEMPORAIRE AV désactivée		
AVMT ?	Demande d'état d'AV MUTE	31	ARRET TEMPORAIRE AV activée		
ERST ?	Demande d'état d'erreur	xxxxxx	1er octet	Indique des défauts de ventilation, page 0-2	<ul style="list-style-type: none"> <li>• 0 = Pas d'erreur connue</li> <li>• 1 = Avertissement</li> <li>• 2 = Erreur</li> </ul>
			2ème octet	Indique des défauts de lampe, page 0-2	
			3ème octet	Indique des défauts de température, page 0-2	
			4ème octet	Fixé à 0	
			5ème octet	Indique des défauts de filtre, page 0-2	
			6ème octet	Indique d'autres défauts, page 0-2	
LAMP ?	Demande d'état de la lampe	xxxxxxxxxxxx	1ers chiffres (chiffres 1 à 5) : Temps de fonctionnement cumulé de la lampe Chiffre suivant : 0 = lampe éteinte, 1 = lampe allumée		
INST ?	Demande de liste de sélection d'entrée	11 12 21 22 31 51			
NAME ?	Demande du nom du projecteur	xxxxx	Renvoie le nom réglé dans [CHANGEMENT DE NOM] de [RÉSEAU/USB].		
INF1 ?	Demande du nom du fabricant	Panasonic	Renvoie le nom du fabricant.		
INF2 ?	Demande du nom du modèle	VW345NZ VX415NZ	Renvoie le nom du modèle.		
INF0 ?	Autres demandes d'informations	xxxxx	Renvoie les informations telles que le numéro de version.		
CLSS ?	Demande des informations de classe	1	Renvoie la classe de PJLink.		

### Autorisation de sécurité PJLink

Le mot de passe utilisé pour PJLink est le même que le mot de passe réglé pour le contrôle Web.

Lors de l'utilisation du projecteur sans authentification de sécurité, ne définissez aucun mot de passe pour le contrôle Web.

- Pour les caractéristiques techniques concernant PJLink, consultez le site Web de « Japan Business Machine and Information System Industries Association ».

URL <http://pjlink.jbmia.or.jp/english/>

## Commandes via le réseau local

### Si le mot de passe des droits d'administrateur de commande par le Web est défini (mode protégé)

#### Méthode de connexion

1) Obtenez l'adresse IP et le numéro du port (valeur définie par défaut = 1 024) du projecteur et faites une demande de connexion au projecteur.

- Obtenez l'adresse IP dans l'écran du menu du projecteur, et le numéro du port dans la page de commande WEB.

<b>Adresse IP :</b>	Elle se trouve dans MENU PRINCIPAL → [RÉSEAU/USB] → [ÉTAT]
<b>N° de port :</b>	Il se trouve dans la page de la commande par le WEB → [Detailed set up] → [Port set up]

2) Il y a une réponse du projecteur.

	Section des données	Espace	Mode	Espace	Section du nombre aléatoire	Symbole de fin
<b>Commande exemple</b>	« NTCONTROL » (chaîne ASCII)	< > 0x20	< 1 > 0x31	< > 0x20	« ZZZZZZZZ » (Numéro hexadécimal du code ASCII)	(CR) 0x0d
<b>Longueur des données</b>	9 octets	1 octet	1 octet	1 octet	8 octets	1 octet

- Mode : 1 = mode protégé

3) Génère une valeur de hachage sur 32 octets à partir des données suivantes au moyen de l'algorithme MD5.

- « xxxxxx : yyyy : zzzzzzzz »

<b>xxxxxx :</b>	Nom d'utilisateur des droits d'administrateur pour les COMMANDES WEB (le nom par défaut est « admin1 »)
<b>yyyy :</b>	Le mot de passe de l'utilisateur des droits d'administrateur ci-dessus (le mot de passe par défaut est « panasonic »)
<b>zzzzzzzz :</b>	Nombre aléatoire sur 8 octets obtenu dans l'étape 2

#### Méthode de transmission de commande

La transmission se fait selon le format de commande suivant.

#### ■ Données transmises

	En-tête			Section des données	Symbole de fin
<b>Commande exemple</b>	Valeur de hachage (Voir ci-dessus <Méthode de connexion>)			Commande (chaîne ASCII)	(CR) 0x0d
<b>Longueur des données</b>	32 octets			Longueur indéfinie	1 octet

#### ■ Données reçues

	En-tête		Section des données	Symbole de fin
<b>Commande exemple</b>	< 0 > 0x30	< 0 > 0x30	Commande (chaîne ASCII)	(CR) 0x0d
<b>Longueur des données</b>	1 octet		Longueur indéfinie	1 octet

#### ■ Réponse en cas d'erreur

	Chaîne	Détails	Symbole de fin
<b>Message</b>	« ERR1 »	Commande non définie	(CR) 0x0d
	« ERR2 »	Hors de la plage du paramètre	
	« ERR3 »	État occupé ou durée inacceptable	
	« ERR4 »	Expiration ou durée inacceptable	
	« ERR5 »	Longueur des données incorrecte	
	« ERRA »	Différence de mots de passe	
<b>Longueur des données</b>	4 octets	—	1 octet

**Si le mot de passe des droits d'administrateur de commande par le Web n'est pas défini (mode non protégé)**

**Méthode de connexion**

1) Obtenez l'adresse IP et le numéro du port (valeur définie par défaut = 1 024) du projecteur et faites une demande de connexion au projecteur.

- Obtenez l'adresse IP dans l'écran du menu du projecteur, et le numéro du port dans la page de commande WEB.

<b>Adresse IP :</b>	Elle se trouve dans MENU PRINCIPAL → [RÉSEAU/USB] → [ÉTAT]
<b>N° de port :</b>	Il se trouve dans la page de la commande par le WEB → [Detailed set up] → [Port set up]

2) Il y a une réponse du projecteur.

**■ Données de la réponse**

	Section des données	Espace	Mode	Symbole de fin
<b>Commande exemple</b>	« NTCONTROL » (chaîne ASCII)	< > 0x20	< 0 > 0x30	(CR) 0x0d
<b>Longueur des données</b>	9 octets	1 octet	1 octet	1 octet

- Mode : 0 = mode non protégé

**Méthode de transmission de commande**

Transmettre selon le format de commande suivant.

**■ Données transmises**

	En-tête		Section des données	Symbole de fin
<b>Commande exemple</b>	< 0 > 0x30	< 0 > 0x30	Commande (chaîne ASCII)	(CR) 0x0d
<b>Longueur des données</b>	1 octet	1 octet	Longueur indéfinie	1 octet

**■ Données reçues**

	En-tête		Section des données	Symbole de fin
<b>Commande exemple</b>	< 0 > 0x30	< 0 > 0x30	Commande (chaîne ASCII)	(CR) 0x0d
<b>Longueur des données</b>	1 octet	1 octet	Longueur indéfinie	1 octet

**■ Données de la réponse**

	Chaîne	Détails	Symbole de fin
<b>Message</b>	« ERR1 »	Commande non définie	(CR) 0x0d
	« ERR2 »	Hors de la plage du paramètre	
	« ERR3 »	État occupé ou durée inacceptable	
	« ERR4 »	Expiration ou durée inacceptable	
	« ERR5 »	Longueur des données incorrecte	
	« ERRA »	Différence de mots de passe	
<b>Longueur des données</b>	4 octets	—	1 octet

## Prise série

Le connecteur série qui se trouve sur le panneau des connecteurs du projecteur est conforme aux spécifications de l'interface RS-232C, de sorte que le projecteur puisse être commandé par un ordinateur personnel branché à ce connecteur.

## Connexion

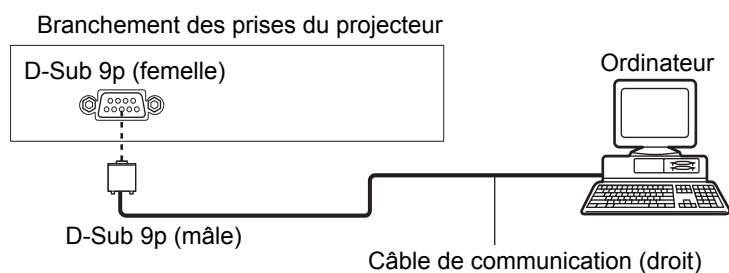

## Affectation des broches et noms des signaux

D-Sub 9 broches (femelle) Vue externe	N° broche	Nom du signal	Contenu
	①	—	NC
	②	TXD	Données transmises
	③	RXD	Données reçues
	④	—	NC
	⑤	GND	Masse
	⑥	—	NC
	⑦	CTS	Connexion interne
	⑧	RTS	
	⑨	—	NC

## Paramètres de communication

Niveau de signal	Compatible RS-232C
Méthode de synchronisation	Asynchrone
Débit en bauds	9 600 bps
Parité	Sans
Longueur de caractère	8 bits
Bit d'arrêt	1 bit
Paramètre X	Sans
Paramètre S	Sans

### Format de base

La transmission depuis l'ordinateur démarre avec STX, puis le numéro ID, la commande, le paramètre et ETX sont envoyés dans cet ordre. Ajoutez des paramètres en fonction des détails de contrôle.

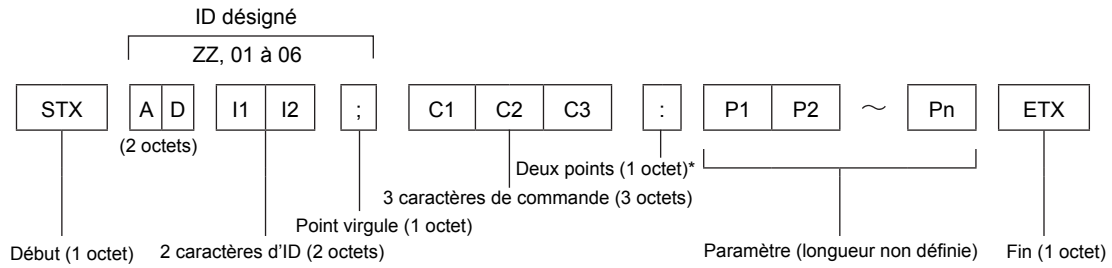

\* Lors de l'envoi d'une commande sans aucun paramètre, un caractère deux-points (: ) n'est pas nécessaire.

### Format de base (avec sous-commande)

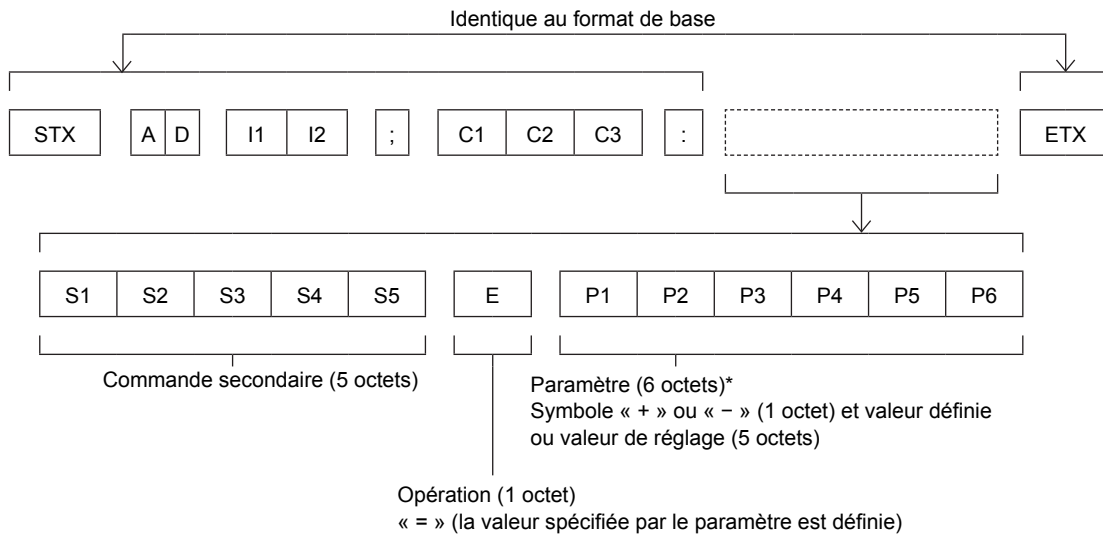

\* Lorsqu'une commande ne nécessitant pas de paramètre est envoyée, l'opération (E) et le paramètre ne sont pas nécessaires.

### Attention

- Si une commande est transmise après le démarrage de l'allumage de la lampe, il pourrait y avoir un délai de réponse ou la commande pourrait ne pas s'exécuter. Essayez d'envoyer ou de recevoir votre commande après 60 secondes.
- Lors de la transmission de commandes multiples, veuillez à attendre 0,5 seconde après la réception d'une réponse de la part du projecteur avant d'envoyer la commande suivante. Lorsqu'une commande ne nécessitant pas de paramètre est transmise, les deux points (: ) ne sont pas nécessaires.

### Remarque

- Si une commande ne peut pas être exécutée, la réponse « ER401 » est envoyée par le projecteur à l'ordinateur.
- Si un paramètre non valide est envoyé, la réponse « ER402 » est envoyée par le projecteur à l'ordinateur.
- La transmission ID dans le modèle RS-232C est compatible avec ZZ (TOUT) et 01 à 06.
- Si une commande avec un ID spécifique est envoyée, une réponse sera envoyée à l'ordinateur uniquement dans les cas suivants.
  - Correspondance avec le numéro ID du projecteur.
  - [NUMÉRO DU PROJECTEUR] (➡ page 73) du projecteur est [TOUT].
- STX et ETX sont des codes de caractères. STX en hexadécimal correspond à 02 et ETX en hexadécimal correspond à 03.

## Spécifications du câble

[Connexion à un ordinateur]

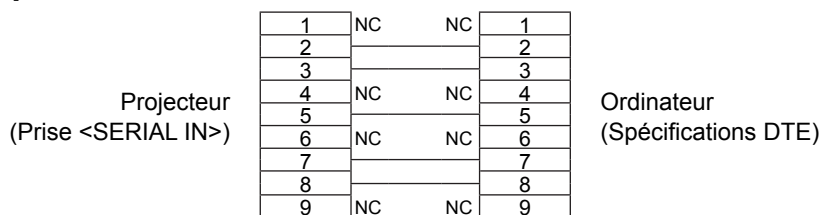

## Commandes

Les commandes suivantes sont disponibles pour commander le projecteur depuis un ordinateur :

### ■ Commandes du projecteur

Commande	Contenu de la commande	Chaîne de paramètres/retours	Remarques
PON	Alimentation [OUI]	—	Pour vérifier si l'alimentation est active, utilisez la commande « Demande d'alimentation ».
POF	Alimentation [NON]		
IIS	Sélection d'entrée	VID SVD RG1 RG2 HD1 NWP PA1 MC1 MV1	VIDEO S-VIDEO RGB1 RGB2 HDMI NETWORK Panasonic APPLICATION Miracast MEMORY VIEWER
OFZ	Gel d'image	0	[NON]
		1	[OUI]
AUU	Augmentation du volume		
AUD	Diminution du volume		
DZU	D. ZOOM avant		
DZD	D. ZOOM arrière		
OSH	Fonction ARRET TEMPORAIRE AV		
QPW	Demande d'alimentation	000	Veille
		001	Sous tension
Q\$\$	Interrogation de l'état de la lampe	0	Veille
		1	commande lampe OUI active
		2	Lampe OUI
		3	commande lampe NON active

## Opérations de [MOT DE PASSE VERROU. MENU]

Pour initialiser votre mot de passe, consultez votre revendeur.

## Liste des combinaisons d'affichage de deux fenêtres

		Fenêtre secondaire					
		COMPUTER1		COMPUTER2	HDMI	VIDEO	S-VIDEO
Fenêtre principale		RGB	YCbCr/YpPr	RGB			
COMPUTER1	RGB	—	—	—	✓	—	—
	YCbCr/YpPr	—	—	—	✓	—	—
COMPUTER2	RGB	—	—	—	✓	—	—
HDMI		✓	✓	✓	—	✓	✓
VIDEO		—	—	—	✓	—	—
S-VIDEO		—	—	—	✓	—	—

- ✓ : Les combinaisons Image dans Image sont activées.  
 — : Les combinaisons Image dans Image sont désactivées.

### Remarque

- [MEMORY VIEWER], [Miracast(TM)] et [Panasonic APPLICATION] ne supportent pas la fonction d'affichage de deux fenêtres.
- Lors du choix d'un signal de type cinéma 1080/24p, 1080/24sF, 1080/25p, 1080/30p, 1080/50p ou 1080/60p pour l'entrée HDMI, la fonction d'affichage de deux fenêtres est désactivée.
- L'image de la fenêtre secondaire peut être déformée en fonction de la combinaison des signaux.
- Quand les combinaisons d'entrées ou les signaux d'entrée choisis ne correspondent pas à l'affichage de deux fenêtres, le message « AFFICHAGE DE CETTE COMBINAISON D'ENTRÉE DANS P IN P IMPOSSIBLE » est affiché.



## Liste des signaux compatibles

Le tableau suivant indique les types de signaux compatibles avec les projecteurs.

- Les symboles qui indiquent des formats sont les suivants.

V = VIDEO, S = S-VIDEO, C = RGB, Y = YC<sub>B</sub>CR/YP<sub>B</sub>PR, H = HDMI

Mode	Résolution d'affichage (points)	Fréquence de balayage		Fréquence d'horloge des points (MHz)	Format*1	PnP*2	
		H (kHz)	V (Hz)			COMPUTER1/COMPUTER2	HDMI
NTSC/NTSC4.43/ PAL-M/PAL60	720 x 480i	15,7	59,9	—	V/S	—	—
PAL/PAL-N/SECAM	720 x 576i	15,6	50,0	—	V/S	—	—
525i (480i)	720 x 480i	15,7	59,9	13,5	C/Y	—	—
625i (576i)	720 x 576i	15,6	50,0	13,5	C/Y	—	—
525i (480i)	720 (1 440) x 480i <sup>3</sup>	15,7	59,9	27,0	H	—	—
625i (576i)	720 (1 440) x 576i <sup>3</sup>	15,6	50,0	27,0	H	—	—
525p (480p)	720 x 483	31,5	59,9	27,0	C/Y/H	—	✓
625p (576p)	720 x 576	31,3	50,0	27,0	C/Y/H	—	✓
750 (720)/60p	1 280 x 720	45,0	60,0	74,3	C/Y/H	—	✓
750 (720)/50p	1 280 x 720	37,5	50,0	74,3	C/Y/H	—	✓
1125 (1080)/60i <sup>4</sup>	1 920 x 1 080i	33,8	60,0	74,3	C/Y/H	—	✓
1125 (1080)/50i	1 920 x 1 080i	28,1	50,0	74,3	C/Y/H	—	✓
1125 (1080)/24p	1 920 x 1 080	27,0	24,0	74,3	C/Y/H	—	✓
1125 (1080)/24sF	1 920 x 1 080i	27,0	48,0	74,3	C/Y/H	—	—
1125 (1080)/25p	1 920 x 1 080	28,1	25,0	74,3	C/Y/H	—	—
1125 (1080)/30p	1 920 x 1 080	33,8	30,0	74,3	C/Y/H	—	—
1125 (1080)/60p	1 920 x 1 080	67,5	60,0	148,5	C/Y/H	—	✓
1125 (1080)/50p	1 920 x 1 080	56,3	50,0	148,5	C/Y/H	—	✓
VESA400	640 x 400	31,5	70,1	25,2	C/H	—	—
	640 x 400	37,9	85,1	31,5	C/H	—	—
VGA	640 x 480	31,5	59,9	25,2	C/H	✓	✓
	640 x 480	35,0	66,7	30,2	C/H	✓	—
	640 x 480	37,9	72,8	31,5	C/H	✓	—
	640 x 480	37,5	75,0	31,5	C/H	✓	—
	640 x 480	43,3	85,0	36,0	C/H	—	—
SVGA	800 x 600	35,2	56,3	36,0	C/H	✓	—
	800 x 600	37,9	60,3	40,0	C/H	✓	✓
	800 x 600	48,1	72,2	50,0	C/H	✓	—
	800 x 600	46,9	75,0	49,5	C/H	✓	—
	800 x 600	53,7	85,1	56,3	C/H	—	—
MAC16	832 x 624	49,7	74,6	57,3	C/H	✓	—
XGA	1 024 x 768	39,6	50,0	51,9	C/H	—	—
	1 024 x 768	48,4	60,0	65,0	C/H	✓	✓
	1 024 x 768	56,5	70,1	75,0	C/H	✓	—
	1 024 x 768	60,0	75,0	78,8	C/H	✓	—
	1 024 x 768	65,5	81,6	86,0	C/H	—	—
	1 024 x 768	68,7	85,0	94,5	C/H	—	—
	1 024 x 768	80,0	100,0	105,0	C/H	—	—
MXGA	1 152 x 864	64,0	70,0	94,2	C/H	—	—
	1 152 x 864	67,5	74,9	108,0	C/H	—	—
	1 152 x 864	77,1	85,0	119,7	C/H	—	—
MAC21	1 152 x 870	68,7	75,1	100,0	C/H	—	—
1280 x 720	1 280 x 720	37,1	50,0	60,5	C/H	—	—
	1 280 x 720	44,8	60,0	74,5	C/H	—	—
1280 x 768	1 280 x 768	60,3	74,9	102,3	C/H	—	—
	1 280 x 768	68,6	84,8	117,5	C/H	—	—

Mode	Résolution d'affichage (points)	Fréquence de balayage		Fréquence d'horloge des points (MHz)	Format*1	PnP*2	
		H (kHz)	V (Hz)			COMPUTER1/ COMPUTER2	HDMI
1280 x 800	1 280 x 800	41,2	50,0	69,9	C/H	—	—
	1 280 x 800	49,7	60,0	84,7	C/H	✓	✓
MSXGA	1 280 x 960	60,0	60,0	108,0	C/H	—	—
SXGA	1 280 x 1 024	64,0	60,0	108,0	C/H	✓	✓
	1 280 x 1 024	80,0	75,0	135,0	C/H	✓	—
	1 280 x 1 024	91,1	85,0	157,5	C/H	—	—
1366 x 768	1 366 x 768	39,6	50,0	69,9	C/H	—	—
	1 366 x 768	47,7	60,0	84,7	C/H	✓	✓
SXGA+	1 400 x 1 050	65,2	60,0	122,6	C/H	—	—
	1 400 x 1 050	82,2	75,0	155,9	C/H	—	—
WXGA+	1 400 x 900*5	55,5	59,9	88,8	C/H	—	—
1600 x 900	1 600 x 900	46,3	50,0	97,0	C/H	—	—
	1 600 x 900	55,9	60,0	119,0	C/H	✓	✓
UXGA	1 600 x 1 200	75,0	60,0	162,0	C/H	✓	✓
WSXGA+	1 680 x 1 050	65,2	60,0	146,3	C/H	✓	✓
1920 x 1080	1 920 x 1 080*5	66,6	59,9	138,5	C/H	—	—
WUXGA	1 920 x 1 200*5	74,0	60,0	154,0	C/H	—	—

\*1 La prise <COMPUTER 2 IN> est destinée uniquement à l'entrée de signaux RVB.

\*2 Le marquage des signaux avec « ✓ » indique que Plug and Play est compatible avec l'EDID du projecteur. Les signaux non marqués dans Plug and Play peuvent également être comptables si des prises d'entrée sont mentionnées dans la liste des formats. Si Plug and Play n'est pas marqué et si rien n'est écrit dans la liste des formats, des difficultés de projection d'image peuvent se présenter même si l'ordinateur et le projecteur semblent avoir la même résolution.

\*3 Signal Pixel-Repetition (fréquence d'horloge à points 27,0 MHz) uniquement

\*4 Lorsque un signal 1125 (1035)/60i est entré, il s'affiche comme un signal 1125 (1080)/60i.

\*5 Compatible avec VESA CVT-RB (Reduced Blanking).

### Remarque

- Le nombre de points affichés est 1 280 x 800 pour le PT-VW345NZ et 1 024 x 768 pour le PT-VX415NZ. Un signal d'une résolution différente sera projeté après conversion de la résolution pour correspondre à l'affichage du projecteur.
- Le « i » derrière la valeur de résolution indique un signal entrelacé.
- Lorsque les signaux entrelacés sont connectés, l'image projetée peut osciller.

# Spécifications

N° de modèle		PT-VW345NZ	PT-VX415NZ
<b>Alimentation</b>		AC100 V-240 V, 50 Hz/60 Hz	
<b>Consommation électrique</b>	<b>Projection</b>	100 V-240 V, 3,5 A-1,3 A, 300 W	
	<b>En mode veille</b>	Quand [MODE STANDBY] de [GESTION ECOLOGIQUE] est réglé sur [ECO] : 0,4 W *1 Quand [MODE STANDBY] de [GESTION ECOLOGIQUE] est réglé sur [RÉSEAU] : 5 W *2 Quand [MODE STANDBY] de [GESTION ECOLOGIQUE] est réglé sur [NORMAL] : 14 W Lorsque le [MODE STANDBY] de [GESTION ECOLOGIQUE] est réglé sur [NORMAL] et [EN MODE STANDBY] de [REGLAGE AUDIO] est réglé sur [OUI] : 27 W	
<b>Dalle LCD</b>	<b>Taille de la dalle</b>	1,5 cm (0,59") (format 16 : 10)	1,6 cm (0,63") (format 4 : 3)
	<b>Méthode d'affichage</b>	3 dalles LCD transparentes (RVB)	
	<b>Méthode de pilotage</b>	Méthode à matrice active	
	<b>Nombre de pixels</b>	1 024 000 (1 280 x 800) x 3 panneaux	786 432 (1 024 x 768) x 3 panneaux
<b>Objectif</b>		Zoom manuel (1,6x)/Mise au point manuelle : F 1,6 à 2,12, f 15,30 mm à 24,64 mm	
<b>Source lumineuse</b>		Lampe UHM 230 W	
<b>Émission lumineuse*3</b>		3 700 lm	4 200 lm
<b>Taux de contraste*4</b>		3 000 : 1 (tout blanc/tout noir) ([PUISSANCE DE LA LAMPE] est réglé sur [NORMAL], [IRIS] est réglé sur [OUI])	4 000 : 1 (tout blanc/tout noir) ([PUISSANCE DE LA LAMPE] est réglé sur [NORMAL], [IRIS] est réglé sur [OUI])
<b>Fréquence de balayage applicable*5</b>	<b>pour les signaux vidéo (y compris S-vidéo)</b>	Horizontale 15,75 kHz / 15,63 kHz, Verticale 60 Hz / 50 Hz	
	<b>pour des signaux RVB</b>	Horizontal 15 kHz à 100 kHz, Vertical 50 Hz à 100 Hz Fréquence de l'horloge des points : 140 MHz ou moins	
	<b>pour un signal YP<sub>B</sub>P<sub>R</sub></b>	[525i(480i)] Horizontale 15,75 kHz, Verticale 60 Hz [525p(480p)] Horizontale 31,50 kHz, Verticale 60 Hz [750(720)/60p] Horizontale 45,00 kHz, Verticale 60 Hz [1125(1080)/60i] Horizontale 33,75 kHz, Verticale 60 Hz [625i(576i)] Horizontale 15,63 kHz, Verticale 50 Hz [625p(576p)] Horizontale 31,25 kHz, Verticale 50 Hz [750(720)/50p] Horizontale 37,50 kHz, Verticale 50 Hz [1125(1080)/50i] Horizontale 28,13 kHz, Verticale 50 Hz Les prises HD/SYNC et V ne sont pas conformes avec la SYNC composite à 3 valeurs	
	<b>pour le signal HDMI</b>	525p(480p), 625p(576p), 750(720)/60p, 750(720)/50p, 1125(1080)/24p, 1125(1080)/24sF, 1125(1080)/30p, 1125(1080)/60p, 1125(1080)/50p, 1125(1080)/60i, 1125(1080)/50i Résolution affichable : VGA à WUXGA (non entrelacé) Fréquence de l'horloge des points : jusqu'à 162 MHz	
<b>Système de couleurs</b>		7 (NTSC, NTSC4.43, PAL, PAL-N, PAL-M, SECAM, PAL60)	
<b>Taille de la projection</b>		0,76 m-7,62 m (30"-300")	
<b>Format de l'écran</b>		16 : 10	4 : 3
<b>Type de projection</b>		[FAÇADE/SOL], [FAÇADE/PLAFOND], [ARRIÈRE/SOL], [ARR./PLAFOND] (système de réglage de menu)	

\*1 Lorsque le menu [RÉGLAGE PROJECTEUR] → [GESTION ECOLOGIQUE] → [MODE STANDBY] est réglé sur [ECO], la fonction de réseau (réseau local sans fil et réseau local câblé) ne peut pas être utilisée en mode veille.

\*2 Lorsque le menu [RÉGLAGE PROJECTEUR] → [GESTION ECOLOGIQUE] → [MODE STANDBY] est réglé sur [RÉSEAU], seule la fonction Wake on LAN peut être utilisée en mode standby via le LAN câblé.

\*3 Ces valeurs de puissance lumineuse sont mesurées sous la condition que [PUISSANCE DE LA LAMPE] soit réglé sur [NORMAL], et [MODE IMAGE] soit réglé sur [DYNAMIQUE]. Les mesures, les conditions de mesure et la méthode de notation sont conformes aux normes internationales ISO21118.

\*4 La valeur de contraste est mesurée sous la condition que [PUISSANCE DE LA LAMPE] soit réglé sur [NORMAL], [MODE IMAGE] soit réglé sur [DYNAMIQUE] et [EFFET IRIS] soit réglé sur [OUI]. Les mesures, les conditions de mesure et la méthode de notation sont conformes aux normes internationales ISO21118.

\*5 Pour plus d'informations sur les signaux vidéo pouvant être projetés par ce projecteur, consultez la « Liste des signaux compatibles ». (➔ pages 129-130)

## Chapitre 6 Annexe - Spécifications

N° de modèle		PT-VW345NZ	PT-VX415NZ
<b>Haut-parleur</b>		1 (4,0 cm rond)	
<b>Sortie de volume maximale utilisable</b>		10 W	
<b>Prises</b>	<b>&lt;COMPUTER 1 IN&gt;</b>	1 (haute densité D-sub 15 broches femelle) [Signal RVB] 0,7 V [p-p] 75 Ω (Quand G-SYNC : 1,0 V [p-p] 75 Ω) TTL HD/SYNC haute impédance, compatible avec polarité négative/positive automatique TTL VD haute impédance, compatible avec polarité négative/positive automatique [Signal YP <sub>B</sub> P <sub>R</sub> ] Y : 1,0 V [p-p] signal de synchronisation inclus, P <sub>B</sub> P <sub>R</sub> : 0,7 V [p-p] 75 Ω	
	<b>&lt;COMPUTER 2 IN/1 OUT&gt;</b>	1 (haute densité D-sub 15 broches femelle) [Signal RVB] 0,7 V [p-p] 75 Ω (Quand G-SYNC : 1,0 V [p-p] 75 Ω) TTL HD/SYNC haute impédance, compatible avec polarité négative/positive automatique TTL VD haute impédance, compatible avec polarité négative/positive automatique	
	<b>&lt;VIDEO IN&gt;</b>	1 (connecteur jack 1,0 V [p-p] 75 Ω)	
	<b>&lt;S-VIDEO IN&gt;</b>	1 (Mini DIN 4 broches, Y 1,0 V [p-p], C 0,286 V [p-p] 75 Ω, compatible signal S1)	
	<b>&lt;HDMI IN&gt;</b>	1 (HDMI 19 broches, compatible HDCP et Deep color) Signaux audio : PCM linéaire (fréquence d'échantillonnage : 48 kHz/44,1 kHz/32 kHz)	
	<b>&lt;AUDIO IN&gt;</b>	2 (jack M3 mini stéréo, 0,5 V [rms], impédance entrée 22 kΩ et plus) (La prise <AUDIO IN 2 (MIC IN)> accepte une entrée microphone.) 1 (connecteur jack x 2 (L-R), 0,5 V [rms], impédance entrée 22 kΩ et plus)	
	<b>&lt;VARIABLE AUDIO OUT&gt;</b>	1 (jack M3 mini stéréo, compatible sortie de moniteur stéréo, 0 V [rms] à 2,0 V [rms] variable, impédance sortie 2,2 kΩ et moins)	
	<b>&lt;USB A/VIEWER&gt;</b>	Connecteur USB (type A x 1)	
	<b>&lt;USB B/ DISPLAY&gt;</b>	Connecteur USB (type B x 1)	
	<b>&lt;SERIAL IN</b>	1 (D-sub 9 broches, compatible RS-232C, pour une commande par ordinateur)	
<b>&lt;LAN&gt;</b>	1 (pour connexion RJ-45 au réseau, compatible PLink)		
<b>LAN sans fil</b>	<b>Spécifications standard</b>	IEEE802.11a/n : 5,180 GHz - 5,850 GHz IEEE802.11b/g/n : 2,412 GHz - 2,472 GHz	
<b>Longueur du câble d'alimentation</b>		Pour l'Europe, le R-U et les États-Unis : 2,0 m (78 3/4") Pour l'Inde : 3,0 m (118 1/8")	
<b>Boîtier</b>		Plastique moulé	
<b>Dimensions</b>		Largeur : 352 mm (13,86") Hauteur : 98 mm (3,86") (avec pieds réglables rétractés) Profondeur : 279,4 mm (11")	
<b>Poids</b>		Environ 3,4 kg (7,5 lbs.) *6	
<b>Niveau sonore *7</b>		En [NORMAL] dans [PUISSANCE DE LA LAMPE] : 35 dB En [ECO1] ou [ECO2] dans [PUISSANCE DE LA LAMPE] : 29 dB	
<b>Environnement de fonctionnement</b>		Température ambiante de fonctionnement *8 : 0°C (32°F) à 40°C (104°F) (Altitude : inférieure à 1 400 m ; [MODE HAUTE ALTITUDE] : [NON]) 0°C (32°F) à 30°C (86°F) (Altitude : 1 400 m ~ 2 000 m ; [MODE HAUTE ALTITUDE] : [HAUT1]) 0°C (32°F) à 30°C (86°F) (Altitude : 2 000 m ~ 2 700 m ; [MODE HAUTE ALTITUDE] : [HAUT2]) Humidité ambiante de fonctionnement : 10 % à 80 % (sans condensation)	
<b>Télécommande</b>	<b>Alimentation</b>	3 V CC (piles (AAA/R03 ou AAA/LR03) x 2)	
	<b>Portée</b>	Environ 7 m (275,6") (utilisée juste en face du récepteur de signal)	
	<b>Poids</b>	102 g (3,60 ozs.) (piles comprises)	
	<b>Dimensions</b>	Largeur : 48 mm (1,89"), Longueur : 145 mm (5,71"), Hauteur : 27 mm (1,06")	

\*6 C'est une valeur moyenne. Elle peut différer d'un produit à l'autre.

\*7 Les mesures, les conditions de mesure et la méthode de notation sont conformes aux normes internationales ISO21118.

\*8 [PUISSANCE DE LA LAMPE] est commuté automatiquement sur [ECO1] quand la température de l'environnement de fonctionnement atteint 35°C à 40°C.

### Remarque

- Les références des accessoires et des composants vendus séparément sont susceptibles d'être modifiés sans préavis.

# Dimensions

<Unité : mm (pouce)>

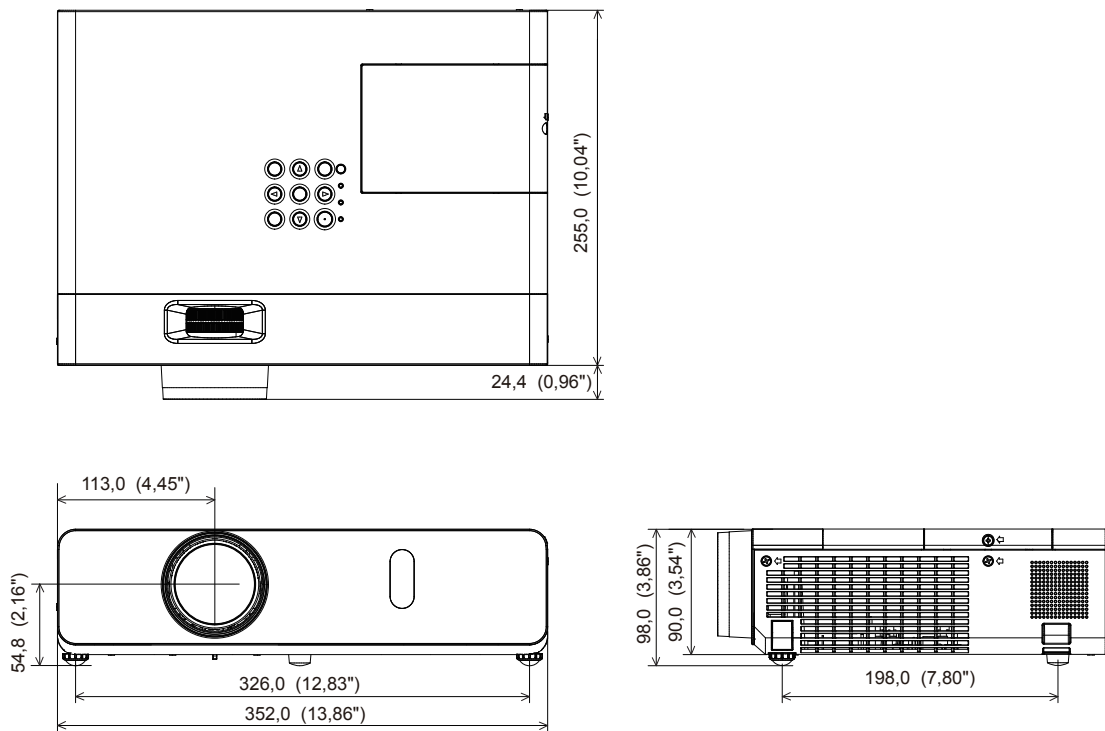

\* Les dimensions réelles peuvent être différentes selon les produits.

## Protections de la suspension au plafond

- Si vous installez le projecteur au plafond, veillez à utiliser le Support de montage au plafond pour projecteurs optionnel spécifié (N° de modèle : ET-PKV100H (pour plafonds hauts), ET-PKV100S (pour plafonds bas), ET-PKV101B (Support du projecteur)).
- Lors de l'installation du projecteur, fixez le kit de prévention de chute inclus avec le Support de montage au plafond pour projecteurs.
- Demandez l'aide d'un technicien qualifié pour procéder à l'installation, par exemple pour monter le projecteur au plafond.
- Panasonic n'est pas responsable des éventuels dommages au projecteur provoqués par l'utilisation d'un support de montage au plafond qui ne serait pas fabriqué par Panasonic ou le choix d'un emplacement d'installation inapproprié, même si la période de garantie du projecteur n'est pas expirée.
- Les produits non utilisés doivent être repris rapidement par un technicien qualifié.
- Utilisez un tournevis dynamométrique ou une clé Allen dynamométrique pour serrer les boulons au couple de serrage spécifié. N'utilisez pas de tournevis électriques ou de tournevis à frapper.
- Consultez les Instructions d'installation pour en savoir plus sur le Support de montage au plafond pour projecteurs.
- Les numéros de modèle des accessoires et accessoires optionnels sont sujets à des modifications sans préavis.

### Vue du dessous

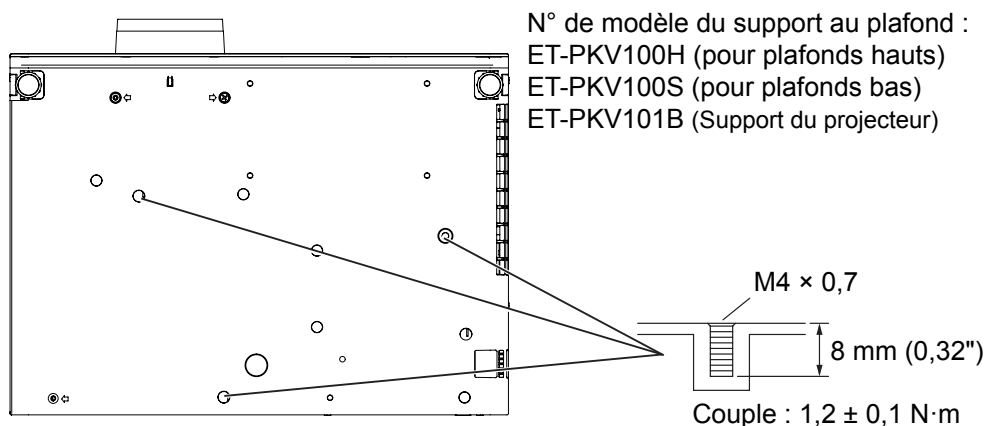

# Glossaire

Élément	Descriptions	Voir page
<b>Point d'accès</b>	Ce sont des stations qui relaient les signaux électromagnétiques entre les ordinateurs d'un réseau local sans fil. Lorsqu'un ordinateur est connecté à un point d'accès, il peut communiquer via le réseau connecté à ce point d'accès.	<b>85</b>
<b>AES</b>	Il s'agit des méthodes de cryptage standard de nouvelle génération du gouvernement des États-Unis. Les travaux de sélection sont effectués par le NIST (National Institute of Standards and Technology). AES : Advanced Encryption Standard	<b>86</b>
<b>PASSERELLE PAR DÉFAUT</b>	Les appareils utilisés pour des normes de réseau différentes des vôtres. La passerelle par défaut permet une connexion à un autre réseau, en réglant les différences bilatérales telles que les protocoles de communication. Si aucune passerelle n'est spécifiée pour l'adresse IP de la destination d'accès, les données seront envoyées à l'hôte défini comme passerelle par défaut.	<b>84</b> <b>86</b>
<b>DHCP</b>	Abréviation de Dynamic Host Configuration Protocol. Cette fonction affecte automatiquement les adresses IP des équipements connectés. Si un périphérique doté de la fonction serveur DHCP est présent sur un réseau local, il affecte automatiquement les adresses IP à l'équipement connecté.	<b>84</b> <b>86</b>
<b>EAP</b>	Abréviation pour PPP Extensible Authentication Protocol. Un protocole d'authentification étendu du PPP, qui est utilisé pour l'authentification des utilisateurs par accès distant. Les méthodes d'authentification MD5, TLS, S/Key, etc. sont prises en charge. Ce protocole est adopté par la norme d'authentification du réseau local (LAN) sans fil IEEE802.1X, et les méthodes disponibles incluent les protocoles EAP-TLS/EAP-TTLS/EAP-LEAP/EAP-PEAP/EAP-MD5.	<b>86</b>
<b>EAP-FAST</b>	Abréviation pour EAP-Flexible Authentication via Secure Tunneling. Il s'agit d'une des méthodes d'authentification sans fil compatible avec la norme IEEE802.1X. Elle ne nécessite pas d'authentification numérique, mais elle établit un tunnel pour le processus d'authentification en utilisant une clé cryptée secrète, et authentifie mutuellement le tunnel pour améliorer la sécurité. Cisco est le propriétaire de cette méthode.	<b>86</b>
<b>EAP-TTLS</b>	Abréviation pour EAP-Tunneled Transport Layer Security. Il s'agit d'une des méthodes d'authentification sans fil compatible avec la norme IEEE802.1X. Elle effectue une authentification mutuelle à l'aide d'un certificat numérique pour le serveur d'authentification, et de l'ID/mot de passe pour le client. Un tunnel est établi pour le processus d'authentification. Développé par Func Software aux États-Unis.	<b>86</b>
<b>GTC (EAP-GTC)</b>	Abréviation pour EAP-Generic Token Card. Il s'agit d'une des méthodes d'authentification sans fil compatible avec la norme IEEE802.1X. L'authentification est effectuée à l'aide de l'ID et du mot de passe. Le mot de passe est obtenu par un jeton de sécurité.	<b>86</b>
<b>ADRESSE IP</b>	Le protocole Internet (IP) est un protocole de distribution de données, l'adresse correspondant à la destination de distribution des données s'appelle l'adresse IP. Une adresse IP ne peut être utilisée qu'une seule fois dans un même réseau local.	<b>84</b> <b>85</b> <b>86</b>
<b>LAN</b>	Abréviation de Local Area Network. C'est un réseau à la portée relativement restreinte, par exemple à l'intérieur d'une entreprise.	<b>19</b>
<b>Adresse MAC</b>	Chaque adaptateur réseau possède son propre numéro d'ID. Un numéro d'ID discret est attribué à chaque adaptateur réseau dans le monde entier. Ces numéros d'ID sont utilisés pour l'échange de données entre adaptateurs. Ces numéros d'ID sont une combinaison d'un nombre discret géré et attribué par l'IEEE à chaque fabricant individuel et un numéro unique attribué à chaque adaptateur individuel par le fabricant.	<b>105</b>

Élément	Descriptions	Voir page
<b>MD5 (EAP-MD5)</b>	Abréviation pour EAP-Message digest algorithm 5. Il s'agit d'une des méthodes d'authentification sans fil compatible avec la norme IEEE802.1X. L'authentification est effectuée à l'aide de l'ID et du mot de passe. Le mot de passe est envoyé crypté avec une méthode de question & réponse.	<b>86</b>
<b>MS-CHAPv2 (EAP-MS-CHAPv2)</b>	Abréviation pour EAP-Microsoft Challenge Handshake Authentication Protocol v2. Il s'agit d'une des méthodes d'authentification sans fil compatible avec la norme IEEE802.1X. Elle effectue une authentification mutuelle au moyen d'un mot de passe à sens unique chiffré.	<b>86</b>
<b>Open System (Système ouvert)/ OUVERT</b>	L'authentification des signaux de communication sans fil s'effectue avec un système de cryptage à clé publique.	<b>86</b>
<b>PEAP</b>	Abréviation pour EAP-Protected EAP. Il s'agit d'une des méthodes d'authentification sans fil compatible avec la norme IEEE802.1X. Elle effectue une authentification mutuelle à l'aide d'un certificat numérique pour le serveur d'authentification, et de l'ID/mot de passe pour le client.	<b>86</b>
<b>Serveur RADIUS</b>	RADIUS est l'abréviation de Remote Access Dial In User authentication Service, et c'est un protocole utilisé pour l'authentification de différents réseaux comme le réseau local (LAN) sans fil. Un serveur d'authentification compatible avec le protocole est appelé un serveur RADIUS. Le serveur RADIUS élimine la nécessité d'enregistrer les informations de l'utilisateur séparément dans chaque appareil, même quand il y a plusieurs périphériques réseau, et permet une gestion intégrée de plusieurs périphériques réseau et utilisateurs.	<b>86</b>
<b>Shared Key (Clé partagée)/ PARTAGÉE</b>	Il s'agit d'un système de cryptage de clé secrète pour signaux de communication sans fil. Dans ce système, l'authentification s'effectue par cryptage et décryptage d'une clé préétablie dans le WEP. Cette méthode, qui utilise la même clé pour le cryptage et le décryptage, est également appelée « système de cryptage de clé partagée » et « système de cryptage de clé commune ».	<b>86</b>
<b>SSID</b>	Abréviation de Service Set ID. L'identificateur SSID doit être défini pour faire la distinction entre l'équipement d'un réseau local sans fil qui utilise des points d'accès et l'équipement qui ne fait pas partie du réseau local. Ce terme peut être remplacé par « ESSID » ou « network name » pour les adaptateurs de réseau local sans fil de certains fabricants.	<b>85 86</b>
<b>MASQUE DE SOUS-RÉSEAU</b>	Ce paramètre limite la plage d'adresses IP affectée aux ordinateurs afin de diviser le réseau en un certain nombre de sections lors de la connexion TCP/IP. La valeur utilisée pour diviser le réseau en cet endroit s'appelle le masque de sous-réseau.	<b>84 85 86</b>
<b>TKIP</b>	Abréviation de Temporal Key Integrity Protocol. Ce protocole de cryptage procure encore plus de sécurité que WEP parce qu'il change la clé de cryptage à intervalles fixes.	<b>86</b>
<b>WEP</b>	Abréviation de Wired Equivalent Privacy. Il s'agit d'une méthode de chiffrement des données de communication. La clé de chiffrement est créée et transmise uniquement à l'utilisateur en communication, de telle façon que les données ne puissent être déchiffrées par un tiers.	<b>86</b>
<b>WPA-EAP WPA2-EAP</b>	Norme de la méthode de cryptage pour réseau local (LAN) sans fil. Il s'agit d'une méthode de cryptage pour les grandes sociétés, et le cryptage est effectué à l'aide du serveur externe.	<b>86</b>
<b>WPA-PSK WPA2-PSK</b>	Il s'agit d'une norme couvrant les méthodes de cryptage utilisées dans les réseaux locaux sans fil. Elle fournit une plus grande sécurité que la norme WEP et comprend des fonctions telles que l'authentification des utilisateurs et TKIP (protocole de cryptage), qui change automatiquement la clé de cryptage à intervalles fixes. Cette authentification ne nécessite aucun serveur d'authentification.	<b>86</b>



# Index

<b>A</b>	[INITIALISE].....	90	[RÉGLAGE IMAGE].....	69
Accès depuis le navigateur Web ....	[INITIALISER TOUT] .....	80	[RÉGLAGE PROJECTEUR].....	73
Accessoires en option .....	Installation .....	30	Remplacement de l'unité .....	115
Accessoires .....	Installation et retrait des piles .....	28	[RÉSEAU/USB] .....	84
[AFFICHAGE DU TEXTE] .....			[RGB/YPbPr]/[RGB/YCbCr].....	61
Ajustement de l'état de l'image.....	<b>L</b>			
Allumage du projecteur.....	Lampe.....	116	<b>S</b>	
[AMX D.D.].....	[LAN CÂBLÉ].....	84	Sécurité .....	17
Arrêt du projecteur.....	[LANGAGE] .....	66	[SÉCURITÉ] .....	81
[ARRÊTER MODE DIRECT] .....	[LAN SANS FIL].....	85	[SÉLECTION COMPUTER2].....	73
[ASPECT] .....	Liste des combinaisons d'affichage		Sélection du signal d'entrée .....	43
[AUTRES FONCTIONS].....	de deux fenêtres.....	128	Sous-menu .....	55
Avis important concernant la	Liste des signaux compatibles.....	129	Spécifications .....	131
sécurité ! .....	[LUMINOSITÉ].....	58	[SYSTÈME-TV].....	61
<b>B</b>	<b>M</b>		<b>T</b>	
Boîtier du projecteur .....	[MEMORY VIEWER] .....	90	[TEINTE].....	58
Branchement du cordon	[MENU AVANÇÉ].....	59	Télécommande.....	24
d'alimentation .....	Menu principal menu .....	54	Témoin LAMP .....	114
	[MÉTHODE DE PROJECTION] ....	74	Témoin ON(G)/STANDBY(R) .....	40
	[MINUTEUR PRÉSENTATION] .....	71	Témoin WARNING .....	114
<b>C</b>	Miracast.....	112	[TEMPÉRATURE DE COULEUR]..	59
CD-ROM.....	[MIRE DE TEST] .....	79	touche <AUTO SETUP/CANCEL> ..	46
[CHANGEMENT DE NOM].....	Mise au rebut.....	17	touche <AV MUTE> .....	50
[CHANGEMENT DE TEXTE] .....	[MODE ÉLARGI].....	70	touche <DEFAULT> .....	54
[CHANGE MOT DE PASSE] ....	[MODE HAUTE ALTITUDE].....	74	touche <FREEZE> .....	49
[COMPTEUR DU FILTRE].....	[MODE IMAGE] .....	57	touche <FUNCTION> .....	47
Connexion .....	[MODE SXGA].....	70	touche <KEYSTONE> .....	46
Connexions réseau.....	[MOT DE PASSE].....	81, 88	touche <P IN P> .....	50
[CONTRASTE] .....	[MOT DE PASSE VERROU. MENU]..	82		
[CONTRÔLE RÉSEAU].....	[MULTI-LIVE].....	89	<b>V</b>	
[CORRECTION DE TRAPÈZE].....			[VERROUILLAGE DE LA	
[COULEUR].....			CONNEXION].....	88
[COULEUR DE FOND].....	<b>N</b>		[VERROUILLAGE MENU].....	82
[Crestron Connected(TM)].....	Navigation dans le menu .....	53	[VERROUILLAGE TOUCHES] .....	83
	[NIVEAU DE SIGNAL HDMI].....	68	[VERROU TRAME].....	65
	Notes sur l'utilisation de la connexion			
<b>D</b>	sans fil .....	19		
[DAYLIGHT VIEW].....	[NUMÉRO DU PROJECTEUR] .....	73		
[DÉCALAGE] .....				
[DÉMARRAGE INITIAL] .....	<b>O</b>			
[DÉMARRAGE LOGO].....	Opérations de base à l'aide de la			
Dépannage .....	télécommande .....	46		
[DÉTAIL] .....	[OPTION D'AFFICHAGE].....	67		
Dimensions.....				
Distance de projection .....	<b>P</b>			
	[PARAMET. RÉGLAGE AUTO].....	70		
<b>E</b>	[P IN P] .....	72		
[EASY SETTING] .....	[POSITION] .....	62		
[EFFET IRIS] .....	Précautions de transport .....	16		
[EMULATION].....	Précautions d'installation.....	16		
Entretien .....	Précautions d'utilisation.....	16, 18		
[ÉTAT].....	Projection.....	43		
	Protections de la suspension au			
<b>F</b>	plafond.....	134		
FAQ .....	[PUISSANCE DE LA LAMPE] .....	75		
Filtre à air.....				
Fixation du capuchon d'objectif ....	<b>R</b>			
[FONCTION DU BOUTON] .....	[RECHERCHE DE SIGNAL].....	70		
Fonction MEMORY VIEWER .....	[RÉDUCTION DE BRUIT] .....	60		
	[REGLAGE AUDIO].....	77		
<b>G</b>	Réglage automatique de l'image ....	44		
[GESTION ECOLOGIQUE] .....	[REGLAGE CLOSED CAPTION] ...	68		
Glossaire .....	[RÉGLAGE DE PHASE].....	64		
	Réglage des identificateurs de			
<b>I</b>	télécommande .....	28		
[IMAGE] .....	Réglage des pieds réglables .....	33		
Informations sur votre projecteur....	[RÉGLAGE D'HORLOGE].....	64		
Informations techniques .....				

## Avis aux utilisateurs concernant la collecte et l'élimination des piles et des appareils électriques et électroniques usagés



Apposé sur le produit lui-même, sur son emballage, ou figurant dans la documentation qui l'accompagne, ce pictogramme indique que les piles et appareils électriques et électroniques usagés doivent être séparés des ordures ménagères.

Afin de permettre le traitement, la valorisation et le recyclage adéquats des piles et des appareils usagés, veuillez les porter à l'un des points de collecte prévus, conformément à la législation nationale en vigueur ainsi qu'aux directives 2002/96/CE et 2006/66/CE.

En éliminant piles et appareils usagés conformément à la réglementation en vigueur, vous contribuez à prévenir le gaspillage de ressources précieuses ainsi qu'à protéger la santé humaine et l'environnement contre les effets potentiellement nocifs d'une manipulation inappropriée des déchets.



Pour de plus amples renseignements sur la collecte et le recyclage des piles et appareils usagés, veuillez vous renseigner auprès de votre mairie, du service municipal d'enlèvement des déchets ou du point de vente où vous avez acheté les articles concernés.

Le non-respect de la réglementation relative à l'élimination des déchets est passible d'une peine d'amende.



### Pour les utilisateurs professionnels au sein de l'Union européenne

Si vous souhaitez vous défaire de pièces d'équipement électrique ou électronique, veuillez vous renseigner directement auprès de votre détaillant ou de votre fournisseur.

### Information relative à l'élimination des déchets dans les pays extérieurs à l'Union européenne

Ce pictogramme n'est valide qu'à l'intérieur de l'Union européenne. Pour connaître la procédure applicable dans les pays hors Union Européenne, veuillez vous renseigner auprès des autorités locales compétentes ou de votre distributeur.

### Note relative au pictogramme à apposer sur les piles (voir les 2 exemples ci-contre)

Le pictogramme représentant une poubelle sur roues barrée d'une croix est conforme à la réglementation. Si ce pictogramme est combiné avec un symbole chimique, il remplit également les exigences posées par la Directive relative au produit chimique concerné.

# Panasonic Corporation

Web Site : <http://panasonic.net/avc/projector/>

© Panasonic Corporation 2013

## Panasonic Systems Communications Company of North America

5th Floor, Two Riverfront Plaza, Newark, NJ 07102-5490

TEL: (877) 803 - 8492

## Panasonic Canada Inc.

5770 Ambler Drive, Mississauga, Ontario L4W 2T3

TEL: (905) 624 - 5010