



# Aviso importante de seguridad

**ADVERTENCIA:** PARA REDUCIR EL RIESGO DE INCENDIO O CHOQUE ELÉCTRICO, NO EXPONGA ESTE PRODUCTO A LA LLUVIA O HUMEDAD.

**Fuente de alimentación:** Este proyector está diseñado para operar en 100 V-240 V, 50 Hz/60 Hz AC, corriente para hogares solamente.

**PRECAUCIÓN:** El cable de energía AC que es suministrado con el proyector como un accesorio puede ser usado solamente para fuentes de energía de hasta 125 V, 10 A. Si usted necesita usar mayores voltajes o corrientes que los aquí indicados, usted necesitará obtener un cable de energía de 250 V por separado. Si usted usa este cable accesorio en situaciones así, se pueden presentar incendios.

**ADVERTENCIA:** RIESGO DE DESCARGA ELÉCTRICA, NO ABRIR.



El símbolo de rayo con cabeza de flecha dentro de un triángulo equilátero pretende alertar al usuario de la presencia de un "voltaje peligroso" sin aislar, dentro del recinto del producto que puede ser de suficiente magnitud para constituirse en un riesgo de choque eléctrico a una persona.



El punto de exclamación dentro de un triángulo equilátero pretende alertar al usuario de la presencia de importantes instrucciones de operación y mantenimiento (servicio) en la literatura que acompaña al producto.

**PRECAUCIÓN:** Este equipo está equipado con un cable de energía tipo tierra con tres clavijas. No retire el contacto de puesta a tierra de la clavija de alimentación. La clavija de alimentación encajará solamente en tomacorriente tipo tierra. Esta es una característica de seguridad. Si no puede insertar la clavija en la toma de corriente, póngase en contacto con un electricista. Pero no modifique la clavija de manera que no se pueda usar el contacto de conexión a tierra.

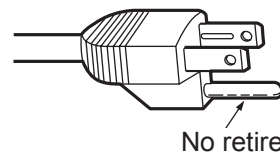

**ADVERTENCIA:** APAGUE LA LÁMPARA UV ANTES DE ABRIR LA CUBIERTA DE LA LÁMPARA.

## Aviso de la Federal Communications Commission

### Declaración de conformidad

Modelo: PT-VX400NTU  
Nombre comercial: Panasonic  
Parte responsable: Panasonic Corporation of North America  
Dirección: One Panasonic Way, Secaucus, NJ 07094  
Número telefónico: (877) 803-8492  
Correo electrónico: projectorsupport@us.panasonic.com

Este dispositivo cumple con la parte 15 de las reglas de la FCC. El funcionamiento está sujeto a las dos condiciones siguientes: (1) Es posible que este dispositivo no cause interferencias perjudiciales, y (2) este dispositivo debe aceptar cualquier interferencia recibida, incluyendo interferencias que puedan ocasionar un funcionamiento no deseado.

### ADVERTENCIA:

Este equipo ha sido probado y se encontró que cumplía con los límites para un dispositivo digital de clase B, según la Parte 15 de las reglas de la FCC. Estos límites están diseñados para proporcionar una protección razonable contra interferencias perjudiciales en una instalación residencial. Este equipo genera, utiliza y puede irradiar energía de radiofrecuencias y, si no se instala y utiliza de acuerdo con las instrucciones, podría ocasionar interferencias perjudiciales en las comunicaciones de radio. Sin embargo, no existe garantía alguna de que no ocurrirán interferencias en una instalación en particular. Si este equipo causa interferencias perjudiciales en la recepción de radio o televisión, lo cual puede determinarse al apagar y encender nuevamente el equipo, se recomienda que el usuario intente corregir la interferencia tomando una o más de la siguientes medidas.

- Reoriente o traslade la antena receptora.
- Aumente la separación entre el equipo y el receptor.
- Conecte el equipo a una toma de corriente en un circuito diferente al que esté conectado el receptor.
- Solicite ayuda a su distribuidor o a un técnico de radio/TV experimentado.

**FCC PRECAUCIÓN:** Para garantizar una conformidad permanente, siga las instrucciones de instalación adjuntas y use solamente cables de interfaz blindados al conectar el equipo a un ordenador y/o dispositivos periféricos. Cualquier cambio o modificación sin la aprobación expresa de Panasonic Corp. of North America podrá invalidar el derecho del usuario a usarlo.

### Advertencia sobre la exposición a la RF establecido por la FCC:

- Este equipo cumple con los límites de exposición a radiación de la FCC expuestos para un ambiente sin control.
- Este equipo ha sido aprobado para operación móvil y requiere de un mínimo de 20 cm de espacio entre la antena o antenas y el cuerpo de toda persona (excluyendo las extremidades de manos, muñecas y pies) durante los modos de operación inalámbricos.
- Es posible que este equipo no se pueda utilizar con otros transmisores instalados, los cuales pueden ser capaces de realizar transmisiones simultáneas.

### ADVERTENCIA:

- AEl equipo no es para uso en una habitación para ordenadores como se define en el estándar para la protección de equipos electrónicos de computación/procesamiento, ANSI/NFPA75.
- APara equipo conectado permanentemente, se debe incorporar en el cableado de instalación del edificio un dispositivo de fácil desconexión y acceso.
- APara equipo conectable, el enchufe debe estar instalado cerca del equipo y en un lugar de fácil acceso.

# Aviso importante de seguridad

## ADVERTENCIA:

### ■ ALIMENTACIÓN

**La toma de red o el cortacorriente debe instalarse junto al equipo y debe ser fácilmente accesible cuando ocurran problemas. Si ocurren los siguiente problemas, interrumpa el suministro de energía inmediatamente.** Si continúa usando el proyector bajo éstas condiciones podría producirse un incendio o descargas eléctricas.

- Si penetran objetos extraños o agua dentro del proyector, interrumpa el suministro de energía.
- Si el proyector se cae o la carcasa se rompe, interrumpa el suministro de energía.
- Si nota la presencia de humo, olores o ruidos extraños que salen desde el proyector, interrumpa el suministro de energía.

Contacte con un centro de servicio autorizado para la reparación, y no trate de reparar el proyector usted.

**Durante una tormenta, no toque el proyector ni el cable.**

Podría sufrir golpes eléctricos.

**No haga nada que pueda dañar el cable de alimentación o el enchufe del cable de alimentación.**

Si se usa el cable de alimentación dañado, pueden producirse choques eléctricos, cortocircuitos o un incendio.

- No dañe el cable de alimentación, no le realice ninguna modificación, no lo coloque cerca de objetos calientes, no lo doble excesivamente, no lo tuerza, no tire de él, no coloque objetos pesados sobre él ni lo enrolle.

Pida a un centro de servicio autorizado que realice cualquier reparación necesaria del cable de alimentación.

**Inserte le cable de energía de manera segura al tomacorriente.**

Si el enchufe no se inserta correctamente, podrían ocurrir choques eléctricos o sobrecalentamientos.

- No utilice otro cable que no sea el cable de alimentación suministrado.
- No use el cable suministrado para otros equipos eléctricos.
- No use enchufes que estén dañados ni tomas que no estén bien fijadas en la pared.

**Limpie regularmente el enchufe del cable de alimentación para evitar la acumulación de polvo.**

El no observar esta medida puede provocar un incendio.

- Si se acumula polvo en el enchufe del cable de alimentación, la humedad resultante puede dañar el aislamiento.
- Si no va a usar el proyector por un largo tiempo, desenchufe el cable de alimentación del tomacorriente de la pared.

Desconecte el enchufe de la toma de corriente y límpielo con un paño seco regularmente.

**No toque el enchufe del cable de alimentación con las manos húmedas.**

Si no observa esto podrían producirse descargas eléctricas.

**No sobre cargue el tomacorriente.**

Si se sobrecarga el suministro de alimentación (por ejemplo, usando demasiados adaptadores), puede producirse un sobrecalentamiento que podría ocasionar un incendio.

### ■ SOBRE EL USO/INSTALACIÓN

**No coloque recipientes de líquido encima del proyector.**

Si se derrama agua en el proyector o penetra dentro de él, podría producirse un incendio o choques eléctricos.

Si penetra agua dentro del proyector, consulte a un centro de servicio autorizado.

**No coloque el proyector sobre materiales suaves como alfombras o superficies acolchadas.**

De lo contrario el proyector se puede sobrecalentar, lo que puede causar quemaduras, incendios o daños al proyector.

**No coloque el proyector en lugares húmedos o polvorientos o lugares donde el proyector pueda entrar en contacto con humo grasiento o vapor.**

Usar el proyector bajo tales condiciones puede ocasionar un incendio, choques eléctricos o deterioro del plástico. El deterioro del plástico (por. ej. con un soporte de techo) puede hacer que se caiga el proyector montado en el techo.

**No instale este proyector en un lugar que no sea lo suficientemente fuerte como para soportar el peso completo del proyector o encima de una superficie inclinada o poco estable.**

Si no observa esto podría ocasionar que el proyector se desequilibre y caiga, lo cual podría ocasionar daños o heridas graves.

**No coloque otro proyector u objeto pesado encima del proyector.**

Si no observa esto podría ocasionar que el proyector se desequilibre y caiga, lo cual podría ocasionar daños o heridas. El proyector resultaría dañado o deformado.



### **ADVERTENCIA:**

**El trabajo de instalación (tal como el soporte de techo) debe ser realizado solamente por un técnico calificado.**

Si la instalación no se lleva a cabo y se asegura correctamente, podrían ocurrir lesiones o accidentes, como descargas eléctricas.

- No utilice ningún soporte de techo que no sea el soporte para techo autorizado.
- Asegúrese de usar el cable accesorio incluido con un cáncamo como medida de seguridad adicional para prevenir que el proyector se caiga. (Se debe instalar en un lugar distinto que el soporte de techo)

**No cubra la entrada ni la salida de aire.**

Esto puede hacer que el proyector se sobrecaliente y causar un incendio o daños al proyector.

- No coloque el proyector en lugares estrechos, mal ventilados, como trasteros o estanterías.
- No coloque el proyector sobre tela o papel, pues estos materiales pueden ser arrastrados hasta la entrada de aire.

**No ponga sus manos ni otros objetos cerca de la abertura de salida de aire.**

Hacerlo podría causar quemaduras o daños en sus manos u otros objetos.

- Por la abertura de salida de aire sale aire caliente. No ponga sus manos ni su cara, ni objetos que no toleren el calor, cerca de esta abertura.

**No mire ni ponga su piel en el rayo de luz emitido por la lente mientras se usa el proyector.**

Esto podría causar quemaduras o pérdida de visión.

- La lente del proyector emite una luz fuerte. No mire ni ponga sus manos directamente en esta luz.
- Tenga especial cuidado en que los niños no miren directamente la lente. Además, apague el proyector y desconecte el cable de alimentación cuando se aleje del proyector.

**No inserte ningún objeto extraño dentro del proyector.**

Hacerlo podría provocar un incendio o descargas eléctricas.

- No inserte ningún objeto metálico ni inflamable dentro del proyector, ni los deje caer sobre el proyector.

**Nunca intente modificar o desmontar el proyector.**

Hay alto voltaje dentro del proyector que podría causar un incendio o descargas eléctricas.

- Para cualquier tarea de inspección, ajuste y reparación, consulte a un centro de servicio autorizado.

**No proyecte imágenes con la tapa de la lente puesta.**

Hacerlo podría provocar un incendio.

**No permita que entren en el interior del proyector objetos de metal, objetos inflamables ni líquidos.**

**No permita que el proyector se moje.**

De lo contrario, se pueden producir cortocircuitos o sobrecalentamiento que podrían causar incendios, descargas eléctricas o fallos de funcionamiento en el proyector.

- No coloque recipientes que contengan líquidos ni objetos metálicos cerca del proyector.
- En caso de que entre líquido en el interior del proyector, consulte con su distribuidor.
- Preste especial atención a los niños.

**Utilice el soporte para techo especificado por Panasonic.**

Si el soporte para techo presenta algún defecto, la unidad podría caerse y provocar accidentes.

- Conecte el cable de seguridad suministrado al soporte para techo con el fin de evitar que el proyector se caiga.

**Asegúrese de consultar con personal autorizado o con su distribuidor cuando instale el producto en el techo.**

Para ello se necesita un soporte para techo opcional.

Número de modelo: ET-PKV100H (para techos altos), ET-PKV100S (para techos bajos),  
ET-PKV100B (Base para montaje del proyector).

# Aviso importante de seguridad

## ADVERTENCIA:

### ■ ACCESORIOS

**No use ni manipule las pilas inadecuadamente. Tenga en cuenta lo siguiente.**

No seguir estas indicaciones puede dar lugar a quemaduras, o a que las baterías tengan pérdidas, se sobrecalienten, exploten o se incendien.

- No use baterías sin identificación.
- No desmonte las pilas secas.
- No caliente las pilas ni las ponga en agua o fuego.
- No permita que los terminales + y - de las baterías hagan contacto con objetos metálicos como collares u horquillas.
- No almacene las pilas junto con objetos metálicos.
- Guarde las baterías en una bolsa de plástico y manténgalas lejos de objetos metálicos.
- Al insertar las pilas, asegúrese de que la polaridad (+ y -) sea la correcta.
- No use pilas nuevas junto con pilas viejas ni mezcle diferentes tipos de pilas.
- No use pilas cuya cubierta externa esté despegada o ausente.
- Retire las pilas usadas del control remoto con prontitud.
- Aísle la pila usando cinta adhesiva o un material similar antes de desecharla.

**No deje las pilas (tipo AAA/R03) al alcance de los niños.**

- Tragarse una pila puede provocar daños personales.
- En caso de ingestión, solicite asistencia médica inmediatamente.

**Si se produce un escape de líquido en las pilas, no las toque con las manos, y tome las siguientes medidas en caso necesario.**

- El líquido de las pilas sobre su piel o ropa podría causar inflamación de la piel o lesiones. Lávese con agua y solicite asistencia médica inmediatamente.
- El contacto del líquido de las pilas con los ojos puede provocar la pérdida de la visión. En éste caso, no se frote los ojos. Lávese con agua y solicite asistencia médica inmediatamente.

**No desmonte la unidad de lámpara.**

Si la lámpara se rompe, podría provocar lesiones.

### Sustitución de la lámpara

La lámpara tiene un presión interna alta. Si no se manipula correctamente, podría explotar y causar lesiones o accidentes graves.

- La lámpara puede explotar fácilmente si se golpea contra objetos duros o se cae.
- Antes de cambiar la lámpara, asegúrese de desenchufar el cable de alimentación de la toma de corriente. En caso contrario se pueden producir descargas eléctricas o explosiones.
- Cuando sustituya la lámpara, desconecte la alimentación y deje que la lámpara se enfríe durante al menos 45 minutos antes de manipularla, de lo contrario, puede causarle quemaduras.

**No permita que los niños ni las mascotas toquen el control remoto.**

- Mantenga el control remoto lejos del alcance de los niños y de las mascotas después de usarlo.

**No utilice el cable de alimentación suministrado con dispositivos que no sean este proyector.**

- Si utiliza el cable de alimentación suministrado con dispositivos distintos de este proyector, se pueden producir cortocircuitos o sobrecalentamiento, y dar lugar a un incendio o una descarga eléctrica.

**Quite las pilas agotadas del control remoto con prontitud.**

- Si las deja en la unidad, las pilas podrían sufrir fugas de líquido o podrían sobrecalentarse o explotar.

## PRECAUCIÓN:

### ■ ALIMENTACIÓN

**Al desconectar el cable, sujete el enchufe y el conector de la alimentación.**

Si se tira del cable, se puede dañar, lo cual puede dar lugar a incendios, cortocircuitos o descargas eléctricas graves.

**Cuando no vaya a utilizar el proyector durante un período prolongado de tiempo, desconecte el enchufe de la toma de corriente y extraiga las pilas del control remoto.**

**Desconecte el enchufe de alimentación de la toma de corriente antes de llevar a cabo cualquier tarea de limpieza y sustitución de la unidad.**

En caso contrario se pueden producir descargas eléctricas.

### ■ SOBRE EL USO/INSTALACIÓN

**No se apoye sobre el proyector.**

Usted podría caerse o el proyector podría romperse y provocar lesiones.

- Tenga especial cuidado con que los niños no se suban ni se sienten encima del proyector.

**No coloque el proyector en lugares excesivamente calientes.**

Hacerlo provocará que la cubierta externa o los componentes internos se deterioren, o podría causar un incendio.

- Tenga especial cuidado con los lugares expuestos a la luz directa del sol o a cerca de estufas.

**Antes de mover el proyector, desconecte siempre todos los cables.**

Mover el proyector con cables conectados puede dañar los cables, lo cual puede provocar un incendio o una descarga eléctrica.

**Nunca auriculares y audífonos en plug AUDIO OUT.**

Una presión de sonido excesiva en los auriculares puede provocar la pérdida de la audición.

### ■ ACCESORIOS

**No use una unidad de lámpara vieja.**

Si la usa puede provocar que la lámpara explote.

**Si la lámpara se rompe, ventile la habitación inmediatamente. No toque ni acerque la cara a las piezas rotas.**

No seguir esta indicación puede hacer que el usuario absorba el gas liberado al romperse la lámpara, que contiene casi la misma cantidad de mercurio que las lámparas fluorescentes. Además, las piezas rotas pueden provocar lesiones.

- Si cree que ha absorbido el gas o que le ha entrado gas en la boca o en los ojos, busque asistencia médica inmediatamente.
- Pida a su proveedor que sustituya la lámpara y que compruebe el interior del proyector.

# Aviso importante de seguridad

## Marcas comerciales

- HDMI, el logotipo de HDMI y High - Definition Multimedia Interface son marcas comerciales o marcas registradas de DMI Licensing LLC. 
- Los otros nombres, nombres de empresa y nombres de producto que aparecen en estas instrucciones de uso son marcas comerciales o marcas registradas de sus respectivos propietarios. Tenga en cuenta que en estas instrucciones de funcionamiento no se utilizan los símbolos ® y TM.

## Ilustraciones de estas instrucciones de funcionamiento

- Tenga en cuenta que es posible que las ilustraciones del proyector y de las pantallas difieran de las que se observan en la realidad.

## Referencias de página

- En estas instrucciones, las referencias a páginas se indican del siguiente modo: (➡ página 00).

## Término

- En estas instrucciones, el accesorio “Unidad de control remoto inalámbrico” se denomina “Control remoto”.

## Declaración de conformidad



### Declaration of Conformity (DoC)

This equipment is in compliance with the essential requirements and other relevant provisions of Directive 1999/5/EC.

Customers can download a copy of the original DoC for this product from our DoC server: <http://www.doc.panasonic.de>

Contact in the EU: Panasonic Services Europe, a Division of Panasonic Marketing Europe GmbH, Panasonic Testing Centre, Winsbergring 15, 22525 Hamburg, F.R.Germany

This product is intended to be used in the following countries.

Austria, Belgium, Bulgaria, Czech, Cyprus, Denmark, Estonia, Finland, France, Germany, Greece, Hungary, Iceland, Ireland, Italy, Latvia, Lithuania, Luxembourg, Malta, Netherlands, Norway, Poland, Portugal, Romania, Slovenia, Slovak, Spain, Sweden, Switzerland & UK



### Konformitätserklärung (KE)

Dieses Gerät entspricht den grundlegenden Anforderungen und den weiteren entsprechenden Vorgaben der Richtlinie 1999/5/EU.

Kunden können eine Kopie der Original-KE für dieses Produkt von unserem KE-Server herunterladen: <http://www.doc.panasonic.de>

Kontaktadresse in der EG: Panasonic Services Europe, a Division of Panasonic Marketing Europe GmbH, Panasonic Testing Centre, Winsbergring 15, 22525 Hamburg, F.R.Germany

Dieses Produkt ist für den Einsatz in den folgenden Ländern vorgesehen.

Österreich, Belgien, Bulgarien, Tschechische Republik, Zypern, Dänemark, Estland, Finnland, Frankreich, Deutschland, Griechenland, Ungarn, Island, Irland, Italien, Lettland, Litauen, Luxemburg, Malta, Niederlande, Norwegen, Polen, Portugal, Rumänien, Slowenien, Slowakei, Spanien, Schweden, Schweiz und Großbritannien



### Déclaration de Conformité (DC)

Cet appareil est conforme aux exigences essentielles et aux autres dispositions pertinentes de la Directive 1999/5/EC.

Les clients peuvent télécharger une copie de la DC originale pour ce produit à partir de notre serveur DC: <http://www.doc.panasonic.de>

Coordonnées dans l'UE : Panasonic Services Europe, a Division of Panasonic Marketing Europe GmbH, Panasonic Testing Centre, Winsbergring 15, 22525 Hamburg, F.R.Germany

Ce produit est conçu pour l'utilisation dans les pays suivants.

Autriche, Belgique, Bulgarie, République Tchèque, Chypre, Danemark, Estonie, Finlande, France, Allemagne, Grèce, Hongrie, Islande, Irlande, Italie, Lettonie, Lituanie, Luxembourg, Malte, Pays-Bas, Norvège, Pologne, Portugal, Roumanie, Slovaquie, Espagne, Suède, Suisse et Royaume-Uni



### Declaración de conformidad (DC)

Este equipo cumple con los requisitos esenciales así como con otras disposiciones de la Directiva 1999/5/CE.

El cliente puede descargar una copia de la DC original de este producto desde nuestro servidor DC: <http://www.doc.panasonic.de>

Contacto en la U.E.: Panasonic Services Europe, a Division of Panasonic Marketing Europe GmbH, Panasonic Testing Centre, Winsbergring 15, 22525 Hamburg, F.R.Germany

Este producto ha sido desarrollado para el uso en los siguientes países.

Austria, Bélgica, Bulgaria, República Checa, Chipre, Dinamarca, Estonia, Finlandia, Francia, Alemania, Grecia, Hungría, Islandia, Irlanda, Italia, Letonia, Lituania, Luxemburgo, Malta, Holanda, Noruega, Polonia, Portugal, Rumania, Eslovenia, Eslovaquia, España, Suecia, Suiza y el Reino Unido



### Dichiarazione di conformità (DoC)

Questo apparecchio è conforme ai requisiti essenziali ed agli altri principi sanciti dalla Direttiva 1999/5/CE.

I clienti possono scaricare la copia del DoC originale per questo prodotto dal nostro server DoC: <http://www.doc.panasonic.de>

Contatto nella EU: Panasonic Services Europe, a Division of Panasonic Marketing Europe GmbH, Panasonic Testing Centre, Winsbergring 15, 22525 Hamburg, F.R.Germany

I prodotti sono stati prodotti per l'uso nei seguenti paesi.

Austria, Belgio, Bulgaria, Repubblica Ceca, Cipro, Danimarca, Estonia, Finlandia, Francia, Germania, Grecia, Irlanda, Islanda, Italia, Lettonia, Lituania, Lussemburgo, Malta, Olanda, Norvegia, Polonia, Portogallo, Romania, Regno Unito, Slovenia, Slovacchia, Spagna, Svezia, Svizzera, Ungheria

# Aviso importante de seguridad

## България

Това устройство отговаря на съществените изисквания и останалите приложими разпоредби на Директива 1999/5/ЕО.

## Česky

Toto zařízení je v souladu se základními požadavky a ostatními odpovídajícími ustanoveními Směrnice 1999/5/EC.

## Dansk

Dette udstyr er i overensstemmelse med de væsentlige krav og andre relevante bestemmelser i Direktiv 1999/5/EF.

## Eesti

See seade vastab direktiivi 1999/5/EÜ olulistele nõuetele ja teistele asjakohastele sätetele.

## Ελληνική

Αυτός ο εξοπλισμός είναι σε συμμόρφωση με τις ουσιώδεις απαιτήσεις και άλλες σχετικές διατάξεις της Οδηγίας 1999/5/ΕC.

## Íslenska

Þetta tæki er samkvæmt grunnkröfum og öðrum viðeigandi ákvæðum Tilskipunar 1999/5/EC.

## Latviski

Šī iekārta atbilst Direktīvas 1999/5/EK būtiskajām prasībām un citiem ar to saistītajiem noteikumiem.

## Lietuvių

Šis įrenginys tenkina 1999/5/EB Direktyvos esminius reikalavimus ir kitas šios direktyvos nuostatas.

## Nederlands

Dit apparaat voldoet aan de essentiële eisen en andere van toepassing zijnde bepalingen van de Richtlijn 1999/5/EC.

## Malti

Dan I-apparat huwa konformi mal-ħtiġiet essenzjali u I-provedimenti I-oħra rilevanti tad-Direttiva 1999/5/EC.

## Magyar

Ez a készülék teljesíti az alapvető követelményeket és más 1999/5/EK irányelvben meghatározott vonatkozó rendelkezéseket.

## Norsk

Dette utstyret er i samsvar med de grunnleggende krav og andre relevante bestemmelser i EU-direktiv 1999/5/EF.

## Polski

Urządzenie jest zgodne z ogólnymi wymaganiami oraz szczególnymi warunkami określonymi Dyrektywą UE: 1999/5/EC.

## Português

Este equipamento está em conformidade com os requisitos essenciais e outras provisões relevantes da Directiva 1999/5/EC.

## România

Acest echipament este conform cu cerințele de bază și celelalte prevederi relevante ale Directivei 1999/5/CE.

## Slovensko

Ta naprava je skladna z bistvenimi zahtevami in ostalimi relevantnimi pogoji Direktive 1999/5/EC.

## Slovensky

Toto zariadenie je v zhode so základnými požiadavkami a inými príslušnými nariadeniami direktív: 1999/5/EC.

## Suomi

Tämä laite täyttää direktiivin 1999/5/EY olennaiset vaatimukset ja on siinä asetettujen muiden laitetta koskevien määräysten mukainen.

## Svenska

Denna utrustning är i överensstämmelse med de väsentliga kraven och andra relevanta bestämmelser i Direktiv 1999/5/EC.

## **Función de configuración fácil**

- ▶ Esta función activa la Buscar entrada, Ajuste automático de PC, Asistencia para enfoque, Ajuste de pantalla y las funciones Keystone automático y Pizarra No blanca pulsando el botón <AUTO SETUP>.

## **Función Apagado directo**

- ▶ Con la función de apagado directo, es posible desconectar el cable de alimentación de la toma de corriente o apagar el disyuntor incluso durante la proyección.

## **Función LAN cableada e inalámbrica.**

- ▶ Esta función permite proyectar una imagen de un ordenador, así como gestionar y hacer funcionar el proyector a través de una red.

## **Funciones útiles para presentaciones**

- ▶ La función de zoom digital permite centrarse en la información esencial durante una presentación.
- ▶ La función MIC y la salida de audio de 10 W permiten realizar una presentación sin necesidad de equipos de audio externos.

## **Función del Visualizador Memoria**

- ▶ Inserte la memoria USB dedicada al proyector para proyectar imágenes o archivos de vídeo almacenados dentro. No tiene que transportar ordenadores u otros equipos para realizar una presentación.

## **Acceso rápido**

Para más detalles, consulte las páginas correspondientes.

**1. Configuración del proyector.**  
(⇒ página 25)



**2. Conexión a otros dispositivos.**  
(⇒ página 28)



**3. Conexión del cable de alimentación.**  
(⇒ página 29)



**4. Encendido.**  
(⇒ página 31)



**5. Selección de la señal de entrada.**  
(⇒ página 34)



**6. Ajuste de la imagen.**  
(⇒ página 34)



## Información importante

|  |           |
|--|-----------|
| <b>Aviso importante de seguridad</b> ..... | <b>2</b>  |
| Declaración de conformidad.....            | 9         |
| <b>Contenido</b> .....                     | <b>12</b> |
| <b>Precauciones de uso</b> .....           | <b>14</b> |
| Precauciones durante el transporte .....   | 14        |
| Precauciones durante la instalación.....   | 14        |
| Seguridad.....                             | 15        |
| Eliminación.....                           | 15        |
| Advertencias sobre el uso .....            | 16        |
| Accesorios.....                            | 17        |
| Accesorios opcionales.....                 | 18        |

## Preparativos

|  |           |
|--|-----------|
| <b>Sobre su proyector</b> .....          | <b>19</b> |
| Control remoto.....                      | 19        |
| Cuerpo del proyector.....                | 21        |
| Panel de control .....                   | 22        |
| Terminales traseros.....                 | 23        |
| <b>Uso del control remoto</b> .....      | <b>24</b> |
| Inserción y extracción de las pilas..... | 24        |
| Ajuste de ID del control remoto.....     | 24        |

## Comienzo

|  |           |
|--|-----------|
| <b>Configuración</b> .....                         | <b>25</b> |
| Método de proyección.....                          | 25        |
| Piezas para el montaje en el techo (Opcional)..... | 25        |
| Tamaño de pantalla y distancia de proyección.....  | 26        |
| Ajuste de las patas ajustables delanteras.....     | 27        |
| <b>Conexiones</b> .....                            | <b>28</b> |
| Antes de conectar al proyector.....                | 28        |
| Ejemplo de conexión.....                           | 28        |

## Funcionamiento básico

|   |           |
|---|-----------|
| <b>Encendido/Apagado</b> .....          | <b>29</b> |
| Conexión del cable de alimentación..... | 29        |
| Indicador de POWER.....                 | 30        |
| Encendido del proyector.....            | 31        |
| Introducción de un código PIN.....      | 32        |
| Protección con código PIN.....          | 32        |
| Apagado del proyector.....              | 33        |
| <b>Proyección</b> .....                 | <b>34</b> |
| Adjusting the image manually .....      | 34        |
| Ajuste automático de la imagen.....     | 34        |

## Operaciones básicas con el control

|  |           |
|--|-----------|
| <b>remoto</b> .....                            | <b>36</b> |
| Uso de la función AUTO SET.....                | 36        |
| Uso del botón IMAGE.....                       | 36        |
| Uso del botón MENU.....                        | 36        |
| Uso del botón INFO.....                        | 36        |
| Control del volumen del altavoz.....           | 36        |
| Uso de la función de ratón inalámbrico.....    | 37        |
| Uso del botón PAGE.....                        | 37        |
| Uso del botón POINTER.....                     | 37        |
| Uso del botón KEYSTONE.....                    | 37        |
| Cambio de la señal de entrada.....             | 38        |
| Uso del botón MUTE.....                        | 38        |
| Uso de los botones D.ZOOM.....                 | 38        |
| Uso de la función CONGELAR.....                | 39        |
| Uso de la función Enmudecer audio & vídeo..... | 39        |
| Uso del botón SCREEN.....                      | 39        |
| Uso del botón P-TIMER.....                     | 39        |
| Uso del botón LAMP.....                        | 39        |

## Ajustes

|  |           |
|--|-----------|
| <b>Navegación por el menú</b> .....        | <b>40</b> |
| Navegación por el menú.....                | 40        |
| Menú principal.....                        | 41        |
| Submenú.....                               | 41        |
| <b>Menú Entrada</b> .....                  | <b>43</b> |
| Computer 1: RGB/Component/RGB (Scart)..... | 43        |
| Computer 2: RGB.....                       | 43        |
| HDMI.....                                  | 43        |
| Video.....                                 | 43        |
| S-video.....                               | 43        |
| Red.....                                   | 44        |
| <b>Ajuste automático de PC</b> .....       | <b>45</b> |
| Ajuste automático de PC.....               | 45        |
| <b>Ajuste manual de PC</b> .....           | <b>46</b> |
| Sincro. fino.....                          | 46        |
| Total puntos.....                          | 46        |
| Posición H.....                            | 46        |
| Posición V.....                            | 46        |
| Modo actual.....                           | 47        |
| Clamp.....                                 | 47        |
| Área de imagen H.....                      | 47        |
| Área de imagen V.....                      | 47        |
| Reset.....                                 | 47        |
| Modo libre.....                            | 47        |
| Memorizado.....                            | 47        |
| <b>Selección de imagen</b> .....           | <b>48</b> |
| Dinámico.....                              | 48        |
| Standard.....                              | 48        |



# Precauciones de uso

## Precauciones durante el transporte

- Al transportar el proyector, sujételo firmemente por la parte inferior y evite que sufra excesivas vibraciones o impactos. Hacerlo puede dañar las piezas internas y causar fallos de funcionamiento.
- No transporte el proyector con las patas ajustables extendidas. Si lo hace, podría dañarlas.

## Precauciones durante la instalación

### ■ No instale el proyector al aire libre.

- El proyector está diseñado para funcionar solamente en interiores.

### ■ No instale el proyector en las condiciones siguientes.

- Lugares en los que se producen vibraciones e impactos, como un coche u otro vehículo: hacerlo puede dañar las piezas internas y causar fallos de funcionamiento.
- Cerca de salidas de aire acondicionado o luces (lámparas de estudio, etc.) sujetas a grandes cambios de temperatura (Entorno operativo ➔ página 83): hacerlo puede acortar la vida útil de la lámpara o dar lugar a deformaciones en la carcasa exterior y fallos de funcionamiento.
- Cerca de líneas eléctricas de alta tensión o de motores. Hacerlo puede interferir en el funcionamiento del proyector.

### ■ No instale el proyector a más de 2,700 m sobre el nivel del mar.

De lo contrario, podría acortarse la vida útil de las piezas internas y producirse fallos de funcionamiento.

### ■ No use el proyector instalado en posición vertical ni inclinado a derecha o izquierda (➔ página 25).

Usar el proyector en un ángulo vertical que supere los 40°, puede acortar la vida útil del producto y producir fallos de funcionamiento.

### ■ Asegúrese de buscar a un técnico especializado cuando instale el producto.

Si el producto debe ser instalado colgando del techo, compre el accesorio opcional para montaje en el techo (Accesorios opcionales ➔ página 18).

Por favor llame a un técnico especializado o contacte un centro de servicio autorizado para realizar la instalación.

### Precauciones para la configuración de los proyectores

- No apile los proyectores.
- No obstruya las aberturas de ventilación (entrada y salida) del proyector.
- Evite que el aire caliente y frío del sistema de aire acondicionado se dirija directamente a las aberturas de ventilación (entrada y salida) del proyector.

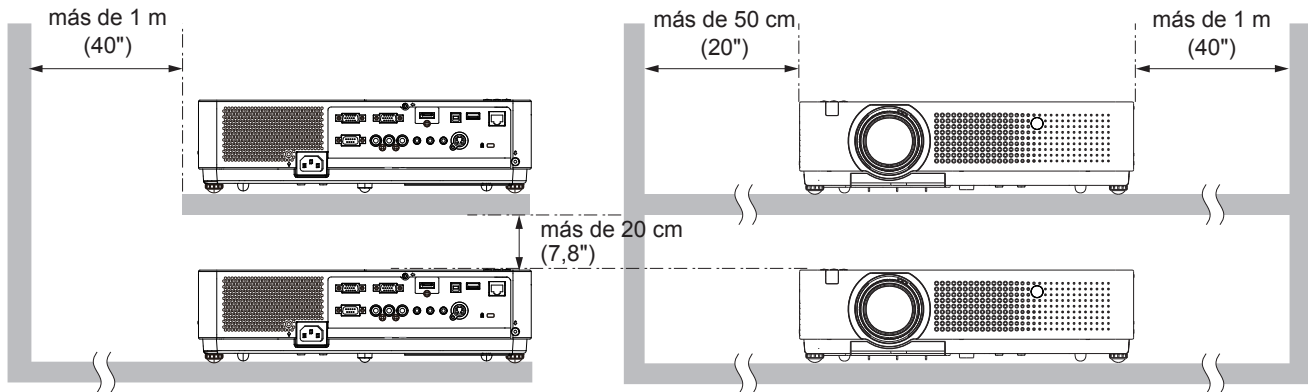
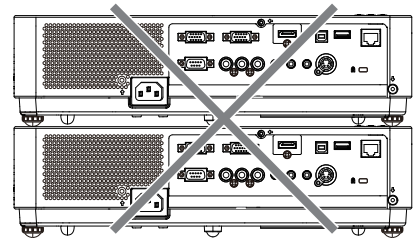

- No coloque el proyector en ningún espacio cerrado. Si necesita colocar el proyector en un espacio cerrado, deberá equiparlo con un sistema adicional de aire acondicionado y de ventilación. Si no hay suficiente ventilación, el exceso de calor podría activar el circuito de protección del proyector.

## Seguridad

### Tome medidas de seguridad frente a las incidencias siguientes.

- Filtración de información personal a través de éste producto.
- El funcionamiento no autorizado de éste producto por un tercero malicioso.
- La interferencia o detención de éste producto por un tercero malicioso.

### Instrucciones de seguridad (➔ página 61).

- Intente que su contraseña sea tan difícil de adivinar como sea posible.
- Cambie periódicamente su contraseña
- Ni Panasonic ni su empresa filial preguntan nunca las contraseñas directamente a los clientes. En caso de que alguien se la solicite, no revele su contraseña.
- La red de conexión debe estar protegida mediante un cortafuegos o un sistema similar.
- Establezca una contraseña y restrinja los usuarios que pueden iniciar sesión.

## Eliminación

Al desechar este producto, consulte a las autoridades locales o a su distribuidor acerca del método correcto de desecharlo.

La lámpara contiene mercurio. Al desechar la unidad de lámpara usada, consulte el método correcto con las autoridades locales más cercanas o con su distribuidor.

Deseche las pilas usadas conforme a las instrucciones de las normativas o directrices locales.

## Precauciones de uso

### Advertencias sobre el uso

#### ■ Con el fin de obtener la mejor calidad de imagen

- Cierre las cortinas o persianas de las ventanas y apague todas las luces cercanas a la pantalla para evitar que la luz del exterior o de las luces interiores se refleje en la pantalla.
- Según dónde se use el proyector, el aire caliente de una abertura de ventilación o el aire frío o caliente del aire acondicionado pueden provocar un efecto de parpadeo en la pantalla.  
Evite usarlo en lugares donde las salidas o flujos de aire del proyector, de otros dispositivos y de aire acondicionado circulen entre el proyector y la pantalla.
- El calor de la fuente luminosa afecta a la lente del proyector. Por este motivo, el enfoque puede no ser estable justo después de encender el proyector. El enfoque se estabiliza después de proyectar imágenes durante 30 minutos o más.

#### ■ No toque la superficie de la lente con las manos desprotegidas.

Si la lente se ensucia con huellas de dedos o cualquier otra cosa, esto se verá ampliado y proyectado en la pantalla.

#### ■ Panel LCD

La unidad de visualización de este proyector se compone de tres paneles LCD. A pesar de que un panel LCD es un producto de tecnología de alta precisión, es posible que algunos de los píxeles de la imagen proyectada falten o estén encendidos constantemente. Esto no se trata de un fallo de funcionamiento.

Visualizar una imagen fija durante largo tiempo puede dar lugar a una imagen remanente en los paneles LCD. En tal caso visualice toda la pantalla en blanco en el patrón de prueba durante una hora o más.

#### ■ Componentes ópticos

Usar el proyector en un entorno a alta temperatura o expuesto a gran cantidad de polvo o humo de tabaco supone acortar la vida útil de los componentes ópticos, como el panel LCD y la placa de polarización, y es posible que sea necesario sustituirlos transcurrido menos de un año de uso. Para obtener más información, consulte con su distribuidor.

#### ■ Lámpara

La fuente luminosa del proyector es una lámpara de mercurio con alta presión interna.

Las lámparas de mercurio de alta presión se caracterizan por lo siguiente.

- La luminosidad de la lámpara se reduce a lo largo del tiempo de uso.
- La lámpara puede explotar, o su vida útil puede reducirse, si se somete a golpes o si se desconcha.
- La vida útil de la lámpara varía considerablemente en función de sus características específicas y de las condiciones de uso. En concreto, el uso continuo durante más de 12 horas y el encendido/apagado frecuente deterioran en gran medida la lámpara y afectan a su vida útil.
- En raras ocasiones, la lámpara explota al poco tiempo de iniciarse la proyección.
- El riesgo de explosión aumenta cuando la lámpara se sigue usando una vez finalizado el ciclo de sustitución.  
Asegúrese de sustituir la unidad de lámpara sistemáticamente. ("Cuándo sustituir la unidad de lámpara" (➔ página 68))
- Si la lámpara explota, el gas del interior de la lámpara se libera en forma de humo.
- Se recomienda almacenar lámparas de repuesto para casos de emergencia.
- Se recomienda que la unidad de lámpara la sustituya un técnico autorizado o su distribuidor.

#### <Información de software concerniente a este producto>

©Panasonic Corporation 2011

Este producto incorpora el siguiente software:

(1)el software que se ha desarrollado de manera independiente por o para Panasonic Corporation

(2)el software cubierto por la GNU GENERAL PUBLIC LICENSE,

y

(3)el software cubierto por la GNU LESSER GENERAL PUBLIC LICENSE.

Para el software que se incluye en las categorías (2) y (3), la licencia está disponible en conformidad con la GNU GENERAL PUBLIC LICENSE y la GNU LESSER GENERAL PUBLIC LICENSE respectivamente. En cuanto a los términos y condiciones, consulte la licencia del software del CD-ROM suministrado.

Si desea realizar alguna consulta respecto al software, póngase en contacto con (sav.pj.gpl.pavc@ml.jp.panasonic.com) mediante correo electrónico.

**Conforme a la directiva 2004/108/EC, artículo 9(2)**





**Centro de Pruebas Panasonic**

**Panasonic Service Europe, una división de Panasonic Marketing Europe GmbH**

**Winsbergring 15, 22525 Hamburg, F.R. Alemania**

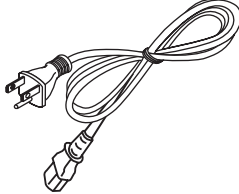
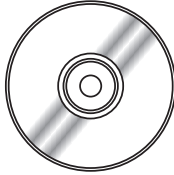
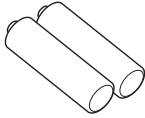
## Accesorios

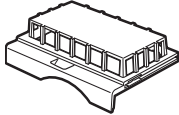
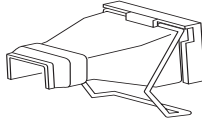
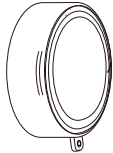
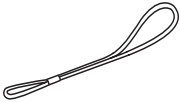
Asegúrese de que se hayan suministrado los siguientes accesorios con su proyector. Los números entre paréntesis ( ) indican el número de accesorios.

|   |   |  |  |
|---|---|--|--|
| Control remoto (x1)<br>(6451049759)   | Cable de alimentación (x1)<br>(6103580197) o<br>(6103581217)                        | CD-ROM (x1)<br>(6103603803)  | Pilas (tipo AAA/R03) (x2)  |
|    |    |    | <br>(para control remoto) |
| Cable de señal RGB (x1)<br>(6103580425)   | Cubierta del filtro (x1)<br>(6103568881)  | Soporte para cable de<br>alimentación de CA (x1)<br>(6103573700)<br>(6103573694)     | Tapa de la lente (x1)<br>(6103545790)  |
|   |   |   |                          |
| Cordón (x1)<br>(6103430249)   | Etiqueta para código PIN<br>(x1)  | Bolsa de transporte (x1)<br>(6103581620)   |  |
|  |  |  |  |

### Atención

- Después de desembalar el proyector, deseche correctamente la tapa del cable de alimentación y el material de embalaje.
- En caso de pérdida de un accesorio, póngase en contacto con su proveedor.
- Los números de referencia de los accesorios y de los componentes opcionales están sujetos a cambios sin previo aviso.
- Guarde las piezas pequeñas de forma adecuada y manténgalas alejadas de los niños pequeños.

## Precauciones de uso

### ■ Contents of the supplied CD-ROM

El CD-ROM suministrado contiene lo siguiente.

[●: Instrucciones/Lista (PDF), ○: Software]

● **Operating Instructions - Projector**

● **Operating Instructions - Network Operations.**

○ **Multi Projector Monitoring & Control Software 2.6 (Windows)**

- Este software permite supervisar y controlar múltiples proyectores conectados a una LAN.

● **Operation Manual Multi Projector Monitoring & Control Software 2.6**

○ **Logo Transfer Software 2.0 (Windows)**

- Este software permite transferir las imágenes originales creadas, como los logotipos de empresas, para que se visualicen cuando comience la proyección en el proyector.

● **Operation Manual Logo Transfer Software 2.0**

○ **Wireless Manager ME 5.5 (Windows/Macintosh)**

- Este software permite enviar visualizaciones de pantalla de un ordenador a través de una LAN inalámbrica o por cable.

● **Operation Manual Wireless Manager ME 5.5**

● **List of compatible projector models**

- Esta es una lista de los proyectores compatibles con el software marcado con los símbolos “○” anteriores, y de sus restricciones.

● **Software license**

(GNU GENERAL PUBLIC LICENSE y GNU LESSER GENERAL PUBLIC LICENSE)

## Accesorios opcionales

| Opciones                        | N.º de modelo  |
|---------------------------------|--|
| Soporte para techo              | ET-PKV100H (para techos altos), ET-PKV100S (para techos bajos) |
| Base para montaje del proyector | ET-PKV100B   |
| Unidad de lámpara de recambio   | ET-LAV100  |
| Unidad de filtro de sustitución | ET-RFV100  |



# Sobre su proyector

## Control remoto

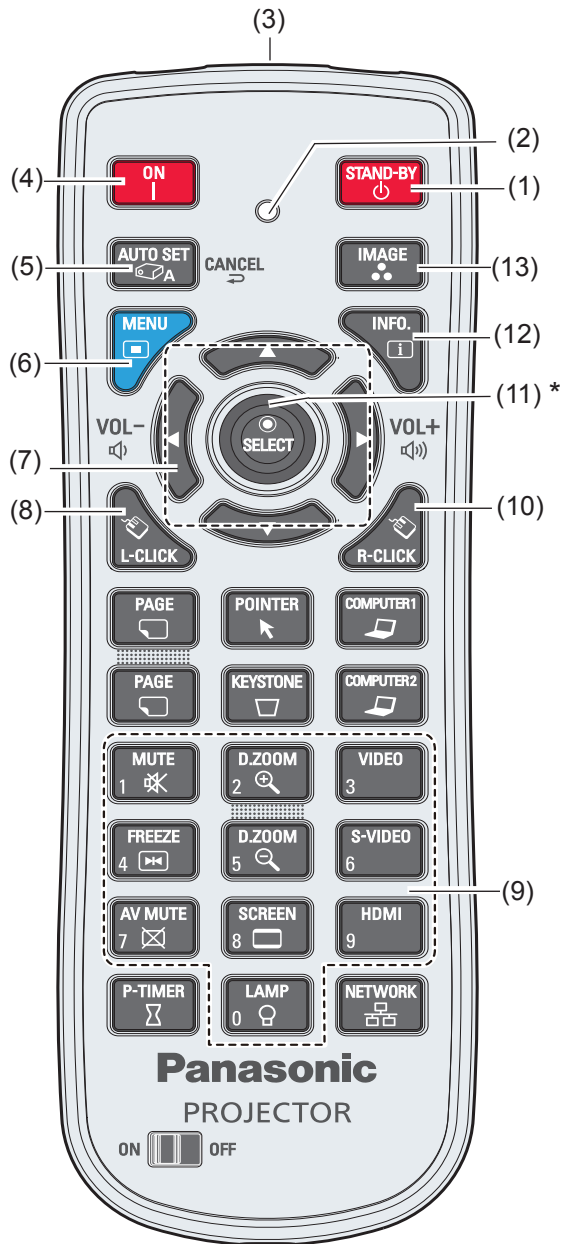

\* La parte del centro corresponde al Botón <SELECT>.  
La parte exterior corresponde al Botón <MOUSE POINTER>.

- (1) **Botón <STAND-BY>**  
Apagar el proyector (➔ página 33).
- (2) **Indicador SIGNAL EMISSION**  
Se ilumina en rojo mientras se envían señales desde el control remoto al proyector.
- (3) **Emisor de la señal del control remoto**
- (4) **Botón <ON>**  
Enciende el proyector (➔ página 31).
- (5) **Botón <AUTO SET/CANCEL>**  
Ejecuta los ajustes de Auto arranque en el menú de configuración (➔ página 56).  
Cancela la reproducción de la función Visualizador Memoria.  
(Consulte "Instrucciones de uso - Operaciones de red")
- (6) **Botón <MENU>**  
Abre o cierra el menú en pantalla (➔ página 40).
- (7) **Botones ▲ ▼ ◀ ▶ (VOL-/+), botón <SELECT>**
  - Navega por la visualización del MENÚ.
  - Ajustan el nivel de volumen o quitan el sonido.
- (8) **Botón <L-CLICK>**  
Actúa como el botón izquierdo del ratón para el funcionamiento como ratón inalámbrico (➔ página 37).
- (9) **Botones NUMÉRICOS**  
Actúan como botones de números. Utilice estos botones para ajustar los códigos del control remoto (➔ página 24) o para introducir los números del código PIN (➔ página 32).
- (10) **Botón <R-CLICK>**  
Actúa como el botón derecho del ratón para el funcionamiento como ratón inalámbrico (➔ página 37).
- (11) **Botón <MOUSE POINTER>**  
Mueve un puntero del proyector o un puntero para el funcionamiento como ratón inalámbrico (➔ página 37).
- (12) **Botón <INFO.>**  
Accede a la función Información (➔ página 64).
- (13) **Botón <IMAGE>**  
Selecciona el modo de imagen (➔ página 36).

### Nota

- El control remoto se puede utilizar como un ratón inalámbrico para su ordenador.
- Antes de manejar el ratón inalámbrico, conecte el ordenador y el proyector con el cable USB.  
(➔ página 37)
- Al conectar un cable USB a un ordenador y al proyector, encienda el proyector en primer lugar y, después, el ordenador.
- (8), (10) y (11) (15) están disponibles cuando el proyector y el ordenador están conectados mediante un cable USB.

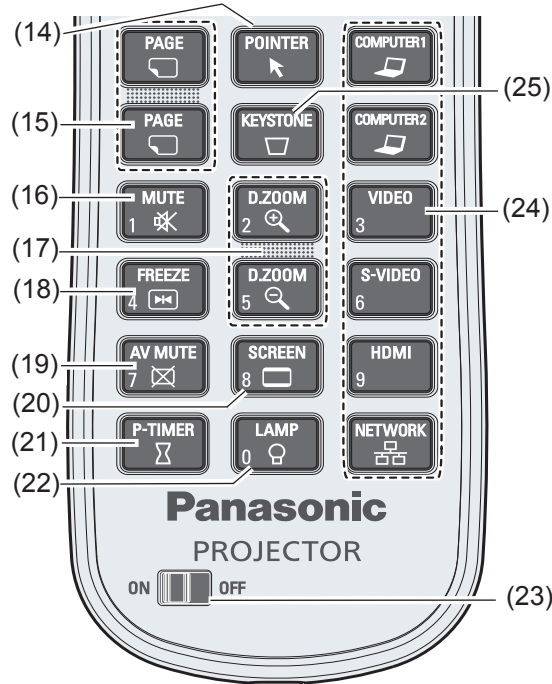

**(14) Botón <POINTER>**

Actúa como conmutador On-Off para el puntero. (➡ página 37)

**(15) Botones <PAGE>**

Desplácese hacia atrás y hacia adelante por las páginas de la pantalla cuando haya una presentación dada. Para utilizar estos botones, conecte el proyector y su ordenador con un cable USB.

**(16) Botón <MUTE>**

Apaga el sonido. (➡ página 38)

**(17) Botones <D.ZOOM +/->**

Amplían y reducen las imágenes. (➡ página 53)

**(18) Botón <FREEZE>**

Pausa la imagen proyectada y el sonido temporalmente. (➡ página 39)

**(19) Botón <AV MUTE>**

Apaga temporalmente la imagen en pantalla. (➡ página 39)

**(20) Botón <SCREEN>**

Selecciona un modo de pantalla. (➡ página 52)

**(21) Botón <P-TIMER>**

Accede a la función Presentación temporizada. (➡ página 39)

**(22) Botón <LAMP>**

Selecciona un modo de lámpara. (➡ página 39)

**(23) Conmutador ON/OFF**

Al utilizar el control remoto, ponga este conmutador en la posición "ON". Póngalo en posición "OFF" para ahorrar energía mientras no se utiliza.

**(24) Botones de selección de entrada:**

**<COMPUTER 1>, <COMPUTER 2>, <HDMI>, <VIDEO>, <S-VIDEO>, <NETWORK>.**

Estos botones se usan para seleccionar la señal de entrada. (➡ página 38)

**(25) Botón <KEYSTONE>**

Corrige la distorsión trapezoidal o Keystone. (➡ página 37)

**Atención**

- No deje caer el control remoto.
- Evite el contacto con líquidos.
- No intente modificar o desmontar el control remoto.

**Nota**

- El mando a distancia se puede utilizar dentro de una distancia de unos 5 m si se apunta directamente al receptor de señales del mando a distancia. El mando a distancia puede controlar en ángulos de hasta  $\pm 30^\circ$  en vertical y  $\pm 30^\circ$  en horizontal, pero es posible que se reduzca el rango de control efectivo.
- Si hay obstáculos entre el control remoto y el receptor de señales del control remoto, es posible que el control remoto no funcione correctamente.
- El proyector se puede manejar reflejando la señal del mando a distancia en la pantalla. El rango de funcionamiento puede variar debido a la pérdida de luminosidad causada por las propiedades de la pantalla.
- Si el receptor de señales del mando a distancia se ilumina con luz fluorescente o cualquier otra fuente intensa de luz, es posible que el proyector deje de funcionar. Coloque el proyector lo más lejos posible de la fuente luminosa.

## Cuerpo del proyector

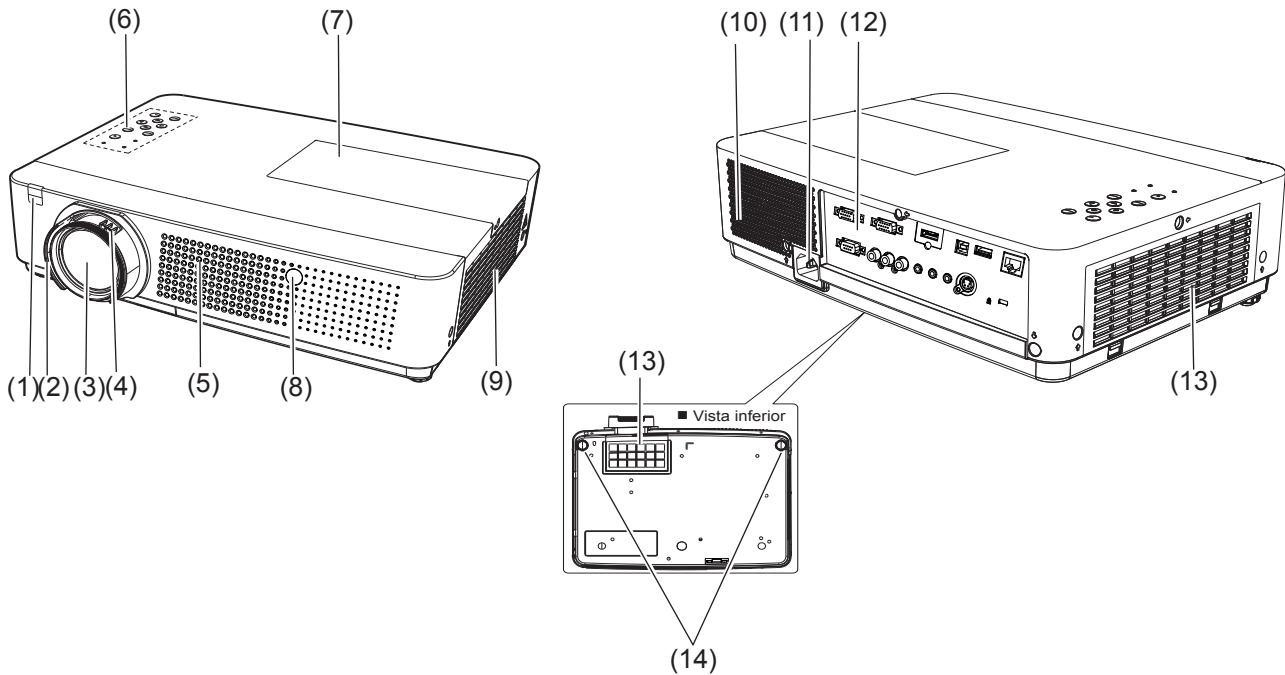

- (1) **Receptor de señal del control remoto**
- (2) **Anillo de enfoque**  
Ajusta el enfoque.
- (3) **Lente de proyección**
- (4) **Palanca de zoom**  
Ajusta el zoom.
- (5) **Abertura de entrada de aire**
- (6) **Panel de control e indicadores** (➔ página 22)
- (7) **Cubierta de la lámpara** (➔ página 69)  
La unidad de lámpara se encuentra en el interior.
- (8) **Ventana de cámara** (➔ página 57)  
Corrige la distorsión trapezoidal vertical y horizontal. También dispone de una función de ayuda para el enfoque.
- (9) **Abertura de salida de aire**  
Por la abertura de salida de aire sale aire caliente. No ponga objetos sensibles al calor cerca de este lado.
- (10) **Altavoz**
- (11) **AC IN**
- (12) **Terminales** (➔ página 23)
- (13) **Abertura de entrada de aire / Cubierta del filtro de aire** (➔ página 66)
- (14) **Patas ajustables**  
Sirven para ajustar el ángulo de proyección.

### ADVERTENCIA:

- Mantenga las manos y otros objetos alejados del orificio de salida de aire.
- Mantenga las manos y la cara alejados.
- No introduzca los dedos.
- Mantenga alejados los artículos sensibles al calor.

El aire caliente procedente del orificio de salida de aire puede causar quemaduras o daños externos.

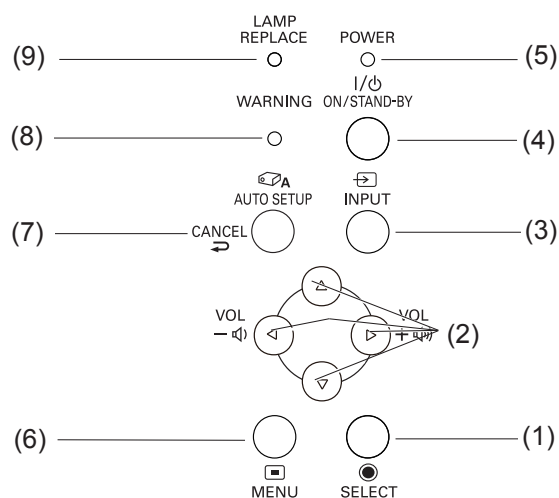

### (1) Botón <SELECT>

Ejecuta el elemento seleccionado.

### (2) Botones ▲▼◀▶ (VOL -/+)

- Navega por la visualización del MENÚ.
- Ajustan el nivel de volumen o quitan el sonido.

### (3) Botón <INPUT>

Permite seleccionar la señal de entrada.  
(➡ página 38)

### (4) Botón <ON/STAND-BY>

Enciende o apaga el proyector.

### (5) Indicador <POWER>

Indica el estado de encendido.

### (6) Botón <MENU>

Muestra la pantalla MENÚ. (➡ página 40)

### (7) Botón <AUTO SETUP/CANCEL>

Ejecuta los ajustes de Auto arranque en el menú de configuración. (➡ página 56)  
Cancela la reproducción de la función Visualizador Memoria.  
(Consulte "Instrucciones de uso - Operaciones de red")

### (8) Indicador <WARNING>

Indica que hay una situación anómala en el proyector.

### (9) Indicador <LAMP REPLACE>

Se ilumina en color amarillo cuando la lámpara alcanza el fin de su vida útil.

## Terminales traseros

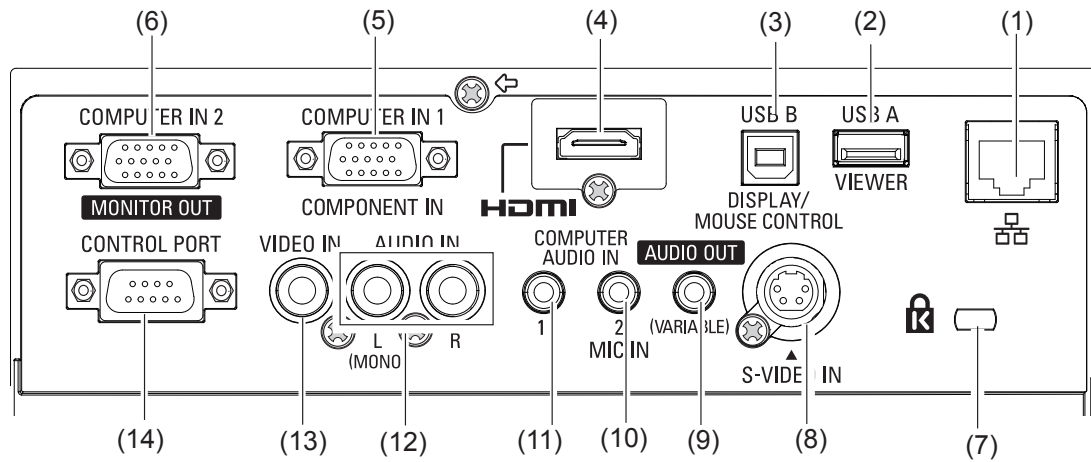

### (1) LAN

Se conecta a un cable LAN para establecer una conexión de red.

### (2) Conector USB (Serie A)

Inserte la unidad USB directamente (Consulte "Instrucciones de uso - Operaciones de red").

### (3) Conector USB (Serie B)

- Para usar el ordenador con el control remoto y utilizar los botones <PAGE> en el control remoto durante una presentación, conecte el puerto USB del ordenador al terminal USB con un cable USB (no suministrados).
- El proyector dispone de la "pantalla USB" la función que la imagen y el sonido se envía al proyector conectando el ordenador al proyector con un cable USB.

Para obtener información más detallada, consulte las "Instrucciones de operación - Operaciones del proyector" en el CD-ROM suministrado.

### (4) HDMI

Se conecta a señales de entrada HDMI.

### (5) COMPUTER IN 1/COMPONENT IN

Se conecta a las señales de entrada COMPUTER IN 1/COMPONENT IN.

### (6) COMPUTER IN 2/MONITOR OUT

Se conecta a las señales de entrada COMPUTER IN 2/MONITOR OUT o permite la salida de las señales RGB analógicas introducidas en el proyector.

### (7) Ranura de seguridad

Instale el candado fabricado por Kensington, disponible comercialmente, para proteger el proyector. Compatible con el sistema de seguridad MicroSaver de Kensington.

### (8) S-VIDEO IN

Conecta señales de entrada S-VIDEO.

### (9) AUDIO OUT (VARIABLE)

Permite la salida de las señales de audio introducidas en el proyector.

### (10) COMPUTER AUDIO IN 2 (MIC IN)

Se conecta a las señales de entrada de audio. Alternativamente, este conector sirve para conectar el MIC.

### (11) COMPUTER AUDIO IN 1

Se conecta a las señales de entrada de audio.

### (12) AUDIO IN

Se conecta a las señales de entrada de audio. AUDIO IN cuenta con terminales izquierdo (L) e derecho (R).

### (13) VIDEO IN

Se conecta a señales de entrada VIDEO.

### (14) CONTROL PORT

Se conecta a un ordenador mediante un cable RS-232C.

### Atención

- Al conectar un cable LAN directamente al proyector, la conexión de red debe llevarse a cabo en interiores.

# Uso del control remoto

## Inserción y extracción de las pilas

### 1) Abra la tapa

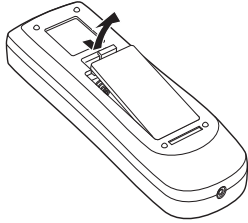

### 2) Inserte las pilas y cierre la tapa

(Inserte primero el lado -)

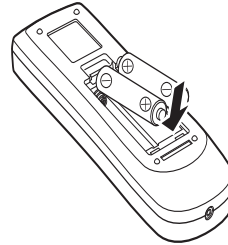

- Quite las pilas en el orden inverso al de instalación.

## Ajuste de ID del control remoto

En un sistema con múltiples proyectores, se pueden usar todos simultáneamente o cada uno de ellos individualmente con un único control remoto, asignando un ID único a cada uno de ellos.

Una vez ajustado el ID del proyector, ajuste el mismo ID en el control remoto.

Hay 7 ID distintos (Todos, Código 1 ~ Código 6). El ID inicial es [Todos].

### ■ Configuración del ID

- 1) Pulse los botones numéricos mientras mantiene pulsado el botón <MENU>. El número que pulse en los botones numéricos corresponde al ID deseado.
- 2) Los números que corresponden a los botones numéricos pulsados son: Código 1= 1 <MUTE>, Código 2= <2 D.ZOOM +>, Código 3= <3 VIDEO>, Código 4= <4 FREEZE>, Código 5= <5 D.ZOOM ->, Código 6= <6 S-VIDEO>.
- 3) El ID se restablece a [Todos] (predeterminado) pulsando simultáneamente los botones <MENU> y <0 LAMP> durante un mínimo de 5 segundos.

### Atención

- El estado del código ID no se almacena al cambiar las baterías.

### Nota

- Para obtener más detalles, consulte la opción [Control remoto] del menú [Ajuste]. (➡ página 61)

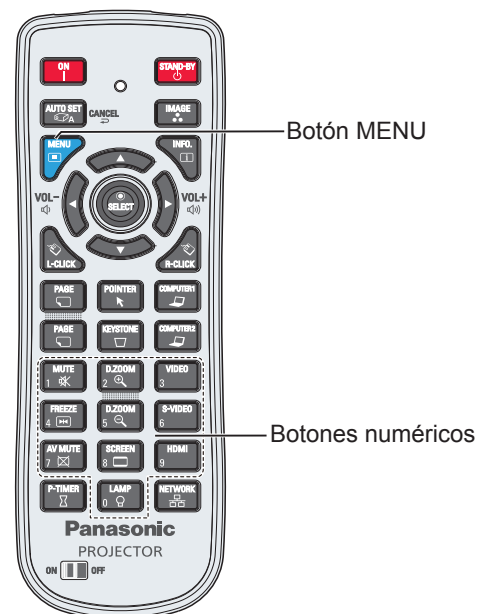

# Configuración

## Método de proyección

El proyector se puede usar con cualquiera de los 4 métodos de proyección siguientes. Para establecer el método deseado en el proyector.

### ■ Montaje en el techo y proyección hacia adelante

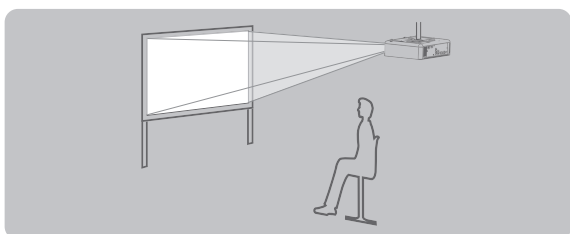

### ■ Colocación sobre mesa/suelo y retroproyección

(Con una pantalla translúcida)

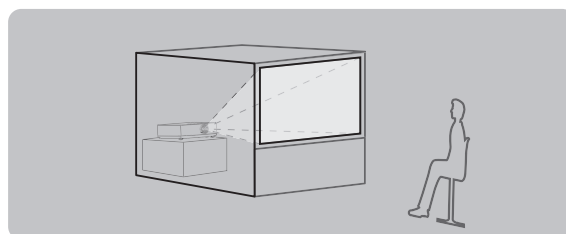

### ■ Montaje en techo y retroproyección

(Con una pantalla translúcida)

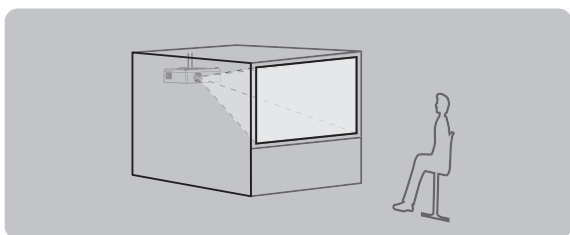

### ■ Montaje sobre mesa o suelo y proyección hacia adelante

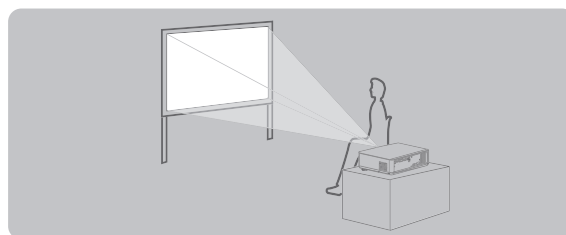

Comienzo

#### Atención

- Para obtener una calidad de visualización óptima, instale el proyector en un lugar con la mínima exposición de la pantalla a la luz exterior, lámparas y otras fuentes de luz. Asimismo, corra las cortinas, baje las persianas y apague las luces.
- No utilice el proyector instalado en posición vertical ni inclinado hacia la derecha o la izquierda. En tales condiciones, el equipo podría sufrir daños.
- El proyector se debe instalar con una inclinación de  $\pm 40^\circ$  o menos respecto al plano horizontal.
- Instalar el proyector con una inclinación superior a  $40^\circ$  puede acortar la vida útil del producto o provocar fallos de funcionamiento.

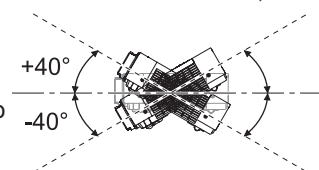

## Piezas para el montaje en el techo (Opcional)

El proyector se puede instalar en el techo mediante el soporte para techo opcional (ET-PKV100H: para techos altos, ET-PKV100S: para techos bajos), y el proyector base de montaje opcional ET-PKV100B.

- Utilice solamente los soportes para montaje en el techo especificados para este proyector.
- Consulte el manual de instalación del soporte para techo para instalar el soporte y el proyector.

#### Atención

- Para garantizar el rendimiento y la seguridad del proyector, la instalación del soporte de techo deberá llevarla a cabo el distribuidor o un técnico cualificado.



# Configuración

## Tamaño de pantalla y distancia de proyección

Coloque el proyector tal y como se indica en el diagrama de la derecha y teniendo en cuenta las cifras de la distancia de proyección. El tamaño de visualización se puede ajustar.

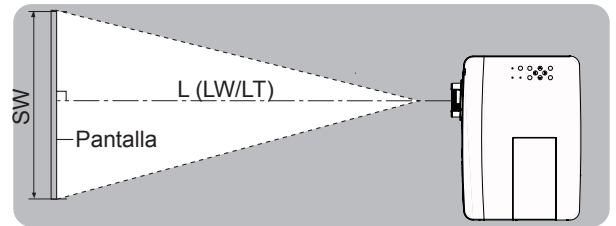
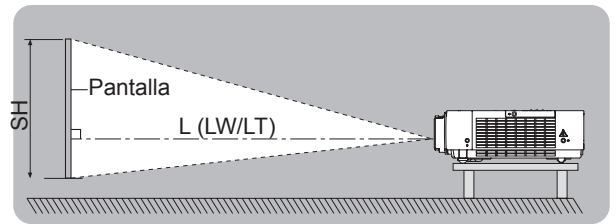
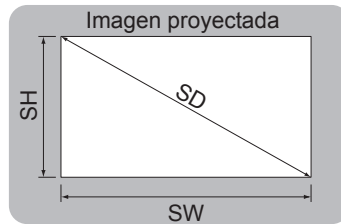

|              |  |
|--------------|--|
| L (LW/LT) *1 | Distancia de proyección (m)                  |
| SH           | Altura del área de proyección (m)            |
| SW           | Anchura del área de proyección (m)           |
| SD           | Longitud diagonal del área de proyección (m) |

\*1 : LW: Distancia mínima  
LT: Distancia máxima

### Atención

- Antes de instalar su proyector, lea las "Precauciones de uso" (➔ páginas 14-18)

## Distancia de proyección de PT-VX400NTU

(Todas las medidas presentadas a continuación son aproximadas y pueden diferir ligeramente de las medidas reales).

| Tamaño de proyección | Para una relación de aspecto de 4:3 |                       | Para una relación de aspecto de 16:9 |                       |
|----------------------|-------------------------------------|-----------------------|--------------------------------------|-----------------------|
|                      | Distancia mínima (LW)               | Distancia máxima (LT) | Distancia mínima (LW)                | Distancia máxima (LT) |
| 0,76 m (30")         | 0,7 m (2,26')                       | 1,1 m (3,74')         | 0,8 m (2,49')                        | 1,2 m (4,07')         |
| 1,02 m (40")         | 0,9 m (3,05')                       | 1,5 m (5,02')         | 1,0 m (3,35')                        | 1,7 m (5,48')         |
| 1,27 m (50")         | 1,2 m (3,87')                       | 1,9 m (6,30')         | 1,3 m (4,23')                        | 2,1 m (6,89')         |
| 1,52 m (60")         | 1,4 m (4,66')                       | 2,3 m (7,58')         | 1,6 m (5,09')                        | 2,5 m (8,27')         |
| 1,78 m (70")         | 1,7 m (5,45')                       | 2,7 m (8,86')         | 1,8 m (5,94')                        | 3,0 m (9,68')         |
| 2,03 m (80")         | 1,9 m (6,23')                       | 3,1 m (10,14')        | 2,1 m (6,82')                        | 3,4 m (11,06')        |
| 2,29 m (90")         | 2,2 m (7,05')                       | 3,5 m (11,42')        | 2,3 m (7,68')                        | 3,8 m (12,47')        |
| 2,54 m (100")        | 2,4 m (7,84')                       | 3,9 m (12,73')        | 2,6 m (8,53')                        | 4,2 m (13,88')        |
| 3,05 m (120")        | 2,9 m (9,42')                       | 4,7 m (15,29')        | 3,1 m (10,27')                       | 5,1 m (16,67')        |
| 3,81 m (150")        | 3,6 m (11,81')                      | 5,8 m (19,13')        | 3,9 m (12,86')                       | 6,4 m (20,83')        |
| 5,08 m (200")        | 4,8 m (15,78')                      | 7,8 m (25,52')        | 5,2 m (17,19')                       | -                     |
| 6,35 m (250")        | 6,0 m (19,75')                      | -                     | 6,6 m (21,52')                       | -                     |
| 7,62 m (300")        | 7,2 m (23,72')                      | -                     | 7,9 m (25,85')                       | -                     |

Se puede obtener cualquier otra distancia de proyección en relación con las dimensiones de la pantalla (m) utilizando los cálculos siguientes.

La distancia se indica en metros. (La distancia calculada puede contener cierto error).

Si las dimensiones de la pantalla están escritas como "SD",

|                             | Para una relación de aspecto de 4:3 | Para una relación de aspecto de 16:9 |
|-----------------------------|-------------------------------------|--------------------------------------|
| Altura de la pantalla (SH)  | = SD(m) × 0,6                       | = SD(m) × 0,490                      |
| Anchura de la pantalla (SW) | = SD(m) × 0,8                       | = SD(m) × 0,872                      |
| Distancia mínima (LW)       | = 0,9531 × SD(m) - 0,0338           | = 1,0384 × SD(m) - 0,0337            |
| Distancia máxima (LT)       | = 1,5384 × SD(m) - 0,0327           | = 1,6756 × SD(m) - 0,0319            |

## Ajuste de las patas ajustables delanteras

Levante la parte delantera del proyector y presione los seguros de bloqueo de las patas a ambos lados del proyector. Suelte los seguros de bloqueo de las patas para bloquear las patas ajustables y gire las patas hasta una altura e inclinación adecuadas.

Las patas ajustables delanteras se pueden girar para extenderlas, y en sentido contrario para recogerlas. (Se puede ajustar el ángulo de proyección en sentido vertical).

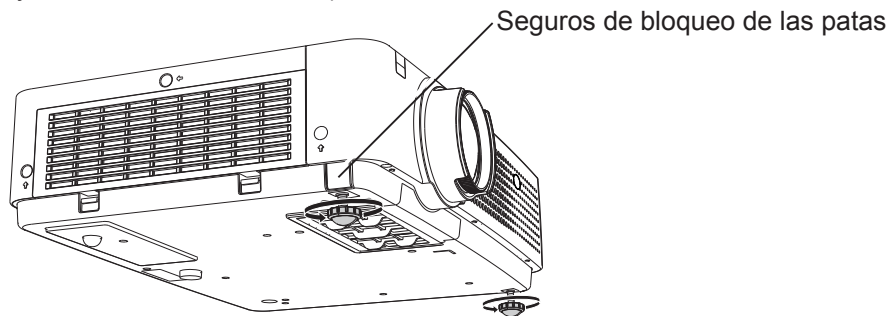

### Rango de ajuste

Patatas ajustables delanteras: 41,2 mm (1,622")

### Atención

- Mientras la lámpara está encendida, sale aire caliente por la abertura de salida de aire. No toque la abertura de salida de aire directamente al ajustar las patas delanteras ajustables.
- Si se produce distorsión trapezoidal o Keystone en la imagen proyectada, realice el ajuste "KEYSTONE" del menú "Pantalla". (➔ página 53)

### Nota

- Atornille las patas ajustables. Oirá un clic al llegar al límite.

# Conexiones

## Antes de conectar al proyector

- Lea atentamente el manual de instrucciones del dispositivo que vaya a conectar.
- Apague los dispositivos antes de conectar los cables.
- Si algún dispositivo carece de cable de conexión suministrado, o si no dispone de un cable opcional para la conexión del dispositivo, prepare un cable de conexión de sistema apropiado para el dispositivo.
- Las señales de vídeo con excesivas fluctuaciones pueden hacer que las imágenes proyectadas en la pantalla oscilen o se muevan de forma aleatoria. En tal caso deberá conectar un corrector de base de tiempos (TBC).
- El proyector admite las señales siguientes: VIDEO, S-VIDEO, RGB analógica (con nivel de sincronización TTL) y señal digital.
- Algunos ordenadores no son compatibles con el proyector.
- Al utilizar cables largos para conectar el proyector con los distintos dispositivos, existe la posibilidad de que la imagen no se reproduzca correctamente si no se utiliza un compensador.
- Para obtener más información acerca de las señales de vídeo compatibles con el proyector, consulte "Lista de señales compatibles". (➔ página 78)

## Ejemplo de conexión

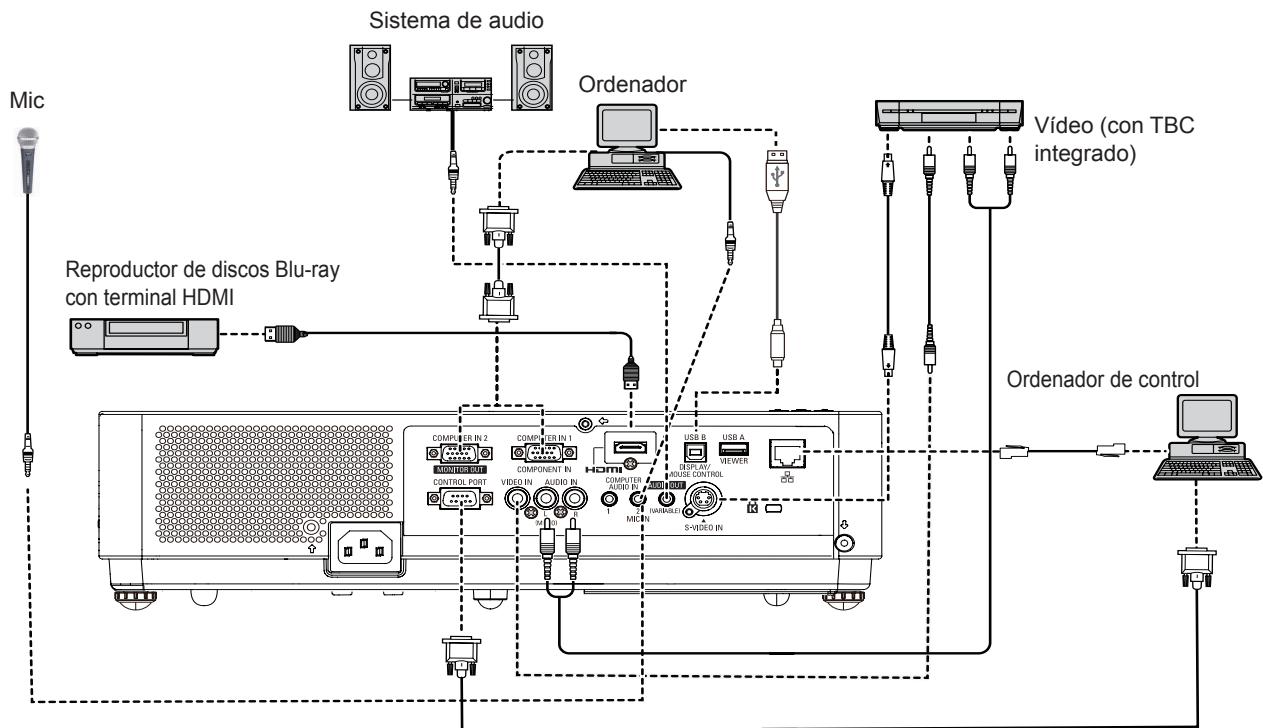

### Atención

- Al conectar el proyector a un vídeo, asegúrese de usar un vídeo con corrector de base de tiempos (TBC) incorporado o utilice un TBC entre el proyector y el vídeo.
- Si se conectan señales de sincronización no estándar, la imagen puede distorsionarse. En este caso, conecte un TBC entre el proyector y el vídeo.

### Nota

- Al usar un cable HDMI, compruebe que cumpla con el estándar HDMI. Usar un cable que no cumpla con el estándar HDMI puede provocar problemas tales como corte de la imagen o que la imagen no aparezca. Al conectar la señal 1080p usando HDMI, use un cable apto para la señal 1080p.
- Este proyector no es compatible con el enlace Viera (HDMI).
- Consulte las especificaciones de las señales RGB aplicables desde PC en la "Lista de señales compatibles". (➔ página 78)
- Consulte "Operación de red" en el manual de instrucciones del CD-ROM suministrado para obtener más información sobre la comunicación inalámbrica y mediante LAN con cable entre el proyector y el ordenador.

# Encendido/Apagado

## Conexión del cable de alimentación

Inserte el cable de alimentación con firmeza en su base para que no caiga.

### ■ Soporte para cable de alimentación

Un soporte para cable de alimentación impide que el cable de alimentación de CA caiga del proyector. Inserte el cable de alimentación en el soporte para cable de alimentación correctamente, tal como se muestra en la imagen (1):



Imagen (1)

### ■ Conexión

Conecte el soporte para el cable de alimentación de CA al proyector siguiendo los pasos siguientes.

- 1) Conecte el cable de alimentación junto con el soporte para el cable de alimentación al proyector tal como se muestra en la Imagen (2).
- 2) Empuje la abrazadera del soporte para el cable de alimentación de CA hacia abajo para sujetarlo al proyector. Al quedar sujeto correctamente se oye un "CLIC". Vea la sujeción correcta en la imagen (3).

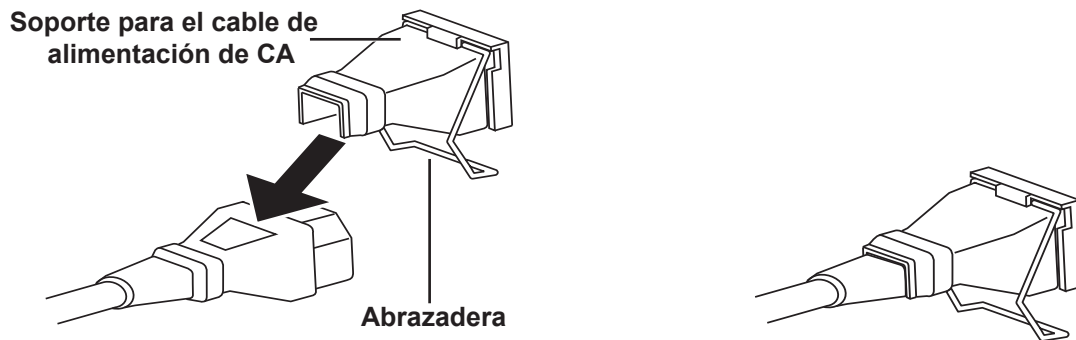

Imagen (2)



Imagen (3)

# Encendido/Apagado

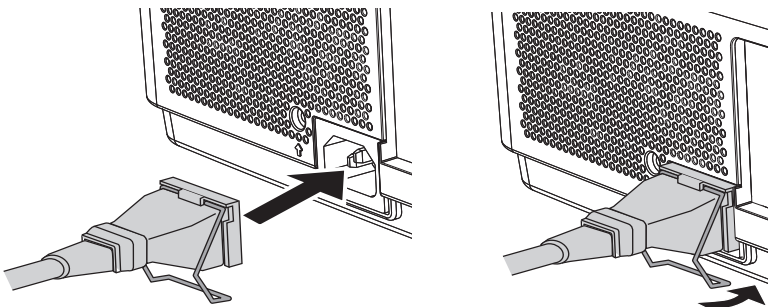
## Indicador de POWER

El indicador de alimentación informa del estado de la alimentación. Confirme el estado del indicador <POWER> antes de utilizar el proyector.

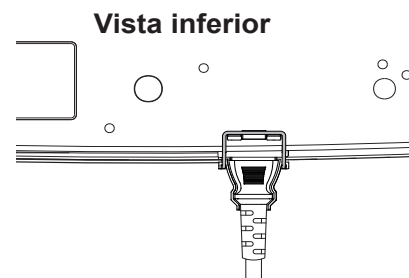
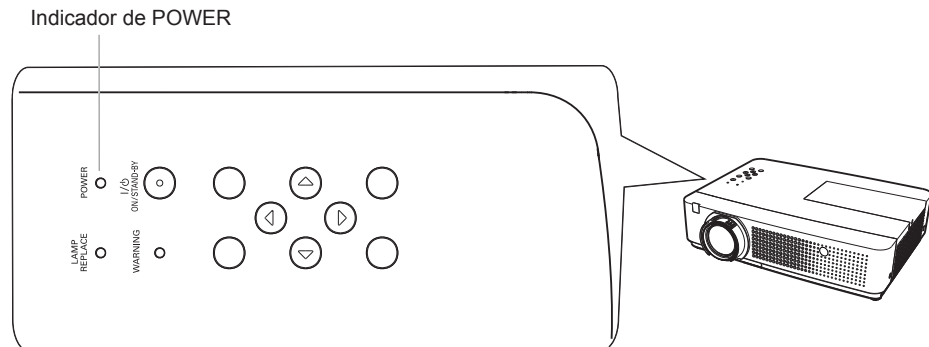

| Estado del indicador          |             | Estado   |
|-------------------------------|-------------|--|
| No está iluminado ni parpadea |             | El cable de alimentación está desconectado.  |
| ROJO                          | Iluminado   | El cable de alimentación está conectado.<br>El proyector está en modo de espera después de que el enfriamiento se ha completado.   |
|                               | Parpadeando | El proyector no se puede encender hasta que el proceso normal de apagado y enfriamiento con los ventiladores se completa y el indicador luminoso <POWER> deja de destellar.<br>La temperatura dentro del proyector es anormalmente alta. El indicador <WARNING> también parpadea en rojo (► página 65). El proyector no se puede encender hasta que se haya terminado de enfriar y el indicador <POWER> deje de parpadear. |
| VERDE                         | Iluminado   | Proyectando.   |
|                               | Parpadeando | El proyector está en Modo bajo consumo.  |

## Encendido del proyector

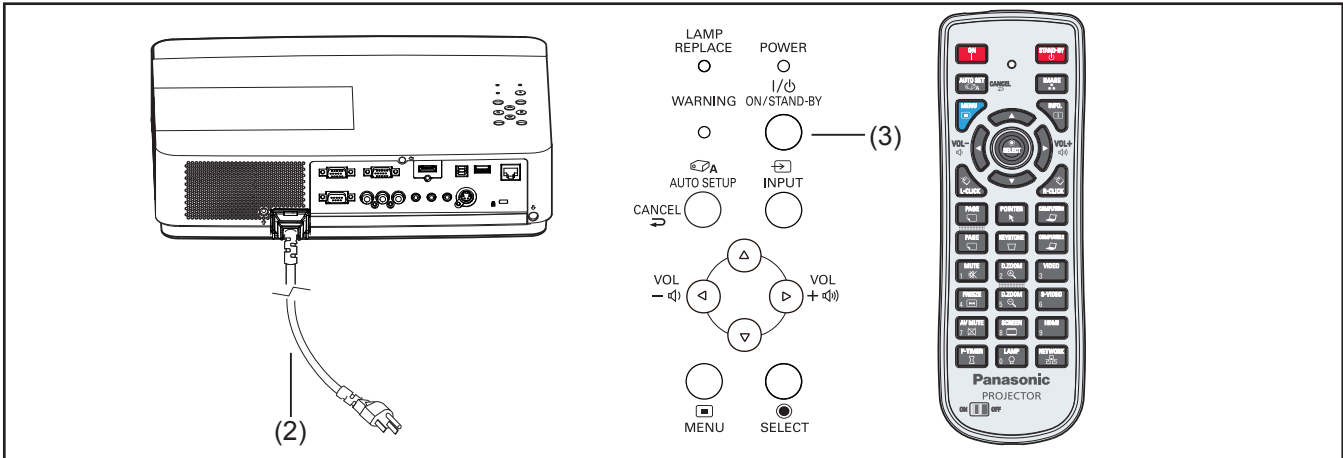

- 1) Complete las conexiones de los periféricos (con un ordenador, VCR, etc.) antes de encender el proyector.
- 2) Conecte el cable de alimentación de CA en una toma de corriente de CA. El indicador <POWER> se ilumina en color rojo. Abra la tapa de la lente.
- 3) Pulse el botón <ON/STAND-BY> del panel de control o el botón <ON> del control remoto. El indicador <POWER> se ilumina en color verde y los ventiladores de refrigeración entran en funcionamiento. La pantalla de preparación aparece en la pantalla y se inicia la cuenta atrás.
- 4) Una vez concluida la cuenta atrás, aparece la pantalla inicial (como la de la imagen de la derecha).
- 5) Si al encender el proyector no hay ninguna señal de entrada, o si la señal actual se pierde durante el uso del proyector, se mostrará en pantalla la ventana de selección de vídeo/Computer. En tal caso, mueva el puntero hasta la fuente de entrada deseada pulsando los botones de dirección ▲▼ y pulse el botón <SELECT>. A continuación, siga la ventana de guía de selección de señal de entrada para corregir la señal y la conexión.

Si el proyector está bloqueado con un código PIN, se mostrará el cuadro de introducción de código PIN. Introduzca el código PIN tal como se indica en la página siguiente.

### Nota

- Si la función [Selección logo] está ajustada a [Off], no se mostrará el logotipo en la pantalla (➔ página 58).
- Cuando en la función [Visualizar] está seleccionado [Contador apagado] u [Off], no se muestra la visualización de preparación en la pantalla (➔ página 57).
- Cuando la función de [Buscar entrada] está ajustada a [On 2], la señal de entrada se busca automáticamente (➔ página 56).
- Cuando la función [Conexión Directa] está ajustada a [On], al conectar el cable de alimentación a una toma de corriente de CA el proyector se enciende automáticamente.

### Pantalla de preparación

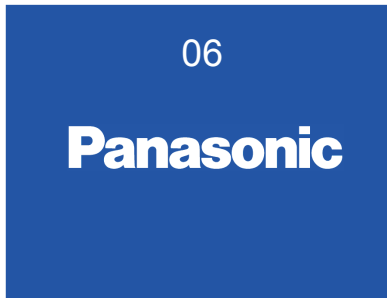

La visualización de preparación desaparece transcurridos 30 segundos.

### Pantalla inicial

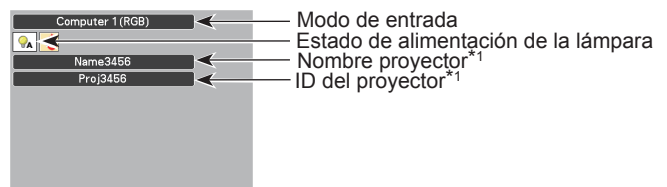

\*1 : Para ver más detalles, consulte las "Instrucciones de uso: operaciones de red".

### Selección de vídeo/Computer



## Encendido/Apagado

### Introducción de un código PIN

#### ■ Con el panel de control

Pulse ▲▼ para introducir un número. Pulse ► para fijar el número y mover el puntero en forma de marco rojo al cuadro siguiente. El número cambia a \*.

Si ha introducido un número incorrecto, use el botón de dirección ◀ para mover el puntero al número que desee corregir e introduzca el número correcto.

Repita este paso hasta acabar de introducir el número de cuatro dígitos.

Una vez introducido el número de cuatro dígitos, mueva el puntero a "Activar". Pulse el botón <SELECT> para comenzar a usar el proyector.

#### Cuadro de diálogo de introducción de código PIN



El proyector se puede usar en cuanto el icono "OK" desaparece.



#### ■ Con el control remoto

Pulse los botones numéricos del control remoto para introducir un número (► página 19). Cuando termine de introducir un número de cuatro dígitos, el puntero se moverá a "Fijar". Pulse el botón SELECT para poder comenzar a manejar el proyector.

Si ha introducido un número equivocado, utilice el botón de dirección ◀ para mover el puntero al número que desee corregir y, a continuación, introduzca el número correcto.

Si el código PIN introducido es incorrecto, el código PIN y el número (\*\*\*\*) se volverán de color rojo por un momento. Vuelva a introducir el código PIN correcto de nuevo.

#### Nota

- Si no se ha introducido ningún código PIN o si se ha introducido un código PIN incorrecto, el proyector se apagará automáticamente transcurridos tres minutos después de mostrar el cuadro de diálogo de código PIN.
- De fábrica se ajusta el valor inicial de código PIN "1234".

### Protección con código PIN

Mientras el proyector está bloqueado con el código PIN.

Ponga la etiqueta siguiente (suministrada) en un lugar visible del cuerpo del proyector cuando esté bloqueado con un código PIN.

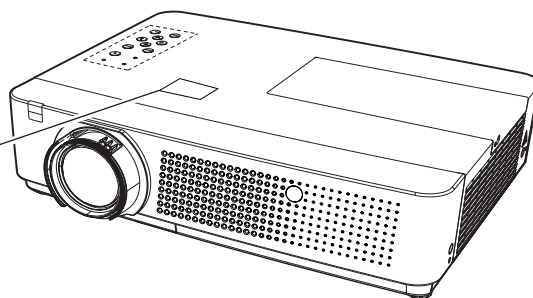



## Apagado del proyector

- 1) Pulse el botón <ON/STAND-BY> del panel de control o el botón <ON> del control remoto. En pantalla aparecerá **¿ Apagar ?**.
- 2) Pulse el botón <ON/STAND-BY> del panel de control o el botón <STAND-BY> del control remoto de nuevo para apagar el proyector. El indicador <POWER> comenzará a parpadear en color rojo y los ventiladores seguirán funcionando. En ese momento es posible desconectar el cable de alimentación de CA aunque los ventiladores sigan en funcionamiento.
- 3) Cuando el proyector se haya enfriado lo suficiente, el indicador <POWER> deja de parpadear y se puede encender el proyector.

¿ Apagar ?

¿ Apagar ? desaparece transcurridos 4 segundos.

### Nota

- Antes de meter el proyector en una caja espere a que se haya enfriado lo suficiente.
- Cuando el indicador <POWER> parpadea, la lámpara se está enfriando y el proyector no se puede encender. Espere a que el indicador <POWER> haya dejado de parpadear para encender el proyector de nuevo.
- El proyector se puede encender en cuanto el indicador <POWER> se ilumina en color rojo. El tiempo de espera para reiniciar es más corto cuando se completa el proceso normal de apagado con el ventilador de refrigeración, en comparación con el tiempo necesario al desenchufar directamente el cable de alimentación después del apagador.

## Función Apagado directo

Aunque apague con el botón <ON/STAND-BY> durante la proyección o justo después de apagar la lámpara, el ventilador de refrigeración continuará girando usando energía almacenada internamente. En los casos en que el conmutador <ON/STAND-BY>, como en el caso de montaje en el techo, puede desconectar la alimentación de forma segura con un disyuntor. Esta opción también funciona si se produce un corte en el suministro de energía o si el cable de alimentación se desconecta accidentalmente de la toma de corriente justo después de desconectar la alimentación.

### Nota

- Con la función de desconexión directa, no se puede volver a arrancar el proyector inmediatamente después de desconectar la alimentación. La lámpara permanece a alta temperatura y necesita enfriarse, así que a veces tarda más de lo normal en volver a encenderse.
- No ponga el proyector dentro de ninguna caja ni ninguna bolsa mientras el ventilador de refrigeración esté funcionando.

# Proyección

## Adjusting the image manually

Compruebe las conexiones de los dispositivos periféricos y la conexión del cable de alimentación (➔ página 29) y encienda el proyector para arrancarlo (➔ página 31).

### Selección de la imagen

Seleccione una señal de entrada.

Se proyecta la imagen seleccionada con el botón <COMPUTER 1>, <COMPUTER 2>, <HDMI>, <VIDEO>, <S-VIDEO> o <NETWORK> (➔ página 38).

#### Atención

- Las imágenes pueden no ser proyectadas correctamente en función del dispositivo conectado y del DVD, cinta de video, etc., que se vaya a reproducir. Seleccione un formato de sistema adecuado para la señal de entrada en las opciones [Component] o [RGB] del menú [Entrada] (➔ página 43).
- Comprobar la relación de aspecto de la pantalla y la imagen y seleccionar el formato óptimo en la [Pantalla] del menú (➔ página 52).

### Ajuste del estado de la imagen

#### 1) Ajuste del ángulo de proyección

- Para obtener más información, consulte "Ajuste de las patas ajustables delanteras". (➔ página 27)

#### 2) Ajuste del zoom y del enfoque

Gire la [Palanca de zoom] y el [Anillo de enfoque] para ajustar la imagen.

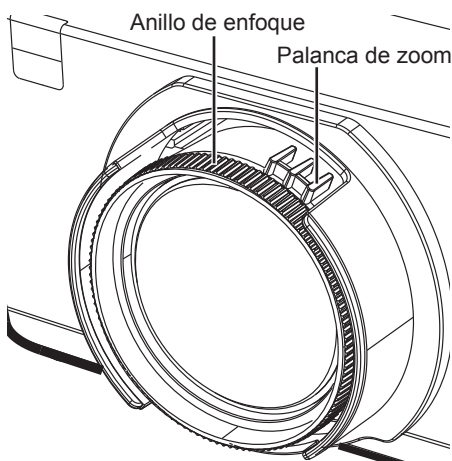

#### Nota

- Al ajustar el enfoque, es posible que deba volver a ajustar el tamaño de la imagen moviendo la palanca de zoom.
- Si se produce distorsión trapezoidal o Keystone, consulte "KEYSTONE" (➔ página 53).

## Ajuste automático de la imagen

La función de configuración fácil posibilita el ajuste semiautomático para obtener la imagen óptima.

La función Auto arranque incluye las funciones siguientes (➔ página 56-57).

|                                |  |
|--------------------------------|--|
| <b>Buscar entrada</b>          | Cambio automático de la señal de entrada.  |
| <b>Ajuste automático de PC</b> | La imagen proyectada desde el ordenador automáticamente es óptima.   |
| <b>Asistencia para enfoque</b> | El color de la barra ayuda a ajustar el enfoque.   |
| <b>Ajuste de pantalla</b>      | Detecta y corrige la imagen automáticamente para ajustarla al marco. Si no es capaz de detectar el marco de la pantalla, se ejecuta automáticamente Keystone (standard). |
| <b>Pizarra No blanca</b>       | Los valores de los colores cambian automáticamente para ajustar el balance de blancos óptimo en función del color de la pantalla.  |

### Auto arranque

Cuando todas las funciones mencionadas arriba están ajustadas a [On], el orden de los ajustes es el siguiente.

- Proyectar una imagen.
- Ajustar el anillo de zoom para que la imagen sea mayor que el marco de la pantalla.
- Pulsar el botón <AUTO SET> del control remoto o el botón <AUTO SETUP> del panel de control durante la proyección. Aparece [Esperar...], la función Buscar entrada comienza a trabajar y se selecciona una señal de entrada. Si la señal de entrada procede de un ordenador (analógica), se pone en marcha la función Ajuste automático de PC para obtener la imagen óptima. A continuación, aparece un patrón de prueba para la función [Asistencia para enfoque] en la pantalla junto con la barra de asistencia para el enfoque en la parte central inferior.

Asistencia para enfoque



SELECT Siguiente

- Gire el anillo de enfoque hasta que la barra adquiera el color azul y la imagen llegue al máximo nivel de calidad.

Asistencia para enfoque



SELECT Siguiente

La barra de asistencia para enfoque mostrará distintos colores en función de la claridad de la imagen.

| Color    | estado  |
|----------|---|
| Rojo     | La imagen proyectada se está volviendo borrosa. |
| Amarillo | La imagen proyectada se está volviendo nítida.  |
| Azul     | La imagen proyectada es óptima.                 |

## Atención

- Al arrancar la función de configuración fácil, la barra de asistencia para el enfoque no se muestra en color azul aunque el enfoque sea óptimo. En esa situación, reajuste el enfoque con el anillo giratorio de enfoque.

### 5) A continuación, pulse el botón <SELECT> del control remoto o del panel de control.

Se mostrará la imagen de ajuste de la función [Ajuste de pantalla].

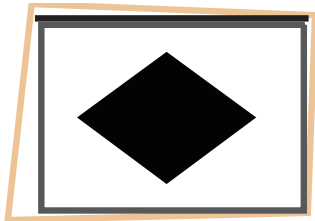

#### ● Se ha detectado el marco de la pantalla

Si detecta un marco de pantalla, la imagen proyectada se corrige para ajustarla a ese marco automáticamente.

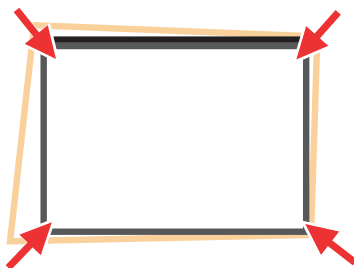

El ajuste de la imagen según la función [Ajuste de pantalla] depende del parámetro ajustado.

|      |   |
|------|---|
| On 1 | La relación de aspecto de la imagen cambiará para ajustarse a la pantalla.  |
| On 2 | La relación de aspecto de la imagen no cambia y aparecen zonas sin imagen en los lados superior/inferior o derecho/izquierdo. |

A continuación, se activa la función [Pizarra No blanca] para obtener la imagen óptima. Aparece [Corrección de esquinas] y, si es necesario, se puede ajustar manualmente.

Si no se hace nada, la función se cierra sola.

#### ● No se ha detectado el marco de la pantalla

Si no se detecta ningún marco de pantalla, se inicia la función [Keystone (Standard)] y la imagen proyectada se puede ajustar horizontal y verticalmente.

A continuación, se activa la función [Pizarra No blanca] para obtener una imagen óptima. Aparece [Keystone (Standard)] y, si es necesario, se puede ajustar manualmente.

Si no se hace nada, la función se cierra sola.

Las condiciones para que la función [Ajuste de pantalla] ajuste la imagen proyectada son las siguientes.

| elementos                                  | condiciones  |
|--|--|
| Tamaño de la imagen proyectada.            | 30"-100" (después de la corrección)  |
| Distancia entre el proyector y la pantalla | aprox. 0,7 a 3,5 m (al ejecutar la función keystone, menos de 2,5 m)       |
| Ángulo de corrección                       | aprox. 20° a derecha e izquierda/<br>aprox. 30° hacia arriba y hacia abajo |

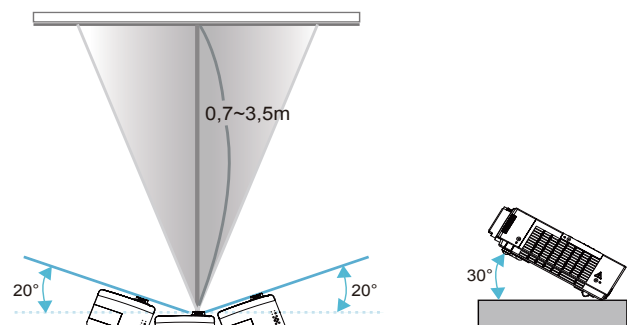

## Atención

- Mientras las funciones [Asistencia para enfoque], [Ajuste de pantalla] y [Pizarra No blanca] se estén ejecutando, no mueva el proyector ni bloquee la imagen. De hacerlo, la imagen proyectada no se corregirá correctamente.
- Si desea corregir la imagen proyectada después del ajuste de [Ajuste de pantalla], utilice las funciones [Corrección de esquinas] o [Keystone (Standard)] manualmente. (➔ página 37)

## Nota

- [Ajuste de pantalla] corrige la imagen proyectada cuando detecta dos o más lados dentro del área proyectada y la ajusta al marco detectado.
- Es posible que [Ajuste de pantalla] no funcione correctamente en entornos muy iluminados o con una imagen proyectada de bajo contraste. En este caso, reduzca la luz de la sala e intente ejecutar [Ajuste de pantalla] de nuevo.
- Debido a que [Ajuste de pantalla] usa un sensor, es posible que no funcione correctamente según el estado de la superficie de proyección (elementos deflectores, patrones, etc.), la distancia del proyector a la pantalla o efectos de luces externas como las luces fluorescentes. En tal caso, realice los ajustes manualmente.
- Para usar la función [Ajuste de pantalla] se recomienda emplear una pantalla con marco negro.
- Cuando la función de configuración fácil no se completa, puede aparecer el símbolo . Vuelva a confirmar el estado de configuración del proyector.

# Operaciones básicas con el control remoto



## Uso de la función AUTO SET

Esta función permite ajustar automáticamente [Buscar entrada], [Ajuste automático de PC], [Asistencia para enfoque], [Ajuste de pantalla] y [Pizarra No blanca] al introducir la señal desde un ordenador.

**Botón**

**Pulse el botón <AUTO SET> del control remoto.**

### Nota

- Para más detalles, véase la opción “Ajuste” del menú principal. (➔ página 56)

## Uso del botón IMAGE

Esta función permite seleccionar el modo de imagen deseado en la pantalla.

**Botón**

Pulse el botón <IMAGE> del control remoto para seleccionar el modo de imagen deseado entre [Dinámico], [Standard], [Cine], [Real], [Pizarra (Verde)], [Pizarra No blanca], [Imagen 1], [Imagen 2], [Imagen 3] e [Imagen 4].

### Nota

- Para más información, consulte “Selección de imagen” en el menú principal. (➔ página 48)

## Uso del botón MENU

Esta función permite abrir o cerrar el menú en pantalla.

**Botón**

**Pulse el botón <MENU> del control remoto.**

### Nota

- Para obtener más detalles, consulte “Navegación por el menú”. (➔ página 40)

## Uso del botón INFO.

Esta función permite visualizar el menú de información.

**Botón**

**Pulse el botón <INFO.> en el control remoto.**

### Nota

- Para más detalles, consulte “Visualización de la información de fuente de entrada” en “Información” en el menú principal. (➔ página 64)

## Control del volumen del altavoz

El volumen del altavoz o de la salida de audio del proyector se puede controlar.

**Botones**

Pulse los botones <VOLUME+/-> del control superior o del control remoto para ajustar el volumen. Durante unos segundos, aparece el cuadro de diálogo Volumen en la pantalla.

### Nota

- Para más información, consulte “Volumen” en “Sonido”, en el menú principal. (➔ página 55)

# Operaciones básicas con el control remoto

## Uso de la función de ratón inalámbrico

Los botones <L-CLICK/R-CLICK> hacen las veces de botón derecho/izquierdo del ratón cuando el proyector está conectado a un ordenador mediante un cable USB. El puntero se desplaza por la pantalla con el botón <MOUSE POINTER>.

### Botones



Pulse los botones <MOUSE POINTER> y <L-CLICK/R-CLICK> del control remoto.

#### Nota

- Al conectar un cable USB a un ordenador y al proyector, encienda el proyector en primer lugar y, después, el ordenador. Si enciende primero el ordenador, es posible que la función de ratón inalámbrico no funcione correctamente.

## Uso del botón PAGE

Desplácese hacia atrás y hacia adelante por las páginas de la pantalla cuando haya una presentación dada.

### Botones



Pulse el botón <PAGE> del control remoto.

#### Nota

- Para utilizar estos botones, conecte el proyector y su ordenador con un cable USB.

## Uso del botón POINTER

Actúa como conmutador On-Off para el puntero.

### Botón



Pulse el botón <POINTER> del control remoto.

#### Nota

- Para más detalles, véase la opción "Ajuste" del menú principal. (➔ página 59)

## Uso del botón KEYSTONE

Esta función permite corregir la distorsión trapezoidal o Keystone.

### Botón



Si la imagen proyectada sigue sufriendo de distorsión trapezoidal después de pulsar el botón <AUTO SET>, corrija la imagen manualmente del modo siguiente:

Pulse el botón <KEYSTONE> del control remoto para cambiar el ajuste de corrección [Standard] (para Vertical/Horizontal)/[Corrección de esquinas]. Aparecen los cuadros de diálogo de ajuste [Standard] o [Corrección de esquinas]. Pulse ▲▼◀▶ para corregir la distorsión Estándar o Esquina. El ajuste de [Standard] o [Corrección de esquinas] se puede almacenar. (➔ página 53)

### Standard



Reduzca el ancho inferior pulsando ▼.

Reduzca el ancho superior pulsando ▲

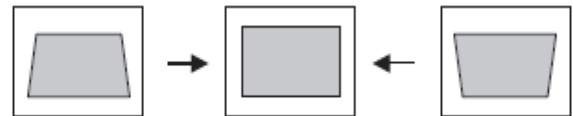

Reduzca el lado derecho con el botón de dirección ▶.

Reduzca el lado izquierdo con el botón de dirección ◀.

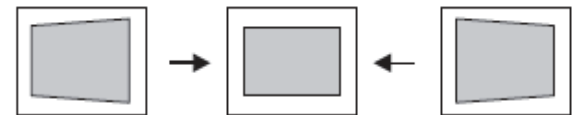

### Corrección de esquinas



Pulse el botón <KEYSTONE> en el control remoto para cambiar al ajuste de [Corrección de esquinas] y pulse el botón <SELECT> del control remoto para seleccionar la esquina que desee ajustar.

Ajuste de la esquina superior izquierda como ejemplo:

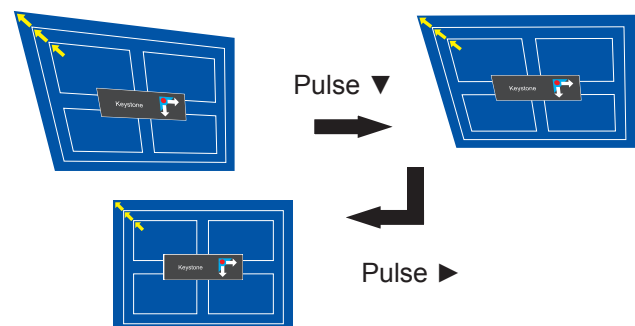

# Operaciones básicas con el control remoto

Reduzca la esquina superior izquierda con los botones de dirección ►▼.

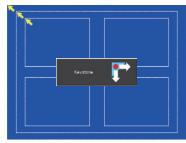

Pulse el botón <SELECT>

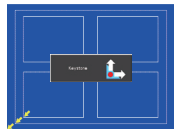

Reduzca la esquina inferior izquierda con los botones de dirección ►▲.

Reduzca la esquina superior derecha con los botones de dirección ◀▼.

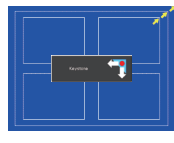

Pulse el botón <SELECT>



Reduzca la esquina inferior derecha con los botones de dirección ◀▲.

## Nota

- Las flechas blancas indican que no hay corrección.
- Una flecha roja indica la dirección de corrección.
- En la corrección máxima la flecha desaparece.
- Al pulsar el botón <KEYSTONE> en el control remoto más de una vez mientras se muestra el cuadro de diálogo Keystone, se anula la corrección de Keystone. (► página 53)
- El intervalo ajustable se limita en función de la señal de entrada.
- Las funciones de [Standard] y [Corrección de esquinas] no se pueden ajustar al mismo tiempo. Si se ajusta una de las funciones, la otra se restablecerá automáticamente.
- La opción [Corrección de esquinas] se puede ajustar manualmente cuando la función [Ajuste de pantalla] está en marcha y detecta un marco de pantalla. La imagen ajustada a través de ella es la misma que se obtiene con la función [Keystone (estándar)]. (► página 34-35)

## Cambio de la señal de entrada

Puede cambiar las señales de entrada que desea proyectar.

### Botones



Pulse el botón (<COMPUTER 1>, <COMPUTER 2>, <HDMI>, <VIDEO>, <S-VIDEO> o <NETWORK>) del control remoto.

|                   |   |
|-------------------|---|
| <b>COMPUTER 1</b> | Cambia a la entrada Computer 1 (RGB)/ Computer 1(Component)/ Computer 1(Scart). |
|-------------------|---|

|                   |                                       |
|-------------------|---------------------------------------|
| <b>COMPUTER 2</b> | Cambia a la entrada Computer 2 (RGB). |
| <b>HDMI</b>       | Cambia a la entrada HDMI.             |
| <b>VIDEO</b>      | Cambia a la entrada Video.            |
| <b>S-VIDEO</b>    | Cambia a la entrada S-video.          |
| <b>NETWORK</b>    | Cambia a la entrada Red.              |

## Nota

- Cada vez que se pulsa el botón <INPUT> del Panel de control de la unidad principal, cambian los ajustes tal como se muestra a continuación. (► página 22)

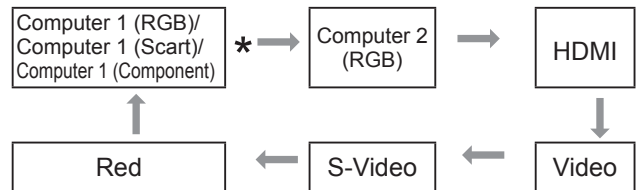

\*Depende del elemento seleccionado en el submenú [Computer 1] del menú [Entrada].

## Uso del botón MUTE

Pulse este botón del control remoto para seleccionar [On] y apagar el sonido temporalmente.



Pulse el botón <MUTE> en el control remoto.

## Nota

- Para volver a activar el sonido, pulse este botón de nuevo o pulse los botones <VOLUME +/->. (► página 55)

## Uso de los botones D.ZOOM

Esta función permite acceder al modo de Zoom digital +/-.

### Botones

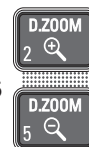

Pulse los botones <D.ZOOM +/-> del control remoto.

## Nota

- Para más información, consulte "Pantalla" en el menú principal. (► página 53)



## Uso de la función CONGELAR

La imagen se puede congelar y el sonido se puede detener temporalmente, sea cual sea el estado de reproducción del dispositivo conectado.



Pulse el botón <FREEZE> del control remoto para congelar la imagen en pantalla y silenciar el sonido mientras tanto. Para cancelar la función Congelar, pulse el botón <FREEZE> de nuevo o pulse cualquier otro botón.

Mientras la función Congelar está activa, aparece la Figura 1 en la pantalla.

**Figura 1**



**Nota**

- Cuando no hay señales de entrada, aparecerá marca



## Uso de la función Enmudecer audio & vídeo



Pulse el botón <AV MUTE> del control remoto para apagar la imagen. Para restablecer el funcionamiento normal, pulse el botón <AV MUTE> de nuevo o pulse cualquier otro botón.

- Si no está configurado el Logotipo, cada vez que se pulsa el botón <AV MUTE> la pantalla cambia del modo siguiente.

**pantalla negra** ↔ **imagen proyectada**

- El logotipo proyectado (que se puede ajustar a las preferencias del usuario), se transfiere desde el ordenador al proyector mediante el "Logo Transfer Software" presente en el CD-ROM suministrado, y queda ajustado como [Usuario] en las opciones de Selección logo (➔ página 58). La pantalla cambia cada vez que se pulsa el botón <AV MUTE> del modo siguiente.



**Nota**

- Al usar el botón <MUTE> para cancelar la función [Enmudecer audio&vídeo], no se puede usar simultáneamente la función Silencio.

## Uso del botón SCREEN

Esta función permite seleccionar el modo o el tamaño de pantalla.



**Pulse el botón <SCREEN> del control remoto.**

**Nota**

- Para más información, consulte "Pantalla" en el menú principal. (➔ página 52)

## Uso del botón P-TIMER

Pulse el botón <P-TIMER> del control remoto para usar la función [Contar]/[Cuenta atrás].



**Pulse el botón <P-TIMER> del control remoto.**

**Nota**

- Para detener el recuento de tiempo, pulse el botón <P-TIMER>. Para cancelar la función [Presentación temporizada], pulse y mantenga pulsado el botón <P-TIMER>. (➔ página 60)

## Uso del botón LAMP

Esta función permite seleccionar el modo de lámpara para cambiar el brillo de la pantalla.



**Pulse el botón <LAMP> en el control remoto.**

**Nota**

- Para más información, consulte "Alim. lámpara" en "Ajuste" dentro del menú principal. (➔ página 61)

# Navegación por el menú

## Navegación por el menú

### Procedimiento de uso

#### 1) Pulse el botón <MENU>.

Aparece la pantalla del menú principal.

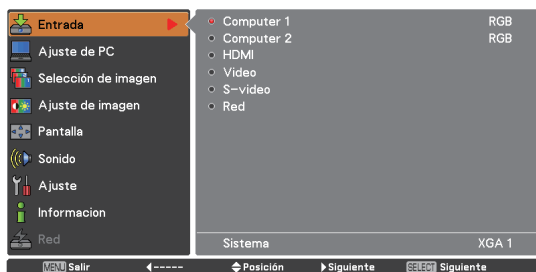

#### 2) Pulse los botones ▲▼ para seleccionar el elemento del menú principal.

Seleccione el elemento que desee de los 9 elementos: [Entrada], [Ajuste de PC], [Selección de imagen], [Ajuste de imagen], [Pantalla], [Sonido], [Ajuste], [Información] y [Red]. El elemento seleccionado se resalta con un cursor naranja y el submenú del elemento seleccionado aparece a la derecha.

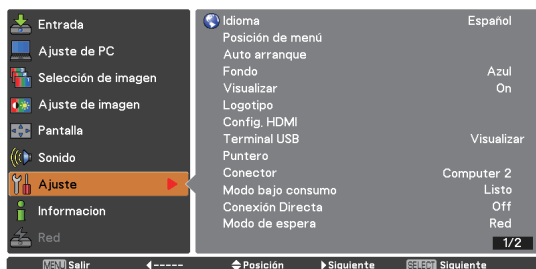

#### 3) Pulse ► o el botón <SELECT>.

Aparece el submenú para seleccionar el elemento del submenú.



#### 4) Pulse ▲▼ para seleccionar el elemento del submenú que desee.

#### 5) Pulse el botón <SELECT> o pulse ► para acceder al elemento deseado.

#### 6) Pulse ▲▼ ◀▶ para fijar o ajustar los valores de los parámetros.

#### 7) Pulse ◀ para volver al menú anterior. Pulse el botón <MENU> para salir de la visualización del menú.

### Nota

- Es posible que algunos elementos no se ajusten o se usen para la entrada de determinados formatos de señal al proyector. Los elementos de menú que no se puedan ajustar o usar se muestran en caracteres grises, y no se pueden seleccionar.
- Algunos elementos se pueden ajustar aunque no se reciba ninguna señal.
- Consulte las páginas 41 y 42 para obtener más información sobre los elementos del submenú.



## Menú principal

El menú principal contiene los siguientes 9 elementos de menú.

Al seleccionar un elemento del menú principal, la pantalla cambia a una pantalla de selección de submenú.

|   |                     |
|---|---------------------|
|    | Entrada             |
|    | Ajuste de PC        |
|    | Selección de imagen |
|    | Ajuste de imagen    |
|    | Pantalla            |
|    | Sonido              |
|  | Ajuste              |
|  | Información         |
|  | Red                 |

## Submenú

Se muestra la pantalla de submenú del menú principal seleccionado, donde es posible fijar y ajustar los distintos elementos del submenú.

### ■ Entrada [ ]

| Elemento de submenú | Por defecto | Página |
|---------------------|-------------|--------|
| Computer 1          | RGB         | 43     |
| Computer 2          | RGB         | 43     |
| HDMI                | -           | 43     |
| Video               | -           | 43     |
| S-video             | -           | 43     |
| Red                 | -           | 44     |

### ■ Ajuste de PC [ ]

| Elemento de submenú     | Por defecto | Página |
|-------------------------|-------------|--------|
| Ajuste automático de PC | -           | 45     |
| Síncro. fino            | -           | 46     |
| Total puntos            | -           | 46     |
| Posición H.             | -           | 46     |
| Posición V.             | -           | 46     |
| Modo actual             | -           | 47     |
| Clamp                   | -           | 47     |
| Área de imagen H        | -           | 47     |
| Área de imagen V        | -           | 47     |
| Reset                   | -           | 47     |
| Modo libre              | -           | 47     |
| Memorizado              | -           | 47     |

#### Nota

- Estas funciones estarán disponibles cuando la fuente de entrada sea un ordenador.

### ■ Selección de imagen [ ]

| Elemento de submenú | Por defecto | Página |
|---------------------|-------------|--------|
| Dinámico            | -           | 48     |
| Standard            | -           | 48     |
| Real                | -           | 48     |
| Cine*1              | -           | 48     |
| Pizarra (Verde)     | -           | 48     |
| Pizarra No blanca   | Rojo        | 48     |
| Imagen 1-4          | -           | 48     |

\*1 : Al introducir señal de vídeo en el proyector, esta función estará disponible.

# Navegación por el menú

## Ajuste de imagen [ ]

| Elemento de submenú              | Por defecto | Página |
|----------------------------------|-------------|--------|
| Contraste                        | 32          | 49     |
| Brillo                           | 32          | 49     |
| Color* <sup>1</sup>              | 32          | 49     |
| Tinte* <sup>1</sup>              | 32          | 49     |
| Temp. de color                   | Med.        | 49     |
| Rojo                             | 32          | 50     |
| Verde                            | 32          | 50     |
| Azul                             | 32          | 50     |
| Nítidez                          | 8           | 50     |
| Ajuste gamma                     | 8           | 50     |
| Reducción de ruido* <sup>1</sup> | L1          | 50     |
| Progresivo* <sup>1</sup>         | L1          | 51     |
| Reset                            | -           | 51     |
| Memorizado                       | -           | 51     |

\*1 : Al introducir señal de vídeo en el proyector, estas funciones estarán disponibles.

## ■ Pantalla [ ]

| Elemento de submenú           | Por defecto | Página |
|-------------------------------|-------------|--------|
| Normal                        | -           | 52     |
| Completo                      | -           | 52     |
| Panorámico (16:9)             | -           | 52     |
| Zoom                          | -           | 52     |
| Real* <sup>1</sup>            | -           | 52     |
| Usuario                       | -           | 52     |
| Ajuste Personalizado          | -           | 52     |
| Zoom digital + * <sup>1</sup> | -           | 53     |
| Zoom digital - * <sup>1</sup> | -           | 53     |
| Keystone                      | Memorizado  | 53     |
| Techo                         | Off         | 53     |
| Trasero                       | Off         | 54     |
| Reset                         | -           | 54     |

\*1 : Al introducir una señal procedente de un ordenador en el proyector, estas funciones estarán disponibles.

## ■ Sonido [ ]

| Elemento de submenú | Por defecto | Página |
|---------------------|-------------|--------|
| Volumen             | 32          | 55     |
| Silencio            | Off         | 55     |
| Mic                 | Off         | 55     |
| Ganancia Mic        | 32          | 55     |
| Salida Mic reposo   | Off         | 55     |

## ■ Ajuste [ ]

| Elemento de submenú        | Por defecto    | Página |
|----------------------------|----------------|--------|
| Idioma                     | Español        | 56     |
| Posición de menú           | Center         | 56     |
| Auto arranque              | -              | 56     |
| Fondo                      | Azul           | 57     |
| Visualizar                 | On             | 57     |
| Logotipo                   | -              | 58     |
| Config. HDMI               | -              | 58     |
| Terminal USB               | Visualizar     | 58     |
| Puntero                    | Punto de luz L | 59     |
| Conector                   | Computer 2     | 59     |
| Modo bajo consumo          | Desconectar    | 59     |
| Conexión Directa           | Off            | 59     |
| Modo de espera             | Eco            | 59     |
| Presentación temporizada   | Contar         | 60     |
| Closed caption             | Off            | 60     |
| Alim. lámpara              | Auto           | 61     |
| Control remoto             | Todos          | 61     |
| Seguridad                  | -              | 61     |
| Ventilador                 | L2             | 62     |
| Control ventiladores       | Off            | 62     |
| Control de demora de vídeo | Off            | 62     |
| Contador filtro            | -              | 62     |
| Energía total ahorrada     | -              | 63     |
| Aviso de log.              | -              | 63     |
| Ajustes fábrica            | -              | 63     |

## ■ Información [ ]

| Elemento de submenú         | Por defecto | Página |
|-----------------------------|-------------|--------|
| Entrada                     | -           | 64     |
| Sistema                     | -           | 64     |
| Frec. sinc-H                | -           | 64     |
| Frec. sinc-V                | -           | 64     |
| Pantalla                    | -           | 64     |
| Idioma                      | -           | 64     |
| Alim. lámpara               | -           | 64     |
| Tiempo ejecución de lámpara | -           | 64     |
| Modo bajo consumo           | -           | 64     |
| Protección                  | -           | 64     |
| Bloqueo de código PIN       | -           | 64     |
| Control remoto              | -           | 64     |
| Número de serie             | -           | 64     |
| Energía total ahorrada      | -           | 64     |

## ■ Red [ ]

Consulte "Instrucciones de uso - Operaciones de red".

# Menú Entrada

Seleccione [Entrada] en el menú principal (consulte "Navegación por el menú" en la página 40) y, a continuación, seleccione el elemento del submenú.

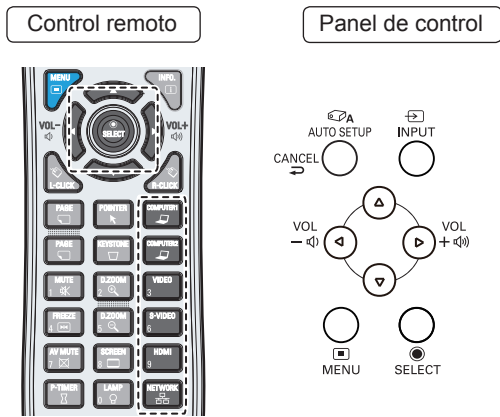

## Computer 1: RGB/Component/RGB (Scart)

- 1) Pulse ▲ ▼ para seleccionar [Computer 1].
- 2) Pulse ► para acceder al submenú.
- 3) Pulse ▲ ▼ para seleccionar RGB, Component o RGB(Scart).
- 4) Pulse el botón <SELECT>.

## Computer 2: RGB

Pulse ▲ ▼ para seleccionar [Computer 2 (RGB)] y, a continuación, pulse el botón <SELECT>.

## ■ Selección del sistema de ordenador

Este proyector se sintoniza automáticamente a distintos tipos de ordenadores con su sistema de rastreo múltiple y Ajuste automático de PC. Al seleccionar un ordenador como fuente de señal, el proyector detecta automáticamente el formato de señal y se sintoniza para proyectar una imagen correcta, sin necesidad de realizar más ajustes. (Los formatos de señal de que dispone el proyector se indican en las páginas 78-81).

**AUTO** Cuando el proyector no logra reconocer la señal conectada conforme a ninguno de los sistemas de PC suministrados, en el cuadro del menú Sistema se muestra **Auto** y la función Ajuste automático de PC trabaja para mostrar las imágenes correctamente. Si la imagen no se proyecta correctamente, es necesario ajustarla manualmente.

---- No hay señal de entrada procedente del ordenador. Compruebe la conexión entre el ordenador y el proyector.

**Modo 1** El sistema predeterminado está ajustado manualmente en el menú Ajuste de PC. Los datos del ajuste se pueden almacenar en Modo 1-10.

**SVGA 1** Se eligen sistemas de PC proporcionados con el proyector. El proyector elige un sistema adecuado entre los suministrados con el proyector y lo muestra.

\* Modo 1 y SVGA 1 son ejemplos.

- 1) Pulse ▲ ▼ para seleccionar [Sistema].
- 2) Pulse ► o el botón <SELECT> para acceder al submenú.
- 3) Pulse ▲ ▼ para seleccionar el sistema deseado.

## HDMI

Pulse ▲ ▼ para seleccionar [HDMI] y pulse el botón <SELECT>.

## Video

Pulse ▲ ▼ para seleccionar [Video] y pulse el botón <SELECT>.

## S-video

Pulse ▲ ▼ para seleccionar [S-video] y pulse el botón <SELECT>.

## ■ Selección del sistema de video

### Video o S-video

#### Auto

El proyector detecta automáticamente un sistema de video entrante, y se ajusta para optimizar el rendimiento.

Cuando el sistema de video sea [PAL-M] o [PAL-N], seleccione el sistema manualmente.

## Menú Entrada

### PAL/SECAM/NTSC/NTSC4,43/PAL-M/PAL-N

Si el proyector no consigue reproducir una imagen correcta de vídeo, seleccione un formato de señal de radiodifusión específico entre las opciones [PAL], [SECAM], [NTSC], [NTSC 4,43], [PAL-M] y [PAL-N].

### Component

#### Auto

El proyector detecta automáticamente una señal de video entrante, y se ajusta para optimizar el rendimiento.

### FORMATO DE LA SEÑAL DE VÍDEO DE COMPONENTES

Si el proyector no logra reproducir una imagen de vídeo correctamente, seleccione un formato de señal de video de componentes específica entre las opciones [480i], [576i], [480p], [576p], [720p], [1035i] y [1080i].

- 1) Pulse ▲ ▼ para seleccionar [Sistema].
- 2) Pulse ► o el botón <SELECT> para acceder al submenú.
- 3) Pulse ▲ ▼ para seleccionar el sistema deseado.

#### Nota

- Cuando la función [Buscar entrada] está ajustada a [On 1] u [On 2] en la función Auto arranque, la señal de entrada se busca automáticamente.
- A seleccionar [RGB (Scart)], no es posible seleccionar el menú Sistema de AV.

## Red

Pulse ▲ ▼ para seleccionar [Red] y pulse el botón <SELECT>.

#### Nota

- Al seleccionar la fuente de entrada [Red] en el menú [Entrada] la opción [Red] está disponible.
- Para obtener más información, consulte "Instrucciones de uso - Operaciones de red".

# Ajuste automático de PC

Seleccione [Ajuste de PC] en el menú principal (consulte “Navegación por el menú” en la página 40) y, a continuación, seleccione el elemento del submenú.

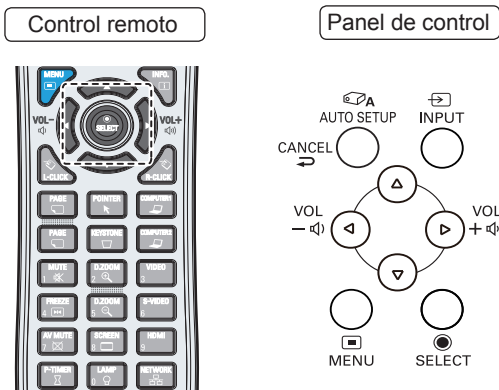

## Ajuste automático de PC

La función Ajuste automático de PC sirve para ajustar automáticamente los parámetros [Sincro. fino], [Total puntos], [Posición H.] y [Posición V.] a su ordenador.

**Pulse ▲ ▼ para seleccionar [Ajuste automático de PC] y, a continuación, pulse el botón <SELECT>.**

- Durante el proceso de ajuste de Ajuste de PC se muestra el mensaje **Espere....**

### Almacenaje de los parámetros de ajuste

Los parámetros ajustados mediante Ajuste automático de PC se pueden almacenar en el proyector. Una vez almacenados los parámetros, basta con seleccionar un Modo (1-10) en el menú Sistema de PC para realizar la configuración (consulte la página 43). Consulte también [Memorizado] en la página 47.

#### Atención

- Con algunos ordenadores no es posible ajustar por completo [Sincro. fino], [Total puntos], [Posición H.] y [Posición V.] con la función Ajuste automático de PC. Si con esta operación no se obtiene la imagen adecuada, es necesario realizar ajustes manualmente (► página 46-47).
- Ajuste automático de PC no se puede usar cuando en el menú Sistema de PC (► página 44) se han seleccionado los modos [480i], [576i], [480p], [576p], [720p], [1035i] o [1080i], o bien cuando la señal procede del terminal HDMI.

# Ajuste manual de PC

Seleccione [Ajuste de PC] en el menú principal (consulte "Navegación por el menú" en la página 40) y, a continuación, seleccione el elemento del submenú.

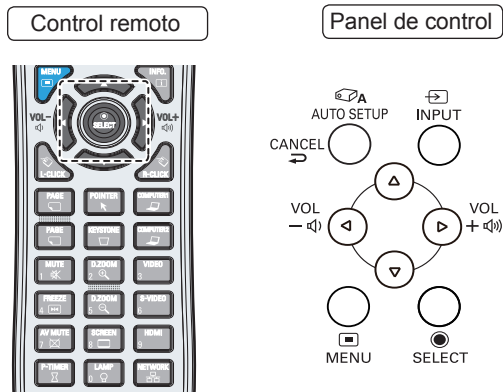

Algunos ordenadores usan formatos de señal específicos que no se pueden sintonizar con el sistema multi rastreo de este proyector. El ajuste manual de PC permite ajustar con precisión varios parámetros para ajustarse a esos formatos de señal. El proyector dispone de 10 áreas de memoria independientes para almacenar esos parámetros ajustados manualmente. Permite recuperar la configuración correspondiente a un ordenador en particular.

## Sincro. fino

- 1) Pulse ▲ ▼ para seleccionar [Sincro. fino].
- 2) Pulse el botón <SELECT> para visualizar el cuadro de diálogo de ajustes.
- 3) Pulse ◀ ▶ para ajustar el valor.
  - El valor se puede ajustar entre 0 y 31.

## Total puntos

- 1) Pulse ▲ ▼ para seleccionar [Total puntos].
- 2) Pulse el botón <SELECT> para visualizar el cuadro de diálogo de ajustes.
- 3) Pulse ◀ ▶ para ajustar el valor.

## Posición H.

- 1) Pulse ▲ ▼ para seleccionar [Posición H.].
- 2) Pulse el botón <SELECT> para visualizar el cuadro de diálogo de ajustes.
- 3) Pulse ◀ ▶ para ajustar la posición horizontal de la imagen.

■ Para ajustar la posición horizontal (a derecha e izquierda).

| Operación | Ajuste   |  |
|-----------|--|--|
| Pulse ◀   | La posición de la imagen se desplaza hacia la derecha.   |  |
| Pulse ▶   | La posición de la imagen se desplaza hacia la izquierda. |  |

## Posición V.

- 1) Pulse ▲ ▼ para seleccionar [Posición V.].
- 2) Pulse el botón <SELECT> para visualizar el cuadro de diálogo de ajustes.
- 3) Pulse ◀ ▶ para ajustar la posición vertical de la imagen.

■ Para ajustar la posición en sentido vertical (arriba y abajo)

| Operación | Ajuste   |  |
|-----------|--|--|
| Pulse ▶   | La posición de la imagen se desplaza hacia arriba. |  |
| Pulse ◀   | La posición de la imagen se desplaza hacia abajo.  |  |

## Modo actual

- 1) Pulse ▲ ▼ para seleccionar [Modo actual].
- 2) Pulse ► o el botón <SELECT> para acceder al submenú siguiente con el fin de mostrar [Frec. sinc-H] y [Frec. sinc-V] del ordenador conectado.

## Clamp

- 1) Pulse ▲ ▼ para seleccionar [Clamp].
- 2) Pulse el botón <SELECT> para visualizar el cuadro de diálogo de ajustes.
- 3) Pulse ◀ ▶ para ajustar el nivel de clamp.
  - Si la imagen presenta franjas oscuras, pruebe este ajuste.

## Área de imagen H

- 1) Pulse ▲ ▼ para seleccionar [Área de imagen H].
- 2) Pulse el botón <SELECT> para visualizar el cuadro de diálogo de ajustes.
- 3) Pulse ◀ ▶ para ajustar el área horizontal mostrada por el proyector.

## Área de imagen V

- 1) Pulse ▲ ▼ para seleccionar [Área de imagen V].
- 2) Pulse el botón <SELECT> para visualizar el cuadro de diálogo de ajustes.
- 3) Pulse ◀ ▶ para ajustar el área vertical mostrada por el proyector.

## Reset

Para restablecer los datos ajustados. Todos los ajustes volverán a sus valores anteriores.

- 1) Pulse ▲ ▼ para seleccionar [Reset].
- 2) Pulse el botón <SELECT>.
  - Se abre un cuadro de confirmación. Seleccione [Sí].

## Modo libre

- 1) Pulse ▲ ▼ para seleccionar [Modo libre].
- 2) Pulse ► o el botón <SELECT> para acceder al submenú siguiente.
  - Mueva el resaltado al modo que desee borrar y, a continuación, pulse el botón <SELECT>.

## Memorizado

- 1) Pulse ▲ ▼ para seleccionar [Memorizado].
- 2) Pulse ► o el botón <SELECT> para acceder al submenú siguiente.
  - Mueva el resaltado a uno de los Modos 1 al 10 en el cual desee almacenar los datos y, a continuación, pulse el botón <SELECT>.



# Selección de imagen

Seleccione [Selección de imagen] en el menú principal (consulte “Navegación por el menú” en la página 40) y, a continuación, seleccione el elemento del submenú.

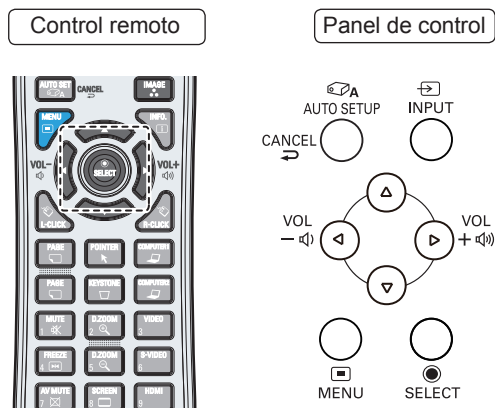

## Dinámico

Para ver imágenes en una sala iluminada.

**Pulse ▲ ▼ para seleccionar [Dinámico] y pulse el botón <SELECT>.**

## Standard

Modo de imágenes normal configurado de forma predeterminada en el proyector.

**Pulse ▲ ▼ para seleccionar [Standard] y pulse el botón <SELECT>.**

## Real

Modo de imagen con medios tonos mejorados para gráficos.

**Pulse ▲ ▼ para seleccionar [Real] y, a continuación, pulse el botón <SELECT>.**

## Cine

Modo de imagen ajustado con tonos finos.

**Pulse ▲ ▼ para seleccionar [Cine] y pulse el botón <SELECT>.**

## Pizarra (Verde)

Para proyectar imágenes sobre una pizarra.

**Pulse ▲ ▼ para seleccionar [Pizarra (Verde)] y, a continuación, pulse el botón <SELECT>.**

- Este modo ayuda a mejorar la imagen al proyectarla sobre una pizarra. Esto es eficaz principalmente sobre una pizarra de color verde, y no tan eficaz sobre una pizarra de color negro.

## Pizarra No blanca

Para la imagen proyectada sobre una pizarra de color.

**1) Pulse ▲ ▼ para seleccionar [Pizarra No blanca].**

**2) Pulse ► o el botón <SELECT> para mostrar el submenú.**

- Al proyectar simplemente sobre una pared pintada, es posible obtener una imagen de color parecido a la que se obtiene al proyectar sobre una pantalla blanca (Rojo, azul, amarillo y verde).
- Cuando [Pizarra No blanca] está configurada en [Auto], la función [Pizarra No blanca] de [Auto arranque] se ejecuta y corrige el color automáticamente.

### Nota

- Cuando la función [Pizarra No blanca] de [Auto arranque] funciona, la opción [Pizarra No blanca] de [Selección de imagen] cambia automáticamente a [Auto].

## Imagen 1-4

Para visualizar con el modo predeterminado por el usuario en el menú Ajuste de imagen. Es la memoria de imagen existe en cada ordenador, y en cada fuente de entrada de componentes y de video.

**Pulse ▲ ▼ para seleccionar [Imagen 1-4] y pulse el botón <SELECT>.**

# Ajuste de imagen

Seleccione [Ajuste de imagen] en el menú principal (consulte “Navegación por el menú” en la página 40) y, a continuación, seleccione el elemento del submenú.

Control remoto



Panel de control

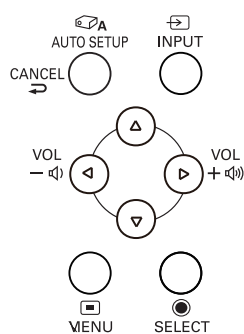

## Contraste

- 1) Pulse ▲ ▼ para seleccionar [Contraste].
- 2) Pulse el botón <SELECT> para visualizar el cuadro de diálogo de ajustes.
- 3) Pulse ◀ ▶ para ajustar el valor configurado.

| Operación | Ajuste                | Rango de ajuste |
|-----------|-----------------------|-----------------|
| Pulse ▶   | Aumenta el contraste. | Valor máximo 63 |
| Pulse ◀   | Reduce el contraste.  | Valor mínimo 0  |

## Brillo

- 1) Pulse ▲ ▼ para seleccionar [Brillo].
- 2) Pulse el botón <SELECT> para visualizar el cuadro de diálogo de ajustes.
- 3) Pulse ◀ ▶ para ajustar el valor configurado.

| Operación | Ajuste             | Rango de ajuste |
|-----------|--------------------|-----------------|
| Pulse ▶   | Aumenta el brillo. | Valor máximo 63 |
| Pulse ◀   | Reduce el brillo.  | Valor mínimo 0  |

## Color

- 1) Pulse ▲ ▼ para seleccionar [Color].
- 2) Pulse el botón <SELECT> para visualizar el cuadro de diálogo de ajustes.
- 3) Pulse ◀ ▶ para ajustar el valor configurado.

| Operación | Ajuste                           | Rango de ajuste |
|-----------|----------------------------------|-----------------|
| Pulse ▶   | Aumenta la intensidad del color. | Valor máximo 63 |
| Pulse ◀   | Reduce la intensidad del color.  | Valor mínimo 0  |

### Nota

- Al introducir señal de vídeo en el proyector, [Color] estará disponible.

## Tinte

- 1) Pulse ▲ ▼ para seleccionar [Tinte].
- 2) Pulse el botón <SELECT> para visualizar el cuadro de diálogo de ajustes.
- 3) Pulse ◀ ▶ para ajustar el valor del tinte con el fin de obtener un equilibrio adecuado de colores.
  - Se puede ajustar entre 0 y 63.

### Nota

- Al seleccionar [NTSC] o [NTSC4.43] en el menú Sistema, bajo Señal de entrada de vídeo, la opción [Tinte] pasará a estar disponible.

## Temp. de color

- 1) Pulse ▲ ▼ para seleccionar [Temp. de color].
- 2) Pulse el botón <SELECT> para visualizar el cuadro de diálogo de ajustes.
- 3) Pulse ◀ ▶ para seleccionar el nivel de Temp. de color deseado.
  - Los valores disponibles para Temp. de color son [XLow], [Baja], [Med.] o [Alta].

### Nota

- Cuando en el menú [Selección de imagen] están seleccionadas las opciones [Pizarra (Verde)] o [Pizarra No blanca], en el nivel de [Temp. de color] se muestra [Pizarra] o [Pizarra No blanca].

## Ajuste de imagen

### Rojo

- 1) Pulse ▲ ▼ para seleccionar [Rojo].
- 2) Pulse el botón <SELECT> para visualizar el cuadro de diálogo de ajustes.
- 3) Pulse ◀ ▶ para ajustar el valor configurado.

| Operación | Ajuste                    | Rango de ajuste |
|-----------|---------------------------|-----------------|
| Pulse ▶   | Oscurece el tono de rojo. | Valor máximo 63 |
| Pulse ◀   | Aclara el tono de rojo.   | Valor mínimo 0  |

### Verde

- 1) Pulse ▲ ▼ para seleccionar [Verde].
- 2) Pulse el botón <SELECT> para visualizar el cuadro de diálogo de ajustes.
- 3) Pulse ◀ ▶ para ajustar el valor configurado.

| Operación | Ajuste                     | Rango de ajuste |
|-----------|----------------------------|-----------------|
| Pulse ▶   | Oscurece el tono de verde. | Valor máximo 63 |
| Pulse ◀   | Aclara el tono de verde.   | Valor mínimo 0  |

### Azul

- 1) Pulse ▲ ▼ para seleccionar [Azul].
- 2) Pulse el botón <SELECT> para visualizar el cuadro de diálogo de ajustes.
- 3) Pulse ◀ ▶ para ajustar el valor configurado.

| Operación | Ajuste                    | Rango de ajuste |
|-----------|---------------------------|-----------------|
| Pulse ▶   | Oscurece el tono de azul. | Valor máximo 63 |
| Pulse ◀   | Aclara el tono de azul.   | Valor mínimo 0  |

### Nítidez

- 1) Pulse ▲ ▼ para seleccionar [Nítidez].
- 2) Pulse el botón <SELECT> para visualizar el cuadro de diálogo de ajustes.
- 3) Pulse ◀ ▶ para ajustar el valor configurado.

| Operación | Ajuste                           | Rango de ajuste |
|-----------|----------------------------------|-----------------|
| Pulse ▶   | Aumenta la Nítidez de la imagen. | Valor máximo 15 |
| Pulse ◀   | Reduce la Nítidez de la imagen.  | Mínimo valor 0  |

### Ajuste gamma

- 1) Pulse ▲ ▼ para seleccionar [Ajuste gamma].
- 2) Pulse el botón <SELECT> para visualizar el cuadro de diálogo de ajustes.
- 3) Pulse ◀ ▶ para ajustar el valor de gamma con el fin de obtener un mejor contraste.
  - Se puede ajustar entre 0 y 15.

### Reducción de ruido

- 1) Pulse ▲ ▼ para seleccionar [Reducción de ruido].
- 2) Pulse el botón <SELECT> para visualizar el cuadro de diálogo de ajustes.
- 3) Pulse ◀ ▶ para seleccionar el elemento deseado.

|     |                 |
|-----|-----------------|
| Off | Desactivado     |
| L1  | Poca reducción  |
| L2  | Mayor reducción |

- Las interferencias de ruido en pantalla se pueden reducir. Seleccione una de las opciones anteriores para obtener imágenes más suaves.
- Con los modos [480p], [576p], [720p], [1035i] o [1080i] seleccionados, no es posible seleccionar la [Reducción de ruido].

#### Nota

- Al introducir señal de vídeo en el proyector, la función [Reducción de ruido] estará disponible.

## Progresivo

- 1) Pulse ▲ ▼ para seleccionar [Progresivo].
- 2) Pulse el botón <SELECT> para visualizar el cuadro de diálogo.
- 3) Pulse ◀ ▶ para seleccionar el elemento deseado.
  - Las señales de vídeo entrelazadas se pueden mostrar el modo progresivo. Seleccione una de las opciones siguientes.
  - Con los modos [480p], [576p], [720p], [1035i] o [1080i] seleccionados, no es posible seleccionar la opción [Progresivo].

|                 |                               |
|-----------------|-------------------------------|
| <b>Off</b>      | Desactivado                   |
| <b>L1</b>       | Para una imagen en movimiento |
| <b>L2</b>       | Para una imagen fija          |
| <b>Película</b> | Para ver una película         |

### Nota

- Al introducir señal de vídeo en el proyector, [Progresivo] estará disponible.

## Reset

Para restablecer los datos ajustados. Todos los ajustes volverán a sus valores anteriores.

- 1) Pulse ▲ ▼ para seleccionar [Reset].
- 2) Pulse el botón <SELECT>.
  - Se abre un cuadro de confirmación. Seleccione [Sí].

## Memorizado

- 1) Pulse ▲ ▼ para seleccionar [Memorizado].
- 2) Pulse ▶ o el botón <SELECT>.
- 3) Pulse ▲ ▼ para seleccionar Imagen 1-4 y pulse el botón <SELECT>.
  - Se abre un cuadro de confirmación. Seleccione [Sí].

# Pantalla

Seleccione [Pantalla] en el Menú principal (consulte “Navegación por el menú” en la página 40) y, a continuación, seleccione el elemento del submenú.

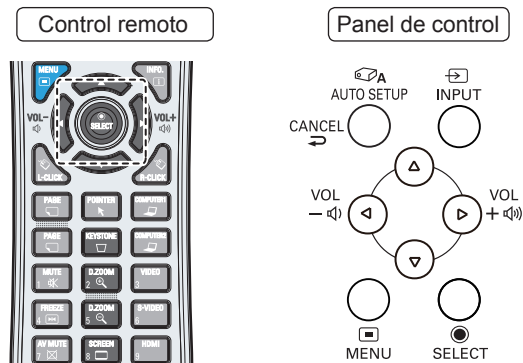

## Normal

Proporciona la imagen ajustada al tamaño de la pantalla manteniendo la relación de aspecto de la señal de entrada.

**Pulse ▲ ▼ para seleccionar [Normal] y pulse el botón <SELECT>.**

## Completo

Proporciona la imagen a pantalla completa.

**Pulse ▲ ▼ para seleccionar [Completo] y pulse el botón <SELECT>.**

## Panorámico (16:9)

Proporciona la imagen con una relación de aspecto de pantalla panorámica 16:9.

**Pulse ▲ ▼ para seleccionar [Panorámico(16:9)] y pulse el botón <SELECT>.**

## Zoom

Escala la imagen proporcionalmente para ajustarla a la pantalla completa. Algún lado de la imagen puede salirse de la pantalla.

**Pulse ▲ ▼ para seleccionar [Zoom] y pulse el botón <SELECT>.**

## Real

Proporciona la imagen a su tamaño original. Cuando el tamaño de la imagen original es mayor o menor que el tamaño de la pantalla (1024 x 768), el proyector adopta el modo de desplazamiento automáticamente.

**1) Pulse ▲ ▼ para seleccionar [Real] y pulse el botón <SELECT>.**

**2) Pulse ▲ ▼ ◀ ▶ para desplazar la imagen.**

- Una vez ajustado, las flechas se vuelven de color rojo. Al alcanzar los límites de corrección, las flechas desaparecen.

### Nota

- Al introducir señal de vídeo en el proyector, [Real] estará disponible.
- Cuando alguno de los modos [480i], [576i], [480p], [576p], [720p], [1035i] o [1080i] está seleccionado en el menú Sistema de PC, [Real] está desactivado y no se puede mostrar.
- Cuando la opción [Real] está seleccionada en el menú Pantalla, no es posible seleccionar [Zoom digital +/-].

## Usuario

Proporciona la imagen con la última configuración de relación de aspecto almacenada.

**Pulse ▲ ▼ para seleccionar [Usuario] y pulse el botón <SELECT>.**

## Ajuste Personalizado

Esta función permite ajustar manualmente la escala y la posición de la pantalla.

**1) Pulse ▲ ▼ para seleccionar [Ajuste Personalizado].**

**2) Pulse ▶ o el botón <SELECT> para acceder al submenú siguiente.**

**3) Pulse ▲ ▼ para elegir el elemento que desee ajustar.**

- Puede seleccionar uno de los elementos siguientes:

|              |   |
|--------------|---|
| Escala H/V   | Ajusta la escala de la pantalla en dirección horizontal/vertical.   |
| H y V        | Cuando se ajusta [On], la relación de aspecto queda fija.           |
| Posición H/V | Ajusta la posición de la pantalla en dirección horizontal/vertical. |
| Común        | Guarda la escala o la posición ajustada de todas las entradas.      |
| Reset        | Restablece todos los valores ajustados.                             |

## Zoom digital +

Amplía las imágenes.

- 1) Pulse ▲ ▼ para seleccionar [Zoom digital +] y, a continuación, pulse el botón <SELECT>.
  - Desaparece el menú en pantalla y aparece [D. zoom +].
- 2) Pulse el botón <SELECT> para ampliar la imagen y los botones ▲ ▼ ◀ ▶ para desplazarla hasta arriba/abajo/la derecha/la izquierda de la pantalla.
  - La función de desplazamiento sólo puede funcionar cuando la imagen es mayor que el tamaño de la pantalla. La imagen proyectada también se puede ampliar pulsando el botón <D.ZOOM +> o el botón <SELECT>.

## Zoom digital -

Reduce las imágenes.

- 1) Pulse ▲ ▼ para seleccionar [Zoom digital -] y, a continuación, pulse el botón <SELECT>.
    - Desaparece el menú en pantalla y aparece [D. zoom -].
  - 2) Pulse el botón <SELECT> para comprimir el tamaño de la imagen.
    - La imagen proyectada también se puede reducir pulsando el botón <D.ZOOM -> o el botón <SELECT>.
- Para salir del modo de Zoom digital +/-, puse cualquier botón excepto los botones <D.ZOOM +/->, <SELECT> y ▲ ▼ ◀ ▶.

Para recuperar el tamaño previo de pantalla, seleccione un tamaño de pantalla en el menú de ajuste del tamaño de pantalla o bien seleccione una fuente de entrada en el menú de selección de fuente de entrada (➔ página 43) o bien ajuste el tamaño de pantalla con los botones <D.ZOOM+/->.

### Nota

- Al introducir una señal procedente de un ordenador en el proyector, estará disponible esta función.
- No es posible seleccionar [Zoom digital +/-] cuando en la relación del menú Pantalla se ha seleccionado [Real].
- No es posible seleccionar [Zoom digital -] cuando en la relación del menú Pantalla se ha seleccionado [Usuario].
- Cuando alguno de los modos [480i], [576i], [480p], [576p], [720p], [1035i] o [1080i] está seleccionado en el menú Sistema de PC, [Zoom digital +/-] están desactivados (➔ página 44).
- Cuando [Zoom digital+ / -] funciones están deshabilitadas, aparecerá la marca !.

## Keystone

Esta función se utiliza para ajustar la distorsión trapezoidal o Keystone de la imagen proyectada.

- 1) Pulse ▲ ▼ para seleccionar [Keystone].
- 2) Pulse ▶ o el botón <SELECT>.
- 3) Pulse ▲ ▼ para elegir el elemento que desee ajustar.

|                        |   |
|------------------------|---|
| Standard               | Ajusta la distorsión trapezoidal Horizontal/Vertical de la imagen proyectada. |
| Corrección de esquinas | Ajusta la distorsión de las esquinas de la imagen proyectada.                 |
| Patrón de esquinas     | Seleccione un modo de patrón de esquinas entre Rojo, Blanco, Azul y Off.      |
| Memorizado             | Para almacenar o restaurar la corrección de Keystone.                         |



Los elementos siguientes son el submenú de [Memorizado].

|            |   |
|------------|---|
| Memorizado | Mantiene la corrección de Keystone aunque se desenchufe el cable de alimentación de CA. |
| Reset      | Al apagar el proyector, la corrección de distorsión trapezoidal se anula.               |

### Nota

- Para más detalles, consulte "Uso del botón KEYSTONE" en "Operaciones básicas con el control remoto" (➔ página 37).

## Techo

Esta función se utiliza para proyectar la imagen desde un proyector montado en el techo.

- 1) Pulse ▲ ▼ para seleccionar [Techo] y pulse el botón <SELECT>.
- 2) Pulse ▲ ▼ para cambiar la imagen.
  - Cuando esta función está ajustada con el valor [On], la imagen se muestra invertida de arriba/abajo e izquierda/derecha.

## Pantalla

### Trasero

Esta función se usa para proyectar la imagen desde detrás de la pantalla.

- 1) **Pulse ▲ ▼ para seleccionar [Trasero] y pulse el botón <SELECT>.**
- 2) **Pulse ▲ ▼ para cambiar la imagen.**
  - Cuando esta función está ajustada con el valor [On], la imagen se muestra invertida de izquierda/derecha.

### Reset

Para restablecer los datos ajustados. Todos los ajustes volverán a sus valores anteriores.

- Pulse ▲ ▼ para seleccionar [Reset] y pulse el botón <SELECT>.**
- Se abre un cuadro de confirmación. Seleccione [Sí].



# Sonido

Seleccione [Sonido] en el menú principal (consulte “Navegación por el menú” en la página 40) y, a continuación, seleccione el elemento del submenú.

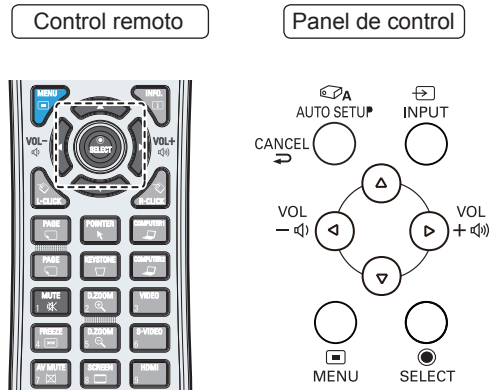

## Volumen

- 1) Pulse ▲ ▼ para seleccionar [Volumen] y pulse el botón <SELECT>.
- 2) Pulse ◀ ▶ para ajustar el volumen.

| Operación | Ajuste           | Rango de ajuste |
|-----------|------------------|-----------------|
| Pulse ▶   | Sube el volumen. | Valor máximo 63 |
| Pulse ◀   | Baja el volumen. | Valor mínimo 0  |

- Para ajustar el volumen también se puede pulsar el botones <VOLUME +/-> del control remoto o del panel de control.

## Silencio

- 1) Pulse ▲ ▼ para seleccionar [Silencio].
- 2) Pulse el botón <SELECT> para activar y desactivar (On/Off) la función Silencio.
  - Pulse el botón <MUTE> del control remoto para apagar el sonido temporalmente. Para volver a activar el sonido, pulse el botón <MUTE> de nuevo o pulse los botones <VOLUME +/->.

## Mic

- 1) Pulse ▲ ▼ para seleccionar [Mic] y pulse el botón <SELECT>.
- 2) Pulse ▲ ▼ para activar o desactivar (On/Off) la función Mic.
  - Al seleccionar [Off] en la función [Mic], las funciones [Ganancia Mic] y [Salida Mic reposo] no están disponibles.
  - Si la función [Mic] se activa al conectar el audio de un PC al conector AUDIO IN (mini jack), es posible que se escuche súbitamente un sonido fuerte según cual sea la configuración de [Ganancia Mic].

## Ganancia Mic

- 1) Pulse ▲ ▼ para seleccionar [Ganancia Mic] y pulse el botón <SELECT>.
- 2) Pulse ◀ ▶ para ajustar la mezcla de Mic de nuevo.

| Operación | Ajuste                                   | Rango de ajuste |
|-----------|--|-----------------|
| Pulse ▶   | Aumenta la ganancia de la mezcla de Mic. | Valor máximo 63 |
| Pulse ◀   | Reduce la ganancia de la mezcla de Mic.  | Valor mínimo 0  |

## Salida Mic reposo

- 1) Pulse ▲ ▼ para seleccionar [Salida Mic reposo] y pulse el botón <SELECT>.
- 2) Pulse ▲ ▼ para activar o desactivar (On/Off) la función Salida Mic reposo.
  - Al ajustar la función [Salida Mic reposo] a [On] y en Modo de espera, sólo se puede enviar el volumen de la entrada [Mic] a la salida.
  - Sólo si Modo de espera está ajustado a [Red], es posible seleccionar [Salida Mic reposo].

# Ajuste

Seleccione [Ajuste] en el Menú principal (consulte “Navegación por el menú” en la página 40) y, a continuación, seleccione el elemento del submenú.

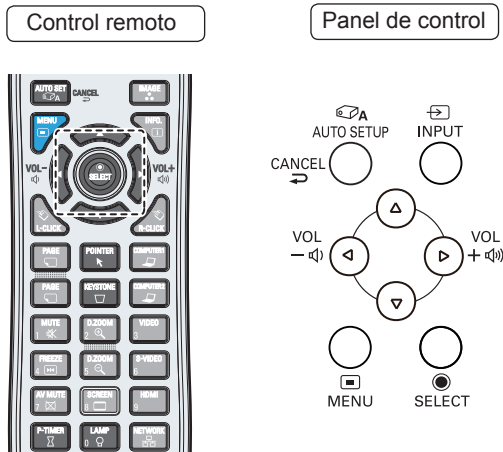

## Idioma

- 1) Pulse ▲ ▼ para seleccionar [Idioma].
- 2) Pulse ► o el botón <SELECT>.
- 3) Pulse ▲ ▼ para seleccionar el idioma deseado.

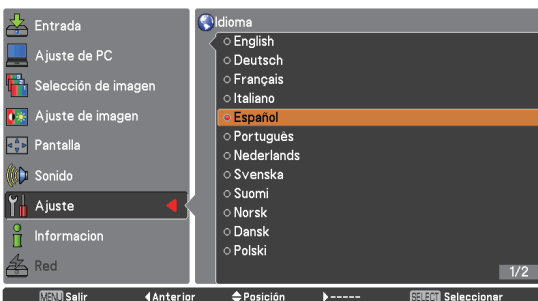

- Las indicaciones del menú en pantalla están disponibles en inglés, alemán, francés, italiano, español, portugués, holandés, sueco, finlandés, noruego, danés, checo, polaco, húngaro, rumano, ruso, turco, árabe, cascajo, vietnamita, chino, coreano, japonés y tailandés.

## Posición de menú

Esta función se usa para cambiar la posición del menú en pantalla.

- 1) Pulse ▲ ▼ para seleccionar [Posición de menú].
- 2) Pulse el botón <SELECT> para cambiar la posición.
  - La posición del menú cambia cada vez que se pulsa el botón <SELECT> del modo siguiente:

centro → inferior izquierda → inferior derecha → superior izquierda → superior derecha → centro...

## Auto arranque

- 1) Pulse ▲ ▼ para seleccionar [Auto arranque].
- 2) Pulse ► o el botón <SELECT>.
- 3) Pulse ▲ ▼ para seleccionar estas funciones como sigue:

### ■ Buscar entrada

Esta función detecta la señal de entrada automáticamente. Al encontrar una señal, la búsqueda se detiene.

|     |                             |
|-----|-----------------------------|
| Off | Buscar entrada no funciona. |
| On1 | Buscar entrada funciona*1   |
| On2 | Buscar entrada funciona*2   |

\*1 : ● Al pulsar el botón <AUTO SET> del control remoto o botón <AUTO SETUP> del panel de control.

\*2 : ● Al encender el proyector pulsando el botón <ON> del control remoto o el botón <ON/STAND-BY> del panel de control.

● Al pulsar el botón <AUTO SET> del control remoto o botón <AUTO SETUP> del panel de control.

● Al interrumpirse la señal de entrada actual.\*

\* Si las funciones “Enmudecer audio&video” o “Congelar” están activas, cáncélas para activar [Buscar entrada]. Esta opción tampoco está disponible mientras se muestra el menú en pantalla.

### ■ Ajuste automático de PC

|     |                                       |
|-----|---------------------------------------|
| On  | Activa el Ajuste automático de PC *1  |
| Off | Desactiva el Ajuste automático de PC. |

\*1 : Al pulsar el botón <AUTO SET> del control remoto o botón <AUTO SETUP> del panel de control.

## Ajuste de pantalla

La función [Asistencia para enfoque] está disponible cuando está ajustada a [On]. En tal caso, pulse el botón <AUTO SET> del control remoto o botón <AUTO SETUP> del panel de control. Aparecerá el mensaje [Esperar...] y, después, se iniciará el ajuste, aparecerá el mensaje [Esperar...] y, después, se iniciará el ajuste. En la pantalla aparecerá un patrón de prueba para la asistencia para enfoque y una barra de Asistencia para enfoque en la parte inferior central de la pantalla. Gire el anillo de enfoque para ajustar el enfoque hasta que el color que se muestra en la barra cambie al color azul. En ese momento se obtiene la imagen más clara. (➔ página 34-35)

### Nota

- La barra de asistencia para enfoque mostrará distintos colores en función de la claridad de la imagen. Al girar el anillo de enfoque en sentido incorrecto, se vuelve de color rojo. Si se vuelve de color amarillo, significa que se está ajustando el enfoque correctamente. El color azul indica el enfoque óptimo.

## Asistencia para enfoque

La función [Ajuste de pantalla] permite optimizar el tamaño de la imagen a la pantalla y corregir la distorsión trapezoidal incluso al proyectar según la diagonal a la pantalla.

La función [Ajuste de pantalla] está disponible cuando está ajustada a [On 1] o [On 2]. Al pulsar el botón <AUTO SET> del control remoto o botón <AUTO SETUP> del panel de control, aparecerá el mensaje [Esperar...] y, después, se iniciará el ajuste. El ajuste no se detendrá hasta que la imagen proyectada coincida totalmente con la pantalla. (➔ página 34-35)

|             |   |
|-------------|---|
| <b>On 1</b> | La relación de aspecto de la imagen cambiará para ajustarse a la pantalla.  |
| <b>On 2</b> | La relación de aspecto de la imagen no cambia y aparecen zonas sin imagen en los lados superior/inferior o derecho/izquierdo. |

### Nota

- [Keystone (Standard)] se ejecuta cuando la ventana de la cámara no es capaz de identificar el estado de la pantalla.

## Pizarra No blanca

Al proyectar simplemente sobre una pared pintada, es posible obtener una imagen de color parecido a la que se obtiene al proyectar sobre una pantalla blanca.

La función [Pantalla No blanca] está disponible cuando está ajustada a [On]. En tal caso, pulse el botón <AUTO SET> del control remoto o botón <AUTO SETUP> del panel de control. Aparecerá el mensaje [Esperar...] y, después, se iniciará el ajuste. Los valores [Rojo], [Verde] y [Azul] cambiarán en función del color de la pantalla.

### Nota

- [Buscar entrada], [Ajuste automático de PC], [Asistencia para enfoque], [Ajuste de pantalla] y [Pizarra No blanca] no pueden estar ajustadas a [Off] simultáneamente.

## Fondo

Permite seleccionar la pantalla de fondo para usar cuando no se detecta ninguna señal de entrada.

- 1) Pulse ▲ ▼ para seleccionar [Fondo].
- 2) Pulse el botón <SELECT>.
- 3) Pulse ▲ ▼ para cambiar entre las distintas opciones siguientes.

|                |  |
|----------------|--|
| <b>Azul</b>    | Fondo de color azul.   |
| <b>Usuario</b> | Se proyecta el logo transferido por "Logo transfer software" <sup>*1</sup> . |
| <b>Negro</b>   | Fondo de color negro.  |

- \*1 : "Logo transfer software" se incluye en el CD-ROM suministrado.

## Visualizar

Esta función determina si se muestran las sobreimpresiones en pantalla.

- 1) Pulse ▲ ▼ para seleccionar [Visualizar].
- 2) Pulse el botón <SELECT>.
- 3) Pulse ▲ ▼ para cambiar entre las distintas opciones siguientes.

|                         |  |
|-------------------------|--|
| <b>On</b>               | Muestra todas las sobreimpresiones en pantalla <sup>*1</sup>   |
| <b>Contador apagado</b> | Muestra la imagen de la entrada en lugar de la cuenta atrás al encender el proyector <sup>*2</sup> . |
| <b>Off</b>              | Muestra todas las sobreimpresiones en pantalla <sup>*3</sup>   |

- \*1 : Utilice esta función si desea proyectar imágenes en cuanto la lámpara sea lo suficientemente brillante. Ésta es la opción predeterminada de fábrica.
- \*2 : Use esta función cuando desee proyectar la imagen en cuanto antes, incluso aunque la lámpara no sea lo suficientemente brillante.
- \*3 : Oculta todas las sobreimpresiones en pantalla salvo las siguientes;
- Menú en pantalla.
  - [¿ Apagar ?]
  - Visualización de [Presentación temporizada].
  - No hay señal en [Modo bajo consumo]
  - [Esperar...]
  - Flechas de la función [Real] del menú Pantalla.

## Logotipo

Esta función le permite personalizar el logotipo de la pantalla mediante las funciones [Selección logo], [Bloqueo código PIN logo] y [Cambio código PIN logo].

- 1) Pulse ▲ ▼ para seleccionar [Logotipo].
- 2) Pulse ► o el botón <SELECT>.
- 3) Pulse ▲ ▼ para seleccionar el elemento deseado.

### ■ Selección logo

Esta función determina lo que se visualiza al arrancar entre las opciones siguientes.

|                    |  |
|--------------------|--|
| <b>Off</b>         | Muestra sólo la cuenta atrás.                                    |
| <b>Por defecto</b> | Muestra el logotipo predeterminado de fábrica.                   |
| <b>Usuario</b>     | Se proyecta el logo transferido por "Logo transfer software *1". |

\*1 : "Logo transfer software" se incluye en el CD-ROM suministrado.

### ■ Bloqueo código PIN logo

Esta función impide que personas no autorizadas puedan cambiar el logotipo en pantalla.

|            |  |
|------------|--|
| <b>Off</b> | El logotipo en pantalla se puede cambiar libremente desde el menú Logotipo.              |
| <b>ON</b>  | El logotipo en pantalla no se puede cambiar a menos que se disponga del Código PIN logo. |

#### Nota

- El Código PIN logo se puede introducir mediante el panel de control o el control remoto. Para más información, consulte "Introducción de un código PIN" (► página 32).
- Se desea cambiar la configuración de [Bloqueo código PIN logo], pulse el botón <SELECT>. Se abrirá el cuadro de diálogo [Código PIN logo]. Introduzca un [Código PIN logo] siguiendo los pasos siguientes. El valor inicial de fábrica del [Código PIN logo] es "4321".

### ■ Cambio código PIN logo

Código PIN logo se puede cambiar por el número de cuatro dígitos que se desee.

- 1) Pulse ▲ ▼ para seleccionar [Cambio código PIN logo].
- 2) Pulse el botón <SELECT>.
  - Se abre el cuadro de diálogo [Actual código PIN logo].
- 3) Pulse ▲ ▼ para introducir el código actual.
  - Se abre el cuadro de diálogo de entrada [Nuevo código PIN logo]. Ajuste un nuevo [Código PIN logo]. Se mostrará un cuadro de confirmación. Seleccione [SI] para fijar el nuevo [Código PIN logo].

#### Atención

- Tome nota del nuevo [Código PIN logo] y guárdelo a mano. Si pierde el número, ya no podrá cambiar el ajuste de [Código PIN logo].

## Config. HDMI

Esta función se usa únicamente para fuentes de entrada HDMI.

- 1) Pulse ▲ ▼ para seleccionar [Config. HDMI].
- 2) Pulse ► o el botón <SELECT>.
  - Los nombres de la configuración de salida Digital R/G/B varían de un equipo a otro.
- 3) Pulse ▲ ▼ para seleccionar el elemento deseado.

### ■ Imagen

|                 |   |
|-----------------|---|
| <b>Normal</b>   | Cuando la salida del equipo Digital R/G/B está ajustada a [Standard]. |
| <b>Mejorado</b> | Cuando la salida del equipo Digital R/G/B está ajustada a [Mejorado]. |

### ■ Sonido

|                   |  |
|-------------------|--|
| <b>HDMI</b>       | Al introducir una fuente de entrada Digital, el [Sonido] se ajusta a [HDMI].   |
| <b>Computer 2</b> | Al cambiar la fuente de entrada DVI a HDMI, [Sonido] se ajusta a [Computer 2]. |

#### Atención

- Para más información, consulte las instrucciones de uso de su equipo digital R/G/B.

## Terminal USB

- 1) Pulse ▲ ▼ para seleccionar [Terminal USB] y pulse el botón <SELECT>.
- 2) Pulse ▲ ▼ para seleccionar el elemento deseado.

|                          |  |
|--------------------------|--|
| <b>Visualizar</b>        | Para mostrar la imagen cuando la fuente de entrada se introduce por el terminal USB. |
| <b>Control del Ratón</b> | Para usar el control remoto como ratón.  |

## Puntero

Con esta función se puede resaltar una parte de la imagen proyectada.

- 1) Pulse ▲ ▼ para seleccionar [Puntero].
- 2) Pulse ► o el botón <SELECT> para acceder al submenú.
- 3) Pulse ▲ ▼ para elegir una de las opciones disponibles como tamaño del punto de luz (Largo/Medio/Pequeño) y el patrón del mismo (Flecha/Dedo/Punto).

### Nota

- Al restablecer la función [Puntero], también se restablece el código del control remoto.

## Conector

El conector COMPUTER IN 2/MONITOR OUT de la parte posterior del proyector es conmutable y puede funcionar como entrada Computer 2 o salida de monitor.

- 1) Pulse ▲ ▼ para seleccionar [Conector] y pulse el botón <SELECT>.
- 2) Pulse ▲ ▼ para conmutar el elemento.

|                    |                       |
|--------------------|-----------------------|
| Computer 2         | Entrada de ordenador. |
| Salida de monitor. | Salida de monitor.    |

### Nota

- La función Conector no está disponible al seleccionar [Computer 2] como fuente de entrada. Para que la función [Conector] esté disponible, cambie la fuente de entrada a una de las demás (HDMI, Computer 1 o Video).

## Modo bajo consumo

Con el fin de reducir el consumo de energía y a la vez mantener la vida útil de la lámpara, la función [Modo bajo consumo] apaga la lámpara de proyección cuando el proyecto no se utiliza durante un cierto periodo de tiempo.

- 1) Pulse ▲ ▼ para seleccionar [Modo bajo consumo].
- 2) Pulse ► o el botón <SELECT> para acceder al submenú.

## Modo

- 1) Pulse ▲ ▼ y, a continuación, pulse el botón <SELECT> para seleccionar uno de los elementos siguientes.

|             |  |
|-------------|--|
| Listo       | Cuando la lámpara se ha enfriado por completo, el indicador <POWER> pasa a parpadear en color verde. En este estado, la lámpara de proyección se volverá a encender si se vuelve a conectar la señal de entrada o si se pulsa cualquier botón del panel de control o del control remoto. |
| Desconectar | Cuando la lámpara se haya enfriado por completo, el proyecto se apagará.   |
| Off         | La función Modo bajo consumo está desactivada.   |

## Contador de tiempo

- 1) Pulse ▲ ▼ para seleccionar [Contador de tiempo] y pulse el botón <SELECT>.
- 2) Pulse ▲ ▼ para ajustar el Contador de tiempo (1 ~ 30 min).

## Conexión Directa

- 1) Pulse ▲ ▼ para seleccionar [Conexión Directa] y pulse el botón <SELECT>.
- 2) Pulse ▲ ▼ para cambiar entre On y Off.
  - Cuando esta función está ajustada a [On], basta con conectar el cable de alimentación de CA a una toma de corriente para que el proyector se encienda automáticamente.
  - Asegúrese de apagar el proyector correctamente. Si el proyecto se apaga siguiendo una secuencia incorrecta, la función [Conexión Directa] no funciona correctamente.

## Modo de espera

Esta función puede configurar la energía eléctrica cuando el proyector está en espera.

- 1) Pulse ▲ ▼ para seleccionar [Modo de espera] y pulse el botón <SELECT>.
- 2) Pulse ▲ ▼ para cambiar entre los elementos siguientes.

|     |  |
|-----|--|
| Eco | Restringe algunas funciones en el modo de espera para reducir el consumo de energía. |
| Red | No restringe la funcionalidad, ni siquiera en el modo de espera.                     |



## Atención

- Al seleccionar [Red], los ventiladores de refrigeración pueden estar en funcionamiento según cuál sea la temperatura del interior del proyector, aunque esté apagado.
- Cuando [Modo de espera] está ajustado a [Eco], las señales procedentes de MONITOR OUT y AUDIO OUT no están disponibles.
- Si [Modo de espera] se configura a [Eco], no puede utilizar funciones de red cuando el proyector está en espera. Además, no puede utilizar algunos comandos de protocolo de RS-232C.
- Si se configura a [Red], puede utilizar las funciones de red cuando el proyector está en espera. Consulte "Instrucciones de uso - Operaciones de red".

## Presentación temporizada

Esta función permite cambiar la configuración de Presentación temporizada y ejecutarla.

- 1) Pulse ▲ ▼ para seleccionar [Presentación temporizada].
- 2) Pulse ► o el botón <SELECT> para acceder al submenú.

### Modo

- 1) Pulse el botón ▲ ▼ para elegir uno de los modos entre los elementos siguientes.

|              |   |
|--------------|---|
| Contar       | La visualización de Presentación temporizada 000:00 aparece en la pantalla y se inicia el recuento de tiempo (000:00-180:00). |
| Cuenta atrás | El tiempo ajustado en la configuración Contador de tiempo se muestra en la pantalla y se inicia la cuenta atrás.              |

### Contador de tiempo

- 1) Pulse ▲ ▼ para seleccionar [Contador de tiempo] y pulse el botón <SELECT>.
- 2) Pulse ▲ ▼ para ajustar el [Contador de tiempo] (1-180 min).
  - Contador de tiempo sólo está disponible en [Cuenta atrás]. El valor predeterminado de fábrica es de 10 min.

### Ejecución

- 1) Pulse ▲ ▼ para seleccionar uno de los elementos siguientes y, a continuación, pulse el botón <SELECT>.

|         |  |
|---------|--|
| Empezar | Ejecutar la función Contar o Cuenta atrás.*1               |
| Reset   | Restablece los valores de Presentación temporizada.*2      |
| Salir   | Sirve para salir de la operación Presentación temporizada. |

- \*1 : Pulse el botón <SELECT> en [Empezar]. La indicación cambiará a [Finalizar]. Para detener [Contar] o [Cuenta atrás], pulse el botón <SELECT> en [Finalizar] en el menú en pantalla. A continuación, la indicación cambia a [Reiniciar]. Pulse el botón <SELECT> en Reiniciar para continuar con [Contar] o [Cuenta atrás].

- \*2 : Pulse el botón <SELECT> en [Reset] para volver al valor siguiente:

|              |  |
|--------------|--|
| Contar       | "000:00"                                 |
| Cuenta atrás | El valor ajustado en Contador de tiempo. |

## Atención

- Para detener la función [Presentación temporizada], pulse el botón <P-TIMER>.
- Para cancelar la función [Presentación temporizada], pulse y mantenga pulsado el botón <P-TIMER> durante unos segundos.

## Closed caption

[Sólo para entrada NTSC, 480i]

- 1) Pulse ▲ ▼ para seleccionar [Closed caption].
- 2) Pulse ► o el botón <SELECT> para acceder al submenú.

### Closed caption

- 1) Pulse ▲ ▼ para seleccionar [Closed caption] y, a continuación, pulse el botón <SELECT>.
- 2) Pulse ▲ ▼ para seleccionar Off, CC1, CC2, CC3 o CC4.

### Color

- 1) Pulse ▲ ▼ para seleccionar [Color] y pulse el botón <SELECT>.
- 2) Pulse ▲ ▼ para seleccionar Color o Blanco.

## Atención

- La función Closed caption se utiliza principalmente en Norte América. Esta función muestra información de texto presente en la señal de imagen. Es posible que los rótulos no se puedan mostrar en algunos dispositivos o software.
- Solo puede seleccionar [Closed caption] cuando se reciben señales [NTSC] o [480i].
- Es posible que algunas partes de las letras no se visualicen si se han seleccionado valores altos de compensación en [Keystone].
- Los rótulos no se visualizan mientras se muestra la pantalla de menú.

## Alim. lámpara

Esta función permite cambiar el brillo de la pantalla.

- 1) Pulse ▲ ▼ para seleccionar [Alim. lámpara] y pulse el botón <SELECT>.
- 2) Pulse ▲ ▼ para elegir uno de los modos siguientes.
  - También puede pulsar el botón <LAMP> para visualizar [Alim. lámpara].

|               |  |
|---------------|--|
| <b>Auto</b>   | Ajusta el brillo en función de la señal de entrada.                  |
| <b>Normal</b> | La potencia de salida de la lámpara es máxima.                       |
| <b>Eco1</b>   | La potencia de salida de la lámpara es un 70% de la del modo Normal. |
| <b>Eco2</b>   | La potencia de salida de la lámpara es un 53% de la del modo Normal. |

## Control remoto

Esta función de conmutación evita las interferencias entre controles remotos al usar varios proyectores o equipos de vídeo simultáneamente.

- 1) Pulse ▲ ▼ para seleccionar [Control remoto].
- 2) Pulse ► o el botón <SELECT>.
- 3) Pulse ▲ ▼ para elegir uno de los siete códigos.
  - Este proyector dispone de siete códigos de control remoto distintos: [Todos], [Código 1]~[Código 6].

### Atención

- Al usar el proyector con el código [Todos], se pueden operar varios proyectores a la vez. Si desea operar el proyector de forma independiente, deberá seleccionar otro código.
- Cuando el proyector y el control remoto tienen códigos distintos ajustados, no es posible realizar ninguna operación. En tal caso, cambie el código del control remoto para que coincida con el del proyector.

## Seguridad

Esta función permite usar las funciones Protección y Bloqueo de código PIN para establecer la seguridad en el uso del proyector.

- 1) Pulse ▲ ▼ para seleccionar [Seguridad].
- 2) Pulse ► o el botón <SELECT> para acceder al submenú.

### Protección

Esta función bloquea los botones del panel de control y del control remoto para impedir el uso por parte de personas no autorizadas.

- 1) Pulse ▲ ▼ para seleccionar los elementos deseados.

|  |  |
|--|--|
|  | Desbloqueado.  |
|  | Bloquea el funcionamiento del panel de control. Para desbloquearlo, use el control remoto. |
|  | Bloquea el funcionamiento del control remoto. Para desbloquearlo, use el panel de control. |

### Bloqueo de código PIN

Esta función impide el uso del proyector por parte de personas no autorizadas y proporciona las siguientes opciones de configuración de seguridad.

- 1) Pulse ▲ ▼ para seleccionar los elementos deseados.

|            |   |
|------------|---|
| <b>Off</b> | Desbloqueado.   |
| <b>On1</b> | Es necesario introducir el código PIN cada vez que se enciende el proyector.  |
| <b>On2</b> | Es necesario introducir el código PIN para usar el proyector después de haber desconectado el cable de alimentación. En tanto que el cable de alimentación permanezca conectado, el proyector se puede usar sin introducir ningún código PIN. |

### Atención

- El Código PIN logo se puede introducir mediante el panel de control o el control remoto. Para más información, consulte "Introducción de un código PIN" (► página 32).
- Cada vez que cambie la configuración de [Bloqueo de código PIN] o [Código PIN] (el número de cuatro dígitos), se le solicitará que introduzca el [Código PIN]. De fábrica se ajusta el valor inicial de [Código PIN] "1234".



## ■ Cambio de código PIN

El código PIN se puede cambiar por el número de cuatro dígitos que se desee.

- 1) Pulse ▲ ▼ para seleccionar [Cambio de código PIN] y, a continuación, pulse el botón <SELECT>.
  - Se abre el cuadro de diálogo [Código PIN actual].
- 2) Pulse ▲ ▼ para introducir el código actual. Pulse el botón ► para fijar el número y mover el puntero en forma de marco rojo al cuadro siguiente.
  - Se abre el cuadro de diálogo de entrada [Código PIN nuevo].
- 3) Repita estos pasos para establecer un nuevo código PIN.

## Ventilador

- 1) Pulse ▲ ▼ para seleccionar [Ventilador] y, a continuación, pulse el botón <SELECT>.
- 2) Pulse ▲ ▼ para seleccionar una opción.
  - Esta función proporciona las opciones siguientes en relación con el funcionamiento de los ventiladores de refrigeración al apagar el proyector.

|    |   |
|----|---|
| L1 | Funcionamiento normal   |
| L2 | Funcionamiento más lento y con menor ruido que el funcionamiento normal (L1), pero requiere más tiempo para enfriar el proyector. |

## Control ventiladores

- 1) Pulse ▲ ▼ para seleccionar [Control ventiladores] y, a continuación, pulse el botón <SELECT>.
- 2) Pulse ▲ ▼ para elegir una de las opciones siguientes.
  - Seleccione la velocidad de funcionamiento de los ventiladores de refrigeración entre las opciones siguientes, en función de la altura sobre el nivel del mar a la cual se utiliza el proyector.

|     |                                |
|-----|--------------------------------|
| Off | Velocidad normal.*1            |
| On1 | Más rápido que el modo Off.*2  |
| On2 | Más rápido que el modo On 1.*3 |

\*1 : Ajuste esta función a [Off] cuando no utilice el proyector en un entorno de altura.

\*2 : Seleccione este modo cuando use el proyector a gran altura (unos 1200 m o más sobre el nivel del mar), donde los ventiladores tienen una menor capacidad de refrigeración.

\*3 : Seleccione este modo al usar el proyector a mayores altitudes (mayores que las anteriores), en que los ventiladores tienen menos capacidad de refrigeración.

### Nota

- No ajustar la velocidad de los ventiladores de refrigeración correctamente puede afectar a la vida útil del proyector.
- El ruido de los ventiladores es mayor en [On 1] y [On 2].

## Control de demora de vídeo

Esta función permite procesar digitalmente la imagen proyectada con mayor velocidad.

- 1) Pulse ▲ ▼ para seleccionar [Control de demora de vídeo] y, a continuación, pulse el botón <SELECT>.
- 2) Pulse ▲ ▼ para cambiar un elemento entre On y Off.

### Nota

- Cuando la función [Control de demora de vídeo] está [On], no es posible seleccionar [Reducción de ruido] ni [Progresivo].

## Contador filtro

Esta función se usa para establecer una frecuencia de sustitución del filtro.

- 1) Pulse ▲ ▼ para seleccionar [Contador filtro].
- 2) Pulse ► o el botón <SELECT> para acceder a los elementos del submenú.

### ■ Contador filtro

Muestra el tiempo total acumulado en el contador de uso del filtro configurado.

### ■ Contador de tiempo

Para ajustar un temporizador. Cuando el proyector alcance el tiempo seleccionado, aparecerá el icono de alerta de filtro en la pantalla.

- 1) Pulse ▲ ▼ para seleccionar [Contador de tiempo] y pulse el botón <SELECT>.
- 2) Pulse ▲ ▼ para ajustar el Contador de tiempo.
  - Seleccione entre [Off/1000 H/2000 H/3000 H/4000 H/5000 H/6000 H] en función del entorno de uso.

## Ajuste del contador de filtro

Después de sustituir el filtro, asegúrese de restaurar el temporizador.

1) Pulse ▲ ▼ para seleccionar [Ajuste del contador de filtro].

2) Pulse el botón <SELECT>.

- Se muestra [Contador de sustitución de Filtro ¿ Reset ?]. Seleccione [Sí] para continuar. Se abre un nuevo cuadro de diálogo de confirmación. Seleccione [Sí] para restablecer [Contador filtro].

## Energía total ahorrada

Esta función muestra la cantidad total de energía ahorrada y la cantidad de CO2 emitida por el proyector.

1) Pulse ▲ ▼ para seleccionar [Energía total ahorrada] y pulse el botón <SELECT>.

- Muestra el ahorro total de energía acumulado por el proyector y la cantidad total de CO2 emitida por el mismo.

2) Pulse el botón <SELECT> para restablecer las cifras del ahorro total de energía y del CO2 emitido.

- Aparece [¿ Energía total ahorrada Reset ?]. Seleccione [Sí] para continuar. Se abre un nuevo cuadro de diálogo de confirmación. Seleccione [Sí] para restablecer [Energía total ahorrada].

## Aviso de log.

Esta función registra las operaciones anómalas que tienen lugar mientras el proyector está en funcionamiento y se utiliza en el diagnóstico de fallos.

1) Pulse ▲ ▼ para seleccionar [Aviso de log.].

2) Pulse ► o el botón <SELECT> para mostrar el último mensaje de advertencia.

- Se muestra hasta un máximo de 10 registros de advertencias con el más reciente en la parte superior de la lista, seguido de los mensajes de advertencia anteriores en orden cronológico.

### Atención

- Al ejecutar la función [Ajustes fábrica] se eliminan todos los registros del registro de advertencias.

## Ajustes fábrica

Esta función devuelve todos los valores de configuración a sus valores predeterminados de fábrica, excepto el [Logotipo del Usuario], [Bloqueo de código PIN], [Bloqueo código PIN logo], [Contador filtro] y [Energía total ahorrada].

1) Pulse ▲ ▼ para seleccionar [Ajustes fábrica].

2) Pulse el botón <SELECT>.

- Se muestra [¿ Volver a ajustes de fábrica ?]. Seleccione [Sí] para continuar. Se abre un nuevo cuadro de diálogo de confirmación. Seleccione [Sí] para aplicar [Ajustes fábrica].

# Información

Seleccione [Información] en el menú principal (consulte “Navegación por el menú” en la página 40) y, a continuación, seleccione el elemento del submenú.

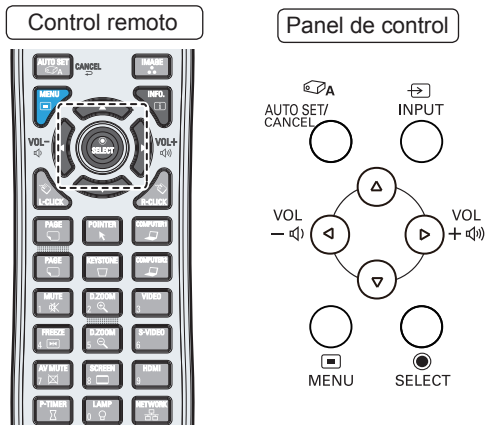

## información de fuente de entrada

El menú Información se usa para comprobar el estado de la señal de imagen que se está proyectando y del funcionamiento del proyector.

Para mostrar el menú Información también se puede pulsar el botón <INFO.> del control remoto.

### ■ Entrada

Se muestra la fuente de entrada seleccionada.

### ■ Sistema

Se muestra el sistema seleccionado.

### ■ Frec. sinc-H

Se muestra el valor de Frec. sinc-H seleccionado.  
Se muestra la frecuencia horizontal de la señal de entrada en KHz, o - - - KHz cuando no hay señal.

### ■ Frec. sinc-V

Se muestra el valor de Frec. sinc-V seleccionado.  
Se muestra la frecuencia vertical de la señal de entrada en Hz, o - - - Hz cuando no hay señal. El número de Hz se duplica en modo entrelazado.

### ■ Pantalla

Se muestra el tamaño de Pantalla seleccionado.

### ■ Idioma

Se muestra el idioma seleccionado.

### ■ Alim. lámpara

Se muestra el modo de lámpara seleccionado.

### ■ Tiempo ejecución de lámpara

Se muestra el tiempo acumulado de funcionamiento de la lámpara.

### ■ Modo bajo consumo

Se muestra [Off], [Listo] o [Desconectar], [Contador de tiempo].

### ■ Protección

Se muestra el icono correspondiente a la Protección seleccionada.

### ■ Bloqueo de código PIN

Se muestra [Off], [On 1] u [On 2].

### ■ Control remoto

Se muestra el código de control remoto seleccionado.

### ■ Número de serie

Se muestra el número de serie del proyector.  
El número de serie se usa para reparar el proyector.

### ■ Energía total ahorrada

Se muestra la cantidad total de energía ahorrada y de CO2 emitido.

# Indicadores LAMP REPLACE y WARNING

## Gestión de los problemas indicados

Los indicadores <POWER>, <LAMP REPLACE> y/o <WARNING> informan de la presencia de problemas en el interior del proyector. Gestione los problemas indicados como se indica a continuación.

### PRECAUCIÓN

- Antes de tomar una medida correctiva, siga el procedimiento de apagado descrito en “Apagado del proyector”. (➔ página 33)
- Si varios indicadores se iluminan o parpadean, compruebe el estado del proyector mirando cada uno de los indicadores.

### Nota

- Confirme el estado de la alimentación que se indica en el indicador <POWER>.

## Indicador LAMP REPLACE

|                     |  |
|---------------------|--|
| <b>Indicador</b>    | Iluminado en color amarillo                                      |
| <b>Estado</b>       | La lámpara de proyección está alcanzando el fin de su vida útil. |
| <b>Comprobación</b> | ¿Aparece el icono de Cambio lámpara en la pantalla?              |
| <b>Solución</b>     | Sustituya la unidad de lámpara.<br>(➔ página 69)                 |

### Nota

- Si el indicador <LAMP REPLACE> continúa iluminado o parpadeando después de tomar estas medidas, póngase en contacto con su distribuidor para solicitar un servicio de reparación.

## Indicador WARNING

|                     |  |   |
|---------------------|--|---|
| <b>Indicador</b>    | Se ilumina en rojo.  | Parpadea en rojo.   |
| <b>Estado</b>       | El proyector detecta una situación anómala y no se puede encender.   | La temperatura dentro del proyector es anormalmente alta. El proyector no se puede encender. El indicador <POWER> también parpadea en rojo.   |
| <b>Comprobación</b> | Desconecte el cable de alimentación de CA y vuelva a conectarlo para encender el proyector.  | - ¿Se ha dejado espacio suficiente para ventilar el proyector? Compruebe las condiciones de instalación y que las aberturas de ventilación del proyector no estén bloqueadas.<br>- ¿Está el proyector instalado cerca de un conducto o boca de aire acondicionado/calefacción?<br>- ¿Están limpios los filtros? |
| <b>Solución</b>     | Si el proyector se vuelve a apagar, desconecte el cable de alimentación de CA y póngase en contacto con su distribuidor o centro de servicio técnico para solicitar una revisión y reparación. | - Proporcione unas condiciones adecuadas de instalación para el proyector.<br>- Aleje la instalación del proyector del conducto o boca de ventilación.<br>- Sustituya los filtros.  |

### Nota

- Si el indicador <WARNING> sigue iluminado o parpadeando después de tomar estas medidas, póngase en contacto con su distribuidor para solicitar un servicio de reparación. No deje el proyector encendido. Puede provocar un riesgo de descarga eléctrica o de incendio.
- El proyector detecta una situación anómala y no se puede encender. Desconecte el cable de alimentación de CA y vuelva a conectarlo para encender el proyector. Si el proyector se vuelve a apagar, desconecte el cable de alimentación de CA y póngase en contacto con su distribuidor o centro de servicio técnico para solicitar una revisión y reparación. No deje el proyector encendido. Puede provocar un riesgo de descarga eléctrica o de incendio.

# Sustitución

## Antes de reemplazar la unidad

- Al realizar tareas de mantenimiento o sustitución de piezas, asegúrese de apagar la unidad y desconectar el enchufe de alimentación de la toma de corriente. (➔ páginas 29, 33)
- Asegúrese de cumplir el procedimiento “Apagado del proyector” (➔ página 33) al realizar operaciones sobre la fuente de alimentación.

## Mantenimiento

### Carcasa exterior

Limpie la suciedad y el polvo con un paño suave y seco.

- Si no se puede quitar la suciedad, humedezca el paño con agua y escúrralo bien antes de limpiar. Seque el proyector con un paño seco.
- No utilice benceno, disolvente, alcohol de frotar ni otros disolventes, ni limpiadores para el hogar o trapos tratados con productos químicos. De lo contrario, podría deteriorar la carcasa exterior.

### Superficie de cristal frontal de la lente

Limpie la suciedad y el polvo de la superficie frontal de la lente con un paño suave y seco.

- No utilice paños con superficies abrasivas ni paños húmedos, aceitosos o cubiertos de polvo.
- No aplique demasiada fuerza al limpiar la lente, porque es frágil.

### Atención

- La lente está hecha de cristal. Si se golpea o se aplica demasiada fuerza al limpiarlo, se puede rayar la superficie. Manipúlela con cuidado.

## Reemplazo de la unidad

### Unidades de filtro de aire

El filtro impide que el polvo se acumule en los elementos ópticos del interior del proyector. Si el filtro se atasca con partículas de polvo, se reducirá la eficiencia de los ventiladores de refrigeración, lo cual puede provocar la acumulación de calor y afectar negativamente a la vida útil del proyector.

Si aparece un icono de “Alerta filtro” en la pantalla, sustituya los filtros inmediatamente.

### Sustitución de las unidades de filtro de aire

#### 1) Quite los filtros de aire.

- Ponga el proyector boca abajo y tire de la cubierta de los filtros (abajo). Tire del asa y quite todo el filtro (abajo). Pulse los seguros y tire de la cubierta del filtro hacia afuera (lado). Tire del asa y saque el filtro lateral.

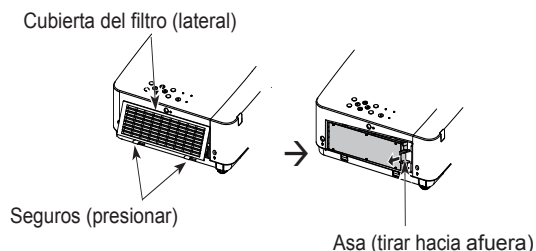
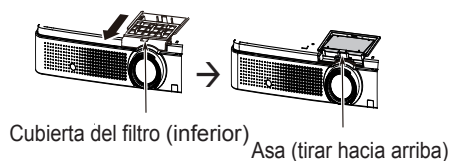

## 2) Sustituya las unidades de filtros de aire.

- Ponga los filtros nuevos de nuevo en su lugar. Compruebe que los filtros queden totalmente insertados en el proyector.

## ■ Ajuste del de contador de filtro

Después de sustituir el filtro, asegúrese de restaurar Contador filtro. (➔ página 63 “Ajuste del contador de filtro”)

### Atención

- Desconecte la alimentación antes de sustituir la unidad de filtro de aire.
- Cuando instale la unidad de filtro de aire, asegúrese de que el proyector esté en una posición estable y de que el entorno de trabajo sea seguro, incluso en el caso de que la unidad de filtro de aire se caiga.
- No use el proyector sin los filtros colocados en su lugar. Se puede acumular polvo en los elementos ópticos y degradar la calidad de la imagen.
- No introduzca nada en las aberturas de ventilación. Hacerlo puede provocar averías en el proyector.
- No lave los filtros con agua ni con ningún otro líquido. De lo contrario, los filtros se pueden dañar.

## ■ Colocación de la cubierta de los filtros en el proyector

La cubierta de los filtros suministrada esta diseñada para evitar acumulación de polvo en el filtro al montar el proyector en el techo.

### 1) Gire el proyector boca abajo.

### 2) Quite la cubierta del filtro (abajo). (➔ página 66)

### 3) Colocación de la cubierta de los filtros en el proyector.

- Empuje de la cubierta tal como se muestra en la imagen.

### 4) Sujete el proyector a la montura para techo siguiendo las instrucciones del manual suministrado con la montura para techo.

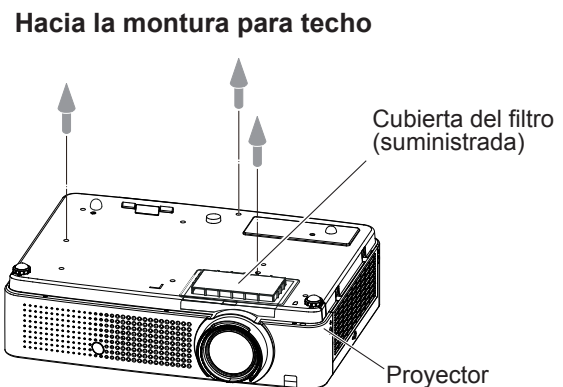

### Atención

- Guarde la cubierta del filtro (abajo) para un uso posterior.
- Si se usa la fijación para el proyector ET-PKV100B, no es necesario usar la cubierta para filtro suministrada.

# Sustitución

## Unidad de lámpara

La unidad de lámpara es un componente consumible. Puede comprobar el tiempo total de uso de la lámpara consultando [Tiempo ejecución de lámpara] en el menú Información de la página 64.

Se recomienda solicitar los servicios de un técnico autorizado para sustituir la unidad de lámpara. Póngase en contacto con su distribuidor.

Consulte con su distribuidor para adquirir una unidad de lámpara de recambio (ET-LAV100).

### PRECAUCIÓN:

- No sustituya la unidad de lámpara mientras está caliente. (Espere al menos 45 minutos después de apagar.) El interior de la cubierta puede calentarse mucho; tenga cuidado para evitar lesiones por quemaduras.

## Notas sobre la sustitución de la unidad de lámpara

- La fuente luminosa de la lámpara está hecha de cristal y puede explotar si se golpea contra una superficie dura o se deja caer. Manipúlela con cuidado.
- Se requiere un destornillador Phillips para sustituir la unidad de lámpara.
- Al sustituir la unidad de lámpara, asegúrese de sujetarla por el asa.
- Al sustituir la lámpara porque ha dejado de iluminar, existe la posibilidad de que esté rota. Al sustituir la lámpara de un proyector instalado en el techo, asuma siempre que la lámpara está rota y permanezca a un lado de la cubierta de la lámpara, no debajo de ella. Quite la tapa de la lámpara con cuidado. Al abrir la cubierta de la lámpara, pueden caer trozos pequeños de cristal. Si algún trozo de cristal se introduce en sus ojos o boca, busque atención médica inmediatamente.
- La lámpara contiene mercurio. Consulte con su ayuntamiento o su distribuidor sobre cómo desechar correctamente las unidades de lámpara usadas.

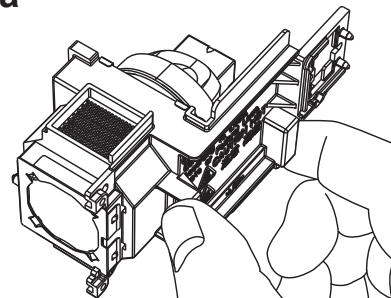



### Atención

- No utilice unidades de lámpara que no sean las especificadas.
- Los números de referencia de los accesorios y de los componentes opcionales están sujetos a cambios sin previo aviso.

## Cuándo sustituir la unidad de lámpara

La unidad de lámpara es un componente consumible. La luminosidad disminuye en función del tiempo de uso, por lo tanto, es necesario sustituir la unidad de lámpara regularmente.

Cuando la lámpara de proyección del proyecto alcanza el final de su vida útil, en la pantalla aparece el icono Cambio lámpara y el indicador <LAMP REPLACE> se ilumina en amarillo. Cambie la lámpara por una nueva con prontitud.

| Tiempo ejecución de lámpara | En pantalla<br>Icono Cambio lámpara  | Indicador LAMP REPLACE  |
|-----------------------------|--|---|
| Más de 3000 horas *         |   |  |
| Más de 3200 horas*          | Si se enciende el proyector sin haber sustituido la lámpara, se apagará automáticamente transcurridos aproximadamente diez minutos para evitar que el proyector se estropee. | Se ilumina en amarillo (incluso en el modo de espera).                                |

\* Normalmente, la lámpara dura unas 3200 horas, aunque no se garantiza. El tiempo de funcionamiento de la lámpara depende del ajuste de la opción de menú "Alim. lámpara".

### Nota

- El icono Cambio lámpara no aparece cuando la función [Visualizar] está ajustada a [Off] (➡ página 57), o cuando las funciones "Congelar" (➡ página 39), o "Enmudecer audio&video" están activas (➡ página 39).



## ■ Sustitución de la unidad de lámpara

### PRECAUCIÓN:

- Si el proyector está instalado en el techo, no trabaje con la cara cerca del proyector.
- Acople la unidad de lámpara y la cubierta de la unidad de lámpara firmemente.
- Si tiene problemas al instalar la lámpara, retírela y vuelva a intentarlo. Si utiliza la fuerza para instalar la lámpara, el conector puede resultar dañado.

1) **Apague el proyector siguiendo el procedimiento descrito en “Apagado del proyector” (➔ página 33). Desenchufe el cable de alimentación de CA. Espere al menos 45 minutos y asegúrese de que la unidad de lámpara y el área de alrededor estén frías.**

2) **Use un destornillador Phillips para aflojar el tornillo que sujetan la tapa de la lámpara y quite la tapa.**

- Retire la cubierta de lámpara tirando de ella lentamente en la dirección de la flecha.

3) **Utilice un destornillador Phillips para aflojar los tres tornillos de fijación de la unidad de lámpara hasta que giren libremente. Sujete la unidad de lámpara agotada por las asas y retírela suavemente del proyector.**

4) **Inserte la nueva unidad de lámpara en la dirección correcta. Apriete firmemente los tornillos de fijación de la unidad de lámpara con un destornillador Phillips.**

5) **Coloque la cubierta de la lámpara y apriete firmemente los tornillos de fijación de la cubierta de la lámpara con un destornillador Phillips.**

- Acople la cubierta de la lámpara empujándola lentamente en la dirección de la flecha.

### Nota

- Al colocar la nueva unidad de lámpara (ET-LAV100), el proyector restablecerá automáticamente el tiempo total de uso de la unidad de lámpara.

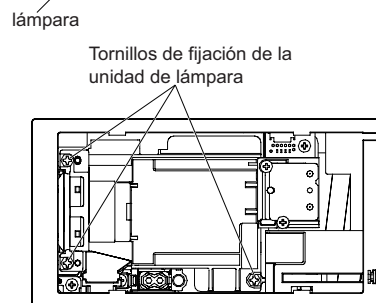
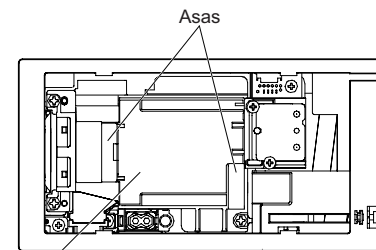
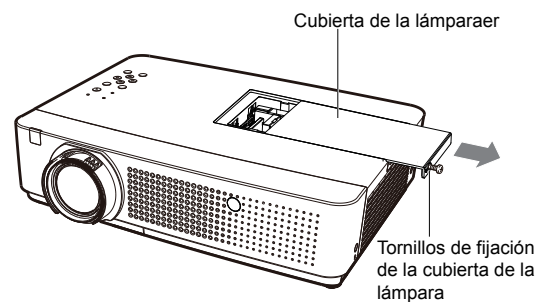

## Sustitución

### Colocación de la capa de la lente

Al trasladar el proyector, o mientras no se utilice durante un largo período de tiempo, coloque la tapa de la lente. Coloque la tapa de la lente siguiendo los procedimientos siguientes.

- 1) Pase el cordón (suministrado) a través del orificio de la tapa de la lente.
- 2) Empuje el otro extremo del cordón en la parte delantera del gancho (tal como se muestra en la imagen) de debajo del proyector.

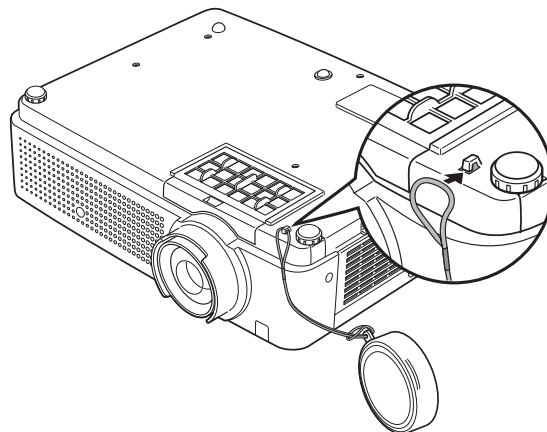

# Localización y solución de problemas

Compruebe los siguientes puntos. Para más detalles, consulte las páginas correspondientes.

| Problema  | Causa   | Página de referencia |
|---|---|----------------------|
| <b>El aparato no se enciende.</b>                         | ● El cable de alimentación puede no estar conectado.  | —                    |
|   | ● No hay suministro eléctrico en la toma de corriente.  | —                    |
|   | ● Los disyuntores han saltado.  | —                    |
|   | ● ¿Está el indicador < LAMP REPLACE>, indicador <POWER> o indicador <WARNING> encendido o parpadeando?                        | 30, 65               |
|   | ● La cubierta de la lámpara no se ha instalado correctamente.   | 69                   |
| <b>No aparece ninguna imagen.</b>                         | ● Puede que la fuente de entrada de señal de vídeo no esté conectada correctamente a un terminal.                             | 28                   |
|   | ● Puede que el ajuste de selección de entrada no sea correcto.  | 38                   |
|   | ● El ajuste de [Brillo] puede estar al mínimo.  | 49                   |
|   | ● Puede que exista un problema en la fuente de entrada conectada al proyector.  | —                    |
|   | ● Puede que se esté utilizando la función [Enmudecer audio&video].  | 39                   |
| <b>La imagen está borrosa.</b>                            | ● Puede que no se haya ajustado correctamente el enfoque de la lente.   | 34                   |
|   | ● Puede que el proyector no esté a la distancia correcta de la pantalla.  | 26                   |
|   | ● Puede que la lente esté sucia.  | 16                   |
|   | ● Puede que el proyector esté demasiado inclinado.  | —                    |
| <b>El color es pálido o grisáceo.</b>                     | ● Es posible que los ajustes [Color] o [Tinte] no sean correctos.   | 49                   |
|   | ● Es posible que la fuente de entrada que está conectada al proyector no esté ajustada correctamente.                         | —                    |
|   | ● El cable RGB está dañado.   | —                    |
| <b>El altavoz interno no emite sonido.</b>                | ● Es posible que los terminales de entrada no se hayan conectado correctamente.   | 28                   |
|   | ● Es posible que el volumen esté ajustado al nivel mínimo.  | 36, 55               |
|   | ● Es posible que la función [Enmudecer audio&video] esté activada.  | 39                   |
|   | ● Al conectar algo en AUDIO OUT, el altavoz interno del proyector deja de estar disponible.                                   | 23                   |
|   | ● Es posible que la función [Silencio] esté activada.   | 38, 55               |
| <b>El control remoto no funciona.</b>                     | ● El conmutador ON/OFF del control remoto está ajustado a "OFF".  | —                    |
|   | ● La carga de las pilas puede ser baja.   | —                    |
|   | ● Puede que las pilas no estén correctamente insertadas.  | 24                   |
|   | ● Puede que el receptor de señal del control remoto del proyector esté obstruido.   | 20                   |
|   | ● Es posible que la unidad de control remoto esté fuera del rango de funcionamiento.  | 20                   |
|   | ● Hay luz intensa (p.ej. de un fluorescente) sobre el receptor de señales.  | 20                   |
|   | ● El proyector y el control remoto tienen asignados códigos distintos.  | 61                   |
| <b>Los botones de control del proyector no funcionan.</b> | ● El panel de control no está disponible si está bloqueado con [Protección] en la función [Seguridad] de la sección [Ajuste]. | 61                   |
| <b>La imagen no se muestra correctamente.</b>             | ● Puede que haya un problema con el VCR u otra fuente de señal.   | —                    |
|   | ● Se está introduciendo una señal que no es compatible con el proyector.  | 78-81                |

## Localización y solución de problemas

| Problema  | Causa   | Página de referencia |
|---|---|----------------------|
| <b>La imagen desde el ordenador no aparece.</b>                               | <ul style="list-style-type: none"> <li>● Es posible que el cable sea más largo que el cable opcional.</li> <li>● Puede que la salida de vídeo externa del portátil sea incorrecta.</li> </ul>   | —<br>—               |
| <b>No aparece la imagen de un dispositivo HDMI o la imagen no es estable.</b> | <ul style="list-style-type: none"> <li>● ¿Está conectado firmemente el cable HDMI?</li> <li>● Apague los interruptores del proyector y de los dispositivos conectados. A continuación, encienda el proyector y los dispositivos conectados de nuevo.</li> <li>● ¿No es incompatible el cable de señal conectado?</li> </ul> | 28<br>—<br>78-81     |
| <b>No hay sonido de salida de un dispositivo HDMI.</b>                        | <ul style="list-style-type: none"> <li>● Ajuste el canal de sonido del dispositivo adjunto a PCM lineal.</li> <li>● Si al emplear una conexión con cable HDMI no hay salida de audio, conecte el cable de audio al terminal COMPUTER AUDIO IN 2 y ajuste "Computer 2" en "Sonido" en el menú "Ajuste".</li> </ul>           | —<br>58              |
| <b>La imagen está distorsionada o se sale de la pantalla.</b>                 | <ul style="list-style-type: none"> <li>● Compruebe [Ajuste de PC] o [Pantalla] y ajústelas.</li> </ul>  | 46, 52               |
| <b>En la pantalla aparece el signo de exclamación !.</b>                      | <ul style="list-style-type: none"> <li>● La operación no es válida. Compruebe las conexiones, las señales de entrada y el estado de configuración del proyector.</li> </ul>   | —                    |

### Nota

- Si el problema persiste después de confirmar los contenidos de la tabla, consulte con su distribuidor.

# Información técnica

## Terminal serie

El conector de serie situado en el panel de conexión del proyector cumple con las especificaciones para conexiones RS-232C; esto significa que el proyector se puede controlar desde un ordenador personal conectado mediante esta conexión.

### Conexión

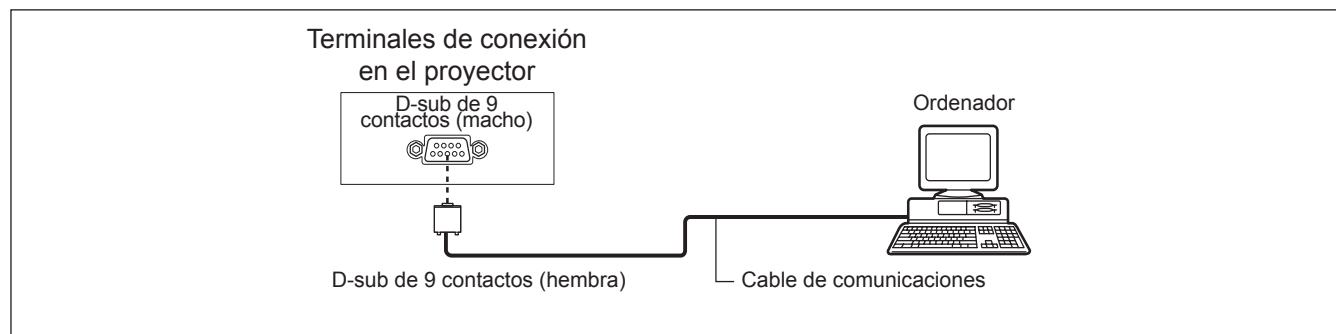

### Asignación de los contactos y denominación de las señales

| D-sub de 9 contactos (macho)<br>Vista exterior | Nº contacto | Denominación de la señal | Contenido          |
|--|-------------|--------------------------|--------------------|
| <p>6 → 9</p> <p>1 → 5</p>                      | ①           | —                        | NC                 |
|  | ②           | RXD                      | Datos recibidos    |
|  | ③           | TXD                      | Datos transmitidos |
|  | ④           | —                        | NC                 |
|  | ⑤           | GND                      | Tierra             |
|  | ⑥           | —                        | NC                 |
|  | ⑦           | —                        | NC                 |
|  | ⑧           | —                        | NC                 |
|  | ⑨           | —                        | NC                 |

### Condiciones de comunicación

|                          |                    |
|--------------------------|--------------------|
| Nivel de señal           | Conforme a RS-232C |
| Método de sincronización | Asíncrono          |
| Velocidad de transmisión | 19200 bps          |
| Paridad                  | Ninguno            |

|                      |         |
|----------------------|---------|
| Longitud de carácter | 8 bits  |
| Bit de parada        | 1 bit   |
| Parámetro X          | Ninguno |
| Parámetro S          | Ninguno |

#### Nota

- Al ajustar la función [AMX D.D.] a [On] en el menú [Red], la velocidad en baudios cambiará a 9600 bps automáticamente.

## Formato básico

La transmisión desde el ordenador comienza con STX y luego se envía el comando, parámetro y ETX, en este orden. Añada los parámetros según los detalles de control.

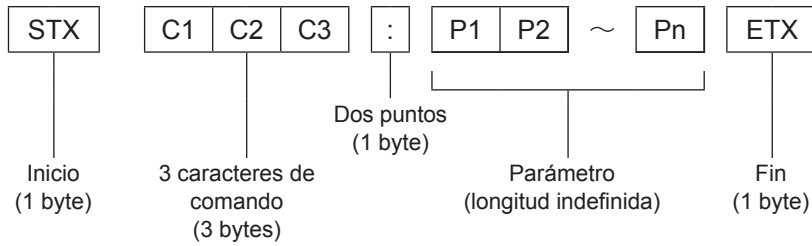

\*: Al enviar comandos sin parámetros, no es necesario utilizar dos puntos (:).

## Formato básico (con sub orden)

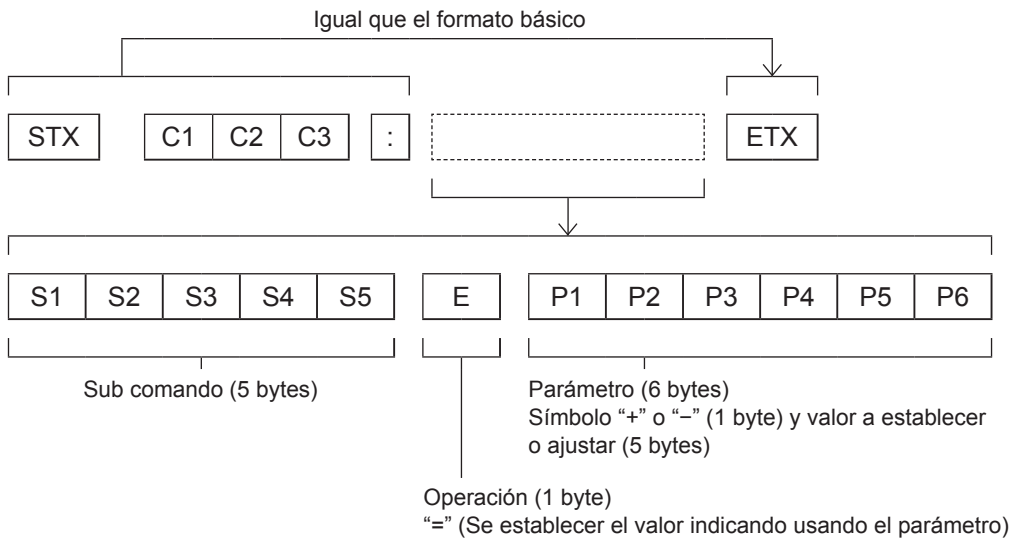

\*: Al transmitir una orden que no necesita un parámetro, la operación (E) y el parámetro o son necesarios.

## ■ Especificaciones del cable

[Al conectar con un ordenador]

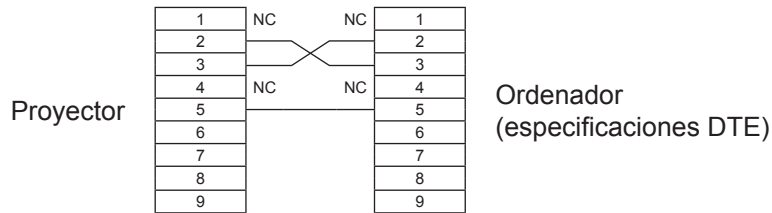

## ■ Comandos de control

Para controlar el proyector desde un ordenador, se dispone de los comandos siguientes:

[Comando de control del proyector]

| Comando | Contenidos de control                  | Notas  |
|---------|--|--|
| PON     | Encendido [ON]                         |  |
| POF     | Encendido [OFF]                        |  |
| IIS     | Selección de ENTRADA                   | (Parámetro)<br>VID = Video<br>SVD = S - video<br>RG1 = Computer 1 (RGB)<br>RG2 = Computer 2 (RGB)<br>HD1 = HDMI<br>SCT = Computer 1 (Scart)<br>NWP = Red   |
| OSH     | Función Enmudecer audio&video          | Apaga la proyección y el sonido temporalmente.<br>El envío de este comando cambia entre ON/OFF.<br>No cambie entre ON/OFF en un corto período de tiempo.   |
| OFZ     | Congelar                               | El envío de este comando cambia entre ON/OFF.  |
| AUU     | Subir volumen                          |  |
| AUD     | Bajar volumen                          |  |
| DZU     | Ampliar D. ZOOM                        |  |
| DZD     | Reducir D. ZOOM                        |  |
| QPW     | Consulta de alimentación               | 000 = Modo de espera<br>001 = Encender   |
| Q\$\$   | Consulta sobre el estado de la lámpara | (Respuesta)<br>0 = Modo de espera<br>1 = Control de encendido de la lámpara activo<br>2 = Lámpara encendida<br>3 = Control de apagado de la lámpara activo |



## Otros terminales

### ■ Asignaciones de contactos y nombres de señales del terminal <S-VIDEO IN>

| Vista exterior | Nº contacto | Denominación de las señales |
|----------------|-------------|-----------------------------|
|                | ①           | GND (señal de luminancia)   |
|                | ②           | GND (señal de color)        |
|                | ③           | Señal de luminancia         |
|                | ④           | Señal de color              |

### ■ Asignaciones de contactos y nombres de señales del terminal <COMPUTER IN 1/COMPONENT IN>

| Vista exterior | Nº contacto | Denominación de las señales |
|----------------|-------------|-----------------------------|
|                | ①           | R/P <sub>R</sub>            |
|                | ②           | G/G · SYNC/Y                |
|                | ③           | B/P <sub>B</sub>            |
|                | ⑨           | + 5 V                       |
|                | ⑫           | DDC datos                   |
|                | ⑬           | HD/SYNC                     |
|                | ⑭           | VD                          |
|                | ⑮           | Reloj DDC                   |
|                | ④           |                             |
|                | ⑤           |                             |

④ : No asignado

⑤ - ⑧, ⑩, ⑪: Terminales GND

### ■ Asignaciones de contactos y nombres de señales del terminal <COMPUTER IN 2/MONITOR OUT>

| Vista exterior | Nº contacto | Denominación de las señales |
|----------------|-------------|-----------------------------|
|                | ①           | R/P <sub>R</sub>            |
|                | ②           | G/G · SYNC/Y                |
|                | ③           | B/P <sub>B</sub>            |
|                | ⑬           | HD/SYNC                     |
|                | ⑭           | VD                          |
|                |             |                             |

④, ⑨, ⑪, ⑫, ⑮ : No asignado

⑤ - ⑧, ⑩ : Terminales GND

### ■ Asignaciones de contactos y nombres de señales del terminal <HDMI>

| Vista exterior | Nº contacto | Denominación de las señales     | Nº contacto | Denominación de las señales       |
|----------------|-------------|---------------------------------|-------------|-----------------------------------|
|                | ①           | T.M.D.S datos 2+                | ⑪           | Apantallamiento reloj T.M.D.S     |
|                | ②           | Apantallamiento T.M.D.S datos 2 | ⑫           | Reloj T.M.D.S -                   |
|                | ③           | T.M.D.S datos 2-                | ⑬           | CEC                               |
|                | ④           | T.M.D.S datos 1+                | ⑭           | —                                 |
|                | ⑤           | Apantallamiento T.M.D.S datos 1 | ⑮           | SCL                               |
|                | ⑥           | T.M.D.S datos 1-                | ⑯           | SDA                               |
|                | ⑦           | T.M.D.S datos 0+                | ⑰           | DDC/CEC GND                       |
|                | ⑧           | Apantallamiento T.M.D.S datos 0 | ⑱           | +5 V                              |
|                | ⑨           | T.M.D.S datos 0-                |             | Detección de conexión en caliente |
|                | ⑩           | Reloj T.M.D.S +                 |             |                                   |

### CONECTOR USB (Tipo A)

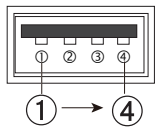
| Vista exterior  | Nº contacto | Denominación de las señales |
|---|-------------|-----------------------------|
|  | ①           | +5 V                        |
|   | ②           | - Datos                     |
|   | ③           | + Datos                     |
|   | ④           | GND                         |

### CONECTOR USB (Tipo B)

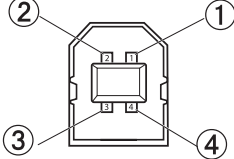
| Vista exterior  | Nº contacto | Denominación de las señales |
|---|-------------|-----------------------------|
|  | ①           | +5 V                        |
|   | ②           | - Datos                     |
|   | ③           | + Datos                     |
|   | ④           | GND                         |

# Información técnica

## Lista de señales compatibles

La siguiente tabla especifica los tipos de señales compatibles con los proyectores.  
Formato: V = VIDEO, S = S-VIDEO, C = COMPUTER, Y = YP<sub>B</sub>PR, H = HDMI

| Modo      | Resolución de visualización *1<br>(puntos) | Frecuencia de barrido |        | Frecuencia del reloj de puntos<br>(MHz) | Calidad de la imagen *2<br>PT-VX400NTU | PnP      |      | Formato |
|-----------|--|-----------------------|--------|---|--|----------|------|---------|
|           |  | H (kHz)               | V (Hz) |   |  | COMPUTER | HDMI |         |
| 480p      | 640 x 480                                  | 31,47                 | 59,88  | 25,2                                    | A                                      |          |      | C/Y     |
| 480i      | 640 x 480i                                 | 15,734                | 60,00  | 12,2727                                 |  |          |      |         |
| 576p      | 768 x 576                                  | 31,25                 | 50,00  | 29,5                                    | A                                      |          |      |         |
| 576i      | 768 x 576i                                 | 15,625                | 50,00  | 14,75                                   | A                                      |          |      |         |
| 720p      | 1280 x 720                                 | 37,50                 | 50,00  | 74,25                                   |  |          |      |         |
|           |  | 45,00                 | 60,00  | 74,25                                   |  |          |      |         |
| 1035i     | 1920 x 1035i                               | 33,75                 | 60,00  | 74,25                                   | A                                      |          | o    |         |
| 1080/50i  | 1920 x 1080i                               | 28,125                | 50,00  | 74,25                                   | A                                      |          | o    |         |
| 1080/60i  | 1920 x 1080i                               | 33,75                 | 60,00  | 74,25                                   | A                                      |          | o    |         |
| VGA       | 640 x 480                                  | 31,47                 | 59,88  | 25,149                                  | A                                      | o        | o    | C       |
|           |  | 37,86                 | 74,38  | 31,50                                   | A                                      | o        |      |         |
|           |  | 37,86                 | 72,81  | 31,50                                   | A                                      | o        |      |         |
|           |  | 37,50                 | 75,00  | 31,50                                   | A                                      | o        |      |         |
|           |  | 43,269                | 85,00  | 36,00                                   | A                                      |          |      |         |
|           | 640 x 400                                  | 31,47                 | 70,09  | 25,175                                  | A                                      |          |      |         |
| 720 x 400 | 31,47                                      | 70,09                 | 28,322 | A                                       |  |          |      |         |
| SVGA      | 800 x 600                                  | 35,156                | 56,25  | 36,00                                   | A                                      | o        |      |         |
|           |  | 37,88                 | 60,32  | 40,00                                   | A                                      | o        | o    |         |
|           |  | 46,875                | 75,00  | 49,50                                   | A                                      | o        |      |         |
|           |  | 53,674                | 85,06  | 56,25                                   | A                                      | o        |      |         |
|           |  | 48,08                 | 72,19  | 50,00                                   | A                                      |          |      |         |
|           |  | 37,90                 | 61,03  | 40,02                                   | A                                      |          |      |         |
|           |  | 34,50                 | 55,38  | 36,432                                  | A                                      |          |      |         |
|           |  | 38,00                 | 60,51  | 40,128                                  | A                                      |          |      |         |
|           |  | 38,60                 | 60,31  | 38,60                                   | A                                      |          |      |         |
|           |  | 32,70                 | 51,09  | 32,70                                   | A                                      |          |      |         |
| 38,00     | 60,51                                      | 40,128                | A      |   |  |          |      |         |
| MAC       | 1280 x 960                                 | 75,00                 | 75,08  | 126,00                                  | A                                      | o        |      |         |
|           | 1280 x 1024                                | 80,00                 | 75,08  | 135,20                                  | A                                      | o        |      |         |
| MAC 13    | 640 x 480                                  | 35,00                 | 66,67  | 30,24                                   | A                                      | o        |      |         |
| MAC LC13  | 640 x 480                                  | 34,97                 | 66,60  | 31,33                                   | A                                      | o        |      |         |
| MAC 16    | 832 x 624                                  | 49,72                 | 74,55  | 57,283                                  | A                                      | o        |      |         |
| MAC 19    | 1024 x 768                                 | 60,24                 | 75,08  | 80,01                                   | A                                      | o        |      |         |
| MAC 21    | 1152 x 870                                 | 68,68                 | 75,06  | 100,00                                  | A                                      | o        |      |         |
| SXGA+1    | 1400 x 1050                                | 63,970                | 60,190 | 107,990                                 |  |          |      |         |
| SXGA+2    | 1400 x 1050                                | 65,350                | 60,120 | 122,850                                 |  |          |      |         |
| SXGA+3    | 1400 x 1050                                | 65,120                | 59,900 | 122,430                                 |  |          |      |         |

\*1 : Una "i" añadida al valor de resolución indica una señal entrelazada.

\*2 : La calidad de imagen se indica con los siguientes símbolos.

AA: Se puede obtener la máxima calidad de imagen.

A: El circuito de procesamiento de imágenes convierte las señales.

| Modo     | Resolución de visualización *1 (puntos) | Frecuencia de barrido |        | Frecuencia del reloj de puntos (MHz) | Calidad de la imagen *2 | PnP      |      | Formato |
|----------|---|-----------------------|--------|--------------------------------------|-------------------------|----------|------|---------|
|          |   | H (kHz)               | V (Hz) |                                      |                         | COMPUTER | HDMI |         |
| XGA      | 1024 x 768                              | 48,36                 | 60,00  | 65,00                                | AA                      |          |      | C       |
|          |   | 68,677                | 84,977 | 94,504                               | AA                      | ○        | ○    |         |
|          |   | 60,023                | 75,03  | 78,75                                | AA                      | ○        | ○    |         |
|          |   | 56,476                | 70,07  | 75,00                                | AA                      | ○        | ○    |         |
|          |   | 60,31                 | 74,92  | 79,252                               | AA                      |          |      |         |
|          |   | 48,50                 | 60,02  | 65,179                               | AA                      |          |      |         |
|          |   | 44,00                 | 54,58  | 59,129                               | AA                      |          |      |         |
|          |   | 63,48                 | 79,35  | 83,41                                | AA                      |          |      |         |
|          |   | 62,04                 | 77,07  | 84,375                               | AA                      |          |      |         |
|          |   | 61,00                 | 75,70  | 81,00                                | AA                      |          |      |         |
|          |   | 46,90                 | 58,20  | 63,03                                | AA                      |          |      |         |
|          |   | 47,00                 | 58,30  | 61,664                               | AA                      |          |      |         |
|          | 58,03                                   | 72,00                 | 74,745 | AA                                   |                         |          |      |         |
|          | 1024 x 768i                             | 36,00                 | 87,17  | 47,30                                | AA                      |          |      |         |
|          | 35,522                                  | 86,96                 | 44,90  | AA                                   |                         |          |      |         |
| SXGA     | 1152 x 864                              | 64,20                 | 70,40  | 94,560                               | A                       |          |      |         |
|          | 1152 x 900                              | 61,20                 | 65,20  | 92,00                                | A                       |          |      |         |
|          |   | 71,40                 | 75,60  | 105,10                               | A                       |          |      |         |
|          |   | 61,85                 | 66,00  | 94,50                                | A                       |          |      |         |
|          | 1280 x 960                              | 60,00                 | 60,00  | 108,00                               | A                       | ○        |      |         |
|          | 1280 x 1024                             | 62,50                 | 58,60  | 108,00                               | A                       |          | ○    |         |
|          |   | 63,90                 | 60,00  | 107,35                               | A                       | ○        |      |         |
|          |   | 63,34                 | 59,98  | 108,18                               | A                       |          |      |         |
|          |   | 63,74                 | 60,01  | 109,497                              | A                       |          |      |         |
|          |   | 71,69                 | 67,19  | 117,004                              | A                       |          |      |         |
|          |   | 81,13                 | 76,107 | 135,008                              | A                       |          |      |         |
|          |   | 63,98                 | 60,02  | 108,00                               | A                       |          |      |         |
|          |   | 79,976                | 75,025 | 135,00                               | A                       |          |      |         |
|          |   | 63,37                 | 60,01  | 111,520                              | A                       |          |      |         |
|          |   | 76,97                 | 72,00  | 130,08                               | A                       |          |      |         |
|          |   | 63,79                 | 60,18  | 108,19                               | A                       |          |      |         |
|          | 91,146                                  | 85,024                | 157,5  | A                                    |                         |          |      |         |
|          | 1280 x 1024i                            | 50,00                 | 86,00  | 80,00                                | A                       |          |      |         |
|          | 50,00                                   | 94,00                 | 80,00  | A                                    |                         |          |      |         |
|          | 46,43                                   | 86,70                 | 78,745 | A                                    |                         |          |      |         |
| D-VGA    | 640 x 480                               | 31,47                 | 59,94  | 25,175                               | A                       |          |      | H       |
| D-480p   | 640 x 480                               | 31,47                 | 59,88  | 25,2                                 |                         |          |      |         |
| D-576p   | 768 x 576                               | 31,25                 | 50,00  | 29,5                                 |                         |          |      |         |
| D-720p   | 1280 x 720                              | 37,50                 | 50,00  | 74,25                                |                         |          |      |         |
|          |   | 45,00                 | 60,00  | 74,25                                |                         |          |      |         |
| D-SVGA   | 800 x 600                               | 37,879                | 60,32  | 40                                   |                         |          |      |         |
| D-XGA    | 1024 x 768                              | 43,363                | 60,00  | 65                                   |                         |          |      |         |
| D-SXGA+1 | 1400 x 1050                             | 63,97                 | 60,19  | 107,99                               |                         |          |      |         |
| D-SXGA+2 | 1400 x 1050                             | 65,350                | 60,120 | 122,850                              |                         |          |      |         |

\*1 : Una "i" añadida al valor de resolución indica una señal entrelazada.

\*2 : La calidad de imagen se indica con los siguientes símbolos.

AA: Se puede obtener la máxima calidad de imagen.

A: El circuito de procesamiento de imágenes convierte las señales.

# Información técnica

| Modo       | Resolución de visualización *1<br>(puntos) | Frecuencia de barrido |        | Frecuencia del reloj de puntos de puntos (MHz) | Calidad de la imagen *2<br>PT-VX400NTU | PnP      |      | Formato |
|------------|--|-----------------------|--------|--|--|----------|------|---------|
|            |  | H (kHz)               | V (Hz) |  |  | COMPUTER | HDMI |         |
| D-SXGA+3   | 1400 x 1050                                | 65,120                | 59,900 | 122,430  |  |          |      | H       |
| UXGA       | 1600 x 1200                                | 75,00                 | 60,00  | 162,00   | A                                      | ○        |      | C       |
|            |  | 81,25                 | 65,00  | 175,50   |  |          |      |         |
|            |  | 87,5                  | 70,00  | 189,00   | A                                      | ○        |      |         |
|            |  | 93,75                 | 75,00  | 202,50   | A                                      |          |      |         |
| WXGA       | 1280 x 768                                 | 47,776                | 59,870 | 79,500   | A                                      |          |      |         |
|            |  | 60,289                | 74,893 | 102,250  | A                                      | ○        | ○    |         |
|            |  | 68,633                | 84,837 | 117,500  |  |          |      |         |
|            |  | 55,993                | 69,991 | 94,964   |  |          |      |         |
|            |  | 57,675                | 72,004 | 97,817   |  |          |      |         |
|            | 1280 x 800                                 | 49,600                | 60,050 | 79,360   | A                                      |          |      |         |
|            |  | 41,200                | 50,000 | 68,557   | A                                      |          |      |         |
|            |  | 49,702                | 59,810 | 83,500   | A                                      | ○        | ○    |         |
|            |  | 63,980                | 60,020 | 108,000  |  |          |      |         |
|            |  | 58,289                | 69,975 | 98,858   |  |          |      |         |
|            |  | 60,044                | 71,995 | 102,795  |  |          |      |         |
|            |  | 62,790                | 74,928 | 106,492  |  |          |      |         |
|            |  | 71,553                | 84,879 | 122,498  |  |          |      |         |
|            | 1366 x 768                                 | 48,36                 | 60,00  | 86,67  | A                                      | ○        |      |         |
|            | 1360 x 768                                 | 47,70                 | 60,00  | 86,67  |  |          |      |         |
|            |  | 56,16                 | 72,00  | 100,19   |  |          |      |         |
| 1376 x 768 | 48,36                                      | 60,00                 | 86,67  |  |  |          |      |         |
| WSXGA+1    | 1680 x 1050                                | 65,290                | 59,954 | 146,250  |  |          |      |         |
| WXGA+1     | 1440 x 900                                 | 55,935                | 59,887 | 106,500  |  |          |      |         |
| WXGA+2     | 1440 x 900                                 | 74,918                | 60,000 | 161,850  |  |          |      |         |
| WUXGA      | 1920 x 1200                                | 74,556                | 59,885 | 193,250  | A                                      | ○        |      |         |
|            |  | 74,038                | 59,950 | 154,000  | A                                      |          |      |         |
| D-WXGA     | 1360 x 768                                 | 47,700                | 60,00  | 86,670   |  |          |      |         |
|            |  | 56,160                | 72,000 | 100,190  |  |          |      |         |
|            | 1366 x 768                                 | 46,500                | 50,000 | 67,400   |  |          |      |         |
|            |  | 48,360                | 60,00  | 86,670   |  |          |      |         |
|            | 1376 x 768                                 | 48,360                | 60,00  | 86,670   |  |          |      |         |
|            | 1280 x 768                                 | 47,776                | 59,870 | 79,500   |  |          |      |         |
|            |  | 60,289                | 74,893 | 102,250  |  |          |      |         |
|            |  | 68,633                | 84,837 | 117,500  |  |          |      |         |
|            | 1280 x 800                                 | 49,572                | 59,870 | 83,282   |  |          |      |         |
|            |  | 41,200                | 50,000 | 68,557   |  |          |      |         |
|            |  | 49,702                | 59,810 | 83,500   |  |          |      |         |
|            |  | 63,980                | 60,020 | 108,000  |  |          |      |         |
|            |  | 58,289                | 69,975 | 98,858   |  |          |      |         |
|            |  | 60,044                | 71,995 | 102,795  |  |          |      |         |
|            |  | 62,790                | 74,928 | 106,492  |  |          |      |         |
|            |  | 71,553                | 84,879 | 122,498  |  |          |      |         |
| 55,993     |  | 69,991                | 94,964 |  |  |          |      |         |
| 57,675     | 72,004                                     | 97,817                |        |  |  |          |      |         |

| Modo       | Resolución de visualización *1<br>(puntos) | Frecuencia de barrido |        | Frecuencia del reloj de puntos (MHz) | Calidad de la imagen *2<br>PT-VX400NTU | PnP      |      | Formato |
|------------|--|-----------------------|--------|--------------------------------------|--|----------|------|---------|
|            |  | H (kHz)               | V (Hz) |                                      |  | COMPUTER | HDMI |         |
| D-SXGA     | 1280 x 1024                                | 63,98                 | 60,02  | 108                                  |  |          |      | H       |
|            |  | 60,276                | 58,069 | 93,067                               |  |          |      |         |
|            |  | 31,65                 | 29,8   | 53,48                                |  |          |      |         |
| D-1035i    | 1920 x 1035i                               | 33,75                 | 60,00  | 74,25                                |  |          |      |         |
| D-1080/50i | 1920 x 1080i                               | 28,125                | 50,00  | 74,25                                |  |          |      |         |
| D-1080/60i | 1920 x 1080i                               | 33,75                 | 60,00  | 74,25                                |  |          |      |         |
| D-1080p    | 1920 x 1080                                | 67,5                  | 60,00  | 148,5                                |  |          |      |         |
|            |  | 56,25                 | 50,00  | 148,5                                |  |          |      |         |
| D-WXGA+1   | 1440 x 900                                 | 55,935                | 59,887 | 106,500                              |  |          |      |         |
| D-WSXGA+1  | 1680 x 1050                                | 65,290                | 59,954 | 146,250                              |  |          |      |         |
| D-WUXGA 2  | 1920 x 1200                                | 74,038                | 59,950 | 154,000                              |  |          |      |         |

\*1 : Una "i" añadida al valor de resolución indica una señal entrelazada.

\*2 : La calidad de imagen se indica con los siguientes símbolos.

AA: Se puede obtener la máxima calidad de imagen.

A: El circuito de procesamiento de imágenes convierte las señales.

## Nota

- El número de puntos de visualización es de 1024 x 768 en PT-VX400NTU. Si la señal tiene una resolución distinta, se proyectará después de convertirla y ajustarla a la resolución de visualización del proyector.
- Si se conectan señales entrelazadas, es posible que la imagen proyectada parpadee.

# Especificaciones

| N.º de modelo                       |  | PT-VX400NTU   |
|-------------------------------------|--|---|
| Alimentación                        |  | CA de 100 V - 240 V 50 Hz/60 Hz   |
| Consumo de energía                  |  | 100 V - 240 V 3,8 A - 1,8 A 322 W   |
|                                     |  | Si [Modo de espera] de [Ajuste] está ajustado en [Eco]: 0,48 W<br>Si [Modo de espera] de [Ajuste] está ajustado en [Red]: 14,5 W  |
|                                     |  | Si [Salida Mic reposo] de [Sonido] está ajustado en [On]: Max. 26 W   |
| Panel LCD                           | Tamaño del panel                         | 1,6 cm (0,63")<br>(relación de aspecto 4 : 3)   |
|                                     | Método de visualización                  | 3 paneles LCD transparentes (RGB)   |
|                                     | Método de accionamiento                  | Método de matriz activa   |
|                                     | Píxeles                                  | 786 432<br>(1024 x 768) x 3 paneles   |
| Lente                               |  | Zoom manual (x1,6)/Enfoque manual<br>F 1,65 a 2,33, f 15,47 mm a 24,53 mm   |
| Lámpara de proyección               |  | Lámpara UHM 245 W   |
| Salida de luz *1                    |  | 4000 lm   |
| Frecuencia de barrido aplicable *2  | Para señales RGB                         | Horizontal 15 kHz a 100 kHz, Vertical 50 Hz a 100 Hz<br>Frecuencia del reloj de puntos: 140 MHz o inferior  |
|                                     | para señal YPbPr                         | [525i(480i)] Horizontal 15,75 kHz, Vertical 60 Hz<br>[525p(480p)] Horizontal 31,5 kHz, Vertical 60 Hz<br>[750(720)/60p] Horizontal 45 kHz, Vertical 60 Hz<br>[1125(1080)/60i] Horizontal 33,75 kHz, Vertical 60 Hz<br>[625i(576i)] Horizontal 15,63 kHz, Vertical 50 Hz<br>[625p(576p)] Horizontal 31,25 kHz, Vertical 50 Hz<br>[750(720)/50p] Horizontal 37,5 kHz, Vertical 50 Hz<br>[1125(1080)/50i] Horizontal 28,13 kHz, Vertical 50 Hz<br>● Los terminales HD/SYNC y V no son compatible con SYNC compuesta de 3 valores |
|                                     | para señales de vídeo (incluido S-Vídeo) | Horizontal 15,75 kHz / 15,63 kHz, Vertical 50 Hz / 60 Hz  |
|                                     | para señal HDMI                          | 525p(480p), 625p(576p), 750(720)/60p, 750(720)/50p, 1125(1080)/60p, 1125(1080)/50p, 1125(1080)/60i, 1125(1080)/50i<br>● Resolución de visualización: de VGA a WUXGA (no entrelazada)<br>● Frecuencia del reloj de puntos: hasta 162 MHz   |
|                                     |  |   |
| Sistema de color                    |  | 7 (NTSC, NTSC4,43, PAL, PAL - N, PAL - M, SECAM, PAL60)   |
| Tamaño de proyección                |  | 0,76 m - 7,62 m (30"-300")  |
| Relación de aspecto de pantalla     |  | 4 : 3   |
| Esquema de proyección               |  | Frontal/retro/montaje en techo/suelo (Sistema de configuración por menú)  |
| Altavoz                             |  | 1 (3,7 cm de diámetro)  |
| Máxima salida de volumen utilizable |  | 10 W  |
| Relación de contraste *1            |  | 2000 : 1 (todo blanco / todo negro)   |

\*1 : Todas las mediciones, condiciones de medición y métodos de anotación cumplen con las normas internacionales ISO21118.

\*2 : Para obtener más información sobre las señales de vídeo que se pueden proyectar con este proyector, consulte la "Lista de señales compatibles". (➡ página 78-81)



| N.º de modelo                      |  | PT-VX400NTU   |
|------------------------------------|--|---|
| Terminales                         | COMPUTER IN 1/<br>COMPONENT IN                       | 1 (D-sub de 15 contactos hembra)<br>[Señal RGB] 0,7 V [p-p] 75 Ω (Cuando G-SYNC: 1,0 [p-p] 75 Ω<br>HD/SYNC TTL alta impedancia, compatible con ajuste automático de polaridad positiva/negativa<br>VD TTL alta impedancia, compatible con ajuste automático de polaridad positiva/negativa<br>[Señal YP <sub>B</sub> PR] Y: 1,0 V [p-p] Señal de sincronización incluida, P <sub>B</sub> PR: 0,7 V [p-p] 75 Ω |
|                                    | COMPUTER IN 2/<br>MONITOR OUT                        | [Señal RGB] 0,7 V [p-p] 75 Ω (Cuando G-SYNC: 1,0 [p-p] 75 Ω<br>HD/SYNC TTL alta impedancia, compatible con ajuste automático de polaridad positiva/negativa<br>VD TTL alta impedancia, compatible con ajuste automático de polaridad positiva/negativa  |
|                                    | VIDEO IN   | 1 (Conector para clavija RCA 1,0 V [p-p] 75 Ω)  |
|                                    | S-VIDEO IN   | 1 (Mini DIN de 4 contactos, Y 1,0 V [p-p], C 0,286 V [p-p] 75 Ω, compatible con señal S1)   |
|                                    | HDMI IN  | 1 (HDMI de 19 contactos, HDCP y compatible con Color profundo)  |
|                                    | AUDIO IN   | 2 (miniconector estéreo M3, 0,5 V [rms], impedancia de entrada de 22 kΩ y superior)<br>1 (toma para clavija RCA x 2 (I-D), 0,5 V [rms], impedancia de entrada de 22 kΩ y superior)  |
|                                    | AUDIO OUT  | 1 (minitoma estéreo M3, compatible con salida de monitor estéreo, 0 V [rms] a 2,0 V [rms], impedancia de salida de 2,2 kΩ e inferior)   |
|                                    | Conector USB   | Conector USB (Serie A x 1, Serie B x 1)   |
|                                    | CONTROL PORT   | 1 juego (D-sub de 9 contactos, compatible con RS-232C, se utiliza para el control de un ordenador personal)   |
| LAN                                | 1 (para conexión de red RJ-45, compatible con PLink) |   |
| Longitud del cable de alimentación |  | 2,0 m   |
| Carcasa                            |  | Plástico moldeado   |
| LAN inalámbrica                    | Compatible   | IEEE802.11 b/g/n (Protocolo estándar de LAN inalámbrica)  |
|                                    | Canal inalámbrico                                    | IEEE802.11 b/g/n: 1-13 canales  |
|                                    | Distancia  | Aprox. 30 m (Varía según el entorno de uso)   |
| Dimensiones                        |  | Anchura: 350 mm<br>Altura: 97,0 mm (con las patas ajustables delanteras recogidas)<br>Profundidad: 276,9 mm (sin incluir salientes)   |
| Peso                               |  | 3,6 kg aproximadamente *3   |
| Entorno de funcionamiento          |  | Temperatura ambiente de funcionamiento: 5°C a 35°C<br>Humedad ambiente de funcionamiento: del 20% al 80% (sin condensación)   |
| Control remoto                     | Alimentación   | CC 3 V (pilas (AAA/R03) x 2)  |
|                                    | Rango de funcionamiento                              | Aprox. 5 m (cuando se utiliza directamente delante del receptor)  |
|                                    | Peso   | 102 g (pilas incluidas)   |
|                                    | Dimensiones  | Anchura: 48 mm, Longitud: 145 mm, Altura: 27 mm   |

\*3 : Éste es un valor medio. Puede variar según cada producto en particular.

- Los números de referencia de los accesorios y de los componentes opcionales están sujetos a cambios sin previo aviso.

# Especificaciones

## Dimensiones

<Unidad: mm>

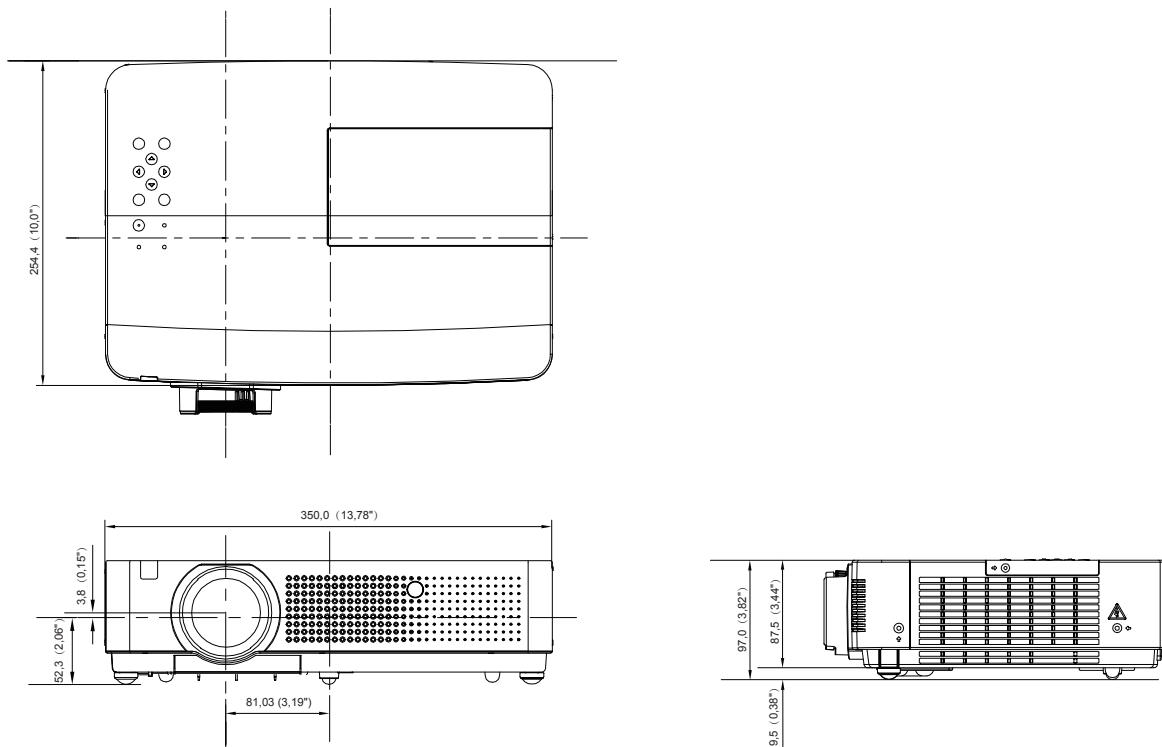

\*: Las dimensiones reales pueden variar según el producto.

## Medidas de seguridad para el montaje del soporte para techo

- La instalación del soporte de techo sólo debe ser llevada a cabo por un técnico cualificado.
- Incluso durante el período de garantía, el fabricante no es responsable de ningún riesgo o daño causado por utilizar un soporte para el techo que no haya sido adquirido en un distribuidor autorizado, ni por condiciones medioambientales.
- Desmonte inmediatamente el soporte de techo cuando no se utilice.
- Asegúrese de usar una llave dinamométrica para realizar el montaje, y no utilice nunca destornilladores eléctricos ni de taladro.
- Para detalles, ver el manual de instrucciones de trabajo suministrado con el soporte de techo.
- Los números de modelo de los accesorios y piezas que se venden por separado están sujetos a cambio sin aviso.
- Asegurar de que los tornillos de la herramienta de montaje del techo no pueden contactar con los materiales de las partes de metales (metálico torno, hilo o placa) en el techo. De lo contrario, podría provocar un incendio.

Vista inferior

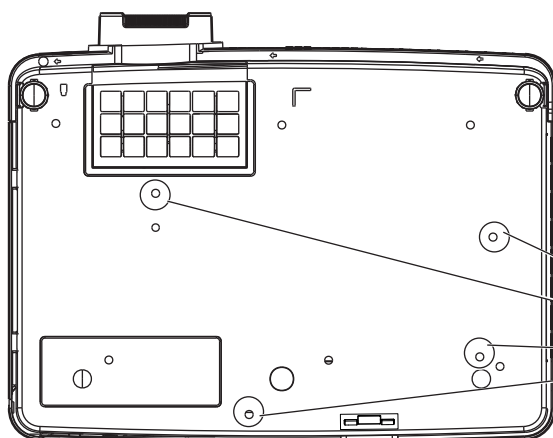

Número de modelo del soporte de techo:

ET-PKF100H (Para techos altos)

ET-PKF100S (Para techos bajos)

N.º de referencia de la base de montaje del proyector:

ET-PKV100B

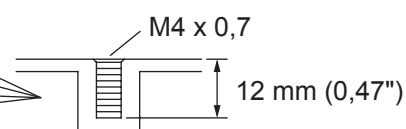

Torsión: 1,2 ± 0,1 N·m

# Índice

|                                |            |  |  |
|--------------------------------|------------|--|--|
| <b>A</b>                       |            |  |  |
| Accesorios                     | 17         |  |  |
| Accesorios opcionales          | 18         |  |  |
| Ajuste                         | 56         |  |  |
| Ajuste automático de PC        | 45         |  |  |
| Ajuste de imagen               | 49         |  |  |
| Ajuste de las patas ajustables |            |  |  |
| delanteras                     | 27         |  |  |
| Ajuste de pantalla             | 34, 35, 57 |  |  |
| Ajuste gamma                   | 50         |  |  |
| Ajuste manual de PC            | 46         |  |  |
| Ajuste Personalizado           | 52         |  |  |
| Ajustes fábrica                | 63         |  |  |
| Alim. lámpara                  | 61         |  |  |
| Apagado del proyector          | 33         |  |  |
| Asistencia para enfoque        | 57         |  |  |
| Auto arranque                  | 56         |  |  |
| Aviso de log.                  | 63         |  |  |
| Aviso importante de seguridad  | 2          |  |  |
| <b>B</b>                       |            |  |  |
| Brillo                         | 49         |  |  |
| Buscar entrada                 | 56         |  |  |
| <b>C</b>                       |            |  |  |
| Cambio de la señal de entrada  | 38         |  |  |
| Cautions when transporting     | 9          |  |  |
| CD-ROM                         | 18         |  |  |
| Cine                           | 48         |  |  |
| Closed caption                 | 60         |  |  |
| Código PIN                     | 32         |  |  |
| Colocación de la capa de       |            |  |  |
| la lente                       | 70         |  |  |
| Color                          | 49         |  |  |
| Completo                       | 52         |  |  |
| Conector                       | 59         |  |  |
| Conexión                       | 28         |  |  |
| Conexión del cable de          |            |  |  |
| alimentación                   | 29         |  |  |
| Conexión Directa               | 59         |  |  |
| Config. HDMI                   | 58         |  |  |
| Configuración                  | 25         |  |  |
| Configuración del ID           | 24         |  |  |
| CONGELAR                       | 39         |  |  |
| Contador filtro                | 62         |  |  |
| Contraste                      | 49         |  |  |
| Control de demora de vídeo     | 62         |  |  |
| Control remoto                 | 19, 61     |  |  |
| Control ventiladores           | 62         |  |  |
| Cuerpo del proyector           | 21         |  |  |
| <b>D</b>                       |            |  |  |
| Dinámico                       | 48         |  |  |
| Distancia de proyección        | 26         |  |  |
| <b>E</b>                       |            |  |  |
| Encender el proyector          | 31         |  |  |
| Energía total ahorrada         | 63         |  |  |
| Enmudecer audio&video          | 39         |  |  |
| Especificaciones               | 82         |  |  |
| <b>F</b>                       |            |  |  |
| Fondo                          | 57         |  |  |
| Función Apagado directo        | 33         |  |  |
| <b>G</b>                       |            |  |  |
| Gestión de los problemas       |            |  |  |
| indicados                      | 65         |  |  |
| <b>I</b>                       |            |  |  |
| ID                             | 24         |  |  |
| Idioma                         | 56         |  |  |
| Indicador LAMP REPLACE         | 65         |  |  |
| Indicador POWER                | 30         |  |  |
| Indicador WARNING              | 65         |  |  |
| Información                    | 64         |  |  |
| Inserción y extracción de      |            |  |  |
| las pilas                      | 24         |  |  |
| <b>K</b>                       |            |  |  |
| Keystone                       | 37, 53     |  |  |
| <b>L</b>                       |            |  |  |
| Lista de señales compatibles   | 78         |  |  |
| Localización y solución de     |            |  |  |
| problemas                      | 71         |  |  |
| Logotipo                       | 58         |  |  |
| <b>M</b>                       |            |  |  |
| Mantenimiento                  | 66         |  |  |
| Menú Entrada                   | 43         |  |  |
| Menú principal                 | 41         |  |  |
| Método de proyección           | 25         |  |  |
| Mic                            | 55         |  |  |
| Modo bajo consumo              | 59         |  |  |
| Modo de espera                 | 59         |  |  |
| <b>N</b>                       |            |  |  |
| Navegación por el menú         | 40         |  |  |
| Nítidez                        | 50         |  |  |
| Normal                         | 52         |  |  |
| <b>O</b>                       |            |  |  |
| Operaciones básicas con el     |            |  |  |
| control remoto                 | 36         |  |  |
| Otros terminales               | 76         |  |  |
| <b>P</b>                       |            |  |  |
| Panel de control               | 22         |  |  |
| Panorámico (16:9)              | 52         |  |  |
| Pantalla                       | 52         |  |  |
| Pizarra No blanca              | 48, 57     |  |  |
| Pizarra (Verde)                | 48         |  |  |
| Posición de menú               | 56         |  |  |
| Precauciones de uso            | 14, 16     |  |  |
| Precauciones durante el        |            |  |  |
| transporte                     | 14         |  |  |
| Precauciones durante la        |            |  |  |
| instalación                    | 14         |  |  |
| Presentación temporizada       | 60         |  |  |
| Progresivo                     | 51         |  |  |
| Protección con código PIN      | 32         |  |  |
| Proyección                     | 34         |  |  |
| Puntero                        | 59         |  |  |
| <b>R</b>                       |            |  |  |
| Ratón inalámbrico              | 37         |  |  |
| Real                           | 48, 52     |  |  |
| Reducción de ruido             | 50         |  |  |
| <b>S</b>                       |            |  |  |
| Seguridad                      | 15, 61     |  |  |
| Selección de imagen            | 48         |  |  |
| Selección de la imagen         | 34         |  |  |
| Selección del sistema de       |            |  |  |
| ordenador                      | 43         |  |  |
| Selección del sistema de video | 43         |  |  |
| Silencio                       | 38, 55     |  |  |
| Sobre su proyector             | 19         |  |  |
| Sonido                         | 55         |  |  |
| Standard                       | 48         |  |  |
| Submenú                        | 41         |  |  |
| Sustitución de la unidad de    |            |  |  |
| lámpara                        | 69         |  |  |
| <b>T</b>                       |            |  |  |
| Tamaño de pantalla y distancia |            |  |  |
| de proyección                  | 26         |  |  |
| Techo                          | 53         |  |  |
| Temp. de color                 | 49         |  |  |
| Terminales traseros            | 23         |  |  |
| Terminal serie                 | 73         |  |  |
| Terminal USB                   | 58         |  |  |
| Tinte                          | 49         |  |  |
| Trasero                        | 54         |  |  |
| <b>U</b>                       |            |  |  |
| Unidad de lámpara              | 68         |  |  |
| Usuario                        | 52         |  |  |
| <b>V</b>                       |            |  |  |
| Ventilador                     | 62         |  |  |
| Visualizar                     | 57         |  |  |
| Volumen                        | 55         |  |  |
| <b>Z</b>                       |            |  |  |
| Zoom                           | 52         |  |  |
| Zoom digital                   | 53         |  |  |

## Información para usuarios sobre la recogida y eliminación de aparatos obsoletos y baterías usadas

---



Estos símbolos sólo son válidos dentro de la Unión Europea. Si desea desechar estos objetos, contacte con sus autoridades locales o su distribuidor y consulte el método correcto de eliminación.



EU



---

# Panasonic Corporation

Web Site : <http://panasonic.net/avc/projector/>

---

## **Panasonic Solutions Company**

3 Panasonic Way, Secaucus, NJ 07094

TEL: (877) 803 - 8492

## **Panasonic Canada Inc.**

5770 Ambler Drive, Mississauga, Ontario L4W 2T3

TEL: (905) 624 - 5010

© Panasonic Corporation 2011