

Panasonic®

Istruzioni per l'uso

Utilizzo del proiettore

Proiettore LCD Usò commerciale

Modello n. PT-VW330E
PT-VX400E

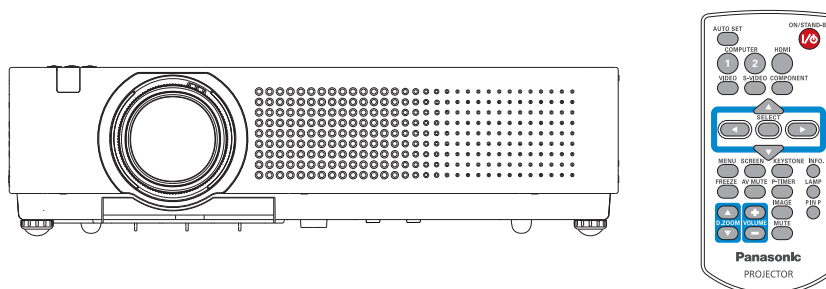

Grazie per aver acquistato questo prodotto Panasonic.

■ Prima di utilizzare il prodotto, leggere attentamente le istruzioni e custodire il manuale per consultazioni future.

Per informazioni sull'uso del prodotto in una rete, Consultare "Istruzioni per l'uso - Utilizzo della rete".

ITALIAN

LA2JC-I

Avviso importante per la sicurezza!

AVVERTENZA: QUEST'APPARECCHIO DEVE ESSERE MESSO ELETTRICAMENTE A TERRA.

AVVERTENZA Per evitare danni che possano essere causa d'incendio o scossa elettrica, non esporre l'apparecchio a pioggia o umidità.

Ordinanza informativa sul rumore di una macchina 3, GSGV, 18 gennaio 1991: il livello di pressione del suono alla posizione d'ascolto dell'operatore è uguale o inferiore a 70 dB (A) secondo ISO 7779.

AVVERTENZA:

1. Scollegare la spina dalla presa elettrica se non si usa il proiettore per un periodo di tempo prolungato.
2. Per evitare scosse elettriche, non rimuovere la copertura. All'interno non ci sono componenti che possono essere riparati dall'utente. Per l'assistenza rivolgersi esclusivamente a tecnici specializzati.
3. Non rimuovere lo spinotto di messa a terra dalla spina di alimentazione. Questo apparecchio è dotato di una spina di alimentazione tripolare del tipo con messa a terra. La spina entrerà soltanto in una presa di alimentazione del tipo con messa a terra. Questa struttura risponde a una funzione di sicurezza. Se non è possibile inserire la spina nella presa, contattare un elettricista. Non interferire con la funzione della spina con messa a terra.

ATTENZIONE: Per garantire una continua conformità, osservare le istruzioni per l'installazione in dotazione, le quali includono l'utilizzo del cavo di alimentazione in dotazione e di cavi di interfaccia schermati per il collegamento ad un computer oppure ad una periferica. Se si usa una porta seriale per collegare un PC per il controllo esterno del proiettore, utilizzare un cavo di interfaccia seriale RS-232C con nucleo in ferrite venduto separatamente. Eventuali modifiche non autorizzate apportate all'apparecchio possono invalidare il diritto dell'utente all'utilizzo.

EEE Yönetmeliğine Uygundur.
EEE Conforme alla Direttiva della Turchia.



ATTENZIONE:
PRIMA DI APRIRE IL COPERCHIO DELLA LAMPADA, SPEGNERE LA LAMPADA UV.

ATTENZIONE: PER RIDURRE IL RISCHIO DI INCENDIO O SCOSSA ELETTRICA, NON ESPORRE IL PRODOTTO ALLA PIOGGIA ALL'UMIDITÀ.

ATTENZIONE: RISCHIO DI SCOSSA ELETTRICA, NON APRIRE.



Il simbolo del lampo con la testa a freccia all'interno di un triangolo equilatero ha lo scopo di avvisare l'utente della presenza di "tensione pericolosa" non isolata all'interno della custodia del prodotto che potrebbe essere sufficiente a costituire un rischio di scossa elettrica per le persone.



Il punto esclamativo all'interno di un triangolo equilatero ha lo scopo di avvisare l'utente della presenza di importanti istruzioni di funzionamento e manutenzione (assistenza) nella documentazione allegata al prodotto.

AVVERTENZE:

■ ALIMENTAZIONE

La presa elettrica o o l'interruttore di circuito devono essere installati in prossimità dell'apparecchio e devono essere facilmente accessibili in caso di anomalie. Se si verificano i seguenti problemi, scollegare immediatamente l'alimentazione.

L'uso continuato del proiettore in queste condizioni provoca incendio o scosse elettriche.

- Se oggetti estranei o acqua entrano nel proiettore, scollegare l'alimentazione.
- Se il proiettore cade o l'alloggiamento si rompe, scollegare l'alimentazione.
- Se si nota la presenza di fumo, odori o rumori strani che provengono dal proiettore, scollegare l'alimentazione.

Contattare un centro di assistenza autorizzato per le riparazioni e non cercare di riparare il proiettore da soli.

Durante un temporale, non toccare il proiettore o il cavo.

Ciò potrebbe provocare scosse elettriche.

Non effettuare nessuna azione che possa danneggiare il cavo di alimentazione o la spina di alimentazione.

Se si impiega un cavo di alimentazione danneggiato, sono possibili scosse elettriche, corto circuito o incendio.

- Non danneggiare il cavo di alimentazione, nè eseguire alcuna modifica a quest'ultimo, Evitare di collocarlo in prossimità di oggetti caldi, non piegarlo né torcerlo eccessivamente, non collocare oggetti pesanti su di esso né avvolgerlo formando un fascio.

Chiedere ad un centro di assistenza autorizzato di eseguire tutte le riparazioni necessarie al cavo di alimentazione.

Inserire la spina in modo fermo nella presa elettrica.

Se la spina non è inserita correttamente, potranno verificarsi scosse elettriche e surriscaldamento.

- Non utilizzare cavi diversi da quello di alimentazione in dotazione.
- Non utilizzare il cavo di alimentazione in dotazione per altri apparecchi elettrici.
- Non utilizzare spine danneggiate o prese a muro non fissate correttamente alla parete.

Pulire la spina di alimentazione regolarmente per evitare che si copra di polvere.

L'inosservanza di ciò provocherà un incendio.

- Se si forma polvere sulla spina di alimentazione, l'umidità che ne risulta può danneggiare l'isolamento.
- Se non si usa il proiettore per un lungo periodo di tempo, estrarre la spina di alimentazione dalla presa elettrica.

Estrarre la spina di alimentazione dalla presa elettrica e pulirla con un panno asciutto regolarmente.

Non maneggiare la spina di alimentazione con le mani bagnate.

L'inosservanza di ciò provocherà scosse elettriche.

Non sovraccaricare la presa elettrica.

In caso di sovraccarico dell'alimentazione (per es. si usano troppi adattatori), si può verificare surriscaldamento con conseguente incendio.

■ USO/INSTALLAZIONE

Non collocare oggetti contenenti liquido sul proiettore.

Se il proiettore viene a contatto con acqua o se entra acqua in esso, possono verificarsi incendio o scosse elettriche.

Se dell'acqua penetra all'interno del proiettore, contattare un centro di assistenza autorizzato.

Non collocare il proiettore su materiali morbidi come tappeti o materiali spugnosi.

Il proiettore potrebbe surriscaldarsi al punto da provocare bruciature, incendi o danni al proiettore.

Non installare il proiettore in luoghi umidi o polverosi o soggetti a fumo oleoso o vapore, per esempio in bagno.

L'uso del proiettore in tali condizioni potrà provocare incendi, scosse elettriche o deterioramento dei componenti. Il deterioramento dei componenti (come supporti di fissaggio per il soffitto) può provocare la caduta del proiettore montato al soffitto.

Non installare questo proiettore in una posizione che non sia abbastanza forte per sostenere il peso del proiettore o su una superficie in pendenza o instabile.

L'inosservanza di ciò potrebbe far cadere o rovesciare il proiettore provocando gravi infortuni o danni.

Non collocare un altro proiettore o altri oggetti pesanti sul proiettore.

L'inosservanza di questa prescrizione potrebbe rendere instabile il proiettore. La caduta del proiettore può provocare danni o infortuni. Il proiettore si danneggia o si deforma.

Avviso importante per la sicurezza!

AVVERTENZE:

Le operazioni di installazione, ad esempio il supporto da soffitto, dovranno essere eseguite esclusivamente da tecnici qualificati.

Se l'installazione non è eseguita e assicurata in modo corretto, può provocare lesioni o incidenti, come scosse elettriche.

- Non usare un supporto da soffitto diverso da quello autorizzato.
- Assicurarsi di usare il cavo accessorio in dotazione con un bullone a occhio come misura di sicurezza extra per evitare che il proiettore cada (Installare in una posizione diversa dal supporto da soffitto).

Non coprire la presa e l'uscita di aerazione.

Il proiettore potrebbe surriscaldarsi al punto da provocare un incendio o danneggiarsi.

- Non posizionare il proiettore in luoghi con dimensioni e ventilazione ridotte, quali ripostigli o mensole per libri.
- Non posizionare il proiettore in prossimità di tessuti o materiale cartaceo, poiché questi materiali potrebbero essere aspirati nelle prese di aerazione.

Non avvicinare le mani o altri oggetti all'uscita di aerazione.

Farlo potrebbe provocare lesioni o danneggiare le mani o altri oggetti.

- Dall'uscita di aerazione viene emessa aria a temperatura elevata. Non avvicinare le mani, il viso o oggetti che non sopportano il calore all'uscita di aerazione.

Non guardare né esporre la pelle al fascio di luce emesso dall'obiettivo quando il proiettore è in uso.

Farlo può provocare ustioni o perdita della vista.

- L'obiettivo del proiettore emette luce di elevata intensità. Non guardare né mettere le mani direttamente in questa luce.
- Evitare che i bambini guardino direttamente nell'obiettivo. Inoltre, spegnere il proiettore e scollegare la spina di alimentazione quando ci si allontana dal proiettore.

Non introdurre oggetti estranei all'interno del proiettore.

Farlo può provocare incendi o scosse elettriche.

- Non inserire oggetti metallici o infiammabili all'interno del proiettore né farli cadere sul proiettore.

Non cercare in nessun caso di modificare o smontare il proiettore.

All'interno del proiettore sono presenti componenti ad alta tensione che potrebbero provocare incendi o scosse elettriche.

- Per qualsiasi intervento di controllo, regolazione e riparazione, rivolgersi ad un centro di assistenza autorizzato.

Non proiettare un'immagine con il copriobiettivo in dotazione montato.

Una simile azione può provocare un incendio.

Evitare l'ingresso di oggetti metallici, materiali infiammabili o liquidi all'interno del proiettore. Evitare che il proiettore si bagni.

Questo può provocare cortocircuiti, surriscaldamento e causare incendi, folgorazioni e il guasto del proiettore.

- Non collocare mai contenitori con liquidi oppure oggetti metallici in prossimità del proiettore.
- Qualora si verificasse l'ingresso di liquidi nel proiettore, rivolgersi al rivenditore.
- Prestare particolare attenzione ai bambini.

Utilizzare il supporto da soffitto specificato da Panasonic

Eventuali difetti nel supporto da soffitto possono causare la caduta del proiettore e incidenti.

- Fissare sempre il cavetto di sicurezza fornito al supporto da soffitto per evitare la caduta del proiettore.

Per il montaggio a soffitto dell'apparecchio, rivolgersi a personale competente o al fornitore.

Il montaggio a soffitto richiede l'uso di un supporto da soffitto opzionale.

Modello n.: ET-PKV100H (per soffitti alti), ET-PKV100S (per soffitti bassi),
ET-PKV100B (Base di montaggio del proiettore).

AVVERTENZE:

■ ACCESSORI

Non usare né maneggiare le batterie in modo scorretto, far riferimento a quanto segue.

L'inosservanza di questa prescrizione può causare ustioni, perdite, surriscaldamento, esplosione o principio di incendio da parte delle batterie.

- Non utilizzare batterie diverse da quelle specificate.
- Non smontare batterie a secco.
- Non riscaldare le batterie né gettarle in acqua o fuoco.
- Evitare che i terminali + e - delle batterie entrino in contatto con oggetti metallici come collane o forcine per i capelli.
- Non conservare le batterie insieme ad oggetti metallici.
- Conservare le batterie in un sacchetto di plastica e tenerlo lontano da oggetti metallici.
- Accertarsi che le polarità (+ e -) siano disposte correttamente quando si inseriscono le batterie.
- Non usare batterie nuove insieme ad altre vecchie né mischiare tipi diversi di batterie.
- Non usare batterie con la copertura esterna staccata o rimossa.
- Rimuovere insieme le batterie scariche dal telecomando.
- Isolare la batteria usando nastro adesivo o simile prima dello smaltimento.

Non consentire ai bambini di toccare la batteria (tipo AAA/R03 o AAA/LR03).

- La batteria può provocare lesioni personali se ingerita.
- Se ingerita, consultare immediatamente un medico per assistenza.

Se la batteria perde del fluido, non toccare a mani nude e osservare le misure che seguono, se necessario.

- Il fluido della batteria sulla pelle o sugli abiti può provocare infiammazioni della pelle stessa o lesioni. Sciacquare con acqua pulita e richiedere subito l'intervento medico.
- Se il fluido della batteria entra negli occhi può provocare la perdita della vista. In questo caso, non sfregare gli occhi. Sciacquare con acqua pulita e richiedere subito l'intervento medico.

Non smontare l'unità lampada.

Se la lampada si rompe, può provocare lesioni.

Sostituzione della lampada

La lampada contiene gas ad alta pressione. Se maneggiata in modo errato, potrebbe esplodere provocando lesioni o incidenti gravi.

- La lampada può esplodere facilmente se sbattuta contro oggetti duri o se cade.
- Prima di sostituire la lampada, accertarsi di scollegare la spina di alimentazione dalla presa elettrica. L'inosservanza di questa prescrizione potrebbe provocare esplosioni o scosse elettriche.
- Prima di procedere con la sostituzione della lampada, spegnere il proiettore ed attendere il raffreddamento della lampada esausta per almeno 45 minuti in modo da evitare il pericolo di ustioni.

Tenere il telecomando fuori dalla portata di bambini o animali.

- Dopo l'uso, tenere il telecomando fuori dalla portata di bambini e animali.

Utilizzare il cavo di alimentazione fornito esclusivamente con questo proiettore e mai con apparecchi diversi.

- L'utilizzo del cavo di alimentazione fornito con apparecchi diversi dal proiettore può provocare cortocircuiti o surriscaldamenti e causare incendi o folgorazioni.

Rimuovere tempestivamente le batterie esaurite dal telecomando.

- Se vengono lasciate nel telecomando, potrebbero perdere i fluidi interni, surriscaldarsi o esplodere.

PRECAUZIONI:

■ ALIMENTAZIONE

Quando si scollega il cavo di alimentazione, mantenere ferma la spina e il cavo di alimentazione.

Se il cavo viene tirato, potrebbe danneggiarsi, con conseguente rischio di incendi, cortocircuiti o scosse elettriche.

Quando si prevede di non utilizzare il proiettore per periodi di tempo prolungati, scollegare la spina di alimentazione dalla presa elettrica e rimuovere le batterie dal telecomando.

Disinserire sempre la spina di alimentazione dalla presa a parete prima di eseguire qualsiasi operazione di pulizia o sostituzione sull'apparecchio.

L'inosservanza di questa prescrizione potrebbe provocare scosse elettriche.

Avviso importante per la sicurezza!

PRECAUZIONI:

■ USO/INSTALLAZIONE

Non usare l'unità come appoggio.

Sussiste il rischio di caduta o l'unità potrebbe rompersi e provocare lesioni.

- Evitare che i bambini si mettano in piedi o seduti sul proiettore.

Non collocare il proiettore in ambienti troppo caldi.

Farlo può provocare il deterioramento dell'alloggiamento esterno o dei componenti interni o causare incendi.

- Prestare particolare attenzione agli ambienti esposti alla luce del sole diretta o vicino alle stufe.

Scollegare sempre tutti i cavi prima di spostare il proiettore.

Lo spostamento del proiettore quando i cavi sono ancora collegati, potrebbe provocarne il danneggiamento, con il conseguente rischio di incendi o scosse elettriche.

Mai collegare cuffie e auricolari AUDIO OUT.

Una eccessiva pressione del suono dagli auricolari e dalle cuffie può provocare la perdita dell'udito.

■ ACCESSORI

Non usare la vecchia unità lampada.

Usarla può provocare l'esplosione della lampada.

In caso di rottura della lampada, ventilare immediatamente la stanza. Non toccare i frammenti rotti né avvicinare il volto ad essi.

L'inosservanza di tale prescrizione può causare l'inalazione da parte dell'utente del gas rilasciato al momento della rottura della lampada, che contiene una quantità di mercurio simile a quella delle lampade a fluorescenza.

- Se si pensa di aver assorbito il gas o che quest'ultimo penetrato in occhi o bocca, rivolgersi immediatamente ad un medico.
- Richiedere la sostituzione dell'unità lampada al proprio rivenditore e controllare l'interno del proiettore.



Rimozione delle batterie Batterie del telecomando

1. Premere la linguetta e sollevare il coperchio.

2. Rimuovere le batterie.

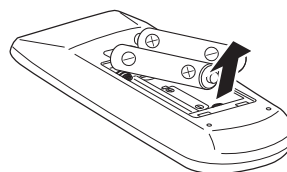
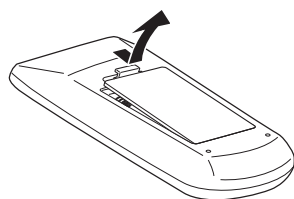

Marchi

- HDMI, il logo HDMI e High-Definition Multimedia Interface sono marchi o marchi registrati di HDMI Licensing LLC.



- Altri nomi, nomi di aziende o nomi di prodotto utilizzati in queste istruzioni per l'uso sono marchi o marchi registrati dei rispettivi detentori.

Si osservi che queste istruzioni per l'uso non riportano i simboli ® e ™.

Illustrazioni utilizzate nelle istruzioni per l'uso

- Le illustrazioni del proiettore e delle schermate potrebbero essere diverse da quelle effettive.

Riferimenti di pagina

- Nelle presenti istruzioni, i riferimenti ad altre pagine all'interno del testo sono indicati con: (➡ pagina 00).

Terminologia

- Nelle presenti istruzioni, l'accessorio "Unità di comando a distanza wireless" è denominato "Telecomando".

Funzione Autoregolazione

- ▶ Questo tasto abilita la Ricerca ingresso, la correzione del Keystone automatico e Auto regolaz. PC premendo il tasto <AUTO SETUP>.

Funzione di spegnimento diretto

- ▶ Con la funzione di Spegnimento diretto, è possibile scollare il cavo di alimentazione dalla presa a muro o spegnere l'interruttore anche durante la proiezione.

Migliorata connettività

- ▶ L'inclusione di un terminale HDMI fornisce il supporto per il video ad alta qualità e l'audio HDMI.

Funzioni utili per le presentazioni

- ▶ La funzione di zoom digitale consente di mettere a fuoco le informazioni importanti durante una presentazione.
- ▶ La funzione MIC e l'uscita audio a 10W consentono di fare una presentazione senza alcuna apparecchiatura audio esterna.

Procedura rapida

Per dettagli, vedere le relative pagine.

1. **Impostare il proiettore.**
(⇒ pagina 19)



2. **Collegarlo ad altri apparecchi.**
(⇒ pagina 23)



3. **Collegare il cavo di alimentazione.**
(⇒ pagina 24)



4. **Accendere l'apparecchio.**
(⇒ pagina 26)



5. **Selezionare il segnale di ingresso.**
(⇒ pagina 29)



6. **Regolare l'immagine.**
(⇒ pagina 29)

Informazioni importanti

Avviso importante per la sicurezza!	2
Contenuti.....	8
Precauzioni riguardo la sicurezza d'uso	10
Precauzioni per il trasporto.....	10
Precauzioni per l'installazione	10
Sicurezza.....	11
Smaltimento	11
Precauzioni per l'uso	12
Accessori.....	13
Accessori opzionali.....	14

Preparazione

Informazioni sul proiettore	15
Telecomando	15
Corpo del proiettore.....	16
Pannello di controllo	17
Terminali posteriori	17
Utilizzo del telecomando.....	18
Inserimento e rimozione delle batterie	18
Impostazione dell'identificativo del telecomando.....	18

Per iniziare

Impostazioni.....	19
Modo di proiezione	19
Accessori per il montaggio a soffitto (opzionali).....	19
Dimensioni schermo e raggio di azione	20
Regolazione dei piedini anteriori	22
Collegamenti	23
Prima di eseguire il collegamento al proiettore	23
Esempio di collegamento	23

Funzionamento di base

Accensione ON/Spegnimento OFF	24
Collegamento del cavo di alimentazione.....	24
Spia POWER.....	25
Accendere del proiettore	26
Inserire un codice PIN	27
Protezione del codice PIN	27
Spegnimento del proiettore	28
Proiezione	29

Selezione dell'immagine.....	29
Regolazione dell'immagine.....	29

Operazioni di base usando il telecomando..... 30

SET	30
Ingresso.....	30
Uso del tasto SCREEN	30
Uso del tasto KEYSTONE.....	31
Uso del tasto INFO.....	31
Uso della funzione FERMO IMMAG.....	31
Uso della funzione AV MUTE	32
Uso del tasto P-TIMER.....	32
Uso del tasto LAMP	32
Uso dei tasti D.ZOOM	32
Controllo del volume dell'altoparlante.....	32
Uso del tasto IMAGE.....	33
Uso del tasto P IN P(Solo PT-VW330E).....	33
Uso del tasto MUTE	33

Impostazioni

Navigazione del menu..... 34

Navigazione attraverso.....	34
Menu principale	35
Sottomenu	35

Menu Ingresso

Computer 1: RGB/Component /RGB (Scart)	37
Computer 2: RGB.....	37
HDMI	37
Video	37
S-video	37

Auto regolaz. PC

Auto regolaz. PC	39
------------------------	----

Impostaz. PC manuale

Sincron. fine	40
Punti totali.....	40
Orizzontale	40
Verticale.....	40
Configuraz. PC.....	41
Clamp	41
Area display orizz.	41
Area display vert.....	41
Azzera	41
Cancella modalità.....	41
Memorizza.....	41

Selezione immagine

Dinamica	42
----------------	----

Predefinito	42	Sfondo	51
Reale	42	Display	51
Cinema	42	Logo	51
Schermo verde	42	HDMI	52
Schermo colorato	42	Scheda conness.	52
Immagine 1-4	42	P IN P (Solo PT-VW330E)	52
Regolazione immagine	43	Risparmio energetico	53
Contrasto	43	Accensione immediata	53
Luminosità	43	Modalità stand by	53
Colore	43	Timer presentazione	54
Tinta	43	Closed caption	54
Temp. colore	43	Alimentazione lampada	55
Rosso	44	Telecomando	55
Verde	44	Sicurezza	55
Blu	44	Raffreddamento	56
Nitidezza	44	Controllo ventola	56
Gamma	44	Controllo ritardo video	56
Riduzione rumorosità	44	Timer filtro	56
Progressivo	45	Risparmio energetico totale	57
Azzera	45	Registro controllo remoto	57
Memorizza	45	Impostazioni di fabbrica	57
Schermo	46	Informazioni	58
Normale	46	Display delle informazioni sulla sorgente di ingresso ..	58
Piena larghezza	46		
Espanso (16 : 9)	46		
Zoom	46		
Vero	46		
Normale espanso	46		
Utente	46		
Reg. Personalizzata	47		
Zoom digitale +	47		
Zoom digitale -	47		
Trapezio	47		
Soffitto	48		
Retro	48		
Aspetto schermo	48		
Azzera	48		
Suono	49		
Volume	49		
Muto	49		
MIC	49		
Guadagno MIC	49		
Standby MIC disatt.	49		
Impostazione	50		
Lingua	50		
Posizione menu	50		
Autoregolazione	50		
		Manutenzione	
		Spie LAMP REPLACE e WARNING	59
		Gestione dei problemi	59
		Sostituzione	60
		Prima di sostituire l'unità	60
		Manutenzione	60
		Sostituzione dell'unità	60
		Fissaggio del copriobiettivo	64
		Risoluzione dei problemi	65
		Appendice	
		Informazioni Tecniche	67
		Terminale seriale	67
		Altri terminali	70
		Elenco combinazione visualizzazione due finestre (Solo PT-VW330E)	71
		Elenco dei formati di segnale compatibili	72
		Specifiche	76
		Dimensioni	78
		Precauzioni per l'utilizzo del supporto da soffitto	78
		Indice	79

Precauzioni riguardo la sicurezza d'uso

Precauzioni per il trasporto

- Durante lo spostamento e il trasporto del proiettore, afferrarlo saldamente dal lato inferiore ed evitare urti e vibrazioni eccessive. Non spostare mai il proiettore afferrandolo dall'obiettivo per evitare di danneggiare i componenti interni e provocare guasti.
- Non trasportare il proiettore con i piedini regolabili allungati. In caso contrario, si potrebbero danneggiare i piedini regolabili.

Precauzioni per l'installazione

■ Non installare il proiettore all'aperto.

- Utilizzare il proiettore esclusivamente in ambienti coperti.

■ Non installare il proiettore nei luoghi seguenti.

- Luoghi in cui sono presenti vibrazioni e possono verificarsi urti, Non spostare mai il proiettore afferrandolo dall'obiettivo per evitare di danneggiare i componenti interni e provocare guasti.
- In prossimità del getto di condizionatori d'aria o in prossimità di dispositivi di illuminazione (ad esempio faretti per studio) dove possano verificarsi notevoli cambiamenti di temperatura (Ambiente di utilizzo ➔ pagina 77): per evitare di ridurre la vita utile della lampada o provocare deformazioni del corpo esterno del proiettore e guasti.
- Vicino a linee di alimentazione ad alta tensione o vicino a motori: così facendo, si potrebbe interferire con il funzionamento del proiettore.

■ Non installare il proiettore ad altitudini superiori a 2700 m s.l.m.

In caso contrario, potrà ridursi la vita utile dei componenti interni, provocando guasti prematuri.

■ Non utilizzare il proiettore in posizione verticale o inclinato a destra o sinistra (➔ pagina 19).

L'utilizzo del proiettore a un angolo superiore a 40° può ridurre la vita del prodotto o provocare guasti.

■ Accertarsi di rivolgersi ad un tecnico specializzato durante l'installazione del prodotto al soffitto.

Se il prodotto deve essere installato al soffitto, acquistare un accessorio per il montaggio al soffitto (Accessori opzionali ➔ pagina 14).

Rivolgersi ad un tecnico specializzato o contattare un centro di assistenza autorizzato per l'installazione.

Precauzioni riguardo la sicurezza d'uso

Precauzioni relative all'installazione dei proiettori

- Non impilare proiettori uno sull'altro.
- Non ostruire le aperture di ventilazione (di ingresso e di uscita) del proiettore.
- Evitare che l'aria fredda o calda proveniente dall'impianto di condizionamento aria colpisca direttamente le aperture di ventilazione (di ingresso e di uscita) del proiettore.

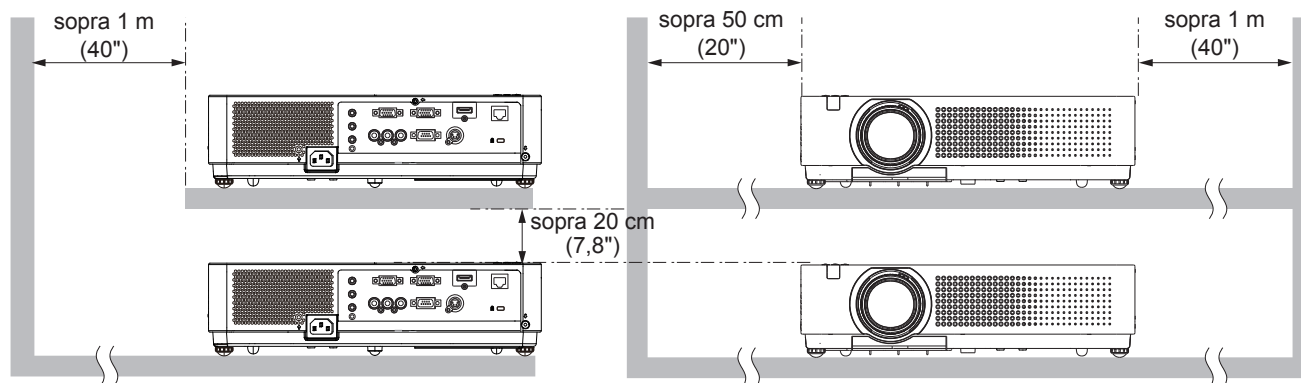
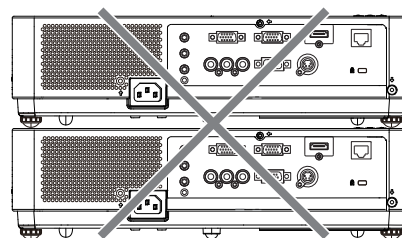

- Non collocare il proiettore all'interno di uno spazio ristretto. Se dovesse essere necessario collocare il proiettore all'interno di uno spazio ristretto, installare un sistema di ventilazione e condizionamento d'aria sufficiente. In caso di ventilazione insufficiente, il calore residuo potrà attivare il sistema di protezione del proiettore.

Sicurezza

Prendere misure di sicurezza adeguate se si verificano i seguenti incidenti.

- Informazioni personali perse attraverso questo prodotto.
- Funzionamento non autorizzato di questo prodotto da terze parti che agiscono in malafede.
- Interferenza o arresto di questo prodotto da terze parti in malafede.

Istruzioni per la sicurezza (→ pagina 55)

- Scegliere una password il più possibile difficile da indovinare.
- Cambiare regolarmente la password.
- Panasonic o le società associate non richiederanno mai la password a un utente. Non rivelare mai la password, anche se dovesse ricevere tale richiesta.
- La rete connessa deve essere protetta mediante firewall o soluzioni analoghe.
- Impostare una password per limitare l'accesso solo agli utenti autorizzati.

Smaltimento

Quando si smaltisce il prodotto, chiedere alle autorità locali o al rivenditore informazioni sui metodi di smaltimento corretti.

La lampada contiene mercurio. Quando si smaltisce la lampada usata, chiedere alle autorità locali o al rivenditore più vicino informazioni sul corretto smaltimento dell'unità.

Smaltire le batterie usate secondo le istruzioni o le norme o le linee guida di smaltimento locali.

Precauzioni riguardo la sicurezza d'uso

Precauzioni per l'uso

■ Per ottenere la migliore qualità di immagine

- Tirare le tende o chiudere gli scuri delle finestre, spegnere eventuali luci artificiali rivolte verso lo schermo per impedire che la luce esterna o la luce delle lampade da interni si riflettano sullo schermo.
- In determinate condizioni, a seconda della collocazione del proiettore, il flusso d'aria calda o fredda proveniente da bocchette di ventilazione o di condizionamento dell'aria potrebbe causare un tremolio dell'immagine proiettata sullo schermo.
Evitare l'utilizzo in posizioni in cui flussi d'aria provenienti dal proiettore stesso, da altri apparecchi o da impianti di condizionamento d'aria passino fra il proiettore e lo schermo.
- L'obiettivo del proiettore è influenzato dal calore prodotto dalla sorgente luminosa. A causa di ciò, la messa a fuoco potrebbe non essere stabile subito dopo l'inserimento dell'alimentazione. La messa a fuoco si stabilizzerà dopo 30 minuti circa di proiezione.

■ Non toccare la superficie del copriobiettivo a mani nude.

Se la superficie dell'obiettivo viene sporcata da impronte digitali o altro, l'effetto sarà ingrandito e proiettato sullo schermo.

■ Pannello LCD

Il sistema di generazione dell'immagine di questo proiettore è dotato di tre pannelli LCD. I pannelli LCD sono prodotti di precisione ad elevata tecnologia. Ciononostante, alcuni dei pixel dell'immagine proiettata potranno essere assenti o rimanere costantemente illuminati. Questo fenomeno non dovrà essere considerato un malfunzionamento. La proiezione di un'immagine fissa per lunghi periodi di tempo potrà causare fenomeni di permanenza di immagini "fantasma" sui pannelli LCD. In tal caso, visualizzare la schermata bianca del cinescopio di test per almeno un'ora.

■ Componenti ottici

L'utilizzo del proiettore in ambienti in cui sono presenti elevate temperature ed elevati livelli di polvere e fumi di tabacco, ridurrà la vita utile dei componenti ottici, ad esempio il pannello LCD e la piastra di polarizzazione, che potrebbero quindi richiedere la sostituzione anche dopo meno di un anno di utilizzo. Per maggiori informazioni, rivolgersi al proprio rivenditore.

■ Lampada

Come sorgente luminosa, il proiettore utilizza una lampada al mercurio ad alta pressione.

Le lampade al mercurio ad alta pressione presentano le seguenti caratteristiche:

- La luminosità della lampada potrà ridursi con l'uso.
- Urti o vibrazioni possono causare l'esplosione e la frammentazione della lampada dando luogo a un forte rumore.
- La vita utile della lampada potrà variare notevolmente sulla base dell'esemplare specifico e delle modalità di utilizzo. In particolare, l'uso continuato per periodi superiori alle 12 ore, o l'accensione e lo spegnimento frequenti della lampada ne accelereranno notevolmente il deterioramento, riducendone la vita utile.
- In rari casi, è possibile che la lampada esploda immediatamente dopo la proiezione.
- La possibilità di esplosione è maggiore quando la lampada viene utilizzata per un periodo di tempo superiore al ciclo di sostituzione raccomandato. Sostituire il gruppo lampada alle scadenze raccomandate. ([Quando sostituire il gruppo lampada] (➔ pagina 62))
- In caso di esplosione, il gas contenuto nella lampada viene rilasciato sotto forma di fumo.
- Si raccomanda di tenere sempre a disposizione una lampada sostitutiva da utilizzare in caso di necessità.
- Si raccomanda che la sostituzione del gruppo lampada venga eseguita da un tecnico autorizzato o dal proprio rivenditore.

In conformità con la direttiva 2004/108/CE, articolo 9(2)

Panasonic Testing Centre





Panasonic Service Europe, un reparto di Panasonic Marketing Europe GmbH

Winsbergring 15, 22525 Hamburg, F.R. Germania

Precauzioni riguardo la sicurezza d'uso

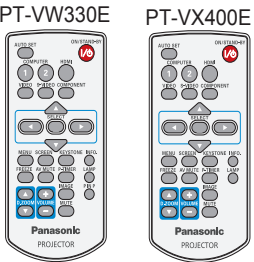
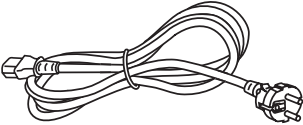
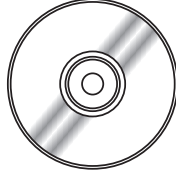
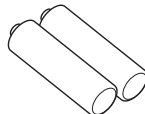
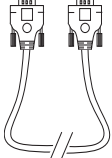
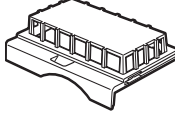
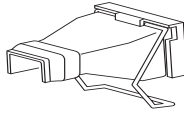
Accessori

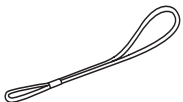
Controllare che tutti gli accessori illustrati di seguito siano inclusi nella confezione. Il numero fra parentesi () indica il numero di accessori fornito.

Telecomando (x1) (6451048745) (6451048738)	Cavo di alimentazione (x1) (6103580203)	CD-ROM (x1) (6103591056)	Batterie (tipo AAA/R03 o AAA/LR03 type) (x2)
			 (per il telecomando)
Cavo del segnale RGB (x1) (6103580425)	Coperchio del filtro (x1) (6103568881)	Supporto del cavo di alimentazione CA (x1) (6103573700) (6103573694)	Copriobiettivo (x1) (6103545790)
			
Stringa (x1) (6103430249)	Etichetta del codice PIN (x1)	Custodia morbida per il trasporto (x1) (6103581620)	
			

Attenzione

- Dopo aver disimballato il proiettore, smaltire in modo corretto la copertura del cavo di alimentazione e il materiale di imballaggio.
- Per gli accessori perduti, consultare il rivenditore.
- I numeri di parte degli accessori e dei componenti venduti separatamente sono soggetti a modifiche senza preavviso.
- Conservare i pezzi piccoli in modo appropriato e tenerli lontani dai bambini.

Precauzioni riguardo la sicurezza d'uso

■ Contents of the supplied CD-ROM

Il CD-ROM fornito contiene:

[●: Istruzioni/Elenco (PDF), ○: Software]

- **Operating Instructions - Projector Operations.**
- **Operating Instructions - Network Operations.**
- **Multi Projector Monitoring & Control Software 2.6(Windows)**
 - Questo software consente di monitorare e controllare i vari proiettori connessi in rete.
- **Operation Manual Multi Projector Monitoring & Control Software 2.6**
- **Logo Transfer Software 2.0(Windows)**
 - Questo software consente di trasferire sul proiettore immagini originali create dall'utente, ad esempio il logo dell'azienda, per visualizzarle all'inizio della proiezione.
- **Operation Manual Logo Transfer Software 2.0**
- **List of compatible projector models**
 - Elenco dei proiettori compatibili con il software fornito (indicato con il simbolo “○”) e le eventuali limitazioni.

Accessori opzionali

Opzioni	Numero modello
Supporto da soffitto	ET-PKV100H (per soffitti alti), ET-PKV100S (per soffitti bassi)
Base di montaggio del proiettore	ET-PKV100B
Unità lampada sostitutiva	ET-LAV100
Unità filtro di ricambio	ET-RFV100

Informazioni sul proiettore

Telecomando

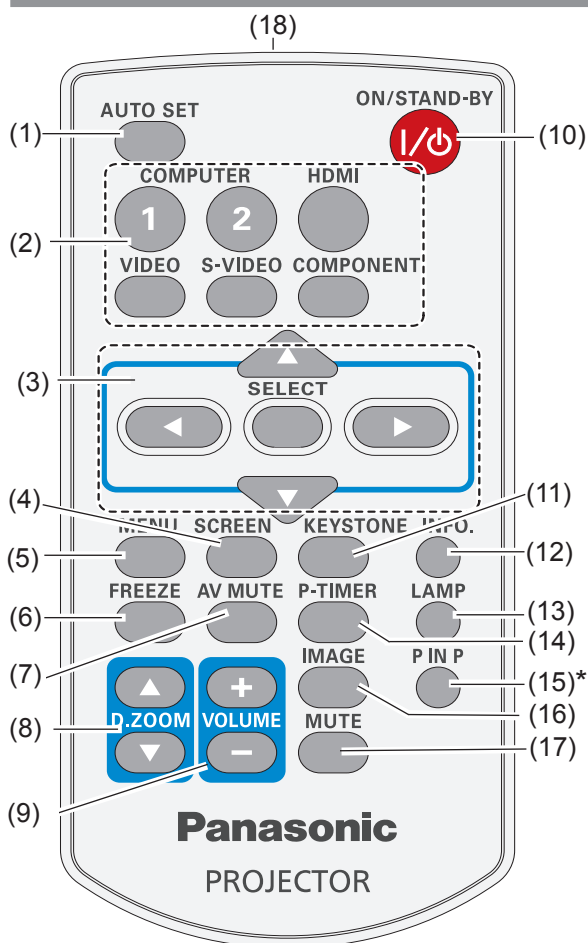

*Il tasto <P IN P> è solo per PT-VW330E.

- (1) **Tasto <AUTO SET>**
Eseguire l'impostazione di Autoregolazione nel menu impostazioni. (➔ pagina 50)
- (2) **Tasti di selezione ingresso: <COMPUTER 1>, <COMPUTER 2>, <HDMI>, <VIDEO>, <S-VIDEO>, <COMPONENT>.**
Questi tasti consentono di selezionare il segnale di ingresso. (➔ pagina 30)
- (3) **Tasti ▲ ▼ ◀ ▶, Tasto <SELECT>**
Consentono di navigare nella schermata MENU. (➔ pagina 34)
- (4) **Tasto <SCREEN>**
Consente di selezionare una modalità di schermo. (➔ pagina 46)
- (5) **Tasto <MENU>**
Consente di aprire o chiudere il menu su schermo. (➔ pagina 34)
- (6) **Tasto <FREEZE>**
Consente di congelare momentaneamente l'immagine proiettata e l'audio. (➔ pagina 31)
- (7) **Tasto <AV MUTE>**
Spegne temporaneamente l'immagine sullo schermo. (➔ pagina 32)
- (8) **Tasti <D.ZOOM ▲ ▼>**
Riduce e ingrandisce le immagini.

- (9) **Tasti <VOLUME> (+/-)**
Regolano il volume dell'altoparlante. (➔ pagina 32)
- (10) **Tasto <ON/STAND-BY>**
Accende o spegne il proiettore. (➔ pagina 26)
- (11) **Tasto <KEYSTONE>**
Corregge la distorsione trapezoidale. (➔ pagina 31)
- (12) **Tasto <INFO.>**
Aziona la funzione delle informazioni. (➔ pagina 31)
- (13) **Tasto <LAMP>**
Consente di selezionare una modalità della lampada. (➔ pagina 32)
- (14) **Tasto <P-TIMER>**
Aziona la funzione Timer presentazione. (➔ pagina 32)
- (15) **Tasto <P IN P> (solo per PT-VW330E)**
Aziona la funzione P IN P. (➔ pagina 33)
- (16) **Tasto <IMAGE>**
Seleziona la modalità dell'immagine. (➔ pagina 33)
- (17) **Tasto <MUTE>**
Silenzia l'audio. (➔ pagina 33)
- (18) **Emettitore del segnale del telecomando**

Attenzione

- Non lasciar cadere il telecomando.
- Evitare il contatto con liquidi.
- Non cercare mai di modificare o smontare il telecomando.

Nota

- Il telecomando può essere utilizzato da una distanza di circa 5 metri, se puntato direttamente al ricevitore di segnale. Il telecomando è efficace ad angoli non superiori a $\pm 30^\circ$ verticalmente e $\pm 30^\circ$ orizzontalmente, ma la distanza massima potrà risultare inferiore.
- Il telecomando potrà non funzionare correttamente se sono frapposti ostacoli fra di esso e il ricevitore di segnale.
- È possibile azionare il proiettore anche riflettendo il segnale del telecomando sullo schermo di proiezione. In tal caso, il campo di azione potrà essere diverso, a causa delle perdite nel segnale causate dalle proprietà specifiche dello schermo.
- Se il ricevitore del segnale del telecomando è illuminato da una lampada fluorescente o un'altra fonte di illuminazione molto intensa, è possibile che il proiettore non funzioni correttamente. Collocare il proiettore il più lontano possibile dalla sorgente luminosa.

Informazioni sul proiettore

Corpo del proiettore

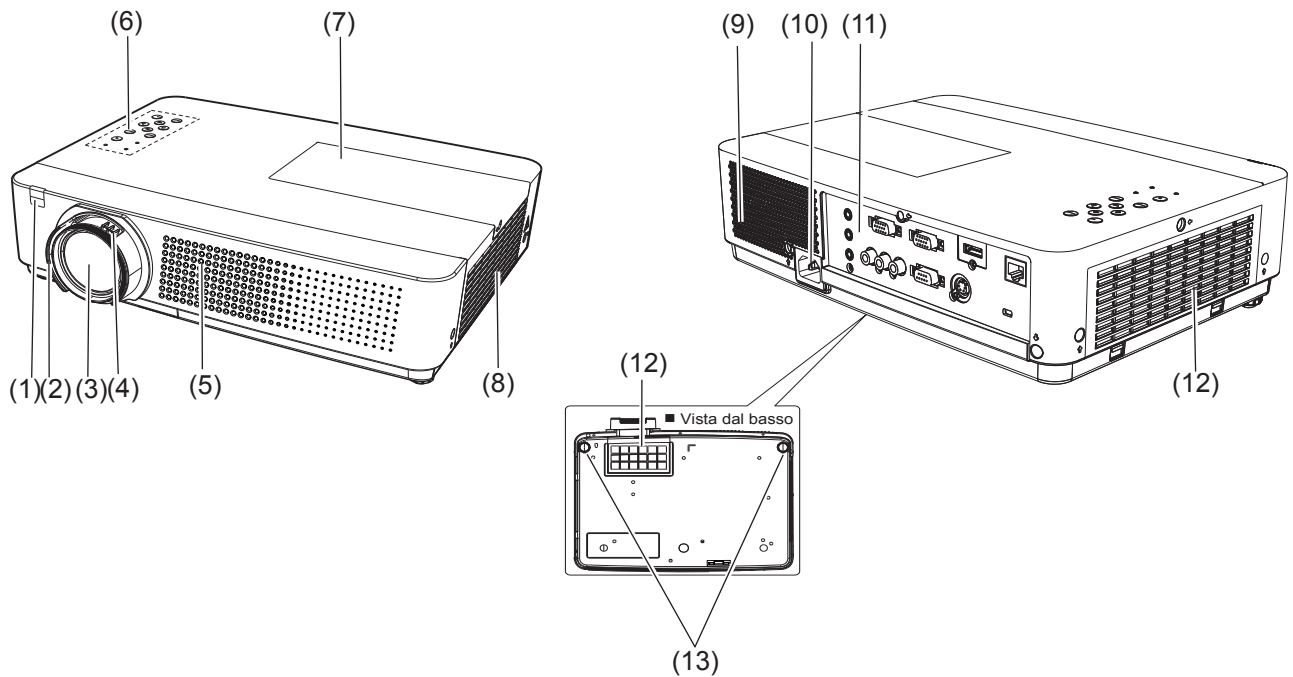

- (1) **Ricevitore del segnale del telecomando**
- (2) **Anello di messa a fuoco**
Regola la messa a fuoco.
- (3) **Obiettivo di proiezione**
- (4) **Levetta dello zoom**
Regola lo zoom.
- (5) **Entrata aria di ventilazione**
- (6) **Pannello di controllo e spie** (➔ pagina 17)
- (7) **Coperchio della lampada** (➔ pagina 63)
Il gruppo lampada si trova all'interno del proiettore.
- (8) **Porta di uscita dell'aria**
 - L'aria calda viene scaricata dallo sfiato di scarico. Non mettere oggetti sensibili al calore vicino a questo lato.
- (9) **Altoparlante**
- (10) **AC IN**
- (11) **Terminali** (➔ pagina 17)
- (12) **Ingresso aria di ventilazione/Coperchio filtro aria** (➔ pagina 60)
- (13) **Piedini regolabili**
Consentono di regolare l'angolo di proiezione.

AVVERTENZA:

- **Mantenere sempre le mani e oggetti lontani dall'uscita aria di ventilazione.**
- **Mantenere lontani mani e viso.**
- **Non inserire le dita nell'apparecchio.**
- **Mantenere lontani tutti gli oggetti suscettibili al calore.**

L'aria calda proveniente dall'uscita aria ventilazione può causare ustioni e danni alle cose.

Pannello di controllo

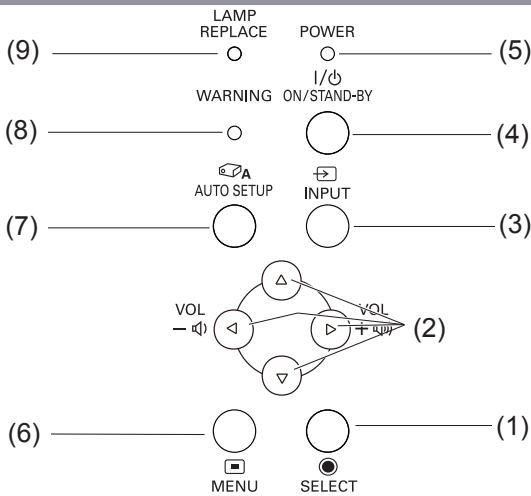

- (1) **Tasto <SELECT>**
Esegue la voce selezionata.
- (2) **Tasti ▲▼◀▶ (VOL -/+)**
Consentono di agire nella schermata MENU.

- (3) **Tasto <INPUT>**
Seleziona il segnale di ingresso. (➔ pagina 30)
- (4) **Tasto <ON/STAND-BY>**
Accende o spegne il proiettore.
- (5) **Spia <POWER>**
Indica lo stato dell'alimentazione.
- (6) **Tasto <MENU>**
Visualizza la schermata MENU. (➔ pagina 34)
- (7) **Tasto <AUTO SETUP>**
Esegue l'impostazione di Autoregolazione nel menu impostazioni.
- (8) **Spia <WARNING>**
Indica gli stati anomali del proiettore.
- (9) **Spia <LAMP REPLACE>**
Si accende di giallo quando la lampada del proiettore è quasi esaurita.

Terminali posteriori

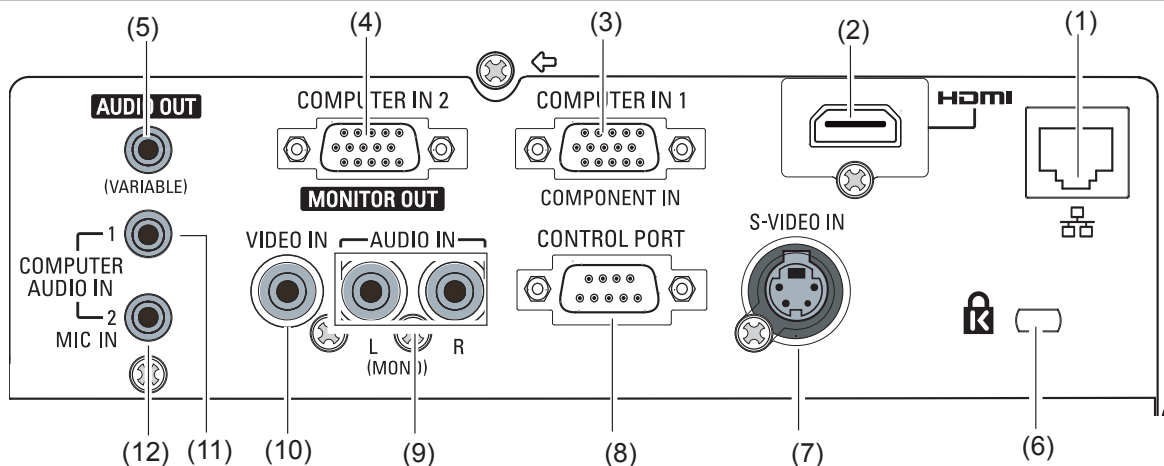

- (1) **LAN**
Consente il collegamento a un cavo di rete LAN per la messa in rete dell'apparecchio.
- (2) **HDMI**
Ingresso per i segnali HDMI.
- (3) **COMPUTER IN 1/ COMPONENT IN**
Consente il collegamento ai segnali di ingresso COMPUTER IN 1/ COMPONENT IN.
- (4) **COMPUTER IN 2/ MONITOR OUT**
Consente il collegamento ai segnali di ingresso COMPUTER IN 2/ MONITOR OUT o le uscite dell'ingresso dei segnali RGB analogici del proiettore.
- (5) **AUDIO OUT (VARIABLE)**
Uscita dei segnali audio in ingresso sul proiettore.
- (6) **Attacco di sicurezza**
Per proteggere il proiettore, fissare un cavo di sicurezza fabbricato da Kensington, disponibile in commercio. Compatibile con il sistema di sicurezza Kensington MicroSaver.
- (7) **S-VIDEO IN**
Ingresso per i segnali S-VIDEO.
- (8) **CONTROL PORT**
Consente il collegamento a un computer con un cavo RS-232C.
- (9) **AUDIO IN**
Consente il collegamento ai segnali di ingresso audio AUDIO IN è dotato di terminali destro (R) e sinistro (L).
- (10) **VIDEO IN**
Consente il collegamento ai segnali di ingresso VIDEO.
- (11) **COMPUTER AUDIO IN 1**
Consente il collegamento ai segnali di ingresso audio
- (12) **COMPUTER AUDIO IN 2 (MIC IN)**
Consente il collegamento ai segnali di ingresso audio Oppure il collegamento del MIC a questo connettore.

Attenzione

- Se il cavo di rete LAN è collegato direttamente al proiettore, la connessione di rete deve essere completamente in interni.

Utilizzo del telecomando

Inserimento e rimozione delle batterie

1) Aprire il coperchietto

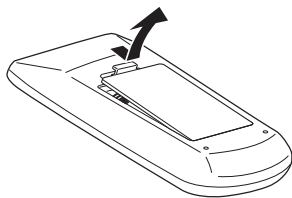

2) Inserire le batterie e richiudere il coperchietto

(inserire prima l'estremità -).

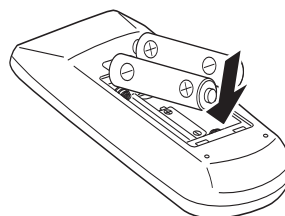

- Rimuovere le batterie eseguendo l'operazione inversa.

Impostazione dell'identificativo del telecomando

Quando si utilizza un sistema in cui sono presenti più proiettori, è possibile utilizzare un solo telecomando per azionare sia tutti i proiettori contemporaneamente che ciascun proiettore indipendentemente dagli altri, assegnando a ciascun proiettore un numero identificativo univoco.

Dopo aver impostato il numero identificativo sul proiettore, impostare lo stesso numero sul telecomando.

Vi sono 7 diversi codici identificativi (Tutti, Code 1~Code 6), il numero identificativo iniziale è [Tutti].

Impostazione del numero identificativo

- 1) Mentre si tiene premuto il tasto <MENU>, premere il tasto <IMAGE>. Il numero di pressioni del tasto <IMAGE> corrisponde al numero di codice identificativo desiderato.
- 2) Il numero di pressioni del tasto <IMAGE> è il seguente:
Code 1= una volta, Code 2= due volte, Code 3= 3 volte, Code 4= 4 volte
Code 5= 5 volte, Code 6= 6 volte.
- 3) Il codice identificativo viene cambiato al rilascio del tasto <MENU>.
- 4) Per azzerare il codice identificativo su [Tutti] (default), premere il tasto <MENU> e il tasto <IMAGE> contemporaneamente per 5 secondi o più.

Attenzione

- Se si preme il tasto <IMAGE> per 7 volte o più, non è possibile cambiare il codice identificativo (l'operazione non è valida).
- Lo stato del codice identificativo non viene memorizzato dopo la sostituzione delle batterie.

Nota

- Per i dettagli, consultare [Telecomando] del menu [Impostazione].
(➔ pagina 55)

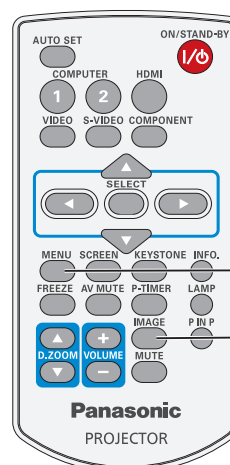

Tasto MENU

Tasto IMAGE

Impostazioni

Modo di proiezione

È possibile utilizzare il proiettore in uno dei seguenti 4 modi di proiezione. Per impostare il modo desiderato nel proiettore.

■ Montaggio a soffitto e proiezione anteriore

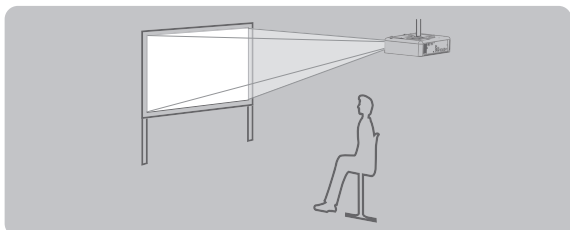

■ Impostazione su banco/pavimento e proiezione posteriore

(Uso di schermo traslucido)

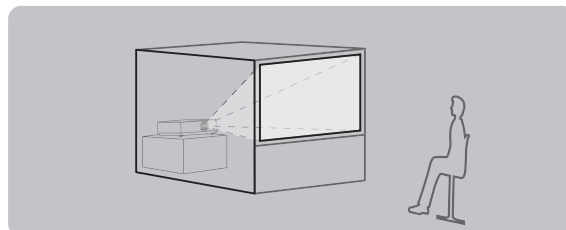

■ Montaggio al soffitto e proiezione dal lato posteriore

(Uso di schermo traslucido)

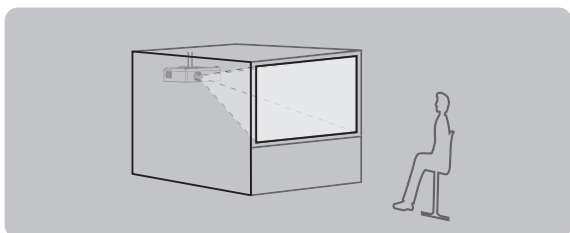

■ Montaggio su tavolo o a pavimento e proiezione anteriore

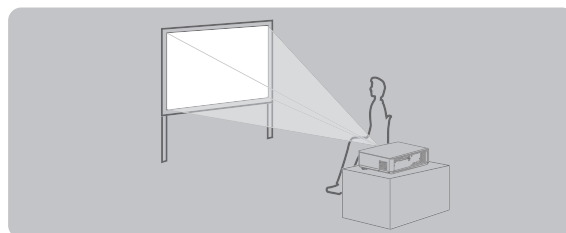

Attenzione

- Per garantire la massima qualità della proiezione, installare il proiettore in un ambiente in cui l'esposizione dello schermo alla luce esterna e alla luce proveniente da lampade o altre sorgenti luminose sia ridotta al minimo. Tirare le tende, abbassare le serrande e spegnere le luci.
- Non utilizzare il proiettore in posizione verticale o inclinato a destra o sinistra. L'utilizzo in queste condizioni può causare danni all'apparecchio.
- Il proiettore deve essere installato in modo che la sua inclinazione rispetto al piano orizzontale non sia mai superiore a $\pm 40^\circ$.
- L'installazione del proiettore a un'inclinazione superiore a 40° può ridurre la vita del prodotto o provocare guasti.

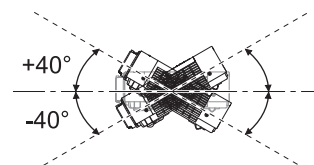

Accessori per il montaggio a soffitto (opzionali)

È possibile installare il proiettore a soffitto usando la staffa di montaggio a soffitto opzionale (ET-PKV100H: per soffitto alto, ET-PKV100S: per soffitto basso), e la base di montaggio opzionale proiettore ET-PKV100B.

- Utilizzare esclusivamente i supporti di montaggio a soffitto specificati per l'uso con questo proiettore.
- Per l'installazione del supporto e del proiettore, fare riferimento al manuale di installazione del supporto da soffitto.

Attenzione

- Per garantire il funzionamento ottimale e la sicurezza del proiettore, l'installazione del supporto da soffitto dovrà essere eseguita dal rivenditore o da un tecnico qualificato.

Impostazioni

Dimensioni schermo e raggio di azione

Selezionare la posizione del proiettore facendo riferimento al diagramma a destra e alle distanze di proiezione indicate. È possibile regolare le dimensioni dell'immagine proiettata.

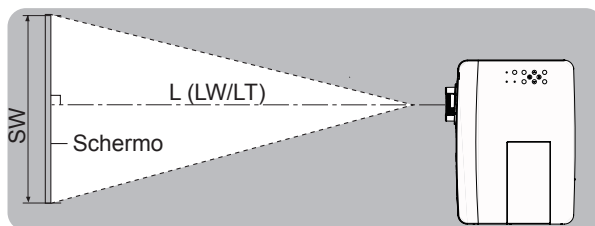
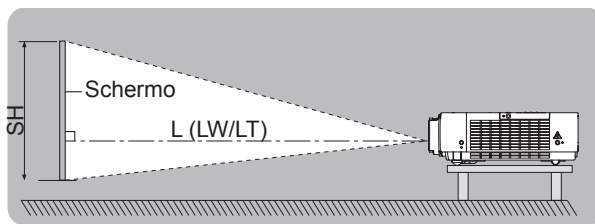
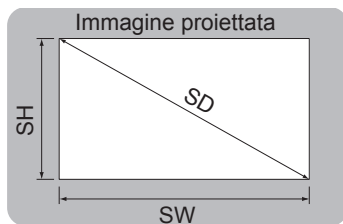

L (LW/LT) *1	Distanza di proiezione (m)
SH	Altezza dell'area di proiezione (m)
SW	Larghezza dell'area di proiezione (m)
SD	Lunghezza diagonale dell'area di proiezione (m)

*1 : LW : Distanza minima
LT : Distanza massima

Attenzione

- Prima di installare, leggere "Precauzioni riguardo la sicurezza d'uso" (➔ pagine da 10 a 14).

■ Distanze di proiezione per PT-VW330E

(Tutte le misure di cui sotto sono approssimative e possono differire leggermente da quelle effettive.)

Dimensioni di proiezione	Per rapporto aspetto 4 : 3		Per rapporto aspetto 16 : 9		Per rapporto aspetto 16 : 10	
	Distanza minima (LW)	Distanza massima (LT)	Distanza minima (LW)	Distanza massima (LT)	Distanza minima (LW)	Distanza massima (LT)
Diagonale schermo (SD)						
0,76 m(30")	0,8 m(2,76')	1,4 m(4,50')	0,8 m(2,49')	1,2 m(4,07')	0,7m(2,43')	1,2 m(3,97')
1,02 m(40")	1,1 m(3,71')	1,8 m(6,04')	1,0 m(3,35')	1,7 m(5,48')	1,0 m(3,25')	1,6 m(5,32')
1,27 m(50")	1,4 m(4,66')	2,3 m(7,58')	1,3 m(4,23')	2,1 m(6,86')	1,3 m(4,10')	2,0 m(6,69')
1,52 m(60")	1,7 m(5,61')	2,8 m(9,12')	1,6 m(5,09')	2,5 m(8,27')	1,5 m(4,95')	2,5 m(8,04')
1,78 m(70")	2,0 m(6,56')	3,3 m(10,66')	1,8m(5,94')	3,0 m(9,68')	1,8 m(5,77')	2,9 m(9,42')
2,03 m(80")	2,3 m(7,51')	3,7 m(12,20')	2,1 m(6,82')	3,4 m(11,06')	2,0 m(6,63')	3,3 m(10,76')
2,29 m(90")	2,6 m(8,47')	4,2 m(13,75')	2,3 m(7,68')	3,8 m(12,47')	2,3 m(7,48')	3,7 m(12,11')
2,54 m(100")	2,9 m(9,42')	4,7 m(15,26')	2,6 m(8,56')	4,2 m(13,85')	2,5 m(8,33')	4,1 m(13,48')
3,05 m(120")	3,5 m(11,35')	5,6 m(18,34')	3,1 m(10,27')	5,1 m(16,63')	3,1 m(10,01')	4,9 m(16,21')
3,81 m(150")	4,3 m(14,21')	7,0 m(22,97')	3,9 m(12,89')	6,4 m(20,83')	3,8 m(12,53')	6,2 m(20,28')
5,08 m(200")	5,8 m(18,96')	-	5,3 m(17,22')	-	5,1 m(16,73')	-
6,35 m(250")	7,2 m(23,75')	-	6,6 m(21,56')	-	6,4 m(20,96')	-
7,62 m(300")	-	-	7,9 m(25,89')	-	7,7 m(25,16')	-

Qualsiasi altra distanza di proiezione può essere ottenuta secondo le dimensioni dello schermo (m) usando i seguenti calcoli.

La distanza è mostrata in unità di metri. (La distanza calcolata può contenere un certo errore.)

Se le dimensioni dello schermo sono scritte come "SD",

	Per rapporto aspetto 4 : 3	Per rapporto aspetto 16 : 9	Per rapporto aspetto 16 : 10
Altezza dello schermo (SH)	= SD(m) × 0,6	= SD(m) × 0,490	= SD(m) × 0,530
Larghezza dello schermo (SW)	= SD(m) × 0,8	= SD(m) × 0,872	= SD(m) × 0,848
Distanza minima (LW)	= 1,1449 × SD(m) - 0,0335	= 1,0395 × SD(m) - 0,0336	= 1,0113 × SD(m) - 0,0336
Distanza massima (LT)	= 1,8444 × SD(m) - 0,0317	= 1,6745 × SD(m) - 0,0318	= 1,6292 × SD(m) - 0,0318

■ Distanze di proiezione per PT-VX400E

(Tutte le misure di cui sotto sono approssimative e possono differire leggermente da quelle effettive.)

Dimensioni di proiezione	Per rapporto aspetto 4 : 3		Per rapporto aspetto 16 : 9	
	Distanza minima (LW)	Distanza massima (LT)	Distanza minima (LW)	Distanza massima (LT)
0,76 m(30")	0,7 m(2,26')	1,1 m(3,74')	0,8 m(2,49')	1,2 m(4,07')
1,02 m(40")	0,9 m(3,05')	1,5 m(5,02')	1,0 m(3,35')	1,7 m(5,48')
1,27 m(50")	1,2 m(3,87')	1,9 m(6,30')	1,3 m(4,23')	2,1 m(6,89')
1,52 m(60")	1,4 m(4,66')	2,3 m(7,58')	1,6 m(5,09')	2,5 m(8,27')
1,78 m(70")	1,7 m(5,45')	2,7 m(8,86')	1,8 m(5,94')	3,0 m(9,68')
2,03 m(80")	1,9 m(6,23')	3,1 m(10,14')	2,1 m(6,82')	3,4 m(11,06')
2,29 m(90")	2,2 m(7,05')	3,5 m(11,42')	2,3 m(7,68')	3,8 m(12,47')
2,54 m(100")	2,4 m(7,84')	3,9 m(12,73')	2,6 m(8,53')	4,2 m(13,88')
3,05 m(120")	2,9 m(9,42')	4,7 m(15,29')	3,1 m(10,27')	5,1 m(16,67')
3,81 m(150")	3,6 m(11,81')	5,8 m(19,13')	3,9 m(12,86')	6,4 m(20,83')
5,08 m(200")	4,8 m(15,78')	7,8 m(25,52')	5,2 m(17,19')	-
6,35 m(250")	6,0m(19,75')	-	6,6 m(21,52')	-
7,62 m(300")	7,2 m(23,72')	-	7,9 m(25,85')	-

Qualsiasi altra distanza di proiezione può essere ottenuta secondo le dimensioni dello schermo (m) usando i seguenti calcoli.

La distanza è mostrata in unità di metri. (La distanza calcolata può contenere un certo errore.)

Se le dimensioni dello schermo sono scritte come "SD",

	Per rapporto aspetto 4 : 3	Per rapporto aspetto 16 : 9
Altezza dello schermo (SH)	= SD(m) × 0,6	= SD(m) × 0,490
Larghezza dello schermo (SW)	= SD(m) × 0,8	= SD(m) × 0,872
Distanza minima (LW)	= 0,9531 × SD(m) - 0,0338	= 1,0384 × SD(m) - 0,0337
Distanza massima (LT)	= 1,5384 × SD(m) - 0,0327	= 1,6756 × SD(m) - 0,0319

Regolazione dei piedini anteriori

Solleverre la parte anteriore del proiettore ed estrarre i fermi di bloccaggio dei piedini su entrambi i lati del proiettore. Sganciare i fermi di blocco dei piedini per bloccare i piedini e ruotarli, regolando così l'altezza e l'inclinazione del proiettore.

Per allungare i piedini regolabili, è possibile girarli. Per accorciarli, è possibile girarli nella direzione opposta. (Ruotando i piedini nella posizione desiderata è possibile regolare l'angolo verticale di proiezione.)

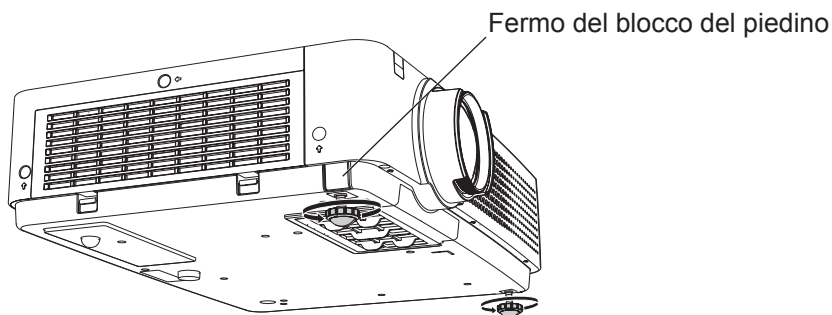

Raggio regolabile

Piedini di regolazione anteriori: 41,2 mm(1,622")

Attenzione

- Mentre la lampada è accesa, viene espulsa aria calda dall'uscita di ventilazione. Durante la regolazione dei piedini, evitare di toccare l'uscita di ventilazione.
- In caso di distorsione trapezoidale dell'immagine proiettata, eseguire la correzione "KEYSTONE" nel menu "Schermo". (➔ pagina 47)

Nota

- Il limite di regolazione dei piedini regolabili viene segnalato con uno scatto chiaramente percepibile.

Collegamenti

Prima di eseguire il collegamento al proiettore

- Leggere attentamente il manuale con le istruzioni del dispositivo da collegare.
- Prima di collegare i cavi, spegnere l'interruttore di alimentazione dei dispositivi.
- Se il dispositivo non è stato fornito con alcun cavo di collegamento oppure se il dispositivo non è dotato di un cavo opzionale per il collegamento, preparare un cavo di collegamento del sistema necessario adatto al dispositivo.
- I segnali video troppo instabili possono causare tremolii oppure interferenze casuali alle immagini sullo schermo. In tal caso, è necessario collegare un time base corrector (TBC).
- Il proiettore è compatibile con i seguenti segnali: VIDEO, S-VIDEO, RGB analogici (con livello di sincronizzazione TTL) e segnali digitali.
- Alcuni modelli di computer non sono compatibili con il proiettore.
- Se si usano cavi lunghi per collegare i singoli componenti al proiettore, c'è la possibilità che l'immagine non venga proiettata correttamente salvo che non si usi un compensatore.
- Per informazioni dettagliate sui formati di segnale video supportati dal proiettore, vedere "Elenco dei formati di segnale compatibili". (➔ pagina 72)

Esempio di collegamento

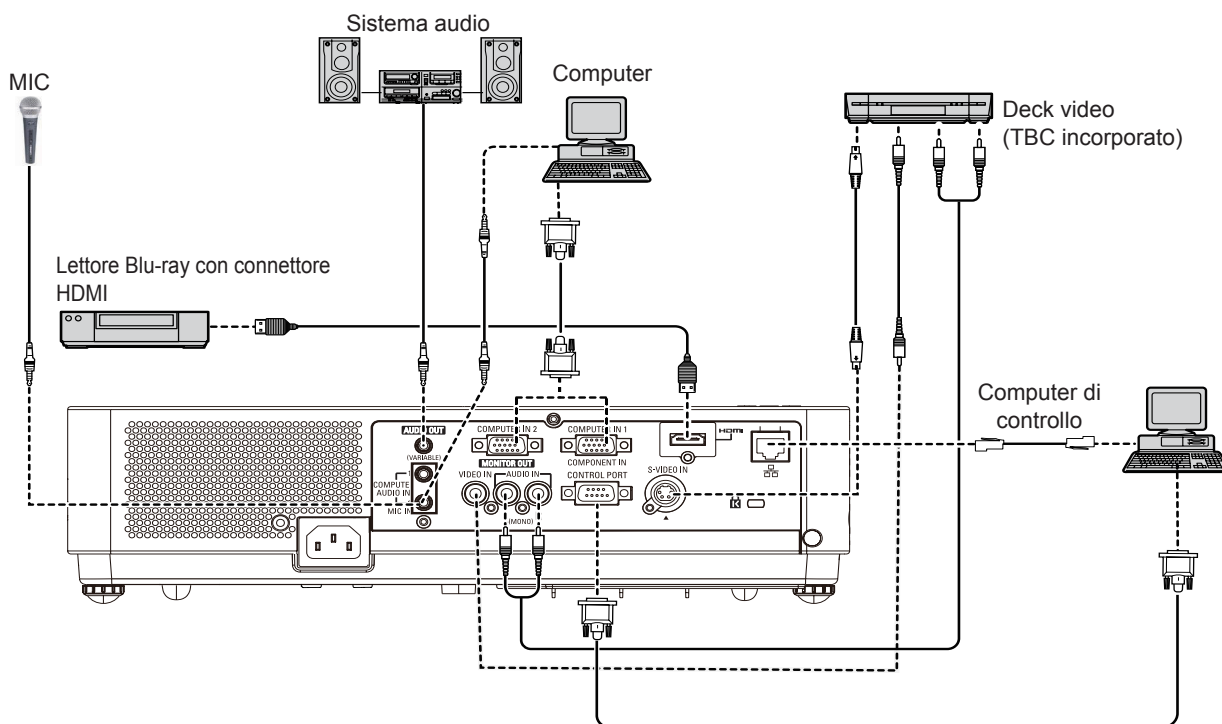

Attenzione

- Per il collegamento di un dispositivo video, assicurarsi che questo sia dotato di un TBC (time base corrector) integrato oppure utilizzare un TBC tra il proiettore e il dispositivo video.
- In caso di collegamento di segnali non standard a raffica, l'immagine può risultare distorta. In tal caso, collegare un TBC tra il proiettore ed il dispositivo video.

Nota

- Quando si usa un cavo HDMI, controllare che sia conforme allo standard HDMI. L'uso di un cavo non conforme con lo standard HDMI può provocare problemi come taglio o mancata comparsa dell'immagine. Quando si collega il segnale 1080p usando HDMI, usare un cavo conforme al segnale 1080p.
- Questo proiettore non supporta un collegamento Viera (HDMI).
- Per le specifiche dei segnali RGB che possono essere applicati dal PC, vedere "Elenco dei formati di segnale compatibili". (➔ pagina 72)
- Fare riferimento a "Utilizzo della rete" nel manuale di istruzioni reperibile sul CD-ROM fornito per informazioni sulla comunicazione mediante LAN cablata fra il proiettore e il computer.

Accensione ON/Spegnimento OFF

Collegamento del cavo di alimentazione

Assicurarsi di inserire il cavo di alimentazione collegato in modo sicuro alla base per evitare che fuoriesca.

■ Supporto del cavo di alimentazione

Un supporto del cavo di alimentazione serve a impedire che il cavo di alimentazione CA si stacchi dal proiettore. Inserire correttamente il cavo di alimentazione nel relativo supporto come illustrato nella Figura (1):

Supporto del cavo
di alimentazione CA



Figura (1)

■ Fissaggio

Fissare il cavo di alimentazione CA con il relativo morsetto al proiettore procedendo come segue.

- 1) Inserire il cavo di alimentazione con il relativo supporto nel proiettore come illustrato nella Figura (2).
- 2) Spingere il morsetto sul supporto del cavo di alimentazione CA verso il basso per fissarlo al proiettore. Quando si ode uno scatto, significa che è correttamente fissato. Per il fissaggio corretto, vedere la Figura (3).

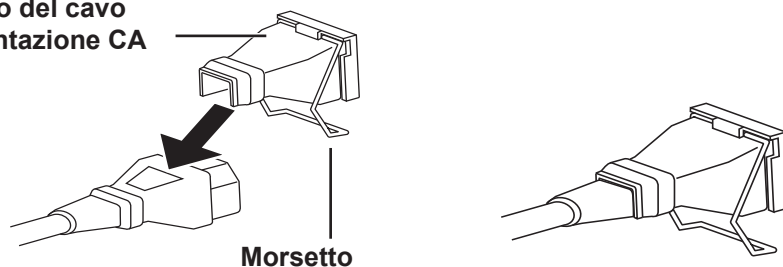

Figura (2)



Figura (3)

Accensione ON/Spengimento OFF

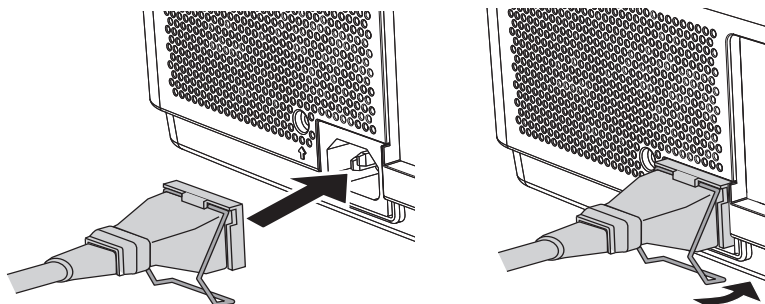
Spia POWER

La spia di alimentazione fornisce informazioni sullo stato dell'alimentazione. Controllare lo stato della spia <POWER> prima di utilizzare il proiettore.

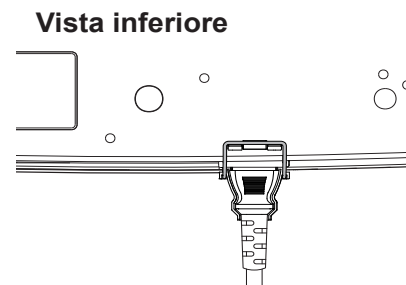
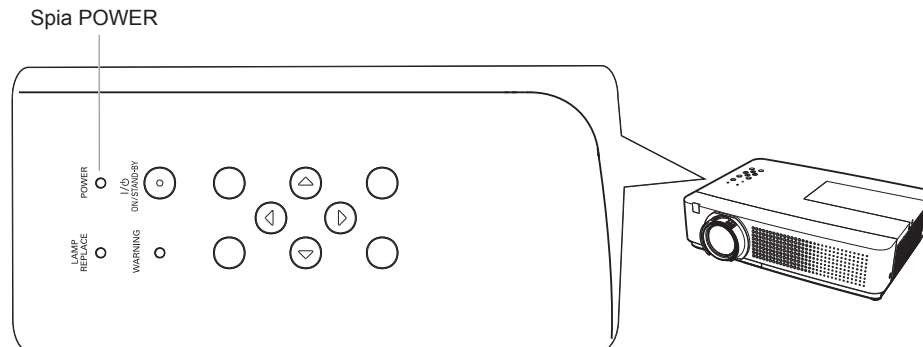

Stato della spia		Stato
Spento o lampeggiante		Il cavo di alimentazione è disinserito.
ROSSO	Luce fissa	Il cavo di alimentazione sia collegato. Il proiettore è in modalità standby dopo il raffreddamento è stato completato.
	Lampeggiante	Non è possibile accendere il proiettore fino al completamento della normale elaborazione di spegnimento di raffreddamento della ventola e quando la spia <POWER> smette di lampeggiare. La temperatura interna del proiettore è elevata in modo anomalo. E la spia <WARNING> lampeggia con luce rossa (➔ pagina 59). Non è possibile accendere il proiettore fino al raffreddamento completo e quando la spia <POWER> smette di lampeggiare.
VERDE	Luce fissa	Proiezione in corso.
	Lampeggiante	Il proiettore è in modalità Risparmio energetico.

Accensione ON/Spengnimento OFF

Accendere del proiettore

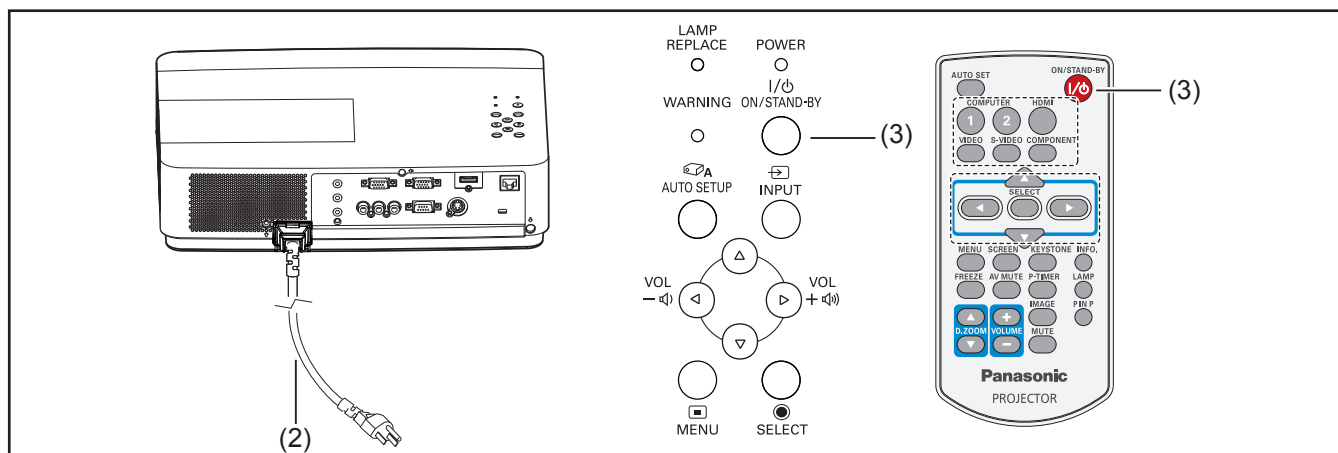

- 1) Prima di accendere il proiettore, realizzare le connessioni alle periferiche (a un computer, VCR, ecc.).
- 2) Collegare il cavo di alimentazione CA del proiettore a una presa CA. La spia <POWER> si accenderà di rosso. Aprire il copriobiettivo.
- 3) Premere il tasto <ON/STAND-BY> sul pannello di controllo o sul telecomando. La spia <POWER> si accende di verde e le ventole di raffreddamento iniziano a funzionare. Sullo schermo comparirà la videata di preparazione e inizierà il conto alla rovescia.
- 4) Dopo il conto alla rovescia, sullo schermo compariranno la sorgente di ingresso selezionata l'ultima volta e l'icona dello stato di alimentazione della lampada.
- 5) Se non vi sono ingressi di segnale quando si avvia il proiettore, o se il segnale attuale viene mancato durante il funzionamento del proiettore, sullo schermo compare la finestra di selezione Video/Computer; spostare il puntatore sulla sorgente di ingresso desiderata premendo il tasto Puntatore ▲▼ e poi premere il tasto <SELECT>. Quindi, seguire la finestra di guida del segnale di ingresso per correggere il segnale e la connessione.
Se il proiettore è bloccato da un codice PIN, comparirà la finestra di dialogo di inserimento del codice PIN. Inserire il codice PIN seguendo le istruzioni fornite alla pagina successiva.

Nota

- Quando la funzione [Seleziona logo] è impostata su [Off], sullo schermo non comparirà il logo (➡ pagina 51).
- Quando si seleziona [Disattiva attesa] oppure [Off] nella funzione [Display], sullo schermo non comparirà la videata di preparazione (➡ pagina 51).
- Quando la [Ricerca ingresso] è impostata [On 2], il segnale di ingresso sarà cercato automaticamente (➡ pagina 50).
- Quando la funzione [Accensione immediata] è impostata su [On], il proiettore si accenderà automaticamente collegando il cavo di alimentazione CA a una presa CA.

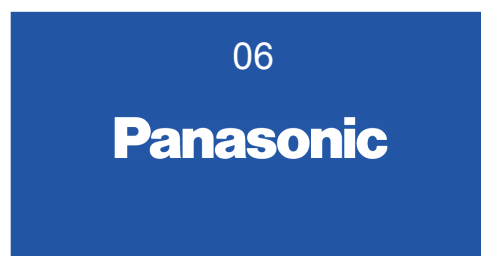

Dopo 30 secondi, scomparirà la schermata di preparazione.

Sorgente di ingresso selezionata e controllo della lampada

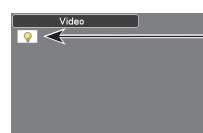

Stato dell'alimentazione della lampada

Selezione di Video/Computer



Accensione ON/Spengimento OFF

Inserire un codice PIN

Premere ▲▼ per inserire un numero. Premere ► per fissare il numero e spostare il puntatore del riquadro rosso alla casella successiva. Il numero diventa *.
Se è stato fissato un numero errato, usare il tasto Puntatore ◀ per spostare il puntatore sul numero che si desidera correggere, quindi inserire il numero corretto.

Ripetere questa operazione per completare l'inserimento di un numero a quattro cifre.

Dopo aver inserito il numero a quattro cifre, spostare il puntatore su "Conferma". Premere il tasto <SELECT> in modo da poter avviare il funzionamento del proiettore.

In caso di inserimento errato del codice PIN, quest'ultimo e il numero (****) diventeranno di colore rosso per un attimo. Inserire nuovamente il codice PIN corretto.

Nota

- Se non si inserisce il numero del codice PIN o se si inserisce un codice errato entro tre minuti dalla comparsa della finestra di dialogo del codice PIN, il proiettore si spegne automaticamente.
- Il numero "1234" è impostato come codice PIN iniziale in fabbrica.

Finestra di dialogo di inserimento del codice PIN

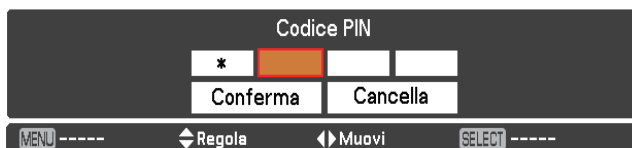

Alla scomparsa dell'icona OK, è possibile mettere in funzione il proiettore.

OK

Protezione del codice PIN

Mentre il proiettore è bloccato dal codice PIN.

Collocare l'etichetta mostrata sotto (in dotazione) in un posto visibile sul corpo del proiettore mentre questo è bloccato da un codice PIN.

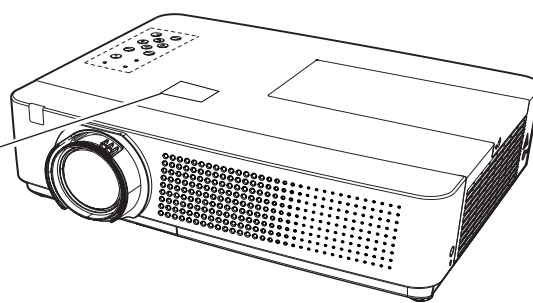

Spengimento del proiettore

- 1) Premere il tasto <ON/STAND-BY> sul pannello superiore o sul telecomando e sullo schermo comparirà **Spegnere?**.
- 2) Premere nuovamente il tasto <ON/STAND-BY> per spegnere il proiettore. La spia <POWER> inizia a lampeggiare di rosso e le ventole di raffreddamento continuano a funzionare. In questa occasione, si può disinserire il cavo di alimentazione anche se le ventole sono ancora in funzione.
- 3) Quando il proiettore si è raffreddato a sufficienza, la spia <POWER> smette di lampeggiare ed è possibile accendere il proiettore.

Nota

- Non conservare il proiettore in un contenitore prima che sia sufficientemente raffreddato.
- Mentre la spia <POWER> lampeggia, la lampada si raffredda e non è possibile accendere il proiettore. Per riaccendere il proiettore, attendere fino a che la spia <POWER> smetta di lampeggiare.
- Il proiettore può essere acceso dopo che la spia <POWER> diventa rossa. Il tempo di attesa per il riavvio sarà minore quando è completata l'elaborazione di spegnimento normale per la ventola di raffreddamento, rispetto al tempo di disinserimento immediato del cavo di alimentazione AC dopo lo spegnimento.

Spegnere ?

Spegnere? scompare dopo 4 secondi.

■ Funzione di spegnimento diretto

Anche se si spegne il tasto <ON/STAND-BY> durante la proiezione o subito dopo lo spegnimento della lampada, la ventola di raffreddamento continuerà a girare usando l'alimentazione immagazzinata all'interno. Nei casi in cui l'interruttore <ON/STAND-BY> non sia facilmente accessibile, ad esempio in caso di montaggio a soffitto, è possibile spegnere l'alimentazione anche servendosi di un interruttore esterno sulla linea di alimentazione. Questa funzionalità è attiva anche in caso di interruzioni generali di corrente o nel caso in cui il cavo di alimentazione venga accidentalmente rimosso dalla presa elettrica immediatamente dopo lo spegnimento del proiettore.

Nota

- Quando si usa la funzione di Spegnimento diretto, non è possibile riavviare il proiettore immediatamente dopo lo scollegamento dell'alimentazione. La lampada resta ad alta temperatura e deve essere raffreddata, la sua riaccensione potrebbe richiedere un tempo più lungo del normale.
- Mentre la ventola di raffreddamento è attiva, non inserire il proiettore in una scatola o borsa.

Proiezione

Controllare i collegamenti dei dispositivi periferici e del cavo di alimentazione (➔ pagina 24) e accendere l'alimentazione (➔ pagina 26) per avviare il proiettore. Selezionare l'immagine ed eseguire le regolazioni necessarie.

Selezione dell'immagine

Selezionare un segnale di ingresso.

Viene proiettata l'immagine selezionata con i tasti <COMPUTER 1>, <COMPUTER 2>, <HDMI>, <VIDEO>, <S-VIDEO>, o <COMPONENT> (➔ pagina 30).

Attenzione

- Le immagini potrebbero non essere proiettate in modo corretto a seconda di dispositivo collegato e DVD, video, ecc. da riprodurre. Selezionare un formato di sistema idoneo al segnale di ingresso in [Component] o [RGB] nel menu [Ingresso] (➔ pagina 37).
- Controllare il rapporto di aspetto dello schermo e l'immagine, quindi selezionare il rapporto di aspetto ottimale sotto il menu [Schermo] (➔ pagina 46).

Regolazione dell'immagine

1) Regolare l'angolo di proiezione.

- Per i dettagli, vedere "Regolazione dei piedini anteriori" (➔ pagina 22).

2) Regolare zoom e messa a fuoco.

Regolare l'immagine servendosi della [levetta dello zoom] e dell' [anello di messa a fuoco].

Anello di messa a fuoco Levetta dello zoom

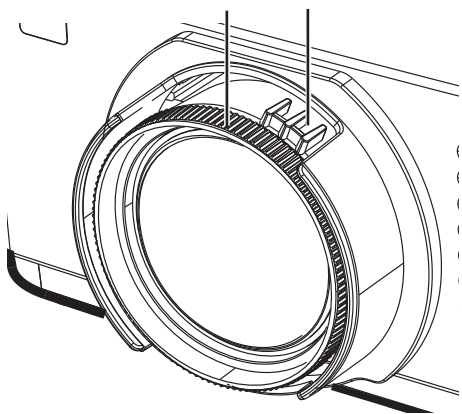

Nota

- Si consiglia di proiettare le immagini in modo continuo per almeno 30 minuti prima di regolare la messa a fuoco.
- Se si regola la messa a fuoco, può essere necessario regolare la dimensione dell'immagine spostando nuovamente la leva dello zoom.
- Se si verifica una distorsione trapezoidale, far riferimento a "TRAPEZIO" (➔ pagina 47).

Operazioni di base usando il telecomando

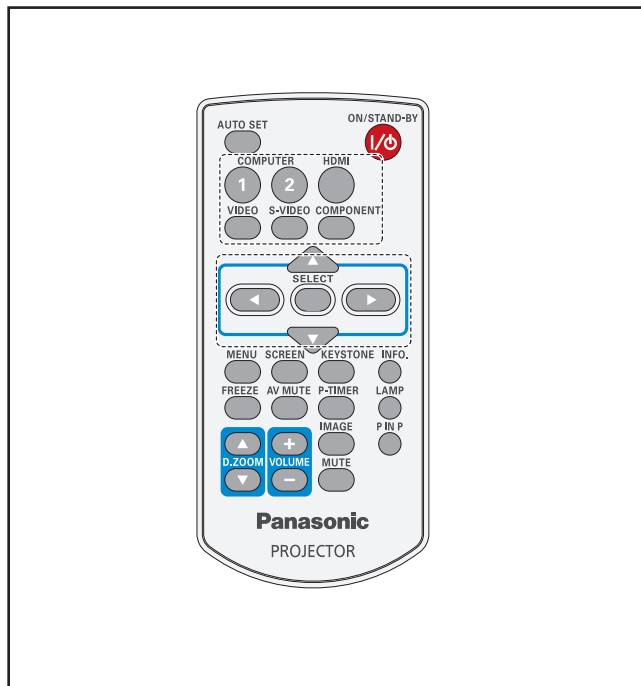

SET

Questa funzione consente di regolare automaticamente la Ricerca ingresso, la correzione del Keystone automatico e Auto regolaz. PC durante l'ingresso del segnale da un computer.

AUTO SET



Tasto

Premere il tasto <AUTO SET> del telecomando.

Nota

- Per i dettagli, vedere il menu principale "Impostazione". (➔ pagina 50)

Ingresso

È possibile scegliere il segnale di ingresso da proiettare.

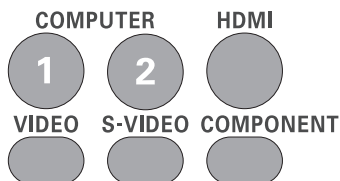

Tasti

Premere il tasto (<COMPUTER 1>, <COMPUTER 2>, <HDMI>, <VIDEO>, <S-VIDEO>, o <COMPONENT>) sul telecomando.

COMPUTER 1	Attiva l'ingresso Computer 1(RGB)/Computer 1(Component)/Computer 1(Scart).
COMPUTER 2	Attiva l'ingresso Computer 2(RGB).
HDMI	Attiva l'ingresso HDMI.
VIDEO	Attiva l'ingresso Video.
S-VIDEO	Attiva l'ingresso S-Video.
COMPONENT	Attiva l'ingresso Computer 1 (Component).

Nota

- Premendo ripetutamente il tasto <INPUT> sul pannello di controllo del proiettore si attivano i vari ingressi nella sequenza sotto indicata. (➔ pagina 17)

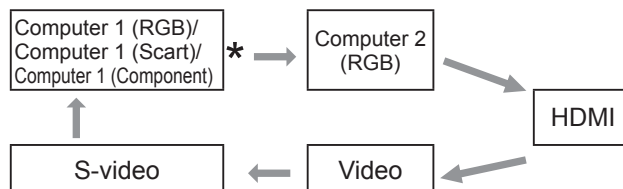

*Dipende dalla voce selezionata nel sottomenu [Computer 1] del menu [Ingresso].

Uso del tasto SCREEN

Questa funzione consente di selezionare la modalità dello schermo o cambiare le dimensioni dello schermo.

SCREEN



Tasto

Premere il tasto <SCREEN> sul telecomando.

Nota

- Per i dettagli, vedere "Schermo" del menu principale. (➔ pagina 46)

Operazioni di base usando il telecomando

Uso del tasto KEYSTONE

Questa funzione consente di correggere la distorsione trapezoidale.

KEYSTONE



Tasto

Se un'immagine proiettata ha ancora la distorsione trapezoidale dopo aver premuto il tasto <AUTO SET>, correggere l'immagine manualmente come segue:

Premere il tasto <KEYSTONE> sul telecomando. Comparirà la finestra di dialogo Trapezio. Premere ▲ ▼ per correggere la distorsione trapezoidale. La regolazione del keystone può essere memorizzata (➔ pagina 47).

Operazione	Immagine sullo schermo
Ridurre la larghezza superiore premendo ▲.	
Ridurre la larghezza inferiore premendo ▼.	

Nota

- Le frecce bianche indicano l'assenza di correzione.
- Una freccia rossa indica la direzione della correzione.
- Una freccia scompare alla correzione massima.
- Se si preme ancora una volta il tasto <KEYSTONE> sul telecomando mentre viene visualizzata la finestra di dialogo del keystone, la regolazione del keystone sarà annullata (➔ pagina 47).
- L'intervallo regolabile è limitato a seconda del segnale di ingresso.

Uso del tasto INFO.

Questa funzione consente di visualizzare il menu delle informazioni.

INFO.



Tasto

Premere il tasto <INFO.> sul telecomando.

Nota

- Per i dettagli, vedere "Display delle informazioni sulla sorgente di ingresso" in "Informazioni" sotto il menu principale (➔ pagina 58).

Uso della funzione FERMO IMMAG.

È possibile congelare l'immagine proiettata e arrestare temporaneamente l'audio, a prescindere dallo stato di riproduzione del dispositivo collegato.

FREEZE



Tasto

Premere il tasto <FREEZE> sul telecomando per congelare l'immagine sullo schermo, nel frattempo il volume viene silenziato. Per annullare la funzione Fermo immag., premere nuovamente il tasto <FREEZE> o premere qualsiasi altro tasto.

Durante il funzionamento della funzione Fermo immag., sullo schermo comparirà la Fig.1.

Fig.1.



Operazioni di base usando il telecomando

Uso della funzione AV MUTE

AV MUTE



Tasto

Premere il tasto < AV MUTE > sul telecomando per oscurare l'immagine. Per ripristinare su normale, premere nuovamente il tasto < AV MUTE > o premere un tasto qualsiasi.

- Quando il Logo non è impostato, lo schermo cambia ad ogni pressione del tasto < AV MUTE > come segue.



- Il Logo proiettato (è possibile impostare il logo in base ai preferiti dell'utente) viene trasferito dal computer al proiettore mediante il "Logo Transfer Software" sul CD ROM in dotazione e viene impostato come [Utente] nella selezione del logo (➔ pagina 51), la schermata cambia ogni volta che si preme il tasto < AV MUTE > come segue.

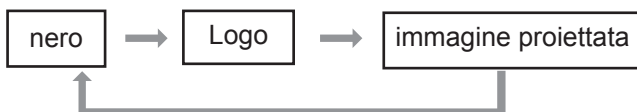

Nota

- Quando si usa il tasto <MUTE> per rilasciare la funzione [AV mute], non è possibile usare contemporaneamente la funzione di silenziamento.

Uso del tasto P-TIMER

Premere il tasto <P-TIMER> sul telecomando per usare la funzione Conteggio incrementale/Conto alla rovescia.

P-TIMER



Tasto

Premere il tasto <P-TIMER> del telecomando.

Nota

- Per arrestare il tempo del conteggio, premere il tasto <P-TIMER>. Per annullare la funzione [Timer presentazione], premere e tenere premuto il tasto <P-TIMER>. (➔ pagina 54)

Uso del tasto LAMP

Questa funzione consente di selezionare la modalità lampada per cambiare la luminosità sullo schermo.

LAMP



Tasto

Premere il tasto <LAMP> del telecomando.

Nota

- Per i dettagli, vedere "Alimentazione lampada" di "Impostazione" nel menu principale. (➔ pagina 55)

Uso dei tasti D.ZOOM

Questa funzione consente di entrare nella modalità Zoom digitale +/-.



Tasti

Premere il tasto <D.ZOOM> (▲/▼) sul telecomando.

Nota

- Per i dettagli, vedere "Schermo" del menu principale. (➔ pagina 47)

Controllo del volume dell'altoparlante

È possibile regolare sui valori desiderati il volume dell'altoparlante incorporato del proiettore o dell'audio emesso dalle uscite audio.



Tasti

Premere i tasti <VOLUME> (+/-) sul controllo superiore o sul telecomando per regolare il volume. Sullo schermo comparirà la finestra di dialogo del volume per pochi secondi.

Nota

- Per i dettagli, vedere "Volume" del menu principale. (➔ pagina 49)

Uso del tasto IMAGE

Questa funzione consente di selezionare una modalità dell'immagine desiderata dello schermo.

IMAGE

 **Tasto**

Premere il tasto <IMAGE> sul telecomando per selezionare la modalità dell'immagine desiderata [Dinamica], [Predefinito], [Reale], [Cinema], [Schermo verde], [Schermo colorato], [Immagine 1], [Immagine 2], [Immagine 3] e [Immagine 4].

Nota

- Per i dettagli, vedere "Selezione immagine" del menu principale. (➔ pagina 42)

Uso del tasto P IN P (Solo PT-VW330E)

Questa funzione consente di usare la funzione PiP.

P IN P

 **Tasto**

Premere il tasto <P IN P> del telecomando.

Nota

- Per i dettagli, vedere "P IN P" di "Impostazione" sotto il menu principale. (➔ pagina 52)

Uso del tasto MUTE

Premere il tasto sul telecomando per selezionare On per silenziare temporaneamente l'audio.

MUTE

 **Tasto**

Premere il pulsante <MUTE> del telecomando.

Nota

- Per riattivare l'audio, premere nuovamente questo tasto per selezionare [Off] o premere i tasti <VOLUME> (+/-). (➔ pagina 49)

Navigazione del menu

Navigazione attraverso

Procedura operativa

1) Premere il tasto <MENU>.

Viene visualizzata la schermata Menu principale.

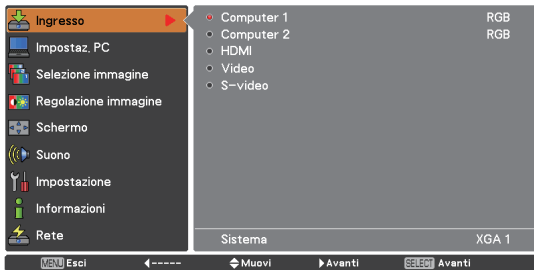

2) Premere i tasti ▲ ▼ per selezionare la voce del menu principale.

Selezionare una delle 9 voci seguenti: [Ingresso], [Impostaz. PC], [Selezione immagine], [Regolazione immagine], [Schermo], [Suono], [Impostazione], [Informazioni] e [Rete]. La voce selezionata viene evidenziata con un cursore arancione e sulla destra viene visualizzato il sottomenu corrispondente.

[SOLO PT-VW330E]

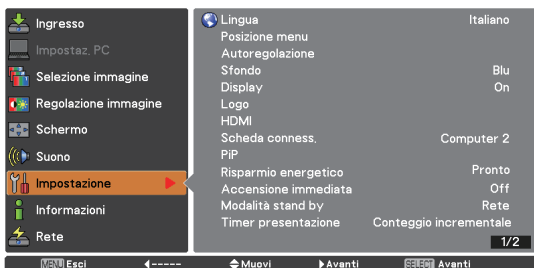

[SOLO PT-VX400E]

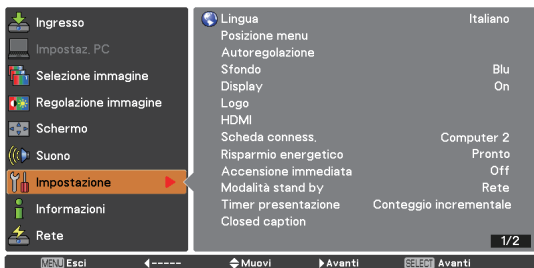

3) Premere ► oppure il tasto <SELECT>.

Viene visualizzato il sottomenu che consente di scegliere la voce desiderata.



4) Premere i tasti ▲ ▼ per selezionare la voce del sottomenu.

5) Premere il tasto <SELECT> o premere ► o inserire la voce desiderata.

6) Premere ▲ ▼ ◀▶ per impostare o regolare i valori dei parametri.

7) Premere ◀ per tornare al menu precedente. Premere il tasto <MENU> per uscire dalla videata del menu.

Nota

- Alcune opzioni possono non essere regolabili o essere utilizzate solo per determinati formati di segnale di ingresso. Le voci di menu che non possono essere regolate o utilizzate sono visualizzate in grigio e non possono essere selezionate.
- Alcune voci possono essere configurate anche se non sono presenti segnali di ingresso.
- Vedere le pagine 35 e 36 per informazioni sulle voci disponibili nei sottomenu.

Menu principale

Il menu principale è costituito dalle seguenti 9 voci di menu.

Quando viene selezionata una voce del menu principale, la schermata cambia ad una di selezione del sottomenu.

	Ingresso
	Impostaz. PC
	Selezione immagine
	Regolazione immagine
	Schermo
	Suono
	Impostazione
	Informazioni
	Rete

Sottomenu

Compare la schermata del sottomenu del menu selezionato ed è possibile impostare e regolare le varie voci del sottomenu.

■ Ingresso []

Voce di sottomenu	Impostazioni di fabbrica	Pagina
Computer 1	RGB	37
Computer 2	RGB	37
HDMI	-	37
Video	-	37
S-video	-	37

■ Impostaz. PC []

Voce di sottomenu	Impostazioni di fabbrica	Pagina
Auto regolaz. PC	-	39
Sincron. fine	-	40
Punti totali	-	40
Orizzontale	-	40
Verticale	-	40
Configuraz. PC	-	41
Clamp	-	41
Area display orizz.	-	41
Area display vert.	-	41
Azzera	-	41
Cancella modalità	-	41
Memorizza	-	41

Nota

- Questa funzione sarà disponibile quando la sorgente di ingresso proviene dal computer.

■ Selezione immagine []

Voce di sottomenu	Impostazioni di fabbrica	Pagina
Dinamica	-	42
Predefinito	-	42
Reale	-	42
Cinema*1	-	42
Schermo verde	-	42
Schermo colorato	rosso	42
Immagine 1-4	-	42

- *1 : Quando viene inviato il segnale video al proiettore, sarà disponibile questa funzione.

Navigazione del menu

Regolazione immagine []

Voce di sottomenu	Impostazioni di fabbrica	Pagina
Contrasto	32	43
Luminosità	32	43
Colore* ¹	32	43
Tinta* ¹	32	43
Temp. colore	Med	43
Rosso	32	44
Verde	32	44
Blu	32	44
Nitidezza	8	44
Gamma	8	44
Riduzione rumorosità* ¹	L1	44
Progressivo* ¹	L1	45
Azzerà	-	45
Memorizza	-	45

*1 : Quando viene inviato il segnale video al proiettore, saranno disponibili queste funzioni.

Schermo []

Voce di sottomenu	Impostazioni di fabbrica	Pagina
Normale	-	46
Piena larghezza	-	46
Espano (16 : 9)	-	46
Zoom	-	46
Vero* ¹	-	46
Normale espanso* ²	-	46
Utente	-	46
Reg. Personalizzata	-	47
Zoom digitale + * ¹	-	47
Zoom digitale - * ¹	-	47
Trapezio	Memorizza	47
Soffitto	Off	48
Retro	Off	48
Aspetto schermo* ²	Installaz. di fabbrica(16 : 10)	48
Azzerà	-	48

*1 : Quando viene inviato il segnale del computer al proiettore, saranno disponibili queste funzioni.

*2 : Solo PT-VW330E.

Suono []

Voce di sottomenu	Installaz. di fabbrica	Pagina
Volume	32	49
Muto	Off	49
MIC	Off	49
Guadagno MIC	32	49
Standby MIC disatt.	Off	49

Impostazione []

Voce di sottomenu	Installaz. di fabbrica	Pagina
Lingua	Italiano	50
Posizione menu	Center	50
Autoregolazione	-	50
Sfondo	Blu	51
Display	On	51
Logo	-	51
HDMI	-	52
Scheda conness.	Computer 2	52
PiP * ¹	-	52
Risparmio energetico	Shut down	53
Accensione immediata	Off	53
Modalità stand by	Economia	53
Timer presentazione	Conteggio incrementale	54
Closed caption	Off	54
Alimentazione lampada	Auto	55
Telecomando	Tutti	55
Sicurezza	-	55
Raffreddamento	L2	56
Controllo ventola	Off	56
Controllo ritardo video	Off	56
Timer filtro	-	56
Risparmio energetico totale	-	57
Registro controllo remoto	-	57
Impostazioni di fabbrica	-	57

*1 : Solo PT-VW330E.

Informazioni []

Voce di sottomenu	Impostazioni di fabbrica	Pagina
Ingresso	-	58
Sistema	-	58
Freq. orizz.	-	58
Freq. vert.	-	58
Schermo	-	58
Lingua	-	58
Alimentazione lampada	-	58
Tempo funzionamento lampada	-	58
Risparmio energetico	-	58
Blocco comandi	-	58
Blocca codice PIN	-	58
Telecomando	-	58
Numero seriale	-	58
Risparmio energetico totale	-	58

Rete []

Fare riferimento a "Istruzioni per l'uso - Utilizzo della rete".

Menu Ingresso

Selezionare [Ingresso] nel Menu principale (vedere "Utilizzo dei menu" a pagina 34), quindi selezionare la voce desiderata nel sottomenu.

Telecomando

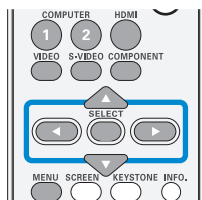

Pannello di controllo

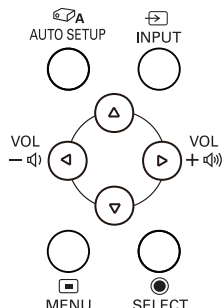

Computer 1: RGB/Component /RGB (Scart)

- 1) Premere ▲▼ per selezionare [Computer 1].
- 2) Premere ► per accedere al sottomenu.
- 3) Premere ▲▼ per selezionare RGB, Component o RGB(Scart).
- 4) Premere il tasto <SELECT>.
 - Quando si seleziona [Computer 1], possono essere disponibili [Component] o [RGB(Scart)].

Computer 2: RGB

Premere ▲▼ per selezionare [Computer 2 (RGB)] e poi premere il tasto <SELECT>.

■ Scelta del sistema computer

Questo proiettore si sintonizza automaticamente su vari tipi di computer con il suo sistema Multi-scan e Auto regolaz. PC. Se si seleziona un computer come sorgente del segnale, questo proiettore rileva automaticamente il formato del segnale e si sintonizza per proiettare un'immagine corretta senza ulteriori impostazioni. (I formati dei segnali forniti in questo proiettore sono mostrati alle pagg. 72-75.)

AUTO

Quando il proiettore non riesce a riconoscere il segnale collegato come conforme ai PC forniti, nella finestra del menu Sistema compare **Auto** e la funzione Auto regolaz. PC serve a visualizzare correttamente le immagini. Se l'immagine non viene proiettata correttamente, occorre apportare una regolazione manuale.

Non c'è alcun ingresso di segnale dal computer. Controllare la connessione tra il computer e il proiettore.

Modalità 1

Il sistema preimpostato viene regolato manualmente nel menu di regolazione del PC. I dati regolati possono essere memorizzati in Modalità da 1 a 10.

SVGA 1

Viene scelto il PC fornito in questo proiettore. Il proiettore sceglie un sistema corretto fornito nel proiettore e lo visualizza.

* Modalità 1 e SVGA 1 sono degli esempi.

- 1) Premere ▲▼ per selezionare [Sistema].
- 2) Premere ► oppure il tasto <SELECT> per accedere al sottomenu.
- 3) Premere ▲▼ per selezionare il sistema desiderato.

HDMI

Premere ▲▼ per selezionare [HDMI] e poi premere il tasto <SELECT>.

Video

Premere ▲▼ per selezionare [Video] e poi premere il tasto <SELECT>.

S-video

Premere ▲▼ per selezionare [S-video] e poi premere il tasto <SELECT>.

■ Scelta del sistema video

Video o S-video

Auto

Il proiettore rileva automaticamente un sistema video entrante e si autoregola per ottimizzare le prestazioni. Quando il sistema video è [PAL-M] o [PAL-N], selezionare il sistema manualmente.

Menu Ingresso

PAL/SECAM/NTSC/NTSC4.43/PAL-M/PAL-N

Se il proiettore non riesce a riprodurre correttamente l'immagine video, selezionare un formato di segnale di diffusione specifico tra [PAL], [SECAM], [NTSC], [NTSC 4.43], [PAL-M] e [PAL-N].

Component

Auto

Il proiettore rileva automaticamente un segnale video entrante e si autoregola per ottimizzare le prestazioni.

FORMATO DEL SEGNALE COMPONENT VIDEO

Se il proiettore non riesce a riprodurre l'immagine video corretta, selezionare un formato di segnale component video tra [480i], [576i], [480p], [576p], [720p], [1035i] e [1080i].

- 1) Premere ▲ ▼ per selezionare [Sistema].**
- 2) Premere ► oppure il tasto <SELECT> per accedere al sottomenu.**
- 3) Premere ▲ ▼ per selezionare il sistema desiderato.**

Nota

- Quando la funzione [Ricarica ingresso] è impostata su [On1] o [On2] nella funzione [Autoregolazione], il segnale di ingresso sarà cercato automaticamente.
- Non è possibile selezionare il menu Sistema AV quando si seleziona [RGB (Scart)].

Auto regolaz. PC

Selezionare [Impostaz. PC] nel Menu principale (vedere "Utilizzo dei menu" a pagina 34), quindi selezionare la voce desiderata nel sottomenu.

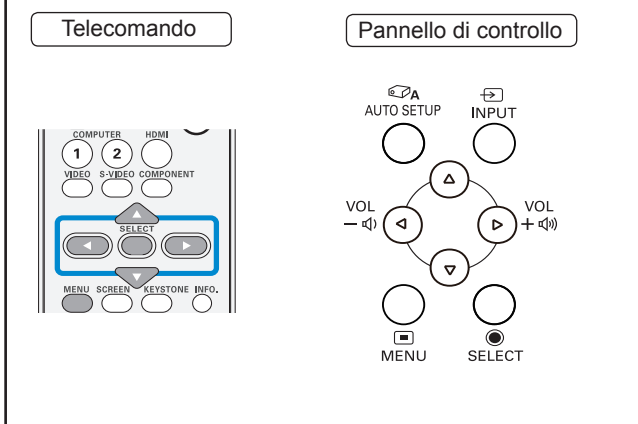

Auto regolaz. PC

La funzione Auto regolaz. PC viene fornita per regolare automaticamente Sincron. fine, Punti totali, le posizioni Orizzontale e Verticale per adattarsi al computer.

Premere ▲ ▼ per selezionare [Auto regolaz. PC], quindi premere il tasto <SELECT>.

- Durante l'elaborazione dell'Auto regolaz. PC, compare **Attendere**.

Per memorizzare i parametri di regolazione

I parametri regolati dalla funzione Auto regolaz. PC possono essere memorizzati nel proiettore. Dopo aver memorizzato i parametri, è possibile realizzare l'impostazione semplicemente selezionando una modalità (da 1 a 10) nel menu Sistema PC (vedere pagina 37). Vedere anche [Memorizza] a pagina 41.

Attenzione

- [Sincron. fine], [Punti totali], le posizioni [Orizzontale] e [Verticale] di alcuni computer non possono essere completamente regolati con la funzione Auto regolaz. PC. Quando con questa operazione l'immagine non viene fornita correttamente, occorrono delle regolazioni manuali (► pagine 40-41).
- L'Auto regolaz. PC non può essere usata quando si seleziona [480i], [576i], [480p], [576p], [720p], [1035i] o [1080i] nel menu Sistema PC (► pagina 37), o quando il segnale proviene dal terminale HDMI.

Impostaz. PC manuale

Selezionare [Impostaz. PC] nel Menu principale (vedere "Utilizzo dei menu" a pagina 34), quindi selezionare la voce desiderata nel sottomenu.

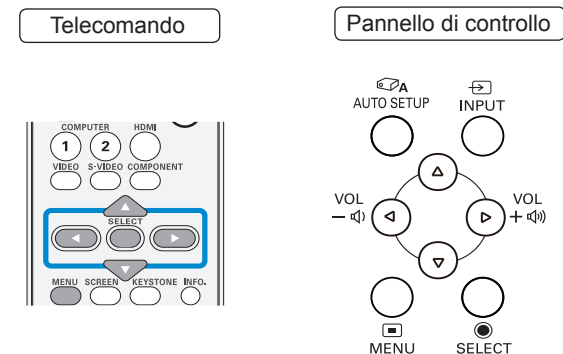

Alcuni computer utilizzano formati di segnali speciali che potrebbero non essere sintonizzati dal sistema Multi-scan di questo proiettore. L'impostaz. PC manuale consente di regolare con precisione vari parametri per adattarsi a quei formati di segnale. Il proiettore ha 10 aree di memoria indipendenti per memorizzare i parametri regolati manualmente. Esso consente di richiamare l'impostazione per un computer specifico.

Sincron. fine

- 1) Premere ▲ ▼ per selezionare [Sincron. fine].
- 2) Premere il tasto <SELECT> per visualizzare la finestra di dialogo di regolazione.
- 3) Premere ◀ ▶ per regolare il valore.
 - Il valore può essere regolato da 0 a 31.

Punti totali

- 1) Premere ▲ ▼ per selezionare [Punti totali].
- 2) Premere il tasto <SELECT> per visualizzare la finestra di dialogo di regolazione.
- 3) Premere ◀ ▶ per regolare il valore.

Orizzontale

- 1) Premere ▲ ▼ per selezionare [Orizzontale].
- 2) Premere il tasto <SELECT> per visualizzare la finestra di dialogo di regolazione.
- 3) Premere ◀ ▶ per regolare la posizione dell'immagine orizzontale.

■ Per la regolazione orizzontale (destra e sinistra)

Operazione	Regolazione	
Premere ◀.	La posizione dell'immagine si sposta a destra.	
Premere ▶.	La posizione dell'immagine si sposta a sinistra.	

Verticale

- 1) Premere ▲ ▼ per selezionare [Verticale].
- 2) Premere il tasto <SELECT> per visualizzare la finestra di dialogo di regolazione.
- 3) Premere ◀ ▶ per regolare la posizione dell'immagine verticale.

■ Per la regolazione verticale (superiore ed inferiore)

Operazione	Regolazione	
Premere ▶.	La posizione dell'immagine si sposta verso l'alto.	
Premere ◀.	La posizione dell'immagine si sposta verso il basso.	

Configuraz. PC

- 1) Premere ▲ ▼ per selezionare [Configuraz. PC].
- 2) Premere ► o il tasto <SELECT> per entrare nel sottomenu successivo per mostrare Freq. orizz. e Freq. vert. del computer collegato.

Clamp

- 1) Premere ▲ ▼ per selezionare [Clamp].
- 2) Premere il tasto <SELECT> per visualizzare la finestra di dialogo di regolazione.
- 3) Premere ◀▶ per regolare il livello di clamp.
 - Quando l'immagine ha delle barre scure, provare questa regolazione.

Area display orizz.

- 1) Premere ▲ ▼ per selezionare [Area display orizz.].
- 2) Premere il tasto <SELECT> per visualizzare la finestra di dialogo di regolazione.
- 3) Premere ◀▶ per regolare l'area orizzontale visualizzata da questo proiettore.

Area display vert.

- 1) Premere ▲ ▼ per selezionare [Area display vert.].
- 2) Premere il tasto <SELECT> per visualizzare la finestra di dialogo.
- 3) Premere ◀▶ per regolare l'area verticale visualizzata da questo proiettore.

Azzera

Per azzerare i dati regolati, tutte le regolazioni torneranno ai valori originali.

- 1) Premere ▲ ▼ per selezionare [Azzera].
- 2) Premere il tasto <SELECT>.
 - Comparirà una finestra di dialogo, selezionare [Si].

Cancella modalità

- 1) Premere ▲ ▼ per selezionare [Cancella modalità].
- 2) Premere ► o il tasto <SELECT> per entrare nel sottomenu successivo.
 - Spostare l'evidenziazione sulla modalità che si desidera eliminare e poi premere il tasto <SELECT>.

Memorizza

- 1) Premere ▲ ▼ per selezionare [Memorizza].
- 2) Premere ► o il tasto <SELECT> per entrare nel sottomenu successivo.
 - Spostare l'evidenziazione su una delle Modalità da 1 a 10 in cui si desidera memorizzare, quindi premere il tasto <SELECT>.

Selezione immagine

Selezionare [Selezione immagine] nel Menu principale (vedere "Utilizzo dei menu" a pagina 34), quindi selezionare la voce desiderata nel sottomenu.

Telecomando

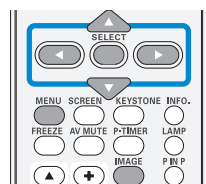

Pannello di controllo

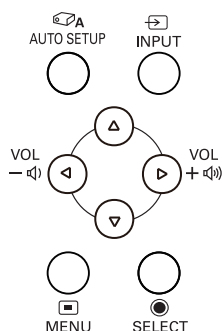

Dinamica

Per visualizzare le immagini in una stanza luminosa.

Premere ▲ ▼ per selezionare [Dinamica] e poi premere il tasto <SELECT>.

Predefinito

Modalità normale dell'immagine preimpostata sul proiettore.

Premere ▲ ▼ per selezionare [Predefinito] e poi premere il tasto <SELECT>.

Reale

Modalità dell'immagine con mezzatinta per la grafica migliorata. **Premere ▲ ▼ per selezionare [Reale] e poi premere il tasto <SELECT>.**

Cinema

Modalità dell'immagine regolata con tonalità fine. **Premere ▲ ▼ per selezionare [Cinema] e poi premere il tasto <SELECT>.**

Schermo verde

Per l'immagine proiettata su una lavagna nera.

Premere ▲ ▼ per selezionare [Schermo verde] e poi premere il tasto <SELECT>.

- Questa modalità contribuisce a migliorare l'immagine proiettata su una lavagna nera. Ciò è principalmente efficace su uno schermo di colore verde, non propriamente efficace su uno schermo di colore nero.

Schermo colorato

Per l'immagine proiettata su uno schermo.

- 1) **Premere ▲ ▼ per selezionare [Schermo colorato].**
- 2) **Premere ► o il tasto <SELECT> per visualizzare il sottomenu.**

- Al momento della semplice proiezione sulla parete colorata, è possibile ottenere l'immagine del colore più prossimo a quello dell'immagine a colori proiettata su uno schermo bianco selezionando il colore simile a quello della parete dai quattro colori preimpostati.

Immagine 1-4

Per la visualizzazione con la modalità di immagine preimpostata dall'utente nel menu di regolazione immagine. Questa Memoria di immagine viene fornita in ogni sorgente di ingresso computer, component e video.

Premere ▲ ▼ per selezionare [Immagine 1-4] e poi premere il tasto <SELECT>.

Regolazione immagine

Selezionare [Regolazione immagine] nel Menu principale (vedere "Utilizzo dei menu" a pagina 34), quindi selezionare la voce desiderata nel sottomenu.

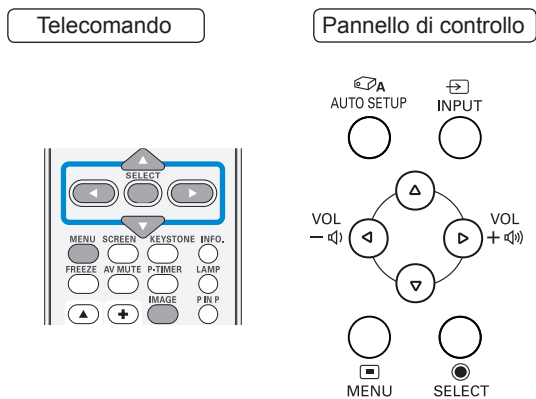

Contrasto

- 1) Premere **▲ ▼** per selezionare [Contrasto].
- 2) Premere il tasto **<SELECT>** per visualizzare la finestra di dialogo di regolazione.
- 3) Premere **◀ ▶** per regolare il valore dell'impostazione.

Operazione	Regolazione	Campo di regolazione
Premere ▶ .	aumentare il contrasto	Valore massimo 63
Premere ◀ .	diminuire il contrasto	Valore minimo 0

Luminosità

- 1) Premere **▲ ▼** per selezionare [Luminosità].
- 2) Premere il tasto **<SELECT>** per visualizzare la finestra di dialogo di regolazione.
- 3) Premere **◀ ▶** per regolare il valore dell'impostazione.

Operazione	Regolazione	Campo di regolazione
Premere ▶ .	aumentare la luminosità	Valore massimo 63
Premere ◀ .	diminuire la luminosità	Valore minimo 0

Colore

- 1) Premere **▲ ▼** per selezionare [Colore].
- 2) Premere il tasto **<SELECT>** per visualizzare la finestra di dialogo di regolazione.
- 3) Premere **◀ ▶** per regolare il valore dell'impostazione.

Operazione	Regolazione	Campo di regolazione
Premere ▶ .	aumentare l'intensità del colore	Valore massimo 63
Premere ◀ .	diminuire l'intensità del colore	Valore minimo 0

Nota

- Quando viene inviato il segnale video al proiettore, sarà disponibile [Colore].

Tinta

- 1) Premere **▲ ▼** per selezionare [Tinta].
- 2) Premere il tasto **<SELECT>** per visualizzare la finestra di dialogo di regolazione.
- 3) Premere **◀ ▶** per regolare il valore della tinta in modo da ottenere un bilanciamento del colore corretto.
 - Sono disponibili valori di regolazione compresi fra 0 e 63.

Nota

- Quando si seleziona [NTSC] o [NTSC4.43] nel menu Sistema sotto il segnale di ingresso Video, sarà disponibile [Tinta].

Temp. colore

- 1) Premere **▲ ▼** per selezionare [Temp. colore].
- 2) Premere il tasto **<SELECT>** per visualizzare la finestra di dialogo di regolazione.
- 3) Premere **◀ ▶** per selezionare il livello di Temp. colore desiderato.
 - È possibile selezionare la Temp. colore tra [Molto bassa], [Bass], [Med] o [Alta].

Nota

- Il livello [Temp. colore] visualizza [Schermo verde] o [Schermo colorato] quando si seleziona [Schermo verde] o [Schermo colorato] nel menu [Selezione immagine].

Regolazione immagine

Rosso

- 1) Premere ▲ ▼ per selezionare [Rosso].
- 2) Premere il tasto <SELECT> per visualizzare la finestra di dialogo di regolazione.
- 3) Premere ◀ ▶ per regolare il valore dell'impostazione.

Operazione	Regolazione	Campo di regolazione
Premere ▶.	scurisce la tonalità di rosso	Valore massimo 63
Premere ◀.	schiarisce la tonalità di rosso	Valore minimo 0

Verde

- 1) Premere ▲ ▼ per selezionare [Verde].
- 2) Premere il tasto <SELECT> per visualizzare la finestra di dialogo di regolazione.
- 3) Premere ◀ ▶ per regolare il valore dell'impostazione.

Operazione	Regolazione	Campo di regolazione
Premere ▶.	scurisce la tonalità di verde	Valore massimo 63
Premere ◀.	schiarisce la tonalità di verde	Valore minimo 0

Blu

- 1) Premere ▲ ▼ per selezionare [Blu].
- 2) Premere il tasto <SELECT> per visualizzare la finestra di dialogo di regolazione.
- 3) Premere ◀ ▶ per regolare il valore dell'impostazione.

Operazione	Regolazione	Campo di regolazione
Premere ▶.	scurisce la tonalità di blu	Valore massimo 63
Premere ◀.	schiarisce la tonalità di blu	Valore minimo 0

Nitidezza

- 1) Premere ▲ ▼ per selezionare [Nitidezza].
- 2) Premere il tasto <SELECT> per visualizzare la finestra di dialogo di regolazione.
- 3) Premere ◀ ▶ per regolare il valore dell'impostazione.

Operazione	Regolazione	Campo di regolazione
Premere ▶.	aumenta la nitidezza dell'immagine	Valore massimo 15
Premere ◀.	diminuisce la nitidezza dell'immagine	Valore minimo 0

Gamma

- 1) Premere ▲ ▼ per selezionare [Gamma].
- 2) Premere il tasto <SELECT> per visualizzare la finestra di dialogo di regolazione.
- 3) Premere ◀ ▶ per regolare il valore gamma al fine di ottenere un miglior bilanciamento del contrasto.
 - Sono disponibili valori di regolazione compresi fra 0 e 15.

Riduzione rumorosità

- 1) Premere ▲ ▼ per selezionare [Riduzione rumorosità].
- 2) Premere il tasto <SELECT> per visualizzare la finestra di dialogo di regolazione.
- 3) Premere ◀ ▶ per selezionare la voce desiderata.

Off	Disabilitato
L1	Riduzione inferiore
L2	Riduzione superiore

- È possibile ridurre l'interferenza da rumorosità sullo schermo. Selezionare una delle opzioni precedenti per ottenere immagini più uniformi.
- Non è possibile selezionare la [Riduzione rumorosità] quando si seleziona [480p], [576p], [720p], [1035i] o [1080i].

Nota

- Quando viene inviato il segnale video al proiettore, sarà disponibile la [Riduzione rumorosità].

Progressivo

- 1) Premere ▲ ▼ per selezionare [Progressivo].
- 2) Premere il tasto <SELECT> per visualizzare la finestra di dialogo.
- 3) Premere ◀ ▶ per selezionare la voce desiderata.
 - In modalità progressiva è possibile visualizzare un segnale video interlacciato. Selezionare una delle seguenti opzioni.
 - Non è possibile selezionare [Progressivo] quando si seleziona [480p], [576p], [720p], [1035i] o [1080i].

Off	Disabilitato
L1	Per un'immagine in movimento
L2	Per un fermo immagine
Film	Per guardare un film

Nota

- Quando viene inviato il segnale video al proiettore, sarà disponibile [Progressivo].

Azzerà

Per azzerare i dati regolati, tutte le regolazioni torneranno ai valori originali.

- 1) Premere ▲ ▼ per selezionare [Azzerà].
- 2) Premere il tasto <SELECT>.
 - Comparirà una finestra di dialogo, selezionare [Si].

Memorizza

- 1) Premere ▲ ▼ per selezionare [Memorizza].
- 2) Premere ▶ o il tasto <SELECT>.
- 3) Premere ▲ ▼ per selezionare un'immagine da Immagine 1 a 4 e premere il tasto SELECT.
 - Comparirà una finestra di dialogo, selezionare [Si].

Schermo

Selezionare [Schermo] nel Menu principale (vedere "Utilizzo dei menu" a pagina 34), quindi selezionare la voce desiderata nel sottomenu.

Telecomando

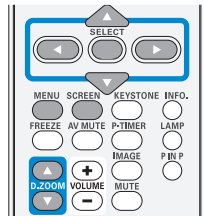

Pannello di controllo

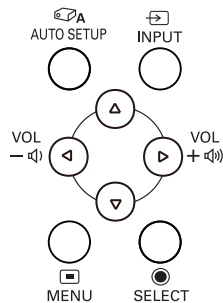

Normale

Fornisce l'immagine da adattare al formato dello schermo e al contempo mantiene il rapporto aspetto del segnale di ingresso.

Premere ▲ ▼ per selezionare [Normale] e poi premere il tasto <SELECT>.

Piena larghezza

Fornisce l'immagine a schermo pieno.

Premere ▲ ▼ per selezionare [Piena larghezza] e poi premere il tasto <SELECT>.

Espanso (16 : 9)

Fornisce l'immagine all'aspetto schermo 16 : 9.

Premere ▲ ▼ per selezionare [Espanso(16 : 9)] e poi premere il tasto <SELECT>.

Zoom

Scala l'immagine in proporzione per adattarla all'intero schermo. Sullo schermo può andare un lato o l'altro dell'immagine.

Premere ▲ ▼ per selezionare [Zoom] e poi premere il tasto <SELECT>.

Vero

Fornisce l'immagine nel suo formato originale. Quando il formato dell'immagine originale è più grande o più piccolo del formato dello schermo (1280 x 800)*, il proiettore entra automaticamente in modalità panoramica.

1) Premere ▲ ▼ per selezionare [Vero] e poi premere il tasto <SELECT>.

2) Premere ▲ ▼ ◀ ▶ per una panoramica dell'immagine.

- Quando è regolata, le frecce diventano rosse. Quando si raggiungono i limiti di correzione, le frecce scompaiono.

* La dimensione dello schermo (1280 x 800) è solo per PT-VW330E.

La dimensione dello schermo (1024 x 768) è per PT-VX400E.

Nota

- Quando viene inviato il segnale computer al proiettore, sarà disponibile [Vero].
- Vero è disabilitato e non può essere visualizzato quando si seleziona [480i], [576i], [480p], [576p], [720p], [1035i] o [1080i] nel menu Sistema PC.
- Quando nel menu Schermo si seleziona [Vero], non è possibile selezionare [Zoom digitale +/-].

Normale espanso [solo PT-VW330E]

Modificare l'immagine del rapporto aspetto 4 : 3 per adattarla al formato dello schermo stirando l'immagine per farla sembrare naturale.

Premere ▲ ▼ per selezionare [Normale espanso] e poi premere il tasto <SELECT>.

Nota

- Quando viene inviato il segnale video al proiettore, sarà disponibile [Normale espanso].

Utente

Fornisce l'immagine dell'aspetto dello schermo memorizzata.

Premere ▲ ▼ per selezionare [Utente] e poi premere il tasto <SELECT>.

Reg. Personalizzata

Regolare la scala dello schermo e posizionarsi manualmente con questa funzione.

- 1) Premere ▲ ▼ per selezionare [Reg. Personalizzata].
- 2) Premere ► o il tasto <SELECT> per entrare nel sottomenu successivo.
- 3) Premere ▲ ▼ per scegliere la voce che si desidera regolare.
 - È possibile scegliere una delle voci seguenti:

Scala H/V	Regola la scala dello schermo orizzontale/verticale.
Orizz. e Vert.	Quando è impostato su [On], il rapporto aspetto è fisso.
Posizione orizz./vert.	Regola la posizione dello schermo orizzontale/verticale.
Comune	Salva la scala o la posizione regolata in tutti gli ingressi.
Azzera	Azzera tutti i valori regolati.

Zoom digitale +

Ingrandisce le immagini.

- 1) Premere ▲ ▼ per selezionare [Zoom digitale +] e poi premere il tasto <SELECT>.
 - Scompare il menu su schermo e compare [D. zoom +].
- 2) Premere il tasto <SELECT> per ingrandire le dimensioni dell'immagine e premere ▲ ▼ ◀▶ per spostare l'immagine in alto/basso/sinistra/destra dello schermo.
 - La funzione Panoramica può funzionare solo quando l'immagine è più grande del formato dello schermo. Inoltre, è possibile espandere un'immagine proiettata premendo il tasto <D.ZOOM + > o <SELECT>.

Zoom digitale -

Riduce le immagini.

- 1) Premere ▲ ▼ per selezionare [Zoom digitale -] e poi premere il tasto <SELECT>.
 - Scompare il menu su schermo e compare [D. zoom -].
- 2) Premere il tasto <SELECT> per comprimere le dimensioni dell'immagine.
 - Inoltre, è possibile comprimere un'immagine proiettata premendo il tasto <D.ZOOM - > o <SELECT>.

Per uscire dalla modalità Zoom digitale +/-, premere un tasto qualsiasi tranne <D.ZOOM +/->, <SELECT> e i tasti ▲ ▼ ◀▶.

Per tornare nuovamente al formato della schermata precedente, selezionare un formato di schermata dal menu di regolazione del formato dello schermo o selezionare una sorgente di ingresso dal menu di selezione della sorgente (► pagina 37), o regolare il formato dello schermo con i tasti <D.ZOOM +/->.

Nota

- Quando viene inviato il segnale del computer al proiettore, sarà disponibile questa funzione.
- Non è possibile selezionare [Zoom digitale +/-] quando si seleziona [Vero] nell'Aspetto schermo.
- [Zoom digitale +/-] sono disabilitati e non possono essere visualizzati quando si seleziona [480i], [576i], [480p], [576p], [720p], [1035i] o [1080i] nel menu Sistema PC (► pagina 38).

Trapezio

Questa funzione si usa per regolare la distorsione trapezoidale dell'immagine proiettata.

- 1) Premere ▲ ▼ per selezionare [Trapezio].
- 2) Premere ► o il tasto <SELECT>.
- 3) Premere ▲ ▼ per scegliere la voce che si desidera regolare.

Trapezio	Per correggere la distorsione trapezoidale
Memorizza	Per memorizzare la correzione trapezoidale



Le seguenti voci sono il sottomenu di [Memorizza].

Memorizza	Conserva la correzione trapezoidale anche quando si disinserisce il cavo di alimentazione CA.
Azzera	Quando si spegne il proiettore, rilasciare la correzione trapezoidale.

Schermo

Soffitto

Questa funzione si usa per proiettare l'immagine da un proiettore montato a soffitto.

- 1) Premere ▲ ▼ per selezionare [Soffitto] e poi premere il tasto <SELECT>.
- 2) Premere ▲ ▼ per cambiare l'immagine.
 - Quando questa funzione è impostata su [On], l'immagine sarà invertita da sopra/sotto e da sinistra/destra.

Retro

Questa funzione si usa per proiettare l'immagine dal retro dello schermo.

- 1) Premere ▲ ▼ per selezionare [Retro] e poi premere il tasto <SELECT>.
- 2) Premere ▲ ▼ per cambiare l'immagine.
 - Quando questa funzione è impostata su [On], l'immagine sarà invertita da sinistra/destra.

Aspetto schermo [solo PT-VW330E]

Questa funzione si usa per proiettare l'immagine su uno schermo di proiezione da 4 : 3 o 16 : 9.

- 1) Premere ▲ ▼ per selezionare [Aspetto schermo] e poi premere il tasto <SELECT>.
- 2) Premere ▲ ▼ per scegliere una delle voci seguenti.

Installaz. di fabbrica(16 : 10)	16 : 10 è l'aspetto del monitor LCD.
16 : 9	Impostare su uno schermo di proiezione da 16 : 9.
4 : 3	Impostare su uno schermo di proiezione da 4 : 3.

Attenzione

- Quando si seleziona la funzione [4 : 3], [Normale espanso] non è disponibile nello schermo AV.
- Quando si seleziona la funzione [16 : 9], [Espanso (16 : 9)] non è disponibile nello schermo AV.
- [Normale espanso] non è disponibile quando si seleziona [720p], [1035i] o [1080i] nel menu Sistema PC.

Azzera

Per azzerare i dati regolati, tutte le regolazioni torneranno ai valori originali.

Premere ▲ ▼ per selezionare [Azzera] e poi premere il tasto <SELECT>.

- Comparirà una finestra di dialogo, selezionare [Si].

Suono

Selezionare [Suono] nel Menu principale (vedere "Utilizzo dei menu" a pagina 34), quindi selezionare la voce desiderata nel sottomenu.

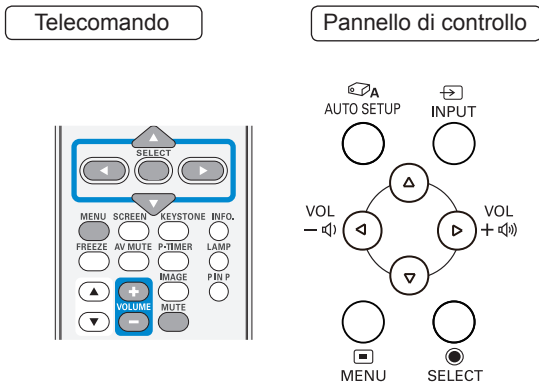

Volume

- 1) Premere ▲ ▼ per selezionare [Volume] e poi premere il tasto <SELECT>.
- 2) Premere ◀ ▶ per regolare il volume.

Operazione	Regolazione	Campo di regolazione
Premere ▶.	alza il volume	Valore massimo 63
Premere ◀.	abbassa il volume	Valore minimo 0

- Inoltre, è possibile premere il tasto <VOLUME +/-> sul telecomando o sul pannello di controllo per regolare il volume.

Muto

- 1) Premere ▲ ▼ per selezionare [Muto] e poi premere il tasto <SELECT>.
- 2) Premere il tasto <SELECT> per attivare/disattivare la funzione Muto.
 - Premere il pulsante <MUTE> sul telecomando per disattivare temporaneamente il suono. Per riattivare l'audio, premere nuovamente il tasto <MUTE> per selezionare Off o premere i tasti <VOLUME +/->.

MIC

- 1) Premere ▲ ▼ per selezionare [MIC] e poi premere il tasto <SELECT>.
- 2) Premere ▲ ▼ per attivare/disattivare la funzione MIC.
 - Quando nella funzione [MIC] si seleziona [Off], la funzione [Guadagno MIC] e [Standby MIC disatt.] non sono disponibili.
 - Se si attiva la funzione [MIC] quando si collega un audio PC all'ingresso AUDIO IN (un minijack), potrebbe essere emesso un suono alto all'improvviso a seconda del valore di impostazione del [Guadagno MIC].

Guadagno MIC

- 1) Premere ▲ ▼ per selezionare [Guadagno MIC] e poi premere il tasto <SELECT>.
- 2) Premere ◀ ▶ per regolare il guadagno di miscelazione MIC.

Operazione	Regolazione	Campo di regolazione
Premere ▶.	accende il guadagno di miscelazione MIC	Valore massimo 63
Premere ◀.	spegne il guadagno di miscelazione MIC	Valore minimo 0

Standby MIC disatt.

- 1) Premere ▲ ▼ per selezionare [Standby MIC disatt.] e poi premere il tasto <SELECT>.
- 2) Premere ▲ ▼ per attivare/disattivare la funzione Standby MIC disatt.
 - Quando si imposta la funzione [Standby MIC disatt.] su [On] e in stato Modalità stand by, è possibile produrre solo il volume di ingresso [MIC].
 - Solo la Modalità stand by è impostata su [Rete], è possibile selezionare [Standby MIC disatt.].

Impostazione

Selezionare [Impostazione] nel Menu principale (vedere "Utilizzo dei menu" a pagina 34), quindi selezionare la voce desiderata nel sottomenu.

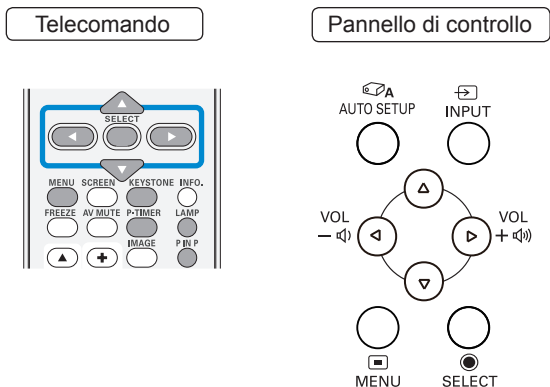

Lingua

- 1) Premere ▲ ▼ per selezionare [Lingua].
- 2) Premere ► o il tasto <SELECT>.
- 3) Premere ▲ ▼ per selezionare la lingua desiderata.

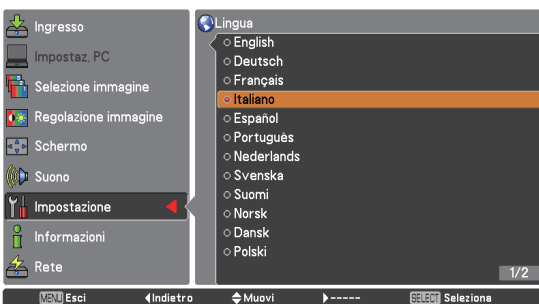
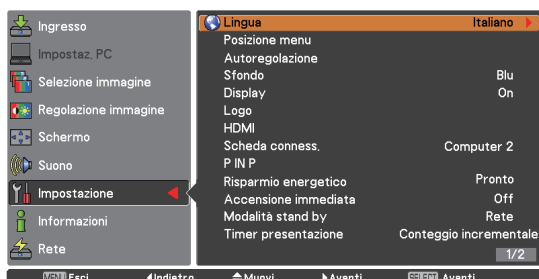

- La lingua usata nel menu su schermo è disponibile in inglese, tedesco, francese, italiano, spagnolo, portoghese, olandese, svedese, finlandese, norvegese, danese, polacco, ungherese, rumeno, russo, ceco, turco, arabo, kazako, vietnamita, cinese, coreano, giapponese e thailandese.

Posizione menu

Questa funzione si usa per cambiare la posizione del menu su schermo.

- 1) Premere ▲ ▼ per selezionare [Posizione menu].
- 2) Premere il tasto <SELECT> per cambiare la posizione.

- La Posizione menu cambia ad ogni pressione del tasto <SELECT> come segue:

al centro → in fondo a sinistra → in fondo a destra → in alto a sinistra → in alto a destra → al centro.....

Autoregolazione

- 1) Premere ▲ ▼ per selezionare [Autoregolazione].
- 2) Premere ► o il tasto <SELECT>.
- 3) Premere ▲ ▼ per selezionare queste funzioni come segue:

■ Ricerca ingresso

Questa funzione rileva automaticamente il segnale di ingresso. Quando viene trovato un segnale, la ricerca si arresta.

Off	La Ricerca ingresso non funziona
On1	La Ricerca ingresso funziona* ¹
On2	La Ricerca ingresso funziona* ²

- *1 : ● Quando si preme il tasto <AUTO SET> sul telecomando o il tasto <AUTO SETUP> sul pannello di controllo.
- *2 : ● Quando si accende il proiettore premendo il tasto <ON/STAND-BY> sul telecomando o sul pannello di controllo.
- Quando si preme il tasto <AUTO SET> sul telecomando o il tasto <AUTO SETUP> sul pannello di controllo.
- Quando il segnale di ingresso attuale è interrotto.*
- * Se la funzione AV mute o Fermo immag. è attiva, annullarla per attivare la Ricerca ingresso. Inoltre, non è disponibile quando viene visualizzato il menu su schermo.

■ Auto regolaz. PC

On	Abilita la Auto regolaz. PC * ¹
Off	Disabilita la Auto regolaz. PC

- *1 : Quando si preme il tasto <AUTO SET> sul telecomando o il tasto <AUTO SETUP> sul pannello di controllo.

Keystone automatico

Auto	Funziona sempre e corregge la distorsione trapezoidale in base all'inclinazione del proiettore.
Manuale	Funziona solo quando si preme il tasto <AUTO SET> sul telecomando o il tasto <AUTO SETUP> sul pannello di controllo.
Off	Disabilita il Keystone automatico.

Nota

- [Ricerca ingresso], [Auto regolaz. PC] e [Keystone automatico] non possono essere impostati su [Off] contemporaneamente.
- La funzione [Keystone automatico] non può funzionare quando la funzione Soffitto è impostata su [On] nel menu Impostazione.

Sfondo

Selezionare lo schermo di sfondo per quando non si rileva alcun segnale di ingresso.

- 1) Premere ▲ ▼ per selezionare [Sfondo].
- 2) Premere il tasto <SELECT>.
- 3) Premere ▲ ▼ per commutare tra ogni opzione così come di seguito.

Blu	Sfondo di colore blu.
Utente	Viene proiettato il logo trasferito con "Logo transfer software*1".
Nero	Sfondo di colore nero.

*1 : "Logo transfer software" è incluso nel CD-ROM fornito.

Display

Questa funzione decide se visualizzare i display su schermo.

- 1) Premere ▲ ▼ per selezionare [Display].
- 2) Premere il tasto <SELECT>.
- 3) Premere ▲ ▼ per commutare tra ogni opzione così come di seguito.

On	Mostra tutti i display su schermo *1
Disattiva attesa	Mostra l'immagine in ingresso invece del conto alla rovescia quando si accende il proiettore *2
Off	Nasconde i display su schermo *3

*1 : Usare questa funzione quando si desidera proiettare immagini dopo che la lampada diventa sufficientemente luminosa. L'impostazione preimpostata in fabbrica è questa opzione.

*2 : Usare questa funzione quando si desidera proiettare l'immagine al più presto possibile anche quando la lampada non è abbastanza luminosa.

*3 : Nasconde i display su schermo tranne:

- Menu su schermo.
- [Spegnere?]
- Display [Timer presentazione].
- No segnale per [Risparmio energetico]
- [Attendere]
- Freccie per la funzione Vero nel menu Schermo.

Logo

Questa funzione consente di personalizzare il logo dello schermo con le funzioni di modifica Seleziona logo, Blocca codice PIN logo e Cambia codice PIN logo.

- 1) Premere ▲ ▼ per selezionare [Logo].
- 2) Premere ► o il tasto <SELECT>.
- 3) Premere ▲ ▼ per scegliere la voce desiderata.

Seleziona logo

Questa funzione decide sul display di avvio tra le seguenti opzioni.

Off	Mostra solo il display del conto alla rovescia.
Installaz. di fabbrica	Mostra il logo impostato in fabbrica.
Utente	Viene proiettato il logo trasferito con "Logo transfer software*1".

*1 : "Logo transfer software" è incluso nel CD-ROM fornito.

Blocca codice PIN logo

Questa funzione impedisce a persone non autorizzate di cambiare il logo dello schermo.

Off	Il logo dello schermo può essere cambiato liberamente dal Menu logo.
ON	Il logo dello schermo non può essere cambiato senza un Codice PIN logo.

Nota

- Se si desidera cambiare l'impostazione della funzione Blocca codice PIN logo, premere il tasto <SELECT> e comparirà la finestra di dialogo Codice PIN logo. Inserire il Codice PIN logo come indicato di seguito. Il Codice PIN logo iniziale è impostato in fabbrica su "4321".

Impostazione

■ Cambia codice PIN logo

Il Codice PIN logo può essere cambiato inserendo il proprio numero a quattro cifre desiderato.

- 1) Premere ▲ ▼ per selezionare [Cambia codice PIN logo].
- 2) Premere il tasto <SELECT>.
 - Comparirà la finestra di dialogo del Codice PIN logo corrente.
- 3) Premere ▲ ▼ per inserire il codice attuale.
 - Comparirà la finestra di dialogo di inserimento del nuovo codice PIN logo. Impostare un nuovo codice PIN logo, comparirà una finestra di conferma, scegliere Sì per impostare il nuovo codice PIN logo.

Attenzione

- Accertarsi di prendere nota del nuovo codice PIN logo e tenerlo a portata di mano. Se si perde il numero, non si potrà più cambiare l'impostazione del Codice PIN logo.

HDMI

Questa funzione si usa solo per la sorgente di ingresso HDMI.

- 1) Premere ▲ ▼ per selezionare [HDMI].
- 2) Premere ► o il tasto <SELECT>.
 - I nomi per l'impostazione dell'uscita di Digital R/G/B variano da un apparecchio all'altro.

■ Immagine

Normale	Per l'uscita di Digital R/G/B l'apparecchiatura è impostata su Predefinito.
Avanzata	Per l'uscita di Digital R/G/B l'apparecchiatura è impostata su Avanzata.

■ Suono

HDMI	Quando la sorgente di ingresso è digitale, il suono è impostato su HDMI.
Computer 2	Quando la sorgente di ingresso DVI viene cambiata in sorgente di ingresso HDMI, il Suono viene impostato su Computer 2.

Attenzione

- Per i dettagli, consultare le istruzioni di funzionamento dell'apparecchiatura R/G/B digitale.

Scheda conness.

Il terminale COMPUTER IN 2/MONITOR OUT sul retro del proiettore è commutabile per l'ingresso computer 2 o l'uscita monitor.

- 1) Premere ▲ ▼ per selezionare [Scheda conness.] e poi premere il tasto <SELECT>.
- 2) Premere ▲ ▼ per commutare la voce.

Computer 2	Ingresso Computer
Uscita monitor	Uscita monitor

Nota

- La funzione Scheda conness. non è disponibile quando si seleziona [Computer 2] sulla sorgente di ingresso. Cambiare la sorgente di ingresso in altre (HDMI o Computer 1 o Video) in modo che sarà disponibile la funzione Scheda conness.

P IN P (Solo PT-VW330E)

Questa funzione si usa per proiettare due immagini contemporaneamente collocando un piccolo schermo secondario dentro o vicino a quello principale.

- 1) Premere ▲ ▼ per selezionare [P IN P].
 - Inoltre, è possibile premere il tasto <P IN P> sul telecomando per visualizzare il menu [PiP]
- 2) Premere ► oppure il tasto <SELECT> per accedere al sottomenu.
 - È valido solo il suono proveniente dalla sorgente dell'immagine principale, mentre non è possibile produrre il suono dell'immagine secondaria.

■ Modalità

- 1) Premere ▲ ▼ per selezionare [Modalità] e poi premere il tasto <SELECT>.
- 2) Premere ▲ ▼ per selezionare una modalità tra le voci indicate di seguito.

P IN P	Fornisce le immagini del quadro principale e di quello secondario secondo il rapporto dell'Aspetto schermo indicato nel menu Schermo
Side by Side(affianca)	Fornire le immagini dell'Immagine principale e dell'Immagine secondaria secondo il rapporto di 4:3.
Off	Disattiva la funzione P IN P.

Attenzione

- In [P IN P] l'immagine più grande è quella principale, mentre quella più piccola è l'immagine secondaria; in [Side by side](affianca), l'immagine sinistra è quella principale, mentre quella a destra è l'immagine secondaria.

Dimensioni immagine sec.

- 1) Premere ▲ ▼ per selezionare [Dimensioni immagine sec.] e poi premere il tasto <SELECT>.
- 2) Premere ▲ ▼ per selezionare una della voci indicate di seguito.
 - È possibile modificare le dimensioni dell'immagine secondaria scegliendo tra Piccola, Media e Grande.

Posizione immagine sec.

- 1) Premere ▲ ▼ per selezionare [Posizione immagine sec.] e poi premere il tasto <SELECT>.
- 2) Premere ▲ ▼ per selezionare una della posizioni indicate di seguito.
 - È possibile regolare la posizione dell'immagine secondaria (inferiore destra, superiore destra, superiore sinistra e inferiore sinistra).

Attenzione

- [Dimensioni immagine sec.] e [Posizione immagine sec.] funzionano solo in modalità PiP.
- La funzione PiP non è disponibile a seconda dei segnali di ingresso e dei terminali di ingresso selezionati.
- Quando il/i segnali di ingresso sono incompatibili, sull'immagine principale/secondaria comparirà un segno .

Risparmio energetico

Per ridurre il consumo energetico oltre che conservare la durata della lampada, la funzione Risparmio energetico spegne la lampada del proiettore quando non viene utilizzato per un determinato periodo.

- 1) Premere ▲ ▼ per selezionare [Risparmio energetico].
- 2) Premere ► oppure il tasto <SELECT> per accedere al sottomenu.

Modalità

- 1) Premere ▲ ▼ e poi premere il tasto <SELECT> per selezionare una modalità tra quelle indicate di seguito.

Pronto	Quando la lampada è completamente raffreddata, la spia <POWER> diventa verde lampeggiante. In questa condizione, la lampada del proiettore si accenderà se il segnale di ingresso viene ricollegato o se si preme uno qualsiasi dei tasti sul pannello di controllo o sul telecomando.
---------------	--

Spegnere	Quando la lampada è completamente raffreddata, l'alimentazione viene disinserita.
Off	La funzione Risparmio energetico è spenta.

Timer

- 1) Premere ▲ ▼ per selezionare [Timer] e poi premere il tasto <SELECT>.
- 2) Premere ▲ ▼ per impostare il Timer(1~30 min).

Accensione immediata

- 1) Premere ▲ ▼ per selezionare [Accensione immediata] e poi premere il tasto <SELECT>.
- 2) Premere ▲ ▼ per passare tra On e Off.
 - Quando questa funzione è impostata su [On], il proiettore si accende automaticamente semplicemente collegando il cavo di alimentazione CA a una presa a muro.
 - Accertarsi di spegnere correttamente il proiettore. Se si spegne il proiettore usando la sequenza errata, la funzione [Accensione immediata] non funziona correttamente.

Modalità stand by

Questa funzione può impostare l'alimentazione elettrica quando il proiettore è inattivo.

- 1) Premere ▲ ▼ per selezionare [Modalità stand by] e poi premere il tasto <SELECT>.
- 2) Premere ▲ ▼ per commutare tra le voci indicate di seguito.

Economia	Limita alcune funzionalità in modalità standby per ridurre il consumo di energia elettrica.
Rete	Non limita le funzionalità, anche in modalità standby.

Nota

- Quando si seleziona Rete, le ventole di raffreddamento potrebbero essere in funzione a seconda della temperatura all'interno del proiettore anche se questo è spento.
- Consultare "Istruzioni per l'uso - Utilizzo della rete".
- Se il Modalità Standby è impostato a [Economia], non è possibile utilizzare le funzioni di rete quando il proiettore attende. Inoltre, non è possibile usare alcuni comandi protocollo RS-232C.
- Se impostato su [Rete] è possibile usare le funzioni di rete quando il proiettore è inattivo.

Timer presentazione

Questa funzione consente di cambiare l'impostazione del Timer presentazione ed eseguirlo.

- 1) Premere ▲▼ per selezionare [Timer presentazione].
- 2) Premere ► oppure il tasto <SELECT> per accedere al sottomenu.

■ Modalità

- 1) Premere il tasto ▲▼ per selezionare una modalità tra le voci indicate di seguito.

Conteggio incrementale	Sullo schermo compare il display del Timer presentazione 000:00 e inizia il conteggio incrementale (000:00-180:00)
Conto alla rovescia	Sullo schermo compare il tempo impostato nell'impostazione del Timer e inizia il conto alla rovescia.

■ Timer

- 1) Premere ▲▼ per selezionare [Timer] e poi premere il tasto <SELECT>.
- 2) Premere ▲▼ per impostare il [Timer] (1-180 min).

- Il Timer è disponibile solo nel Conto alla rovescia. Il valore default è di 10 min.

■ Esegui

- 1) Premere ▲▼ per selezionare una voce tra quelle indicate di seguito e poi premere il tasto <SELECT>.

Start	Esegue la funzione di conteggio incrementale o il conto alla rovescia.*1
Azzera	Azzera i valori del Timer presentazione.*2
Esci	Per uscire dall'operazione Timer presentazione.

- *1 : Premere il tasto <SELECT> su Start e l'indicazione diventa Stop. Per arrestare il Conteggio incrementale o il Conto alla rovescia, premere il tasto <SELECT> su Stop nel menu dello schermo e poi l'indicazione diventa Riavvia. Premere il tasto <SELECT> su Riavvia per ripristinare il Conteggio incrementale o il Conto alla rovescia.

- *2 : Premere il tasto <SELECT> su Azzera per tornare al seguente valore:

Conteggio incrementale	"000:00"
Conto alla rovescia	Timer impostato

Attenzione

- Per arrestare la funzione [Timer presentazione], premere il tasto <P-TIMER>.
- Per annullare la funzione [Timer presentazione], premere e tenere premuto il tasto <P-TIMER> per qualche secondo.

Closed caption

[Solo per l'ingresso NTSC, 480i]

- 1) Premere ▲▼ per selezionare [Closed caption].
- 2) Premere ► o il tasto <SELECT> per entrare nel sottomenu.

■ Closed caption

- 1) Premere ▲▼ per selezionare [Closed caption] e poi premere il tasto <SELECT>.
- 2) Premere ▲▼ per selezionare Off, CC1, CC2, CC3 o CC4.

■ Colore

- 1) Premere ▲▼ per selezionare [Colore] e poi premere il tasto <SELECT>.
- 2) Premere ▲▼ per selezionare colore o bianco.

Attenzione

- La funzione didascalia è utilizzata nei paesi dell'America del nord per mostrare il tasto su televisione o video per fornire informazioni aggiuntive o interpretative agli spettatori. La didascalia può non essere mostrata su alcuni dispositivi o quando il software non supportato è utilizzato.
- È possibile selezionare l'opzione [Closed caption] solo con segnali di ingresso [NTSC] o [480i].
- Se l'opzione [Trapezio] è impostata con valori di correzione particolarmente elevati, è possibile che una parte del testo non sia visualizzata.
- I sottotitoli Closed Caption non sono visualizzati quando sono presenti schermate di menu.

Alimentazione lampada

Questa funzione consente di cambiare la luminosità dello schermo.

- 1) Premere ▲ ▼ per selezionare [Alimentazione lampada] e poi premere il tasto <SELECT>.
- 2) Premere ▲ ▼ per selezionare una delle modalità indicate di seguito.
 - È anche possibile premere il tasto <LAMP> per visualizzare [Alimentazione lampada].

Auto	Luminosità in base al segnale di ingresso.
Normale	L'alimentazione della lampada è al massimo.
Eco1	L'alimentazione della lampada è al 70% della modalità Normale.
Eco2	L'alimentazione della lampada è al 53% della modalità Normale.

Telecomando

Questa funzione di commutazione impedisce l'interferenza del telecomando quando si usano vari proiettori o apparecchiature video contemporaneamente.

- 1) Premere ▲ ▼ per selezionare [Telecomando].
- 2) Premere ► o il tasto <SELECT>.
- 3) Premere ▲ ▼ per selezionare uno dei sette codici.
 - Questo proiettore fornisce 7 diversi codici del telecomando: [Tutti], da [Code 1] a [Code 6].

Attenzione

- Quando si usa il proiettore sotto il codice [Tutti], è possibile utilizzare vari proiettori contemporaneamente. Se si desidera usare il proiettore in modo indipendente, occorre passare all'altro codice.
- Quando sul proiettore e sul telecomando si impostano vari codici, non è possibile realizzare alcuna operazione. In tal caso, commutare il codice sul telecomando per adattarlo a quello sul proiettore.
- Se si tolgono le batterie dal telecomando per molto tempo, il codice del telecomando sarà azzerato.

Sicurezza

Questa funzione consente di usare la funzione Blocco comandi e Blocca codice PIN per impostare la protezione per il funzionamento del proiettore.

- 1) Premere ▲ ▼ per selezionare [Sicurezza].
- 2) Premere ► oppure il tasto <SELECT> per accedere al sottomenu.

■ Blocco comandi

Questa funzione blocca i tasti del pannello di controllo e del telecomando per impedire il funzionamento da parte di persone non autorizzate.

- 1) Premere ▲ ▼ per selezionare le voci desiderate indicate di seguito.

	Sbloccato.
	Blocca il funzionamento del pannello di controllo. Per sbloccare, usare il telecomando.
	Blocca il funzionamento del telecomando. Per sbloccare, usare il pannello di controllo.

■ Blocca codice PIN

Questa funzione impedisce che il proiettore venga usato da persone non autorizzate e fornisce le seguenti opzioni di impostazione per la protezione.

- 1) Premere ▲ ▼ per selezionare le voci desiderate indicate di seguito.

Off	Sbloccato.
On1	Inserire il codice PIN ogni volta che si accende il proiettore.
On2	Inserire il codice PIN per usare il proiettore dopo aver disinserito il cavo di alimentazione; fino che il cavo di alimentazione CA è inserito, non è possibile usare il proiettore senza un codice PIN.

Attenzione

- Ogni volta che si cambia l'impostazione della funzione Blocca codice PIN o il codice PIN (il numero a quattro cifre), occorre inserire il codice PIN. Il numero "1234" è impostato come codice PIN iniziale in fabbrica.

Impostazione

■ Cambia codice PIN

Il Codice PIN può essere cambiato inserendo il proprio numero a quattro cifre desiderato.

1) Premere ▲▼ per selezionare [Cambia codice PIN] e poi premere il tasto <SELECT>.

- Comparirà la finestra di dialogo del codice PIN attuale.

2) Premere ▲▼ per inserire il codice attuale. Premere il tasto ► per fissare il numero e spostare il puntatore del riquadro rosso alla casella successiva.

- Comparirà la finestra di dialogo di inserimento del nuovo codice PIN.

3) Ripetere queste operazioni per impostare un nuovo codice PIN.

Raffreddamento

1) Premere ▲▼ per selezionare [Raffreddamento] e poi premere il tasto <SELECT>.

2) Premere ▲▼ per selezionare un'opzione.

- Questa funzione fornisce le seguenti opzioni nel funzionamento delle ventole di raffreddamento quando il proiettore è spento.

L1	Funzionamento normale
L2	Suono più lento e basso rispetto al funzionamento normale (L1), ma impiega più tempo a raffreddare il proiettore.

Controllo ventola

1) Premere ▲▼ per selezionare [Controllo ventola] e poi premere il tasto <SELECT>.

2) Premere ▲▼ per selezionare una delle opzioni indicate di seguito.

- Scegliere la velocità di funzionamento delle ventole di raffreddamento dalle seguenti opzioni in base all'altezza dal suolo a cui si usa il proiettore.

Off	Velocità normale.*1
On1	Più veloce della modalità Off.*2
On2	Più veloce della modalità On 1.*3

*1 : Impostare questa funzione su [Off] quando si usa il proiettore ad un'altezza non elevata.

*2 : Selezionare questa modalità quando si usa il proiettore ad altezze elevate (circa 1,200 metri o più sul livello del mare) dove le ventole hanno minor effetto di raffreddamento.

*3 : Selezionare questa modalità quando si usa il proiettore ad altezze maggiori (rispetto a quelle dove le ventole hanno minor effetto di raffreddamento).

Nota

- La mancata impostazione della velocità di funzionamento delle ventole di raffreddamento può ripercuotersi sulla durata del proiettore.
- Il rumore delle ventole aumenta in [On 1] e [On 2].

Controllo ritardo video

Questa funzione consente di realizzare un'elaborazione digitale più rapida di un'immagine proiettata.

1) Premere ▲▼ per selezionare [Controllo ritardo video] e poi premere il tasto <SELECT>.

2) Premere ▲▼ per selezionare una voce tra On e Off.

Attenzione

- Non è possibile selezionare [Riduzione rumorosità] e [Progressivo] quando [Controllo ritardo video] è impostato su [On].

Timer filtro

Questa funzione si usa per impostare una frequenza per la sostituzione del filtro.

1) Premere ▲▼ per selezionare [Timer filtro].

2) Premere ► o il tasto <SELECT> per accedere alle voci del sottomenu.

■ Timer filtro

Mostra il tempo accumulato totale dell'impostazione del timer di utilizzo del filtro.

■ Timer

Per impostare un timer. Quando il proiettore raggiunge il tempo selezionato, sullo schermo compare l'icona di avviso filtro.

1) Premere ▲▼ per selezionare [Timer] e poi premere il tasto <SELECT>.

2) Premere ▲▼ per impostare il Timer.

- Selezionare tra [Off/1000H/2000H/3000H/4000H/5000H/6000H] a seconda dell'ambiente di utilizzo.

■ Azzerare timer filtro

Dopo aver sostituito il filtro, accertarsi di azzerare il timer.

- 1) **Premere ▲ ▼ per selezionare [Azzerare timer filtro].**
- 2) **Premere il tasto <SELECT>.**
 - Comparirà [Azzerare timer filtro?]. Selezionare [Si] per continuare. Comparirà un'altra finestra di dialogo di conferma, selezionare [Si] per azzerare il Timer filtro.

Risparmio energetico totale

Questa funzione visualizza la quantità di energia e CO2 emesso dal proiettore.

- 1) **Premere ▲ ▼ per selezionare [Risparmio energetico totale] e poi premere il tasto <SELECT>.**
 - Mostra il risparmio energetico accumulato totale del proiettore e visualizza la quantità totale di CO2 emesso dal proiettore.
- 2) **Premere il tasto <SELECT> per azzerare le cifre del risparmio energetico totale e il CO2 emesso.**
 - Comparirà [Risparmio energetico totale Azzerare?]. Selezionare [Si] per continuare. Comparirà un'altra finestra di dialogo di conferma, selezionare [Si] per azzerare il Risparmio energetico totale.

Registro controllo remoto

Questa funzione registra le operazioni anomale durante l'uso del proiettore e usa la registrazione durante la diagnostica dei guasti.

- 1) **Premere ▲ ▼ per selezionare [Registro controllo remoto].**
- 2) **Premere ► o il tasto <SELECT> per visualizzare il messaggio di avvertimento più recente.**
 - Vengono visualizzati fino a 10 log di avvertimento con il messaggio di avvertimento più recente in cima all'elenco, seguito dai messaggi precedenti in ordine cronologico.

Attenzione

- Quando si esegue la funzione preimpostata in fabbrica, tutte le registrazioni di controllo remoto vengono cancellate.

Impostazioni di fabbrica

Questa funzione riporta tutti i valori impostati tranne Logo utente, Blocca codice PIN, Blocca codice PIN logo, Contatore lampada e Timer filtro e Risparmio energetico totale sulle impostazioni di default di fabbrica.

- 1) **Premere ▲ ▼ per selezionare [Impostazioni di fabbrica].**
- 2) **Premere il tasto <SELECT>.**
 - Comparirà [Torna a impostaz.fabbrica?]. Selezionare [Si] per continuare. Comparirà un'altra finestra di dialogo di conferma, selezionare [Si] per tornare a Impostazioni di fabbrica.

Selezionare [Informazioni] nel Menu principale (vedere "Utilizzo dei menu" a pagina 34), quindi selezionare la voce desiderata nel sottomenu.

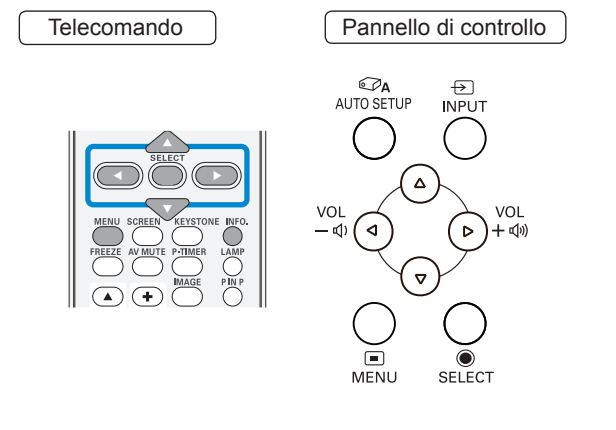

Display delle informazioni sulla sorgente di ingresso

Il menu Informazioni si usa per controllare lo stato del segnale dell'immagine proiettata e il funzionamento del proiettore.

Per visualizzare il menu Informazioni è anche possibile premere il tasto <INFO.> sul telecomando.

■ Ingresso

Viene visualizzata la sorgente di ingresso selezionata.

■ Sistema

Viene visualizzato il sistema selezionato.

■ Freq. orizz.

Viene visualizzata la Freq. orizz. selezionata.

La frequenza orizzontale del segnale di ingresso viene visualizzata in KHz, o - - - KHz in caso di assenza di segnale.

■ Freq. vert.

Viene visualizzata la Freq. vert. selezionata.

La frequenza verticale del segnale di ingresso viene visualizzata in Hz, o - - - Hz in caso di assenza di segnale. I numeri di Hz raddoppiano durante l'interlacciamento.

■ Schermo

Viene visualizzato il formato dello Schermo selezionato.

■ Lingua

Viene visualizzata la lingua selezionata.

■ Alimentazione lampada

Viene visualizzata la modalità della lampada selezionata.

■ Tempo funzionamento lampada

Viene visualizzato il tempo di funzionamento cumulativo della lampada.

■ Risparmio energetico

Vengono visualizzati [Off], [Pronto] o [Spegnere] e [Timer].

■ Blocco comandi

Viene visualizzata la seguente icona Blocco comandi.

■ Blocca codice PIN

Viene visualizzato [Off], [On 1] o [On 2].

■ Telecomando

Viene visualizzato il codice del telecomando selezionato.

■ Numero seriale

Viene visualizzato il numero seriale del proiettore.

Il numero seriale si usa per gli interventi di assistenza al proiettore.

■ Risparmio energetico totale

Vengono visualizzati la quantità di energia risparmiata e il CO2 emesso.

Spie LAMP REPLACE e WARNING

Gestione dei problemi

Gli eventuali problemi che si dovessero verificare all'interno del proiettore sono segnalati mediante le spie <POWER>, <LAMP REPLACE> e/o <WARNING>. Di seguito si descrive come risolvere i problemi segnalati.

ATTENZIONE

- Prima di intraprendere misure correttive, seguire la procedura di disinserimento dell'alimentazione indicata in "Spegnimento del proiettore". (➔ pagina 28)
- Se sono illuminati con luce fissa o lampeggiante più indicatori, controllare lo stato del proiettore facendo riferimento a ciascuno di essi.

Nota

- Controllare lo stato dell'alimentazione segnalato dalla spia <POWER>.

Spia LAMP REPLACE

Spia	Accesa con luce gialla
Stato	La lampada di proiezione è al termine della sua durata.
Controllare	Se sullo schermo compare l'icona Cambia lampada?
Soluzione	Sostituire il gruppo lampada. (➔ pagina 63)

Nota

- Se la spia <LAMP REPLACE> continua a rimanere accesa o lampeggiante anche dopo aver eseguito queste operazioni, rivolgersi al rivenditore per la riparazione dell'apparecchio.

Spia WARNING

Spia	Accesa con luce rossa	Luce rossa lampeggiante
Stato	Il proiettore rileva una condizione anomala e non è possibile accenderlo.	La temperatura interna del proiettore è elevata in modo anomalo. Non è possibile accendere il proiettore. E la spia <POWER> lampeggia con luce rossa.
Controllare	Disinserire il cavo di alimentazione CA e reinserirlo per accendere il proiettore.	- Esiste uno spazio idoneo alla ventilazione del proiettore? Controllare lo stato di installazione per vedere se gli sfiami dell'aria del proiettore non siano bloccati. - Il proiettore è stato installato vicino a un impianto di condizionamento dell'aria/condotto o sfianto di riscaldamento? - I filtri sono puliti?
Soluzione	Se il proiettore è di nuovo spento, disinserire il cavo di alimentazione CA e contattare il rivenditore o il centro di assistenza per l'assistenza e il controllo.	- Fornire un buono stato di installazione al proiettore. - Spostare l'installazione del proiettore lontano dal condotto o dallo sfianto. - Sostituire i filtri.

Nota

- Se la spia <WARNING> rimane accesa o lampeggia dopo aver eseguito queste operazioni, rivolgersi al proprio rivenditore per assistenza o riparazione. Non lasciare il proiettore acceso. Potrebbe provocare scossa elettrica o rischio di incendio.
- Il proiettore rileva una condizione anomala e non è possibile accenderlo. Disinserire il cavo di alimentazione CA e reinserirlo per accendere il proiettore. Se il proiettore è di nuovo spento, disinserire il cavo di alimentazione CA e contattare il rivenditore o il centro di assistenza per l'assistenza e il controllo. Non lasciare il proiettore acceso. Potrebbe provocare scossa elettrica o rischio di incendio.

Sostituzione

Prima di sostituire l'unità

- Prima di eseguire operazioni di manutenzione o di sostituzione delle parti, spegnere sempre l'alimentazione ed estrarre la spina di alimentazione dalla presa a parete. (➔ pagine 24, 28)
- Accertarsi di rispettare la procedura "Spegnimento del proiettore" (➔ pagina 28) quando si realizza l'operazione di alimentazione.

Manutenzione

Corpo del proiettore

Rimuovere sporco e polvere con un panno morbido e asciutto.

- Se lo sporco è ostinato, pulirlo con un panno bagnato con acqua e ben strizzato per rimanere solo inumidito. Asciugare quindi il proiettore con un panno asciutto.
- Non utilizzare benzina, diluenti, alcool denaturato od altri solventi, prodotti per la pulizia domestica o panni antipolvere trattati con prodotti chimici. Il loro utilizzo potrebbe danneggiare il corpo esterno del proiettore.

Superfici in vetro dell'obiettivo

Asportare sporco e polvere dalla superficie dell'obiettivo con un panno morbido e asciutto.

- Non utilizzare un panno con superficie abrasiva, oppure umido, unto o impolverato.
- L'obiettivo è fragile. Non esercitare una forza eccessiva per la pulizia.

Attenzione

- L'obiettivo utilizza un gruppo ottico in vetro. Eventuali urti, o una forza eccessiva durante la pulizia possono graffiare la superficie. Maneggiare con cura.

Sostituzione dell'unità

Gruppi filtro dell'aria

Il filtro impedisce l'accumulo di polvere sugli elementi ottici interni al proiettore. Se il filtro si intasa di particelle di polvere, ridurrà l'efficacia delle ventole di raffreddamento e potrebbe provocare un accumulo di calore interno e impattare negativamente sulla durata del proiettore.

Se sullo schermo compare un'icona "Avviso filtro", sostituire immediatamente i filtri.

Sostituzione dei gruppi filtro dell'aria

1) Rimuovere i filtri dell'aria.

- Capovolgere il proiettore ed estrarre il coperchio del filtro (inferiore); tirare la maniglia ed estrarre l'intero filtro (inferiore). Premere i fermi ed estrarre il coperchio del filtro (laterale); tirare la maniglia ed estrarre il filtro laterale.

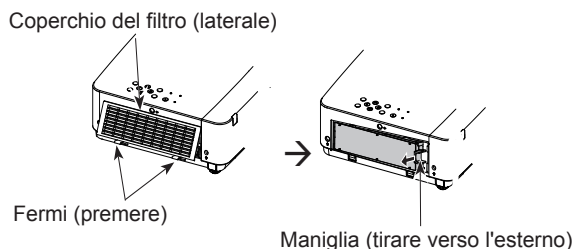
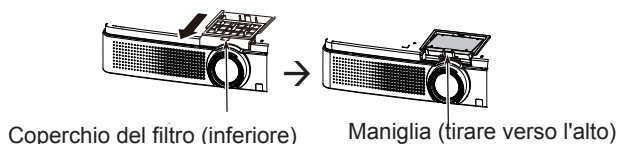

2) Sostituire i gruppi filtro dell'aria.

- Rimettere i filtri nuovi in sede. Accertarsi che i filtri siano completamente inseriti nel proiettore.

■ Azzeramento del Timer filtro

Dopo aver sostituito il filtro, accertarsi di azzerare il Timer filtro. (➔ pagina 57 "Azzerare timer filtro")

Attenzione

- Spegnere sempre l'alimentazione prima di procedere con la sostituzione del gruppo filtro dell'aria.
- Per la sostituzione del gruppo filtro dell'aria, assicurarsi che il proiettore sia stabile e lavorare prestando la massima attenzione alla sicurezza, anche in caso di caduta del filtro dell'aria.
- Non usare il proiettore con i filtri rimossi. La polvere potrebbe accumularsi sugli elementi ottici provocando una qualità scadente dell'immagine.
- Non mettere nulla negli sfiami dell'aria. In caso contrario, si potrebbe provocare un funzionamento anomalo del proiettore.
- Non lavare i filtri con acqua o altri liquidi per non danneggiarli.

■ Fissaggio del coperchio del filtro al proiettore

Il coperchio del filtro in dotazione è progettato per impedire l'accumulo di polvere sul filtro quando si monta il proiettore a soffitto.

1) Capovolgere il proiettore.

2) Rimuovere il coperchio del filtro (inferiore). (➔ pagina 60)

3) Fissaggio del coperchio del filtro al proiettore.

- Spingere il coperchio come illustrato nella figura.

4) Fissare il proiettore al montaggio a soffitto secondo i manuali di istruzione forniti con il montaggio a soffitto.

Per il montaggio a soffitto

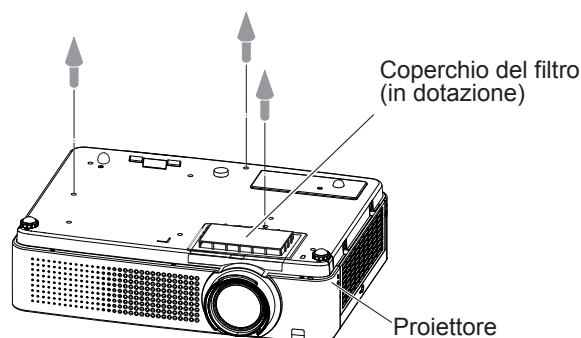

Attenzione

- Conservare il coperchio del filtro (inferiore) per usarlo in seguito.
- Se si applica il fissaggio del proiettore ET-PKV100B, il coperchio del filtro in dotazione non è necessario.

Sostituzione

■ Gruppo lampada

Il gruppo lampada è considerato materiale di consumo. È possibile controllare il tempo di utilizzo totale della lampada nel menu Informazioni a pagina 58.

Si raccomanda di rivolgersi a un tecnico autorizzato per la sostituzione del gruppo lampada. Contattare il rivenditore. Rivolgersi al proprio rivenditore per l'acquisto di un Unità lampada sostitutiva (ET-LAV100).

ATTENZIONE:

- **Non sostituire il gruppo lampada mentre è caldo. (Attendere almeno 45 minuti dopo l'uso).**

Le superfici interne possono presentare temperature molto elevate. Prestare la massima attenzione per evitare lesioni personali.

■ Note sulla sostituzione del gruppo lampada

- La sorgente luminosa del gruppo lampada è di vetro e può infrangersi in caso di colpi con una superficie dura o se viene lasciata cadere.
Maneggiare con cura.
- La sostituzione del gruppo lampada richiede l'utilizzo di un cacciavite tipo Phillips.
- Quando si sostituisce il gruppo lampada, accertarsi di tenerlo dalla maniglia.
- Quando si sostituisce la lampada perchè non illumina più, esiste una possibilità che sia rotta. Se si sostituisce la lampada di un proiettore installato al soffitto, occorre sempre dare per scontato che sia rotta e occorre posizionarsi in piedi a lato del coperchio della lampada, non al di sotto di essa. Togliere delicatamente il coperchio della lampada. Quando si apre il coperchio della lampada, potrebbero cadere dei pezzetti di vetro. Se dovessero penetrare negli occhi o nella bocca, ricorrere immediatamente alle cure mediche.
- La lampada contiene mercurio. Per lo smaltimento dei gruppi lampada usati, chiedere informazioni alle autorità locali o al proprio rivenditore.

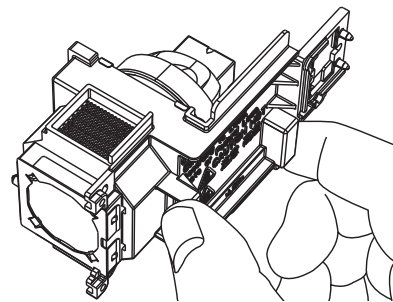



Attenzione

- Utilizzare solo ed esclusivamente i modelli di lampada indicati.
- I numeri di parte degli accessori e dei componenti venduti separatamente sono soggetti a modifiche senza preavviso.

■ Quando sostituire il gruppo lampada

Il gruppo lampada è considerato materiale di consumo. La luminosità emessa dalla lampada diminuisce con l'uso. È quindi necessario sostituire il gruppo lampada periodicamente.

Quando la lampada di proiezione raggiunge il termine della sua durata, sullo schermo compare l'icona Cambia lampada e la spia <LAMP REPLACE> si accende con luce gialla. Sostituire subito la lampada con una nuova.

Tempo funzionamento lampada	Su schermo Icona Cambia lampada 	Spia LAMP REPLACE 
Oltre 3000 ore *	Il messaggio viene visualizzato per 10 secondi. Se si preme un tasto qualsiasi durante questi 10 secondi, il messaggio scompare.	Acceso con luce gialla (anche in modalità standby).
Oltre 3200 ore *	Se si accende l'alimentazione senza sostituire la lampada, l'alimentazione si spegne automaticamente dopo circa dieci minuti per impedire il malfunzionamento del proiettore.	

*3200 hours of use is a rough guideline, but is not a guarantee. The lamp runtime differs depending on the setting of "Lamp power" menu.

Nota

- L'icona Cambia lampada non comparirà quando la funzione [Display] è impostata su [Off] (➔ pagina 55), o durante "Fermo immag" (➔ pagina 37), o "AV mute" (➔ pagina 37).

■ Sostituzione del gruppo lampada

ATTENZIONE:

- Quando il proiettore è montato a soffitto, non lavorare con il viso in prossimità del proiettore.
- Montare saldamente il gruppo lampada e il coperchio.
- Qualora si riscontrino difficoltà nell'inserimento del gruppo lampada, estrarlo completamente e provare di nuovo. Se si usa forza eccessiva per installare il gruppo lampada, è possibile danneggiare il connettore di contatto.

1) Disinserire l'alimentazione seguendo la procedura in "Spegnimento del proiettore" (→ pagina 28). Disinserire il cavo di alimentazione CA. Attendere almeno 45 minuti e assicurarsi che il gruppo lampada e le zone circostanti si siano raffreddati.

2) Usare un cacciavite Phillips per allentare la vite di fissaggio del coperchio della lampada e rimuovere il coperchio della lampada.

- Rimuovere il coperchio della lampada estraendolo lentamente nella direzione indicata dalla freccia.

3) Utilizzando un cacciavite Phillips, svitare le viti di fissaggio del gruppo lampada fino a quando le viti girano liberamente. Afferrando il gruppo lampada usato per l'apposito manico, estrarlo con cautela dal proiettore.

4) Inserire il nuovo gruppo lampada nella direzione corretta. Stringere le tre viti di fissaggio del gruppo lampada con un cacciavite Phillips.

5) Rimontare il coperchio della lampada e stringere saldamente la vite di fissaggio del coperchio con un cacciavite Phillips.

- Montare il coperchio della lampada inserendolo lentamente nella direzione opposta indicata dalla freccia.

Nota

- Al momento della sostituzione del gruppo lampada (ET-LAV100), il tempo totale di utilizzo del gruppo lampada viene azzerato automaticamente.

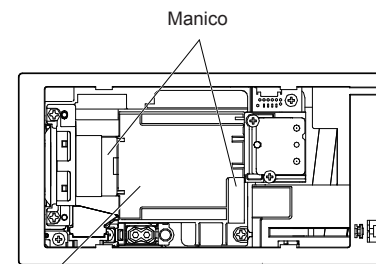
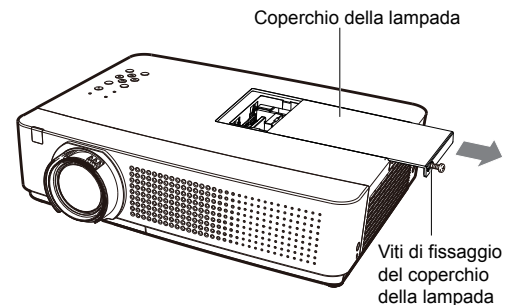

lampada

Viti di fissaggio del gruppo lampada

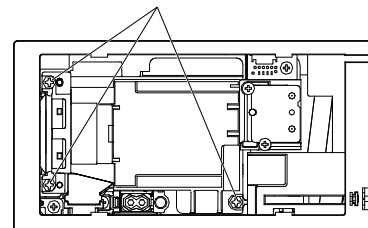

Sostituzione

Fissaggio del copriobiettivo

Quando si sposta questo proiettore o mentre non lo si usa per un lungo periodo di tempo, fissare il copriobiettivo. Fissare il copriobiettivo in base alle seguenti procedure.

- 1) Il thread la stringa (in dotazione) attraverso il foro sulla PAC lente.
- 2) Spinge l'altra estremità della corda nella parte anteriore del gancio (come l'immagine mostrata) sul fondo del proiettore.

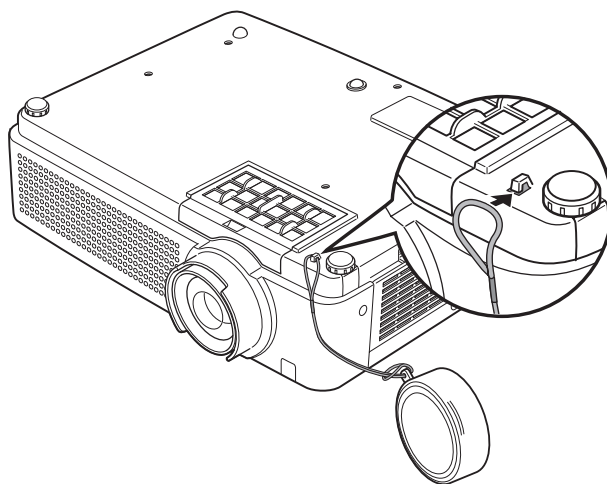

Risoluzione dei problemi

Controllare i punti descritti di seguito. Per dettagli, vedere le relative pagine.

Problema	Causa	Pagina di riferimento
L'unità non si accende.	● Il cavo di alimentazione potrebbe essere scollegato.	—
	● Nessuna alimentazione alla presa elettrica.	—
	● Sono scattati gli interruttori di protezione.	—
	● Le spie <LAMP REPLACE>, <POWER> o <WARNING> sono accese con luce fissa o lampeggiante?	25, 59
	● Il coperchio della lampada non è stato installato correttamente.	63
Non appare nessuna immagine.	● La sorgente del segnale video potrebbe non essere collegata correttamente ad un terminale.	23
	● L'impostazione della selezione ingresso potrebbe non essere corretta.	30
	● L'impostazione di regolazione [Luminosità] potrebbe essere all'impostazione minima.	43
	● La sorgente di ingresso che è collegata al proiettore potrebbe avere un problema.	—
	● La funzione [AV mute] potrebbe essere in uso.	32
L'immagine è sfocata.	● La messa a fuoco dell'obiettivo potrebbe non essere stata impostata correttamente.	29
	● Il proiettore potrebbe non essere alla distanza corretta dallo schermo.	20
	● L'obiettivo potrebbe essere sporco.	12
	● Il proiettore potrebbe essere troppo inclinato.	—
Il colore è pallido o grigiastro.	● La regolazione [Colore] o [Tinta] potrebbe essere errata.	43
	● La sorgente di ingresso che è collegata al proiettore potrebbe non essere regolata correttamente.	—
	● Il cavo RGB è danneggiato.	—
Non viene emesso audio dall'altoparlante incorporato.	● Le connessioni di ingresso potrebbero non essere corrette.	23
	● Il volume potrebbe essere impostato al livello minimo.	32, 49
	● Potrebbe essere attiva la funzione di azzeramento volume [AV mute].	32
	● Quando AUDIO OUT è inserito, l'altoparlante integrato del proiettore non è disponibile.	17
	● Potrebbe essere attiva la funzione di azzeramento volume [Muto].	33, 49
Il telecomando non funziona.	● Le batterie potrebbero essere scariche.	—
	● Le batterie potrebbero non essere state inserite correttamente.	18
	● Il ricevitore del segnale del telecomando sul proiettore potrebbe essere ostruito.	15
	● Il telecomando potrebbe trovarsi fuori dal raggio operativo.	15
	● Una forte sorgente di luce, ad esempio una lampada a fluorescenza, colpisce il ricevitore del segnale.	15
	● Quando sul proiettore e sul telecomando sono impostati codici diversi.	55
I pulsanti di controllo del proiettore non funzionano.	● Il pannello di controllo non è disponibile se è bloccato in [Blocco comandi] sotto [Sicurezza] della sezione [Impostazione].	55
L'immagine non viene visualizzata correttamente.	● Potrebbe esserci un problema con il VCR oppure con un'altra sorgente di segnali. ● Si sta ricevendo un segnale non compatibile con il proiettore.	— 72-75

Risoluzione dei problemi

Problema	Causa	Pagina di riferimento
L'immagine da un computer non viene visualizzata.	<ul style="list-style-type: none"> È possibile che la lunghezza del cavo utilizzato sia superiore alla lunghezza dell'apposito cavo opzionale. L'uscita video esterna da un computer portatile potrebbe non essere corretta. 	— —
Immagine da un dispositivo HDMI non appare o non è stabile.	<ul style="list-style-type: none"> Il cavo HDMI è collegato correttamente? Disinserire l'alimentazione al proiettore e alle periferiche collegate. Poi, inserire nuovamente l'alimentazione al proiettore e alle periferiche collegate. Il cavo di collegamento del segnale non è supportato? 	23 — 72-75
Nessun suono viene emesso da un dispositivo HDMI.	<ul style="list-style-type: none"> Impostare il canale suono del dispositivo collegato al PCM lineare. Se durante la connessione del cavo HDMI non viene prodotto alcun segnale audio, collegare il cavo audio al terminale COMPUTER AUDIO IN 2 e impostare su "Computer 2" in "Suono" del menu "Impostazione". 	— 52
L'immagine è distorta o non centrata.	<ul style="list-style-type: none"> Controllare [Regolaz. PC] o [Schermo] e regolarli. 	40, 46
Sullo schermo compare il punto esclamativo  .	<ul style="list-style-type: none"> L'operazione non è valida. Procedere correttamente. 	—

Nota

- Qualora il problema persista anche dopo aver eseguito le operazioni descritte in questa tabella, rivolgersi al proprio rivenditore.

Informazioni Tecniche

Terminale seriale

Il connettore seriale situato sul pannello connettori del proiettore è conforme alle specifiche dell'interfaccia RS-232C, in modo che il proiettore possa essere comandato tramite un computer collegato a tale connettore.

Collegamento

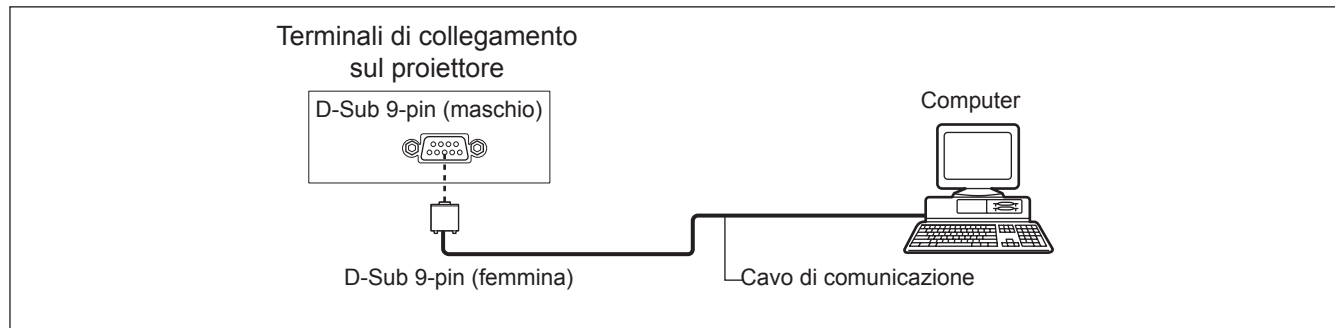

Assegnazione dei pin e nomi dei segnali

D-Sub 9-pin (maschio) Vista dall'esterno	N° pin	Nome segnale	Contenuti
	①	—	NC
	②	RXD	Dati ricevuti
	③	TXD	Dati trasmessi
	④	—	NC
	⑤	GND	Terra
	⑥	—	NC
	⑦	—	NC
	⑧	—	NC
	⑨	—	NC

Condizioni di comunicazione

Livello del segnale	Compatibilità con RS-232C
Metodo di sincronizzazione	Asincrono
Velocità di trasmissione dati	19200 bps
Parità	Nessuno

Lunghezza caratteri	8 bit
Bit di stop	1 bit
Parametro X	Nessuno
Parametro S	Nessuno

Nota

- Quando la funzione [AMX D. D.] è impostata su [On] nel menu [Rete], il Baud rate passa automaticamente a 9600 bps.

Formato base

La trasmissione dal computer inizia con STX. Saranno quindi inviati, nell'ordine, comando, parametro e ETX. Aggiungere i parametri in base ai dettagli del comando.

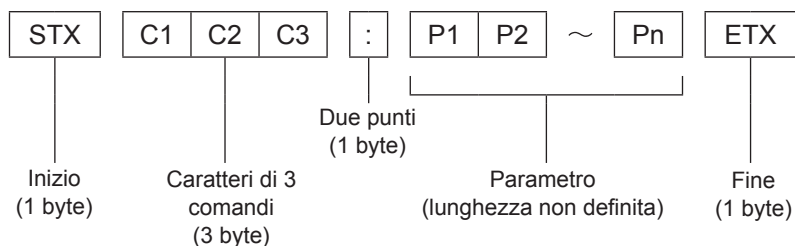

*: Per l'invio di comandi senza parametri, i due punti (:) non sono necessari.

Formato base (con sotto-comando)

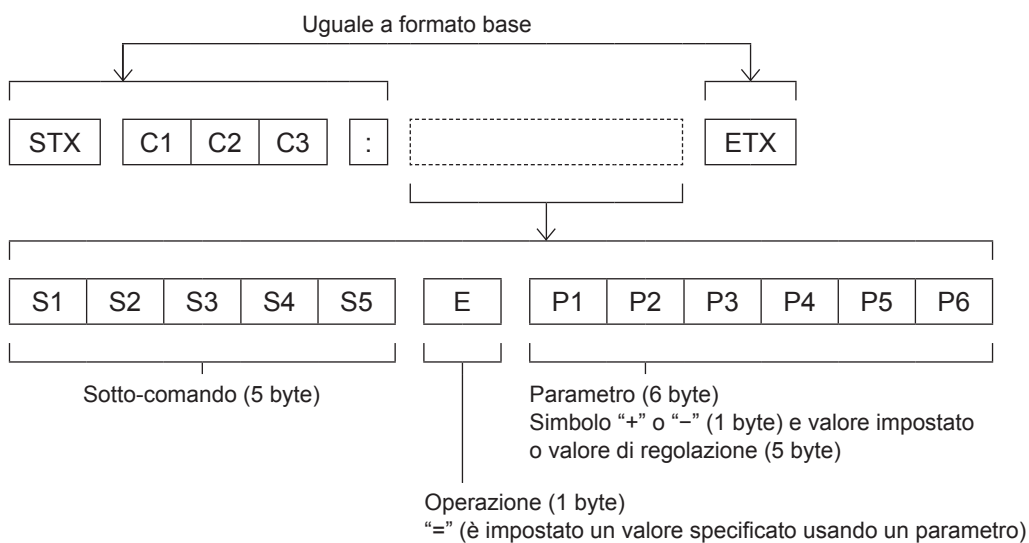

*: Quando si trasmette un comando che non ha bisogno di un parametro, l'operazione (E) e il parametro non sono necessari.

■ Specifiche cavi

[Con collegamento a un computer]

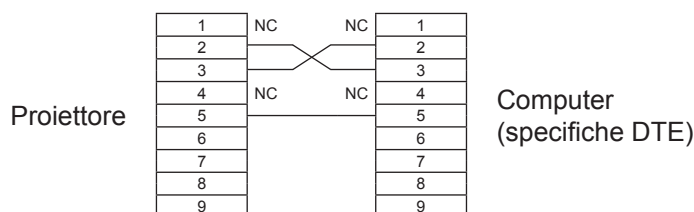

■ Comandi di controllo

Quando si comanda un proiettore dal computer, sono disponibili i seguenti comandi:

[Comando di controllo proiettore]

Comando	Significato	Note
PON	Alimentazione [ON]	
POF	Alimentazione [OFF]	
IIS	Selezione INPUT	(Parametro) VID = Video SVD = S -video RG1 = Computer 1(RGB) RG2 = Computer 2(RGB) HD1 = HDMI SCT = Computer 1(Scart)
OSH	Funzione AV Mute	Arresta momentaneamente la proiezione e l'audio. Invia i comandi ON/OFF Non commutare fra ON/OFF in rapida successione.
OFZ	Fermo Immag.	Invia i comandi ON/OFF.
AUU	Volume su	
AUD	Volume giù	
DZU	D. ZOOM su	
DZD	D. ZOOM giù	
QPW	Interrogazione alimentazione	000 = Standby 001 = Accensione
Q\$\$	Richiesta condizioni lampada	(Risposta) 0 = Stand-by 1 = Comando Lamp ON attivo 2 = Lamp ON 3 = Comando Lamp OFF attivo

Altri terminali

Assegnazioni pin e nomi segnale del terminale <S-VIDEO IN>

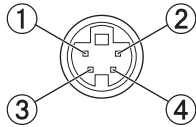
Vista dall'esterno	N° pin	Nomi segnale
	①	GND (Segnale di luminanza)
	②	GND (Segnale del colore)
	③	Segnale di luminanza
	④	Segnale del colore

Assegnazioni pin e nomi segnale del terminale <COMPUTER IN 1/ COMPONENT IN>

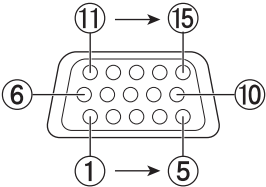
Vista dall'esterno	N° pin	Nomi segnale	
	①	R/P _R	
	②	G/G · SYNC/Y	
	③	B/P _B	
	⑨	+5V	
	⑫	Dati DDC	
	⑬	HD/SYNC	
	⑭	VD	
	⑮	Orologio DDC	
	④	④ : Non assegnati	
	⑤ - ⑧, ⑩, ⑪	⑤ - ⑧, ⑩, ⑪ : Terminali GND	

Assegnazioni pin e nomi segnale del terminale <COMPUTER IN 2/ MONITOR OUT>

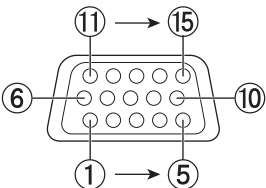
Vista dall'esterno	N° pin	Nomi segnale
	①	R/P _R
	②	G/G · SYNC/Y
	③	B/P _B
	⑬	HD/SYNC
	⑭	VD
	④, ⑨, ⑪, ⑫, ⑮	④, ⑨, ⑪, ⑫, ⑮ : Non assegnati
⑤ - ⑧, ⑩	⑤ - ⑧, ⑩ : Terminali GND	

Assegnazioni pin e nomi segnale del terminale <HDMI>

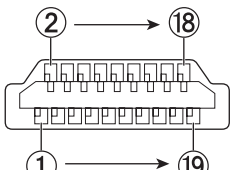
Vista dall'esterno	N° pin	Nomi segnale	N° pin	Nomi segnale
<p>Pin con numeri pari da ② a ⑮</p>  <p>Pin con numeri dispari da ① a ⑰</p>	①	Dati T.M.D.S 2+	⑪	Schermatura clock T.M.D.S
	②	Schermatura dati T.M.D.S 2	⑫	Orologio -T.M.D.S
	③	Dati T.M.D.S 2-	⑬	CEC
	④	Dati T.M.D.S 1+	⑭	—
	⑤	Schermatura dati T.M.D.S 1	⑮	SCL
	⑥	Dati T.M.D.S 1-	⑯	SDA
	⑦	Dati T.M.D.S 0+	⑰	DDC/CEC GND
	⑧	Schermatura dati T.M.D.S 0	⑱	+5V
	⑨	Dati T.M.D.S 0-		Sensore "hot plug"
	⑩	Orologio +T.M.D.S		

Elenco combinazione visualizzazione due finestre (Solo PT-VW330E)

Sottofinestra / Finestra principale		Computer 1			Computer 2	HDMI	Video	S-video
		RGB	Component	RGB(Scart)	RGB	HDMI	Video	S-video
Computer 1	RGB	x	x	x	○	○	○	○
	Component	x	x	x	○	○	○	○
	RGB(Scart)	x	x	x	○	○	x	x
Computer 2	RGB	○	○	○	x	○	○	○
HDMI	HDMI	○	○	○	○	x	○	○
Video	Video	○	○	x	○	○	x	x
S-video	S-video	○	○	x	○	○	x	x

o : Le combinazioni PiP sono abilitate.

x : Le combinazioni PiP sono disabilitati.

Nota

- Quando il/i segnali di ingresso sono incompatibili, sull'immagine principale/secondaria comparirà un segno **x**.
- A seconda della frequenza o del tipo di segnale dell'ingresso PC/AV, la risoluzione del display potrebbe risultare diminuita o le immagini potrebbero non essere visualizzate nell'immagine principale/secondaria.

<La risoluzione del display diminuisce quando: >

Si inseriscono segnali analogici PC: Tra 100-140 MHz

<Le immagini non sono visualizzate e compare un segno **x** quando: >

- Si inseriscono segnali analogici PC: Oltre i 140 MHz
- Si inseriscono segnali digitali PC: Oltre i 100 MHz
- Si inseriscono segnali analogici AV: 1080p

<PiP è disabilitato quando: >

- Si inseriscono formati di segnale: SXGA 20, WUXGA 1, WUXGA 2, WSXGA+1, WXGA+2, UXGA 1, UXGA 2, UXGA 3, UXGA 4, D-1080p

Informazioni Tecniche

Elenco dei formati di segnale compatibili

La seguente tabella elenca i formati di segnale compatibili con i proiettori.

Formato : V = VIDEO, S = S-VIDEO, C = COMPUTER, Y = YP_BP_R, H = HDMI

Modalità	Risoluzione di visualizzazione (punti)*1	Frequenza di scansione		Frequenza di FREQ CLOCK (MHz)	Qualità immagine *2		PnP		Formato
		Orizz. (kHz)	Vert. (Hz)		PT-VW330E	PT-VX400E	COMPUTER	HDMI	
480p	640 x 480	31,47	59,88	25,2	A	A			C/Y
480i	640 x 480i	15,734	60,00	12,2727					
576p	768 x 576	31,25	50,00	29,5	A	A			
576i	768 x 576i	15,625	50,00	14,75	A	A			
720p	1280 x 720	37,50	50,00	74,25					
		45,00	60,00	74,25					
1035i	1920 x 1035i	33,75	50,00	74,25	A	A		o	
1080/50i	1920 x 1080i	28,125	60,00	74,25	A	A		o	
1080/60i	1920 x 1080i	33,75	60,00	74,25	A	A		o	
VGA	640 x 480	31,47	59,88	25,149	A	A	o	o	C
		37,86	74,38	31,50	A	A	o		
		37,86	72,81	31,50	A	A	o		
		37,50	75,00	31,50	A	A	o		
	43,269	85,00	36,00	A	A				
	640 x 400	31,47	70,09	25,175	A	A			
720 x 400	31,47	70,09	28,322	A	A				
SVGA	800 x 600	35,156	56,25	36,00	A	A	o		
		37,88	60,32	40,00	A	A	o	o	
		46,875	75,00	49,50	A	A	o		
		53,674	85,06	56,25	A	A	o		
		48,08	72,19	50,00	A	A			
		37,90	61,03	40,02	A	A			
		34,50	55,38	36,432	A	A			
		38,00	60,51	40,128	A	A			
		38,60	60,31	38,60	A	A			
32,70	51,09	32,70	A	A					
38,00	60,51	40,128	A	A					
MAC	1280 x 960	75,00	75,08	126,00	A	A	o		
	1280 x 1024	80,00	75,08	135,20	A	A	o		
MAC 13	640 x 480	35,00	66,67	30,24	A	A	o		
MAC LC13	640 x 480	34,97	66,60	31,33	A	A	o		
MAC 16	832 x 624	49,72	74,55	57,283	A	A	o		
MAC 19	1024 x 768	60,24	75,08	80,01	A	A	o		
MAC 21	1152 x 870	68,68	75,06	100,00	A	A	o		
SXGA+1	1400 x 1050	63,970	60,190	107,990					
SXGA+2	1400 x 1050	65,350	60,120	122,850					
SXGA+3	1400 x 1050	65,120	59,900	122,430					

*1 : La lettera "i" aggiunta al valore di risoluzione indica che il segnale è interlacciato.

*2 : La qualità d'immagine è indicata dai seguenti simboli.

AA: È possibile ottenere la massima qualità d'immagine.

A: I segnali vengono convertiti dal circuito di elaborazione dell'immagine.

Informazioni Tecniche

Modalità	Risoluzione di visualizzazione (punti)*1	Frequenza di scansione		Frequenza di FREQ CLOCK (MHz)	Qualità immagine *2		PnP		Formato
		Orizz. (kHz)	Vert. (Hz)		PT-VW330E	PT-VX400E	COMPUTER	HDMI	
XGA	1024 x 768	48,36	60,00	65,00	A	AA			C
		68,677	84,977	94,504	A	AA	o	o	
		60,023	75,03	78,75	A	AA	o	o	
		56,476	70,07	75,00	A	AA	o	o	
		60,31	74,92	79,252	A	AA			
		48,50	60,02	65,179	A	AA			
		44,00	54,58	59,129	A	AA			
		63,48	79,35	83,41	A	AA			
		62,04	77,07	84,375	A	AA			
		61,00	75,70	81,00	A	AA			
		46,90	58,20	63,03	A	AA			
		47,00	58,30	61,664	A	AA			
	58,03	72,00	74,745	A	AA				
	1024 x 768i	36,00	87,17	47,30	A	AA			
35,522		86,96	44,90	A	AA				
SXGA	1152 x 864	64,20	70,40	94,560	A	A			
	1152 x 900	61,20	65,20	92,00	A	A			
		71,40	75,60	105,10	A	A			
		61,85	66,00	94,50	A	A			
	1280 x 960	60,00	60,00	108,00	A	A	o		
	1280 x 1024	62,50	58,60	108,00	A	A		o	
		63,90	60,00	107,35	A	A	o		
		63,34	59,98	108,18	A	A			
		63,74	60,01	109,497	A	A			
		71,69	67,19	117,004	A	A			
		81,13	76,107	135,008	A	A			
		63,98	60,02	108,00	A	A			
		79,976	75,025	135,00	A	A			
		63,37	60,01	111,520	A	A			
		76,97	72,00	130,08	A	A			
		63,79	60,18	108,19	A	A			
	91,146	85,024	157,5	A	A				
	1280 x 1024i	50,00	86,00	80,00	A	A			
50,00		94,00	80,00	A	A				
46,43		86,70	78,745	A	A				
D-VGA	640 x 480	31,47	59,94	25,175	A	A		H	
D-480p	640 x 480	31,47	59,88	25,2					
D-576p	768 x 576	31,25	50,00	29,5					
D-720p	1280 x 720	37,50	50,00	74,25					
		45,00	60,00	74,25					
D-SVGA	800 x 600	37,879	60,32	40					
D-XGA	1024 x 768	43,363	60,00	65					
D-SXGA+1	1400 x 1050	63,97	60,19	107,99					
D-SXGA+2	1400 x 1050	65,350	60,120	122,850					

*1 : La lettera "i" aggiunta al valore di risoluzione indica che il segnale è interlacciato.

*2 : La qualità d'immagine è indicata dai seguenti simboli.

AA: È possibile ottenere la massima qualità d'immagine.

A: I segnali vengono convertiti dal circuito di elaborazione dell'immagine.

Informazioni Tecniche

Modalità	Risoluzione di visualizzazione (punti)*1	Frequenza di scansione		Frequenza di FREQ CLOCK (MHz)	Qualità immagine *2		PnP		Formato
		Orizz. (kHz)	Vert. (Hz)		PT-VW330E	PT-VX400E	COMPUTER	HDMI	
D-SXGA+3	1400 x 1050	65,120	59,900	122,430					H
UXGA	1600 x 1200	75,00	60,00	162,00	A	A	o		C
		81,25	65,00	175,50					
		87,5	70,00	189,00	AA	A	o		
		93,75	75,00	202,50	AA	A			
WXGA	1280 x 768	47,776	59,870	79,500	AA	A			C
		60,289	74,893	102,250	AA	A	o	o	
		68,633	84,837	117,500					
	1280 x 800	49,600	60,050	79,360	AA	A			
		41,200	50,000	68,557	AA	A			
		49,702	59,810	83,500	AA	A	o	o	
		63,980	60,020	108,000					
		58,289	69,975	98,858					
		60,044	71,995	102,795					
		62,790	74,928	106,492					
		71,553	84,879	122,498					
	55,993	69,991	94,964						
	57,675	72,004	97,817						
	1366 x 768	48,36	60,00	86,67	A	A	o		
1360 x 768	47,70	60,00	86,67						
	56,16	72,00	100,19						
1376 x 768	48,36	60,00	86,67						
WSXGA+1	1680 x 1050	65,290	59,954	146,250					
WXGA+1	1440 x 900	55,935	59,887	106,500					
WXGA+2	1440 x 900	74,918	60,000	161,850					
WUXGA	1920 x 1200	74,556	59,885	193,250	A	A	o		
		74,038	59,950	154,000	A	A			
D-WXGA	1360 x 768	47,700	60,00	86,670					H
		56,160	72,000	100,190					
	1366 x 768	46,500	50,000	67,400					
		48,360	60,00	86,670					
	1376 x 768	48,360	60,00	86,670					
	1280 x 768	47,776	59,870	79,500					
		60,289	74,893	102,250					
		68,633	84,837	117,500					
	1280 x 800	49,572	59,870	83,282					
		41,200	50,000	68,557					
		49,702	59,810	83,500					
		63,980	60,020	108,000					
		58,289	69,975	98,858					
		60,044	71,995	102,795					
62,790		74,928	106,492						
71,553		84,879	122,498						
55,993	69,991	94,964							
57,675	72,004	97,817							

Modalità	Risoluzione di visualizzazione (punti)*1	Frequenza di scansione		Frequenza di FREQ CLOCK (MHz)	Qualità immagine *2		PnP		Formato
		Orizz. (kHz)	Vert. (Hz)		PT-VW330E	PT-VX400E	COMPUTER	HDMI	
D-SXGA	1280 x 1024	63,98	60,02	108					H
		60,276	58,069	93,067					
		31,65	29,8	53,48					
D-1035i	1920 x 1035i	33,75	60,00	74,25					
D-1080/50i	1920 x 1080i	28,125	50,00	74,25					
D-1080/60i	1920 x 1080i	33,75	60,00	74,25					
D-1080p	1920 x 1080	67,5	60,00	148,5					
		56,25	50,00	148,5					
D-WXGA+1	1440 x 900	55,935	59,887	106,500					
D-WSXGA+1	1680 x 1050	65,290	59,954	146,250					
D-WUXGA 2	1920 x 1200	74,038	59,950	154,000					

*1 : La lettera "i" aggiunta al valore di risoluzione indica che il segnale è interlacciato.

*2 : La qualità d'immagine è indicata dai seguenti simboli.

AA: È possibile ottenere la massima qualità d'immagine.

A: I segnali vengono convertiti dal circuito di elaborazione dell'immagine.

Nota

- Il numero di punti visualizzati è 1280 x 800 per il modello PT-VW330E e 1024 x 768 per il modello PT-VX400E. I segnali aventi una risoluzione diversa verranno proiettati dopo essere stati convertiti per adattarli alla risoluzione del proiettore.
- Se vengono connessi segnali interlacciati, l'immagine proiettata potrebbe presentare fenomeni di sfarfallio.

Specifiche

Numero modello		PT-VW330E	PT-VX400E
Alimentazione		AC100 V - 240 V 50 Hz/60 Hz	
Potenza assorbita		100 V - 240 V 3,8 A-1,8 A 322 W	
		Quando la [modalità Standby] di [Impostazione] è impostata su [ECO]: 0,48 W	
		Quando la [modalità Standby] di [Impostazione] è impostata su [Rete]: 12,5 W	Quando la [modalità Standby] di [Impostazione] è impostata su [Rete]: 10,0 W
		Quando la [Standby MIC disatt.] di [Suono] è impostata su [On]: Max.26 W	
Pannello LCD	Dimensioni pannello	1,5 cm (rapporto di aspetto 16 : 10)	1,6 cm (rapporto di aspetto 4 : 3)
	Metodo di visualizzazione	3 pannelli LCD trasparenti (RGB)	
	Tecnologia	Matrice attiva	
	Pixel	1 024 000 (1280 x 800) x 3 pannelli	786 432 (1,024 x 768) x 3 pannelli
Gruppo ottico		Zoom manuale (1,6x) / Messa a fuoco manuale F da 1,65 a 2,33, f da 15,47 mm a 24,53 mm	
Sorgente di illuminazione		Lampada UHM 245 W	
Luminosità *1		3000 lm	4000 lm
Frequenza di scansione applicabile *2	Per segnale RGB	Orizzontale da 15 kHz a 100 kHz, Verticale da 50 Hz a 100 Hz	
		Frequenza di dot clock: 140 MHz o inferiore	
	Per segnale YPbPr	[525i(480i)] Orizzontale 15,75 kHz, Verticale 60 Hz [525p(480p)] Orizzontale 31,5 kHz, Verticale 60 Hz [750(720)/60p] Orizzontale 45 kHz, Verticale 60 Hz [1125(1080)/60i] Orizzontale 33,75 kHz, Verticale 60 Hz [625i(576i)] Orizzontale 15,63 kHz, Verticale 50 Hz [625p(576p)] Orizzontale 31,25 kHz, Verticale 50 Hz [750(720)/50p] Orizzontale 37,5 kHz, Verticale 50 Hz [1125(1080)/50i] Orizzontale 28,13 kHz, Verticale 50 Hz • I connettori HD/SYNC e V non sono compatibili con segnale SYNC composito a 3 valori	
	Per segnale Video (compreso S-video)	Orizzontale, 15,75 kHz / 15,63 kHz, verticale 50 Hz / 60 Hz	
	Per segnale HDMI	525p(480p), 625p(576p), 750(720)/60p, 750(720)/50p, 1125(1080)/60p, 1125(1080)/50p, 1125(1080)/60i, 1125(1080)/50i • Risoluzione visualizzabile: Da VGA a WUXGA (non interlacciata) • Frequenza di dot clock: fino a 162 MHz	
Sistema colore		7 (NTSC, NTSC4.43, PAL, PAL-N, PAL-M, SECAM, PAL60)	
Dimensioni di proiezione		0,76 m-7,62 m (30"-300")	
Rapporto d'aspetto schermo		16 : 10	4 : 3
Schema di proiezione		Anteriore / posteriore / montaggio a soffitto / montaggio a pavimento (selezionabile tramite menu)	
Altoparlante		1 (circolare, 3,7 cm)	
Massimo volume d'uscita utilizzabile		10 W	
Rapporto di contrasto *1		2000 : 1 (tutto bianco / tutto nero)	

*1 : Misure, condizioni di misura e simboli conformi a norme internazionali ISO21118.

*2 : Per informazioni dettagliate sui segnali video che possono essere proiettati con questo apparecchio, fare riferimento a "Elenco dei formati di segnale compatibili". (➔ pagina 72-75)

Numero modello		PT-VW330E	PT-VX400E
Connettori	COMPUTER IN 1/ COMPONENT IN	1 (D-sub 15 pin female) [Segnale RGB] 0,7 V [p-p] 75 Ω (con G-SYNC: 1,0 [p-p] 75 Ω compatibile con HD/SYNC TTL alta impedenza, identificazione automatica polarità positiva/negativa compatibile con VD TTL alta impedenza, identificazione automatica polarità positiva/negativa [Segnale YP _B P _R] Y: 1,0 V [p-p] compreso segnale di sincronizzazione, P _B P _R : 0,7 V [p-p] 75 Ω	
	COMPUTER IN 2/ MONITOR OUT	[Segnale RGB] 0,7 V [p-p] 75 Ω (con G-SYNC: 1,0 [p-p] 75 Ω compatibile con HD/SYNC TTL alta impedenza, identificazione automatica polarità positiva/negativa compatibile con VD TTL alta impedenza, identificazione automatica polarità positiva/negativa	
	VIDEO IN	1 (Connettore RCA 1,0 V [p-p] 75 Ω)	
	S-VIDEO IN	1 (Mini DIN 4 pin, Y 1,0 V [p-p], C 0,286 V [p-p] 75 Ω, compatibile con segnale S1)	
	HDMI IN	1 (HDMI 19 pin, compatibile con HDCP e Deep)	
	AUDIO IN	2 (mini jack M3 stereo, 0,5 V [rms], impedenza d'ingresso 22 kΩ o superiore) 1 (jack RCA x 2 (L-R), 0,5 V [rms], impedenza d'ingresso 22 kΩ o superiore)	
	AUDIO OUT	1 (mini jack M3 stereo, compatibile con uscita monitor stereo, 0 V [rms] ~ 2,0 V [rms], impedenza d'uscita 2,2 kΩ o inferiore)	
	CONTROL PORT	1 (D-sub 9 pin, conforme a RS-232C, per controllo da computer)	
	LAN	1 (per connessione di rete RJ-45, compatibile con PLink)	
Lunghezza cavo di alimentazione		2,0 m	
Carcassa		Plastica termoformata	
Dimensioni		Larghezza: 350 mm Altezza: 97,0 mm (con piedini regolabili anteriori retratti) Profondità: 276,9 mm (escluse sporgenze)	
Peso		Circa 3,5 kg *3	
Ambiente di utilizzo		Temperatura ambiente di funzionamento: 5 °C to 35 °C Umidità ambiente di funzionamento da 20 % a 80 % (senza condensa)	
Telecomando	Alimentazione	CC 3 V (batteria (AAA/R03 o AAA/LR03) x 2)	
	Campo d'azione	Circa 5 m (se azionato direttamente di fronte al ricevitore)	
	Peso	67 g (comprese le batterie)	
	Dimensioni	Larghezza: 52 mm, Altezza: 110 mm, Profondità: 18 mm	

*3 : Valore medio. Può variare da un esemplare all'altro.

- I numeri di parte degli accessori e dei componenti venduti separatamente sono soggetti a modifiche senza preavviso.

Dimensioni

<Unità: mm>

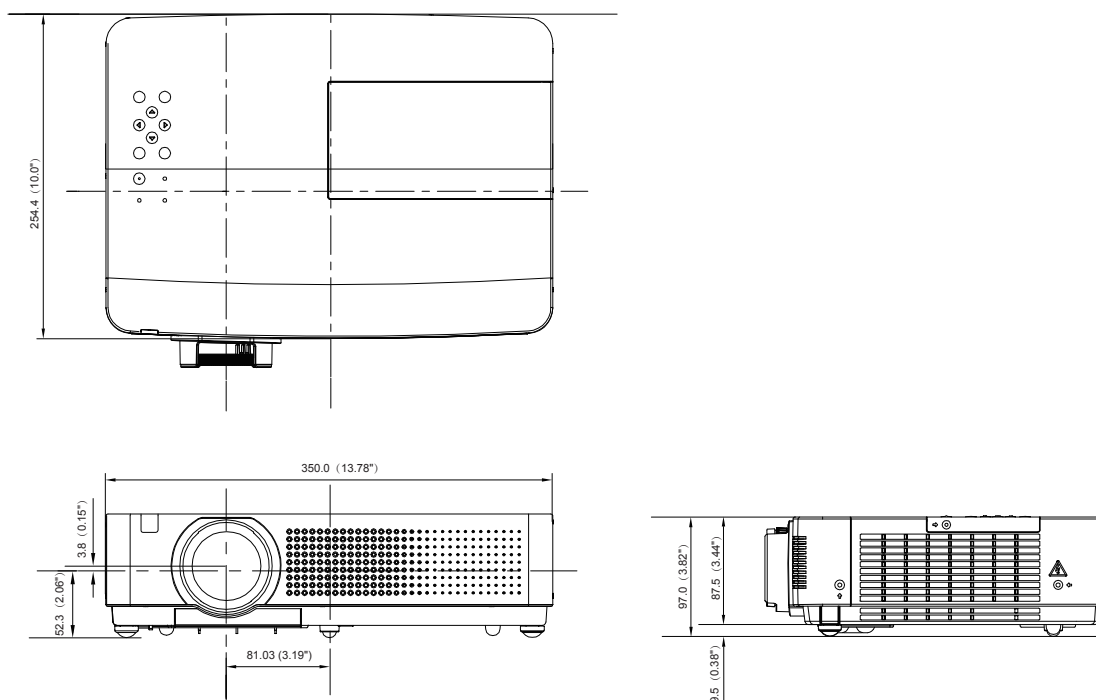

*: Le dimensioni effettive possono variare a seconda del prodotto.

Precauzioni per l'utilizzo del supporto da soffitto

- Il supporto da soffitto deve essere installato esclusivamente da un tecnico qualificato.
- Anche quando è in vigore la garanzia, il produttore non è ritenuto responsabile per rischi o danni derivanti dall'uso di un supporto di fissaggio per soffitto che non è stato acquistato da un distributore autorizzato o per l'impatto ambientale.
- Se non più utilizzato, rimuovere tempestivamente il supporto da soffitto.
- Accertarsi di usare una cacciavite torsiometrico e evitare l'utilizzo di un cacciavite elettrico o di un cacciavite a impatto.
- Per informazioni dettagliate, vedere il manuale di istruzioni fornito con il supporto da soffitto.
- I numeri di modello di accessori e parti in vendita separatamente sono soggetti a modifica senza preavviso.
- Accertarsi che le viti sul kit di montaggio a soffitto non entrino in contatto con parti metalliche (listello, cavo o asse metallici) sull'asse del soffitto. In caso contrario, potrebbero originarsi pericoli di incendio.

Vista dal basso

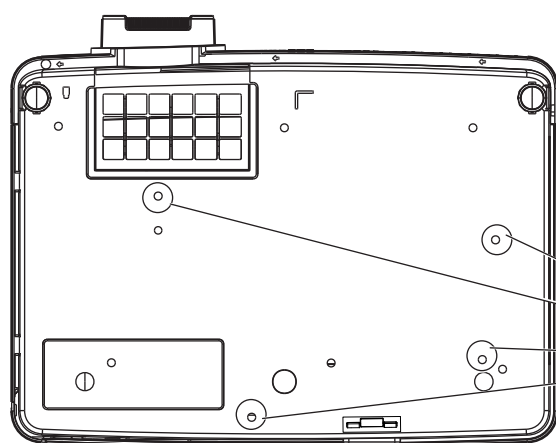

Numero di modello del supporto da soffitto:
 ET-PKV100H (per soffitti alti)
 ET-PKV100S (per soffitti bassi)
 Base di montaggio del proiettore Modello N.:
 ET-PKV100B

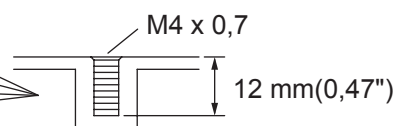

Coppia: $1,2 \pm 0,1 \text{ N} \cdot \text{m}$

Indice

A			
Accendere del proiettore	26	Informazioni	58
Accensione immediata	53	Informazioni sul proiettore	15
Accessori	13	ingresso	30
Accessori opzionali	14	Inserimento e rimozione delle batterie 18	
Alimentazione lampada	55	L	
Altri terminali	70	Lingua	50
Aspetto schermo	48	Logo	51
Autoregolazione	50	Luminosità	43
Auto regolaz. PC	39	M	
AV MUTE	32	Manutenzione	60
Avviso importante per la sicurezza ...	2	Menu Ingresso	37
C		Menu principale	35
CD-ROM	14	MIC	49
Cinema	42	Modalità stand by	53
Closed caption	54	Modo di proiezione	19
Codice PIN	27	Muto	49
Collegamento del cavo di alimentazione	24	N	
Colore	43	Navigazione del menu	34
Connessione	23	Nitidezza	44
Contrasto	43	Normale	46
Controllo ritardo video	56	Normale espanso	46
Controllo ventola	56	Numeri ID	18
Corpo del proiettore	16	O	
D		Operazioni di base usando il telecomando	30
Dimensioni schermo e raggio di azione	20	P	
Dinamica	42	Pannello di controllo	17
Display	51	Piena larghezza	46
Distanze di proiezione	20, 21	PiP	52
E		Posizione menu	50
Elenco dei formati di segnale compatibili	72	Precauzioni per il trasporto	10
Espanso (16:9)	46	Precauzioni per l'installazione	10
F		Precauzioni per l'uso	12
FERMO IMMAG.	31	Precauzioni riguardo la sicurezza d'uso	10
Fissaggio del copriobiettivo	64	Predefinito	42
Funzione di spegnimento diretto ...	28	Progressivo	45
G		Proiezione	29
Gamma	44	Protezione del codice PIN	27
Gestione dei problemi	59	R	
Gruppo lampada	62	Raffreddamento	56
H		Reale	42
HDMI	52	Registro controllo remoto	57
I		Regolazione dei piedini anteriori ...	22
Impostazione	50	Regolazione dell'immagine	29
Impostazione del numero identificativo	18	Regolazione immagine	43
Impostazioni	19	Reg. Personalizzata	47
Impostazioni di fabbrica	57	Retro	48
Impostaz. PC manuale	40	Ricerca ingresso	50
		Riduzione rumorosità	44
		Risoluzione dei problemi	65
		Risparmio energetico	53
		Risparmio energetico totale	57
		S	
		Scelta del sistema computer	37
		Scelta del sistema video	37
		Scheda conness.	52
		Schermo	46
		Schermo colorato	42
		Schermo verde	42
		Selezione dell'immagine	29
		Selezione immagine	42
		Sfondo	51
		Sicurezza	11, 55
		Smaltimento	11
		Soffitto	48
		Sostituzione del gruppo lampada ...	63
		Sostituzione dell'unità	60
		Sottomenu	35
		Specifiche	76
		Spegnimento del proiettore	28
		Spia di alimentazione	25
		Spia LAMP REPLACE	59
		Spia WARNING	59
		Suono	49
		T	
		Telecomando	15, 55
		Temp. colore	43
		Terminale seriale	67
		Terminali posteriori	17
		Timer filtro	56
		Tinta	43
		Trapezio	31, 47
		U	
		Utente	46
		V	
		Vero	46
		Volume	49
		Z	
		Zoom	46
		Zoom digitale	47

Informazioni per gli utenti sulla raccolta e l'eliminazione di vecchie apparecchiature e batterie usate



Questi simboli sui prodotti, sull'imballaggio, e/o sulle documentazioni o manuali accompagnanti i prodotti indicano che i prodotti elettrici, elettronici e le batterie usate non devono essere buttati nei rifiuti domestici generici. Per un trattamento adeguato, recupero e riciclaggio di vecchi prodotti e batterie usate, vi preghiamo di portarli negli appositi punti di raccolta, secondo la legislazione vigente nel vostro Paese e le Direttive 2002/96/EC e 2006/66/EC.

Smaltendo correttamente questi prodotti e le batterie, contribuirete a salvare importanti risorse e ad evitare i potenziali effetti negativi sulla salute umana e sull'ambiente che altrimenti potrebbero verificarsi in seguito ad un trattamento inappropriato dei rifiuti.



Per ulteriori informazioni sulla raccolta e sul riciclaggio di vecchi prodotti e batterie, vi preghiamo di contattare il vostro comune, i vostri operatori per lo smaltimento dei rifiuti o il punto vendita dove avete acquistato gli articoli.

Sono previste e potrebbero essere applicate sanzioni qualora questi rifiuti non siano stati smaltiti in modo corretto ed in accordo con la legislazione nazionale.



Per utenti commerciali nell'Unione Europea

Se desiderate eliminare apparecchiature elettriche ed elettroniche, vi preghiamo di contattare il vostro commerciante od il fornitore per maggiori informazioni.

Informazioni sullo smaltimento rifiuti in altri Paesi fuori dall'Unione Europea

Questi simboli sono validi solo all'interno dell'Unione Europea. Se desiderate smaltire questi articoli, vi preghiamo di contattare le autorità locali od il rivenditore ed informarvi sulle modalità per un corretto smaltimento.

Nota per il simbolo delle batterie (esempio con simbolo chimico riportato sotto il simbolo principale):

Questo simbolo può essere usato in combinazione con un simbolo chimico; in questo caso è conforme ai requisiti indicati dalla Direttiva per il prodotto chimico in questione.

Panasonic Corporation

Web Site : <http://panasonic.net/avc/projector/>