

# Panasonic®

## Bedienungsanleitung

### Bedienung des Projektors

### LCD-Projektor Gewerbliche Nutzung

---

Modellnr. PT-TW231RE

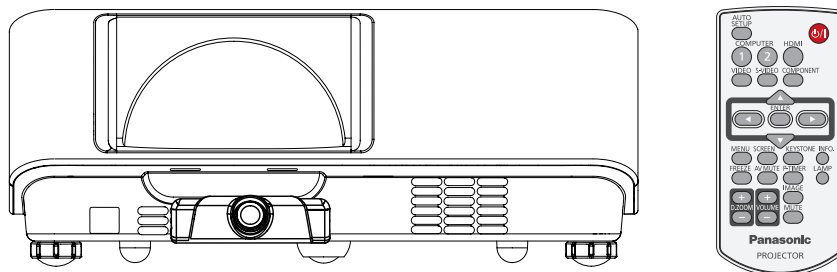

Vielen Dank für den Kauf dieses Panasonic-Produkts.

■ Lesen Sie vor der Nutzung dieses Produkts die Bedienungsanleitung sorgfältig durch.  
Bewahren Sie dieses Handbuch auf.

Informationen zur Verwendung des Produkts über ein Netzwerk finden Sie unter  
„Bedienungsanleitung - Bedienung des Netzwerks“.

GERMAN

LY4AC-G

# Wichtige Hinweise zur Sicherheit

**WARNUNG:** DIESES GERÄT MUSS GEERDET WERDEN.

**WARNUNG:** Zur Vermeidung von Beschädigungen, die ein Feuer oder elektrische Schläge verursachen können, darf dieses Gerät weder Regen noch hoher Feuchtigkeit ausgesetzt werden.

Verordnung 3 für Geräuschentwicklung. GSGV, 18 Januar 1991: Der Schalldruckpegel am Bedienerplatz ist gleich oder weniger als 70 dB (A) gemäß ISO 7779.

**WARNUNG:**

1. Ziehen Sie den Netzstecker aus der Steckdose, falls das Gerät für längere Zeit nicht verwendet wird.
2. Zur Vermeidung eines elektrischen Schlages darf die Abdeckung nicht entfernt werden. Im Innern befinden sich keine zu wartenden Teile. Wartungs- und Reparaturarbeiten dürfen nur durch einen qualifizierten Fachmann ausgeführt werden.
3. Der Erdungskontakt des Netzsteckers darf nicht entfernt werden. Dieses Gerät ist mit einem dreipoligen Netzstecker ausgerüstet. Als Sicherheitsvorkehrung lässt sich der Stecker nur an einer geerdeten Netzsteckdose anschließen. Wenden Sie sich an einen Elektriker, falls sich der Netzstecker nicht an die Steckdose anschließen lässt. Die Steckererdung darf nicht außer Funktion gesetzt werden.

**VORSICHT:** Befolgen Sie die beiliegende Installationsanleitung, um die Einhaltung der Sicherheitsstandards zu gewährleisten. Dazu gehört auch die Verwendung des im Lieferumfang enthaltenen Stromkabels und der abgeschirmten Schnittstellenkabel, wenn ein Computer oder ein anderes Peripheriegerät angeschlossen werden. Wenn Sie einen seriellen Anschluss verwenden, um einen PC zur externen Steuerung des Projektors anzuschließen, müssen Sie ein im Handel erhältliches serielles RS-232C-Schnittstellenkabel mit Ferritkern verwenden. Durch nicht autorisierte Änderungen und Modifikationen dieses Gerätes kann die Berechtigung für den Betrieb entzogen werden.

EEE Yönetmeliğine Uygundur.

EEE Entspricht der türkischen Richtlinie.



**WARNUNG:**

SCHALTEN SIE DIE UV-LAMPE AUS, BEVOR SIE DIE LAMPENABDECKUNG ÖFFNEN.

**WARNUNG:** UM DIE GEFAHR VON FEUER ODER STROMSCHLAG ZU REDUZIEREN, DARF DIESES GERÄT WEDER REGEN NOCH FEUCHTIGKEIT AUSGESETZT WERDEN.

**WARNUNG:** GEFAHR VON ELEKTRISCHEN SCHLÄGEN, NICHT ÖFFNEN.



Das Blitz-Symbol im gleichschenkligen Dreieck dient als Warnung für den Benutzer vor nicht isolierter „gefährlicher Spannung“ im Gerätegehäuse, die stark genug sein kann, um die Gefahr eines elektrischen Schlags für Personen darzustellen.



Das Ausrufezeichen in einem gleichschenkligen Dreieck dient als Hinweis für den Benutzer auf wichtige Bedienungs- und Wartungsanweisungen (Service) in den dem Gerät beiliegenden Dokumenten.

## WARNUNG:

### ■ STROM

**Der Netzstecker oder der Leistungsschalter muss sich in der Nähe der Anlage befinden und leicht zugänglich sein, wenn ein Fehler auftritt. Wenn der folgende Fehler auftritt, muss die Stromversorgung sofort ausgeschaltet werden.**

Bei fortgesetztem Betrieb besteht die Gefahr eines Feuers ausbruchs oder eines elektrischen Schlags.

- Schalten Sie die Stromversorgung aus, falls Fremdkörper oder Wasser in den Projektor gelangt sind.
- Schalten Sie die Stromversorgung aus, falls der Projektor fallen gelassen wurde oder das Gehäuse beschädigt ist.
- Falls Rauch, ungewöhnliche Gerüche und Geräusche aus dem Projektor austreten, schalten Sie die Stromversorgung aus.

Bitte wenden Sie sich für die Reparatur an einen autorisierten Kundendienst und versuchen Sie niemals, den Projektor selbst zu reparieren.

**Während eines Gewitters darf der Projektor oder das Kabel nicht berührt werden.**

Es kann ein elektrischer Schlag ausgelöst werden.

**Das Netzkabel und der Netzstecker dürfen nicht beschädigt werden.**

Bei Verwendung eines beschädigten Netzkabels besteht eine hohe Gefahr von Kurzschlüssen, eines Feuers ausbruchs oder eines elektrischen Schlags.

- Das Netzkabel darf nicht abgeändert, mit schweren Gegenständen belastet, erhitzt, verdreht, stark gebogen, gezogen oder gebündelt werden.

Ein beschädigtes Netzkabel muss von einem autorisierten Kundendienst repariert oder ersetzt werden.

**Den Netzstecker vollständig in die Steckdose einstecken.**

Bei unvollständigem Einstecken des Netzsteckers in die Steckdose kann sich Wärme entwickeln, was zu einem Feuers ausbruch führen kann.

- Verwenden Sie ausschließlich das im Lieferumfang enthaltene Netzkabel.
- Verwenden Sie das mitgelieferte Netzkabel nicht für andere elektrische Geräte.
- Verwenden Sie keine beschädigten Stecker oder lockere Steckdosen.

**Den Netzstecker sauber halten, er darf nicht mit Staub bedeckt sein.**

Wenn Sie sich daran nicht halten, kann ein Feuer ausgelöst werden.

- Bei einer Staubansammlung auf dem Netzstecker kann die Isolation durch entstandene Luftfeuchtigkeit beschädigt werden.
- Falls Sie den Projektor für längere Zeit nicht verwenden, ziehen Sie den Netzstecker aus der Steckdose. Ziehen Sie den Netzstecker aus der Steckdose und wischen Sie das Kabel regelmäßig mit einem trockenen Tuch sauber.

**Den Netzstecker nicht mit nassen Händen anfassen.**

Wenn der Netzstecker mit nassen Händen berührt wird, kann ein elektrischer Schlag ausgelöst werden.

**Die Steckdose darf nicht überlastet werden.**

Bei Überlastung der Netzsteckdose, wenn z.B. zu viele Netzadapter angeschlossen sind, besteht Überhitzungsgefahr, die zu einem Brandausbruch führen kann.

### ■ GEBRAUCH/INSTALLATION

**Keine Behälter mit Flüssigkeiten auf den Projektor stellen.**

Bei Eindringen von Wasser besteht die Gefahr eines Feuers ausbruchs oder eines elektrischen Schlags.

Wenden Sie sich an einen autorisierten Kundendienst, falls Wasser in den Projektor eingedrungen ist.

**Stellen Sie den Projektor nicht auf weiche Unterlagen, wie Teppiche oder Schaumgummimatten.**

Dadurch kann sich der Projektor überhitzen, was zu Verbrennungen oder einem Brand führen kann; der Projektor kann zudem beschädigt werden.

**Stellen Sie den Projektor nicht an feuchten oder staubigen Orten oder an Orten auf, an denen der Projektor mit öligem Rauch oder Dampf in Kontakt kommen kann.**

Die Verwendung des Projektors in einer derartigen Umgebung kann zu Bränden, Stromschlägen oder zur Zersetzung der Kunststoffbauteile führen. Die Beschädigung der Bauteile (wie etwa der Deckenhalterung) kann dazu führen, dass ein ggf. an der Decke angebrachter Projektor herunterfallen kann.

**Installieren Sie diesen Projektor nicht an Stellen, die das Gewicht des Projektors nicht aushalten oder auf einer geneigten oder instabilen Oberfläche.**

Wenn Sie sich daran nicht halten, kann das Fallen oder Kippen des Projektors auslösen und Schaden oder Verletzungen verursachen.

**Stellen Sie keinen weiteren Projektor oder sonstige schweren Gegenstände auf dem Projektor ab.**

Stellen Sie keine schweren Gegenstände auf den Projektor, weil dieser beim Umfallen beschädigt werden und Verletzungen verursachen kann. Der Projektor wird beschädigt oder deformiert.

# Wichtige Hinweise zur Sicherheit

## **WARNUNG:**

**Installationsarbeiten (wie die Aufhängevorrichtung) müssen von einem qualifizierten Fachmann durchgeführt werden.**

Wenn die Installation nicht sorgfältig ausgeführt bzw. gesichert wird, kann das Unfälle, wie z. B. einen elektrischen Schlag auslösen.

- Verwenden Sie keine andere Deckenhalterung als eine autorisierte Aufhängevorrichtung.
- Stellen Sie sicher, dass das mitgelieferte Zubehörkabel mit einem Augbolzen ausgestattet ist, der als eine zusätzliche Sicherheitsmaßnahme gilt und das Herunterfallen des Projektors verhindert. (Befestigen Sie ihn an einer anderen Stelle als die Aufhängevorrichtung)

**Die Luftein- und -auslassöffnungen dürfen nicht abgedeckt werden.**

Bei abgedeckten Entlüftungsöffnungen kann sich der Projektor überhitzen, was zu einem Feuersausbruch oder zu anderen Beschädigungen führen kann.

- Stellen Sie den Projektor nicht unter engen und schlecht belüfteten Verhältnissen wie z. B. in einem Schrank oder einem Bücherregal auf.
- Stellen Sie den Projektor nicht auf einem Tuch oder Papier auf, weil solche Unterlagen von der Ansaugöffnung angesaugt werden können.

**Halten Sie die Hände oder andere Gegenstände nicht in die Nähe der Luftauslassöffnung.**

Dadurch können an Ihren Händen oder an anderen Objekten Verbrennungen bzw. Schäden verursacht werden.

- An der Luftauslassöffnung tritt heiße Luft aus. Halten Sie die Hände, das Gesicht oder andere wärmeempfindliche Gegenstände nicht in die Nähe der Luftauslassöffnung.

**Halten Sie bei eingeschalteter Projektion der Linse keine Körperteile in den Lichtstrahl.**

Solche Handlung kann eine Verbrennung oder Sehverlust verursachen.

- Vom Projektionsobjektiv wird starkes Licht abgestrahlt. Schauen Sie nicht direkt hinein bzw. halten Sie Ihre Hände nicht direkt in dieses Licht.
- Seien Sie besonders vorsichtig, dass keine kleinen Kinder in das Objektiv schauen. Schalten Sie außerdem den Projektor aus und ziehen Sie den Netzstecker ab, wenn Sie nicht anwesend sind.

**Keine Fremdkörper in den Projektor stecken.**

Solche Handlung kann einen Brand oder einen elektrischen Schlag auslösen.

- Stecken Sie keine metallenen oder brennbaren Gegenstände in den Projektor und lassen Sie keine Fremdkörper auf den Projektor fallen.

**Versuchen Sie nicht, den Projektor baulich zu verändern oder zu demontieren.**

Die im Inneren vorhandene Hochspannung kann elektrische Schläge verursachen.

- Für Einstellungs- und Reparaturarbeiten müssen Sie sich an einen autorisierten Kundendienst wenden.

**Projizieren Sie keine Bilder, wenn das Objektiv mit dem mitgelieferten Objektivdeckel zugedeckt ist.**

Dies kann zu einem Feuersausbruch führen.

**Lassen Sie keine metallenen oder brennbaren Gegenstände oder Flüssigkeiten ins Innere des Projektors gelangen. Schützen Sie den Projektor vor Nässe.**

Dies kann Kurzschlüsse oder Überhitzung zur Folge haben und zu Bränden, elektrischem Schlag oder zu Funktionsstörungen des Projektors führen.

- Stellen Sie keine Behältnisse mit Flüssigkeit und keine metallenen Gegenstände in der Nähe des Projektors ab.
- Sollte Flüssigkeit ins Innere des Projektors gelangen, wenden Sie sich an Ihren Händler.
- Kinder müssen beaufsichtigt werden.

**Verwenden Sie die von Panasonic angegebene Aufhängevorrichtung.**

Eine fehlerhafte Aufhängevorrichtung führt zu Unfällen durch Herunterfallen des Gerätes.

- Um ein Herunterfallen des Projektors zu verhindern, befestigen Sie das mitgelieferte Sicherheitskabel an der Aufhängevorrichtung.

**Wenn das Produkt an einer Decke montiert werden soll, wenden Sie sich unbedingt an autorisiertes Personal oder Ihren Händler.**

Hierfür ist eine optionale Aufhängevorrichtung erforderlich.

Modellnr: ET-PKV100H (für hohe Decken), ET-PKV100S (für niedrige Decken),  
ET-PKT100B (Projektor-Montagebasis).

## WARNUNG:

### ■ ZUBEHÖR

**Die Batterien für die Fernbedienung, den interaktiven Pointer und den interaktiven Lichtstift sind nur sachgemäß zu handhaben und Folgendes ist zu beachten.**

Bei Nichtbeachtung können die Batterien auslaufen, sich überhitzen, explodieren oder Feuer fangen.

- Verwenden Sie nur die vorgeschriebenen Batterien.
- Verwenden Sie keine Anodenbatterien.
- Erhitzen Sie die Batterien nicht bzw. platzieren Sie diese nicht in Wasser oder Feuer.
- Die Batterieklemmen dürfen nicht mit metallenen Gegenständen, wie Halsketten oder Haarnadeln in Berührung kommen.
- Bewahren Sie die Batterien nicht zusammen mit metallenen Gegenständen auf.
- Bewahren Sie Batterien in einem Plastikbeutel auf und halten Sie sie von metallenen Gegenständen fern.
- Vergewissern Sie sich beim Einsetzen der Batterien, dass die Polaritäten (+ und -) richtig sind.
- Verwenden Sie keine alten und neuen Batterien oder Batterien verschiedener Typen zusammen.
- Verwenden Sie keine Batterien mit beschädigter oder fehlender Schutzabdeckung.
- Entnehmen Sie erschöpfte Batterien sofort aus der Fernbedienung.
- Isolieren Sie die Batterie vor der Entsorgung mit Klebeband.

**Halten Sie Kinder von den Batterien fern (Typ AAA/R03 oder AAA/LR03).**

- Falls die Batterie verschluckt wird, kann sie Personenschäden verursachen.
- Falls die Batterie verschluckt wurde, rufen Sie sofort den Notarzt.

**Falls die Batterie ausgelaufen ist, berühren Sie auf keinen Fall die ausgelaufene Flüssigkeit der Batterie mit bloßen Händen und treffen Sie folgende Maßnahmen, falls notwendig.**

- Falls Ihre Haut oder Kleidung in Kontakt mit der Flüssigkeit kommt, könnten Sie sich Hautverletzungen zuziehen. Waschen Sie evtl. auf die Haut gelangte Flüssigkeit sofort mit reichlich Wasser ab und konsultieren Sie einen Arzt.
- Falls ausgelaufene Batterieflüssigkeit in Ihre Augen gelangt sein sollte, könnte dies zur Beeinträchtigung des Sehvermögens oder zum Erblinden führen. Reiben Sie die Augen in einem solchen Fall niemals. Waschen Sie evtl. auf die Haut gelangte Flüssigkeit sofort mit reichlich Wasser ab und konsultieren Sie einen Arzt.

**Versuchen Sie nicht, die Anzeigelampe zu demontieren.**

Falls die Lampe beschädigt wird, könnte dies zu einer Verletzung führen.

### Lampenaustausch

Die Lampe steht unter hohem Druck. Unzweckmäßige Anwendung kann zu einer Explosion und schweren Verletzungen oder Unfällen führen.

- Die Lampe kann leicht explodieren, falls sie gegen harte Gegenstände stößt oder fallen gelassen wird.
- Für das Ersetzen der Lampe muss der Netzstecker aus der Steckdose gezogen werden. Es kann ansonsten ein elektrischer Schlag oder eine Explosion ausgelöst werden.
- Beim Austausch der Lampe schalten Sie die Stromversorgung aus und lassen Sie die Lampe mindestens 1 Stunde abkühlen, bevor Sie sie berühren, da Sie sich sonst Verbrennungen zuziehen können.

**Erlauben Sie Kindern und Tieren nicht, die Fernbedienung zu berühren.**

- Bewahren Sie die Fernbedienung nach der Verwendung außer Reichweite von Kindern und Tieren auf.

**Verwenden Sie das mitgelieferte Netzkabel nicht mit anderen Geräten als diesem Projektor.**

- Die Verwendung des mitgelieferten Netzkabels mit anderen Geräten als diesem Projektor kann Kurzschlüsse oder Überhitzung zur Folge haben und zu Bränden oder elektrischem Schlag führen.

**Entnehmen Sie verbrauchte Batterien sofort aus der Fernbedienung.**

- Wenn verbrauchte Batterien im Gerät verbleiben, kann dies zum Austreten von Flüssigkeit sowie zur Überhitzung oder Explosion der Batterien führen.

## VORSICHT:

### ■ STROM

**Beim Herausziehen des Steckers aus der Steckdose unbedingt den Stecker festhalten, nicht das Kabel.**

Beim Herausziehen am Kabel kann das Kabel beschädigt werden, so dass die Gefahr eines Feuerausbruchs, Kurzschlusses oder eines elektrischen Schlages vorhanden ist.

**Ziehen Sie den Stecker aus der Steckdose und nehmen Sie die Batterien aus der Fernbedienung, wenn der Projektor längere Zeit nicht verwendet wird.**

**Ziehen Sie den Netzstecker aus der Steckdose, ehe Sie die Einheit reinigen oder Teile austauschen.**

Falls das Netzkabel angeschlossen bleibt, kann ein elektrischer Schlag ausgelöst werden.

# Wichtige Hinweise zur Sicherheit

## VORSICHT:

### ■ GEBRAUCH/INSTALLATION

#### Stützen Sie sich nicht auf den Projektor.

Sie können stürzen und dabei kann der Projektor beschädigt werden; außerdem können Sie sich Verletzungen zuziehen.

- Geben Sie besonders darauf acht, dass Sie keine kleinen Kinder auf dem Projektor stehen oder sitzen lassen.

#### Verwenden Sie den Projektor nicht in sehr warmen Räumen.

Solcher Einsatz kann dazu führen, dass das Gehäuse oder die Innenelemente altern oder er kann zu einem Brand führen.

- Seien Sie besonders vorsichtig an Orten, die direkter Sonneneinstrahlung ausgesetzt sind oder sich in der Nähe eines Ofens befinden.

#### Vor dem Wechseln des Standortes müssen sämtliche Kabel aus der Steckdose gezogen werden.

Beim Herausziehen am Kabel kann das Kabel beschädigt werden, so dass die Gefahr eines Feuersausbruchs, Kurzschlusses oder eines elektrischen Schlages vorhanden ist.

#### Schließen Sie niemals Kopfhörer und Ohrhörer in AUDIO OUT-Buchse.

Zu hoher Schalldruck von Ohr- und Kopfhörern kann zu Gehörverlust führen.

### ■ ZUBEHÖR

#### Verwenden Sie keine alten Lampen.

Falls Sie eine alte Lampe verwenden, kann dies eine Explosion verursachen.

#### Lüften Sie den Raum sofort, wenn die Lampe beschädigt wird. Berühren Sie die Scherben nicht, nähern Sie sich ihnen auch nicht mit dem Gesicht.

Bei Nichtbeachtung ist es möglich, dass der Benutzer das Gas aufnimmt, das beim Bruch der Lampe freigesetzt wurde und das fast genau so viel Quecksilber enthält wie Leuchtstofflampen. Die Scherben können zu Verletzungen führen.

- Wenn Sie glauben, dass Sie das Gas aufgenommen haben oder dass es in Mund oder Augen gelangt ist, suchen Sie sofort einen Arzt auf.
- Kontaktieren Sie den autorisierten Kundendienst vor dem Ersatz einer Lampe und prüfen Sie das Gehäuse des Projektors.



## Entfernen der Batterien

### ■ Batterien der Fernbedienung

Drücken Sie auf die Zunge und heben Sie die Abdeckung an.

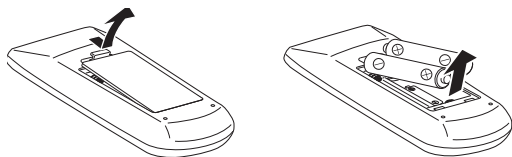

### ■ Batterien für interaktiven Pointer und Lichtstift

Wie in der Abbildung gezeigt drehen.

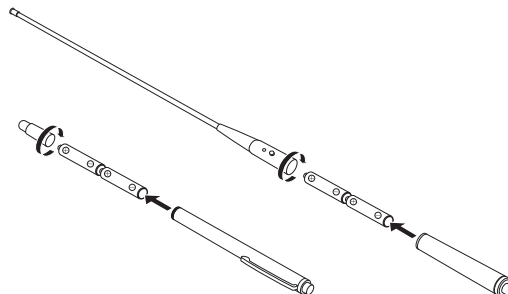

## Warenzeichen

- HDMI, das HDMI-Logo und High-Definition Multimedia Interface sind Warenzeichen oder eingetragene Warenzeichen von HDMI Licensing LLC. 

- Andere in dieser Bedienungsanleitung verwendete Namen, Firmen- oder Produktnamen sind Warenzeichen oder eingetragene Warenzeichen ihrer jeweiligen Besitzer.  
Die Symbole ® und ™ werden in dieser Bedienungsanleitung nicht verwendet.

## Abbildungen in dieser Bedienungsanleitung

- Beachten Sie, dass Abbildungen des Projektors und der Bildschirme von deren tatsächlichem Aussehen abweichen können.

## Seitenverweise

- In dieser Anleitung werden Seitenverweise folgendermaßen angegeben: (➔ Seite 00).

## Begriffserklärung

- In dieser Bedienungsanleitung wird die „drahtlose Fernbedienungseinheit“ als „Fernbedienung“ bezeichnet.

## Funktion Auto-Setup

- ▶ Mit dieser Funktion werden die Eingangssuche und Auto PC-Anpassung aktiviert, indem einfach die Taste <AUTO SETUP> auf der Fernbedienung betätigt wird.

## Direktabschaltungsfunktion

- ▶ Mit der Funktion Direktabschaltung kann sogar während einer Projektion das Netzkabel aus der Netzsteckdose herausgezogen oder der Leistungsschalter ausgeschaltet werden.

## Verbesserte Konvektivität

- ▶ Die Ausstattung mit einem HDMI-Anschluss bietet Unterstützung für Videosignale hoher Qualität und HDMI-Audio.

## Nützliche Funktionen für Präsentationen

- ▶ Die Funktion Digitaler Zoom gestattet während einer Präsentation die Fokussierung auf wichtigen Informationen.

## Interaktive Funktion

- ▶ Dieser Projektor besitzt eine interaktive Software und Hilfsmittel. Mit der interaktiven Funktion können Sie mithilfe des interaktiven Stifts oder Pointers auf einer virtuellen Tafel schreiben und zeichnen.

## ■ Kurzanleitung

Siehe entsprechende Seiten, um weitere Informationen zu bekommen.

1. **Einrichten des Projektors.**  
(➔ Seite 20)



2. **Anschluss an andere Geräte.**  
(➔ Seite 23)



3. **Das Netzkabel anschließen.**  
(➔ Seite 24)



4. **Einschalten.**  
(➔ Seite 26)



5. **Wahl des Eingangssignals.**  
(➔ Seite 29)



6. **Anpassen des Bildes.**  
(➔ Seite 29)



## Wichtige Hinweise

<b>Wichtige Hinweise zur Sicherheit .....</b>	<b>2</b>
<b>Inhalt .....</b>	<b>8</b>
<b>Hinweise für die Sicherheit.....</b>	<b>10</b>
Sicherheitshinweise zum Transport.....	10
Sicherheitshinweise zur Aufstellung.....	10
Sicherheit .....	11
Entsorgung .....	11
Hinweise für den Betrieb .....	12
Zubehör .....	13
Optionales Zubehör.....	14

## Vorbereitung

<b>Über Ihren Projektor.....</b>	<b>15</b>
Fernbedienung .....	15
Projektorgehäuse .....	16
Interaktive Funktion .....	16
Bedienfeld .....	17
Anzeige .....	17
Seitenanschlüsse .....	18
<b>Verwenden der Fernbedienung.....</b>	<b>19</b>
Einlegen und Entfernen der Batterien .....	19
Einstellen der ID-Nummern der Fernbedienung.....	19

## Erste Schritte

<b>Einstellungen.....</b>	<b>20</b>
Projektionsarten .....	20
Teile für die Deckenmontage (optional).....	20
Größe der Projektionsfläche und Reichweite .....	21
Einstellen der anpassbaren Vorderfüße .....	22
<b>Anschlüsse .....</b>	<b>23</b>
Vor dem Anschluss an den Projektor .....	23
Anschlussbeispiel.....	23

## Grundlagen der Bedienung

<b>EIN/AUSSCHALTEN.....</b>	<b>24</b>
Anschluss des Netzkabels .....	24
ON(G)/STANDBY(R)-Anzeige .....	25
Einschalten des Projektors.....	26
PIN-Code eingeben.....	27
Ausschalten des Projektors.....	28
<b>Projizieren .....</b>	<b>29</b>
Auswählen des Bildes .....	29
Einstellen des Status des Bildes .....	29

## Grundlegende Bedienfunktionen über die Fernbedienung..... 30

Verwenden der Funktion Auto setup .....	30
Umschaltung des Eingangssignals .....	30
Verwendung der Taste SCREEN.....	30
Verwendung der Taste KEYSTONE .....	31
Verwendung der Taste INFO.....	31
Verwendung der Funktion STANDBILD .....	31
Verwendung der AV STUMMSCHALTUNG-Funktion... ..	32
Verwendung der Taste P-TIMER.....	32
Verwendung der Taste LAMP .....	32
Verwendung der Tasten D.ZOOM .....	32
Einstellung der Lautstärke der Lautsprecher.....	32
Verwendung der Taste IMAGE .....	33
Verwendung der Taste MUTE .....	33

## Einstellungen

### Menünavigation .....

Navigieren im Menü .....	34
Hauptmenü.....	35
Untermenü.....	35

### Menü Eingang.....

Computer 1: RGB/Component/RGB (Scart) .....	37
Computer 2: RGB.....	37
HDMI .....	37
Video .....	37
S-video .....	37

### Auto PC-Anpassung .....

Auto PC-Anpassung.....	39
------------------------	----

### Manuelle PC-Anpassung .....

Fine Sync.....	40
Tracking.....	40
Horizontal .....	40
Vertikal.....	40
PC-Konfiguration .....	41
Clamp .....	41
Displayfläche H .....	41
Displayfläche V.....	41
Reset .....	41
Löschen-Modus.....	41
Speichern .....	41

### Bildauswahl .....

Dynamik .....	42
Standard.....	42
Natürlich .....	42
Kinoeinstellung.....	42
Tafel (Grün) .....	42
Tafel (Farbe).....	42
Bild 1-4 .....	42



<b>Image adjust</b> .....	<b>43</b>
Kontrast .....	43
Helligkeit .....	43
Farbe .....	43
Farbton .....	43
Farbtemperatur .....	43
Rot .....	44
Grün .....	44
Blau .....	44
Schärfe .....	44
Gamma .....	44
Rauschunterdrückung .....	44
Progressiv .....	45
Reset .....	45
Speichern .....	45
<b>Projektionsfläche</b> .....	<b>46</b>
Normal .....	46
Voll .....	46
Breitbild (16:9) .....	46
Zoom .....	46
Original .....	46
Breitbild natürlich .....	46
Benutzerdefiniert .....	46
Benutzereinstellung .....	47
Digitaler Zoom + .....	47
Digitaler Zoom - .....	47
Trapezkorrektur .....	47
Deckenpro. ....	48
Rückpro. ....	48
Seitenverhältnis .....	48
Reset .....	48
<b>Ton</b> .....	<b>49</b>
Lautstärke .....	49
Stumm .....	49
<b>Einstellung</b> .....	<b>50</b>
Sprache .....	50
Menüposition .....	50
Auto-Setup .....	50
Hintergrund .....	51
Anzeige .....	51
Logo .....	51
HDMI .....	52
Anschluss .....	52
Automat. Lampenabschaltung .....	52
Sofortstart .....	53
Stand-by-Modus .....	53
Vorführungstimer .....	53
Lampenleistung .....	54
Fernbedienung .....	54
Untertitel .....	54
Sicherheit .....	55
Lüfter .....	55

Lüfterkontrolle .....	56
Videoverzögerungssteuerung .....	56
Lampenlaufzeit .....	56
Zähluhr Filter .....	56
Fehlerlogbuch .....	57
Fabrikestellungen .....	57
<b>Information</b> .....	<b>58</b>
Anzeige Information zur Eingabequelle .....	58

## Wartung

<b>Anzeigen LAMP und WARNING</b> .....	<b>59</b>
Behandlung angezeigter Probleme .....	59
<b>Austausch</b> .....	<b>60</b>
Vor dem Austausch der Einheit .....	60
Wartung .....	60
Austausch der Einheit .....	61
Befestigung der Objektivabdeckung .....	64
Befestigung des Kabelhalters und des Ferritkerns .....	64
<b>Fehlerbehebung</b> .....	<b>65</b>

## Anhang

<b>Technische Informationen</b> .....	<b>67</b>
Serieller Anschluss .....	67
Andere Anschlüsse .....	70
Liste der kompatiblen Signale .....	71
<b>Technische Angaben</b> .....	<b>75</b>
Abmessungen .....	77
<b>Sicherheitsregeln betreffend   Aufhängevorrichtung</b> .....	<b>77</b>
<b>Index</b> .....	<b>78</b>

Wichtige  
Information

Vorbereitung

Erste Schritte

Grundlagen  
der Bedienung

Einstellungen

Wartung

Anhang

# Hinweise für die Sicherheit

## Sicherheitshinweise zum Transport

- Tragen Sie den Projektor beim Transport an der Unterseite und vermeiden Sie übermäßige Vibrationen und Erschütterungen. Dies kann die inneren Teile beschädigen und zu Funktionsstörungen führen.
- Transportieren Sie den Projektor nicht, wenn der anpassbare Fuß ausgefahren ist. Dies kann zu einer Beschädigung des anpassbaren Fußes führen.

## Sicherheitshinweise zur Aufstellung

### ■ Verwenden Sie den Projektor nicht im Freien.

- Der Projektor ist nur zur Verwendung in Innenräumen vorgesehen.

### ■ Verwenden Sie den Projektor nicht an Orten mit folgenden Eigenschaften:

- Orte, an denen Vibrationen und Erschütterungen auftreten, z. B. in Fahrzeugen: Dies kann die inneren Teile beschädigen und zu Funktionsstörungen führen.
- In der Nähe der Abluftauslässe von Klimaanlage oder in der Nähe von Beleuchtungsanlagen (Studiolampen o. ä.) mit hohen Temperaturschwankungen (Umgebungsbedingungen ➔ Seite 76): Dies kann die Lebensdauer der Lampe verringern oder zur Deformation des Außengehäuses sowie zu Funktionsstörungen führen.
- In der Nähe von Hochspannungsleitungen oder Motoren: Dies kann zu Störungen beim Betrieb des Projektors führen.

### ■ Verwenden Sie den Projektor nicht in Höhen von mehr als 2700 m (8858 FüÙe) über dem Meeresspiegel.

Hierdurch können die inneren Teile beschädigt werden und Funktionsstörungen auftreten.

### ■ Verwenden Sie den Projektor nicht in vertikaler Lage oder nach rechts bzw. links geneigt (➔ Seite 20).

Die Verwendung des Projektors mit einem vertikalen Neigungswinkel von mehr als 20° kann die Lebensdauer des Produkts verkürzen oder zu Funktionsstörungen führen.

### ■ Kontaktieren Sie den autorisierten Kundendienst vor der Installation des Produkts an der Decke.

Falls das Produkt von der Decke hängend installiert werden sollte, kaufen Sie eine optionale Deckenhalterung. (Optionales Zubehör ➔ Seite 14).

Bitte kontaktieren Sie den autorisierten Kundendienst oder einen Fachmann vor der Installation.

## Vorsichtshinweise für die Aufstellung der Projektoren

- Stellen Sie nicht mehrere Projektoren aufeinander.
- Blockieren Sie nicht die Belüftungsöffnungen des Projektors (Einlass und Auslass).
- Heizungs- und Kühlungsluft aus Klimaanlage darf nicht direkt auf die Belüftungsöffnungen (Einlass und Auslass) des Projektors geblasen werden.
- Der Projektor kann horizontal in einem Winkel von  $\pm 20$  Grad geneigt werden.

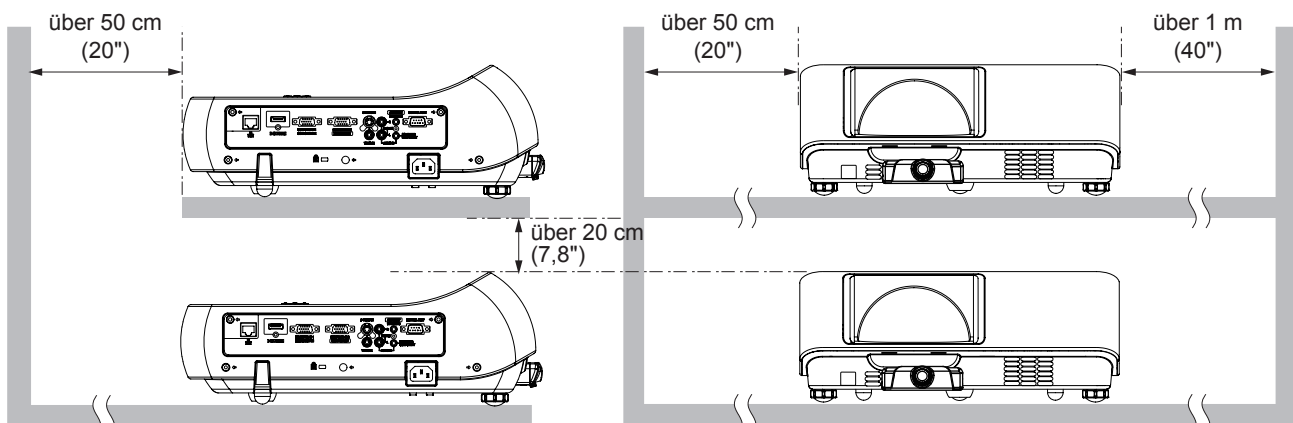
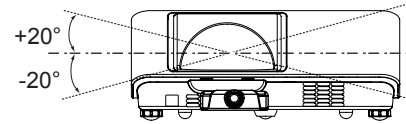
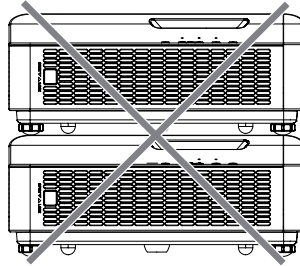

- Stellen Sie den Projektor nicht in einem geschlossenen Raum auf. Wenn Sie den Projektor in einem geschlossenen Raum aufstellen müssen, muss dieser mit einem zusätzlichen Klima- und Belüftungssystem ausgerüstet werden. Bei unzureichender Belüftung kann die verbleibende Wärme unter Umständen den Schutzschalter des Projektors auslösen.

## Sicherheit

### Treffen Sie für die Benutzung des Projektors Sicherheitsmaßnahmen, die folgende Vorfälle abdecken.

- Verlust Ihrer persönlichen Registrierungsangaben.
- Unerlaubte Bedienung durch nicht autorisierte Dritte.
- Störung oder Abschalten dieses Produkts durch nicht autorisierte Dritte.

### Sicherheitsanleitung (➔ Seite 55)

- Verwenden Sie ein Kennwort, das nicht leicht zu erraten ist.
- Ändern Sie Ihr Passwort regelmäßig.
- Panasonic und dessen Partnerunternehmen befragen Kunden nie nach ihrem Passwort. Sollten Sie nach Ihrem Passwort gefragt werden, geben Sie es nicht heraus.
- Das zum Anschluss verwendete Netzwerk muss durch eine Firewall oder andere Mittel gesichert sein.
- Verwenden Sie ein Passwort, und legen Sie fest, dass sich nur ausgewählte Benutzer anmelden dürfen.

## Entsorgung

Fragen Sie für die korrekte Entsorgung des Geräts Ihre örtlichen Behörden oder den Händler zu den korrekten Entsorgungsmethoden.

Die Lampe enthält Quecksilber. Fragen Sie für die Entsorgung der Lampe Ihre örtlichen Behörden oder den Händler zu den korrekten Entsorgungsmethoden.

Entsorgen Sie gebrauchte Batterien gemäß den Anweisungen, den örtlichen Entsorgungsrichtlinien oder den gesetzlichen Vorschriften.

## Hinweise für den Betrieb

### ■ Optimale Bildqualität

- Schließen Sie die Vorhänge oder Fensterläden und schalten Sie alle Beleuchtungen in Leinwandnähe aus, um eine Beeinflussung durch Lichteinfall von außen oder durch die Innenbeleuchtung auf die Leinwand zu vermeiden.
- Je nach dem Einsatzort des Projektors kann die erwärmte Luft einer Abluftöffnung oder warme bzw. kalte Luft einer Klimaanlage zu einem flimmernden Effekt auf der Projektionsfläche führen.  
Verwenden Sie das Gerät nicht an Orten, wo sich zwischen Projektor und Projektionsfläche Luftströme von Projektoren, anderen Geräten und Klimaanlage befinden.
- Die Wärmeentwicklung der Lampe des Projektors wirkt sich auf das Objektiv aus. Daher ist die Fokussierung direkt nach dem Einschalten instabil. Die Fokussierung stabilisiert sich nach einer Projektionsdauer von 30 Minuten oder länger.

### ■ Berühren Sie die Objektivoberfläche oder das Glas nicht mit bloßen Händen.

Wenn die Oberfläche des Objektivs oder der Objektivdeckel durch Fingerabdrücke oder sonstige Einwirkungen verschmutzt wird, wird dieser Schmutz vergrößert und auf die Projektionsfläche projiziert.

### ■ LCD-Panel

Die Anzeigeeinheit dieses Projektors enthält drei LCD-Bildschirme. LCD-Bildschirme sind technische Präzisionsprodukte. Trotzdem kann es vorkommen, dass im projizierten Bild einige Pixel fehlen oder ständig leuchten. Dies stellt keine Fehlfunktion dar.

Wenn ein Standbild lange Zeit angezeigt wird, kann dies zu einem Nachbild auf den LCD-Bildschirmen führen. Zeigen Sie in diesem Fall eine Stunde oder länger den komplett weißen Bildschirm im Testmuster an.

### ■ Optische Komponenten

Wenn der Projektor in einer Umgebung mit hohen Temperaturen, starker Belastung durch Staub oder Tabakrauch betrieben wird, sinkt die Lebensdauer der optischen Komponenten, wie z. B. des LCD-Bildschirms und der polarisierenden Platte. Möglicherweise wird hierdurch ein Austausch nach weniger als einem Jahr der Nutzung nötig. Weitere Informationen hierzu erhalten Sie bei Ihrem Händler.

### ■ Lampe

Die Lichtquelle des Projektors ist eine Quecksilberlampe mit hohem Innendruck.

Hochdruck-Quecksilberlampen weisen folgende Eigenschaften auf.

- Die Helligkeit der Lampe nimmt mit der Nutzungsdauer ab.
- Bei Erschütterung kann die Lampe unter starker Geräusch- und Splitterentwicklung platzen.
- Die Lebensdauer der Lampe hängt in hohem Maße von individuellen Umständen und Nutzungsbedingungen ab. Insbesondere trägt die kontinuierliche Verwendung über 6 Stunden und häufiges Ein- und Ausschalten zum starken Verschleiß der Lampe und zur Verkürzung ihrer Lebensdauer bei.
- In seltenen Fällen kann die Lampe kurz nach der Projektion platzen.
- Wenn die Lampe über ihre Wechselfrist hinaus verwendet wird, besteht ein höheres Risiko des Platzens. Tauschen Sie die Lampeneinheit regelmäßig aus. („Ersetzungsfrist der Lampeneinheit“ (➔ Seite 62))
- Wenn die Lampe platzt, entweicht das in der Lampe enthaltene Gas in Form von Rauch.
- Wir empfehlen, Ersatzlampen bereit zu halten.
- Wir empfehlen, die Lampeneinheit von einem autorisierten Techniker oder Ihrem Händler ersetzen zu lassen.

Entsprechend der Richtlinie 2004/108/EG, Artikel 9(2)







Panasonic-Testcenter

Panasonic Service Europe, eine Abteilung der Panasonic Marketing Europe GmbH

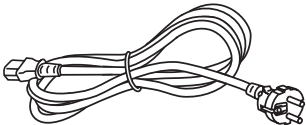
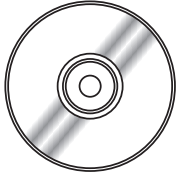
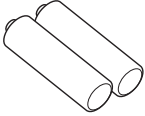
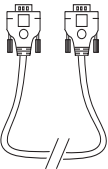
Winsbergring 15, 22525 Hamburg, Deutschland

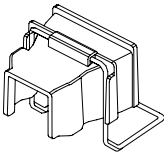
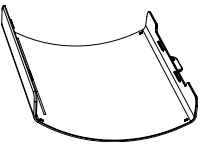
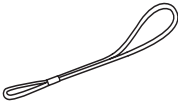
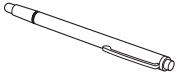
## Zubehör

Kontrollieren Sie, ob das nachstehend aufgeführte Zubehör vollständig vorhanden ist. Die Nummern in Klammern geben die Anzahl der Zubehöerteile an.

Fernbedienung (x1) (6451053893)	Netzkabel (x1) (6103580203)	CD-ROM (x2) (6103589343) (6103597300)	Batterien (Typ AAA/R03 oder AAA/LR03) (x6)
			
RGB-Signalkabel (x1) (6103580425)	Kabelhalter (x1) (6103547107)	Netzkabelhalter (x1) (6103592442) (6103592466)	Objektivabdeckung (x1) (6103490106)
			
Zeichenfolge (x1) (6103504711)	Interaktiver Lichtstift (x1) (6451056078)	Interaktiver Pointer (x1) (6451056085)	nteraktives USB-Kabel (x1) (6451043719)
			
Ferritkern (x1) (6520032767)			
			

### Achtung

- Entfernen Sie die Netzkabelabdeckkappe und das Verpackungsmaterial nach dem Auspacken des Projektors ordnungsgemäß.
- Im Falle des Verlusts von Zubehör wenden Sie sich bitte an Ihren Händler.
- Die Referenznummer für Zubehör und optionale Teile können ohne Ankündigung geändert werden.
- Bewahren Sie kleine Teile sachgemäß auf und halten Sie sie fern von kleinen Kindern.

# Hinweise für die Sicherheit

## ■ Inhalt der mitgelieferten CD-ROM Nr. 1

Die mitgelieferte CD-ROM enthält folgende Inhalte:

[●: Anleitung/Liste (PDF-Datei), ○: Software]

- **Bedienungsanleitung - Bedienung des Projektors**
- **Bedienungsanleitung - Bedienung des Netzwerks**
- **Multi Projector Monitoring & Control Software 2.6 (Windows)**
  - Mit dieser Software können Sie mehrere über LAN angeschlossene Projektoren überwachen und steuern.
- **Operation Manual Multi Projector Monitoring & Control Software 2.6**
- **Logo Transfer Software 2.0 (Windows)**
  - Mit dieser Software können von Ihnen erstellte Originalbilder wie z. B. Firmenlogos zu Beginn der Projektion mit dem Projektor angezeigt werden.
- **Operation Manual Logo Transfer Software 2.0**
- **Liste der kompatiblen Projektormodelle**
  - Dies ist eine Liste der Projektoren, die kompatibel mit der mit den oben aufgeführten ○-Symbolen markierten Software sind, sowie ihrer Einschränkungen.

## ■ Inhalt der mitgelieferten CD-ROM Nr. 2

- **Bedienungsanleitung - Light Pen II**
- **Light Pen II (Windows/Mac OS)**

## Optionales Zubehör

Optionen	Modellnr.
Deckenaufhängevorrichtung	ET-PKV100H (für hohe Decken), ET-PKV100S (für niedrige Decken)
Projektor-Montagebasis	ET-PKT100B
Ersatz-Lampeneinheit	ET-LAT100
Austausch Filtereinheit	ET-RFT100
Interaktiver Lichtstift	ET-PEN100
Interaktiver Pointer	ET-PNT100

# Über Ihren Projektor

## Fernbedienung

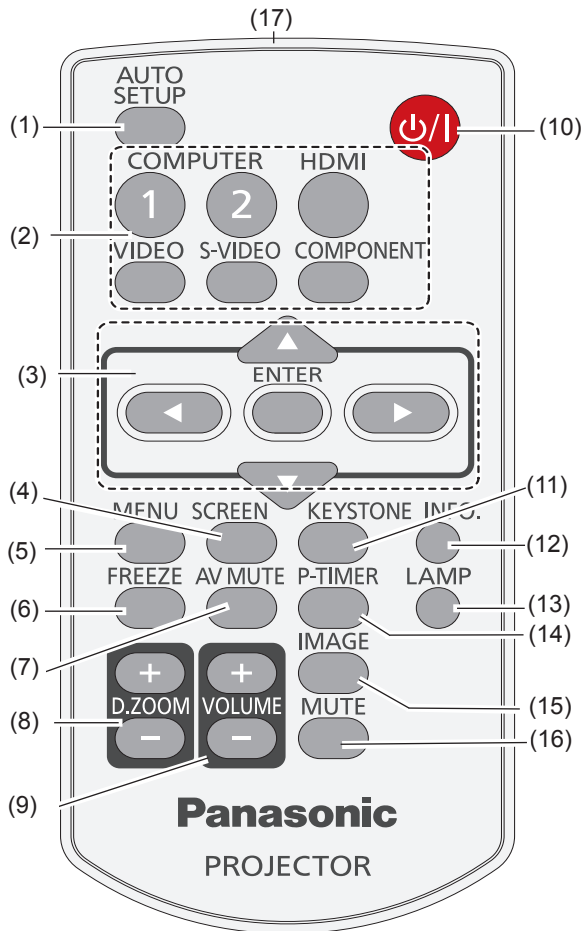

### (1) <AUTO SETUP> Taste

Führt die Einstellungen von Auto-Setup im Einstellungsmenü aus. (➔ Seite 50)

### (2) Eingangsauswahltasten: <COMPUTER 1>, <COMPUTER 2>, <HDMI>, <VIDEO>, <S-VIDEO>, <COMPONENT>.

Diese Tasten werden für die Auswahl des Eingangssignals verwendet. (➔ Seite 30)

### (3) Tasten **▲ ▼ ◀ ▶**, Taste <ENTER>

Zum Navigieren in der MENÜ-Anzeige. (➔ Seite 34)

### (4) Taste <SCREEN>

Wählt einen Bildschirmmodus aus. (➔ Seite 46-48)

### (5) Taste <MENU>

Öffnen oder Schließen des Bildschirmmenüs. (➔ Seite 34)

### (6) Taste <FREEZE>

Hält das projizierte Bild und den Ton vorläufig an. (➔ Seite 31)

### (7) Taste <AV MUTE>

Zum zeitweisen Ausschalten der Bildwiedergabe auf dem Bildschirm. (➔ Seite 32)

### (8) Tasten <D.ZOOM +/->

Zum Vergrößern und Verkleinern von Bildern. (➔ Seite 32)

### (9) Tasten <VOLUME +/->

Zum Einstellen der Lautstärke des Lautsprechers. (➔ Seite 32)

### (10) Taste <P/S>

Zum Ein- und Ausschalten des Projektors. (➔ Seite 26)

### (11) Taste <KEYSTONE>

Führt die Trapezkorrektur aus. (➔ Seite 31)

### (12) Taste <INFO.>

Aktivierung der Informationsfunktion. (➔ Seite 31)

### (13) Taste <LAMP>

Wählt einen Lampenmodus aus. (➔ Seite 32)

### (14) Taste <P-TIMER>

Aktivierung der Vorführungstimerfunktion. (➔ Seite 32)

### (15) Taste <IMAGE>

Auswahl des Bildmodus. (➔ Seite 33)

### (16) Taste <MUTE>

Schaltet den Ton stumm. (➔ Seite 33)

### (17) Fernbedienungs-Signalgeber

#### Achtung

- Lassen Sie die Fernbedienung nicht fallen.
- Vermeiden Sie den Kontakt mit Flüssigkeiten.
- Versuchen Sie nicht, die Fernbedienung zu verändern oder zu zerlegen.

#### Hinweis

- Die Fernbedienung kann innerhalb einer Entfernung von ca. 7 m verwendet werden, wenn sie direkt auf den Fernbedienungs-Signalempfänger gerichtet wird. Die Fernbedienung funktioniert noch in Winkeln von bis zu  $\pm 30^\circ$  in der Vertikalen und  $\pm 30^\circ$  in der Horizontalen, der effektive Regelungsbereich kann jedoch reduziert sein.
- Wenn sich zwischen der Fernbedienung und dem Fernbedienungs-Signalempfänger Hindernisse befinden, funktioniert die Fernbedienung unter Umständen nicht ordnungsgemäß.
- Sie können den Projektor bedienen, indem Sie das Fernbedienungssignal auf die Projektionsfläche richten. Aufgrund des durch die Eigenschaften des Bildschirms verursachten Lichtverlustes kann die Reichweite der Fernbedienung dabei variieren.
- Wenn der Fernbedienungs-Signalempfänger mit Leuchtstofflicht oder anderen starken Lichtquellen beleuchtet wird, lässt sich der Projektor unter Umständen nicht bedienen. Stellen Sie den Projektor so weit von der Lichtquelle entfernt wie möglich auf.



# Über Ihren Projektor

## Projektorgehäuse

Vorbereitung

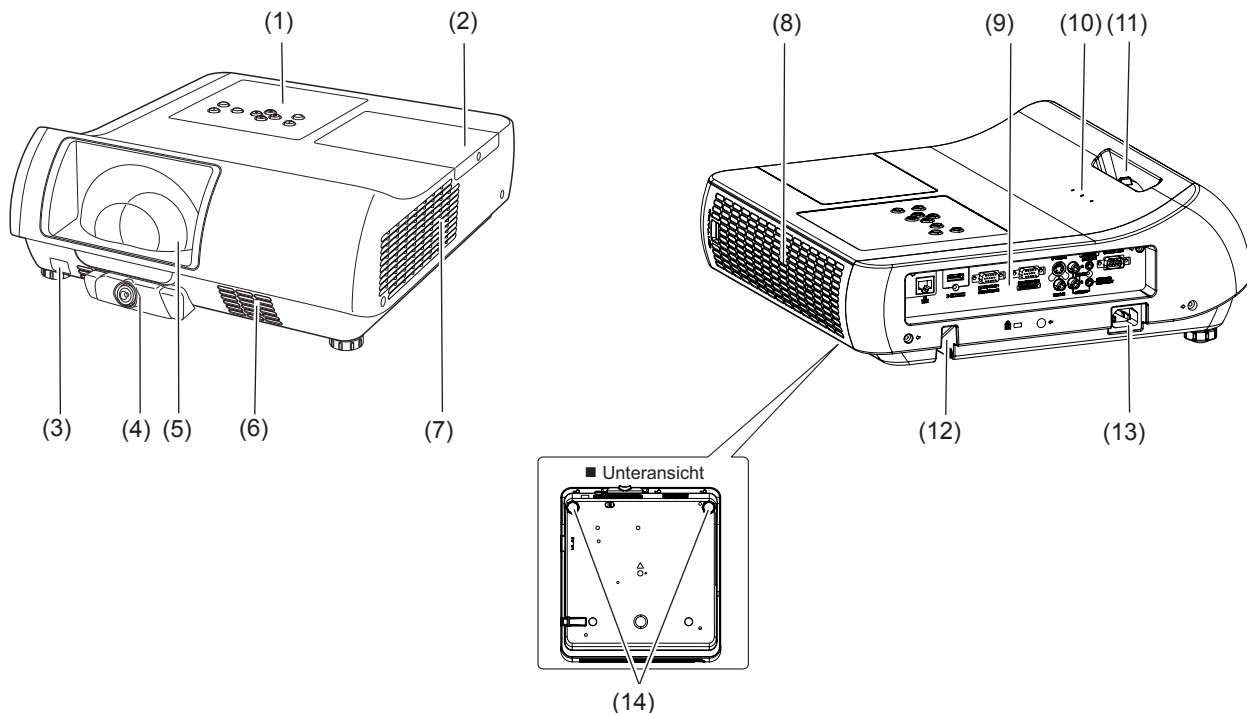

- (1) **Bedienfeld** (➔ Seite 17)
- (2) **Lampenabdeckung** (➔ Seite 63)  
Die Lampeneinheit befindet sich im Inneren.
- (3) **Signalempfänger der Fernbedienung**
- (4) **Interaktive Kamera**
- (5) **Projektionsobjektiv**
- (6) **Lautsprecher**
- (7) **Luftauslass**  
Heiße Luft wird aus der Entlüftungsöffnung abgegeben. Bringen Sie keine hitzeempfindlichen Gegenstände in die Nähe dieser Seite.
- (8) **Lufteinlass/Luftfilterabdeckung** (➔ Seite 61)
- (9) **Seitenanschlüsse** (➔ Seite 18)
- (10) **Anzeigen** (➔ Seite 17)

- (11) **Fokushebel**  
Zur Einstellung des Fokus.
- (12) **Sicherheitsleiste**
- (13) **AC IN**
- (14) **Einstellbare Füße**  
Zur Einstellung des Projektionswinkels.

### WARNUNG:

- Halten Sie die Hände sowie Gegenstände von der **Entlüftungsöffnung fern**.
- Halten Sie Hände und Gesicht fern.
- Fassen Sie nicht mit dem Finger in die Öffnung.
- Halten Sie wärmeempfindliche Gegenstände fern.

Die erhitzte Luft aus der Entlüftungsöffnung kann Verbrennungen oder äußere Beschädigungen verursachen.

## Interaktive Funktion

### Hinweis

- Details zur interaktiven Funktion siehe „Bedienungsanleitung-Light Pen II“ in der CD-ROM der Anwendung.

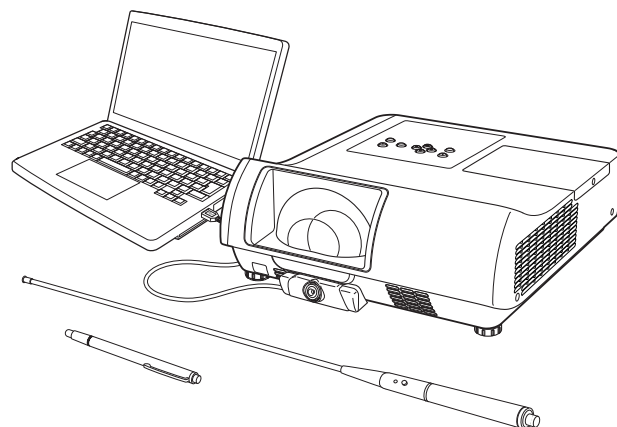

## Bedienfeld

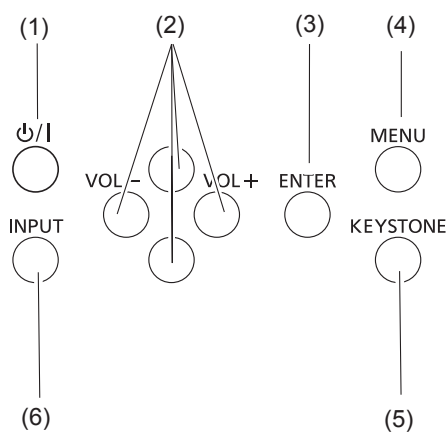

- (1) **Taste <⏻/⏻>**  
Zum Ein- und Ausschalten des Projektors.
- (2) **Tasten ▲ ▼ ◀ ▶ (VOL -/+)**  
Zum Navigieren im Bildschirm MENÜ.
- (3) **Taste <ENTER>**  
Führt die ausgewählte Funktion aus.
- (4) **Taste <MENU>**  
Zeigt den Bildschirm MENÜ an. (➔ Seite 34)
- (5) **Taste <KEYSTONE>**  
Korrigiert die Trapezverzerrung. (➔ Seite 31)
- (6) **Taste <INPUT>**  
Zur Auswahl des Eingangssignals. (➔ Seite 30)

Vorbereitung

## Anzeige

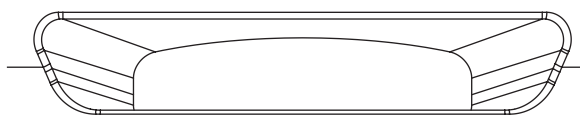

- (1) **<ON(G)/STANDBY(R)>-Anzeige**  
Zeigt den Status der Stromversorgung an.
- (2) **<WARNING>-Anzeige**  
Zeigt Störungen des Projektors an.
- (3) **<LAMP>-Anzeige**  
Leuchtet gelb, wenn die Projektionslampe das Ende der Nutzungsdauer erreicht.

# Über Ihren Projektor

## Seitenanschlüsse

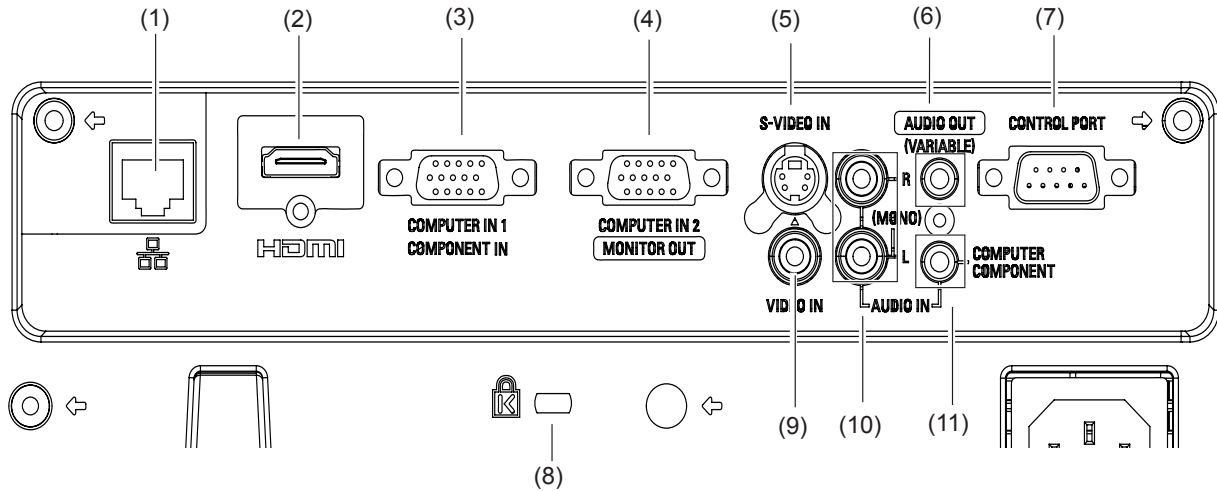

- (1) **LAN**  
Zum Anschluss eines LAN-Kabels für die Netzwerkverbindung.
- (2) **HDMI**  
Zum Anschluss von HDMI-Eingangssignalen.
- (3) **COMPUTER IN 1/COMPONENT IN**  
Zum Anschluss von Eingangssignalen COMPUTER IN 1/COMPONENT IN.
- (4) **COMPUTER IN 2/MONITOR OUT**  
Zum Anschluss von Eingangssignalen COMPUTER IN 2/MONITOR OUT oder zur Ausgabe des analogen RGB-Signaleingangs des Projektors.
- (5) **S-VIDEO IN**  
Zum Anschluss von S-VIDEO-Eingangssignalen.
- (6) **AUDIO OUT (VARIABLE)**  
Gibt die in den Projektor eingegebenen Audiosignale aus.
- (7) **CONTROL PORT**  
Zum Anschluss an einen Computer über ein RS-232C-Kabel.
- (8) **Sicherheitssteckplatz**  
Bringen Sie hier das im Handel erhältliche Kensington-Bügelschloss an, um Ihren Projektor zu schützen. Kompatibel mit dem Kensington MicroSaver Sicherheitssystem.
- (9) **VIDEO IN**  
Zum Anschluss von VIDEO-Eingangssignalen.
- (10) **AUDIO IN**  
Zum Anschluss von Audio-Eingangssignalen. AUDIO IN verfügt über Anschlüsse für einen rechten und einen linken Kanal (L und R).
- (11) **COMPUTER/COMPONENT AUDIO IN**  
Schließen Sie an diese Buchse den Audioausgang (Stereo) von einem Computer oder von Videogeräten an, die an Buchse (2), (3) oder (4) angeschlossen sind.

### Achtung

- Wenn ein LAN-Kabel direkt mit dem Projektor verbunden ist, muss die Netzwerkverbindung in Innenräumen vorgenommen werden.

# Verwenden der Fernbedienung

## Einlegen und Entfernen der Batterien

### 1) Öffnen Sie die Abdeckung

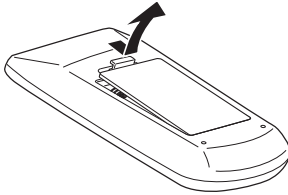

### 2) Legen Sie die Batterien ein, und schließen Sie die Abdeckung

(Minus-Seite zuerst einlegen.)

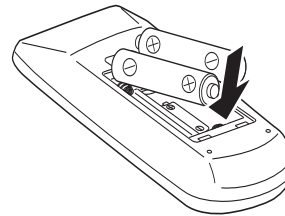

- Entnehmen Sie die Batterien in umgekehrter Reihenfolge.

## Einstellen der ID-Nummern der Fernbedienung

Wenn Sie das System mit mehreren Projektoren verwenden, können Sie mit einer einzigen Fernbedienung alle Projektoren gleichzeitig oder jeden Projektor einzeln steuern, wenn den einzelnen Projektoren eine eindeutige ID-Nummer zugewiesen wird. Nachdem Sie die ID-Nummer des Projektors eingestellt haben, stellen Sie dieselbe ID-Nummer an der Fernbedienung ein. Es gibt 7 unterschiedliche ID-Codes (Alle, Code 1-Code 6), die erste ID-Nummer ist [Alle].

### ■ Einstellen der ID-Nummer

- 1) Drücken Sie auf die Taste <IMAGE>, während Sie die Taste <MENU> drücken. Die Anzahl des Drückens der Taste <IMAGE> entspricht der gewünschten ID-Codenummer.
- 2) Die Auswahl beim Drücken der Taste <IMAGE> ist wie folgt:  
Code 1 = 1 Mal, Code 2 = 2 Mal, Code 3 = 3 Mal, Code 4 = 4 Mal  
Code 5 = 5 Mal, Code 6 = 6 Mal.
- 3) Der ID-Code wird geändert, wenn die Taste <MENU> losgelassen wird.
- 4) Der ID-Code wird durch gleichzeitiges, 5 Sekunden dauerndes oder längeres Drücken der Tasten <MENU> und <IMAGE> auf [Alle] (Voreinstellung) zurückgesetzt.

#### Achtung

- Falls die Taste <IMAGE> 7 Mal oder mehr gedrückt wird, ändert sich der ID-Code nicht (die Betätigung ist ungültig).
- Der Status des ID-Codes ist nach dem Austausch der Batterien nicht mehr gespeichert.

#### Hinweis

- Bei Einzelhandelsgeräten siehe [Fernbedienung] im Menü [Einstellung].  
(➔ Seite 54)

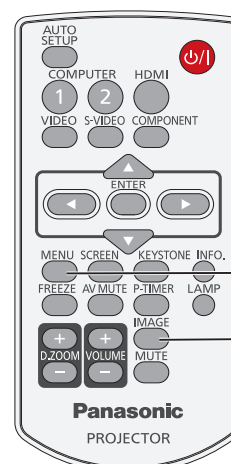

MENU-Taste

IMAGE-Taste

# Einstellungen

## Projektionsarten

Der Projektor kann für folgende 4 Projektionsarten verwendet werden. So richten Sie die gewünschte Projektionsart auf dem Projektor ein.

### ■ Montage an der Decke und Vorwärtsprojektion

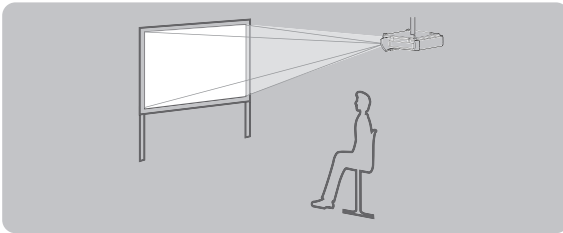

### ■ Aufstellung auf einem Tisch/auf dem Fußboden, Projektion von hinten

(Durchscheinende Projektionsfläche verwenden)

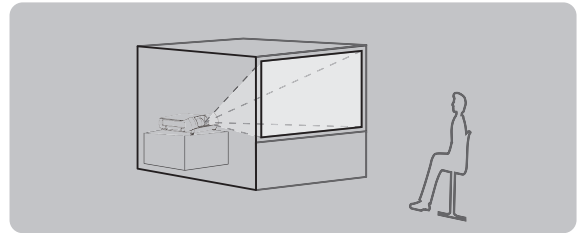

### ■ Montage an der Decke und Vorwärtsprojektion

(Durchscheinende Projektionsfläche verwenden)

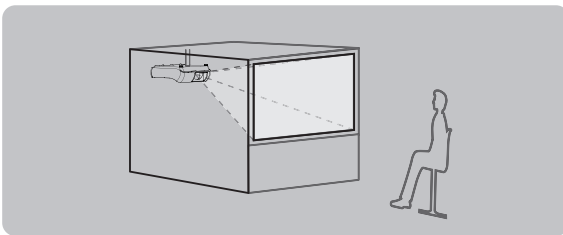

### ■ Montage auf einem Tisch/auf dem Fußboden und Vorwärtsprojektion

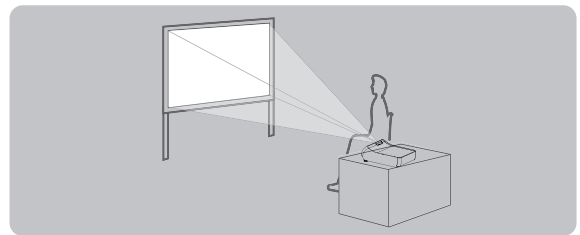

Erste Schritte

#### Achtung

- Um die optimale Anzeigequalität zu erzielen, stellen Sie den Projektor an einem Standort auf, an dem die Projektionsfläche so wenig Licht wie möglich (Tageslicht, Licht von Beleuchtungsanlagen usw.) ausgesetzt ist. Ziehen Sie außerdem die Vorhänge zu, schließen Sie Jalousien und schalten Sie leuchten.
- Verwenden Sie den Projektor nicht in vertikaler Lage oder nach rechts bzw. links geneigt. Die Verwendung unter derartigen Bedingungen kann zur Beschädigung des Produktes führen.
- Der Projektor muss so aufgestellt werden, dass die Neigung zur Horizontalen maximal  $\pm 20^\circ$  beträgt.
- Wenn der Projektor mit einem Neigungswinkel von mehr als  $20^\circ$  aufgestellt wird, kann dies die Lebensdauer des Produkts verkürzen oder zu Funktionsstörungen führen.

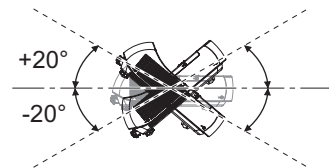

## Teile für die Deckenmontage (optional)

Sie können den Projektor unter Verwendung der optionalen Aufhängevorrichtung (ET-PKV100H: für hohe Decken, ET-PKV100S: für niedrige Decken) und die optionale Projektor-Montageabhängung ET-PKT100B aufhängen.

- Verwenden Sie nur die für diesen Projektor vorgesehenen Deckenhalterungen.
- Beachten Sie beim Installieren der Aufhängevorrichtung und des Projektors das Installationshandbuch für die Deckenhalterung.

#### Achtung

- Um die Leistung und Sicherheit des Projektors zu gewährleisten, muss die Installation der Aufhängevorrichtung durch Ihren Händler oder einen qualifizierten Techniker erfolgen.

## Größe der Projektionsfläche und Reichweite

Stellen Sie den Projektor entsprechend dem rechts abgebildeten Schaubild und den angegebenen Projektionsentfernungen auf. Sie können die Anzeigegröße einstellen.

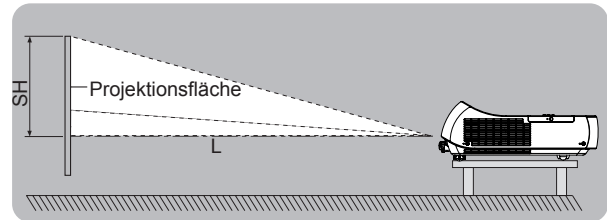
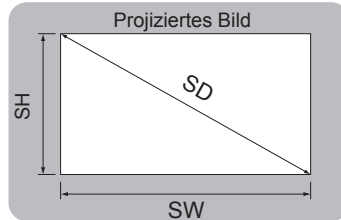

L	Projektionsentfernung (m)
SH	Höhe des Projektionsbereichs (m)
SW	Breite des Projektionsbereichs (m)
SD	Länge der Diagonale des Projektionsbereichs (m)

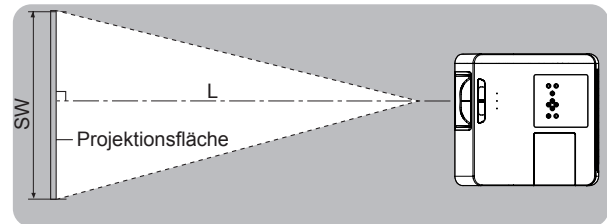

### Achtung

- Bitte lesen Sie sorgfältig die „Hinweise für die Sicherheit“ vor der Installation dieses Projektors (➔ Seiten 10 bis 14).

## ■ Projektionsentfernung

(Alle unten aufgeführten Maße sind Schätzwerte und können geringfügig von den tatsächlichen Maßen abweichen.)

Projektionsgröße	Für das Bildformat 16:10	Für das Bildformat 4:3	Für das Bildformat 16:9
<b>Diagonale der Projektionsfläche (SD)</b>	<b>Projektionsentfernung</b>		
1,52 m (60")	0,64 m (2,09')	0,73 m (2,38')	0,65 m (2,15')
1,78 m (70")	0,75 m (2,46')	0,85 m (2,80')	0,77 m (2,53')
2,03 m (80")	0,86 m (2,82')	0,98 m (3,21')	0,89 m (2,90')
2,29 m (90")	0,97 m (3,19')	1,11 m (3,63')	1,00 m (3,28')
2,54 m (100")	1,08 m (3,56')	-----	1,12 m (3,66')
2,79 m (110")	1,2 m (3,97')	-----	-----

Jeder andere Projektionsabstand kann anhand der folgenden Berechnungen gemäß den Abmessungen der Projektionsfläche (m) berechnet werden.

Der Abstand wird in Metern angezeigt. (Der berechnete Abstand kann gewisse Fehler enthalten.)

Wenn die Abmessungen der Projektionsfläche als „SD“ angegeben werden,

	Für das Bildformat 16:10	Für das Bildformat 4:3	Für das Bildformat 16:9
Bildschirmhöhe (SH)	= SD (m) × 0,530	= SD (m) × 0,6	= SD (m) × 0,490
Bildschirmbreite (SW)	= SD (m) × 0,848	= SD (m) × 0,8	= SD (m) × 0,872
Projektionsentfernung (L)	= 0,44157 × SD (m) - 0,036768	= 0,49988 × SD (m) - 0,036768	= 0,45386 × SD (m) - 0,036768

### Hinweis

- Installieren Sie den Projektor so, dass die Projektionsentfernung zwischen 63,6 und 120 cm liegt, um die Objektiveleistung zu erhalten.

# Einstellungen

## Einstellen der anpassbaren Vorderfüße

Der Projektionswinkel lässt sich mit den einstellbaren Füßen auf bis zu 10,0 Grad einstellen.

Bewegen Sie die einstellbaren Füße und richten Sie den Projektor auf die richtige Höhe aus, indem Sie den Projektor anheben und beide Füße im Uhrzeigersinn drehen.

Um den Projektor zu senken oder die einstellbaren Füße zurückzuschrauben, drehen Sie beide Füße entgegen des Uhrzeigersinns. (Sie können den Projektionswinkel vertikal einstellen.)

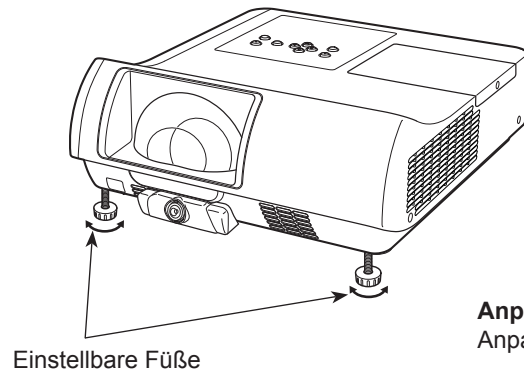

### Achtung

- Während die Lampe leuchtet, tritt aus der Entlüftungsöffnung erhitzte Luft aus. Vermeiden Sie die direkte Berührung der Entlüftungsöffnung, wenn Sie die anpassbaren Vorderfüße einstellen.
- Wenn es zu trapezförmigen Verzerrungen des projizierten Bildes kommt, verwenden Sie die Option „TRAPEZKORREKTUR“ im Menü „Format Bild“. (➔ Seite 47)

### Hinweis

- Schrauben Sie die anpassbaren Vorderfüße heraus. Am Ende der verfügbaren Länge ist ein Klickgeräusch zu hören.



# Anschlüsse

## Vor dem Anschluss an den Projektor

- Lesen Sie vor dem Anschluss die Bedienungsanleitung des Gerätes, das angeschlossen werden soll, sorgfältig durch.
- Schalten Sie die Geräte vor dem Anschluss der Kabel aus.
- Wenn zum Gerät kein Verbindungskabel mitgeliefert wurde oder wenn für den Anschluss an dieses Gerät kein optionales Kabel verfügbar ist, halten Sie ein entsprechendes Systemverbindungskabel für das Gerät bereit.
- Videosignale, die zu stark zittern, können dazu führen, dass das Bild auf der Leinwand willkürlich flackert oder flimmert. In diesem Fall muss eine Zeitkorrekturschaltung (TBC) angeschlossen werden.
- Der Projektor akzeptiert folgende Signale: VIDEO, S-VIDEO, analoges RGB (mit TTL-Synchronisierungsebene) und digitale Signale.
- Einige Computermodelle sind nicht mit dem Projektor kompatibel.
- Wenn Sie für den Anschluss von Geräten an den Projektor lange Kabel verwenden, besteht die Möglichkeit, dass das Bild nur bei Verwendung eines Entzerrers richtig ausgegeben wird.
- Weitere Informationen über die vom Projektor unterstützten Videosignale siehe „Liste der kompatiblen Signale“. (➔ Seite 71-74)

## Anschlussbeispiel

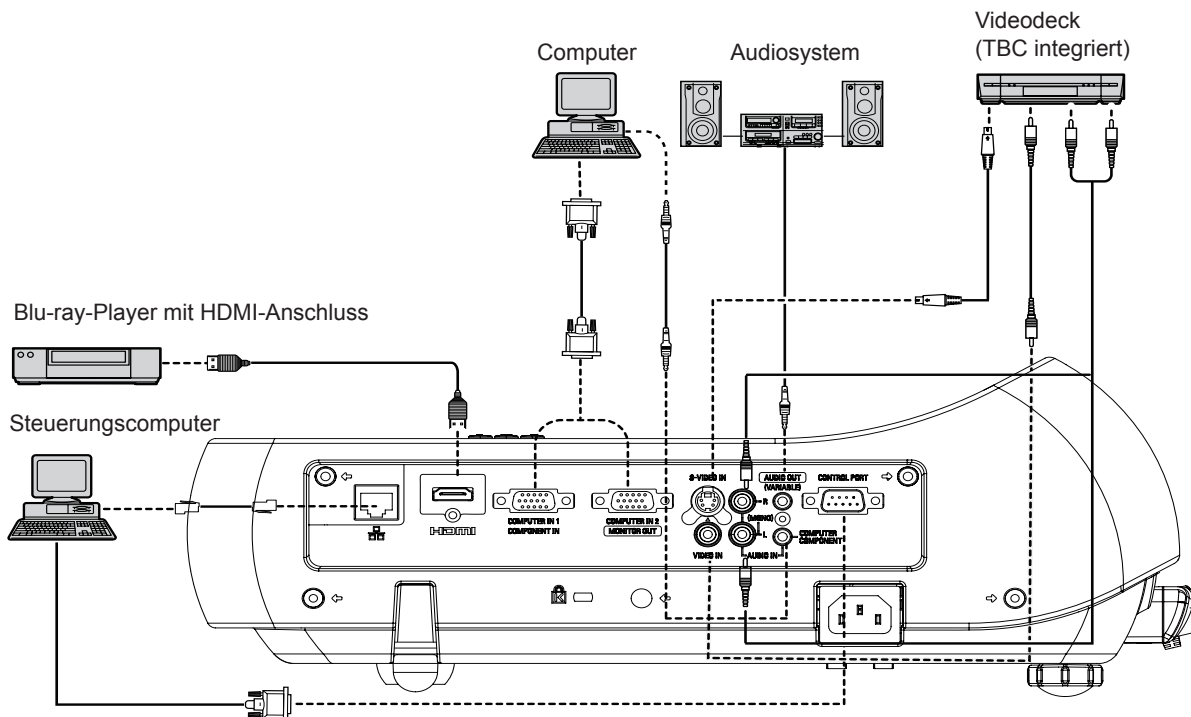

### Achtung

- Verwenden Sie beim Anschluss eines Videogerätes nur Geräte mit integrierter Zeitkorrekturschaltung (TBC) oder verwenden Sie eine TBC zwischen dem Projektor und dem Videogerät.
- Wenn nicht den Standards entsprechende Burst-Signale angeschlossen werden, können Bildstörungen auftreten. Schalten Sie in diesem Fall eine TBC zwischen den Projektor und das Videogerät.

### Hinweis

- Wenn Sie ein HDMI-Kabel benutzen, prüfen Sie, dass es dem HDMI-Standard entspricht. Die Verwendung eines Kabels, das mit dem HDMI-Standard nicht kompatibel ist, kann zu Problemen führen, wie z. B. das Ausschneiden oder keine Anzeige des Bildes. Benutzen Sie beim Anschluss eines 1080p-Signals ein mit dem 1080p-Signal kompatibles Kabel.
- Viera link (HDMI) wird von diesem Projektor nicht unterstützt.
- Die Spezifikationen der RGB-Signale, die von dem Computer angelegt werden können, siehe „Liste der kompatiblen Signale“. (➔ Seite 71-74)
- Details zu LAN-Kommunikation zwischen Projektor und Computer siehe Abschnitt „Bedienung des Netzwerks“ im Handbuch auf der mitgelieferten CD-ROM.

# EIN/AUSSCHALTEN

## Anschluss des Netzkabels

Stellen Sie sicher, dass Sie das mitgelieferte Netzkabel fest in die Buchse eingesteckt haben, um ein Abtrennen des Kabels zu verhindern.

### Netzkabelhalter

Der Netzkabelhalter wurde entwickelt, um zu verhindern, dass sich das Netzkabel vom Projektor löst. Setzen Sie das Netzkabel bitte korrekt in den Netzkabelhalter ein, wie in Abbildung (1) gezeigt:

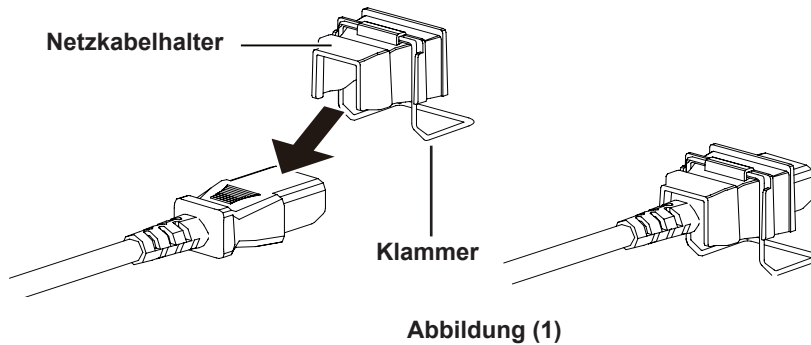

### Befestigung

Befestigen Sie das Netzkabel mit dem Netzkabelhalter mithilfe der folgenden Schritte am Projektor.

- 1) Stecken Sie das Netzkabel mit dem Netzkabelhalter in den Projektor, wie in Abbildung (2) gezeigt.
- 2) Drücken Sie die Klammer des Netzkabelhalters nach unten, um sie am Projektor zu befestigen. Er ist korrekt befestigt, wenn ein „KLICKEN“ zu hören ist. Korrekte Befestigung siehe Abbildung (3).

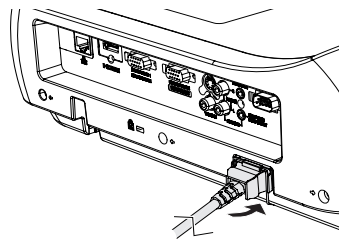
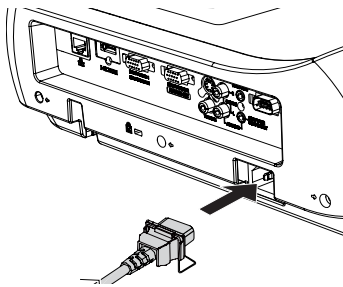

Untersicht



Abbildung (3)

## ON(G)/STANDBY(R)-Anzeige

Die Betriebsanzeige informiert Sie über den Stromversorgungsstatus. Prüfen Sie den Status der <ON(G)/STANDBY(R)>-Anzeige vor der Inbetriebnahme des Projektors.

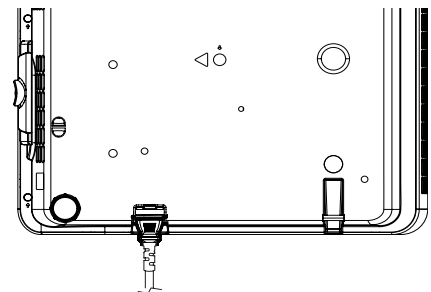
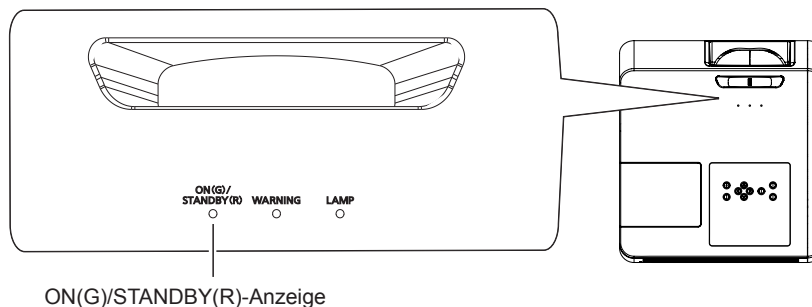

Anzeigestatus		Status
Leuchtet nicht oder blinkt		Das Netzkabel ist nicht eingesteckt.
ROT	Leuchtet	Das Netzkabel eingesteckt ist. Der Projektor ist im Standby-Modus nach dem Abkühlen abgeschlossen ist.
	Blinkt	Der Projektor kann nur eingeschaltet werden, wenn der normale Abschaltvorgang für die Lüfterkühlung abgeschlossen ist und die Anzeige <ON(G)/STANDBY(R)> nicht mehr blinkt. Die Temperatur im Projektor ist abnorm hoch. Außerdem blinkt die Anzeige <WARNING> rot (➔ Seite 59). Der Projektor kann nicht eingeschaltet werden, bis die Kühlung abgeschlossen ist und die Anzeige <ON(G)/STANDBY(R)> zu blinken aufhört.
GRÜN	Leuchtet	Projektion erfolgt.
	Blinkt	Der Projektor befindet sich im Modus Automat. Lampenabschaltung.

# EIN/AUSSCHALTEN

## Einschalten des Projektors

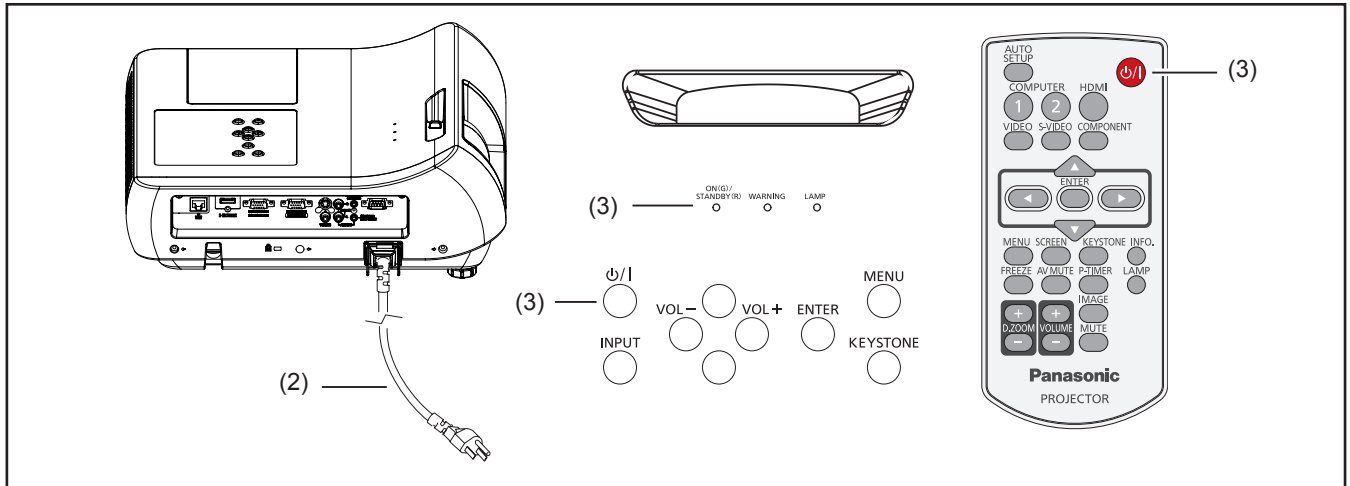

- 1) Schließen Sie vor dem Einschalten des Projektors die Anschlüsse der Peripheriegeräte (mit Computer, Videorekorder usw.) ab.
- 2) Schließen Sie das Netzkabel des Projektors an der Netzsteckdose an. Die Anzeige <ON(G)/STANDBY(R)> leuchtet rot. Öffnen Sie die Objektivabdeckung.
- 3) Drücken Sie die Taste <ϕ/I> auf dem Bedienfeld oder der Fernbedienung. Die Anzeige <ON(G)/STANDBY(R)> leuchtet grün und die Kühlflüfter starten. Die Vorbereitungsanzeige erscheint auf dem Bildschirm und der Countdown startet.
- 4) Nach dem Countdown erscheinen die beim letzten Mal ausgewählte Eingangsquelle und das Symbol des Lampenbetriebsstatus auf dem Bildschirm.
- 5) Falls beim Start des Projektors kein Signaleingang vorhanden ist oder das aktuelle Signal bei der Bedienung des Projektors verloren geht, erscheint das Fenster Video/Computer-Auswahl auf dem Bildschirm. Ziehen Sie den Zeiger bitte auf die gewünschte Eingangsquelle, indem Sie auf ▲ ▼ und auf die Taste <ENTER> drücken. Folgen Sie dann der Anleitung des Fensters Eingangssignal, um das Signal und die Verbindung zu korrigieren.

Wenn der Projektor durch einen PIN-Code gesperrt ist, erscheint das Dialogfeld PIN-Code-Eingabe. Geben Sie den PIN-Code wie auf der nächsten Seite erklärt ein.

### Hinweis

- Wenn die Funktion [Sofortstart] auf [Ein] gesetzt ist, wird der Projektor bei Anschluss des Netzkabel an eine Netzsteckdose automatisch eingeschaltet.
- Wenn die Funktion [Logoauswahl] auf Aus gesetzt [ist], wird kein Logo auf dem Bildschirm angezeigt (➔ Seite 51).
- Wenn unter der [Anzeige-Funktion] [Countdown aus] oder Aus ausgewählt [ist], wird der Vorbereitungs Bildschirm nicht angezeigt (➔ Seite 51).
- Wenn die Funktion [Eingangssuche] auf [Ein 2] eingestellt ist, wird das Eingangssignal automatisch gesucht (➔ Seite 50).

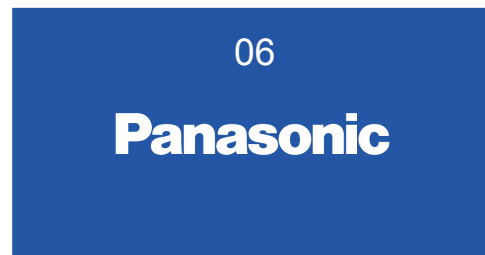

Die Vorbereitungsanzeige wird nach 30 Sekunden ausgeblendet.

### Ausgewählte Eingangsquelle und Lampensteuerung

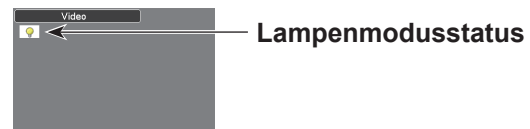

### Auswahl Video/Computer



## PIN-Code eingeben

Drücken Sie ▲▼, um eine Zahl einzugeben. Drücken Sie ►, um die Zahl zu bestätigen, und ziehen Sie den Zeiger mit rotem Rahmen auf das nächste Feld. Die Zahl ändert sich auf \*. Falls eine falsche Zahl bestätigt wurde, verwenden Sie die Zeigertaste ◀, um den Zeiger auf die gewünschte Zahl zu ziehen, und geben Sie dann die korrekte Zahl ein.

Wiederholen Sie diesen Schritt, bis alle 4 Stellen eingegeben sind.

Nach der Eingabe der 4-stelligen Zahl ziehen Sie den Zeiger auf „Bestätigen“. Drücken Sie die Taste <ENTER>, um die Projektorbedienung zu starten.

Falls ein falscher PIN-Code eingegeben wurde, wechseln PIN-Code und Zahl (\*\*\*\*) kurzzeitig zu Rot. Geben Sie den korrekten PIN-Code erneut ein.

### Hinweis

- Wenn innerhalb von drei Minuten nach Anzeige des Dialogfelds PIN-Code die PIN-Codenummer nicht eingegeben oder eine falsche PIN-Codenummer eingegeben wird, schaltet sich der Projektor automatisch aus.
- Werkseitig ist „1234“ als erster PIN-Code eingestellt.

### Dialogfeld PIN-Code-Eingabe

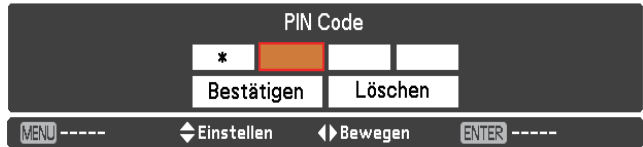

Nach der Anzeige des Symbols OK kann der Projektor bedient werden.



## Ausschalten des Projektors

- 1) Drücken Sie die Taste <Φ/I> auf dem Bedienfeld oder auf der Fernbedienung, dann erscheint **Ausschalten ?** auf dem Bildschirm.
- 2) Drücken Sie die Taste <Φ/I> erneut, um den Projektor auszuschalten. Die Anzeige <ON(G)/STANDBY(R)> beginnt rot zu blinken und die Kühllüfter laufen weiter. Jetzt kann das Netzkabel auch herausgezogen werden, obwohl die Lüfter noch laufen.
- 3) Wenn der Projektor ausreichend abgekühlt ist, blinkt die Anzeige <ON(G)/STANDBY(R)> nicht mehr und der Projektor kann ausgeschaltet werden.

### Hinweis

- Stellen Sie den Projektor nicht in einen Karton, bevor er nicht ausreichend abgekühlt ist.
- Während die Anzeige <ON(G)/STANDBY(R)> blinkt, wird die Lampe abgekühlt und der Projektor kann nicht ausgeschaltet werden. Warten Sie, bis die Anzeige <ON(G)/STANDBY(R)> nicht mehr blinkt, um den Projektor erneut einzuschalten.
- Der Projektor kann eingeschaltet werden, wenn die Anzeige <ON(G)/STANDBY(R)> rot leuchtet. Die Wartezeit bis zu einem neuen Start bei Abschluss der Lüfterkühlung im normalen Abschaltverfahren ist im Vergleich mit der Zeit verkürzt, die benötigt wird, wenn das Netzkabel sofort nach dem Ausschalten abgetrennt wird.

### Ausschalten ?

**Ausschalten ?** wird nach 4 Sekunden ausgeblendet.

## ■ Direktabschaltungsfunktion

Sie können, auch während der Projektion, den Netzstecker aus der Netzsteckdose ziehen oder den Ausschalter betätigen, ohne die <Φ/I>-Taste zu drücken.

### Hinweis

- Bei der Verwendung der Direktabschaltungsfunktion kann der Projektor nicht sofort nach dem Abschalten wieder eingeschaltet werden. Die Lampe hat immer noch eine hohe Temperatur und muss gekühlt werden, dauert es möglicherweise länger als gewöhnlich, bevor sich die Lampe wieder einschaltet.

# Projizieren

Überprüfen Sie die Verbindungen der Peripheriegeräte und des Netzkabels (➔ Seite 24), und schalten Sie die Stromzufuhr ein (➔ Seite 26), um den Projektor zu starten. Wählen Sie das Bild aus und stellen Sie den Status des Bildes ein.

## Auswählen des Bildes

Wählen Sie das Eingangssignal.

Das mit den Tasten <COMPUTER 1>, <COMPUTER 2>, <HDMI>, <VIDEO>, <S-VIDEO> oder <COMPONENT> ausgewählte Bild wird wiedergegeben (➔ Seite 30).

### Achtung

- Die Bilder werden möglicherweise in Abhängigkeit vom angeschlossenen Gerät und DVD, Video usw. die wiedergegeben werden sollen, nicht ordnungsgemäß projiziert. Wählen Sie im Menü [Eingang] unter [Component] oder [RGB] ein Systemformat, das für das Eingangssignal geeignet ist (➔ Seite 37).
- Kontrollieren Sie das Seitenverhältnis und das Bild und wählen Sie das optimale Seitenverhältnis im Menü [Format Bild] (➔ Seite 46).

## Einstellen des Status des Bildes

### 1) Stellen Sie den Projektionswinkel ein.

- Ausführliche Informationen finden Sie im Abschnitt „Einstellen der anpassbaren Vorderfüße“ (➔ Seite 22).

### 2) Zum Anpassen des Fokus.

Drehen Sie den [Fokushebel] für die Bildeinstellung.

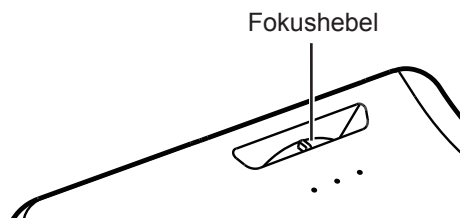

### Hinweis

- Es ist empfehlenswert, dass die Bilder im Laufe von mindestens 30 Minuten fortlaufend projiziert werden, bevor das Objektiv eingestellt ist.
- Wenn Trapezverzerrungen auftreten, siehe „TRAPEZ“ (➔ Seite 47).



# Grundlegende Bedienfunktionen über die Fernbedienung

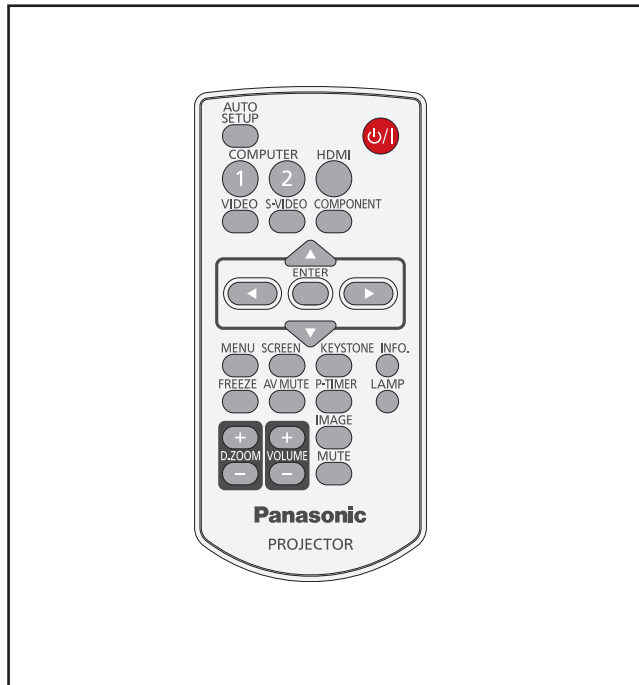

<b>COMPUTER 1</b>	Schaltet auf den Eingang Computer 1 (RGB)/Computer 1 (Scart) um.
<b>COMPUTER 2</b>	Schaltet auf den Eingang Computer 2 (RGB) um.
<b>HDMI</b>	Schaltet auf den Eingang HDMI um.
<b>VIDEO</b>	Schaltet auf den Eingang Video um.
<b>S-VIDEO</b>	Schaltet auf den Eingang S-Video um.
<b>COMPONENT</b>	Schaltet auf den Eingang Computer 1 (Component) um.

## Hinweis

- Jede Betätigung der Taste <INPUT> auf dem Bedienfeld der Haupteinheit schaltet die Einstellungen wie in der folgenden Abbildung gezeigt um. (➔ Seite 17)

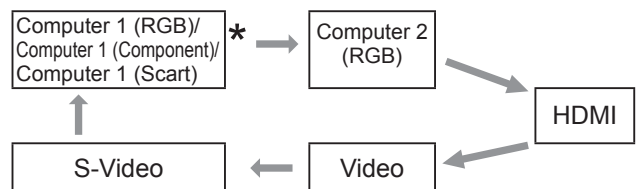

- \* Abhängig vom Element, das im Untermenü [Computer 1] des Menüs [Eingang] ausgewählt wurde.

## Verwenden der Funktion Auto setup

Mit dieser Funktion kann die Eingangssuche und die Auto-PC-Anpassung beim Signaleingang von einem Computer automatisch angepasst werden.



**Drücken Sie die Taste <AUTO SETUP> auf der Fernbedienung.**

## Hinweis

- Für Details siehe „Einstellung“ im Hauptmenü. (➔ Seite 50)

## Umschaltung des Eingangssignals

Sie können die zu projizierenden Eingangssignale umschalten.

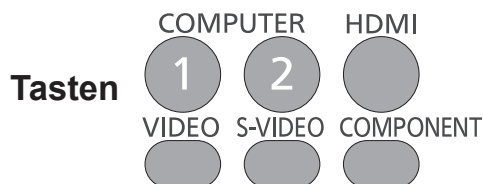

**Drücken Sie die Tasten (<COMPUTER 1>, <COMPUTER 2>, <HDMI>, <VIDEO>, <S-VIDEO> oder <COMPONENT>) auf der Fernbedienung.**

## Verwendung der Taste SCREEN

Diese Funktion ermöglicht die Auswahl des Bildschirmmodus oder die Änderung der Bildschirmgröße.



**Drücken Sie die Taste <SCREEN> auf der Fernbedienung.**

## Hinweis

- Ausführliche Informationen finden Sie unter „Format Bild“ im Hauptmenü. (➔ Seite 46)

# Grundlegende Bedienfunktionen über die Fernbedienung

## Verwendung der Taste KEYSTONE

Mit dieser Funktion kann die Trapezverzerrung korrigiert werden.

Taste 

Drücken Sie die Taste <KEYSTONE> auf der Fernbedienung oder auf dem Bedienfeld. Das Dialogfeld Trapezkorrektur wird angezeigt. Drücken Sie ▲▼, um die Trapezkorrektur auszuführen. Die Trapezkorrektur kann gespeichert werden (➔ Seite 47).

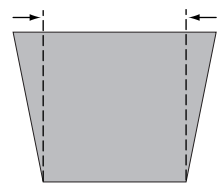
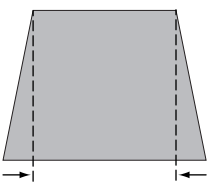
Vorgang	Bild
Obere Breite durch Drücken von ▲ reduzieren.	
Untere Breite durch Drücken von ▼ reduzieren.	

### Hinweis

- Die weißen Pfeile zeigen an, dass keine Korrektur vorgenommen wurde.
- Ein roter Pfeil zeigt die Richtung der Korrektur an.
- Der Pfeil wird bei der maximalen Korrektur ausgeblendet.
- Wird die Taste <KEYSTONE> auf der Fernbedienung oder auf dem Bedienfeld während der Anzeige des Trapezkorrektur-Dialogfensters noch einmal gedrückt, wird die Korrektur aufgehoben (➔ Seite 47).
- Der einstellbare Bereich ist abhängig vom Eingangssignal begrenzt.

## Verwendung der Taste INFO.

Mit dieser Funktion kann das Informationsmenü angezeigt werden.

Taste 

Drücken Sie auf der Fernbedienung die Taste <INFO.>.

### Hinweis

- Ausführliche Informationen finden Sie in „Informationsanzeige Eingangsquelle“ unter „Information“ im Hauptmenü (➔ Seite 58).

## Verwendung der Funktion STANDBILD

Sie können das projizierte Bild als Standbild aufnehmen und den Ton kurzzeitig ausschalten, unabhängig von den Betriebsumständen des angeschlossenen Gerätes.

Taste 

Drücken Sie auf der Fernbedienung die Taste <FREEZE>, um die Wiedergabe in ein Standbild umzuwandeln, während der Ton stumm geschaltet wird. Um die Funktion Standbild zu beenden, drücken Sie erneut auf die Taste <FREEZE> oder drücken Sie eine andere Taste.

Wenn die Standbildfunktion aktiviert ist, wird auf der Projektionsfläche Abb. 1 angezeigt.

### Abb. 1



### Hinweis

- Wenn kein Eingangssignal vorhanden ist, erscheint das Zeichen .

# Grundlegende Bedienfunktionen über die Fernbedienung

## Verwendung der AV STUMMSCHALTUNG-Funktion



Drücken Sie die Taste <AV MUTE> auf der Fernbedienung, um die Bildwiedergabe auszuschalten. Um den normalen Modus wiederherzustellen, drücken Sie erneut auf <AV MUTE> oder eine andere Taste.

- Wenn das Logo nicht eingestellt ist, ändert sich der Bildschirm bei jedem Drücken der Taste <AV MUTE> wie folgt.



- Das projizierte Logo (das Logo ist gemäß den Präferenzen des Benutzers einstellbar) wird vom Computer zum Projektor mithilfe der Software „Logo Transfer Software“ auf der mitgelieferten CD-ROM übertragen und wird unter Logoauswahl (➔ Seite 51) als [Benutzer] festgelegt. Der Bildschirm ändert sich bei jedem Druck der Taste <AV MUTE> wie folgt.

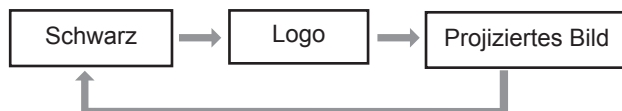

### Hinweis

- Wenn die Taste <MUTE> verwendet wird, um die Funktion [AV stummschaltung] zu beenden, kann die Funktion Stumm nicht gleichzeitig betätigt werden.

## Verwendung der Taste P-TIMER

Drücken Sie die Taste <P-TIMER> auf der Fernbedienung, um die Funktion Vorwärts-/Rückwärtszähler zu aktivieren.



Drücken Sie auf der Fernbedienung die Taste <P-TIMER>.

### Hinweis

- Um die Zeitschaltuhr auszuschalten, drücken Sie die Taste <P-TIMER>. Um die Funktion [Vorführungstimer] auszuschalten, drücken und halten Sie die Taste <P-TIMER> (➔ Seite 53).

## Verwendung der Taste LAMP

Diese Funktion ermöglicht die Auswahl des Lampenmodus zur Änderung der Helligkeit der Projektionsfläche.



Drücken Sie auf der Fernbedienung die Taste <LAMP>.

### Hinweis

- Ausführliche Informationen finden Sie unter „Lampenleistung“ in „Einstellung“ im Hauptmenü (➔ Seite 54).

## Verwendung der Tasten D.ZOOM

Mit dieser Funktion kann der Modus Digitaler Zoom +/- geöffnet werden.



Drücken Sie die Tasten <D.ZOOM +/-> auf der Fernbedienung.

### Hinweis

- Ausführliche Informationen finden Sie unter „Format Bild“ im Hauptmenü (➔ Seite 47).

## Einstellung der Lautstärke der Lautsprecher

Sie können die Lautstärke der Lautsprecher oder des Audio-Ausgangssignals des Projektors einstellen.



Drücken Sie die Tasten <VOLUME +/-> auf dem oberen Bedienfeld oder auf der Fernbedienung, um die Lautstärke einzustellen. Das Dialogfeld Lautstärke erscheint ein paar Sekunden lang auf der Projektionsfläche.

### Hinweis

- Ausführliche Informationen finden Sie unter „Lautstärke“ in „Ton“ im Hauptmenü (➔ Seite 49).

# Grundlegende Bedienfunktionen über die Fernbedienung

## Verwendung der Taste IMAGE

Diese Funktion ermöglicht die Auswahl des gewünschten Bildmodus auf der Projektionsfläche.



Drücken Sie die Taste <IMAGE> auf der Fernbedienung, um den gewünschten Bildmodus unter [Dynamik], [Standard], [Natürlich], [Kinoeinstellung], [Tafel (Grün)], [Tafel (Farbe)], [Bild 1], [Bild 2], [Bild 3] und [Bild 4] auszuwählen.

### Hinweis

- Details siehe „Bildauswahl“ im Hauptmenü (➔Seite 42).

## Verwendung der Taste MUTE

Drücken Sie zur vorübergehenden Unterbrechung der Tonwiedergabe diese Taste auf der Fernbedienung, um Ein zu wählen.



**Drücken Sie auf der Fernbedienung die Taste <MUTE>.**

### Hinweis

- Um den Ton wieder einzuschalten, drücken Sie nochmals diese Taste, um [Aus] zu wählen, oder drücken Sie eine der Tasten <VOLUME +/-> (➔ Seite 49).

# Menünavigation

## Navigieren im Menü

### Vorgehensweise

- 1) **Drücken Sie die Taste <MENU>.**  
Der Hauptmenü-Bildschirm wird angezeigt.

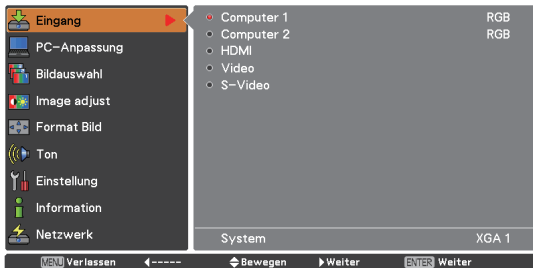

- 2) **Wählen Sie die Hauptmenü-Option mit den Tasten ▲ ▼ aus.**

Wählen Sie aus den folgenden 9 Elementen das gewünschte Element aus: [Eingang], [PC-Anpassung], [Bildauswahl], [Image adjust], [Format Bild], [Ton], [Einstellung], [Information] und [Netzwerk]. Die ausgewählte Option wird mit einem orange-farbenen Cursor markiert und auf der rechten Seite wird das Untermenü der ausgewählten Option angezeigt.

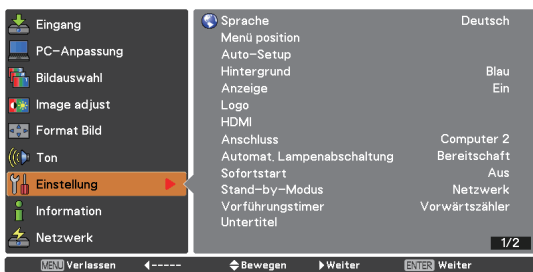

- 3) **Drücken Sie ► oder die Taste <ENTER>.**

Das Untermenü wird angezeigt, damit Sie die Menübefehle wählen können.

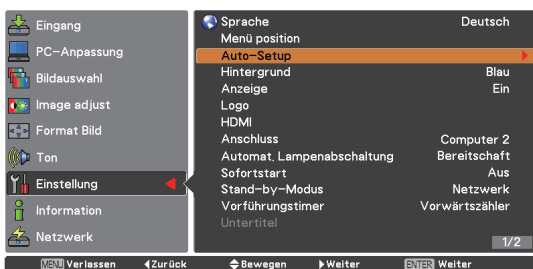









- 4) **Wählen Sie die Untermenü-Option mit den Tasten ▲ ▼ aus.**
- 5) **Drücken Sie die Taste <ENTER> oder ►, um die gewünschte Option zu öffnen.**
- 6) **Drücken Sie ▲ ▼ ◀ ▶, um die Parameterwerte festzulegen oder anzupassen.**
- 7) **Drücken Sie ◀, um zum letzten Menü zurückzukehren. Drücken Sie die Taste <MENU>, um die Menüanzeige zu verlassen.**

### Hinweis

- Für bestimmte Eingangssignalfomate können einige Optionen nicht eingestellt werden. Die Menüoptionen, die nicht eingestellt oder verwendet werden können, werden mit grauen Zeichen angezeigt und können nicht ausgewählt werden.
- Einige Optionen können auch dann eingestellt werden, wenn keine Signale eingegeben werden.
- Weitere Informationen über die Optionen des Untermenüs siehe Seite 35 und 36.

## Hauptmenü

Das Hauptmenü umfasst die folgenden 9 Menüoptionen. Wenn eine Hauptmenüoption ausgewählt wird, wechselt die Anzeige zu einem Untermenü-Auswahlfenster.

	Eingang
	PC-Anpassung
	Bildauswahl
	Image adjust
	Projektionsfläche
	Ton
	Einstellung
	Information
	Netzwerk

## Untermenü

Der Untermenü-Bildschirm des ausgewählten Hauptmenüs erscheint und Sie können verschiedene Elemente im Untermenü festlegen und anpassen.

### ■ Eingang [ ]

Untermenüoption	Fabrikeinstellungen	Seite
Computer 1	RGB	37
Computer 2	RGB	37
HDMI	-	37
Video	-	37
S-Video	-	37

### ■ PC-Anpassung [ ]

Untermenüoption	Fabrikeinstellungen	Seite
Auto PC-Anpassung	-	39
Fine Sync.	-	40
Tracking	-	40
Horizontal	-	40
Vertikal	-	40
PC-Konfiguration	-	41
Clamp	-	41
Anzeigenfläche H	-	41
Anzeigenfläche V	-	41
Reset	-	41
Lösch-Modus	-	41
Speichern	-	41

#### Hinweis

- Liegt am Projektor ein Computereingangssignal vor, ist diese Funktion verfügbar.

### ■ Bildauswahl [ ]

Untermenüoption	Fabrikeinstellungen	Seite
Dynamik	-	42
Standard	-	42
Natürlich	-	42
Kinoeinstellung	-	42
Tafel (Grün)	-	42
Tafel (Farbe)	Rot	42
Bild 1-4	-	42

# Menünavigation

## Image adjust [ ]

Untermenüoption	Fabrikereinstellungen	Seite
Kontrast	32	43
Helligkeit	32	43
Farbsättigung *1	32	43
Farbton *1	32	43
Farbtemperatur	Mittel	43
Rot	32	44
Grün	32	44
Blau	32	44
Schärfe	8	44
Gamma	8	44
Rauschunterdrückung *1	L 1	44
Progressiv *1	L 1	45
Reset	-	45
Speichern	-	45

\*1 : Liegt am Projektor ein Videoeingangssignal vor, sind diese Funktionen verfügbar.

## Format Bild [ ]

Untermenüoption	Fabrikereinstellungen	Seite
Normal	-	46
Voll	-	46
Breitbild (16:9)	-	46
Zoom	-	46
Original *1	-	46
Breitbild natürlich *2	-	46
Benutzerdefiniert	-	46
Benutzereinstellung	-	47
Digitaler Zoom + *1	-	47
Digitaler Zoom - *1	-	47
Trapezkorrektur	Speichern	47
Deckenpro.	Aus	48
Rückpro.	Aus	48
Seitenverhältnis	Voreinstellung(16:10)	48
Reset	-	48

\*1 : Liegt am Projektor ein Computereingangssignal vor, sind diese Funktionen verfügbar.

\*2 : Liegt am Projektor ein Video-Eingangssignal an, ist diese Funktion verfügbar.

## Ton [ ]

Untermenüoption	Fabrikereinstellungen	Seite
Lautstärke	32	49
Stumm	Aus	49

## Einstellung [ ]

Untermenüoption	Fabrikereinstellungen	Seite
Sprache	Deutsch	50
Menü position	Mitte	50
Auto-Setup	-	50
Hintergrund	Blau	51
Anzeige	Ein	51
Logo	-	51
HDMI-Einrichtung	-	52
Anschluss	Computer 2	52
Automat. Lampenabschaltung	Abschaltung	52
Sofortstart	Aus	53
Stand-by-Modus	Eco	53
Vorführungstimer	Vorwärtszähler	53
Untertitel	Aus	54
Lampenleistung	Normal	54
Fernbedienung	Alle	54
Sicherheit	-	55
Lüfter	L 2	55
Lüfterkontrolle	Aus	56
Videoverzögerungssteuerung	Aus	56
Zähluhr Filter	-	56
Energieeinsparung gesamt	-	56
Fehlerlogbuch	-	57
Fabrikereinstellungen	-	57

## Information [ ]

Untermenüoption	Fabrikereinstellungen	Seite
Eingang	-	58
System	-	58
H-Sync.-Freq.	-	58
V-Sync.-Freq.	-	58
Projektionsfläche	-	58
Sprache	-	58
Lampenleistung	-	58
Lampenlaufzeit	-	58
Automat. Lampenabschaltung	-	58
Tastatursperre	-	58
PIN Code Sperre	-	58
Fernbedienung	-	58
Seriennummer	-	58

## Netzwerk [ ]

Siehe „Bedienungsanleitung - Bedienung des Netzwerks“.



# Menü Eingang

Wählen Sie aus dem Hauptmenü die Option [Eingang] (siehe „Navigieren im Menü“ auf Seite 34) und wählen Sie dann die Option aus dem Untermenü.

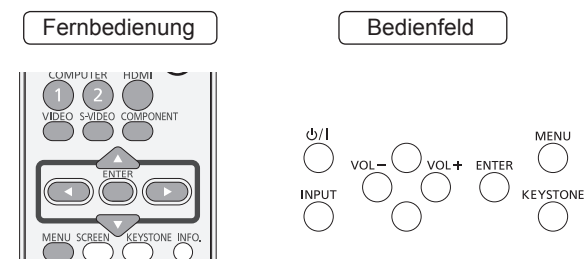

## Computer 1: RGB/Component/RGB (Scart)

- 1) Drücken Sie **▲ ▼**, um [Computer 1] zu wählen.
- 2) Drücken Sie **▶**, um das Untermenü zu öffnen.
- 3) Drücken Sie **▲ ▼**, um RGB, Component oder RGB(Scart) zu wählen.
- 4) Drücken Sie die Taste **<ENTER>**.
  - Wenn Computer 1 ausgewählt ist, können Component oder RGB(Scart) verfügbar sein.

## Computer 2: RGB

Drücken Sie **▲ ▼**, um [Computer 2 (RGB)] auszuwählen, und drücken Sie dann die Taste **<ENTER>**.

### ■ Wahl des PC-Systems

Dieser Projektor passt sich automatisch mit dem Multi-Scan-System und Auto-PC-Anpassung an verschiedene Computertypen an. Wenn als Signalquelle ein Computer ausgewählt wurde, erkennt dieser Projektor das Signalformat automatisch und nimmt die Anpassungen entsprechend vor, um ohne weitere Einstellungen ein korrektes Bild zu projizieren. (Von diesem Projektor unterstützte Signalformate sind zu finden auf den Seiten 71-74.)

#### AUTO

Wenn der Projektor das angeschlossene Signal für die angegebenen PC-Systeme nicht erkennen kann, wird **Auto** im Feld Systemmenü angezeigt und die Funktion Auto-PC-Anpassung sorgt für eine getreue Bildwiedergabe. Falls kein zufriedenstellendes Bild erzielt werden kann, müssen Sie die Einstellungen manuell vornehmen.

....

Es ist kein Signaleingang vom Computer vorhanden. Überprüfen Sie, ob der Computer richtig am Projektor angeschlossen ist.

#### Modus 1

Die Voreinstellung wird manuell im Menü PC-Anpassung eingestellt. Die eingestellten Daten lassen sich im Modus 1-10 speichern.

#### SVGA 1

PC-Systeme für diesen Projektor sind ausgewählt. Der Projektor wählt das richtige System aus und zeigt es an.

\* Modus 1 und SVGA 1 sind Beispiele.

- 1) Drücken Sie **▲ ▼**, um das [System] auszuwählen.
- 2) Drücken Sie **▶** oder die Taste **<ENTER>**, um das Untermenü zu öffnen.
- 3) Drücken Sie **▲ ▼**, um das gewünschte System auszuwählen.

## HDMI

Drücken Sie **▲ ▼**, um [HDMI] auszuwählen, und drücken Sie dann die Taste **<ENTER>**.

## Video

Drücken Sie **▲ ▼**, um [Video] auszuwählen, und drücken Sie dann die Taste **<ENTER>**.

## S-video

Drücken Sie **▲ ▼**, um [S-Video] auszuwählen, und drücken Sie dann die Taste **<ENTER>**.

### ■ Wahl des Video systems

#### Video oder S-Video Auto

Der Projektor erfasst das anliegende Videosystem und stellt sich automatisch auf eine optimale Leistung ein. Bei [PAL-M] oder [PAL-N] muss das Videosystem manuell eingestellt werden.

#### PAL/SECAM/NTSC/NTSC4.43/PAL-M/PAL-N

Falls der Projektor nicht das richtige Bild wiedergeben kann, muss ein bestimmtes Fernsehsignalformat wie [PAL], [SECAM], [NTSC], [NTSC 4.43], [PAL-M] und [PAL-N] eingestellt werden.

# Menü Eingang

## Component

### Auto

Der Projektor erfasst ein anliegendes Videoquellensignal automatisch und nimmt selbst die optimalen Einstellungen vor.

### COMPONENT-VIDEOSIGNALFORMAT

Falls der Projektor nicht in der Lage ist, ein Videobild richtig wiederzugeben, muss das richtige Videokomponentensignal aus [480i], [576i], [480p], [576p], [720p], [1035i] und [1080i] ausgewählt werden.

- 1) Drücken Sie ▲ ▼, um das [System] auszuwählen.
- 2) Drücken Sie ► oder die Taste <ENTER>, um das Untermenü zu öffnen.
- 3) Drücken Sie ▲ ▼, um das gewünschte System auszuwählen.

### Hinweis

- Wenn die [Funktion Eingangssuche] auf [Ein 1] oder [Ein 2] in der Funktion [Auto-Setup] eingestellt ist, wird das Eingangssignal automatisch gesucht.
- Bei der Wahl von [RGB (Scart)] lässt sich das AV-Systemmenü nicht einstellen.

# Auto PC-Anpassung

Wählen Sie aus dem Hauptmenü die Option **[PC-Anpassung]** (siehe „Navigieren im Menü“ auf Seite 34) und wählen Sie dann die Option aus dem Untermenü.

Fernbedienung

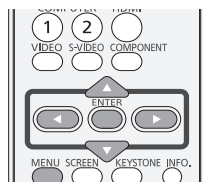

Bedienfeld

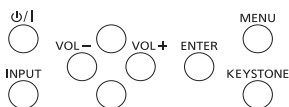

## Auto PC-Anpassung

Die Funktion Auto PC-Anpassung passt die Einstellungen für Fine Sync., Tracking, H Position und V Position automatisch an die Einstellungen Ihres Computers an.

**Drücken Sie  $\blacktriangle$   $\blacktriangledown$ , um [Auto PC-Anpassung] auszuwählen, und drücken Sie dann die Taste <ENTER>.**

- [Bitte warten...] wird eingeblendet, während die Auto PC-Anpassung vorgenommen wird.

## Abspeichern der Einstelldaten

Die bei der Auto PC-Anpassung angepassten Parameter können im Projektor gespeichert werden. Einmal abgespeicherte Parameter lassen sich durch die Wahl eines Modus (1-10) im PC-Systemmenü aufrufen (siehe Seite 37). Siehe auch [Speichern] auf Seite 41.

### Achtung

- [Die Einstellungen Fine Sync.], [Tracking], [H Position] und [V Position] können bei einigen PCs nicht vollständig mit der Funktion Auto PC-Anpassung angepasst werden. Falls mit dieser Funktion kein zufriedenstellendes Bild erzielt wird, müssen Sie die Einstellungen manuell vornehmen (➔ Seiten 40-41).
- Das Menü Auto PC-Anpassung lässt sich nicht bedienen, wenn im PC-Systemmenü (➔ Seite 37) [480i], [576i], [480p], [576p], [720p], [1035i] oder [1080i] eingestellt ist oder wenn das Signal vom HDMI-Anschluss kommt.

# Manuelle PC-Anpassung

Wählen Sie aus dem Hauptmenü die Option [PC-Anpassung] (siehe „Navigieren im Menü“ auf Seite 34) und wählen Sie dann die Option aus dem Untermenü.

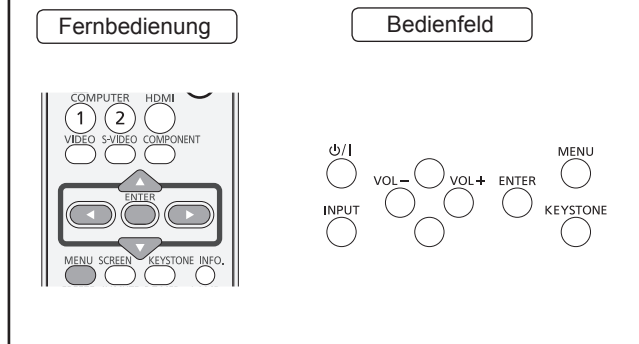

Es gibt jedoch einige Computer, die spezielle Signalformate verwenden, die sich mit dem Multi-Scan-System des Projektors nicht erfassen lassen. Mit der manuellen PC-Einstellung lassen sich verschiedene Parameter an die speziellen Signalformate anpassen. Der Projektor verfügt über 10 separate Speicherbereiche zur Speicherung dieser manuell angepassten Parameter. Dadurch können Sie die spezifischen Einstellungen für einzelne PCs speichern.

## Fine Sync.

- 1) Drücken Sie ▲ ▼, um [Fine Sync.] auszuwählen.
- 2) Drücken Sie die Taste <ENTER>, um das Anpassungsdialogfeld anzuzeigen.
- 3) Passen Sie den Wert mit ◀ ▶ an.
  - Der Wert kann zwischen 0 und 31 eingestellt werden.

## Tracking

- 1) Drücken Sie ▲ ▼, um [Tracking] auszuwählen.
- 2) Drücken Sie die Taste <ENTER>, um das Anpassungsdialogfeld anzuzeigen.
- 3) Passen Sie den Wert mit ◀ ▶ an.

## Horizontal

- 1) Wählen Sie mit ▲ ▼ [Horizontal] aus.
- 2) Drücken Sie die Taste <ENTER>, um das Anpassungsdialogfeld anzuzeigen.
- 3) Passen Sie die horizontale Bildposition mit ◀ ▶ an.

### ■ Horizontale Einstellung (links und rechts)

Vorgang	Einstellung
Drücken Sie ◀.	Das Bild wird nach rechts verschoben. 
Drücken Sie ▶.	Das Bild wird nach links verschoben. 

## Vertikal

- 1) Wählen Sie mit ▲ ▼ [Vertikal] aus.
- 2) Drücken Sie die Taste <ENTER>, um das Anpassungsdialogfeld anzuzeigen.
- 3) Passen Sie die vertikale Bildposition mit ◀ ▶ an.

### ■ Vertikale Einstellung (oben und unten)

Vorgang	Einstellung
Drücken Sie ▶.	Das Bild wird nach oben verschoben. 
Drücken Sie ◀.	Das Bild wird nach unten verschoben. 

## PC-Konfiguration

- 1) Drücken Sie ▲▼, um [PC-Konfiguration] auszuwählen.
- 2) Drücken Sie ► oder die Taste <ENTER>, um das nächste Untermenü anzuzeigen und Informationen über die H-Sync.-Freq. und V-Sync.-Freq. des angeschlossenen PCs anzuzeigen.

## Clamp

- 1) Drücken Sie ▲▼, um [Clamp] auszuwählen.
- 2) Drücken Sie die Taste <ENTER>, um das Anpassungsdiaologfeld anzuzeigen.
- 3) Passen Sie den Clamp-Pegel mit ◀▶ an.
  - Versuchen Sie diese Einstellung vorzunehmen, wenn das Bild dunkle Streifen aufweist.

## Displayfläche H

- 1) Wählen Sie mit ▲▼ die Option [Displayfläche H] aus.
- 2) Drücken Sie die Taste <ENTER>, um das Anpassungsdiaologfeld anzuzeigen.
- 3) Drücken Sie ◀▶, um den vom Projektor angezeigten horizontalen Bereich anzupassen.

## Displayfläche V

- 1) Wählen Sie mit ▲▼ die Option [Displayfläche V] aus.
- 2) Drücken Sie die Taste <ENTER>, um das Dialogfeld anzuzeigen.
- 3) Drücken Sie ◀▶, um den vom Projektor angezeigten vertikalen Bereich anzupassen.

## Reset

Rücksetzung, alle Einstellungen werden auf die vorherigen Werte zurückgestellt.

- 1) Wählen Sie mit ▲▼ [Reset] aus.
- 2) Drücken Sie die Taste <ENTER>.
  - Es erscheint ein Bestätigungsfenster. Wählen Sie dort [Ja].

## Lösch-Modus

- 1) Drücken Sie ▲▼, um [Lösch-Modus] auszuwählen.
- 2) Drücken Sie ► oder die Taste <ENTER>, um das Untermenü zu öffnen.
  - Ziehen Sie die Markierung auf den zu löschenden Modus und drücken Sie die Taste <ENTER>.

## Speichern

- 1) Drücken Sie ▲▼, um [Speichern] auszuwählen.
- 2) Drücken Sie ► oder die Taste <ENTER>, um das Untermenü zu öffnen.
  - Ziehen Sie die Markierung auf einen der Modi 1 bis 10, der gespeichert werden soll und drücken Sie dann die Taste <ENTER>.

# Bildauswahl

Wählen Sie aus dem Hauptmenü die Option **[Bildauswahl]** (siehe „Navigieren im Menü“ auf Seite 34) und wählen Sie dann die Option aus dem Untermenü.

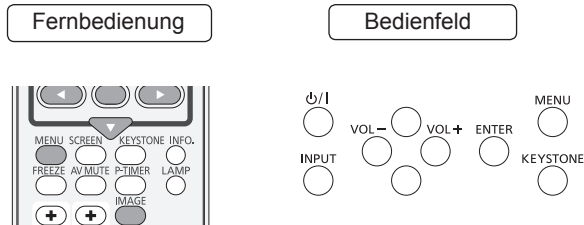

## Dynamik

Für die Bildwiedergabe in einem hellen Raum geeignet.

**Drücken Sie ▲ ▼, um [Dynamik] auszuwählen, und drücken Sie dann die Taste <ENTER>.**

## Standard

Normale Bildvoreinstellung dieses Projektors.

**Drücken Sie ▲ ▼, um [Standard] auszuwählen, und drücken Sie dann die Taste <ENTER>.**

## Natürlich

Bildmodus mit verbesserten Halbtönen für Grafikanwendungen.

**Drücken Sie ▲ ▼, um [Natürlich] auszuwählen, und dann die Taste <ENTER>.**

## Kinoeinstellung

Bildmoduseinstellung für ein Bild mit feinen Farbtönen.

**Drücken Sie ▲ ▼, um [Kinoeinstellung] auszuwählen, und drücken Sie dann die Taste <ENTER>.**

## Tafel (Grün)

Für die Bildprojektion auf eine Wandtafel geeignet.

**Drücken Sie ▲ ▼, um [Tafel (Grün)] auszuwählen, und dann drücken Sie die Taste <ENTER>.**

- Mit diesem Modus wird die Bildprojektion auf eine Wandtafel optimiert. Dies betrifft vor allem grüne Wandtafeln und ist bei einer schwarzen Wandtafel nicht sehr wirkungsvoll.

## Tafel (Farbe)

Für die Bildprojektion auf eine Farbtafel.

**1) Wählen Sie mit ▲ ▼ die Option [Tafel (Farbe)] aus.**

**2) Drücken Sie ► oder die Taste <ENTER>, um das Untermenü zu öffnen.**

- Mit dieser Funktion passen Sie die Farbwiedergabe des Projektionsbildes an den Hintergrund der Wandtafel an, indem Sie zwischen vier Farbeinstellungen wählen können, die der Wandtafel Farbe entsprechen. Somit können Sie eine Projektionswiedergabe wie auf einem weißen Projektionshintergrund erreichen.

## Bild 1-4

Zur Darstellung mit dem durch den Benutzer voreingestellten Bildmodus im Menü Image Adjust.

**Drücken Sie ▲ ▼, um [Bild 1-4] auszuwählen, und drücken Sie dann die Taste <ENTER>.**

# Image adjust

Wählen Sie aus dem Hauptmenü die Option [Image Adjust] (siehe „Navigieren im Menü“ auf Seite 34) und wählen Sie dann die Option aus dem Untermenü.

Fernbedienung

Bedienfeld

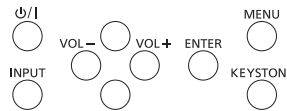
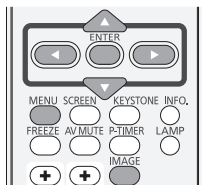

## Kontrast

- 1) Wählen Sie mit ▲▼ die Option [Kontrast] aus.
- 2) Drücken Sie die Taste <ENTER>, um das Anpassungsdialogfeld anzuzeigen.
- 3) Passen Sie den Einstellwert mit ◀▶ an.

Vorgang	Einstellung	Einstellbereich
Drücken Sie ▶.	Erhöhung des Kontrasts	Höchstwert 63
Drücken Sie ◀.	Senkung des Kontrasts	Minimalwert 0

## Helligkeit

- 1) Wählen Sie mit ▲▼ die Option [Helligkeit] aus.
- 2) Drücken Sie die Taste <ENTER>, um das Anpassungsdialogfeld anzuzeigen.
- 3) Passen Sie den Einstellwert mit ◀▶ an.

Vorgang	Einstellung	Einstellbereich
Drücken Sie ▶.	Erhöhung der Helligkeit	Höchstwert 63
Drücken Sie ◀.	Senkung der Helligkeit	Minimalwert 0

## Farbe

- 1) Wählen Sie mit ▲▼ die Option [Farbsättigung] aus.
- 2) Drücken Sie die Taste <ENTER>, um das Anpassungsdialogfeld anzuzeigen.
- 3) Passen Sie den Einstellwert mit ◀▶ an.

Vorgang	Einstellung	Einstellbereich
Drücken Sie ▶.	Erhöhung der Farbsättigung	Höchstwert 63
Drücken Sie ◀.	Senkung der Farbsättigung	Minimalwert 0

### Hinweis

- Liegt am Projektor ein Videoeingangssignal [vor], ist die Option **Farbsättigung** verfügbar.

## Farbton

- 1) Wählen Sie mit ▲▼ die Option [Farbton] aus.
- 2) Drücken Sie die Taste <ENTER>, um das Anpassungsdialogfeld anzuzeigen.
- 3) Passen Sie den Farbtonwert mit ◀▶ an, um eine geeignete Farbabstimmung zu erhalten.
  - Einstellungen können zwischen 0 und 63 vorgenommen werden.

### Hinweis

- Wenn [NTSC] oder [NTSC4.43] im Systemmenü unter Video-Eingangssignal ausgewählt [wurde], ist Farbton verfügbar.

## Farbtemperatur

- 1) Wählen Sie mit ▲▼ die Option [Farbtemperatur] aus.
- 2) Drücken Sie die Taste <ENTER>, um das Anpassungsdialogfeld anzuzeigen.
- 3) Wählen Sie mit ◀▶ den gewünschten Farbtemperaturpegel aus.
  - Der gewünschte Pegel für die [Farbtemperatur] kann unter [Sehr niedrig], [Niedrig], [Mittel] oder [Hoch] ausgewählt werden.

### Hinweis

- Die [Farbtemperatur] zeigt [Tafel ] oder [Tafel (Farbe)] an, wenn [Tafel (Grün)] oder [Tafel (Farbe)] im Menü [Bildauswahl] ausgewählt wurde.

## Image adjust

### Rot

- 1) Wählen Sie mit ▲ ▼ [Rot] aus.
- 2) Drücken Sie die Taste <ENTER>, um das Anpassungsdialogfeld anzuzeigen.
- 3) Passen Sie den Einstellwert mit ◀ ▶ an.

Vorgang	Einstellung	Einstellbereich
Drücken Sie ▶.	Vertiefen des Rottons	Höchstwert 63
Drücken Sie ◀.	Aufhellen des Rottons	Minimalwert 0

### Grün

- 1) Wählen Sie mit ▲ ▼ [Grün] aus.
- 2) Drücken Sie die Taste <ENTER>, um das Anpassungsdialogfeld anzuzeigen.
- 3) Passen Sie den Einstellwert mit ◀ ▶ an.

Vorgang	Einstellung	Einstellbereich
Drücken Sie ▶.	Vertiefen des Grüntons	Höchstwert 63
Drücken Sie ◀.	Aufhellen des Grüntons	Minimalwert 0

### Blau

- 1) Wählen Sie mit ▲ ▼ [Blau] aus.
- 2) Drücken Sie die Taste <ENTER>, um das Anpassungsdialogfeld anzuzeigen.
- 3) Passen Sie den Einstellwert mit ◀ ▶ an.

Vorgang	Einstellung	Einstellbereich
Drücken Sie ▶.	Vertiefen des Blautons	Höchstwert 63
Drücken Sie ◀.	Aufhellen des Blautons	Minimalwert 0

### Schärfe

- 1) Wählen Sie mit ▲ ▼ die Option [Schärfe] aus.
- 2) Drücken Sie die Taste <ENTER>, um das Anpassungsdialogfeld anzuzeigen.
- 3) Passen Sie den Einstellwert mit ◀ ▶ an.

Vorgang	Einstellung	Einstellbereich
Drücken Sie ▶.	Erhöhung der Bildschärfe	Höchstwert 15
Drücken Sie ◀.	Senkung der Bildschärfe	Minimalwert 0

### Gamma

- 1) Drücken Sie ▲ ▼, um das [Gamma] auszuwählen.
- 2) Drücken Sie die Taste <ENTER>, um das Anpassungsdialogfeld anzuzeigen.
- 3) Passen Sie den Gammawert mit ◀ ▶ an, um eine bessere Kontrastabstimmung zu erhalten.
  - Einstellungen können zwischen 0 und 15 vorgenommen werden.

### Rauschunterdrückung

- 1) Wählen Sie mit ▲ ▼ [Rauschunterdrückung] aus.
- 2) Drücken Sie die Taste <ENTER>, um das Anpassungsdialogfeld anzuzeigen.
- 3) Drücken Sie ◀ ▶, um die gewünschte Option auszuwählen.

<b>Aus</b>	Desaktiviert
<b>L 1</b>	Geringe Reduktion
<b>L 2</b>	Höhere Reduktion

- Das Bildschirmrauschen lässt sich reduzieren. Wählen Sie eine der oben genannten Optionen, um flüssigere Bilder zu bekommen.
- [Rauschunterdrückung] kann nicht ausgewählt werden, wenn [480p], [576p], [720p], [1035i], [1080i] oder [1080p] ausgewählt ist.

#### Hinweis

- Liegt am Projektor ein Videoeingangssignal vor, ist die Option [Rauschunterdrückung] verfügbar.



## Progressiv

- 1) Wählen Sie mit ▲ ▼ die Option [Progressiv] aus.
- 2) Drücken Sie die Taste <ENTER>, um das Dialogfeld anzuzeigen.
- 3) Drücken Sie ◀ ▶, um die gewünschte Option auszuwählen.
  - Interlace Video kann als progressives Bild angezeigt werden. Wählen Sie eine der folgenden Einstellungen.
  - [Progressiv] kann nicht ausgewählt werden, wenn [480p], [576p], [720p], [1035i], [1080i] oder [1080p] ausgewählt ist.

<b>Aus</b>	Desaktiviert
<b>L 1</b>	Für ein aktives Bild
<b>L 2</b>	Für ein Standbild
<b>Filmmodus</b>	Für eine Filmvorführung

### Hinweis

- Liegt am Projektor ein Videoeingangssignal vor, ist die Option [Progressiv] verfügbar.

## Reset

Rücksetzung, alle Einstellungen werden auf die vorherigen Werte zurückgestellt.

- 1) Wählen Sie mit ▲ ▼ [Reset] aus.
- 2) Drücken Sie die Taste <ENTER>.
  - Es erscheint ein Bestätigungsfenster. Wählen Sie dort [Ja].

## Speichern

- 1) Drücken Sie ▲ ▼, um [Speichern] auszuwählen.
- 2) Drücken Sie ▶ oder die Taste <ENTER>.
- 3) Drücken Sie ▲ ▼, um unter Bild 1 bis 4 eines auszuwählen, und drücken Sie dann die Taste <ENTER>.
  - Es erscheint ein Bestätigungsfenster. Wählen Sie dort [Ja].

# Projektionsfläche

Wählen Sie aus dem Hauptmenü die Option **[Format Bild]** (siehe „Navigieren im Menü“ auf Seite 34), und wählen Sie dann die Option aus dem Untermenü.

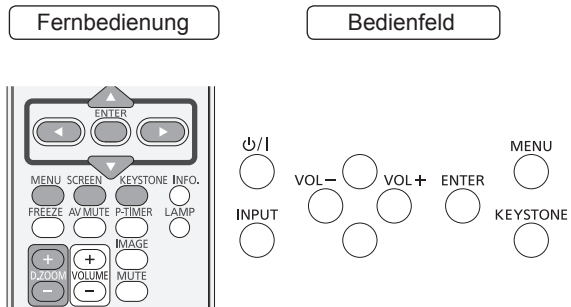

## Normal

Das Bild wird auf die Projektionsflächengröße angepasst, während das Seitenverhältnis des Eingangssignals beibehalten wird.

**Drücken Sie ▲ ▼, um [Normal] auszuwählen, und drücken Sie dann die Taste <ENTER>.**

## Voll

Gibt ein Vollbild aus.

**Drücken Sie ▲ ▼, um [Voll] auszuwählen, und drücken Sie dann die Taste <ENTER>.**

## Breitbild (16:9)

Das Bild wird mit einem Seitenverhältnis von 16:9 angezeigt.

**Drücken Sie ▲ ▼, um [Breitbild(16:9)] auszuwählen, und drücken Sie dann die Taste <ENTER>.**

## Zoom

Das Bild wird proportional an die Größe der gesamten Projektionsfläche angepasst. Eine der Bildseiten kann über die Projektionsfläche hinausragen.

**Drücken Sie ▲ ▼, um [Zoom] auszuwählen, und drücken Sie dann die Taste <ENTER>.**

## Original

Bildanzeige in der Originalgröße. Wenn das Originalbild größer als die Bildgröße (1280 x 800) angezeigt wird, dann wechselt dieser Projektor automatisch in den Schwenkmodus.

**1) Drücken Sie ▲ ▼, um [Original] auszuwählen, und drücken Sie dann die Taste <ENTER>.**

**2) Schwenken Sie das Bild mit ▲ ▼ ◀ ▶.**

- Nach der Einstellung werden die Zeiger rot dargestellt. Beim Erreichen der Korrekturgrenze verschwinden die Zeiger.

### Hinweis

- Liegt am Projektor ein Videoeingangssignal vor, ist die Option [Original] verfügbar.
- Original ist deaktiviert und kann nicht angezeigt werden, wenn im PC-Systemmenü [480i], [576i], [480p], [576p], [720p], [1035i] oder [1080i] eingestellt wurde.
- [Digitaler Zoom +/-] kann nicht ausgewählt werden, wenn Original im Menü Projektionsfläche ausgewählt ist.

## Breitbild natürlich

Zur Anpassung des Bildes mit einem Bildseitenverhältnis von 4:3 auf die Größe der Projektionsfläche durch Streckung, damit das Bild natürlich aussieht.

**Drücken Sie ▲ ▼, um [Breitbild natürlich] auszuwählen, und drücken Sie dann die Taste <ENTER>.**

### Hinweis

- Liegt am Projektor ein Videoeingangssignal vor, ist die Option [Breitbild natürlich] verfügbar.

## Benutzerdefiniert

Gibt das letzte gespeicherte Bildseitenverhältnis aus.

**Drücken Sie ▲ ▼, um [Benutzerdefiniert] auszuwählen, und drücken Sie die Taste <ENTER>.**

## Benutzereinstellung

Mit dieser Funktion passen Sie Bildgröße und -position manuell an.

- 1) Drücken Sie **▲▼**, um **[Benutzereinstellung]** auszuwählen.
- 2) Drücken Sie **▶** oder die Taste **<ENTER>**, um das nächste Untermenü zu öffnen.
- 3) Wählen Sie mit **▲▼** die Option aus, die angepasst werden soll.
  - Sie können unten eine der Optionen auswählen.

<b>Hor./Vert. Vergrößerung</b>	Anpassung der Horizontal-/Vertikalwerte.
<b>H&amp;V</b>	Wenn [Ein] eingestellt ist, dann ist das Seitenverhältnis festgelegt.
<b>H/V Position</b>	Anpassung der Horizontal-/Vertikal-Bildposition.
<b>Übernehmen</b>	Speichert das eingestellte Verhältnis bzw. die eingestellte Position für alle Eingänge ab.
<b>Reset</b>	Alle eingestellten Werte zurücksetzen.

## Digitaler Zoom +

Vergrößern der Bildwiedergabe.

- 1) Drücken Sie **▲▼**, um **[Digitaler Zoom +]** auszuwählen, und dann die Taste **<ENTER>**.
  - Das Bildschirmmenü wird ausgeblendet und das Fenster [D. Zoom +] erscheint.
- 2) Drücken Sie die Taste **<ENTER>**, um die Bildgröße zu vergrößern und drücken Sie **▲▼◀▶** um das Bild auf dem Bildschirm nach oben/unten/links/rechts zu verschieben.
  - Das Schwenken ist nur möglich, wenn das Bild größer als das Anzeigebild ist. Ein projiziertes Bild kann auch mit der Taste **<D.ZOOM +>** oder **<ENTER>** erweitert werden.

## Digitaler Zoom -

Verkleinern der Bildwiedergabe.

- 1) Drücken Sie **▲▼**, um **[Digitaler Zoom -]** auszuwählen, und dann die Taste **<ENTER>**.
  - Das Bildschirmmenü wird ausgeblendet und das Fenster [D. Zoom -] erscheint.
- 2) Drücken Sie die Taste **<ENTER>** zum Komprimieren der Bildgröße.
  - Ein projiziertes Bild kann auch mit der Taste **<D.ZOOM ->** oder **<ENTER>** komprimiert werden.

Zum Verlassen des Modus Digitaler Zoom +/- können Sie eine beliebige Taste betätigen, außer der Tasten **<D.ZOOM +/->**, **<ENTER>** und der Tasten **▲▼◀▶**.

Um auf die Größe des vorherigen Bilds zurückzuschalten, können Sie unter „Bildformateinstellung“ eine Bildgröße auswählen, die Eingangsquelle im Menü „Wahl der Eingangsquelle“ (➔ Seite 37) erneut auswählen oder die Bildschirmgröße mit den Tasten **<D.ZOOM +/->** einstellen.

### Hinweis

- Liegt am Projektor ein Computereingangssignal vor, ist diese Funktion verfügbar.
- [Digitaler Zoom +/-] kann nicht ausgewählt werden, wenn [Original] im Menü Seitenverhältnis ausgewählt ist.
- [Digitaler Zoom +/-] ist deaktiviert und kann nicht angezeigt werden, wenn im PC-Systemmenü [480i], [576i], [480p], [576p], [720p], [1035i] oder [1080i] eingestellt wurde (➔ Seite 38).
- Wenn die Funktionen [Digitaler Zoom +/-] deaktiviert sind, erscheint das Zeichen .

## Trapezkorrektur

Diese Funktion wird verwendet, um die Trapezkorrektur bei dem projizierten Bild einzustellen.

- 1) Drücken Sie **▲▼**, um **[Trapezkorrektur]** auszuwählen.
- 2) Drücken Sie **▶** oder die Taste **<ENTER>**.
- 3) Wählen Sie mit **▲▼** die Option aus, die angepasst werden soll.

<b>Trapezkorrektur</b>	Korrektur der Trapezverzerrung
<b>Speichern</b>	Speichern oder Reset der Trapezkorrektur



Die folgenden Elemente sind die Untermenüs von [Speichern].

<b>Speichern</b>	Damit wird die Trapezkorrektur beibehalten, auch wenn das Netzkabel aus der Steckdose gezogen oder der Projektor ausgeschaltet wurde.
<b>Reset</b>	Damit wird die Trapezkorrektur aufgehoben, wenn das Netzkabel aus der Steckdose gezogen wird.

# Projektionsfläche

## Deckenpro.

Diese Funktion wird benötigt, wenn der Projektor an einer Decke montiert wird.

- 1) **Drücken Sie ▲ ▼, um [Deckenpro.] auszuwählen, und drücken Sie dann die Taste <ENTER>.**
- 2) **Drücken Sie ▲ ▼, um das Bild zu ändern.**
  - Wenn diese Funktion auf [Ein] gestellt ist, steht das Bild auf dem Kopf und ist seitenverkehrt.

## Reset

Rücksetzung, alle Einstellungen werden auf die vorherigen Werte zurückgestellt.

**Drücken Sie ▲ ▼, um [Reset] auszuwählen, und drücken Sie dann die Taste <ENTER>.**

- Es erscheint ein Bestätigungsfenster. Wählen [Sie] dort Ja.

## Rückpro.

Diese Funktion wird für Rückprojektionen verwendet.

- 1) **Drücken Sie ▲ ▼, um [Rückpro.] auszuwählen, und drücken Sie dann die Taste <ENTER>.**
- 2) **Drücken Sie ▲ ▼, um das Bild zu ändern.**
  - Wenn diese Funktion auf [Ein] gestellt ist, dann ist das Bild seitenverkehrt.

## Seitenverhältnis

Diese Funktion wird dazu verwendet, das Bild auf eine Projektionsfläche mit dem Bildseitenverhältnis 4:3 oder 16:9 zu projizieren.

- 1) **Drücken Sie ▲ ▼, um [Seitenverhältnis] auszuwählen, und drücken Sie dann die Taste <ENTER>.**
- 2) **Drücken Sie ▲ ▼, um eine der Optionen unten auszuwählen.**

Voreinstellung(16:10)	16:10 ist das Seitenverhältnis des LCD-Bildschirms.
16:9	Auf eine 16:9-Projektionsfläche einrichten.
4:3	Auf eine 4:3-Projektionsfläche einrichten.

### Achtung

- Wenn die Funktion [4:3] ausgewählt ist, ist [Breitbild natürlich] auf der AV-Projektionsfläche nicht verfügbar.
- Wenn [16:9] ausgewählt ist, ist [Breitbild(16:9)] auf der Projektionsfläche nicht verfügbar.
- [Breitbild natürlich] kann nicht gewählt werden, wenn im AV-Systemmenü [720p], [1035i], [1080i] oder [1080p] ausgewählt wurde.

# Ton

Wählen Sie aus dem Hauptmenü die Option [Ton] (siehe „Navigieren im Menü“ auf Seite 34), und wählen Sie dann die Option aus dem Untermenü.

Fernbedienung

Bedienfeld

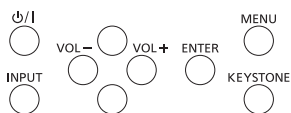
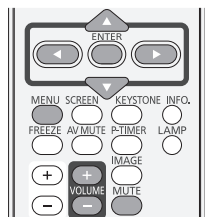

## Lautstärke

- 1) Drücken Sie ▲▼, um [Lautstärke] auszuwählen, und drücken Sie dann die Taste <ENTER>.
- 2) Passen Sie die Lautstärke mit ◀▶ an.

Vorgang	Einstellung	Einstellbereich
Drücken Sie ▶.	Erhöhen der Lautstärke	Höchstwert 63
Drücken Sie ◀.	Senken der Lautstärke	Minimalwert 0

- Stellen Sie den Lautstärkepegel mit der Tasten <VOLUME +/-> auf der Fernbedienung oder dem Bedienfeld ein.

## Stumm

- 1) Drücken Sie ▲▼, um [Stumm] auszuwählen, und drücken Sie dann die Taste <ENTER>.
- 2) Drücken Sie die Taste <ENTER>, um die Stummschaltung auf Ein bzw. Aus zu schalten.
  - Drücken Sie zur vorübergehenden Unterbrechung der Tonwiedergabe die Taste <MUTE> auf der Fernbedienung. Um den Ton wieder einzuschalten, drücken Sie nochmals die Taste <MUTE>, um Aus zu wählen, oder drücken Sie eine der Tasten <VOLUME +/->.

# Einstellung

Wählen Sie aus dem Hauptmenü die Option [Einstellung] (siehe „Navigieren im Menü“ auf Seite 34), und wählen Sie dann die Option aus dem Untermenü.

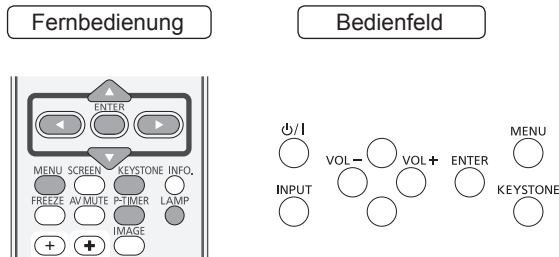

## Sprache

- 1) Drücken Sie ▲ ▼, um die [Sprache] auszuwählen.
- 2) Drücken Sie ► oder die Taste <ENTER>.
- 3) Wählen Sie die gewünschte Sprache mit den Tasten ▲ ▼ aus.

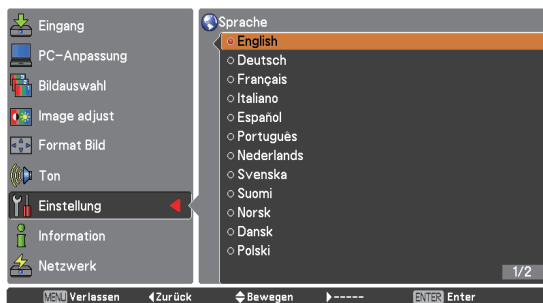
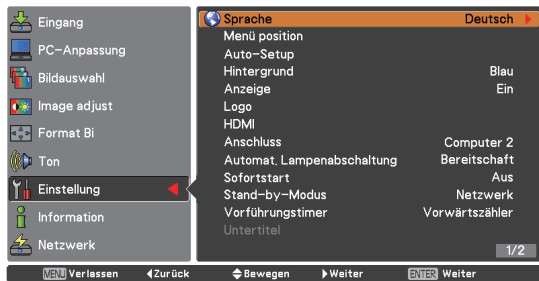

- Die Anzeigen des Bildschirmsmenüs können in Englisch, Deutsch, Französisch, Italienisch, Spanisch, Portugiesisch, Niederländisch, Schwedisch, Finnisch, Norwegisch, Dänisch, Polnisch, Ungarisch, Rumänisch, Tschechisch, Russisch, Türkisch, Arabisch, Kasachisch, Vietnamesisch, Chinesisch, Koreanisch, Japanisch und Thai erfolgen.

## Menüposition

Mit dieser Funktion wird die Position des Bildschirmsmenüs verändert.

- 1) Wählen Sie mit ▲ ▼ die [Menü position] aus.
- 2) Drücken Sie die Taste <ENTER>, um die Position zu ändern.
  - Die Menüposition wird mit jedem Druck der Taste <ENTER> wie folgt verändert:

Mitte → unten links → unten rechts → oben links → oben rechts → Mitte .....

## Auto-Setup

- 1) Drücken Sie ▲ ▼, um [Auto-Setup] auszuwählen.
- 2) Drücken Sie ► oder die Taste <ENTER>.
- 3) Drücken Sie zur Auswahl der folgenden Funktionen ▲ ▼:

## Eingangssuche

Diese Funktion stellt automatisch das Eingangssignal fest. Wird ein Signal festgestellt, dann endet die Suche.

<b>Aus</b>	Eingangssuche ist außer Funktion.
<b>Ein 1</b>	Eingangssuche funktioniert *1
<b>Ein 2</b>	Eingangssuche funktioniert *2

- \*1 : • Wenn die Taste <AUTO SETUP> auf der Fernbedienung betätigt wird.
- \*2 : • Wenn der Projektor durch Drücken der Taste <P/I> auf der Fernbedienung oder auf dem Bedienfeld eingeschaltet wird.  
 • Wenn die Taste <AUTO SETUP> auf der Fernbedienung betätigt wird.  
 • Wenn das aktuelle Eingangssignal unterbrochen wird.\*  
 \* Wenn die Funktion AV Stumm oder Standbild aktiv ist, schalten Sie diese ab, um die Eingangssuche zu aktivieren. Sie ist auch nicht verfügbar, wenn das Bildschirmsmenü gerade angezeigt wird.

## Auto PC-Anpassung

<b>EIN</b>	Aktiviert die Auto PC-Anpassung *1
<b>Aus</b>	Desaktiviert die Auto-PC-Anpassung

- \*1 : Wenn die Taste <AUTO SETUP> auf der Fernbedienung betätigt wird.

### Hinweis

- [Eingangssuche] und [Auto-PC-Anpassung] können nicht gleichzeitig auf [Aus] gesetzt werden.

## Hintergrund

Wählen Sie den Hintergrund, der angezeigt wird, wenn kein Eingangssignal erkannt wird.

- 1) Wählen Sie mit ▲ ▼ die Option [Hintergrund] aus.
- 2) Drücken Sie die Taste <ENTER>.
- 3) Drücken Sie ▲ ▼, um zwischen den Optionen unten zu wechseln.

<b>Blau</b>	Blauer Hintergrund.
<b>Benutzer</b>	Das mit „Logo Transfer Software *1“ übertragene Logo wird projiziert
<b>Schwarz</b>	Schwarzer Hintergrund.

\*1 : „Logo Transfer Software“ ist auf der mitgelieferten CD-ROM enthalten.

## Anzeige

Mit dieser Funktion kann eingestellt werden, ob bestimmte Anzeigen auf dem Bildschirm eingeblendet werden sollen.

- 1) Drücken Sie ▲ ▼, um [Anzeige] auszuwählen.
- 2) Drücken Sie die Taste <ENTER>.
- 3) Drücken Sie ▲ ▼, um zwischen den Optionen unten zu wechseln.

<b>Ein</b>	Einblendung aller Bildschirmanzeigen *1
<b>Countdown aus</b>	Wiedergabe des Eingangsbilds anstelle des Countdowns beim Einschalten des Projektors *2
<b>Aus</b>	Verbergen aller Bildschirmanzeigen *3

\*1 : Verwenden Sie diese Funktion für die Bildprojektion sobald die Lampe genügend hell ist. Diese Betriebsart ist eine Werkseinstellung.

\*2 : Verwenden Sie diese Funktion für eine möglichst rasche Bildprojektion, selbst wenn die Lampe noch nicht genügend hell ist.

\*3 : Ausblendung aller Bildanzeigen, außer;

- Bildschirmmenü.
- [Ausschalten?]
- [Vorführungstimer]-Anzeige
- Kein Signal für die Automat. [Lampenabschaltung].
- [Bitte warten... ]
- Zeiger für die Funktionen [Original] und [Digitaler Zoom +/-] im Bildschirmmenü.

## Logo

Mit dieser Funktion lässt sich das Bildlogo über die Funktionen Logoauswahl, Logo PIN Code Sperre und Logo PIN Code Wechsel anpassen.

- 1) Drücken Sie ▲ ▼, um [Logo] auszuwählen.
- 2) Drücken Sie ► oder die Taste <ENTER>.
- 3) Drücken Sie ▲ ▼, um die gewünschte Option auszuwählen.

### Logoauswahl

Mit dieser Funktion können Sie für die Startanzeige aus folgenden Optionen wählen.

<b>Aus</b>	Nur Countdown anzeigen.
<b>Voreinstellung</b>	Anzeige des ab Werk voreingestellten Logos
<b>Benutzer</b>	Das mit „Logo Transfer Software *1“ übertragene Logo wird projiziert

\*1 : „Logo Transfer Software“ ist auf der mitgelieferten CD-ROM enthalten.

### Logo PIN Code Sperre

Mit dieser Funktion können Unbefugte daran gehindert werden, das Bildlogo zu ändern.

<b>Aus</b>	Das Logo kann über das Menü Logo frei gewählt werden.
<b>EIN</b>	Das Bildlogo lässt sich ohne Logo PIN Code nicht ändern.

### Hinweis

- Zur Änderung der Einstellung Logo PIN Code Sperre drücken Sie die Taste <ENTER>, dann wird das Dialogfenster Logo-PIN-Code eingeblendet. Geben Sie wie in den folgenden Schritten beschrieben einen Logo-PIN-Code ein. Bei der Auslieferung ist der Logo-PIN-Code auf „4321“ eingestellt.



# Einstellung

## Logo PIN Code Wechsel

Für den Logo-PIN-Code kann eine beliebige vierstellige Zahl verwendet werden.

- 1) Drücken Sie ▲ ▼, um [Logo PIN Code Wechsel] auszuwählen.
- 2) Drücken Sie die Taste <ENTER>.
  - Das Dialogfeld für den Aktueller Logo-PIN-Code erscheint.
- 3) Drücken Sie ▲ ▼, um den aktuellen Code einzugeben.
  - Es wird das Eingabefeld für Neuer Logo PIN Code eingeblendet. Richten Sie einen neuen Logo-PIN-Code ein und wählen Sie im eingeblendeten Bestätigungsfenster Ja, um den neuen Logo-PIN-Code einzurichten.

### Achtung

- Notieren Sie sich den neuen Logo-PIN-Code und halten Sie ihn griffbereit. Falls die Nummer verloren geht, lässt sich der Logo-PIN-Code nicht mehr ändern.

## HDMI

Diese Funktion wird nur für die HDMI-Eingangsquelle verwendet.

- 1) Drücken Sie ▲ ▼, um [HDMI] auszuwählen.
- 2) Drücken Sie ► oder die Taste <ENTER>.
  - Die Namen für die Ausgangseinstellungen für Digital R/G/B sind von Gerät zu Gerät unterschiedlich.

## Bild

<b>Normal</b>	Wenn der Ausgang von Digital R/G/B auf Standard eingestellt ist.
<b>Erhöht</b>	Wenn der Ausgang von Digital R/G/B auf Erhöht eingestellt ist.

## Ton

<b>HDMI</b>	Wenn eine digitale Eingangsquelle anliegt, wird Ton auf HDMI eingestellt.
<b>Computer</b>	Wenn die DVI-Eingangsquelle zu HDMI-Eingangsquelle geändert wird, wird der Ton auf Computer eingestellt.

### Achtung

- Details entnehmen Sie bitte der Bedienungsanleitung für Ihr Digital R/G/B-Gerät.

## Anschluss

Der Anschluss COMPUTER IN 2/MONITOR OUT auf der Rückseite des Projektors kann zwischen Computereingang 2 oder Monitorausgang umgeschaltet werden.

- 1) Drücken Sie ▲ ▼, um [Anschluss] auszuwählen, und drücken Sie dann die Taste <ENTER>.
- 2) Wechseln Sie mit ▲ ▼ die Option.

<b>Computer 2</b>	Computereingang
<b>Monitorausgang</b>	Monitorausgang

### Hinweis

- Die Anschlussfunktion ist nicht verfügbar, wenn [Computer 2] als Eingangsquelle ausgewählt ist. Ändern Sie die Eingangsquelle zu Folgendem (HDMI, Computer 1 oder Video), damit die Anschlussfunktion verfügbar ist

## Automat. Lampenabschaltung

Zur Verminderung der Leistungsaufnahme und zum Verlängern der Lampenlebensdauer wird bei eingeschalteter automatischer Lampenabschaltung die Projektionslampe ausgeschaltet, wenn während einer gewissen Zeit keine Bedienung des Gerätes stattfindet.

- 1) Drücken Sie ▲ ▼, um [Automat. Lampenabschaltung] auszuwählen.
- 2) Drücken Sie ► oder die Taste <ENTER>, um das Untermenü zu öffnen.

## Modus

- 1) Drücken Sie ▲ ▼ und dann die Taste <ENTER>, um einen Modus aus den Optionen unten auszuwählen.

<b>Aus</b>	Die Automat. Lampenabschaltungsfunktion ist ausgeschaltet.
<b>Bereitschaft</b>	Nach dem vollständigen Abkühlen der Lampe wechselt die Farbe der <ON(G)/STAND-BY(R)>-Anzeige auf grün. In diesem Zustand wird die Projektionslampe erst erneut eingeschaltet, wenn wieder ein Eingabesignal anliegt oder eine Taste auf dem Bedienfeld oder auf der Fernbedienung gedrückt wird.
<b>Herunterfahren</b>	Nach vollständigem Abkühlen der Lampe wird das Gerät ausgeschaltet.

## Timer

- 1) Drücken Sie ▲ ▼, um [Timer] auszuwählen, und drücken Sie dann die Taste <ENTER>.
- 2) Passen Sie den Timer (1-30 min) mit ▲ ▼ an.



## Sofortstart

- 1) Drücken Sie ▲▼, um [Sofortstart] auszuwählen, und drücken Sie dann die Taste <ENTER>.
- 2) Drücken Sie ▲▼, um zwischen Ein und Aus zu wählen.
  - Wenn diese Funktion auf [Ein] gesetzt ist, wird der Projektor beim Anschließen des Netzkabels an einer Netzsteckdose automatisch eingeschaltet.
  - Achten Sie darauf, dass der Projektor ordnungsgemäß ausgeschaltet wird. Falls der Projektor nicht ordnungsgemäß ausgeschaltet wurde, kann die [Lampensofortstart-Funktion] nicht korrekt ausgeführt werden.

## Stand-by-Modus

Durch diese Funktion wird die elektrische Leistung festgelegt, wenn der Projektor im Standby-Modus ist.

- 1) Drücken Sie ▲▼, um [Stand-by-Modus] auszuwählen, und drücken Sie dann die Taste <ENTER>.
- 2) Wechseln Sie mit ▲▼ die Optionen, wie unten gezeigt.

<b>Eco</b>	Beschränkt einige Funktionen im Bereitschaftsmodus, um die Leistungsaufnahme zu verringern.
<b>Netzwerk</b>	Beschränkt die Funktionalität auch im Bereitschaftsmodus nicht.

### Hinweis

- Wird [Netzwerk] ausgewählt, können die Kühllüfter je nach der Innentemperatur des Projektors noch weiter laufen, selbst wenn der Projektor abgeschaltet ist.
- Siehe „Bedienungsanleitung - Bedienung des Netzwerks“.
- Wenn der Bereitschafts Modus auf [Eco] gesetzt ist, können Sie im Standby-Modus des Projektors keine Netzwerkfunktionen verwenden. Einige RS-232C Protokollbefehle können dann ebenfalls nicht verwendet werden.
- Bei der Einstellung [Netzwerk] können Sie Netzwerkfunktionen verwenden, wenn der Projektor im Standby-Modus ist.

## Vorführungstimer

Diese Funktion ermöglicht es Ihnen, die Einstellung des Vorführungstimer zu verändern und diese ausführen zu lassen.

- 1) Drücken Sie ▲▼, um [Vorführungstimer] auszuwählen.
- 2) Drücken Sie ► oder die Taste <ENTER>, um das Untermenü zu öffnen.

### Modus

- 1) Drücken Sie ▲▼, um einen Modus aus den Optionen unten auszuwählen.

<b>Vorwärtszähler</b>	Die Vorführungstimer-Anzeige 000:00 erscheint auf dem Bildschirm und der Vorwärtszähler beginnt zu zählen (000:00-180:00)
<b>Rückwärtszähler</b>	Die Zeiteinstellung des Timers erscheint auf dem Bildschirm und der Countdown beginnt.

### Timer

- 1) Drücken Sie ▲▼, um [Timer] auszuwählen, und drücken Sie dann die Taste <ENTER>.
- 2) Passen Sie den [Timer] (1-180 min) mit ▲▼ an.
  - Timer ist nur im Modus Rückwärtszähler verfügbar. Die Fabrikeinstellungen beträgt 10 Min.

### Ausführen

- 1) Drücken Sie ▲▼, um eine der Optionen unten auszuwählen, und drücken Sie dann die Taste <ENTER>.

<b>Start</b>	Die Funktion Vorwärtszähler oder die Funktion Rückwärtszähler wird ausgeführt. *1
<b>Reset</b>	Rücksetzen der Vorführungstimer-Werte. *2
<b>Verlassen</b>	Verlassen der Vorführungstimer-Einstellungen.

\*1 : Wenn Sie unter Start auf die Taste <ENTER> drücken, ändert sich im Bildmenü die Anzeige zu Stopp. Sie können jederzeit im Bildschirmmenü die Taste <ENTER> unter Stopp drücken, um den Vorwärts- oder Rückwärtszähler anzuhalten, dann ändert sich die Anzeige auf Neustart. Drücken Sie unter Neustart die Taste <ENTER>, um mit dem Vorwärts- oder Rückwärtszähler fortzufahren.

\*2 : Drücken Sie unter Reset die Taste <ENTER>, um zum folgenden Wert zurückzukehren:

<b>Vorwärtszähler</b>	„000:00“
<b>Rückwärtszähler</b>	Von Ihnen eingestellter Timer

### Achtung

- Um den [Vorführungstimer] anzuhalten, können Sie die Taste <P-TIMER> drücken.
- Um den [Vorführungstimer] zu beenden, halten Sie die Taste <P-TIMER> für ein paar Sekunden gedrückt.

# Einstellung

## Untertitel

Die Funktion für Untertitel wird in Nordamerika verwendet, um Text mit zusätzlichen Informationen auf einem Fernsehgerät oder einem Videobildschirm anzuzeigen. Auf einigen Geräten oder bei Verwendung von nicht unterstützter Software werden die Untertitel möglicherweise nicht angezeigt.

- 1) Drücken Sie **▲ ▼**, um [Untertitel] auszuwählen.
- 2) Drücken Sie **▶** oder die Taste **<ENTER>**, um das Untermenü zu öffnen.

### ■ Untertitel

- 1) Drücken Sie **▲ ▼**, um [Untertitel] auszuwählen, und dann drücken Sie die Taste **<ENTER>**.
- 2) Drücken Sie **▲ ▼**, um **Aus, CC1, CC2, CC3** oder **CC4** auszuwählen.

### ■ Farbe

- 1) Drücken Sie **▲ ▼**, um [Farbe] auszuwählen, und drücken Sie dann die Taste **<ENTER>**.
- 2) Wählen Sie mit **▲ ▼** die Farbe oder Weiß aus.



#### Achtung

- Untertitel sind nur verfügbar, wenn als Eingangssignal Video, S-Video oder Component ausgewählt ist und Auto, NTSC oder 480i im Systemmenü.
- Teile des Texts werden unter Umständen nicht angezeigt, wenn in [Trapezkorrektur] hohe Kompensationswerte eingestellt sind.
- Untertitel werden nicht angezeigt, wenn der Menübildschirm angezeigt wird.

## Lampenleistung

Mit dieser Funktion kann die Bildhelligkeit eingestellt werden.

- 1) Drücken Sie **▲ ▼**, um [Lampenleistung] auszuwählen, und drücken Sie dann auf die Taste **<ENTER>**.
- 2) Drücken Sie **▲ ▼**, um einen der Modi unten auszuwählen.
  - Sie können auch die Taste **<LAMP>** drücken, um [Lampenleistung] anzuzeigen.

 <b>Normal</b>	Helligkeit, geregelt entsprechend dem Eingangssignal.
 <b>Eco</b>	Tieferlegung Helligkeit reduzieren die Leistungsaufnahme der Lampe und verlängern die Lebensdauer der Lampe.

## Fernbedienung

Das Umschalten des Fernbedienungs-codes dient dazu, Störungen durch andere Fernbedienungen beim gleichzeitigen Betrieb mehrerer Projektoren oder Videogeräte im selben Raum zu verhindern.

- 1) Drücken Sie **▲ ▼**, um [Fernbedienung] auszuwählen.
- 2) Drücken Sie **▶** oder die Taste **<ENTER>**.
- 3) Drücken Sie **▲ ▼**, um einen der sieben Codes auszuwählen.
  - Dieser Projektor bietet 7 unterschiedliche Fernbedienungs-codes: [Alle], [Code 1]-[Code 6].

#### Achtung

- Falls der Projektor mit dem Code [Alle] betrieben wird, können mehrere Projektoren gleichzeitig betrieben werden. Wenn der Projektor separat betrieben werden soll, muss ein anderer Code verwendet werden.
- Wenn am Projektor und auf der Fernbedienung verschiedene Codes eingestellt sind, können keine Bedienvorgänge durchgeführt werden. Schalten Sie in diesem Fall den Code der Fernbedienung auf den am Projektor eingestellten Code um.
- Falls aus der Fernbedienung für längere Zeit die Batterien entfernt werden, wird der Fernbedienungscode von selbst zurückgestellt.

## Sicherheit



Diese Funktion ist für die Tastatursperre und für die PIN Code-Sperre zur Sicherung des Projektors vorgesehen.

- 1) Drücken Sie ▲▼, um [Sicherheit] auszuwählen.
- 2) Drücken Sie ► oder die Taste <ENTER>, um das Untermenü zu öffnen.

### ■ Tastatursperre

Mit dieser Funktion werden das Bedienfeld und die Tasten der Fernbedienung gesperrt, um zu verhindern, dass eine unbefugte Person den Projektor in Betrieb nimmt.

- 1) Drücken Sie ▲▼, um die gewünschten Optionen unten auszuwählen.

	Nicht gesperrt
	Sperrung der Betriebsbereitschaft des Bedienfelds. Die Sperre kann mit der Fernbedienung aufgehoben werden.
	Fernbedienung sperren. Verwenden Sie zum Aufheben der Sperre das Bedienfeld.

### ■ PIN Code Sperre

Mit dieser Funktion können unbefugte Personen von der Bedienung des Projektors ausgeschlossen werden. Dazu stehen die folgenden Einstellungen zur Verfügung.

- 1) Drücken Sie ▲▼, um die gewünschten Optionen unten auszuwählen.

<b>Aus</b>	Nicht gesperrt
<b>Ein 1</b>	Der PIN-Code muss bei jedem Einschalten des Projektors eingegeben werden.
<b>Ein 2</b>	Nach dem Anschließen des Netzkabels muss der PIN Code für die Bedienung des Projektors eingegeben werden. Solange das Netzkabel angeschlossen bleibt, ist für den Betrieb des Projektors keine erneute Eingabe des PIN Codes notwendig.

### Achtung

- Wenn Sie die Einstellung PIN Code Sperre oder PIN Code (vierstellige Zahl) selbst ändern möchten, muss der PIN-Code jedoch eingegeben werden. Bei Lieferung ist der PIN Code auf „1234“ eingestellt.

### ■ PIN Code Wechsel

Für den PIN-Code kann eine beliebige vierstellige Zahl verwendet werden.

- 1) Drücken Sie ▲▼, um [Pin Code Wechsel] auszuwählen und drücken Sie dann die Taste <ENTER>.
  - Das Dialogfeld für den aktuellen PIN-Code erscheint.
- 2) Drücken Sie ▲▼, um den aktuellen Code einzugeben. Drücken Sie ►, um die Zahl zu bestätigen, und ziehen Sie den Zeiger mit rotem Rahmen auf das nächste Feld.
  - Es wird das Eingabefeld für den neuen PIN-Code eingeblendet.
- 3) Wiederholen Sie diese Schritte, um einen neuen PIN-Code festzulegen.

## Lüfter

- 1) Drücken Sie ▲▼, um [Lüfter] auszuwählen, und drücken Sie die Taste <ENTER>.
- 2) Drücken Sie ▲▼, um eine Option auszuwählen.
  - Diese Funktion bietet nach dem Ausschalten des Projektors die folgenden Optionen zum weiteren Betrieb der Kühllüfter.

<b>L1</b>	Normaler Betrieb
<b>L2</b>	Die Drehzahl ist gleich wie bei L1, aber es wird mehr Zeit zum Abkühlen des Projektors benötigt.

## Lüfterkontrolle

- 1) Drücken Sie ▲ ▼, um [Lüfterkontrolle] auszuwählen, und drücken Sie die Taste <ENTER>.
- 2) Drücken Sie ▲ ▼, um eine der Optionen unten auszuwählen.
  - Wählen Sie die Drehzahl der Kühllüfter entsprechend der Meereshöhe, in welcher Sie den Projektor verwenden, aus den folgenden Optionen aus.

<b>Aus</b>	Normale Geschwindigkeit. *1
<b>Ein 1</b>	Schneller als der Modus Aus. *2
<b>Ein 2</b>	Schneller als der Modus Ein 1. *3

- \*1 : Stellen Sie diese Funktion auf [Aus], wenn Sie den Projektor in geringer Meereshöhe verwenden.
- \*2 : Wählen Sie diesen Modus, wenn der Projektor in großen Meereshöhen (mehr als 1,200 m über dem Meeresspiegel) verwendet wird, wo die Kühllüfter eine geringere Kühlwirkung haben.
- \*3 : Wählen Sie diesen Modus, wenn der Projektor in größeren Meereshöhen verwendet wird (als oben angeführt, wo die Kühllüfter eine geringere Kühlwirkung haben).

### Hinweis

- Die Geschwindigkeit der Lüfter muss unbedingt richtig eingestellt werden, da dies sonst Auswirkungen auf die Lebensdauer des Projektors haben könnte.
- Das Lüftergeräusch wird bei den Einstellungen [Ein 1] und [Ein 2] lauter.

## Videoverzögerungssteuerung

Wenn die digitale Verarbeitung eines projizierten Bildes beschleunigt werden soll, richten Sie diese Funktion ein.

- 1) Drücken Sie ▲ ▼, um [Videoverzögerungssteuerung] auszuwählen, und drücken Sie die Taste <ENTER>.
- 2) Drücken Sie ▲ ▼, um zwischen Ein und Aus zu wählen.

### Hinweis

- [Rauschunterdrückung] und [Progressiv] stehen nicht zur Auswahl, wenn die [Videoverzögerungsfunktion] auf [Ein] gestellt ist.

## Lampenlaufzeit

Diese Funktion dient der Anzeige der kumulativen Lampenbetriebszeit und dem Reset der Lampenlaufzeit.

Verwenden Sie ▲ ▼, um [Lampenlaufzeit] auszuwählen, und drücken Sie dann ► oder die Taste <ENTER>.

### ■ Lampenlaufzeit

Anzeige der gesamten Lampenlaufzeit.

### ■ Reset Lampenlaufzeit

Nach Austausch der Lampeneinheit muss die Timer-Zähluhr zurückgesetzt werden.

Um die Werte zurückzusetzen, drücken Sie mit die Taste <ENTER>.

- [Lampenlaufzeit-Reset?] erscheint. Wählen Sie [Ja], um fortzufahren. Ein weiteres Bestätigungsfenster wird eingeblendet. Wählen Sie [Ja], um die Lampenlaufzeit zurückzusetzen.

### Achtung

- Wenn die Lampenlaufzeit verstrichen ist, wird die geschätzte Dauer der [Lampenlaufzeit] rot angezeigt und das Symbol Lampenaustausch (► Seite 62) erscheint auf dem Bildschirm und zeigt an, dass das Ende der Lampenlebensdauer erreicht ist. Beim Austausch der Lampeneinheit muss die Lampenlaufzeit zurückgesetzt werden.

## Zähluhr Filter

Mit dieser Funktion wird ein Filteraustauschintervall für den Filteraustausch festgelegt.

- 1) Drücken Sie ▲ ▼, um [Zähluhr Filter] auszuwählen.
- 2) Drücken Sie ► oder die Taste <ENTER>, um das Untermenü zu öffnen.

### ■ Zähluhr Filter

Zeigt die gesamte Verwendungszeit des Filterverwendungstimers an.

### ■ Timer

Einstellen des Timers. Wenn die ausgewählte Zeit erreicht ist, erscheint auf dem Bildschirm des Projektors das Filterwarnsymbol.

- 1) Drücken Sie ▲ ▼, um [Timer] auszuwählen, und drücken Sie dann die Taste <ENTER>.
- 2) Passen Sie den Timer mit ▲ ▼ an.
  - Wählen Sie je nach Betriebsumgebung zwischen [Aus/1000 Std./2000 Std./3000 Std./4000 Std].

## ■ Reset Zähluhr Filter

Nach Austausch des Filters muss die Timer-Zähluhr zurückgesetzt werden.

- 1) **Drücken Sie ▲▼, um [Reset Zähluhr Filter] auszuwählen.**
- 2) **Drücken Sie die Taste <ENTER>.**
  - Die Meldung [Reset Zähluhr Filter?] wird eingeblendet. Wählen Sie [Ja], um fortzufahren. Ein weiteres Bestätigungsfenster wird eingeblendet. Wählen Sie [Ja], um die [Zähluhr Filter] zurückzusetzen.

## Fehlerlogbuch

Mit dieser Funktion werden undefinierte oder fehlerhafte Betriebszustände des Projektors aufgezeichnet, die dann zur Fehlerdiagnose verwendet werden können.

- 1) **Drücken Sie ▲▼, um [Fehlerlogbuch] auszuwählen.**
- 2) **Drücken Sie ► oder die Taste <ENTER>, um die jüngste Warnmeldung anzuzeigen.**
  - Bis zu 10 Warnmeldungen werden angezeigt, wobei die jüngste Meldung ganz oben auf der Liste steht. Die übrigen Warnmeldungen folgen dann in chronologischer Reihenfolge.

### Achtung

- Wird die Funktion [Fabrikeinstellungen] ausgeführt, werden alle Warnmeldungen gelöscht.

## Fabrikeinstellungen

Diese Funktion setzt alle Einstellwerte außer [PIN Code Sperre], [Logo PIN Code Sperre], [Lampenlaufzeit] und [Zähluhr Filter] und das durch die Software „Log Transfer Software“ übertragene Logo auf die Fabrikeinstellungen zurück.

- 1) **Drücken Sie ▲▼ zur Auswahl von [Fabrikeinstellungen].**
- 2) **Drücken Sie die Taste <ENTER>.**
  - [Zurück zu den Fabrikeinstellungen?] wird eingeblendet. Wählen Sie [Ja], um fortzufahren. Ein weiteres Bestätigungsfenster wird eingeblendet. Wählen Sie [Ja], um zu den [Fabrikeinstellungen] zurückzukehren.

Wählen Sie aus dem Hauptmenü die Option [Information] (siehe „Navigieren im Menü“ auf Seite 34), und wählen Sie dann die Option aus dem Untermenü.

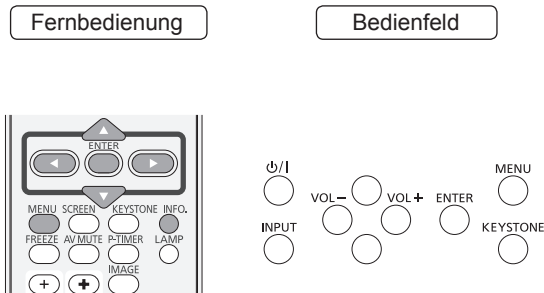

## Anzeige Information zur Eingabequelle

Das Menü Information wird verwendet, um den Status des projizierten Bildsignals und den Betriebsstatus des Projektors zu prüfen.

Drücken Sie die Taste <INFO.> auf der Fernbedienung, um das Menü Information einzublenden.

### ■ Eingang

Die ausgewählte Eingabequelle wird angezeigt.

### ■ System

Das ausgewählte System wird angezeigt.

### ■ H-Sync.-Freq.

Die ausgewählte Horizontale Synchronisierungsfrequenz wird angezeigt.

Die horizontale Frequenz des Eingangsignals wird in kHz angezeigt bzw. als - - - - KHZ, wenn kein Signal anliegt.

### ■ V-Sync.-Freq.

Die ausgewählte Vertikale Synchronisierungsfrequenz wird angezeigt.

Die vertikale Frequenz des Eingangsignals wird in kHz angezeigt bzw. als - - - - Hz, wenn kein Signal anliegt.

Die Hz-Zahlen verdoppeln sich im Interlace-Betrieb.

### ■ Projektionsfläche

Die ausgewählte Bildgröße wird angezeigt.

### ■ Lampenleistung

Die ausgewählte Sprache wird angezeigt.

### ■ Lampenstatus

Der ausgewählte Lampenmodus wird angezeigt.

### ■ Lampenlaufzeit

Auch die Gesamt-Lampenbrenndauer wird angezeigt.

### ■ Automat. Lampenabschaltung

[Aus], [Bereitschaft], [Herunterfahren] oder [Timer] wird angezeigt.

### ■ Tastatursperre

Das Symbol Tastatursperre wird angezeigt, wenn die Funktion ausgewählt ist.

### ■ PIN Code Sperre

[Aus], [Ein 1] oder [Ein 2] wird angezeigt.

### ■ Fernbedienung

Der gewählte Fernbedienungscode wird angezeigt.

### ■ Seriennummer

Die Seriennummer des Projektors wird angezeigt. Die Seriennummer wird zur Wartung des Projektors verwendet.

# Anzeigen LAMP und WARNING

## Behandlung angezeigter Probleme

Wenn ein Problem im Projektor auftritt, weisen die Anzeigen <ON(G)/STANDBY(R)>, <LAMP> und/oder <WARNING> darauf hin. Gehen Sie mit den angegebenen Problemen folgendermaßen um.

### VORSICHT

- Bevor Sie Reparaturmaßnahmen ergreifen, folgen Sie bitte dem Vorgang zum Ausschalten, wie unter „Ausschalten des Projektors“ beschrieben. (➔ Seite 28)
- Wenn mehrere Anzeigen leuchten oder blinken, überprüfen Sie anhand dieser Anzeige den Status des Projektors.

### Hinweis

- Überprüfen Sie den Status der Stromzufuhr anhand der <ON(G)/STANDBY(R)>-ANZEIGE.

## ■ LAMP-Anzeige

<b>Anzeige</b>	Leuchtet gelb.
<b>Status</b>	Die Projektionslampe erreicht das Ende der Nutzungsdauer.
<b>Prüfen</b>	Wird das Symbol Lampe wechseln angezeigt?
<b>Abhilfe</b>	Ersetzen Sie die Lampeneinheit. (➔ Seite 63)

### Hinweis

- Wenden Sie sich an Ihren Händler und lassen Sie das Gerät reparieren, wenn <LAMP>-Anzeige nach diesen Maßnahmen weiter leuchtet oder blinkt.

## ■ WARNING-Anzeige

Anzeige	Leuchtet rot	Blinkt rot
<b>Status</b>	Der Projektor befindet sich in einem abnormalen Zustand und kann nicht eingeschaltet werden.	Die Temperatur im Projektor ist zu hoch. Der Projektor kann nicht eingeschaltet werden. Die Anzeige <ON(G)/STANDBY(R)> blinkt auch rot.
<b>Prüfen</b>	Ziehen Sie das Netzkabel heraus, schließen Sie es erneut an und schalten Sie den Projektor ein.	- Ist genügend Raum für eine ausreichende Belüftung vorhanden? Überprüfen Sie die Montage und stellen Sie sicher, dass keine Belüftungsöffnungen blockiert sind. - Wurde der Projektor in der Nähe einer Lüftungs- oder Heizungsleitung oder -öffnung montiert? - Ist der Filter sauber?
<b>Abhilfe</b>	Falls der Projektor wieder ausgeschaltet wird, müssen Sie das Netzkabel aus der Steckdose ziehen und sich zur Überprüfung des Geräts an Ihren Händler oder an den Kundendienst wenden.	- Installieren Sie den Projektor korrekt. - Montieren Sie den Projektor in größerer Entfernung zur Leitung oder Öffnung. - Tauschen Sie die Luftfiltereinheit aus.

### Hinweis

- Wenn die <WARNING>-Anzeige nach diesen Maßnahmen immer noch weiter leuchtet oder blinkt, wenden Sie sich an Ihren Händler und lassen Sie das Gerät gegebenenfalls reparieren. Lassen Sie den Projektor nicht eingeschaltet. Dies könnte zu elektrischen Schlägen oder einem Brand führen.
- Der Projektor befindet sich in einem abnormalen Zustand und kann nicht eingeschaltet werden. Ziehen Sie das Netzkabel heraus, schließen Sie es erneut an und schalten Sie den Projektor ein. Falls der Projektor wieder ausgeschaltet wird, müssen Sie das Netzkabel aus der Steckdose ziehen und sich zur Überprüfung des Geräts an Ihren Händler oder an den Kundendienst wenden. Lassen Sie den Projektor nicht eingeschaltet. Dies könnte zu elektrischen Schlägen oder einem Brand führen.



# Austausch

## Vor dem Austausch der Einheit

- Wenn Sie Teile warten oder ersetzen, achten Sie darauf, dass die Stromzufuhr ausgeschaltet ist, und ziehen Sie den Netzstecker aus der Steckdose. (➔ Seite 24, 28)
- Stellen Sie sicher, dass Sie die Vorgehensweise aus dem Punkt „Projektor ausschalten“ (➔ Seite 28) beachten, bevor Sie die Stromzufuhr herstellen.

## Wartung

### ■ Außengehäuse

Wischen Sie Schmutz und Staub mit einem weichen trockenen Tuch ab.

- Bei hartnäckigem Schmutz das Tuch mit Wasser befeuchten und vor dem Abwischen gründlich auswringen. Trocknen Sie den Projektor mit einem trockenen Tuch.
- Verwenden Sie keine Lösungsmittel wie Benzol, Verdünnung, Reinigungsalkohol usw., Haushaltsreiniger oder chemisch behandelte Staubtücher. Diese können das Außengehäuse beschädigen.

### ■ Vordere Glasoberfläche des Objektivs

Wischen Sie Schmutz und Staub von der Oberfläche an der Vorderseite des Objektivs mit einem weichen trockenen Tuch ab.

- Verwenden Sie keine Tücher mit rauer Oberfläche und keine feuchten, öligen oder staubigen Tücher.
- Das Objektiv ist zerbrechlich. Wenden Sie beim Abwischen keine übermäßige Kraft an.

#### Achtung

- Die Linse besteht aus Glas. Stöße oder übermäßige Krafteinwirkung beim Abwischen können die Oberfläche beschädigen. Gehen Sie vorsichtig vor.



## Austausch der Einheit

### Luftfiltereinheit

Durch den Luftfilter wird verhindert, dass sich Staub auf den optischen Elementen im Inneren des Projektors ablagert. Sollte der Filter durch Staubpartikel verstopft werden, wird die Leistungsfähigkeit des Kühlgebläses verringert und es kann zu einem Hitzestau im Gerät kommen.

Dadurch kann die Lebensdauer des Projektors verkürzt werden. Tauschen Sie die Filter sofort aus, wenn ein „Filterwarnsymbol“ auf dem Bildschirm angezeigt wird. Ersetzen Sie ihn durch eine separat zu erwerbende ET-RFT100 Ersatzfiltereinheit. Wenden Sie sich an Ihren Händler für den Kauf eines Ersatzfilters.

### Austausch der Luftfiltereinheit

#### 1) Entfernen Sie die Luftfilterabdeckung.

- Befreien Sie als erstes die Projektoroberseite und die Lüfteröffnungen von Staub. Drücken und halten der rechten Ecke der Filterabdeckung und drücken Sie dann entsprechend dem Pfeil ◀ die Filterabdeckung nach links, um den Verschluss zu lösen und die Filterabdeckung zu öffnen.

#### 2) Entfernen Sie die Luftfiltereinheit.

- Legen Sie den Finger auf die Filterlasche und ziehen Sie ihn aus dem Projektor.

#### 3) Setzen Sie eine neue Luftfiltereinheit ein.

- Folgen Sie beim Anbringen der neuen Filter den Anweisungen in Schritt 2 in umgekehrter Reihenfolge. Stellen Sie sicher, dass der Bereich mit der Markierung „TOP“ nach oben zeigt.

#### 4) Bringen Sie die Luftfilterabdeckung an.

- Folgen Sie beim Anbringen der Luftfilterabdeckung den Anweisungen in Schritt 1 in umgekehrter Reihenfolge.

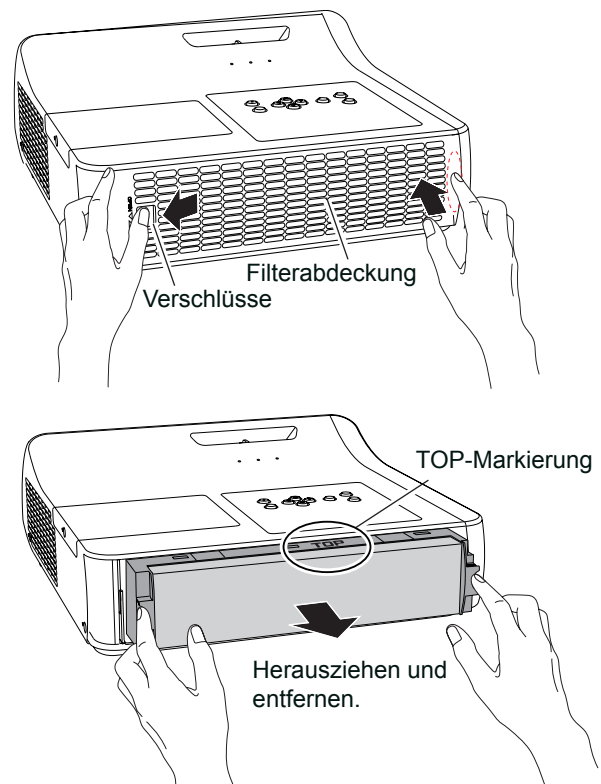

### Zähluhr für den Filter zurücksetzen

Setzen Sie nach Austausch des Filters unbedingt die Filterzähluhr zurück (➔ Seite 57 „Reset Zähluhr Filter“).

#### Achtung

- Schalten Sie die Stromzufuhr aus, ehe Sie die Luftfiltereinheit ersetzen.
- Wenn Sie die Luftfiltereinheit anbringen, stellen Sie sicher, dass der Projektor stabil steht. Arbeiten Sie in einer sicheren Umgebung, auch für den Fall, dass die Luftfiltereinheit herunterfällt.
- Nehmen Sie den Projektor nicht in Betrieb, wenn die Luftfiltereinheit entfernt ist. Es könnte sich Staub ansammeln und auf den optischen Elementen ablagern, was zu einer Verschlechterung der Bildqualität führen könnte.
- Stecken Sie keine Gegenstände in die Lüfteröffnungen. Dies kann zu einer Fehlfunktion des Projektors führen.
- Waschen Sie die Luftfiltereinheit nicht mit Wasser oder anderen Flüssigkeiten. Die Luftfiltereinheit könnte sonst beschädigt werden.

# Austausch

## Lampeneinheit

Die Lampeneinheit ist ein Verschleißteil. Sie können die gesamte Nutzungsdauer im Menü Information unter „Lamp runtime“ (Lampenbetriebszeit) auf Seite 58 überprüfen.

Wir empfehlen, die Lampeneinheit von einem autorisierten Techniker ersetzen zu lassen. Wenden Sie sich an Ihren Händler.

Wenden Sie sich zum Erwerb der Ersatz-Lampeneinheit (ET-LAT100) an Ihren Händler.

### VORSICHT:

- **Tauschen Sie die Lampeneinheit nicht in heißem Zustand aus. (Warten Sie nach dem Betrieb mindestens 1 Stunde.)**  
Das Innere der Abdeckung kann sehr heiß werden. Gehen Sie vorsichtig vor, um Verbrennungen zu vermeiden.

## Hinweise zum Ersetzen der Lampeneinheit

- Die Lichtquelle der Lampe besteht aus Glas und kann beim Auftreffen auf eine harte Oberfläche oder beim Herunterfallen platzen. Gehen Sie vorsichtig vor.
- Zum Ersetzen der Lampeneinheit wird ein Kreuzschlitz-Schraubendreher benötigt.
- Halten Sie die Lampeneinheit beim Austauschen am Griff.
- Wenn Sie die Lampe nach einem Ausfall ersetzen möchten, achten Sie darauf, ob die Lampe möglicherweise beschädigt ist. Wenn Sie die Lampe eines an der Decke befestigten Projektors ersetzen möchten, gehen Sie immer davon aus, dass die Lampe kaputt sein könnte. Stellen Sie sich daher immer seitlich der Lampenabdeckung und nicht darunter. Nehmen Sie die Lampenabdeckung vorsichtig ab. Beim Abnehmen der Lampenabdeckung können Glassplitter herausfallen. Sollten Glassplitter in Ihre Augen oder in Ihren Mund gelangen, suchen Sie sofort ärztliche Hilfe auf.
- Die Lampe enthält Quecksilber. Wenden Sie sich zur korrekten Entsorgung gebrauchter Lampeneinheiten an Ihre örtliche Verwaltung oder Ihren Händler.

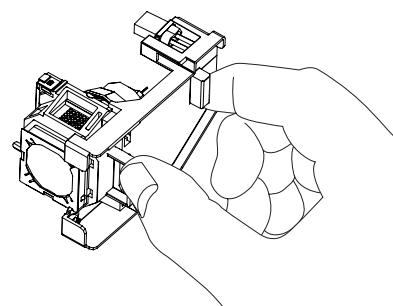



### Achtung

- Verwenden Sie keine anderen als die eigens für diesen Projektor vorgesehenen Lampeneinheiten.
- Die Referenznummer für Zubehör und optionale Teile können ohne Ankündigung geändert werden.

## Ersetzungsfrist der Lampeneinheit

Die Lampeneinheit ist ein Verschleißteil. Die Helligkeit nimmt mit der Nutzungsdauer ab. Daher ist erforderlich, die Lampeneinheit regelmäßig zu ersetzen.

Wenn die Projektionslampe des Projektors das Ende ihrer Nutzungsdauer erreicht, erscheint das Symbol Lampe wechseln auf dem Bildschirm, und die <LAMP>-Anzeige leuchtet gelb. Ersetzen Sie die Projektionslampe möglichst bald durch eine neue.

Lampenlaufzeit	Auf der Projektionsfläche Lampenaustauschsymbol 	LAMP-Anzeige 
Über 3000 Stunden *	Die Meldung wird 10 Sekunden lang angezeigt. Wenn Sie innerhalb der 10 Sekunden eine Taste drücken, wird die Meldung ausgeblendet.	Leuchtet gelb (auch im Bereitschaftsmodus).
Über 3200 Stunden *	Wenn das Gerät ohne Austausch der Lampe ausgeschaltet wird, schaltet das Gerät automatisch nach ca. 10 Minuten aus, um eine Fehlfunktion des Projektors zu verhindern.	

\*Als ungefähre Ersetzungsfrist kann eine Dauer von 3200 Stunden gelten. Diese stellt jedoch keine Garantie dar. Die Lampenlaufzeit ist abhängig von der Einstellung im Menü „Lampenleistung“ unterschiedlich.

### Hinweis

- Das Lampenaustauschsymbol wird nicht angezeigt, wenn die [Anzeige]-Funktion auf [Aus] gesetzt ist (➔ Seite 51) sowie bei der Funktion „Standbild“ (➔ Seite 31) oder „AV Stummschaltung“ (➔ Seite 32).

## ■ Austauschen der Lampeneinheit

### VORSICHT:

- Wenn der Projektor an einer Decke montiert ist, halten Sie Ihr Gesicht beim Arbeiten nicht in die Nähe des Projektors.
- Bringen Sie die Lampeneinheit und die Lampeneinheit-Abdeckung sicher an.
- Wenn beim Einbauen der Lampe Schwierigkeiten auftreten, entfernen Sie die Lampe noch einmal, und wiederholen Sie den Versuch. Wenn Sie beim Einbauen der Lampe Gewalt anwenden, kann der Anschluss beschädigt werden.

1) Folgen Sie zum Ausschalten des Projektors dem Vorgang, wie unter „Ausschalten des Projektors“ beschrieben (➔ Seite 28). Ziehen Sie den Netzstecker heraus. Warten Sie mindestens 1 Stunde und stellen Sie sicher, dass die Lampeneinheit und die Umgebung kühl sind.

2) Lösen Sie mit einem Kreuzschlitz-Schraubendreher die Schraube der Lampenabdeckung und entfernen Sie diese.

- Nehmen Sie die Lampenabdeckung ab, indem Sie sie langsam in Pfeilrichtung ziehen.

3) Lösen Sie die zwei Befestigungsschrauben der Lampeneinheit mit einem Kreuzschlitz-Schraubendreher, bis sich die Schrauben frei drehen lassen. Halten Sie die gebrauchte Lampeneinheit an den Griffen fest und ziehen Sie sie vorsichtig aus dem Projektor heraus.

4) Setzen Sie die neue Lampeneinheit in korrekter Richtung ein. Ziehen Sie die drei Befestigungsschrauben der Lampeneinheit mit einem Kreuzschlitz-Schraubendreher sicher fest.

5) Bringen Sie die Lampenabdeckung an, und ziehen Sie die Befestigungsschrauben der Lampenabdeckung sicher mit einem Kreuzschlitz-Schraubendreher fest.

- Bringen Sie die Lampenabdeckung an, indem Sie sie langsam entgegen der Pfeilrichtung schieben.

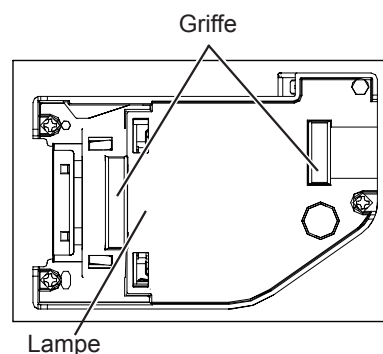
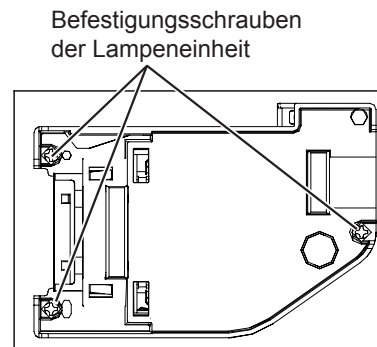
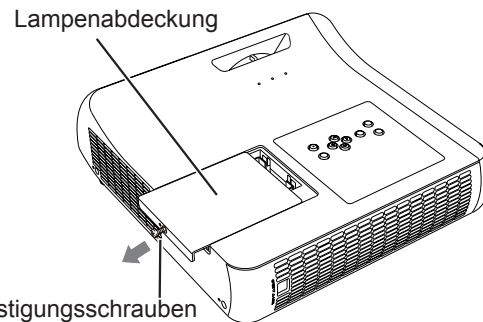

## ■ Rücksetzen der Lampenlaufzeit

Setzen Sie nach Austausch der Lampe unbedingt die [Lampenlaufzeit] zurück (➔ Seite 56 „Reset Lampenlaufzeit“).

## Austausch

### Befestigung der Objektivabdeckung

Wenn dieser Projektor bewegt wird oder über einen längeren Zeitraum nicht verwendet wird, befestigen Sie die Objektivabdeckung. Befestigen Sie die Objektivabdeckung gemäß der folgenden Methode.

- 1) Fädeln Sie die Schnur durch die Öffnung an der Objektivkappe und binden Sie einen Knoten, um sie zu sichern.
- 2) Fädeln Sie dann das andere Ende der Schnur in den Vorderteil des Hakens (wie in der Abbildung gezeigt) auf der Unterseite des Projektors.

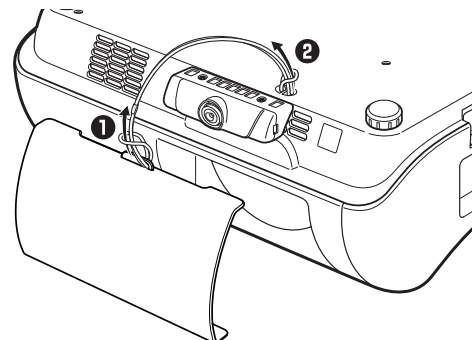

### Befestigung des Kabelhalters und des Ferritkerns

- 1) Schließen Sie das USB-Kabel mit dem Ferritkern wie in der Abbildung gezeigt an.
- 2) Kleben Sie die selbstklebende Kabelhalterung (mitgeliefert) an der Unterseite des Projektors fest und bewahren Sie das USB-Kabel in der Halterung auf, um zu verhindern, dass das Kabel die Kommunikation zwischen dem Infrarot-Empfänger und der Fernbedienung wie in der Abbildung gezeigt stört.

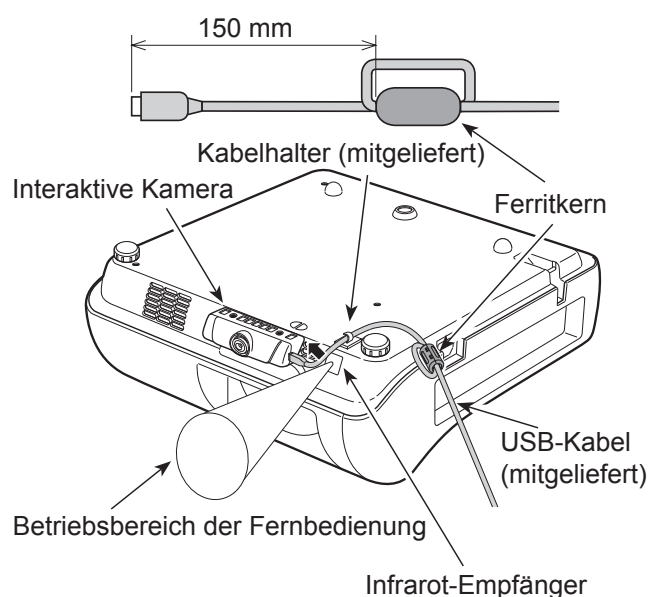

#### Achtung

- Das USB-Kabel mit Ferritkern muss zur Unterdrückung der HF-Störungen verwendet werden.

# Fehlerbehebung

Überprüfen Sie folgende Punkte. Ausführliche Informationen finden Sie auf den entsprechenden Seiten.

Problem	Ursache	Siehe Seite
<b>Das Gerät schaltet sich nicht ein.</b>	• Das Netzkabel ist möglicherweise nicht richtig angeschlossen.	—
	• An der Netzsteckdose liegt keine Spannung an.	—
	• Der Schutzschalter wurde ausgelöst.	—
	• Leuchtet oder blinkt die <LAMP>-Anzeige, <ON(G)/STANDBY(R)>-Anzeige oder <WARNING>-Anzeige?	25, 59
	• Die Lampenabdeckung ist nicht richtig angebracht.	—
<b>Kein Bild.</b>	• Die Eingangsquelle für das Videosignal ist nicht richtig angeschlossen.	23
	• Die Eingangssignaleinstellung ist falsch.	30
	• Bei der Einstellung [Helligkeit] ist die niedrigste Stufe eingestellt.	—
	• Die an den Projektor angeschlossene Eingangsquelle ist möglicherweise fehlerhaft.	—
	• Die Funktion [AV stummschaltung] ist möglicherweise in Betrieb.	32
<b>Unschärfes Bild.</b>	• Die Bildschärfe ist nicht richtig eingestellt.	29
	• Der Projektor ist nicht im richtigen Abstand zur Projektionsfläche aufgestellt.	20
	• Das Objektiv ist verschmutzt.	12
	• Der Projektor ist zu stark gekippt.	—
<b>Die Farben sind blass oder gräulich.</b>	• Die Einstellungen für [Farbsättigung] oder [Farbton] sind falsch.	43
	• Die am Projektor angeschlossene Eingangssignalquelle ist nicht richtig eingestellt.	—
	• Das RGB-Kabel ist beschädigt.	—
<b>Kein Ton aus dem internen Lautsprecher.</b>	• Die Eingangsanschlüsse wurden möglicherweise nicht korrekt angeschlossen.	23
	• Möglicherweise wurde die Lautstärke auf das Minimum heruntergeregelt.	32
	• Möglicherweise ist die Funktion [AV stummschaltung] aktiviert.	32
	• Wenn der Anschluss AUDIO OUT belegt ist, wird der Projektorlautsprecher ausgeschaltet.	18
	• Möglicherweise ist die Funktion [stumm] aktiviert.	33
<b>Die Bedientasten am Projektor funktionieren nicht.</b>	• Die Batterien sind erschöpft.	—
	• Die Batterien wurden nicht richtig eingesetzt.	19
	• Vor dem Empfänger für Fernbedienungssignale auf dem Projektor befindet sich ein Hindernis.	15
	• Die Fernbedienung wird außerhalb ihrer Reichweite verwendet.	15
	• Starke Lichtquellen, beispielsweise Leuchtstofflampen, scheinen auf den Signalempfänger.	15
	• Wenn am Projektor und auf der Fernbedienung verschiedene Codes eingestellt sind.	55
<b>Die Bedientasten am Projektor funktionieren nicht.</b>	• Das Bedienfeld ist nicht verfügbar, wenn es im Abschnitt [Einstellung] unter [Sicherheit] und [Tastatursperre] gesperrt ist.	55
<b>Das Bild wird nicht richtig angezeigt.</b>	• Der Videorecorder oder eine andere Signalquelle funktioniert nicht richtig.	—
	• Es liegt ein Signal an, das mit dem Projektor nicht kompatibel ist.	—
<b>Kein Bild vom Computer.</b>	• Das Kabel ist unter Umständen länger als das optionale Kabel.	—
	• Der externe Videoausgang für einen Laptop ist nicht richtig eingestellt.	—

# Fehlerbehebung

Problem	Ursache	Siehe Seite
Kein Bild von einem HDMI-Gerät oder instabiles Bild.	<ul style="list-style-type: none"> <li>Ist das HDMI-Kabel fest angeschlossen?</li> </ul>	23
	<ul style="list-style-type: none"> <li>Schalten Sie den Projektor und die angeschlossenen Geräte aus. Schalten Sie den Netzschalter des Projektors und des angeschlossenen Geräts aus, und schalten Sie dann die Netzschalter wieder ein.</li> </ul>	—
	<ul style="list-style-type: none"> <li>Wurde ein nicht unterstütztes Signalkabel angeschlossen?</li> </ul>	71
Es wird kein Ton von einem HDMI-Gerät ausgegeben.	<ul style="list-style-type: none"> <li>Setzen Sie den Tonkanal des angeschlossenen Geräts auf Linear-PCM.</li> </ul>	—
	<ul style="list-style-type: none"> <li>Wenn bei einer HDMI-Kabelverbindung kein Audiosignal ausgegeben wird, schließen Sie das Audiokabel am Anschluss COMPUTER/COMPONENT AUDIO IN an und stellen Sie „Computer“ unter „Ton“ im Menü „Einstellung“ ein.</li> </ul>	52
Das Bild ist verzerrt oder läuft weg.	<ul style="list-style-type: none"> <li>Kontrollieren Sie die Einstellung [PC-Anpassung] oder [Format Bild] und stellen Sie diese richtig ein.</li> </ul>	40, 46
Auf dem Bildschirm erscheint das Ausrufezeichen  .	<ul style="list-style-type: none"> <li>Ihre Bedienung des Gerätes ist unzulässig. Nehmen Sie nur erlaubte Tasteneingaben vor.</li> </ul>	—

## Hinweis

- Wenn das Problem nach der Überprüfung der Hinweise in dieser Tabelle anhält, wenden Sie sich an Ihren Händler.

# Technische Informationen

## Serieller Anschluss

Der serielle Anschluss im Buchsenbereich des Projektors entspricht der Schnittstellenspezifikation RS-232C. Damit kann der Projektor über einen Computer, der mit diesem Anschluss verbunden ist, gesteuert werden.

### ■ Anschluss

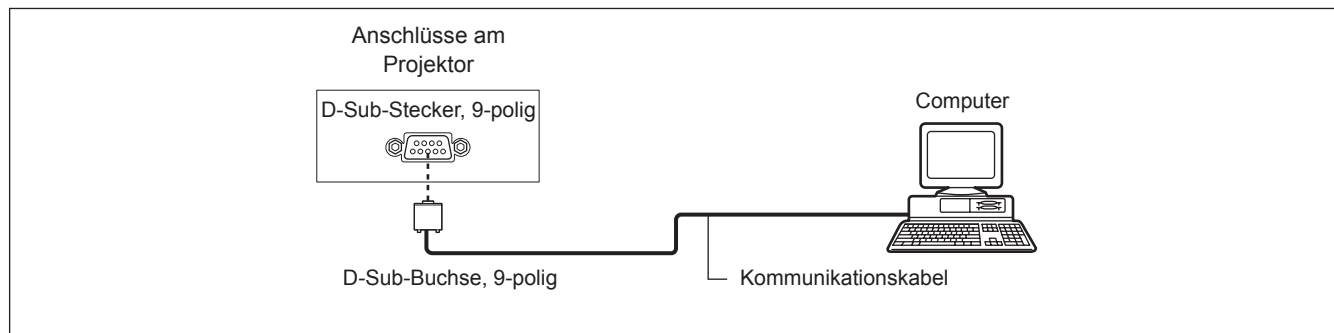

### ■ Stiftzuweisungen und Signalnamen

D-Sub-Stecker, 9-polig Außenansicht	Stiftnr.	Signalname	Inhalt
		①	—
②		RXD	Empfangene Daten
③		TXD	Übertragene Daten
④		—	NC
⑤		GND	Masse
⑥		—	NC
⑦		—	NC
⑧		—	NC
⑨		—	NC

### ■ Kommunikationseinstellungen

Signalebene	RS-232C-kompatibel
Synchronisierungsverfahren	Asynchron Stoppbit
Baudrate	19200 bps
Parität	Keine

Zeichenlänge	8 bit
Stoppbit	1 bit
X-Parameter	Keine
S-Parameter	Keine

#### Hinweis

- Wenn die Funktion [AMX D. D.] im Menü [Netzwerk] auf [Ein] gesetzt ist, ändert sich die Baud-Rate automatisch auf 9600 bps.

# Technische Informationen

## ■ Grundformat

Die Übertragung beginnt mit STX und wird dann mit, dem Befehl, dem Parameter und schließlich ETX fortgesetzt. Fügen Sie je nach Befehl die entsprechenden Parameter hinzu.

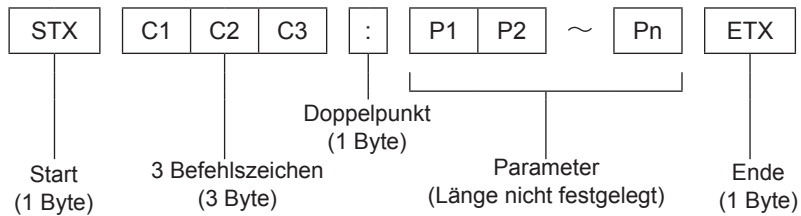

\*: Wenn ein Befehl ohne Parameter gesendet wird, muss der Doppelpunkt (:) nicht verwendet werden.

## ■ Grundformat (mit Unterbefehl)

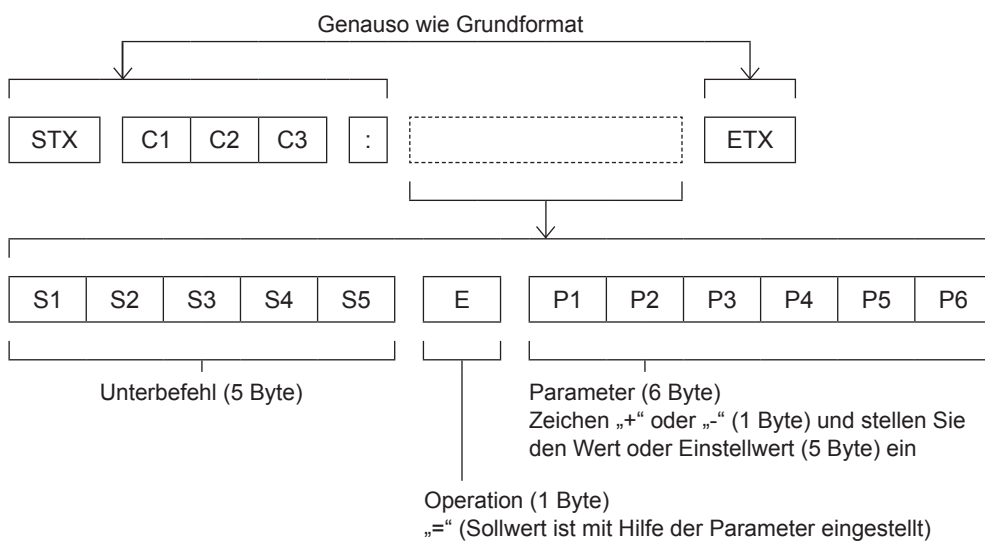

\*: Bei der Übertragung des Befehls, der keine Parameter benötigt, sind die Operation (E) und Parameter nicht notwendig.



## ■ Kabelspezifikationen

[Bei Anschluss an einen PC]

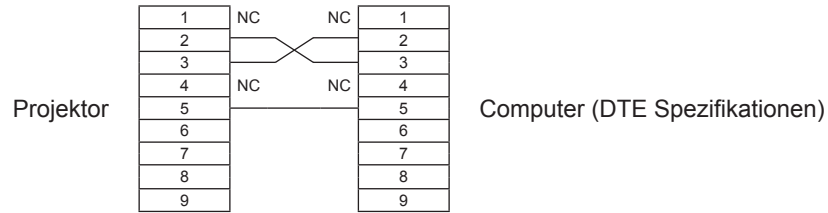

## ■ Steuerungsbefehle

Bei der Bedienung des Projektors über einen Computer stehen folgende Befehle zur Verfügung:

[Projektor-Steuerbefehl]

Befehl	Bedeutung	Bemerkungen
PON	Stromzufuhr [EIN]	
POF	Stromversorgung [AUS]	
IIS	Eingangswahl	(Parameter) VID = Video SVD = S -video RG1 = Computer 1 (RGB) RG2 = Computer 2 (RGB) HD1 = HDMI SCT = Computer 1 (Scart)
OSH	Funktion AV STUMMSCHALTUNG	Schaltet zeitweise Projektion und Ton aus. Senden des Befehls schaltet ein bzw. aus. Nicht kurz nacheinander ein-/ausschalten.
OFZ	Standbild	Senden des Befehls schaltet ein bzw. aus.
AUU	Lautstärke auf	
AUD	Lautstärke ab	
DZU	D. ZOOM auf	
DZD	D. ZOOM ab	
QPW	Anforderung Netzversorgung	000 = Stand-by-Modus 001 = Einschalten
Q\$\$	Abfrage des Lampenzustands	(Antwort) 0 = Bereitschaft 1 = Lampe EIN Steuerung aktiv 2 = Lampe EIN 3 = Lampe AUS Steuerung aktiv

# Technische Informationen

## Andere Anschlüsse

### Stiftzuweisungen und Signalnamen des <S-VIDEO IN>-Anschlusses

Außenansicht	Stiftnr.	Signalnamen
	①	Masse (Luminanzsignal)
	②	Masse (Farbsignal)
	③	Helligkeitssignal
	④	Farbsignal

### Stiftbelegung und Signalnamen des Anschlusses <COMPUTER IN 1/ COMPONENT IN>

Außenansicht	Stiftnr.	Signalnamen
	①	R/P <sub>R</sub>
	②	G/G · SYNC/Y
	③	B/P <sub>B</sub>
	⑨	+ 5 V
	⑫	DDC-Daten
	⑬	HD/SYNC
	⑭	VD
	⑮	DDC-Uhr
	④	
	⑤ - ⑧, ⑩, ⑪	

④ : Nicht zugewiesen  
⑤ - ⑧, ⑩, ⑪ : Masse-Anschlüsse

### Stiftbelegung und Signalnamen des Anschlusses <COMPUTER IN 2/ MONITOR OUT>

Außenansicht	Stiftnr.	Signalnamen
	①	R
	②	G
	③	B
	⑬	HD/SYNC
	⑭	VD
	④, ⑨, ⑪, ⑫, ⑮	

④, ⑨, ⑪, ⑫, ⑮ : Nicht zugewiesen  
⑤ - ⑧, ⑩ : Masse-Anschlüsse

### Stiftzuweisungen und Signalnamen des Anschlusses <HDMI>

Außenansicht	Stiftnr.	Signalnamen	Stiftnr.	Signalnamen
	①	T.M.D.S-Daten 2+	⑪	T.M.D.S-Uhr abgeschirmt
	②	T.M.D.S-Daten 2 abgeschirmt	⑫	T.M.D.S-Uhr -
	③	T.M.D.S-Daten 2-	⑬	CEC
	④	T.M.D.S-Daten 1+	⑭	—
	⑤	T.M.D.S-Daten 1 abgeschirmt	⑮	SCL
	⑥	T.M.D.S-Daten 1-	⑯	SDA
	⑦	T.M.D.S-Daten 0+	⑰	DDC/CEC Masse
	⑧	T.M.D.S-Daten 0 abgeschirmt	⑱	+5V
	⑨	T.M.D.S-Daten 0-	⑱	Hot Plug-Erkennung
	⑩	T.M.D.S-Uhr +		

## Liste der kompatiblen Signale

Die folgende Tabelle gibt die mit den Projektoren kompatiblen Signaltypen an.  
 Format : V = VIDEO, S = S-VIDEO, C = COMPUTER, Y = YP<sub>B</sub>R, H = HDMI

Modus	Anzeigaauflösung (Punkte) *1	Abtastfrequenz		Pixelfrequenz (MHz)	Bildqualität *2	B in B	Format
		H (kHz)	V (Hz)				
NTSC/NTSC4.43/ PAL-M/PAL60	720 x 480i	15.7	59.9	—	A		V/S
PAL/PAL-N/SECAM	720 x 576i	15.6	50.0	—	A		V/S
480p	640 x 480	31.47	59.88	25.20	A		C/Y
480i	640 x 480i	15.734	60.00	12.2727	A		
576p	768 x 576	31.25	50.00	29.50	A		
576i	768 x 576i	15.625	50.00	14.75	A		
720p	1280 x 720	37.50	50.00	74.25	A		
		45.00	60.00	74.25	A		
1035i	1920 x 1035i	33.75	60.00	74.25	A		
1080i	1920 x 1080i	28.125	50.00	74.25	A		
		33.75	60.00	74.25	A		
VGA	640 x 480	31.47	59.88	25.149	A	○	
		37.86	74.38	31.50	A	○	
		37.86	72.81	31.50	A	○	
		37.50	75.00	31.50	A	○	
		43.269	85.00	36.00	A		
	640 x 400	31.47	70.09	25.175	A		
720 x 400	31.47	70.09	28.322	A			
SVGA	800 x 600	35.156	56.25	36.00	A	○	
		37.88	60.32	40.00	A	○	
		46.875	75.00	49.50	A	○	
		53.674	85.06	56.25	A	○	
		48.08	72.19	50.00	A		
		37.90	61.03	40.02	A		
		34.50	55.38	36.432	A		
		38.00	60.51	40.128	A		
		38.60	60.31	38.60	A		
		32.70	51.09	32.70	A		
38.00	60.51	40.128	A				
MAC	1280 x 960	75.00	75.08	126.00	A	○	
	1280 x 1024	80.00	75.08	135.20	A	○	
MAC 13	640 x 480	35.00	66.67	30.24	A	○	
MAC LC13		34.97	66.60	31.33	A	○	
MAC 16	832 x 624	49.72	74.55	57.283	A	○	
MAC 19	1024 x 768	60.24	75.08	80.01	A	○	
MAC 21	1152 x 870	68.68	75.06	100.00	A	○	

\*1 : Der Buchstabe „i“ hinter dem Auflösungswert kennzeichnet ein Signal mit Zeilensprung (Interlaced).

\*2 : Die Bildqualität wird durch folgende Symbole angegeben.

AA: Maximale Bildqualität kann erzielt werden.

A: Signale werden durch den Bildverarbeitungsschaltkreis umgewandelt.

# Technische Informationen

Modus	Anzeigeauflösung (Punkte) *1	Abtastfrequenz		Pixelfrequenz (MHz)	Bildqualität *2	B in B	Format
		H (kHz)	V (Hz)				
SXGA+	1400 x 1050	63.970	60.190	107.99	A		C
		65.350	60.120	122.85	A		
		65.120	59.900	122.43	A	o	
XGA	1024 x 768	48.36	60.00	65.00	A	o	
		68.677	84.977	94.504	A	o	
		60.023	75.03	78.75	A	o	
		56.476	70.07	75.00	A	o	
		60.31	74.92	79.252	A		
		48.50	60.02	65.179	A		
		44.00	54.58	59.129	A		
		63.48	79.35	83.41	A		
		62.04	77.07	84.375	A		
		61.00	75.70	81.00	A		
		46.90	58.20	63.03	A		
		47.00	58.30	61.664	A		
	58.03	72.00	74.745	A			
	1024 x 768i	36.00	87.17	47.30	A		
		35.522	86.96	44.90	A		
SXGA	1152 x 864	64.20	70.40	94.56	A		
	1152 x 900	61.20	65.20	92.00	A		
		71.40	75.60	105.10	A		
		61.85	66.00	94.50	A		
	1280 x 960	60.00	60.00	108.00	A	o	
	1280 x 1024	62.50	58.60	108.00	A		
		63.90	60.00	107.35	A		
		63.34	59.98	108.18	A		
		63.74	60.01	109.497	A		
		71.69	67.19	117.004	A		
		81.13	76.107	135.008	A		
		63.98	60.02	108.00	A	o	
		79.976	75.025	135.00	A		
		63.37	60.01	111.52	A		
		76.97	72.00	130.08	A		
		63.79	60.18	108.19	A		
	91.146	85.024	157.5	A			
	1280 x 1024i	50.00	86.00	80.00	A		
50.00		94.00	80.00	A			
46.43		86.70	78.745	A			
UXGA	1600 x 1200	75.00	60.00	162.00	A	o	
		81.25	65.00	175.50	A		
		87.5	70.00	189.00	A		
		93.75	75.00	202.50	A		

\*1 : Der Buchstabe „i“ hinter dem Auflösungswert kennzeichnet ein Signal mit Zeilensprung (Interlaced).

\*2 : Die Bildqualität wird durch folgende Symbole angegeben.

AA: Maximale Bildqualität kann erzielt werden.

A: Signale werden durch den Bildverarbeitungsschaltkreis umgewandelt.

# Technische Informationen

Modus	Anzeigaauflösung (Punkte) *1	Abtastfrequenz		Pixelfrequenz (MHz)	Bildqualität *2	B in B	Format
		H (kHz)	V (Hz)				
WXGA	1280 x 768	47.776	59.870	79.50	AA	○	C
		60.289	74.893	102.25	AA		
		68.633	84.837	117.50	AA		
		55.993	69.991	94.964	AA		
		57.675	72.004	97.817	AA		
	1280 x 800	49.600	60.050	79.36	AA		
		41.200	50.000	68.557	AA		
		49.702	59.810	83.50	AA	○	
		63.980	60.020	108.00	AA		
		58.289	69.975	98.858	AA		
		60.044	71.995	102.795	AA		
		62.790	74.928	106.492	AA		
	71.553	84.879	122.498	AA			
	1366 x 768	48.36	60.00	86.67	A	○	
	1360 x 768	47.70	60.00	86.67	A		
56.16		72.00	100.19	A			
1376 x 768	48.36	60.00	86.67	A			
WSXGA+	1680 x 1050	65.290	59.954	146.25	A		
WXGA+	1440 x 900	55.935	59.887	106.50	A	○	
		74.918	60.000	161.85	A		
WUXGA	1920 x 1200	74.556	59.885	193.25	A		
		74.038	59.950	154.00	A		
D-VGA	640 x 480	31.47	59.94	25.175	A	○	
D-480p		31.47	59.88	25.20	A	○	
D-576p	768 x 576	31.25	50.00	29.50	A	○	
D-720p	1280 x 720	37.50	50.00	74.25	AA	○	
		45.00	60.00	74.25	AA	○	
D-SVGA	800 x 600	37.879	60.32	40.00	A	○	
D-XGA	1024 x 768	43.363	60.00	65.00	A	○	
D-SXGA+	1400 x 1050	63.97	60.19	107.99	A		
		65.350	60.120	122.85	A		
		65.120	59.900	122.43	A	○	

\*1 : Der Buchstabe „i“ hinter dem Auflösungswert kennzeichnet ein Signal mit Zeilensprung (Interlaced).

\*2 : Die Bildqualität wird durch folgende Symbole angegeben.

AA: Maximale Bildqualität kann erzielt werden.

A: Signale werden durch den Bildverarbeitungsschaltkreis umgewandelt.

# Technische Informationen

Modus	Anzeigeauflösung (Punkte) *1	Abtastfrequenz		Pixelfrequenz (MHz)	Bildqualität *2	B in B	Format
		H (kHz)	V (Hz)				
D-WXGA	1360 x 768	47.700	60.00	86.67	A		H
		56.160	72.000	100.19	A		
	1366 x 768	46.500	50.000	67.40	A		
		48.360	60.00	86.67	A		
	1376 x 768	48.360	60.00	86.67	A		
	1280 x 768	47.776	59.870	79.50	AA	○	
		60.289	74.893	102.25	AA		
		68.633	84.837	117.50	AA		
	1280 x 800	49.572	59.870	83.282	AA		
		41.200	50.000	68.557	AA		
		49.702	59.810	83.50	AA	○	
		63.980	60.020	108.00	AA		
		58.289	69.975	98.858	AA		
		60.044	71.995	102.795	AA		
		62.790	74.928	106.492	AA		
	1280 x 768	71.553	84.879	122.498	AA		
55.993		69.991	94.964	AA			
D-SXGA	1280 x 1024	57.675	72.004	97.817	AA		
		63.98	60.02	108.00	A	○	
		60.276	58.069	93.067	A		
D-1035i	1920 x 1035i	31.65	29.8	53.48	A		
		33.75	60.00	74.25	A		
		28.125	50.00	74.25	A	○	
D-1080i	1920 x 1080i	33.75	60.00	74.25	A	○	
		67.5	60.00	148.50	A	○	
D-1080p	1920 x 1080	56.25	50.00	148.50	A	○	
		55.935	59.887	106.50	A		
D-WXGA+	1440 x 900	65.290	59.954	146.25	A		
D-WSXGA+	1680 x 1050	74.038	59.950	154.00	A		
D-WUXGA	1920 x 1200						

\*1 : Der Buchstabe „i“ hinter dem Auflösungswert kennzeichnet ein Signal mit Zeilensprung (Interlaced).

\*2 : Die Bildqualität wird durch folgende Symbole angegeben.

AA: Maximale Bildqualität kann erzielt werden.

A: Signale werden durch den Bildverarbeitungsschaltkreis umgewandelt.

\*3 : Wenn mit „○“ gekennzeichnet, geben Signale in Plug & Play die Kompatibilität mit EDID des Projektors an. Nicht gekennzeichnete Signale in Plug & Play können ebenfalls kompatibel sein, wenn Eingangsanschlüsse in der Formatliste enthalten sind. Wo Plug & Play nicht gekennzeichnet ist und nichts in der Formatliste enthalten ist, können Schwierigkeiten beim Projizieren des Bilds auftreten, selbst wenn Computer und Projektor über dieselbe Auflösung verfügen.

## Hinweis

- Die Pixelanzahl beträgt 1280 x 800 Bildpunkte.  
Ein Signal mit einer anderen Auflösung wird projiziert, nachdem die Auflösung entsprechend der Projektoranzeige konvertiert wurde.
- Wenn Interlaced- oder Zeilensprung-Signale anliegen, kann das projizierte Bild unter Umständen flackern.

# Technische Angaben

Modellnr.		PT-TW231RE		
<b>Stromversorgung</b>		AC100 V - 240 V 50 Hz/60Hz		
<b>Leistungsaufnahme</b>		100 V - 240 V 3,6 A - 1,8 A 310 W		
		Wenn der [Stand-by-Modus] in [Einstellung] auf [ECO] gesetzt ist: 0,42 W		
		Wenn der [Stand-by-Modus] in [Einstellung] auf [Netzwerk] gesetzt ist: 9,5 W		
<b>LCD-Bildschirm</b>	<b>Bildschirmgröße</b>	1,5 cm (0,59 Zoll) (Seitenverhältnis 16 : 10)		
	<b>Anzeigemethode</b>	3 Transparente LCD-Bildschirme (RGB)		
	<b>Antriebsart</b>	Aktivmatrixmethode		
	<b>Pixel</b>	1 024 000 (1 280 x 800) x 3 Bildschirme		
<b>Objektiv</b>		Manuelle Scharfeinstellung F 1,8, f = 6,68 mm		
<b>Lampe</b>		230 W UHM-Lampe		
<b>Lichtausgabe *1</b>		2500 lm		
<b>Nutzbare Abtastfrequenz *2</b>	<b>für RGB-Signal</b>	Horizontal 15 kHz bis 100 kHz, vertikal 50 Hz bis 100 Hz		
		Pixelfrequenz: 140 MHz oder weniger		
	<b>für YP<sub>B</sub>P<sub>R</sub>-Signal</b>	[525i(480i)]	Horizontal 15,75 kHz, vertikal 60 Hz	
		[525p(480p)]	Horizontal 31,5 kHz, vertikal 60 Hz	
		[750(720)/60p]	Horizontal 45 kHz, vertikal 60 Hz	
[1125(1080)/60i]		Horizontal 33,75 kHz, vertikal 60 Hz		
<b>für Videosignal (einschließlich S-video)</b>	[625i(576i)]	Horizontal 15,63 kHz, vertikal 50 Hz		
	[625p(576p)]	Horizontal 31,25 kHz, vertikal 50 Hz		
	[750(720)/50p]	Horizontal 37,5 kHz, vertikal 50 Hz		
	[1125(1080)/50i]	Horizontal 28,13 kHz, vertikal 50 Hz		
		● Die Anschlüsse HD/Sync und V sind nicht konform mit 3 Value Composite SYNC		
<b>für HDMI-Signal</b>	Horizontal 15,75 kHz bis 15,63 kHz, vertikal 50 Hz bis 60 Hz			
	525p(480p), 625p(576p), 750(720)/60p, 750(720)/50p, 1125(1080)/60p, 1125(1080)/50p, 1125(1080)/60i, 1125(1080)/50i ● Anzeigbare Auflösung: VGA bis WUXGA (ohne Zeilensprung) ● Pixelfrequenz: bis zu 162 MHz			
<b>Farbsystem</b>		7 (NTSC, NTSC4.43, PAL, PAL-N, PAL-M, SECAM, PAL 60)		
<b>Projektionsgröße</b>		1,52 m - 2,79 m (60 bis 110 Zoll)		
<b>Projektions-Seitenverhältnis</b>		16 : 10		
<b>Projektionsschema</b>		Vorwärts/Rückwärts/Deckenmontage/Tisch (Menüeinstellungssystem)		
<b>Lautsprecher</b>		1 (3,7 cm, rund)		
<b>Maximal nutzbare Lautstärkeleistung</b>		10 W		
<b>Kontraste*1</b>		500 : 1 (Ganz weiß/ganz schwarz)		

\*1 : Messung, Messbedingungen und Schreibweise sind konform mit den internationalen ISO21118-Standards.

\*2 : Ausführliche Informationen zu den mit diesem Projektor projizierbaren Videosignalen finden Sie unter „Liste der kompatiblen Signale“. (➔ Seite 71-74)

# Technische Angaben

Modellnr.		PT-TW231RE	
Anschlüsse	COMPUTER IN 1/ COMPONENT IN	1 (D-sub 15-polig, weiblich) [RGB Signal] 0,7 V [p-p] 75 Ω (Wenn G-SYNC: 1,0 [p-p] 75 Ω HD/SYNC TTL Hohe Impedanz, automatisch positiv-/negativ-kompatibel VD TTL Hohe Impedanz, automatisch positiv-/negativ-kompatibel [YPbPr Signal] Y: 1,0 V [p-p] einschließlich Synchronisierungssignal, PbPr: 0,7 V [p-p] 75 Ω	
	COMPUTER IN 2/ MONITOR OUT	[RGB Signal] 0,7 V [p-p] 75 Ω (Wenn G-SYNC: 1,0 [p-p] 75 Ω HD/SYNC TTL Hohe Impedanz, automatisch positiv-/negativ-kompatibel VD TTL Hohe Impedanz, automatisch positiv-/negativ-kompatibel	
	VIDEO IN	1 (RCA-Buchse 1,0 V [p-p] 75 Ω)	
	S-VIDEO IN	1 (Mini DIN 4 -polig, Y 1,0 V [p-p], C 0,286 V [p-p] 75 Ω, S1-Signal-kompatibel)	
	HDMI IN	1 (HDMI 19-polig, HDCP- und Deep Color-kompatibel)	
	AUDIO IN	1 (M3 Stereo-Miniklinkenbuchse, 0,5 V [Effektivwert], Eingangsimpedanz 22 kΩ und mehr) 1 (RCA-Buchse x 2 (L-R), 0,5 V [Effektivwert], Eingangsimpedanz 22 kΩ und mehr)	
	AUDIO OUT	1 (M3 Stereo-Miniklinkenbuchse, Stereo-Monitorausgang-kompatibel 0 V [Effektivwert] bis 2,0 V [Effektivwert], Ausgangsimpedanz 2,2 kΩ und weniger)	
	CONTROL PORT	1 (D-sub 9-polig, RS-232C-konform, für Computersteuerung)	
LAN	1 (für RJ-45 Netzwerkverbindung, PLink-kompatibel)		
Netzkabellänge		2,0 m	
Gehäuse		Gegossener Kunststoff	
Abmessungen		Breite: 350 mm (ausgenommen vorstehende Teile) Höhe: 143,4 mm (wenn anpassbare Vorderfüße eingefahren sind) Tiefe: 381,9 mm (ausgenommen vorstehende Teile)	
Gewicht		Ca. 4,7 kg *3	
Umgebungsbedingungen		Betriebstemperatur: 0 °C bis 35 °C Betriebsluftfeuchtigkeit: 20 % bis 80 % (nicht kondensierend)	
Fernbedienung	Stromversorgung	DC 3 V (Batterie (Typ AAA/R03 oder AAA/LR03) x2)	
	Reichweite	Ca. 5 m (direkt vor Empfänger)	
	Gewicht	67 g (einschließlich Batterien)	
	Abmessungen	Breite: 52 mm, Länge: 110 mm, Höhe: 18 mm	

\*3 : Dies ist ein Durchschnittswert. Er kann bei einzelnen Produkten abweichen.

- Die Referenznummer für Zubehör und optionale Teile können ohne Ankündigung geändert werden.



## Abmessungen

<Gerät: zoll (mm)>

\*: Tatsächliche Abmessungen können abweichen.

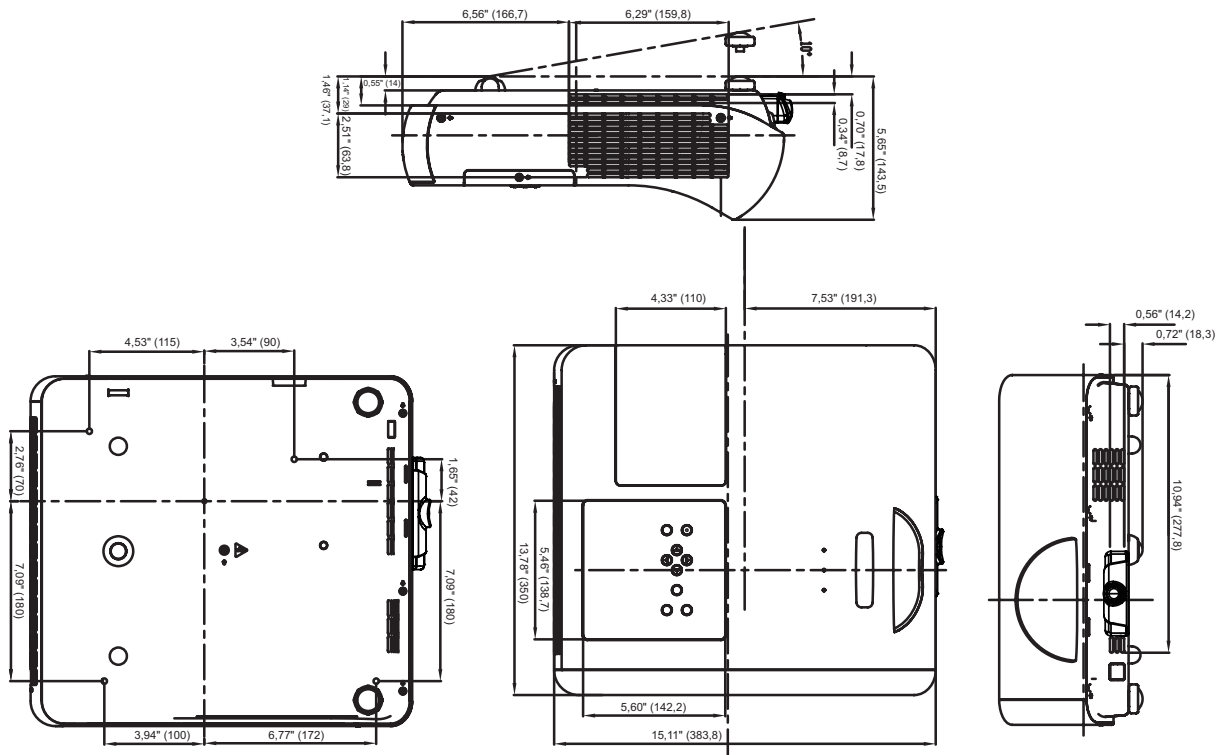

## Sicherheitsregeln betreffend Aufhängevorrichtung

- Aufhängevorrichtungen müssen von einem qualifizierten Fachmann installiert werden.
- Auch wenn die Garantieperiode noch nicht zu Ende ist, übernimmt der Hersteller keine Verantwortung für Risiken und Schäden, die aus der Verwendung von unsachgemäßen Deckenhalterungen bzw. aus den Umgebungsbedingungen entstehen.
- Entfernen Sie eine unbenutzte Aufhängevorrichtung ohne Verzögerung.
- Verwenden Sie ausschließlich einen Drehmomentschraubendreher und keine elektrischen Schraubendreher oder Schlagschraubendreher.
- Um weitere Informationen zu erhalten, siehe die Betriebsanleitung, die der Aufhängevorrichtung beigelegt ist.
- Die Modellnummern der Zubehörteile und der Teile, die separat verkauft wurden, können ohne Ankündigung geändert werden.
- Achten Sie darauf, dass die Schrauben des Deckenmontagekits nicht in Kontakt mit metallischen Teilen (Metallleisten, Kabel oder Bleche) in der Deckenplatte kommen. Dies kann zu einer Brandgefahr führen.

Untersicht

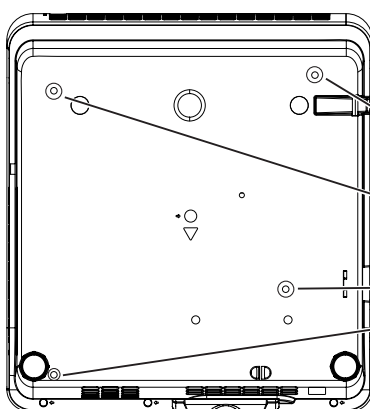

Die Modellnummer der Aufhängevorrichtung:

ET-PKV100H (für hohe Decken)

ET-PKV100S (für niedrige Decken)

Modellnr. der Projektormontagebasis:

ET-PKT100B

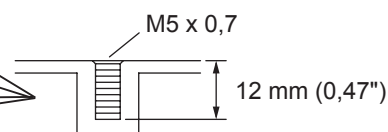

Torque: 1,2 ± 0,1 N·m

# Index

<b>A</b>	Hintergrund.....	51	<b>T</b>	Tafel (Farbe).....	42
Andere Anschlüsse.....	Hinweise für den Betrieb .....	12	Tafel (Grün).....	42	
Anschluss .....	Hinweise für die Sicherheit.....	10	Technische Angaben .....	75	
Anschluss des Netzkabels.....	<b>I</b>		Ton.....	49	
Anzeige.....	ID-Nummern .....	19	Trapezkorrektur .....	31, 47	
Ausschalten des Projektors .....	Image adjust.....	43	<b>U</b>		
Austausch der Einheit.....	Information.....	58	Über Ihren Projektor .....	15	
Austauschen der Lampeneinheit.....	<b>K</b>		Umschaltung des Eingangssignals.....	30	
Auswählen des Bildes .....	Kinoeinstellung .....	42	Untermenü.....	35	
Automat. Lampenabschaltung.....	Kontrast .....	43	Untertitel .....	54	
Auto PC-Anpassung.....	<b>L</b>		<b>V</b>		
Auto-Setup.....	LAMP-Anzeige.....	59	Videoverzögerungssteuerung.....	56	
AV STUMMSCHALTUNG .....	Lampeneinheit .....	62	Voll.....	46	
<b>B</b>	Lampenleistung .....	54	Vorführungstimer .....	53	
Bedienfeld.....	Lampenlaufzeit .....	56	<b>W</b>		
Befestigung der Objektivabdeckung ..	Lautstärke.....	49	Wahl des PC-Systems.....	37	
Behandlung angezeigter Probleme ..	Logo.....	51	Wahl des Videosystems .....	37	
Benutzerdefiniert .....	Lüfter .....	55	WARNING-Anzeige .....	59	
Benutzereinstellung .....	Lüfterkontrolle.....	56	Wartung .....	60	
Bildauswahl .....	<b>M</b>		Wichtige Hinweise zur Sicherheit .....	2	
Breitbild (16:9) .....	Manuelle PC-Anpassung.....	40	<b>Z</b>		
Breitbild natürlich.....	Menü Eingang .....	37	Zähluhr Filter .....	56	
<b>C</b>	Menünavigation .....	34	Zoom .....	46	
CD-ROM.....	Menüposition .....	50	Zubehör .....	13	
<b>D</b>	<b>N</b>				
Deckenpro. ....	Natürlich .....	42			
Digitaler Zoom .....	Normal.....	46			
Direktabschaltungsfunktion .....	<b>O</b>				
Dynamik.....	ON(G)/STANDBY(R)-Anzeige .....	25			
<b>E</b>	Optionales Zubehör .....	14			
Eingangssuche .....	Original .....	46			
Einlegen und Entfernen der	<b>P</b>				
Batterien .....	PIN-code.....	27			
Einschalten des Projektors .....	Progressiv.....	45			
Einstellen der anpassbaren	Projektionsarten.....	20			
Vorderfüße.....	Projektionsentfernung.....	21			
Einstellen der ID-Nummer .....	Projektionsfläche .....	46			
Einstellen des Status des Bildes ..	Projektorgehäuse .....	16			
Einstellung .....	Projizieren.....	29			
Einstellungen .....	<b>R</b>				
Entsorgung .....	Rauschunterdrückung .....	44			
<b>F</b>	Rückpro. ....	48			
Fabrikereinstellungen .....	<b>S</b>				
Farbe .....	Schärfe .....	44			
Farbtemperatur.....	Seitenanschlüsse .....	18			
Farbton .....	Seitenverhältnis.....	48			
Fehlerbehebung .....	Serieller Anschluss .....	67			
Fehlerlogbuch.....	Sicherheit.....	11, 55			
Fernbedienung .....	Sicherheitshinweise zum Transport... 10				
<b>G</b>	Sicherheitshinweise zur Aufstellung... 10				
Gamma.....	Sofortstart .....	53			
Größe der Projektionsfläche und	Sprache .....	50			
Reichweite .....	Standard .....	42			
Grundlegende Bedienfunktionen	STANDBILD.....	31			
über die Fernbedienung .....	Stand-by-Modus .....	53			
<b>H</b>	Stumm .....	49			
Hauptmenü.....					
HDMI-Einrichtung .....					
Helligkeit.....					

## Benutzerinformation zur Sammlung und Entsorgung von veralteten Geräten und benutzten Batterien



Diese Symbole auf den Produkten, Verpackungen und/oder Begleitdokumenten bedeuten, dass benutzte elektrische und elektronische Produkte und Batterien nicht in den allgemeinen Hausmüll gegeben werden sollen. Bitte bringen Sie diese alten Produkte und Batterien zur Behandlung, Aufarbeitung bzw. zum Recycling gemäß Ihrer Landesgesetzgebung und den Richtlinien 2002/96/EG und 2006/66/EG zu Ihren zuständigen Sammelpunkten.



Indem Sie diese Produkte und Batterien ordnungsgemäß entsorgen, helfen Sie dabei, wertvolle Ressourcen zu schützen und eventuelle negative Auswirkungen auf die menschliche Gesundheit und die Umwelt zu vermeiden, die anderenfalls durch eine unsachgemäße Abfallbehandlung auftreten können.

Wenn Sie ausführlichere Informationen zur Sammlung und zum Recycling alter Produkte und Batterien wünschen, wenden Sie sich bitte an Ihre örtlichen Verwaltungsbehörden, Ihren Abfallentsorgungsdienstleister oder an die Verkaufseinrichtung, in der Sie die Gegenstände gekauft haben.

Gemäß Landesvorschriften können wegen nicht ordnungsgemäßer Entsorgung dieses Abfalls Strafgeelder verhängt werden.



### **Für geschäftliche Nutzer in der Europäischen Union**

Wenn Sie elektrische oder elektronische Geräte entsorgen möchten, wenden Sie sich wegen genauerer Informationen bitte an Ihren Händler oder Lieferanten.

### **Informationen zur Entsorgung in Ländern außerhalb der Europäischen Union**

Diese Symbole gelten nur innerhalb der Europäischen Union. Wenn Sie solche Gegenstände entsorgen möchten, erfragen Sie bitte bei den örtlichen Behörden oder Ihrem Händler, welches die ordnungsgemäße Entsorgungsmethode ist.

### **Hinweis zum Batteriesymbol (unten zwei Symbolbeispiele):**

Dieses Symbol kann in Kombination mit einem chemischen Symbol verwendet werden. In diesem Fall erfüllt es die Anforderungen derjenigen Richtlinie, die für die betreffende Chemikalie erlassen wurde.

# Panasonic Corporation

Web Site : <http://panasonic.net/avc/projector/>