

Panasonic®

Istruzioni per l'uso

Manuale di funzionamento

Proiettore su DLP™ Uso commerciale

Modello n. **PT-LW321E**
PT-LW271E
PT-LX351E
PT-LX321E
PT-LX271E

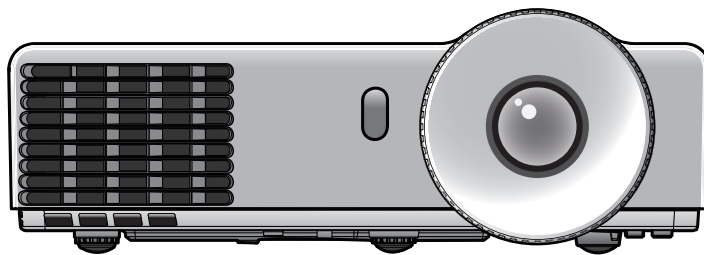

Grazie per aver acquistato questo prodotto Panasonic.

- Il presente manuale è dedicato ai prodotti fabbricati a partire da nov. 2013.
- Prima di utilizzare il prodotto, leggere attentamente le istruzioni e custodire il manuale per consultazioni future.
- Prima di utilizzare il proiettore, assicurarsi di leggere "Avviso importante per la sicurezza" (pagine 2 a 6).

Avviso importante per la sicurezza!

AVVERTENZA: QUEST'APPARECCHIO DEVE ESSERE MESSO ELETTRICAMENTE A TERRA.

AVVERTENZA: Per evitare danni che possano essere causa d'incendio o scossa elettrica, non esporre l'apparecchio a pioggia o umidità.
Questo dispositivo non è stato concepito per essere utilizzato nel campo visivo diretto delle postazioni di visualizzazione. Per evitare fastidiosi riflessi nelle postazioni di visualizzazione, questo dispositivo non deve essere collocato nel campo visivo diretto.
Il dispositivo non è inteso per essere utilizzato in una postazione video in conformità con BildscharbV.

Il livello di pressione del suono alla posizione d'ascolto dell'operatore è uguale o inferiore a 70 dB (A) secondo ISO 7779.

AVVERTENZA:

1. Scollegare la spina dalla presa elettrica se non si usa il proiettore per un periodo di tempo prolungato.
2. Per evitare scosse elettriche, non rimuovere la copertura. All'interno non ci sono componenti che possono essere riparati dall'utente. Per l'assistenza rivolgersi esclusivamente a tecnici specializzati.
3. Non rimuovere lo spinotto di messa a terra dalla spina di alimentazione. Questo apparecchio è dotato di una spina di alimentazione tripolare del tipo con messa a terra. La spina entrerà soltanto in una presa di alimentazione del tipo con messa a terra. Questa struttura risponde a una funzione di sicurezza. Se non è possibile inserire la spina nella presa, contattare un elettricista. Non interferire con la funzione della spina con messa a terra.

ATTENZIONE: Per garantire la conformità continua, seguire le istruzioni di installazione allegate. L'utente deve usare il cavo di interfaccia del computer RGB incluso con nuclei in ferrite. Eventuali modifiche non autorizzate apportate all'apparecchio possono invalidare il diritto dell'utente all'utilizzo.

Il presente dispositivo è pensato per la protezione delle immagini su uno schermo e così via e non è destinato a essere utilizzato come illuminazione interna in un ambiente domestico.

Direttiva 2009/125/EC

AVVERTENZE:

■ ALIMENTAZIONE

La presa elettrica o l'interruttore di circuito devono essere installati in prossimità dell'apparecchio e devono essere facilmente accessibili in caso di anomalie. Se si verificano i seguenti problemi, scollegare immediatamente l'alimentazione.

L'uso continuato del proiettore in queste condizioni provoca incendio o scosse elettriche.

- Se oggetti estranei o acqua entrano nel proiettore, scollegare l'alimentazione.
- Se il proiettore cade o l'alloggiamento si rompe, scollegare l'alimentazione.
- Se si nota la presenza di fumo, odori o rumori strani che provengono dal proiettore, scollegare l'alimentazione.

Contattare un centro di assistenza autorizzato per le riparazioni e non cercare di riparare il proiettore da soli.

Durante un temporale, non toccare il proiettore o il cavo.

Ciò potrebbe provocare scosse elettriche.

Non effettuare nessuna azione che possa danneggiare il cavo di alimentazione o la spina di alimentazione.

Se si impiega un cavo di alimentazione danneggiato, sono possibili scosse elettriche, corto circuito o incendio.

- Non danneggiare il cavo di alimentazione, nè eseguire alcuna modifica a quest'ultimo, Evitare di collocarlo in prossimità di oggetti caldi, non piegarlo né torcerlo eccessivamente, non collocare oggetti pesanti su di esso né avvolgerlo formando un fascio.

Chiedere ad un centro di assistenza autorizzato di eseguire tutte le riparazioni necessarie al cavo di alimentazione.

Inserire la spina in modo fermo nella presa elettrica.

Se la spina non è inserita correttamente, potranno verificarsi scosse elettriche e surriscaldamento.

- Non utilizzare spine danneggiate o prese a muro non fissate correttamente alla parete.

Non usare nient'altro se non il cavo di alimentazione fornito in dotazione.

La mancata osservanza di ciò provocherà incendi o scossa elettrica. Notare che se non si usa il cavo di alimentazione fornito in dotazione per mettere a terra il dispositivo sul lato della presa, ne potrebbero derivare scosse elettriche.

Pulire la spina di alimentazione regolarmente per evitare che si copra di polvere.

L'inosservanza di ciò provocherà un incendio.

- Se si forma polvere sulla spina di alimentazione, l'umidità che ne risulta può danneggiare l'isolamento.
- Se non si usa il proiettore per un lungo periodo di tempo, estrarre la spina di alimentazione dalla presa elettrica. Estrarre la spina di alimentazione dalla presa elettrica e pulirla con un panno asciutto regolarmente.

Non maneggiare la spina di alimentazione con le mani bagnate.

L'inosservanza di ciò provocherà scosse elettriche.

Non sovraccaricare la presa elettrica.

In caso di sovraccarico dell'alimentazione (per es. si usano troppi adattatori), si può verificare surriscaldamento con conseguente incendio.

■ USO/INSTALLAZIONE

Non collocare oggetti contenenti liquido sul proiettore.

Se il proiettore viene a contatto con acqua o se entra acqua in esso, possono verificarsi incendi o scosse elettriche. Se dell'acqua penetra all'interno del proiettore, contattare un centro di assistenza autorizzato.

Non collocare il proiettore su materiali morbidi come tappeti o materiali spugnosi.

Il proiettore potrebbe surriscaldarsi al punto da provocare bruciature, incendi o danni al proiettore.

Non installare il proiettore in luoghi umidi o polverosi o soggetti a fumo oleoso o vapore, per esempio in bagno.

L'uso del proiettore in tali condizioni potrà provocare incendi, scosse elettriche o deterioramento dei componenti. Il deterioramento dei componenti (come supporti di fissaggio per il soffitto) può provocare la caduta del proiettore montato al soffitto.

Non installare questo proiettore in una posizione che non sia abbastanza forte per sostenere il peso del proiettore o su una superficie in pendenza o instabile.

L'inosservanza di ciò potrebbe far cadere o rovesciare il proiettore provocando gravi infortuni o danni.

Non collocare un altro proiettore o altri oggetti pesanti sul proiettore.

L'inosservanza di questa prescrizione potrebbe rendere instabile il proiettore. La caduta del proiettore può provocare danni o infortuni. Il proiettore si danneggia o si deforma.

Avviso importante per la sicurezza!

AVVERTENZE:

Le operazioni di installazione, ad esempio il supporto da soffitto, dovranno essere eseguite esclusivamente da tecnici qualificati.

Se l'installazione non è eseguita e assicurata in modo corretto, può provocare lesioni o incidenti, come scosse elettriche.

- Non usare un supporto da soffitto diverso da quello autorizzato.
- Accertarsi di usare il cavo incluso con la staffa di montaggio del proiettore per il montaggio a soffitto come misura di sicurezza supplementare per evitare che il proiettore cada. (Installare in una posizione diversa dal supporto da soffitto.)

Non coprire la presa e l'uscita di aerazione.

Il proiettore potrebbe surriscaldarsi al punto da provocare un incendio o danneggiarsi.

- Non posizionare il proiettore in luoghi con dimensioni e ventilazione ridotte, quali ripostigli o mensole per libri.
- Non posizionare il proiettore in prossimità di tessuti o materiale cartaceo, poiché questi materiali potrebbero essere aspirati nelle prese di aerazione.

Non avvicinare le mani o altri oggetti all'uscita di aerazione.

Farlo potrebbe provocare lesioni o danneggiare le mani o altri oggetti.

- Dall'uscita di aerazione viene emessa aria a temperatura elevata. Non avvicinare le mani, il viso o oggetti che non sopportano il calore all'uscita di aerazione.

Non guardare o collocare la pelle a contatto con le luci emesse dalla finestra di proiezione durante l'uso del proiettore.

Farlo può provocare ustioni o perdita della vista.

- Dalla finestra di proiezione del proiettore viene emessa una forte luce. Non guardare o collocare le mani direttamente in questa luce.
- Prestare particolare attenzione affinché i bambini non guardino nella finestra di proiezione. Inoltre, disinserire l'alimentazione e scollegare il cavo di alimentazione quando ci si allontana dal proiettore.

Non introdurre oggetti estranei all'interno del proiettore.

Farlo può provocare incendi o scosse elettriche.

- Non inserire oggetti metallici o infiammabili all'interno del proiettore né farli cadere sul proiettore.

Non cercare in nessun caso di modificare o smontare il proiettore.

All'interno del proiettore sono presenti componenti ad alta tensione che potrebbero provocare incendi o scosse elettriche.

- Per qualsiasi intervento di controllo, regolazione e riparazione, rivolgersi ad un centro di assistenza autorizzato.

Evitare l'ingresso di oggetti metallici, materiali infiammabili o liquidi all'interno del proiettore. Evitare che il proiettore si bagni.

Questo può provocare cortocircuiti, surriscaldamento e causare incendi, folgorazioni e il guasto del proiettore.

- Non collocare mai contenitori con liquidi oppure oggetti metallici in prossimità del proiettore.
- Qualora si verificasse l'ingresso di liquidi nel proiettore, rivolgersi al rivenditore.
- Prestare particolare attenzione ai bambini.

Usare la staffa di montaggio a soffitto specificata da Panasonic.

Eventuali difetti nel supporto da soffitto possono causare la caduta del proiettore e incidenti.

- Fissare sempre il cavetto di sicurezza fornito al supporto da soffitto per evitare la caduta del proiettore.

Non toccare attorno alla lampada e alla porta di sfiato dell'aria.

- In caso contrario, ci si potrebbe ustionare le mani, poiché la temperatura è molto alta quando la lampada è accesa e resta tale per un po' di tempo dopo lo spegnimento della lampada.

Non toccare la schiuma flessibile o rimuoverla dal fondo del cabinet.

- In caso contrario, ci si potrebbe procurare ustioni alle mani in quanto la temperatura è altissima quando la lampada è accesa e lo resta per un certo periodo dopo il suo spegnimento.

■ ACCESSORI

Non usare né maneggiare la batteria in modo scorretto, far riferimento a quanto segue.

L'inosservanza di questa prescrizione può causare ustioni, perdite, surriscaldamento, esplosione o principio di incendio da parte delle batterie.

- Non utilizzare una batteria diversa da quella specificata.
- Non smontare la batteria a bottone.
- Non riscaldare la batteria né gettarla in acqua o fuoco.
- Evitare che i terminali + e - della batteria entrino in contatto con oggetti metallici come collane o forcine per i capelli.
- Non portare o conservare la batteria insieme con oggetti metallici.
- Conservare la batteria in un sacchetto di plastica e tenerlo lontano da oggetti metallici.
- Accertarsi che le polarità (+ e -) siano disposte correttamente quando si inserisce la batteria.
- Rimuovere insieme la batteria scarica dal telecomando.
- Isolare la batteria usando nastro adesivo o simile prima dello smaltimento.

AVVERTENZE:

Tenere la batteria lontano dalla portata dei bambini (CR2025).

- La batteria può provocare lesioni personali se ingerita.
- Se ingerita, consultare immediatamente un medico per assistenza.

Se la batteria perde del fluido, non toccare a mani nude e osservare le misure che seguono, se necessario.

- Il fluido della batteria sulla pelle o sugli abiti può provocare infiammazioni della pelle stessa o lesioni. Sciacquare con acqua pulita e richiedere subito l'intervento medico.
- Se il fluido della batteria entra negli occhi può provocare la perdita della vista. In questo caso, non sfregare gli occhi. Sciacquare con acqua pulita e richiedere subito l'intervento medico.

Non smontare l'unità lampada.

Se la lampada si rompe, può provocare lesioni.

Non rimuovere le viti non specificate nel corso della sostituzione di una lampada.

Ciò può causare scosse elettriche, ustioni o lesioni.

Sostituzione della lampada

La lampada contiene gas ad alta pressione. Se maneggiata in modo errato, potrebbe esplodere provocando lesioni o incidenti gravi.

- La lampada può esplodere facilmente se sbattuta contro oggetti duri o se cade.
- Prima di sostituire la lampada, accertarsi di scollegare la spina di alimentazione dalla presa elettrica. L'inosservanza di questa prescrizione potrebbe provocare esplosioni o scosse elettriche.
- Prima di procedere con la sostituzione della lampada, spegnere il proiettore ed attendere il raffreddamento della lampada esausta per almeno 1 ore in modo da evitare il pericolo di ustioni.

Tenere il telecomando fuori dalla portata di bambini o animali.

- Dopo l'uso, tenere il telecomando fuori dalla portata di bambini e animali.

Utilizzare il cavo di alimentazione fornito esclusivamente con questo proiettore e mai con apparecchi diversi.

- L'utilizzo del cavo di alimentazione fornito con apparecchi diversi dal proiettore può provocare cortocircuiti o surriscaldamenti e causare incendi o folgorazioni.

Rimuovere tempestivamente la batteria esaurita dal telecomando.

- Se vengono lasciate nel telecomando, potrebbero perdere i fluidi interni, surriscaldarsi o esplodere.

PRECAUZIONI:

■ ALIMENTAZIONE

Quando si scollega il cavo di alimentazione, mantenere ferma la spina e il cavo di alimentazione.

Se il cavo viene tirato, potrebbe danneggiarsi, con conseguente rischio di incendi, cortocircuiti o scosse elettriche.

Quando non si usa il proiettore per un lungo periodo di tempo, estrarre la spina di alimentazione dalla presa elettrica.

In caso contrario, si potrebbe provocare un incendio o una scossa elettrica.

Disinserire sempre la spina di alimentazione dalla presa a parete prima di eseguire qualsiasi operazione di pulizia o sostituzione sull'apparecchio.

L'inosservanza di questa prescrizione potrebbe provocare scosse elettriche.

■ USO/INSTALLAZIONE

Non usare l'unità come appoggio.

Sussiste il rischio di caduta o l'unità potrebbe rompersi e provocare lesioni.

- Evitare che i bambini si mettano in piedi o seduti sul proiettore.

Non collocare il proiettore in ambienti troppo caldi.

Farlo può provocare il deterioramento dell'alloggiamento esterno o dei componenti interni o causare incendi.

- Prestare particolare attenzione agli ambienti esposti alla luce del sole diretta o vicino alle stufe.

Scollegare sempre tutti i cavi prima di spostare il proiettore.

Lo spostamento del proiettore quando i cavi sono ancora collegati, potrebbe provocarne il danneggiamento, con il conseguente rischio di incendi o scosse elettriche.

Non inserire mai le cuffie e gli auricolari nel jack VARIABLE AUDIO OUT.

Una eccessiva pressione del suono dagli auricolari e dalle cuffie può provocare la perdita dell'udito.

Avviso importante per la sicurezza!

PRECAUZIONI:

■ ACCESSORI

Non usare la vecchia unità lampada.

Usarla può provocare l'esplosione della lampada.

In caso di rottura della lampada, ventilare immediatamente la stanza. Non toccare i frammenti rotti né avvicinare il volto ad essi.

L'inosservanza di tale prescrizione può causare l'inalazione da parte dell'utente del gas rilasciato al momento della rottura della lampada, che contiene una quantità di mercurio simile a quella delle lampade a fluorescenza.

- Se si pensa di aver assorbito il gas o che quest'ultimo penetrato in occhi o bocca, rivolgersi immediatamente ad un medico.
- Richiedere la sostituzione dell'unità lampada al proprio rivenditore e controllare l'interno del proiettore.

Quando non si usa il proiettore per un lungo periodo di tempo, estrarre la batteria dal telecomando.

- La mancata osservanza di tale precauzione provocherà perdite, surriscaldamento, incendio o esplosione della batteria, che potrebbero causare un incendio o contaminare l'area circostante.

Non aprire il sacchetto di gel di silice essiccante o mangiarlo, né smaltirlo in zone umide.

Un'ingestione accidentale dei contenuti del sacchetto di gel di silice essiccante potrebbe essere nociva per il corpo. Inoltre, i contenuti potrebbero generare calore se esposti all'umidità e di conseguenza incendi o lesioni cutanee in caso di contatto con il corpo o gli abiti.

- In caso di contatto del gel di silice essiccante con gli occhi o la bocca, lavare immediatamente con acqua e ricorrere alle cure mediche.
- In particolare, fare in modo che i bambini non vengano a contatto con il gel di silice essiccante.



Rimozione delle batterie

Batterie del telecomando

1. Premere la guida ed estrarre la base della batteria.

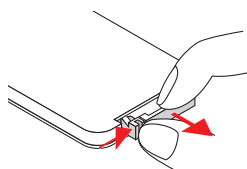

2. Rimuovere la batteria.



Marchi

- Windows®, Windows Vista® e Internet Explorer® sono marchi di fabbrica registrati o marchi di fabbrica di Microsoft Corporation negli Stati Uniti e in altri Paesi.
- Macintosh, Mac, Mac OS, OS X e Safari sono i marchi commerciali di Apple Inc. registrati negli USA e in altri Paesi.
- HDMI, il logo HDMI e High-Definition Multimedia Interface sono marchi o marchi registrati di HDMI Licensing LLC negli Stati Uniti e in altri paesi.
- PJLink™ è un marchio registrato o un marchio in attesa di registrazione in Giappone, negli Stati Uniti e in altri.
- RoomView, Crestron RoomView sono marchi di fabbrica registrati di Crestron Electronics, Inc e Crestron Connected è un marchio di fabbrica di Crestron Electronics, Inc.
- Altri nomi, nomi di aziende o nomi di prodotto utilizzati in queste istruzioni per l'uso sono marchi o marchi registrati dei rispettivi detentori.

Si osservi che queste istruzioni per l'uso non riportano i simboli ® e ™.

Illustrazioni utilizzate nelle istruzioni per l'uso

- Le illustrazioni del proiettore e delle schermate potrebbero essere diverse da quelle effettive.

Riferimenti di pagina

- Nelle presenti istruzioni, i riferimenti ad altre pagine all'interno del testo sono indicati con: (➔ pagina 00).

Terminologia

- Nelle presenti istruzioni, l'accessorio "Unità di comando a distanza wireless" è denominato "Telecomando".

Caratteristiche del proiettore

Superbe prestazioni di base

- ▶ Fino a 3 500 lm*¹ di luminosità in un corpo compatto del peso di 2,5 kg.
- ▶ L'alto rapporto di contrasto fino a 7 500:1*² fornisce alle immagini un eccellente dettaglio e profondità.
- ▶ Il design silenzioso a 29 dB non interrompe riunioni o lezioni.
([Modalità lampada]: [ECO]*³)
(*1: 3 500 lm vale per il PT-LX351E.
3 200 lm vale per il PT-LW321E
e PT-LX321E.
2 700 lm vale per il PT-LW271E
e PT-LX271E.)
(*2: Per l'ingresso del segnale
RGB, impostare [Modalità
colore] su [Luminoso]
e [Modalità alimentazione
lampada] su [Auto].)
(*3: [ECO2] vale per il PT-LX351E.)

Prestazioni ecosostenibili

- ▶ Il sistema di controllo della lampada intelligente riduce il consumo di energia e prolunga il ciclo di sostituzione della lampada.
([Modalità lampada]: [Auto])

Procedura rapida

Per dettagli, vedere le relative pagine.

1. **Impostare il proiettore.**
(➡ pagina 19)



2. **Collegarlo ad altri apparecchi.**
(➡ pagine 23)



3. **Collegare il cavo di alimentazione.**
(➡ pagina 25)



4. **Accendere l'apparecchio.**
(➡ pagina 27)



5. **Selezionare il segnale di ingresso.**
(➡ pagina 28)



6. **Regolare l'immagine.**
(➡ pagina 28)

Importanti Informazioni

Avviso importante per la sicurezza!	2
Contenuti	8
Precauzioni riguardo la sicurezza d'uso	10
Precauzioni per il trasporto.....	10
Precauzioni per l'installazione.....	10
Sicurezza.....	11
Smaltimento.....	11
Precauzioni per l'uso.....	12
Accessori.....	13
Accessori opzionali.....	13

Preparazione

Informazioni sul proiettore	14
Telecomando.....	14
Corpo del proiettore.....	15
Pannello di controllo e spie.....	16
Terminali di collegamento.....	17
Uso del telecomando	18
Inserimento e rimozione delle batteria.....	18
Impostazione dell'identificativo del telecomando.....	18

Per iniziare

Impostazioni	19
Modo di proiezione.....	19
Parti per il montaggio a soffitto (opzionale).....	19
Dimensioni schermo e raggio di azione.....	20
Regolazione dell'altezza del proiettore.....	22
Collegamenti	23
Prima di eseguire il collegamento al proiettore.....	23
Esempio di collegamento: Computer.....	24
Esempio di collegamento: Apparecchiatura AV.....	24

Funzionamento di base

Accensione/Spegnimento	25
Collegamento del cavo di alimentazione.....	25
Spia ON(G)/STANDBY(R).....	26
Accensione del proiettore.....	27
Spegnimento del proiettore.....	27
Proiezione	28
Selezione del segnale d'ingresso.....	28
Regolazione dell'immagine.....	28

Operazioni di base usando il telecomando

Commutazione del segnale di ingresso	29
Tasto <LAMP>.....	29
Tasto <INFO.>	29
Tasto <FREEZE>	29
Tasti <KEYSTONE>	29
Tasto <IMAGE>	30
Tasto <INPUT>	30
Tasto <MENU>	30
Tasto <AUTO ADJ.>	30
Tasto <MUTE>	30
Tasto <ASPECT>	30
Tasto <AV MUTE>	30
Tasti <VOLUME>	30

Impostazioni

Menu su schermo

Menu Modalità di funzionamento	31
Albero menu	32

Immagine.....

Modalità Immagine.....	34
Colore Parete	34
Luminosità.....	34
Contrasto.....	34
Nitidezza.....	35
Saturazione.....	35
Tinta.....	35
Gamma.....	35
Temp. colore.....	35
Spazio colore.....	35

Scehrmo

Proporzioni	36
Fase	36
Orologio.....	36
Posizione O.....	36
Posizione V.....	37
Zoom digitale.....	37
Correzione vert.....	37
Montag. a soffitto.....	37

Impostazione.....

Lingua.....	38
Posizione menu.....	38
Sottotitoli chiusi	38
VGA Out (Standby).....	38
Mod. di prova.....	38
ID TELECOMANDO	39
Logo	39
UART Mode.....	39

LAN (STANDBY)	39
Ripristina	39
Audio	40
Mute	40
Volume	40
In Modo di attesa (Audio)	40
Opzioni	41
Origine aut.	41
Inserimento	41
Spegnimento autom. (Min)	41
Impostazioni lampada	41
Altitudine elevata	42
Promemoria filtro	42
Informazioni	42
LAN	43
DHCP	43
Indirizzo IP	43
Subnet Mask	43
Gateway	43
DNS	43
Memorizza	44
Ripristina	44
Collegamenti di rete	45
Funzionamento del computer mediante rete	46
Web Management	46

Manutenzione

Informazioni sullo stato della spia	50
Se sia accende una spia	50
Manutenzione/sostituzione	51
Prima della pulizia/sostituzione dell'unità	51
Manutenzione	51
Sostituzione dell'unità	52
Risoluzione dei problemi	56

Appendice

Appendice	59
Terminale seriale	59
Altri terminali	62
Protocollo PJLink	63
Elenco dei formati di segnale compatibili	64
Specifiche	66
Dimensioni	68
Precauzioni per l'utilizzo del supporto da soffitto	68
Indice	69

Precauzioni riguardo la sicurezza d'uso

Precauzioni per il trasporto

- Durante lo spostamento e il trasporto del proiettore, afferrarlo saldamente dal lato inferiore ed evitare urti e vibrazioni eccessive. Non spostare mai il proiettore afferrandolo dall'obiettivo per evitare di danneggiare i componenti interni e provocare guasti.
- Non trasportare il proiettore con i piedini regolabili allungati. In caso contrario, si potrebbero danneggiare i piedini regolabili.

Precauzioni per l'installazione

■ Non installare il proiettore all'aperto.

Utilizzare il proiettore esclusivamente in ambienti coperti.

■ Non installare il proiettore nei luoghi seguenti.

- Luoghi in cui sono presenti vibrazioni e possono verificarsi urti, Non spostare mai il proiettore afferrandolo dall'obiettivo per evitare di danneggiare i componenti interni e provocare guasti.
- Vicino allo scarico di un condizionatore d'aria: A seconda delle condizioni d'uso, lo schermo potrebbe fluttuare in casi rari a causa dell'aria calda proveniente dalla porta di scarico dell'aria o aria riscaldata o raffreddata. Accertarsi che lo scarico proveniente dal proiettore o da altre apparecchiature, o l'aria proveniente dal condizionatore d'aria non soffi verso la parte anteriore del proiettore.
- Vicino a luci (lampade di studio, ecc.) e altri luoghi con grandi escursioni di temperatura ("Ambiente operativo" (➔ pagina 67)): In caso contrario, si potrebbe accorciare la durata della lampada o causare la deformazione della custodia esterna e funzionamenti anomali.
- Vicino a linee di alimentazione ad alta tensione o vicino a motori: così facendo, si potrebbe interferire con il funzionamento del proiettore.
- Collocare nel posto in cui si trova l'apparecchiatura laser ad alta potenza: se si dirige un raggio laser sulla superficie dell'obiettivo si danneggiano i chip DLP.

■ Accertarsi di chiedere al personale autorizzato quando si monta il prodotto a soffitto.

Il montaggio a soffitto richiede l'uso di un supporto da soffitto opzionale.

Modello n.: ET-PKV100H (per soffitti alti), ET-PKV100S (per soffitti bassi),

ET-PKL300B (Staffa di montaggio del proiettore)

■ Messa a fuoco dell'obiettivo

L'obiettivo di proiezione ad alta chiarezza è influenzato dal punto di vista termico dalla luce proveniente dalla sorgente luminosa, rendendo la messa a fuoco instabile nel periodo immediatamente successivo all'accensione. Aspettare almeno 30 minuti a immagine proiettata prima di regolare la messa a fuoco dell'obiettivo.

■ Quando si usa il proiettore ad altezze inferiori a circa 1 000 m, accertarsi che [Altitudine elevata] sia impostato su [DISATT].

In caso contrario, potrà ridursi la vita utile dei componenti interni, provocando guasti prematuri.

■ Quando si usa il proiettore ad altezze di circa 1 000 m e di circa 3 000 m, accertarsi che [Altitudine elevata] sia impostato su [ATTIVA].

In caso contrario, potrà ridursi la vita utile dei componenti interni, provocando guasti prematuri.

■ Non installare il proiettore ad altezze di circa 3 000 m o superiori slm.

In caso contrario, potrà ridursi la vita utile dei componenti interni, provocando guasti prematuri.

■ Accertarsi della temperatura ambiente di utilizzo e impostarla ["Ambiente di utilizzo" (➔ pagina 67)].

Precauzioni riguardo la sicurezza d'uso

Non inclinare il proiettore o collocarlo sul lato.

Non impilare il corpo del proiettore oltre circa ± 10 gradi in verticale o ± 20 gradi in orizzontale. Una inclinazione eccessiva potrebbe ridurre la durata dei componenti.

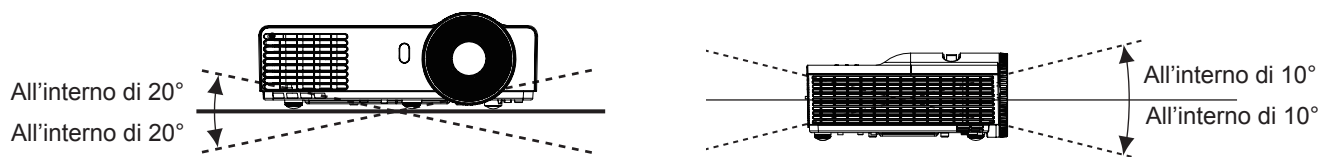

Precauzioni relative all'installazione dei proiettori

- Non impilare proiettori uno sull'altro.
- Non ostruire le aperture di ventilazione (di ingresso e di uscita) del proiettore.
- Evitare che l'aria fredda o calda proveniente dall'impianto di condizionamento aria colpisca direttamente le aperture di ventilazione (di ingresso e di uscita) del proiettore.

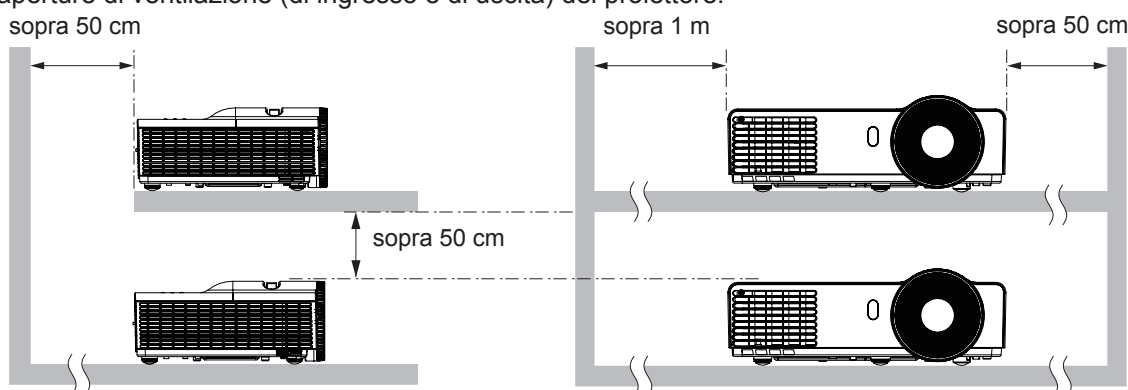

- Non installare il proiettore in spazi ristretti.
Quando si colloca il proiettore in uno spazio ristretto, occorre un impianto di ventilazione e/o condizionamento dell'aria. L'aria calda in uscita potrebbe accumularsi se la ventilazione non è sufficiente, facendo scattare il circuito di protezione del proiettore.

Sicurezza

Prendere misure di sicurezza adeguate se si verificano i seguenti incidenti.

- Informazioni personali perse attraverso questo prodotto.
- Funzionamento non autorizzato di questo prodotto da terze parti che agiscono in malafede.
- Interferenza o arresto di questo prodotto da terze parti in malafede.

Istruzioni per la sicurezza (➔ pagine 48)

- Scegliere una password il più possibile difficile da indovinare.
- Cambiare regolarmente la password.
- Panasonic o le società associate non richiederanno mai la password a un utente. Non rivelare mai la password, anche se dovesse ricevere tale richiesta.
- La rete connessa deve essere protetta mediante firewall o soluzioni analoghe.
- Impostare una password per il controllo web e limitare gli utenti che possono accedere.

Smaltimento

Quando si smaltisce il prodotto, chiedere alle autorità locali o al rivenditore informazioni sui metodi di smaltimento corretti.

La lampada contiene mercurio. Quando si smaltisce la lampada usata, chiedere alle autorità locali o al rivenditore più vicino informazioni sul corretto smaltimento dell'unità.

Smaltire le batterie usate secondo le istruzioni o le norme o le linee guida di smaltimento locali.

Precauzioni riguardo la sicurezza d'uso

Precauzioni per l'uso

■ Per ottenere la migliore qualità di immagine

- Tirare le tende o chiudere gli scuri delle finestre, spegnere eventuali luci artificiali rivolte verso lo schermo per impedire che la luce esterna o la luce delle lampade da interni si riflettano sullo schermo.
- In determinate condizioni, a seconda della collocazione del proiettore, il flusso d'aria calda o fredda proveniente da bocchette di ventilazione o di condizionamento dell'aria potrebbe causare un tremolio dell'immagine proiettata sullo schermo.
Evitare l'utilizzo in posizioni in cui flussi d'aria provenienti dal proiettore stesso, da altri apparecchi o da impianti di condizionamento d'aria passino fra il proiettore e lo schermo.
- L'obiettivo del proiettore è influenzato dal calore prodotto dalla sorgente luminosa. A causa di ciò, la messa a fuoco potrebbe non essere stabile subito dopo l'inserimento dell'alimentazione. La messa a fuoco si stabilizzerà dopo 30 minuti circa di proiezione.

■ Non toccare la superficie dell'obiettivo di proiezione a mani nude.

Se la superficie dell'obiettivo di proiezione si sporcano con impronte digitali o qualsiasi altra cosa, tutto ciò sarà ingrandito e proiettato sullo schermo.

■ Chip DLP

- I chip DLP sono componenti di precisione. Notare che, in rari casi, pixel ad alta precisione potrebbero mancare o essere sempre illuminati, ma non si tratta di un guasto.
- Se si dirige un raggio laser ad alta potenza sulla superficie della finestra di proiezione, si possono danneggiare i chip DLP.

■ Componenti ottici

Se si usa il proiettore in un ambiente con alta temperatura o alta esposizione a polvere o fumo di tabacco si riduce la durata dei componenti ottici e si potrebbe doverli sostituire entro meno di un anno di utilizzo. Per i dettagli, consultare il rivenditore.

■ Lampada

Come sorgente luminosa, il proiettore utilizza una lampada al mercurio ad alta pressione.

Le lampade al mercurio ad alta pressione presentano le seguenti caratteristiche:

- La luminosità della lampada potrà ridursi con l'uso.
- Urti o vibrazioni possono causare l'esplosione e la frammentazione della lampada dando luogo a un forte rumore.
- La vita utile della lampada potrà variare notevolmente sulla base dell'esemplare specifico e delle modalità di utilizzo. In particolare, l'uso continuato per periodi superiori alle 22 ore, o l'accensione e lo spegnimento frequenti della lampada ne accelereranno notevolmente il deterioramento, riducendone la vita utile.
- In rari casi, è possibile che la lampada esploda immediatamente dopo la proiezione.
- La possibilità di esplosione è maggiore quando la lampada viene utilizzata per un periodo di tempo superiore al ciclo di sostituzione raccomandato. Sostituire il gruppo lampada alle scadenze raccomandate. (➡ pagina 53)
- In caso di esplosione, il gas contenuto nella lampada viene rilasciato sotto forma di fumo.
- Si raccomanda di tenere sempre a disposizione una lampada sostitutiva da utilizzare in caso di necessità.
- Si raccomanda che la sostituzione del gruppo lampada venga eseguita da un tecnico autorizzato o dal proprio rivenditore.

■ Informazioni sulle connessione al computer o al dispositivo periferico

Per garantire una continua conformità, osservare le istruzioni per l'installazione in dotazione, le quali includono l'utilizzo del cavo di alimentazione in dotazione e di cavi di interfaccia schermati per il collegamento ad un computer oppure ad una periferica.

Nome dell'importatore e indirizzo all'interno dell'Unione Europea
Panasonic Marketing Europe GmbH
Panasonic Testing Center
Winsbergring 15, 22525 Hamburg, Germany

Precauzioni riguardo la sicurezza d'uso

Accessori

Controllare che tutti gli accessori illustrati di seguito siano inclusi nella confezione. Il numero fra parentesi () indica il numero di accessori fornito.

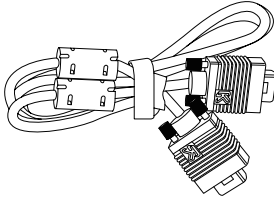
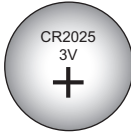
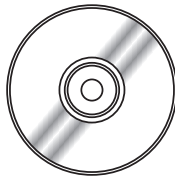
Telecomando wireless (x 1) (H458UB01G001)	Cavo del computer (x 1) (H4200200G105)	Batteria a bottone al litio CR2025 (x 1)	CD-ROM (x 1) (H368VT01G002)
		 (Incluso con il telecomando al momento dell'acquisto)	

Cavo di alimentazione (x 1)
(H4200120G011)

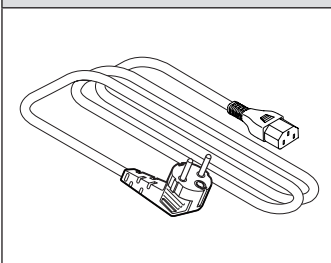

Attenzione

Dopo aver disimballato il proiettore, smaltire in modo corretto la copertura del cavo di alimentazione e il materiale di imballaggio.

- Per gli accessori perduti, consultare il rivenditore.
- Conservare i pezzi piccoli in modo appropriato e tenerli lontani dai bambini.
- Durante il disimballo, la scritta DESICCANT visualizzata sul corpo del proiettore indica la posizione del sacchetto di essiccante. V.di note in "Avviso importante per la sicurezza" (➔ pagina 6).

Nota

- I numeri di modello degli accessori sono soggetti a modifiche senza preavviso.

Accessori opzionali

Opzioni	Modello n.
Unità lampada sostitutiva	ET-LAL330 (per PT-LW321E, PT-LW271E e PT-LX271E) ET-LAL340 (per PT-LX351E) ET-LAL331 (per PT-LX321E)
Supporto da soffitto	ET-PKV100H (per soffitti alti) ET-PKV100S (per soffitti bassi)
Staffa di montaggio del proiettore	ET-PKL300B

Nota

- I numeri di modello degli accessori opzionali sono soggetti a modifiche senza preavviso.

Informazioni sul proiettore

Telecomando

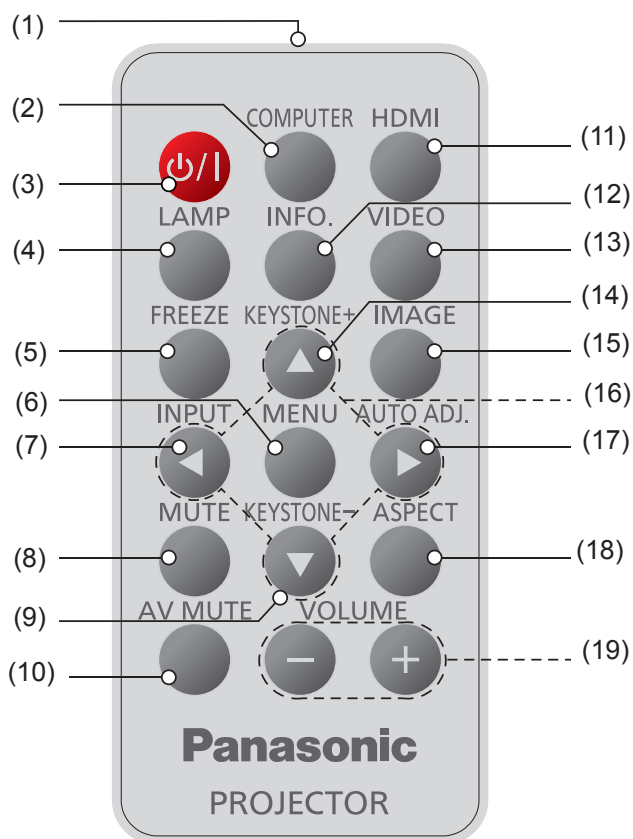

- (1) **Emettitore del segnale del telecomando**
- (2) **Tasto <COMPUTER>**
Passa dall'ingresso COMPUTER 1 o COMPUTER 2. Se si seleziona uno o l'altro degli ingressi, premere il tasto <COMPUTER> per passare all'altro.
- (3) **Tasto <LAMP>**
Accende o spegne il proiettore.
- (4) **Tasto <FREEZE>**
Arresta temporaneamente l'immagine e silenzia il suono. Premere nuovamente per tornare allo stato precedente.
- (5) **Tasto <MENU>**
Attiva/disattiva il menu principale.
- (6) **Tasto <INPUT>**
Visualizza il menu [Sorgente]. (➡ pagina 30)
- (7) **Tasto <MUTE>**
Silenzia temporaneamente il suono. Premere nuovamente per tornare allo stato precedente.
- (8) **Tasto <KEYSTONE ->**
Regola l'immagine per compensare la distorsione provocata dall'inclinazione del proiettore.
- (9) **Tasto <AV MUTE>**
Spegne/accende temporaneamente l'audio e il video. Premere nuovamente per tornare allo stato precedente.
- (10) **Tasto <HDMI>**
Passa alla sorgente HDMI.

- (11) **Tasto <INFO.>**
Visualizza il menu [Informazioni].
- (12) **Tasto <VIDEO>**
Passa alla sorgente Video.
- (13) **Tasto <KEYSTONE +>**
Regola l'immagine per compensare la distorsione provocata dall'inclinazione del proiettore.
- (14) **Tasto <IMAGE>**
Seleziona la modalità del colore tra Luminoso, PC, FILM, Gioco e Utente.
- (15) **Tasti ▲▼◀▶**
Si usa per utilizzare il menu.
- (16) **Tasto <AUTO ADJ.>**
Sincronizza automaticamente il proiettore sulla sorgente di ingresso.
- (17) **Tasto <ASPECT>**
Seleziona [Proporzioni] in [Schermo].
- (18) **Tasti <VOLUME +/->**
Aumenta/diminuisce il volume dei diffusori.

Attenzione

- Non lasciar cadere il telecomando.
- Evitare il contatto con liquidi.
- Non cercare mai di modificare o smontare il telecomando.

Nota

- L'operazione <AUTO ADJ.> potrebbe non ottimizzare la posizione dell'immagine o la risoluzione, a seconda del formato del segnale di ingresso o dei contenuti dell'immagine. In tal caso, passare su un'immagine diversa ed eseguire nuovamente <AUTO ADJ.>.
- Quando si punta il telecomando direttamente verso il proiettore (ricevitore del segnale del telecomando), l'intervallo di funzionamento del telecomando è tra gli 8 m. Inoltre, l'intervallo di funzionamento disponibile per quattro direzioni (su, giù, sinistra, destra rispetto al proiettore) è di $\pm 30^\circ$ e la distanza di funzionamento potrebbe diminuire.
- Il telecomando potrà non funzionare correttamente se sono frapposti ostacoli fra di esso e il ricevitore di segnale.
- È possibile azionare il proiettore anche riflettendo il segnale del telecomando sullo schermo di proiezione. In tal caso, il campo di azione potrà essere diverso, a causa delle perdite nel segnale causate dalle proprietà specifiche dello schermo.
- Se il ricevitore del segnale del telecomando è illuminato da una lampada fluorescente o un'altra fonte di illuminazione molto intensa, è possibile che il proiettore non funzioni correttamente. Collocare il proiettore il più lontano possibile dalla sorgente luminosa.
- Il telecomando consente di azionare tutte le funzioni del proiettore. Prestare attenzione a non perdere il telecomando.
- Prima di usare il telecomando per la prima volta, togliere il nastro isolante trasparente.

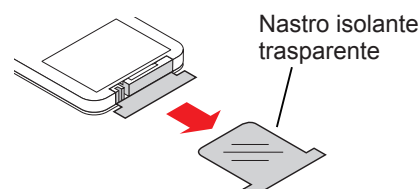

Corpo del proiettore

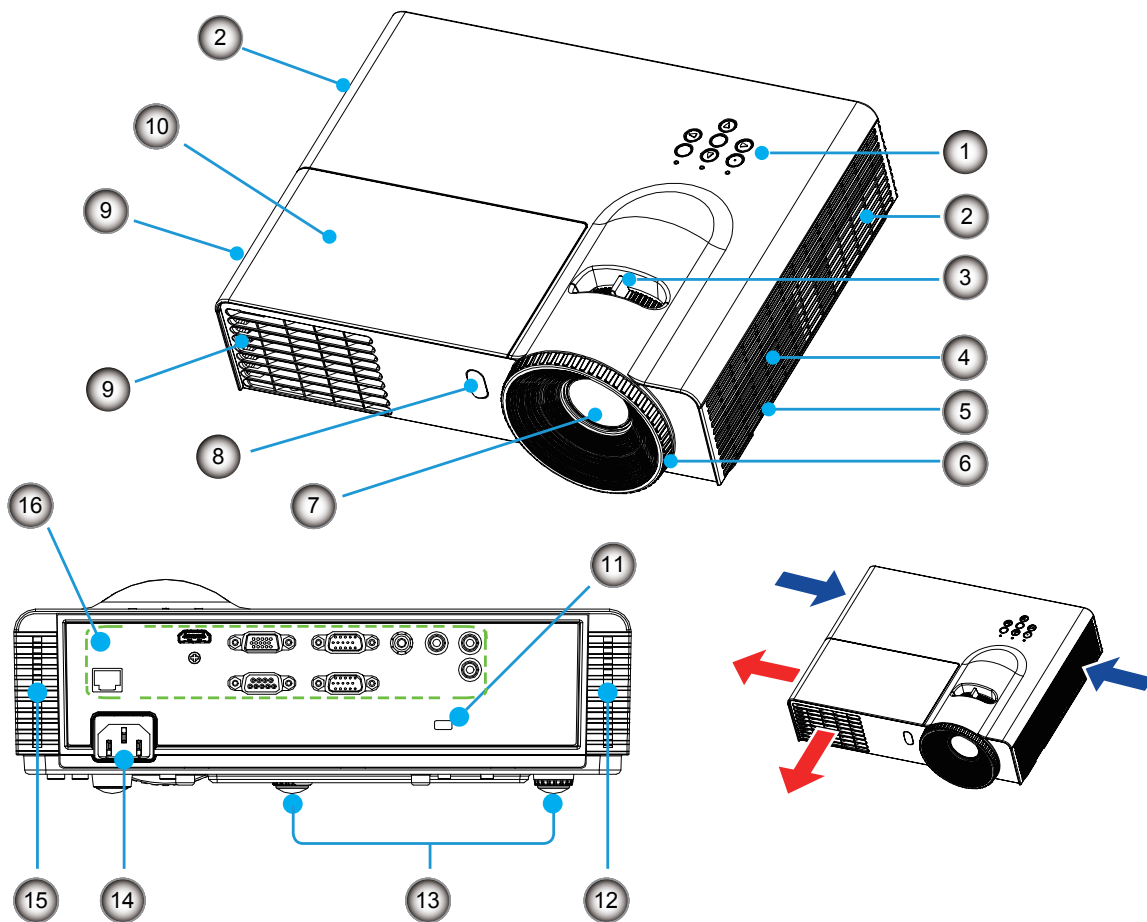

- (1) **Pannello di controllo e spie** (➔ pagina 16)
- (2) **Entrata aria di ventilazione**
- (3) **Leva dello zoom**
- (4) **Diffusore**
- (5) **Barra di protezione**
- (6) **Anello di messa a fuoco**
Regola la messa a fuoco.
- (7) **Obiettivo di proiezione**
- (8) **Ricevitore del segnale del telecomando**
- (9) **Porta di scarico dell'aria**

- (10) **Coperchio della lampada** (➔ pagina 55)
- (11) **Slot di protezione**
Per proteggere il proiettore, fissare un cavo di sicurezza fabbricato da Kensington, disponibile in commercio. Compatibile con il sistema di sicurezza Kensington MicroSaver.
- (12) **Filtro dell'aria (lato destro)** (➔ pagina 51, 52)
- (13) **Piedini regolabili**
Consentono di regolare l'angolo di proiezione.
- (14) **Terminale <AC IN>**
- (15) **Filtro dell'aria (lato sinistro)** (➔ pagina 51, 52)
- (16) **Terminali di collegamento** (➔ pagina 17)

AVVERTENZA:

■ **Mantenere sempre le mani e oggetti lontani dall'uscita aria di ventilazione.**

- Mantenere lontani mani e viso.
- Non inserire le dita nell'apparecchio.
- Mantenere lontani tutti gli oggetti suscettibili al calore.

L'aria calda proveniente dall'uscita aria ventilazione può causare ustioni e danni alle cose.

Informazioni sul proiettore

Pannello di controllo e spie

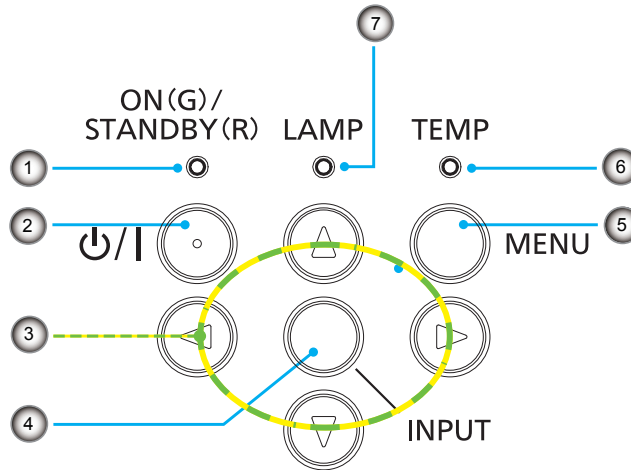

- (1) **Spia <ON(G) / STANDBY(R)>**
Indica lo stato del proiettore.
- (2) **Tasto <⏻/|>**
Accende o spegne il proiettore.
- (3) **Tasti ▲▼◀▶**
Si usa per utilizzare il menu.
- (4) **Tasto <INPUT>**
Visualizza il menu [Sorgente]. (➡ pagina 30)
- (5) **Tasto <MENU>**
Attiva/disattiva il menu principale.
- (6) **Spia <TEMP>**
Indica lo stato della temperatura interna della ventola di raffreddamento del proiettore.
- (7) **Spia <LAMP>**
Indica lo stato della lampada del proiettore.

Terminali di collegamento

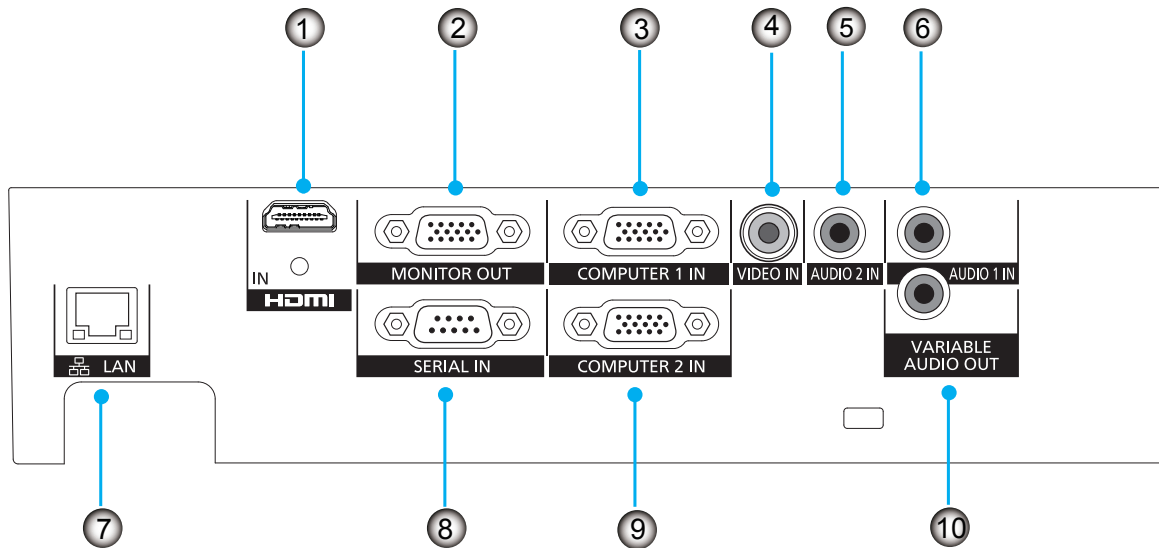

(1) <HDMI IN>

Questo è un terminale per collegarsi al segnale HDMI.

(2) <MONITOR OUT>

Questo è un terminale per l'uscita del segnale RGB o del segnale $Y_{C_B}C_{R}/Y_{P_B}P_{R}$ attraverso il terminale <COMPUTER 1 IN> o <COMPUTER 2 IN>.

(3) <COMPUTER 1 IN>

Questo è un terminale per l'ingresso del segnale RGB o del segnale $Y_{C_B}C_{R}/Y_{P_B}P_{R}$.

(4) <VIDEO IN>

Questo è un terminale per l'ingresso del segnale video.

(5) <AUDIO 2 IN>

Questo è un terminale per l'ingresso del segnale audio dall'apparecchiatura video collegata al terminale <VIDEO IN>.

(6) <AUDIO 1 IN>

Questo è un terminale per l'ingresso del segnale audio dal computer collegato al terminale <COMPUTER 1 IN> o <COMPUTER 2 IN>.

(7) <LAN>

Questo è un terminale per collegarsi alla rete.

(8) <SERIAL IN>

Questo è un terminale compatibile con RS-232C per controllare esternamente il proiettore collegandolo a un computer.

(9) <COMPUTER 2 IN>

Questo è un terminale per l'ingresso del segnale RGB o del segnale $Y_{C_B}C_{R}/Y_{P_B}P_{R}$.

(10) <VARIABLE AUDIO OUT>

Questo è un terminale per l'uscita dell'ingresso del segnale audio al proiettore.

Attenzione

- Se il cavo di rete LAN è collegato direttamente al proiettore, la connessione di rete deve essere completamente in interni.

Nota

- Quando si collega il terminale <HDMI IN> a un computer attraverso un cavo di conversione HDMI-DVI, è possibile ricevere solo il segnale video, mentre non è possibile ricevere il segnale audio analogico.

Uso del telecomando

Inserimento e rimozione delle batterie

1) Premere la guida ed estrarre la base della batteria.

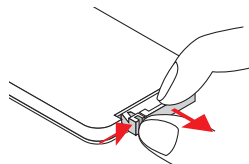

2) Installare la batteria nuova nel relativo vano.



Togliere la vecchia batteria a bottone al litio e installare quella nuova (CR2025). Accertarsi che il lato con un "+" sia rivolto verso l'alto.

3) Reinstallare la base della batteria.

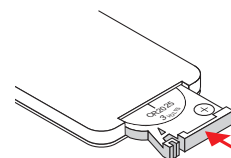

Attenzione

- Quando si smaltisce una batteria a bottone al litio, accertarsi che entrambi i lati (+/-) siano coperti con nastro isolante adesivo, come nastro in cellophane e smaltirla in base alle istruzioni delle autorità locali.

Impostazione dell'identificativo del telecomando

Quando si utilizza un sistema in cui sono presenti più proiettori, è possibile utilizzare un solo telecomando per azionare sia tutti i proiettori contemporaneamente che ciascun proiettore indipendentemente dagli altri, assegnando a ciascun proiettore un numero identificativo univoco.

Dopo aver impostato il dell'identificativo del telecomando sul proiettore, impostare lo stesso numero sul telecomando.

Questo proiettore fornisce 7 diversi ID di controllo del telecomando: [All], [ID1]~[ID6], il dell'identificativo del telecomando iniziale è [All].

Impostazione dell'identificativo del telecomando

1) Mentre si tiene premuto il tasto <MENU>, premere il tasto <IMAGE>. Il numero di pressioni del tasto <IMAGE> corrisponde al dell'identificativo del telecomando desiderato.

Il numero di pressioni del tasto <IMAGE> è il seguente:

ID1 = una volta, ID2 = due volte, ID3 = 3 volte, ID4 = 4 volte, ID5 = 5 volte, ID6 = 6 volte.

2) Il dell'identificativo del telecomando viene cambiato al rilascio del tasto <MENU>.

Azzeramento dell'identificativo del telecomando

Il dell'identificativo del telecomando viene azzerato su [All] (predefinito) premendo contemporaneamente il tasto <MENU> e il tasto <IMAGE> per 10 secondi o più.

Nota

- Quando si usa il proiettore sotto il codice [All], è possibile utilizzare vari proiettori contemporaneamente.
- Se si preme il tasto <IMAGE> per 7 volte o più, non è possibile cambiare il dell'identificativo del telecomando (l'operazione non è valida).
- Per l'impostazione dei codici ID del telecomando, consultare il menu [ID TELECOMANDO] nel menu [Impostazione] menu. (➔ pagina 39)
- Se non si usano le batterie per molto tempo e si tolgono dal telecomando, l'ID del telecomando sarà azzerato.

Impostazioni

Modo di proiezione

Il proiettore può essere usato con uno qualsiasi dei seguenti quattro metodi di proiezione per impostare il metodo desiderato nel proiettore.

■ Impostazione su tavolo o a pavimento e proiezione anteriore

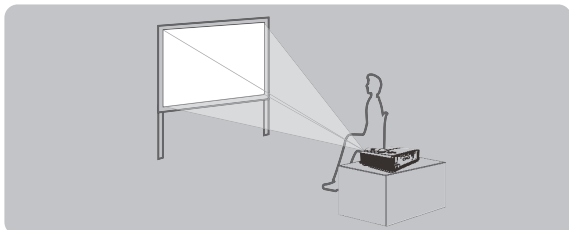

Impostazione del menu*1

[Montaggio a soffitto] [Fronte]

■ Montaggio a soffitto e proiezione anteriore

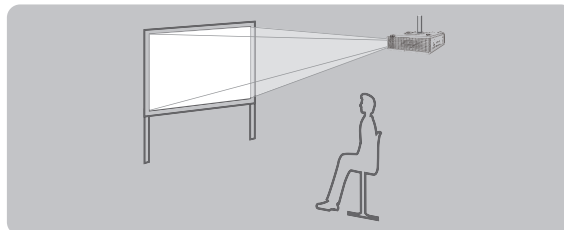

Impostazione del menu*1

[Montaggio a soffitto] [Soffitto anteriore]

■ Montaggio al soffitto e proiezione dal lato posteriore

(Uso di schermo traslucido)

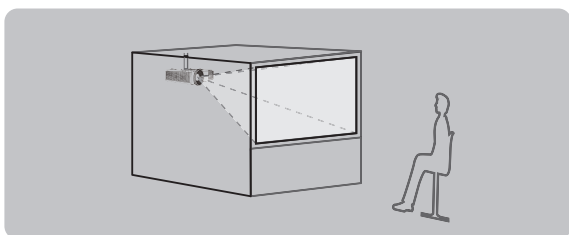

Impostazione del menu*1

[Montaggio a soffitto] [Soffitto posteriore]

■ Impostazione su banco/pavimento e proiezione posteriore

(Uso di schermo traslucido)

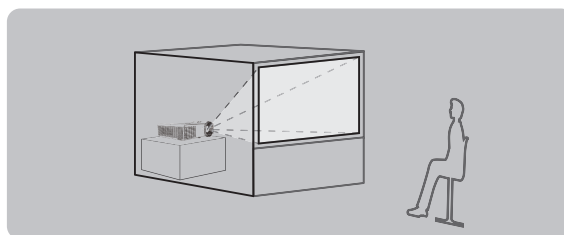

Impostazione del menu*1

[Montaggio a soffitto] [Posteriore]

*1: Per i dettagli sull'impostazione del menu, consultare il menu [Schermo] → [Montag. a soffitto]. (➔ pagina 37)

Parti per il montaggio a soffitto (opzionale)

È possibile installare il proiettore a soffitto usando la staffa di montaggio a soffitto opzionale (ET-PKV100H: per soffitto alto, ET-PKV100S: per soffitto basso), la staffa di montaggio del proiettore ET-PKL300B.

- Utilizzare esclusivamente i supporti di montaggio a soffitto a parete specificati per l'uso con questo proiettore.
- Per l'installazione del supporto e del proiettore, fare riferimento al manuale di installazione del supporto da soffitto.

Attenzione

- Per garantire il funzionamento ottimale e la sicurezza del proiettore, l'installazione del supporto da soffitto dovrà essere eseguita dal rivenditore o da un tecnico qualificato.

Impostazioni

Dimensioni schermo e raggio di azione

Selezionare la posizione del proiettore facendo riferimento al diagramma a destra e alle distanze di proiezione indicate. È possibile regolare le dimensioni dell'immagine proiettata.

Attenzione

- Prima di installare, leggere "Precauzioni riguardo la sicurezza d'uso". (➡ pagine da 10 a 13)
- Non usare il proiettore e apparecchi laser ad alta potenza nella stessa stanza. Un fascio laser che colpisca l'obiettivo può danneggiare i chip DLP.

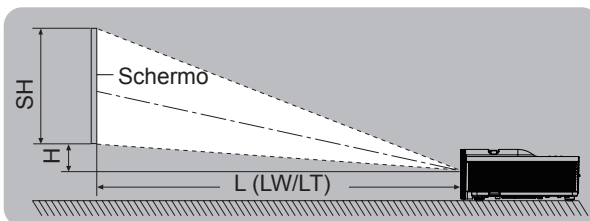
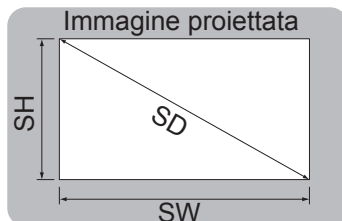

L (LW/LT) *1	Distanza di proiezione (m)
SH	Altezza dell'area di proiezione (m)
SW	Larghezza dell'area di proiezione (m)
H	Distanza dal centro dell'obiettivo all'estremità inferiore dell'immagine (m)
SD	Lunghezza diagonale dell'area di proiezione (m)

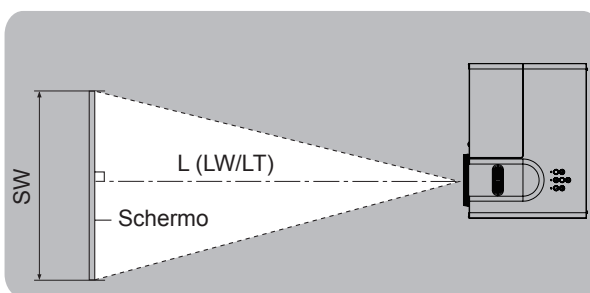

*1: LW: distanza minima, LT: distanza massima

Per iniziare

■ Distanze di proiezione per PT-LW321E, PT-LW271E

Tutte le misure di cui sotto sono approssimative e possono differire leggermente da quelle effettive. (Unità: m)

Dimensioni di proiezione	Per rapporto aspetto 4 : 3			Per rapporto aspetto 16 : 9			Per rapporto aspetto 16 : 10		
	Distanza minima (LW)	Distanza massima (LT)	Posizione altezza (H)	Distanza minima (LW)	Distanza massima (LT)	Posizione altezza (H)	Distanza minima (LW)	Distanza massima (LT)	Posizione altezza (H)
0,76 (30")	1,2	1,3	0,06	1,0	1,1	0,07	1,0	1,1	0,05
1,02 (40")	1,5	1,7	0,08	1,4	1,5	0,10	1,3	1,5	0,07
1,27 (50")	1,9	2,1	0,09	1,7	1,9	0,12	1,7	1,8	0,08
1,52 (60")	2,3	2,5	0,11	2,1	2,3	0,14	2,0	2,2	0,10
1,78 (70")	2,7	2,9	0,13	2,4	2,6	0,17	2,3	2,6	0,12
2,03 (80")	3,0	3,3	0,15	2,7	3,0	0,19	2,7	2,9	0,13
2,29 (90")	3,4	3,7	0,17	3,1	3,4	0,22	3,0	3,3	0,15
2,54 (100")	3,8	4,2	0,19	3,4	3,8	0,24	3,3	3,7	0,17
3,05 (120")	4,5	5,0	0,23	4,1	4,5	0,29	4,0	4,4	0,20
3,81 (150")	5,7	6,2	0,28	5,1	5,7	0,36	5,0	5,5	0,25
5,08 (200")	7,6	8,3	0,38	6,9	7,5	0,48	6,7	7,3	0,33
6,35 (250")	9,5	10,4	0,47	8,6	9,4	0,60	8,3	9,2	0,42
7,62 (300")	11,3	12,4	0,57	10,3	11,3	0,72	10,0	11,0	0,50

● Formule di calcolo per la distanza di proiezione

Qualsiasi altra distanza di proiezione può essere ottenuta secondo le dimensioni dello schermo (m) usando i seguenti calcoli. La spina di alimentazione non è collegata alla presa. (La distanza calcolata può contenere un certo errore.)

Se le dimensioni dello schermo sono scritte come "SD",

	Per rapporto aspetto 4:3	Per rapporto aspetto 16:9	Per rapporto aspetto 16:10
Altezza dello schermo (SH)	= SD × 0,6	= SD × 0,490	= SD × 0,530
Larghezza dello schermo (SW)	= SD × 0,8	= SD × 0,872	= SD × 0,848
Distanza minima di proiezione (LW)	= 1,488 × SD	= 1,350 × SD	= 1,314 × SD
Distanza massima di proiezione (LT)	= 1,632 × SD	= 1,482 × SD	= 1,441 × SD

Nota

- Il rapporto del raggio di azione è 1,55 a 1,70 : 1 quando il formato di proiezione è 100 pollici.

■ Distanze di proiezione per PT-LX351E, PT-LX321E e PT-LX271E

Tutte le misure di cui sotto sono approssimative e possono differire leggermente da quelle effettive. (Unità: m)

Dimensioni di proiezione	Per rapporto aspetto 4 : 3			Per rapporto aspetto 16 : 9		
	Diagonale schermi (SD)	Distanza minima (LW)	Distanza massima (LT)	Posizione altezza (H)	Distanza minima (LW)	Distanza massima (LT)
0,76 (30")	1,2	1,3	0,07	1,3	1,4	0,14
1,02 (40")	1,6	1,8	0,09	1,7	1,9	0,18
1,27 (50")	2,0	2,2	0,11	2,2	2,4	0,23
1,52 (60")	2,4	2,6	0,14	2,6	2,9	0,27
1,78 (70")	2,8	3,1	0,16	3,0	3,3	0,32
2,03 (80")	3,2	3,5	0,18	3,5	3,8	0,37
2,29 (90")	3,6	3,9	0,21	3,9	4,3	0,41
2,54 (100")	4,0	4,4	0,23	4,3	4,8	0,46
3,05 (120")	4,8	5,2	0,27	5,2	5,7	0,55
3,81 (150")	5,9	6,6	0,34	6,5	7,1	0,69
5,08 (200")	7,9	8,7	0,46	8,6	9,5	0,91
6,35 (250")	9,9	10,9	0,57	10,8	11,9	1,14
7,62 (300")	11,9	13,1	0,69	13,0	14,3	1,37

● Formule di calcolo per la distanza di proiezione

Qualsiasi altra distanza di proiezione può essere ottenuta secondo le dimensioni dello schermo (m) usando i seguenti calcoli. La spina di alimentazione non è collegata alla presa. (La distanza calcolata può contenere un certo errore.)

Se le dimensioni dello schermo sono scritte come "SD",

	Per rapporto aspetto 4:3	Per rapporto aspetto 16:9
Altezza dello schermo (SH)	= SD × 0,6	= SD × 0,490
Larghezza dello schermo (SW)	= SD × 0,8	= SD × 0,872
Distanza minima di proiezione (LW)	= 1,560 × SD	= 1,700 × SD
Distanza massima di proiezione (LT)	= 1,720 × SD	= 1,874 × SD

Nota

- Il rapporto del raggio di azione è 1,95 a 2,15 : 1 quando il formato di proiezione è 100 pollici.

Regolazione dell'altezza del proiettore

Il proiettore è dotato di piedini sollevatori per la regolazione dell'altezza dell'immagine.

Estendere i piedini regolabili girandoli nella direzione indicata nella figura sottostante e ritrarli girandoli nella direzione opposta.

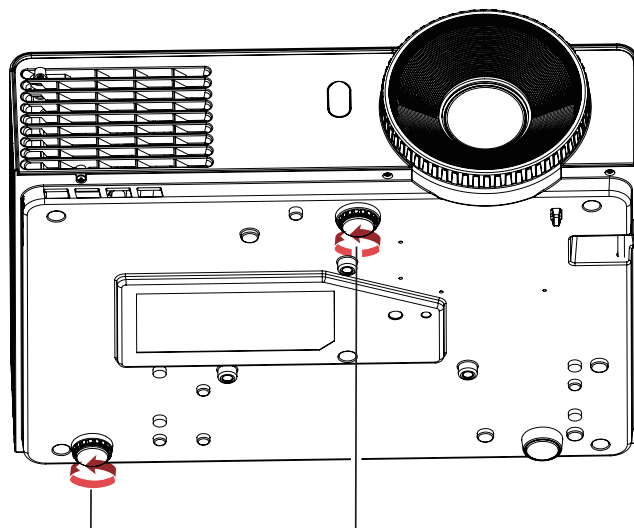

Gamma regolabile
Piedini regolabili posteriori:
10 mm

Gamma regolabile
Piedini regolabili anteriori:
19 mm

I piedini regolabili posteriori si allungano all'estremità

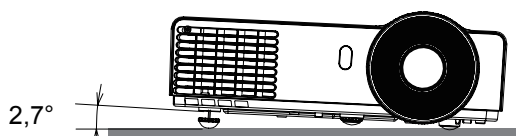

I piedini regolabili anteriori si allungano fino all'estremità

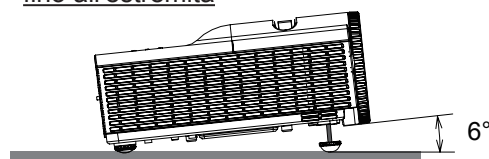

Attenzione

- Attorno alla lampada e alla porta di sfiato dell'aria è molto caldo quando la lampada è accesa e resta tale per un po' di tempo dopo lo spegnimento della lampada. Inoltre, quando la lampada è accesa dalla porta di sfiato fuoriesce aria calda. Non toccare direttamente quella parte quando si regolano i piedini.
- Non allungare i piedini regolabili oltre la lunghezza indicata in precedenza. In caso contrario, il proiettore potrebbe diventare instabile o i piedini regolabili potrebbero cadere.

Collegamenti

Prima di eseguire il collegamento al proiettore

- Leggere attentamente il manuale con le istruzioni del dispositivo da collegare.
- Prima di collegare i cavi, spegnere l'interruttore di alimentazione dei dispositivi.
- Se il dispositivo non è stato fornito con alcun cavo di collegamento oppure se il dispositivo non è dotato di un cavo opzionale per il collegamento, preparare un cavo di collegamento del sistema necessario adatto al dispositivo.
- I segnali video troppo instabili possono causare tremolii oppure interferenze casuali alle immagini sullo schermo.
In tal caso, è necessario collegare un time base corrector (TBC).
- Il proiettore è compatibile con i seguenti segnali: VIDEO, RGB analogici (con livello di sincronizzazione TTL) e segnali digitali.
- Alcuni modelli di computer non sono compatibili con il proiettore.
- Se si usano cavi lunghi per collegare i singoli componenti al proiettore, c'è la possibilità che l'immagine non venga proiettata correttamente salvo che non si usi un compensatore.
- Per informazioni dettagliate sui formati di segnale video supportati dal proiettore, vedere "Elenco dei formati di segnale compatibili". (➔ pagine 64-65)

Attenzione

- Per il collegamento di un dispositivo video, assicurarsi che questo sia dotato di un TBC (time base corrector) integrato oppure utilizzare un TBC tra il proiettore e il dispositivo video.
- In caso di collegamento di segnali non standard a raffica, l'immagine può risultare distorta. In tal caso, collegare un TBC tra il proiettore ed il dispositivo video.

Nota

- Usare un cavo HDMI conforme agli standard HDMI come ad esempio un cavo ad alta velocità HDMI. Se un cavo non rispetta gli standard HDMI, il video potrebbe interrompersi o non essere visualizzato.
Quando si collega il segnale 1080p usando HDMI, usare un cavo conforme al segnale 1080p.
- Questo proiettore non supporta un collegamento VIERA (HDMI).

Collegamenti

Esempio di collegamento: Computer

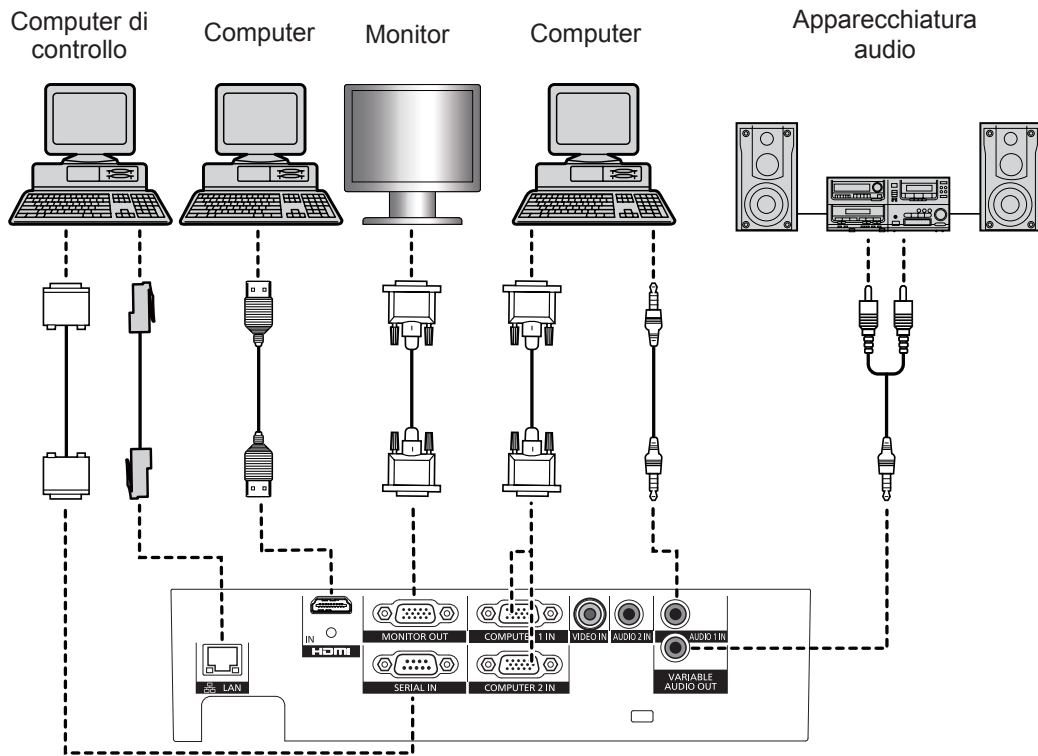

Per iniziare

Esempio di collegamento: Apparecchiatura AV

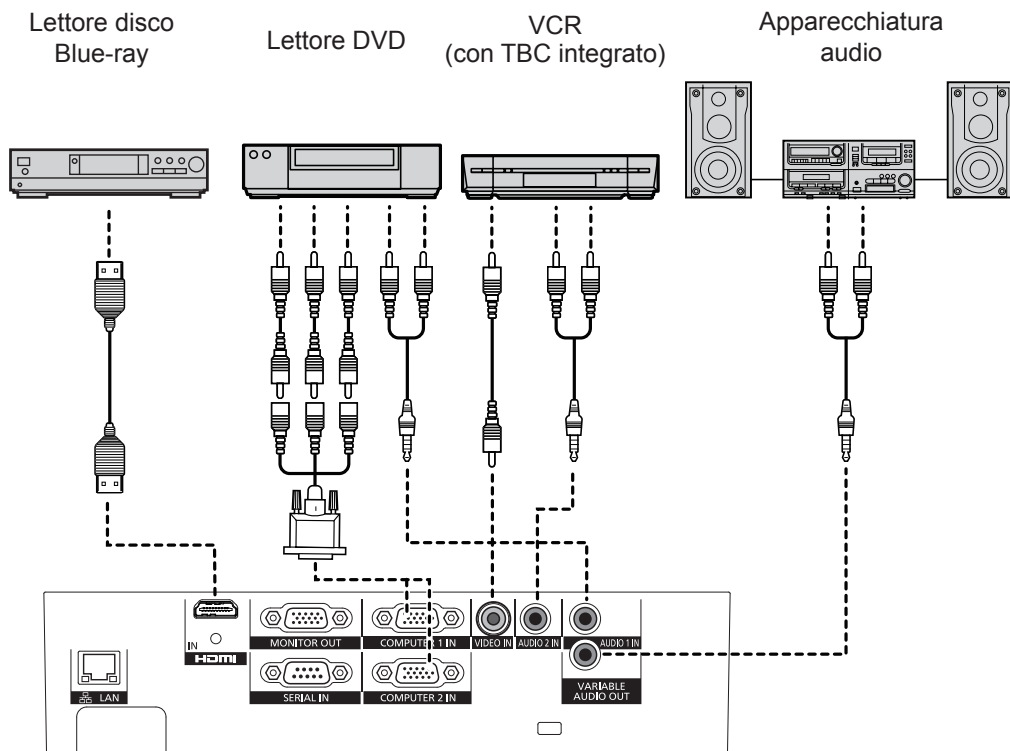

Accensione/Spegnimento

Collegamento del cavo di alimentazione

Usare il cavo di alimentazione in dotazione per impedire la rimozione del cavo di alimentazione e accertarsi che esso sia completamente inserito nel proiettore.

Per informazioni dettagliate sulla manipolazione del cavo di alimentazione, consultare la sezione to “Leggere prima questo!” (➔ pagina 2 a 6).

■ Fissaggio

- 1) **Controllare le forme del terminale <AC IN> sul retro del proiettore e che il connettore del cavo di alimentazione sia interamente inserito.**
- 2) **Collegare la spina di alimentazione a una presa.**

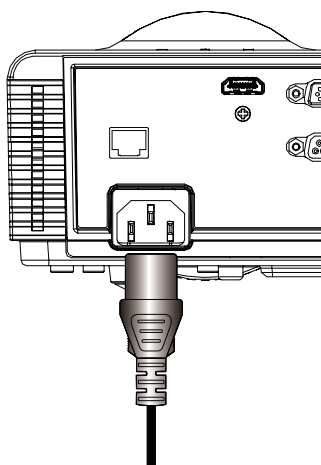

■ Rimozione

- 1) **Accertarsi che il proiettore sia in modalità standby e scollegare il cavo di alimentazione dalla presa.**
- 2) **Rimuovere la spina dal terminale <AC IN>.**

Accensione/Spengimento

Spia ON(G)/STANDBY(R)

La spia ON(G)/STANDBY(R) fornisce informazioni sullo stato dell'alimentazione. Controllare lo stato della spia <ON(G)/STANDBY(R)> prima di utilizzare il proiettore.

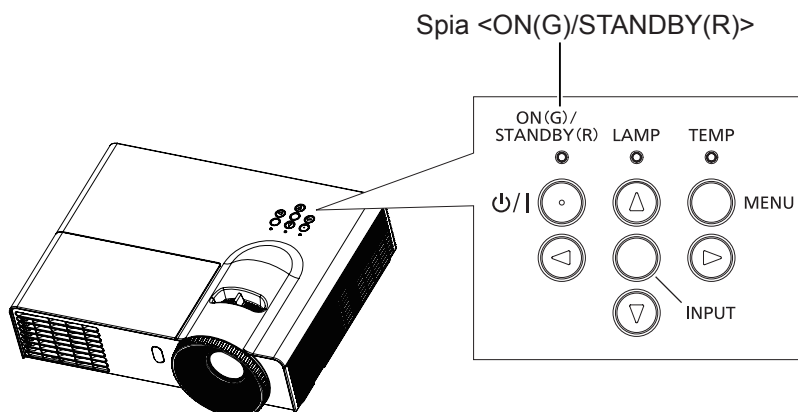

Stato della spia		Stato
Nessuna illuminazione		La spina di alimentazione non è collegata alla presa.
Rosso	Luce fissa*1	L'alimentazione è disattivata. (Modalità stand by) Premere <⏻/ > per avviare la proiezione.
	Lampeggio lento*2	L'alimentazione è disattivata. (Modalità stand by) Premere <⏻/ > per avviare la proiezione.
	Lampeggiante	Il proiettore si prepara a disinserire l'alimentazione. L'alimentazione viene disinserita dopo un po. (Passa alla modalità standby).
Verde	Luce fissa	Il proiettore è in stato di proiezione.
	Lampeggiante	Il proiettore si sta preparando alla proiezione.

*1: Quando [LAN (STANDBY)], [VGA Out (Standby)], [Modalità In Standby (Audio)] sono tutti impostati su [DISATT.].

*2: Quando uno di [LAN(STANDBY)]/[VGA Out (Standby)]/[Modalità In Standby (Audio)] è impostato su [ATTIVA].

Nota

- Quando la spia <ON(G)/STANDBY(R)> lampeggia in Rosso, le ventole interne iniziano a funzionare e il proiettore inizia il raffreddamento.

Accensione del proiettore

1) Collegare la spina di alimentazione alla presa elettrica.

- Entra in stato Standby quando la spia <ON(G)/STANDBY(R)> è accesa / lampeggia in rosso.

2) Premere il tasto <⏻/|> sul pannello di controllo o sul telecomando.

- Quando la spia <ON(G)/STANDBY(R)> lampeggia in verde, la lampada è accesa.
- Compare la schermata di avvio per circa 10 secondi, poi sarà proiettata l'immagine.

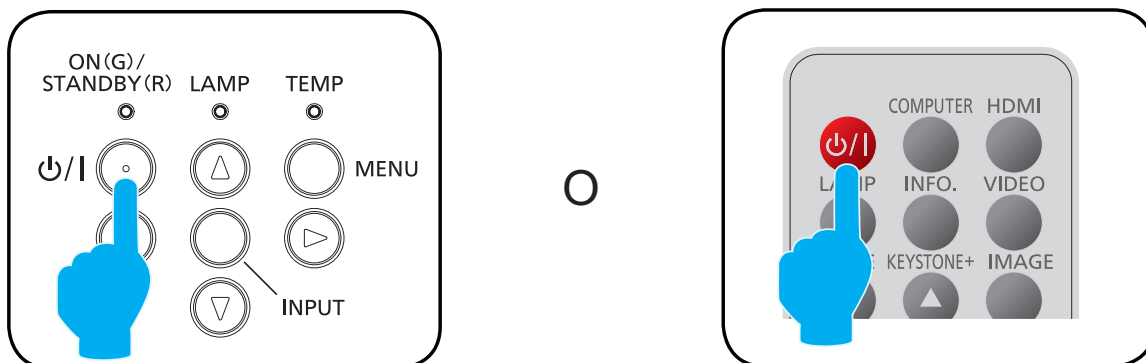

Nota

- In caso di scollegamento dell'alimentazione dovuto a un'interruzione di corrente durante la proiezione nel suo ultimo uso, la spia <ON(G)/STANDBY(R)> diventerà verde automaticamente alla successiva accensione e l'immagine sarà proiettata.

Spengimento del proiettore

1) Premere il tasto <⏻/|> sul pannello di controllo o sul telecomando.

- Comparirà il seguente messaggio.
- Il messaggio scomparirà dopo circa 30 secondi in assenza di operazioni.

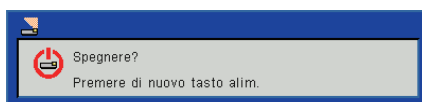

2) Premere nuovamente il tasto <⏻/|>.

- La proiezione si arresta e la spia <ON(G)/STANDBY(R)> sul proiettore lampeggia in rosso (la ventola continua a girare).

3) Attendere fino a che la spia <ON(G)/STANDBY(R)> si accende / lampeggia in rosso (Le ventole smettono di girare).

- Il proiettore entra in modalità standby quando la spia <ON(G)/STANDBY(R)> si accende / lampeggia in rosso.

Nota

- Non inserire l'alimentazione e proiettare le immagini immediatamente dopo aver spento il proiettore. Se si inserisce l'alimentazione mentre la lampada è ancora calda potrebbe diminuire la durata di quest'ultima.
- Accertarsi che il proiettore si sia raffreddato a sufficienza se si desidera imballarlo per trasportarlo e conservarlo.

Proiezione

Controllare i collegamenti dei dispositivi periferici e del cavo di alimentazione (➔ pagina 25) e accendere l'alimentazione (➔ pagina 27) per avviare il proiettore. Selezionare l'immagine ed eseguire le regolazioni necessarie.

Selezione del segnale d'ingresso

Selezionare un segnale di ingresso.

Premere il tasto <INPUT> sul pannello di controllo o <INPUT>, <COMPUTER>, <HDMI>, <VIDEO> sul telecomando.

- Viene proiettata l'immagine del segnale emesso nel terminale selezionato.
- Premere il tasto <INPUT> per visualizzare il menu [Sorgente]. Premere ▲ ▼ per selezionare l'ingresso desiderato e poi premere ► per inserire.

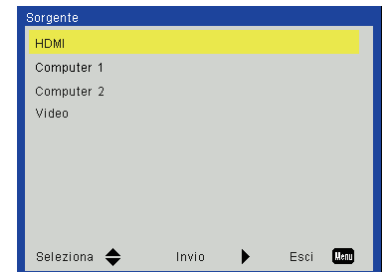

Regolazione dell'immagine

1) Regolare l'angolo di proiezione.

- Collocare il proiettore parallelo allo schermo e poi installarlo su una superficie piana in modo che lo schermo diventi rettangolare.
- Se lo schermo vien inclinato più in basso, allungare i piedini regolabili in modo che lo schermo sia rettangolare.
- Per i dettagli, vedere "Regolazione dei piedini anteriori" (➔ pagina 22).

2) Regolare lo zoom e la messa a fuoco.

Girare la leva dello zoom e l'anello di messa a fuoco per regolare l'immagine.

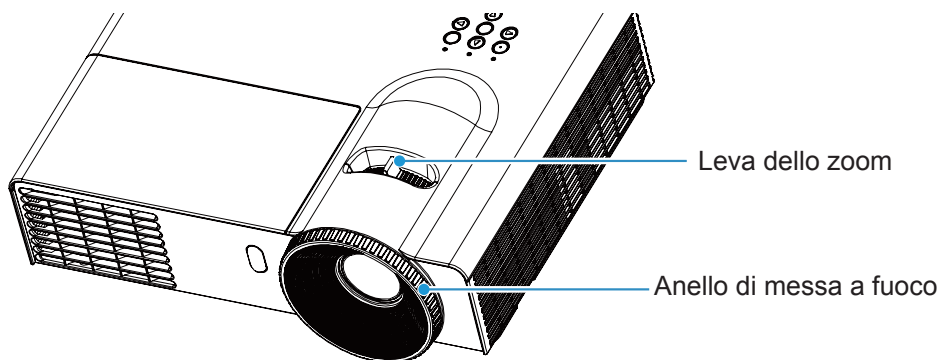

Nota

- Si consiglia di proiettare le immagini in modo continuo per almeno 30 minuti prima di regolare la messa a fuoco.
- Dato che il formato dello schermo di proiezione cambia se si gira l'anello di messa a fuoco, girare l'anello dello zoom per realizzare nuovamente una regolazione fine del formato dello schermo di proiezione.
- In caso di distorsione trapezoidale, consultare [Correzione vert.] nel menu [Scehrmo] (➔ pagina 37).

Operazioni di base usando il telecomando

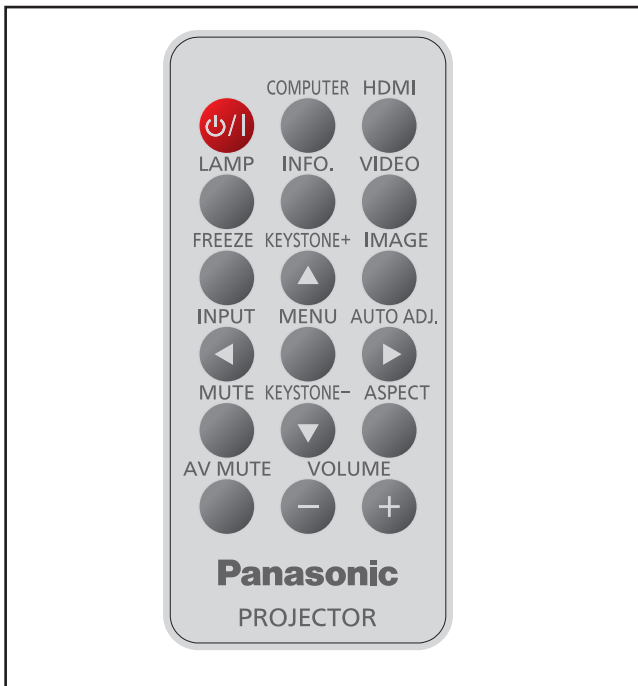

Commutazione del segnale di ingresso

Premere questo tasto per commutare i segnali di ingresso.

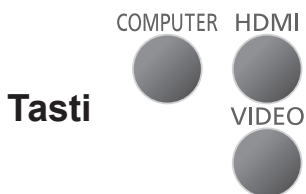

Premere il Tasti (<COMPUTER>, <HDMI>, <VIDEO>) sul telecomando

COMPUTER	Passa all'ingresso Computer 1/ Computer 2.
HDMI	Attiva l'ingresso HDMI.
VIDEO	Attiva l'ingresso Video.

Nota

- Per i dettagli, consultare "Selezione del segnale di ingresso". (➔ pagina 28)

Tasto <LAMP>

Premere questo tasto per visualizzare il menu [Modalità lampada].



Premere il tasto <LAMP> sul telecomando.

Nota

- Per i dettagli, consultare "Modalità lampada". (➔ pagina 42)

Tasto <INFO.>

Premere questo tasto per visualizzare il menu [Informazioni].



Premere il tasto <INFO.> sul telecomando.

Nota

- Per i dettagli, consultare "Informazioni". (➔ pagina 42)

Tasto <FREEZE>

Questa funzione consente di bloccare temporaneamente l'immagine sullo schermo dei dispositivi esterni, al contempo il volume viene silenziato.



Premere il tasto <FREEZE> sul telecomando.

- Durante la funzione Freeze, sullo schermo comparirà la Fig.1.



Fig.1

Nota

- Per annullare la funzione Blocco, premere nuovamente il tasto <FREEZE>.

Tasti <KEYSTONE>

Questa funzione consente di correggere la distorsione trapezoidale.



Premere il tasto <KEYSTONE+> o <KEYSTONE-> sul telecomando.

Nota

- Per i dettagli, consultare [Correzione vert.] nel menu [Scehrmo]. (➔ pagina 37)

Operazioni di base usando il telecomando

Tasto <IMAGE>

Premere questo tasto per visualizzare il menu Modo Immagine e per cambiare le impostazioni dell'immagine.

IMAGE

Tasto 

Premere il tasto <IMAGE> sul telecomando.

Nota

- Per i dettagli, consultare [Modalità Immagine] nel menu [Immagine]. (➔ pagina 34)

Tasto <INPUT>

Premere questo tasto per visualizzare il menu [inserimento] e passare al segnale di ingresso desiderato.

INPUT

Tasto 

Premere il tasto <INPUT> sul telecomando.

Nota

- Per i dettagli, consultare "Selezione del segnale di ingresso". (➔ pagina 28)

Tasto <MENU>

Premere questo tasto per visualizzare il menu principale e tornare al menu principale dal sottomenu.

MENU

Tasto 

Premere il tasto <MENU> sul telecomando.

Nota

- Per i dettagli, consultare "Menu del display su schermo". (➔ pagina 31)

Tasto <AUTO ADJ.>

Premere questo tasto per ottimizzare la qualità dell'immagine durante il segnale di ingresso del computer.

AUTO ADJ.

Tasto 

Premere il tasto <AUTO ADJ.> sul telecomando.

Nota

- L'operazione <AUTO ADJ.> potrebbe non ottimizzare la posizione o la risoluzione dell'immagine, a seconda del formato del segnale di ingresso o dei contenuti dell'immagine. In tal caso, passare a un'immagine diversa ed eseguire nuovamente <AUTO ADJ.>.

Tasto <MUTE>

Premere questo tasto per silenziare temporaneamente il suono.

MUTE

Tasto 

Premere il tasto <MUTE> sul telecomando.

Nota

- Per ripristinare il suono, premere nuovamente il tasto <MUTE> o i tasti <VOLUME +/->. (➔ pagina 40)

Tasto <ASPECT>

Premere questo tasto per visualizzare il menu [Scehrmo] e per cambiare le impostazioni dell'aspetto.

ASPECT

Tasto 

Premere il tasto <ASPECT> sul telecomando.

Nota

- Per i dettagli, consultare [Proporzioni] del menu [Scehrmo]. (➔ pagina 36)

Tasto <AV MUTE>

Premere questo tasto per oscurare temporaneamente l'immagine e silenziare il suono.

AV MUTE

Tasto 

Premere il tasto <AV MUTE> sul telecomando.

Nota

- Premere nuovamente il tasto <AV MUTE> per annullare.

Tasti <VOLUME>

Premere i tasti per visualizzare il menu [Volume] e regolare il volume del diffusore integrato.

VOLUME

Tasti 

Premere i tasti <VOLUME +/-> sul telecomando.

Nota

- Per i dettagli, consultare [Volume] del menu [Audio]. (➔ pagina 40)

Menu su schermo

Menu Modalità di funzionamento

■ Fasi operative

- 1) Premere <MENU> sul telecomando o sul pannello di controllo.
 - Comparirà il menu principale.
- 2) Usare ▲ ▼ per selezionare una qualsiasi delle voci nel menu principale.
 - La voce selezionata viene evidenziata in arancione.
- 3) Premere il ►.
 - È possibile selezionare le voci nel sottomenu.
- 4) Usare ▲ ▼ per selezionare una qualsiasi delle voci nel sottomenu.
 - La voce selezionata viene evidenziata in giallo.
- 5) Premere ► per visualizzare la casella di regolazione.
- 6) Usare ▲ ▼ per commutare o regolare tutte le impostazioni.
- 7) Premere il tasto <MENU> per tornare al sottomenu e poi premere nuovamente per tornare al menu principale, premere il tasto <MENU> ancora una volta per chiudere il menu principale.

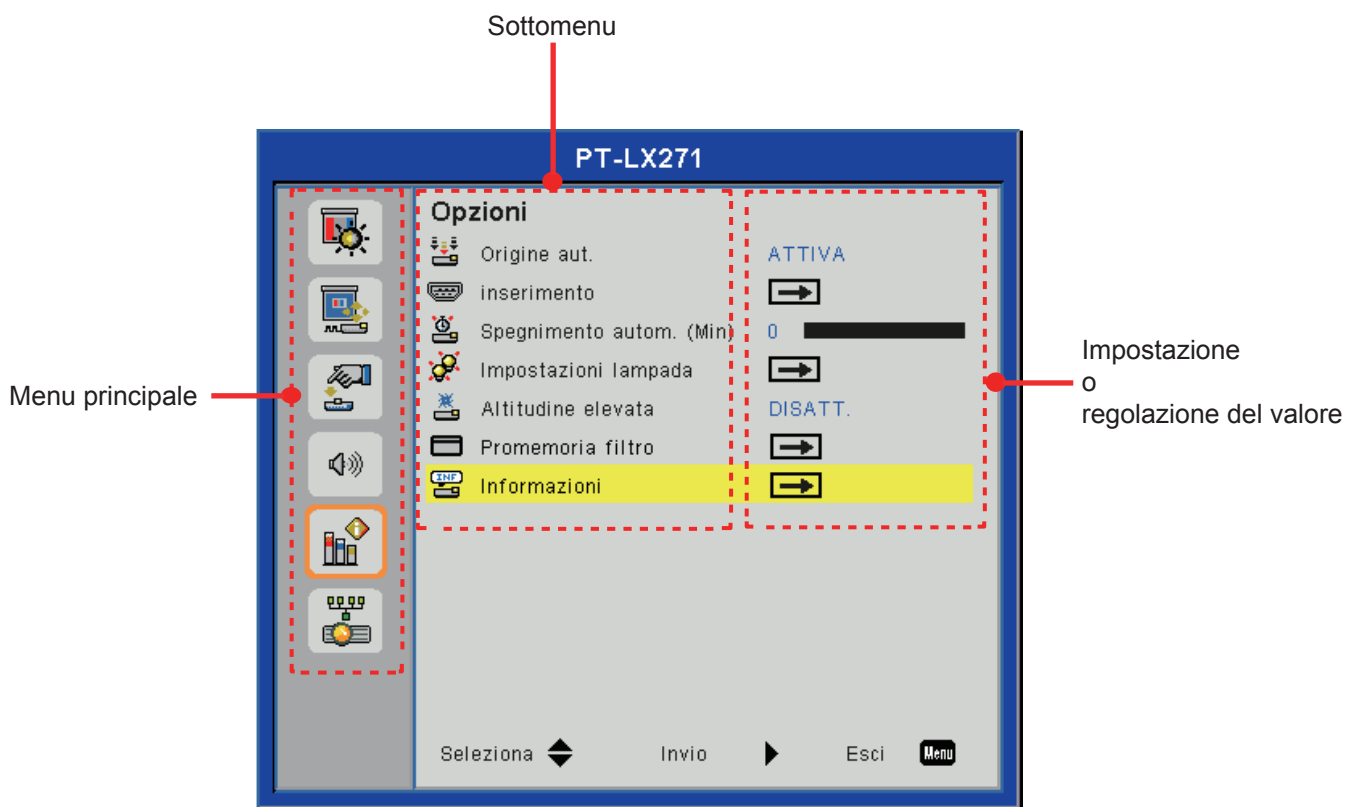

Nota

- Alcune opzioni possono non essere regolabili o essere utilizzate solo per determinati formati di segnale di ingresso. Le voci di menu che non possono essere regolate o utilizzate sono visualizzate in grigio e non possono essere selezionate.
- Alcune voci possono essere configurate anche se non sono presenti segnali di ingresso.
- Se non si realizza alcuna operazione con il proiettore per circa 30 secondi, la schermata del menu e quella di regolazione scompariranno automaticamente.
- Vedere le pagine 32 e 33 per informazioni sulle voci disponibili nei sottomenu.

Menu su schermo

Albero menu

Menu principale	Sottomenu	Secondo sottomenu	Valore predefinito	Intervallo
Immagine	Modalità Immagine	Luminoso / PC / FILM / Gioco / Utente		
	Colore Parete	Bianco / Light Yellow / Light Blue / Pink / Dark Green	Bianco	
	Luminosità			0 ~ 100
	Contrasto			0 ~ 100
	Nitidezza			0 ~ 31
	Saturazione			0 ~ 100
	Tinta			0 ~ 100
	Gamma			0 ~ +3
	Temp. colore	Basso / Medio / ALTA		
	Spazio colore	Auto / RGB / YUV	Auto	
Schermo	Proporzioni	Auto / 4:3 / 16:9 / 16:10	Auto	
	Fase			0 ~ 31
	Orologio			-5 ~ 5
	Posizione O.			
	Posizione V.			
	Zoom digitale		0	0 ~ 10
	Correzione vert.		0	-40 ~ 40
	Montag. a soffitto	Frontale / Frontale-Soffitto / Retro / Retro-Soffitto	Frontale	
Impostazione	Lingua	Inglese / Tedesco / Spagnolo / Francese / Italiano / Olandese / Portoghese / Giapponese / Cinese semplificato / Polacco / Coreano / Russo / Svedese / Cinese tradizionale / Arabo / Norvegesi / Turco / Thai / Ceco / Unghere / Kazako	English	
	Posizione menu	In alto a sin. / In alto a destra / Centro / In basso a destra	Centro	
	Sottotitoli chiusi	DISATT. / CC1 / CC2 / CC3 / CC4	DISATT.	
	VGA Out (Standby)	ATTIVA / DISATT.	DISATT.	
	Mod. di prova	ATTIVA / DISATT.	DISATT.	
	ID TELECOMANDO	All / ID1 / ID2 / ID3 / ID4 / ID5 / ID6	All	
	Logo	ATTIVA / DISATT.	ATTIVA	
	UART Mode	LAN / RS-232	LAN	
	LAN (STANDBY)	ATTIVA / DISATT.	DISATT.	
	Ripristina	Sì / No	No	
Audio	Mute	ATTIVA / DISATT.	DISATT.	
	Volume		20	0 ~ 32
	In Modalità Standby (Audio)	ATTIVA / DISATT.	DISATT.	

Menu principale	Sottomenu	Secondo sottomenu	Valore predefinito	Intervallo	
Opzioni	Origine aut.	DISATT. / ATTIVA	ATTIVA		
	Inserimento	HDMI, Computer 1, Computer 2, Video			
	Spegnimento autom. (Min)		0	0 ~ 120	
	Impostazioni lampada	Usa lampada (normale)		0	
		Usa lampada (eco)		0	
		Promemoria lampada	DISATT. / ATTIVA	ATTIVA	
		Modalità lampada	Normale / Auto / ECO1 / ECO2 per PT-LX351E. Normale / Auto / ECO per PT-LW321E / PT-LW271E / PT-LX321E / PT-LX271E.	Normale	
		Cancellare ore lampada	Sì / No	No	
	Altitudine elevata	ATTIVA / DISATT.	DISATT.		
	Promemoria filtro	Promem Filtri (Ora)		0	0 ~ 1 000
		Avviso pulizia	Sì / No	No	
	Informazioni	Nome modello			
		Sorgente			
Risoluz.					
Versione software					
Spazio colore					
Proporzioni					
LAN	DHCP	ATTIVA / DISATT.	DISATT.		
	Indirizzo IP		192.168.10.100		
	Subnet Mask		255.255.255.0		
	Gateway		192.168.10.1		
	DNS		0.0.0.0		
	Memorizza	Sì / No			
	Ripristina	Sì / No			

Nota

- Notare che i menu su schermo (OSD) variano in base al tipo di segnale selezionato e al modello del proiettore usato.
- [Nitidezza], [Saturazione] e [Tinta] sono supportati solo in modalità Video.

Immagine

Selezionare [Immagine] nel Menu principale (vedere "Menu Modalità di funzionamento" a pagina 31), quindi selezionare la voce desiderata nel sottomenu.



Modalità Immagine

Esistono molte preimpostazioni di fabbrica ottimizzate per vari tipi di immagini.

- 1) Premere il ▲ ▼ per selezionare [Modalità Immagine].
- 2) Premere ► per visualizzare la casella di dialogo di scelta.
- 3) Premere il ◀▶ per selezionare la voce desiderata.

Luminoso	Per stanza luminosa.
PC	Per computer o notebook.
FILM	Per home theater.
Gioco	Per giochi divertenti.
Utente	Per la modalità immagine preferita dell'utente.

Nota

- Quando si selezionano [Luminoso], [PC], [FILM] o [Gioco], si fissa il valore di [Luminosità], [Contrasto], [Nitidezza], [Saturazione], [Tinta], [Gamma], [Temp. colore].
- Quando si regolano [Luminosità], [Contrasto], [Nitidezza], [Saturazione], [Tinta], [Gamma], [Temp. colore], [Modalità immagine] diventerà [Utente].
- Il valore di [Utente] dipende dal tipo di segnale in ingresso.
Video, 480i/576i, 480p/576p, 720p, 1080i, 1080p, RGB, HDMI (YUV), HDMI (RGB).

Colore Parete

Selezionare il colore idoneo per la proiezione a parete.

- 1) Premere il ▲ ▼ per selezionare [Colore Parete].

- 2) Premere ► per visualizzare la casella di dialogo di scelta.
- 3) Premere il ◀▶ per selezionare la voce desiderata.

White	Per il colore bianco.
Light Yellow	Per il colore giallo chiaro.
Light Blue	Per il colore blu chiaro.
Pink	Per il colore rosa.
Dark Green	Per il colore verde scuro.

Nota

- [Colore Parete] non supporta i segnali video basati sui filmati.

Luminosità

È possibile regolare la parte scura (nera) dell'immagine proiettata.

- 1) Premere il ▲ ▼ per selezionare [Luminosità].
- 2) Premere il ► per visualizzare la finestra di dialogo di regolazione.
- 3) Premere il ◀▶ per regolare il valore dell'impostazione.

Operazione	Regolazione	Campo di regolazione
Premere il ►.	Aumenta la luminosità delle parti scure (nere) dello schermo.	Valore massimo 100
Premere il ◀.	Riduce la luminosità delle parti scure (nere) dello schermo.	Valore minimo 0

Contrasto

È possibile regolare il contrasto dei colori.

- 1) Premere il ▲ ▼ per selezionare [Contrasto].
- 2) Premere il ► per visualizzare la finestra di dialogo di regolazione.
- 3) Premere il ◀▶ per regolare il valore dell'impostazione.

Operazione	Regolazione	Campo di regolazione
Premere il ►.	Illumina lo schermo e rende più profondo il colore dell'immagine	Valore massimo 100
Premere il ◀.	Scurisce lo schermo e rende più chiaro il colore dell'immagine	Valore minimo 0

Nitidezza

È possibile regolare la nitidezza dell'immagine proiettata.

- 1) Premere il ▲ ▼ per selezionare [Nitidezza].
- 2) Premere il ► per visualizzare la finestra di dialogo di regolazione.
- 3) Premere il ◀▶ per regolare il valore dell'impostazione.

Operazione	Regolazione	Campo di regolazione
Premere il ►.	I contorni diventano più nitidi.	Valore massimo 31
Premere il ◀.	I contorni diventano più attenuati.	Valore minimo 0

Nota

- Durante il segnale di ingresso Video, è possibile regolare [Nitidezza].
- Quando si seleziona [RGB] nel menu [Spazio colore], [Nitidezza] è disabilitato.

Saturazione

Regola un'immagine video da bianco e nero a colore completamente saturo.

- 1) Premere il ▲ ▼ per selezionare [Saturazione].
- 2) Premere il ► per visualizzare la finestra di dialogo di regolazione.
- 3) Premere il ◀▶ per regolare il valore dell'impostazione.

Operazione	Regolazione	Campo di regolazione
Premere il ►.	Aumentare l'intensità del colore	Valore massimo 100
Premere il ◀.	Diminuire l'intensità del colore	Valore minimo 0

Nota

- Durante il segnale di ingresso Video, è possibile regolare [Saturazione].
- Quando si seleziona [RGB] nel menu [Spazio colore], [Saturazione] è disabilitato.

Tinta

Regola il tono della pelle.

- 1) Premere il ▲ ▼ per selezionare [Tinta].
- 2) Premere il ► per visualizzare la finestra di dialogo di regolazione.
- 3) Premere il ◀▶ per regolare il valore dell'impostazione.

Operazione	Regolazione	Campo di regolazione
Premere il ►.	Regola il tono della pelle sul verde	Valore massimo 100
Premere il ◀.	Regola il tono della pelle sul rosso	Valore minimo 0

Nota

- Durante il segnale di ingresso Video e quando la modalità immagine è NTSC o NTSC 4.43, è possibile regolare [Tinta].
- Quando si seleziona [RGB] nel menu [Spazio colore], [Tinta] è disabilitato.

Gamma

Regola la tabella della gamma quando le aree scure o luminose dell'immagine non sono chiare.

- 1) Premere il ▲ ▼ per selezionare [Gamma].
- 2) Premere il ► per visualizzare la finestra di dialogo di regolazione.
- 3) Premere il ◀▶ per regolare il valore dell'impostazione.

Operazione	Regolazione	Campo di regolazione
Premere il ►.	Enfatizza il dettaglio nelle aree scure dell'immagine	Valore massimo +3
Premere il ◀.	Enfatizza il dettaglio nelle aree luminose dell'immagine	Valore minimo 0

Temp. colore

Seleziona la temperatura del colore.

- 1) Premere il ▲ ▼ per selezionare [Temp. colore].
- 2) Premere ► per visualizzare la casella di dialogo di scelta.
- 3) Premere il ◀▶ per selezionare la voce desiderata.

Basso	Lo schermo ha un aspetto più caldo.
Medio	Temperatura del colore media.
ALTA	Lo schermo ha un aspetto più freddo.

Spazio colore

Seleziona un tipo di matrice di colore appropriata tra Auto, RGB o YUV.

- 1) Premere il ▲ ▼ per selezionare [Spazio colore].
- 2) Premere ► per visualizzare la casella di dialogo di scelta.
- 3) Premere il ◀▶ per selezionare la voce desiderata.

Auto	Commuta automaticamente sul segnale di ingresso.
RGB	Ingresso Computer.
YUV	Per l'ingresso component.

Nota

- Durante il segnale di ingresso Video, [Spazio colore] sarà disattivo (in grigio) e non sarà possibile usarlo.

Scehrmo

Selezionare [Scehrmo] nel Menu principale (vedere "Menu Modalità di funzionamento" a pagina 31), quindi selezionare la voce desiderata nel sottomenu.



Proporzioni

Usare questa funzione per scegliere il rapporto di aspetto desiderato.

- 1) Premere il ▲ ▼ per selezionare [Proporzioni].
- 2) Premere ► per visualizzare la casella di dialogo di scelta.
- 3) Premere il ◀▶ per selezionare la voce desiderata.

Auto	Il proiettore identifica l'ID video (VID) incorporato nei segnali dell'immagine e visualizza l'immagine commutando automaticamente le dimensioni dello schermo tra 4:3 e 16:9.
4:3	Quando vengono immessi segnali standard*1, le immagini vengono visualizzate senza cambiare rapporto aspetto. Quando vengono immessi segnali wide-screen*2, le immagini vengono visualizzate con il rapporto aspetto convertito a 4:3.
16:9	Quando vengono immessi segnali standard*1, le immagini vengono visualizzate con un rapporto aspetto convertito a 16:9. Quando vengono immessi segnali wide-screen*2, le immagini vengono visualizzate senza cambiare rapporto aspetto.
16:10	Questo formato è per sorgenti di ingresso 16:10, come laptop widescreen.

*1: I segnali standard sono segnali di ingresso con un rapporto aspetto di 4:3 o 5:4.

*2: I segnali wide-screen sono segnali di ingresso con un rapporto aspetto di 16:10, 16:9, 15:9 o 15:10.

Nota

- Se è selezionato un rapporto aspetto differente dal rapporto aspetto dei segnali di ingresso, le immagini appariranno diverse da quelle originali. È necessario fare attenzione a ciò quando si seleziona il rapporto aspetto.
- Se si usa il proiettore in luoghi come caffè o hotel per visualizzare programmi a scopo commerciale o per presentazioni pubbliche, si noti che la regolazione del rapporto aspetto o l'uso della funzione zoom per modificare le immagini sullo schermo possono rappresentare una violazione dei diritti del detentore originale dei diritti d'autore di quel programma, in base alle leggi sulla protezione dei diritti d'autore. Fare attenzione quando si usa una funzione del proiettore come la regolazione del rapporto aspetto, la funzione zoom, ecc.
- Se vengono visualizzate su uno schermo ampio immagini convenzionali (normali) 4:3 che non sono wide-screen, i bordi delle immagini possono non essere visibili oppure possono risultare distorti. Tali immagini dovrebbero essere visualizzate con un rapporto aspetto di 4:3 nel formato originale inteso dal creatore delle immagini.

Fase

Regolare per ottenere un'immagine ottimale in caso di immagine con sfarfallio.

- 1) Premere il ▲ ▼ per selezionare [Fase].
- 2) Premere il ► per visualizzare la finestra di dialogo di regolazione.
- 3) Premere ◀▶ per regolare il livello.

Nota

- Durante il segnale di ingresso Computer, è possibile regolare [Fase].

Orologio

Regolare per ottenere un'immagine ottimale in caso di immagine con sfarfallio verticale.

- 1) Premere il ▲ ▼ per selezionare [Orologio].
- 2) Premere il ► per visualizzare la finestra di dialogo di regolazione.
- 3) Premere ◀▶ per regolare il livello.

Nota

- Durante il segnale di ingresso Computer, è possibile regolare [Orologio].

Posizione O.

Sposta la posizione dell'immagine proiettata in orizzontale.

- 1) Premere il ▲ ▼ per selezionare [Posizione O.].
- 2) Premere il ► per visualizzare la finestra di dialogo di regolazione.
- 3) Premere ◀▶ per regolare il livello.

Nota

- Durante il segnale di ingresso Computer, è possibile regolare [Posizione O.].

Posizione V.

Sposta la posizione dell'immagine proiettata in verticale.

- 1) Premere il ▲ ▼ per selezionare [Posizione V.].
- 2) Premere il ► per visualizzare la finestra di dialogo di regolazione.
- 3) Premere ◀► per regolare il livello.

Nota

- Durante il segnale di ingresso Computer, è possibile regolare [Posizione V.].

Zoom digitale

Regolare l'ingrandimento dell'immagine. L'ingrandimento può essere impostato da 1,0x a 2,0x pollici a incrementi di 0,1.

- 1) Premere il ▲ ▼ per selezionare [Zoom digitale].
- 2) Premere il ► per visualizzare la finestra di dialogo di regolazione.
- 3) Premere ◀► per regolare il livello.

Nota

- Quando lo [Zoom digitale] è in stato ingrandimento, uscire dalla schermata del menu e al fondo a sinistra dello schermo comparirà l'immagine [Zoom]. Ciò indica che la funzione zoom è in uso.

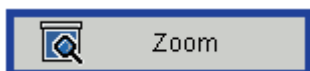

- In stato di ingrandimento, premere ▲▼◀► per spostare l'immagine ingrandita.
- Se si cambia il segnale di ingresso in stato di ingrandimento, l'ingrandimento di [Zoom digitale] sarà azzerato.

Correzione vert.

Questa funzione si usa per regolare la distorsione trapezoidale dell'immagine proiettata.

- 1) Premere il ▲ ▼ per selezionare [Correzione vert.].
- 2) Premere il ► per visualizzare la finestra di dialogo di regolazione.
- 3) Premere ◀► per regolare il livello.
 - Usare i tasti <KEYSTONE+/-> (▲ ▼) sul telecomando per regolare.

Operazione	Immagine sullo schermo
Premere i tasti ▲► sul telecomando o il tasto ► sul pannello di controllo per regolare la parte superiore del trapezio.	
Premere i tasti ▼◀ sul telecomando o il tasto ◀ sul pannello di controllo per regolare la parte inferiore del trapezio.	

Nota

- La distorsione trapezoidale regolata sarà memorizzata automaticamente anche quando il segnale si interrompe o si estrae il cavo di alimentazione CA o si spegne il proiettore.
- In caso di correzione trapezoidale di quantità notevole, la qualità dell'immagine degraderà e sarà più difficile focalizzarla con ulteriore correzione. Installare il proiettore in modo che la correzione sia ridotta al minimo.
- Quando si realizza la correzione trapezoidale, cambierà anche il formato dello schermo.
- Quando si impostano valori di compensazione alti [Correzione vert.] parte del Closed caption potrebbe non essere visualizzata.

Montag. a soffitto

Questa funzione si usa per proiettare l'immagine da un proiettore montato a soffitto.

- 1) Premere il ▲ ▼ per selezionare [Montag. a soffitto].
- 2) Premere ► per visualizzare la casella di dialogo di scelta.
- 3) Premere il ◀► per selezionare la voce desiderata.

Frontale	In caso di montaggio a soffitto e proiezione anteriore.
Frontale Soffitto	In caso di montaggio su tavolo o a pavimento e proiezione anteriore.
Retro	In caso di montaggio al soffitto e proiezione dal lato posteriore (Uso di schermo traslucido).
Retro Soffitto	In caso di impostazione su banco/pavimento e proiezione posteriore (Uso di schermo traslucido).

Impostazione

Selezionare [Impostazione] nel Menu principale (vedere "Menu Modalità di funzionamento" a pagina 31), quindi selezionare la voce desiderata nel sottomenu.



Lingua

La lingua usata nel menu su schermo è disponibile in Inglese, tedesco, spagnolo, francese, italiano, olandese, portoghese, giapponese, cinese semplificato, polacco, coreano, russo, svedese, cinese tradizionale, arabo, norvegese, turco, thai, ceco, ungherese e kazako.

- 1) Premere il ▲▼ per selezionare [Lingua].
- 2) Premere ► per visualizzare la casella di dialogo Lingua.
- 3) Premere ▲▼ per selezionare la voce desiderata e poi premere ► per scegliere.

Posizione menu

Commutare la posizione del menu nella schermata di visualizzazione.

- Cambiare l'ordine: Superiore sinistra → Superiore destra → Centro → Inferiore sinistra → Inferiore destra.

- 1) Premere il ▲▼ per selezionare [Posizione menu].
- 2) Premere il ► per visualizzare la finestra di dialogo di Impostazione.
- 3) Premere il ◀▶ per selezionare la voce desiderata.

Sottotitoli chiusi

[Per NTSC solo ingresso].

- 1) Premere il ▲▼ per selezionare [Sottotitoli chiusi].
- 2) Premere il ► per visualizzare la finestra di dialogo di Impostazione.
- 3) Premere il ◀▶ per selezionare la voce desiderata.

DISATT.	Non visualizzare Closed Caption.
CC1	Visualizzare i dati CC1.
CC2	Visualizzare i dati CC2.
CC3	Visualizzare i dati CC3.
CC4	Visualizzare i dati CC4.

Nota

- La funzione didascalia è utilizzata nei paesi dell'America del nord per mostrare il tasto su televisione o video per fornire informazioni aggiuntive o interpretative agli spettatori. La didascalia può non essere mostrata su alcuni dispositivi o quando il software non supportato è utilizzato.
- È possibile selezionare l'opzione [Sottotitoli chiusi] solo con segnale di ingresso NTSC.
- Quando compare la schermata del menu, il caption non sarà visualizzato.
- Quando si impostano valori di compensazione alti [Correzione vert.] parte del Closed caption potrebbe non essere visualizzata.

VGA Out (Standby)

Quando ci si trova in modalità standby, scegliere se emettere il segnale da <COMPUTER 1> al terminale<MONITOR OUT>.

- 1) Premere il ▲▼ per selezionare [VGA Out (Standby)].
- 2) Premere il ► per visualizzare la finestra di dialogo di Impostazione.
- 3) Premere ◀▶ per commutare [ATTIVA]/[DISATT.].

ATTIVA	Emette il segnale dell'immagine dal terminale <MONITOR OUT> quando il proiettore è in modalità standby.
DISATT.	Il segnale dell'immagine dal terminale <MONITOR OUT> non può essere emesso con il proiettore in modalità standby.

Mod. di prova

Usare questa funzione per visualizzare il modello di prova integrato quando si installa il proiettore.

- 1) Premere il ▲▼ per selezionare [Mod. di prova].
- 2) Premere il ► per visualizzare la finestra di dialogo di Impostazione.
- 3) Premere ◀▶ per commutare [ATTIVA]/[DISATT.].
 - Se si desidera tornare alla modalità normale all'immagine precedente, impostare [Mod. di prova] to [DISATT.] nel menu [Impostazione].

ATTIVA	Visualizza il modello di test integrato.
DISATT.	Disabilita la funzione.

ID TELECOMANDO

Quando si utilizza un sistema in cui sono presenti più proiettori, è possibile utilizzare un solo telecomando per azionare sia tutti i proiettori contemporaneamente che ciascun proiettore indipendentemente dagli altri, assegnando a ciascun proiettore un numero identificativo univoco. Questo proiettore fornisce 7 diversi ID di controllo del telecomando: [All], [ID1]~[ID6].

- 1) Premere il ▲ ▼ per selezionare [ID TELECOMANDO].
- 2) Premere il ► per visualizzare la finestra di dialogo di Impostazione.
- 3) Premere il ◀▶ per selezionare la voce desiderata.

Attenzione

- Quando si usa il proiettore sotto il codice [All], è possibile utilizzare vari proiettori contemporaneamente.
- Se si desidera controllare il proiettore con un ID di telecomando specifico, accertarsi che l'ID del telecomando corrisponda all'ID del telecomando sul proiettore. (► pagina 18)

Logo

Impostare questa funzione per visualizzare il logo di Panasonic all'accensione del proiettore.

- 1) Premere ▲ ▼ per selezionare [Logo].
- 2) Premere ► per visualizzare la finestra di dialogo delle impostazioni.
- 3) Premere ◀▶ per passare tra [ATTIVA] e [DISATT.].

ATTIVA	All'accensione del proiettore comparirà il logo.
DISATT.	All'accensione del proiettore non comparirà il logo.

UART Mode

Usare questa funzione per selezionare la funzione RS-232 o LAN.

- 1) Premere ▲ ▼ per selezionare [UART Mode].
- 2) Premere ► per visualizzare la finestra di dialogo impostazioni.
- 3) Premere ◀▶ per selezionare la voce richiesta.

LAN	Controlla il proiettore attraverso il terminale <LAN>.
RS-232	Controlla il proiettore attraverso il terminale <SERIAL IN>.

Nota

- Quando si seleziona [RS-232], [LAN (STANDBY)] e le voci di [LAN] sono disabilitate.

LAN (STANDBY)

Usare questa funzione per utilizzare la funzione di rete quando il proiettore è in modalità standby.

- 1) Premere il ▲ ▼ per selezionare [LAN (STANDBY)].
- 2) Premere il ► per visualizzare la finestra di dialogo di Impostazione.
- 3) Premere ◀▶ per commutare [ATTIVA]/[DISATT.].

ATTIVA	La funzione LAN è disponibile in modalità standby.
DISATT.	La funzione LAN non è disponibile in modalità standby.

Ripristina

Restituisce tutti i dati impostato nel menu [Impostazione] sui valori predefiniti di fabbrica.

- 1) Premere il ▲ ▼ per selezionare [Ripristina].
- 2) Premere il ► per visualizzare la finestra di dialogo di Impostazione.
- 3) Premere il ▲ ▼ per selezionare [Si].
- 4) Premere ► per eseguire.

Nota

- La lampada usata l'ultima volta impostata dall'utente nel menu [Sicurezza] non sarà azzerata.

Audio

Selezionare [Audio] nel Menu principale (vedere "Menu Modalità di funzionamento" a pagina 31), quindi selezionare la voce desiderata nel sottomenu.



Mute

Disattiva temporaneamente il suono.

- 1) Premere il ▲ ▼ per selezionare [Mute].
- 2) Premere il ► per visualizzare la finestra di dialogo di Impostazione.
- 3) Premere ◀► per commutare [ATTIVA]/[DISATT.].

ATTIVA	Silenza l'audio.
DISATT.	Emette l'audio.

- Anche premendo il tasto <MUTE> sul telecomando si attiva/disattiva il suono.

Volume

Regola il volume.

- 1) Premere il ▲ ▼ per selezionare [Volume].
- 2) Premere il ► per visualizzare la finestra di dialogo di regolazione.
- 3) Premere il ◀► per regolare il volume.

Operazione	Regolazione	Campo di regolazione
Premere il ►.	Alza il volume	Valore massimo 32
Premere il ◀.	Abbassa il volume	Valore minimo 0

- Inoltre, è possibile premere i tasti <VOLUME +/-> sul telecomando o sul pannello di controllo.

In Modo di attesa (Audio)

Questa funzione si usa per commutare il segnale audio in uscita dal terminale <VARIABLE AUDIO OUT> On/Off al modo di attesa.

- 1) Premere il ▲ ▼ per selezionare [In Modo di attesa (Audio)].
- 2) Premere il ► per visualizzare la finestra di dialogo di regolazione.
- 3) Premere ◀► per commutare [ATTIVA]/[DISATT.].

ATTIVA	Produce il segnale audio dal terminale <VARIABLE AUDIO OUT> al modo di attesa.
DISATT.	Silenza il segnale audio dal terminale <VARIABLE AUDIO OUT> in modo di attesa.

Nota

- Quando si imposta la funzione [In Modo di attesa (Audio)] su [ATTIVA] e in stato modo di attesa, il segnale audio collegato al terminale <AUDIO 1 IN> può essere prodotto dal terminale <VARIABLE AUDIO OUT>. Il livello di uscita del segnale audio è fisso e non è possibile regolarlo.

Opzioni

Selezionare [Opzioni] nel Menu principale (vedere "Menu Modalità di funzionamento" a pagina 31), quindi selezionare la voce desiderata nel sottomenu.

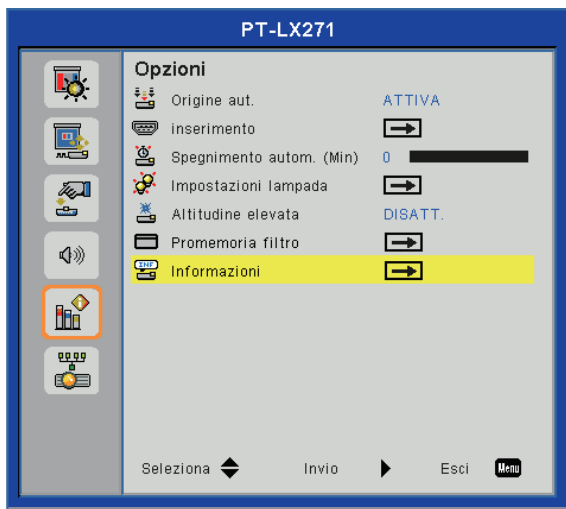

Origine aut.

Impostare la funzione di ricerca automatica del segnale all'accensione o quando si perde la sorgente del segnale in ricezione.

- 1) Premere il ▲ ▼ per selezionare [Origine aut.].
- 2) Premere il ► per visualizzare la finestra di dialogo di Impostazione.
- 3) Premere ◀ ► per commutare [ATTIVA]/[DISATT.].

ATTIVA	Così facendo, si cercheranno e visualizzeranno automaticamente le sorgenti di segnale contrassegnate in [Inserimento] all'accensione quando si perde la sorgente del segnale in ricezione.
DISATT.	Quando si perde la sorgente del segnale in ricezione, non cercherà altre sorgenti.

- Ordine di ricerca e visualizzazione: [Computer 1] → [Computer 2] → [HDMI] → [Video] → [Computer 1] → ...

Inserimento

Impostare la sorgente del segnale di ricerca automatica per [Origine aut.].

- 1) Premere il ▲ ▼ per selezionare [Inserimento].
- 2) Premere il ► per visualizzare la finestra di dialogo di Impostazione.
 - Comparirà la finestra di dialogo del menu [Inserimento].



- 3) Premere ▲ ▼ per selezionare l'inserimento che si desidera cercare, quindi premere ►.

- L'ingresso con un segno di spunta potrà essere cercato quando si imposta [Origine aut.] su [ATTIVA].
- Per eliminare il segno di spunta, scegliere l'elemento desiderato e premere ►.

Spegnimento autom. (Min)

Impostare l'ora per spegnere automaticamente il proiettore in assenza di segnale di ingresso.

- 1) Premere il ▲ ▼ per selezionare [Spegnimento autom. (Min)].
- 2) Premere il ► per visualizzare la finestra di dialogo di regolazione.
- 3) Premere ◀ ► per regolare il timer di spegnimento (Min).

- Quando questa funzione è impostata su [0 (min)], è disabilitata.
- È possibile impostare il tempo a intervalli di 5 minuti e il tempo di impostazione più lungo è di 120 minuti.

Nota

- 60 secondi prima dello spegnimento automatico, comparirà la schermata del conto alla rovescia. Durante il conto alla rovescia, la schermata scomparirà in presenza di segnale di ingresso o funzionamento del proiettore.

Impostazioni lampada

Visualizza e imposta le impostazioni dettagliate della lampada.

- 1) Premere il ▲ ▼ per selezionare [Impostazioni lampada].
- 2) Premere il ► per visualizzare la finestra di dialogo di Impostazione.

■ Uso lampada (normale)

- Visualizza le ore di utilizzo della lampada in modalità alimentazione lampada [Normale].

■ Uso lampada (eco)

- Visualizza le ore di utilizzo della lampada (in tempo reale) in modalità di alimentazione [Auto] / [ECO1](ECO) / [ECO2]. Il tempo viene visualizzato sotto forma di totale del tempo secondo ogni impostazione della modalità di alimentazione della lampada [Auto], [ECO1](ECO) e [ECO2].

■ Promemoria lampada

- 1) Premere il ▲ ▼ per selezionare [Promemoria lampada].
- 2) Premere il ► per visualizzare la finestra di dialogo di Impostazione.
- 3) Premere ◀ ► per commutare [ATTIVA]/[DISATT.].

ATTIVA	Visualizza il messaggio di avvertenza della lampada. (► pagina 53)
DISATT.	Il messaggio di avvertenza della lampada non sarà visualizzato.

Opzioni

Attenzione

- Se [Promemoria lampada] [impostato su [Spento], il messaggio di avvertimento della lampada non sarà visualizzato quando la durata della lampada raggiunge il termine. In tal caso, controllare la durata della lampada con i valori in [Uso lampada (normale)] e [Uso lampada (eco)].

Modalità lampada

- Seleziona la modalità di alimentazione della lampada desiderata in varie situazioni.

- 1) Premere il ▲ ▼ per selezionare [Modalità lampada].
- 2) Premere il ► per visualizzare la finestra di dialogo di Impostazione.
- 3) Premere il ◀▶ per selezionare la voce desiderata.

Normale	Luminosità normale.
Auto	Il livello della luminosità dei contenuti viene rilevato automaticamente per ridurre in modo notevole il consumo di energia della lampada durante i periodi di inattività.
ECO1 / ECO*1	Una luminosità inferiore riduce il consumo di energia della lampada e ne prolunga la durata.
ECO2*1	La luminosità minima riduce il consumo di energia della lampada e ne prolunga la durata.

*1: Normale / Auto / ECO1 / ECO2 per PT-LX351E
Normale / Auto / ECO per PT-LW321E / PT-LW271E / PT-LX321E / PT-LX271E.

Nota

- In assenza di segnale per oltre 5 minuti, l'alimentazione della lampada sarà diminuita automaticamente per il risparmio energetico.

Cancellare ore lampada

- Azzerare l'utilizzo della lampada dopo la sostituzione di quest'ultima.

- 1) Premere il ▲ ▼ per selezionare [Cancellare ore lampada].
- 2) Premere il ► per visualizzare la finestra di dialogo di Impostazione.
- 3) Premere ▲ ▼ per commutare [Si]/[No].
- 4) Premer ► per eseguire.

Altitudine elevata

Impostare su [ATTIVA] quando si usa il proiettore ad altezze di circa 1 000 m e di circa 3 000 m.

- 1) Premere il ▲ ▼ per selezionare [Altitudine elevata].
- 2) Premere il ► per visualizzare la finestra di dialogo di regolazione.

- 3) Premere ◀▶ per commutare [ATTIVA]/[DISATT.].

ATTIVA	Per altezze di circa 1 000 m e di circa 3 000 m.
DISATT.	Per altezze inferiori a circa 1 000 m.

Nota

- Quando si seleziona [ATTIVA], la velocità e il rumore della ventola aumenteranno.

Promemoria filtro

Impostare il ciclo di pulizia dei filtri e azzerare il tempo di utilizzo dei filtri.

- 1) Premere il ▲ ▼ per selezionare [Promemoria filtro].
- 2) Premere il ► per visualizzare la finestra di dialogo di Impostazione.

Promem Filtri (Ora)

- Impostare il timer per visualizzare il messaggio di promemoria filtro. (► pagina 51)

- 1) Premere il ▲ ▼ per selezionare [Promem Filtri (Ora)].
- 2) Premere il ► per visualizzare la finestra di dialogo di regolazione.
- 3) Premere ◀▶ per impostare l'ora.
 - Il valore predefinito di fabbrica è di 0 ore.
 - È possibile impostare il tempo a intervalli di 50 ore il tempo di impostazione più lungo è di 1 000 ore.

Avviso pulizia

- Azzerare il tempo di utilizzo del filtro.
- Azzerare il contatore filtro dopo aver pulito o sostituito il filtro.

- 1) Premere il ▲ ▼ per selezionare [Avviso pulizia].
- 2) Premere il ► per visualizzare la finestra di dialogo di Impostazione.
- 3) Premere ▲ ▼ per commutare [Si]/[No].
- 4) Premer ► per eseguire.

Nota

- Si consiglia di pulire i filtri dell'aria regolarmente ogni 500 ore di utilizzo.

Informazioni

Visualizza informazioni sulla sorgente del segnale di ingresso e lo stato delle impostazioni del proiettore.

- 1) Premere il ▲ ▼ per selezionare [Informazioni].
- 2) Premere ► per visualizzare la casella di dialogo delle informazioni.
 - Visualizza [Nome modello], [Sorgente], [Risoluz.], [Versione software], [Spazio colore] e [Proporzioni].

Selezionare [LAN] nel Menu principale (vedere "Menu Modalità di funzionamento " a pagina 31), quindi selezionare la voce desiderata nel sottomenu.

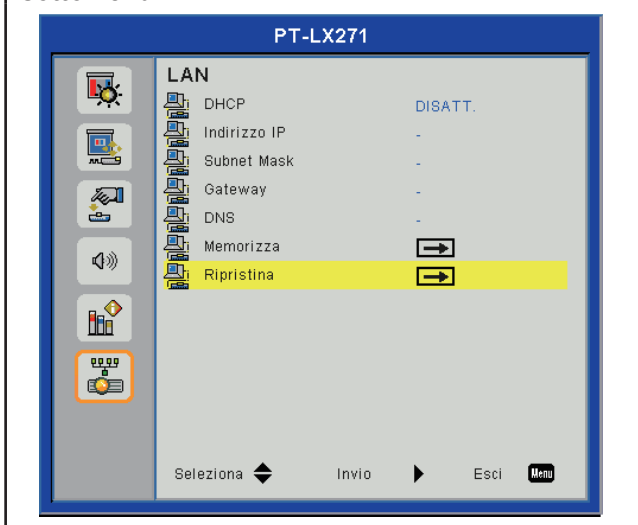

Nota

- Le impostazioni che seguono sono impostate prima della spedizione del proiettore dalla fabbrica.

DHCP	DISATT.
Indirizzo IP	192.168.10.100
Subnet mask	255.255.255.0
Gateway	192.168.10.1
DNS	0.0.0.0

- Se si desidera usare un server DHCP, accertarsi che quest'ultimo sia abilitato.
- Per ulteriori informazioni sull'indirizzo IP, la maschera di sottorete, il gateway e DNS, contattare il proprio amministratore di rete.

DHCP

Imposta se usare il server DHCP.

- 1) Premere il ▲ ▼ per selezionare [DHCP].
- 2) Premere il ► per visualizzare la finestra di dialogo di Impostazione.
- 3) Premere ▲ ▼ per commutare [ATTIVA]/[DISATT.].
 - Premere il tasto <MENU> per uscire dalla commutazione e tornare al menu precedente.
- 4) Premere ► per confermare.
 - Dopo aver selezionato [ATTIVA], comparirà il messaggio sul riavvio della LAN. L'impostazione del DHCP termina alla scomparsa del messaggio.
- 5) Per uscire, premere <MENU>.

ATTIVA

Il proiettore acquisirà automaticamente l'indirizzo IP.

DISATT.

L'utente deve impostare manualmente [Indirizzo IP], [Subnet Mask], [Gateway] e [DNS].

Indirizzo IP

Selezionare un indirizzo IP del proiettore collegato alla rete.

- 1) Premere il ▲ ▼ per selezionare [Indirizzo IP].
- 2) Premere il ► per visualizzare la finestra di dialogo di Impostazione.
- 3) Premere ▲ ▼ ◀▶ per inserire i numeri.
- 4) Per uscire, premere <MENU>.

Subnet Mask

Selezionare la Subnet Mask del proiettore per la connessione di rete.

- 1) Premere il ▲ ▼ per selezionare [Subnet Mask].
- 2) Premere il ► per visualizzare la finestra di dialogo di Impostazione.
- 3) Premere ▲ ▼ ◀▶ per inserire i numeri.
- 4) Per uscire, premere <MENU>.

Gateway

Selezionare il Gateway del proiettore per la connessione di rete.

- 1) Premere il ▲ ▼ per selezionare [Gateway].
- 2) Premere il ► per visualizzare la finestra di dialogo di Impostazione.
- 3) Premere ▲ ▼ ◀▶ per inserire i numeri.
- 4) Per uscire, premere <MENU>.

DNS

Selezionare il DNS del proiettore per la connessione di rete.

- 1) Premere il ▲ ▼ per selezionare [DNS].
- 2) Premere il ► per visualizzare la finestra di dialogo di Impostazione.
- 3) Premere ▲ ▼ ◀▶ per inserire i numeri.
- 4) Per uscire, premere <MENU>.

Memorizza

Salva le impostazioni di rete.

- 1) **Premere il ▲ ▼ per selezionare [Memorizza].**
- 2) **Premere il ► per visualizzare la finestra di dialogo di Impostazione.**
- 3) **Premere ▲ ▼ per commutare [Si]/[No].**
- 4) **Premere ► per eseguire.**
 - Selezionare [Si] per iniziare l'esecuzione e comparirà il messaggio di riavvio. La procedura di memorizzazione termina alla scomparsa del messaggio.

Ripristina

Restituisce tutti i dati impostato nel menu [LAN] sui valori predefiniti di fabbrica.

- 1) **Premere il ▲ ▼ per selezionare [Ripristina].**
- 2) **Premere il ► per visualizzare la finestra di dialogo di Impostazione.**
- 3) **Premere ▲ ▼ per commutare [Si]/[No].**
- 4) **Premere ► per eseguire.**
 - Selezionare [Si] per iniziare l'esecuzione e comparirà il messaggio di riavvio. La procedura di azzeramento termina alla scomparsa del messaggio.

Collegamenti di rete

Il proiettore ha una funzione di rete e sono disponibili le seguenti operazioni dal computer, usando il controllo

- Impostazione e regolazione del proiettore.
- Visualizzazione dello stato del proiettore.
- Trasmissione di un messaggio e-mail quando si verifica un problema col proiettore.

Questo proiettore supporta "Crestron RoomView" e il seguente software applicativo della società Crestron.

(➔ pagina 49)

- RoomView Express

Attenzione

- Collega la LAN all'apparecchiatura interna.
- Impostare [UART Mode] nel menu [Impostazione] su [LAN] prima di controllare il proiettore attraverso il terminale <LAN>.

Nota

- È necessario un cavo LAN per usare la funzione di rete.

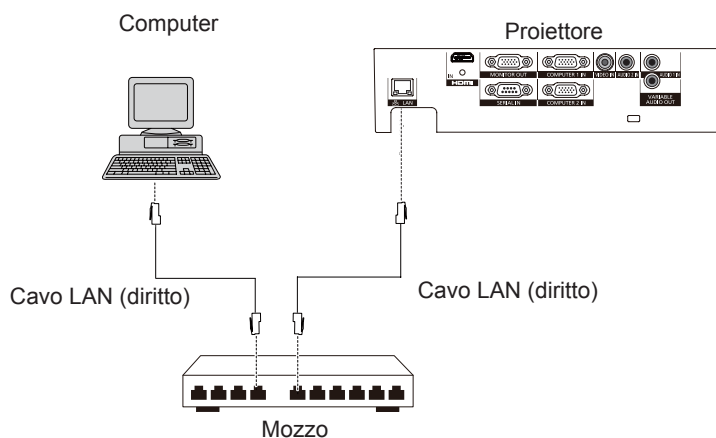

- È necessario un browser web per usare questa funzione. Assicurarsi in anticipo che il browser web possa essere utilizzato.
Sistemi operativi compatibili: Windows XP/Windows Vista/Windows 7, Mac OS X v10.4/v10.5/v10.6/v10.7
Browser compatibili: Internet Explorer 7.0/8.0/9.0, Safari 4.0/5.0 (Mac OS)
- È necessaria la comunicazione con un server e-mail per usare la funzione e-mail. Assicurarsi in anticipo che l'e-mail possa essere utilizzata.
- Usare un cavo LAN (Cavo STP) compatibile con categoria 5 o superiore.
- Usare un cavo LAN di lunghezza non maggiore di 100 m.

Nome e funzione delle parti funzionali della rete

(1) Lampada ACT (giallo)

Lampeggia quando la funzione della rete LAN è in corretto stato operativo.

(2) Terminale LAN (10BASE-T/100BASE-TX)

Si usa per collegare il cavo LAN qui.

(3) Lampada LINK (verde)

Si accende quando ci si collega alla rete.

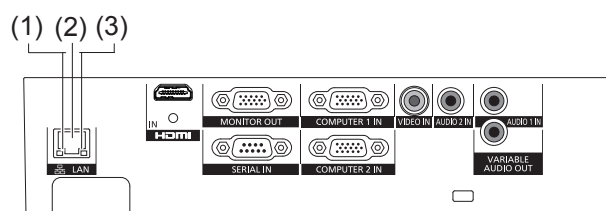

Funzionamento del computer mediante rete

La connessione è realizzabile con LAN cablata. Tuttavia, accertarsi con l'amministratore del sistema delle impostazioni della rete prima di modificare qualsiasi impostazione.

- 1) **Accendere il computer.**
- 2) **Realizzare l'impostazione della rete in base alle indicazioni fornite dall'amministratore del sistema.**

Se le impostazioni del proiettore sono quelle predefinite (➔ pagina 43), è possibile usare il computer con le seguenti impostazioni di rete.

DHCP	DISATT.
Indirizzo IP	192.168.10.101
Subnet mask	255.255.255.0
Gateway	192.168.10.1
DNS	Nessuno

Web Management

- 1) **Avvia il browser WEB del computer.**
- 2) **Casella di inserimento dell'URL del browser WEB e impostazione dell'indirizzo IP del proiettore.**



- 3) **Inserire la password.**
 - Inserire la password amministratore. (➔ pagina 48)

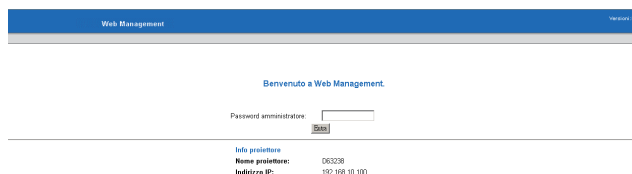

- 4) **Fare clic sul tasto Entra.**
 - Visualizza la pagina [Homepage].

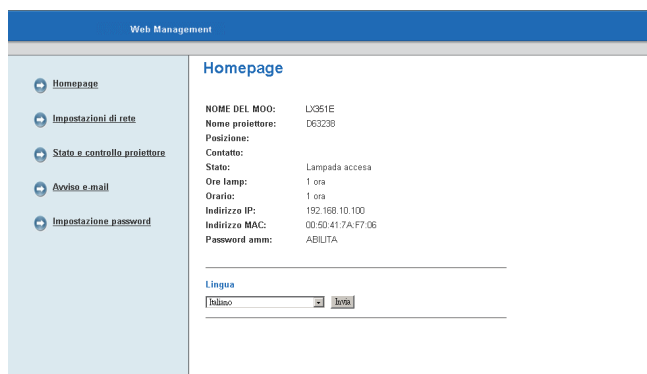

- Selezionare il menu delle pagine a sinistra per visualizzare la pagina del dettagli.

Nota

- Per motivi di sicurezza, impostare una password amministratore per la gestione web e limitare gli utenti che possono collegarsi. (➔ pagina 48)
- La connessione di rete sarà scollegata quando si disinserisce l'alimentazione, ad esempio togliendo il cavo di alimentazione dalla presa. Quando si desidera utilizzare il browser WEB dopo aver ricollegato l'alimentazione, premere [F5] sulla tastiera per aggiornare il browser.

Descrizione del menu principale

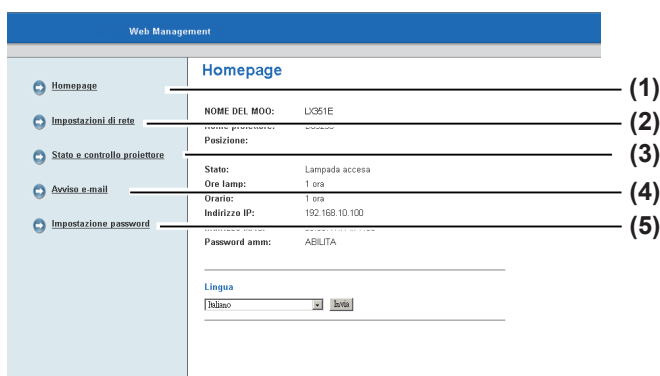

- (1) **[Homepage]**
Fare clic su questa voce e comparirà [Homepage].
- (2) **[Impostazioni di rete]**
Fare clic su questa voce e comparirà [Impostazioni di rete].
- (3) **[Stato e controllo proiettore]**
Fare clic su questa voce e comparirà [Stato e controllo proiettore].
- (4) **[Avviso e-mail]**
Fare clic su questa voce e comparirà [Avviso e-mail].
- (5) **[Impostazione password]**
Fare clic su questa voce e comparirà [Impostazione password].

Homepage

Visualizza le informazioni di base del proiettore.

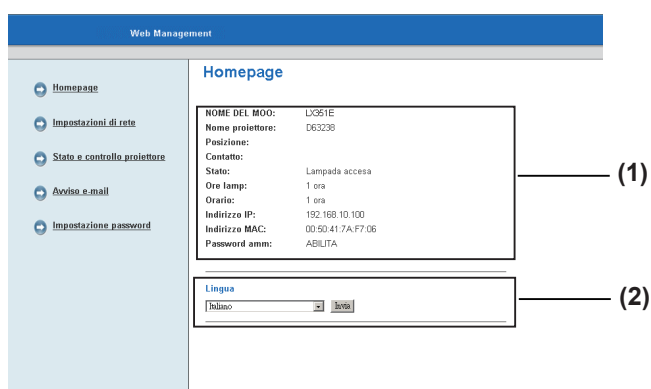

- (1) **[Homepage]**
Conferma le informazioni sul proiettore. Comparirà il tempo di utilizzo della lampada [Ore Lamp](valore corrispondente) e l'ora di funzionamento del proiettore [Orario].
- (2) **[Lingua]**
Selezionare la lingua di visualizzazione della Web Management (21 lingue).
 - Commutare le lingue tra Inglese / Tedesco / Francese / Italiano / Spagnolo / Olandese / Portoghese / Giapponese / Cinese tradizionale / Cinese semplificato / Coreano / Russo / Polacco / Svedese / Arabo / Turco / Norvegesi / Ceco / Ungheresi / Kazako / Thai.
 Il menu su schermo della lingua del proiettore non può essere cambiato dal menu di gestione web.

Impostazioni di rete

Imposta le impostazioni LAN del proiettore, premere [Salva] per memorizzare le impostazioni.

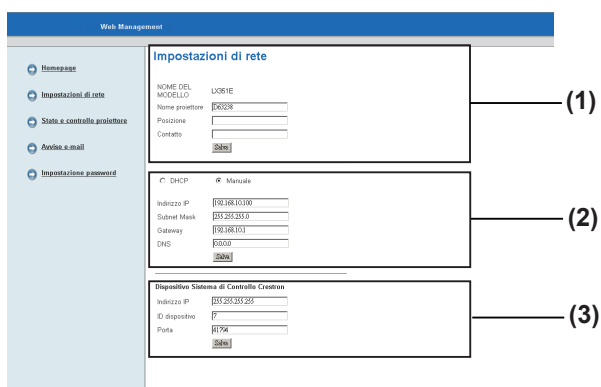

- (1) **[NOME DEL MODELLO] [Nome proiettore] [Posizione] [Contatto]**
Inserire le informazioni di base del proiettore e premere [Salva].
- (2) **[DHCP] [Manuale]**
Selezionare [DHCP] quando la funzione client DHCP è abilitata.
[Indirizzo IP] [Subnet Mask] [Gateway] [DNS]
Quando il server DHCP non è disponibile, selezionare [Manuale] e inserire [Indirizzo IP], [Subnet Mask], [Gateway] e [DNS].
- (3) **[Dispositivo Sistema di controllo Crestron]**
Inserire [Indirizzo IP], [ID Dispositivo] e [Porta] quando si usa Crestron RoomView e premere [Salva].

Attenzione

- Per motivi di sicurezza, nelle colonne [Posizione] e [Contatto] non inserire informazioni che possano far risalire alla propria località o al proprio nome.

Stato e controllo proiettore

Imposta lo stato del proiettore e regola i controlli dell'immagine e dell'audio.

(1) [Stato proiettore]

Conferma lo stato del proiettore. Premere il tasto [Aggiorna] per aggiornare. Premere il tasto [Acceso] o [Spento] per mettere in funzione lo stato di alimentazione. Imposta l'ora in cui il proiettore si spegne automaticamente in assenza di ingresso di segnale in [Risparmio energetico]. Confermare lo [stato di avviso] delle condizioni anomale.

(2) [Controllo Immagine]

Regola l'immagine del proiettore. Usare il tasto [Regolazione auto] per regolare l'immagine in base alla posizione e dimensione ottimali.

(3) [Comando audio]

Regola il volume del proiettore.

Avviso e-mail

Imposta l'avviso email e l'impostazione SMTP e la condizione di avviso del proiettore, premere [Salva] per memorizzare le impostazioni.

(1) [Avviso e-mail]

Fare clic su [ABILITA] quando si usa la funzione E-mail. Eseguire il login [TO], [CC], [Da] degli indirizzi email per abilitare la notifica email anomala. {fino a 40 caratteri in byte singolo (15+@+24)}. Si possono inserire informazioni su [Oggetto] come la posizione del proiettore che informa il mittente dell'email (fino a 30 caratteri in byte singolo)

(2) [Imp.SMTP]

Eseguire il login [Server SMTP in uscita] (fino a 30 caratteri in byte singolo) Se quando si invia la posta sono necessari l'autenticazione POP o SMTP, inserire il nome del server e la password del server POP o del server SMTP.

(3) [Condizioni d'avviso]

Inserire l'[Indirizzo IP], [ID Dispositivo], [Porta] quando si usa Crestron RoomView e premere [Salva]. (➔ pagina 58)

Nota

- La funzione email di questo proiettore non è compatibile con il server SMTP avanzato.

Impostazione password

Impostare una password perché l'amministratore possa gestire il web.

(1) [Ammin.]

Quando si imposta la password, fare clic su [ABILITA] e inserire sia la [Nuova password] sia la [Conferma password] {4 caratteri a byte singolo (0~9, A~Z, a~z)}, poi fare clic su [Invia].

Strumento di controllo Crestron RoomView

"Crestron RoomView" è un sistema sviluppato da Crestron Electronics, Inc. che gestisce e controlla collettivamente dispositivi multipli di sistema connessi tramite la rete, da un computer.

Per dettagli su "Crestron RoomView", fare riferimento al sito web Crestron Electronics, Inc. (Disponibile solo in inglese.)

<http://www.crestron.com/>

Per il download di "RoomView Express", fare riferimento al sito web Crestron Electronics, Inc. (Disponibile solo in inglese.)

<http://www.crestron.com/getroomview>

Esempio di immagine RoomView Express

- La seguente immagine è l'esempio di partenza del [RoomView Express] scaricato dopo l'installazione.
- Per i dettagli del funzionamento, consultare [RoomView Help File].

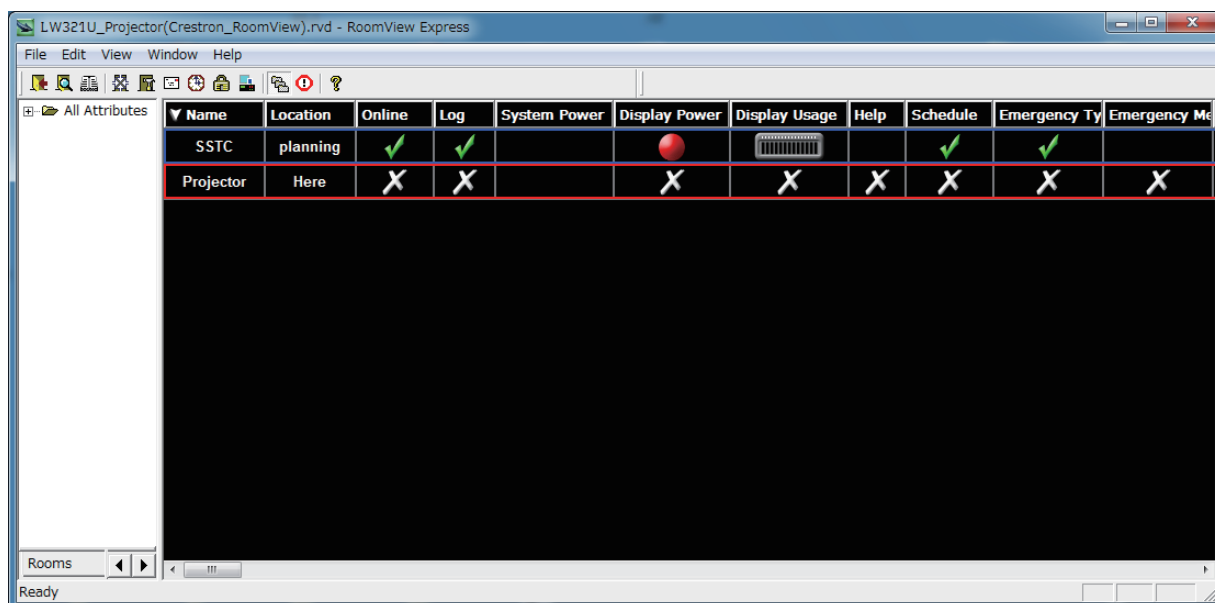

Informazioni sullo stato della spia

Se sia accende una spia

Gli eventuali problemi che si dovessero verificare all'interno del proiettore sono segnalati mediante le spie <TEMP> e/o <LAMP>. Di seguito si descrive come risolvere i problemi segnalati.

Attenzione

- Prima di procedere con le operazioni indicate, spegnere sempre l'alimentazione del proiettore con la procedura descritta in "Spegnimento del proiettore". (➔ pagina 27)
- Controllare lo stato dell'alimentazione segnalato dalla spia <ON(G)/STANDBY(R)>. (➔ pagina 26)

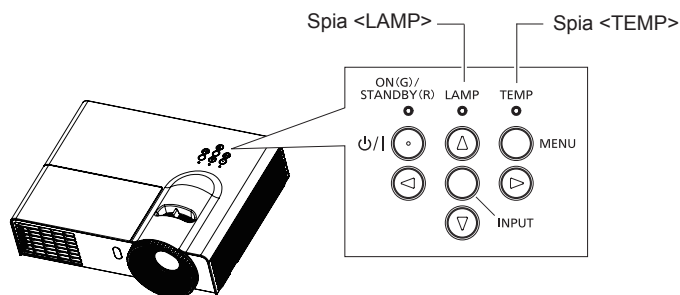

Spia <TEMP>

Stato della spia	Stato	Controllare	Soluzione
Accesa con luce rossa	Temperatura eccessiva	La porta di immissione/sfiato dell'aria è bloccata?	Togliere eventuali oggetti che bloccano la porta di immissione/sfiato dell'aria.
		I filtri dell'aria sono bloccati?	Consultare Pulizia o sostituzione dei filtri dell'aria. (➔ pagine 51-53)
		La temperatura della stanza è eccessiva?	Installare il proiettore in un luogo con una temperatura ambiente compresa tra 5°C e 40°C*.
		Il proiettore viene usati a un'altezza superiore a 1 000 m?	- Usare il proiettore a un'altezza compresa tra circa 1 000 m e circa 3.000 m e impostare [Altezza elevata] su [ATTIVA]. (➔ pagina 42) - Non usare il proiettore ad altezze di circa 3 000 m.
Luce rossa lampeggiante	Si è arrestata la ventola	--	Scollegare la spina di alimentazione dalla presa e contattare il rivenditore.

* Per altezze inferiori a circa 750 m. Quando si usa il proiettore ad altezze comprese tra circa 750 m e circa 1 500 m slm, la temperatura sarà compresa tra 5°C e 35°C. Quando si usa il proiettore ad altezze comprese tra circa 1 500 m e circa 3 000 m slm, la temperatura sarà compresa tra 5°C e 30°C.

Spia <LAMP>

Stato della spia	Stato	Controllare	Soluzione
Accesa con luce rossa	La lampada non si accende, o si spegne durante la proiezione	Il proiettore è stato acceso immediatamente dopo lo spegnimento?	Accendere il proiettore fino a che la lampada non si sia completamente raffreddata.
		Guasto della lampada; alimentazione anomala della lampada; lampada rotta	Scollegare la spina di alimentazione dalla presa e contattare il rivenditore.

Nota

- Quando si riavvia il proiettore, spegnerlo, scollegare il cavo di alimentazione e poi attendere 30 secondi o più prima di ricollegarla.
- Se la spia <TEMP> si accende o lampeggia o la spia <LAMP> si accende nonostante aver intrapreso l'azione precedente, scollegare il cavo di alimentazione CA e contattare il rivenditore per la riparazione.

Manutenzione/sostituzione

Prima della pulizia/sostituzione dell'unità

- Prima di eseguire operazioni di manutenzione o di sostituzione delle parti, spegnere sempre l'alimentazione ed estrarre la spina di alimentazione dalla presa a parete. (➔ pagine 25, 27)
- Assicurarsi di osservare la procedura di "Spegnimento del proiettore" (➔ pagina 27) quando si esegue il collegamento dell'alimentazione.

Manutenzione

Corpo del proiettore

Rimuovere sporco e polvere con un panno morbido e asciutto.

- Se lo sporco è ostinato, pulirlo con un panno bagnato con acqua e ben strizzato per rimanere solo inumidito. Asciugare quindi il proiettore con un panno asciutto.
- Non utilizzare benzina, diluenti, alcool denaturato od altri solventi. Il loro utilizzo potrebbe danneggiare il corpo esterno del proiettore.
- Quando si usano spolverini trattati con sostanze chimiche, seguire le relative istruzioni.

Superficie del vetro anteriore dell'obiettivo

Rimuovere la sporcizia e la polvere dalla superficie frontale dell'obiettivo con un panno morbido pulito.

- Non usare un panno con superficie abrasiva o che contenga umidità, olio o polvere.
- Non applicare una forza eccessiva quando si pulisce l'obiettivo poiché è fragile.

Attenzione

- L'obiettivo e lo specchio sono in vetro. Eventuali impatti o una forza eccessiva durante la pulizia potrebbero graffiare la superficie. Maneggiare con cura.

Filtri dell'aria

Se nel filtro dell'aria si accumula troppa polvere, la temperatura interna del proiettore non può essere mantenuta al livello normale. Pulire i filtri dell'aria dopo ogni 500 ore di utilizzo.

- Quando compare il messaggio Promemoria filtro.

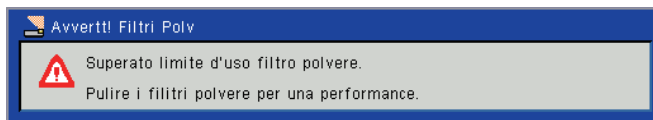

- Quando la spia <TEMP> si accende in rosso e poi il proiettore si spegne automaticamente.

- 1) Spegnere il proiettore e disinserire il cavo di alimentazione CA dalla relativa presa.
- 2) Prima, ripulire dalla polvere il proiettore e gli sfiati dell'aria attorno a esso.
- 3) Estrarre i filtri dell'aria dritto e lentamente con afferrando le manopole.

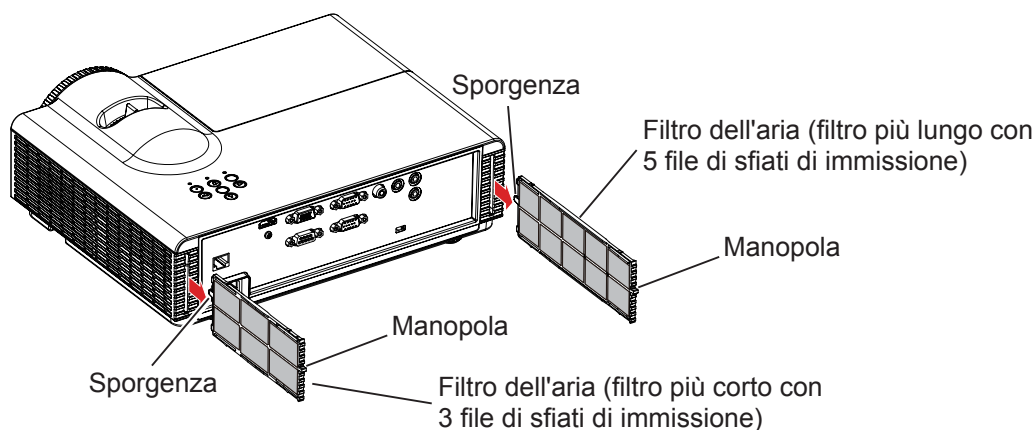

4) Pulizia dei filtri dell'aria

- Aspirare la sporcizia e la polvere dai filtri dell'aria.

Manutenzione/sostituzione

5) Installare i filtri dell'aria.

- Tenere i filtri dell'aria con la sporgenza in alto rivolta verso il pannello superiore come illustrato in figura e inserirli fino a udire uno scatto.

6) Azzerare il [Promemoria filtro].

- Inserire l'alimentazione e realizzare [Avviso pulizia] nel menu [Options]. (➔ pagina 42)

Attenzione

- Spegnere sempre l'alimentazione prima di procedere con la sostituzione del gruppo filtri dell'aria.
- Assicurarsi di inserire il filtri dell'aria nel modo giusto. Se si utilizza il proiettore senza che il filtri dell'aria sia inserito, il proiettore potrebbe subire danni a causa della presenza di sporco o polvere.

Nota

- Se il filtro dell'aria è stato danneggiato o non è possibile rimuovere la polvere/sporcizia, sostituire con un filtro nuovo.
- La spia <TEMP> si accende e compare il messaggio di avvertimento temperatura a causa dell'intasamento entro 500 ore, a seconda dell'ambiente di utilizzo. In tal caso, pulire il filtro dell'aria a intervalli più brevi.

Sostituzione dell'unità

■ Filtri dell'aria

Occorre sostituire il filtro dell'aria quando la pulizia diventa inefficace.

È disponibile un filtro dell'aria da ricambio separatamente (componente di manutenzione).

Per i filtri dell'aria opzionali, contattare il proprio rivenditore.

Inoltre, quando si sostituisce la lampada, sostituire anche i filtri dell'aria.

Filtro dell'aria (Numero parte: filtro più lungo con 5 file di sfiati di immissione H518PC13G041, filtro più corto con 3 file di sfiati di immissione H518PC12G041) sono inclusi con la lampada di ricambio [ET-LAL330 / ET-LAL340 / ET-LAL331].

■ Sostituzione dei gruppi filtro dell'aria

- 1) Spegnere il proiettore e disinserire il cavo di alimentazione CA dalla relativa presa.
- 2) Prima, ripulire dalla polvere il proiettore e gli sfiati dell'aria attorno a esso.
- 3) Estrarre i filtri dell'aria dritto e lentamente con afferrando le manopole.

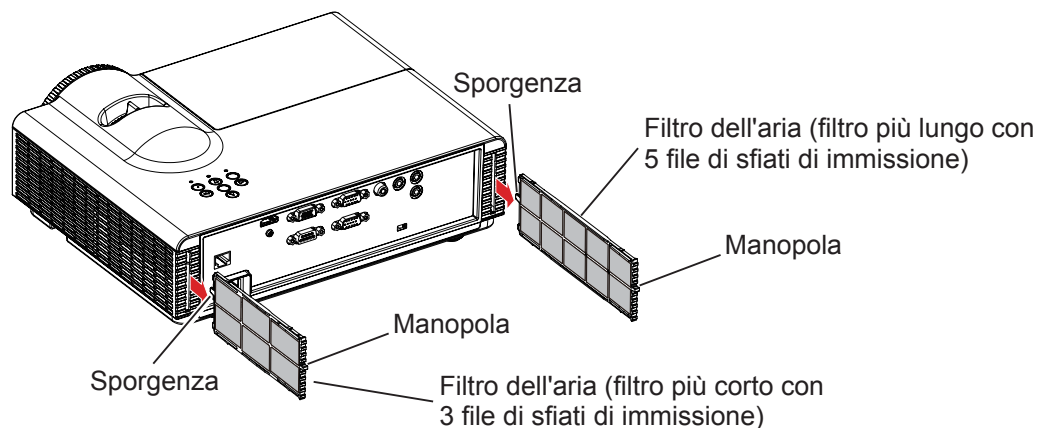

4) Installare i filtri dell'aria nuovi (filtri di ricambio).

- Tenere i filtri dell'aria con la sporgenza in alto rivolta verso il pannello superiore come illustrato in figura e inserirli fino a udire uno scatto.

5) Azzerare il [Promemoria filtro].

- Inserire l'alimentazione e realizzare [Avviso pulizia] nel menu [Options]. (➔ pagina 42)

Attenzione

- Spegnere sempre l'alimentazione prima di procedere con la sostituzione del gruppo filtri dell'aria.
- Per la sostituzione del gruppo filtro dell'aria, assicurarsi che il proiettore sia stabile e lavorare prestando la massima attenzione alla sicurezza, anche in caso di caduta del filtro dell'aria.
- Non usare il proiettore con i filtri dell'aria rimossi. La polvere potrebbe accumularsi sugli elementi ottici provocando una qualità scadente dell'immagine.
- Non mettere nulla negli sfiati dell'aria. In caso contrario, si potrebbe provocare un funzionamento anomalo del proiettore.

Gruppo lampada

Il gruppo lampada è considerato materiale di consumo. V. di "Quando sostituire la lampada" a riguardo della durata. Si raccomanda di rivolgersi a un tecnico autorizzato per la sostituzione del gruppo lampada. Contattare il rivenditore. Rivolgersi al proprio rivenditore per l'acquisto di un'unità lampada sostitutiva. (per PT-LW321E / PT-LW271E / PT-LX271E: ET-LAL330; per PT-LX351E: ET-LAL340; per PT-LX321E: ET-LAL331)

ATTENZIONE:

■ Non sostituire il gruppo lampada mentre è caldo. (Attendere almeno 1 ore dopo l'uso).

Le superfici interne possono presentare temperature molto elevate. Prestare la massima attenzione per evitare lesioni personali.

Note sulla sostituzione del gruppo lampada

- La sorgente luminosa del gruppo lampada è di vetro e può infrangersi in caso di colpi con una superficie dura o se viene lasciata cadere. Maneggiare con cura.
- La sostituzione del gruppo lampada richiede l'utilizzo di un cacciavite tipo Phillips.
- Prestare attenzione alla scivolosità delle mani quando si usa un cacciavite.
- Quando si sostituisce la lampada, accertarsi di tenerla dalla maniglia.
- Quando si sostituisce la lampada perchè non illumina più, esiste una possibilità che sia rotta. Se si sostituisce la lampada di un proiettore installato al soffitto, occorre sempre dare per scontato che sia rotta e occorre posizionarsi in piedi a lato del coperchio della lampada, non al di sotto di essa. Togliere delicatamente il coperchio della lampada. Quando si apre il coperchio della lampada, potrebbero cadere dei pezzetti di vetro. Se dovessero penetrare negli occhi o nella bocca, ricorrere immediatamente alle cure mediche.
- La lampada contiene mercurio. Per lo smaltimento dei gruppi lampada usati, chiedere informazioni alle autorità locali o al proprio rivenditore.

Attenzione

- Prestare attenzione alla scivolosità delle mani quando si usa un cacciavite.

Nota

- I numeri di parte degli accessori e dei componenti venduti separatamente sono soggetti a modifiche senza preavviso.

Quando sostituire il gruppo lampada

Il gruppo lampada è considerato materiale di consumo. La luminosità emessa dalla lampada diminuisce con l'uso. È quindi necessario sostituire il gruppo lampada periodicamente. La durata stimata prima della sostituzione è di 3 000 ore per il PT-LX351E, 4 000 ore per il PT-LX321E, 4 500 ore per il PT-LW321E e 5 000 ore per il PT-LW271E / PT-LX271E. Tuttavia, essa potrebbe essere minore in base alle caratteristiche individuali della lampada, alle condizioni di utilizzo e all'ambiente di installazione. Di conseguenza, si raccomanda vivamente di tenere a disposizione un'unità lampada sostitutiva.

Quando la lampada di proiezione raggiunge il termine della sua durata, sullo schermo compare l'icona cambia lampada. Sostituire subito la lampada con una nuova.

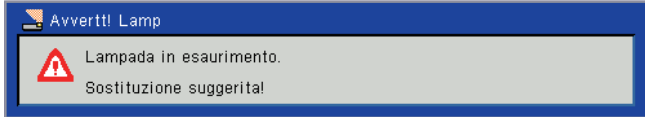
Nome del modello	Tempo funzionamento lampada	Su schermo: messaggio di avvertimento della lampada
		
PT-LX351E	Oltre 2 970 ore	Se la lampada viene usata per oltre 2 970 ore, comparirà il messaggio di avvertimento. Alla pressione di un tasto qualsiasi, il messaggio scomparirà.
PT-LX321E	Oltre 3 970 ore	Se la lampada viene usata per oltre 3 970 ore, comparirà il messaggio di avvertimento. Alla pressione di un tasto qualsiasi, il messaggio scomparirà.
PT-LW321E	Oltre 4 470 ore	Se la lampada viene usata per oltre 4 470 ore, comparirà il messaggio di avvertimento. Alla pressione di un tasto qualsiasi, il messaggio scomparirà.
PT-LW271E PT-LX271E	Oltre 4 970 ore	Se la lampada viene usata per oltre 4 970 ore, comparirà il messaggio di avvertimento. Alla pressione di un tasto qualsiasi, il messaggio scomparirà.

Attenzione

- Se [Promemoria lampada] [impostato su [Spento]], il messaggio di avvertimento della lampada non sarà visualizzato quando la durata della lampada raggiunge il termine. In tal caso, controllare la durata della lampada con i valori in [Uso lampada (normale)] e [Uso lampada (eco)]. (➔ pagina 41)

Nota

- Il periodo di utilizzo di 3 000 ore / 4 000 ore / 4 500 ore / 5 000 ore è una stima approssimativa e non è garantito.
- Per PT-LX351E
Il tempo di utilizzo della lampada viene calcolato internamente con la formula seguente in base al tempo di utilizzo di ciascuna impostazione di [Normale], [Auto], [ECO1] e [ECO2] in [Modalità lampada]:
Tempo di utilizzo della lampada = (Tempo di utilizzo della lampada di [Normale] × 60 + Tempo di utilizzo della lampada di [Auto] × 24 + Tempo di utilizzo della lampada di [ECO1] o [ECO2] × 45) ÷ 60
 - Per stimare la durata della lampada, fare riferimento a [Uso lampada (Normale)] e [Uso lampada (ECO)] nel menu [Impostazioni lampada] (► pagina 41). [Uso lampada (ECO)] corrisponde al totale del tempo reale nelle modalità di alimentazione della lampada [Auto], [ECO1] e [ECO2]. Non vengono visualizzati singolarmente.
 - Tempo di utilizzo della lampada = ([Uso lampada (Normale)] × 60 + [Uso lampada (ECO)] × α₁) ÷ 60
Quando si imposta sia in [Normale] sia in [ECO1]/[ECO2], non utilizzare [Auto]: α₁ = 45
Quando si imposta sia in [Normale] sia in [Auto], non utilizzare [ECO1]/[ECO2]: α₁ = 24
Quando si imposta sia in [ECO1]/[ECO2] sia in [Auto]: 24 < α₁ < 45
Il rapporto α₁ sarà inferiore se il tempo utilizzato di [Auto] è maggiore di quello di [ECO1]/[ECO2].
- Per PT-LX321E
Il tempo di utilizzo della lampada viene calcolato internamente con la formula seguente in base al tempo di utilizzo di ciascuna impostazione di [Normale], [Auto] e [ECO] in [Modalità lampada]:
Tempo di utilizzo della lampada = (Tempo di utilizzo della lampada di [Normale] × 51 + Tempo di utilizzo della lampada di [Auto] × 24 + Tempo di utilizzo della lampada di [ECO] × 34) ÷ 51
 - Per stimare la durata della lampada, fare riferimento a [Uso lampada (Normale)] e [Uso lampada (ECO)] nel menu [Impostazioni lampada] (► pagina 41). [Uso lampada (ECO)] corrisponde al totale del tempo reale nelle modalità di alimentazione della lampada [Auto] e [ECO]. Non vengono visualizzati singolarmente.
 - Tempo di utilizzo della lampada = ([Uso lampada (Normale)] × 51 + [Uso lampada (ECO)] × α₂) ÷ 51
Quando si imposta sia in [Normale] sia in [ECO], non utilizzare [Auto]: α₂ = 34
Quando si imposta sia in [Normale] sia in [Auto], non utilizzare [ECO]: α₂ = 24
Quando si imposta sia in [ECO] sia in [Auto]: 24 < α₂ < 34
Il rapporto α₂ sarà inferiore se il tempo utilizzato di [Auto] è maggiore di quello di [ECO].
- Per PT-LW271E / PT-LX271E
Il tempo di utilizzo della lampada viene calcolato internamente con la formula seguente in base al tempo di utilizzo di ciascuna impostazione di [Normale], [Auto] e [ECO] in [Modalità lampada]:
Tempo di utilizzo della lampada = (Tempo di utilizzo della lampada di [Normale] × 60 + Tempo di utilizzo della lampada di [Auto] × 30 + Tempo di utilizzo della lampada di [ECO] × 50) ÷ 60
 - Per stimare la durata della lampada, fare riferimento a [Uso lampada (Normale)] e [Uso lampada (ECO)] nel menu [Impostazioni lampada] (► pagina 41). [Uso lampada (ECO)] corrisponde al totale del tempo reale nelle modalità di alimentazione della lampada [Auto] e [ECO]. Non vengono visualizzati singolarmente.
 - Tempo di utilizzo della lampada = ([Uso lampada (Normale)] × 60 + [Uso lampada (ECO)] × α₃) ÷ 60
Quando si imposta sia in [Normale] sia in [ECO], non utilizzare [Auto]: α₃ = 50
Quando si imposta sia in [Normale] sia in [Auto], non utilizzare [ECO]: α₃ = 30
Quando si imposta sia in [ECO] sia in [Auto]: 30 < α₃ < 50
Il rapporto α₃ sarà inferiore se il tempo utilizzato di [Auto] è maggiore di quello di [ECO].
- Per PT-LW321E
Il tempo di utilizzo della lampada viene calcolato internamente con la formula seguente in base al tempo di utilizzo di ciascuna impostazione di [Normale], [Auto] e [ECO] in [Modalità lampada]:
Tempo di utilizzo della lampada = (Tempo di utilizzo della lampada di [Normale] × 60 + Tempo di utilizzo della lampada di [Auto] × 27 + Tempo di utilizzo della lampada di [ECO] × 45) ÷ 60
 - Per stimare la durata della lampada, fare riferimento a [Uso lampada (Normale)] e [Uso lampada (ECO)] nel menu [Impostazioni lampada] (► pagina 41). [Uso lampada (ECO)] corrisponde al totale del tempo reale nelle modalità di alimentazione della lampada [Auto] e [ECO]. Non vengono visualizzati singolarmente.
 - Tempo di utilizzo della lampada = ([Uso lampada (Normale)] × 60 + [Uso lampada (ECO)] × α₄) ÷ 60
Quando si imposta sia in [Normale] sia in [ECO], non utilizzare [Auto]: α₄ = 45
Quando si imposta sia in [Normale] sia in [Auto], non utilizzare [ECO]: α₄ = 27
Quando si imposta sia in [ECO] sia in [Auto]: 27 < α₄ < 45
Il rapporto α₄ sarà inferiore se il tempo utilizzato di [Auto] è maggiore di quello di [ECO].

Sostituzione del gruppo lampada

Attenzione

- Quando il proiettore è montato a soffitto, non lavorare con il viso in prossimità del proiettore.
- Montare saldamente il gruppo lampada e il coperchio.
- Qualora si riscontrino difficoltà nell'inserimento del gruppo lampada, estrarlo completamente e provare di nuovo. Se si usa forza eccessiva per installare il gruppo lampada, è possibile danneggiare il connettore di contatto.
- Non allentare altri viti se non quelle indicate.

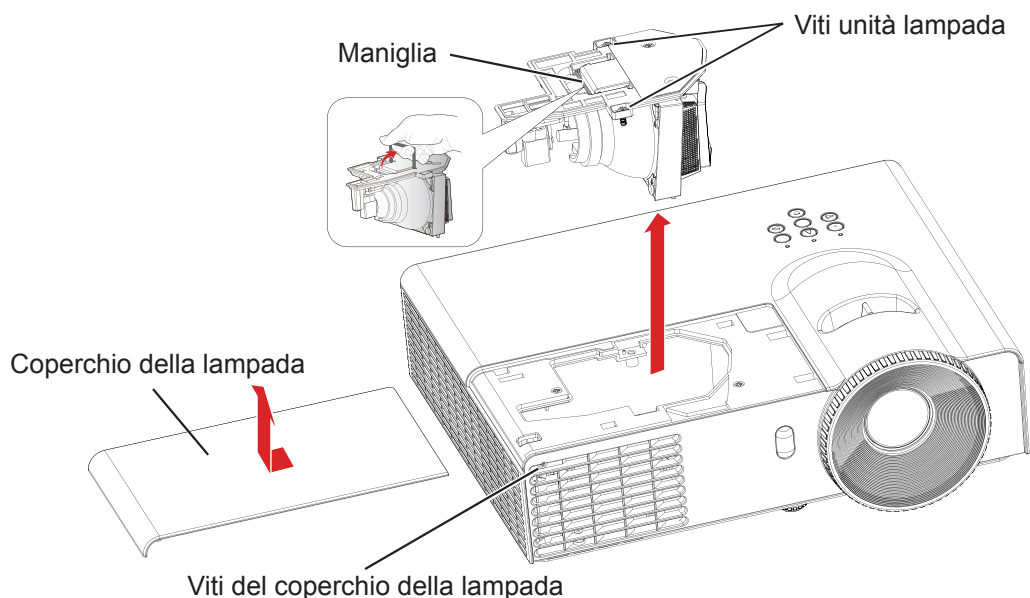

- 1) **Spegnere l'interruttore di alimentazione seguendo la procedura descritta nella sezione "Spegnimento del proiettore" (➔ pagina 27). Disinserire il cavo di alimentazione CA dalla presa a muro. Attendere almeno 1 ora e assicurarsi che il gruppo lampada e le zone circostanti si siano raffreddati.**
- 2) **Utilizzare un cacciavite Phillips per allentare la vite del coperchio della lampada e aprire il coperchio della lampada.**
 - Aprire il coperchio della lampada estraendolo lentamente verso la direzione della freccia.
- 3) **Utilizzare un cacciavite Phillips per allentare due unità viti della lampada fino a quando il viti non girano liberamente. Tirare verso l'alto la maniglia ed estrarre delicatamente la lampada.**
- 4) **Inserire il nuovo gruppo lampada nella direzione corretta. Serrare le due viti di unità lampada saldamente con un cacciavite Phillips.**
- 5) **Chiudere il coperchio della lampada e stringerne la vite saldamente con un cacciavite Phillips.**

Azzerare le ore lampada utilizzate

Dopo aver sostituito la lampada, accertarsi di azzerare il tempo della lampada nel menu [Cancellare ore lampada]. (➔ pagina 42)

Risoluzione dei problemi

Controllare i punti descritti di seguito. Per dettagli, vedere le relative pagine.

Problema	Causa	Pagina di riferimento
L'unità non si accende.	● Il cavo di alimentazione potrebbe essere scollegato.	—
	● Nessuna alimentazione alla presa elettrica.	—
	● Sono scattati gli interruttori di protezione.	—
	● Le spie <LAMP>, <ON(G)/STANDBY(R)> o <TEMP > sono accese con luce fissa o lampeggiante?	26, 50
	● Il coperchio della lampada non è stato installato correttamente.	55
Non appare nessuna immagine.	● La sorgente del segnale video potrebbe non essere collegata correttamente ad un terminale.	24
	● L'impostazione della selezione ingresso potrebbe non essere corretta.	28
	● L'impostazione di regolazione [Luminosità] potrebbe essere all'impostazione minima.	34
	● La sorgente di ingresso che è collegata al proiettore potrebbe avere un problema.	—
	● La funzione [AV mute] potrebbe essere in uso.	14
L'immagine è sfocata.	● La messa a fuoco dell'obiettivo potrebbe non essere stata impostata correttamente.	28
	● Il proiettore potrebbe non essere alla distanza corretta dallo schermo.	20~21
	● L'obiettivo potrebbe essere sporco	51
	● Il proiettore potrebbe essere troppo inclinato.	—
Il colore è pallido o grigiastro.	● La regolazione [Colore] o [Tinta] potrebbe essere errata.	34~35
	● La sorgente di ingresso che è collegata al proiettore potrebbe non essere regolata correttamente.	—
	● Il cavo RGB è danneggiato.	—
Non viene emesso audio dall'altoparlante incorporato.	● Le connessioni di ingresso potrebbero non essere corrette.	24
	● Il volume potrebbe essere impostato al livello minimo.	40
	● Potrebbe essere attiva la funzione di azzeramento volume [AV mute].	14
	● Quando VARIABLE AUDIO OUT è inserito, l'altoparlante integrato del proiettore non è disponibile.	17
	● Potrebbe essere attiva la funzione di azzeramento volume [Mute].	40
Il telecomando non funziona.	● Le batteria potrebbero essere scariche.	—
	● Le batteria potrebbero non essere state inserite correttamente.	18
	● Il ricevitore del segnale del telecomando sul proiettore potrebbe essere ostruito.	14
	● Il telecomando potrebbe trovarsi fuori dal campo operativo.	14
	● Forte luce come una luminosità fluorescente sul recettore del segnale.	14
	● Quando sul proiettore e sul telecomando si impostano dell'identificativo del telecomando diversi.	18, 39

Problema	Causa	Pagina di riferimento																		
Immagine parziale, che scorre o viene visualizzata in modo errato	<ul style="list-style-type: none"> ● Per l'ingresso computer, premere il tasto <AUTO ADJ.> sul telecomando. ● Se si usa un PC Windows: <ol style="list-style-type: none"> 1. Aprire l'icona [My computer], poi fare clic sulla cartella [Control Panel]. 2. Fare clic sull'icona [Display] e selezionare la scheda [Settings] e impostare la risoluzione di visualizzazione inferiore o uguale a UXGA (1600 × 1200). ● Se si usa un Notebook: <ol style="list-style-type: none"> 1. Innanzitutto, seguire le fasi descritte in precedenza per regolare la risoluzione del computer. 2. Premere i tasti appropriati indicati di seguito in base alle istruzioni del fabbricante del notebook per inviare il segnale dal notebook al proiettore. <table border="1"> <tr> <td>Panasonic ⇨ [Fn]+[F3]</td> <td>SAMSUNG ⇨ [Fn]+[F4]</td> </tr> <tr> <td>Gateway ⇨ [Fn]+[F4]</td> <td>Acer ⇨ [Fn]+[F5]</td> </tr> <tr> <td>SHARP ⇨ [Fn]+[F5]</td> <td>TOSHIBA ⇨ [Fn]+[F5]</td> </tr> <tr> <td>IBM/Lenovo ⇨ [Fn]+[F7]</td> <td>LG ⇨ [Fn]+[F7]</td> </tr> <tr> <td>SONY ⇨ [Fn]+[F7]</td> <td>EPSON ⇨ [Fn]+[F8]</td> </tr> <tr> <td>Asus ⇨ [Fn]+[F8]</td> <td>FUJITSU ⇨ [Fn]+[F10]</td> </tr> <tr> <td>NEC ⇨ [Fn]+[F3]/[F5]</td> <td>HP/Compaq ⇨ [Fn]+[F4]/[F5]</td> </tr> <tr> <td>DELL ⇨ [Fn]+[F1]/[F8]</td> <td></td> </tr> <tr> <td colspan="2">Apple ⇨ [F7]/[Command]+ [F2] o System Preference ⇨ Monitor ⇨ Arrangement</td> </tr> </table> ● Se si verificano difficoltà nella modifica delle risoluzioni o il monitor si blocca, riavviare tutte le apparecchiature incluso il proiettore. 	Panasonic ⇨ [Fn]+[F3]	SAMSUNG ⇨ [Fn]+[F4]	Gateway ⇨ [Fn]+[F4]	Acer ⇨ [Fn]+[F5]	SHARP ⇨ [Fn]+[F5]	TOSHIBA ⇨ [Fn]+[F5]	IBM/Lenovo ⇨ [Fn]+[F7]	LG ⇨ [Fn]+[F7]	SONY ⇨ [Fn]+[F7]	EPSON ⇨ [Fn]+[F8]	Asus ⇨ [Fn]+[F8]	FUJITSU ⇨ [Fn]+[F10]	NEC ⇨ [Fn]+[F3]/[F5]	HP/Compaq ⇨ [Fn]+[F4]/[F5]	DELL ⇨ [Fn]+[F1]/[F8]		Apple ⇨ [F7]/[Command]+ [F2] o System Preference ⇨ Monitor ⇨ Arrangement		—
Panasonic ⇨ [Fn]+[F3]	SAMSUNG ⇨ [Fn]+[F4]																			
Gateway ⇨ [Fn]+[F4]	Acer ⇨ [Fn]+[F5]																			
SHARP ⇨ [Fn]+[F5]	TOSHIBA ⇨ [Fn]+[F5]																			
IBM/Lenovo ⇨ [Fn]+[F7]	LG ⇨ [Fn]+[F7]																			
SONY ⇨ [Fn]+[F7]	EPSON ⇨ [Fn]+[F8]																			
Asus ⇨ [Fn]+[F8]	FUJITSU ⇨ [Fn]+[F10]																			
NEC ⇨ [Fn]+[F3]/[F5]	HP/Compaq ⇨ [Fn]+[F4]/[F5]																			
DELL ⇨ [Fn]+[F1]/[F8]																				
Apple ⇨ [F7]/[Command]+ [F2] o System Preference ⇨ Monitor ⇨ Arrangement																				
Lo schermo del computer Notebook non visualizza la presentazione	<ul style="list-style-type: none"> ● Alcuni PC Notebook potrebbero disattivare i propri schermi quando si usa un secondo display. Ognuno ha un modo di riattivazione diverso. Per informazioni dettagliate, consultare il manuale del computer. 	—																		
L'immagine non è stabile o presenta sfarfallii	<ul style="list-style-type: none"> ● Regolare [Fase] nel menu [Schermo]. 	36																		
Dall'immagine si possono vedere righe verticali	<ul style="list-style-type: none"> ● Regolare [Fase] nel menu [Schermo]. ● Cambiare l'uscita del computer compatibile con questo proiettore. 	36																		
L'immagine potrebbe essere allungata a causa di sorgenti video diverse	<ul style="list-style-type: none"> ● Quando la sorgente video è 16:9, regolare [16:9] in [Proporzione] nel menu [Schermo]. ● Quando la sorgente video è 4:3, regolare [4:3] in [Proporzione] nel menu [Schermo]. ● Se l'immagine resta allungata dopo le impostazioni precedenti, regolare il rapporto di aspetto del lettore. 	36																		
L'immagine è troppo piccola o troppo grande	<ul style="list-style-type: none"> ● Spostare il proiettore più vicino o più lontano dallo schermo. ● Confermare [Proporzioni] nel menu [Schermo]. 	20~21 36																		
L'immagine è invertita	<ul style="list-style-type: none"> ● Confermare [Montag. a soffitto] nel menu [Schermo]. 	37																		
Il proiettore smette di rispondere a tutti i controlli	<ul style="list-style-type: none"> ● Se possibile, spegnere il proiettore, disinserire il cavo di alimentazione e attendere almeno 30 secondi prima di ricollegarlo. 	50																		
La lampada si brucia o produce un suono simile a uno schioppettio	<ul style="list-style-type: none"> ● Quando la lampada raggiunge la fine della sua durata, si brucia e potrebbe produrre un suono simile a uno schioppettio. In tal caso, il proiettore non si accenderà se non dopo aver sostituito il modulo lampada. 	—																		

Risoluzione dei problemi

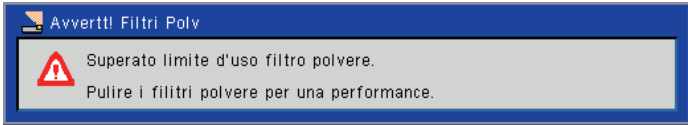
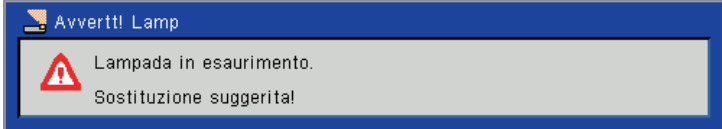
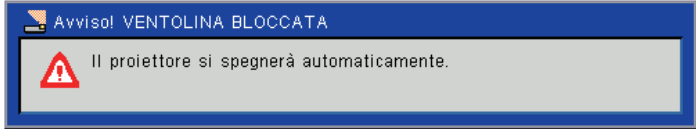
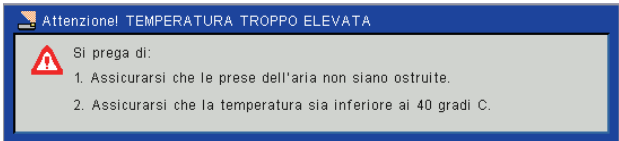
Problema	Causa	Pagina di riferimento
Visualizzazioni dei messaggi	<ul style="list-style-type: none"> Messaggio promemoria filtro:  <p>Questo messaggio compare quando il proiettore ha raggiunto il timer impostato nel [Promemoria filtro (Ora)]. In tal caso, pulire i filtri dell'aria o sostituirli.</p> 	51
	<ul style="list-style-type: none"> Messaggio di avvertimento lampada:  <p>La lampada ha raggiunto la fine della sua durata, sostituirla al più presto possibile.</p> 	53
	<ul style="list-style-type: none"> Messaggio di avvertimento ventola bloccata:  <p>Compare quando la ventola si è arrestata durante la proiezione e l'alimentazione sarà presto disinserita. Disinserire il cavo di alimentazione dalla presa e contattare il rivenditore per ottenere dettagli.</p> 	50
	<ul style="list-style-type: none"> Messaggio di guasto temperatura:  <p>La temperatura interna è eccessiva e l'alimentazione sarà presto disinserita, confermare le voci visualizzate.</p> 	

Attenzione

- Contattare il rivenditore se non si riesce a utilizzare normalmente il proiettore dopo aver seguito le istruzioni precedenti.

Nota

- L'operazione <AUTO ADJ.> potrebbe non ottimizzare la posizione dell'immagine o la risoluzione, a seconda del formato del segnale di ingresso o dei contenuti dell'immagine. In tal caso, passare su un'immagine diversa ed eseguire nuovamente <AUTO ADJ.>.

Appendice

Terminale seriale

Il connettore seriale situato sul pannello connettori del proiettore è conforme alle specifiche dell'interfaccia RS-232C, in modo che il proiettore possa essere comandato tramite un computer collegato a tale connettore.

Attenzione

- Impostare [UART Mode] nel menu [Impostazione] su [RS-232] prima di controllare il proiettore attraverso il terminale <SERIAL IN>.

Collegamento

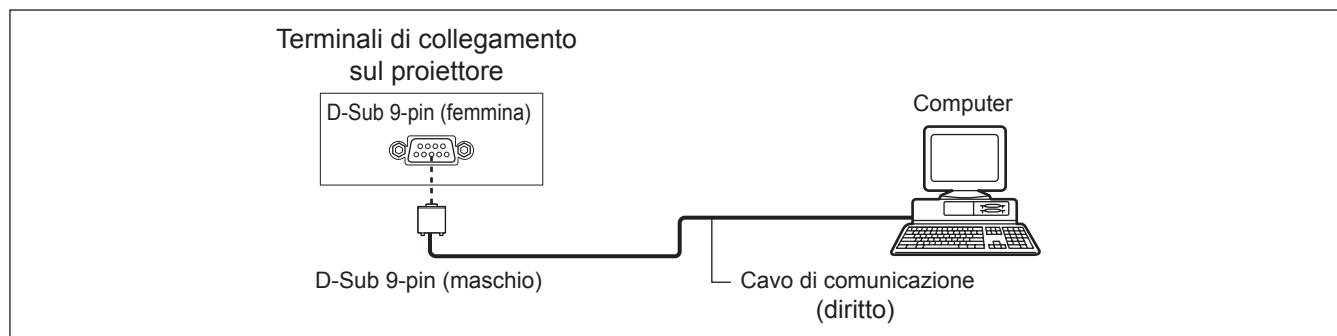

Assegnazione dei pin e nomi dei segnali

D-Sub 9-pin (femmina) Vista dall'esterno	N° pin	Nome segnale	Contenuti
	①	—	NC
	②	TXD	Dati trasmessi
	③	RXD	Dati ricevuti
	④	—	NC
	⑤	GND	Terra
	⑥	—	NC
	⑦	CTS	Connesso internamente
	⑧	RTS	
	⑨	—	NC

Condizioni di comunicazione

Livello del segnale	Compatibilità con RS-232C
Metodo di sincronizzazione	Asincrono
Velocità di trasmissione dati	19 200 bps
Parità	Nessuno

Lunghezza caratteri	8 bit
Bit di stop	1 bit
Parametro X	Nessuno
Parametro S	Nessuno

Specifiche cavi

[Con collegamento a un computer]

Proiettore	1	NC	NC	1
	2			2
	3			3
	4	NC	NC	4
	5			5
	6	NC	NC	6
	7			7
	8			8
	9	NC	NC	9

Computer (specifiche DTE)

Formato base

La trasmissione dal computer inizia con STX. Saranno quindi inviati, nell'ordine, comando, parametro e ETX. Aggiungere i parametri in base ai dettagli del comando.

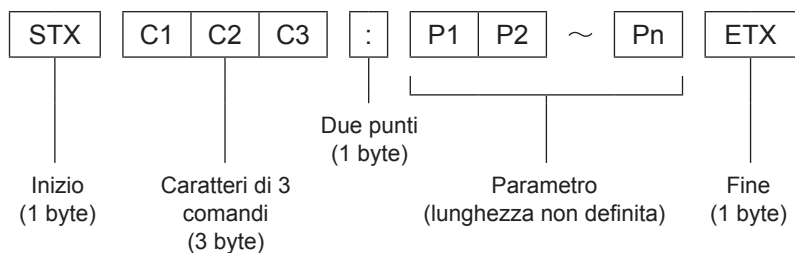

*: Per l'invio di comandi senza parametri, i due punti (:) non sono necessari.

Formato base (con sotto-comando)

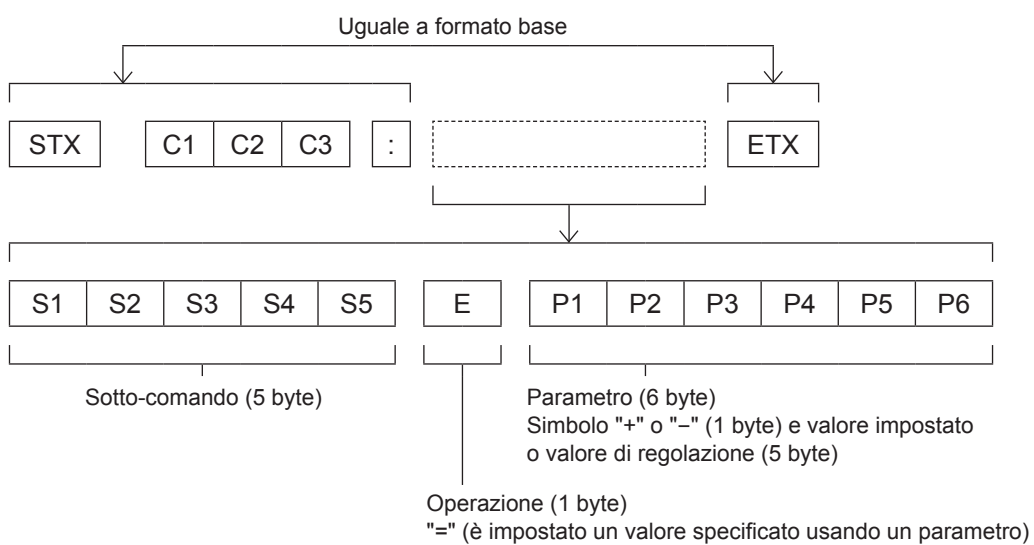

*: Quando si trasmette un comando che non ha bisogno di un parametro, l'operazione (E) e il parametro non sono necessari.

Comandi di controllo

Quando si comanda un proiettore dal computer, sono disponibili i seguenti comandi:

[Comando di controllo proiettore]

Comando	Significato	Note
PON	Alimentazione [ON]	
POF	Alimentazione [OFF]	
IIS	Selezione INPUT	(Parametro) VID = Video RG1 = Computer 1 RG2 = Computer 2 HD1 = HDMI
OSH	Funzione AV mute	Disattivare temporaneamente la proiezione e il suono. Non inviare il comando consecutivamente. (Parametro) 0 = modalità AV MUTE spenta 1 = modalità AV MUTE accesa
AMT	Funzione di silenziamento del volume	0 = OFF 1 = ON
QPW	Interrogazione alimentazione	000 = Standby 001 = Alimentazione ON
Q\$\$	Richiesta condizioni lampada	(Risposta) 0 = Stand-by 1 = Comando Lamp ON attivo 2 = Lamp ON 3 = Comando Lamp OFF attivo

Altri terminali

Assegnazioni pin e nomi segnale del terminale <COMPUTER 1 IN/ COMPUTER 2 IN>

Vista dall'esterno	N° pin	Nomi segnale	
	①	R/P _R	
	②	G/G · SYNC/Y	
	③	B/P _B	
	⑨	+ 5 V	
	⑫	Dati DDC	
	⑬	HD/SYNC	
	⑭	VD	
	⑮	Orologio DDC	
			④ : Non assegnati
			⑤ - ⑧, ⑩, ⑪ : Terminali GND

Assegnazioni pin e nomi segnale del terminale <MONITOR OUT>

Vista dall'esterno	N° pin	Nomi segnale
	①	R/P _R
	②	G/G · SYNC/Y
	③	B/P _B
	⑬	HD/SYNC
	⑭	VD
		⑤ - ⑧, ⑩ : Terminali GND

Assegnazioni pin e nomi segnale del terminale <HDMI IN>

Vista dall'esterno	N° pin	Nomi segnale	N° pin	Nomi segnale
<p>Pin con numeri pari da ② a ⑱</p> <p>Pin con numeri dispari da ① a ⑱</p>	①	Dati T.M.D.S 2+	⑪	Schermatura orologio T.M.D.S
	②	Schermatura dati T.M.D.S 2	⑫	Orologio -T.M.D.S
	③	Dati T.M.D.S 2-	⑬	CEC
	④	Dati T.M.D.S 1+	⑭	—
	⑤	Schermatura dati T.M.D.S 1	⑮	SCL
	⑥	Dati T.M.D.S 1-	⑯	SDA
	⑦	Dati T.M.D.S 0+	⑰	DDC/CEC GND
	⑧	Schermatura dati T.M.D.S 0	⑱	+5V
	⑨	Dati T.M.D.S 0-		Rilevamento Hot plug
	⑩	Orologio T.M.D.S +		

Protocollo PJLink

La funzione di rete del proiettore supporta PJLink classe 1 e il protocollo PJLink può essere usato per eseguire l'impostazione del proiettore e le operazioni di query sullo stato del proiettore da un computer.

Comandi di controllo

La tabella che segue presenta i comandi del protocollo PJLink che possono essere usati per controllare il proiettore.

Comando	Dettagli del comando	Note
POWR	Comando di alimentazione	Parametri 0 = Standby 1 = Alimentazione ON
POWR ?	Interrogazione sullo stato di alimentazione	Parametri 0 = Standby 1 = Alimentazione ON 2 = Raffreddamento in corso 3 = Riscaldamento in corso
INPT	Selezione ingresso	Parametri
INPT ?	Interrogazione su selezione ingresso	11 = Computer 1 12 = Computer 2 21 = VIDEO 31 = HDMI
AVMT	Controllo MUTE AV	Parametri
AVMT ?	Query stato MUTE AV	30 = Modalità MUTE AV off 31 = Modalità MUTE AV on
ERST ?	Interrogazione su stato di errore	Parametri 1° byte: indica errori della ventola, intervallo 0 - 2 2° byte: indica errori della lampada, intervallo 0 - 2 3° byte: indica errori di temperatura, intervallo 0 - 2 4° byte: Fisso su 0 5° byte: indica errori del filtro, intervallo 0 - 2 6° byte: indica altri errori, intervallo 0 - 2 Le definizioni per ogni valore da 0 a 2 sono le seguenti. 0 = nessun errore rilevato 1 = avvertenza 2 = errore
LAMP ?	Interrogazione su stato della lampada	Parametri 1° cifre (1 - 5 cifre): ore di servizio totali di Lamp 2° cifra: 0 = Lamp spenta, 1 = Lamp accesa
INST ?	Interrogazione su elenco di selezione ingresso	Compaiono i seguenti parametri. "11, 12, 21, 31"
NAME ?	Interrogazione su nome proiettore	Viene presentato il nome impostato [Nome proiettore] in [Impostazioni LAN].
INF1 ?	Interrogazione su nome fabbricante	Viene presentato "Panasonic".
INF2 ?	Interrogazione su nome modello	Indicare "LW321E", "LW271E", "LX351E", "LX321E" o "LX271E" come nome del modello.
CLSS ?	Interrogazione per informazione classe	Viene presentato "1".

Autorizzazione di sicurezza PJLink

La password per PJLink è la stessa di quella per la Gestione web (➔ pagina 48).

Quando si usa PJLink senza autorizzazione di protezione, impostare l'uso senza la password in Gestione web.

Per le specifiche PJLink, consultare il sito web della Japan Business Machine and Information System Industries Association.

<http://pjlink.jbmia.or.jp/english/>

Elenco dei formati di segnale compatibili

La seguente tabella elenca i formati di segnale compatibili con i proiettori.

Formato: V = VIDEO, R = RGB, Y = YP_BP_R, H = HDMI

Modalità	Risoluzione di visualizzazione *1 (punti)	Frequenza di scansione		Frequenza di FREQ CLOCK (MHz)	Formato	Plug and play *3	
		Orizz. (kHz)	Vert. (Hz)			COMPUTER 1/ COMPUTER 2	HDMI
NTSC/NTSC4.43/ PAL-M/PAL60	-	15,75	59,9	-	V	-	-
PAL/PAL-N/ SECAM	-	15,63	50,0	-	V	-	-
525i (480i)	720 x 480i	15,73	59,9	13,50	Y	-	-
	720(1 440) x 480i (*2)	15,73	59,9	27,00	H	-	o
625i (576i)	720 x 576i	15,63	50,0	13,50	Y	-	-
	720(1 440) x 576i (*2)	15,63	50,0	27,00	H	-	o
525p (480p)	720 x 483	31,47	59,9	27,00	Y/H	-	o
625p (576p)	720 x 576	31,25	50,0	27,00	Y/H	-	o
750 (720)/60p	1 280 x 720	45,00	60,0	74,25	Y/H	-	o
750 (720)/50p	1 280 x 720	37,50	50,0	74,25	Y/H	-	o
1125 (1080)/60i	1 920 x 1 080i	33,75	60,0	74,25	Y/H	-	o
1125 (1080)/50i	1 920 x 1 080i	28,13	50,0	74,25	Y/H	-	o
1125 (1080)/24p	1 920 x 1 080	27,00	24,0	74,25	Y/H	-	o
1125 (1080)/60p	1 920 x 1 080	67,50	60,0	148,50	Y/H	-	o
1125 (1080)/50p	1 920 x 1 080	56,25	50,0	148,50	Y/H	-	o
VGA	640 x 480	31,47	59,9	25,18	R/H	o	o
		35,00	66,7	30,24	R/H	o	o
		37,86	72,8	31,50	R/H	o	o
		37,50	75,0	31,50	R/H	o	o
		43,27	85,0	36,00	R/H	-	-
SVGA	800 x 600	35,16	56,3	36,00	R/H	o	o
		37,88	60,3	40,00	R/H	o	o
		48,08	72,2	50,00	R/H	o	o
		46,88	75,0	49,50	R/H	o	o
		53,67	85,1	56,25	R/H	-	-
MAC16	832 x 624	49,73	74,6	57,28	R/H	o	o
XGA	1 024 x 768	48,36	60,0	65,00	R/H	o	o
		56,48	70,1	75,00	R/H	o	o
		60,02	75,0	78,75	R/H	o	o
		68,68	85,0	94,50	R/H	-	-
MAC21	1 152 x 870	68,68	75,1	100,00	R/H	-	-
WXGA	1 280 x 768	47,78	59,9	79,50	R/H	-	-
		60,29	74,9	102,25	R/H	-	-
	1 280 x 720	44,77	60,0	74,50	R/H	o	o
MSXGA	1 280 x 800	49,70	59,8	83,50	R/H	o	o
		60,00	60,0	108,00	R/H	o	o
		75,20	75,0	130,00	R/H	-	-

Modalità	Risoluzione di visualizzazione *1 (punti)	Frequenza di scansione		Frequenza di FREQ CLOCK (MHz)	Formato	Plug and play *3	
		Orizz. (kHz)	Vert. (Hz)			COMPUTER 1/ COMPUTER 2	HDMI
SXGA	1 280 x 1 024	63,98	60,0	108,00	R/H	o	o
		79,98	75,0	135,00	R/H	o	o
		91,15	85,0	157,50	R/H	-	-
1366x768	1 366 x 768	47,72	59,8	84,75	R/H	o	o
SXGA+	1 400 x 1 050	65,32	60,0	121,75	R/H	o	o
UXGA	1 600 x 1 200	75,00	60,0	162,00	R/H	o	o

*1: La lettera "i" aggiunta al valore di risoluzione indica che il segnale è interlacciato.

*2: Il segnale HDMI di 480i e 576i è supportato solo dal segnale del dot clock a 27MHz.

*3: I segnali plug-and-play contrassegnati "o" risultano compatibili con l'EDID del proiettore. I segnali plug-and-play non contrassegnati potrebbero comunque essere compatibili, se i terminali di ingresso sono inclusi nell'elenco formati. In caso di segnali plug-and-play non contrassegnati e di nessun riscontro nell'elenco formati, la proiezione delle immagini potrebbe risultare difficoltosa anche se la risoluzione del computer è uguale a quella del proiettore.

Nota

- Il numero di dot del display è 1 024 x 768 per il PT-LX351E, PT-LX321E, PT-LX271E e 1 280 x 800 per il PT-LW321E, PT-LW271E.
Dopo aver convertito la risoluzione sarà proiettato un segnale con una risoluzione diversa che si adatti al display del proiettore.
- Se vengono connessi segnali interlacciati, l'immagine proiettata potrebbe presentare fenomeni di sfarfallio.
- Anche se esistono i segnali precedenti, alcuni segnali di immagine registrati con metodo speciale potrebbero non essere visualizzati.
- L'operazione <AUTO ADJ.> potrebbe non ottimizzare la posizione dell'immagine o la risoluzione, a seconda del formato del segnale di ingresso o dei contenuti dell'immagine. In tal caso, passare su un'immagine diversa ed eseguire nuovamente <AUTO ADJ.>.
- Quando il segnale rilevato è fuori dall'intervallo di visualizzazione sotto la sorgente PC, nell'angolo superiore sinistro dell'immagine comparirà il messaggio "Fuori dal range del display".

Specifiche

Modello n.		PT-LX351E	PT-LX321E	PT-LX271E	PT-LW271E	PT-LW321E
Alimentazione		100 V - 240 V AC, 50/60 Hz				
Potenza assorbita		100 V - 240 V, 3,3 A - 1,3 A, 305 W	100 V - 240 V, 2,7 A - 1,1 A, 244 W	100 V - 240 V, 2,4 A - 1,0 A, 220 W	100 V - 240 V, 2,4 A - 1,0 A, 220 W	100 V - 240 V, 2,7 A - 1,1 A, 244 W
		Consumo di alimentazione in standby <ul style="list-style-type: none"> ● 0,5 W Quando [LAN (STANDBY)], [VGA Out (Standby)], [Modalità In Standby (Audio)] sono tutti impostati su [DISATT]. ● 6,0 W Quando uno di [LAN(STANBY)]/[VGA Out (Standby)]/[Modalità In Standby (Audio)] è impostato su [ATTIVA]. 				
Pannello DLP	Dimensioni pannello	0,55" (rapporto di aspetto 4:3)			0,65" (rapporto di aspetto 16:10)	
	Metodo di visualizzazione	Chip DLP™ × 1, sistema DLP™				
	Pixel	786 432 pixel (1 024 x 768 punti)			1 024 000 pixel (1 280 x 800 punti)	
Gruppo ottico		Zoom manuale 1,1× (rapporto di proiezione 1,95 - 2,15:1), messa a fuoco manuale, F 2,41 - 2,53, f = 21,8 - 24 mm			Zoom manuale 1,1× (rapporto di proiezione 1,55 - 1,7:1), messa a fuoco manuale, F 2,5 - 2,67, f = 21,8 - 24 mm	
Sorgente di illuminazione		Lampada UHM 240 W	Lampada UHM 190 W			
Luminosità *1		3 500 lm	3 200 lm	2 700 lm	2 700 lm	3 200 lm
Rapporto di contrasto*1		7 500 : 1 (tutto bianco/tutto nero) Per l'ingresso del segnale RGB, impostare [Modalità colore] su [Luminoso] e [Modalità alimentazione lampada] su [Auto].				
Frequenza di scansione applicabile *2	Per segnale Video	Orizzontale, 15,75 kHz / 15,63 kHz, verticale 60 Hz / 50 Hz				
	Per segnale RGB	Orizzontale da 15 kHz a 91,1 kHz, Verticale da 24 Hz a 85,1 Hz				
		Frequenza di dot clock: 162 MHz o inferiore				
	Per segnale YP_BPR	[525i(480i)] [625i(576i)] [525p(480p)] [625p(576p)] [750(720)/60p] [750(720)/50p] [1125(1080)/60i] [1125(1080)/50i] [1125(1080)/24p] [1125(1080)/60p] [1125(1080)/50p]	Orizzontale 15,75 kHz, Verticale 60 Hz Orizzontale 15,63 kHz, Verticale 50 Hz Orizzontale 31,50 kHz, Verticale 60 Hz Orizzontale 31,25 kHz, Verticale 50 Hz Orizzontale 45,00 kHz, Verticale 60 Hz Orizzontale 37,50 kHz, Verticale 50 Hz Orizzontale 33,75 kHz, Verticale 60 Hz Orizzontale 28,13 kHz, Verticale 50 Hz Orizzontale 27,00 kHz, Verticale 24 Hz Orizzontale 67,50 kHz, Verticale 60 Hz Orizzontale 56,25 kHz, Verticale 50 Hz			
	Per segnale HDMI	525i(480i), 625i(576i), 525p(480p), 625p(576p), 750(720)/60p, 750(720)/50p, 1125(1080)/60i, 1125(1080)/50i, 1125(1080)/24p, 1125(1080)/60p, 1125(1080)/50p <ul style="list-style-type: none"> ● Risoluzione visualizzabile: Da VGA a UXGA (non interlacciata) ● Frequenza di dot clock: 25 MHz ~ 162 MHz 				
Sistema colore		7 (NTSC, NTSC4.43, PAL, PAL-N, PAL-M, SECAM, PAL60)				
Dimensioni di proiezione		30"-300" *3				
Rapporto d'aspetto schermo		4:3			16:10	
Schema di proiezione		Anteriore / posteriore / montaggio a soffitto / montaggio a pavimento (selezionabile tramite menu)				
Diffusore		1 (7,1 cm x 4,1 cm)				
Massimo volume d'uscita utilizzabile		8 W				

*1 : Misure, condizioni di misura e simboli conformi a norme internazionali ISO21118.

*2 : Per informazioni dettagliate sui segnali video che possono essere proiettati con questo apparecchio, fare riferimento a "Elenco dei formati di segnale compatibili". (➔ pagine 64-65)

*3 : Valore del rapporto di aspetto nativo (4:3 per PT-LX351E, PT-LX321E e PT-LX271E; 16:10 per PT-LW321E e PT-LW271E).

Modello n.		PT-LX351E	PT-LX321E	PT-LX271E	PT-LW271E	PT-LW321E
Connettori	COMPUTER 1 IN / COMPUTER 2 IN	2 set, D-Sub 15p (femmina) ad alta densità [Segnale RGB] 0,7 V [p-p] 75 Ω (con G-SYNC: 1,0 V [p-p] 75 Ω) compatibile con HD/SYNC TTL alta impedenza, identificazione automatica polarità positiva/negativa compatibile con VD TTL alta impedenza, identificazione automatica polarità positiva/negativa I connettori SYNC/HD e VD non sono compatibili con segnale SYNC composito a 3 valori [Segnale YP _{BPR}] Y: 1,0 V [p-p] compreso segnale di sincronizzazione, P _{BPR} : 0,7 V [p-p] 75 Ω				
	MONITOR OUT	1 set, D-Sub 15p (femmina) ad alta densità [Segnale RGB] 0,7 V [p-p] 75 Ω (con G-SYNC: 1,0 V [p-p] 75 Ω) HD/SYNC TTL alta impedenza VD TTL alta impedenza [Segnale YP _{BPR}] Y: 1,0 V [p-p] compreso segnale di sincronizzazione, P _{BPR} : 0,7 V [p-p] 75 Ω				
	VIDEO	1 (Jack pin 1,0 V [p-p] 75 Ω)				
	HDMI	1 (HDMI 19 pin, compatibile con HDCP e Deep color)				
	AUDIO 1 IN	2 (mini jack M3 stereo, 0,5 V [rms], impedenza d'ingresso 22 kΩ o superiore)				
	AUDIO 2 IN					
	VARIABLE AUDIO OUT	1 (mini jack M3 stereo, compatibile con uscita monitor stereo, variabile 0 V [rms] ~ 2,0 V [rms], impedenza d'uscita 2,2 kΩ o inferiore)				
	SERIAL IN	1 (D-sub 9 pin, conforme a RS-232C, per controllo da computer)				
LAN	1 (Per connessione di rete RJ-45: PLink (classe 1) compatibile)					
Lunghezza cavo di alimentazione		1,8 m				
Carcassa		Plastica termoformata				
Dimensioni		Larghezza: 288 mm Altezza: 99,8 mm (quando i piedini regolabili sono ritratti) Profondità: 241,3 mm			Larghezza: 288 mm Altezza: 99,8 mm (quando i piedini regolabili sono ritratti) Profondità: 236,3 mm	
Peso		Circa 2,5 kg *4				
Livello rumore *5		Quando si imposta su [Normale] in [Modalità lampada]: 37 dB Quando si imposta su [ECO2] in [Modalità lampada]: 29 dB	Quando si imposta su [Normale] in [Modalità lampada]: 35 dB Quando si imposta su [ECO] in [Modalità lampada]: 29 dB	Quando si imposta su [Normale] in [Modalità lampada]: 34 dB Quando si imposta su [ECO] in [Modalità lampada]: 29 dB		
Ambiente di utilizzo		Temperatura ambiente di funzionamento: 5 °C a 40 °C, (Altezza: sotto circa 750 m); 5 °C a 35 °C, (Altezza: circa. 750 m – circa. 1 500 m); 5 °C a 30 °C, (Altezza: circa. 1 500 m – circa. 3 000 m); Umidità ambiente di funzionamento da 20 % a 80 % (senza condensa)				
Telecomando	Alimentazione	CC 3 V (batteria a bottone al litio)				
	Campo d'azione	Circa 8 m (se azionato direttamente di fronte al ricevitore)				
	Peso	23 g (comprese le batterie)				
	Dimensioni	Larghezza: 40,6 mm, Altezza: 86,5 mm, Profondità: 7,2 mm				

*4 : Valore medio. Può variare da un esemplare all'altro.

*5 : Misurazione, condizioni di misurazione e metodo di notazione sono tutti conformi agli standard internazionali ISO21118.

- I numeri di parte degli accessori e dei componenti venduti separatamente sono soggetti a modifiche senza preavviso.

Specifiche

Dimensioni

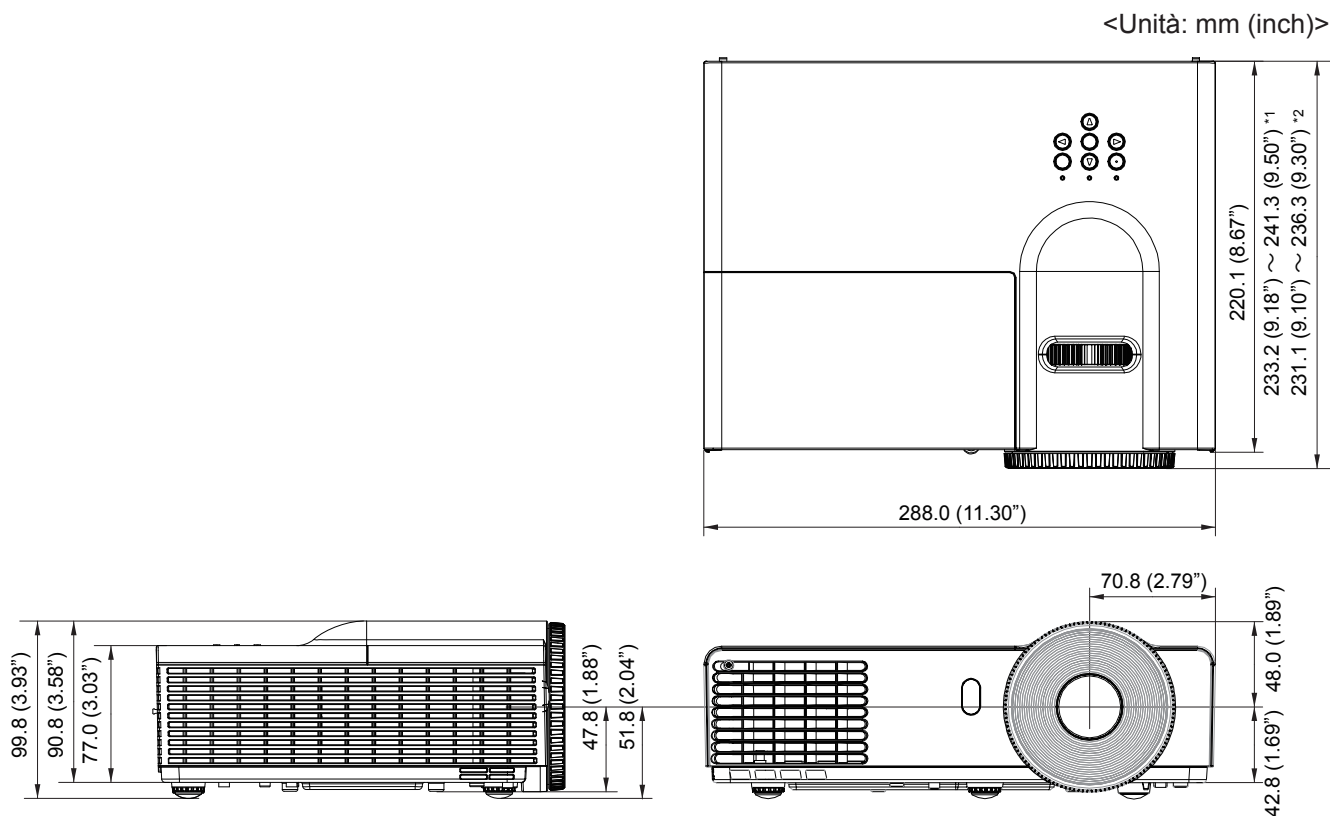

*: Le dimensioni effettive possono variare a seconda del prodotto.

*1: PT-LX351E, PT-LX321E, PT-LX271E.

*2: PT-LW321E, PT-LW271E.

Precauzioni per l'utilizzo del supporto da soffitto

- Il supporto da soffitto deve essere installato esclusivamente da un tecnico qualificato.
- Anche quando è in vigore la garanzia, il produttore non è ritenuto responsabile per rischi o danni derivanti dall'uso di un supporto di fissaggio per soffitto che non è stato acquistato da un distributore autorizzato o per l'impatto ambientale.
- Se non più utilizzato, rimuovere tempestivamente il supporto da soffitto.
- Accertarsi di usare una cacciavite torsiometrico e evitare l'utilizzo di un cacciavite elettrico o di un cacciavite a impatto.
- Per informazioni dettagliate, vedere il manuale di istruzioni fornito con il supporto da soffitto.
- I numeri di modello di accessori e parti in vendita separatamente sono soggetti a modifica senza preavviso.
- Accertarsi che le viti sul kit di montaggio a soffitto non entrino in contatto con parti metalliche (listello, cavo o asse metallici) sull'asse del soffitto. In caso contrario, potrebbero originarsi pericoli di incendio.

Vista dal basso

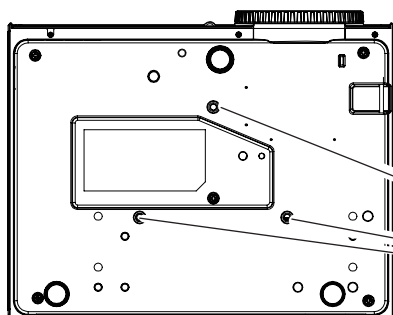

Numero di modello del supporto da soffitto:
ET-PKV100H (per soffitti alti)
ET-PKV100S (per soffitti bassi)
N. di modello della staffa di montaggio del proiettore:
ET-PKL300B

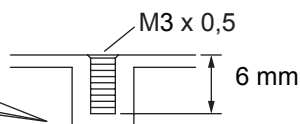

Coppia: $0,8 \pm 0,1 \text{ N} \cdot \text{m}$

Indice

A			
Accensione del proiettore	27	Informazioni sul proiettore	14
Accessori	13	In Modo di attesa (Audio)	40
Accessori opzionali	13	Inserimento	41
Albero menu	32	Inserimento e rimozione della batteria	18
Altitudine elevata	42	L	
Altri terminali	62	LAN (STANDBY)	39
Avviso importante per la sicurezza!	2	Lingua	38
Azzeramento dell'identificativo del telecomando	18	Logo	39
Azzerare le ore lampada utilizzate	55	Luminosità	34
C		M	
Collegamenti	23	Manutenzione/sostituzione	51
Collegamenti di rete	45	Memorizza	44
Collegamento del cavo di alimentazione	25	Modalità Immagine	34
Colore Parete	34	Mod. di prova	38
Commutazione del segnale di ingresso	29	Modo di proiezione	19
Contrasto	34	Montag. a soffitto	37
Corpo del proiettore	15	Mute	40
Correzione vert.	37	N	
Crestron RoomView Control Tool ...	49	Nitidezza	35
D		O	
DHCP	43	Operazioni di base usando il telecomando	29
Digital Zoom	37	Orologio	36
Dimensioni	68	P	
Dimensioni schermo e raggio di azione	20	Pannello di controllo e spie	16
DNS	43	Posizione menu	38
E		Posizione O.	36
Elenco dei formati di segnale compatibili	64	Posizione V.	37
Esempio di collegamento: Apparecchiatura AV	24	Precauzioni per il trasporto	10
Esempio di collegamento: Computer	24	Precauzioni per l'installazione	10
F		Precauzioni per l'uso	12
Fase	36	Precauzioni per l'utilizzo del supporto da soffitto	68
Funzionamento del computer mediante rete	46	Precauzioni riguardo la sicurezza d'uso	10
G		Prima della pulizia/sostituzione dell'unità	51
Gamma	35	Prima di eseguire il collegamento al proiettore	23
Gateway	43	Proiezione	28
Gruppo lampada	53	Promemoria filtro	42
I		Proporzioni	36
ID TELECOMANDO	39	Protocollo PJLink	63
Impostazione	38	R	
Impostazione dell'identificativo del telecomando	18	Regolazione dell'altezza del proiettore	22
Impostazioni	19	Regolazione dell'immagine	28
Impostazioni lampada	41	Ripristina	39, 44
Indirizzo IP	43	Risoluzione dei problemi	56
Informazioni	42	S	
		Saturazione	35
		Sicurezza	11
		Smaltimento	11
		Sostituzione dell'unità	52
		Sottotitoli chiusi	38
		Spazio colore	35
		Specifiche	66
		Spegnimento autom. (Min)	41
		Spegnimento del proiettore	27
		Spia ON(G)/STANDBY(R)	26
		Subnet Mask	43
		T	
		Tasto <ASPECT>	30
		Telecomando	14
		Temp. colore	35
		Terminale seriale	59
		Terminali di collegamento	17
		Tinta	35
		U	
		UART Mode	39
		V	
		VGA Out (Standby)	38
		Volume	40
		W	
		Web Management	46

Informazioni per gli utenti sulla raccolta e l'eliminazione di vecchie apparecchiature e batterie usate



Questi simboli sui prodotti, sull'imballaggio, e/o sulle documentazioni o manuali accompagnanti i prodotti indicano che i prodotti elettrici, elettronici e le batterie usate non devono essere buttati nei rifiuti domestici generici. Per un trattamento adeguato, recupero e riciclaggio di vecchi prodotti e batterie usate, vi preghiamo di portarli negli appositi punti di raccolta, secondo la legislazione vigente nel vostro Paese e le Direttive 2002/96/EC e 2006/66/EC.

Smaltendo correttamente questi prodotti e le batterie, contribuirete a salvare importanti risorse e ad evitare i potenziali effetti negativi sulla salute umana e sull'ambiente che altrimenti potrebbero verificarsi in seguito ad un trattamento inappropriato dei rifiuti.



Per ulteriori informazioni sulla raccolta e sul riciclaggio di vecchi prodotti e batterie, vi preghiamo di contattare il vostro comune, i vostri operatori per lo smaltimento dei rifiuti o il punto vendita dove avete acquistato gli articoli.

Sono previste e potrebbero essere applicate sanzioni qualora questi rifiuti non siano stati smaltiti in modo corretto ed in accordo con la legislazione nazionale.



Cd

Per utenti commerciali nell'Unione Europea

Se desiderate eliminare apparecchiature elettriche ed elettroniche, vi preghiamo di contattare il vostro commerciante od il fornitore per maggiori informazioni.

Informazioni sullo smaltimento rifiuti in altri Paesi fuori dall'Unione Europea

Questi simboli sono validi solo all'interno dell'Unione Europea. Se desiderate smaltire questi articoli, vi preghiamo di contattare le autorità locali od il rivenditore ed informarvi sulle modalità per un corretto smaltimento.

Nota per il simbolo delle batterie (esempio con simbolo chimico riportato sotto il simbolo principale):

Questo simbolo può essere usato in combinazione con un simbolo chimico; in questo caso è conforme ai requisiti indicati dalla Direttiva per il prodotto chimico in questione.

Panasonic Corporation