

Panasonic®

Bedienungsanleitung Bedienung des Projektors LCD-Projektor Gewerbliche Nutzung

Modellnr. PT-LX26HE
PT-LX30HE
PT-LW25HE

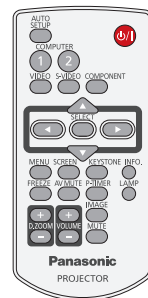
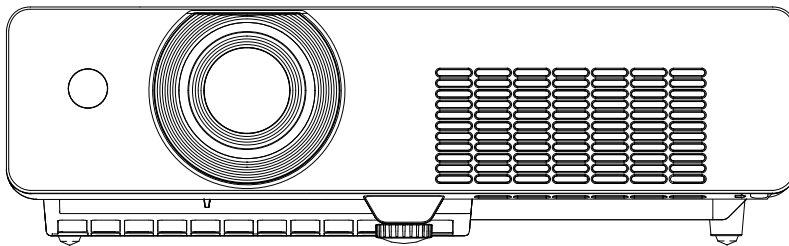

Vielen Dank für den Kauf dieses Panasonic-Produkts.

■ Lesen Sie vor der Nutzung dieses Produkts die Bedienungsanleitung sorgfältig durch.
Bewahren Sie dieses Handbuch auf.

Informationen zur Verwendung des Produkts über ein Netzwerk finden Sie unter
„Bedienungsanleitung - Bedienung des Netzwerks“.

GERMAN

LE4AC-G

Wichtige Hinweise zur Sicherheit

WARNUNG: DIESES GERÄT MUSS GEERDET WERDEN.

WARNUNG: Zur Vermeidung von Beschädigungen, die ein Feuer oder elektrische Schläge verursachen können, darf dieses Gerät weder Regen noch hoher Feuchtigkeit ausgesetzt werden.

Verordnung 3 für Geräusentwicklung. GSGV, 18. Januar 1991: Der Schalldruckpegel am Bedienerplatz ist gemäß ISO 7779 gleich oder liegt unter 70 dB (A).

WARNUNG:

1. Ziehen Sie den Netzstecker aus der Steckdose, falls das Gerät für längere Zeit nicht verwendet wird.
2. Zur Vermeidung eines elektrischen Schlages darf die Abdeckung nicht entfernt werden. Im Innern befinden sich keine zu wartenden Teile. Wartungs- und Reparaturarbeiten dürfen nur durch einen qualifizierten Fachmann ausgeführt werden.
3. Der Erdungskontakt des Netzsteckers darf nicht entfernt werden. Dieses Gerät ist mit einem dreipoligen Netzstecker ausgerüstet. Als Sicherheitsvorkehrung lässt sich der Stecker nur an einer geerdeten Netzsteckdose anschließen. Wenden Sie sich an einen Elektriker, falls sich der Netzstecker nicht an die Steckdose anschließen lässt. Die Steckererdung darf nicht außer Funktion gesetzt werden.

VORSICHT: Befolgen Sie die beiliegende Installationsanleitung, um die Einhaltung der Sicherheitsstandards zu gewährleisten. Dazu gehört auch die Verwendung des im Lieferumfang enthaltenen Stromkabels und der abgeschirmten Schnittstellenkabel, wenn ein Computer oder ein anderes Peripheriegerät angeschlossen werden. Wenn Sie einen seriellen Anschluss verwenden, um einen PC zur externen Steuerung des Projektors anzuschließen, müssen Sie ein im Handel erhältliches serielles RS-232C-Schnittstellenkabel mit Ferritkern verwenden. Durch nicht autorisierte Änderungen und Modifikationen dieses Gerätes kann die Berechtigung für den Betrieb ungültig werden.

EEE Yönetmeliğine Uygundur.
EEE Entspricht der türkischen Richtlinie.



WARNUNG:

SCHALTEN SIE DIE UV-LAMPE AUS, BEVOR SIE DIE LAMPENABDECKUNG ÖFFNEN.

WARNUNG: UM DIE GEFAHR VON FEUER ODER STROMSCHLAG ZU REDUZIEREN, DARF DIESES GERÄT WEDER REGEN NOCH FEUCHTIGKEIT AUSGESETZT WERDEN.

WARNUNG: GEFAHR VON ELEKTRISCHEN SCHLÄGEN, NICHT ÖFFNEN.

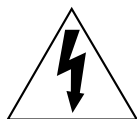

Das Blitz-Symbol im gleichschenkligen Dreieck dient als Warnung für den Benutzer vor nicht isolierter „gefährlicher Spannung“ im Gerätegehäuse, die stark genug sein kann, um die Gefahr eines elektrischen Schlags für Personen darzustellen.



Das Ausrufezeichen in einem gleichschenkligen Dreieck dient als Hinweis für den Benutzer auf wichtige Bedienungs- und Wartungsanweisungen (Service) in den dem Gerät beiliegenden Dokumenten.

WARNUNG:

■ STROM

Der Netzstecker oder der Leistungsschalter muss sich in der Nähe der Anlage befinden und leicht zugänglich sein, wenn ein Fehler auftritt. Wenn die folgenden Fehler auftreten, muss die Stromversorgung sofort ausgeschaltet werden.

Bei fortgesetztem Betrieb besteht die Gefahr eines Feuersausbruchs oder eines elektrischen Schlages.

- Schalten Sie die Stromversorgung aus, falls Fremdkörper oder Wasser in den Projektor gelangt sind.
- Schalten Sie die Stromversorgung aus, falls der Projektor fallen gelassen wurde oder das Gehäuse beschädigt ist.
- Falls Rauch, ungewöhnliche Gerüche und Geräusche aus dem Projektor austreten, schalten Sie die Stromversorgung aus.

Bitte wenden Sie sich für die Reparatur an einen autorisierten Kundendienst und versuchen Sie niemals, den Projektor selbst zu reparieren.

Während eines Gewitters darf der Projektor oder das Kabel nicht berührt werden.

Es kann ein elektrischer Schlag ausgelöst werden.

Das Netzkabel und der Netzstecker dürfen nicht beschädigt werden.

Bei Verwendung eines beschädigten Netzkabels besteht eine hohe Gefahr von Kurzschlüssen, eines Feuersausbruchs oder eines elektrischen Schlages.

- Das Netzkabel darf nicht abgeändert, mit schweren Gegenständen belastet, erhitzt, verdreht, stark gebogen, gezogen oder gebündelt werden.

Ein beschädigtes Netzkabel muss von einem autorisierten Kundendienst repariert oder ersetzt werden.

Den Netzstecker vollständig in die Steckdose einstecken.

Bei unvollständigem Einstecken des Netzsteckers in die Steckdose kann sich Wärme entwickeln, was zu einem Feuersausbruch führen kann.

- Verwenden Sie ausschließlich das im Lieferumfang enthaltene Netzkabel.
- Verwenden Sie das mitgelieferte Netzkabel nicht für andere elektrische Geräte.
- Verwenden Sie keine beschädigten Stecker oder lockere Steckdosen.

Den Netzstecker sauber halten, er darf nicht mit Staub bedeckt sein.

Wenn Sie sich daran nicht halten, kann ein Feuer ausgelöst werden.

- Bei einer Staubansammlung auf dem Netzstecker kann die Isolation durch entstandene Luftfeuchtigkeit beschädigt werden.
- Falls Sie den Projektor für längere Zeit nicht verwenden, ziehen Sie den Netzstecker aus der Steckdose. Ziehen Sie den Netzstecker aus der Steckdose und wischen Sie das Kabel regelmäßig mit einem trockenen Tuch sauber.

Den Netzstecker nicht mit nassen Händen anfassen.

Wenn der Netzstecker mit nassen Händen berührt wird, kann ein elektrischer Schlag ausgelöst werden.

Die Steckdose darf nicht überlastet werden.

Bei Überlastung der Netzsteckdose, wenn z. B. zu viele Netzadapter angeschlossen sind, besteht Überhitzungsgefahr, die zu einem Brand führen kann.

■ GEBRAUCH/INSTALLATION

Keine Behälter mit Flüssigkeiten auf den Projektor stellen.

Bei Eindringen von Wasser besteht die Gefahr eines Feuersausbruchs oder eines elektrischen Schlages.

Wenden Sie sich an einen autorisierten Kundendienst, falls Wasser in den Projektor eingedrungen ist.

Stellen Sie den Projektor nicht auf weiche Unterlagen, wie Teppiche oder Schaumgummimatten.

Dadurch kann sich der Projektor überhitzen, was zu Verbrennungen oder einem Brand führen kann; der Projektor kann zudem beschädigt werden.

Stellen Sie den Projektor nicht an feuchten oder staubigen Orten oder an Orten auf, an denen der Projektor mit öligem Rauch oder Dampf in Kontakt kommen kann.

Die Verwendung des Projektors in einer derartigen Umgebung kann zu Bränden, Stromschlägen oder zur Zersetzung der Kunststoffbauteile führen. Die Beschädigung der Bauteile (wie etwa der Deckenhalterung) kann dazu führen, dass ein ggf. an der Decke angebrachter Projektor herunterfallen kann.

Installieren Sie diesen Projektor nicht an Stellen, die das Gewicht des Projektors nicht aushalten oder auf einer geneigten oder instabilen Oberfläche.

Wenn Sie sich daran nicht halten, kann das Fallen oder Kippen des Projektors auslösen und Schaden oder Verletzungen verursachen.

Stellen Sie keinen weiteren Projektor oder sonstige schweren Gegenstände auf dem Projektor ab.

Stellen Sie keine schweren Gegenstände auf den Projektor, weil dieser beim Umfallen beschädigt werden und Verletzungen verursachen kann. Der Projektor wird beschädigt oder deformiert.

Wichtige Hinweise zur Sicherheit

WARNUNG:

Installationsarbeiten (wie die Deckenaufhängevorrichtung) müssen von einem qualifizierten Fachmann durchgeführt werden.

Wenn die Installation nicht sorgfältig ausgeführt bzw. gesichert wird, kann das Unfälle, wie einen elektrischen Schlag auslösen.

- Verwenden Sie keine andere Deckenhalterung, sondern nur die autorisierte Deckenaufhängevorrichtung.
- Stellen Sie sicher, dass das mitgelieferte Zubehörkabel mit einem Augbolzen ausgestattet ist, der als eine zusätzliche Sicherheitsmaßnahme gilt und das Herunterfallen des Projektors verhindert. (Befestigen Sie ihn an einer anderen Stelle als die Deckenaufhängevorrichtung)

Die Luftein- und -auslassöffnungen dürfen nicht abgedeckt werden.

Bei abgedeckten Entlüftungsöffnungen kann sich der Projektor überhitzen, was zu einem Feuerausbruch oder zu anderen Beschädigungen führen kann.

- Stellen Sie den Projektor nicht unter engen und schlecht belüfteten Verhältnissen wie in einem Schrank oder einem Bücherregal auf.
- Stellen Sie den Projektor nicht auf einem Tuch oder Papier auf, weil solche Unterlagen von der Ansaugöffnung angesaugt werden können.

Halten Sie die Hände oder andere Gegenstände nicht in die Nähe der Luftauslassöffnung.

Dadurch können an Ihren Händen oder an anderen Objekten Verbrennungen bzw. Schäden verursacht werden.

- An der Luftauslassöffnung tritt heiße Luft aus. Halten Sie die Hände, das Gesicht oder andere wärmeempfindliche Gegenstände nicht in die Nähe der Luftauslassöffnung.

Halten Sie bei eingeschalteter Projektion der Linse keine Körperteile in den Lichtstrahl.

Solche Handlung kann eine Verbrennung oder Sehverlust verursachen.

- Vom Projektionsobjektiv wird starkes Licht abgestrahlt. Schauen Sie nicht direkt hinein bzw. halten Sie Ihre Hände nicht direkt in dieses Licht.
- Seien Sie besonders vorsichtig, dass keine kleinen Kinder in das Objektiv schauen. Schalten Sie außerdem den Projektor aus und ziehen Sie den Netzstecker ab, wenn Sie nicht anwesend sind.

Keine Fremdkörper in den Projektor stecken.

Solche Handlung kann einen Brand oder einen elektrischen Schlag auslösen.

- Stecken Sie keine metallenen oder brennbaren Gegenstände in den Projektor und lassen Sie keine Fremdkörper auf den Projektor fallen.

Versuchen Sie nicht, den Projektor baulich zu verändern oder zu demontieren.

Die im Inneren vorhandene Hochspannung kann elektrische Schläge verursachen.

- Für Einstellungs- und Reparaturarbeiten müssen Sie sich an einen autorisierten Kundendienst wenden.

Projizieren Sie keine Bilder, wenn das Objektiv mit dem mitgelieferten Objektivdeckel zugedeckt ist.

Dies kann zu einem Feuerausbruch führen.

Lassen Sie keine metallenen oder brennbaren Gegenstände oder Flüssigkeiten ins Innere des Projektors gelangen. Schützen Sie den Projektor vor Nässe.

Dies kann Kurzschlüsse oder Überhitzung zur Folge haben und zu Bränden, elektrischem Schlag oder zu Funktionsstörungen des Projektors führen.

- Stellen Sie keine Behältnisse mit Flüssigkeit und keine metallenen Gegenstände in der Nähe des Projektors ab.
- Sollte Flüssigkeit ins Innere des Projektors gelangen, wenden Sie sich an Ihren Händler.
- Kinder müssen beaufsichtigt werden.

Verwenden Sie die von Panasonic angegebene Deckenaufhängevorrichtung.

Eine fehlerhafte Deckenaufhängevorrichtung führt zu Unfällen durch Herunterfallen des Gerätes.

- Um ein Herunterfallen des Projektors zu verhindern, befestigen Sie das mitgelieferte Sicherheitskabel an der Deckenaufhängevorrichtung.

Wenn das Produkt an einer Decke montiert werden soll, wenden Sie sich unbedingt an autorisiertes Personal oder Ihren Händler.

Hierfür ist eine optionale Deckenaufhängevorrichtung erforderlich.

Modellnr.: ET-PKV100H (für hohe Decken), ET-PKV100S (für niedrige Decken),
ET-PKL100B (Projektor-Montagebasis).

WARNUNG:

■ ZUBEHÖR

Verwenden Sie die Batterien auf keinen Fall unvorschriftsmäßig und beachten Sie Folgendes.

Bei Nichtbeachtung können die Batterien auslaufen, sich überhitzen, explodieren oder Feuer fangen.

- Verwenden Sie nur die vorgeschriebenen Batterien.
- Verwenden Sie keine Anodenbatterien.
- Erhitzen Sie die Batterien nicht bzw. platzieren Sie diese nicht in Wasser oder Feuer.
- Die Batterieklemmen (+ und -) dürfen nicht mit metallenen Gegenständen, wie Halsketten oder Haarnadeln in Berührung kommen.
- Bewahren Sie die Batterien nicht zusammen mit metallenen Gegenständen auf.
- Bewahren Sie Batterien in einem Plastikbeutel auf und halten Sie die von metallenen Gegenständen fern.
- Vergewissern Sie sich beim Einsetzen der Batterien, dass die Polaritäten (+ und -) richtig sind.
- Verwenden Sie keine alten und neuen Batterien oder Batterien verschiedener Typen zusammen.
- Verwenden Sie keine Batterien mit beschädigter oder fehlender Schutzabdeckung.
- Entnehmen Sie erschöpfte Batterien sofort aus der Fernbedienung.
- Isolieren Sie die Batterie vor der Entsorgung mit Klebeband.

Halten Sie Kinder von den Batterien fern (Typ AAA/R03 oder AAA/LR03).

- Falls die Batterie verschluckt wird, kann sie Personenschäden verursachen.
- Falls die Batterie verschluckt wurde, rufen Sie sofort den Notarzt.

Falls die Batterie ausgelaufen ist, berühren Sie auf keinen Fall die ausgelaufene Flüssigkeit der Batterie mit bloßen Händen und treffen Sie folgende Maßnahmen, falls notwendig.

- Falls Ihre Haut oder Kleidung in Kontakt mit der Flüssigkeit kommt, könnten Sie sich Hautverletzungen zuziehen. Waschen Sie evtl. auf die Haut gelangte Flüssigkeit sofort mit reichlich Wasser ab und konsultieren Sie einen Arzt.
- Falls ausgelaufene Batterieflüssigkeit in Ihre Augen gelangt sein sollte, könnte dies zur Beeinträchtigung des Sehvermögens oder zum Erblinden führen. Reiben Sie die Augen in einem solchen Fall niemals. Waschen Sie evtl. auf die Haut gelangte Flüssigkeit sofort mit reichlich Wasser ab und konsultieren Sie einen Arzt.

Versuchen Sie nicht, die Anzeigelampe zu demontieren.

Falls die Lampe beschädigt wird, könnte dies zu Verletzung führen.

Lampenaustausch

Die Lampe steht unter hohem Druck. Unzweckmäßige Anwendung kann zu einer Explosion und schweren Verletzungen oder Unfällen führen.

- Die Lampe kann leicht explodieren, falls sie gegen harte Gegenstände stößt oder fallen gelassen wird.
- Für das Ersetzen der Lampe muss der Netzstecker aus der Steckdose gezogen werden. Es kann ansonsten ein elektrischer Schlag oder eine Explosion ausgelöst werden.
- Beim Austausch der Lampe schalten Sie die Stromversorgung aus und lassen Sie die Lampe mindestens 45 Minuten abkühlen, bevor Sie die berühren, da Sie sich sonst Verbrennungen zuziehen können.

Erlauben Sie Kindern und Tieren nicht, die Fernbedienung zu berühren.

- Bewahren Sie die Fernbedienung nach der Verwendung außer Reichweite von Kindern und Tieren auf.

Verwenden Sie das mitgelieferte Netzkabel nicht mit anderen Geräten als diesem Projektor.

- Die Verwendung des mitgelieferten Netzkabels mit anderen Geräten als diesem Projektor kann Kurzschlüsse oder Überhitzung zur Folge haben und zu Bränden oder elektrischem Schlag führen.

Entnehmen Sie verbrauchte Batterien sofort aus der Fernbedienung.

- Wenn verbrauchte Batterien im Gerät verbleiben, kann dies zum Austreten von Flüssigkeit sowie zur Überhitzung oder Explosion der Batterien führen.

VORSICHT:

■ STROM

Beim Herausziehen des Steckers aus der Steckdose unbedingt den Stecker festhalten, nicht das Kabel.

Beim Herausziehen am Kabel kann das Kabel beschädigt werden, so dass die Gefahr eines Feuerausbruchs, Kurzschlusses oder eines elektrischen Schlages vorhanden ist.

Ziehen Sie den Stecker aus der Steckdose und nehmen Sie die Batterien aus der Fernbedienung, wenn der Projektor längere Zeit nicht verwendet wird.

Ziehen Sie den Netzstecker aus der Steckdose, ehe Sie die Einheit reinigen oder Teile austauschen.

Falls das Netzkabel angeschlossen bleibt, kann ein elektrischer Schlag ausgelöst werden.

Wichtige Hinweise zur Sicherheit

VORSICHT:

■ GEBRAUCH/INSTALLATION

Stützen Sie sich nicht auf den Projektor.

Sie können stürzen und dabei kann der Projektor beschädigt werden; außerdem können Sie sich Verletzungen zuziehen.

- Geben Sie besonders darauf acht, dass Sie keine kleinen Kinder auf dem Projektor stehen oder sitzen lassen.

Verwenden Sie den Projektor nicht in sehr warmen Räumen.

Solcher Einsatz kann dazu führen, dass das Gehäuse oder die Innenelemente altern oder er kann zu einem Brand führen.

- Seien Sie besonders vorsichtig an Orten, die direkter Sonneneinstrahlung ausgesetzt sind oder sich in der Nähe eines Ofens befinden.

Vor dem Wechseln des Standortes müssen sämtliche Kabel aus der Steckdose gezogen werden.

Wenn der Projektor mit noch angeschlossenen Kabeln bewegt wird, können diese beschädigt werden, sodass die Gefahr eines Feuersausbruchs, Kurzschlusses oder eines elektrischen Schlages vorhanden ist.

■ ZUBEHÖR

Verwenden Sie keine alten Lampen.

Falls Sie eine alte Lampe verwenden, kann dies eine Explosion verursachen.

Lüften Sie den Raum sofort, wenn die Lampe beschädigt wird. Berühren Sie die Scherben nicht, nähern Sie sich ihnen auch nicht mit dem Gesicht.

Bei Nichtbeachtung ist es möglich, dass der Benutzer das Gas aufnimmt, das beim Bruch der Lampe freigesetzt wurde und das fast genau so viel Quecksilber enthält wie Leuchtstofflampen. Die Scherben können zu Verletzungen führen.

- Wenn Sie glauben, dass Sie das Gas aufgenommen haben oder dass es in Mund oder Augen gelangt ist, suchen Sie sofort einen Arzt auf.
- Kontaktieren Sie den autorisierten Kundendienst vor dem Ersatz einer Lampe und prüfen Sie das Gehäuse des Projektors.



Entfernen der Batterien Batterien der Fernbedienung

1. Drücken Sie auf die Zunge und heben Sie die Abdeckung an.

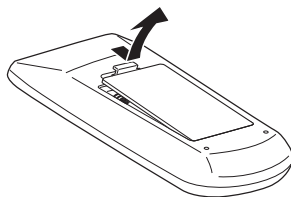

2. Entnehmen Sie die Batterien.

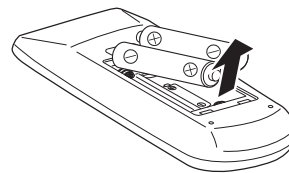

Warenzeichen

- Die in dieser Bedienungsanleitung verwendeten Firmen-oder Produktnamen sind Warenzeichen oder eingetragene Warenzeichen ihrer jeweiligen Besitzer.
Die Symbole ® und TM werden in dieser Bedienungsanleitung nicht verwendet.

Abbildungen in dieser Bedienungsanleitung

- Beachten Sie, dass Abbildungen des Projektors und der Bildschirme von deren tatsächlichem Aussehen abweichen können.

Seitenverweise

- In dieser Anleitung werden Seitenverweise folgendermaßen angegeben: (➔ Seite 00).

Begriffserklärung

- In dieser Bedienungsanleitung wird die „drahtlose Fernbedienungseinheit“ als „Fernbedienung“ bezeichnet.

Funktion Auto-Setup

- ▶ Diese Funktion aktiviert [Eingangssuche], [Automat. Trapezkorrektur] und [Auto PC-Anpassung] durch Drücken der Taste <AUTO SETUP>.

Direktabschaltungsfunktion

- ▶ Mit der Funktion Direktabschaltung kann sogar während einer Projektion das Netzkabel aus der Netzsteckdose herausgezogen oder der Leistungsschalter ausgeschaltet werden.

Nützliche Funktionen für Präsentationen

- ▶ Die Funktion Digitaler Zoom gestattet während einer Präsentation die Fokussierung auf wichtigen Informationen.

LAN-Netzwerkfunktion

- ▶ Mit dieser Funktion kann der Projektor über ein Netzwerk bedient und gesteuert werden.

Kurzanleitung

Ausführliche Informationen finden Sie auf den entsprechenden Seiten.

1. **Einrichten des Projektors.**
(⇒ Seite 19)



2. **Anschluss an andere Geräte.**
(⇒ Seite 24)



3. **Anschluss des Netzkabels.**
(⇒ Seite 25)



4. **Einschalten.**
(⇒ Seite 26)



5. **Wahl des Eingangssignals.**
(⇒ Seite 30)



6. **Anpassen des Bildes.**
(⇒ Seite 30)

Wichtige Hinweise

Wichtige Hinweise zur Sicherheit	2
Inhalt	8
Hinweise für die Sicherheit	10
Sicherheitshinweise zum Transport	10
Sicherheitshinweise zur Aufstellung	10
Sicherheit	11
Entsorgung	11
Hinweise für den Betrieb	12
Zubehör	13
Optionales Zubehör	14

Vorbereitung

Über Ihren Projektor	15
Fernbedienung	15
Projektorgehäuse	16
Bedienfeld	17
Anschlüsse auf der Rückseite	17
Verwenden der Fernbedienung	18
Einlegen und Entfernen der Batterien	18
Einstellen der ID-Nummern der Fernbedienung	18

Erste Schritte

Einstellungen	19
Projektionsarten	19
Teile für die Deckenmontage (optional)	19
Größe der Projektionsfläche und Reichweite	20
Einstellen des einstellbaren Fußes	23
Anschlüsse	24
Vor dem Anschluss an den Projektor	24
Anschlussbeispiel	24

Grundlagen der Bedienung

EIN/AUSSCHALTEN	25
Anschluss des Netzkabels	25
STANDBY(R)/ON(G)-Anzeige	26
Einschalten des Projektors	27
PIN-Code eingeben	28
PIN-Code-Schutz	28
Ausschalten des Projektors	29
Projizieren	30
Auswählen des Bildes	30
Einstellen des Status des Bildes	30

Grundlegende Bedienfunktionen über die Fernbedienung

Verwenden der Funktion AUTO-SETUP	31
Umschaltung des Eingangssignals	31
Verwendung der Taste SCREEN	31
Verwendung der Taste KEYSTONE	31
Verwendung der Taste INFO	32
Verwendung der Funktion STANDBILD	32
Verwendung der AV STUMMSCHALTUNG-Funktion	32
Verwendung der Taste P-Timer	33
Verwendung der Taste LAMP	33
Verwendung der Tasten D.ZOOM	33
Einstellung der Lautstärke der Lautsprecher	33
Verwendung der Taste IMAGE	33
Verwendung der Taste MUTE	33

Einstellungen

Menünavigation	34
Navigieren im Menü	34
Hauptmenü	35
Untermenü	35
Menü Eingang	37
Computer 1: RGB/Component/RGB (Scart)/S-Video	37
Computer 2: RGB	37
Video	37
AUTO PC-Anpassung	39
Auto PC-Anpassung	39
Manuelle PC-Anpassung	40
Fine Sync	40
Tracking	40
Horizontal	40
Vertikal	40
PC-Konfiguration	41
Clamp	41
Displayfläche H	41
Displayfläche V	41
Reset	41
Lösch-Modus	41
Speichern	41
Bildauswahl	42
Dynamik	42
Standard	42
Natürlich	42
Kinoeinstellung	42
Tafel (Grün)	42
Tafel (Farbe)	42
Bild 1-4	42

Hinweise für die Sicherheit

Sicherheitshinweise zum Transport

- Tragen Sie den Projektor beim Transport an der Unterseite und vermeiden Sie übermäßige Vibrationen und Erschütterungen. Dies kann die inneren Teile beschädigen und zu Funktionsstörungen führen.
- Transportieren Sie den Projektor nicht, wenn der einstellbare Fuß ausgefahren ist. Dies kann zu einer Beschädigung des einstellbaren Fußes führen.

Sicherheitshinweise zur Aufstellung

■ **Verwenden Sie den Projektor nicht im Freien.**

- Der Projektor ist nur zur Verwendung in Innenräumen vorgesehen.

■ **Verwenden Sie den Projektor nicht an Orten mit folgenden Eigenschaften:**

- Orte, an denen Vibrationen und Erschütterungen auftreten, z. B. in Fahrzeugen: Dies kann die inneren Teile beschädigen und zu Funktionsstörungen führen.
- In der Nähe der Abluftauslässe von Klimaanlage oder in der Nähe Beleuchtungsanlagen (Studiolampen o. ä.) mit hohen Temperaturschwankungen (Umgebungsbedingungen ►Seite 73): Dies kann die Lebensdauer der Lampe verringern oder zur Deformation des Außengehäuses sowie zu Funktionsstörungen führen.
- In der Nähe von Hochspannungsleitungen oder Motoren: Dies kann zu Störungen beim Betrieb des Projektors führen.

■ **Verwenden Sie den Projektor nicht in Höhen von mehr als 2700 m (8858 Fuß) über dem Meeresspiegel.**

Hierdurch können die inneren Teile beschädigt werden und Funktionsstörungen auftreten.

■ **Verwenden Sie den Projektor nicht in vertikaler Lage oder nach rechts bzw. links geneigt (► Seite 19).**

Die Verwendung des Projektors mit einem vertikalen Neigungswinkel von mehr als 30° kann die Lebensdauer des Produkts verkürzen oder zu Funktionsstörungen führen.

■ **Kontaktieren Sie den autorisierten Kundendienst vor der Installation des Produkts.**

Falls das Produkt von der Decke hängend installiert werden sollte, kaufen Sie eine optionale Deckenhalterung (Optionales Zubehör ►Seite 14).

Bitte kontaktieren Sie den autorisierten Kundendienst oder einen Fachmann vor der Installation.

Vorsichtshinweise für die Aufstellung der Projektoren

- Stellen Sie nicht mehrere Projektoren aufeinander.
- Blockieren Sie nicht die Belüftungsöffnungen des Projektors (Einlass und Auslass).
- Heizung- und Kühlungsluft aus Klimaanlage darf nicht direkt auf die Belüftungsöffnungen (Einlass und Auslass) des Projektors geblasen werden.
- Stellen Sie sicher, dass kein Objekt unter den Projektor auf die unteren Öffnungen verhindert.

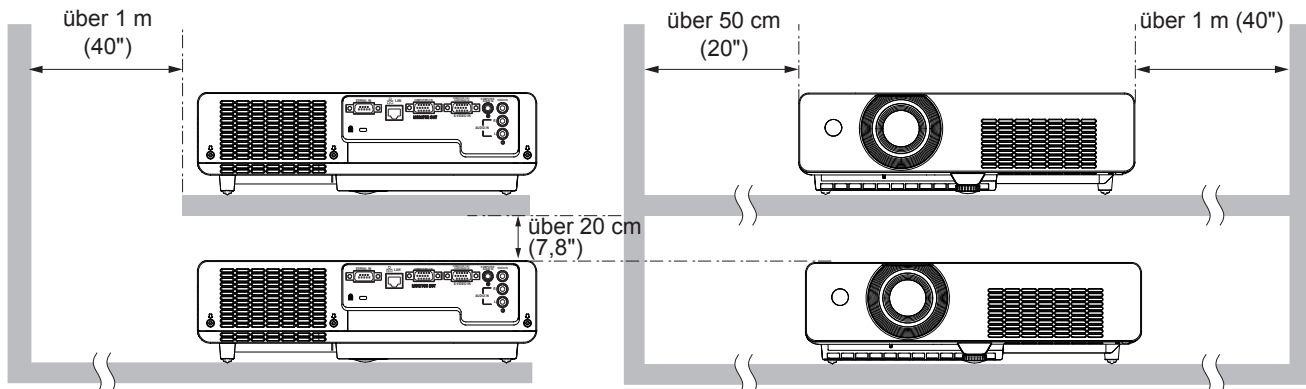
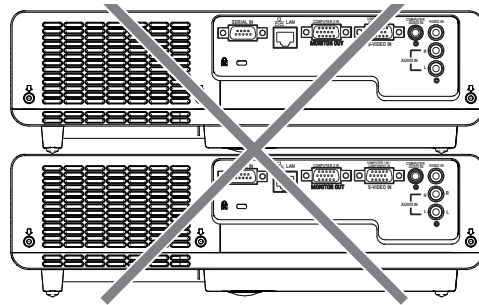

- Stellen Sie den Projektor nicht in einem geschlossenen Raum auf. Wenn Sie den Projektor in einem geschlossenen Raum aufstellen müssen, muss dieser mit einem zusätzlichen Klima- und Belüftungssystem ausgerüstet werden. Bei unzureichender Belüftung kann die verbleibende Wärme unter Umständen den Schutzschalter des Projektors auslösen.

Sicherheit

Treffen Sie für die Benutzung des Projektors Sicherheitsmaßnahmen, die folgende Vorfälle abdecken.

- Verlust Ihrer persönlichen Registrierungsangaben.
- Unerlaubte Bedienung durch nicht autorisierte Dritte.
- Störung oder Abschalten dieses Produkts durch nicht autorisierte Dritte.

Sicherheitsanleitung (➔ Seite 54)

- Verwenden Sie ein Kennwort, das nicht leicht zu erraten ist.
- Ändern Sie Ihr Passwort regelmäßig.
- Panasonic und dessen Partnerunternehmen befragen Kunden nie nach ihrem Passwort. Sollten Sie nach Ihrem Passwort gefragt werden, geben Sie es nicht heraus.
- Das zum Anschluss verwendete Netzwerk muss durch eine Firewall oder andere Mittel gesichert sein.
- Verwenden Sie ein Passwort, und legen Sie fest, dass sich nur ausgewählte Benutzer anmelden dürfen.

Entsorgung

Fragen Sie für die korrekte Entsorgung des Geräts Ihre örtlichen Behörden oder den Händler zu den korrekten Entsorgungsmethoden.

Die Lampe enthält Quecksilber. Fragen Sie für die Entsorgung der Lampe Ihre örtlichen Behörden oder den Händler zu den korrekten Entsorgungsmethoden.

Entsorgen Sie gebrauchte Batterien gemäß den Anweisungen, den örtlichen Entsorgungsrichtlinien oder den gesetzlichen Vorschriften.

■ Optimale Bildqualität

- Schließen Sie die Vorhänge oder Fensterläden und schalten Sie alle Beleuchtungen in Leinwandnähe aus, um eine Beeinflussung durch Lichteinfall von außen oder durch die Innenbeleuchtung auf die Leinwand zu vermeiden.
- Je nach dem Einsatzort des Projektors kann die erwärmte Luft einer Abluftöffnung oder warme bzw. kalte Luft einer Klimaanlage zu einem flimmernden Effekt auf der Projektionsfläche führen. Verwenden Sie das Gerät nicht an Orten, wo sich zwischen Projektor und Projektionsfläche Luftströme von Projektoren, anderen Geräten und Klimaanlage befinden.
- Die Wärmeentwicklung der Lampe des Projektors wirkt sich auf das Objektiv aus. Daher ist die Fokussierung direkt nach dem Einschalten instabil. Die Fokussierung stabilisiert sich nach einer Projektionsdauer von 30 Minuten oder länger.

■ Berühren Sie die Objektivoberfläche oder das Glas nicht mit bloßen Händen.

Wenn die Oberfläche des Objektivs oder der Objektivdeckel durch Fingerabdrücke oder sonstige Einwirkungen verschmutzt wird, wird dieser Schmutz vergrößert und auf die Projektionsfläche projiziert.

■ LCD-Bildschirm

Die Anzeigeeinheit dieses Projektors enthält drei LCD-Panels. LCD-Bildschirme sind technische Präzisionsprodukte. Trotzdem kann es vorkommen, dass im projizierten Bild einige Pixel fehlen oder ständig leuchten. Dies stellt keine Fehlfunktion dar.

Wenn ein Standbild lange Zeit angezeigt wird, kann dies zu einem Nachbild auf den LCD-Bildschirmen führen. Zeigen Sie in diesem Fall eine Stunde oder länger den komplett weißen Bildschirm im Testmuster an.

■ Optische Komponenten

Wenn der Projektor in einer Umgebung mit hohen Temperaturen, starker Belastung durch Staub oder Tabakrauch betrieben wird, sinkt die Lebensdauer der optischen Komponenten, wie z. B. des LCD-Bildschirms und der polarisierenden Platte. Möglicherweise wird hierdurch ein Austausch nach weniger als einem Jahr der Nutzung nötig. Weitere Informationen hierzu erhalten Sie bei Ihrem Händler.

■ Lampe

Die Lichtquelle des Projektors ist eine Quecksilberlampe mit hohem Innendruck. Hochdruck-Quecksilberlampen weisen folgende Eigenschaften auf.

- Die Helligkeit der Lampe nimmt mit der Nutzungsdauer ab.
- Bei Erschütterung kann die Lampe unter starker Geräusch- und Splitterentwicklung platzen.
- Die Lebensdauer der Lampe hängt in hohem Maße von individuellen Umständen und Nutzungsbedingungen ab. Insbesondere trägt die kontinuierliche Verwendung über 6 Stunden und häufiges Ein- und Ausschalten zum starken Verschleiß der Lampe und zur Verkürzung ihrer Lebensdauer bei.
- In seltenen Fällen kann die Lampe kurz nach der Projektion platzen.
- Wenn die Lampe über ihre Wechselfrist hinaus verwendet wird, besteht ein höheres Risiko des Platzens. Tauschen Sie die Lampeneinheit regelmäßig aus. („Ersetzungsfrist der Lampeneinheit“ (➔Seite 61))
- Wenn die Lampe platzt, entweicht das in der Lampe enthaltene Gas in Form von Rauch.
- Wir empfehlen, Ersatzlampen bereit zu halten.
- Wir empfehlen, die Lampeneinheit von einem autorisierten Techniker oder Ihrem Händler ersetzen zu lassen.

Entsprechend der Richtlinie 2004/108/EG, Artikel 9(2)





Panasonic-Testcenter

Panasonic Service Europe, eine Abteilung der Panasonic Marketing Europe GmbH

Winsbergring 15, 22525 Hamburg, Deutschland

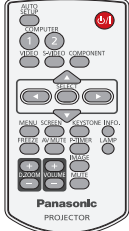
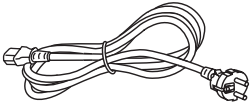
Zubehör

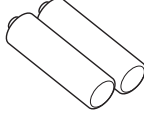
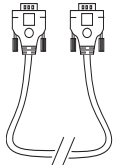
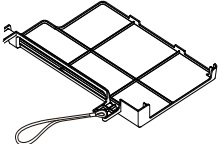
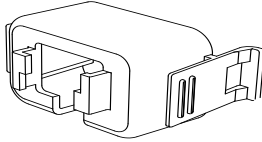
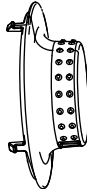
Kontrollieren Sie, ob das nachstehend aufgeführte Zubehör vollständig vorhanden ist. Die Nummern in Klammern geben die Anzahl der Zubehörteile an.

Fernbedienung (x1) (6451051677)	Netzkabel (x2) (6103580203)	CD-ROM (x1) (6103579740)	Batterien (Typ AAA/R03 oder AAA/LR03) (x2)
			 (für Fernbedienung)
RGB-Signalkabel (x1) (6103580425)	Filterabdeckung (x1) (6103593265)	Netzkabelhalter (x1) (6451052124)	Objektivdeckel (x1) (6103578101)
			
Zeichenfolge (x1) (6103430249)	PIN Code-Aufkleber (x1)		
			

Achtung

- Entfernen Sie die Netzkabelabdeckkappe und das Verpackungsmaterial nach dem Auspacken des Projektors ordnungsgemäß.
- Im Falle des Verlusts von Zubehör wenden Sie sich bitte an Ihren Händler.
- Die Referenznummer für Zubehör und optionale Teile können ohne Ankündigung geändert werden.
- Bewahren Sie kleine Teile sachgemäß auf und halten Sie die fern von kleinen Kindern.

Hinweise für die Sicherheit

■ Contents of the supplied CD-ROM

Die mitgelieferte CD-ROM enthält folgende Inhalte:

[●: Anleitung/Liste (PDF-Datei), ○: Software]

- **Operating Instructions - Projector Operations.**
- **Operating Instructions - Network Operations.**
- **Multi Projector Monitoring & Control Software 2.6 (Windows)**
 - Mit dieser Software können Sie mehrere über LAN angeschlossene Projektoren überwachen und steuern.
- **Operation Manual Multi Projector Monitoring & Control Software 2.6**
- **Logo Transfer Software 2.0 (Windows)**
 - Mit dieser Software können von Ihnen erstellte Originalbilder wie z. B. Firmenlogos zu Beginn der Projektion mit dem Projektor angezeigt werden.
 - Dieser Projektor kann nur mit einer RS-232C-Steuerung verwendet werden.
- **Operation Manual Logo Transfer Software 2.0**
- **List of compatible projector models**
 - Dies ist eine Liste der Projektoren, die kompatibel mit der mit den oben aufgeführten „○“ -Symbolen markierten Software sind, sowie ihrer Einschränkungen.

Optionales Zubehör

Optionen	Modellnr.
Deckenaufhängevorrichtung	ET-PKV100H (für hohe Decken), ET-PKV100S (für niedrige Decken)
Projektor-Montagebasis	ET-PKL100B
Ersatz-Lampeneinheit	ET-LAL100
Austausch Filtereinheit	ET-RFL100
S-Video-VGA-Konversionskabel	ET-ADSV

Über Ihren Projektor

Fernbedienung

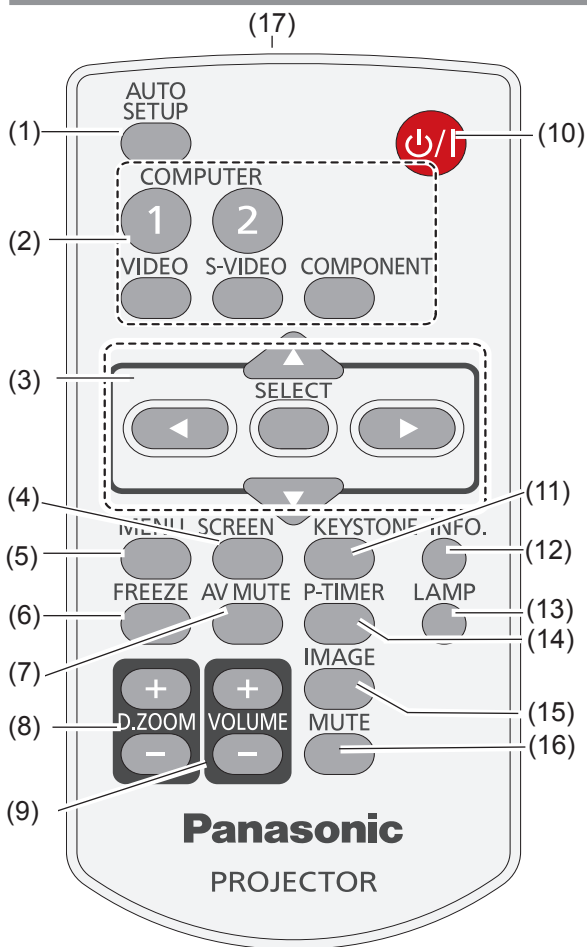

- (1) **Taste <AUTO SETUP>**
Führt die Einstellungen von Auto-Setup im Einstellungsmenü aus. (➔Seite 50)
- (2) **Eingangsauswahltasten: <COMPUTER 1>, <COMPUTER 2>, <VIDEO>, <S-VIDEO>, <COMPONENT>.**
Diese Tasten werden für die Auswahl des Eingangssignals verwendet. (➔Seite 31)
- (3) **Tasten ▲▼◀▶, Taste <SELECT>**
Navigieren in der Anzeige MENÜ. (➔Seite 34)
- (4) **Taste <SCREEN>**
Wählt einen Bildschirmmodus aus. (➔Seite 46)
- (5) **Taste <MENU>**
Öffnen oder Schließen des Bildschirmmenüs. (➔Seite 34)
- (6) **Taste <FREEZE>**
Hält das projizierte Bild und den Ton vorläufig an. (➔Seite 32)
- (7) **Taste <AV MUTE>**
Zum zeitweisen Ausschalten der Bildwiedergabe auf dem Bildschirm. (➔Seite 32)
- (8) **Tasten <D.ZOOM +/->**
Zum Vergrößern und Verkleinern von Bildern. (➔Seite 33)

- (9) **Tasten <VOLUME +/->**
Einstellung der Lautstärke der Lautsprecher. (➔Seite 33)
- (10) **Taste <⏻/⏷>**
Zum Ein- und Ausschalten des Projektors. (➔Seite 27)
- (11) **Taste <KEYSTONE>**
Führt die Trapezkorrektur aus. (➔Seite 31)
- (12) **Taste <INFO.>**
Aktivierung der [Information]-funktion. (➔Seite 32)
- (13) **Taste <LAMP>**
Wählt einen Lampenmodus aus. (➔Seite 33)
- (14) **Taste <P-TIMER>**
Aktivierung der [Vorführungstimer]-funktion. (➔Seite 33)
- (15) **Taste <IMAGE>**
Auswahl des Bildmodus. (➔Seite 33)
- (16) **Taste <MUTE>**
Schaltet den Ton stumm. (➔Seite 33)
- (17) **Signalsender der Fernbedienung**

Achtung

- Lassen Sie die Fernbedienung nicht fallen.
- Vermeiden Sie den Kontakt mit Flüssigkeiten.
- Versuchen Sie nicht, die Fernbedienung zu verändern oder zu zerlegen.

Hinweis

- Die Fernbedienung kann innerhalb einer Entfernung von ca. 7 m verwendet werden, wenn sie direkt auf den Fernbedienungs-Signalempfänger gerichtet wird. Die Fernbedienung funktioniert noch in Winkeln von bis zu $\pm 30^\circ$ in der Vertikalen und $\pm 30^\circ$ in der Horizontalen, der effektive Regelungsbereich kann jedoch reduziert sein.
- Wenn sich zwischen der Fernbedienung und dem Fernbedienungs-Signalempfänger Hindernisse befinden, funktioniert die Fernbedienung unter Umständen nicht ordnungsgemäß.
- Sie können den Projektor bedienen, indem Sie das Fernbedienungssignal auf die Projektionsfläche richten. Aufgrund des durch die Eigenschaften des Bildschirms verursachten Lichtverlustes kann die Reichweite der Fernbedienung dabei variieren.
- Wenn der Fernbedienungs-Signalempfänger mit Leuchtstofflicht oder anderen starken Lichtquellen beleuchtet wird, lässt sich der Projektor unter Umständen nicht bedienen. Stellen Sie den Projektor so weit von der Lichtquelle entfernt wie möglich auf.

Über Ihren Projektor

Projektorgehäuse

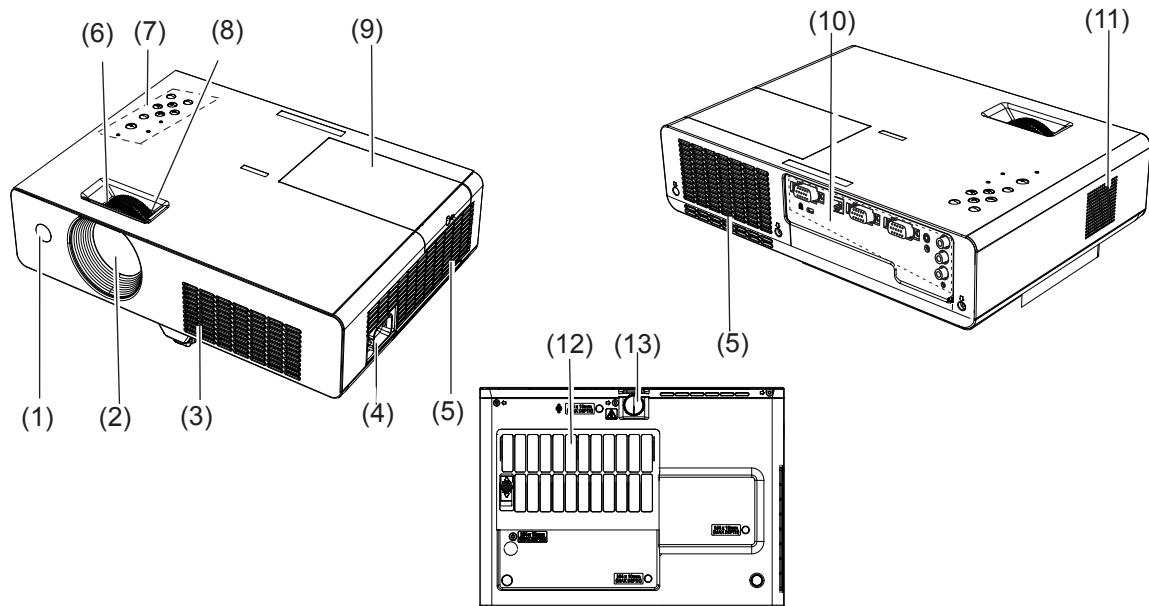

- (1) **Signalempfänger der Fernbedienung**
- (2) **Projektionsobjektiv**
- (3) **Luft einlass**
- (4) **AC IN**
- (5) **Luftauslass**
 - Heiße Luft wird aus der Entlüftungsöffnung abgegeben. Bringen Sie keine hitzeempfindlichen Gegenstände in die Nähe dieser Seite.
- (6) **Fokussier-Ring**

Zur Einstellung des Fokus.
- (7) **Bedienfeld und Anzeigen (➔ Seite 17)**
- (8) **Zoom-Ring**

Zur Einstellung des Zoom.
- (9) **Lampenabdeckung (➔ Seite 62)**

Die Lampeneinheit befindet sich im Inneren.
- (10) **Anschlüsse (➔ page 17)**
- (11) **Lautsprecher**
- (12) **Luftfilter (➔ Seite 59)**
- (13) **Einstellbarer Fuß**

Zur Einstellung des Projektionswinkels.

WARNUNG:

- Halten Sie die Hände sowie Gegenstände von der Entlüftungsöffnung fern.
- Halten Sie Hände und Gesicht fern.
- Fassen Sie nicht mit dem Finger in die Öffnung.
- Halten Sie wärmeempfindliche Gegenstände fern.

Die erhitzte Luft aus der Entlüftungsöffnung Verbrennungen oder äußere Beschädigungen verursachen.

Bedienfeld

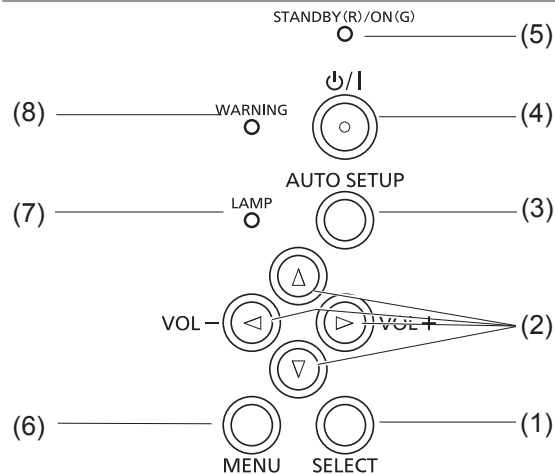

- (1) **Taste <SELECT>**
Führt die ausgewählte Funktion aus.
- (2) **Tasten ▲▼◀▶ (VOL -/+)**
Zum Navigieren im Bildschirm MENÜ.

- (3) **Taste <AUTO SETUP>**
Führt die Einstellungen von Auto-Setup im Einstellungsmenü aus.
- (4) **Taste <⏻/⏮>**
Zum Ein- und Ausschalten des Projektors.
- (5) **<STANDBY(R)/ON(G)>-Anzeige**
Zeigen den Status der Stromversorgung an.
- (6) **Taste <MENU>**
Zeigt den Bildschirm MENÜ an. (➔ Seite 34)
- (7) **<LAMP>-Anzeige**
Leuchtet gelb, wenn die Projektionslampe das Ende der Nutzungsdauer erreicht.
- (8) **<WARNING>-Anzeige**
Zeigt Störungen des Projektors an.

Anschlüsse auf der Rückseite

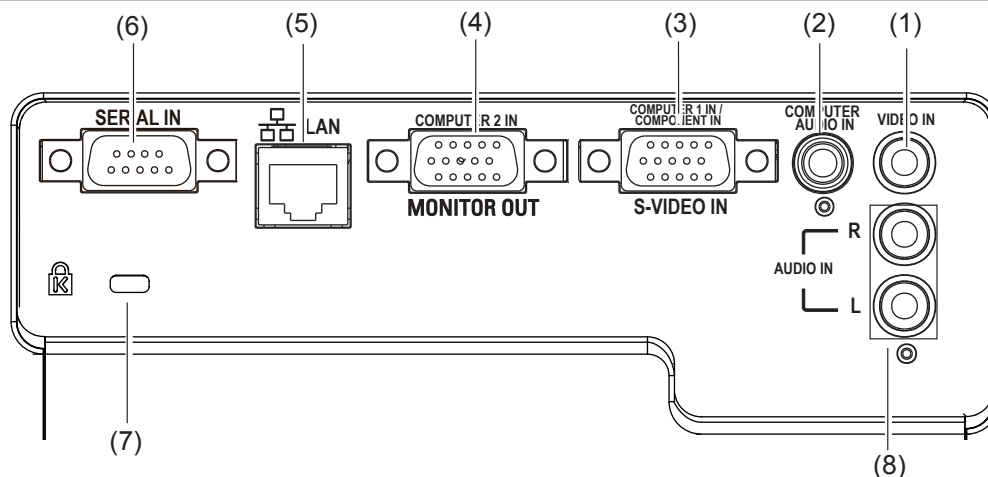

- (1) **VIDEO IN**
Zum Anschluss von VIDEO-Eingangssignalen.
- (2) **COMPUTER AUDIO IN**
Zum Anschluss von Audio-Eingangssignalen.
- (3) **COMPUTER 1 IN/ COMPONENT IN/S-VIDEO IN**
Zum Anschluss von Eingangssignalen COMPUTER IN 1/COMPONENT IN/S-VIDEO IN.
- (4) **COMPUTER 2 IN/ MONITOR OUT**
Zum Anschluss von Eingangssignalen COMPUTER IN 2/ MONITOR OUT oder zur Ausgabe des analogen RGB-Signaleingangs des Projektors.
- (5) **LAN**
Zum Anschluss eines LAN-Kabels für die Netzwerkverbindung.
- (6) **SERIAL IN**
Zum Anschluss an einen Computer über ein RS-232C-Kabel.

- (7) **Sicherheitssteckplatz**
Bringen Sie hier das im Handel erhältliche Kensington-Bügelschloss an, um Ihren Projektor zu schützen. Kompatibel mit dem Kensington MicroSaver Sicherheitssystem.
- (8) **AUDIO IN**
Zum Anschluss von Audio-Eingangssignalen. AUDIO IN verfügt über Anschlüsse für einen rechten und einen linken Kanal (L und R).

Achtung

- Wenn ein LAN-Kabel direkt mit dem Projektor verbunden ist, muss die Netzwerkverbindung in Innenräumen vorgenommen werden.

Verwenden der Fernbedienung

Einlegen und Entfernen der Batterien

1) Öffnen Sie die Abdeckung

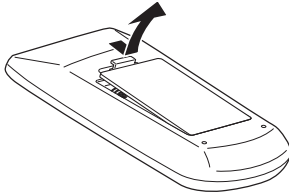

2) Legen Sie die Batterien ein, und schließen Sie die Abdeckung (Seite - zuerst einlegen.)

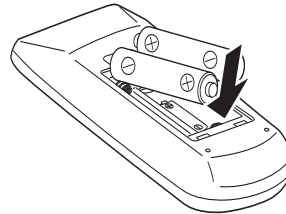

- Entnehmen Sie die Batterien in umgekehrter Reihenfolge.

Einstellen der ID-Nummern der Fernbedienung

Wenn Sie das System mit mehreren Projektoren verwenden, können Sie mit einer einzigen Fernbedienung alle Projektoren gleichzeitig oder jeden Projektor einzeln steuern, wenn den einzelnen Projektoren eine eindeutige ID-Nummer zugewiesen wird.

Nachdem Sie die ID-Nummer des Projektors eingestellt haben, stellen Sie dieselbe ID-Nummer an der Fernbedienung ein.

Es gibt 7 unterschiedliche ID-Codes (Alle, Code 1-Code 6), die erste ID-Nummer ist [Alle].

■ Einstellen der ID-Nummer

- 1) Drücken Sie auf die Taste <IMAGE>, während Sie die Taste <MENU> drücken. Die gedrückten Taste <IMAGE> entsprechen der gewünschten ID-Kenncodezahl.
- 2) Die Auswahl beim Drücken der Taste <IMAGE> ist wie folgt:
Code 1= 1 Mal, Code 2= 2 Mal, Code 3= 3 Mal, Code 4= 4 Mal
Code 5= 5 Mal, Code 6= 6 Mal
- 3) Der ID-Code wird geändert, wenn die Taste <MENU> losgelassen wird.
- 4) Der ID-Code wird durch gleichzeitiges, 5 Sekunden dauerndes oder längeres Drücken der Tasten <MENU> und <IMAGE> auf [Alle] (Voreinstellung) zurückgesetzt.

Achtung

- Falls die Taste <IMAGE> 7 Mal oder mehr gedrückt wird, ändert sich der ID-Code nicht (die Betätigung ist ungültig).
- Der Status des ID-Codes ist nach dem Austausch der Batterien nicht mehr gespeichert.

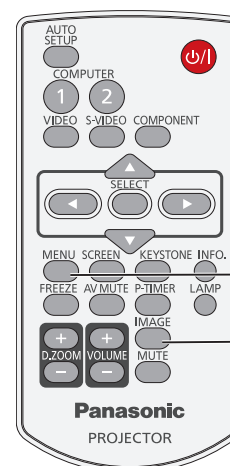

MENU-Taste

Taste <IMAGE>

Einstellungen

Projektionsarten

Der Projektor kann für folgende 4 Projektionsarten verwendet werden. So richten Sie die gewünschte Projektionsart auf dem Projektor ein.

Montage an der Decke und Vorwärtsprojektion

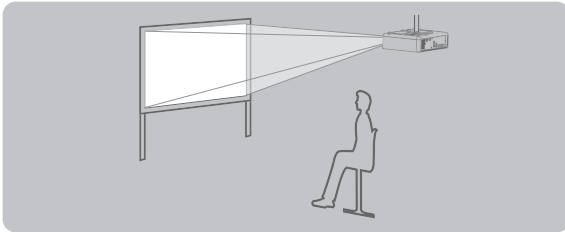

Aufstellung auf einem Tisch/auf dem Fußboden, Projektion von hinten

(Durchscheinende Projektionsfläche verwenden)

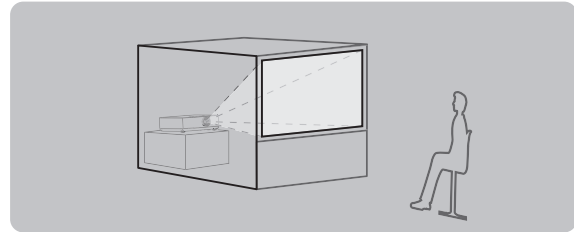

Montage an der Decke und Vorwärtsprojektion

(Durchscheinende Projektionsfläche verwenden)

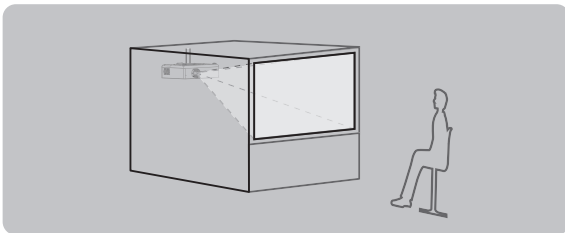

Montage auf einem Tisch/auf dem Fußboden und Vorwärtsprojektion

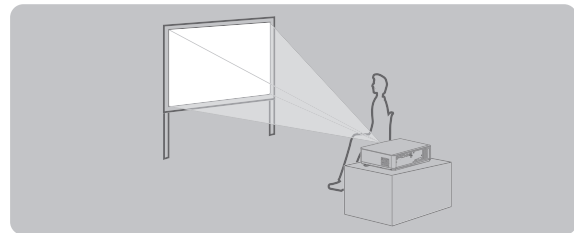

Achtung

- Um die optimale Anzeigequalität zu erzielen, stellen Sie den Projektor an einem Standort auf, an dem die Projektionsfläche so wenig Licht wie möglich (Tageslicht, Licht von Beleuchtungsanlagen usw.) ausgesetzt ist. Ziehen Sie außerdem die Vorhänge zu, schließen Sie Fensterläden und schalten Sie die Beleuchtung aus.
- Verwenden Sie den Projektor nicht in vertikaler Lage oder nach rechts bzw. links geneigt. Die Verwendung unter derartigen Bedingungen kann zur Beschädigung des Produktes führen.
- Der Projektor muss so aufgestellt werden, dass die Neigung zur Horizontalen maximal $\pm 30^\circ$ beträgt.
- Wenn der Projektor mit einem Neigungswinkel von mehr als 30° aufgestellt wird, kann dies die Lebensdauer des Produkts verkürzen oder zu Funktionsstörungen führen.

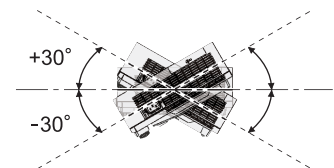

Teile für die Deckenmontage (optional)

Sie können den Projektor unter Verwendung der optionalen Aufhängevorrichtung (ET-PKV100H: für hohe Decken, ET-PKV100S: für niedrige Decken) und die optionale Projektor-Montageabhängung ET-PKL100B aufhängen.

- Verwenden Sie nur die für diesen Projektor vorgesehenen Deckenhalterungen.
- Beachten Sie beim Installieren der Aufhängevorrichtung und des Projektors das Installationshandbuch für die Deckenhalterung.

Achtung

- Um die Leistung und Sicherheit des Projektors zu gewährleisten, muss die Installation der Aufhängevorrichtung durch Ihren Händler oder einen qualifizierten Techniker erfolgen.

Einstellungen

Größe der Projektionsfläche und Reichweite

Stellen Sie den Projektor entsprechend dem rechts abgebildeten Schaubild und den angegebenen Projektionsentfernungen auf. Sie können die Anzeigegröße einstellen.

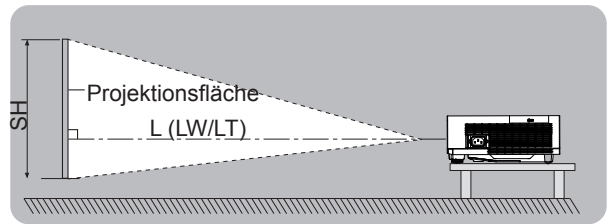
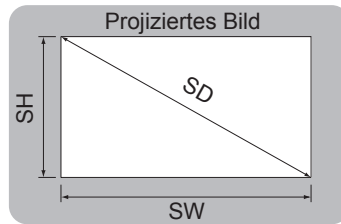

L (LW/LT) *1	Projektionsabstand (m)
SH	Höhe des Projektionsbereichs (m)
SW	Breite des Projektionsbereichs (m)
SD	Länge der Diagonale des Projektionsbereichs (m)

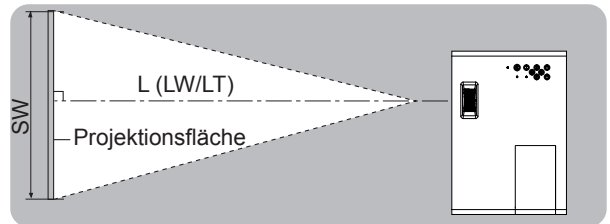

*1 : LW: Mindestabstand
LT: Höchstabstand

Achtung

- Bitte lesen Sie sorgfältig die „Hinweise für die Sicherheit“ vor der Installation dieses Projektors (➔ Seiten 10 bis 14).

Projektionsentfernungen für PT-LW25HE

(Alle unten aufgeführten Maße sind Schätzwerte und können geringfügig von den tatsächlichen Maßen abweichen.)

Projektionsgröße Diagonale der Projektionsfläche (SD)	Für das Bildformat 4:3		Für das Bildformat 16:9		Für das Bildformat 16:10	
	Mindestabstand (LW)	Höchstabstand (LT)	Mindestabstand (LW)	Höchstabstand (LT)	Mindestabstand (LW)	Höchstabstand (LT)
0,76 m (30")	1,1 m (3,61')	1,3 m (4,34')	1,0 m (3,18')	1,2 m (3,83')	0,9 m (2,91')	1,1 m (3,61')
1,02 m (40")	1,5 m (4,84')	1,8 m (5,81')	1,3 m (4,27')	1,6 m (5,13')	1,3 m (4,25')	1,5 m (4,84')
1,27 m (50")	1,9 m (6,07')	2,2 m (7,29')	1,6 m (5,35')	2,0 m (6,43')	1,6 m (5,34')	1,9 m (6,07')
1,52 m (60")	2,2 m (7,30')	2,7 m (8,76')	2,0 m (6,44')	2,4 m (7,74')	1,9 m (6,09')	2,3 m (7,50')
1,78 m (70")	2,6 m (8,53')	3,1 m (10,23')	2,3 m (7,52')	2,8 m (9,04')	2,2 m (7,32')	2,7 m (8,87')
2,03 m (80")	3,0 m (9,76')	3,6 m (11,70')	2,6 m (8,61')	3,2 m (10,34')	2,6 m (8,56')	3,1 m (10,11')
2,29 m (90")	3,4 m (10,99')	4,0 m (13,18')	3,0 m (9,69')	3,5 m (11,64')	2,9 m (9,43')	3,5 m (11,64')
2,54 m (100")	3,7 m (12,22')	4,5 m (14,65')	3,3 m (10,78')	3,9 m (12,94')	3,2 m (10,34')	3,8 m (12,47')
3,05 m (120")	4,5 m (14,68')	5,4 m (17,59')	3,9 m (12,95')	4,7 m (15,55')	3,8 m (12,47')	4,6 m (15,09')
3,81 m (150")	5,6 m (18,37')	6,7 m (22,01')	4,9 m (16,21')	5,9 m (19,45')	4,8 m (15,75')	5,8 m (19,03')
5,08 m (200")	7,5 m (24,52')	9,0 m (29,38')	6,6 m (21,64')	7,9 m (25,97')	6,4 m (21,00')	7,7 m (25,26')
6,35 m (250")	9,4 m (30,67')	11,0 m (36,08')	8,3 m (27,07')	9,9 m (32,48')	8,0 m (26,25')	9,6 m (31,50')
7,62 m (300")	11,2 m (36,82')	11,0 m (36,08')	9,9 m (32,49')	11,0 m (36,08')	9,6 m (31,50')	11,0 m (36,08')

Jeder andere Projektionsabstand kann anhand der folgenden Berechnungen gemäß den Abmessungen der Projektionsfläche (m) berechnet werden.

Der Abstand wird in Metern angezeigt. (Der berechnete Abstand kann gewisse Fehler enthalten.)

Wenn die Abmessungen der Projektionsfläche als „SD“ angegeben werden,

	Für das Bildformat 4:3	Für das Bildformat 16:9	Für das Bildformat 16:10
Bildschirmhöhe (SH)	= SD (m) x 0,6	= SD (m) x 0,490	= SD (m) x 0,530
Bildschirmbreite (SW)	= SD (m) x 0,8	= SD (m) x 0,872	= SD (m) x 0,848
Mindestabstand (LW)	= 1,475 x SD (m) - 23,28	= 1,301 x SD (m) - 23,28	= 1,266 x SD (m) - 23,28
Höchstabstand (LT)	= 1,770 x SD (m) - 23,66	= 1,562 x SD (m) - 23,66	= 1,520 x SD (m) - 23,66

■ Projektionsentfernungen für PT-LX26HE

(Alle unten aufgeführten Maße sind Schätzwerte und können geringfügig von den tatsächlichen Maßen abweichen.)

Projektionsgröße	Für das Bildformat 4:3		Für das Bildformat 16:9	
	Mindestabstand (LW)	Höchstabstand (LT)	Mindestabstand (LW)	Höchstabstand (LT)
0,76 m (30")	1,0 m (3,32')	1,2 m (4,00')	1,1 m (3,62')	1,3 m (4,36')
1,02 m (40")	1,4 m (4,45')	1,6 m (5,35')	1,5 m (4,86')	1,8 m (5,84')
1,27 m (50")	1,7 m (5,58')	2,0 m (6,71')	1,9 m (6,09')	2,2 m (7,32')
1,52 m (60")	2,0 m (6,71')	2,5 m (8,07')	2,2 m (7,32')	2,7 m (8,80')
1,78 m (70")	2,4 m (7,84')	2,9 m (9,43')	2,6 m (8,56')	3,1 m (10,28')
2,03 m (80")	2,7 m (8,98')	3,3 m (10,79')	3,0 m (9,79')	3,6 m (11,76')
2,29 m (90")	3,1 m (10,11')	3,7 m (12,14')	3,4 m (11,02')	4,0 m (13,24')
2,54 m (100")	3,4 m (11,24')	4,1 m (13,50')	3,7 m (12,26')	4,5 m (14,72')
3,05 m (120")	4,1 m (13,50')	4,9 m (16,22')	4,5 m (14,72')	5,4 m (17,67')
3,81 m (150")	5,2 m (16,90')	6,2 m (20,29')	5,6 m (18,42')	6,7 m (22,11')
5,08 m (200")	6,9 m (22,56')	8,3 m (27,08')	7,5 m (24,59')	9,0 m (29,51')
6,35 m (250")	8,6 m (28,21')	10,3 m (33,87')	9,4 m (30,76')	11,0 m (36,08')
7,62 m (300")	10,3 m (33,87')	11,0 m (36,08')	11,3 m (36,92')	11,0 m (36,08')

Jeder andere Projektionsabstand kann anhand der folgenden Berechnungen gemäß den Abmessungen der Projektionsfläche (m) berechnet werden.

Der Abstand wird in Metern angezeigt. (Der berechnete Abstand kann gewisse Fehler enthalten.)

Wenn die Abmessungen der Projektionsfläche als „SD“ angegeben werden,

	Für das Bildformat 4:3	Für das Bildformat 16:9
Bildschirmhöhe (SH)	= SD (m) x 0,6	= SD (m) x 0,490
Bildschirmbreite (SW)	= SD (m) x 0,8	= SD (m) x 0,872
Mindestabstand (LW)	= 1,357 x SD (m) - 23,27	= 1,478 x SD (m) - 23,27
Höchstabstand (LT)	= 1,629 x SD (m) - 23,67	= 1,775 x SD (m) - 23,67

■ Projektionsentfernungen für PT-LX30HE

(Alle unten aufgeführten Maße sind Schätzwerte und können geringfügig von den tatsächlichen Maßen abweichen.)

Projektionsgröße	Für das Bildformat 4:3		Für das Bildformat 16:9	
	Mindestabstand (LW)	Höchstabstand (LT)	Mindestabstand (LW)	Höchstabstand (LT)
0,76 m (30")	0,9 m (2,91')	1,1 m (3,50')	1,0 m (3,17')	1,2 m (3,83')
1,02 m (40")	1,2 m (3,90')	1,4 m (4,70')	1,3 m (4,25')	1,6 m (5,13')
1,27 m (50")	1,5 m (4,89')	1,8 m (5,89')	1,6 m (5,34')	2,0 m (6,43')
1,52 m (60")	1,8 m (5,89')	2,2 m (7,09')	2,0 m (6,42')	2,4 m (7,74')
1,78 m (70")	2,1 m (6,88')	2,5 m (8,28')	2,3 m (7,50')	2,8 m (9,04')
2,03 m (80")	2,4 m (7,87')	2,9 m (9,47')	2,6 m (8,58')	3,2 m (10,34')
2,29 m (90")	2,7 m (8,87')	3,3 m (10,67')	2,9 m (9,67')	3,5 m (11,64')
2,54 m (100")	3,0 m (9,86')	3,6 m (11,86')	3,3 m (10,75')	3,9 m (12,94')
3,05 m (120")	3,6 m (11,85')	4,3 m (14,25')	3,9 m (12,91')	4,7 m (15,55')
3,81 m (150")	4,5 m (14,83')	5,4 m (17,83')	4,9 m (16,16')	5,9 m (19,45')
5,08 m (200")	6,0 m (19,80')	7,3 m (23,80')	6,6 m (21,57')	7,9 m (25,97')
6,35 m (250")	7,6 m (24,77')	9,1 m (29,77')	8,2 m (26,98')	9,9 m (32,48')
7,62 m (300")	9,1 m (29,74')	10,9 m (35,74')	9,9 m (32,40')	11,0 m (36,08')

Jeder andere Projektionsabstand kann anhand der folgenden Berechnungen gemäß den Abmessungen der Projektionsfläche (m) berechnet werden.

Der Abstand wird in Metern angezeigt. (Der berechnete Abstand kann gewisse Fehler enthalten.)

Wenn die Abmessungen der Projektionsfläche als „SD“ angegeben werden,

	Für das Bildformat 4:3	Für das Bildformat 16:9
Bildschirmhöhe (SH)	= SD (m) x 0,6	= SD (m) x 0,490
Bildschirmbreite (SW)	= SD (m) x 0,8	= SD (m) x 0,872
Mindestabstand (LW)	= 1,1941 x SD (m) - 23,27	= 1,301 x SD (m) - 23,27
Höchstabstand (LT)	= 1,4335 x SD (m) - 23,67	= 1,561 x SD (m) - 23,67

Einstellen des einstellbaren Fußes

Heben Sie die Projektorfront an und drücken Sie die Fußsperrklinke am Projektor.

Lösen Sie die Fußsperrklinke für das Feststellen des anpassbaren Fußes und drehen Sie ihn auf die korrekte Höhe und Neigung.

Sie können den anpassbaren Vorderfuß für die Einstellung drehen. Durch Drehen in umgekehrter Richtung wird der Fuß versenkt.

(Sie können den Projektionswinkel vertikal einstellen.)

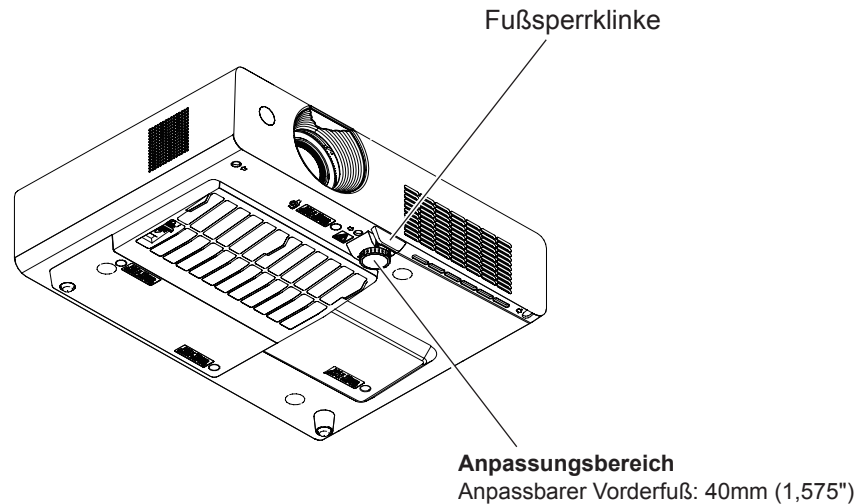

Achtung

- Während die Lampe leuchtet, tritt aus der Entlüftungsöffnung erhitzte Luft aus. Vermeiden Sie die direkte Berührung der Entlüftungsöffnung, wenn Sie den einstellbaren Vorderfuß anpassen.
- Wenn es zu trapezförmigen Verzerrungen des projizierten Bildes kommt, verwenden Sie die Option „TRAPEZKORREKTUR“ im Menü „Format Bild“. (► Seite 47)

Hinweis

- Schrauben Sie den anpassbaren Vorderfuß heraus. Am Ende der verfügbaren Länge ist ein Klickgeräusch zu hören.

Anschlüsse

Vor dem Anschluss an den Projektor

- Lesen Sie vor dem Anschluss die Bedienungsanleitung des Gerätes, das angeschlossen werden soll, sorgfältig durch.
- Schalten Sie die Geräte vor dem Anschluss der Kabel aus.
- Wenn zum Gerät kein Verbindungskabel mitgeliefert wurde oder wenn für den Anschluss an dieses Gerät kein optionales Kabel verfügbar ist, halten Sie ein entsprechendes Systemverbindungskabel für das Gerät bereit.
- Videosignale, die zu stark zittern, können dazu führen, dass das Bild auf der Leinwand willkürlich flackert oder flimmert.

In diesem Fall muss eine Zeitkorrekturschaltung (TBC) angeschlossen werden.

- Der Projektor akzeptiert folgende Signale: VIDEO, S-VIDEO, analoges RGB (mit TTL-Synchronisierungsebene) und digitale Signale.
- Einige Computermodelle sind nicht mit dem Projektor kompatibel.
- Wenn Sie für den Anschluss von Geräten an den Projektor lange Kabel verwenden, besteht die Möglichkeit, dass das Bild nur bei Verwendung eines Entzerrers richtig ausgegeben wird.
- Weitere Informationen über die vom Projektor unterstützten Videosignale siehe „Liste der kompatiblen Signale“. (➔Seite 69)

Anschlussbeispiel

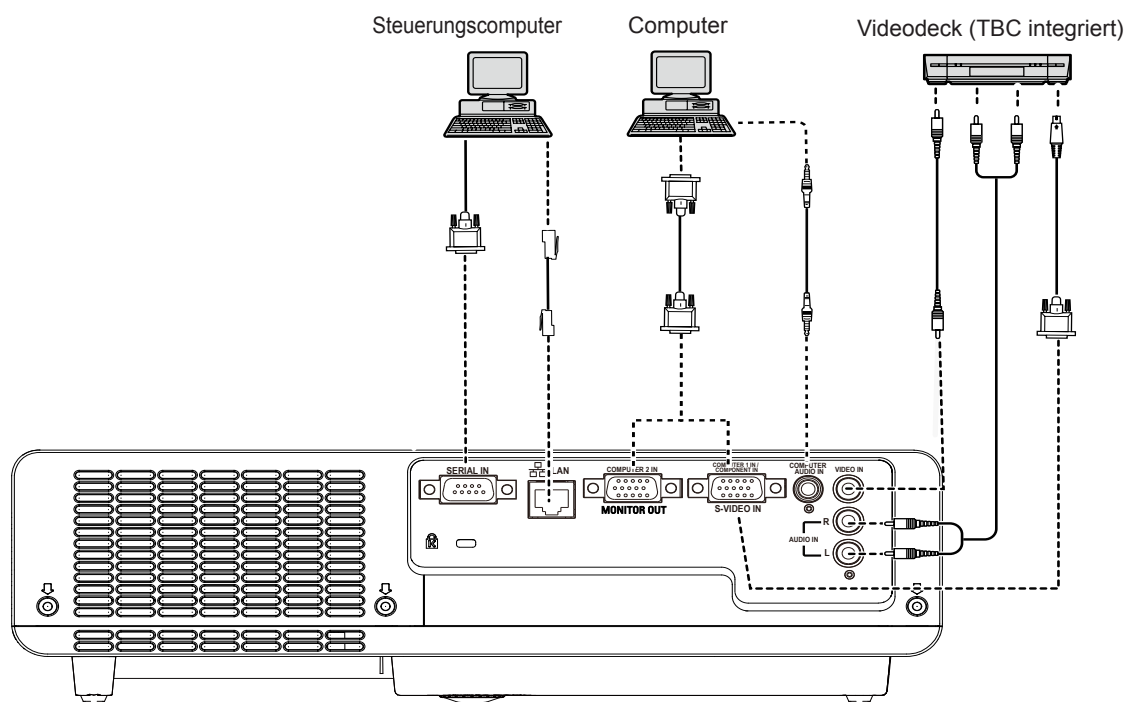

Achtung

- Verwenden Sie beim Anschluss eines Videogerätes nur Geräte mit integrierter Zeitkorrekturschaltung (TBC) oder verwenden Sie eine TBC zwischen dem Projektor und dem Videogerät.
- Wenn nicht den Standards entsprechende Burst-Signale angeschlossen werden, können Bildstörungen auftreten. Schalten Sie in diesem Fall eine TBC zwischen den Projektor und das Videogerät.

Hinweis

- Die Spezifikationen der RGB-Signale, die von dem Computer angelegt werden können, siehe „Liste der kompatiblen Signale“. (➔Seite 69)
- Details zu LAN-Kommunikation zwischen Projektor und Computer siehe Abschnitt „Netzbetrieb“ im Handbuch auf der mitgelieferten CD-ROM.

EIN/AUSSCHALTEN

Anschluss des Netzkabels

Stellen Sie sicher, dass Sie das mitgelieferte Netzkabel fest in die Buchse eingesteckt haben, um ein Abtrennen des Kabels zu verhindern.

Netzkabelhalter

Der Netzkabelhalter wurde entwickelt, um zu verhindern, dass sich das Netzkabel vom Projektor löst. Setzen Sie das Netzkabel bitte korrekt in den Netzkabelhalter ein, wie in Abbildung (1) gezeigt:



Abbildung (1)

Befestigung

Befestigen Sie das Netzkabel mit den Netzkabelklammern mit den folgenden Schritten am Projektor. Drücken Sie auf die Klammern an den Seiten und befestigen Sie das Netzkabel sicher am Projektor, wie in Abbildung (2) gezeigt. Er ist korrekt befestigt, wenn ein „KLICKEN“ zu hören ist. Korrekte Befestigung siehe Abbildung (3).

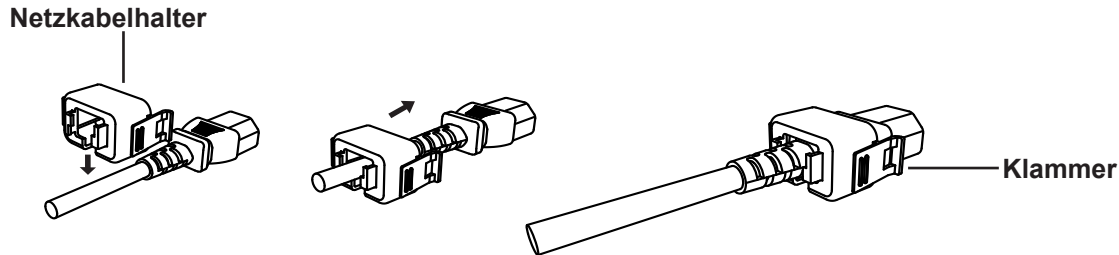

Abbildung (2)



Abbildung (3)

Entfernen

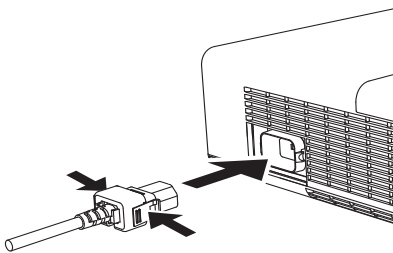
Ziehen Sie das Netzkabel aus der Buchse heraus, während Sie auf die Klammern an den Seiten drücken.

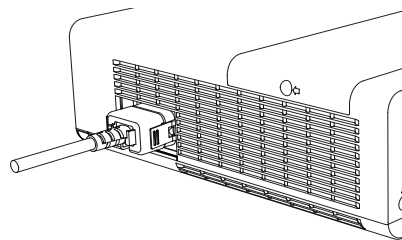
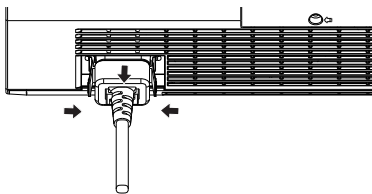

EIN/AUSSCHALTEN

STANDBY(R)/ON(G)-Anzeige

Die <STANDBY(R)/ON(G)> Anzeige informiert Sie über den Stromversorgungsstatus. Prüfen Sie den Status der <STANDBY(R)/ON(G)> Anzeige vor der Inbetriebnahme des Projektors.

STANDBY(R)/ON(G) -Anzeige

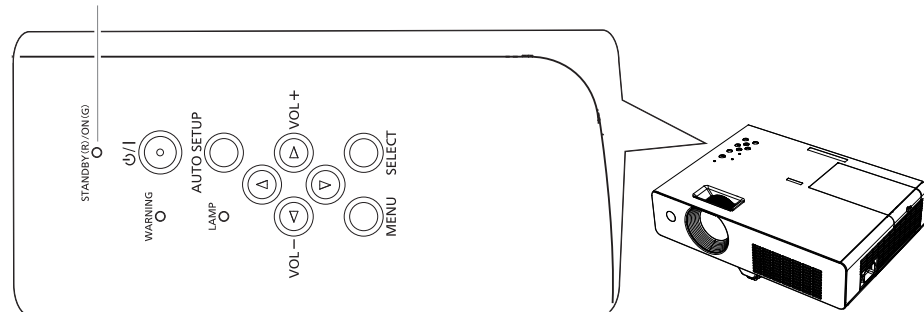

Anzeigestatus		Status
Leuchtet nicht oder blinkt		Das Netzkabel ist nicht eingesteckt.
ROT	Leuchtet	Das Netzkabel eingesteckt ist. Der Projektor ist im Standby-Modus nach dem Abkühlen abgeschlossen ist.
	Blinkt	Der Projektor kann nur eingeschaltet werden, wenn der normale Abschaltvorgang für die Lüfterkühlung abgeschlossen ist und die Anzeige <STANDBY(R)/ON(G)> nicht mehr blinkt. Die Temperatur im Projektor ist zu hoch. Die Anzeige <WARNING> blinkt auch rot (➔Seite 58). Der Projektor kann vor dem Ende der Abkühlung und des Blinkens der Anzeige <STANDBY(R)/ON(G)> eingeschaltet werden.
GRÜN	Leuchtet	Projektion erfolgt.
	Blinkt	Der Projektor befindet sich im Modus Automat. Lampenabschaltung.

Einschalten des Projektors

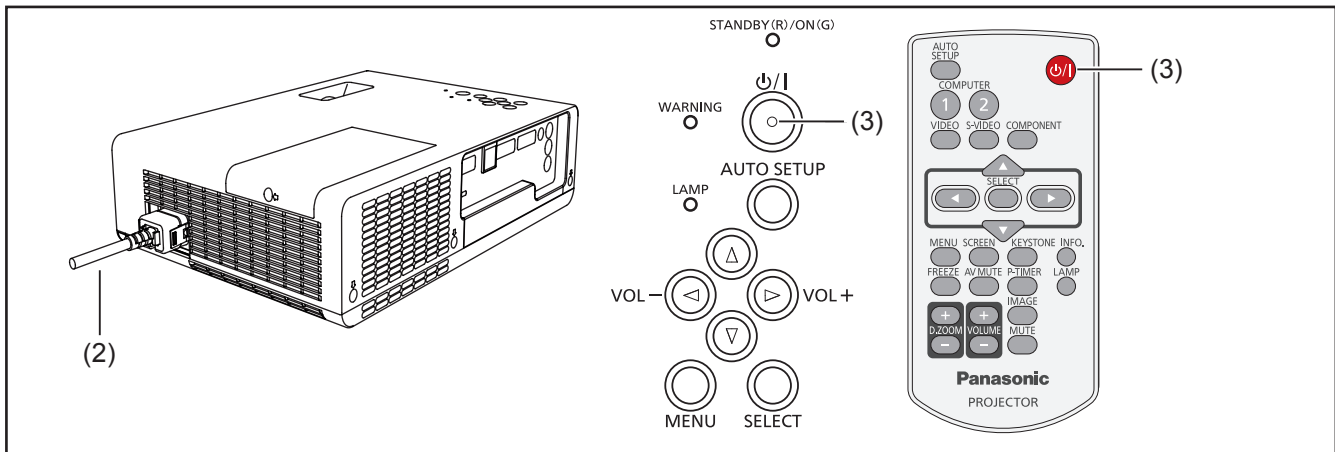

- 1) Schließen Sie vor dem Einschalten des Projektors die Anschlüsse der Peripheriegeräte (mit Computer, Videorekorder usw.) ab.
- 2) Schließen Sie das Netzkabel des Projektors an der Netzsteckdose an. Die Anzeige <STANDBY(R)/ON(G)> leuchtet rot. Öffnen Sie den Objektivdeckel.
- 3) Drücken Sie die Taste <P/I> auf dem Bedienfeld oder der Fernbedienung. Die Anzeige <STANDBY(R)/ON(G)> leuchtet grün und die Kühllüfter starten. Die Vorbereitungsanzeige erscheint auf dem Bildschirm und der Countdown startet.
- 4) Nach dem Countdown erscheinen die beim letzten Mal ausgewählte Eingangsquelle und das Symbol des Lampenbetriebsstatus auf dem Bildschirm.
- 5) Falls beim Start des Projektors kein Signaleingang vorhanden ist oder das aktuelle Signal bei der Bedienung des Projektors verloren geht, erscheint das Fenster Video/Computer-Auswahl auf dem Bildschirm. Ziehen Sie den Zeiger bitte auf die gewünschte Eingangsquelle, indem Sie auf ▲ ▼ und auf die Taste <SELECT> drücken. Folgen Sie dann der Anleitung des Fensters Eingangssignal, um das Signal und die Verbindung zu korrigieren.

Wenn der Projektor durch einen PIN-Code gesperrt ist, erscheint das Dialogfeld PIN-Code-Eingabe. Geben Sie den PIN-Code wie auf der nächsten Seite erklärt ein.

Hinweis

- Wenn die Funktion [Logoauswahl] auf [Aus] gesetzt ist, wird kein Logo auf dem Bildschirm angezeigt (➔ Seite 51).
- Wenn unter der Anzeige-Funktion [Countdown aus] oder [Aus] ausgewählt ist, wird der Vorbereitungsbildschirm nicht angezeigt (➔ Seite 51).
- Wenn die Funktion [Eingangssuche] auf [Ein 2] eingestellt ist, wird das Eingangssignal automatisch gesucht (➔ Seite 50).
- Wenn die Funktion [Sofortstart] auf [Ein] gesetzt ist, wird der Projektor bei Anschluss des Netzkabel an eine Netzsteckdose automatisch eingeschaltet.

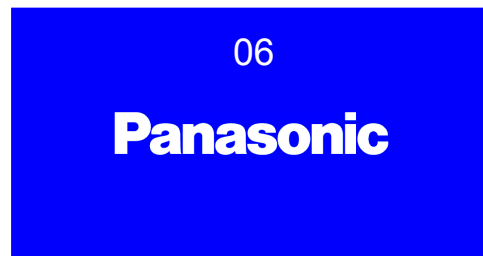

Die Vorbereitungsanzeige wird nach 30 Sekunden ausgeblendet.

Ausgewählte Eingangsquelle und Lampenleistung

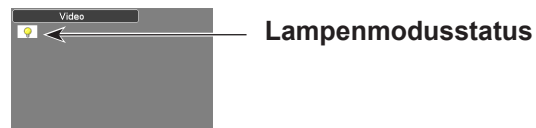

Lampenmodusstatus

Auswahl Video/Computer



EIN/AUSSCHALTEN

PIN-Code eingeben

Drücken Sie ▲▼, um eine Zahl einzugeben. Drücken Sie ►, um die Zahl zu bestätigen, und ziehen Sie den Zeiger mit rotem Rahmen auf das nächste Feld. Die Zahl ändert sich auf *. Falls eine falsche Zahl bestätigt wurde, verwenden Sie die Zeigertaste ◀, um den Zeiger auf die gewünschte Zahl zu ziehen, und geben Sie dann die korrekte Zahl ein.

Wiederholen Sie diesen Schritt, bis alle 4 Stellen eingegeben sind.

Nach der Eingabe der 4-stelligen Zahl ziehen Sie den Zeiger auf „Bestätigen“. Drücken Sie die Taste <SELECT>, um die Projektorbedienung zu starten.

Falls ein falscher PIN-Code eingegeben wurde, wechseln [PIN Code] und Zahl (****) kurzzeitig zu rot. Geben Sie den korrekten PIN-Code erneut ein.

Hinweis

- Wenn innerhalb von drei Minuten nach Anzeige des Dialogfelds PIN-Code die PIN-Codenummer nicht eingegeben oder eine falsche PIN-Codenummer eingegeben wird, schaltet sich der Projektor automatisch aus.
- Werkseitig ist „1234“ als erster PIN-Code eingestellt.

Dialogfeld PIN-Code-Eingabe

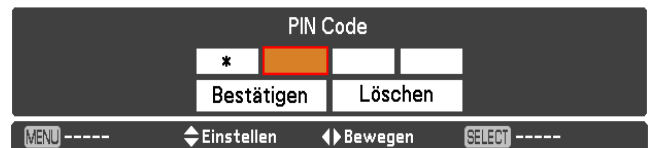

Nach der Anzeige des Symbols „OK“ kann der Projektor bedient werden.



PIN-Code-Schutz

Wenn der Projektor mit dem PIN-Code gesperrt ist.

Bringen Sie den Aufkleber (mitgeliefert) an einem gut sichtbaren Platz am Projektorgehäuse an, wenn er mit einem PIN-Code gesperrt ist.

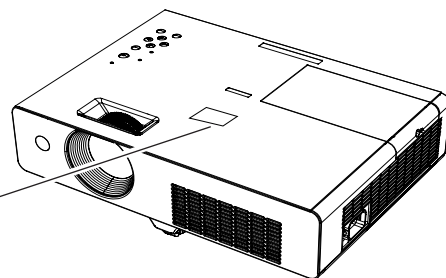

Ausschalten des Projektors

- 1) Drücken Sie die Taste <⏻/⏪> auf dem Bedienfeld oder auf der Fernbedienung, dann erscheint **Ausschalten?** auf dem Bildschirm.
- 2) Drücken Sie die Taste <⏻/⏪> auf dem Bedienfeld oder der Fernbedienung erneut, um den Projektor auszuschalten. Die Anzeige <STANDBY(R)/ON(G)> beginnt rot zu blinken und die Kühllüfter laufen weiter. Jetzt kann das Netzkabel auch herausgezogen werden, obwohl die Lüfter noch laufen.
- 3) Wenn der Projektor ausreichend abgekühlt ist, blinkt die Anzeige <STANDBY(R)/ON(G)> nicht mehr und der Projektor kann ausgeschaltet werden.

Ausschalten ?

Ausschalten? wird nach 4 Sekunden ausgeblendet.

Hinweis

- Stellen Sie den Projektor nicht in einen Karton, bevor er nicht ausreichend abgekühlt ist.
- Während die Anzeige <STANDBY(R)/ON(G)> blinkt, wird die Lampe abgekühlt und der Projektor kann nicht ausgeschaltet werden. Warten Sie, bis die Anzeige <STANDBY(R)/ON(G)> nicht mehr blinkt, um den Projektor erneut einzuschalten.
- Der Projektor kann eingeschaltet werden, wenn die Anzeige <STANDBY(R)/ON(G)> rot leuchtet. Die Wartezeit bis zu einem neuen Start bei Abschluss der Lüfterkühlung im normalen Abschaltverfahren ist im Vergleich mit der Zeit verkürzt, die benötigt wird, wenn das Netzkabel sofort nach dem Ausschalten abgetrennt wird.

Direktabschaltungsfunktion

Sie können, auch während der Projektion, den Netzstecker aus der Netzsteckdose ziehen oder den Ausschalter betätigen, ohne die <⏻/⏪>-Taste zu drücken.

Hinweis

- Bei der Verwendung der Direktabschaltungsfunktion kann der Projektor nicht sofort nach dem Abschalten wieder eingeschaltet werden. Wenn die externe Stromversorgung plötzlich unterbrochen wird, schalten sich die Lüfter sofort aus. Die Lampe hat immer noch eine hohe Temperatur und muss gekühlt werden.
- Wenn die Lampe unter Verwendung der Direktabschaltungsfunktion gekühlt wurde, dauert es möglicherweise länger als gewöhnlich, bevor sich die Lampe wieder einschaltet.

Projizieren

Überprüfen Sie die Verbindungen der Peripheriegeräte und des Netzkabels (➔ Seite 25), und schalten Sie die Stromzufuhr ein (➔ Seite 27), um den Projektor zu starten. Wählen Sie das Bild aus und stellen Sie den Status des Bildes ein.

Auswählen des Bildes

Wählen Sie das Eingangssignal.

Das mit den Tasten <COMPUTER 1>, <COMPUTER 2>, <VIDEO>, <S-VIDEO> oder <COMPONENT> ausgewählte Bild wird wiedergegeben (➔ Seite 31).

Achtung

- Die Bilder werden möglicherweise in Abhängigkeit vom angeschlossenen Gerät und DVD, Video usw. die wiedergegeben werden sollen, nicht ordnungsgemäß projiziert. Wählen Sie im Menü [Eingang] unter [Component] oder [RGB] ein Systemformat, das für das Eingangssignal geeignet ist (➔ Seite 37).
- Kontrollieren Sie das Seitenverhältnis und das Bild und wählen Sie das optimale Seitenverhältnis im Menü [Format Bild] (➔ Seite 46).

Einstellen des Status des Bildes

1) Stellen Sie den Projektionswinkel ein.

- Ausführliche Informationen finden Sie im Abschnitt „Einstellen des anpassbaren Vorderfußes“. (➔ Seite 23)

2) Stellen Sie Zoom und Fokus ein.

Stellen Sie das Bild durch Drehen des [Zoom-Rings] und des [Fokussierings] ein.

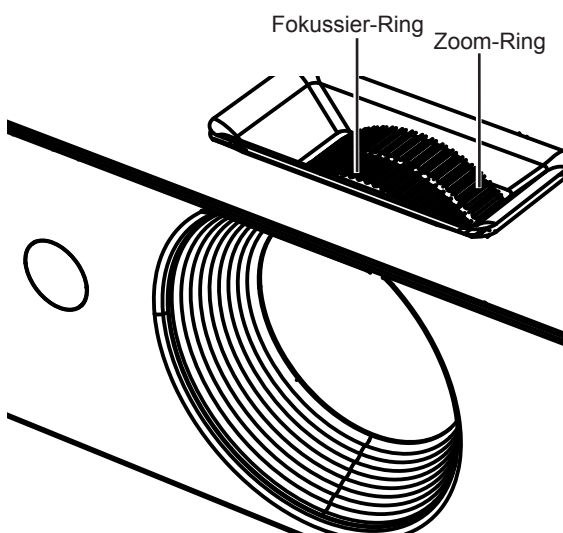

Hinweis

- Es ist empfehlenswert, dass die Bilder im Laufe von mindestens 30 Minuten fortlaufend projiziert werden, bevor das Objektiv eingestellt ist.
- Bei der Einstellung des Fokus müssen Sie u. U. das Bildformat durch erneutes Verschieben des Zoom-Hebels einstellen.
- Wenn Trapezverzerrungen auftreten, siehe „TRAPEZ“ (➔ Seite 47).

Grundlegende Bedienfunktionen über die Fernbedienung

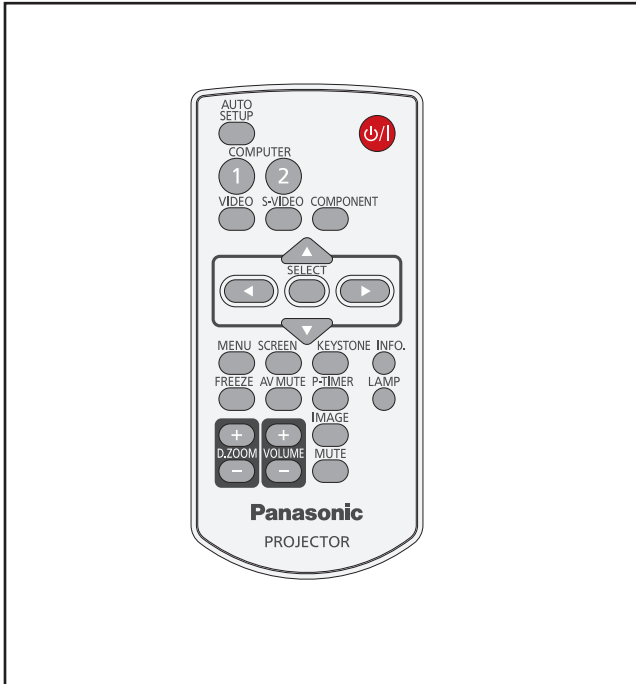

COMPUTER 1	Schaltet auf den Eingang Computer 1(RGB)/Computer 1(Scart) um.
COMPUTER 2	Schaltet auf den Eingang Computer 2 (RGB) um.
VIDEO	Schaltet auf den Eingang Video um.
S-VIDEO	Schaltet auf den Eingang Computer 1(S-video) um.
COMPONENT	Schaltet auf den Eingang Computer 1 (Component) um.

Verwenden der Funktion AUTO-SETUP

Mit dieser Funktion können [Eingangssuche], [Auto PC-Anpassung] und [Auto-PC-Anpassung] während des Signaleingangs von einem Computer automatisch eingestellt werden.



Drücken Sie die Taste <AUTO SETUP> auf der Fernbedienung.

- Hinweis**
- Für Details siehe „Einstellung“ im Hauptmenü. (➔Seite 50)

Umschaltung des Eingangssignals

Sie können die zu projizierenden Eingangssignale umschalten.

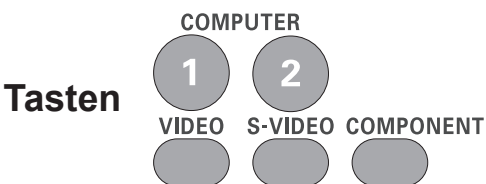

Drücken Sie die Tasten (<COMPUTER 1>, <COMPUTER 2>, <VIDEO>, <S-VIDEO> oder <COMPONENT>) auf der Fernbedienung.

Verwendung der Taste SCREEN

Diese Funktion ermöglicht die Auswahl des Bildschirmmodus oder die Änderung der Bildschirmgröße.



Drücken Sie die Taste <SCREEN> auf der Fernbedienung.

- Hinweis**
- Ausführliche Informationen finden Sie unter „Format Bild“ im Hauptmenü. (➔Seite 46)

Verwendung der Taste KEYSTONE

Mit dieser Funktion kann die Trapezverzerrung korrigiert werden.



Falls ein projiziertes Bild nach dem Drücken der Taste <AUTO SETUP> immer noch eine Trapezverzerrung aufweist, korrigieren Sie das Bild wie folgt manuell:

Drücken Sie die Taste <KEYSTONE> auf der Fernbedienung. Das Dialogfeld Trapezkorrektur wird Drücken Sie ▲▼, um die Trapezkorrektur auszuführen. Die Trapezkorrektur kann gespeichert werden (➔Seite 47).

Grundlegende Bedienfunktionen über die Fernbedienung

Vorgang	Bild
Obere Breite durch Drücken von ▲ reduzieren.	
Untere Breite durch Drücken von ▼ von reduzieren.	

Hinweis

- Die weißen Pfeile zeigen an, dass keine Korrektur vorgenommen wurde.
- Ein roter Pfeil zeigt die Richtung der Korrektur an.
- Der Pfeil wird bei der maximalen Korrektur ausgeblendet.
- Wenn Sie die Taste <KEystone> auf der Fernbedienung erneut drücken, während das Dialogfeld Trapezkorrektur angezeigt wird, wird die Trapezkorrektur abgebrochen (➔Seite 47).
- Der einstellbare Bereich ist abhängig vom Eingangssignal begrenzt.

Verwendung der Taste INFO.

Mit dieser Funktion kann das [Informationsmenü] angezeigt werden.

Taste 

Drücken Sie auf der Fernbedienung die Taste <INFO.>.

Hinweis

- Ausführliche Informationen finden Sie in „Informationsanzeige Eingangsquelle“ unter „Information“ im Hauptmenü (➔Seite 57).

Verwendung der Funktion STANDBILD

Sie können das projizierte Bild als Standbild aufnehmen und den Ton kurzzeitig ausschalten, unabhängig von den Betriebsumständen des angeschlossenen Gerätes.

Taste 

Drücken Sie auf der Fernbedienung die Taste <FREEZE>, um die Wiedergabe in ein Standbild umzuwandeln, während der Ton stumm geschaltet wird. Um die Funktion [Standbild] zu beenden, drücken Sie erneut auf die Taste <FREEZE> oder drücken Sie eine andere Taste.

Wenn die [Standbild] funktion aktiviert ist, wird auf der Projektionsfläche Abb. 1 angezeigt.

Abb.



Verwendung der AV STUMMSCHALTUNG-Funktion

Taste 

Drücken Sie die Taste <AV MUTE> auf der Fernbedienung, um die Bildwiedergabe auszuschalten. Um den normalen Modus wiederherzustellen, drücken Sie erneut auf <AV MUTE> oder eine andere Taste.

- Wenn das Logo nicht eingestellt ist, ändert sich der Bildschirm bei jedem Drücken der Taste < AV MUTE> wie folgt.



- Das projizierte Logo (das Logo ist gemäß den Präferenzen des Benutzers einstellbar) wird vom Computer zum Projektor mithilfe der Software „Logo Transfer Software“ auf der mitgelieferten CD-ROM übertragen und wird unter Logoauswahl (➔Seite 51) als [Benutzer] festgelegt. Der Bildschirm ändert sich bei jedem Druck der Taste < AV MUTE> wie folgt.



Hinweis

- Wenn die Taste <MUTE> verwendet wird, um die Funktion [AV stummschaltung] zu beenden, kann die Funktion Stumm nicht gleichzeitig betätigt werden.

Grundlegende Bedienfunktionen über die Fernbedienung

Verwendung der Taste P-Timer

Drücken Sie die Taste <P-TIMER> auf der Fernbedienung, um die Funktion [Vorwärtszähler/Rückwärtszähler] zu aktivieren.



Drücken Sie auf der Fernbedienung die Taste <P-TIMER>.

Hinweis

- Um die Zeitschaltuhr auszuschalten, drücken Sie die Taste <P-TIMER>. Um die Funktion [Vorführungstimer] auszuschalten, drücken und halten Sie die Taste <P-TIMER> (➔Seite 53).

Verwendung der Taste LAMP

Diese Funktion ermöglicht die Auswahl des Lampenmodus zur Änderung der Helligkeit der Projektionsfläche.



Drücken Sie auf der Fernbedienung die Taste <LAMP>.

Hinweis

- Ausführliche Informationen finden Sie unter „Lampenleistung“ in „Einstellung“ im Hauptmenü. (➔Seite 54)

Verwendung der Tasten D.ZOOM

Mit dieser Funktion kann der Modus Digitaler Zoom +/- geöffnet werden.



Drücken Sie die Tasten <D.ZOOM+/-> auf der Fernbedienung.

Hinweis

- Ausführliche Informationen finden Sie unter „Format Bild“ im Hauptmenü (➔Seite 46).

Einstellung der Lautstärke der Lautsprecher

Sie können die Lautstärke der Lautsprecher.



Drücken Sie die Tasten <VOLUME+/-> auf dem oberen Bedienfeld oder auf der Fernbedienung, um die Lautstärke einzustellen. Das Dialogfeld Lautstärke erscheint ein paar Sekunden lang auf der Projektionsfläche.

Hinweis

- Ausführliche Informationen finden Sie unter „Lautstärke“ in „Ton“ im Hauptmenü (➔Seite 49).

Verwendung der Taste IMAGE

Diese Funktion ermöglicht die Auswahl des gewünschten Bildmodus auf der Projektionsfläche.



Drücken Sie die Taste <IMAGE> auf der Fernbedienung, um den gewünschten Bildmodus unter [Dynamik], [Standard], [Natürlich], [Kinoeinstellung], [Tafel (Grün)], [Tafel (Farbe)], [Bild 1], [Bild 2], [Bild 3] und [Bild 4] auszuwählen.

Verwendung der Taste MUTE

Drücken Sie zur vorübergehenden Unterbrechung der Tonwiedergabe diese Taste auf der Fernbedienung, um [Ein] zu wählen.



Drücken Sie die Taste <MUTE> auf der Fernbedienung.

Hinweis

- Um den Ton wieder einzuschalten, drücken Sie nochmals diese Taste, um Aus zu wählen, oder drücken Sie eine der Tasten <VOLUME +/->. (➔Seite 49)

Menünavigation

Navigieren im Menü

Vorgehensweise

1) Drücken Sie die Taste <MENU>.

Der Hauptmenü-Bildschirm wird angezeigt.

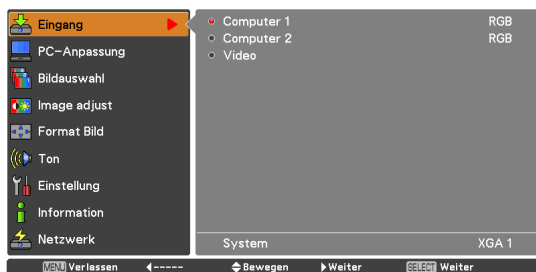

2) Wählen Sie die Hauptmenü-Option mit den Tasten ▲ ▼ aus.

Wählen Sie aus den folgenden 9 Elementen das gewünschte Element aus: [Eingang], [PC-Anpassung], [Bildauswahl], [Image adjust], [Format Bild], [Ton], [Einstellung], [Information] und [Netzwerk]. Die ausgewählte Option wird mit einem orange-farbenen Cursor markiert und auf der rechten Seite wird das Untermenü der ausgewählten Option angezeigt.

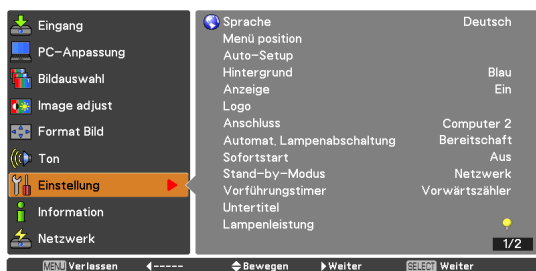

3) Drücken Sie ► oder die Taste <SELECT>.

Das Untermenü wird angezeigt, damit Sie die Menübefehle wählen können.

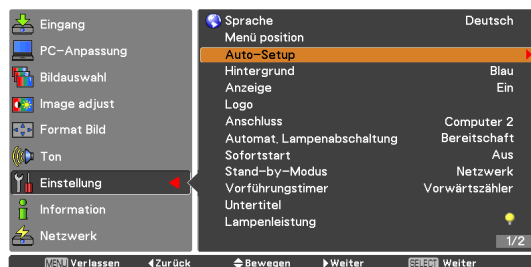

4) Wählen Sie die Untermenü-Option mit den Tasten ▲ ▼ aus.

5) Drücken Sie die Taste <SELECT> oder ►, um die gewünschte Option zu öffnen.

6) Drücken Sie ▲ ▼ ◀ ▶, um die Parameterwerte festzulegen oder anzupassen.









7) Drücken Sie ◀, um zum letzten Menü zurückzukehren. Drücken Sie die Taste <MENU>, um die Menüanzeige zu verlassen.

Hinweis

- Für bestimmte Eingangssignalfomate können einige Optionen nicht eingestellt werden. Die Menüoptionen, die nicht eingestellt oder verwendet werden können, werden mit grauen Zeichen angezeigt und können nicht ausgewählt werden.
- Einige Optionen können auch dann eingestellt werden, wenn keine Signale eingegeben werden.
- Weitere Informationen über die Optionen des Untermenüs siehe Seite 35 und 36.

Hauptmenü

Das Hauptmenü umfasst die folgenden 9 Menüoptionen.
Wenn eine Hauptmenüoption ausgewählt wird, wechselt die Anzeige zu einem Untermenü-Auswahlfenster.

	Eingang
	PC-Anpassung
	Bildauswahl
	Image adjust
	Format Bild
	Ton
	Einstellung
	Information
	Netzwerk

Untermenü

Der Untermenü-Bildschirm des ausgewählten Hauptmenüs erscheint und Sie können verschiedene Elemente im Untermenü festlegen und anpassen.

■ Eingang []

Untermenüoption	Fabrikeinstellungen	Seite
Computer 1	RGB	37
Computer 2	RGB	37
Video	-	37

■ PC-Anpassung []

Untermenüoption	Fabrikeinstellungen	Seite
Auto PC-Anpassung	-	39
Fine Sync.	-	40
Tracking	-	40
Horizontal	-	40
Vertikal	-	40
PC-Konfiguration	-	41
Clamp	-	41
Displayfläche H	-	41
Displayfläche V	-	41
Reset	-	41
Lösch-Modus	-	41
Speichern	-	41

Hinweis

- Liegt am Projektor ein Computereingangssignal vor, ist diese Funktion verfügbar.

■ Bildauswahl []

Untermenüoption	Fabrikeinstellungen	Seite
Dynamik	-	42
Standard	-	42
Natürlich	-	42
Kinoeinstellung	-	42
Tafel (Grün)	-	42
Tafel (Farbe)	Rot	42
Bild 1-4	-	42

Menünavigation

Image adjust []

Untermenüoption	Fabrikeinstellungen	Seite
Kontrast	32	43
Helligkeit	32	43
Farbsättigung*1	32	43
Farbton*1	32	43
Iris	-	43
Farbtemperatur	Mittel	44
Rot	32	44
Grün	32	44
Blau	32	44
Schärfe	8	44
Gamma	8	44
Rauschunterdrückung*1	L1	45
Progressiv*1	L1	45
Reset	-	45
Speichern	-	45

*1 : Liegt am Projektor ein Videoeingangssignal vor, sind diese Funktionen verfügbar.

Format Bild []

Untermenüoption	Fabrikeinstellungen	Seite
Normal	-	46
Voll	-	46
Breitbild (16:9)	-	46
Zoom	-	46
Original*1	-	46
Breitbild natürlich*2	-	46
Benutzerdefiniert	-	46
Benutzereinstellung	-	47
Digitaler Zoom + *1	-	47
Digitaler Zoom - *1	-	47
Trapezkorrektur	Speichern	47
Deckenpro.	Aus	48
Rückpro.	Aus	48
Seitenverhältnis*2	Voreinstellung(16:10)	48
Reset	-	48

*1 : Liegt am Projektor ein Computereingangssignal vor, sind diese Funktionen verfügbar.

*2 : Nur PT-LW25HE.

Ton []

Untermenüoption	Fabrikeinstellungen	Seite
Lautstärke	15	49
Stumm	Aus	49

Einstellung []

Untermenüoption	Fabrikeinstellungen	Seite
Sprache	Deutsch	50
Menü position	Mitte	50
Auto-Setup	-	50
Hintergrund	Blau	51
Anzeige	EIN	51
Logo	-	51
Anschluss	Computer 2	52
Automat. Lampenabschaltung	Herunterfahren	52
Sofortstart	Aus	52
Stand-by-Modus	Eco	52
Vorführungstimer	Vorwärtszähler	53
Untertitel	Aus	53
Lampenleistung	Normal	54
Fernbedienung	Alle	54
Sicherheit	Aus	54
Lüfter	L2	55
Lüfterkontrolle	Aus	55
Videoverzögerungssteuerung	Aus	55
Lampenlaufzeit	-	55
Zähluhr Filter	-	56
Fehlerlogbuch	-	56
AMX D.D.	Aus	56
Fabrikeinstellungen	-	56

Information []

Untermenüoption	Fabrikeinstellungen	Seite
Eingang	-	57
System	-	57
H-Sync.-Freq.	-	57
V-Sync.-Freq.	-	57
Format Bild	-	57
Sprache	-	57
Lampenleistung	-	57
Lampenlaufzeit	-	57
Automat. Lampenabschaltung	-	57
Tastatursperre	-	57
PIN Code Sperre	-	57
Fernbedienung	-	57
Seriennummer	-	57

NETZWERK []

Beachten Sie bitte das „Bedienungsanleitung - Bedienung des Netzwerks“.

Menü Eingang

Wählen Sie aus dem Hauptmenü die Option [Eingang] (siehe „Navigieren im Menü“ auf Seite 34) und wählen Sie dann die Option aus dem Untermenü.

Fernbedienung

Bedienfeld

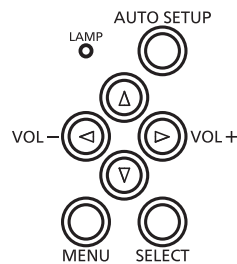
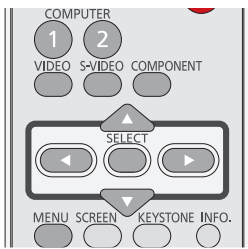

Computer 1: RGB/Component/RGB (Scart)/S-Video

- 1) Drücken Sie **▲▼**, um [Computer 1] zu wählen.
- 2) Drücken Sie **▶**, um das Untermenü zu öffnen.
- 3) Drücken Sie **▲▼**, um [RGB], [Component], [RGB(Scart)] oder [S-Video] zu wählen.
- 4) Drücken Sie die Taste **<SELECT>**.
 - Wenn Computer 1 ausgewählt ist, können [Component], [RGB(Scart)] oder [S-Video] verfügbar sein.

Computer 2: RGB

Drücken Sie **▲▼**, um [Computer 2 (RGB)] auszuwählen, und drücken Sie dann die Taste **<SELECT>**.

Wahl des PC-Systems

Dieser Projektor passt sich automatisch mit dem Multi-Scan-System und Auto-PC-Anpassung an verschiedene Computertypen an. Wenn als Signalquelle ein Computer ausgewählt wurde, erkennt dieser Projektor das Signalformat automatisch und nimmt die Anpassungen entsprechend vor, um ohne weitere Einstellungen ein korrektes Bild zu projizieren. (Von diesem Projektor unterstützte Signalformate sind zu finden auf den Seiten 69-71.)

AUTO Wenn der Projektor das angeschlossene Signal für die angegebenen PC-Systeme nicht erkennen kann, wird **Auto** im

Feld Systemmenü angezeigt und die Funktion [Auto-PC-Anpassung] sorgt für eine getreue Bildwiedergabe. Falls kein zufriedenstellendes Bild erzielt werden kann, müssen Sie die Einstellungen manuell vornehmen.

---- Es ist kein Signaleingang vom Computer vorhanden. Überprüfen Sie, ob der Computer richtig am Projektor angeschlossen ist.

Modus 1 Die Voreinstellung wird manuell im Menü [PC-Anpassung] eingestellt. Die eingestellten Daten lassen sich im Modus 1-10 speichern.

SVGA 1 PC-Systeme für diesen Projektor sind ausgewählt. Der Projektor wählt das richtige System aus und zeigt es an.

* Modus 1 und SVGA 1 sind Beispiele.

- 1) Drücken Sie **▲▼**, um das [System] auszuwählen.
- 2) Drücken Sie **▶** oder die Taste **<SELECT>**, um das Untermenü zu öffnen.
- 3) Drücken Sie **▲▼**, um das gewünschte System auszuwählen.

Video

Drücken Sie **▲▼**, um [Video] auszuwählen, und drücken Sie dann die Taste **<SELECT>**.

Wahl des Videosystems

Video oder S-Video
Auto

Der Projektor erfasst das anliegende Videosystem und stellt sich automatisch auf eine optimale Leistung ein.

Bei [PAL-M] oder [PAL-N] muss das Videosystem manuell eingestellt werden.

PAL/SECAM/NTSC/NTSC4.43/PAL-M/PAL-N

Falls der Projektor nicht das richtige Bild wiedergeben kann, muss ein bestimmtes Fernsehsignalformat wie [PAL], [SECAM], [NTSC], [NTSC 4.43], [PAL-M] und [PAL-N] eingestellt werden.

Menü Eingang

Component

Auto

Der Projektor erfasst ein anliegendes Videoquellsignal automatisch und nimmt selbst die optimalen Einstellungen vor.

COMPONENT-VIDEOSIGNALFORMAT

Falls der Projektor nicht in der Lage ist, ein Videobild richtig wiederzugeben, muss das richtige Videokomponentensignal aus [480i], [576i], [480p], [576p], [720p], [1035i] und [1080i] ausgewählt werden.

- 1) Drücken Sie ▲ ▼, um das [System] auszuwählen.
- 2) Drücken Sie ► oder die Taste <SELECT>, um das Untermenü zu öffnen.
- 3) Drücken Sie ▲ ▼, um das gewünschte System auszuwählen.

Achtung

- Wenn die Funktion [Eingangssuche] auf [Ein 1] oder [Ein 2] in der Funktion Auto-Setup eingestellt ist, wird das Eingangssignal automatisch gesucht.
- Bei der Wahl von [RGB (Scart)] lässt sich das AV-Systemmenü nicht einstellen.

AUTO PC-Anpassung

Wählen Sie aus dem Hauptmenü die Option [PC-Anpassung] (siehe „Navigieren im Menü“ auf Seite 34) und wählen Sie dann die Option aus dem Untermenü.

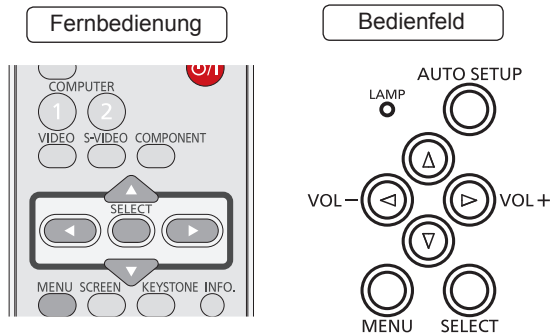

Auto PC-Anpassung

Die Funktion [Auto PC-Anpassung] passt die Einstellungen für [Fine Sync.], [Tracking], [Horizontal] und [Vertikal] automatisch an die Einstellungen Ihres Computers an.

Drücken Sie **▲ ▼**, um [Auto PC-Anpassung] auszuwählen, und drücken Sie dann die Taste **<SELECT>**.

- [Bitte warten...] wird eingeblendet, während die Auto PC-Anpassung vorgenommen wird.

Abspeichern der Einstelldaten

Die bei der [Auto PC-Anpassung] angepassten Parameter können im Projektor gespeichert werden. Einmal abgespeicherte Parameter lassen sich durch die Wahl eines Modus (1-10) im PC-Systemmenü aufrufen (siehe Seite 37). Siehe auch [Speichern] auf Seite 41.

Achtung

- Die Einstellungen [Fine Sync.], [Tracking], [Horizontal] und [Vertikal] können bei einigen PCs nicht vollständig mit der Funktion [Auto PC-Anpassung] angepasst werden. Falls mit dieser Funktion kein zufriedenstellendes Bild erzielt wird, müssen Sie die Einstellungen manuell vornehmen (► Seiten 40-41).
- Das Menü [Auto PC-Anpassung] lässt sich nicht bedienen, wenn im PC-Systemmenü [480i], [576i], [480p], [576p], [720p], [1035i] oder [1080i] eingestellt ist (► Seite 37).

Manuelle PC-Anpassung

Wählen Sie aus dem Hauptmenü die Option [PC-Anpassung] (siehe „Navigieren im Menü“ auf Seite 34) und wählen Sie dann die Option aus dem Untermenü.

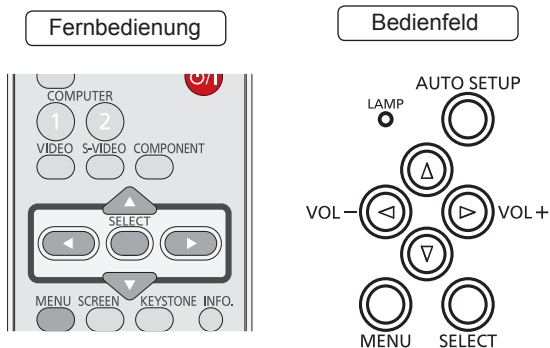

Es gibt jedoch einige Computer, die spezielle Signalformate verwenden, die sich mit dem Multi-Scan-System des Projektors nicht erfassen lassen. Mit der manuellen PC-Einstellung lassen sich verschiedene Parameter an die speziellen Signalformate anpassen. Der Projektor verfügt über 10 separate Speicherbereiche zur Speicherung dieser manuell angepassten Parameter. Dadurch können Sie die spezifischen Einstellungen für einzelne PCs speichern.

Fine Sync.

- 1) Drücken Sie ▲ ▼, um [Fine Sync.] auszuwählen.
- 2) Drücken Sie die Taste <SELECT>, um das Anpassungsdialogfeld anzuzeigen.
- 3) Passen Sie den Wert mit ◀ ▶ an.
 - Der Wert kann zwischen 0 und 31 eingestellt werden.

Tracking

- 1) Drücken Sie ▲ ▼, um [Tracking] auszuwählen.
- 2) Drücken Sie die Taste <SELECT>, um das Anpassungsdialogfeld anzuzeigen.
- 3) Passen Sie den Wert mit ◀ ▶ an.

Horizontal

- 1) Wählen Sie mit ▲ ▼ [Horizontal] aus.
- 2) Drücken Sie die Taste <SELECT>, um das Anpassungsdialogfeld anzuzeigen.
- 3) Passen Sie die horizontale Bildposition mit ◀ ▶ an.

■ Horizontale Einstellung (links und rechts)

Vorgang	Einstellung
Drücken Sie ◀.	Das Bild wird nach rechts verschoben.
Drücken Sie ▶.	Das Bild wird nach links verschoben.

Vertikal

- 1) Wählen Sie mit ▲ ▼ [Vertikal] aus.
- 2) Drücken Sie die Taste <SELECT>, um das Anpassungsdialogfeld anzuzeigen.
- 3) Passen Sie die vertikale Bildposition mit ◀ ▶ an.

■ Vertikale Einstellung (oben und unten)

Vorgang	Einstellung
Drücken Sie ▶.	Das Bild wird nach oben verschoben.
Drücken Sie ◀.	Das Bild wird nach unten verschoben.

PC-Konfiguration

- 1) Drücken Sie **▲▼**, um [PC-Konfiguration] auszuwählen.
- 2) Drücken Sie **▶** oder die Taste **<SELECT>**, um das nächste Untermenü anzuzeigen und Informationen über die [H-Sync.-Freq.] und [V-Sync.-Freq.] des angeschlossenen PCs anzuzeigen.

Clamp

- 1) Drücken Sie **▲▼**, um [Clamp] auszuwählen.
- 2) Drücken Sie die Taste **<SELECT>**, um das Anpassungsdialogfeld anzuzeigen.
- 3) Passen Sie den Clamp-Pegel mit **◀▶** an.
 - Versuchen Sie diese Einstellung vorzunehmen, wenn das Bild dunkle Streifen aufweist.

Displayfläche H

- 1) Wählen Sie mit **▲▼** die Option [Displayfläche H] aus.
- 2) Drücken Sie die Taste **<SELECT>**, um das Anpassungsdialogfeld anzuzeigen.
- 3) Drücken Sie **◀▶**, um den vom Projektor angezeigten horizontalen Bereich anzupassen.

Displayfläche V

- 1) Wählen Sie mit **▲▼** die Option [Displayfläche V] aus.
- 2) Drücken Sie die Taste **<SELECT>**, um das Dialogfeld anzuzeigen.
- 3) Drücken Sie **◀▶**, um den vom Projektor angezeigten vertikalen Bereich anzupassen.

Reset

Rücksetzung, alle Einstellungen werden auf die vorherigen Werte zurückgestellt.

- 1) Wählen Sie mit **▲▼** [Reset] aus.
- 2) Drücken Sie die Taste **<SELECT>**.
 - Es erscheint ein Bestätigungsfenster. Wählen Sie dort [Ja].

Lösch-Modus

- 1) Drücken Sie **▲▼**, um [Lösch-Modus] auszuwählen.
- 2) Drücken Sie **▶** oder die Taste **<SELECT>**, um das nächste Untermenü zu öffnen.
 - Ziehen Sie die Markierung auf den zu löschenden Modus und drücken Sie die Taste **<SELECT>**.

Speichern

- 1) Drücken Sie **▲▼**, um [Speichern] auszuwählen.
- 2) Drücken Sie **▶** oder die Taste **<SELECT>**, um das nächste Untermenü zu öffnen.
 - Ziehen Sie die Markierung auf einen der [Modus 1] bis [10], der gespeichert werden soll und drücken Sie dann die Taste **<SELECT>**.

Bildauswahl

Wählen Sie aus dem Hauptmenü die Option **[Bildauswahl]** (siehe „Navigieren im Menü“ auf Seite 34) und wählen Sie dann die Option aus dem Untermenü.

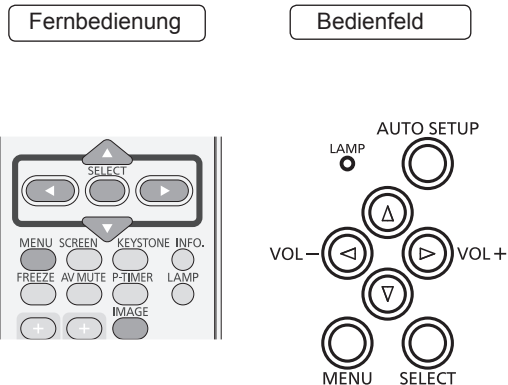

Dynamik

Für die Bildwiedergabe in einem hellen Raum geeignet.

Drücken Sie ▲ ▼, um [Dynamik] auszuwählen, und drücken Sie dann die Taste <SELECT>.

Standard

Normale Bildvoreinstellung dieses Projektors.

Drücken Sie ▲ ▼, um [Standard] auszuwählen, und drücken Sie dann die Taste <SELECT>.

Natürlich

Bildmodus mit verbesserten Halbtönen für Grafikanwendungen. **Drücken Sie ▲ ▼, um [Natürlich] auszuwählen, und drücken Sie dann die Taste <SELECT>.**

Kinoeinstellung

Bildmoduseinstellung für ein Bild mit feinen Farbtönen. **Drücken Sie ▲ ▼, um [Kinoeinstellung] auszuwählen, und drücken Sie dann die Taste <SELECT>.**

Tafel (Grün)

Für die Bildprojektion auf eine Wandtafel geeignet. **Drücken Sie ▲ ▼, um [Tafel (Grün)] auszuwählen, und dann drücken Sie die Taste <SELECT>.**

- Mit diesem Modus wird die Bildprojektion auf eine Wandtafel optimiert. Dies betrifft vor allem grüne Wandtafeln und ist bei einer schwarzen Wandtafel nicht sehr wirkungsvoll.

Tafel (Farbe)

Für die Bildprojektion auf eine Farbtafel.

- 1) **Wählen Sie mit ▲ ▼ die Option [Tafel (Farbe)] aus.**
- 2) **Drücken Sie ► oder die Taste <SELECT>, um das Untermenü zu öffnen.**

- Mit dieser Funktion passen Sie die Farbwiedergabe des Projektionsbildes an den Hintergrund der Wandtafel an, indem Sie zwischen vier Farbeinstellungen wählen können, die der Wandtafel Farbe entsprechen. Somit können Sie eine Projektionswiedergabe wie auf einem weißen Projektionshintergrund erreichen.

Bild 1-4

Zur Darstellung mit dem durch den Benutzer voreingestellten Bildmodus im Menü [Image Adjust]. Dieser Bildspeicher ist in jeder Computer-, Component- und Videoquelle vorgesehen.

Drücken Sie ▲ ▼, um [Bild 1-4] auszuwählen, und drücken Sie dann die Taste <SELECT>.

Image adjust

Wählen Sie aus dem Hauptmenü die Option [Image Adjust] (siehe „Navigieren im Menü“ auf Seite 34) und wählen Sie dann die Option aus dem Untermenü.

Fernbedienung

Bedienfeld

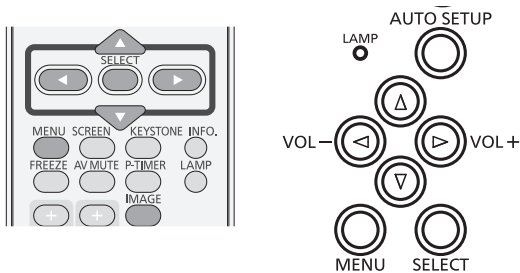

Kontrast

- 1) Wählen Sie mit ▲ ▼ die Option [Kontrast] aus.
- 2) Drücken Sie die Taste <SELECT>, um das Anpassungsdialogfeld anzuzeigen.
- 3) Passen Sie den Einstellwert mit ◀ ▶ an.

Vorgang	Einstellung	Einstellbereich
Drücken Sie ▶.	Erhöhung des Kontrasts	Höchstwert 63
Drücken Sie ◀.	Senkung des Kontrasts	Minimalwert 0

Helligkeit

- 1) Wählen Sie mit ▲ ▼ die Option [Helligkeit] aus.
- 2) Drücken Sie die Taste <SELECT>, um das Anpassungsdialogfeld anzuzeigen.
- 3) Passen Sie den Einstellwert mit ◀ ▶ an.

Vorgang	Einstellung	Einstellbereich
Drücken Sie ▶.	Erhöhung der Helligkeit	Höchstwert 63
Drücken Sie ◀.	Senkung der Helligkeit	Minimalwert 0

Farbe

- 1) Wählen Sie mit ▲ ▼ die Option [Farbe] aus.
- 2) Drücken Sie die Taste <SELECT>, um das Anpassungsdialogfeld anzuzeigen.
- 3) Passen Sie den Einstellwert mit ◀ ▶ an.

Vorgang	Einstellung	Einstellbereich
Drücken Sie ▶.	Erhöhung der Farbintensität	Höchstwert 63
Drücken Sie ◀.	Senkung der Farbintensität	Minimalwert 0

Hinweis

- Liegt am Projektor ein Videoeingangssignal vor, ist die Option [Farbsättigung] verfügbar.

Farbton

- 1) Wählen Sie mit ▲ ▼ die Option [Farbton] aus.
- 2) Drücken Sie die Taste <SELECT>, um das Anpassungsdialogfeld anzuzeigen.
- 3) Passen Sie den Farbtonwert mit ◀ ▶ an, um eine geeignete Farbabstimmung zu erhalten.
 - Einstellungen können zwischen 0 und 63 vorgenommen werden.

Hinweis

- Wenn [NTSC] oder [NTSC4.43] im Systemmenü unter Video-Eingangssignal ausgewählt wurde, ist [Farbton] verfügbar.

Iris

- 1) Wählen Sie mit ▲ ▼ die Option [Iris].
- 2) Drücken Sie die Taste <SELECT>, um das Anpassungsdialogfeld anzuzeigen.
- 3) Drücken Sie ◀ ▶, um [Aus] oder [Ein] auszuwählen.

Aus	Desaktiviert
EIN	Der Kontrast hat Priorität vor der Helligkeit

Image adjust

Farbtemperatur

- 1) Wählen Sie mit ▲ ▼ die Option [Farbtemperatur] aus.
- 2) Drücken Sie die Taste <SELECT>, um das Anpassungsdialogfeld anzuzeigen.
- 3) Wählen Sie mit ◀ ▶ den gewünschten Farbtemperatur pegel aus.
 - Der gewünschte Pegel für die [Farbtemperatur] kann unter [Sehr niedrig], [Niedrig], [Mittel] oder [Hoch] ausgewählt werden.

Hinweis

- Die [Farbtemperatur] zeigt [Tafel] oder [Tafel (Farbe)] an, wenn [Tafel (Grün)] oder [Tafel (Farbe)] im Menü [Bildauswahl] ausgewählt wurde.

Rot

- 1) Wählen Sie mit ▲ ▼ [Rot] aus.
- 2) Drücken Sie die Taste <SELECT>, um das Anpassungsdialogfeld anzuzeigen.
- 3) Passen Sie den Einstellwert mit ◀ ▶ an.

Vorgang	Einstellung	Einstellbereich
Drücken Sie ▶.	Vertiefen des Rottons	Höchstwert 63
Drücken Sie ◀.	Aufhellen des Rottons	Minimalwert 0

Grün

- 1) Wählen Sie mit ▲ ▼ [Grün] aus.
- 2) Drücken Sie die Taste <SELECT>, um das Anpassungsdialogfeld anzuzeigen.
- 3) Passen Sie den Einstellwert mit ◀ ▶ an.

Vorgang	Einstellung	Einstellbereich
Drücken Sie ▶.	Vertiefen des Grüntons	Höchstwert 63
Drücken Sie ◀.	Aufhellen des Grüntons	Minimalwert 0

Blau

- 1) Wählen Sie mit ▲ ▼ [Blau] aus.
- 2) Drücken Sie die Taste <SELECT>, um das Anpassungsdialogfeld anzuzeigen.
- 3) Passen Sie den Einstellwert mit ◀ ▶ an.

Vorgang	Einstellung	Einstellbereich
Drücken Sie ▶.	Vertiefen des Blautons	Höchstwert 63
Drücken Sie ◀.	Aufhellen des Blautons	Minimalwert 0

Schärfe

- 1) Wählen Sie mit ▲ ▼ die Option [Schärfe] aus.
- 2) Drücken Sie die Taste <SELECT>, um das Anpassungsdialogfeld anzuzeigen.
- 3) Passen Sie den Einstellwert mit ◀ ▶ an.

Vorgang	Einstellung	Einstellbereich
Drücken Sie ▶.	Erhöhung der Bildschärfe	Höchstwert 15
Drücken Sie ◀.	Senkung der Bildschärfe	Minimal - wert 0

Gamma

- 1) Drücken Sie ▲ ▼, um das [Gamma] auszuwählen.
- 2) Drücken Sie die Taste <SELECT>, um das Anpassungsdialogfeld anzuzeigen.
- 3) Passen Sie den Gammawert mit ◀ ▶ an, um eine bessere Kontrastabstimmung zu erhalten.
 - Einstellungen können zwischen 0 und 15 vorgenommen werden.

Rauschunterdrückung

- 1) Wählen Sie mit ▲▼ [Rauschunterdrückung] aus.
- 2) Drücken Sie die Taste <SELECT>, um das Anpassungsdialogfeld anzuzeigen.
- 3) Drücken Sie ◀▶, um die gewünschte Option auszuwählen.

aus	Desaktiviert
L1	Geringe Reduktion
L2	Höhere Reduktion

- Das Bildschirmrauschen lässt sich reduzieren. Wählen Sie eine der oben genannten Optionen, um flüssigere Bilder zu bekommen.
- [Rauschunterdrückung] kann nicht ausgewählt werden, wenn [480p], [576p], [720p], [1035i] oder [1080i] ausgewählt ist.

Hinweis

- Liegt am Projektor ein Videoeingangssignal vor, ist die Option [Rauschunterdrückung] verfügbar.

Progressiv

- 1) Wählen Sie mit ▲▼ die Option [Progressiv] aus.
- 2) Drücken Sie die Taste <SELECT>, um das Dialogfeld anzuzeigen.
- 3) Drücken Sie ◀▶, um die gewünschte Option auszuwählen.
 - Interlace Video kann als progressives Bild angezeigt werden. Wählen Sie eine der folgenden Einstellungen.
 - [Progressiv] kann nicht ausgewählt werden, wenn [480p], [576p], [720p], [1035i] oder [1080i] ausgewählt ist.

Aus	Desaktiviert
L1	Für ein aktives Bild
L2	Für ein Standbild
Filmmodus	Für eine Filmvorführung

Hinweis

- Liegt am Projektor ein Videoeingangssignal vor, ist die Option [Progressiv] verfügbar.

Reset

Rücksetzung, alle Einstellungen werden auf die vorherigen Werte zurückgestellt.

- 1) Wählen Sie mit ▲▼ [Reset] aus.
- 2) Drücken Sie die Taste <SELECT>.
 - Es erscheint ein Bestätigungsfenster. Wählen Sie dort [Ja].

Speichern

- 1) Drücken Sie ▲▼, um [Speichern] auszuwählen.
- 2) Drücken Sie ▶ oder die Taste <SELECT>.
- 3) Drücken Sie ▲▼, um unter Bild 1 bis 4 eines auszuwählen, und drücken Sie dann die Taste <SELECT>.
 - Es erscheint ein Bestätigungsfenster. Wählen Sie dort [Ja].

Format Bild

Wählen Sie aus dem Hauptmenü die Option [Format Bild] (siehe „Navigieren im Menü“ auf Seite 34), und wählen Sie dann die Option aus dem Untermenü.

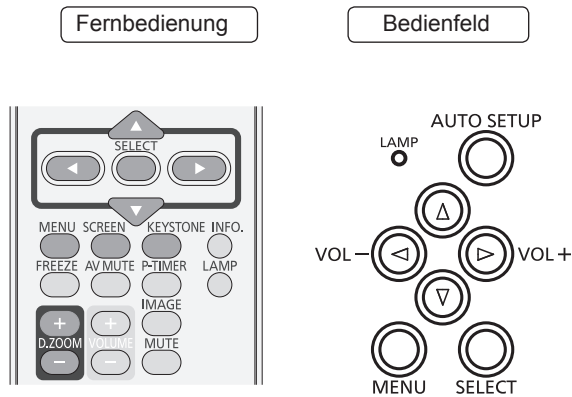

Normal

Das Bild wird auf die Projektionsflächengröße angepasst, während das Seitenverhältnis des Eingangssignals beibehalten wird.

Drücken Sie ▲ ▼, um [Normal] auszuwählen, und drücken Sie dann die Taste <SELECT>.

Voll

Gibt ein Vollbild aus.

Drücken Sie ▲ ▼, um [Voll] auszuwählen, und drücken Sie dann die Taste <SELECT>.

Breitbild (16:9)

Das Bild wird mit einem Seitenverhältnis von 16:9 angezeigt.

Drücken Sie ▲ ▼, um [Breitbild(16:9)] auszuwählen, und drücken Sie dann die Taste <SELECT>.

Zoom

Das Bild wird proportional an die Größe der gesamten Projektionsfläche angepasst. Eine der Bildseiten kann über die Projektionsfläche hinausragen.

Drücken Sie ▲ ▼, um [Zoom] auszuwählen, und drücken Sie dann die Taste <SELECT>.

Original

Bildanzeige in der Originalgröße. Wenn das Originalbild größer als die Größe der Bildschirm* ist, dann schaltet dieser Projektor automatisch in den Schwenkmodus.

1) Drücken Sie ▲ ▼, um [Original] auszuwählen, und drücken Sie dann die Taste <SELECT>.

2) Schwenken Sie das Bild mit ▲ ▼ ◀ ▶.

- Nach der Einstellung werden die Zeiger rot dargestellt. Beim Erreichen der Korrekturgrenze verschwinden die Zeiger.

* Bildschirmgröße (1280 x 800) gilt nur für PT-LW25HE. Bildschirmgröße (1024 x 768) gilt nur für PT-LX30HE und PT-LX26HE.

Hinweis

- Liegt am Projektor ein Videoeingangssignal vor, ist die Option [Original] verfügbar.
- Original ist deaktiviert und kann nicht angezeigt werden, wenn im PC-Systemmenü [480i], [576i], [480p], [576p], [720p], [1035i] oder [1080i] eingestellt wurde.
- [Digitaler Zoom +/-] kann nicht ausgewählt werden, wenn [Original] im Menü [Format Bild] ausgewählt ist.

Breitbild natürlich (Nur PT-LW25HE)

Zur Anpassung des Bildes mit einem Bildseitenverhältnis von 4:3 auf die Größe der Projektionsfläche durch Streckung, damit das Bild natürlich aussieht.

Drücken Sie ▲ ▼, um [Breitbild natürlich] auszuwählen, und drücken Sie dann auf die Taste <SELECT>.

Hinweis

- Liegt am Projektor ein Videoeingangssignal vor, ist diese Funktion [Breitbild natürlich] verfügbar.

Benutzerdefiniert

Gibt das letzte gespeicherte Bildseitenverhältnis aus.

Drücken Sie ▲ ▼, um [Benutzerdefiniert] auszuwählen, und drücken Sie die Taste <SELECT>.

Benutzereinstellung

Mit dieser Funktion passen Sie Bildgröße und -position manuell an.

- 1) Drücken Sie **▲ ▼**, um **[Benutzereinstellung]** auszuwählen.
- 2) Drücken Sie **▶** oder die Taste **<SELECT>**, um das nächste Untermenü zu öffnen.
- 3) Wählen Sie mit **▲ ▼** die Option aus, die angepasst werden soll.
 - Sie können unten eine der Optionen auswählen.

Hor./Vert. Vergrößerung	Anpassung der [Horizontal/Vertikal] werte.
H&V	Wenn [Ein] eingestellt ist, dann ist das Seitenverhältnis festgelegt.
H/V Position	Anpassung der Horizontal-/Vertikal-Bildposition.
Übernehmen	Speichert das eingestellte Verhältnis bzw. die eingestellte Position für alle Eingänge ab.
Reset	Alle eingestellten Werte zurücksetzen.

Digitaler Zoom +

Vergrößern der Bildwiedergabe.

- 1) Drücken Sie **▲ ▼**, um **[Digitaler Zoom +]** auszuwählen, und dann die Taste **<SELECT>**.
 - Das [Bildschirmmenü] wird ausgeblendet und das Fenster [D. Zoom +] erscheint.
- 2) Drücken Sie die Taste **<SELECT>**, um die Bildgröße zu vergrößern und drücken Sie **▲ ▼ ◀▶**, um das Bild auf dem Bildschirm nach oben/unten/link/rechts zu verschieben.
 - Das [Schwenken] ist nur möglich, wenn das Bild größer als die Bildschirmgröße. Ein projiziertes Bild kann auch mit der Taste **<D.ZOOM+ >** oder **<SELECT>** erweitert werden.

Digitaler Zoom -

Verkleinern der Bildwiedergabe.

- 1) Drücken Sie **▲ ▼**, um **[Digitaler Zoom -]** auszuwählen, und dann die Taste **<SELECT>**.
 - Das Bildschirmmenü wird ausgeblendet und das Fenster [D. Zoom -] erscheint.
- 2) Drücken Sie die Taste **<SELECT>** zum Erweitern der Bildgröße.
 - Ein projiziertes Bild kann auch mit der Taste **<D.ZOOM - >** oder **<SELECT>** komprimiert werden.

Zum Verlassen des Modus Digitaler Zoom +/- können Sie eine beliebige Taste betätigen, außer der Tasten **<D.ZOOM +/->**, **<SELECT>** und der Tasten **▲ ▼ ◀▶**.

Um auf die Größe des vorherigen Bilds zurückzuschalten, können Sie unter Bildformateinstellung eine Bildgröße auswählen, die Eingangsquelle im Menü Wahl der Eingangsquelle (➔ Seite 37) erneut auswählen oder die Bildschirmgröße mit den Tasten **<D.ZOOM +/->** einstellen.

Hinweis

- Liegt am Projektor ein Computereingangssignal vor, ist diese Funktion verfügbar.
- [Digitaler Zoom +/-] kann nicht ausgewählt werden, wenn [Original] im Menü [Seitenverhältnis] ausgewählt ist.
- [Digitaler Zoom -] kann nicht ausgewählt werden, wenn [Benutzerdefiniert] im Menü [Seitenverhältnis] ausgewählt ist.
- [Digitaler Zoom +/-] ist deaktiviert und kann nicht angezeigt werden, wenn im PC-Systemmenü [480i], [576i], [480p], [576p], [720p], [1035i] oder [1080i] eingestellt wurde (➔ Seite 37).

Trapezkorrektur

Diese Funktion wird verwendet, um die Trapezkorrektur bei dem projizierten Bild einzustellen.

- 1) Drücken Sie **▲ ▼**, um **[Trapezkorrektur]** auszuwählen.
- 2) Drücken Sie **▶** oder die Taste **<SELECT>**.
- 3) Wählen Sie mit **▲ ▼** die Option aus, die angepasst werden soll.

Trapezkorrektur	Korrektur der Trapezverzerrung.
Speichern	Speichern oder Reset der Trapezkorrektur.



Die folgenden Elemente stehen im Untermenü [Speichern] zur Verfügung.

Speichern	Damit wird die Trapezkorrektur beibehalten, auch wenn das Netzkabel aus der Steckdose gezogen wurde.
Reset	Alle eingestellten Werte zurücksetzen.

Format Bild

Deckenpro.

Diese Funktion wird benötigt, wenn der Projektor an einer Decke montiert wird.

- 1) Drücken Sie ▲ ▼, um [Deckenpro.] auszuwählen, und drücken Sie dann die Taste <SELECT>.
- 2) Drücken Sie ▲ ▼, um das Bild zu ändern.
 - Wenn diese Funktion auf [Ein] gestellt ist, steht das Bild auf dem Kopf und ist seitenverkehrt.

Rückpro.

Diese Funktion wird für Rückprojektionen verwendet.

- 1) Drücken Sie ▲ ▼, um [Rückpro.] auszuwählen, und drücken Sie dann die Taste <SELECT>.
- 2) Drücken Sie ▲ ▼, um das Bild zu ändern.
 - Wenn diese Funktion auf [Ein] gestellt ist, dann ist das Bild seitenverkehrt.

Seitenverhältnis (Nur PT-LW25HE)

Diese Funktion wird dazu verwendet, das Bild auf eine Projektionsfläche mit dem Bildseitenverhältnis 4:3 oder 16:9 zu projizieren.

- 1) Drücken Sie ▲ ▼, um [Seitenverhältnis] auszuwählen, und drücken Sie dann die Taste <SELECT>.
- 2) Drücken Sie ▲ ▼, um eine aus der Optionen auswählen.

Voreinstellung(16:10)	16:10 ist das Seitenverhältnis des LCD-Bildschirms.
16:9	Auf eine 16:9-Projektionsfläche einrichten.
4:3	Auf eine 4:3-Projektionsfläche einrichten.

Hinweis

- Wenn die Funktion 4:3 ausgewählt ist, ist [Breitbild natürlich] auf der [AV-Projektionsfläche] nicht verfügbar.
- Wenn 16:9 ausgewählt ist, ist [Breitbild(16:9)] auf der [AV-Projektionsfläche] nicht verfügbar.
- [Breitbild natürlich] ist nicht verfügbar, wenn im PC-Systemmenü [720p], [1035i] oder [1080i] ausgewählt wurde.

Reset

Rücksetzung, alle Einstellungen werden auf die vorherigen Werte zurückgestellt.

Drücken Sie ▲ ▼, um [Reset] auszuwählen, und drücken Sie dann die Taste <SELECT>.

- Es erscheint ein Bestätigungsfenster. Wählen Sie dort [Ja].

Ton

Wählen Sie aus dem Hauptmenü die Option [Ton] (siehe „Navigieren im Menü“ auf Seite 34), und wählen Sie dann die Option aus dem Untermenü.

Fernbedienung

Bedienfeld

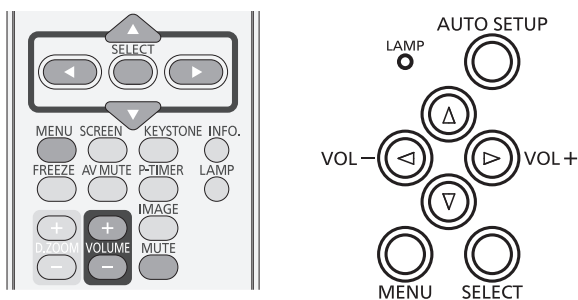

Lautstärke

- 1) Drücken Sie ▲▼, um [Lautstärke] auszuwählen, und drücken Sie dann die Taste <SELECT>.
- 2) Passen Sie die Lautstärke mit ◀▶ an.

Vorgang	Einstellung	Einstellbereich
Drücken Sie ▶.	Erhöhen der Lautstärke	Höchstwert 31
Drücken Sie ◀.	Senken der Lautstärke	Minimalwert 0

- Stellen Sie den Lautstärkepegel mit der Taste <VOLUME +/-> auf der Fernbedienung oder dem Bedienfeld ein.

Stumm

- 1) Drücken Sie ▲▼ um [Stumm] auszuwählen.
- 2) Drücken Sie die Taste <SELECT>, um die Stummschaltung auf [Ein] bzw. [Aus] zu schalten.

- Drücken Sie zur vorübergehenden Unterbrechung der Tonwiedergabe die Taste <MUTE> auf der Fernbedienung. Um den Ton wieder einzuschalten, drücken Sie nochmals die Taste <MUTE>, um Aus zu wählen, oder drücken Sie eine der Tasten <VOLUME +/->.

Einstellung

Wählen Sie aus dem Hauptmenü die Option [Einstellung] (siehe „Navigieren im Menü“ auf Seite 34), und wählen Sie dann die Option aus dem Untermenü.

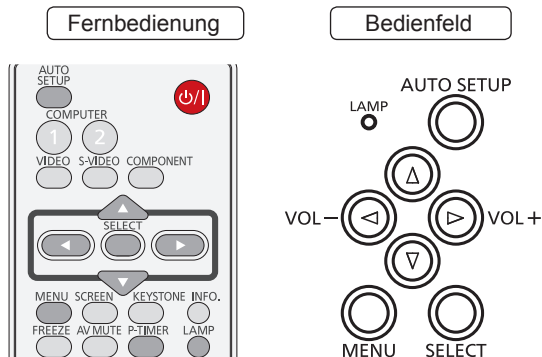

Sprache

- 1) Drücken Sie ▲ ▼, um die [Sprache] auszuwählen.
- 2) Drücken Sie ► oder die Taste <SELECT>.
- 3) Wählen Sie die gewünschte Sprache mit den Tasten ▲ ▼ aus.

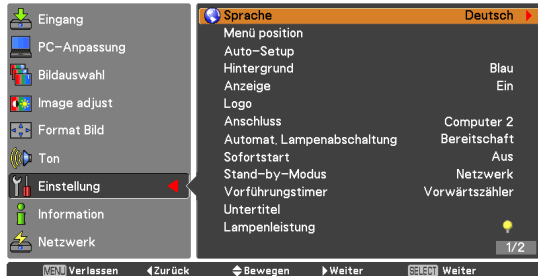

- Die Anzeigen des Bildschirmsmenüs können in Englisch, Deutsch, Französisch, Italienisch, Spanisch, Portugiesisch, Niederländisch, Schwedisch, Finnisch, Norwegisch, Dänisch, Tschechisch, Polnisch, Ungarisch, Rumänisch, Russisch, Türkisch, Arabisch, Kasachisch, Vietnamesisch, Chinesisch, Koreanisch, Japanisch und Thai erfolgen.

Menü position

Mit dieser Funktion wird die Position des Bildschirmmenüs verändert.

- 1) Wählen Sie mit ▲ ▼ die [Menü position] aus.
- 2) Drücken Sie die Taste <SELECT>, um die Position zu ändern.
 - Die [Menü position] wird mit jedem Druck der Taste <SELECT> wie folgt verändert:

Mitte → unten links → unten rechts → oben links → oben rechts → Mitte

Auto-Setup

- 1) Drücken Sie ▲ ▼, um [Auto-Setup] auszuwählen.
- 2) Drücken Sie ► oder die Taste <SELECT>.
- 3) Drücken Sie zur Auswahl der folgenden Funktionen ▲ ▼:

Eingangssuche

Diese Funktion stellt automatisch das Eingangssignal fest. Wird ein Signal festgestellt, dann endet die Suche.

Aus	Eingangssuche ist außer Funktion.
Ein 1	Eingangssuche funktioniert. *1
Ein 2	Eingangssuche funktioniert. *2

- *1 : • Beim Drücken der Taste <AUTO SETUP> auf der Fernbedienung oder dem Bedienfeld.
 - *2 : • Wenn der Projektor durch Drücken der Taste <⏻/▶> auf der Fernbedienung oder dem Bedienfeld eingeschaltet wird.
 - Beim Drücken der Taste <AUTO SETUP> auf der Fernbedienung oder dem Bedienfeld.
 - Wenn das aktuelle Eingangssignal ausfällt.*
- * Wenn die Funktionen [AV stummschaltung] oder [Standbild] aktiv sind, schalten Sie diese ab, um die Eingangssuche zu aktivieren. Sie ist auch nicht verfügbar, wenn das Bildschirmsmenü gerade angezeigt wird.

Auto PC-Anpassung

Ein	Aktiviert die Auto PC-Anpassung. *1
Aus	Desaktiviert die Auto-PC-Anpassung.

- *1 : Beim Drücken der Taste <AUTO SETUP> auf der Fernbedienung oder dem Bedienfeld.

■ Automat. Trapezkorrektur

Auto	Ist ständig aktiv und korrigiert die Trapezverzerrung je nach Neigungswinkel des Projektors.
Manuell	Funktioniert nur bei Drücken der Taste <AUTO SETUP> auf der Fernbedienung oder dem oberen Gerätebedienfeld.
Aus	Desaktiviert die Automat. Trapezkorrektur.

Hinweis

- [Eingangssuche], [Auto PC-Anpassung] und [Automat. Trapezkorrektur] können nicht gleichzeitig auf [Aus] gesetzt werden.
- Die [Automat. Trapezkorrektur] funktioniert nicht, wenn die Funktion [Deckenpro.] im Menü [Format Bild] auf [Ein] gesetzt wurde.

Hintergrund

Wählen Sie den Hintergrund, der angezeigt wird, wenn kein Eingangssignal erkannt wird.

- 1) Wählen Sie mit ▲ ▼ die Option [Hintergrund] aus.
- 2) Drücken Sie die Taste <SELECT>.
- 3) Drücken Sie ▲ ▼, um zwischen den Optionen unten zu wechseln.

Blau	Blauer Hintergrund.
Benutzer	Das mit „Logo Transfer Software *1“ übertragene Logo wird projiziert.
Schwarz	Schwarzer Hintergrund.

*1 : „Logo Transfer Software“ ist auf der mitgelieferten CD-ROM enthalten.

Anzeige

Mit dieser Funktion kann eingestellt werden, ob bestimmte Anzeigen auf dem Bildschirm eingeblendet werden sollen.

- 1) Drücken Sie ▲ ▼, um [Anzeige] auszuwählen.
- 2) Drücken Sie die Taste <SELECT>.
- 3) Drücken Sie ▲ ▼, um zwischen den Optionen unten zu wechseln.

EIN	Einblendung aller Bildschirmanzeigen. *1
Countdown aus	Wiedergabe des Eingangsbilds anstelle des Countdowns beim Einschalten des Projektors. *2
Aus	Verbergen aller Bildschirmanzeigen. *3

- *1 : Verwenden Sie diese Funktion für die Bildprojektion sobald die Lampe genügend hell ist. Diese Betriebsart ist eine Werkseinstellung.
- *2 : Verwenden Sie diese Funktion für eine möglichst rasche Bildprojektion, selbst wenn die Lampe noch nicht genügend hell ist.
- *3 : Ausblendung aller Bildanzeigen, außer;
- Bildschirmmenü.
 - [Ausschalten?]
 - [Vorführungstimer]-Anzeige
 - Kein Signal für die [Automat. Lampenabschaltung].
 - [Bitte warten...]
 - Pfeile für den Modus [Original] im [Format Bild]-menü.

Logo

Mit dieser Funktion lässt sich das Bildlogo über die Funktionen [Logoauswahl], [Logo PIN Code Sperre] und [Logo PIN Code Wechsel] anpassen.

- 1) Drücken Sie ▲ ▼, um [Logo] auszuwählen.
- 2) Drücken Sie ► oder die Taste <SELECT>.
- 3) Drücken Sie ▲ ▼, um die gewünschte Option auszuwählen.

■ Logoauswahl

Mit dieser Funktion können Sie für die Startanzeige aus folgenden Optionen wählen.

Aus	Nur Countdown anzeigen.
Voreinstellung	Anzeige des ab Werk voreingestellten Logos.
Benutzer	Das mit „Logo Transfer Software *1“ übertragene Logo wird projiziert.

*1 : „Logo Transfer Software“ ist auf der mitgelieferten CD-ROM enthalten.

■ Logo PIN Code Sperre

Mit dieser Funktion können Unbefugte daran gehindert werden, das Bildlogo zu ändern.

Aus	Das Logo kann über das Menü [Logo] frei gewählt werden.
EIN	Das Bildlogo lässt sich ohne [Logo PIN Code] nicht ändern.

Hinweis

- Zur Änderung der Einstellung [Logo PIN Code Sperre] drücken Sie die Taste <SELECT>, dann wird das Dialogfenster [Logo PIN Code] eingeblendet. Geben Sie wie in den folgenden Schritten beschrieben einen [Logo PIN Code] ein. Bei der Auslieferung ist der [Logo PIN Code] auf „4321“ eingestellt.

Einstellung

Logo PIN Code Wechsel

Für den Logo PIN Code kann eine beliebige vierstellige Zahl verwendet werden.

1) Drücken Sie ▲ ▼, um [Logo PIN Code Wechsel] auszuwählen.

2) Drücken Sie die Taste <SELECT>.

- Das Dialogfeld für den [Aktueller Logo-PIN-Code] erscheint.

3) Drücken Sie ▲ ▼, um den aktuellen Code einzugeben.

- Es wird das Eingabefeld für [Neuer Logo PIN Code] eingeblendet. Richten Sie einen neuen [Logo PIN code] ein und wählen Sie im eingeblendeten Bestätigungsfenster Ja, um den neuen [Logo PIN code] einzurichten.

Achtung

- Notieren Sie sich den neuen [Logo PIN code] und halten Sie ihn griffbereit. Falls die Nummer verloren geht, lässt sich der Logo PIN code nicht mehr ändern.

Anschluss

Der Anschluss COMPUTER IN 2/MONITOR OUT auf der Rückseite des Projektors kann zwischen Computereingang 2 oder Monitorausgang umgeschaltet werden.

1) Drücken Sie ▲ ▼, um [Anschluss] auszuwählen, und drücken Sie dann die Taste <SELECT>.

2) Wechseln Sie mit ▲ ▼ die Option.

Computer 2	Computereingang
Monitorausgang	Monitorausgang

Achtung

- Die [Anschluss]-funktion ist nicht verfügbar, wenn [Computer 2] als Eingangsquelle ausgewählt ist. Ändern Sie die Eingangsquelle zu Folgendem (Computer 1 oder Video), damit die [Anschluss]-funktion verfügbar ist.

Automat. Lampenabschaltung

Zur Verminderung der Leistungsaufnahme und zum Verlängern der Lampenlebensdauer wird bei eingeschalteter [Automat. Lampenabschaltung] die Projektionslampe ausgeschaltet, wenn während einer gewissen Zeit keine Bedienung des Gerätes stattfindet.

1) Drücken Sie ▲ ▼, um [Automat. Lampenabschaltung] auszuwählen.

2) Drücken Sie ► oder die Taste <SELECT>, um das Untermenü zu öffnen.

Modus

1) Drücken Sie ▲ ▼ und dann die Taste <SELECT>, um einen Modus aus den Optionen unten auszuwählen.

Bereitschaft	Nach dem vollständigen Abkühlen der Lampe wechselt die Farbe der <STANDBY(R)/ON(G)>-Anzeige auf grün. In diesem Zustand wird die Projektionslampe erst erneut eingeschaltet, wenn wieder ein Eingabesignal anliegt oder eine Taste auf dem Bedienfeld oder auf der Fernbedienung gedrückt wird.
Herunterfahren	Nach vollständigem Abkühlen der Lampe wird das Gerät ausgeschaltet.
Aus	Die [Automat. Lampenabschaltung]-funktion ist ausgeschaltet.

Timer

1) Drücken Sie ▲ ▼, um [Timer] auszuwählen, und drücken Sie dann die Taste <SELECT>.

2) Passen Sie den Timer (1-30 min) mit ▲ ▼ an.

Sofortstart

1) Drücken Sie ▲ ▼, um [Sofortstart] auszuwählen, und drücken Sie dann die Taste <SELECT>.

2) Drücken Sie ▲ ▼, um zwischen [Ein] und [Aus] zu wählen.

- Wenn diese Funktion auf [Ein] gesetzt ist, wird der Projektor beim Anschließen des Netzkabels an einer Netzsteckdose automatisch eingeschaltet.
- Achten Sie darauf, dass der Projektor ordnungsgemäß ausgeschaltet wird. Falls der Projektor nicht ordnungsgemäß ausgeschaltet wurde, kann die [Sofortstart]-Funktion nicht korrekt ausgeführt werden.

Stand-by-Modus

Durch diese Funktion wird die elektrische Leistung festgelegt, wenn der Projektor im Standby-Modus ist.

1) Drücken Sie ▲ ▼, um [Stand-by-Modus] auszuwählen, und drücken Sie dann die Taste <SELECT>.

2) Wechseln Sie mit ▲ ▼ die Optionen, wie unten gezeigt.

Eco	Beschränkt einige Funktionen im Bereitschaftsmodus, um die Leistungsaufnahme zu verringern.
Netzwerk	Beschränkt die Funktionalität auch im Bereitschaftsmodus nicht.

Hinweis

- Wird [Netzwerk] ausgewählt, können die Kühllüfter je nach der Innentemperatur des Projektors noch weiter laufen, selbst wenn der Projektor abgeschaltet ist.
- Beachten Sie bitte das „Bedienungsanleitung - Bedienung des Netzwerks“.
- Wenn der [Stand-by-Modus] auf [Eco] gesetzt ist, können Sie im Standby-Modus des Projektors keine Netzwerkfunktionen verwenden. Einige RS-232C Protokollbefehle können dann ebenfalls nicht verwendet werden.
- Bei der Einstellung [Netzwerk] können Sie Netzwerkfunktionen verwenden, wenn der Projektor im Standby-Modus ist.

Vorführungstimer

Diese Funktion ermöglicht es Ihnen, die Einstellung des [Vorführungstimer] zu verändern und diese ausführen zu lassen.

- 1) Drücken Sie ▲▼, um [Vorführungstimer] auszuwählen.
- 2) Drücken Sie ► oder die Taste <SELECT>, um das Untermenü zu öffnen.

Modus

- 1) Drücken Sie ▲▼, um einen Modus aus den Optionen unten auszuwählen.

Vorwärtszähler	Die [Vorführungstimer]-Anzeige 000:00 erscheint auf dem Bildschirm und der Vorwärtszähler beginnt zu zählen (000:00-180:00).
Rückwärtszähler	Die Zeiteinstellung des [Timer] erscheint auf dem Bildschirm und der Countdown beginnt.

Timer

- 1) Drücken Sie ▲▼, um [Timer] auszuwählen, und drücken Sie dann die Taste <SELECT>.
- 2) Passen Sie den [Timer] (1-180 min) mit ▲▼ an.
 - Timer ist nur im Modus [Rückwärtszähler] verfügbar. Die Fabrikeinstellungen beträgt 10 Min.

Ausführen

- 1) Drücken Sie ▲▼, um eine der Optionen unten auszuwählen, und drücken Sie dann die Taste <SELECT>.

Start	Die Funktion [Vorwärtszähler] oder die Funktion [Rückwärtszähler] wird ausgeführt. *1
Reset	Rücksetzen der Vorführungstimer-Werte. *2
Verlassen	Verlassen der Vorführungstimer-Einstellungen.

- *1 : Wenn Sie unter [Start] auf die Taste <SELECT> drücken, ändert sich im Bildmenü die Anzeige zu [Stopp]. Sie können jederzeit im Bildschirmmenü die Taste <SELECT> unter Stopp drücken, um den [Vorwärtszähler] oder [Rückwärtszähler] anzuhalten, dann ändert sich die Anzeige auf [Neustart]. Drücken Sie unter [Neustart] die Taste <SELECT>, um mit dem [Vorwärtszähler] oder [Rückwärtszähler] fortzufahren.
- *2 : Drücken Sie unter [Reset] die Taste <SELECT>, um zum folgenden Wert zurückzukehren:

Vorwärtszähler	"000:00"
Rückwärtszähler	Von Ihnen eingestellter Timer.

Achtung

- Um den [Vorführungstimer] anzuhalten, können Sie die Taste <P-TIMER> drücken.
- Um den [Vorführungstimer] zu beenden, halten Sie die Taste <P-TIMER> für ein paar Sekunden gedrückt.

Untertitel

[Nur für NTSC-, 480i-Eingang]

- 1) Drücken Sie ▲▼, um [Untertitel] auszuwählen.
- 2) Drücken Sie ► oder die Taste <SELECT>, um das Untermenü zu öffnen.

Untertitel

- 1) Drücken Sie ▲▼, um [Untertitel] auszuwählen, und dann drücken Sie die Taste <SELECT>.
- 2) Drücken Sie ▲▼, um [Aus], [CC1], [CC2], [CC3] oder [CC4] auszuwählen.

Farbe

- 1) Drücken Sie ▲▼, um [Farbe] auszuwählen, und drücken Sie dann die Taste <SELECT>.
- 2) Wählen Sie mit ▲▼ die Farbe oder Weiß aus.

Achtung

- Die Funktion für Untertitel wird in Nordamerika verwendet, um Text mit zusätzlichen Informationen auf einem Fernsehgerät oder einem Videobildschirm anzuzeigen. Auf einigen Geräten oder bei Verwendung von nicht unterstützter Software werden die Untertitel möglicherweise nicht angezeigt.
- [Untertitel] kann nur ausgewählt werden, wenn [NTSC]- oder [480i]-Signale eingegeben werden.
- Teile des Texts werden unter Umständen nicht angezeigt, wenn in [Trapezkorrektur] hohe Kompensationswerte eingestellt sind.
- Untertitel werden nicht angezeigt, wenn der Menübildschirm angezeigt wird.

Einstellung



Lampenleistung

Mit dieser Funktion kann die Bildhelligkeit eingestellt werden.

1) Drücken Sie ▲ ▼, um [Lampenleistung] auszuwählen, und drücken Sie dann auf die Taste <SELECT>.

2) Drücken Sie ▲ ▼, um einen der Modi unten auszuwählen.

- Sie können auch die Taste <LAMP> drücken, um [Lampenleistung] anzuzeigen.

 Hoch	Heller als im Normalmodus.
 Normal	Normaler Helligkeit.
 Eco	Tieferlegung Helligkeit reduzieren die Leistungsaufnahme der Lampe und verlängern die Lebensdauer der Lampe.

Fernbedienung

Das Umschalten des Fernbedienungs-codes dient dazu, Störungen durch andere Fernbedienungen beim gleichzeitigen Betrieb mehrerer Projektoren oder Videogeräte im selben Raum zu verhindern.

1) Drücken Sie ▲ ▼, um [Fernbedienung] auszuwählen.

2) Drücken Sie ► oder die Taste <SELECT>.

3) Drücken Sie ▲ ▼, um einen der sieben Codes auszuwählen.

- Dieser Projektor bietet 7 unterschiedliche Fernbedienungs-codes: [Alle], [Code 1]~[Code 6].

Achtung

- Falls der Projektor mit dem Code [Alle] betrieben wird, können mehrere Projektoren gleichzeitig betrieben werden. Wenn der Projektor separat betrieben werden soll, muss ein anderer Code verwendet werden.
- Wenn am Projektor und auf der Fernbedienung verschiedene Codes eingestellt sind, können keine Bedienvorgänge durchgeführt werden. Schalten Sie in diesem Fall den Code der Fernbedienung auf den am Projektor eingestellten Code um.
- Falls aus der Fernbedienung für längere Zeit die Batterien entfernt werden, wird der Fernbedienungscode von selbst zurückgestellt.

Sicherheit

Diese Funktion ist für die [Tastatursperre] und für die [PIN Code Sperre] zur Sicherung des Projektors vorgesehen.



1) Drücken Sie ▲ ▼, um [Sicherheit] auszuwählen.

2) Drücken Sie ► oder die Taste <SELECT>, um das Untermenü zu öffnen.

Tastatursperre

Mit dieser Funktion werden das Bedienfeld und die Tasten der Fernbedienung gesperrt, um zu verhindern, dass eine unbefugte Person den Projektor in Betrieb nimmt.

1) Drücken Sie ▲ ▼, um die gewünschten Optionen unten auszuwählen.

	Nicht gesperrt.
	Sperrung der Betriebsbereitschaft des Bedienfelds. Die Sperre kann mit der Fernbedienung aufgehoben werden.
	Fernbedienung sperren. Verwenden Sie zum Aufheben der Sperre das Bedienfeld.

PIN Code Sperre

Mit dieser Funktion können unbefugte Personen von der Bedienung des Projektors ausgeschlossen werden. Dazu stehen die folgenden Einstellungen zur Verfügung:

1) Drücken Sie ▲ ▼, um die gewünschten Optionen unten auszuwählen.

Aus	Nicht gesperrt.
Ein 1	Der [PIN-Code] muss bei jedem Einschalten des Projektors eingegeben werden.
Ein 2	Nach dem Anschließen des Netzkabels muss der PIN Code für die Bedienung des Projektors eingegeben werden. Solange das Netzkabel angeschlossen bleibt, ist für den Betrieb des Projektors keine erneute Eingabe des PIN Codes notwendig.

Achtung

- Wenn Sie die Einstellung [PIN Code Sperre] oder [PIN -Code] (vierstellige Zahl) selbst ändern möchten, muss der [PIN-Code] jedoch eingegeben werden. Bei Lieferung ist der [PIN-Code] auf „1234“ eingestellt.

PIN Code Wechsel

Für den [PIN-Code] kann eine beliebige vierstellige Zahl verwendet werden.

1) Drücken Sie ▲ ▼, um [Pin Code Wechsel] auszuwählen und drücken Sie dann die Taste <SELECT>.

- Das Dialogfeld für den [Aktueller PIN-Code] erscheint.

2) Drücken Sie ▲ ▼, um den aktuellen Code einzugeben. Drücken Sie ►, um die Zahl zu bestätigen, und ziehen Sie den Zeiger mit rotem Rahmen auf das nächste Feld.

- Es wird das Eingabefeld für den [Neuer PIN Code] eingeblendet.

3) Wiederholen Sie diese Schritte, um einen neuen [PIN-Code] festzulegen.

Lüfter

- 1) Drücken Sie ▲▼, um [Lüfter] auszuwählen, und drücken Sie die Taste <SELECT>.
- 2) Drücken Sie ▲▼, um eine Option auszuwählen.
 - Diese Funktion bietet nach dem Ausschalten des Projektors die folgenden Optionen zum weiteren Betrieb der Kühllüfter.

L1	Normaler Betrieb.
L2	Geringere Drehzahl und geringere Geräusentwicklung als bei normalem Betrieb (L1), aber es wird mehr Zeit zum Abkühlen des Projektors benötigt.

Lüfterkontrolle

- 1) Drücken Sie ▲▼, um [Lüfterkontrolle] auszuwählen, und drücken Sie die Taste <SELECT>.
- 2) Drücken Sie ▲▼, um eine der Optionen unten auszuwählen.
 - Wählen Sie die Drehzahl der Kühllüfter entsprechend der Meereshöhe, in welcher Sie den Projektor verwenden, aus den folgenden Optionen aus.

Aus	Normale Geschwindigkeit. *1
Ein 1	Schneller als der Modus Aus. *2
Ein 2	Schneller als der Modus Ein 1. *3

- *1 : Stellen Sie diese Funktion auf [Aus], wenn Sie den Projektor in geringer Meereshöhe verwenden.
- *2 : Wählen Sie diesen Modus, wenn der Projektor in großen Meereshöhen (mehr als 1.200 m über dem Meeresspiegel) verwendet wird, wo die Kühllüfter eine geringere Kühlwirkung haben.
- *3 : Wählen Sie diesen Modus, wenn der Projektor in größeren Meereshöhen verwendet wird (als oben angeführt, wo die Kühllüfter eine geringere Kühlwirkung haben).

Hinweis

- Die Geschwindigkeit der Lüfter muss unbedingt richtig eingestellt werden, da dies sonst Auswirkungen auf die Lebensdauer des Projektors haben könnte.
- Das Lüftergeräusch wird bei den Einstellungen [Ein 1] und [Ein 2] lauter.

Videoverzögerungssteuerung

Wenn die digitale Verarbeitung eines projizierten Bildes beschleunigt werden soll, richten Sie diese Funktion ein.

- 1) Drücken Sie ▲▼, um [Videoverzögerungssteuerung] auszuwählen, und drücken Sie die Taste <SELECT>.
- 2) Drücken Sie ▲▼, um zwischen [Ein] und [Aus] zu wählen.

Hinweis

- [Rauschunterdrückung] und [Progressiv] stehen nicht zur Auswahl, wenn die [Videoverzögerungssteuerung]-funktion auf [Ein] gestellt ist.

Lampenlaufzeit

Diese Funktion dient der Anzeige der kumulativen Lampenbetriebszeit und dem Reset der Lampenlaufzeit.

- 1) Drücken Sie ▲▼, um [Lampenlaufzeit] auszuwählen, und drücken Sie dann auf die Taste <SELECT>.
- 2) Drücken Sie ► oder die Taste <SELECT>, um das Untermenü zu öffnen.

Lampenlaufzeit

Anzeige der gesamten Lampenlaufzeit.

Reset Lampenlaufzeit

Nach Austausch der Lampeneinheit muss die Timer-Zähluhr zurückgesetzt werden.

- 1) Drücken Sie ▲▼, um [Reset Lampenlaufzeit] auszuwählen.
- 2) Drücken Sie die Taste <SELECT>.
 - [Lampenlaufzeit-Reset?] erscheint. Wählen Sie [Ja], um fortzufahren. Ein weiteres Bestätigungsfenster wird eingeblendet. Wählen Sie [Ja], um die Lampenlaufzeit zurückzusetzen.

Achtung

- Wenn die Lampenlaufzeit verstrichen ist, wird die geschätzte Dauer der [Lampenlaufzeit] rot angezeigt und das Symbol Lampenaustausch (➔Seite 61) erscheint auf dem Bildschirm und zeigt an, dass das Ende der Lampenlebensdauer erreicht ist. Beim Austausch der Lampeneinheit muss die Lampenlaufzeit zurückgesetzt werden.

Zähluhr Filter

Mit dieser Funktion wird ein Filteraustauschintervall für den Filteraustausch festgelegt.

- 1) Drücken Sie ▲ ▼, um [Zähluhr Filter] auszuwählen.
- 2) Drücken Sie ► oder die Taste <SELECT>, um das Untermenü zu öffnen.

Zähluhr Filter

Zeigt die gesamte Verwendungszeit des Filterverwendungstimers an.

Timer

Einstellen des Timers. Wenn die ausgewählte Zeit erreicht ist, erscheint auf dem Bildschirm des Projektors das Filterwarnsymbol.

- 1) Drücken Sie ▲ ▼, um [Timer] auszuwählen, und drücken Sie dann die Taste <SELECT>.
- 2) Passen Sie den Timer mit ▲ ▼ an.
 - Wählen Sie je nach Betriebsumgebung zwischen [Aus/1000 Std./2000 Std./3000 Std./4000 Std.].

Reset Zähluhr Filter

Nach Austausch des Filters muss die Timer-Zähluhr zurückgesetzt werden.

- 1) Drücken Sie ▲ ▼, um [Reset Zähluhr Filter] auszuwählen.
- 2) Drücken Sie die Taste <SELECT>.
 - Die Meldung [Reset Zähluhr Filter?] wird eingeblendet. Wählen Sie [Ja], um fortzufahren. Ein weiteres Bestätigungsfenster wird eingeblendet. Wählen Sie [Ja], um die [Zähluhr Filter] zurückzusetzen.

Fehlerlogbuch

Mit dieser Funktion werden undefinierte oder fehlerhafte Betriebszustände des Projektors aufgezeichnet, die dann zur Fehlerdiagnose verwendet werden können.

- 1) Drücken Sie ▲ ▼, um [Fehlerlogbuch] auszuwählen.
- 2) Drücken Sie ► oder die Taste <SELECT>, um die jüngste Warmmeldung anzuzeigen.
 - Bis zu 10 Warmmeldungen werden angezeigt, wobei die jüngste Meldung ganz oben auf der Liste steht. Die übrigen Warmmeldungen folgen dann in chronologischer Reihenfolge.

Hinweis

- Wird die Funktion [Fabrikeinstellungen] ausgeführt, werden alle Warmmeldungen gelöscht.

AMX D.D.

Mit dieser Funktion kann der Projektor von AMX Device Weitere Details finden Sie unter <http://www.amx.com/>.

- 1) Wählen Sie mit ▲ ▼ die Option [AMX D.D.].
- 2) Drücken Sie die Taste <SELECT> oder die Taste ►, um [Ein] oder [Aus] auszuwählen, damit der Projektor von AMX Device Discovery/ Geräteerkennung erkannt werden kann.

Fabrikeinstellungen

Mit dieser Funktion werden alle Einstellungen, außer [Benutzerlogo], [PIN Code Sperre], [Logo PIN Code Sperre], [Lampenzähler] und [Zähluhr Filter] auf die Werkseinstellungen zurückgesetzt.

- 1) Drücken Sie ▲ ▼ zur Auswahl von [Fabrikeinstellungen].
- 2) Drücken Sie die Taste <SELECT>.
 - [Zurück zu den Fabrikeinstellungen?] wird eingeblendet. Wählen Sie [Ja], um fortzufahren. Ein weiteres Bestätigungsfenster wird eingeblendet. Wählen Sie [Ja], um zu den [Fabrikeinstellungen] zurückzukehren.

Wählen Sie aus dem Hauptmenü die Option [Information] (siehe „Navigieren im Menü“ auf Seite 34), und wählen Sie dann die Option aus dem Untermenü.

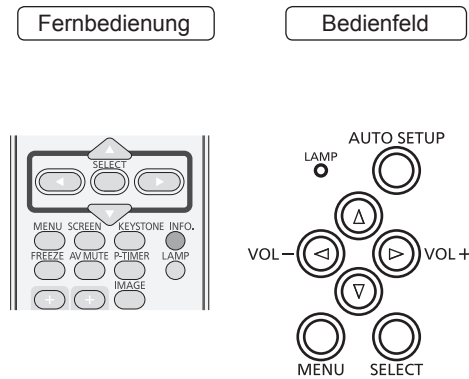

Anzeige Information zur Eingabequelle

Das Menü [Information] wird verwendet, um den Status des projizierten Bildsignals und den Betriebsstatus des Projektors zu prüfen.

Drücken Sie die Taste <INFO.> auf der Fernbedienung, um das Menü [Information] einzublenden.

■ Eingang

Die ausgewählte Eingabequelle wird angezeigt.

■ System

Das ausgewählte System wird angezeigt.

■ H-Sync.-Freq.

Die ausgewählte [H-sync.-Freq.] wird angezeigt. Die horizontale Frequenz des Eingangssignals wird in kHz angezeigt bzw. als - - - KHz, wenn kein Signal anliegt.

■ V-Sync.-Freq.

Die ausgewählte [V-Sync.-Freq.] wird angezeigt. Die vertikale Frequenz des Eingangssignals wird in Hz angezeigt bzw. als - - - Hz, wenn kein Signal anliegt. Die Hz-Zahlen verdoppeln sich im Interlace-Betrieb.

■ Format Bild

Die ausgewählte Bildgröße wird angezeigt.

■ Sprache

Die ausgewählte Sprache wird angezeigt.

■ Lampenleistung

Der ausgewählte Lampenmodus wird angezeigt.

■ Lampenlaufzeit

Auch die Gesamt-Lampenbrenndauer wird angezeigt.

■ Automat. Lampenabschaltung

[Aus], [Bereitschaft], [Herunterfahren] oder [Timer] wird angezeigt.

■ Tastatursperre

Das Symbol Tastatursperre wird angezeigt, wenn die Funktion ausgewählt ist.

■ PIN Code Sperre

[Aus], [Ein 1] oder [Ein 2] wird angezeigt.

■ Fernbedienung

Der gewählte Fernbedienungscode wird angezeigt.

■ Seriennummer

Die Seriennummer des Projektors wird angezeigt. Die Seriennummer wird zur Wartung des Projektors verwendet.

Anzeigen LAMP und WARNING

Behandlung angezeigter Probleme

Wenn ein Problem im Projektor auftritt, weisen die Anzeigen <STANDBY(R)/ON(G)>, <LAMP> und/oder <WARNING> darauf hin. Gehen Sie mit den angegebenen Problemen folgendermaßen um.

VORSICHT

- Bevor Sie Reparaturmaßnahmen ergreifen, folgen Sie bitte dem Vorgang zum Ausschalten, wie unter „Ausschalten des Projektors“ beschrieben. (➔Seite 29)
- Wenn mehrere Anzeige leuchten oder blinken, überprüfen Sie anhand dieser Anzeige den Status des Projektors.

Hinweis

- Überprüfen Sie den Status der Stromzufuhr anhand der <STANDBY(R)/ON(G)>-ANZEIGE. (➔Seite 26)

LAMP-Anzeige

Anzeige	Leuchtet gelb.
Status	Die Projektionslampe erreicht das Ende der Nutzungsdauer.
Prüfen	Wird das Symbol Lampe wechseln angezeigt?
Abhilfe	Ersetzen Sie die Lampeneinheit. (➔Seite 62)

Hinweis

- Wenden Sie sich an Ihren Händler und lassen Sie das Gerät reparieren, wenn <LAMP>-Anzeige nach diesen Maßnahmen weiter leuchtet oder blinkt.

WARNING-Anzeige

Anzeige	Leuchtet rot	Blinkt rot
Status	Der Projektor befindet sich in einem abnormalen Zustand und kann nicht eingeschaltet werden.	Die Temperatur im Projektor ist zu hoch. Der Projektor kann nicht eingeschaltet werden. Die Anzeige <STANDBY(R)/ON(G)> blinkt auch rot.
Prüfen	Ziehen Sie das Netzkabel heraus, schließen Sie es erneut an und schalten Sie den Projektor ein.	- Ist genügend Raum für eine ausreichende Belüftung vorhanden? Überprüfen Sie die Montage und stellen Sie sicher, dass keine Belüftungsöffnungen blockiert sind. - Wurde der Projektor in der Nähe einer Lüftungs- oder Heizungsleitung oder -öffnung montiert? - Ist der Filter sauber?
Abhilfe	Falls der Projektor wieder ausgeschaltet wird, müssen Sie das Netzkabel aus der Steckdose ziehen und sich zur Überprüfung des Geräts an Ihren Händler oder an den Kundendienst wenden.	- Installieren Sie den Projektor korrekt. - Montieren Sie den Projektor in größerer Entfernung zur Leitung oder Öffnung. - Filter ersetzen.

Hinweis

- Wenn die <WARNING>-Anzeige nach diesen Maßnahmen immer noch weiter leuchtet oder blinkt, wenden Sie sich an Ihren Händler und lassen Sie das Gerät gegebenenfalls reparieren. Lassen Sie den Projektor nicht eingeschaltet. Dies könnte zu elektrischen Schlägen oder einem Brand führen.
- Der Projektor befindet sich in einem abnormalen Zustand und kann nicht eingeschaltet werden. Ziehen Sie das Netzkabel heraus, schließen Sie es erneut an und schalten Sie den Projektor ein. Falls der Projektor wieder ausgeschaltet wird, müssen Sie das Netzkabel aus der Steckdose ziehen und sich zur Überprüfung des Geräts an Ihren Händler oder an den Kundendienst wenden. Lassen Sie den Projektor nicht eingeschaltet. Dies könnte zu elektrischen Schlägen oder einem Brand führen.

Austausch

Vor dem Austausch der Einheit

- Wenn Sie Teile warten oder ersetzen, achten sie darauf, dass die Stromzufuhr ausgeschaltet ist, und ziehen Sie den Netzstecker aus der Steckdose. (➔Seite 27, 29)
- Stellen Sie sicher, dass Sie die Vorgehensweise aus dem Punkt „Projektor ausschalten“ (➔Seite 29) beachten, bevor Sie die Stromzufuhr herstellen.

Wartung

■ Außengehäuse

Wischen Sie Schmutz und Staub mit einem weichen trockenen Tuch ab.

- Bei hartnäckigem Schmutz das Tuch mit Wasser befeuchten und vor dem Abwischen gründlich auswringen. Trocknen Sie den Projektor mit einem trockenen Tuch.
- Verwenden Sie keine Lösungsmittel wie Benzol, Verdünnung, Reinigungsalkohol usw., Haushaltsreiniger oder chemisch behandelte Staubtücher. Diese können das Außengehäuse beschädigen.

■ Vordere Glasoberfläche des Objektivs

Wischen Sie Schmutz und Staub von der Oberfläche an der Vorderseite des Objektivs mit einem weichen trockenen Tuch ab.

- Verwenden Sie keine Tücher mit rauer Oberfläche und keine feuchten, öligen oder staubigen Tücher.
- Das Objektiv ist zerbrechlich. Wenden Sie beim Abwischen keine übermäßige Kraft an.

Achtung

- Die Linse besteht aus Glas. Stöße oder übermäßige Krafteinwirkung beim Abwischen können die Oberfläche beschädigen. Gehen Sie vorsichtig vor.

Austausch der Einheit

■ Luftfiltereinheit

Durch die Luftfilter wird verhindert, dass sich Staub auf den optischen Elementen ablagert oder in das Innere des Projektors eindringt. Falls die Filter durch Staubpartikel verstopft werden, wird die Leistungsfähigkeit der Kühllüfter verringert und es kann zu einem Hitzestau im Gerät kommen.

Tauschen Sie den Filter sofort aus, wenn ein Filterwarnsymbol auf dem Bildschirm angezeigt wird.

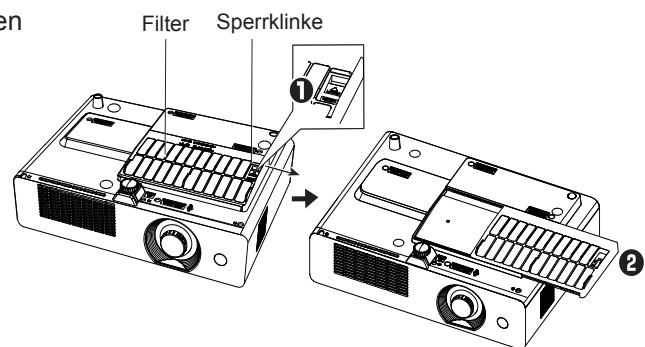

■ Ersatz der Luftfiltereinheit

1) Entfernen Sie den Luftfilter.

- Drehen Sie den Projektor um. Stellen Sie die Sperrklinke in die Position OPEN/Offen und ziehen Sie den Filter (unten) in Pfeilrichtung heraus.

2) Ersetzen Sie die Luftfiltereinheit.

- Stellen Sie sicher, dass der Filter richtig und vollständig in den Projektor eingesetzt wird, und bringen Sie die Sperrklinke wieder in die Position LOCK.

■ Zähluhr für den Filter zurücksetzen

Setzen Sie nach Austausch des Filters unbedingt die [Zähluhr Filter] zurück (➔Seite 56 „Reset Zähluhr Filter“).

Austausch

Achtung

- Schalten Sie die Stromzufuhr aus, ehe Sie die Luftfiltereinheit ersetzen.
- Wenn Sie die Luftfiltereinheit anbringen, stellen Sie sicher, dass der Projektor stabil steht. Arbeiten Sie in einer sicheren Umgebung, auch für den Fall, dass die Luftfiltereinheit herunterfällt.
- Nehmen Sie den Projektor nicht in Betrieb, wenn der Filter entfernt ist. Es könnte sich Staub ansammeln und auf den optischen Elementen ablagern, was zu einer Verschlechterung der Bildqualität führen könnte.
- Stecken Sie keine Gegenstände in die Lüfteröffnungen. Dies kann zu einer Fehlfunktion des Projektors führen.
- Verwenden Sie kein Wasser oder andere Flüssigkeiten zum Reinigen der Filter. Der Filter könnte sonst beschädigt werden.

■ Anbringung der Filterabdeckung am Projektor

Die mitgelieferte Filterabdeckung soll die Staubansammlung im Filter bei der Deckenmontage des Projektors verhindern.

- 1) Drehen Sie den Projektor um.
- 2) Drücken Sie die Sperrklinke des anpassbaren Fußes und ziehen Sie ihn heraus. Bringen Sie dann die Filterabdeckung (mitgeliefert) am Projektor an. (Drücken Sie die Abdeckung in Richtung des Pfeils als Bild (1) gezeigt.) Binden Sie die Schnur um den einstellbaren Fuß, als Bild (1) gezeigt.
- 3) Drücken Sie die Sperrklinke des anpassbaren Fußes und schieben Sie ihn hinein.
- 4) Befestigen Sie den Projektor gemäß der Bedienungsanleitung an, die der Deckenhalterung beiliegt, wie in Abbildung (2) gezeigt.

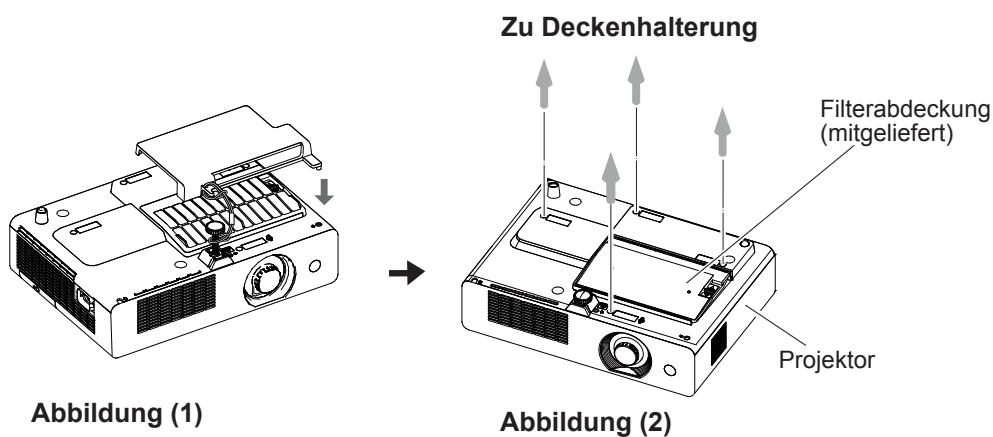

Achtung

- Wenn das ET-PKL100B Projektoranbauteil verwendet wird, ist die mitgelieferte Filterabdeckung nicht erforderlich.

Lampeneinheit

Die Lampeneinheit ist ein Verschleißteil. Sie können die gesamte Nutzungsdauer im Menü [Information] unter [Lampenlaufzeit] auf Seite 57 überprüfen.

Wir empfehlen, die Lampeneinheit von einem autorisierten Techniker ersetzen zu lassen. Wenden Sie sich an Ihren Händler.

Wenden Sie sich zum Erwerb der Ersatz-Lampeneinheit (ET-LAL100) an Ihren Händler.

VORSICHT:

- **Tauschen Sie die Lampeneinheit nicht in heißem Zustand aus. (Lassen Sie nach dem Gebrauch mindestens 45 Minuten verstreichen.)**

Das Innere der Abdeckung kann sehr heiß werden. Gehen Sie vorsichtig vor, um Verbrennungen zu vermeiden.

Hinweise zum Ersetzen der Lampeneinheit

- Die Lichtquelle der Lampe besteht aus Glas und kann beim Auftreffen auf eine harte Oberfläche oder beim Herunterfallen platzen. Gehen Sie vorsichtig vor.
- Zum Ersetzen der Lampeneinheit wird ein Kreuzschlitz-Schraubendreher benötigt.
- Halten Sie die Lampeneinheit beim Austauschen am Griff.
- Wenn Sie die Lampe nach einem Ausfall ersetzen möchten, achten Sie darauf, ob die Lampe möglicherweise beschädigt ist.
- Wenn Sie die Lampe eines an der Decke befestigten Projektors ersetzen möchten, gehen Sie immer davon aus, dass die Lampe kaputt sein könnte. Stellen Sie sich daher immer seitlich der Lampenabdeckung und nicht darunter. Nehmen Sie die Lampenabdeckung vorsichtig ab. Beim Abnehmen der Lampenabdeckung können Glassplitter herausfallen. Sollten Glassplitter in Ihre Augen oder in Ihren Mund gelangen, suchen Sie sofort ärztliche Hilfe auf.
- Die Lampe enthält Quecksilber. Wenden Sie sich zur korrekten Entsorgung gebrauchter Lampeneinheiten an Ihre örtliche Verwaltung oder Ihren Händler.

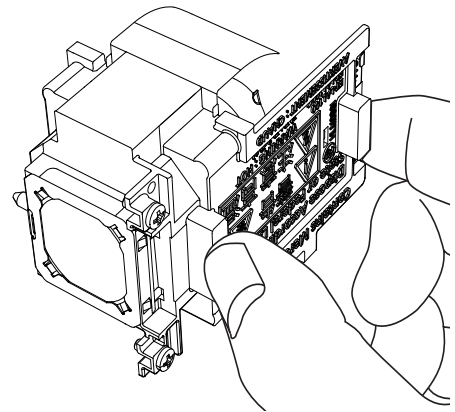



Achtung

- Verwenden Sie keine anderen als die eigens für diesen Projektor vorgesehenen Lampeneinheiten.
- Die Referenznummer für Zubehör und optionale Teile können ohne Ankündigung geändert werden.

Ersetzungsfrist der Lampeneinheit

Die Lampeneinheit ist ein Verschleißteil. Die Helligkeit nimmt mit der Nutzungsdauer ab. Daher ist es erforderlich, die Lampeneinheit regelmäßig zu ersetzen.

Wenn die Projektionslampe des Projektors das Ende ihrer Nutzungsdauer erreicht, erscheint das Symbol Lampe wechseln auf dem Bildschirm, und die <LAMP>-Anzeige leuchtet gelb. Ersetzen Sie die Projektionslampe möglichst bald durch eine neue.

Lampenlaufzeit	Auf der Projektionsfläche Lampenaustauschsymbol 	LAMP-Anzeige 
Über 3000 Stunden *	Die Meldung wird 10 Sekunden lang angezeigt. Wenn Sie innerhalb der 10 Sekunden eine Taste drücken, wird die Meldung ausgeblendet.	Leuchtet gelb (auch im Bereitschaftsmodus).
Über 3200 Stunden *	Nach zehn Minuten schaltet der Projektor die Stromzufuhr automatisch ab.	

* Als ungefähre Ersetzungsfrist kann eine Dauer von 3200 Stunden gelten. Diese stellt jedoch keine Garantiedar. Die Lampenlaufzeit ist abhängig von der Einstellung im Menü "Lampenleistung" unterschiedlich.

Hinweis

- Das Lampenaustauschsymbol erscheint nicht, wenn die [Anzeige]-Funktion auf [Aus] gesetzt ist (➔Seite 51) oder während [Standbild] (➔Seite 32), oder [AV Stummschaltung] aktiv ist (➔Seite 32).

■ Austauschen der Lampeneinheit

VORSICHT:

- Wenn der Projektor an einer Decke montiert ist, halten Sie Ihr Gesicht beim Arbeiten nicht in die Nähe des Projektors.
- Bringen Sie die Lampeneinheit und die Lampeneinheit-Abdeckung sicher an.
- Wenn beim Einbauen der Lampe Schwierigkeiten auftreten, entfernen Sie die Lampe noch einmal, und wiederholen Sie den Versuch. Wenn Sie beim Einbauen der Lampe Gewalt anwenden, kann der Anschluss beschädigt werden.

- 1) Schalten Sie den Projektor entsprechend der Anleitung in „Ausschalten des Projektors“ (➔Seite 29) Ziehen Sie den Netzstecker heraus. Warten Sie mindestens 45 Minuten und stellen Sie sicher, dass die Lampeneinheit und die Umgebung kühl sind.

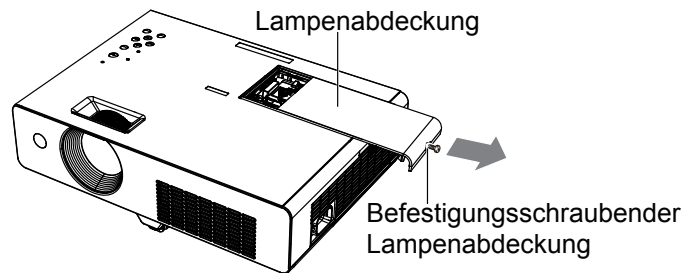

- 2) Lösen Sie mit einem Kreuzschlitz-Schraubendreher die Schraube der Lampenabdeckung und entfernen Sie diese.
 - Nehmen Sie die Lampenabdeckung ab, indem Sie die langsam in Pfeilrichtung ziehen.

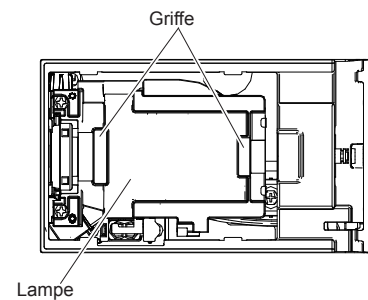

- 3) Lösen Sie die zwei Befestigungsschrauben der Lampeneinheit mit einem Kreuzschlitz-Schraubendreher, bis sich die Schrauben frei drehen lassen. Halten Sie die gebrauchte Lampeneinheit an den Griffen fest und ziehen Sie die vorsichtig aus dem Projektor heraus.

- 4) Setzen Sie die neue Lampeneinheit in korrekter Richtung ein. Ziehen Sie die zwei Befestigungsschrauben der Lampeneinheit mit einem Kreuzschlitz-Schraubendreher sicher fest.

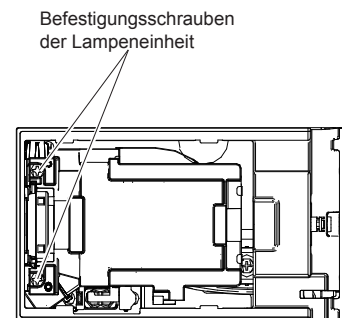

- 5) Bringen Sie die Lampenabdeckung an, und ziehen Sie die Befestigungsschrauben der Lampenabdeckung sicher mit einem Kreuzschlitz-Schraubendreher fest.
 - Bringen Sie die Lampenabdeckung an, indem Sie die langsam entgegen der Pfeilrichtung schieben.

■ Rücksetzen der Lampenlaufzeit

Setzen Sie nach Austausch der Lampe unbedingt die [Lampenlaufzeit] zurück (➔Seite 55 „Reset Lampenlaufzeit“).

Aufsetzen des Objektivdeckels

Setzen Sie den Objektivdeckel auf, wenn der Projektor transportiert oder nicht über einen längeren Zeitraum nicht gebraucht wird.

Bringen Sie die Linse gemäß dem folgenden Verfahren am Projektor an.

- 1) Fädeln Sie die Schnur durch die Öffnung an der Objektivkappe und binden Sie einen Knoten, um sie zu sichern.
- 2) Fädeln Sie dann das andere Ende der Schnur durch die Öffnung an der Unterseite des Projektors und ziehen Sie daran.

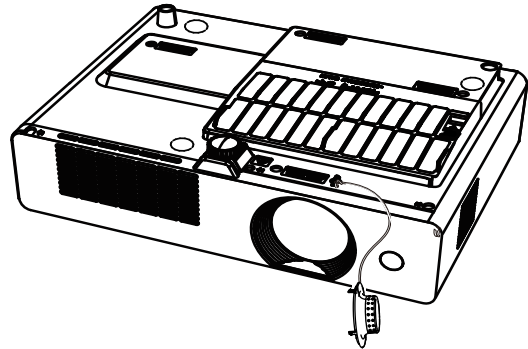

Fehlerbehebung

Überprüfen Sie folgende Punkte. Ausführliche Informationen finden Sie auf den entsprechenden Seiten.

Problem	Ursache	Siehe Seite
Das Gerät schaltet sich nicht ein.	● Das Netzkabel ist möglicherweise nicht richtig angeschlossen.	—
	● An der Netzsteckdose liegt keine Spannung an.	—
	● Der Schutzschalter wurde ausgelöst.	—
	● Leuchtet oder blinkt die <LAMP>-Anzeige, <STANDBY(R)/ON(G)>-Anzeige oder <WARNING>-Anzeige?	26, 58
Kein Bild.	● Die Eingangsquelle für das Videosignal ist nicht richtig angeschlossen.	24
	● Die Eingangssignaleinstellung ist falsch.	31
	● Bei der Einstellung [HELLIGKEIT] ist die niedrigste Stufe eingestellt.	43
	● Die an den Projektor angeschlossene Eingangsquelle ist möglicherweise fehlerhaft.	—
	● Die Funktion [AV Stummschaltung] ist möglicherweise in Betrieb.	32
Unschärfes Bild.	● Die Bildschärfe ist nicht richtig eingestellt.	30
	● Der Projektor ist nicht im richtigen Abstand zur Projektionsfläche aufgestellt.	20
	● Das Objektiv ist verschmutzt.	13
	● Der Projektor ist zu stark gekippt.	—
Die Farben sind blass oder gräulich.	● Die Einstellungen für [Farbsättigung] oder [Farbton] sind falsch.	43
	● Die am Projektor angeschlossene Eingangssignalquelle ist nicht richtig eingestellt.	—
	● Das RGB-Kabel ist beschädigt.	—
Kein Ton aus dem internen Lautsprecher	● Die Eingangsanschlüsse wurden möglicherweise nicht korrekt angeschlossen.	24
	● Möglicherweise wurde die Lautstärke auf das Minimum heruntergeregelt.	33
	● Möglicherweise ist die Funktion [AV Stummschaltung] aktiviert.	32
	● Möglicherweise ist die Funktion [STUMM] aktiviert.	33
Die Fernbedienung funktioniert nicht.	● Die Batterien sind erschöpft.	—
	● Die Batterien wurden nicht richtig eingesetzt.	18
	● Vor dem Empfänger für Fernbedienungssignale auf dem Projektor befindet sich ein Hindernis.	15
	● Die Fernbedienung wird außerhalb ihrer Reichweite verwendet.	15
	● Starke Lichtquellen, beispielsweise Leuchtstofflampen, scheinen auf den Signalempfänger.	15
	● Wenn am Projektor und auf der Fernbedienung verschiedene Codes eingestellt sind.	54
Die Bedientasten am Projektor funktionieren nicht.	● Das Bedienfeld ist nicht verfügbar, wenn es im Abschnitt [Einstellung] unter [Sicherheit] und [Tastatursperre] gesperrt ist.	54
Das Bild wird nicht richtig angezeigt.	● Der Videorecorder oder eine andere Signalquelle funktioniert nicht richtig.	—
	● Es liegt ein Signal an, das mit dem Projektor nicht kompatibel ist.	69-71
Kein Bild vom Computer.	● Das Kabel ist unter Umständen länger als das optionale Kabel.	—
	● Der externe Videoausgang für einen Laptop ist nicht richtig eingestellt.	—
Das Bild ist verzerrt oder läuft weg.	● Kontrollieren Sie die Einstellung [PC-Anpassung] oder [Format Bild] und stellen Sie diese richtig ein.	40, 46

Hinweis

- Wenn das Problem nach der Überprüfung der Hinweise in dieser Tabelle anhält, wenden Sie sich an Ihren Händler.

Technische Informationen

Serieller Anschluss

Der Anschluss <SERIAL IN> im Buchsenbereich des Projektors entspricht der Schnittstellenspezifikation RS-232C. Damit kann der Projektor über einen Computer, der mit diesem Anschluss verbunden ist, gesteuert werden.

■ Anschluss

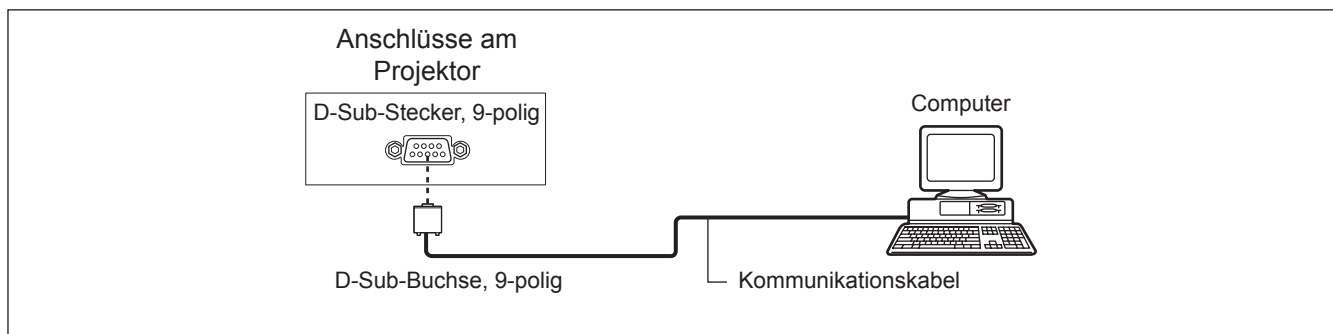

■ Stiftzuweisungen und Signalnamen

D-Sub-Stecker, 9-polig Außenansicht	Stiftnr.	Signalname	Inhalt
		①	—
②		RXD	Empfangene Daten
③		TXD	Übertragene Daten
④		—	NC
⑤		GND	Masse
⑥		—	NC
⑦		—	NC
⑧		—	NC
⑨		—	NC

■ Kommunikationseinstellungen

Signalebene	RS-232C-kompatibel
Synchronisierungsverfahren	Asynchron Stoppbit
Baudrate	19200 bps
Parität	Keine

Zeichenlänge	8 bit
Stoppbit	1 bit
X-Parameter	Keine
S-Parameter	Keine

Hinweis

- Wenn die Funktion [AMX D. D.] im Menü [Einstellung] auf [Ein] gesetzt ist, ändert sich die Baud-Rate automatisch auf 9600 bps.

■ Grundformat

Die Übertragung beginnt mit STX und wird dann mit ID, dem Befehl, dem Parameter und schließlich ETX fortgesetzt. Fügen Sie je nach Befehl die entsprechenden Parameter hinzu.

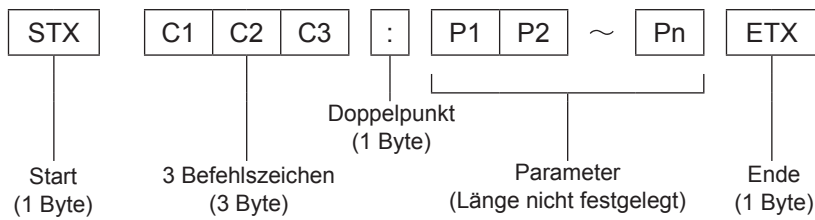

*: Wenn ein Befehl ohne Parameter gesendet wird, muss der Doppelpunkt (:) nicht verwendet werden.

■ Grundformat (mit Unterbefehl)

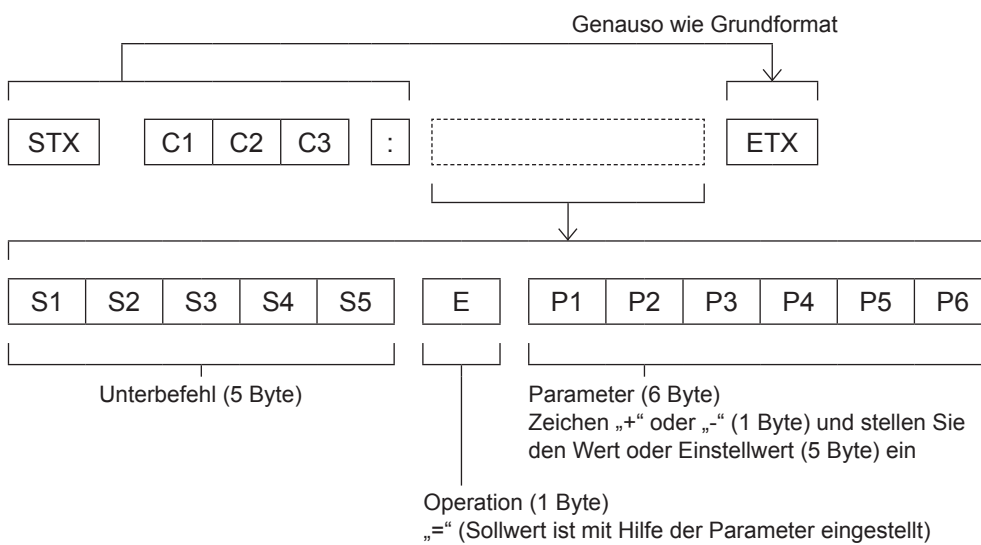

*: Bei der Übertragung des Befehls, der keine Parameter benötigt, sind die Operation (E) und Parameter nicht notwendig.

Kabelspezifikationen

<Bei Anschluss an einen PC>

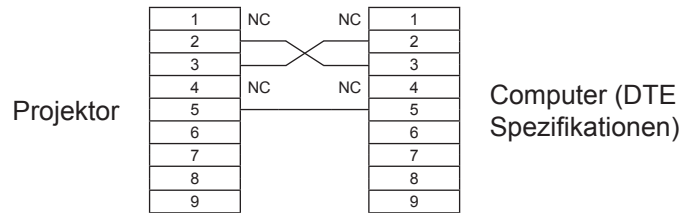

Steuerungsbefehle

Bei der Bedienung des Projektors über einen Computer stehen folgende Befehle zur Verfügung:

[Projektor-Steuerbefehl]

Befehl	Bedeutung	Bemerkungen
PON	Stromzufuhr <EIN>	
POF	Stromversorgung [AUS]	
IIS	Eingangswahl	(Parameter) VID = Video SVD = Computer 1 (S-Video) RG1 = Computer 1 (RGB) RG2 = Computer 2 (RGB) SCT = Computer 1 (Scart)
OSH	Funktion AV STUMMSCHALTUNG	Schaltet zeitweise Projektion und Ton aus. Senden des Befehls schaltet [EIN] bzw. [AUS]. Nicht kurz nacheinander [EIN]/[AUS]-schalten.
OFZ	Standbild	Senden des Befehls schaltet [EIN] bzw. [AUS].
AUU	Lautstärke auf	
AUD	Lautstärke ab	
DZU	D. ZOOM auf	
DZD	D. ZOOM ab	
QPW	Anforderung Netzversorgung	000 = Stand-by-Modus 001 = Einschalten
Q\$\$	Abfrage des Lampenzustands	(Antwort) 0 = Bereitschaft 1 = Lampe EIN Steuerung aktiv 2 = Lampe EIN 3 = Lampe AUS Steuerung aktiv

Technische Informationen

Anderer Anschluss

■ Stiftbelegung und Signalnamen des Anschlusses <COMPUTER IN 1/ COMPONENT IN/S-VIDEO>

Außenansicht	Stiftnr.	Signalnamen	
	①	R/PR/S-C	
	②	G/G - SYNC/Y/S-Y	
	③	B/P _B	
	⑨	+5V	
	⑫	DDC-Daten	
	⑬	HD/SYNC	
	⑭	VD	
	⑮	DDC-Uhr	

④ : Nicht zugewiesen
 ⑤ - ⑧, ⑩, ⑪ : Masse-Anschlüsse

■ Stiftbelegung und Signalnamen des Anschlusses <COMPUTER IN 2/ MONITOR OUT>

Außenansicht	Stiftnr.	Signalnamen	
	①	R/P _R	
	②	G/G · SYNC/Y	
	③	B/P _B	
	⑬	HD/SYNC	
	⑭	VD	

④, ⑨, ⑪, ⑫, ⑮ : Nicht zugewiesen
 ⑤ - ⑧, ⑩ : Masse-Anschlüsse

Liste der kompatiblen Signale

Die folgende Tabelle gibt die mit den Projektoren kompatiblen Signaltypen an.
Format : V = VIDEO, S = S-VIDEO, C = COMPUTER, Y = YP_BPR.

Modus	Anzeigaauflösung (Punkte) ^{*1}	Abtastfrequenz		Pixelfrequenz (MHz)	Bild qualität *2			B in B	Format
		H (kHz)	V (Hz)		PT- LW25HE	PT- LX30HE	PT- LX26HE	COMPUTER	
480p	640 x 480	31,47	59,88	25,2	A	A	A		C/Y
480i	640 x 480i	15,734	60,00	12,2727					
576p	768 x 576	31,25	50,00	29,5	A	A	A		
576i	768 x 576i	15,625	50,00	14,75	A	A	A		
720p	1280 x 720	37,50	50,00	74,25					
		45,00	60,00	74,25					
1035i	1920 x 1035i	33,75	60,00	74,25	A	A	A		
1080/50i	1920 x 1080i	28,125	50,00	74,25	A	A	A		
1080/60i	1920 x 1080i	33,75	60,00	74,25	A	A	A		
VGA	640 x 480	31,47	59,88	25,149	A	A	A	o	C
		37,86	74,38	31,50	A	A	A	o	
		37,86	72,81	31,50	A	A	A	o	
		37,50	75,00	31,50	A	A	A	o	
	43,269	85,00	36,00	A	A	A			
	640 x 400	31,47	70,09	25,175	A	A	A		
720 x 400	31,47	70,09	28,322	A	A	A			
SVGA	800 x 600	35,156	56,25	36,00	A	A	A	o	
		37,88	60,32	40,00	A	A	A	o	
		46,875	75,00	49,50	A	A	A	o	
		53,674	85,06	56,25	A	A	A	o	
		48,08	72,19	50,00	A	A	A		
		37,90	61,03	40,02	A	A	A		
		34,50	55,38	36,432	A	A	A		
		38,00	60,51	40,128	A	A	A		
		38,60	60,31	38,60	A	A	A		
		32,70	51,09	32,70	A	A	A		
MAC	1280 x 960	75,00	75,08	126,00	A	A	A	o	
	1280 x 1024	80,00	75,08	135,20	A	A	A	o	
MAC 13	640 x 480	35,00	66,67	30,24	A	A	A	o	
MAC LC13	640 x 480	34,97	66,60	31,33	A	A	A	o	
MAC 16	832 x 624	49,72	74,55	57,283	A	A	A	o	
MAC 19	1024 x 768	60,24	75,08	80,01	A	A	A	o	
MAC 21	1152 x 870	68,68	75,06	100,00	A	A	A	o	
SXGA+1	1400 x 1050	63,970	60,190	107,990					
SXGA+2	1400 x 1050	65,350	60,120	122,850					
SXGA+3	1400 x 1050	65,120	59,900	122,430					

*1 : Der Buchstabe „i“ hinter dem Auflösungswert kennzeichnet ein Signal mit Zeilensprung (Interlaced).

*2 : Die Bildqualität wird durch folgende Symbole angegeben.

AA: Maximale Bildqualität kann erzielt werden.

A: Signale werden durch den Bildverarbeitungsschaltkreis umgewandelt.

Technische Informationen

Modus	Anzeigaauflösung (Punkte)*1	Abtastfrequenz		Pixelfrequenz (MHz)	Bild qualität *2			B in B	Format
		H (kHz)	V (Hz)		PT- LW25HE	PT- LX30HE	PT- LX26HE	COMPUTER	
XGA	1024 x 768	48,36	60,00	65,00	A	AA	AA		C
		68,677	84,977	94,504	A	AA	AA	○	
		60,023	75,03	78,75	A	AA	AA	○	
		56,476	70,07	75,00	A	AA	AA	○	
		60,31	74,92	79,252	A	AA	AA		
		48,50	60,02	65,179	A	AA	AA		
		44,00	54,58	59,129	A	AA	AA		
		63,48	79,35	83,41	A	AA	AA		
		62,04	77,07	84,375	A	AA	AA		
		61,00	75,70	81,00	A	AA	AA		
		46,90	58,20	63,03	A	AA	AA		
		47,00	58,30	61,664	A	AA	AA		
	58,03	72,00	74,745	A	AA	AA			
	1024 x 768i	36,00	87,17	47,30	A	AA	AA		
35,522		86,96	44,90	A	AA	AA			
SXGA	1152 x 864	64,20	70,40	94,560	A	A	A		
	1152 x 900	61,20	65,20	92,00	A	A	A		
		71,40	75,60	105,10	A	A	A		
	1280 x 960	61,85	66,00	94,50	A	A	A		
		60,00	60,00	108,00	A	A	A	○	
	1280 x 1024	62,50	58,60	108,00	A	A	A		
		63,90	60,00	107,35	A	A	A	○	
		63,34	59,98	108,18	A	A	A		
		63,74	60,01	109,497	A	A	A		
		71,69	67,19	117,004	A	A	A		
		81,13	76,107	135,008	A	A	A		
		63,98	60,02	108,00	A	A	A		
		79,976	75,025	135,00	A	A	A		
		63,37	60,01	111,520	A	A	A		
		76,97	72,00	130,08	A	A	A		
	63,79	60,18	108,19	A	A	A			
	91,146	85,024	157,5	A	A	A			
1280 x 1024i	50,00	86,00	80,00	A	A	A			
	50,00	94,00	80,00	A	A	A			
	46,43	86,70	78,745	A	A	A			

*1 : Der Buchstabe „i“ hinter dem Auflösungswert kennzeichnet ein Signal mit Zeilensprung (Interlaced).

*2 : Die Bildqualität wird durch folgende Symbole angegeben.

AA: Maximale Bildqualität kann erzielt werden.

A: Signale werden durch den Bildverarbeitungsschaltkreis umgewandelt.

Technische Informationen

Modus	Anzeigeauflösung (Punkte) ^{*1}	Abtastfrequenz		Pixelfrequenz (MHz)	Bild qualität ^{*2}			B in B	Format
		H (kHz)	V (Hz)		PT- LW25HE	PT- LX30HE	PT- LX26HE	COMPUTER	
UXGA	1600 x 1200	75,00	60,00	162,00	A	A	A	○	C
		81,25	65,00	175,50					
		87,5	70,00	189,00	A	A	A	○	
		93,75	75,00	202,50	A	A	A		
WXGA	1280 x 768	47,776	59,870	79,500	A	A	A		
		60,289	74,893	102,250	A	A	A	○	
		68,633	84,837	117,500					
	1280 x 800	49,600	60,050	79,360	AA	A	A		
		41,200	50,000	68,557	AA	A	A		
		49,702	59,810	83,500	AA	A	A	○	
		63,980	60,020	108,000					
		58,289	69,975	98,858					
		60,044	71,995	102,795					
		62,790	74,928	106,492					
		71,553	84,879	122,498					
		55,993	69,991	94,964					
	57,675	72,004	97,817						
	1366 x 768	48,36	60,00	86,67	A	A	A	○	
	1360 x 768	47,70	60,00	86,67					
		56,16	72,00	100,19					
1376 x 768	48,36	60,00	86,67						
WSXGA+1	1680 x 1050	65,290	59,954	146,250					
WXGA+1	1440 x 900	55,935	59,887	106,500					
WXGA+2	1440 x 900	74,918	60,000	161,850					
WUXGA	1920 x 1200	74,556	59,885	193,250	A	A	A	○	
		74,038	59,950	154,000	A	A	A		

*1 : Der Buchstabe „i“ hinter dem Auflösungswert kennzeichnet ein Signal mit Zeilensprung (Interlaced).

*2 : Die Bildqualität wird durch folgende Symbole angegeben.

AA: Maximale Bildqualität kann erzielt werden.

A: Signale werden durch den Bildverarbeitungsschaltkreis umgewandelt.

Hinweis

- Die Anzahl der Anzeigepunkte beträgt 1280x 800 bei PT-LW25HE, und 1024 x 768 bei PT-LX30HE und PT-LX26HE. Ein Signal mit einer anderen Auflösung wird projiziert, nachdem die Auflösung entsprechend der Projektoranzeige konvertiert wurde.
- Wenn Interlaced- oder Zeilensprung-Signale anliegen, kann das projizierte Bild unter Umständen flackern.

Technische Angaben

Modellnr.		PT-LW25HE	PT-LX30HE	PT-LX26HE
Stromversorgung		Wechselspannung 100 V - 240 V 50 Hz/60Hz		
Leistungsaufnahme		100 V - 240 V 3,5 A-2,0 A 297 W		
		Wenn [Stand-by-Modus] von [Einstellung] auf [ECO] eingestellt ist: 0,52W		
		Wenn [Stand-by-Modus] von [Einstellung] auf [Netzwerk] eingestellt ist: 8,6W		
LCD-Bildschirm	Bildschirmgröße	1,5 cm (0,59") (Seitenverhältnis 16 : 10)	1,6 cm (0,63") (Seitenverhältnis 4 : 3)	1,4 cm (0,55") (Seitenverhältnis 4 : 3)
	Anzeigemethode	3 Transparente LCD-Panels (RGB)		
	Antriebsart	Aktivmatrixmethode		
	Pixel	1 024 000 (1 280 x 800) x 3 Panels	786 432 (1 024 x 768) x 3 Panels	786 432 (1 024 x 768) x 3 Panels
Objektiv		Manueller Zoom (1,2x)/Manueller Fokus F 2,10 bis 2,25, f 19,11 mm bis 22,94 mm		
Lampe		230 W UHM-Lampe		
Lichtausgabe *1		2500 lm (ANSI)	3000 lm (ANSI)	2600 lm (ANSI)
Nutzbare Abtastfrequenz *2	für RGB-Signal	Horizontal 15 kHz bis 100 kHz, vertikal 50 Hz bis 100 Hz Pixelfrequenz: 140 MHz oder weniger		
	für YP_BP_R-Signal	[525i(480i)]	Horizontal 15,75 kHz, vertikal 60 Hz	
		[525p(480p)]	Horizontal 31,5 kHz, vertikal 60 Hz	
		[750(720)/60p]	Horizontal 45 kHz, vertikal 60 Hz	
	[1125(1080)/60i]	Horizontal 33,75 kHz, vertikal 60 Hz		
	[625i(576i)]	Horizontal 15,63 kHz, vertikal 50 Hz		
	[625p(576p)]	Horizontal 31,25 kHz, vertikal 50 Hz		
	[750(720)/50p]	Horizontal 37,5 kHz, vertikal 50 Hz		
	[1125(1080)50i]	Horizontal 28,13 kHz, vertikal 50 Hz		
		● Die Anschlüsse HD/Sync und V sind nicht konform mit 3 Value Composite SYNC		
	für Videosignal (einschließlich S-VIDEO)	Horizontal 15,75 kHz bis 15,63 kHz, vertikal 50 Hz bis 60 Hz		
Farbsystem		7 (NTSC, NTSC4.43, PAL, PAL-N, PAL-M, SECAM, PAL60)		
Projektionsgröße		0,76 m - 7,62 m (30" bis 300")		
Projektions-Seitenverhältnis		16 : 10	4 : 3	4 : 3
Projektionsschema		Vorwärts/Rückwärts/Deckenmontage/Tisch (Menüeinstellungssystem)		
Lautsprecher		1 (3,2 cm, rund)		
Maximal nutzbare Lautstärkeleistung		1W		
Kontraste*1		3000 : 1	2500 : 1	2500 : 1

*1 : Messung, Messbedingungen und Schreibweise sind konform mit den internationalen ISO21118-Standards.

*2 : Ausführliche Informationen zu den mit diesem Projektor projizierbaren Videosignalen finden Sie unter „Liste der kompatiblen Signale“. (➔ Seite 69)

Technische Angaben

Modellnr.		PT-LW25HE	PT-LX30HE	PT-LX26HE
Anschlüsse	COMPUTER 1 IN/ COMPONENT IN/ S-VIDEO IN	1 (D-sub 15-polig, weiblich) [RGB Signal] 0,7 V [p-p] 75 Ω (Wenn G-SYNC: 1,0 [p-p] 75 Ω HD/SYNC TTL Hohe Impedanz, automatisch positiv-/negativ-kompatibel VD TTL Hohe Impedanz, automatisch positiv-/negativ-kompatibel [Y _P B _P R _P Signal] Y: 1,0 V [p-p] einschließlich Synchronisierungssignal, P _B P _R : 0,7 V [p-p] 75 Ω [S-VIDEO signal] Y 1,0 V [p-p], C 0,286 V [p-p] 75 Ω, S1-Signal-kompatibel)		
	COMPUTER 2 IN/ MONITOR OUT	[RGB Signal] 0,7 V [p-p] 75 Ω (Wenn G-SYNC: 1,0 [p-p] 75 Ω HD/SYNC TTL Hohe Impedanz, automatisch positiv-/negativ-kompatibel VD TTL Hohe Impedanz, automatisch positiv-/negativ-kompatibel)		
	VIDEO IN	1 (RCA-Buchse 1,0 V [p-p] 75 Ω)		
	AUDIO IN	2 (M3 Stereo-Miniklinkenbuchse, 0,5 V [Effektivwert], Eingangsimpedanz 22 kΩ und mehr) 1 (RCA-Buchse x 2 (L-R), 0,5 V [Effektivwert], Eingangsimpedanz 22 kΩ und mehr)		
	SERIAL IN	1 (D-sub 9-Pin, kompatibel mit RS-232C, für die Verwendung als Computersteuerung)		
	LAN	1 (für RJ-45 Netzwerkverbindung, PLink-kompatibel)		
Netzkabellänge		2,0 m		
Gehäuse		Gegossener Kunststoff		
Abmessungen		Breite: 349 0mm Höhe: 105,1 mm (wenn anpassbare Vorderfuß eingefahren sind) Tiefe: 247,0 mm (ohne herausragende Teile)		
Gewicht		Ca. 2,99 kg *3		
Umgebungsbedingungen		Betriebstemperatur: 5 °C to 35 °C Betriebsluftfeuchtigkeit: 20 % bis 80 % (nicht kondensierend)		
Fernbedienung	Stromversorgung	DC 3 V (Batterie (AAA/R03 oder AAA/LR03) x 2)		
	Reichweite	Ca. 7 m (direkt vor Empfänger)		
	Gewicht	67 g (einschließlich Batterien)		
	Abmessungen	Breite: 52 mm, Länge: 110 mm, Höhe: 18 mm		

*3 : Dies ist ein Durchschnittswert. Er kann bei einzelnen Produkten abweichen.

- Die Referenznummer für Zubehör und optionale Teile können ohne Ankündigung geändert werden.

Technische Angaben

Abmessungen

<Gerät: mm>

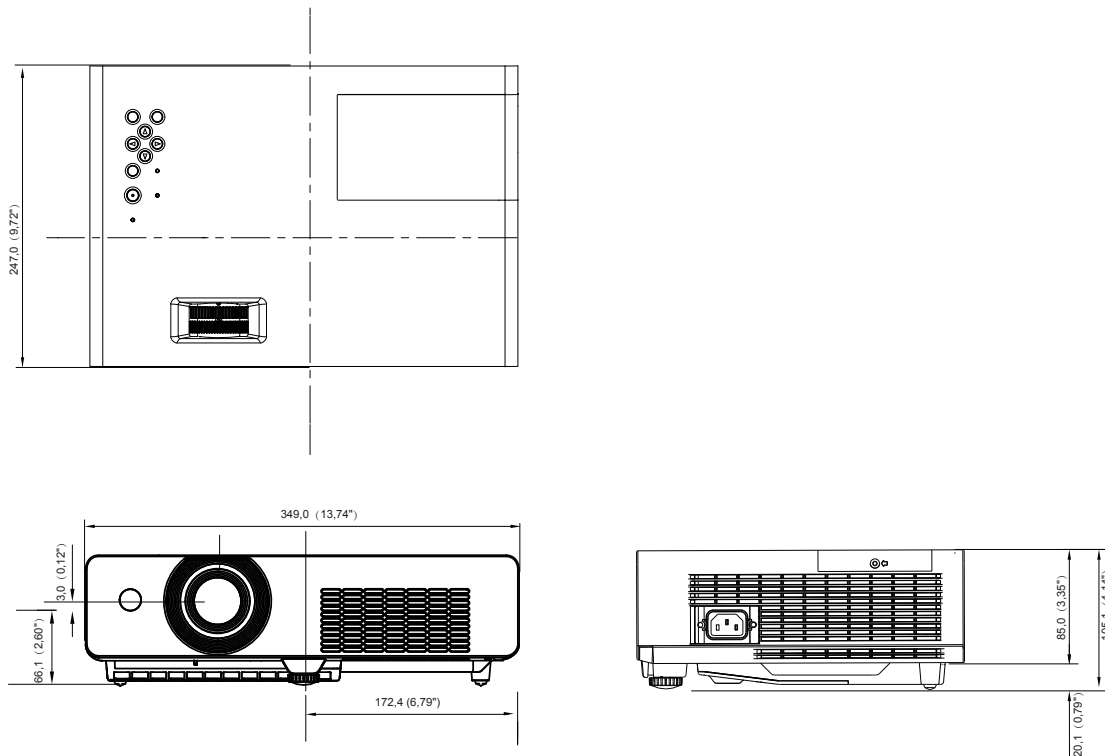

*: Tatsächliche Abmessungen können abweichen.

Sicherheitsregeln betreffend Aufhängevorrichtung

- Aufhängevorrichtung müssen von einem qualifizierten Fachmann installiert werden.
- Auch wenn die Garantieperiode noch nicht zu Ende ist, übernimmt der Hersteller keine Verantwortung für Risiken und Schäden, die aus der Verwendung von unsachgemäßen Deckenhalterungen bzw. aus den Umgebungsbedingungen entstehen.
- Entfernen Sie eine unbenutzte Aufhängevorrichtung ohne Verzögerung.
- Verwenden Sie ausschließlich einen Drehmomentschraubendreher und keine elektrischen Schraubendreher oder Schlagschraubendreher.
- Um weitere Informationen zu erhalten, siehe die Betriebsanleitung, die der Aufhängevorrichtung beige packt ist.
- Die Modellnummern der Zubehörteile und der Teile, die separat verkauft wurden, können ohne Ankündigung geändert werden.
- Achten Sie darauf, dass die Schrauben des Deckenmontagekits nicht in Kontakt mit metallischen Teilen (Metallleisten, Kabel oder Bleche) in der Deckenplatte kommen. Dies kann zu einer Brandgefahr führen.

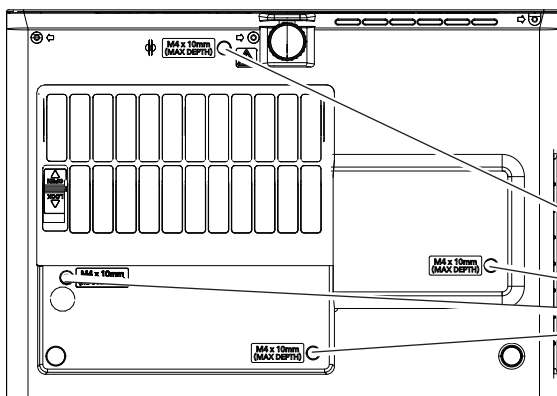

Die Modellnummer der Aufhängevorrichtung:
ET-PKV100H (für hohe Decken)
ET-PKV100S (für niedrige Decken)
Modellnr. der Projektormontagebasis:
ET-PKL100B

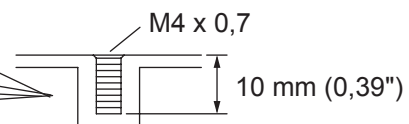

Drehmoment: $1,2 \pm 0,1 \text{ N} \cdot \text{m}$

Index

A			
AMX D.D.....	56		
Anderer Anschluss.....	68		
Anschluss.....	24, 52		
Anschluss des Netzkabels.....	25		
Anschlüsse.....	24		
Anschlüsse auf der Rückseite.....	17		
Anzeige.....	51		
Aufsetzen des Objektivdeckels.....	39, 63		
Ausschalten des Projektors.....	29		
Austausch der Einheit.....	59		
Austauschen der Lampeneinheit.....	62		
Auswählen des Bildes.....	30		
Automat. Lampenabschaltung.....	52		
Auto PC-Anpassung.....	39		
Auto-setup.....	50		
AV STUMMSCHALTUNG.....	32		
B			
Bedienfeld.....	17		
Behandlung angezeigter Probleme ...	58		
Benutzerdefiniert.....	46		
Benutzereinstellung.....	47		
Bildauswahl.....	42		
Breitbild (16:9).....	46		
Breitbild natürlich.....	46		
C			
CD-ROM.....	14		
D			
Deckenpro.....	48		
Digitaler Zoom.....	47		
Direktabschaltfunktion.....	29		
Dynamik.....	42		
E			
Eingangssuche.....	50		
Einlegen und Entfernen der Batterien.....	18		
Einschalten des Projektors.....	27		
Einstellen der ID-Nummer.....	18		
Einstellen des einstellbaren Fußes ...	23		
Einstellen des Status des Bildes ...	30		
Einstellung.....	50		
Einstellungen.....	19		
Entsorgung.....	11		
F			
Fabrikeinstellungen.....	56		
Farbe.....	43		
Farbton.....	43		
Fehlerbehebung.....	64		
Fehlerlogbuch.....	56		
Fernbedienung.....	15, 54		
Format Bild.....	46		
G			
Gamma.....	44		
Größe der Projektionsfläche und Reichweite.....	20		
Grundlegende Bedienfunktionen über die Fernbedienung.....	31		
H			
Hauptmenü.....	35		
Helligkeit.....	43		
Hintergrund.....	51		
Hinweise für den Betrieb.....	12		
Hinweise für die Sicherheit.....	10		
I			
ID-Nummern.....	18		
Image adjust.....	43		
Information.....	57		
Iris.....	43		
K			
Kinoeinstellung.....	42		
Kontrast.....	43		
L			
Lampeneinheit.....	61		
Lampenlaufzeit.....	55		
Lampenleistung.....	54		
LAMP-Anzeige.....	58		
Lautstärke.....	49		
Liste der kompatiblen Signale.....	69		
Logo.....	51		
Lüfter.....	55		
Lüfterkontrolle.....	55		
M			
Manuelle PC-Anpassung.....	40		
Menü Eingang.....	37		
Menünavigation.....	34		
Menü position.....	50		
N			
Natürlich.....	42		
Normal.....	46		
O			
Optionales Zubehör.....	14		
Original.....	46		
P			
PIN-code.....	28		
PIN-Code-Schutz.....	28		
Progressiv.....	45		
Projektionsarten.....	19		
Projektionsentfernungen.....	20, 21, 22		
Projektorgehäuse.....	16		
Projizieren.....	30		
R			
Rauschunterdrückung.....	45		
Rückpro.....	48		
S			
Schärfe.....	44		
Seitenverhältnis.....	48		
Serieller Anschluss.....	65		
Sicherheit.....	54		
Sicherheitshinweise zum Transport ...	10		
Sicherheitshinweise zur Aufstellung...	10		
Sofortstart.....	52		
Spezifikationen.....	72		
Sprache.....	50		
Standard.....	42		
STANDBILD.....	32		
Stand-by-Modus.....	52		
STANDBY(R)/ON(G)-TEMP-Anzeige...	26		
Stumm.....	49		
T			
Tafel (Farbe).....	42		
Tafel (Grün).....	42		
Ton.....	49		
Trapezkorrektur.....	31, 47		
U			
Über Ihren Projektor.....	15		
Umschaltung des Eingangssignals...	31		
Untermenü.....	35		
Untertitel.....	53		
V			
Videoverzögerungssteuerung.....	55		
Voll.....	46		
Vorführungstimer.....	53		
W			
Wahl des PC-Systems.....	37		
Wahl des Videosystems.....	37		
WARNING-Anzeige.....	58		
Wartung.....	59		
Wichtige Hinweise zur Sicherheit.....	2		
Z			
Zähluhr Filter.....	56		
Zoom.....	46		
Zubehör.....	13		

Benutzerinformation zur Sammlung und Entsorgung von veralteten Geräten und benutzten Batterien



Diese Symbole auf den Produkten, Verpackungen und/oder Begleitdokumenten bedeuten, dass benutzte elektrische und elektronische Produkte und Batterien nicht in den allgemeinen Hausmüll gegeben werden sollen. Bitte bringen Sie diese alten Produkte und Batterien zur Behandlung, Aufarbeitung bzw. zum Recycling gemäß Ihrer Landesgesetzgebung und den Richtlinien 2002/96/EG und 2006/66/EG zu Ihren zuständigen Sammelpunkten.

Indem Sie diese Produkte und Batterien ordnungsgemäß entsorgen, helfen Sie dabei, wertvolle Ressourcen zu schützen und eventuelle negative Auswirkungen auf die menschliche Gesundheit und die Umwelt zu vermeiden, die anderenfalls durch eine unsachgemäße Abfallbehandlung auftreten können.



Wenn Sie ausführlichere Informationen zur Sammlung und zum Recycling alter Produkte und Batterien wünschen, wenden Sie sich bitte an Ihre örtlichen Verwaltungsbehörden, Ihren Abfallentsorgungsdienstleister oder an die Verkaufseinrichtung, in der Sie die Gegenstände gekauft haben.



Gemäß Landesvorschriften können wegen nicht ordnungsgemäßer Entsorgung dieses Abfalls Strafge­l­der verhängt werden.

Für geschäftliche Nutzer in der Europäischen Union

Wenn Sie elektrische oder elektronische Geräte entsorgen möchten, wenden Sie sich wegen genauerer Informationen bitte an Ihren Händler oder Lieferanten.

Informationen zur Entsorgung in Ländern außerhalb der Europäischen Union

Diese Symbole gelten nur innerhalb der Europäischen Union. Wenn Sie solche Gegenstände entsorgen möchten, erfragen Sie bitte bei den örtlichen Behörden oder Ihrem Händler, welches die ordnungsgemäße Entsorgungsmethode ist.

Hinweis zum Batteriesymbol (unten zwei Symbolbeispiele):

Dieses Symbol kann in Kombination mit einem chemischen Symbol verwendet werden. In diesem Fall erfüllt es die Anforderungen derjenigen Richtlinie, die für die betreffende Chemikalie erlassen wurde.

Panasonic Corporation

Web Site : <http://panasonic.net/avc/projector/>