

Panasonic®

Bedienungsanleitung

LCD-Projektor **Gewerbliche Nutzung**

Modell Nr. **PT-LB51NTE**
PT-LB51E

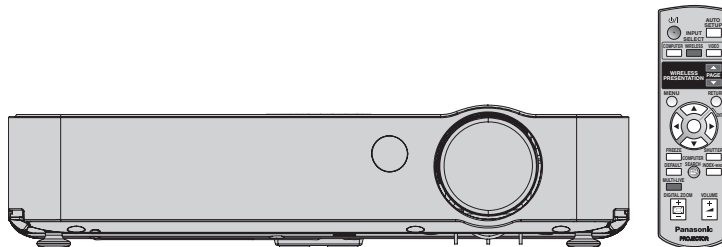

Lesen Sie vor der Nutzung dieses Produkts die Bedienungsanleitung sorgfältig durch. Bewahren Sie dieses Handbuch auf.

TQBJ0229-5

DEUTSCH

Wichtige Hinweise zur Sicherheit

Lieber Panasonic-Kunde:

In dieser Bedienungsanleitung finden Sie alle Informationen zum Betrieb des Projektors. Wir hoffen, dass sie dazu beitragen werden, dass Sie Ihr neues Produkt bestmöglich nutzen können, und dass Sie mit Ihrem Panasonic-LCD-Projektor zufrieden sein werden. Die Seriennummer dieses Produkts finden Sie auf der Unterseite des Geräts. Tragen Sie bitte diese Seriennummer in den nachstehenden Freiraum ein und bewahren Sie diese Anleitung zum späteren Nachschlagen an einem sicheren Ort auf.

Modellnummer: **PT-LB51NTE/PT-LB51E**

Seriennummer:

WARNUNG: DIESES GERÄT MUSS GEERDET WERDEN.

WARNUNG: Zur Vermeidung von Beschädigungen, die ein Feuer oder elektrische Schläge verursachen können, darf dieses Gerät weder Regen noch hoher Feuchtigkeit ausgesetzt werden.

Verordnung 3 für Geräusentwicklung. GSGV, 18 Januar 1991: Der Schalldruckpegel am Bedienerplatz ist gleich oder weniger als 70 dB (A) gemäß ISO 7779.

WARNUNG:

1. Ziehen Sie den Netzstecker aus der Steckdose, falls das Gerät für längere Zeit nicht verwendet wird.
2. Zur Vermeidung eines elektrischen Schlages darf die Abdeckung nicht entfernt werden. Im Innern befinden sich keine zu wartenden Teile. Wartungs- und Reparaturarbeiten dürfen nur durch einen qualifizierten Fachmann ausgeführt werden.
3. Der Erdungskontakt des Netzsteckers darf nicht entfernt werden. Dieses Gerät ist mit einem dreipoligen Netzstecker ausgerüstet. Als Sicherheitsvorkehrung lässt sich der Stecker nur an einer geerdeten Netzsteckdose anschließen. Wenden Sie sich an einen Elektriker, falls sich der Netzstecker nicht an der Steckdose anschließen lässt. Die Steckererdung darf nicht außer Funktion gesetzt werden.

VORSICHT: Befolgen Sie die beiliegende Installationsanleitung, um die Einhaltung der Sicherheitsstandards zu gewährleisten. Dazu gehört auch die Verwendung des im Lieferumfang enthaltenen Stromkabels und der abgeschirmten Schnittstellenkabel, wenn ein Computer oder ein anderes Peripheriegerät angeschlossen werden. Wenn Sie einen seriellen Anschluss verwenden, um einen PC zur externen Steuerung des Projektors anzuschließen, müssen Sie ein im Handel erhältliches serielles RS-232C-Schnittstellenkabel mit Ferritkern verwenden. Durch nicht autorisierte Änderungen und Modifikationen dieses Gerätes kann die Berechtigung für den Betrieb entzogen werden.

Pursuant to at the directive 2004/108/EC, article 9(2)

Panasonic Testing Centre

Panasonic Service Europe, a division of Panasonic Marketing Europe GmbH

Winsbergring 15, 22525 Hamburg, F.R. Germany

Benutzerinformation zur Sammlung und Entsorgung von veralteten Geräten und benutzten Batterien



Diese Symbole auf den Produkten, Verpackungen und/oder Begleitdokumenten bedeuten, dass benutzte elektrische und elektronische Produkte und Batterien nicht in den allgemeinen Hausmüll gegeben werden sollen.

Bitte bringen Sie diese alten Produkte und Batterien zur Behandlung, Aufarbeitung bzw. zum Recycling gemäß Ihrer Landesgesetzgebung und den Richtlinien 2002/96/EG und 2006/66/EG zu Ihren zuständigen Sammelpunkten.

Indem Sie diese Produkte und Batterien ordnungsgemäß entsorgen, helfen Sie dabei, wertvolle Ressourcen zu schützen und eventuelle negative Auswirkungen auf die menschliche Gesundheit und die Umwelt zu vermeiden, die anderenfalls durch eine unsachgemäße Abfallbehandlung auftreten können.



Wenn Sie ausführlichere Informationen zur Sammlung und zum Recycling alter Produkte und Batterien wünschen, wenden Sie sich bitte an Ihre örtlichen Verwaltungsbehörden, Ihren Abfallentsorgungsdienstleister oder an die Verkaufseinrichtung, in der Sie die Gegenstände gekauft haben.

Gemäß Landesvorschriften können wegen nicht ordnungsgemäßer Entsorgung dieses Abfalls Strafgeelder verhängt werden.



Cd

Für geschäftliche Nutzer in der Europäischen Union

Wenn Sie elektrische oder elektronische Geräte entsorgen möchten, wenden Sie sich wegen genauerer Informationen bitte an Ihren Händler oder Lieferanten.

[Informationen zur Entsorgung in Ländern außerhalb der Europäischen Union]

Diese Symbole gelten nur innerhalb der Europäischen Union. Wenn Sie solche Gegenstände entsorgen möchten, erfragen Sie bitte bei den örtlichen Behörden oder Ihrem Händler, welches die ordnungsgemäße Entsorgungsmethode ist.

Hinweis zum Batteriesymbol (unten zwei Symbolbeispiele):

Dieses Symbol kann in Kombination mit einem chemischen Symbol verwendet werden. In diesem Fall erfüllt es die Anforderungen derjenigen Richtlinie, die für die betreffende Chemikalie erlassen wurde.

Konformitätserklärung



Declaration of Conformity (DoC)

This equipment is in compliance with the essential requirements and other relevant provisions of Directive 1999/5/EC.

Customers can download a copy of the original DoC for this product from our DoC server: <http://www.doc.panasonic.de>

Contact in the EU: Panasonic Services Europe, a Division of Panasonic Marketing Europe GmbH, Panasonic Testing Centre, Winsbergring 15, 22525 Hamburg, F.R.Germany

This product is intended to be used in the following countries.

Austria, Belgium, Bulgaria, Czech, Cyprus, Denmark, Estonia, Finland, France, Germany, Greece, Hungary, Iceland, Ireland, Italy, Latvia, Lithuania, Luxembourg, Malta, Netherlands, Norway, Poland, Portugal, Romania, Slovenia, Slovak, Spain, Sweden, Switzerland & UK



Konformitätserklärung (KE)

Dieses Gerät entspricht den grundlegenden Anforderungen und den weiteren entsprechenden Vorgaben der EU-Richtlinie 1999/5/EG.

Kunden können eine Kopie der Original-KE für dieses Produkt von unserem KE-Server herunterladen: <http://www.doc.panasonic.de>

Kontaktadresse in der EU: Panasonic Services Europe, a Division of Panasonic Marketing Europe GmbH, Panasonic Testing Centre, Winsbergring 15, 22525 Hamburg, F.R.Germany

Dieses Produkt ist für den Einsatz in den folgenden Ländern vorgesehen.

Österreich, Belgien, Bulgarien, Tschechische Republik, Zypern, Dänemark, Estland, Finnland, Frankreich, Deutschland, Griechenland, Ungarn, Island, Irland, Italien, Lettland, Litauen, Luxemburg, Malta, Niederlande, Norwegen, Polen, Portugal, Rumänien, Slowenien, Slowakei, Spanien, Schweden, Schweiz und Großbritannien



Déclaration de Conformité (DC)

Cet appareil est conforme aux exigences essentielles et aux autres dispositions pertinentes de la Directive 1999/5/EC.

Les clients peuvent télécharger une copie de la DC originale pour ce produit à partir de notre serveur DC: <http://www.doc.panasonic.de>

Coordonnées dans l'UE : Panasonic Services Europe, a Division of Panasonic Marketing Europe GmbH, Panasonic Testing Centre, Winsbergring 15, 22525 Hamburg, F.R.Germany

Ce produit est conçu pour l'utilisation dans les pays suivants.

Autriche, Belgique, Bulgarie, République Tchèque, Chypre, Danemark, Estonie, Finlande, France, Allemagne, Grèce, Hongrie, Islande, Irlande, Italie, Lettonie, Lituanie, Luxembourg, Malte, Pays-Bas, Norvège, Pologne, Portugal, Roumanie, Slovaquie, Espagne, Suède, Suisse et Royaume-Uni



Declaración de conformidad (DC)

Este equipo cumple con los requisitos esenciales así como con otras disposiciones de la Directiva 1999/5/CE.

El cliente puede descargar una copia de la DC original de este producto desde nuestro servidor DC: <http://www.doc.panasonic.de>

Contacto en la U.E.: Panasonic Services Europe, a Division of Panasonic Marketing Europe GmbH, Panasonic Testing Centre, Winsbergring 15, 22525 Hamburg, F.R.Germany

Este producto ha sido desarrollado para el uso en los siguientes países.

Austria, Bélgica, Bulgaria, República Checa, Chipre, Dinamarca, Estonia, Finlandia, Francia, Alemania, Grecia, Hungría, Islandia, Irlanda, Italia, Letonia, Lituania, Luxemburgo, Malta, Holanda, Noruega, Polonia, Portugal, Rumania, Eslovenia, Eslovaquia, España, Suecia, Suiza y el Reino Unido



Dichiarazione di conformità (DoC)

Questo apparato è conforme ai requisiti essenziali ed agli altri principi sanciti dalla Direttiva 1999/5/CE.

I clienti possono scaricare la copia del DoC originale per questo prodotto dal nostro server DoC: <http://www.doc.panasonic.de>

Contatto nella EU: Panasonic Services Europe, a Division of Panasonic Marketing Europe GmbH, Panasonic Testing Centre, Winsbergring 15, 22525 Hamburg, F.R.Germany

I prodotti sono stati prodotti per l'uso nei seguenti paesi.

Austria, Belgio, Bulgaria, Repubblica Ceca, Cipro, Danimarca, Estonia, Finlandia, Francia, Germania, Grecia, Irlanda, Islanda, Italia, Lettonia, Lituania, Lussemburgo, Malta, Olanda, Norvegia, Polonia, Portogallo, Romania, Regno Unito, Slovenia, Slovacchia, Spagna, Svezia, Svizzera, Ungheria

България

Това устройство отговаря на съществените изисквания и останалите приложими разпоредби на Директива 1999/5/ЕО.

Česky

Toto zařízení je v souladu se základními požadavky a ostatními odpovídajícími ustanoveními Směrnice 1999/5/EC.

Dansk

Dette udstyr er i overensstemmelse med de væsentlige krav og andre relevante bestemmelser i Direktiv 1999/5/EF.

Eesti

See seade vastab direktiivi 1999/5/EÜ olulistele nõuetele ja teistele asjakohastele sätetele.

Ελληνική

Αυτός ο εξοπλισμός είναι σε συμμόρφωση με τις ουσιώδεις απαιτήσεις και άλλες σχετικές διατάξεις της Οδηγίας 1999/5/ΕC.

Íslenska

Þetta tæki er samkvæmt grunnkröfum og öðrum viðeigandi ákvæðum Tilskipunar 1999/5/EC.

Latviski

Šī iekārta atbilst Direktīvas 1999/5/EK būtiskajām prasībām un citiem ar to saistītajiem noteikumiem.

Lietuvių

Šis įrenginys tenkina 1999/5/EB Direktyvos esminius reikalavimus ir kitas šios direktyvos nuostatas.

Nederlands

Dit apparaat voldoet aan de essentiële eisen en andere van toepassing zijnde bepalingen van de Richtlijn 1999/5/EC.

Malti

Dan I-apparat huwa konformi mal-ħtiġiet essenzjali u I-provedimenti I-oħra rilevanti tad-Direttiva 1999/5/EC.

Magyar

Ez a készülék teljesíti az alapvető követelményeket és más 1999/5/EK irányelvben meghatározott vonatkozó rendelkezéseket.

Norsk

Dette utstyret er i samsvar med de grunnleggende krav og andre relevante bestemmelser i EU-direktiv 1999/5/EF.

Polski

Urządzenie jest zgodne z ogólnymi wymaganiami oraz szczególnymi warunkami określonymi Dyrektywą UE: 1999/5/EC.

Português

Este equipamento está em conformidade com os requisitos essenciais e outras provisões relevantes da Directiva 1999/5/EC.

România

Acest echipament este conform cu cerințele de bază și celelalte prevederi relevante ale Directivei 1999/5/CE.

Slovensko

Ta naprava je skladna z bistvenimi zahtevami in ostalimi relevantnimi pogoji Direktive 1999/5/EC.

Slovensky

Toto zariadenie je v zhode so základnými požiadavkami a inými príslušnými nariadeniami direktív: 1999/5/EC.

Suomi

Tämä laite täyttää direktiivin 1999/5/EY olennaiset vaatimukset ja on siinä asetettujen muiden laitetta koskevien määräysten mukainen.

Svenska

Denna utrustning är i överensstämmelse med de väsentliga kraven och andra relevanta bestämmelser i Direktiv 1999/5/EC.

Inhalt

Schnellanleitung

1. Aufstellung des Projektors
Siehe „Aufstellung“ auf Seite 16.



2. Anschluss an andere Geräte
Siehe „Anschlüsse“ auf Seite 18.



3. Inbetriebnahme der Fernbedienung
Siehe „Fernbedienung“ auf Seite 12.



4. Beginn der Projektion
Siehe „Ein- und Ausschalten des Projektors“ auf Seite 20.



5. Bildanpassung
Siehe „Projektion eines Bildes“ auf Seite 24.

Wichtige Hinweise

Wichtige Hinweise zur Sicherheit	2
Konformitätserklärung	4
Hinweise für die Sicherheit	8
WARNUNG	8
VORSICHT	9
Vorsichtshinweise für den Transport	10
Vorsichtshinweise für die Aufstellung	10
Hinweise für den Betrieb	11
Zubehör	11

Vorbereitung

Anordnung und Funktion der Bedienelemente	12
Fernbedienung	12
Projektorgehäuse	14

Erste Schritte

Aufstellung	16
Größe der Projektionsfläche und Reichweite	16
Projektionsarten	17
Vordere Einstellfüße und Projektionswinkel	17
Anschlüsse	18
Vor dem Anschluss an den Projektor	18
Anschluss an Computer	18
Anschluss an AV-Geräte	19

Grundlagen der Bedienung

Ein- und Ausschalten des Projektors	20
Netzkabel	20
BETRIEBSTATUS-Anzeige	21
Einschalten des Projektors	22
Ausschalten des Projektors	23
Projektion eines Bildes	24
Wahl des Eingangssignals	24
Positionieren des Bildes	24
Bedienung der Fernbedienung	25
Reichweite	25
Automatische Einrichtung der Bildposition	25
Umschalten des Eingangssignals	26
Standbild	27
Projektion vorübergehend anhalten	27
Wiederherstellung der fabrikseitig festgelegten Standardeinstellungen	27
Projektion eines Bildes im DOPPELBILD-Modus	27
Vergrößerung eines Bildbereichs	28
Einstellung der Lautstärke der Lautsprecher	28

Einstellungen

Menünavigation	29
Navigation durch das MENÜ.....	29
Hauptmenü und Untermenüs.....	30
BILD-MENÜ	32
BILDAUSWAHL.....	32
KONTRAST.....	32
HELLIGKEIT.....	32
FARBE.....	32
TINT.....	32
BILDSCHÄRFE.....	32
FARBTON.....	32
DAYLIGHT VIEW.....	32
AI.....	32
ERWEITERTE EINSTELLUNG.....	33
POSITION-Menü	34
AUTO. TRAPEZ KORREKTUR.....	34
TRAPEZ.....	34
POSITION.....	34
DOT CLOCK.....	34
CLOCK PHASE.....	34
ASPEKT-FUNKTION.....	34
AUFLÖSUNG.....	35
BILDSPERRE.....	35
SPRACHE-Menü	35
OPTIONEN-Menü	36
EINGABEFÜHRUNG.....	36
EINSCHALT LOGO.....	36
FUNKTIONSTASTEN MENÜ.....	36
COMPUTER2 AUSWAHL.....	36
LAMPENLEISTUNG.....	36
LAMPEN BETRIEBSZEIT.....	37
ZEITSCHALTUHR (AUS).....	37
STROM DIREKT AN.....	37
BEDIENTEIL.....	37
AUTOMATIK.....	37
SIGNALSUCHE.....	37
INSTALLATION.....	37
HOCHLAND.....	38
RGB/YPBPR.....	38
LAUTSTÄRKE.....	38
ERWEITERTE EINSTELLUNG.....	38
SICHERHEIT-Menü	39
PASSWORT EINGABE.....	39
PASSWORT ÄNDERN.....	39
TEXTAUSGABE.....	39
TEXTWECHSEL.....	39
WIRELESS-Menü (nur für den PT-LB51NTE)	40
Optionen im WIRELESS-Menü.....	40

Wartung

Bei leuchtender TEMP- und LAMP-Anzeige	41
Behebung der angezeigten Probleme.....	41
Pflege und Ersatzteile	42
Reinigung des Projektors.....	42
Austausch des Luftfilters.....	42
Austausch der Lampe.....	43
Fehlerbehebung	45

Anhang

Technische Informationen	46
Verzeichnis kompatibler Signale.....	46
Serieller Anschluss.....	47
Computeranschlusshilfe.....	49
Technische Angaben.....	50
Abmessungen.....	53
Eingetragene Warenzeichen.....	53
Index	54

Wichtige
Hinweise

Vorbereitung

Erste Schritte

Grundlagen der
Bedienung

Einstellungen

Wartung

Anhang

Hinweise für die Sicherheit

WARNUNG

Falls Rauch, ungewöhnliche Gerüche oder Geräusche aus dem Projektor austreten, muss der Netzstecker aus der Steckdose gezogen werden.

- Bei fortgesetztem Betrieb besteht die Gefahr eines Feuers ausbruchs oder eines elektrischen Schlages.
- Kontrollieren Sie, dass kein Rauch mehr entsteht und wenden Sie sich für die Reparatur an einen autorisierten Kundendienst.
- Versuchen Sie aus Sicherheitsgründen niemals selbst, den Projektor zu reparieren.

Der Aufstellungsort muss eine ausreichende Tragfähigkeit für den Projektor aufweisen.

- Bei ungenügender Tragfähigkeit kann der Projektor herunterfallen und beschädigt werden. Dabei besteht eine hohe Verletzungsgefahr.

Installationen wie das Aufhängen an einer Decke müssen von einem qualifizierten Fachmann durchgeführt werden.

- Bei fehlerhafter Installation besteht Verletzungsgefahr und die Gefahr eines elektrischen Schlages.
- Verwenden Sie keine andere Deckenhalterung als eine von Panasonic autorisierte Halterung.

Falls Fremdkörper oder Wasser in den Projektor gelangt sind, der Projektor fallen gelassen wurde oder das Gehäuse beschädigt ist, muss der Netzstecker aus der Steckdose gezogen werden.

- Bei fortgesetztem Betrieb besteht die Gefahr eines Feuers ausbruchs oder eines elektrischen Schlages.
- Wenden Sie sich an einen autorisierten Kundendienst, um die notwendigen Reparaturen ausführen zu lassen.

Die Steckdose darf nicht überlastet werden.

- Bei Überlastung der Netzsteckdose, wenn z.B. zu viele Netzadapter angeschlossen sind, besteht Überhitzungsgefahr, die zu einem Brandausbruch führen kann.

Versuchen Sie nicht, den Projektor baulich zu verändern oder zu demontieren.

- Die im Inneren vorhandene Hochspannung kann elektrische Schläge verursachen.
- Für Einstellungs- und Reparaturarbeiten müssen Sie sich an einen autorisierten Kundendienst wenden.

Das Netzkabel sauber halten, es darf nicht mit Staub bedeckt sein.

- Bei einer Staubansammlung kann die Isolation durch Luftfeuchtigkeit beschädigt werden, so dass die Gefahr eines Feuers ausbruchs vorhanden ist. Ziehen Sie den Netzstecker aus der Steckdose und wischen Sie das Kabel mit einem trockenen Tuch sauber.
- Falls Sie den Projektor für längere Zeit nicht verwenden, ziehen Sie die Netzstecker aus der Steckdose.

Den Netzstecker nicht mit nassen Händen anfassen.

- Wenn der Netzstecker mit nassen Händen berührt wird, kann ein elektrischer Schlag ausgelöst werden.

Den Netzstecker vollständig in die Steckdose einstecken.

- Bei unvollständigem Einstecken des Netzsteckers in die Steckdose kann sich Wärme entwickeln, was zu Überhitzung oder einem elektrischen Schlag führen kann.
- Verwenden Sie keine beschädigten Stecker oder lockeren Steckdosen.

Den Projektor nicht auf instabile Flächen aufstellen.

- Bei der Aufstellung auf einer instabilen oder geneigten Fläche kann der Projektor herunterfallen oder umkippen, so dass eine hohe Verletzungsgefahr besteht und der Projektor beschädigt werden kann.

Der Projektor darf nicht nass werden.

- Es besteht eine hohe Gefahr eines Feuers ausbruchs oder eines elektrischen Schlages.

Das Netzkabel und der Netzstecker dürfen nicht beschädigt werden.

- Das Netzkabel darf nicht abgeändert, mit schweren Gegenständen belastet, erhitzt, verdreht, stark gebogen, gezogen oder gebündelt werden.
- Bei Verwendung eines beschädigten Netzkabels besteht eine hohe Gefahr von Kurzschlüssen, eines Feuers ausbruchs oder eines elektrischen Schlages.
- Ein beschädigtes Netzkabel muss von einem autorisierten Kundendienst repariert oder ersetzt werden.

Stellen Sie den Projektor nicht auf eine weiche Unterlage, wie Teppiche oder Schaumgummimatten.

- Dadurch kann sich der Projektor überhitzen, was zu Verbrennungen oder einem Brand führen kann; der Projektor kann zudem beschädigt werden.

Keine Behälter mit Flüssigkeiten auf den Projektor stellen.

- Bei Eindringen von Wasser besteht die Gefahr eines Feuers ausbruchs oder eines elektrischen Schlages.
- Wenden Sie sich an einen autorisierten Kundendienst, falls Wasser in den Projektor eingedrungen ist.

Keine Fremdkörper in den Projektor stecken.

- Stecken Sie keine metallenen oder brennbaren Gegenstände in den Projektor und lassen Sie sie nicht in den Projektor fallen, weil dabei eine hohe Gefahr eines Feuers ausbruchs oder eines elektrischen Schlages besteht.

Die Batterieklemmen dürfen nicht mit metallenen Gegenständen, wie Halsketten oder Haarnadeln in Berührung kommen.

- Bei Nichtbeachtung können die Batterien auslaufen, sich überhitzen, explodieren oder Feuer fangen.
- Bewahren Sie Batterien in einem Plastikbeutel auf und halten Sie sie von metallenen Gegenständen fern.

Berühren Sie auf keinen Fall die ausgelaufene Flüssigkeit einer Batterie.

- Falls Ihre Haut in Kontakt mit der Flüssigkeit kommt, könnten Sie sich Hautverletzungen zuziehen. Waschen Sie evtl. auf die Haut gelangte Flüssigkeit sofort mit reichlich Wasser ab und konsultieren Sie einen Arzt.
- Falls ausgelaufene Batterieflüssigkeit in Ihre Augen gelangt sein sollte, könnte dies zur Beeinträchtigung des Sehvermögens oder zum Erblinden führen. Reiben Sie die Augen in einem solchen Fall niemals, waschen Sie sie vielmehr mit reichlich Wasser und konsultieren Sie einen Arzt.

Während eines Gewitters darf der Projektor oder das Kabel nicht berührt werden.

- Es kann ein elektrischer Schlag ausgelöst werden.

Das Gerät darf nicht in einem Badezimmer oder einer Dusche verwendet werden.

- Es kann ein elektrischer Schlag oder ein Brand ausgelöst werden.

Halten Sie bei eingeschalteter Projektion keine Körperteile in den Lichtstrahl.

- Vom Projektionsobjektiv wird starkes Licht abgestrahlt. Wenn Körperteile direkt in diesen Lichtstrahl gehalten werden, können Hautschäden auftreten.

Bei eingeschaltetem Projektor nicht in das Objektiv schauen.

- Vom Projektionsobjektiv wird starkes Licht abgestrahlt. Wenn Sie bei eingeschaltetem Projektor direkt in das Objektiv schauen, besteht die Gefahr von Augenschäden.
- Seien Sie besonders vorsichtig, dass keine kleinen Kinder in das Objektiv schauen. Schalten Sie außerdem den Projektor aus und ziehen Sie den Netzstecker ab, wenn Sie nicht anwesend sind.

Halten Sie die Hände oder andere Gegenstände nicht in die Nähe der Luftauslassöffnung.

- An der Luftauslassöffnung tritt heiße Luft aus. Halten Sie die Hände, das Gesicht oder andere wärmeempfindliche Gegenstände nicht in die Nähe der Luftauslassöffnung. Halten Sie einen Abstand von mindestens 15 cm (6") ein, weil sonst Verbrennungen und Beschädigungen auftreten können.

Der Austausch der Lampe sollte von einem qualifizierten Techniker vorgenommen werden.

- Die Lampe steht unter hohem Druck. Bei falscher Handhabung kann die Lampe explodieren.
- Die Lampeneinheit kann beim Anstoßen an andere Gegenstände oder Fallenlassen leicht beschädigt werden, was zu Verletzungen und Betriebsstörungen führen kann.

Vor dem Ersetzen der Lampe muss sie für mindestens eine Stunde abkühlen.

- Die Lampenabdeckung kann sehr heiß werden, so dass Sie sich Verbrennungen zuziehen können.

Für das Ersetzen der Lampe muss der Netzstecker aus der Steckdose gezogen werden.

- Es kann ein elektrischer Schlag oder eine Explosion ausgelöst werden.

Erlauben Sie kleinen Kindern und Tieren nicht, die Fernbedienung zu berühren.

- Bewahren Sie die Fernbedienung nach der Verwendung außer Reichweite von kleinen Kindern und Tieren auf.

Stellen Sie den Projektor niemals im Freien auf.

- Der Projektor ist ausschließlich für die Verwendung in geschlossenen Räumen vorgesehen.

Entsorgen Sie unnötige Netzkabel sowie Abdeckungs- und Verpackungsmaterialien entsprechend geltender Vorschriften, nachdem Sie das Gerät entsorgt haben.**VORSICHT****Die Luftein- und auslassöffnungen dürfen nicht abgedeckt werden.**

- Bei abgedeckten Entlüftungsöffnungen kann sich der Projektor überhitzen, was zu einem Feuerschlag oder zu anderen Beschädigungen führen kann.
- Stellen Sie den Projektor nicht unter engen und schlecht belüfteten Verhältnissen wie in einem Schrank oder einem Bücherregal auf.
- Stellen Sie den Projektor nicht auf einem Tuch oder Papier auf, weil solche Unterlagen von der Ansaugöffnung angesaugt werden können.

Stellen Sie den Projektor nicht an feuchten oder staubigen Orten oder an Orten auf, an denen der Projektor mit öligem Rauch oder Dampf in Kontakt kommen kann.

- Die Verwendung des Projektors in einer derartigen Umgebung kann zu Bränden, Stromschlägen oder zur Zersetzung der Kunststoffbauteile führen. Die Zersetzung der Kunststoffbauteile kann dazu führen, dass ein ggf. an der Decke angebrachter Projektor herunterfallen kann.

Stellen Sie den Projektor in keiner Umgebung mit hoher Temperatur auf, wie beispielsweise in der Nähe eines Heizgeräts oder in direktem Sonnenlicht.

- Anderenfalls könnte es zu einem Brand, einer Fehlfunktion oder einer Beschädigung des Plastikgehäuses kommen.

Zum Lösen des Netzsteckers den Stecker festhalten, nicht am Kabel ziehen.

- Beim Herausziehen am Kabel kann das Kabel beschädigt werden, so dass die Gefahr eines Feuerschlags, von Kurzschlüssen oder eines elektrischen Schlags besteht.

Vor dem Wechseln des Standortes müssen sämtliche Kabel aus der Steckdose gezogen werden.

- Bei einem Wechsel des Standortes mit angeschlossenen Kabeln können die Kabel beschädigt werden und es besteht die Gefahr eines Feuerschlags oder eines elektrischen Schlags.

Keine schweren Gegenstände auf den Projektor stellen.

- Stellen Sie keine schweren Gegenstände auf den Projektor, weil dieser beim Umfallen beschädigt werden und Verletzungen verursachen kann.

Batterien dürfen nicht kurzgeschlossen, erhitzt oder zerlegt werden und nicht in Wasser oder Feuer geworfen werden.

- Bei Nichtbeachtung können die Batterien auslaufen, sich überhitzen, explodieren oder Feuer fangen und Verbrennungen und andere Verletzungen verursachen.

Beim Einsetzen der Batterien müssen die Polaritäten beachtet werden.

- Falls die Batterien falsch eingesetzt werden, können sie explodieren oder auslaufen und einen Brand oder Verletzungen verursachen; außerdem können das Batteriefach und die angrenzenden Teile verschmutzt werden.

Nur die vorgeschriebenen Batterien verwenden.

- Falls falsche Batterien verwendet oder die Batterien falsch eingesetzt werden, können sie explodieren oder auslaufen und einen Brand oder Verletzungen verursachen, außerdem können das Batteriefach und die angrenzenden Teile verschmutzt werden.

Hinweise für die Sicherheit

Nicht alte und neue Batterien miteinander verwenden.

- Falls die Batterien falsch eingesetzt werden, können sie explodieren oder auslaufen und einen Brand oder Verletzungen verursachen; außerdem können das Batteriefach und die angrenzenden Teile verschmutzt werden.

Entnehmen Sie erschöpfte Batterien sofort aus der Fernbedienung.

- Falls Sie erschöpfte Batterien über einen längeren Zeitraum in der Fernbedienung belassen, könnte es zu einem Auslaufen der Batterieflüssigkeit kommen; zudem könnte die Innentemperatur ungewöhnlich stark ansteigen oder eine Explosion verursacht werden.

Ziehen Sie den Stecker aus der Steckdose und nehmen Sie die Batterien aus der Fernbedienung, wenn der Projektor längere Zeit nicht verwendet wird.

- Falls sich auf dem Netzstecker Staub befindet, kann die Isolation durch die auftretende Feuchtigkeit beschädigt und ein Brand verursacht werden.
- Wenn die Batterien in der Fernbedienung lange Zeit ungenutzt belassen werden, kann die Isolation beschädigt werden und die Batterien können auslaufen oder explodieren, was zu Bränden führen kann.

Stützen Sie sich nicht auf den Projektor.

- Sie können stürzen und dabei kann der Projektor beschädigt werden; außerdem können Sie sich Verletzungen zuziehen.
- Seien Sie besonders vorsichtig, dass keine kleinen Kinder auf dem Projektor stehen oder sitzen.

Wir sind bemüht, die Umwelt sauber und schadstofffrei zu halten. Darum bitten wir Sie, das nicht mehr zu reparierende Gerät zu Ihrem Händler oder einer Recyclingsammelstelle zu bringen.

Vor dem Reinigen den Netzstecker aus der Steckdose ziehen.

- Falls das Netzkabel angeschlossen bleibt, kann ein elektrischer Schlag ausgelöst werden.

Lüften Sie den Raum sofort, wenn die Lampe beschädigt wird. Berühren Sie die Scherben nicht, nähern Sie sich ihnen auch nicht mit dem Gesicht.

- Bei Nichtbeachtung ist es möglich, dass der Benutzer das Gas aufnimmt, das beim Bruch der Lampe freigesetzt wurde und das fast genau so viel Quecksilber enthält wie Leuchtstofflampen. Die Scherben können zu Verletzungen führen.
- Wenn Sie glauben, dass Sie das Gas aufgenommen haben oder dass es in Mund oder Augen gelangt ist, suchen Sie sofort einen Arzt auf.
- Konsultieren Sie Ihren Händler bezüglich des Austauschs der Lampe und überprüfen Sie das Innere des Projektors.

Den Projektor innen jährlich von einem autorisierten Kundendienst reinigen lassen.

- Bei der Ansammlung von Staub erhöht sich die Gefahr eines Feuersausbruchs und von Betriebsstörungen.
- Lassen Sie den Projektor vor Anbruch der feuchten Jahreszeit von einem autorisierten Kundendienst reinigen. Der autorisierte Kundendienst kann Ihnen gegebenenfalls einen Kostenvoranschlag unterbreiten.

Vorsichtshinweise für den Transport

Schützen Sie den Projektor vor übermäßigen Erschütterungen und Vibrationen.

- Das Objektiv des Projektors muss mit Vorsicht behandelt werden.

Stellen Sie bitte sicher, dass Sie für den Transport des Projektors ausschließlich die im Lieferumfang enthaltene Tragetasche verwenden.

- Verstauen Sie den Projektor immer mit nach oben weisender Linse in der Tragetasche. Verstauen Sie den Projektor nicht mit ausgefahrenen Füßen in der Tragetasche und verstauen Sie in der Tragetasche nichts anderes außer dem Projektor, den dazugehörigen Kabeln und der Fernbedienung.

Vorsichtshinweise für die Aufstellung

Stellen Sie den Projektor nicht an Orten auf, an denen er Vibrationen oder Stößen ausgesetzt ist.

- Die inneren Teile können beschädigt werden, was Störungen und Unfälle verursachen kann.

Vermeiden Sie die Aufstellung an Orten mit starken Temperaturschwankungen, wie in der Nähe einer Klimaanlage oder von Geräten, die Licht ausstrahlen.

- Die Lebensdauer der Lampe kann sich verringern oder der Projektor schaltet sich von selbst aus. Weitere Informationen erhalten Sie unter „TEMP Anzeige“ auf Seite 40.

Den Projektor nicht in der Nähe von Hochspannungsleitungen und Motoren aufstellen.

- Der Projektor kann durch elektromagnetische Störungen beeinflusst werden.

Wenden Sie sich für die Aufhängung des Projektors an der Decke an einen qualifizierten Fachmann.

- Es ist ein separat erhältlicher Einbausatz (Modell ET-PKB50) notwendig. Außerdem muss die Installation von einem qualifizierten Fachmann ausgeführt werden.

Bei Verwendung dieses Projektors in Höhenlagen von über 1 400 m muss HOCHLAND auf EIN eingestellt werden. Siehe „HOCHLAND“ auf Seite 38.

- Dies kann bei Nichtbeachtung zu einer Fehlfunktion führen; zudem könnte die Lebensdauer der Lampe oder anderer Komponenten verringert werden.

Hinweise für den Betrieb

Optimale Bildqualität

- Schließen Sie die Vorhänge und Fensterläden und schalten Sie alle Fluoreszenzbeleuchtungen in Leinwandnähe aus, um eine Beeinflussung durch Lichteinfall von außen oder durch die Innenbeleuchtung auf die Leinwand zu vermeiden.

Die Objektivlinse nicht mit der Hand berühren.

- Berühren Sie das Objektiv nicht mit der bloßen Hand, weil Schmutz oder Fingerabdrücke vergrößert und auf die Leinwand projiziert werden.

LCD-Panel

- Projizieren Sie ein Bild nicht über längere Zeit, weil auf dem LCD-Panel Nachbilder zurück bleiben können.
- Das LCD-Panel des Projektors wird mit hoher Präzision gefertigt, um die feinsten Bilddetails abzubilden. Es kann vorkommen, dass einige nicht aktive Bildpunkte als blaue, grüne oder rote Punkte abgebildet werden. Es wird empfohlen, den Projektor einmal auszuschalten und es nach einer Stunde erneut zu versuchen. Dadurch wird die Leistung des Projektors nicht beeinträchtigt.

Leinwand

- Wenden Sie keine flüchtigen Mittel an, die eine Verfärbung der Leinwand bewirken können und schützen Sie die Leinwand vor Schmutz und Beschädigung.

Der Projektor ist mit einer Hochdruck-Quecksilberlampe ausgestattet, die über die folgenden Eigenschaften verfügt:



- Die Helligkeit der Lampe hängt von der Verwendungsdauer ab.
- Durch Stöße oder Splitter könnte sich die Lebensdauer der Lampe verkürzen oder die Lampe könnte explodieren.
- In einigen Fällen könnte die Lampe auch nach Verwendung des Projektors explodieren.
- Die Lampe könnte zudem explodieren, wenn der Projektor selbst nach der vorgesehenen Austauschzeit der Lampe weiter verwendet wird.
- Die Lebensdauer der Lampe hängt von den jeweiligen Lampeneigenschaften, den Betriebsbedingungen sowie der Installationsumgebung ab. Insbesondere die fortgesetzte Verwendung des Projektors für mehr als 10 Stunden oder ein häufiges Ein- und Ausschalten hat große Auswirkungen auf die Lebensdauer der Lampe.

Optische Komponenten

- Wenn Sie den Projektor täglich 6 Stunden verwenden, müssen die optischen Komponenten u. U. bereits innerhalb eines Jahres ausgetauscht werden.

Zubehör

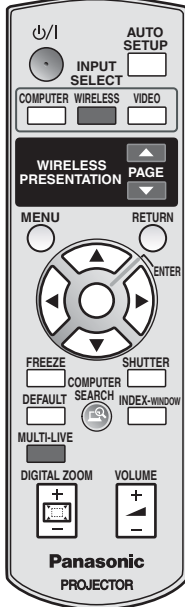
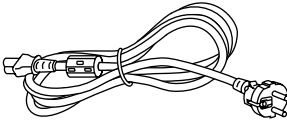
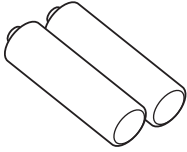
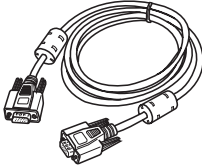
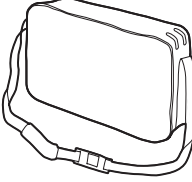
Kontrollieren Sie, ob das nachstehend aufgeführte Zubehör vollständig vorhanden ist.

<p>Fernbedienung für PT-LB51NTE N2QAYB000169 (x1) PT-LB51E N2QAYB000172 (x1)</p>  <p>Panasonic PROJECTOR</p>	<p>Netzkabel (x1) TXFSX02QHUIZ</p> 	<p>AA-Batterien für Fernbedienung (x2)</p> 	<p>RGB-Signalkabel (x1) [1,8 m (5' 10"), K1HA15DA0002 x1]</p> 
<p>*Die oben aufgeführte Abbildung stellt die Fernbedienung für den PT-LB51NTE dar.</p>	<p>Tragetasche (x1) (TPEP018)</p> 	<p>CD-ROM (x1) TQBH9009</p>  <p>(nur für den PT-LB51NTE)</p>	

Anordnung und Funktion der Bedienele-

Fernbedienung

Vorbereitung

POWER-Taste
Schaltet zwischen Standby- und Projektionsmodus um. (Seite 21)

AUTO SETUP
Die Einstellung für **DOT CLOCK, CLOCK PHASE** kann für die projizierten Bilder von **COMPUTER**-Signal automatisch eingestellt werden. (Seite 25)

Zeigt Aktuelle Einstellungen an. (Seite 29)

Steuern Sie mit durch die Menüs und aktivieren Sie einen Menüpunkt mit **ENTER**. (Seite 29)

Fängt das projizierte Bild als Standbild ein. (Seite 26)

Setzt bestimmte Einstellungen auf die werkseitig voreingestellten zurück. (Seite 27)

MULTI-LIVE Taste gibt es nur beim PT-LB51NTE. Weitere Informationen finden Sie auf der **CD-ROM**.

Dient zur Größenänderung durch digitalen Zoom. (Seite 28)

VOLUME Regelt die Lautstärke der Lautsprecher. (Seite 28)

COMPUTER WIRELESS VIDEO **EINGANGSWAHL-Tasten**
Drücken Sie zur Auswahl die gewünschte Signaltaste.
● **WIRELESS** Taste gibt es nur beim PT-LB51NTE.
● Weitere Informationen finden Sie auf der **CD-ROM**.

SEITE Tasten gibt es nur beim PT-LB51NTE.
● Weitere Informationen finden Sie auf der **CD-ROM**.

RETURN Kehrt zum vorhergehenden Menü zurück. (Seite 29)

SHUTTER Mit diesem Befehl kann das Bild kurzzeitig ausgeschaltet werden. (Seite 26)

INDEX-WINDOW Zeigt das Standbild an, während die Anzeige der folgenden Bilder fortgesetzt wird. (Seite 27)

COMPUTER SEARCH **COMPUTER-SUCHE** Taste gibt es nur beim PT-LB51NTE. Weitere Informationen finden Sie auf der **CD-ROM**.

Batteriefach

1. Drücken Sie auf die Lasche und heben Sie die Abdeckung ab.
2. Legen Sie die Batterien entsprechend der Polabbildung im Inneren ein.

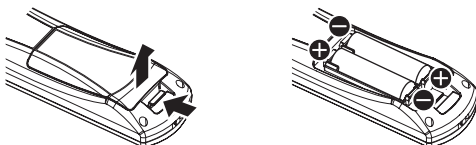

Ansicht von oben

Fernbedienungssignal-Sender (Seite 25)

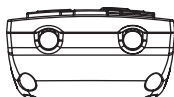

Anbringen einer Handschlaufe

Sie können eine beliebige Schlaufe an der **Fernbedienung** anbringen.

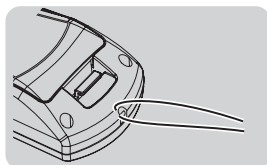

HINWEIS:

- Lassen Sie die **Fernbedienung** nicht fallen.
- Halten Sie sie von Flüssigkeiten und Feuchtigkeit fern.
- Verwenden Sie für die **Fernbedienung** bitte Mangan- oder Alkali-Batterien.
- Versuchen Sie nicht, die **Fernbedienung** baulich zu verändern oder zu demontieren. Wenden Sie sich an einen autorisierten Kundendienst, um die notwendigen Reparaturen ausführen zu lassen.
- Vermeiden Sie die unnötige Betätigung von Tasten der **Fernbedienung**, da dies die Lebensdauer der Batterien verkürzen kann.
- Siehe „Bedienung der Fernbedienung“ auf Seite 25.

Anordnung und Funktion der Bedienelemente

Projektorgehäuse

Sicht von oben und Vorderansicht

Vorbereitung

LAMP-Anzeige (Seite 21)

Luminanzsensor

(Seite 33)
Dieser Sensor erfasst die Luminanz bei aktivierter „DAYLIGHT VIEW“-Funktion. Bedecken Sie den Projektor nicht und legen Sie keinerlei Gegenstände auf dem Projektor ab, während Sie ihn verwenden.

COMPUTER-EINGANG-Anzeige
Beim Eingang eines Signals am Steckverbinder (COMPUTER1 IN oder COMPUTER 2 IN), der mit den **EINGANGSWAHL** Tasten ausgewählt wurde, leuchtet diese Anzeige auf.

TEMP-Anzeige (Seite 41)

Zoomring (Seite 24)

Bedienteil

Vorderfußanpassung

(L) Taste (Seite 17)
Diese Tasten werden zur Entriegelung der vorderen Einstellfüße verwendet. Drücken Sie diese Tasten, um den Neigungswinkel des Projektors einzustellen.

Scharfstellring (Seite 24)

Vorderfußanpassung (R) Taste (Seite 17)

Signalempfänger für die Fernbedienung (Seite 24)

Projektionsobjektiv

Sicherheitsschloss

Diese Option kann für den Anschluss eines im Handel erhältlichen Diebstahlschutz-Kabels verwendet werden (hergestellt durch Kensington). Diese Sicherheitsvorrichtung ist mit dem Microsaver Security-System von Kensington kompatibel.

Bedienteil

EINGANGSWAHL-Taste

(Seite 17)
Schaltet durch die Eingangsart.

POWER-Taste (Seite 20)

POWER-Anzeige (Seite 21)
Schaltet zwischen Standby- und Projektionsmodus um.

Navigationstasten (Seite 29)

Steuern Sie mit **▲▼◀▶** durch die Menüs und aktivieren Sie einen Menüpunkt mit **ENTER**.

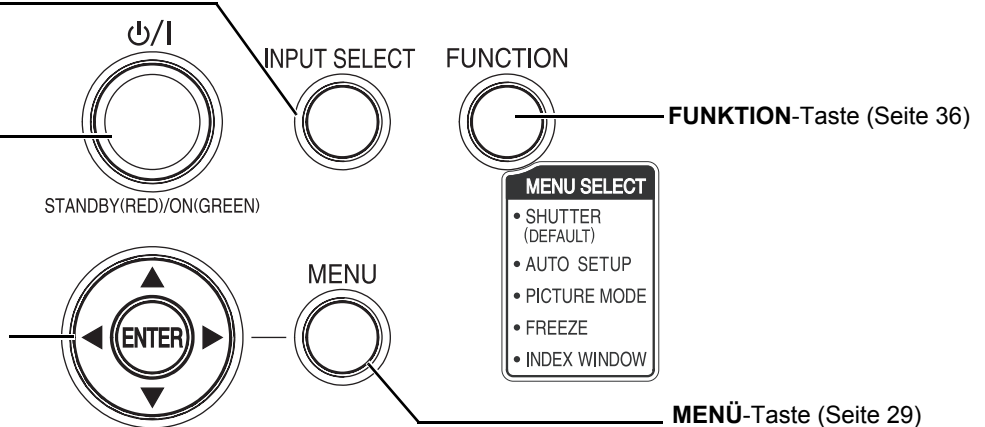

FUNKTION-Taste (Seite 36)

MENÜ-Taste (Seite 29)

Zeigt **AKTUELLE EINSTELLUNGEN** an.

HINWEIS:

- Decken Sie die Lüftungsöffnungen nicht ab und stellen Sie keine Gegenstände im Umkreis von 15 cm (6") der Öffnungen auf, da dies zu Beschädigungen und Verletzungen führen kann.

Rück- und Unteransicht

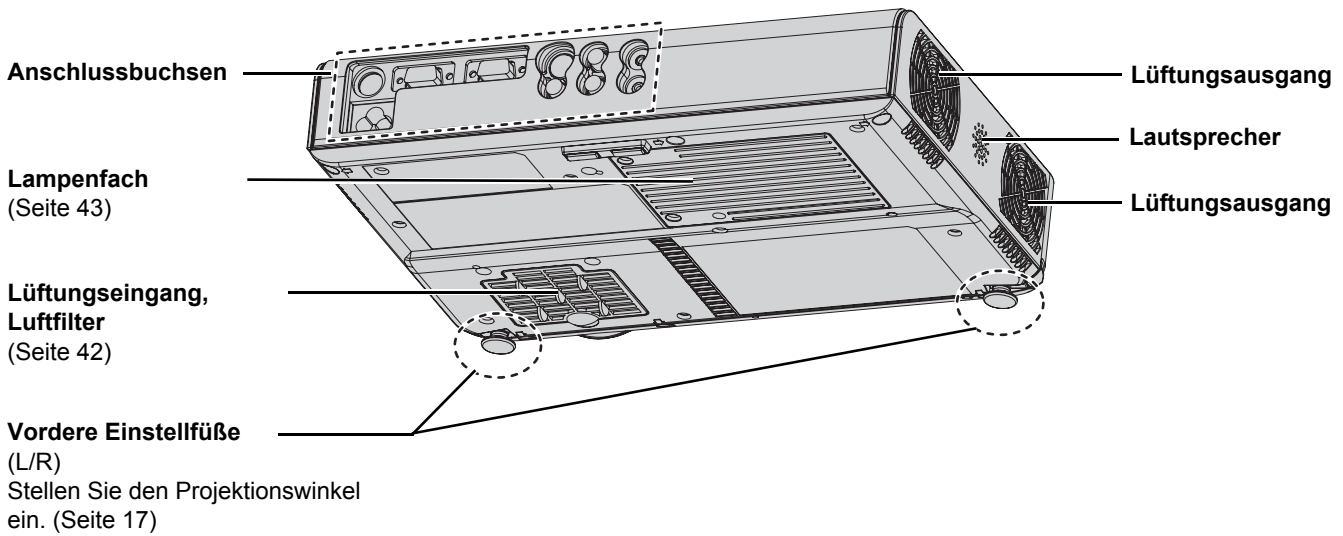

Anschlussbuchsen

COMPUTER2 IN/1 OUT

Anschluss eines RGB-Signalkabels von einem Computer. Für Eingang und Ausgang über Menü wählbar.

COMPUTER1 IN

Anschluss eines RGB-Signalkabels von einem Computer.

SERIAL

Siehe „Serieller Anschluss“ auf Seite 47.

AC IN (Stromeingang)

Versorgt den Projektor über das **Netzkabel** mit Strom. (Seite 20)

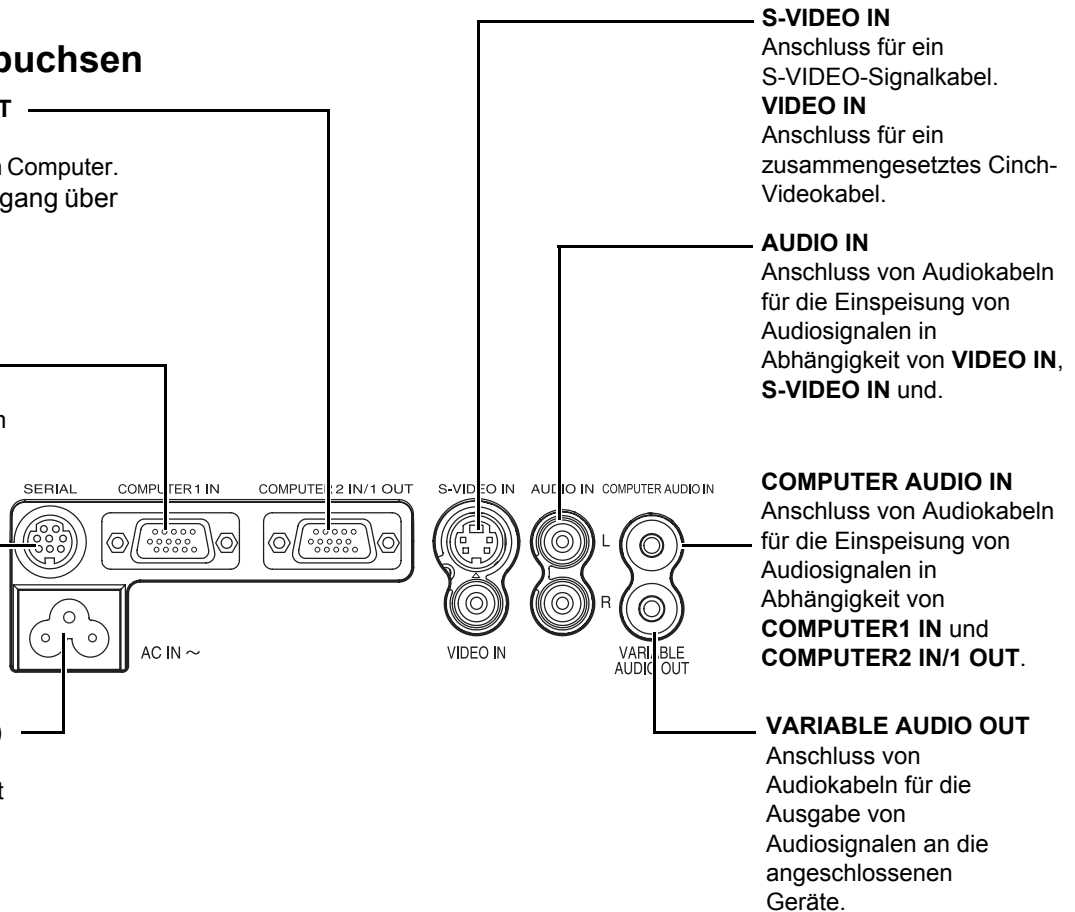

HINWEIS:

- Decken Sie die Lüftungsöffnungen nicht ab und stellen Sie keine Gegenstände im Umkreis von 15 cm (6") der Öffnungen auf, da dies zu Beschädigungen und Verletzungen führen kann.
- Wenn ein Kabel an **VARIABLE AUDIO OUT** angeschlossen wird, wird der integrierte Lautsprecher deaktiviert.

Aufstellung

Größe der Projektionsfläche und Reichweite

Sie können die Projektionsgröße mit dem 1,2x-Zoomobjektiv anpassen. Die Reichweite des Projektors wird folgendermaßen berechnet.

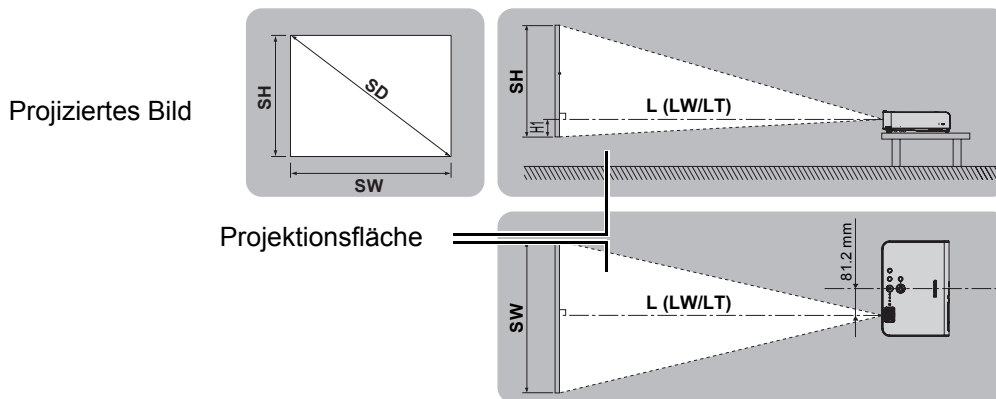

Erste Schritte

Projektionsgröße (4 : 3)			Reichweite (L)		Höhenposition (H1)
Diagonale der Projektionsfläche (SD)	Höhe der Projektionsfläche (SH)	Breite der Projektionsfläche (SW)	Mindestabstand (LW)	Höchstabstand (LT)	
33" (0,84 m)	0,50 m (1'7")	0,67 m (2'2")		1,1 m (3'7")	0,07 m (2-3/4")
40" (1,02 m)	0,61 m (2')	0,81 m (2'7")	1,2 m (3'11")	1,4 m (4'7")	0,08 m (3-1/8")
50" (1,27 m)	0,76 m (2'5")	1,02 m (3'4")	1,6 m (5'2")	1,8 m (5'10")	0,11 m (4-5/16")
60" (1,52 m)	0,91 m (2'11")	1,22 m (4')	1,9 m (6'2")	2,1 m (6'10")	0,13 m (5-3/32")
70" (1,78 m)	1,07 m (3'06")	1,42 m (4'7")	2,2 m (7'2")	2,5 m (8'2")	0,15 m (5-7/8")
80" (2,03 m)	1,22 m (4')	1,63 m (5'4")	2,5 m (8'2")	2,9 m (9'6")	0,17 m (6-11/16")
90" (2,29 m)	1,37 m (4'5")	1,83 m (6')	2,8 m (9'2")	3,3 m (10'9")	0,19 m (7-15/32")
100" (2,54 m)	1,52 m (4'11")	2,03 m (6'7")	3,1 m (10'2")	3,6 m (11'9")	0,21 m (8-1/4")
120" (3,05 m)	1,83 m (6')	2,44 m (8')	3,7 m (12'1")	4,4 m (14'5")	0,25 m (9-13/16")
150" (3,81 m)	2,29 m (7'6")	3,05 m (10')	4,6 m (15'1")	5,5 m (18)	0,32 m (12-19/32")
200" (5,08 m)	3,05 m (10')	4,06 m (13'3")	6,2 m (20'4")	7,3 m (23'11")	0,42 m (16-17/32")
250" (6,35 m)	3,81 m (12'6")	5,08 m (16'8")	7,7 m (25'3")	9,2 m (30'2")	0,53 m (20-27/32")
300" (7,62 m)	4,57 m (14'11")	6,10 m (20')	9,2 m (30'2")	11,1 m (36'5")	0,64 m (25-3/16")

* Alle oben aufgeführten Maße sind Schätzwerte und können geringfügig von den tatsächlichen Maßen abweichen.

Berechnung der Abmessungen der Projektionsfläche

Genauere Abmessungen der Projektionsfläche können Sie mit der Diagonale der Projektionsfläche berechnen. (Maßeinheit: m)

● Projektionsgröße (4:3)	
SH	= SD X 0,0152
SW	= SD X 0,0203
LW	= 0,0307 X SD - 0,031
LT	= 0,0371 X SD - 0,029

● Projektionsgröße (16:9)	
SH	= SD X 0,0125
SW	= SD X 0,0221
LW	= 0,0335 X SD - 0,0315
LT	= 0,0405 X SD - 0,0365

* Alle oben aufgeführten Ergebnisse sind Schätzwerte und können geringfügig von den tatsächlichen Maßen abweichen.

HINWEIS:

- Verwenden Sie den Projektor nicht aufrecht oder in horizontal gekippter Position, da dies zu einem Versagen des Projektors führen kann.
- Stellen Sie sicher, dass das Projektorobjektiv parallel zur Projektionsfläche ist. Sie können den Projektor vertikal um ca. 30° kippen. Ein zu hoher Neigungswinkel kann die Lebensdauer der Bauteile senken.
- Eine hohe Qualität des Projektionsbildes kann erreicht werden, wenn die Projektionsfläche an einem Ort angebracht wird, an den weder Sonnenlicht noch Raumbeleuchtung dringen. Schließen Sie Rolläden oder Vorhänge, um Licht auszuschließen.

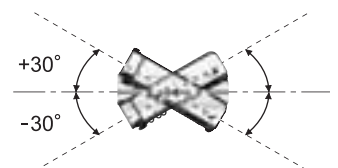

Projektionsarten

Der Projektor kann für folgende vier Projektionsarten verwendet werden. Zur Einrichtung der gewünschten Projektionsart auf dem Projektor, siehe „INSTALLATION“ auf Seite 37.

■ Aufstellung auf einem Tisch/auf dem Fußboden, Projektion von vorn

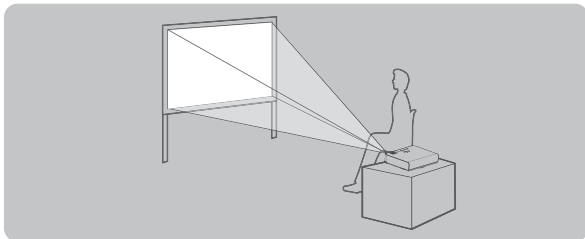

INSTALLATION: FRONT/TISCH

■ Aufstellung auf einem Tisch/auf dem Fußboden, Projektion von hinten

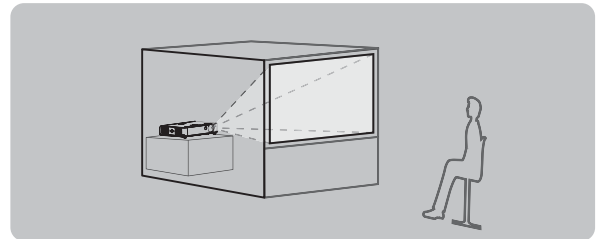

INSTALLATION: RÜCK/TISCH

■ Anbringen an der Decke, Projektion von vorn

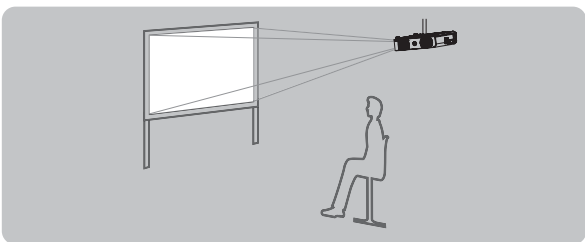

INSTALLATION: FRONT/DECKE

■ Anbringen an der Decke, Projektion von hinten

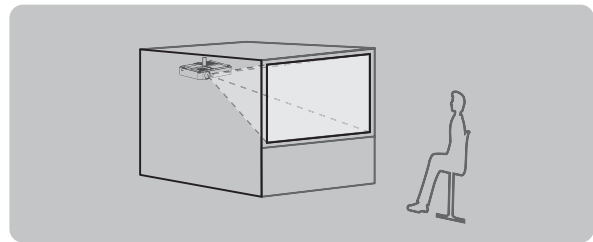

INSTALLATION: RÜCK/DECKE

HINWEIS:

- Für die Projektion von hinten ist eine durchscheinende Projektionsfläche notwendig.
- Zum Anbringen an der Decke ist die getrennt erhältliche Deckenhalterung (ET-PKB50) notwendig.

Vordere Einstellfüße und Projektionswinkel

Sie können den Projektionswinkel durch Drücken der **Vorderfußanpassung** Tasten in vertikaler Richtung einstellen. Siehe „Positionieren des Bildes“ auf Seite 24.

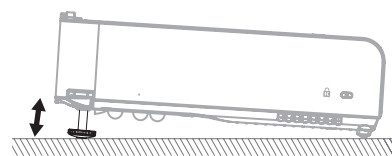
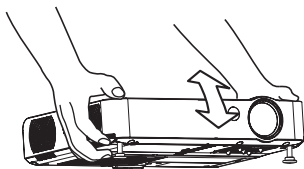

HINWEIS:

- Aus dem **Lüftungsausgang** entweicht heiße Luft. Führen Sie deshalb die Einstellung des **Vorderfußanpassung** mit der gebotenen Vorsicht durch.
- Wenn Trapezverzerrungen auftreten, siehe „TRAPEZ“ auf Seite 34.

Anschlüsse

Vor dem Anschluss an den Projektor

- Lesen und befolgen Sie die Betriebs- und Anschlussanleitung für alle Peripheriegeräte.
- Die Peripheriegeräte müssen ausgeschaltet werden.
- Verwenden Sie Kabel, die zu dem entsprechenden Peripheriegerät passen.
- Wenn das Eingangssignal gestört ist, kann die Qualität des projizierten Bildes leiden, und die Zeitkorrektur wird aktiviert.
- Überprüfen Sie die Art des Videosignals. Siehe „Verzeichnis kompatibler Signale“ auf Seite 46.
- Für die einzelnen **COMPUTER AUDIO IN**- und **AUDIO IN L-R**-Steckverbinder ist nur ein Audiosystem-Schaltkreis verfügbar; wenn Sie also die Audio-Eingangsquelle umschalten, müssen Sie die entsprechenden Stecker abtrennen bzw. anschließen.
- Falls während der Verwendung von „**DIGITAL ZOOM**“ oder „**DOPPELBILD**“ die Signalkabel abgetrennt oder die Stromversorgung des Computers oder Videodecks ausgeschaltet wird, werden die genannten Funktionen deaktiviert.

Siehe „Vergrößerung eines Bildbereichs“ auf Seite 28.

Siehe „Projektion eines Bildes im DOPPELBILD-Modus“ auf Seite 27.

Anschluss an Computer

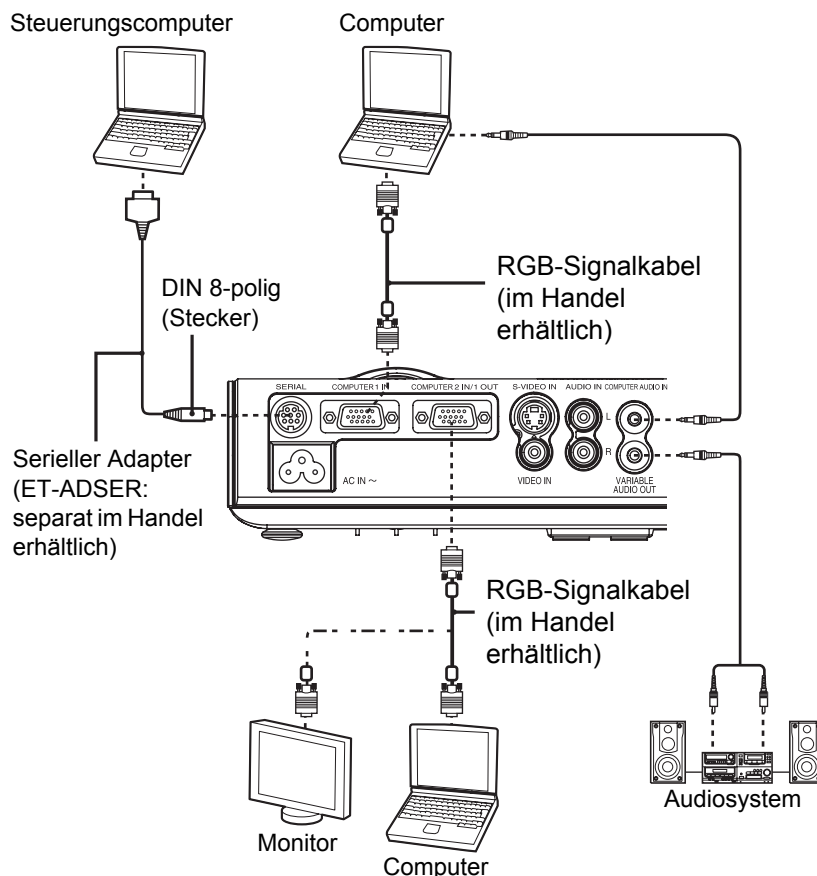

HINWEIS:

- Schließen Sie keine Eingangssignale an, wenn die Option **COMPUTER2 AUSWAHL** im Menü **OPTIONEN** auf **AUSGANG** gestellt wurde.
- Sehen Sie sich hinsichtlich weiterer Einzelheiten über das zur Steuerung des Projektors über einen Computer zu verwendende Wireless-Netzwerk den Inhalt der im Lieferumfang enthaltenen CD-ROM an. (nur für den PT-LB51NTE)

Anschluss an AV-Geräte

Anschluss an VIDEO IN/S-VIDEO IN

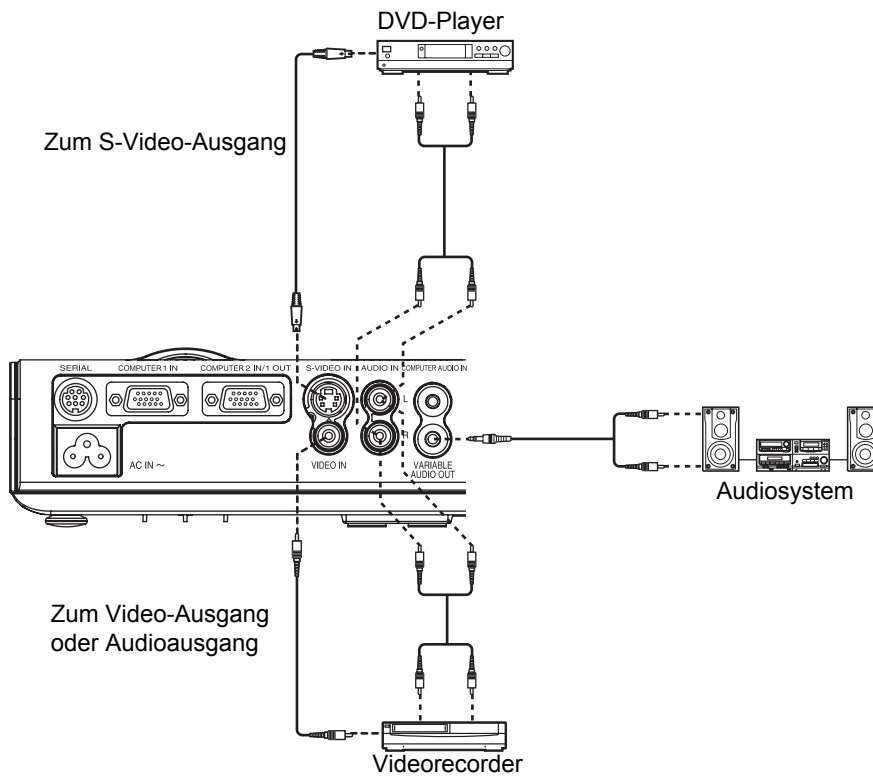

Erste Schritte

Anschluss an COMPONENT IN

D-Sub-15-poliges (Stecker) - BNCx5 (Stecker)-Adapterkabel
 Rot (an den PR-Signal-Steckverbinder anschließen)
 Blau (an den PB-Signal-Steckverbinder anschließen)
 Grün (an den Y-Signal-Steckverbinder anschließen)

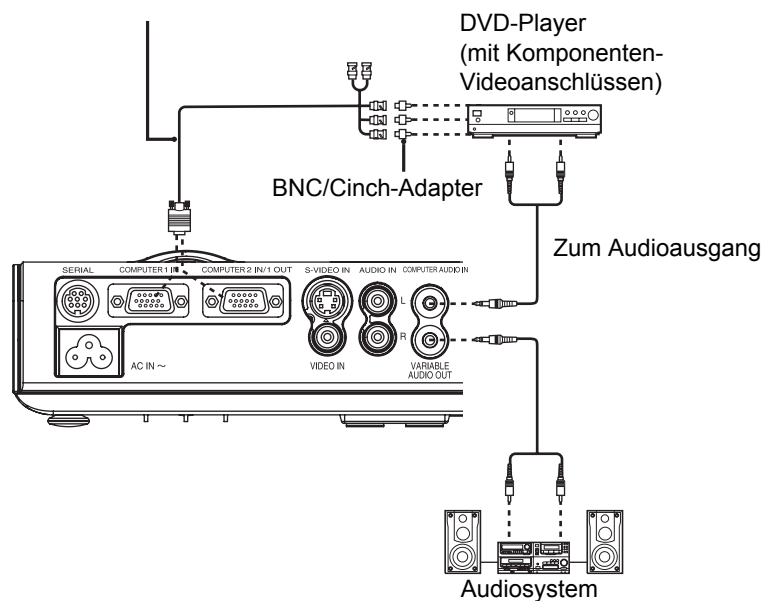

HINWEIS:

- Verwenden Sie zum Anschluss von BNC-Kabeln einen im Handel erhältlichen BNC-Cinch-Adapter.

Ein- und Ausschalten des Projektors

Netzkabel

Anschluss

1. Stellen Sie sicher, dass die Form des Netzsteckers und des **AC IN (Stromeingang)**-Anschlusses auf der Rückseite des Projektors übereinstimmen. Stecken Sie dann den Stecker vollständig ein.
2. Schließen Sie das **Netzkabel** an eine Steckdose an.

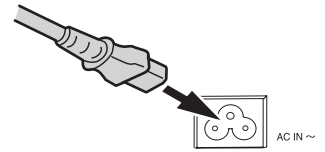

Trennen des Anschlusses

1. Stellen Sie sicher, dass die **POWER**-Anzeige der **POWER**-Taste rot leuchtet, und trennen Sie anschließend das **Netzkabel** von der Wandsteckdose ab.
2. Ziehen Sie dann das **Netzkabel** vom **AC IN (Stromeingang)** -Anschluss auf der Rückseite des Projektors ab. Ziehen Sie dabei am Stecker, nicht am Kabel.

Direkte Ausschaltfunktion

Sie können das **Netzkabel** während der Projektion oder sofort danach abtrennen und den Projektor transportieren. Das Kühlgebläse wird durch die interne Stromversorgung weiter betrieben und sorgt für die Kühlung der Lampe.

- Bei Verwendung dieser Funktion dauert es u. U. etwas länger, bis sich die Lampe wieder einschaltet, als bei angeschlossenem **Netzkabel**.
- Verstauen Sie den Projektor nicht in der Tragetasche, während die **POWER**-Taste des Projektors noch leuchtet.

Direkte Einschaltfunktion

Bei Aktivierung von **STROM DIREKT AN** können Sie erst nach Anschluss des **Netzkabels** starten. Siehe „STROM DIREKT AN“ auf Seite 37.

HINWEIS:

- Verwenden Sie ausschließlich das im Lieferumfang enthaltene **Netzkabel**.
- Stellen Sie sicher, dass alle Eingabegeräte angeschlossen und ausgeschaltet sind, bevor Sie das **Netzkabel** anschließen.
- Gehen Sie vorsichtig vor, da sonst der Projektor und/oder das **Netzkabel** beschädigt werden können.
- Verschmutzungen und Staubschichten in der Umgebung von Steckern können zu Feuer oder elektrischen Gefahren führen.
- Schalten Sie den Projektor aus, wenn er nicht verwendet wird.

BETRIEBSSTATUS-Anzeige

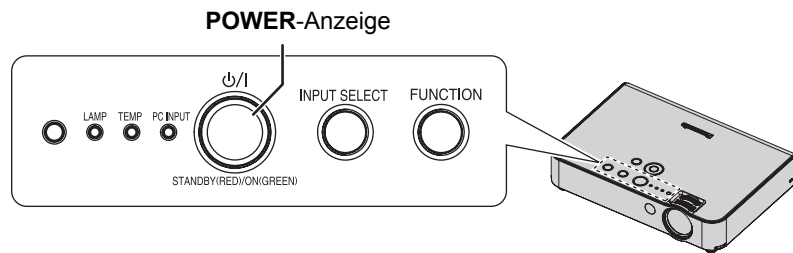

Betriebsstatus		Status
ROT	Leuchtet	Der Projektor befindet sich im Standby-Betrieb. Wenn die Anzeige LAMP oder TEMP blinkt, wird die Anzeige POWER nicht angeschaltet.
GRÜN	Blinkt	Der POWER -Schalter ist eingeschaltet und der Projektor bereitet sich auf die Projektion vor.
	Leuchtet	Der Projektor ist projektionsbereit.
ORANGE	Leuchtet	Der POWER -Schalter ist ausgeschaltet und der Projektor kühlt die Lampe.
	Blinkt	Der POWER -Schalter wird nach dem Kühlen der Lampe wieder angeschaltet und der Projektor geht in den Projektionsmodus über. Dieser Vorgang kann einige Zeit in Anspruch nehmen.

HINWEIS:

- Wenn der Projektor wieder eingeschaltet wird, während der von der internen Stromversorgung betriebene interne Lüfter noch in Betrieb ist, kann es einige Zeit dauern, bis die Projektion wieder aufgenommen wird.
- Der Stromverbrauch im Bereitschaftsmodus beträgt 4 W.

Ein- und Ausschalten des Projektors

Einschalten des Projektors

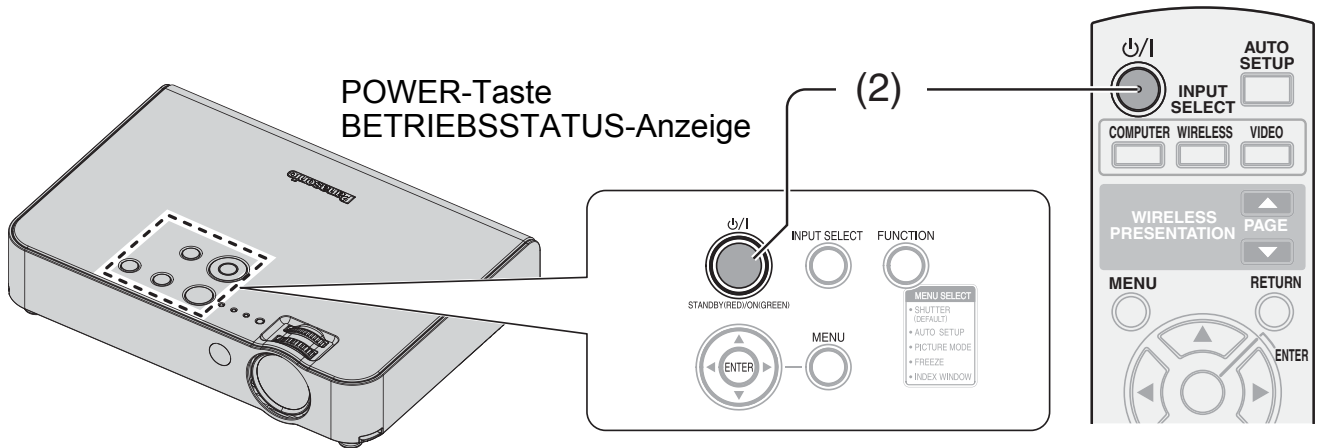

1. Stecken Sie das **Netzkabel** in den Projektor ein.
 - Die **POWER**-Anzeige leuchtet **ROT**.
2. Drücken Sie die Taste **POWER**.
 - Die **POWER** Anzeige leuchtet auf, nachdem sie mehrmals in **GRÜN** geblinkt hat.
 - Das **EINSCHALT LOGO** wird auf der Projektionsfläche angezeigt. Siehe „EINSCHALT LOGO“ auf Seite 36.

HINWEIS:

- Während des Hochfahrens ist manchmal ein Klappern oder Klirren zu hören. Dies ist normal und beeinflusst die Leistung des Projektors nicht.
- Wenn Sie das **Netzkabel** während des Projektionsmodus abtrennen, wird die Projektion bei Anschluss des **Netzkabels** gestartet.
Siehe „STROM DIREKT AN“ auf Seite 37.

Ausschalten des Projektors

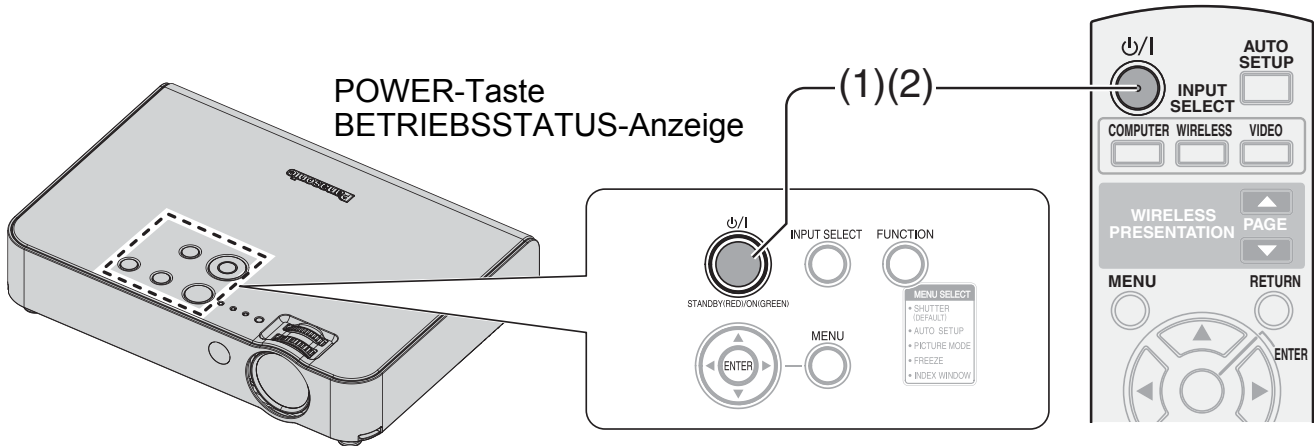

1. Drücken Sie die Taste **POWER**.
 - Ein Bestätigungsdialo wird angezeigt. Dieser wird ausgeblendet und die Projektion wird nach 10 Sekunden ohne Bedienung fortgesetzt.
 - Drücken Sie eine beliebige Taste (außer der **POWER**-Taste) um mit der Projektion fortzufahren.
2. Drücken Sie die Taste **POWER**.
 - Die Netzanzeige leuchtet **ORANGE**, während die Lampe gekühlt wird, und leuchtet anschließend **ROT**.
3. Sobald die **POWER**-Anzeige Rot leuchtet, trennen Sie bitte das **Netzkabel** vom Projektor ab.
 - Wenn Sie es eilig haben, können Sie auch die Direkte Ausschaltfunktion verwenden, während Sie das **Netzkabel** vom Projektor abtrennen. (Seite 20)

HINWEIS:

- Drücken Sie die Taste **POWER** zwei Mal oder halten Sie sie länger gedrückt, um das Gerät auszuschalten.
- Anstatt diesem Verfahren zu folgen können Sie auch das **Netzkabel** abtrennen. Siehe „STROM DIREKT AN“ auf Seite 37.
- Sie können den Projektor durch Drücken der **POWER**-Taste für mindestens 0,5 Sekunden ausschalten.

Projektion eines Bildes

Wahl des Eingangssignals

1. Schalten Sie die angeschlossenen Geräte ein.
 - Drücken Sie die Wiedergabetaste des entsprechenden Gerätes.
2. Drücken Sie bei Bedarf die **EINGANGSWAHL**-Tasten, um die gewünschte Eingangsart auszuwählen. Siehe „Umschalten des Eingangssignals“ auf Seite 26.
 - Das Bild wird auf die Projektionsfläche projiziert.

HINWEIS:

- **SIGNALSUCHE** ist standardmäßig auf **EIN** gestellt, das Signal der angeschlossenen Geräte wird automatisch erkannt. Siehe „SIGNALSUCHE“ auf Seite 37.
- Falls kein Signal erfasst wird, wird der Bildschirm mit den Anweisungen zum Anschluss des Computer angezeigt (wenn „EINGABEFÜHRUNG“ im „OPTIONEN“-Menü auf „AUSFÜHRLICH“ gestellt wurde. Siehe „EINGABEFÜHRUNG“ auf Seite 36.)
- Drücken Sie die EINGANGSWAHL-Taste, um die Eingangssignalsuche abzuschließen.

Positionieren des Bildes

Folgen Sie dem unten aufgeführten Verfahren, wenn Sie den Projektor das erste Mal einrichten oder wenn Sie die Positionierung des Projektors nach der ersten Einrichtung ändern.

1. Einstellung des Winkels
 - Stellen Sie den Projektor so auf, dass er vertikal zum Bildschirm positioniert ist.

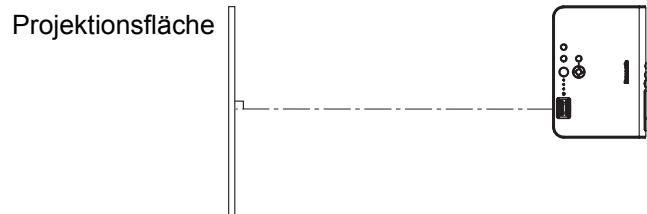

- Stellen Sie während des Drückens der **Vorderfußanpassung** Taste den Vorwärts-/Rückwärtsneigungswinkel des Projektors ein. Führen Sie die Einstellung so durch, dass sich das Bild in der Mitte des Bildschirm befindet.
- Siehe „Vordere Einstellfüße und Projektionswinkel“ auf Seite 17..

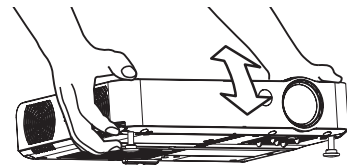

2. Drücken Sie die **AUTOMATIK**-Taste (bei der Eingabe von RGB-Signalen).
 - Einstellungen wie beispielsweise die Position des Bildes werden automatisch korrigiert. Siehe „Automatische Einrichtung der Bildposition“ auf Seite 25.

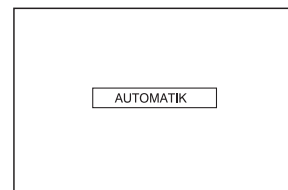

3. Einstellung des Größe
 - Drehen Sie am **Zoom-Ring**, um die Größe des projizierten Bildes einzustellen.
4. Einstellung des Fokus
 - Drehen Sie am **Fokusring**, um das projizierte Bilde scharf zu stellen.

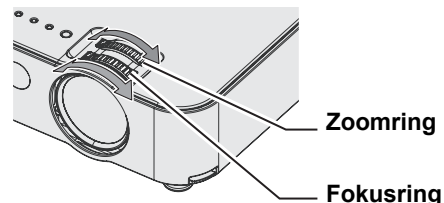

HINWEIS:

- Aus dem **Lüftungsausgang** entweicht heiße Luft. Führen Sie deshalb die Einstellung der **Vorderfußanpassung** mit der gebotenen Vorsicht durch.
- Wenn Trapezverzerrungen auftreten, siehe „TRAPEZ“ auf Seite 34.
- Bei der Einstellung des Fokus müssen Sie u. U. das Bildformat durch erneutes Verschieben der **Zoomrings** einstellen.

Bedienung der Fernbedienung

Reichweite

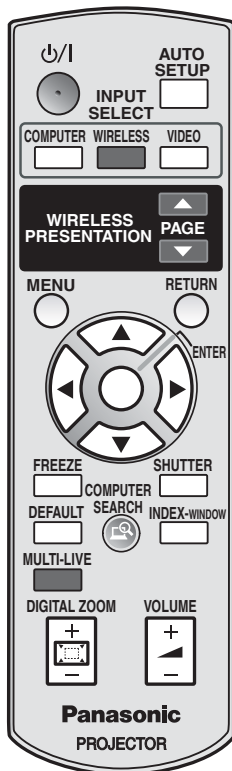

Sie können den Projektor innerhalb einer Reichweite von 15 m (49'2") mit der **Fernbedienung** bedienen.

● Richtung Projektor

Der **Sender der Fernbedienung** muss zum **Signalempfänger für die Fernbedienung** an der Vorderseite des Projektors zeigen. Betätigen Sie zur Bedienung des Projektors die entsprechenden Tasten.

● Richtung Projektionsfläche

Der **Sender der Fernbedienung** kann auch auf die Projektionsfläche zeigen. Betätigen Sie zur Bedienung des Projektors die entsprechenden Tasten. Das Signal wird von der Projektionsfläche reflektiert. Die Reichweite der Fernbedienung ist hierbei vom Material der Projektionsfläche abhängig. Diese Funktion steht bei einem lichtdurchlässigen Bildschirm u. U. nicht zur Verfügung.

HINWEIS:

- Schirmen Sie den Signalempfänger gegen starke Lichtquellen ab. Bei starken Lichtquellen wie z. B. Leuchtstofflampen kann die **Fernbedienung** eventuell Funktionsstörungen aufweisen.
- Wenn zwischen der **Fernbedienung** und dem **Signalempfänger für die Fernbedienung** Hindernisse vorhanden sind, funktioniert die **Fernbedienung** unter Umständen nicht ordnungsgemäß.

Automatische Einrichtung der Bildposition



Die Einstellung für **DOT CLOCK** und **CLOCK PHASE** kann für das projizierte **COMPUTER-Signalsbild** automatisch eingestellt werden.

HINWEIS:

- **SIGNALSUCHE** wird nur eingestellt, wenn **SIGNALSUCHE** auf **EIN** gesetzt wurde.
- Wenn die Dot-Clock-Frequenz bei 100 MHz oder mehr liegt, funktioniert die **AUTOMATIK** nicht.
- Wenn das projizierte Bild zu dunkel ist oder die Ränder unscharf sind, hält die **AUTOMATIK** unter Umständen an, bevor die Einstellung abgeschlossen wurde. Projizieren Sie in diesem Fall ein schärferes oder helleres Bild und drücken Sie die **AUTOMATIK**-Taste erneut.
- Bei Einstellung der FUNKTIONSTASTEN MENÜ auf „AUTOMATIK“ (siehe „FUNKTIONSTASTEN MENÜ“ auf Seite 36) kann der AUTOMATIK-Einrichtungsbetrieb auch durch Drücken der **FUNKTION**-Taste vorne am Projektor durchgeführt werden.

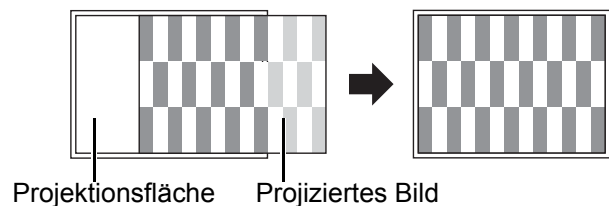

Umschalten des Eingangssignals

COMPUTER



WIRELESS



VIDEO



Sie können das Eingangssignal von Hand umschalten, indem Sie Tasten **COMPUTER**, **WIRELESS** (nur für den PT-LB51NTE) und **VIDEO** drücken. Drücken Sie die entsprechende Taste mehrmals, oder drücken Sie ◀ ▶, um folgendermaßen durch die Eingänge zu schalten. Das

tatsächlich projizierte Bild wird einige Momente später geändert.

Drücken der COMPUTER-Taste



HINWEIS:

- Wenn **COMPUTER2 AUSWAHL** auf **COMPUTER2 IN** gestellt wurde, können Sie zwischen **COMPUTER1** und **COMPUTER2** umschalten.

Drücken der WIRELESS-Taste

- Die **WIRELESS** Taste gibt es nur beim PT-LB51NTE.
- Weitere Informationen finden Sie auf der **CD-ROM**.

HINWEIS:

- Siehe „Verzeichnis kompatibler Signale“ auf Seite 46.
- Siehe „Anschlüsse“ auf Seite 18.

Drücken der VIDEO-Taste



Drücken der EINGANGSWAHL-Taste am Projektor

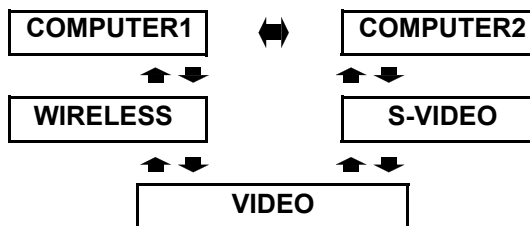

- **WIRELESS** gibt es nur beim PT-LB51NTE.

Standbild

FREEZE



Während der Projektion eines Bildes können Sie das Bild mit der Taste **STANDBILD** erfassen und auf der Projektionsfläche als Standbild anzeigen. Drücken Sie die Taste noch einmal, um diesen Modus wieder zu verlassen. Wenn das Standbild aktiviert wurde, wird der Ton angehalten.

verlassen. Wenn das Standbild aktiviert wurde, wird der Ton angehalten.

HINWEIS:

- Drücken Sie die **STANDBILD**-Taste, um mit der Projektion fortzufahren.
- Bei Einstellung der **FUNKTIONSTASTEN MENÜ** auf „STANDBILD“ (siehe „FUNKTIONSTASTEN MENÜ“ auf Seite 36.) kann der **STANDBILD**-Betrieb auch durch Drücken der **FUNKTION**-Taste vorne am Projektor durchgeführt werden.

Projektion vorübergehend anhalten

SHUTTER



Die „SHUTTER“-Funktion kann zum kurzfristigen Ausschalten des Bildes und Tons des Projektors verwendet werden, wenn der Projektor über einen kürzeren Zeitraum nicht verwendet werden soll, wie beispielsweise während Meeting-Pausen oder wenn Vorbereitungen getroffen werden. Im „SHUTTER“-Modus verbraucht der Projektor weniger Strom als im normalen Projektionsmodus.

HINWEIS:

- Die normale Projektion wird durch Drücken einer beliebigen Taste wieder aufgenommen.
- Dieser Betrieb kann auch durch Verwendung des **SHUTTER**-Befehls unter **Aktuelle Einstellungen** durchgeführt werden. Siehe „SHUTTER“ auf Seite 38.
- Bei Einstellung der **FUNKTIONSTASTEN MENÜ** auf „SHUTTER“ (siehe „FUNKTIONSTASTEN MENÜ“ auf Seite 36.) kann der **SHUTTER**-Betrieb auch durch Drücken der **FUNKTION**-Taste vorne am Projektor durchgeführt werden.

Wiederherstellung der werkseitig festgelegten Standardeinstellungen

DEFAULT

Sie können die meisten benutzerdefinierten Einstellungen auf die fabrikseitig festgelegten Einstellungen zurücksetzen, indem Sie die Taste **STANDARD** auf der **Fernbedienung** drücken. Gehen Sie in das entsprechende Untermenü oder zum entsprechenden Menüpunkt und drücken Sie die **STANDARD**-Taste erneut.

- Siehe „Hauptmenü und Untermenüs“ auf Seite 30.

HINWEIS:

- Bestimmte Menüpunkte können nicht mit der **STANDARD**-Taste zurückgesetzt werden. Passen Sie diese Menüpunkte von Hand an.

Projektion eines Bildes im DOPPELBILD-Modus

INDEX-WINDOW

Sie können ein Bild in zwei Fenstern als **DOPPELBILD** anzeigen lassen: Ein Bild ist ein **Standbild**, das im Speicher abgelegt und auf der linken Bildhälfte angezeigt wird, die Anzeige der folgenden Bilder wird auf der rechten Seite fortgesetzt.

Um den Modus **DOPPELBILD** zu verlassen, drücken Sie die **ZURÜCK**-Taste.

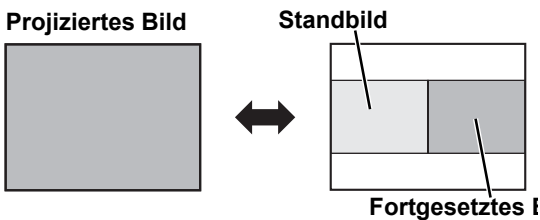

Umschalten der Position

In der Standardeinstellung werden das **Standbild** auf der linken und das nachfolgende Bild auf der rechten Seite angezeigt. Drücken Sie **◀ ▶**, um die Position umzuschalten.

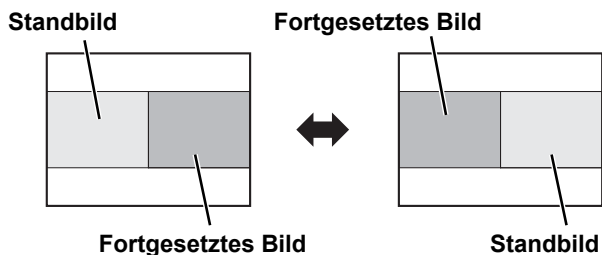

Änderung der Bildgröße

Drücken Sie **▲ ▼**, um zwischen den 3 Bildgrößen umzuschalten.

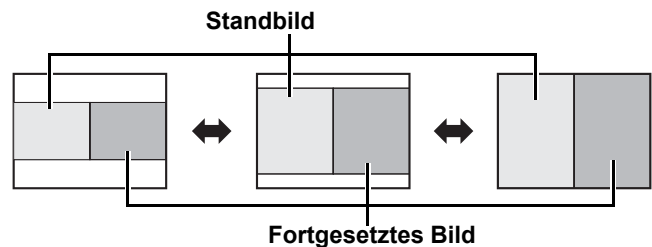

Neues Standbild

Drücken Sie im Modus **DOPPELBILD** die Taste **ENTER**, um ein neues **Standbild** aufzunehmen. Das **Standbild**fenster wird kurz danach aktualisiert.

HINWEIS:

- Wenn Sie die Fenstergröße ändern, ändert sich das Bildformat und das Bild wird vertikal gestreckt.
- Dieser Betrieb kann auch durch Verwendung des **DOPPELBILD**-Befehls unter **Aktuelle Einstellungen** durchgeführt werden. Siehe „DOPPELBILD“ auf Seite 38.
- Bei Einstellung der **FUNKTIONSTASTE** auf „DOPPELBILDFENSTER“ (siehe „FUNKTIONSTASTEN MENÜ“ auf Seite 36.) kann der **DOPPELBILD** Betrieb auch durch Drücken der **FUNKTION** Taste vorne am Projektor durchgeführt werden.

Vergrößerung eines Bildbereichs

DIGITAL ZOOM



Sie können einen Bereich des projizierten Bildes zur Hervorhebung um das Ein- bis Zweifache vergrößern.

● Verschieben des Vergrößerungsbereichs

Mit ▲ ▼ ◀ ▶ können Sie den Vergrößerungsbereich verschieben.

● Vergrößern des Bildes

1. Drücken Sie die Taste **DIGITAL ZOOM +/-** einmal.
 - Der Vergrößerungsbereich wird auf das 1,5-fache vergrößert.

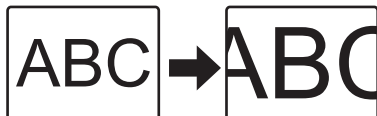

2. Stellen Sie die Bildgröße mit der **DIGITAL ZOOM +/-** Taste ein.
 - Die Bildgröße wird in 0,1-Schritten geändert.

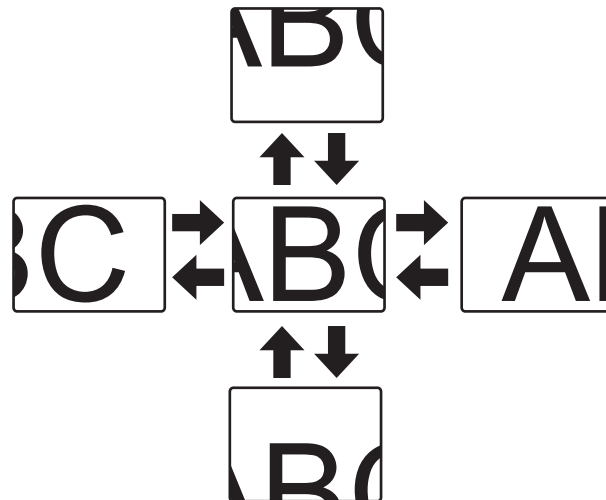

HINWEIS:

- Wenn das **COMPUTER**-Signal projiziert wird, wird der Vergrößerungsbereich von 1× auf 3× geändert. Wenn die Option **BILDSPERRE** im Menü **POSITION** auf **EIN** gestellt wurde, ändert sich die Vergrößerung von 1× auf 2×. Siehe „BILDSPERRE“ auf Seite 35.
- Wenn das Eingangssignal geändert wird, während der Modus **DIGITAL ZOOM** aktiviert wurde, wird der Modus **DIGITAL ZOOM** aufgehoben.

Einstellung der Lautstärke der Lautsprecher

VOLUME



Sie können die Lautstärke der integrierten Lautsprecher und der Ausgabe einstellen. Die Lautstärke können Sie mit +/- regeln.

HINWEIS:

- Der Stromverbrauch kann gesenkt werden, wenn die Lautstärke gesenkt wird.
- Dieser Betrieb kann auch durch Verwendung des **LAUTSTÄRKE**-Befehls unter **Aktuelle Einstellungen** durchgeführt werden. Siehe „LAUTSTÄRKE“ auf Seite 38.

Menünavigation

Über die verschiedenen Menüs dieses Projektors können Sie auf die Funktionen zugreifen, die keine eigene Taste auf der **Fernbedienung** haben. Die Menüoptionen wurden strukturiert und kategorisiert. Sie können mit den Tasten ▲ ▼ ► ◀ durch das Menü navigieren.

Navigation durch das MENÜ

Anzeige der aktuellen Einstellungen

MENU Betätigen Sie die **MENÜ**-Taste, um **Aktuelle Einstellungen** und die Bedienhinweise anzuzeigen.

- Die Abbildungen der Bildschirmmenüs in dieser Bedienungsanleitung gelten für den PT-LB51NTE.

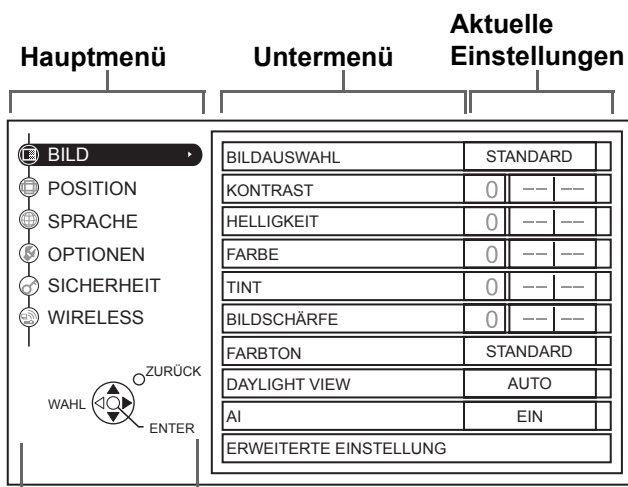

Bedienhinweise

Zeigt die zur Einstellung notwendigen Tasten an.

Balkeneinstellungen

Das Dreieck unter dem Balken zeigt die werkseitigen Einstellungen, das Viereck zeigt die aktuelle Einstellung an.

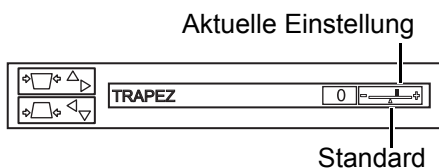

Rückkehr zum vorhergehenden Menü

RETURN Drücken Sie **MENÜ** oder **ZURÜCK**, um in das vorhergehende Menü zurückzukehren. Drücken Sie die Taste mehrmals, um den Menümodus zu verlassen und die Projektion wiederaufzunehmen.

Bedienung

- Mit den Tasten ▲ ▼ können Sie zum gewünschten Menü **Aktuelle Einstellungen** blättern. Drücken Sie die Taste **ENTER**, um dieses auszuwählen.
 - Der ausgewählte Menüpunkt wird orange unterlegt, das entsprechende **Untermenü** wird rechts angezeigt.
 - Siehe „Hauptmenü und Untermenüs“ auf Seite 30.

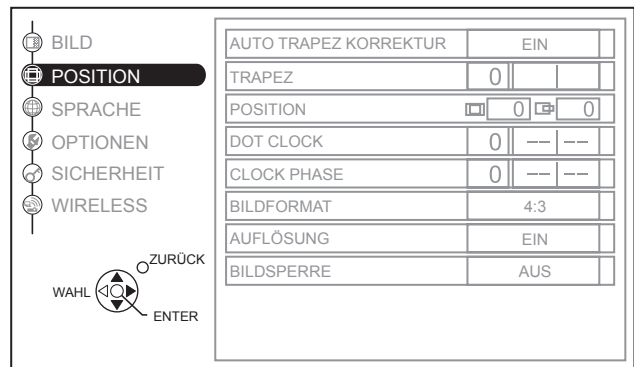

- Blättern Sie mit den Tasten ▲ ▼ zum entsprechenden **Untermenü**-Punkt und drücken Sie ◀ ► oder **ENTER**, um die Option einzustellen.
 - Der ausgewählte Menüpunkt wird aufgerufen, die anderen Menüpunkte werden nicht mehr auf dem Bildschirm angezeigt. Der aufgerufene Menüpunkt wird nach fünf Sekunden ausgeblendet, und das Menü wird wieder angezeigt.
 - Wenn es eine weitere Unterebene gibt, wird diese angezeigt.

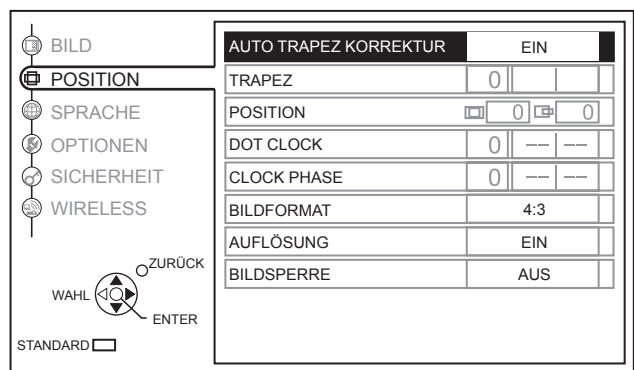

- Mit ◀ ► können Sie den ausgewählten Menüpunkt anpassen oder einstellen.
 - Bei Optionen mit Balken werden die aktuellen Einstellungen links neben dem Balken angezeigt.
 - Mit den Tasten ◀ ► können Sie durch die Optionen des Menüpunktes blättern.

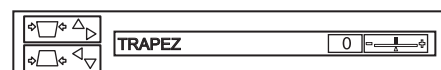

- Drücken Sie **MENÜ** oder **ZURÜCK**, um in das vorhergehende Menü zurückzukehren.

HINWEIS:

- Siehe „Wiederherstellung der werkseitig festgelegten Standardeinstellungen“ auf Seite 27, um einzelne Menüpunkte zurückzusetzen.



Menünavigation

Hauptmenü und Untermenüs

Das Menü **Aktuelle Einstellungen** verfügt über sechs Optionen. Wählen Sie das gewünschte Menüelement aus und drücken Sie **ENTER**, um das **Untermenü** anzuzeigen.

HINWEIS:

- Einige Standardeinstellungen unterscheiden sich je nach gewähltem Eingangssignal.
- Die **Untermenü**-Elemente hängen vom ausgewählten Eingangssignal ab.
- Einige Einstellungen können ohne eingehende Signale vorgenommen werden.

Hauptmenü	Untermenü	Optionen (Die Standardeinstellung ist unterstrichen)		Seite	
BILD 	BILDAUSWAHL	NATUR <u>STANDARD</u>	DYNAMIK TAFEL	Seite 32	
	KONTRAST	• Standard: 0		Seite 32	
	HELLIGKEIT	• Standard: 0		Seite 32	
	FARBE *1	• Standard: 0		Seite 32	
	TINT *1	• Standard: 0		Seite 32	
	BILDSCHÄRFE	• Standard: 0		Seite 32	
	FARBTON	NIEDRIG HOCH	<u>STANDARD</u>		Seite 32
	DAYLIGHT VIEW	<u>AUTO</u>	AUS		Seite 33
	AI	<u>EIN</u>	AUS		Seite 33
	ERWEITERTE EINSTELLUNG *2	WEISSABGLEICH (nur RGB-Signale) • Standard: 0	WEISSABGLEICH ROT		Seite 33
WEISSABGLEICH GRÜN WEISSABGLEICH BLAU					
TV-SYSTEM (nur S-VIDEO/ VIDEO-Signale)		<u>AUTO</u>	NTSC NTSC 4.43	PAL PAL-M SECAM	
STAND MODUS (S-VIDEO/VIDEO)		<u>AUS</u> EIN			
	RAUSCHUNTERDRÜCKUNG (S-VIDEO/VIDEO)	EIN AUS			
POSITION 	AUTO. TRAPEZ KORREKTUR	AUS	<u>EIN</u>	Seite 34	
	TRAPEZ	• Standard: 0		Seite 34	
	POSITION *3	H	• Standard: 0		Seite 34
		V	• Standard: 0		
	DOT CLOCK *4	• Standard: 0		Seite 34	
	CLOCK PHASE *4	• Standard: 0		Seite 34	
	BILDFORMAT *3	<u>4:3</u> 16:9	S4:3 AUTO		Seite 34
	AUFLÖSUNG	AUS	<u>EIN</u>		Seite 35
BILDSPERRE *4	<u>AUS</u>	EIN		Seite 35	
SPRACHE 	<div style="display: flex; justify-content: space-around; align-items: center;"> <div style="border: 1px solid black; padding: 5px; text-align: center;"> 1/2 DEUTSCH FRANÇAIS ESPAÑOL ITALIANO PORTUGUÉS SVENSKA NORSK DANSK ▼ </div> <div style="font-size: 2em;">◀ ▶</div> <div style="border: 1px solid black; padding: 5px; text-align: center;"> ▲ 2/2 POLSKI ČEŠTINA MAGYAR РУССКИЙ 日本語 ENGLISH 中文 日本語 </div> </div>			Seite 35	

*1. Nur S-VIDEO/VIDEO/KOMPONENTE-Signale
 *2. Nur S-VIDEO/VIDEO/COMPUTER-Signale
 *3. Nur S-VIDEO/VIDEO/COMPUTER/KOMPONENTE-Signale
 *4. Nur COMPUTER/KOMPONENTE-Signale



Hauptmenü	Untermenü	Optionen (Die Standardeinstellung ist unterstrichen)		Seite	
	EINGABEFÜHRUNG	<u>AUSFÜHRLICH</u>	EINFACH	Seite 36	
		AUS			
	EINSCHALT LOGO	<u>EIN</u>	AUS	Seite 36	
	FUNKTIONSTASTEN MENÜ	<u>SHUTTER</u>	AUTOMATIK	Seite 36	
		BILDAUSWAHL INDEX-WINDOW	STANDBILD		
	COMPUTER2 AUSWAHL	EINGABE	AUSGANG	Seite 36	
	LAMPENLEISTUNG	<u>STANDARD</u>	ÖKO-MODUS	Seite 36	
	LAMPEN BETRIEBSZEIT			Seite 37	
	ZEITSCHALTUHR (AUS)	<u>INAKTIV</u>	35 MIN.	60 MIN.	Seite 37
		15 MIN.	40 MIN.		
		20 MIN.	45 MIN.		
		25 MIN.	50 MIN.		
		30 MIN.	55 MIN.		
	STROM DIREKT AN	<u>AUS</u>	EIN	Seite 37	
	BEDIENTEIL	<u>ENTSPERREN</u>	SPERREN	Seite 37	
AUTOMATIK	<u>AUTO</u>	TASTE	Seite 37		
SIGNALSUCHE	EIN	AUS	Seite 37		
INSTALLATION	<u>FRONT/TISCH</u>	RÜCK/TISCH	Seite 37		
	FRONT/DECKE	RÜCK/DECKE			
HOCHLAND	<u>AUS</u>	EIN	Seite 38		
RGB/YPbPr	<u>AUTO</u>	RGB	Seite 38		
	YPbPr				
LAUTSTÄRKE	• Standard: 20		Seite 38		
ERWEITERTE EINSTELLUNG	DOPPELBILD			Seite 38	
	SHUTTER				
	OSD ANORDNUNG	TYP1	TYP2		
		TYP3			
	SXGA ART	SXGA	SXGA+		
	XGA ART	XGA	WXGA		
	TAFEL	<u>EIN</u>	AUS		
HINTERGRUND	<u>BLAU</u>	SCHWARZ			
SICHERHEIT 	PASSWORT EINGABE	<u>AUS</u>	EIN	Seite 39	
	PASSWORT ÄNDERN			Seite 39	
	TEXTAUSGABE	<u>AUS</u>	EIN	Seite 39	
	TEXTWECHSEL			Seite 39	
WIRELESS  (nur für den PT-LB51NTE)	NETZWERK			Seite 40	
	NAMEN ÄNDERN				
	PASSWORT EINGABE				
	PASSWORT ÄNDERN				
	WEB STEUERUNG				
	LIVE MODE UNTERBRECHUNG				
	STATUS				
INITIALISIERUNG	(Weitere Informationen finden Sie auf der CD-ROM.)				

BILD-MENÜ

Fernbedienung

Bedienteil

- Siehe „Navigation durch das MENÜ“ auf Seite 29.
- Siehe „Hauptmenü und Untermenüs“ auf Seite 30.

BILDAUSWAHL

Abhängig von der Projektionsumgebung können Sie diese voreingestellten Parameter verwenden, um die Bildprojektion zu optimieren. Mit den Tasten ◀ ▶ schalten Sie durch die einzelnen Optionen.

STANDARD	Einstellung für normale Bilder
DYNAMIK	Helle, scharfe Einstellung
TAFEL	Einstellung für die Projektion auf eine Tafel Siehe „TAFEL“ auf Seite 38.
NATUR	Wirklichkeitsgetreue Bildfarbe

HINWEIS:

- Es kann einen Moment dauern, bis der ausgewählte Modus sich stabilisiert hat.
- Bei Einstellung der FUNKTIONSTASTEN MENÜ auf „BILDAUSWAHL“ (siehe „FUNKTIONSTASTEN MENÜ“ auf Seite 36) kann der BILDAUSWAHL-Einrichtungsbetrieb auch durch Drücken der **FUNKTION**-Taste vorne am Projektor durchgeführt werden.

KONTRAST

Sie können den Kontrast des projizierten Bildes anpassen. Stellen Sie, wenn nötig, vorher die **HELLIGKEIT** ein.

Niedriger
Höher

HELLIGKEIT

Sie können die Helligkeit des projizierten Bildes anpassen.

Dunkler
Heller

FARBE

(nur **S-VIDEO/VIDEO/KOMPONENTE**-Signale)
Sie können die Farbsättigung des projizierten Bildes anpassen.

Heller
Dunkler

TINT

(nur **NTSC/NTSC 4.43/KOMPONENTE**)
Sie können den Hautfarbton im projizierten Bild anpassen.

Röter
Grüner

BILDSCHÄRFE

Sie können die Schärfe des projizierten Bildes anpassen.

Unschärfer
Schärfer

FARBTON

Sie können den Weißabgleich des projizierten Bildes anpassen.

- **NIEDRIG** Blauer
- **STANDARD** Abgeglichenes Weiß
- **HOCH** Röter

Projektion sRGB-kompatibler Bilder

Bei sRGB handelt es sich um einen internationalen Farbwiedergabestandard (IEC61966-2-1), der durch die Internationale elektrotechnische (IEC) etabliert wurde. Wenn Sie eine originalgetreue Wiedergabe der Farben von sRGB-kompatiblen Bildern wünschen, führen Sie bitte die folgenden Einstellungen durch.

1. Drücken Sie die ▲ oder ▼ Taste zur Auswahl von „**BILDAUSWAHL**“ und drücken Sie anschließend die ◀ oder ▶ Taste zur Auswahl von „**NATUR**“.
2. Drücken Sie die **STANDARD**-Taste auf der Fernbedienung.
3. Drücken Sie die ▲ oder ▼ Taste zur Auswahl von „**FARBTON**“ und drücken Sie anschließend die ◀ oder ▶ Taste zur Auswahl von „**STANDARD**“.

HINWEIS:

- sRGB wird nur bei der Eingabe von RGB-Signalen aktiviert (bei der Einstellung von „**LAMPENLEISTUNG**“ auf „**STANDARD**“, „**AI**“ auf „**AUS**“ und „**DAYLIGHT VIEW**“ auf „**AUS**“).

DAYLIGHT VIEW

Das Bild kann auch in gut ausgeleuchteten Räumen, in denen das Licht nicht eingestellt werden kann (z. B. wenn eine Tür offen ist oder wenn die Vorhänge das Sonnenlicht nicht ausschließen können), hell und wirklichkeitsgetreu wiedergegeben werden.

- **AUTO:** Automatische Anpassung
- **AUS:** Deaktiviert

HINWEIS:

- Bedecken Sie auf keinen Fall den Luminanzsensor des Projektors. Siehe „Luminanzsensor“ auf Seite 14.
- **AUTO** steht nicht zur Verfügung, wenn die Option **INSTALLATION** im Menü **OPTIONEN** auf **RÜCK/TISCH** oder **RÜCK/DECKE** gestellt wurde.

AI

Die Lampe wird entsprechend dem Eingangssignal gesteuert, damit bei der Projektion der Bilder die optimale Qualität sichergestellt werden kann.

- **EIN:** Aktiviert
- **AUS:** Deaktiviert

HINWEIS:

- „AI“ wird deaktiviert, wenn die Option „LAMPENLEISTUNG“ auf „ÖKO-MODUS“ gestellt wurde. Siehe „LAMPENLEISTUNG“ auf Seite 36.

ERWEITERTE EINSTELLUNG

Sie können das Bild von Hand genauer einstellen.

Bei RGB-Signalen

WEISSABGLEICH

Mit den Tasten ◀ ▶ können Sie den Weißabgleich für drei Farbtöne genauer einstellen.

- **WEISSABGLEICH ROT**
- **WEISSABGLEICH GRÜN**
- **WEISSABGLEICH BLAU**

Bei S-VIDEO/VIDEO-Signalen

TV-SYSTEM

Wenn das Videosignal geändert wird, schaltet die Einstellung automatisch um. Sie können die Einstellung manuell anhand der Videodaten umstellen. Mit den Tasten ◀ ▶ schalten Sie durch die einzelnen Optionen.

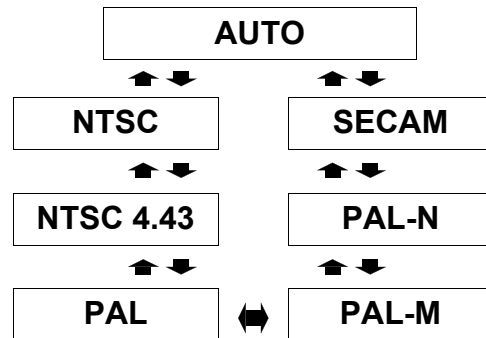

HINWEIS:

- Bei der **AUTO**-Einstellung wird zwischen **NTSC/NTSC 4.43/PAL/PAL60/PAL-M/PAL-N/SECAM** ausgewählt.

STAND MODUS

Sie können das vertikale Flimmern reduzieren, wenn Sie ein Standbild projizieren.

- **AUS:** Deaktiviert
- **EIN:** Aktiviert

HINWEIS:

- Stellen Sie diese Option auf **AUS**, wenn Sie bewegliche Bilder projizieren.

RAUSCHUNTERDRÜCKUNG

Sie können das automatische Rauschunterdrückungssystem ein- oder ausschalten. Nehmen Sie die gewünschte Einstellung mit den Tasten ◀ ▶ vor.

- **EIN:** Automatische Rauschunterdrückung
- **AUS:** Keine Rauschunterdrückung

HINWEIS:

- Die Aktivierung der Rauschunterdrückung kann die Bildqualität negativ beeinflussen.

POSITION-MENÜ

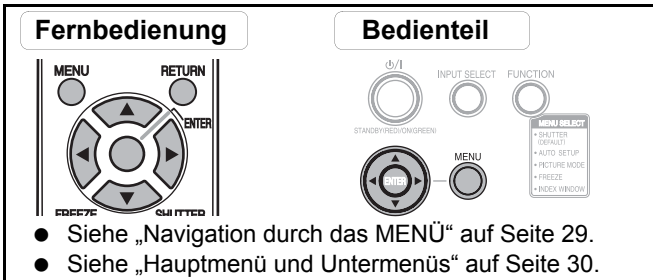

- Siehe „Navigation durch das MENÜ“ auf Seite 29.
- Siehe „Hauptmenü und Untermenüs“ auf Seite 30.

AUTO. TRAPEZ KORREKTUR

Dieser Projektor erfasst seinen Neigungswinkel und führt automatisch eine Trapezkorrektur durch.

- **AUS:** Deaktiviert
- **EIN:** Aktiviert

TRAPEZ

Dieser Projektor erfasst seinen Neigungswinkel und führt automatisch eine Trapezkorrektur durch. („**AUTO. TRAPEZ KORREKTUR**“) In einigen Fällen beeinträchtigt die Trapezkorrektur allerdings die projizierten Bilder (wenn der Projektor beispielsweise leicht geneigt und diese Neigung mit der Hand korrigiert wird oder wenn der Bildschirm selbst geneigt ist). Stellen Sie in einem solchen Fall die Option „**AUTO. TRAPEZ KORREKTUR**“ auf „**AUS**“ und korrigieren Sie die vertikale Trapezverzerrung manuell.

Bild	Bedienung

HINWEIS:

- Sie können eine Verzerrung von ± 30 Grad von der Bildebene korrigieren. Um die Bildqualität zu verbessern, wird empfohlen, den Projektor mit einer möglichst geringen Verzerrung zu montieren.
- Die Verzerrung des **Aktuelle Einstellungen**-Bildschirms kann nicht ausgeglichen werden.
- Die Trapezkorrektur beeinflusst das Seitenverhältnis und die Bildgröße.
- Sie können die Trapezverzerrung manuell korrigieren, indem Sie die Option „**AUTO. TRAPEZ KORREKTUR**“ auf „**EIN**“ stellen.
Wenn Sie allerdings die Stromversorgung einschalten, wird der Umfang der Korrektur zurückgestellt und die Option „**AUTO. TRAPEZ KORREKTUR**“ wird wieder aktiviert, wenn sich die Neigung von der zuletzt bei der Verwendung des Projektors eingestellten unterscheidet. Wenn Sie die Trapezverzerrung bei Einstellung der Option „**AUTO. TRAPEZ KORREKTUR**“ auf „**AUS**“ korrigieren, wird der Umfang der Korrektur selbst nach dem Ausschalten der Stromversorgung im Projektor gespeichert.

POSITION

(Nur **S-VIDEO/VIDEO/COMPUTER/KOMPONENTE**-Signale)

Sie können das projizierte Bild zur Feinabstimmung verschieben. Mit den Tasten ◀ ▶ verschieben Sie das Bild horizontal, mit ▲ ▼ vertikal.

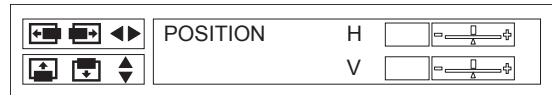

DOT CLOCK

(nur **COMPUTER**-Signale)

Interferenzmuster im projizierten Bild, sog. Moireemuster oder Bildrauschen, können durch die Einstellung der Taktfrequenz mit ◀ ▶ minimiert werden.

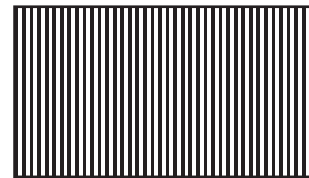

HINWEIS:

- Wenn die Dot-Clock-Frequenz des projizierten Signals über 100 MHz liegt, zeigt eine Anpassung gegebenenfalls keine Wirkung.
- Die Option **DOT CLOCK** muss vor der Option **CLOCK PHASE** eingestellt werden.

CLOCK PHASE

(nur **COMPUTER/KOMPONENTE**-Signale)

Wenn die **DOT CLOCK**-Einstellung verfeinert werden soll, können Sie hiermit die Taktfrequenz detaillierter anpassen. Drücken Sie hierzu ◀ ▶.

HINWEIS:

- Wenn die Dot-Clock-Frequenz des projizierten Signals über 100 MHz liegt, zeigt eine Anpassung gegebenenfalls keine Wirkung.
- **CLOCK PHASE** steht für **PC**-Signale und den damit zusammenhängenden **KOMPONENTE**-Anschluss zur Verfügung.

BILDFORMAT

(nur **S-VIDEO/VIDEO/480i-**, 576i-, 480p- und 576p-**KOMPONENTE**-Signale)

Sie können das Bildseitenverhältnis bei Bedarf manuell umschalten. Mit den Tasten ◀ ▶ schalten Sie durch die einzelnen Optionen.

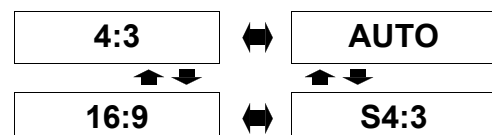

● **4:3**

Das Eingangssignal wird ohne Änderung projiziert.

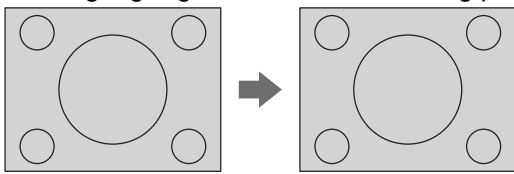

● **16:9**

Das gestauchte Bild wird im Bildformat 16:9 projiziert.

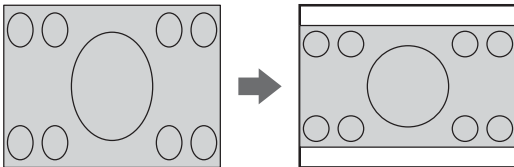

● **S4:3**

Das Eingangssignal wird auf 75 % verkleinert und projiziert. Der **S4:3**-Modus wird verwendet, wenn 4:3-Bilder auf eine 16:9-Projektionsfläche projiziert werden.

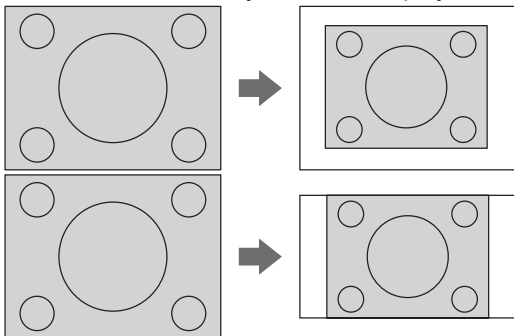

● **AUTO**

Das S1-Signal, das ein ID-Signal enthält, wird erkannt, und das Bild wird automatisch im richtigen Bildformat projiziert.

HINWEIS:

- Wenn Sie ein Bild projizieren, dessen Bildseitenverhältnis nicht korrekt ist, wird das Bild gegebenenfalls verzerrt oder es werden Teile davon nicht angezeigt. Wählen Sie ein Bildseitenverhältnis aus, das der Absicht des Bilderstellers entspricht.
- Die Reihenfolge der **ASPEKT-FUNKTION**-Arten wird nicht nur von der Eingangsart bestimmt, sondern auch von den Eingabesignalen. „Verzeichnis kompatibler Signale“ auf Seite 46
- Wenn Sie ein urheberrechtlich geschütztes Bild mit **ASPEKT-FUNKTION** vergrößert oder verzerrt zu gewerblichen Zwecken in öffentlichem Raum wie z. B. in Hotels oder Restaurants projizieren, verletzen Sie gegebenenfalls das Urheberrecht des Urhebers.

S1-Videosignale

- Bei S1-Videosignalen handelt es sich um ein Videosignal mit einem Bildformat von 16:9, das ein Erfassungssignal umfasst. Dieses Erfassungssignal wird über bestimmte Quellengeräte wie beispielsweise Breitbild-Videogeräte ausgegeben.
- Bei Einstellung von „**ASPEKT-FUNKTION**“ auf „**AUTO**“ erfasst der Projektor das Erfassungssignal und schaltet das Bildformat automatisch auf 16:9 um.

AUFLÖSUNG

(Nur **S-VIDEO/VIDEO/COMPUTER/KOMPONENTE**-Signale)

Wenn die Auflösung des Eingangssignals unter der Auflösung des Projektors liegt, wird das Signal mit der Auflösung des Projektors projiziert. Sie können die Option **AUFLÖSUNG** deaktivieren und das Eingangssignal mit der ursprünglichen, niedrigeren Auflösung projizieren. Nehmen Sie die gewünschte Einstellung mit den Tasten ◀ ▶ vor.

- **EIN** Aktiviert
- **AUS** Deaktiviert

HINWEIS:

- Es wird in der Regel empfohlen, diese Einstellung auf **EIN** zu belassen.
- Wenn die Option **AUFLÖSUNG** auf **EIN** gestellt wird, wird das Eingangssignal mit niedriger Auflösung unter Umständen in schlechterer Qualität projiziert.

Wenn **AUFLÖSUNG** auf **AUS** gestellt wird:

- Die Bildgröße wird unter Umständen verkleinert projiziert. Sie müssen gegebenenfalls **ZOOM** und **FOKUS** einstellen oder die Projektorposition ändern.
- **AUTO. TRAPEZ KORREKTUR, DIGITAL ZOOM, TRAPEZ** und **DOPPELBILD** stehen nicht zur Verfügung.

BILDSPERRE

(nur **COMPUTER**-Signale)

Wenn das projizierte Bild Überlappungen aufweist, können Sie die Funktion **BILDSPERRE** zum Abgleich verwenden. Wählen Sie die gewünschte Option mit den Tasten ◀ ▶ aus.

- **AUS** Deaktiviert
- **EIN** Aktiviert

SPRACHE-Menü

1. Drücken Sie die MENU-Taste, um den Menü-Bildschirm zu öffnen.
 - Hiermit wird die gegenwärtig eingestellte Sprache angezeigt.
2. Wählen Sie über das Hauptmenü das **SPRACHE**-Menü aus und drücken Sie anschließend die ENTER-Taste.
3. Drücken Sie die ▲ oder ▼ Taste, um eine Sprache auszuwählen, und drücken Sie anschließend die ENTER-Taste.

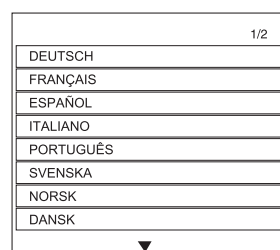

OPTIONEN-MENÜ

Fernbedienung

Bedienteil

- Siehe „Navigation durch das MENÜ“ auf Seite 29.
- Siehe „Hauptmenü und Untermenüs“ auf Seite 30.

EINGABEFÜHRUNG

Beim Umschalten des Eingangssignals werden die Eingangssignal-Informationen oben rechts auf dem projizierten Bild angezeigt. Sie können die Stufe der Eingangssignal-Informationen auswählen.

Optionen	Funktion
AUS	Die Eingangssignal-Informationen werden nicht angezeigt.
EINFACH	Nur die Bezeichnung des Eingangssignals wird angezeigt.
AUSFÜHRLICH	Die Eingangssignal-Informationen werden detailliert angezeigt.

HINWEIS:

- Wenn „**EINGABEFÜHRUNG**“ auf „**AUSFÜHRLICH**“ eingestellt wurde, wird der Anweisungsbildschirm angezeigt, wenn **COMPUTER1** oder **COMPUTER2** ausgewählt wurde und kein Signal am **COMPUTER1 IN-** oder **COMPUTER2 IN-**Anschluss anliegt. Wenn Sie keine Anzeige des Anweisungsbildschirms wünschen, stellen Sie bitte die Option „**EINGABEFÜHRUNG**“ auf „**EINFACH**“ oder „**AUS**“.

EINSCHALT LOGO

Sie können das beim Start des Projektors angezeigte Logo ein- oder ausschalten. Wählen Sie die gewünschte Option mit den Tasten ◀ ▶ aus.

- **EIN** Aktiviert
- **AUS** Deaktiviert

FUNKTIONSTASTEN MENÜ

Sie können häufig verwendete Betriebe unter der **FUNKTION**-Taste des Projektors speichern und diese Taste als praktische Kurzwahltaste verwenden. Bei den einzustellenden Funktionen handelt es sich um „**SHUTTER**“, „**AUTOMATIK**“, „**BILDAUSWAHL**“, „**STANDBILD**“ und „**DOPPELBILD**“.

Verwenden Sie ◀ ▶, um die der **FUNKTION**-Taste zuzuweisende Funktion auszuwählen.

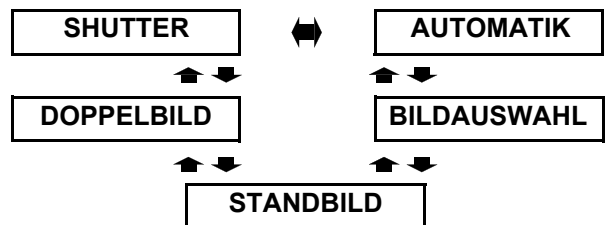

SHUTTER	Betreibt die SHUTTER-Funktion. Siehe „SHUTTER“ auf Seite 38
AUTOMATIK	Startet die automatische Positions-Korrekturfunktion. Siehe „AUTOMATIK“ auf Seite 37
BILDAUSWAHL	Schaltet die Bildauswahl um. Siehe „BILDAUSWAHL“ auf Seite 32
STANDBILD	Betreibt die Standbild-Funktion. Siehe „Standbild“ auf Seite 26
DOPPELBILD	Betreibt die DOPPELBILD-Funktion. Siehe „DOPPELBILD“ auf Seite 38

COMPUTER2 AUSWAHL

Sie können die Funktion des **COMPUTER2 IN/1 OUT**-Anschlusses umschalten.

- **EINGABE** **COMPUTER2 IN**
- **AUSGANG** **COMPUTER1 OUT**

LAMPENLEISTUNG

Mit dieser Einstellung wird die Lampenhelligkeit umgeschaltet. Bei einer Einstellung auf „**ÖKO-MODUS**“ wird die Luminanz der Lampe reduziert, aber der Projektor verbraucht gleichzeitig weniger Strom, und darüber hinaus wird das Betriebsgeräusch reduziert. Dies kann zur Verlängerung der Lampen-Lebensdauer beitragen. Wenn Sie den Projektor in kleinen Räumen verwenden, in denen keine hohe Luminanz erforderlich ist, empfehlen wir Ihnen die Einstellung von „**LAMPENLEISTUNG**“ auf „**ÖKO-MODUS**“.

- **STANDARD** Normalmodus
- **ÖKO-MODUS** ÖKO-modus

HINWEIS:

- Wenn kein Signal anliegt, kann „**LAMPENLEISTUNG**“ nicht eingestellt werden.

LAMPEN BETRIEBSZEIT

Sie können überprüfen, wie lang die Lampe verwendet wurde.

HINWEIS:

- Die **LAMPEN BETRIEBSZEIT** ist für die Bestimmung des Zeitpunkts wichtig, zu dem die Lampe ersetzt werden muss. Siehe „Austausch der Lampe“ auf Seite 43.

ZEITSCHALTUHR (AUS)

Sie können die Zeitschaltuhr so einstellen, dass sie den Projektor nach einer bestimmten Zeit automatisch ausschaltet, wenn kein Signal erkannt wird. Legen Sie den gewünschten Zeitraum (zwischen 15 und 60 Minuten in 5-Minuten-Intervallen) mit ◀ ▶ fest.

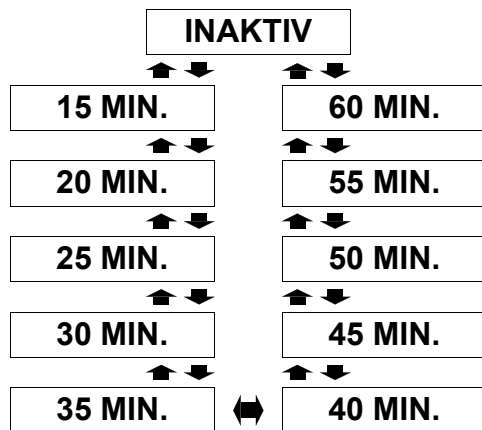

STROM DIREKT AN

Wenn das **Netzkabel** angeschlossen ist, können Sie den Projektor-Startstatus umschalten. Wählen Sie die gewünschte Option mit den Tasten ◀ ▶ aus.

- AUS** Der Projektor schaltet sich im Bereitschaftsmodus oder im Projektionsmodus an. (Der Projektor wird dann mit demselben Status gestartet wie vor dem Abtrennen des Netzkabels.)
- EIN** Der Projektor schaltet sich im Projektionsmodus an.

HINWEIS:

- Wenn der Projektor im Projektionsmodus angeschaltet wird, können Sie den Vorgang mit der **POWER**-Taste abbrechen.

BEDIENTEIL

Sie können die Funktionen der Bedienteiltasten am Projektorgehäuse deaktivieren. Wählen Sie die gewünschte Option mit den Tasten ◀ ▶ aus.

- SPERREN** Deaktiviert die Tasten am Bedienteil. Es wird ein Bestätigungsdialogfeld angezeigt.
- ENTSPERREN** Aktiviert die Tasten am Bedienteil

AUTOMATIK

Sie können die **AUTOMATIK**-Funktion deaktivieren, wenn ein **COMPUTER**-Signal erkannt wird.

- AUTO** Wenn der Projektor ein **COMPUTER**-Signal erkennt, wird die Position des projizierten Bildes automatisch mit **SIGNALSUCHE**, **DOT CLOCK** und **CLOCK PHASE** angepasst.
- TASTE** Nur wenn die Taste **AUTOMATIK** betätigt wird, wird die Position des projizierten Bildes mit **DOT CLOCK** und **CLOCK PHASE** angepasst. Siehe „Fernbedienung“ auf Seite 12.

HINWEIS:

- Es wird in der Regel empfohlen, diese Einstellung auf **AUTO** zu belassen.

SIGNALSUCHE

Sie können das automatische Signalerfassungssystem deaktivieren.

- EIN** Erkennt das Eingangssignal, das an den Anschlüssen anliegt, und projiziert das Bild.
- AUS** Deaktiviert

HINWEIS:

- Die **SIGNALSUCHE** steht nicht zur Verfügung, wenn ein Eingangssignal projiziert wird.
- Es wird in der Regel empfohlen, diese Einstellung auf **EIN** zu belassen.

INSTALLATION

Wählen Sie bei der Installation des Projektors anhand der Position des Projektors die Projektionsart aus. Mit den Tasten ◀ ▶ schalten Sie durch die einzelnen Optionen. Siehe „Projektionsarten“ auf Seite 17.

FRONT/TISCH	Aufstellung auf einem Tisch/ auf dem Fußboden, Projektion von vorn
FRONT/DECKE	Anbringen an der Decke, Projektion von vorn
RÜCK/TISCH	Aufstellung auf einem Tisch/ auf dem Fußboden, Projektion von hinten
RÜCK/DECKE	Anbringen an der Decke, Projektion von hinten

OPTIONEN-MENÜ

HOCHLAND

Wenn Sie den Projektor in großen Höhenlagen verwenden, muss die Option **HOCHLAND** auf **EIN** gestellt werden, um die Lüftergeschwindigkeit zu erhöhen. Wählen Sie die gewünschte Option mit den Tasten ◀ ▶ aus.

- **AUS** Die Lüftergeschwindigkeit ist langsam.
- **EIN** Die Lüftergeschwindigkeit ist schnell.

HINWEIS:

- Ab 1 400 m (4 593 ft) über dem Meeresspiegel muss diese Einstellung auf **EIN** gesetzt werden.
- Die Lautstärke des Lüftergeräuschs hängt von der Einstellung **HOCHLAND** ab.

RGB/YPbPr

(nur bei Signalen des Typs 480i, 576i, 480p, 576p, 1 080/60i, 1 080/50i, 720/60p und **VGA480**)

Hiermit wird das Signal eingestellt, das am **COMPUTER1 IN**- und **COMPUTER2 IN/1 OUT**-Anschluss eingeht.

Normalerweise sollten Sie „**AUTO**“ auswählen. **RGB** oder **YPbPr** wird je nach Synchronisierungssignal-Status automatisch ausgewählt.

Falls ein Bild nicht ordnungsgemäß projiziert wird, wählen Sie bitte je nach Eingangssignal „**RGB**“ oder „**YPbPr**“ aus.

- **AUTO** Automatisch
- **RGB** RGB
- **YPbPr** YPbPr

LAUTSTÄRKE

Sie können die Lautstärke des Tons einstellen, der über den integrierten Lautsprecher des Projektors und den **VARIABLE AUDIO OUT**-Anschluss ausgegeben wird.

ERWEITERTE EINSTELLUNG

Sie können verschiedene Optionen genauer einstellen.

■ DOPPELBILD

Dies hat die gleiche Funktion wie die **DOPPELBILD** Taste auf der Fernbedienung. Siehe „Projektion eines Bildes im **DOPPELBILD**-Modus“ auf Seite 27 hinsichtlich weiterer Einzelheiten.

■ SHUTTER

Dies hat die gleiche Funktion wie die **SHUTTER** Taste auf der Fernbedienung.

Siehe „Projektion vorübergehend anhalten“ auf Seite 26 hinsichtlich weiterer Einzelheiten.

■ OSD ANORDNUNG

Sie können die Hintergrundfarbe des Menüs ändern. Wählen Sie die gewünschte Option mit den Tasten ◀ ▶ aus.

TYP1	Halbtransparent schwarz
TYP2	Blau
TYP3	Halbtransparent dunkelblau

■ SXGA ART

(nur bei Signalen des Typs **COMPUTER SXGA**)
Sie können zwischen **SXGA** und der größeren Einstellung, **SXGA+**, umschalten. Wählen Sie die gewünschte Option mit den Tasten ◀ ▶ aus.

■ XGA ART

(nur bei Signalen des Typs **COMPUTER XGA**)
Sie können zwischen **XGA** und der breiteren Einstellung, **WXGA**, umschalten. Wählen Sie die gewünschte Option mit den Tasten ◀ ▶ aus.

■ TAFEL

Sie können die Option **TAFEL** aus den Menüpunkten **BILDAUSWAHL** im Menü **BILD** ausblenden. Wählen Sie die gewünschte Option mit den Tasten ◀ ▶ aus.

- **EIN** Zeigt die Option **TAFEL** in den Menüpunkten an.
- **AUS** Zeigt die Option **TAFEL** in den Menüpunkten nicht an.

■ HINTERGRUNDFARBE

Sie können auswählen, der Bildschirm **BLAU** oder **SCHWARZ** angezeigt werden soll, wenn der Projektor untätig ist. Wählen Sie die gewünschte Option mit den Tasten ◀ ▶ aus.

SICHERHEIT-Menü

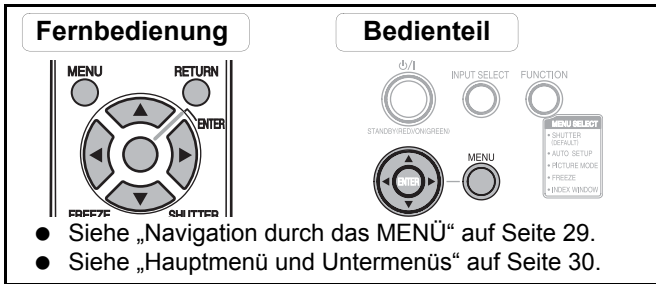

- Siehe „Navigation durch das MENÜ“ auf Seite 29.
- Siehe „Hauptmenü und Untermenüs“ auf Seite 30.

Eingabe der SICHERHEIT

Jedes Mal, wenn Sie auf das **SICHERHEIT**-Menü zugreifen, müssen Sie das Passwort eingeben.

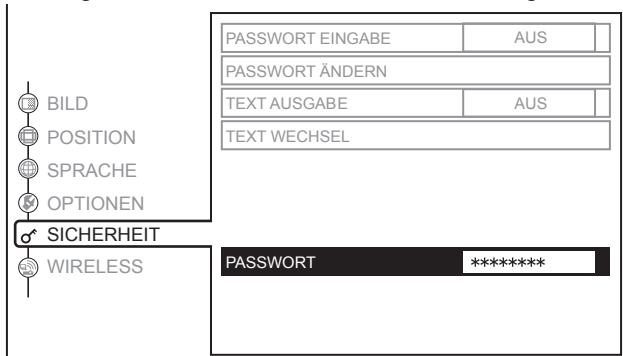

Wenn Sie auf das **SICHERHEIT**-Menü zugreifen, bevor Sie das Standardpasswort durch ein eigenes Passwort ersetzt haben, geben Sie folgendes Standardpasswort ein.

- Drücken Sie **▲▶▼◀▲▶▼◀** und dann **ENTER**.

Nach der Passwortänderung

Wenn Sie auf das **SICHERHEIT**-Menü zugreifen, nachdem Sie das Standardpasswort im Menü **PASSWORT ÄNDERN** durch ein eigenes ersetzt haben, geben Sie dieses Passwort ein.

HINWEIS:

- Das werkseitig voreingestellte Standardpasswort ist so lange gültig, bis Sie es im Menü **PASSWORT ÄNDERN** ändern.
- Das eingegebene Passwort wird durch Sternchen im Eingabefeld dargestellt.

PASSWORT EINGABE

Sie können das Sicherheitssystem aktivieren. In diesem Fall werden Sie aufgefordert, das Passwort einzugeben, wenn der Projektionsmodus aufgerufen wird. Alle Bedientasten außer der **POWER**-Taste sind deaktiviert, bis das richtige Passwort eingegeben wird.

- **AUS** Deaktiviert
- **EIN** Aktiviert

HINWEIS:

- Wenn Sie das Sicherheitssystem aktiviert haben, sollten Sie das Standardpasswort aus Sicherheitsgründen durch Ihr eigenes Passwort ersetzen.
- Das werkseitig voreingestellte Standardpasswort ist so lange gültig, bis Sie es im Menü **PASSWORT ÄNDERN** ändern.

PASSWORT ÄNDERN

Sie können das Standardpasswort ändern.

1. Sie können eine Tastenfolge von bis zu acht Tasten mit den Tasten **▲ ▼ ◀ ▶** eingeben.
2. Drücken Sie **ENTER**.
3. Drücken Sie genau die gleiche Tastenfolge, die Sie unter **NEU** als Passwort eingegeben haben, zur Bestätigung erneut.
 - Wenn die eingegebene Tastenfolge nicht richtig ist, werden Sie aufgefordert, den Vorgang zu wiederholen.
4. Drücken Sie **ENTER**.

HINWEIS:

- Das eingegebene Passwort wird durch Sternchen im Eingabefeld dargestellt.

TEXTAUSGABE

Sie können einen eigenen Text, wie z. B. den Namen Ihres Unternehmens oder eine URL, eingeben, die während der Projektion unter dem Bild angezeigt wird.

- **AUS** Deaktiviert
- **EIN** Aktiviert

TEXTWECHSEL

Sie können einen eigenen Text von bis zu 22 Zeichen für die **TEXTAUSGABE** anzeigen.

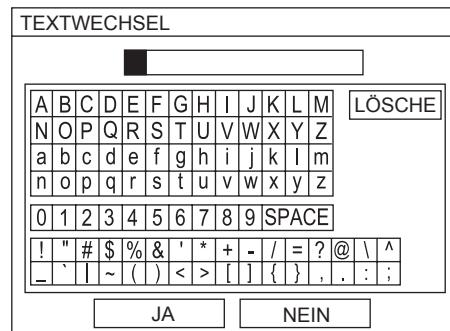

1. Wählen Sie das gewünschte Zeichen mit **▲ ▼ ◀ ▶** aus.
2. Drücken Sie **ENTER**.
 - Das ausgewählte Zeichen wird im Feld **TEXTWECHSEL** angezeigt.
3. Wiederholen Sie diesen Vorgang, bis der Text vollständig eingegeben wurde.
 - Bei der Auswahl von **LÖSCHE** können Sie ein Zeichen löschen, das Sie mit dem Cursor ausgewählt haben. Drücken Sie anschließend **ENTER**.
4. Wählen Sie **JA** aus und drücken Sie **ENTER**, um den eingegebenen Text zu speichern.
 - Wählen Sie **NEIN** oder drücken Sie die Tasten **MENÜ/ZURÜCK**, um zum vorhergehenden Menü zurückzukehren.

WIRELESS-Menü

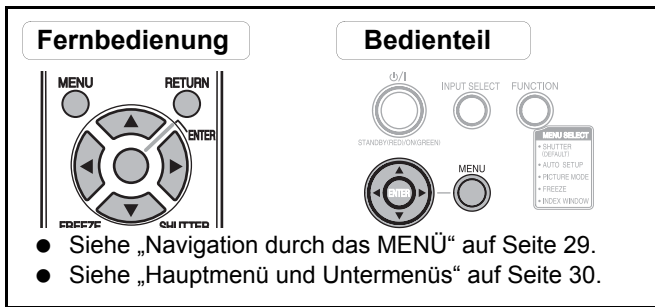

HINWEIS:

- Genauere Informationen finden Sie auf der im Lieferumfang des Projektors enthaltenen **CD-ROM**.

Optionen im NETZWERK-Menü

Im **WIRELESS**-Menü stehen folgende Optionen zur Verfügung.

- **NETZWERK**
Wählen Sie das Netzwerk aus, das Sie verwenden möchten.
- **NAMEN ÄNDERN**
Sie können einen Namen für den Projektor einstellen.
- **PASSWORT EINGABE**
Stellen Sie diese Option auf „EIN“, wenn Sie eine Passwortbestätigung unter der Bedingung verwenden möchten, dass der Projektor mit Hilfe eines Wireless-Netzwerks über einen PC gesteuert wird.
- **PASSWORT ÄNDERN**
Die Passwörter können geändert werden.
- **WEB STEUERUNG**
Stellen Sie "WEBCONTROL" auf "EIN", wenn der Projektor mit Hilfe eines Wireless-Netzwerks über einen PC gesteuert werden soll.
- **LIVE MODE UNTERBRECHUNG**
Stellen Sie diese Option auf „EIN“, um Benutzern zu erlauben, sich im LIVE-Modus mit dem Netzwerk zu verbinden, während ein anderer Benutzer bereits im LIVE-Modus angeschlossen ist.
- **STATUS**
Die Wireless-Einstellungen werden angezeigt.
- **INITIALISIERUNG**
Die Wireless-Einstellungen können auf die werkseitig voreingestellten Einstellungen zurückgesetzt werden.

TEMP-, LAMP-Anzeigen

Behebung der angezeigten Probleme

Falls ein Problem im Zusammenhang mit dem Projektor auftritt, wird dies durch die Anzeigen **TEMP** bzw. **LAMP** angezeigt. Gehen Sie zur Behebung des Problems wie folgt vor.

1. Überprüfen Sie den Status aller Anzeigen und des Projektors. Schalten Sie den Projektor dann ordnungsgemäß aus.
2. Stellen Sie die Ursache des Problems über den Status der Anzeigen **TEMP** bzw. **LAMP** fest.
3. Folgen Sie den unten aufgeführten Anweisungen für die entsprechende Anzeige, um das Problem zu beheben.
4. Schalten Sie den Projektor wieder ordnungsgemäß ein und überzeugen Sie sich, dass die Anzeige das Problem nicht mehr meldet.

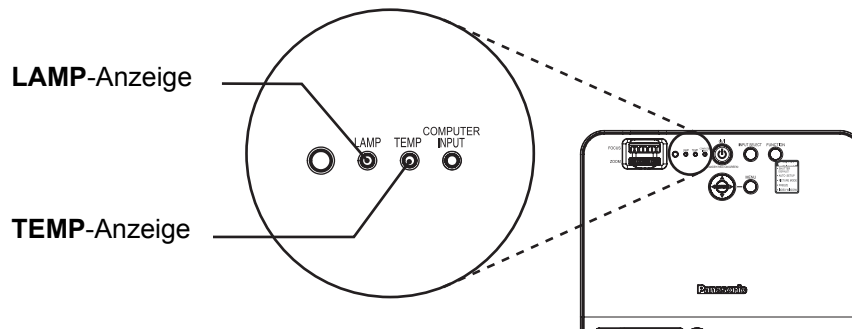

HINWEIS:

- Wenn kein Problem festgestellt werden kann oder das Problem auch weiterhin besteht, darf der Projektor nicht eingeschaltet werden. Wenden Sie sich stattdessen an einen autorisierten Kundendienst.

LAMP-Anzeige

Anzeige	● Leuchtet ROT	● Blinkt ROT		
Problem	Die LAMPEN BETRIEBSZEIT hat 1 800 Stunden erreicht.	Störung des Lampen-Schaltkreises , Fehlfunktion oder beschädigte Lampe		
Ursache	Die Betriebszeit der Lampe ist bald vorbei, die Lampe muss ersetzt werden.	Der POWER-Schalter wird wieder eingeschaltet, bevor die Lampe sich ausreichend abgekühlt hat.	Fehler im Lampen-Schaltkreis , anormale Funktion.	Die Lampe ist beschädigt.
Abhilfemaßnahme	Siehe „Austausch der Lampe“ auf Seite 43.	Lassen Sie die Lampe abkühlen und schalten Sie den POWER-Schalter ein.	Wenden Sie sich an einen autorisierten Kundendienst.	Siehe „Austausch der Lampe“ auf Seite 43.

TEMP-Anzeige

Anzeige	● Anzeige leuchtet ROT, Projektion wird fortgesetzt. ● Anzeige blinkt ROT und der POWER-Schalter ist ausgeschaltet.		
Problem	Die Temperatur im Projektor und/oder die Umgebungstemperatur ist ungewöhnlich hoch.		
Ursache	Die Lüftungsöffnungen wurden abgedeckt.	Die Raumtemperatur ist zu hoch.	Der Projektor wird in größeren Höhenlagen (über 1 400 m) verwendet.
Abhilfemaßnahme	Entfernen Sie die Objekte von den Lüftungsöffnungen oder räumen Sie das Umfeld des Projektors frei.	Stellen Sie das Gerät in einem Raum mit Klimaanlage auf. Siehe „Technische Angaben“ auf Seite 50.	Schalten Sie den Projektor ein*1 und stellen Sie die Option HOCHLAND auf EIN . Siehe „HOCHLAND“ auf Seite 38.

*1. Der Projektor wird in größeren Höhenlagen nur 2 Minuten mit der **AUS**-Einstellung betrieben.

Pflege und Ersatzteile

Reinigung des Projektors

Vor der Reinigung des Projektors

- Trennen Sie das Netzkabel von der Wandsteckdose ab.
- Ziehen Sie alle Kabel vom Projektor ab.

Reinigung der Außenoberfläche des Projektors

Wischen Sie Schmutz und Staub mit einem weichen Tuch ab.

- Wenn der Schmutz schwer zu entfernen ist, befeuchten Sie einen Lappen in mit Neutralwaschmittel versetztem Wasser, wringen Sie den Lappen gut aus und wischen Sie den Projektor damit ab. Trocknen Sie den Projektor mit einem trockenen Tuch ab.
- Wenn Sie einen chemisch behandelten Lappen verwenden, beachten Sie die beigelegte Anleitung.

Reinigung der Linse

Wischen Sie Schmutz und Staub mit einem flusenarmen Tuch ab.

- Auf dem Objektiv dürfen keine Verunreinigungen oder Staub zurückbleiben. Diese werden vergrößert und auf die Projektionsfläche projiziert.

Reinigung der Luftfilter

Falls der Luftfilter durch Staub verstopft wird, steigt die Innentemperatur des Projektors an, die **TEMP**-Anzeige leuchtet und der Projektor schaltet sich aus (nach dem Ausschalten blinkt die **TEMP**-Anzeige).

Der Luftfilter sollte alle 100 Betriebsstunden gereinigt werden.

Verwenden Sie einen Staubsauger, um evtl. abgelagerten Staub zu entfernen.

Luftfilter-Abdeckung

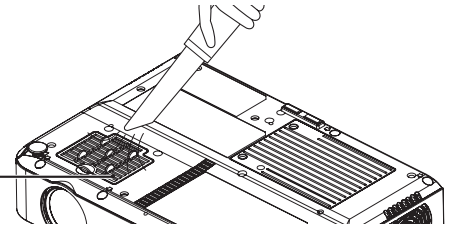

HINWEIS:

- Falls der Staub auch mit einem Staubsauger nicht entfernt werden kann, bauen Sie den Luftfilter bitte aus, legen Sie ihn in einen Behälter mit Wasser und waschen Sie den Staub mit der Hand ab. Stellen Sie bitte sicher, dass Sie den Luftfilter erst nachdem er vollständig getrocknet ist, wieder einbauen.
- Verwenden Sie beim Waschen des Luftfilters keinerlei Reinigungsmittel.
- Falls der Staub auch durch das Waschen nicht entfernt werden kann, muss der Luftfilter ausgetauscht werden. Konsultieren Sie bitte Ihren Händler.
Wenn darüber hinaus die Lampe ausgetauscht wird, tauschen Sie bitte gleichzeitig den Filter aus.

Austausch des Luftfilters

Vor dem Austausch der Luftfilter

- Trennen Sie das Netzkabel von der Wandsteckdose ab.

Austausch

1. Drehen Sie den Projektor vorsichtig um.
2. Entfernen Sie die **Luftfilter-Abdeckung**.
3. Ersetzen Sie den **Luftfilter** und installieren Sie die **Luftfilter-Abdeckung**.

Luftfilter-Abdeckung

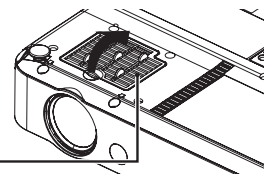

Luftfilter

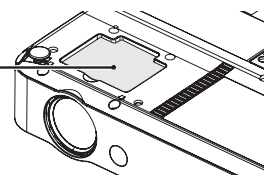

HINWEIS:

- Stellen Sie sicher, dass Sie den Luftfilter vor der nächsten Verwendung des Projektors installieren. Falls der Projektor ohne Luftfilter betrieben wird, werden Staub und andere Substanzen in den Projektor hineingesaugt, was Fehlfunktionen zur Folge hat.

Austausch der Lampe

Vor dem Austausch der Lampe

- Trennen Sie das Netzkabel von der Wandsteckdose ab.
- Stellen Sie sicher, dass die **Lampe** und deren Umgebung weit genug abgekühlt sind.
- Legen Sie einen Kreuzschlitzschraubenzieher bereit.
- Kontaktieren Sie den autorisierten Kundendienst zum Erwerb einer Ersatz-**Lampe** (ET-LAB50).
- Wenn der Projektor an der Decke montiert wurde, führen Sie den Austausch nicht direkt unter dem Gerät durch und gehen Sie mit dem Gesicht nicht zu nah an den Projektor heran.

HINWEIS:

- Vor dem Austausch der Lampe muss diese mindestens eine Stunde abkühlen, um das Verbrennungs-, Beschädigungs- und Gefahrenrisiko auszuschließen.
- Verwenden Sie keine Ersatzlampen, die nicht autorisiert sind.



Zeitpunkt des Austauschs der Lampe

Bei der **Lampe** handelt es sich um ein Verbrauchsteil. Selbst wenn noch nicht das Ende der gesamten Lebensdauer der Glühlampe erreicht wurde, nimmt die Helligkeit der Lampe zunehmend ab. Aus diesem Grund ist ein regelmäßiger Austausch der Lampe erforderlich.

Die Lampe sollte alle 2 000 Stunden ausgetauscht werden, aber je nach Lampen-Eigenschaften, Betriebsbedingungen und Installationsumgebung muss die Lampe u. U. bereits eher ausgetauscht werden.

Wir empfehlen Ihnen, rechtzeitig Vorkehrungen für den Austausch der Lampe zu treffen.

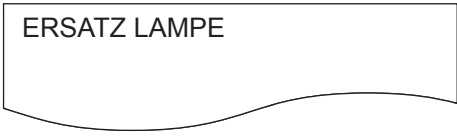
Die Lampe schaltet sich etwa 10 Minuten nach Erreichen von 2 000 Betriebsstunden automatisch aus, da die Wahrscheinlichkeit einer Explosion nach diesem Zeitpunkt erheblich ansteigt.

Anzeige	Auf der Projektionsfläche	LAMP-Anzeige
		
Nach mehr als 2 800 Stunden	Oben links auf der Projektionsfläche wird 30 Sekunden lang „AUSTAUSCHLAMPE“ angezeigt.	
Nach mehr als 3 000 Stunden	„AUSTAUSCHLAMPE“ wird oben links im Bild angezeigt, bis Sie darauf reagieren. Drücken Sie eine beliebige Taste, um die Anzeige auszublenden.	Leuchtet ROT .

HINWEIS:

- Die oben aufgeführten Betriebsstunden gelten bei Einstellung der Option „LAMPENLEISTUNG“ im „OPTIONEN“-Menü auf „STANDARD“ und wenn „AI“ im „BILD“-Menü auf „AUS“ gestellt wurde. Wenn Sie „LAMPENLEISTUNG“ auf „ÖKO-MODUS“ oder „AI“ auf „EIN“ stellen, kann die Lebensdauer der Lampe verlängert werden.
- Die Lampe muss nach 2 000 Betriebsstunden ausgetauscht werden, ihr Betrieb wird jedoch nicht für diesen gesamten Zeitraum garantiert.

Austausch

HINWEIS:

- Wenn die Lampe länger als 2 000 Stunden verwendet wurde (wenn die „LAMPENLEISTUNG“ auf „STANDARD“ und „AI“ auf „AUS“ gestellt wurde), schaltet sich der Projektor nach etwa 10 Betriebsminuten in den Standby-Modus. Die Schritte 7 bis 12 sollten aus diesem Grund innerhalb von 10 Minuten abgeschlossen sein.

1. Trennen Sie das **Netzkabel** vom Projektor (Siehe „Netzkabel“ auf Seite 20) ab und stellen Sie sicher, dass der Bereich um die **Lampe** herum abgekühlt ist.

Pflege und Ersatzteile

- Verwenden Sie einen Kreuzschlitzschraubenzieher, um die **Befestigungsschrauben der Lampenabdeckung** auf der Unterseite des Projektors zu lösen; entfernen Sie anschließend die **Lampenabdeckung**.

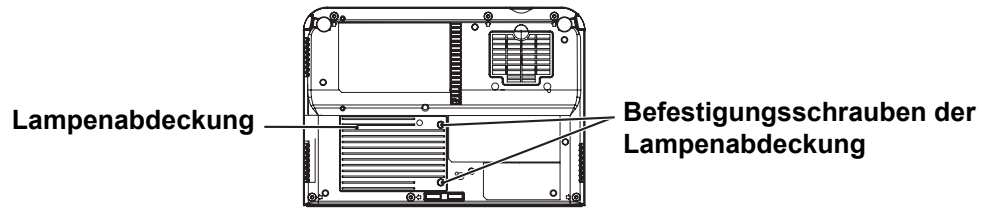

- Verwenden Sie einen Kreuzschlitzschraubenzieher, um die beiden **Befestigungsschrauben der Lampenabdeckung** zu lösen, bis sich die Schrauben frei drehen. Halten Sie anschließend die **Lampe** an ihren Griffen fest und ziehen Sie die **Lampe** vorsichtig aus dem Projektor heraus.

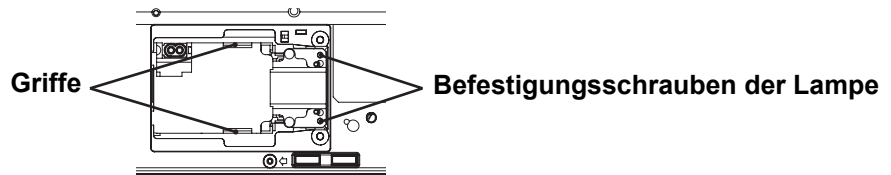

- Setzen Sie die neue **Lampe** ein und achten Sie dabei auf die ordnungsgemäße Ausrichtung; verwenden Sie anschließend einen Kreuzschlitzschraubenzieher, um die **Befestigungsschrauben der Lampe** sicher anzuziehen.
 - Stellen Sie beim Einsetzen einer neuen **Lampe** sicher, dass Sie sie an den Punkten **(A)** und **(B)** hineindrücken.

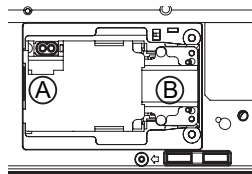

- Bringen Sie die **Lampenabdeckung** an und verwenden Sie einen Kreuzschlitzschraubendreher, um die **Befestigungsschrauben der Lampenabdeckung** sicher anzuziehen.

HINWEIS:

- Stellen Sie sicher, dass Sie die **Lampe** und die **Lampenabdeckung** sicher anbringen. Andernfalls schaltet sich ggf. der Schutzschaltkreis ein und das Gerät kann nicht eingeschaltet werden.

- Schließen Sie das **Netzkabel** wieder an.
- Drücken Sie die **POWER**-Taste, so dass ein Bild auf die Projektionsfläche geworfen wird.

HINWEIS:

- Falls die Option „**STROM DIREKT AN**“ im „**OPTIONEN**“-Menü auf „**EIN**“ gestellt wurde, wird die Projektion nach dem **Netzkabel**-Anschluss gestartet. Siehe „**STROM DIREKT AN**“ auf Seite 37.

- Drücken Sie die **MENÜ**-Taste zur Anzeige des Menü-Bildschirms. Wählen Sie anschließend mit der Taste **▲** oder **▼** das Menü **OPTIONEN** aus.
- Drücken Sie die **ENTER**-Taste und wählen Sie anschließend mit der Taste **▲** oder **▼** die Option **LAMPEN BETRIEBSZEIT** aus.
- Halten Sie die **ENTER**-Taste ca. drei Sekunden lang gedrückt.
 - Nun wird der **LAMPEN BETRIEBSZEIT**-Bildschirm angezeigt.

HINWEIS:

- Drücken Sie eine beliebige Taste außer **POWER**, um den „**LAMPEN BETRIEBSZEIT**“-Bildschirm auszuschalten.

- Drücken Sie die **POWER**-Taste, um die Stromversorgung auszuschalten.
- Trennen Sie nach dem Aufleuchten der **POWER**-Projektortaste in Rot das Netzkabel ab.
 - Dadurch wird die Betriebsgesamtdauer der Lampe auf „0“ zurückgestellt.

Fehlerbehebung

Sollte ein Problem nicht zu beheben sein, wenden Sie sich an Ihren Händler.

Problem	Ursache	Siehe Seite
Das Gerät schaltet sich nicht ein.	<ul style="list-style-type: none"> ● Das Netzkabel ist nicht angeschlossen. ● An der Netzsteckdose liegt keine Spannung an. ● Die TEMP-Anzeige leuchtet oder blinkt. ● Die LAMP-Anzeige leuchtet oder blinkt. ● Die Lampenabdeckung ist nicht richtig angebracht. ● Der Schutzschalter wurde ausgelöst. 	<p>20</p> <p>20</p> <p>41</p> <p>41</p> <p>43</p> <p>-</p>
Kein Bild.	<ul style="list-style-type: none"> ● Die Eingangsquelle für das Videosignal ist nicht richtig angeschlossen. ● Die Eingangssignaleinstellung ist falsch. ● Bei der Einstellung HELLIGKEIT ist die niedrigste Stufe eingestellt. ● Ersetzen Sie den Luftfilter und installieren Sie die Luftfilter-Abdeckung. ● Die SHUTTER-Funktion wird verwendet. 	<p>19</p> <p>26</p> <p>32</p> <p>-</p> <p>26</p>
Unscharfes Bild.	<ul style="list-style-type: none"> ● Die Bildschärfe ist nicht richtig eingestellt. ● Der Projektor ist nicht im richtigen Abstand zur Projektionsfläche aufgestellt. ● Das Objektiv ist verschmutzt. ● Der Projektor ist zu stark gekippt. 	<p>24</p> <p>16</p> <p>42</p> <p>24</p>
Die Farben sind blass oder gräulich.	<ul style="list-style-type: none"> ● Die Einstellungen für FARBE oder TINT sind falsch. ● Die am Projektor angeschlossene Eingangsquelle ist nicht richtig eingestellt. 	<p>32</p> <p>30</p>
Der interne Lautsprecher gibt keine Geräusche aus.	<ul style="list-style-type: none"> ● Ist die Audio-Signalquelle ordnungsgemäß angeschlossen? ● An den VARIABLE AUDIO OUT-Anschluss wurde ein Kabel angeschlossen. ● Die Lautstärke wurde vollständig heruntergedreht. 	<p>18</p> <p>15</p> <p>28</p>
Die Bedientasten am Projektor funktionieren nicht.	<ul style="list-style-type: none"> ● Die Option BEDIENTEIL im Menü OPTIONEN wurde deaktiviert. Wenn Sie die Fernbedienung verlieren, wenn das BEDIENTEIL deaktiviert wurde, halten Sie die MENÜ-Taste und die ENTER-Taste gleichzeitig zwei Sekunden lang gedrückt. 	<p>37</p>
Die Fernbedienung funktioniert nicht.	<ul style="list-style-type: none"> ● Die Batterien sind erschöpft. ● Die Batterien wurden nicht richtig eingesetzt. ● Vor dem Empfänger für Fernbedienungssignale auf dem Projektor befindet sich ein Hindernis. ● Die Fernbedienung wird außerhalb ihrer Reichweite verwendet. ● Bei starken Lichtquellen wie z. B. Leuchtstofflampen kann die Fernbedienung eventuell Funktionsstörungen aufweisen. 	<p>-</p> <p>12</p> <p>25</p> <p>25</p> <p>25</p>
Das Bild wird nicht richtig angezeigt.	<ul style="list-style-type: none"> ● Das Signalformat (TV-SYSTEM) wurde nicht richtig eingestellt. ● Der Videorecorder oder eine andere Signalquelle funktioniert nicht richtig. ● Es liegt ein Signal an, das mit dem Projektor nicht kompatibel ist. 	<p>33</p> <p>-</p> <p>46</p>
Kein Bild vom Computer.	<ul style="list-style-type: none"> ● Das Kabel ist länger als das optische Kabel. ● Der externe Videoausgang an einem Laptop ist nicht richtig eingestellt. (Sie können möglicherweise den externen Ausgang durch die Tastenkombination [Fn] + [F3] oder [Fn] + [F10] ändern. Die Umschaltung kann jedoch je nach Computer verschieden sein; weitere Einzelheiten finden Sie im Handbuch zum Computer.) ● Falls eine COMPUTER-EINGANG-Anzeige erlischt, werden die Videosignale u. U. nicht über den Computer ausgegeben. ● Die Einstellung COMPUTER2 AUSWAHL im Menü OPTIONEN ist falsch. 	<p>-</p> <p>49</p> <p>14</p> <p>36</p>

Technische Informationen

Verzeichnis kompatibler Signale

Modus	Anzeigeauf- lösung (Punkte)*1	Abtastfrequenz		Dot clock- Frequenz (MHz)	Bildquali- tät*2	Auflösung*3	Anschlüsse
		H (kHz)	V (kHz)				
NTSC/NTSC 4.43/ PAL-M/PAL60	720 × 480i	15,7	59,9		A	JA	VIDEO IN/ S-VIDEO IN <VIDEO/ S-VIDEO Signale>
PAL/PAL-N/SECAM	720 × 576i	15,6	50,0		A	JA	
480i	720 × 480i	15,7	59,9	13,5	A	JA	COMPUTER1 IN/ COMPUTER2 IN <COMPUTER/ KOMPONENTE Signale>
576i	720 × 576i	15,6	50,0	13,5	A	JA	
480p	720 × 483	31,5	59,9	27,0	A	JA	
576p	720 × 576	31,3	50,0	27,0	A	JA	
1 080/60i	1 920 × 1 080i	33,8	60,0	74,3	A		
1 080/50i	1 920 × 1 080i	28,1	50,0	74,3	A		
720/60p	1 280 × 720	45,0	60,0	74,3	A		
VGA400	640 × 400	31,5	70,1	25,2	A	JA	
*4	640 × 400	37,9	85,1	31,5	A	JA	
VGA480	640 × 480	31,5	59,9	25,2	A	JA	
	640 × 480	35,0	66,7	30,2	A	JA	
	640 × 480	37,9	72,8	31,5	A	JA	
	640 × 480	37,5	75,0	31,5	A	JA	
	640 × 480	43,3	85,0	36,0	A	JA	
SVGA	800 × 600	35,2	56,3	36,0	A	JA	
*4	800 × 600	37,9	60,3	40,0	A	JA	
	800 × 600	48,1	72,2	50,0	A	JA	
	800 × 600	46,9	75,0	49,5	A	JA	
	800 × 600	53,7	85,1	56,3	A	JA	
MAC16	832 × 624	49,7	74,6	57,3	A	JA	
XGA	1 024 × 768	48,4	60,0	65,0	AA		COMPUTER1 IN/ COMPUTER2 IN <COMPUTER Signale>
	1 024 × 768	56,5	70,1	75,0	AA		
*4	1 024 × 768	60,0	75,0	78,8	AA		
	1 024 × 768	68,7	85,0	94,5	AA		
	1 024 × 768i	35,5	87,0	44,9	AA		
MXGA	1 152 × 864	64,0	71,2	94,2	A		
	1 152 × 864	67,5	74,9	108,0	B		
	1 152 × 864	76,7	85,0	121,5	B		
MAC21	1 152 × 870	68,7	75,1	100	B		
MSXGA *4	1 280 × 960	60,0	60,0	108,0	B		
SXGA *4	1 280 × 1 024	64,0	60,0	108,0	B		
	1 280 × 1 024	80,0	75,0	135,0	B		
	1 280 × 1 024	91,1	85,0	157,5	B		
SXGA+ *4	1 400 × 1 050	64,0	60,0	108,0	B		
*4	1 400 × 1 050	65,1	59,9	122,4	B		
UXGA60 *4	1 600 × 1 200	75,0	60,0	162,0	B		
WXGA*5 *4	1 280 × 768	47,8	59,9	79,5	A		
*4	1 280 × 800	49,7	59,8	83,5	A		
*4	1 440 × 900	55,9	59,9	106,5	A		

*1. Ein „i“ nach der Auflösung steht für die Übertragung in Halbbildern.

*2. Folgende Symbole werden zur Angabe der Bildqualität verwendet.

AA Höchste Bildqualität ist möglich.

A Die Signale werden vom Bildverarbeitungsschaltkreis vor der Projektion konvertiert.

B Zur Vereinfachung der Projektion kann es zum Verlust von Daten kommen.

*3. Mit „OK“ versehene Signale sind mit der „AUFLÖSUNG“-Funktion kompatibel. Siehe „AUFLÖSUNG“ auf Seite 35.

*4. Mit der „BILDSPERRE“-Funktion kompatible Signale. Siehe „BILDSPERRE“ auf Seite 35.

*5 Mit dem CVT-Standard kompatible Signale.

Serieller Anschluss

Der serielle Anschluss im Buchsenbereich des Projektors entspricht der Schnittstellenspezifikation RS-232C. Damit kann der Projektor über einen Computer, der mit diesem Anschluss verbunden wurde, gesteuert werden.

Anschluss

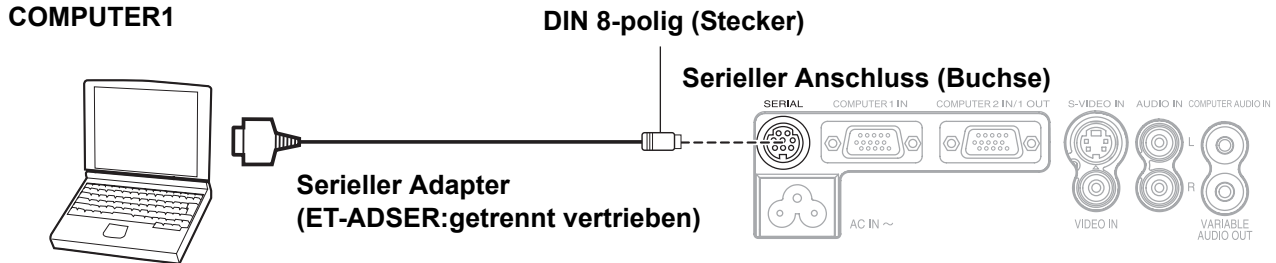

Stiftzuweisungen und Signalnamen

	Stift Nr.	Signalname	Inhalt
	① ② ⑥		
③		RXD	Empfangene Daten
④		GND	Masse
⑤		TXD	Übertragene Daten
⑦ ⑧			NC

Kommunikationseinstellungen

Signalebene	RS-232C	Zeichenlänge	8 Bit
Synchr.-Verfahren	Asynchron	Stoppsbit	1 Bit
Baudrate	9 600 bps	X-Parameter	Keine
Parität	Keine	S-Parameter	Keine

Grundformat

STX	Befehl	:	Parameter	ETX
Startbyte (02h)	3 Byte	1 Byte	1 Byte– 4 Byte	Ende (03h)

Das Datenstreaming vom Computer beginnt mit STX, dann folgen Befehl und Parameter, am Abschluss steht ETX. Sie können die entsprechenden Parameter hinzufügen.

- Nachdem die Lampe eingeschaltet wurde, kann der Projektor für ca. 10 Sekunden keinen Befehl empfangen; nachdem der Lüfter seinen Betrieb beendet hat und der Projektor in den Standby-Modus umgeschaltet hat (ca. 90 Sekunden nachdem die Anzeige erlischt) kann das Gerät für ca. 1 Sekunde keinen Befehl empfangen.
Warten Sie bitte so lange, bis die oben angegebene Zeitdauer vergangen ist, bevor Sie einen Befehl senden.
- Wenn Sie mehrere Befehle senden, überprüfen Sie, dass der Projektor eine Antwort gesendet hat, bevor Sie den nächsten Befehl senden.
- Bei Befehlen, bei denen keine Parameter übermittelt werden müssen, ist der Doppelpunkt (:) nicht erforderlich.
- Wenn vom Computer aus ein falscher Befehl gesendet wird, sendet der Projektor den Befehl „ER401“ an den Computer.

Technische Informationen

Kabeldaten

(Beim Anschluss an einen PC)

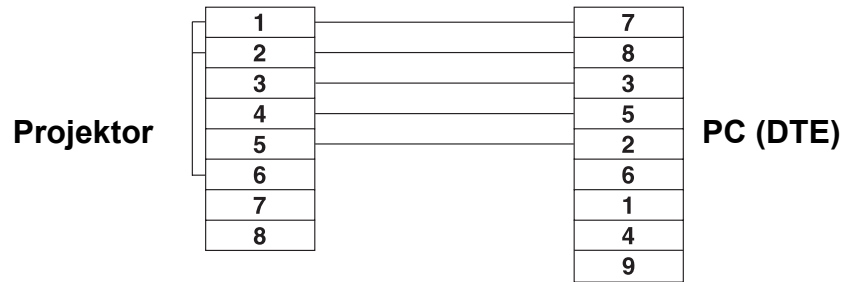

Steuerungsbefehle

Befehl	Steuerungsinhalt	Anmerkungen
PON	Einschalten	Im Bereitschaftsmodus werden alle Befehle außer PON ignoriert. ● Der PON-Befehl wird während der Lampenkontrolle EIN ignoriert.
POF	Ausschalten	Wenn während des Betriebs der Lampenkühlung nach dem Ausschalten der Lampe der PON-Befehl empfangen wird, wird die Lampe nicht sofort wieder eingeschaltet, um sie zu schützen.
AVL	Lautstärke	Parameter 000 - 063 (einstellbarer Wert 0 - 63)
IIS	EINGABE	Parameter: VID = VIDEO SVD = S-VIDEO RG1 = COMPUTER1 RG2 = COMPUTER2 NWP = WIRELESS (nur für den PT-LB51NTE)
Q\$\$	Abfrage des Lampenzustands	Callback 0 = Bereitschaft 2 = Lampe eingeschaltet 1 = Lampeneinschaltsteuerung aktiv 3 = Lampenausschaltsteuerung aktiv
OSH	SHUTTER	Mit diesem Befehl kann das Bild kurzzeitig ausgeschaltet werden. Das Bild wird jedes Mal, wenn der Befehl gesendet wird, ein- oder ausgeschaltet. Senden Sie den Befehl nicht in kurzen Abständen hintereinander. Falls während der Verwendung der Shutter-Funktion ein anderer Befehl als „OSH“ an den Projektor gesendet wird, wird der „ER401“-Befehl vom Projektor an den Computer gesendet und die Shutter-Funktion wird ausgeschaltet.

Computeranschlusshilfe

Die Signale, die über den **COMPUTER1 OUT**-Anschluss ausgegeben werden, können mit dem entsprechenden Computer-Tastenbefehl umgeschaltet werden. Die Tastenbefehle hängen vom Hersteller ab. Wenn Sie die Computeranschlüsse, an denen keine Signale anliegen, auswählen, während **EINGABEFÜHRUNG** auf **AUSFÜHRUNG** gesetzt ist, wird die Computeranschlusshilfe angezeigt.

Hersteller	Tastenbefehl	Hersteller	Tastenbefehl	Hersteller	Tastenbefehl
Panasonic NEC	Fn + F3	TOSHIBA SHARP HP	Fn + F5	IBM SONY	Fn + F7
				Apple	F7
FUJITSU	Fn + F10	EPSON DELL	Fn + F8	Sonstige	Fn + 

HINWEIS:

- Die Computeranschlusshilfe wird nach 5 Minuten ausgeblendet.
- Weitere Informationen finden Sie in der Bedienungsanleitung des Computers.

Technische Angaben

Stromversorgung		AC 100 - 240 V 50 Hz/60 Hz
Stromverbrauch		240 W Im Bereitschaftsmodus (bei inaktiver Lüftung): 4 W
Stromaufnahme		2,8 A – 1,3 A
LCD-Panel	Panelgröße (diagonal)	Typ 0,6 (15,24 mm)
	Seitenverhältnis	4 : 3
	Anzeige	3 transparente LCDs (RGB)
	System	Aktivmatrix
	Auflösung	786 432 (1 024 × 768) × 3 LCDs
Objektiv		Manueller Zoom (1 - 1,2 x)/Manuelle Scharfstellung F 1,6 - 1,9, f 18,8 mm - 22,6 mm
Lampe		UHM-Lampe (165 W)
Helligkeit		2 000 lm ^{*1}
Lichtausgangskonstanz^{*2}		90 %
Kontrastverhältnis		400 : 1
Betriebsbedingungen		Temperatur 0 °C - 40 °C (32 °F - 104 °F) Wenn HOCHLAND (Seite 38) auf EIN gestellt wurde: 0 °C - 35 °C (32 °F - 95 °F)
		Luftfeuchtigkeit 20%–80% (ohne Kondensation)
Abtastfrequenz^{*3} (für RGB-Signal)	Horizontale Abtastfrequenz	15 kHz–91 kHz
	Vertikale Abtastfrequenz	50 Hz–85 Hz
	Dot clock-Frequenz	Weniger als 100 MHz
KOMPONENTE (YPBPR)-Signale		480i, 480p, 576i, 576p, 720/60p, 1 080/50i, 1 080/60i,
Farbsystem		7 (NTSC/NTSC 4.43/PAL/PAL-M/PAL-N/PAL60/SECAM)
Projektionsgröße		33" - 300" (838,2 mm - 7 620 mm)
Projektionsabstand		1,1 m - 11,1 m (3'7" - 36'5")
Optische Achsenverschiebung		6:1 (fest eingestellt)
Bildseitenverhältnis		4 : 3
Installation		FRONT/TISCH, FRONT/DECKE, RÜCK/TISCH, RÜCK/DECKE (Menüauswahlverfahren)
Lautsprecher		1 Stück 4 cm x 2 cm oval
Maximale Lautstärkeausgabe		1,0 W (mono)

*1. Konformität mit ISO 21118:

Die angegebenen Werte stellen Durchschnittswerte dar, die auf Artikeln aus der Massenproduktion beruhen; die Untergrenze der Werte liegt zum Zeitpunkt des Versands bei 80 % der angegebenen Werte.

*2. Konformität mit ISO 21118:

Die angegebenen Werte stellen Durchschnittswerte dar, die auf Artikeln aus der Massenproduktion beruhen; die Untergrenze der Werte liegt zum Zeitpunkt des Versands bei 80 % der angegebenen Werte.

*3. Siehe „Verzeichnis kompatibler Signale“ auf Seite 46 zu verfügbaren Signalen.

Anschlüsse	S-VIDEO IN	Eine Leitung, 4-polige Mini-DIN-Buchse Y: 1,0 V [p-p], C: 0,286 V [p-p], 75 Ω	
	VIDEO IN	Eine Leitung, Cinch-Buchse 1,0 V [p-p], 75Ω	
	COMPUTER1 IN	Eine Leitung, 15-pol. HD D-Sub (Buchse) Während des Eingangs von RGB-Signalen	
		R.G.B.	0,7 V [p-p], 75 Ω
		G.SYNC	1,0 V [p-p], 75 Ω
		HD, VD	TTL hohe Impedanz, automatische Positiv-/Negativkompatibilität
	Während des Eingangs von YPBPR Signalen		
	Y	1,0 V [p-p] (einschließlich Synchronisation), 75 Ω	
	PB,PR	0,7 V [p-p], 75 Ω	
COMPUTER2 IN/ 1 OUT	Eine Leitung, 15-pol. HD D-Sub (Buchse) Für Eingang und Ausgang über Menü auswählbar. Während des Eingangs/Ausgangs von RGB-Signalen		
	R.G.B.	0,7 V [p-p], 75 Ω	
	G.SYNC	1,0 V [p-p], 75 Ω	
	HD, VD	TTL hohe Impedanz, automatische Positiv-/Negativkompatibilität	
	Während des Eingangs von YPBPR Signalen		
	Y	1,0 V [p-p] (einschließlich Synchronisation), 75 Ω	
	PB,PR	0,7 V [p-p], 75 Ω	
	AUDIO IN	Eine Leitung, 0,5V [rms], Cinch-Buchse × 2 (L - R)	
COMPUTER AUDIO IN	Eine Leitung, 0,5V [rms], M3-Buchse (Stereo-MINI)		
VARIABLE AUDIO OUT	Eine Leitung, 0,5V [rms], M3-Buchse (Stereo-MINI) Monitor-Ausgang/stereokompatibel 0 V [rms] - 2,0 V [rms] (variabel)		
SERIAL	kompatibel mit DIN 8-poligem RS-232C		
KABELLOSES NETZWERK	Kompatibel	IEEE802.11b/IEEE802.11g (Standardprotokoll für kabellose Netzwerke)	
	Wireless-Kanal	IEEE802.11b/IEEE802.11g: 1 - 13 Kanäle	
	Abstand	30 m (98'5") Abhängig von der Anwendungsumgebung	
Gehäuse	Kunststoff (PC+ABS)		
Abmessungen	Breite	297 mm (11 - 11/16")	
	Höhe	57 mm (2 - 7/32") (ohne die hervorstehenden Teile)	
	Tiefe	210 mm (8 - 1/4")	
Gewicht	PT-LB51NTE: 1,9 kg (4,2 lbs.) PT-LB51E: 1,8 kg (4,0 lbs.)		
Zulassungen	EN60950, EN55022, EN61000-3-2, EN61000-3-3, EN55024		
Fernbedienung	Stromversorgung	3 V Gleichspannung (Batterien AA × 2)	
	Reichweite	Ca. 15 m (49'2") (direkt vor dem Fernbedienungsempfänger)	
	Gewicht	117 g (4,2 ozs.) (einschließlich Batterien)	
	Abmessungen	Breite	48 mm (1 - 7/8")
Tiefe		163 mm (6 - 13/32")	
Höhe		24,5 mm (-15/16") (ohne hervorstehende Teile)	
Optionen	Deckenhalterung	ET-PKB50	
	Wireless- Fernbedienung	ET-RM300	
	Serieller Adapter	ET-ADSER (DIN 8-polig/D-Sub 9-polig)	

Abmessungen

<Einheit: mm (zoll)>

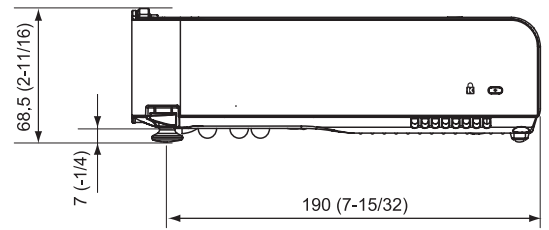
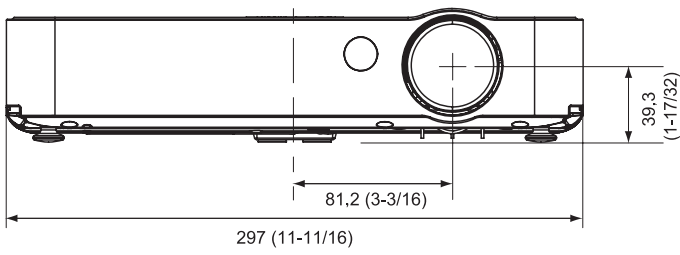
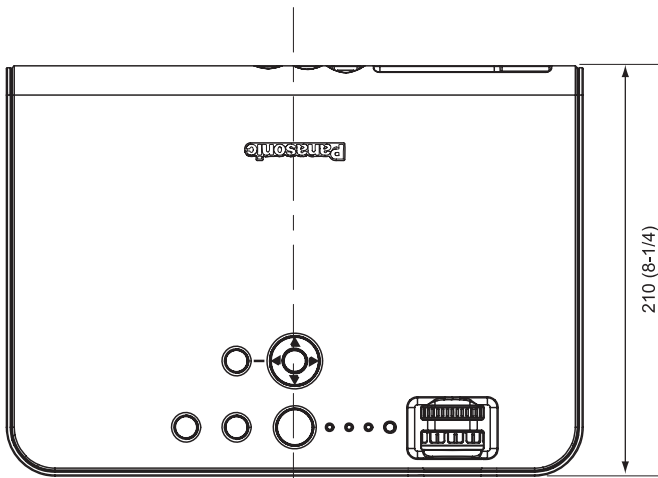

Eingetragene Warenzeichen

- VGA und XGA sind Warenzeichen der International Business Machines Corporation.
- S-VGA ist ein eingetragenes Warenzeichen der Video Electronics Standards Association.
- Die Bildschirmanzeigen werden in der Schriftart Ricoh Bitmap angezeigt, die von Ricoh Company, Ltd., hergestellt und vertrieben wird.

Alle anderen Warenzeichen sind Eigentum des betreffenden Warenzeicheneigentümers.

Index

A			
Abmessungen	52		
AC IN (Stromeingang)	15		
AI			
BILD-Menü	33		
Anschlussbuchsen	15		
Anschlüsse	18		
ASPEKT-FUNKTION	34		
AUDIO IN	15		
AUFLÖSUNG	35		
AUTO. TRAPEZ KORREKTUR	34		
AUTOMATIK			
Fernbedienung	25		
Menü	37		
Taste der Fernbedienung	12		
B			
Batteriefach	12		
Bedienkonsole	37		
Berechnung			
4:3	16		
BILDAUSWAHL	32		
BILD-Menü	32		
BILDSCHÄRFE	32		
BILDSPERRE	35		
C			
CD-ROM			
Zubehör	11		
CLOCK PHASE	34		
COMPUTER			
Anschlusshilfe	49		
Fernbedienung	26		
Taste der Fernbedienung	12		
COMPUTER AUDIO IN	15		
COMPUTER1 IN	15		
COMPUTER2 AUSWAHL	36		
COMPUTER2 IN/1 OUT	15		
COMPUTER-SUCHE (Taste gibt es nur beim PT-LB51NTE)	12		
D			
DAYLIGHT VIEW	33		
DIGITAL ZOOM			
Fernbedienung	28		
Taste der Fernbedienung	12		
Direktes Ausschalten	20		
DOPPELBILD			
Fernbedienung	27		
Taste der Fernbedienung	12		
DOT CLOCK	34		
E			
EINGABEFÜHRUNG	36		
EINGANGSWAHL			
Auswahl	24, 26		
Taste auf der Bedienkonsole	14		
Taste der Fernbedienung	12		
EINSCHALT LOGO	36		
ENTER			
Taste auf der Bedienkonsole	14		
Taste der Fernbedienung	12		
ERWEITERTE EINSTELLUNG			
BILD-Menü	33		
OPTIONEN-MENÜ	38		
F			
FARBE	32		
FARBTEMPERATUR	32		
Fehlerbehebung	45		
Fernbedienung			
Signalsender	12		
Zubehör	11		
FUNKTIONSTASTEN MENÜ	36		
G			
Größe der Projektionsfläche			
16:9	16		
4:3	16		
H			
Handschlaufe	13		
HELLIGKEIT	32		
HINTERGRUNDFARBE	38		
HOCHLAND	38		
I			
INSTALLATION			
Menü	37		
Projektionsarten	17		
K			
KONTRAST	32		
L			
LAMPE			
Anzeige	14		
Austausch	43		
Betriebsstatus	41		
LAMPEN BETRIEBSZEIT	37		
Lampenfach	15		
LAMPENLEISTUNG	36		
LAUTSPRECHER (Taste gibt es nur beim PT-LB51NTE)	12		
LAUTSTÄRKE	38		
Fernbedienung	28		
Taste der Fernbedienung	12		
Luftfilter	15		
Lüftungsausgang	15		
Lüftungseingang	15		
LUMINANZSENSOR	14		
M			
MENÜ			
Hauptmenü	30		
Navigation	29		
Taste auf der Bedienkonsole	14		
Taste der Fernbedienung	12		
MULTI-LIVE (Taste gibt es nur beim PT-LB51NTE)	12		

N		S-VIDEO IN	15
Navigationstasten		SXGA-ART	38
Taste auf der Bedienkonsole	14	T	
Taste der Fernbedienung	12	TAFEL	38
Netzkabel		Technische Angaben	50
Anschluss	20	Technische Informationen	46
Zubehör	11	TEMP	
O		Anzeige	14
OPTIONEN-MENÜ	36	Betriebsstatus	41
OSD ANORDNUNG	38	TEXTAUSGABE	39
P		TEXTWECHSEL	39
PASSWORT ÄNDERN	39	TINT	32
PASSWORT EINGABE	39	TRAPEZ	34
POSITION	34	TV-SYSTEM	33
POSITION-MENÜ	34	U	
POWER		Untermenü	30
Bedienkonsole	14	V	
Betriebsstatus	21	VARIABLE AUDIO OUT	15
Taste der Fernbedienung	12	VIDEO	
Projektionsobjektiv	14	Fernbedienung	26
Projektionswinkel	17	Taste der Fernbedienung	12
R		VIDEO IN	15
RAUSCHUNTERDRÜCKUNG	33	Vordere Einstellfüße	15, 17, 24
Reichweite		Vorderfußanpassung	15, 17, 24
16:9	16	W	
4:3	16	WEISSABGLEICH	33
Reinigung	42	WIRELESS	
RGB/YPBPR	38	Fernbedienung	26
Ring		Taste der Fernbedienung	12
Scharfstellring	14	X	
Zoomring	14	XGA-ART	38
S		Z	
Scharfstellring	14	ZEITSCHALTUHR (AUS)	37
SEITE (Taste gibt es nur beim PT-LB51NTE)	12	Zoomring	14
SERIAL	15	Zubehör	11
Anschluss	47	ZURÜCK	
Grundformat	47	Taste der Fernbedienung	12
Kabeldaten	48		
Kommunikationseinstellungen	47		
Steuerungsbefehle	48		
Stiftzuweisungen	47		
SHUTTER			
Fernbedienung	26		
Taste der Fernbedienung	12		
SICHERHEIT-Menü	39		
Sicherheitsschloss	14		
Signalempfänger	14		
SIGNALSUCHE	37		
SPRACHE	30		
STAND MODUS	33		
STANDARD			
Fernbedienung	27		
Taste der Fernbedienung	12		
STANDBILD			
Fernbedienung	26		
Taste der Fernbedienung	12		
STROM DIREKT AN			
Funktion	20		
Menü	37		

Panasonic Corporation

Web Site : <http://panasonic.net/avc/projector/>
© Panasonic Corporation 2009

Printed in Japan
S0607-6059G