

LCD 프로젝터 상용

모델 번호 **PT-LB51NTEA**
PT-LB51EA
PT-LB51SEA

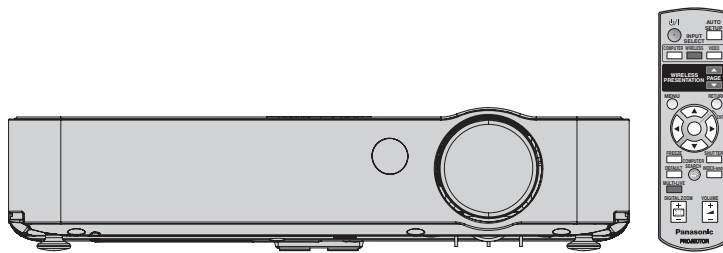

본 제품을 사용하기 전에 , 이 설명서를 자세히 읽으시고 이후의 사용을 위해서 설명서를 잘 보관하시기 바랍니다 .

TQBJ0230-3

주요안전사항

Panasonic 고객님께 :

본 사용설명서는 여러분이 필요로 하는 모든 작동 정보를 제공합니다. 이 설명서가 본 제품을 사용하시는 데 도움이 되길 바라며, 고객께서 Panasonic LCD 프로젝터 사용에 만족을 얻으시기 바랍니다. 제품의 일련 번호는 제품 바닥 부분에서 확인할 수 있습니다. 아래의 자료들과 고객지원에 관련된 내용들을 주의해서 읽어주십시오.

모델 번호 : **PT-LB51NTEA / PT-LB51EA / PT-LB51SEA**

일련 번호 :

경고 : 이 장비는 반드시 접지되어야 합니다.

경고 : 화재나 쇼크로 인한 위험으로부터 보호하기 위해 비가 오거나 습기 찬 곳에 기기를 두지 마십시오.

기계 소음 규정 3. GSGV, 1991.1.18: 작동 위치에서의 음압 수준은 ISO 7779 에 의거 70 dB (A) 이하입니다.

경고 :

1. 본 기기를 장기간 사용하지 않을 때에는 메인 소켓으로부터 플러그를 뽑아 주십시오.
2. 감전을 방지하기 위해서, 커버를 제거하지 마십시오. 사용자가 수리할 수 있는 내부 부품은 없습니다. 자격을 가진 서비스 직원에게 문의해 주십시오.
3. 메인 플러그의 접지 핀을 제거하지 마십시오. 본 기기에는 3 점 접지형 메인 플러그가 달려 있습니다. 이 플러그는 접지형 메인 소켓에만 꽂을 수 있습니다. 이것은 안전 기능입니다. 메인 소켓에 플러그를 꽂을 수 없는 경우에는 전기 기술자에게 도움을 요청하십시오. 접지 플러그를 제거하지 마십시오.

주의 :

계속해서 잘 사용하려면, 컴퓨터나 병렬 기기에 연결할 때에 제공되는 전원 코드나 방호 인터페이스를 사용하는 것을 포함하는, 부착된 설치 설명서에 따라 주십시오. 프로젝터를 외부 제어하기 위해서 PC 를 연결하는 데에 시리얼 포트를 사용하는 경우에는, 페라이트 코어와 함께 옵션의 RS-232C 시리얼 인터페이스 케이블을 사용해야만 합니다. 본 기기에 인증되지 않은 변경이나 개조를 하면 사용자의 사용권한을 상실되게 합니다.

Pursuant to at the directive 2004/108/EC, article 9(2)

Panasonic Testing Centre

Panasonic Service Europe, a division of Panasonic Marketing Europe GmbH

Winsbergring 15, 22525 Hamburg, F.R. Germany



이전 장비 및 사용한 배터리 수집 및 처리에 대한 사용자 정보

제품, 포장 및 / 또는 부속 문서에서의 이 기호는 사용한 전기 및 전자 제품과 배터리를 일반 가정 쓰레기와 섞어서는 안된다는 것을 의미합니다.

이전 제품의 적절한 취급, 재생 및 재활용을 위해서는 국가 법률 및 Directives 2002/96/EC 및 2006/66/EC 에 따라 해당하는 수집 장소로 가져가 주십시오.

본 제품과 배터리를 올바르게 폐기하면 가치있는 자원을 절약하며, 적절하지 않은 쓰레기 취급으로 발생할 수 있는 건강과 환경에 대한 잠재적인 악영향을 방지하는 데에 도움을 줍니다.

이전 제품 및 배터리 수집과 재활용에 대한 자세한 내용은 지역 관할 기관, 쓰레기 처리 서비스 또는 구입한 판매 대리점에 문의하시기 바랍니다.

본 제품의 부적절한 폐기로, 지역법에 따른 벌금이 부과될 수도 있습니다.



EU 의 사업용 사용자의 경우

전기 및 전자 기기를 폐기하고자 하는 경우에는, 대리점이나 공급자에 더 상세한 정보를 문의해 주십시오.

EU 이외의 국가에서의 폐기에 관한 정보

이 기호는 EU 에서만 유효합니다. 이러한 품목을 폐기하고자 하는 경우에는, 지역 기관이나 대리점에 문의해서 올바른 폐기 방법을 문의해 주십시오.



Cd



배터리 기호에 대한 주의 사항 (하단에 있는 2 개 기호 예):

이 기호는 화학적 기호와 함께 사용할 수도 있습니다. 이 경우 관련 화학 물질에 대한 지침에서 규정된 요구 사항을 준수합니다.

중요 : 몰드 플러그 (영국 사용자 전용)

당신의 안전을 위해서 , 다음을 주의 깊게 읽어주십시오 .

본 기기에는 귀하의 안전과 편리를 위해서 3 핀 메인 몰드 플러그가 제공됩니다 . 이 플러그에는 13 암페어 퓨즈가 내장되어 있습니다 . 퓨즈를 교환하려면 , 정격 13 암페어로 BS1362 에 의거 ASTA 또는 BSI 에서 승인한 퓨즈로만 교체하십시오 .

퓨즈 본체에 ASTA 마크  또는 BSI 마크  를 확인하십시오 .

플러그에 탈착용 퓨즈 커버가 포함되어 있는 경우 , 퓨즈 교체시에 다시 잘 장착해야만 합니다 . 퓨즈 커버를 분실하였을 경우 , 대체용 커버를 구할 때까지 플러그를 사용하지 마십시오 . 대체용 퓨즈 커버는 지정 서비스 센터에서 구입할 수 있습니다 .

장착된 몰드 플러그가 귀하의 가정에 있는 콘센트에 맞지 않으면 , 퓨즈를 빼낸 다음 플러그를 잘라 내어 안전하게 폐기하십시오 . 만일 잘라낸 플러그를 13 암페어용 콘센트에 꽂을 경우 , 감전되어 심한 부상을 입을 위험이 있습니다 .

새 플러그를 조립할 경우 , 다음과 같이 연결 전선을 반드시 확인하시기 바랍니다 . 의심이 가는 부분이 있으면 , 자격 있는 전기 기술자에게 문의하십시오 .

경고 : 본 기기는 반드시 접지하십시오 .

중요 : 본 메인 리드선의 배선은 다음 코드에 따른 색상으로 되어 있습니다 :

녹색 및 황색 :	접지
청색 :	뉴트럴
갈색 :	라이브

본 기기의 메인 리드선의 색상이 플러그의 단자를 구분하는 색상 표시와 일치하지 않으면 , 다음과 같이 하십시오 .

녹색 및 황색의 배선은 문자 E 또는 접지 기호  로 표시된 플러그의 단자나 , 녹색 또는 녹색 및 황색으로 표시된 플러그의 단자에 연결해야만 합니다 .

청색 배선은 문자 N 또는 흑색으로 표시된 플러그의 단자에 연결해야만 합니다 .

갈색 배선은 문자 L 또는 적색으로 표시된 플러그의 단자에 연결해야만 합니다 .

퓨즈 교환 방법 : 스크류 드라이버로 퓨즈 부분을 열어서 퓨즈를 교환합니다 .

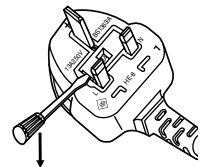

적합성 선언



Declaration of Conformity (DoC)

This equipment is in compliance with the essential requirements and other relevant provisions of Directive 1999/5/EC.

Customers can download a copy of the original DoC for this product from our DoC server: <http://www.doc.panasonic.de>

Contact in the EU: Panasonic Services Europe, a Division of Panasonic Marketing Europe GmbH, Panasonic Testing Centre, Winsbergring 15, 22525 Hamburg, F.R.Germany

This product is intended to be used in the following countries.

Austria, Belgium, Bulgaria, Czech, Cyprus, Denmark, Estonia, Finland, France, Germany, Greece, Hungary, Iceland, Ireland, Italy, Latvia, Lithuania, Luxembourg, Malta, Netherlands, Norway, Poland, Portugal, Romania, Slovenia, Slovak, Spain, Sweden, Switzerland & UK



Konformitätserklärung (KE)

Dieses Gerät entspricht den grundlegenden Anforderungen und den weiteren entsprechenden Vorgaben der Richtlinie 1999/5/EU.

Kunden können eine Kopie der Original-KE für dieses Produkt von unserem KE-Server herunterladen: <http://www.doc.panasonic.de>

Kontaktadresse in der EG: Panasonic Services Europe, a Division of Panasonic Marketing Europe GmbH, Panasonic Testing Centre, Winsbergring 15, 22525 Hamburg, F.R.Germany

Dieses Produkt ist für den Einsatz in den folgenden Ländern vorgesehen.

Österreich, Belgien, Bulgarien, Tschechische Republik, Zypern, Dänemark, Estland, Finnland, Frankreich, Deutschland, Griechenland, Ungarn, Island, Irland, Italien, Lettland, Litauen, Luxemburg, Malta, Niederlande, Norwegen, Polen, Portugal, Rumänien, Slowenien, Slowakei, Spanien, Schweden, Schweiz und Großbritannien



Déclaration de Conformité (DC)

Cet appareil est conforme aux exigences essentielles et aux autres dispositions pertinentes de la Directive 1999/5/EC.

Les clients peuvent télécharger une copie de la DC originale pour ce produit à partir de notre serveur DC: <http://www.doc.panasonic.de>

Coordonnées dans l'UE : Panasonic Services Europe, a Division of Panasonic Marketing Europe GmbH, Panasonic Testing Centre, Winsbergring 15, 22525 Hamburg, F.R.Germany

Ce produit est conçu pour l'utilisation dans les pays suivants.

Autriche, Belgique, Bulgarie, République Tchèque, Chypre, Danemark, Estonie, Finlande, France, Allemagne, Grèce, Hongrie, Islande, Irlande, Italie, Lettonie, Lituanie, Luxembourg, Malte, Pays-Bas, Norvège, Pologne, Portugal, Roumanie, Slovaquie, Espagne, Suède, Suisse et Royaume-Uni



Declaración de conformidad (DC)

Este equipo cumple con los requisitos esenciales así como con otras disposiciones de la Directiva 1999/5/CE.

El cliente puede descargar una copia de la DC original de este producto desde nuestro servidor DC: <http://www.doc.panasonic.de>

Contacto en la U.E.: Panasonic Services Europe, a Division of Panasonic Marketing Europe GmbH, Panasonic Testing Centre, Winsbergring 15, 22525 Hamburg, F.R.Germany

Este producto ha sido desarrollado para el uso en los siguientes países.

Austria, Bélgica, Bulgaria, República Checa, Chipre, Dinamarca, Estonia, Finlandia, Francia, Alemania, Grecia, Hungría, Islandia, Irlanda, Italia, Letonia, Lituania, Luxemburgo, Malta, Holanda, Noruega, Polonia, Portugal, Rumania, Eslovenia, Eslovaquia, España, Suecia, Suiza y el Reino Unido



Dichiarazione di conformità (DoC)

Questo apparato é conforme ai requisiti essenziali ed agli altri principi sanciti dalla Direttiva 1999/5/CE.

I clienti possono scaricare la copia del DoC originale per questo prodotto dal nostro server DoC: <http://www.doc.panasonic.de>

Contatto nella EU: Panasonic Services Europe, a Division of Panasonic Marketing Europe GmbH, Panasonic Testing Centre, Winsbergring 15, 22525 Hamburg, F.R.Germany

I prodotti sono stati prodotti per l'uso nei seguenti paesi.

Austria, Belgio, Bulgaria, Repubblica Ceca, Cipro, Danimarca, Estonia, Finlandia, Francia, Germania, Grecia, Irlanda, Islanda, Italia, Lettonia, Lituania, Lussemburgo, Malta, Olanda, Norvegia, Polonia, Portogallo, Romania, Regno Unito, Slovenia, Slovacchia, Spagna, Svezia, Svizzera, Ungheria

България

Това устройство отговаря на съществените изисквания и останалите приложими разпоредби на Директива 1999/5/ЕО.

Česky

Toto zařízení je v souladu se základními požadavky a ostatními odpovídajícími ustanoveními Směrnice 1999/5/EC.

Dansk

Dette udstyr er i overensstemmelse med de væsentlige krav og andre relevante bestemmelser i Direktiv 1999/5/EF.

Eesti

See seade vastab direktiivi 1999/5/EÜ olulistele nõuetele ja teistele asjakohastele sätetele.

Ελληνική

Αυτός ο εξοπλισμός είναι σε συμμόρφωση με τις ουσιώδεις απαιτήσεις και άλλες σχετικές διατάξεις της Οδηγίας 1999/5/EC.

Íslenska

Þetta tæki er samkvæmt grunnkröfum og öðrum viðeigandi ákvæðum Tilskipunar 1999/5/EC.

Latviski

Šī iekārta atbilst Direktīvas 1999/5/EK būtiskajām prasībām un citiem ar to saistītajiem noteikumiem.

Lietuvių

Šis įrenginys tenkina 1999/5/EB Direktyvos esminius reikalavimus ir kitas šios direktyvos nuostatas.

Nederlands

Dit apparaat voldoet aan de essentiële eisen en andere van toepassing zijnde bepalingen van de Richtlijn 1999/5/EC.

Malti

Dan l-apparat huwa konformi mal-ftigiet essenzjali u l-provedimenti l-oħra rilevanti tad-Direttiva 1999/5/EC.

Magyar

Ez a készülék teljesíti az alapvető követelményeket és más 1999/5/EK irányelvben meghatározott vonatkozó rendelkezéseket.

Norsk

Dette utstyret er i samsvar med de grunnleggende krav og andre relevante bestemmelser i EU-direktiv 1999/5/EF.

Polski

Urządzenie jest zgodne z ogólnymi wymaganiami oraz szczególnymi warunkami określonymi Dyrektywą UE: 1999/5/EC.

Português

Este equipamento está em conformidade com os requisitos essenciais e outras provisões relevantes da Directiva 1999/5/EC.

România

Acest echipament este conform cu cerințele de bază și celelalte prevederi relevante ale Directivei 1999/5/CE.

Slovensko

Ta naprava je skladna z bistvenimi zahtevami in ostalimi relevantnimi pogoji Direktive 1999/5/EC.

Slovensky

Toto zariadenie je v zhode so základnými požiadavkami a inými príslušnými nariadeniami direktív: 1999/5/EC.

Suomi

Tämä laite täyttää direktiivin 1999/5/EY olennaiset vaatimukset ja on siinä asetettujen muiden laitetta koskevien määräysten mukainen.

Svenska

Denna utrustning är i överensstämmelse med de väsentliga kraven och andra relevanta bestämmelser i Direktiv 1999/5/EC.

내용

■ 신속 절차

1. 프로젝터 설정
16 페이지의 “시작” 를 참조하십시오 .



2. 다른 기기와 연결
20 페이지의 “연결” 를 참조하십시오 .



3. 리모컨 준비
12 페이지의 “리모컨” 를 참조하십시오 .



4. 투사 개시
22 페이지의 “프로젝터의 전원 켜기 / 끄기” 를 참조하십시오 .



5. 이미지 조절
32 페이지의 “영상 메뉴” 를 참조하십시오 .

중요한 정보

주요안전사항	2
적합성 선언	4
안전에 관한 주의사항	8
경고	8
주의	9
운반시의 주의사항	10
설치시 주의사항	10
사용상 주의사항	11
부속품	11

준비

프로젝터에 관해서	12
리모컨	12
프로젝터 본체	14

시작

시작	16
화면 크기와 투사 거리	16
투사 방법	18
전면 다리 조절기와 투사 각도	19
연결	20
프로젝터에 연결하기 전에	20
컴퓨터 연결	20
AV 기기와 연결	21

기본 조작

프로젝터의 전원 켜기 / 끄기	22
메인 리드선	22
POWER 표시등	22
프로젝터의 전원 켜기	23
프로젝터의 전원 끄기	23
이미지 투사하기	24
입력 신호 선택하기	24
이미지 위치시키기	24
리모컨 조작	25
작동 범위	25
이미지 위치를 자동으로 설정하기	25
입력 신호 변환하기	26
이미지 캡처하기	26
일시적으로 투사 정지하기	26
공장 출하시의 설정값으로 초기화하기	27
INDEX-WINDOW 모드에서 이미지 투사하기	27
중심 영역 확대하기	28
스피커 볼륨 조절하기	28

설정

메뉴 네비게이션	29
메인 메뉴를 통해서 네비게이트하기	29
메인 메뉴와 서브 메뉴	30
영상 메뉴	32
영상 모드	32
명암	32
밝기	32
컬러	32
틴트	32
선명도	32
색온도 설정	32
AI	33
상세설정	33
DAYLIGHT VIEW	33
영상위치조정 메뉴	34
실시간 사다리꼴 보정	34
사다리꼴 보정	34
영상위치조정	34
DOT CLOCK	34
CLOCK PHASE	34
화면비율	34
RESIZING	35
프레임 고정	35
언어 메뉴	35
옵션 메뉴	36
입력 가이드	36
로고표시	36
기능 버튼	36
COMPUTER2 입출력선택	36
램프 밝기	36
램프 시간	37
전원오프 타이머	37
DIRECT POWER ON	37
컨트롤 패널	37
자동 화면 조정	37
신호 탐색	37
설치방법	37
고지대	38
RGB/YPBPR	38
음량	38
상세설정	38
보안 메뉴	39
비밀번호 설정	39
비밀번호 변경	39
문자 표시	39
문자 변경	39
무선 메뉴 (PT-LB51NTEA에만 해당)	40
네트워크 메뉴의 항목	40

유지관리

TEMP, LAMP 표시등	41
표시된 문제 처리하기	41
손질과 교체	42
프로젝터 청소하기	42
공기 필터 교체하기	42
램프 기기 교체하기	43
문제해결	45

부록

기술 정보	46
호환성 있는 신호 목록	46
시리얼 단자	47
컴퓨터 연결에 대한 안내 화면	49
사양	50
치수	52
상표에 관하여	53
색인	54

안전에 관한 주의사항

경고

프로젝터에서 연기, 이상한 냄새, 소음 등이 발생하면 전원 플러그를 콘센트에서 뽑으십시오.

- 이런 경우에 프로젝터 사용을 중지하지 않으면, 화재나 감전의 원인이 될 수 있습니다.
- 더 이상 연기가 배출되지 않는 것을 확인한 후, 고객지원센터에 수리를 요청하십시오.
- 위험할 수 있으므로, 본인이 프로젝터를 수리하려고 하지 마십시오.

프로젝터의 무게를 지탱할 수 없는 장소에는 설치하지 마십시오.

- 설치 장소가 충분히 튼튼하지 않으면, 낙하나 전도로 심한 부상이나 손상을 줄 수 있습니다.

설치 작업 (천장 설치 등) 은 반드시 숙련된 기술자가 수행해야 합니다.

- 설치가 제대로 되지 않으면, 부상이나 감전을 입을 위험이 있습니다.
- 인증된 천장 설치 브라켓 이외에는 사용하지 마십시오.

프로젝터 안에 이물질이나 물이 들어가거나, 프로젝터를 떨어뜨리거나 캐비닛이 파손되었을 경우, 메인 콘센트로부터 전원 플러그를 뽑아 주십시오.

- 이런 상태에서 계속 프로젝터를 사용할 경우, 화재나 감전의 결과를 초래할 수 있습니다.
- 고객지원센터에 수리를 문의해 주십시오.

콘센트에 너무 많은 플러그를 꽂지 마십시오.

- 전력량이 지나치면(예를 들어, 어댑터를 너무 많이 사용하는 경우), 과열되어 화재가 발생할 수 있습니다.

절대로 프로젝터를 개조하거나 분해하려 하지 마십시오.

- 고압으로 화재나 감전을 초래할 수 있습니다.
- 기기에 대한 점검, 조정 및 수리 등은 고객지원센터에 문의하십시오.

전원 플러그에 먼지가 쌓이지 않도록 정기적으로 청소하십시오.

- 전원 플러그에 먼지가 쌓이면 습기가 차서 절연에 손상을 주어, 화재의 원인이 될 수 있습니다. 전원 플러그를 콘센트에서 빼내고 물기가 없는 천으로 닦아 주십시오.
- 프로젝터를 장기간동안 사용하지 않을 경우에는 전원 플러그를 콘센트에서 빼 주십시오.

전원 플러그를 젖은 손으로 취급하지 마십시오.

- 이것을 준수하지 않으면 감전을 초래할 수 있습니다.

메인 소켓에 전원 플러그를 단단히 삽입해 주십시오.

- 플러그를 올바르게 삽입하지 않으면, 감전 또는 과열될 수 있습니다.
- 손상된 플러그나 벽에 제대로 부착되지 않은 콘센트에는 사용하지 마십시오.

불안정한 곳의 위에 프로젝터를 올려두지 마십시오.

- 경사지거나 불안정한 곳의 위에 프로젝터를 올려두면, 낙하 또는 전도해서 부상이나 손상을 초래할 수 있습니다.

프로젝터를 물안에 두거나 젖게 하지 마십시오.

- 이것을 준수하지 않으면 화재나 감전을 초래할 수 있습니다.

메인 리드선이나 전원 플러그를 손상시킬 수 있는 것은 하지 마십시오.

- 메인 리드선을 손상시키거나, 개조하거나, 뜨거운 물체 근처에 두거나, 심하게 구부리거나, 비틀거나, 당기거나, 그 위에 무거운 물체를 올려두거나, 짐으로 싸지 마십시오.
- 메인 리드선이 손상된 상태로 사용하면, 감전, 단락 또는 화재를 초래할 수 있습니다.
- 필요한 경우 고객지원센터에 메인 리드선의 수리를 요청하십시오.

카펫이나 스폰지 매트와 같은 부드러운 것 위에 프로젝터를 올려놓지 마십시오.

- 그렇게 하면 프로젝터가 과열되어 화상이나 화재를 초래하거나 프로젝터에 손상을 줄 수 있습니다.

프로젝터 위에 액체가 들어 있는 용기를 두지 마십시오.

- 프로젝터에 물을 쏟거나 물방울이 프로젝터 안에 들어가면, 화재나 감전을 초래할 수 있습니다.
- 프로젝터 안에 물이 들어가면, 고객지원센터로 연락하십시오.

프로젝터에 이물질을 넣지 마십시오.

- 화재나 감전을 초래할 수 있으므로, 프로젝터에 금속성 물질이나 가연성 물질을 넣거나 떨어뜨리지 마십시오.

배터리의 + 와 - 단자가 목걸이 또는 머리 핀과 같은 금속 물질과 접촉하지 않도록 하십시오.

- 그렇지 않으면 배터리의 누액, 과열, 폭발 또는 화재를 초래할 수 있습니다.
- 배터리는 금속 물질과 접촉되지 않는 상태로 플라스틱 용기에 보관하십시오.

배터리의 누액을 만지지 마십시오.

- 누액을 만지면, 피부에 손상을 줄 수 있습니다. 물로 즉시 액을 씻어 내고 의사에게 상담하십시오.
- 누액이 눈에 들어간 경우, 시력을 잃거나 손상을 줄 수 있습니다. 절대로 눈을 비비지 말고, 물로 즉시 누액을 씻어내고 의사에게 상담하십시오.

심한 뇌우가 칠 때에는 프로젝터 또는 케이블을 만지지 마십시오.

- 감전될 수 있습니다.

프로젝터를 욕조나 샤워장에서 사용하지 마십시오.

- 화재 또는 감전될 수 있습니다.

안전에 관한 주의사항

프로젝터를 사용하는 동안에는 피부를 프로젝터 빛에 노출시키지 마십시오.

- 프로젝터의 렌즈로부터 강한 빛이 나옵니다. 이 빛을 직접 노출되면 상처를 입거나 피부에 손상을 줄 수 있습니다.

프로젝터를 사용중에는 렌즈를 들여다 보지 마십시오.

- 프로젝터의 렌즈로부터 강한 빛이 나옵니다. 이 빛을 직접 쳐다보면 상처를 입고 눈에 손상을 줄 수 있습니다.
- 어린이가 렌즈 안을 들여다보지 않도록 각별히 주의하십시오. 또한, 프로젝터를 사용하지 않을 때에는 전원을 끄고 전원 플러그를 뽑아 두십시오.

공기 배출구 근처에 손이나 다른 물건을 놓지 마십시오.

- 공기 배출구에서 뜨거운 공기가 나옵니다. 손이나 열 굴 또는 열에 견딜 수 없는 기타 물건을 공기 배출구 근처에 두지 마십시오 [최소한 15 cm (6")]. 그렇지 않으면 화상 또는 손상을 입을 수 있습니다.

램프 교환은 전문 기술자가 수행하도록 하십시오.

- 램프는 내부 압력이 높습니다. 부주의하면 폭발할 수도 있습니다.
- 램프가 딱딱한 물체에 부딪치거나 떨어뜨릴 경우 쉽게 파손되어, 오작동하거나 사용자에게 부상을 입힐 수 있습니다.

램프를 교환할 때에는, 취급하기 전에 한 시간 이상 식혀 주십시오.

- 램프 커버는 매우 뜨거우므로, 만지면 화상을 입을 수 있습니다.

램프를 교환하기 전에, 전원 플러그를 콘센트에서 반드시 뽑으십시오.

- 이렇게 하지 않으면 감전되거나 폭발할 수 있습니다.

어린이나 애완동물이 리모컨 기기를 만지지 않도록 하십시오.

- 사용한 후에는 리모컨을 어린이나 애완동물의 손이 닿지 않는 곳에 보관하십시오.

주의

공기 흡입구와 배출구를 가리지 마십시오.

- 그렇게 하면 프로젝터가 과열되어 화재를 초래하거나 프로젝터에 손상을 줄 수 있습니다.
- 프로젝터를 옷장이나 책장과 같이 좁고 환기가 안 되는 곳에 두지 마십시오.
- 공기 흡입구를 막을 수 있으므로, 프로젝터를 천이나 종이 위에 두지 마십시오.

프로젝터를 습기찬 곳이나 더러운 장소, 또는 연기나 수증기가 나오는 곳에 설치하지 마십시오.

- 이런 곳에 설치할 경우, 화재, 감전 또는 소성 변형을 초래할 수 있습니다. 소성 변형은 천장에 설치된 프로젝터가 떨어지게 되는 원인이 될 수 있습니다.

히터 근처나 직사광선이 비치는 곳 등, 고온으로 되는 환경에는 프로젝터를 설치하지 마십시오.

- 이것을 준수하지 않으면 화재, 오작동 또는 소성 변형을 초래할 수 있습니다.

메인 리드선을 뽑을 때에는, 코드선 대신 플러그를 잡아 주십시오.

- 메인 리드선을 당기면, 코드가 손상되어, 화재, 누전 또는 심각한 감전을 초래할 수 있습니다.

프로젝터를 옮기기 전에는 반드시 모든 연결선을 빼십시오.

- 케이블이 연결된 채로 프로젝터를 옮기면 화재나 감전을 일으킬 수 있습니다.

프로젝터 위에 무거운 물체를 두지 마십시오.

- 이것을 준수하지 않으면 프로젝터가 균형을 잡지 못하고 떨어져서 손상이나 부상을 입을 수 있습니다.

배터리를 단락, 가열 또는 분해하거나 물 또는 불 속에 넣지 마십시오.

- 그렇지 않으면 배터리의 과열, 누액, 폭발 또는 화재를 초래해서 화상이나 기타 부상을 초래할 수 있습니다.

배터리를 삽입할 때에는 극성 (+ 와 -) 이 올바르게 확인 하십시오.

- 배터리가 올바르게 삽입되지 않은 경우, 폭발, 누액, 화재, 부상, 또는 배터리부 및 주변 부분을 오염시킬 수 있습니다.

지정된 배터리만을 사용하십시오.

- 올바르게 않거나 다른 종류의 배터리를 사용하는 경우, 폭발, 누액, 화재, 부상, 또는 배터리부 및 주변 부분을 오염시킬 수 있습니다.

쓰던 배터리와 새 배터리를 함께 사용하지 마십시오.

- 배터리가 올바르게 삽입되지 않은 경우, 폭발, 누액, 화재, 부상, 또는 배터리부 및 주변 부분을 오염시킬 수 있습니다.

사용한 배터리는 리모컨에서 즉시 꺼내 주십시오.

- 사용한 배터리를 장기간 리모컨 내에 방치하면, 누액, 이상 내부 온도 상승 또는 폭발을 유발할 수 있습니다.

프로젝터를 오랫동안 사용하지 않을 경우, 전원 플러그를 콘센트에서 뽑고, 리모컨에서 배터리를 꺼내 주십시오.

- 전원 플러그에 먼지가 쌓이면 습기가 차서 절연에 손상을 주어, 화재의 원인이 될 수 있습니다.
- 배터리를 리모컨 내에 방치한 상태로 두면 절연 저하, 누액 또는 폭발로 인해서 화재를 유발할 수 있습니다.

안전에 관한 주의사항

본 프로젝터 위에 체중을 실지 마십시오.

- 여러분이 떨어지거나 프로젝터가 부서져서 부상을 초래할 수 있습니다.
- 특히 어린이가 프로젝터 위에 서거나 앉지 않도록 주의해 주십시오.

기기를 청소하기 전에 안전주의사항으로서 전원 플러그를 콘센트에서 뽑으십시오.

- 이렇게 하지 않으면 감전될 수 있습니다.

램프가 깨졌을 경우, 즉시 실내를 환기시키십시오. 깨진 조각을 만지거나 얼굴 가까이 가져가지 마십시오.

- 이것을 준수하지 않으면 램프가 깨진 때에 형광등 램프와 거의 동일량의 수은이 포함된 가스가 방출되어 이를 흡입할 수 있으며, 또한 깨진 조각에 다칠 수 있습니다.
- 가스를 흡입하거나 가스가 눈이나 입으로 들어갔다고 여겨지는 경우, 즉시 의사의 진료를 받으십시오.
- 대리점에 문의해서 램프 유닛을 교환하고 프로젝터 내부를 점검하십시오.

당사에서는 깨끗한 환경을 지키고 유지하기 위해서 끊임없이 노력하고 있습니다. 수리가 불가능한 기기는 구매처나 재활용센터로 가져가시기 바랍니다.

프로젝터에 심한 진동이나 충격을 가하지 마십시오.

- 프로젝터 렌즈는 주의해서 취급할 필요가 있습니다.

최소한 일년에 한 번 프로젝터 안을 청소하기 위해 고객지원센터로 문의하십시오.

- 청소하지 않아서 먼지가 프로젝터 내에 쌓이게 되면, 오작동이나 화재 등의 문제를 유발할 수 있습니다.
- 습기가 많은 계절이 오기 전에는 프로젝터 내부를 깨끗이 청소해 두는 것이 바람직합니다. 필요한 경우 프로젝터 내부 청소는 가까운 고객지원센터에 문의하여 주십시오. 청소 비용은 고객지원센터에 문의하시기 바랍니다.

프로젝터를 운반할 때에는 부속의 운반 가방을 사용하십시오.

- 운반 가방 안에 프로젝터를 넣을 때에는 렌즈가 위로 향하도록 넣어 주십시오. 조절 다리가 확장된 상태로 프로젝터를 넣지 말고, 프로젝터, 케이블 및 리모컨 기기 이외는 가방에 넣지 마십시오.

설치시 주의사항

진동이나 충격이 가해지는 곳에는 설치를 피해 주십시오.

- 내부 부품이 손상되어서 오작동이나 사고를 유발할 수 있습니다.

에어컨이나 조명 기구 근처와 같이 온도가 급격히 변화하는 곳에는 설치를 피해 주십시오.

- 램프 수명이 줄어들거나 프로젝터의 전원이 꺼질 수 있습니다. 40 페이지의 “TEMP 표시등”을 참조하십시오.

고압 전력선 또는 모터 근처에 프로젝터를 설치하지 마십시오.

- 프로젝터가 전자기적인 간섭을 받을 수 있습니다.

프로젝터를 천장에 설치하는 경우에는, 모든 설치 작업을 자격있는 전기 기술자에게 부탁해 주십시오.

- 별매의 설치 키트 (모델 번호 ET-PKB50)를 구입할 필요가 있습니다. 더우기, 모든 설치 작업은 자격있는 전기 기술자만이 해야 합니다.

본 프로젝터를 고지대 (1 400 m 이상)에서 사용하는 경우, 고지대를 켜짐으로 설정하십시오. 38 페이지의 고지대를 참조하십시오.

- 이것을 준수하지 않으면, 오작동이 발생하거나, 램프나 기타 구성품의 수명이 줄어들 수 있습니다.

사용상 주의사항

최상의 화질을 얻으려면

- 창문에 커튼이나 블라인드를 치고, 화면 근처의 모든 조명을 꺼서 외부 조명 또는 실내 램프로부터의 빛을 차단해서 화면에 비치는 것을 막아줍니다.

맨손으로 렌즈 표면을 만지지 마십시오.

- 지문이나 기타 이물질로 렌즈 표면이 더러워진 경우, 이것이 확대되어 화면에 투사됩니다.

액정 패널

- 액정 화면에 잔상으로 남을 수 있으므로, 같은 이미지를 장기간 투사하지 마십시오.
- 프로젝터의 액정 패널은 미세한 화상을 상세하게 보여주기 위해 고정밀 기술로 만들어졌습니다. 종종, 청색, 녹색 또는 적색의 고정된 점으로 화면상에 몇몇 고정된 픽셀이 나타날 수 있습니다. 프로젝터의 전원을 끄고 1 시간 후에 다시 시도할 것을 권장합니다. 이것은 LCD의 성능에 영향을 주지 않는다는 것을 기억해 주십시오.

화면

- 화면이 변색되게 할 수 있는 휘발성 물질을 가하거나, 더러워지거나 손상되지 않도록 하십시오.

프로젝터에는 다음과 같은 특성을 가지는 고압 수은 램프가 들어 있습니다.



- 램프의 밝기는 사용 기간에 따라 다릅니다.
- 램프는 충격 또는 단편 손상으로 폭발하거나 램프 수명이 줄어들 수 있습니다.
- 프로젝터를 사용한 후에 종종 램프가 폭발하는 경우가 있습니다.
- 지시된 램프 교체 시기 후에 프로젝터를 사용하는 경우, 램프가 폭발할 수 있습니다.
- 램프 수명은 각 램프의 특성, 사용 조건과 설치 환경에 따라 다릅니다. 특히, 10 시간 이상 프로젝터를 연속해서 사용하거나, 전원을 자주 켜고 끄는 경우 램프 수명에 크게 영향을 줄 수 있습니다.

광학 컴포넌트

- 매일 연속해서 6 시간동안 프로젝터를 사용하는 경우, 광학 컴포넌트를 1 년 이내에 교환해야 할 필요가 있을 수 있습니다.

부속품

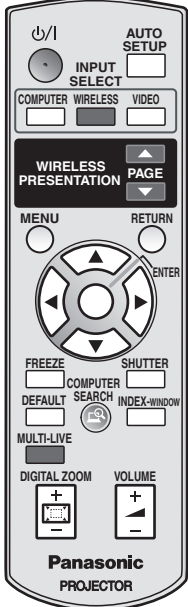
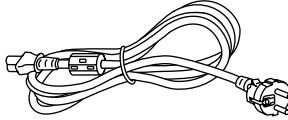
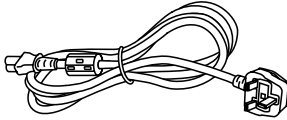
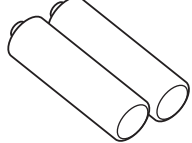
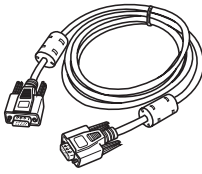
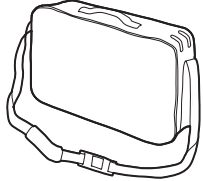
프로젝터와 함께 다음 부속품이 들어있는지 확인하십시오.

<p>리모컨 * PT-LB51NTEA : N2QAYB000169 (X1) PT-LB51EA /PT-LB51SEA : N2QAYB000172 (X1)</p>  <p>* 위의 그림은 PT-LB51NTEA 용 리모컨 기기입니다.</p>	<p>메인 리드선 (x1) TXFSX02QHUZ</p> 	<p>영국용 메인 리드선 (x1) TXFSX02QHYZ</p> 	<p>리모컨용 AA 배터리 (x2)</p> 
	<p>RGB 신호 케이블 (x1) [1.8 m (5' 10"), K1HA15DA0002 x1]</p> 	<p>운반 가방 (x1) (TPEP018)</p> 	<p>CD-ROM* (x1) TQBH9009</p>  <p>*PT-LB51NTEA 에만 해당</p>

프로젝터에 관해서

리모컨

리모컨

POWER 버튼
스탠바이 모드 또는 투사 모드로 변환합니다. (22 페이지)

메인 메뉴를 표시합니다.
(29 페이지)

▲▼◀▶ 로 메뉴를 검색하고 **ENTER** 으로 메뉴 항목을 활성화합니다. (29 페이지)

투사된 이미지를 정지화상으로 캡처합니다. (26 페이지)

일부 설정을 공장 출하시의 설정으로 초기화합니다.
(27 페이지)

MULTI-LIVE 버튼은 PT-LB51NTEA 에 대해서만 사용됩니다.
● CD-ROM 의 내용을 참조하십시오.

제어해서 디지털 줌으로 스케일을 변경합니다.
(28 페이지)

AUTO SETUP COMPUTER 신호의 투사된 이미지에 대해서 DOT CLOCK, CLOCK PHASE 의 설정을 자동으로 조절합니다.
(25 페이지)

COMPUTER INPUT SELECT 버튼
필요한 입력 신호 버튼을 변환해서 선택합니다.
WIRELESS WIRELESS 버튼은 PT-LB51NTEA 에 대해서만 사용됩니다.
● CD-ROM 의 내용을 참조하십시오.

PAGE 버튼은 PT-LB51NTEA 만을 위한 것입니다.
● CD-ROM 의 내용을 참조하십시오.

RETURN 이전 메뉴로 되돌아갑니다.
(29 페이지)

SHUTTER 투사를 일시적으로 끕니다.
(26 페이지)

INDEX-WINDOW 연속된 이미지의 표시가 계속되는 동안에 일시정지된 이미지를 표시합니다.
(27 페이지)

COMPUTER SEARCH COMPUTER SEARCH 버튼은 PT-LB51NTEA 만을 위한 것입니다.
● CD-ROM 의 내용을 참조하십시오

배터리부

1. 탭을 누르고 커버를 들어 올립니다.
2. 내부에 표시된 극성 그림에 따라서 배터리를 삽입하십시오.



상부

리모컨 신호 방출기. (25 페이지)

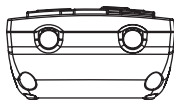

핸드 스트랩 부착하기

리모컨에 선호하는 스트랩을 부착할 수 있습니다 .

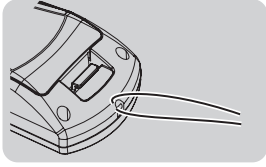

주의 :

- 리모컨을 떨어뜨리지 마십시오 .
- 액체나 수분과의 접촉을 피하십시오 .
- 리모컨에는 망간 배터리 또는 알칼리 배터리를 사용하십시오 .
- 리모컨을 개조하거나 분해하려 하지 마십시오 . 고객지원센터에 수리를 문의해 주십시오 .
- 배터리 수명을 줄일 수 있으므로 , 리모컨 버튼을 계속해서 누르지 마십시오 .
- 25 페이지의 “리모컨 조작” 를 참조하십시오 .

프로젝터 본체

상부와 전면

LAMP 표시등 (41 페이지)

밝기 센서

(33 페이지)

본 센서는 "DAYLIGHT VIEW" 기능이 작동중일 때에 밝기를 탐지합니다. 사용중에는 절대로 프로젝터를 덮거나, 프로젝터 위에 물건을 올려두지 마십시오.

COMPUTER INPUT 표시등

본 표시등은 입력 선택 버튼을 사용해서 선택된 단자 (COMPUTER1 IN 또는 COMPUTER 2 IN) 에 신호가 입력되는 때에 점등합니다.

LAMP TEMP COMPUTER INPUT

TEMP 표시등 (41 페이지)

줌 링 (24 페이지)

제어 패널

전면 다리 조절기 (L)

(19 페이지)

이 버튼은 전면 다리 조절기를 풀 때에 사용됩니다. 눌러서 프로젝터의 기울기 각도를 조절합니다.

리모컨 신호 수신기

(25 페이지)

투사 렌즈

전면 다리 조절기 (R) (19 페이지)

포커스 링 (24 페이지)

보안 잠금

이것은 시판되는 도난 방지 케이블 (켄싱턴 제작) 에 연결해서 사용할 수 있습니다. 본 보안 잠금은 켄싱턴의 Microsaver Security System 과 호환합니다.

제어 패널

INPUT SELECT 버튼 (24 페이지)

입력 방법을 변환합니다.



STANDBY (RED) / ON (GREEN)

POWER 버튼 (22 페이지)

스탠바이 모드 또는 투사 모드로 변환합니다.

INPUT SELECT

FUNCTION

FUNCTION 버튼 (36 페이지)

네비게이션 버튼 (29 페이지)

▲▼◀▶ 로 메뉴를 검색하고, ENTER 으로 메뉴 항목을 활성화합니다.

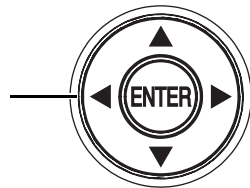

MENU

MENU 버튼 (29 페이지)

메인 메뉴를 표시합니다.

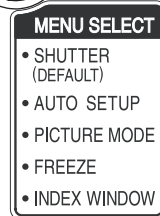

주의 :

- 손상이나 부상을 초래할 수 있으므로, 환기구를 덮거나 15 cm (6") 이내에 물체를 두지 마십시오.

■ 후면과 바닥

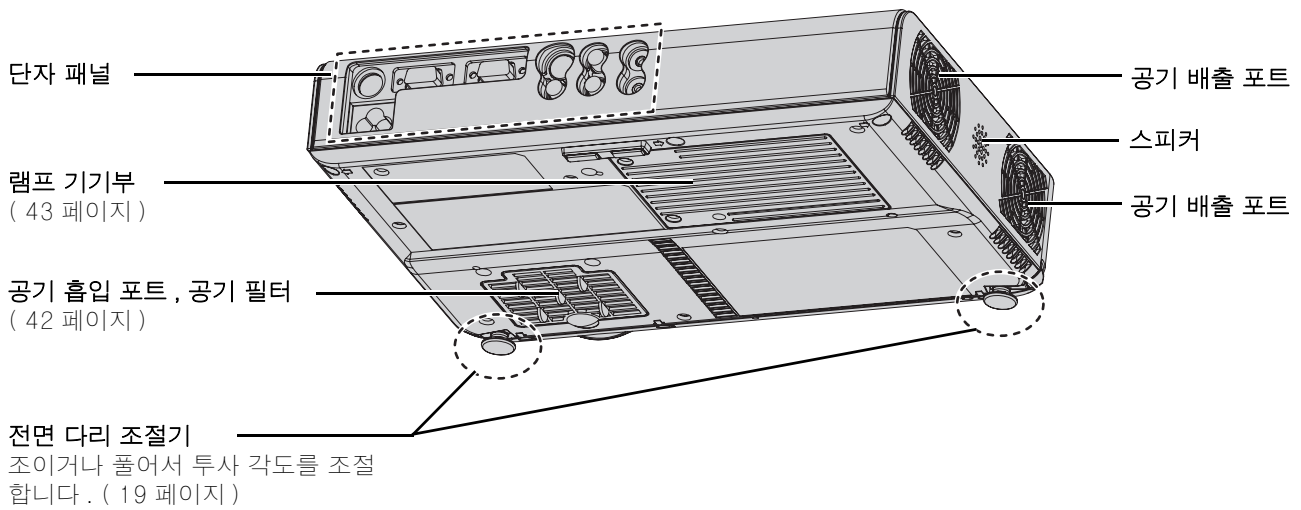

■ 단자 패널

COMPUTER2 IN/1 OUT

컴퓨터로부터 RGB 신호 케이블을 연결합니다. 메뉴 조작으로 입력 및 출력에 대해 선택할 수 있습니다.

COMPUTER1 IN

컴퓨터로부터 RGB 신호 케이블을 연결합니다.

SERIAL

47 페이지의 “시리얼 단자” 를 참조하십시오.

AC IN

메인 리드선을 연결해서 프로젝터에 전력을 공급합니다. (22 페이지)

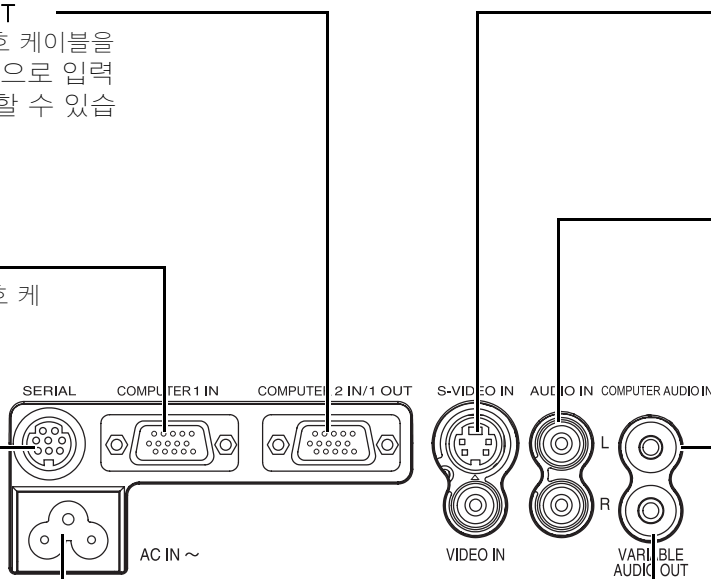

S-VIDEO IN

S-VIDEO 신호 케이블을 연결합니다.

VIDEO IN

RCA 컴포지트 비디오 케이블을 연결합니다.

AUDIO IN

VIDEO IN, S-VIDEO IN 및 COMPONENT IN에 대응하는 오디오 신호를 입력하기 위해 오디오 케이블을 연결합니다.

COMPUTER AUDIO IN

COMPUTER1 IN 및 COMPUTER2 IN/1 OUT 에 대응하는 오디오 신호를 입력하기 위해 오디오 케이블을 연결합니다.

VARIABLE AUDIO OUT

연결된 기기에 오디오 신호를 출력하기 위한 오디오 케이블을 연결합니다.

주의 :

- 손상이나 부상을 초래할 수 있으므로, 환기구를 덮거나 15 cm (6") 이내에 물체를 두지 마십시오.
- VARIABLE AUDIO OUT 에 케이블이 연결된 경우, 내장 스피커를 사용할 수 없게 됩니다.

시작

화면 크기와 투사 거리

투사 크기를 1.2x 줌 렌즈로 조절할 수 있습니다. 다음과 같이 투사 거리를 계산하여 정하십시오.

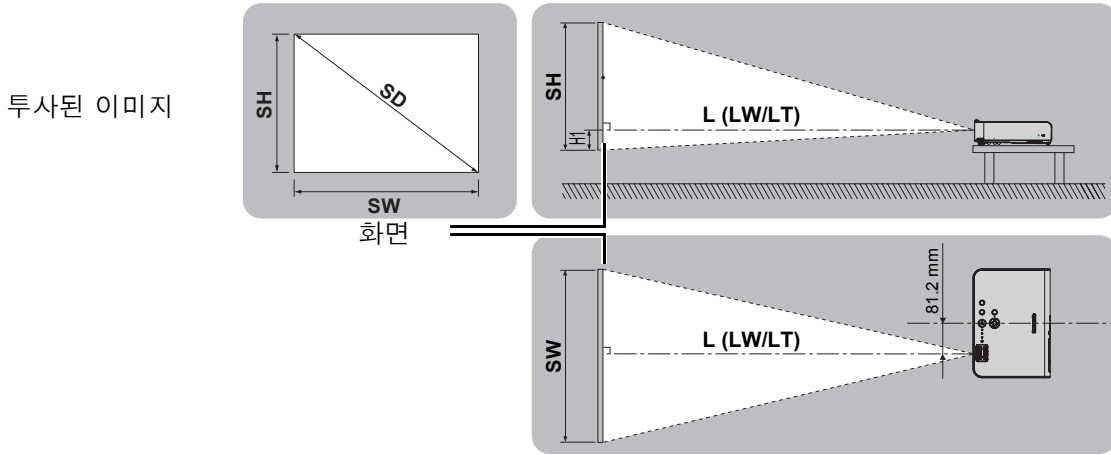

PT-LB51NTEA/PT-LB51EA

투사 크기 (4 : 3)			투사 거리 (L)		높이 위치 (H1)
화면 대각선 (SD)	화면 높이 (SH)	화면 너비 (SW)	최소 거리 (LW)	최대 거리 (LT)	
33" (0.84 m)	0.50 m (1'7")	0.67 m (2'2")		1.1 m (3'7")	0.07 m (2-3/4")
40" (1.02 m)	0.61 m (2')	0.81 m (2'7")	1.2 m (3'11")	1.4 m (4'7")	0.08 m (3-1/8")
50" (1.27 m)	0.76 m (2'5")	1.02 m (3'4")	1.6 m (5'2")	1.8 m (5'10")	0.11 m (4-5/16")
60" (1.52 m)	0.91 m (2'11")	1.22 m (4')	1.9 m (6'2")	2.1 m (6'10")	0.13 m (5-3/32")
70" (1.78 m)	1.07 m (3'06")	1.42 m (4'7")	2.2 m (7'2")	2.5 m (8'2")	0.15 m (5-7/8")
80" (2.03 m)	1.22 m (4')	1.63 m (5'4")	2.5 m (8'2")	2.9 m (9'6")	0.17 m (6-11/16")
90" (2.29 m)	1.37 m (4'5")	1.83 m (6')	2.8 m (9'2")	3.3 m (10'9")	0.19 m (7-15/32")
100" (2.54 m)	1.52 m (4'11")	2.03 m (6'7")	3.1 m (10'2")	3.6 m (11'9")	0.21 m (8-1/4")
120" (3.05 m)	1.83 m (6')	2.44 m (8')	3.7 m (12'1")	4.4 m (14'5")	0.25 m (9-13/16")
150" (3.81 m)	2.29 m (7'6")	3.05 m (10')	4.6 m (15'1")	5.5 m (18)	0.32 m (12-19/32")
200" (5.08 m)	3.05 m (10')	4.06 m (13'3")	6.2 m (20'4")	7.3 m (23'11")	0.42 m (16-17/32")
250" (6.35 m)	3.81 m (12'6")	5.08 m (16'8")	7.7 m (25'3")	9.2 m (30'2")	0.53 m (20-27/32")
300" (7.62 m)	4.57 m (14'11")	6.10 m (20')	9.2 m (30'2")	11.1 m (36'5")	0.64 m (25-3/16")

PT-LB51SEA

투사 크기 (4 : 3)			투사 거리 (L)		높이 위치 (H1)
화면 대각선 (SD)	화면 높이 (SH)	화면 너비 (SW)	최소 거리 (LW)	최대 거리 (LT)	
33" (0.84 m)	0.50 m (1'7")	0.67 m (2'2")		1.1 m (3'7")	0.07 m (2-3/4")
40" (1.02 m)	0.61 m (2')	0.81 m (2'7")	1.2 m (3'11")	1.4 m (4'7")	0.09 m (3-17/32")
50" (1.27 m)	0.76 m (2'5")	1.02 m (3'4")	1.5 m (4'11")	1.8 m (5'10")	0.11 m (4-5/16")
60" (1.52 m)	0.91 m (2'11")	1.22 m (4')	1.8 m (5'10")	2.1 m (6'10")	0.13 m (5-3/32")
70" (1.78 m)	1.07 m (3'06")	1.42 m (4'7")	2.1 m (6'10")	2.5 m (8'2")	0.15 m (5-7/8")
80" (2.03 m)	1.22 m (4')	1.63 m (5'4")	2.5 m (8'2")	2.9 m (9'6")	0.17 m (6-11/16")
90" (2.29 m)	1.37 m (4'5")	1.83 m (6')	2.8 m (9'2")	3.2 m (10'5)	0.20 m (7-27/32")
100" (2.54 m)	1.52 m (4'11")	2.03 m (6'7")	3.1 m (10'2")	3.6 m (11'9")	0.22 m (8-21/32")
120" (3.05 m)	1.83 m (6')	2.44 m (8')	3.7 m (12'1")	4.3 m (14'1")	0.26 m (10-7/32")
150" (3.81 m)	2.29 m (7'6")	3.05 m (10')	4.6 m (15'1")	5.4 m (17'8")	0.33 m (12-31/32")
200" (5.08 m)	3.05 m (10')	4.06 m (13'3")	6.1 m (20)	7.3 m (23'11")	0.43 m (16-29/32")
250" (6.35 m)	3.81 m (12'6")	5.08 m (16'8")	7.6 m (24'11")	9.1 m (29'10")	0.54 m (21-1/4")
300" (7.62 m)	4.57 m (14'11")	6.10 m (20')	9.1 m (29'10")	10.9 m (35'9")	0.65 m (25-9/16")

* 위의 모든 측정치는 대략적인 것이며, 실제 측정치와 약간 다를 수 있습니다.

화면 치수의 계산 방법

화면 대각선으로부터 더 상세한 화면 치수를 계산할 수 있습니다. (단위 : m)

PT-LB51NTEA/PT-LB51EA

● 투사 크기 (4:3)	
SH	= SD X 0.0152
SW	= SD X 0.0203
LW	= 0.0307 X SD - 0.031
LT	= 0.0371 X SD - 0.029

● 투사 크기 (16:9)	
SH	= SD X 0.0125
SW	= SD X 0.0221
LW	= 0.0335 X SD - 0.0315
LT	= 0.0405 X SD - 0.0365

PT-LB51SEA

● 투사 크기 (4:3)	
SH	= SD X 0.0152
SW	= SD X 0.0203
LW	= 0.0304 X SD - 0.029
LT	= 0.0368 X SD - 0.041

● 투사 크기 (16:9)	
SH	= SD X 0.0125
SW	= SD X 0.0221
LW	= 0.0332 X SD - 0.032
LT	= 0.0401 X SD - 0.038

* 위의 측정치는 대략적인 것이며, 실제 측정치와 약간 다를 수 있습니다.

<p>주의 :</p> <ul style="list-style-type: none"> 프로젝터의 오작동을 유발할 수 있으므로, 들어올리거나 수평으로 기울어진 위치에서 프로젝터를 사용하지 마십시오. 프로젝터의 렌즈 표면이 화면에 평행하도록 하십시오. 프로젝터 본체는 수직으로 약 ± 30° 기울일 수 있습니다. 과도하게 기울이면 부품 수명을 줄일 수 있습니다. 투사 이미지의 최상의 품질을 위해서는 화면에 햇빛이나 실내 조명이 직접 비치지 않는 곳에 화면을 설치하십시오. 차양이나 커튼을 닫아서 빛을 차단합니다. 	
--------------------------------------------------------------------------------------------------------------------------------------------------------------------------------------------------------------------------------------------------------------------------------------------------------------------------------------	--

투사 방법

다음 4 가지 투사 방법중의 하나로 프로젝터를 사용할 수 있습니다. 프로젝터에서 원하는 방법을 설정하려면, 37 페이지의 “설치방법” 를 참조하십시오.

■ 책상 / 바닥에 설치해서 전면으로부터 투사하기

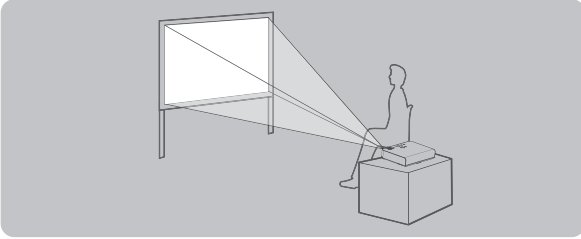

설치방법 : 전면투사 / 표준형

■ 책상 / 바닥에 설치해서 후면으로부터 투사하기

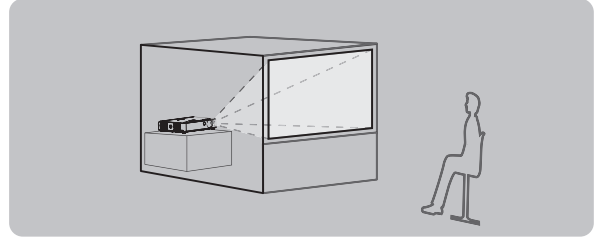

설치방법 : 후면투사 / 표준형

■ 천장에 설치해서 전면으로부터 투사하기

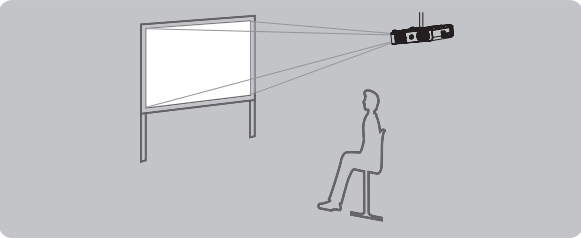

설치방법 : 전면투사 / 천정형

■ 천장에 설치해서 후면으로부터 투사하기

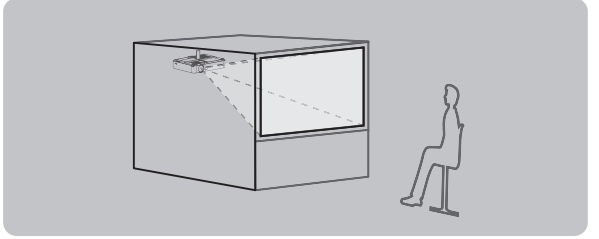

설치방법 : 후면투사 / 천정형

주의 :

- 후면 투사를 위해서는 반투명한 화면이 필요합니다.
- 천장에 프로젝터를 장착한 경우, 옵션의 천장 장착 브라켓 (ET- PKB50) 이 필요합니다.

전면 다리 조절기와 투사 각도

조절 버튼을 눌러서 수직 방향으로 투사 각도를 조절할 수 있습니다.

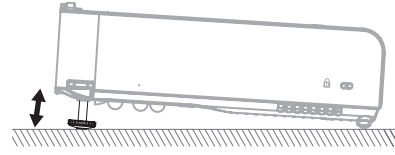
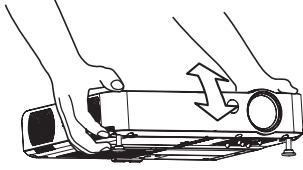

주의 :

- 공기 배출 포트에서 가열된 공기가 배출됩니다. 전면 다리 조절기를 조절할 때에는 이것에 주의해 주십시오.
- 키스톤 왜곡이 발생한 경우에는 34 페이지 “사다리꼴 보정” 를 참조하십시오.

프로젝터에 연결하기 전에

- 각 주변 장치의 조작과 접속 설명을 읽고 따라 주십시오 .
- 주변 장치의 전원은 꺼져 있어야 합니다 .
- 연결할 각 주변 장치에 맞는 케이블을 사용하십시오 .
- 입력 신호가 신호 지터의 영향을 받는 경우에는 투사된 이미지의 이미지 품질이 낮을 수 있으며 시간축 교정이 유효하게 됩니다 .
- 비디오 신호의 종류를 확인하십시오 . 46 페이지의 “호환성 있는 신호 목록” 를 참조하십시오 .
- COMPUTER AUDIO IN 및 AUDIO IN L-R 단자에 대해서 각각 하나의 오디오 시스템 회로만을 사용할 수 있으므로 , 오디오 입력 소스를 변경한 경우에는 제거해서 적절한 플러그를 삽입할 필요가 있습니다 .
- “DIGITAL ZOOM” 또는 “INDEX WINDOW” 를 사용하는 중에 신호 케이블이 분리되거나 컴퓨터 또는 비디오 테크용 전원 공급 장치가 꺼진 경우에는 , 이들 기능이 취소됩니다 .
28 페이지의 “중심 영역 확대하기” 를 참조하십시오 .
27 페이지의 “INDEX-WINDOW 모드에서 이미지 투사하기” 를 참조하십시오 .

컴퓨터 연결

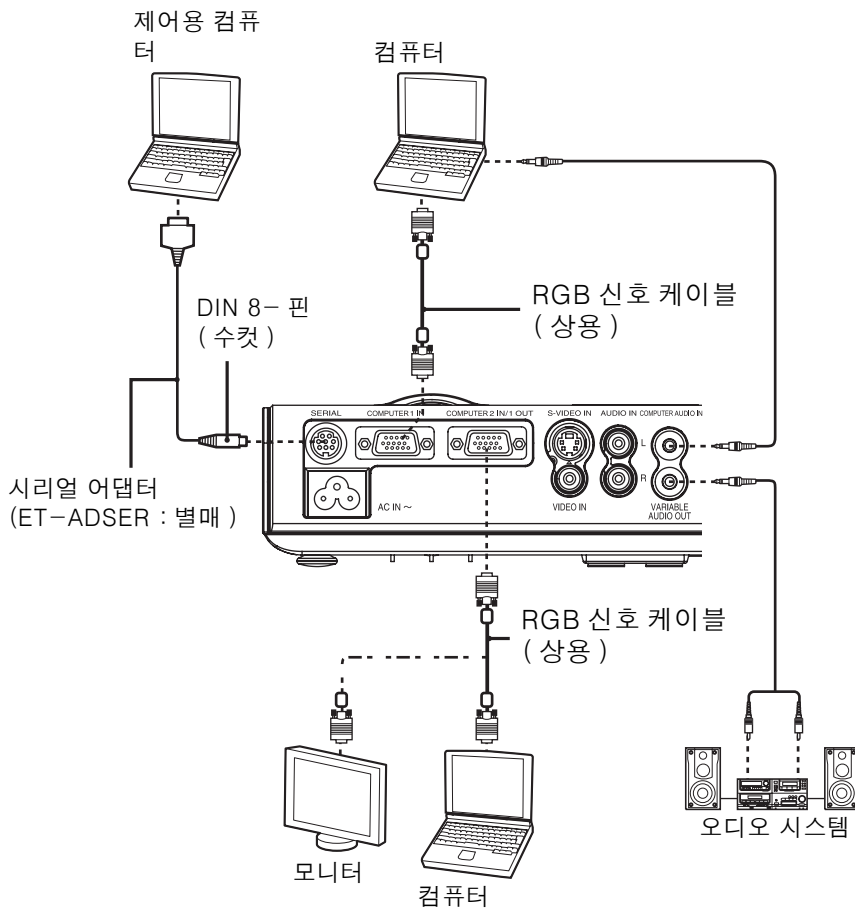

주의 :

- 옵션 메뉴의 COMPUTER2 입출력선택이 출력으로 설정된 경우 , 입력 신호를 연결하지 마십시오 .
- PC 로 프로젝터를 제어하는 데에 사용할 수 있는 무선 네트워크에 대한 상세한 내용은 부속의 CD-ROM 을 참조하십시오 . (PT-LB51NTEA 에만 해당)

AV 기기와 연결

VIDEO IN/S-VIDEO IN 과 연결

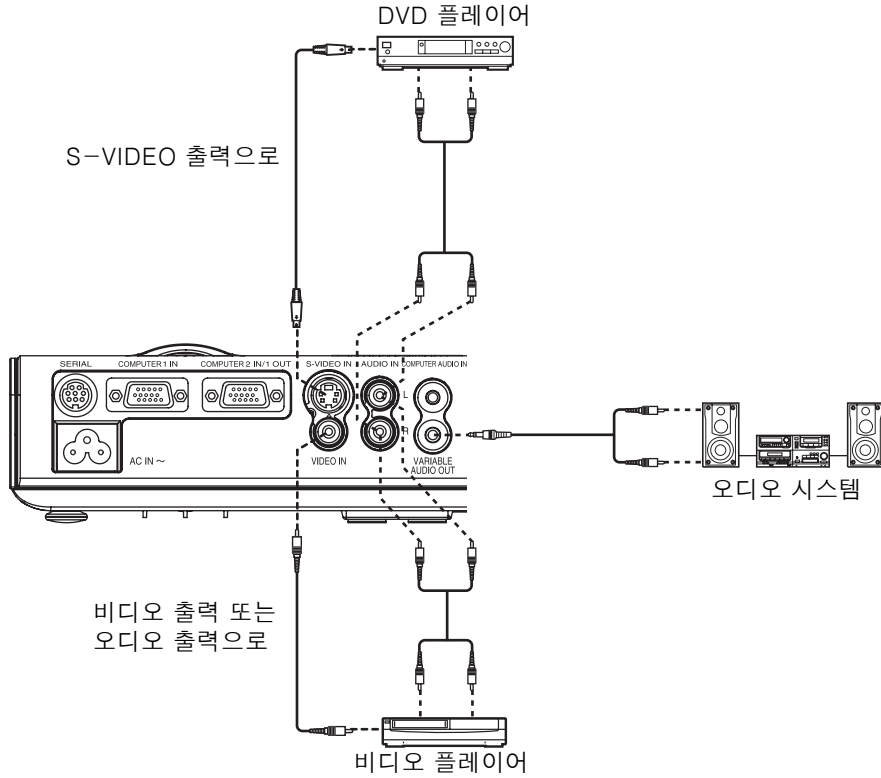

COMPONENT IN 과 연결

D- 서브 15- 핀 (수컷) - BNCx5 (수컷) 어댑터 케이블
 적색 (Pr 신호 단자에 접속)
 청색 (Pb 신호 단자에 접속)
 녹색 (Y 신호 단자에 접속)

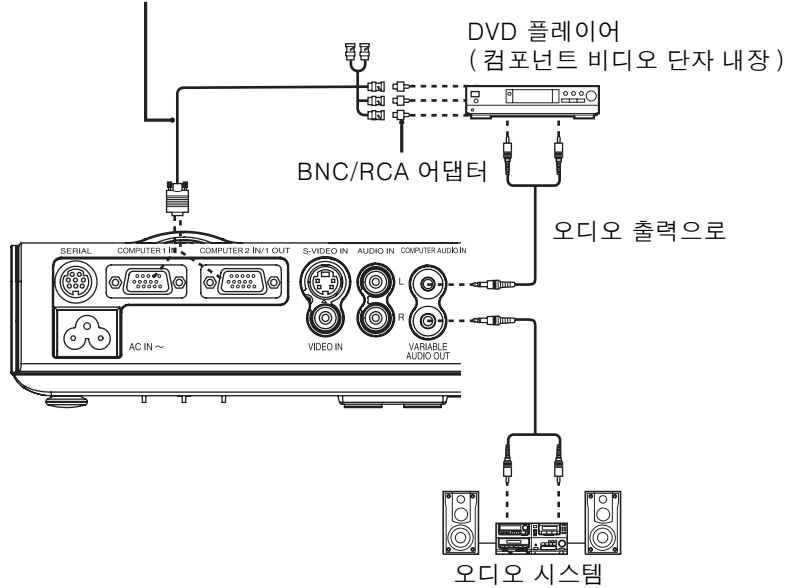

주의 :

- BNC 케이블을 연결하는 경우, 상용의 BNC-RCA 어댑터를 사용하십시오.

프로젝터의 전원 켜기 / 끄기

메인 리드선

연결

1. 프로젝터 후면의 메인 플러그와 AC IN 커넥터의 모양이 일치하는 것을 확인한 후, 플러그를 끝까지 끼웁니다.
2. 메인 리드선을 메인 소켓에 연결합니다.

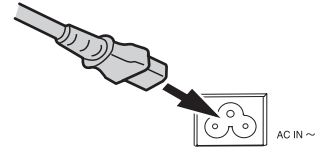

분리

1. POWER 버튼의 POWER 표시등이 적색으로 점등한 것을 확인한 후, 메인 소켓으로부터 메인 리드선을 뽑습니다.
2. 플러그를 잡고 프로젝터 후면의 AC IN 커넥터로부터 메인 리드선을 뽑습니다.

직접전원차단기능

투사중 또는 사용 직후나 프로젝터 이동 직후에 메인 리드선을 분리할 수 있습니다. 내부 전원 공급으로 냉각 팬이 작동되어서 램프를 냉각시킵니다.

- 이 기능을 사용하는 경우, 메인 리드선이 연결된 상태로 램프를 냉각시키는 경우에 비교해서 램프가 다시 켜지는 데에 더 많은 시간이 걸릴 수 있습니다.
- 프로젝터의 POWER 버튼이 점등한 동안에는 절대로 프로젝터를 가방에 넣지 마십시오.

직접전원켜기기능

DIRECT POWER ON 기능을 활성화하면, 메인 리드선을 연결하기만 하면 투사를 시작할 수 있습니다. 37 페이지의 “DIRECT POWER ON” 를 참조하십시오.

주의 :

- 제공되는 메인 리드선 이외는 사용하지 마십시오.
- 메인 리드선을 연결하기 전에 모든 입력 장치가 연결되었고 전원이 꺼진 것을 확인하십시오.
- 프로젝터와 / 또는 메인 리드선에 손상을 줄 수 있으므로 커넥터를 무리하게 끼우지 마십시오.
- 플러그 주위의 먼지나 오물로 화재 또는 전기 감전을 초래할 수 있습니다.
- 사용하지 않을 때에는 프로젝터의 전원을 끄십시오.

POWER 표시등

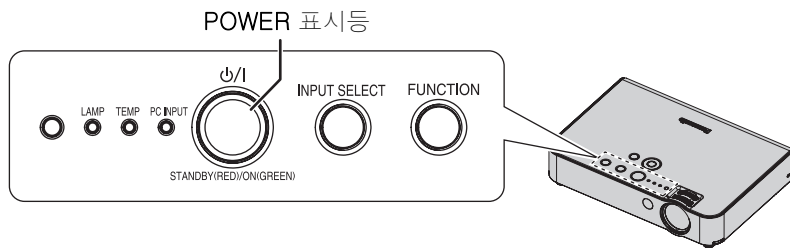

표시등 상태		상태
적색	점등	프로젝터가 스탠바이 상태입니다. LAMP 또는 TEMP 표시등이 점멸하는 경우에는 POWER 표시등이 점등하지 않습니다.
녹색	점멸	POWER 가 켜져 있고 프로젝터가 투사하기 위한 준비중입니다.
	점등	프로젝터가 투사할 준비가 되었습니다.
오렌지색	점등	POWER 가 꺼져 있고 프로젝터가 램프를 냉각시키고 있습니다.
	점멸	램프를 냉각시키고 투사 모드로 복귀중인 때에 POWER 가 다시 켜집니다. 복귀에는 다소 시간이 걸릴 수 있습니다.

주의 :

- 내부 전원 공급으로 냉각팬이 작동하는 중에 프로젝터의 전원을 다시 켜면, 투사를 시작하는 데에 얼마간의 시간이 걸릴 수 있습니다.
- 스탠바이 모드에서의 전력 소모는 4 W 입니다.

프로젝터의 전원 켜기

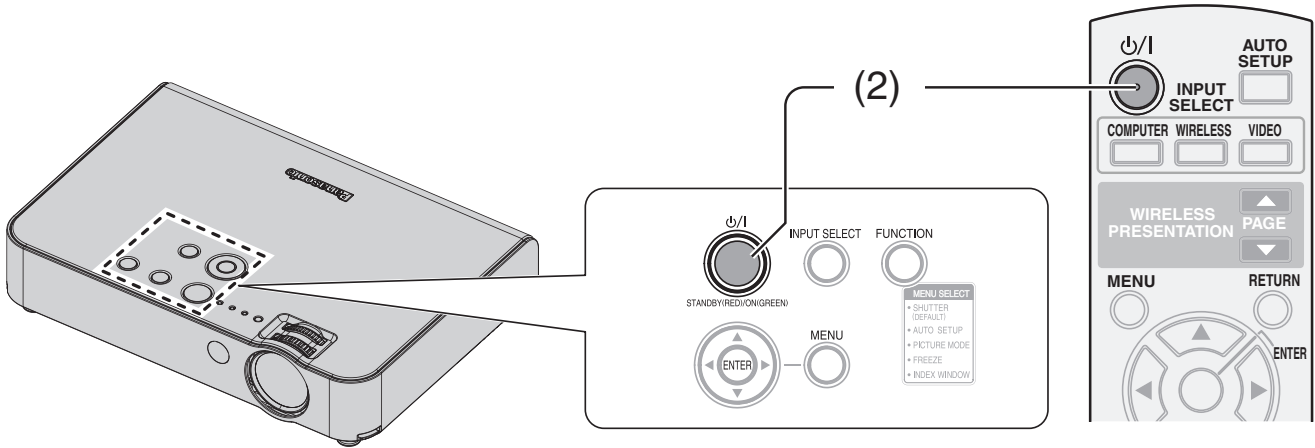

1. 메인 리드선을 프로젝터에 꽂습니다.
 - POWER 표시등이 적색로 점등합니다.
2. POWER 버튼을 눌러 주십시오.
 - 잠시 점멸한 후에 전원 표시등이 녹색으로 점등합니다.
 - 로고표시가 화면에 표시됩니다. 36 페이지의 “로고표시” 를 참조하십시오.

주의 :

- 시작시에 일부 덜거덕거거거나 딸랑거리는 소리가 들릴 수 있지만, 이것은 정상이며 프로젝터의 성능에 영향을 주지 않습니다.
- 투사 모드중에 메인 리드선을 분리한 경우, 메인 리드선을 연결하면 투사가 시작됩니다. 37 페이지의 “DIRECT POWER ON” 를 참조하십시오.

프로젝터의 전원 끄기

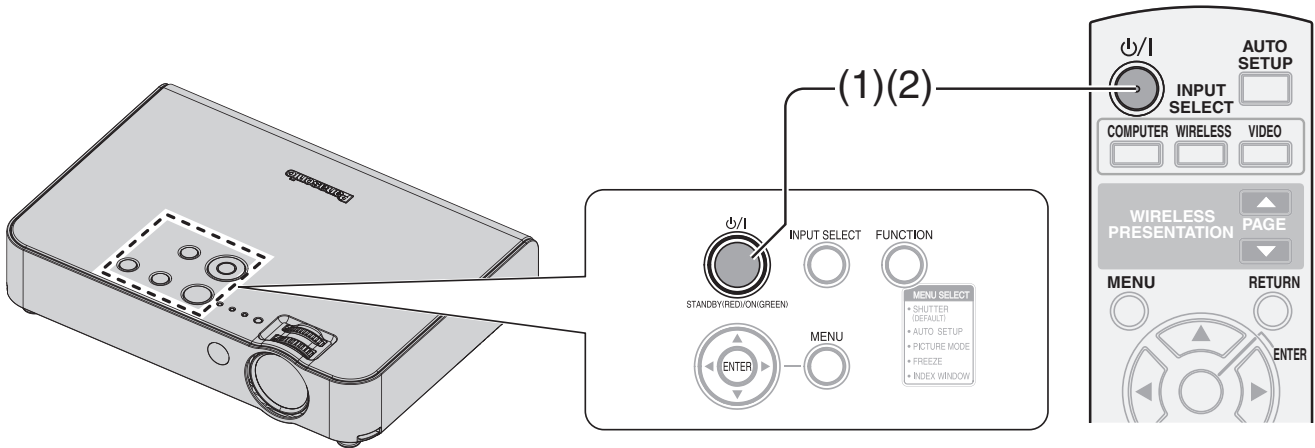

1. POWER 버튼을 눌러 주십시오.
 - 확인 화면이 표시됩니다.
 - 투사로 되돌아가려면, POWER 버튼 이외의 버튼을 눌러 주십시오.
2. POWER 버튼을 눌러 주십시오.
 - 램프를 냉각하는 동안에는 전원 표시등이 오렌지색으로 점등한 후 적색으로 점등합니다.
3. POWER 표시등이 일단 적색으로 점등하면, 프로젝터의 메인 리드선을 뽑습니다.

주의 :

- POWER 를 두 번 누르거나, 길게 눌러서 전원을 끕니다.
- 이 절차를 따르는 대신에 메인 리드선을 분리할 수 있습니다. 37 페이지의 “DIRECT POWER ON” 를 참조하십시오.

이미지 투사하기

입력 신호 선택하기

1. 연결된 장치의 전원을 켭니다.
 - 필요한 장치의 재생 버튼을 누릅니다.
2. 필요한 경우에는 INPUT SELECT 버튼을 눌러서 필요한 입력 방법을 선택합니다. 26 페이지의 “입력 신호 변환하기” 를 참조하십시오.
 - 이미지가 화면에 투사됩니다.

주의 :

- 신호 탐색은 초기설정으로 켜짐이며 연결된 장치로부터의 신호는 자동으로 감지됩니다. 37 페이지의 “신호 탐색” 를 참조하십시오.
- 아무런 신호가 탐색되지 않으면, 컴퓨터 접속을 위한 안내 화면이 사라집니다 (“옵션” 메뉴의 “입력 가이드” 가 “상세표시” 로 설정됩니다. 36 페이지의 “입력 가이드” 를 참조하십시오.)
- INPUT SELECT 버튼을 눌러서 입력 신호 탐색을 종료합니다.

이미지 위치시키기

프로젝터를 처음으로 설정할 때와 원래의 설정을 변경할 때에는 아래의 절차에 따르십시오.

1. 각도 조절하기.
 - 프로젝터가 화면에 수직으로 되도록 위치시킵니다.



- 전면 다리 조절기를 누르는 동안, 프로젝터의 전/후 각도를 조절합니다. 투사된 이미지가 화면 중앙에 위치하도록 조절합니다.

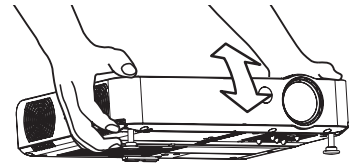

2. AUTO SETUP 버튼을 누릅니다 (RGB 신호가 입력되고 있는 경우).
 - 이미지의 위치와 같은 설정이 자동으로 교정됩니다. 25 페이지의 “이미지 위치를 자동으로 설정하기” 를 참조하십시오.

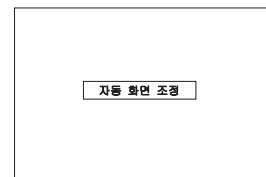

3. 크기 조절하기.
 - 줌 링을 돌려서 투사되는 이미지의 크기를 조절합니다.
4. 초점 조절하기.
 - 포커스 링을 돌려서 투사되는 이미지의 초점을 조절합니다.

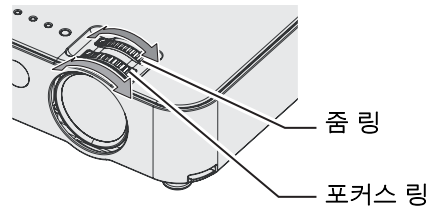

주의 :

- 공기 배출 포트에서 가열된 공기가 배출됩니다. 전면 다리 조절기를 조절할 때에는 이것에 주의해 주십시오.
- 키스톤 왜곡이 발생한 경우에는 34 페이지의 “사다리꼴 보정” 를 참조하십시오.
- 초점을 조절하는 경우, 줌 링을 다시 움직여서 이미지의 크기를 조절할 필요가 있는 경우가 있습니다.

리모컨 조작

작동 범위

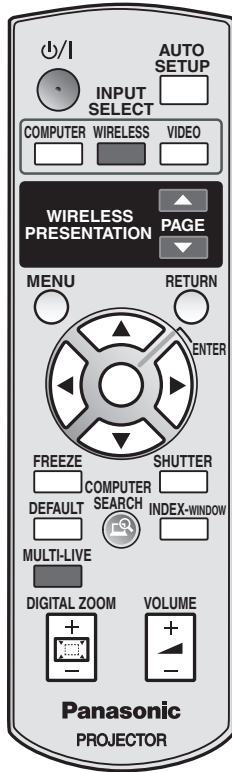

리모컨 범위 15 m (49'2") 이내에서 리모컨으로 프로젝터를 조작할 수 있습니다.

● 프로젝터를 향해서

리모컨 송신기가 프로젝터 전면의 리모컨 신호 수신기를 향하는 것을 확인하고 필요한 버튼을 눌러서 조작합니다.

● 화면을 향해서

리모컨 송신기가 화면을 향하는 것을 확인하고 필요한 버튼을 눌러서 프로젝터를 조작합니다. 신호가 화면에서 반사됩니다. 조작 범위는 화면 소재에 따라서 달라질 수 있습니다.

주의 :

- 강한 빛이 신호 수신기에 비치지 않도록 하십시오. 리모컨은 형광등과 같은 강한 빛 아래에서는 오작동하는 경우가 있습니다.
- 리모컨과 리모컨 신호 수신기 사이에 장애물이 있는 경우에는 리모컨이 올바르게 작동하지 않는 경우가 있습니다.

이미지 위치를 자동으로 설정하기

AUTO SETUP 투사된 COMPUTER 신호 이미지에 대해서 신호 탐색, DOT CLOCK 및 CLOCK PHASE의 설정을 자동으로 조절할 수 있습니다.

주의 :

- 신호 탐색은 신호 탐색이 커짐으로 설정된 때에만 조절됩니다.
- 도트 클럭 주파수가 100 MHz 이상인 경우, 자동 화면 조정은 유효하지 않습니다.
- 투사된 이미지가 어둡거나 테두리가 흐릿한 경우, 완료되기 전에 자동 화면 조정이 처리를 중지하는 경우가 있습니다. 더욱 선명하고 밝은 이미지를 투사해서 AUTO SETUP 버튼을 다시 누릅니다.
- 기능이 "자동 화면 조정" (36 페이지의 "기능 버튼"을 참조하십시오)으로 설정된 경우, 프로젝터 전면의 FUNCTION 버튼을 눌러서도 자동 화면 조정 조작을 실행할 수 있습니다.

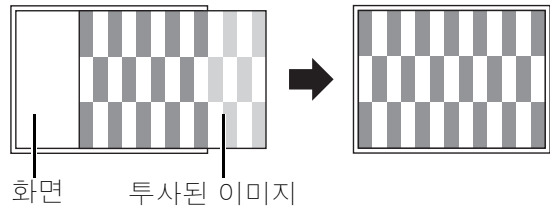

입력 신호 변환하기



COMPUTER, WIRELESS (PT-LB51NTEA에만 해당) 및 VIDEO 버튼을 눌러서 입력 방법을 수동으로 변환할 수 있습니다. 원하는 버튼을 여러 번 누르거나, ◀ ▶ 으로 다음과 같이 입력 방법을 변환합니다. 실제 투사되는 이미지는 잠시 후에 변경됩니다.

COMPUTER 버튼 누르기



주의 :

- COMPUTER2 입출력선택가 COMPUTER2 IN으로 설정된 때에만, COMPUTER1 과 COMPUTER2 사이를 변환할 수 있습니다.

WIRELESS 버튼 누르기

- WIRELESS 버튼은 PT-LB51NTEA에 대해서만 사용됩니다.
- 더 상세한 정보에 관해서는 CD-ROM 을 참조하십시오.

주의 :

- 46 페이지의 “호환성 있는 신호 목록” 를 참조하십시오.
- 20 페이지의 “연결” 를 참조하십시오.

이미지 캡처하기



이미지를 투사할 때에, FREEZE 를 눌러서 투사된 이미지를 캡처하고 정지화상으로서 화면에 표시합니다. 다시 누르면 취소합니다. 이미지가 일시정지된 경우에는 사운드가 정지됩니다.

VIDEO 버튼 누르기

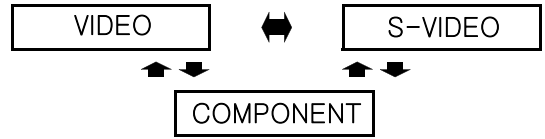

프로젝터의 INPUT SELECT 버튼 누르기

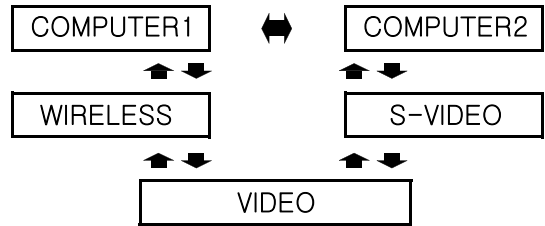

- WIRELESS 는 PT-LB51NTEA 에 대해서만 사용됩니다.

주의 :

- FREEZE 버튼을 눌러서 투사로 되돌아갑니다.
- 기능이 “화면정지” (36 페이지의 “기능 버튼” 를 참조하십시오) 로 설정된 경우, 프로젝터 전면의 FUNCTION 버튼을 눌러서도 화면정지 조작을 실행할 수 있습니다.

일시적으로 투사 정지하기



“화면차단” 기능은 회의 휴식시간이나 준비중과 같이 프로젝터를 단시간 동안 사용하지 않을 때에 프로젝터로부터의 화상이나 사운드를 일시적으로 차단하는 데에 사용할 수 있습니다. 프로젝터는 통상의 투사 모드보다 “화면차단” 모드에서 더 적은 전력을 사용합니다.

주의 :

- 화면차단 모드로부터 나가려면 아무 버튼이나 누르면 됩니다.
- 이 조작은 메인 메뉴의 화면차단 명령을 사용해서도 실행할 수 있습니다. 38 페이지의 “화면차단” 를 참조하십시오.
- 기능이 “화면차단” (36 페이지의 “기능 버튼” 를 참조하십시오) 으로 설정된 경우, 프로젝터 전면의 FUNCTION 버튼을 눌러서도 화면차단 조작을 실행할 수 있습니다.

공장 출하시의 설정값으로 초기화하기

DEFAULT
□

리모컨의 DEFAULT 버튼을 눌러서 대부분의 구성된 설정을 공장 출하시의 설정값으로 초기화할 수 있습니다. 필요한 서브 메뉴 또는 메뉴 항목을 표시하고 버튼을 다시 누릅니다.

- 30 페이지의 “메인 메뉴와 서브 메뉴” 를 참조하십시오.

주의 :

- 일부 메뉴 항목은 DEFAULT 버튼을 눌러서 초기화할 수 없습니다. 각 메뉴 항목을 수동으로 조절합니다.

INDEX-WINDOW 모드에서 이미지 투사하기

INDEX-WINDOW
□

인덱스 윈도우로 분리된 2 개의 창에 이미지를 투사할 수 있으며, 하나는 일시정지되고 메모리에 저장되어 화면 좌측에 표시되며, 그 후의 이미지는 우측에 계속해서 표시됩니다. 인덱스 윈도우로부터 나가려면, RETURN 버튼을 누릅니다.

투사된 이미지



일시정지된 이미지

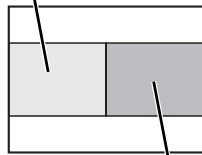

이어지는 이미지



● 이미지 크기 변경하기

- ▲ ▼ 를 눌러서 3 개의 크기중의 하나로 변환합니다.

일시정지된 이미지

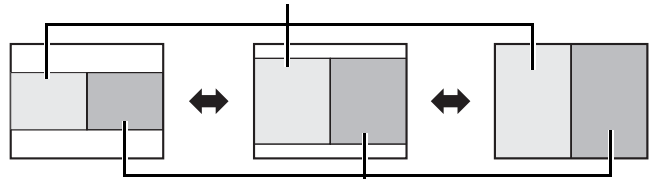

이어지는 이미지

● 위치 변환하기

초기설정으로, 일시정지된 이미지는 좌측에 표시되며, 이어지는 이미지는 우측에 표시됩니다.

- ◀ ▶ 을 눌러서 위치를 변환합니다.

일시정지된 이미지

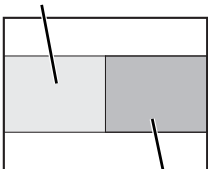

이어지는 이미지

이어지는 이미지

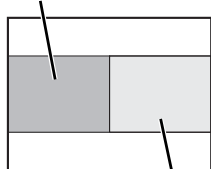

일시정지된 이미지



● 새 이미지 캡처하기

인덱스 윈도우 모드에서, ENTER 을 눌러서 새로운 이미지를 캡처하면 일시정지된 이미지 창이 잠시후에 업데이트됩니다.

주의 :

- 창 크기를 변경하면, 이미지의 화면비율이 변경되고 수직으로 늘어납니다.
- 이 조작은 메인 메뉴의 인덱스 윈도우 명령을 사용해서도 실행할 수 있습니다. 38 페이지의 “인덱스 윈도우” 를 참조하십시오
- 기능이 “인덱스” (36 페이지의 “기능 버튼” 를 참조하십시오) 로 설정된 경우, 프로젝터 전면의 FUNCTION 버튼을 눌러서도 인덱스 윈도우 조작을 실행할 수 있습니다.

중심 영역 확대하기

DIGITAL ZOOM



투사된 이미지를 중심 영역으로 확대해서 1x 에서 2x 범위내에서 강조할 수 있습니다.

● 중심 포인트 이동시키기

▲ ▼ ◀ ▶ 를 눌러서 중심 포인트를 이동시킵니다.

● 이미지 확대하기

1. DIGITAL ZOOM +/- 을 한 번 누릅니다.
 - 이미지의 중심 영역이 1.5x 로 확대됩니다.

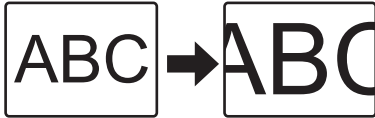

2. DIGITAL ZOOM +/- 을 눌러서 이미지 크기를 조절합니다.
 - 이미지 크기는 0.1 의 단계로 변경됩니다.

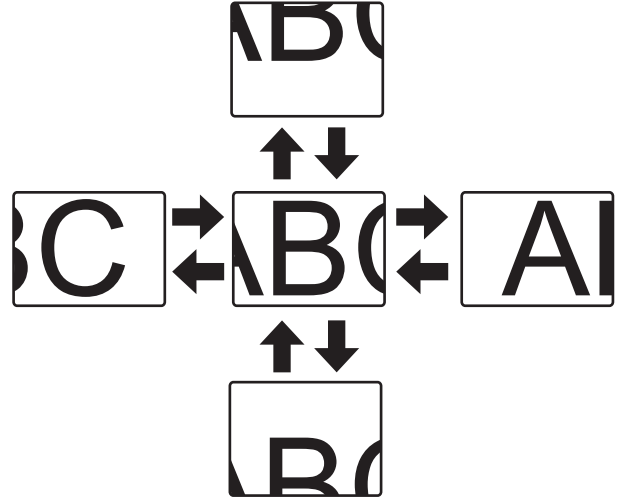

주의 :

- COMPUTER 신호가 투사되는 경우, 확대 영역은 1x에서 3x로 변경됩니다. 영상위치조정 메뉴의 프레임 고정 이 켜짐으로 설정된 경우, 확대 영역은 1x 에서 2x 입니다. 35 페이지의 “프레임 고정” 를 참조하십시오.
- 디지털 줌이 활성화된 동안에 입력 신호가 변경되면, 디지털 줌이 취소됩니다.

스피커 볼륨 조절하기

VOLUME



내장 스피커와 출력 사운드의 볼륨을 조절할 수 있습니다. +/- 를 눌러서 볼륨을 조절합니다.

주의 :

- 볼륨 레벨을 낮추면 전력 소모를 줄일 수 있습니다.
- 이 조작은 메인 메뉴의 음량 명령을 사용해서도 실행할 수 있습니다. 38 페이지의 “음량” 를 참조하십시오.

메뉴 네비게이션

메뉴 시스템은 리모컨에 전용 버튼이 없는 기능에 액세스할 수 있게 해 줍니다. 메뉴 옵션은 체계화되고 범주화됩니다. ▲ ▼ ▶ ◀ 버튼으로 메뉴를 네비게이트 할 수 있습니다.

메인 메뉴를 통해서 네비게이트하기

■ 메인 메뉴 표시하기

MENU MENU 버튼을 눌러서 메인 메뉴와 조작 안내를 표시합니다.



- 본 사용 설명서의 화면상 메뉴의 그림은 PT-LB51NTEA 에 대한 것입니다.

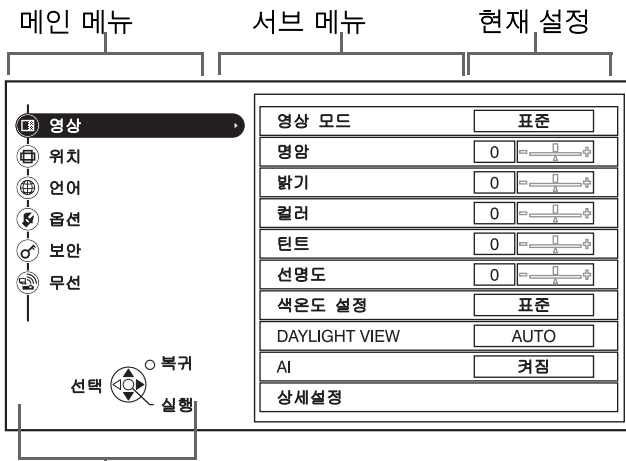

조작 안내

설정을 조절하기 위해 필요한 버튼을 포함합니다.

■ 바 스케일 항목으로 조절하기

바 아래의 삼각 마크는 공장 출하시의 초기설정을 나타내며, 사각형은 현재의 설정을 나타냅니다.

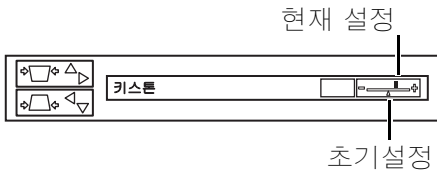

■ 이전 메뉴로 되돌아가기

RETURN MENU 또는 RETURN 버튼을 눌러서 이전 메뉴로 되돌아갑니다. 반복해서 눌러서 메뉴 모드를 종료하고 투사로 되돌아갑니다.



■ 조작 절차

1. ▲ ▼ 를 눌러서 필요한 메인 메뉴 항목으로 스크롤하고 ENTER 을 눌러서 선택합니다.
 - 선택된 항목이 오렌지색으로 강조표시되고 서브 메뉴가 우측에 표시됩니다.
 - 30 페이지의 “메인 메뉴와 서브 메뉴” 를 참조하십시오.

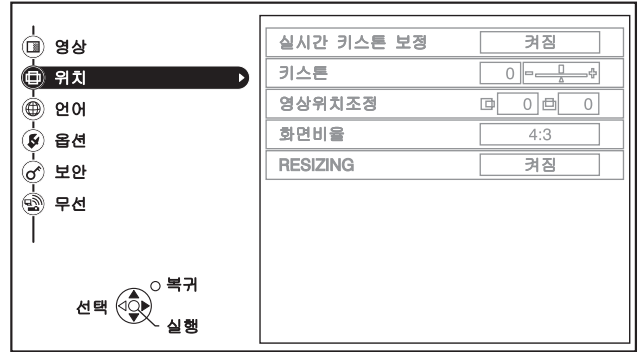

2. ▲ ▼ 를 눌러서 필요한 서브 메뉴 항목으로 스크롤하고 ◀ ▶ 또는 ENTER 를 눌러서 조절합니다.
 - 선택한 항목이 호출되고 기타 메뉴 항목은 화면에서 사라집니다. 호출된 항목은 5 초 후에 사라지며 메뉴 모드로 되돌아갑니다.
 - 더 낮은 레벨이 있는 경우, 다음 레벨이 표시됩니다.

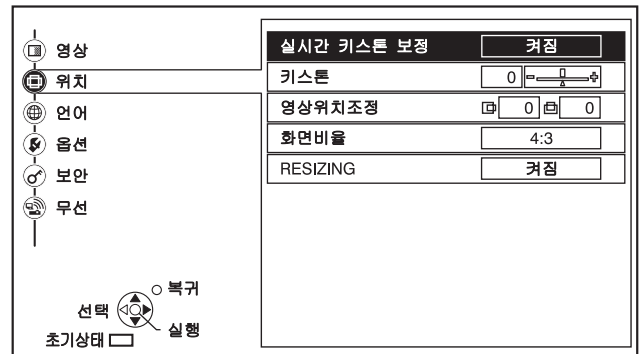

3. ◀ ▶ 를 눌러서 선택한 항목을 조절 또는 설정합니다.
 - 바 스케일을 사용하는 항목의 경우, 현재의 설정이 바 스케일의 좌측에 표시됩니다.
 - ◀ ▶ 를 눌러서 항목의 옵션을 변환할 수 있습니다.

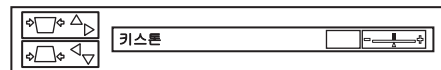

4. MENU 또는 RETURN 를 눌러서 이전 메뉴로 되돌아갑니다.

주의:



- 각 메뉴 항목을 초기화하려면 27 페이지의 “공장 출하시의 설정값으로 초기화하기” 를 참조하십시오.

메인 메뉴와 서브 메뉴



메인 메뉴에는 6 가지 옵션이 있습니다 . 필요한 메뉴 항목을 선택하고 ENTER 을 눌러서 서브 메뉴를 표시합니다 .

주의 :

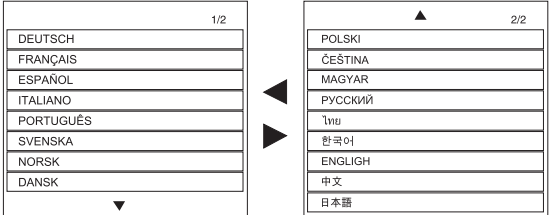
- 일부 초기설정은 선택된 입력 신호에 따라서 달라집니다 .
- 서브 메뉴 항목은 선택된 입력 신호에 따라 달라집니다 .
- 일부 설정은 아무런 신호 없이도 조절할 수 있습니다 .

메인 메뉴	서브 메뉴	옵션 (* 는 초기설정)		페이지	
영상 	영상 모드	내추럴 표준 *	다이나믹 흑판 모드	32 페이지	
	명암	• 초기설정 : 0		32 페이지	
	밝기	• 초기설정 : 0		32 페이지	
	컬러* ¹	• 초기설정 : 0		32 페이지	
	틴트* ¹	• 초기설정 : 0		32 페이지	
	선명도	• 초기설정 : 0		32 페이지	
	색온도 설정	저 고	표준 *	32 페이지	
	DAYLIGHT VIEW	자동 *	꺼짐	33 페이지	
	AI	켜짐 *	꺼짐	33 페이지	
	상세설정* ²	화이트밸런스 (RGB 신호에만 해당) • 초기설정 : 0	화이트밸런스 R 화이트밸런스 G 화이트밸런스 B		33 페이지
TV 신호방식 (S-VIDEO/VIDEO 신호에만 해당)		자동* NTSC NTSC 4.43 PAL PAL-M PAL-N SECAM			
정지화상 모드 (S-VIDEO/VIDEO)		꺼짐* 켜짐			
잡음제거 (S-VIDEO/VIDEO)		켜짐* 꺼짐			
영상위치조정 	실시간 사다리꼴 보정	꺼짐	켜짐 *	34 페이지	
	사다리꼴 보정	• 초기설정 : 0		34 페이지	
	영상위치조정* ³	H	• 초기설정 : 0		34 페이지
		V	• 초기설정 : 0		
	DOT CLOCK* ⁴	• 초기설정 : 0		34 페이지	
	CLOCK PHASE* ⁴	• 초기설정 : 0		34 페이지	
	화면비율* ³	4:3	S4:3		34 페이지
		16:9	자동		
RESIZING	꺼짐 *	켜짐		35 페이지	
프레임 고정* ⁴	꺼짐 *	켜짐		35 페이지	
언어 					

*1. S-VIDEO/VIDEO/COMPONENT 신호에만 해당
 *2. S-VIDEO/VIDEO/COMPUTER 신호에만 해당
 *3. S-VIDEO/VIDEO/COMPUTER/COMPONENT 신호에만 해당
 *4. COMPUTER/COMPONENT 신호에만 해당

메인 메뉴	서브 메뉴	옵션 (* 는 초기설정)		페이지	
옵션 	입력 가이드	상세표시 * 꺼짐	간단표시	36 페이지	
	로고표시	켜짐 * 사용자	꺼짐	36 페이지	
	기능	화면차단 * 영상 모드 인덱스 윈도우	자동 화면 조정 화면정지	36 페이지	
	COMPUTER2 입출력선택	입력 *	출력	36 페이지	
	램프 밝기	표준 *	ECO 모드	36 페이지	
	램프 시간			37 페이지	
	전원오프 타이머	꺼짐 * 15 분 20 분 25 분 30 분	35 분 40 분 45 분 50 분 60 분	37 페이지	
	DIRECT POWER ON	꺼짐 *	켜짐	37 페이지	
	컨트롤 패널	조정가능 *	조정불가능	37 페이지	
	자동 화면 조정	자동 *	버튼	37 페이지	
	신호 탐색	켜짐 *	꺼짐	37 페이지	
	설치방법	전면투사 / 표준형 전면투사 / 천정형	후면투사 / 표준형 후면투사 / 천정형	37 페이지	
	고지대	꺼짐	켜짐	38 페이지	
	RGB/YPBPR	자동 YPbPr	RGB	38 페이지	
	음량			38 페이지	
	상세설정	OSD 구성	타입 1 타입 3	타입 2 타입 2	38 페이지
		SXGA 모드	SXGA	SXGA+	
		XGA 모드	XGA	WXGA	
		흑판 모드	켜짐 *	꺼짐	
		바탕색상	청색 *	흑색	
	음량	• 초기설정 : 0			
	오디오 밸런스	• 초기설정 : 0			
	전부 초기화				
보안 	비밀번호 설정	꺼짐 *	켜짐	39 페이지	
	비밀번호 변경			39 페이지	
	문자 표시	꺼짐 *	켜짐	39 페이지	
	문자 변경			39 페이지	
무선  (PT-LB51NTEA 에만 해당)	네트워크 명칭 변경 비밀번호 설정 비밀번호 변경			40 페이지	
	WEB 제어				
	라이브모드중 기여넣기				
	네트워크 상태				
	초기화				
	(더 상세한 정보에 CD-ROM 을 참조하십시오)				

영상 메뉴

리모컨

제어 패널

- 29 페이지의 “메인 메뉴를 통해서 네비게이트하기” 를 참조하십시오 .
- 30 페이지의 “메인 메뉴와 서브 메뉴” 를 참조하십시오 .

영상 모드

투사 환경에 따라서 , 이들 사전 변수 설정을 사용해서 최적으로 이미지를 투사할 수 있습니다 . ◀▶ 를 눌러서 옵션간을 변환합니다 .

표준	일반 이미지에 대한 설정
다이내믹	밝기와 선명도 설정
흑판 모드	흑판에 투사할 때에 대한 설정 38 페이지의 “흑판 모드” 를 참조하십시오 .
내추럴	이미지의 원래 색상을 재현

주의 :

- 선택된 모드가 안정될 때까지 얼마간 시간이 걸릴 수 있습니다 .
- 기능이 “영상 모드” (36 페이지의 “기능 버튼” 을 참조하십시오 .) 로 설정된 경우 , 프로젝터 전면의 FUNCTION 버튼을 눌러서도 영상 모드 조작을 실행할 수 있습니다 .

명암

투사된 이미지의 명암을 조절할 수 있습니다 . 필요한 경우에는 밝기를 미리 조절하십시오 .



밝기

투사된 이미지의 밝기를 조절할 수 있습니다 .



컬러

(S-VIDEO/VIDEO/COMPONENT 에만 해당)
투사된 이미지의 색상 채도를 조절할 수 있습니다 .



틴트

(NTSC/NTSC 4.43/COMPONENT 에만 해당)
투사된 이미지의 표면 톤을 조절할 수 있습니다 .



선명도

투사된 이미지의 선명도를 조절할 수 있습니다 .



색온도 설정

투사된 이미지의 화이트 밸런스를 조절할 수 있습니다 .

- 저 더욱 청색으로
- 표준 밸런스가 맞은 백색
- 고 더 적색으로

sRGB 호환 영상 투사하기

sRGB 는 국제전기표준회의 (IEC) 에 의해서 만들어진 국제색상재생표준 (IEC61966-2-1) 입니다 .
색상이 sRGB 호환 영상에 더욱 충실하게 재생되도록 하고자 하는 경우에는 , 다음 설정을 해 주십시오 .

1. ▲ 또는 ▼ 버튼을 눌러서 “영상 모드” 을 선택한 후 , ◀ 또는 ▶ 버튼을 눌러서 “내추럴” 을 선택합니다 .
2. 리모컨 기기의 DEFAULT 버튼을 누릅니다 .
3. ▲ 또는 ▼ 버튼을 눌러서 “색온도 설정” 을 선택한 후 , ◀ 또는 ▶ 버튼을 눌러서 “표준” 을 선택합니다 .

주의 :

- sRGB 는 RGB 신호가 입력되는 동안에만 사용가능합니다 (“램프 밝기” 가 “표준” 으로 설정되고 , “AI” 가 “꺼짐” 으로 , 또한 “DAYLIGHT VIEW” 가 “꺼짐” 으로 설정된 경우) .

DAYLIGHT VIEW

문이 열렸거나, 창문 덮개가 햇빛을 차단할 수 없는 경우와 같이 주위 조명을 조절할 수 없을 때에 조명이 밝은 실내에서도 투사된 이미지가 밝고 선명하게 되도록 할 수 있습니다.

- 자동: 자동 조절
- 꺼짐: 비활성화

주의:

- 프로젝터의 밝기 센서를 덮지 마십시오. 14 페이지의 “밝기 센서”를 참조하십시오.
- 자동은 옵션 메뉴의 설치방법 설정이 후면투사/표준형 또는 후면투사/천정형으로 설정된 때에는 사용할 수 없습니다.

AI

램프는 입력 신호에 따라서 제어되어서 최고의 화질로 이미지를 투사합니다.

- 꺼짐: 활성화
- 꺼짐: 비활성화

주의:

- “램프 밝기”가 “ECO 모드”로 설정된 경우에는 “AI”를 사용할 수 없습니다. 36 페이지의 “램프 밝기”를 참조하십시오.

상세설정

수동으로 이미지 조절을 더 상세하게 할 수 있습니다.

RGB 신호의 경우

● 화이트밸런스

◀▶를 눌러서 3개의 색온도로 화이트밸런스를 더 적절하게 조절할 수 있습니다.

- 화이트밸런스 R
- 화이트밸런스 G
- 화이트밸런스 B

S-VIDEO/VIDEO 신호의 경우

● TV 신호방식

비디오 신호가 변경되면, 설정이 자동으로 변환됩니다. 비디오 데이터에 맞추기 위해서 수동으로 설정을 변환할 수 있습니다. ◀▶를 눌러서 옵션간을 변환합니다.

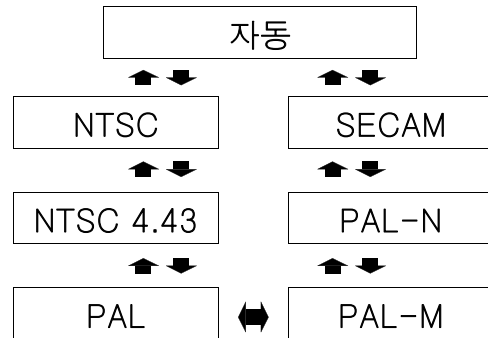

주의:

- 자동 설정은 NTSC/NTSC 4.43/PAL/PAL60/PAL-M/PAL-N/SECAM 중에서 선택합니다.

● 정지화상 모드

정지 이미지를 투사할 때에 수직으로 깜빡거리는 것을 줄일 수 있습니다.

- 꺼짐: 비활성화
- 켜짐: 활성화

주의:

- 동영상 이미지를 투사할 때에는 꺼짐으로 설정하십시오.

● 잡음제거

자동 잡음제거 시스템을 켜짐 / 꺼짐으로 변환할 수 있습니다. 필요한 설정을 선택하려면 ◀▶를 누르십시오.

- 켜짐: 자동 잡음제거
- 꺼짐: 잡음제거 없음

주의:

- 잡음제거를 적용하면 이미지 품질에 영향을 줄 수 있습니다.

영상위치조정 메뉴

리모컨

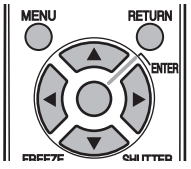

제어 패널

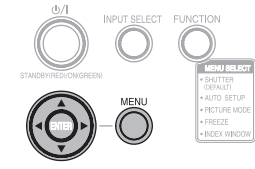

- 29 페이지의 “메인 메뉴를 통해서 네비게이트하기” 를 참조하십시오.
- 30 페이지의 “메인 메뉴와 서브 메뉴” 를 참조하십시오.



실시간 사다리꼴 보정

본 프로젝터는 자체의 기울임 정도를 탐지해서 사다리꼴 왜곡을 자동으로 보정합니다.

- 꺼짐 : 비활성화
- 켜짐 : 활성화

사다리꼴 보정

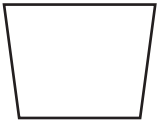
본 프로젝터는 자체의 기울임 정도를 탐지해서 사다리꼴 왜곡을 자동으로 보정합니다 (“실시간 사다리꼴 보정”). 그렇지만, 사다리꼴 왜곡은 일부 경우에 이미지에 영향을 줄 수도 있습니다 (예를 들면 프로젝터가 조금 기울어진 때에 손으로 기울기를 교정한 경우나 화면 자체가 기울어진 경우 등). 그런 경우에는, “실시간 사다리꼴 보정” 을 “꺼짐” 으로 설정하고 수직 사다리꼴 왜곡을 수동으로 보정하십시오.

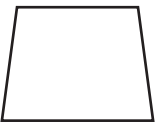
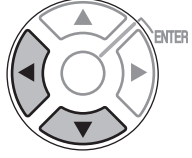
이미지	조작
	
	

주의 :

- 평면으로부터 ± 30 도의 왜곡을 보정할 수 있습니다. 더 나은 품질의 이미지를 위해서, 최소의 왜곡을 가진 프로젝터를 설치할 것을 권장합니다.
- 메인 메뉴 화면의 왜곡은 보정할 수 없습니다.
- 사다리꼴 보정의 결과는 화면비율과 이미지 크기에 영향을 미칩니다.
- “실시간 사다리꼴 보정” 이 “켜짐” 으로 설정된 경우에는 사다리꼴 왜곡을 수동으로 보정할 수 있습니다. 그렇지만, 전원을 끌 때에 보정량은 초기화되며, 프로젝터를 마지막으로 사용한 때와 기울기가 다른 경우에는 “실시간 사다리꼴 보정” 이 다시 작동합니다. “실시간 사다리꼴 보정” 이 “꺼짐” 으로 설정된 때에 사다리꼴 왜곡을 수동으로 보정하는 경우, 보정량은 전원을 끈 후에도 프로젝터에 저장됩니다.

영상위치조정

(S-VIDEO/VIDEO/COMPUTER/COMPONENT 에만 해당) 미세 조절을 위해서 투사된 이미지를 이동시킬 수 있습니다. ◀▶ 를 눌러서 수평으로 이동시키고, ▲ ▼ 를 눌러서 수직으로 이동시킵니다.

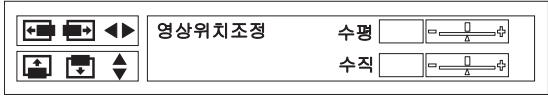

DOT CLOCK

(COMPUTER 에만 해당) 무아레 또는 노이즈로 언급되는, 투사된 이미지의 간섭 패턴이 나타나는 경우에는, ◀▶ 를 눌러서 그것을 최소화해서 클록 주파수를 조절할 수 있습니다.

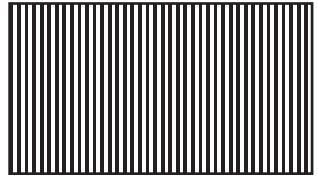

주의 :

- 투사 신호의 도트 클록 주파수가 100 MHz보다 더 높은 경우, 조절을 해도 차이가 나지 않을 수 있습니다.
- DOT CLOCK은 CLOCK PHASE 를 조절하기 전에 조절할 필요가 있습니다.

CLOCK PHASE

(COMPUTER/COMPONENT 에만 해당) DOT CLOCK 조절과 같은 이유로 더 조절할 필요가 있는 경우에는, 시계의 타이밍을 미세 조절할 수 있습니다. ◀▶ 를 눌러서 조절하십시오.

주의 :

- 투사 신호의 도트 클록 주파수가 108 MHz보다 더 높은 경우, 조절을 해도 차이가 나지 않을 수 있습니다.
- CLOCK PHASE는 PC 신호와 다음의 COMPONENT 접속과 함께 이용할 수 있습니다.

화면비율

(S-VIDEO/VIDEO/480i, 576i, 480p 및 576p COMPONENT 에만 해당) 필요한 경우에는 화면비율을 수동으로 변환할 수 있습니다. ◀▶ 를 눌러서 옵션간을 변환합니다.

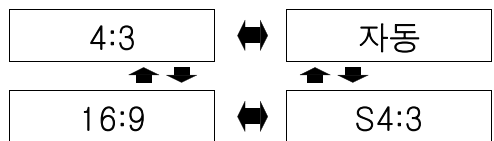

리모컨

옵션 메뉴

리모컨

제어 패널

- 29 페이지의 “메인 메뉴를 통해서 네비게이트하기” 를 참조하십시오.
- 30 페이지의 “메인 메뉴와 서브 메뉴” 를 참조하십시오.

입력 가이드

입력 신호가 변경된 경우, 입력 신호 정보가 투사된 이미지의 우측 상부 코너에 표시됩니다. 입력 신호 정보의 레벨을 선택할 수 있습니다.

옵션	기능
꺼짐	입력 신호 정보가 표시되지 않습니다.
간단표시	입력 신호명만이 표시됩니다.
상세표시	입력 신호 정보가 상세하게 표시됩니다.

주의 :

- “입력 가이드” 가 “상세표시” 로 설정된 경우, COMPUTER1 또는 COMPUTER2 를 선택하고 COMPUTER1 IN 또는 COMPUTER2 IN 단자에 아무런 신호도 입력되지 않는 경우에 컴퓨터 접속을 위한 가이드 화면이 표시됩니다. 가이드 화면이 표시되지 않기를 원하는 경우에는 “입력 가이드” 를 “간단표시” 또는 “꺼짐” 으로 설정하십시오.

로고표시

프로젝터를 기동할 때에 표시되는 로고를 켜짐 / 꺼짐으로 할 수 있습니다. ◀ ▶ 를 눌러서 필요한 옵션을 선택하십시오.

- 켜짐 활성화
- 꺼짐 비활성화

기능 버튼

자주 사용하는 조작을 프로젝터의 FUNCTION 버튼에 할당해서 편리한 쇼트컷 버튼으로 사용할 수 있습니다. 설정할 수 있는 기능은 “화면차단”, “자동 화면 조정”, “영상 모드”, “화면정지” 및 “색인” 입니다. ◀ ▶ 를 사용해서 FUNCTION 버튼에 할당할 기능을 선택합니다.

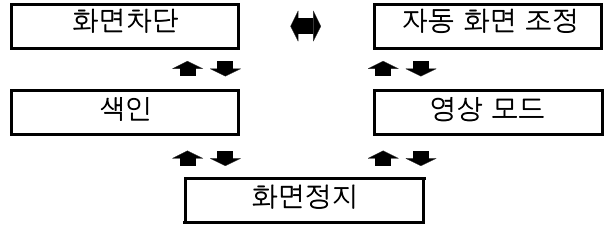

화면차단	화면차단 기능을 조작합니다 38 페이지의 “화면차단” 를 참조하십시오.
자동 화면 조정	자동 위치 교정 기능을 시작합니다 37 페이지의 “자동 화면 조정” 를 참조하십시오.
영상 모드	영상 모드를 변환합니다 32 페이지의 “영상 모드” 를 참조하십시오.
화면정지	화면정지 기능을 조작합니다 26 페이지의 “이미지 캡처하기” 를 참조하십시오.
색인	인덱스 윈도우 기능을 조작합니다 38 페이지의 “인덱스 윈도우” 를 참조하십시오.

COMPUTER2 입출력선택

COMPUTER2 IN/1 OUT 단자의 기능을 변환할 수 있습니다.

- 입력 COMPUTER2 IN
- 출력 COMPUTER1 OUT

램프 밝기

이 설정은 램프 밝기를 변경합니다. “ECO 모드” 로 설정하는 경우, 램프의 밝기가 감소되지만 프로젝터는 더 적은 전력을 사용하며 작동 소음도 줄어듭니다. 이것은 램프의 작동 수명을 늘이는 데에 도움을 줍니다. 너무 밝을 필요가 없는 작은 방에서 프로젝터를 사용하는 경우에는 “램프 밝기” 를 “ECO 모드” 로 설정할 것을 권장합니다.

- 표준 통상 모드
- ECO 모드 ECO 모드

주의 :

- “램프 밝기” 는 신호가 입력되고 있지 않을 때에는 설정할 수 없습니다.

램프 시간

램프를 얼마나 오래 사용했는지 확인할 수 있습니다.

주의 :

- 램프 시간은 램프 교체 타이밍을 위한 상대적인 것입니다. 43 페이지의 “램프 기기 교체하기”를 참조하십시오.

전원오프 타이머

아무런 신호가 탐지되지 않은 때에 일정 시간 후에 자동으로 프로젝터의 POWER 를 끄도록 타이머를 설정할 수 있습니다. ◀▶ 를 눌러서 5 분 간격으로 15 에서 60 분 중에서 필요한 기간을 선택하십시오.

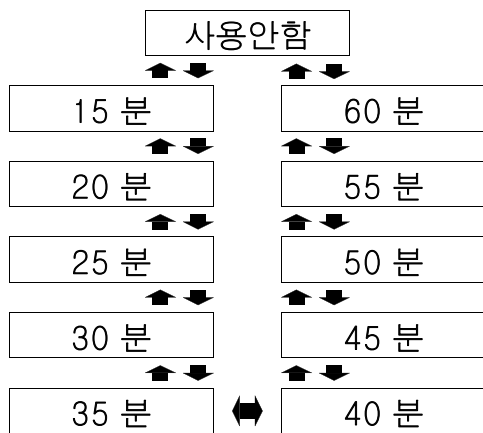

DIRECT POWER ON

메인 리드선이 연결된 경우에 프로젝터 개시 상태를 변환할 수 있습니다. ◀▶ 를 눌러서 필요한 옵션을 선택하십시오.

- 꺼짐 프로젝터가 스탠바이 모드 또는 투사 모드로부터 시작합니다. (메인 리드선을 분리한 때와 같은 상태로 프로젝터가 개시합니다.)
- 켜짐 프로젝터가 투사 모드로부터 시작합니다.

주의 :

- 프로젝터가 투사 모드로부터 시작한 경우, POWER 버튼을 누르면 절차를 건너뛸 수 있습니다.

컨트롤 패널

프로젝터 본체의 컨트롤 패널 버튼의 기능을 끌 수 있습니다. ◀▶ 를 눌러서 필요한 옵션을 선택하십시오.

- 조정불가능 컨트롤 패널 버튼을 무효로 합니다. 확인 화면이 표시됩니다.
- 조정가능 컨트롤 패널 버튼을 유효로 합니다.

자동 화면 조정

COMPUTER 신호가 탐지된 경우를 위해서 자동 화면 조정 기능을 끌 수 있습니다.

- 자동 프로젝터가 COMPUTER 신호를 탐지한 때에, 신호 탐색, DOT CLOCK 및 CLOCK PHASE 에 대해 투사된 이미지 위치를 자동으로 조절합니다.
- 버튼 자동 화면 조정 버튼을 누른 때에만, DOT CLOCK 및 CLOCK PHASE 를 위해 투사된 이미지 위치를 조절할 수 있습니다. 12 페이지의 “리모컨”를 참조하십시오.

주의 :

- 보통 권장되는 설정은 자동입니다.

신호 탐색

자동 신호 탐색 시스템을 끌 수 있습니다.

- 꺼짐 단자로부터 입력 신호를 탐색하고 이미지를 투사합니다.
- 꺼짐 비활성화

주의 :

- 입력 신호가 투사될 때에는 신호 탐색은 이용할 수 없습니다.
- 보통 권장되는 설정은 켜짐입니다.

설치방법

프로젝터를 설치할 때, 프로젝터 위치에 따라서 투사 방법을 선택하십시오. ◀▶ 를 눌러서 옵션간을 변환합니다. 18 페이지의 “투사 방법”를 참조하십시오.

전면투사 / 표준형	책상 / 바닥에 설치해서 전면으로부터 투사하기
전면투사 / 천정형	천장에 설치해서 전면으로부터 투사하기
후면투사 / 표준형	책상 / 바닥에 설치해서 후면으로부터 투사하기
후면투사 / 천정형	천장에 설치해서 후면으로부터 투사하기

고지대

고지대에서 프로젝터를 사용하는 경우, **고지대** 설정을 **켜짐**으로 설정해서 팬 속도를 빠르게 설정할 필요가 있습니다. ◀▶를 눌러서 필요한 옵션을 선택하십시오.

- 꺼짐 팬 속도가 느립니다.
- 켜짐 팬 속도가 빠릅니다.

주의 :

- 해발 1 400 m (4 593 ft) 에서는 **켜짐**으로 설정해야 합니다.
- 팬 소음의 크기는 **고지대** 설정에 따라 다릅니다.

RGB/YPbPr

(480i, 576i, 480p, 576p, 1 080/60i, 1 080/50i, 720/60p 및 VGA480 에만 해당)

이것은 COMPUTER1 IN 및 COMPUTER2 IN/1 OUT 단자에 입력되는 신호를 설정합니다.

보통 “**자동**” 을 선택해야 합니다. RGB 또는 YPbPr 은 동기신호 상태에 따라서 자동으로 선택됩니다.

이미지가 올바르게 투사되지 않는 경우, 입력 신호에 따라 “**RGB**” 또는 “**YPbPr**” 을 선택하십시오.

- 자동 자동
- RGB RGB
- YPbPr YPbPr

음량

프로젝터의 내장 스피커와 VARIABLE AUDIO OUT 단자로부터 출력되는 사운드의 볼륨을 조절할 수 있습니다.

상세설정

여러 항목에서 더 상세한 설정을 할 수 있습니다.

인덱스 윈도우

화면차단

OSD 구성

메뉴의 배경색을 변경할 수 있습니다. ◀▶를 눌러서 필요한 옵션을 선택하십시오.

타입 1	반투명 흑색
타입 2	진한 청색
타입 3	반투명 짙은 청색

SXGA 모드

(COMPUTER SXGA 에만 해당)

SXGA 와 더 큰 설정인 SXGA+ 간에서 설정을 변환할 수 있습니다. ◀▶를 눌러서 필요한 옵션을 선택하십시오.

XGA 모드

(COMPUTER XGA 에만 해당)

XGA 와 더 넓은 설정인 WXGA 간에서 설정을 변환할 수 있습니다. ◀▶를 눌러서 필요한 옵션을 선택하십시오.

흑판 모드

영상 메뉴의 영상 모드의 메뉴 항목에서 **흑판 모드**를 제외할 수 있습니다. ◀▶를 눌러서 필요한 옵션을 선택하십시오.

- 켜짐 메뉴 항목에서 **흑판 모드**를 포함시킵니다.
- 꺼짐 메뉴 항목에서 **흑판 모드**를 포함시키지 않습니다.

바탕색상

프로젝터가 정지한 상태의 화면에 대해 **청색** 또는 **흑색**을 선택할 수 있습니다. ◀▶를 눌러서 필요한 옵션을 선택하십시오.

보안 메뉴

리모컨

제어 패널

- 29 페이지의 “메인 메뉴를 통해서 네비게이트하기”를 참조하십시오.
- 30 페이지의 “메인 메뉴와 서브 메뉴”를 참조하십시오.

보안 입력하기

보안 메뉴를 적용할 때마다, 비밀번호 조작을 실행하도록 요구됩니다.

고유의 비밀번호로 변경하기 전에 보안 메뉴를 적용하는 경우에는, 실행해서 다음의 공장 출하시의 초기설정 비밀번호 조작을 실행하십시오.

- ▲▶▼◀▶▲▶▼◀▶ 및 ENTER 을 누르십시오.

비밀번호를 변경한 후

비밀번호 변경 메뉴에서 고유의 비밀번호로 변경한 후에 보안 메뉴를 적용하는 경우에는, 고유의 비밀번호 조작을 입력하십시오.

주의 :

- 공장 출하시의 초기설정 비밀번호는 **비밀번호 변경** 메뉴에서 비밀번호를 변경할 때까지 유효합니다.
- 입력한 비밀번호 조작은 박스에서 아스테리스크 (*) 로 표시됩니다.

비밀번호 설정

보안 시스템을 활성화하면 투사 모드를 시작할 때에 비밀번호 조작을 요청받도록 할 수 있습니다. 올바른 비밀번호 조작을 하지 않으면, POWER 버튼을 제외한 모든 버튼 제어를 사용할 수 없게 됩니다.

- 꺼짐 비활성화
- 켜짐 활성화

주의 :

- 보안 시스템을 활성화시키는 경우, 안전을 위해서 반드시 고유의 비밀번호로 변경하십시오.
- 공장 출하시의 초기설정 비밀번호는 **비밀번호 변경** 메뉴에서 비밀번호를 변경할 때까지 유효합니다.

비밀번호 변경

고유의 번호로 비밀번호 조작을 변경할 수 있습니다.

1. ▲ ▼ ◀ ▶ 및 ENTER 버튼을 사용해서 비밀번호로 8 개까지 일련의 버튼을 누르십시오.
2. ENTER 을 누르십시오.
3. 확인을 위해서 **신규** 비밀번호 박스에서 입력한 것과 똑같은 일련의 버튼을 누르십시오.
 - 일련의 버튼 조작이 올바르지 않으면, 다시 실행하도록 요청받을 것입니다.
4. ENTER 을 누르십시오.

주의 :

- 입력한 비밀번호 조작은 박스에서 아스테리스크 (*) 로 표시됩니다.

문자 표시

투사중에 투사된 이미지의 하부에 규칙적으로 표시되도록 회사명이나 URL 정보와 같은 고유의 텍스트를 설정할 수 있습니다.

- 꺼짐 비활성화
- 켜짐 활성화

문자 변경

문자 표시에 대해서 22 문자까지 고유의 텍스트를 입력할 수 있습니다.

텍스트 변경

A	B	C	D	E	F	G	H	I	J	K	L	M	삭제		
N	O	P	Q	R	S	T	U	V	W	X	Y	Z			
a	b	c	d	e	f	g	h	i	j	k	l	m			
n	o	p	q	r	s	t	u	v	w	x	y	z			
0	1	2	3	4	5	6	7	8	9	공백					
!	"	#	\$	%	&	'	*	+	-	/	=	?	@	\	^
_	`		~	()	<	>	[]	{	}	,	.	:	:		

1. ▲ ▼ ◀ ▶ 를 사용해서 필요한 문자의 위치를 지정하십시오.
2. ENTER 을 누르십시오.
 - 선택한 문자가 **문자 변경** 박스에 표시됩니다.
3. 고유의 텍스트를 완료할 때까지 반복합니다.
 - **삭제**를 선택해서 마지막에 입력된 문자를 삭제하고 ENTER 을 누릅니다.
4. **실행**를 선택하고 ENTER 을 눌러서 입력된 텍스트를 설정합니다.
 - **취소**를 선택하거나 MENU/RETURN 를 눌러서 이전 메뉴로 되돌아갑니다.

무선 메뉴 (PT-LB51NTEA 에만 해당)

리모컨



- 29 페이지의 “메인 메뉴를 통해서 네비게이트하기” 를 참조하십시오 .
- 30 페이지의 “메인 메뉴와 서브 메뉴” 를 참조하십시오 .

제어 패널

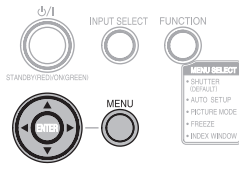

- MENU SELECT
 - SHIFTER
 - SIGNAL
 - AUTO SETUP
 - PICTURE MODE
 - FREEZE
 - INDEX WINDOW

네트워크 메뉴의 항목

무선 메뉴에서 , 다음 항목을 이용할 수 있습니다 .

- 네트워크
- 명칭 변경
- 비밀번호 설정
- 비밀번호 변경
- WEB 제어
- 라이브모드중 기여넣기
- 네트워크 상태
- 초기화

주의 :

- 프로젝터와 함께 제공되는 CD-ROM 의 내용에서 더 상세한 설명을 참조하십시오 .

TEMP, LAMP 표시등

표시된 문제 처리하기

프로젝터에 문제가 생긴 경우에는 TEMP, LAMP 표시등이 알려줍니다. 표시된 문제를 다음과 같이 처리하십시오.

1. 모든 표시등과 프로젝트의 상태를 확인하고, 올바른 방법으로 프로젝트의 전원을 끕니다.
2. TEMP, LAMP 표시등의 상태로 문제의 원인을 찾습니다.
3. 아래의 각 지시에 대한 설명에 따라서 문제를 해결합니다.
4. 올바른 방법으로 프로젝트의 전원을 켜고 표시등이 더 이상 문제를 보이지 않는 것을 확인합니다.

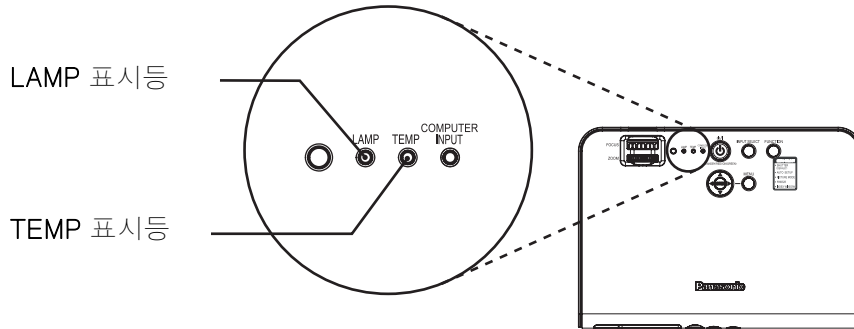

주의 :

- 문제가 발견되지 않거나, 문제가 지속되는 경우에는, 프로젝트의 전원을 켜지 마십시오. 대신 고객센터에 연락해 주십시오.

■ LAMP 표시등

표시등	● 적색 점등	● 적색 점멸		
문제점	램프 시간이 1 800 시간 에 도달했습니다.	LAMP 회로에 이상이 있거나, 비정상적인 기능 또는 램프 기기가 손상되었습니다.		
원인	램프 기기의 수명이 다 되어서 교체할 필요가 있습니다.	램프 기기가 충분히 냉 각되기 전에 POWER 가 다시 켜집니다.	LAMP 회로의 이상, 비 정상적인 기능.	램프 기기가 손상되었 습니다.
처리	43 페이지의 “램프 기기 교체하기” 를 참 조하십시오.	램프 기기가 냉각되게 해서 POWER 를 켭니 다.	고객지원센터에 문의해 주십시오.	43 페이지의 “램프 기기 교체하기” 를 참 조하십시오.

■ TEMP 표시등

표시등	● 적색 점등되면서 여전히 투사 ● 적색가 점멸하고 POWER 가 꺼집니다		
문제점	프로젝터 내부와 / 또는 외부 온도가 비정상적으로 높습니다.		
원인	환기구가 막혔습니다.	실내 온도가 너무 높습니다.	프로젝터가 고지대 (1 400 m 이상) 에 위치하고 있습니다.
처리	환기구로부터 이물을 제거하거 나 프로젝트 주위를 청소합니 다.	프로젝터를 온도 제어된 곳에 재설치합니다. 50 페이지의 “사양” 를 참조 하십시오.	프로젝터*1 를 켜고 고지대를 켜짐으로 설정합니다. 38 페이지의 “고지대” 를 참 조하십시오.

*1. 프로젝트는 고지대에서는 꺼짐 설정으로 2 분만을 실행합니다.

손질과 교체

프로젝터 청소하기

■ 프로젝터를 청소하기 전에

- 콘센트로부터 전원 플러그를 뽑습니다.
- 프로젝터로부터 모든 케이블을 뽑습니다.

■ 프로젝터의 바깥면 청소하기

부드러운 천으로 조심스럽게 오물과 먼지를 닦아냅니다.

- 먼지를 제거하기 어려우면, 천을 물로 희석한 중성세제에 담궈서 잘 짠 후 프로젝터를 닦아 주십시오. 마른 천으로 프로젝터를 닦아서 말립니다.
- 화학품 처리된 것으로 닦을 때에는, 함께 제공되는 설명서의 지시에 따라 주십시오.

■ 렌즈 청소하기

보풀이 없는 천으로 조심스럽게 오물과 먼지를 닦아냅니다.

- 렌즈 표면에 오물이나 먼지가 남지 않았는지 확인하십시오. 이것은 확대되어서 화면에 투사됩니다.

■ 공기 필터 청소하기

공기 필터가 먼지로 막히게 되면, 프로젝터의 내부 온도가 상승해서 TEMP 표시등이 점등하며, 프로젝터의 전원이 꺼집니다 (전원이 꺼진 후에 TEMP 표시등이 점멸합니다). 공기 필터는 100 시간 사용마다 청소해야 합니다.

쌓인 먼지를 청소하는 데에는 진공 청소기를 사용하십시오.

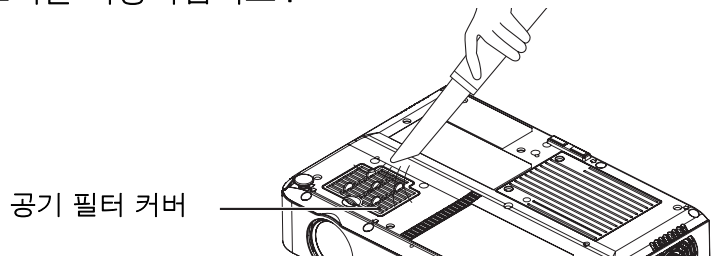

주의:

- 진공 청소기로 먼지를 청소할 수 없는 경우, 공기 필터를 떼어내서 물에 담근 후, 손으로 먼지를 씻어내 주십시오. 공기 필터는 반드시 건조된 후에 장착하십시오.
- 공기 필터를 세척할 때에는 세제를 사용하지 마십시오.
- 청소로 먼지를 제거할 수 없는 경우에는, 공기 필터를 교체할 시기입니다. 대리점에 문의해 주십시오. 더우기, 램프 기기를 교체하는 경우에는 공기 필터도 교체해 주십시오.

공기 필터 교체하기

■ 공기 필터를 교체하기 전에

- 콘센트로부터 전원 플러그를 뽑습니다.

■ 교체 절차

1. 프로젝터를 살며시 뒤집습니다.
2. 공기 필터 커버를 떼어냅니다.
3. 공기 필터를 교체한 후, 공기 필터 커버를 설치합니다.

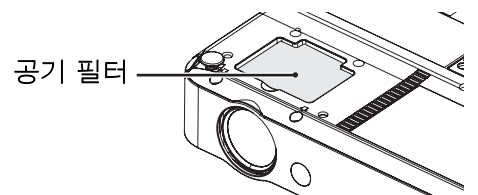
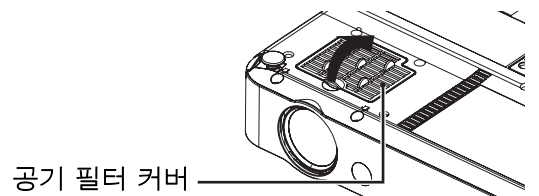

주의:

- 프로젝터를 사용하기 전에 반드시 공기 필터를 설치하십시오. 공기 필터를 설치하지 않은 상태로 프로젝터를 사용하는 경우, 먼지나 기타 이물질이 프로젝터로 들어가서 오작동을 유발합니다.

램프 기기 교체하기

■ 램프 기기를 교체하기 전에

- 콘센트로부터 전원 플러그를 뽑습니다 .
- 램프 기기와 주변이 충분히 냉각되었는지 확인합니다 .
- 십자 드라이버를 준비합니다 .
- 교체용 램프 기기 (ET-LAB50) 를 구입하려면 고객지원센터에 문의해 주십시오 .
- 프로젝터가 천장에 장착된 경우, 프로젝터 바로 아래에서 작업하거나 프로젝터 근처에 얼굴을 가까이 하지 마십시오 .

주의 :

- 램프 기기를 교체하기 전에, 화상, 손상 또는 기타 위험을 방지하기 위해서 충분히 냉각되도록 하십시오 .
- 인증되지 않은 램프 기기로 교체하려 하지 마십시오 .



■ 램프 기기를 교체할 때

램프 기기는 소모품입니다 . 전구의 수명이 다 되지 않았더라도 , 빛의 밝기가 점점 줄어듭니다 . 그러므로 , 정기적인 램프 교체가 필요합니다 .

의도된 램프 교체 간격은 2 000 시간이지만 , 특정 램프 특성 , 사용 조건과 설치 환경과 같은 변수에 따라서는 램프를 조기에 교체할 필요가 있을 수 있습니다 .

교체할 램프는 미리 준비해 두실 것을 권장합니다 .

이 시간 이후에는 폭발할 가능성이 매우 커지므로 , 2 000 시간을 사용한 경우에는 약 10 분 후에 자동으로 램프가 꺼집니다 .

표시	화면상	LAMP 표시등
		
2 800 시간 이상	“교체 램프” 화면 좌측 상단에 30 초간 표시됩니다 .	
3 000 시간 이상	“교체 램프” 이 화면 좌측 상단에 표시되고 응답할 때까지 계속해서 표시됩니다 . 화면을 삭제하려면 , 아무 버튼이나 누르십시오 .	적색 점등 .

주의 :

- 위에서 설명된 사용 시간은 “옵션” 의 “램프 밝기” 가 “표준” 으로 설정되고 “영상” 의 “AI” 가 “꺼짐” 으로 설정된 경우입니다 . “램프 밝기” 가 “ECO 모드” 모드로 설정되거나 “AI” 가 “켜짐” 으로 설정된 경우 , 램프 수명이 늘어날 수 있습니다 .
- 2 000 시간은 의도된 교체 간격이며 , 보증되는 기간은 아닙니다 .

■ 교체 절차

주의 :

- 램프 사용 시간이 2 000 시간 (“램프 밝기” 가 “표준” 으로 설정되고 “AI” 가 “꺼짐” 으로 설정된 경우) 을 초과한 경우 , 약 10 분의 조작 후에 프로젝터가 스탠바이 모드로 변환됩니다 . 그러므로 단계 7 에서 12 를 10 분 이내에 완료해야 합니다 .

1. 프로젝터로부터 메인 리드선을 제거하고 (22 페이지의 “메인 리드선” 을 참조하십시오 .) , 램프 기기 주변부가 냉각되었는지 확인합니다 .

손질과 교체

2. 십자 드라이버를 사용해서 프로젝터 바닥의 램프 기기 커버 고정 나사를 돌린 후, 램프 기기 커버를 떼어냅니다.

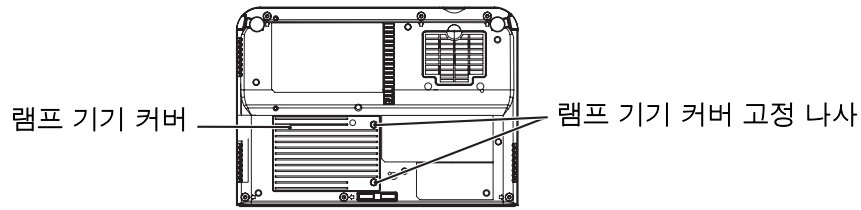

3. 십자 드라이버를 사용해서 두 개의 램프 기기 커버 고정 나사가 자유롭게 돌아갈 때까지 풀립니다. 그리고 나서 램프 기기의 손잡이를 살며시 잡고 램프 기기를 프로젝터 밖으로 당겨냅니다.

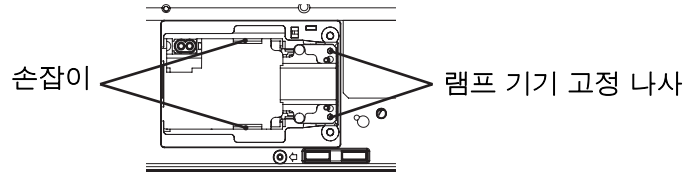

4. 삽입 방향이 올바른지 확인하면서 새 램프 기기를 삽입한 후, 십자 드라이버를 사용해서 램프 기기 고정 나사를 단단히 조입니다.

- 새 램프 기기를 삽입할 때에는, ㉠ 지점과 ㉡ 지점에 넣어 주십시오.

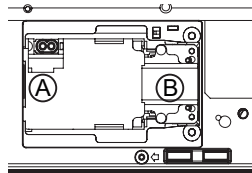

5. 램프 기기 커버를 설치한 후 십자 드라이버를 사용해서 램프 기기 커버 고정 나사를 단단히 조입니다.

주의 :

- 램프 기기 및 램프 기기 커버를 잘 설치해 주십시오. 단단히 설치하지 않으면, 보호 회로가 작동하게 해서 전원이 켜지지 않을 수 있습니다.

6. 메인 리드선을 연결합니다.

7. POWER 버튼을 누르면 화상이 화면에 투사됩니다.

주의 :

- “옵션” 메뉴의 “DIRECT POWER ON” 가 “켜짐” 으로 설정된 경우, 메인 리드선이 연결된 후에 투사가 시작됩니다. 37 페이지의 “DIRECT POWER ON” 를 참조하십시오.

8. MENU 버튼을 눌러서 메뉴 화면을 표시한 후, ▲ 또는 ▼ 버튼을 눌러서 “옵션” 메뉴를 선택합니다.

9. ENTER 버튼을 누른 후, ▲ 또는 ▼ 버튼을 눌러서 “램프 시간” 을 선택합니다.

10. 약 3 초간 ENTER 버튼을 누른 상태로 합니다.

- “램프 시간” 화면이 표시됩니다.

주의 :

- POWER 버튼 이외의 아무 버튼이나 눌러서 “램프 시간” 화면을 취소합니다.

11. POWER 버튼을 눌러서 전원을 끕니다.

12. 프로젝터의 POWER 버튼이 적색으로 점등한 후에 메인 리드선을 분리합니다.

- 램프 기기에 대해 축적된 사용 시간을 “0” 으로 재설정합니다.

문제해결

문제가 지속되면 대리점에 문의하십시오 .

문제점	원인	참고 페이지
전원이 켜지지 않습니다 .	<ul style="list-style-type: none"> ● 메인 리드선이 연결되지 않았을 수 있습니다 . ● 전원 콘센트에 전력 공급이 없습니다 . ● TEMP 표시등이 점등 또는 점멸합니다 . ● LAMP 표시등이 점등 또는 점멸합니다 . ● 램프 기기 커버가 제대로 설치되지 않았습니 다 . ● 회로 브레이커가 내려져 있습니다 . 	22 22 41 41 43 -
아무런 화상이 나타나지 않습니다 .	<ul style="list-style-type: none"> ● 비디오 신호 입력 소스가 단자에 올바르게 연결되지 않았습니 다 . ● 입력 선택 설정이 올바르지 않을 수 있습니다 . ● 밝기 조절 설정이 최소 설정으로 되어있을 수 있습니다 . ● 화면차단 기능을 사용중일 수 있습니다 . 	21 26 32 26
화상이 흐립니다 .	<ul style="list-style-type: none"> ● 렌즈 초점이 올바르게 설정되지 않았을 수 있습니다 . ● 프로젝터가 화면으로부터 올바른 거리이지 않을 수 있습니다 . ● 렌즈가 더러워졌을 수 있습니다 . ● 프로젝터가 너무 많이 기울어졌을 수 있습니다 . 	24 16 42 24
색상이 흐리거나 회색빛을 띵니다 .	<ul style="list-style-type: none"> ● 컬러 또는 틸트 조절이 올바르지 않을 수 있습니다 . ● 프로젝터에 연결된 입력 소스가 올바르게 조절되지 않았을 수 있습니다 . 	32 30
내부 스피커로부터 아무런 사운드가 들리지 않습니다 .	<ul style="list-style-type: none"> ● 오디오 신호 소스가 올바르게 연결되지 않았을 수 있습니다 . ● 케이블이 VARIABLE AUDIO OUT 단자에 연결되었을 수 있습니다 . ● 볼륨 조절 설정이 최소 설정으로 되어있을 수 있습니다 . 	20 15 28
프로젝터의 제어 버튼이 작동하지 않습니다 .	<ul style="list-style-type: none"> ● 옵션 메뉴의 컨트롤 패널이 무효화되었습니다 . 컨트롤 패널이 무효화된 때에 리모컨이 없는 경우에는 , ENTER 버튼을 누르면서 MENU 버튼을 2 초 동안 누르십시오 . 	37
리모컨이 작동하지 않습니다 .	<ul style="list-style-type: none"> ● 배터리 잔량이 적어졌을 수 있습니다 . ● 배터리가 올바르게 삽입되지 않았을 수 있습니다 . ● 프로젝터의 리모컨 신호 수신기가 차단되었을 수 있습니다 . ● 리모컨 기기가 작동 범위 밖에 있을 수 있습니다 . 	- 12 25 25
화상이 올바르게 표시되지 않습니다 .	<ul style="list-style-type: none"> ● 신호 포맷 (TV 신호방식) 이 올바르게 설정되지 않았을 수 있습니다 . ● VCR 또는 기타 신호 소스에 문제가 있을 수 있습니다 . ● 프로젝터와 호환되지 않는 신호가 입력되고 있습니다 . 	33 - 46
컴퓨터로부터의 화상이 표시되지 않습니다 .	<ul style="list-style-type: none"> ● 케이블이 옵션 케이블보다 더 길 수 있습니다 . ● 노트북 컴퓨터로부터의 외부 비디오 출력이 올바르지 않을 수 있습니다 . ([Fn] + [F3] 또는 [Fn] + [F10] 키를 동시에 눌러서 외부 출력 설정을 변경할 수도 있습니다 . 실제 방법은 컴퓨터 종류에 따라 다릅니다 ; 더 상세한 내용은 컴퓨터와 함께 제공되는 문서를 참조하십시오 .) ● COMPUTER INPUT 표시등이 꺼진 경우 , 비디오 신호가 컴퓨터로부터 출력되지 않을 수 있습니다 . ● 옵션 메뉴의 COMPUTER2 입출력선택 설정이 올바르지 않습니다 . 	- 49 14 36

호환성 있는 신호 목록

모드	표시 해상도 (도트)*1	스캐닝 주파수		도트 클럭 주파수 (MHz)	화면 품질 *2	RESIZING *3	단자
		H (kHz)	V (kHz)				
NTSC/NTSC 4.43/ PAL-M/PAL60	720 x 480i	15.7	59.9		A	OK	VIDEO/S-VIDEO
PAL/PAL-N/ SECAM	720 x 576i	15.6	50.0		A	OK	
480i	720 x 480i	15.7	59.9	13.5	A	OK	COMPONENT/ COMPUTER
576i	720 x 576i	15.6	50.0	13.5	A	OK	
480p	720 x 483	31.5	59.9	27.0	A	OK	
576p	720 x 576	31.3	50.0	27.0	A	OK	
1 080/60i	1 920 x 1 080i	33.8	60.0	74.3	A		
1 080/50i	1 920 x 1 080i	28.1	50.0	74.3	A		COMPUTER
720/60p	1 280 x 720	45.0	60.0	74.3	A		
VGA400	640 x 400	31.5	70.1	25.2	A	OK	
	640 x 400	37.9	85.1	31.5	A	OK	
VGA480 *4	640 x 480	31.5	59.9	25.2	A	OK	
	640 x 480	35.0	66.7	30.2	A	OK	
	640 x 480	37.9	72.8	31.5	A	OK	
	640 x 480	37.5	75.0	31.5	A	OK	
	640 x 480	43.3	85.0	36.0	A	OK	
SVGA	800 x 600	35.2	56.3	36.0	A	OK	
*4	800 x 600	37.9	60.3	40.0	A	OK	
	800 x 600	48.1	72.2	50.0	A	OK	
	800 x 600	46.9	75.0	49.5	A	OK	
	800 x 600	53.7	85.1	56.3	A	OK	
MAC16	832 x 624	49.7	74.6	57.3	A	OK	
XGA *4	1 024 x 768	48.4	60.0	65.0	AA		
	1 024 x 768	56.5	70.1	75.0	AA		
	1 024 x 768	60.0	75.0	78.8	AA		
	1 024 x 768	68.7	85.0	94.5	AA		
	1 024 x 768i	35.5	87.0	44.9	AA		
MXGA	1 152 x 864	64.0	71.2	94.2	A		
	1 152 x 864	67.5	74.9	108.0	B		
	1 152 x 864	76.7	85.0	121.5	B		
MAC21	1 152 x 870	68.7	75.1	100	B		
MSXGA *4	1,280 x 960	60.0	60.0	108.0	B		
SXGA *4	1 280 x 1 024	64.0	60.0	108.0	B		
	1 280 x 1 024	80.0	75.0	135.0	B		
	1 280 x 1 024	91.1	85.0	157.5	B		
SXGA+ *4	1,400 x 1,050	64.0	60.0	108.0	B		
*4	1,400 x 1,050	65.1	59.9	122.4	B		
UXGA60 *4	1,600 x 1,200	75.0	60.0	162.0	B		
WXGA*5 *4	1,280 x 768	47.8	59.9	79.5	A		
*4	1,280 x 800	49.7	59.8	83.5	A		
*4	1 440 x 900	55.9	59.9	106.5	A		

*1. 뒤에 "i" 가 표시된 해상도는 엇갈림 신호를 표시합니다.

*2. 아래 기호는 화면 품질을 표시하는 데에 사용됩니다.

AA 최고의 화면 품질을 얻을 수 있습니다.

A 영상을 투사하기 전에 신호가 이미지 처리회로에 의해 변환됩니다.

B 투사를 더 쉽게 하기 위해서 일부 데이터가 유실되는 경우가 있습니다.

*3. "OK" 로 표시된 신호는 "RESIZING" 기능과 호환합니다. 35 페이지의 "RESIZING" 을 참조하십시오.

*4. "프레임 고정" 기능과 호환하는 신호. 35 페이지의 "프레임 고정" 을 참조하십시오.

*5 CVT 표준과 호환하는 신호.

시리얼 단자

프로젝터의 커넥터 패널에 있는 시리얼 커넥터는 RS-232C 인터페이스 규격을 따르고 있으므로 이 커넥터에 연결된 개인용 컴퓨터로 프로젝터를 조종할 수 있습니다.

연결

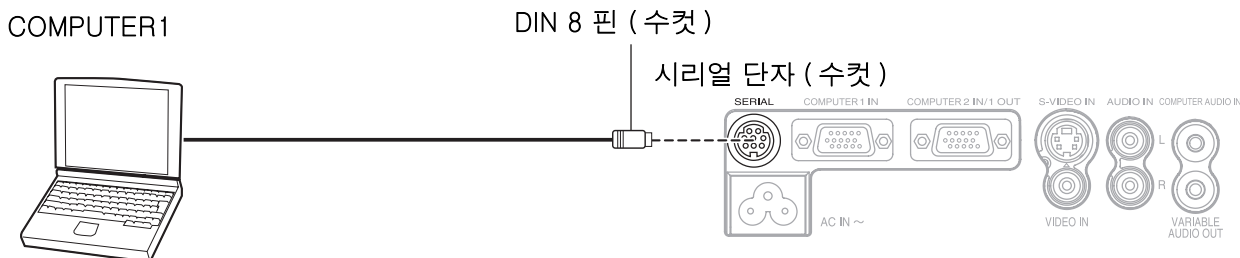

핀 배치 및 신호명

핀 번호	신호명	내용
① ② ⑥		내부 연결
③	RXD	수신된 데이터
④	GND	접지
⑤	TXD	전송된 데이터
⑦ ⑧		NC

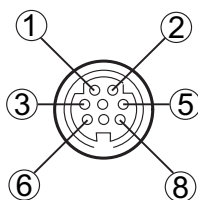

통신 설정

신호 레벨	RS-232C	문자 길이	8 비트
동기화 방법	비동시성	스톱 비트	1 비트
통신속도	9 600 bps	X 변수	없음
패리티	없음	S 변수	없음

기본 포맷

STX	명령	:	변수	ETX
개시 바이트 (02h)	3 바이트	1 바이트	1 바이트 - 4 바이트	종료 (03h)

컴퓨터로부터의 데이터 스트리밍은 STX 로 개시되며, 명령, 변수로 진행해서 ETX 로 종료합니다. 필요한 변수를 추가 할 수 있습니다.

- 프로젝터는 램프의 전원을 켜 후 약 10 초 동안, 그리고 냉각팬이 작동을 멈추고 프로젝터가 스탠바이 모드 (표시등이 꺼진 다음 약 90 초 후) 로 되돌아간 후 약 1 초 동안 명령을 수신하지 못합니다. 명령을 송신하기 전에 잠시 대기해 주십시오.
- 다수의 명령을 보내는 경우, 다음 명령을 보내기 전에 한 명령에 대해서 프로젝터가 수신했다는 응답을 하는지 확인해 주십시오.
- 변수를 송신할 필요가 없는 명령의 경우에는 콜론 (:) 이 필요하지 않습니다.
- 올바르게 않은 명령을 PC 에서 송신하면, ER401 명령이 프로젝터로부터 PC 로 송신됩니다.

컴퓨터 연결에 대한 안내 화면

컴퓨터 키 명령을 누름으로서 COMPUTER1 OUT 단자로부터 출력하기 위한 신호를 변환할 수 있습니다. 키보드 명령은 제조업체에 따라 다릅니다. 입력 가이드가 상세표시로 설정된 동안 아무런 신호가 없는 컴퓨터 단자를 선택 하면, 컴퓨터 연결에 대한 안내 화면이 나타납니다.

제조업체	키보드 명령	제조업체	키보드 명령	제조업체	키보드 명령
Panasonic NEC	Fn + F3	TOSHIBA SHARP HP	Fn + F5	IBM SONY	Fn + F7
				Apple	F7
FUJITSU	Fn + F10	EPSON DELL	Fn + F8	기타	Fn + 

주의 :

- 컴퓨터 연결에 대한 안내 화면은 5 분 후에 사라집니다.
- 더 상세한 정보에 관해서는 컴퓨터와 함께 제공되는 설명서를 참조하십시오.

사양

전원 공급장치	AC 100 - 240 V 50 Hz/60 Hz	
소비전력	240 W 대기모드에서 (팬이 정지한 경우): 4 W	
전류	2.8 A - 1.3 A	
LCD 패널	패널 크기 (대각선)	0.6 형 (15.24 mm)
	화면비율	4 : 3
	표시 방법	3 투명 LCD 패널 (RGB)
	구동 방법	능동 매트릭스 방법
	픽셀	PT-LB51NTEA/PT-LB51EA: 786 432 (1 024 x 768) x 3 패널 PT-LB51SEA: 480 000 (800 x 600) x 3 패널
렌즈	수동줌 (1 - 1.2 x) / 수동 초점 F 1.6 - 1.9, f 18.8 mm - 22.6 mm	
램프	UHM 램프 (165 W)	
광도*1	2 000 lm	
작동 환경	온도	0 °C - 40 °C (32 °F - 104 °F) 고지대 (38 페이지) 가 커짐으 로 설정된 경우 : 0 °C - 35 °C (32 °F - 95 °F)
	습도	20% - 80% (응결 없음)
스캐닝 주파수*2 (RGB 신호용)	수평 스캐닝 주파수	15 kHz - 91 kHz
	수직 스캐닝 주파수	50 Hz - 85 Hz
	도트 클록 주파수	100 MHz 미만
COMPONENT (YPbPr) 신호	480i, 480p, 576i, 576p, 720/60p, 1 080/50i, 1 080/60i,	
컬러 시스템	7 (NTSC/NTSC 4.43/PAL/PAL-M/PAL-N/PAL60/SECAM)	
투사 크기	33" - 300" (838.2 mm - 7 620 mm)	
투사 거리	PT-LB51NTEA/PT-LB51EA: 1.1 m - 11.1 m (3'7" - 36'5") PT-LB51SEA: 1.1 m - 10.9 m (3'7" - 35'9")	
광학 축 변환	6:1 (고정)	
스크린 화면비율	4 : 3	
설치	전면투사 / 표준형, 전면투사 / 천정형, 후면투사 / 표준형, 후면투 사 / 천정형 (메뉴 선택 방법)	
스피커	1 피스	4 cm X 2cm 타원형
사용가능한 최대 볼륨 출력	1.0 W	

*1. 측정, 측정 조건 및 표기법은 모두 ISO 21118 국제 표준을 준수합니다.

*2. 사용가능한 신호는 46 페이지의 "호환성 있는 신호 목록" 를 참조하십시오.

단자	S-VIDEO IN	싱글 라인 , 미니 DIN 4p Y: 1.0 V [p-p], C: 0.286 V [p-p], 75 Ω	
	VIDEO IN	싱글 라인 , RCA 핀 잭 1.0 V [p-p], 75Ω	
	COMPUTER1 IN	싱글 라인 , D- 서브 HD 15- 핀 (암컷) R.G.B. 0.7 V [p-p], 75Ω HD, VD/SYNC TTL 고임피던스 , 자동 양/음 극성 호환	
		싱글 라인 , D- 서브 HD 15- 핀 (암컷) 메뉴 조작으로 입력 또는 출력에 대해서 선택 가능 . R.G.B. 0.7 V [p-p], 75Ω HD, VD/SYNC TTL 고임피던스 , 자동 양/음 극성 호환	
	COMPUTER2 IN/ 1 OUT	싱글 라인 , D- 서브 HD 15- 핀 (암컷) 메뉴 조작으로 입력 또는 출력에 대해서 선택 가능 . R.G.B. 0.7 V [p-p], 75Ω HD, VD/SYNC TTL 고임피던스 , 자동 양/음 극성 호환	
	COMPONENT IN	Y, PB/CB, PR/CR Y: 싱글 라인 , RCA 핀 잭 x 3 1.0 V [p-p] (sync 포함) , 75Ω PB/CB, (PR/CR) 0.7 V [p-p], 75Ω	
	AUDIO IN	싱글 라인 , 0.5V [rms], RCA 핀 잭 x 2 (L - R)	
	COMPUTER AUDIO IN	싱글 라인 , 0.5V [rms], M3 잭 (스테레오 MINI)	
	VARIABLE AUDIO OUT	싱글 라인 , 0.5V [rms], M3 잭 (스테레오 MINI) 모니터 출력 / 스테레오 호환 0 V [rms] - 2.0 V [rms] (가변적)	
SERIAL	DIN 8- 핀 RS-232C 호환		
무선 LAN (PT-LB51NTEA 에만 해당)	호환	IEEE802.11b/IEEE802.11g (와이어레스 LAN 표준 프로토콜)	
	무선 채널	IEEE802.11b/IEEE802.11g: 1 - 13 채널	
	거리	30 m (98'5") 사용 환경에 따라 다름	
캐비닛	성형 플라스틱 (PC+ABS)		
치수	너비	297 mm (11 - 11/16")	
	높이	57 mm (2 - 7/32") (돌출부 비 포함)	
	길이	210 mm (8 - 1/4")	
무게	PT-LB51NTEA: 1.9 kg (4.2 lbs.) PT-LB51EA/PT-LB51SEA: 1.8 kg (4.0 lbs.)		
인증	EN60950, EN55022, EN61000-3-2, EN61000-3-3, EN55024		
리모컨	전원 공급장치	3 V DC (AA 배터리 x 2)	
	작동 범위	약 15 m (49'2") (신호 수신기 바로 앞에서 작동할 경우)	
	무게	117 g (4.2 ozs.) (배터리 포함)	
	치수	너비	48 mm (1 - 7/8")
		길이	163 mm (6 - 13/32")
높이		24.5 mm (-15/16") (표면의 돌출부 비포함)	
옵션	천장 브라켓	ET-PKB50	
	무선 리모컨 기기	ET-RM300	
	시리얼 어댑터	ET-ADSER	

치수

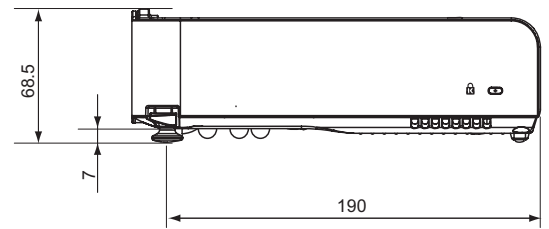
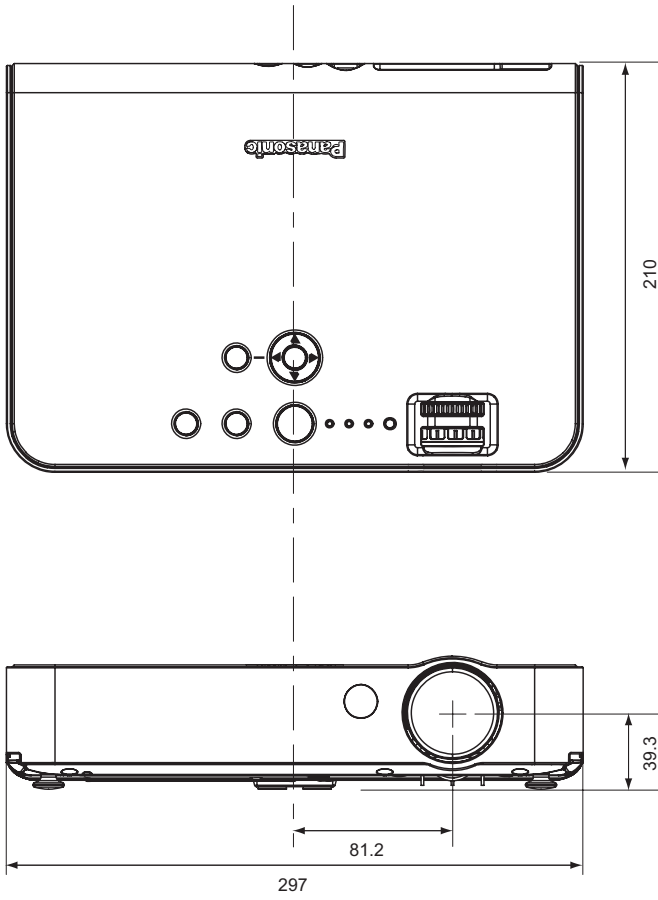

상표에 관하여

- VGA 와 XGA 는 International Business Machines Corporation 의 상표입니다 .
 - S-VGA 는 Video Electronics Standards Association 의 등록상표입니다 .
 - HDMI, HDMI 로고와 High-Definition Multimedia Interface 는 HDMI Licensing LLC 의 상표 또는 등록상표입니다 .
 - 화면상 표시에 사용되는 글꼴은 Ricoh 비트맵 글꼴로 , Ricoh Company, Ltd. 에서 제작하고 판매합니다 .
- 모든 상표는 다양한 상표 소유자의 자산입니다 .

색인

A		T	
AC IN	15	TEMP	
AUDIO IN	15	표시등	14
C		표시등 상태	41
CD-ROM		TV 신호방식	33
부속품	11	V	
CLOCK PHASE	34	VARIABLE AUDIO OUT	15
COMPUTER		VIDEO	
리모컨	26	리모컨	26
리모컨 버튼	12	리모컨 버튼	12
연결 안내 화면	49	VIDEO IN	15
COMPUTER AUDIO IN	15	W	
COMPUTER1 IN	15	WIRELESS	
COMPUTER2 IN/1 OUT	15	리모컨	26
COMPUTER2 입출력선택	36	리모컨 버튼	12
D		X	
DAYLIGHT VIEW	33	XGA 모드	38
DIRECT POWER ON		Z	
기능	22	계산 방법	
메뉴	37	16:9	17
DOT CLOCK	34	4:3	17
I		고지대	38
INPUT SELECT		공기 배출 포트	15
리모컨 버튼	12	공기 필터	15
선택하기	24, 26	공기 흡입 포트	15
제어 패널 버튼	14	기능	36
L		기술 정보	46
LAMP		네비게이션 버튼	
교체	43	리모컨 버튼	12
램프 시간	37	제어 패널 버튼	14
램프기기부	15	단자 패널	15
표시등	14	디지털 줌	
표시등 상태	41	리모컨	28
O		리모컨 버튼	12
OSD 구성	38	램프 밝기	36
P		로그표시	36
PAGE	12	리모컨	
POWER		부속품	11
리모컨 버튼	12	신호 방출기	12
제어 패널	14	링	
표시등 상태	22	줌 링	14
R		포커스 링	14
RESIZING	35	메인 리드선	
RGB/YBPBR	38	부속품	11
S		연결	22
SERIAL	15	메인 메뉴	
기본 포맷	47	네비게이션	29
연결	47	리모컨 버튼	12
제어 명령	48	메인 메뉴	30
케이블 사양	48	제어 패널 버튼	14
통신 설정	47	명암	32
핀 배치	47	문자 변경	39
S-VIDEO IN	15	문자 표시	39
SXGA 모드	38	문제해결	45
		바탕색상	38
		밝기	32
		밝기 센서	14
		배터리부	12
		보안 메뉴	39

보안 잠금	14	핸드 스트랩	13
복귀		화면 크기	
리모컨 버튼	12	16:9	16
부속품	11	4:3	16
비밀번호 변경	39	화면비율	34
비밀번호 설정	39	화면정지	
사다리꼴 보정	34	리모컨	26
사양	50	리모컨 버튼	12
상세설정		화면차단	
영상 메뉴	33	리모컨	26
옵션 메뉴	38	리모컨 버튼	12
색온도 설정	32	화이트밸런스	33
서브 메뉴	30	흑판 모드	38
선명도	32		
설치방법			
메뉴	37		
투사 방법	18		
신호 수신기	14		
신호 탐색	37		
실시간 사다리꼴 보정	34		
실행			
리모컨 버튼	12		
제어 패널 버튼	14		
언어	30, 35		
연결	20		
영상 메뉴	32		
영상 모드	32		
영상위치조정	34		
영상위치조정 메뉴	34		
옵션 메뉴	36		
음량	38		
리모컨	28		
리모컨 버튼	12		
인덱스 윈도우			
리모컨	27		
리모컨 버튼	12		
입력 가이드	36		
자동 화면 조정			
리모컨	25		
리모컨 버튼	12		
메뉴	37		
잡음제거	33		
전면 다리 조절기	15, 19, 24		
전원오프 타이머	37		
정지화상 모드	33		
줌 링	14		
직접전원차단	22		
청소	42		
초기상태			
리모컨	27		
리모컨 버튼	12		
치수	52		
컨트롤 패널	37		
컬러	32		
컴퓨터 검색	12		
투사 각도	19		
투사 거리			
16:9	16		
4:3	16		
투사 렌즈	14		
틴트	32		
포커스 링	14		
프레임 고정	35		

Panasonic Corporation

Web Site : <http://panasonic.net/pavc/projector/>
© Panasonic Corporation 2008

Printed in Japan
S0607-4108E