

Istruzioni per l'uso

Manuale di funzionamento

Proiettore LCD Usò commerciale

Modello n.	PT-EZ570E	PT-EZ570EL
	PT-EW630E	PT-EW630EL
	PT-EW530E	PT-EW530EL
	PT-EX600E	PT-EX600EL
	PT-EX500E	PT-EX500EL

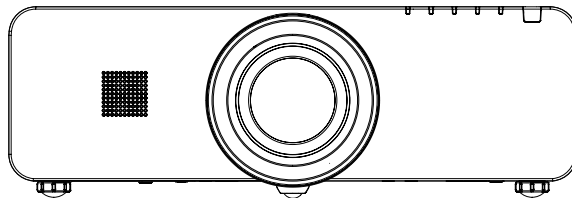

Grazie per aver acquistato questo prodotto Panasonic.

- Il presente manuale è dedicato ai prodotti fabbricati a partire da genn. 2014.
- Prima di utilizzare il prodotto, leggere attentamente le istruzioni e custodire il manuale per consultazioni future.
- Prima di utilizzare il proiettore, assicurarsi di leggere “Avviso importante per la sicurezza” (➔ pagine 2 a 8).

Le informazioni contenute in queste istruzioni sono ad uso condiviso con modelli multipli della serie EZ570, delle serie EW630, della serie EW530, della serie EX600 e della serie EX500.

- L'obiettivo è facoltativo per i proiettori il cui numero di modello è seguito dalla lettera “L”.

Avviso importante per la sicurezza!

AVVERTENZA: QUEST'APPARECCHIO DEVE ESSERE MESSO ELETTRICAMENTE A TERRA.

AVVERTENZA: Per evitare danni che possano essere causa d'incendio o scossa elettrica, non esporre l'apparecchio a pioggia o umidità.
Questo dispositivo non è stato concepito per essere utilizzato nel campo visivo diretto delle postazioni di visualizzazione. Per evitare fastidiosi riflessi nelle postazioni di visualizzazione, questo dispositivo non deve essere collocato nel campo visivo diretto.
Il dispositivo non è inteso per essere utilizzato in una postazione video in conformità con BildscharbV.

Il livello di pressione del suono alla posizione d'ascolto dell'operatore è uguale o inferiore a 70 dB (A) secondo ISO 7779.

AVVERTENZA:

1. Scollegare la spina dalla presa elettrica se non si usa il proiettore per un periodo di tempo prolungato.
2. Per evitare scosse elettriche, non rimuovere la copertura. All'interno non ci sono componenti che possono essere riparati dall'utente. Per l'assistenza rivolgersi esclusivamente a tecnici specializzati.
3. Non rimuovere lo spinotto di messa a terra dalla spina di alimentazione. Questo apparecchio è dotato di una spina di alimentazione tripolare del tipo con messa a terra. La spina entrerà soltanto in una presa di alimentazione del tipo con messa a terra. Questa struttura risponde a una funzione di sicurezza. Se non è possibile inserire la spina nella presa, contattare un elettricista. Non interferire con la funzione della spina con messa a terra.

ATTENZIONE: Per garantire una continua conformità, osservare le istruzioni per l'installazione in dotazione, le quali includono l'utilizzo del cavo di alimentazione in dotazione e di cavi di interfaccia schermati per il collegamento ad un computer oppure ad una periferica. Se si usa una porta seriale per collegare un PC per il controllo esterno del proiettore, utilizzare un cavo di interfaccia seriale RS-232C generico con nucleo in ferrite venduto separatamente. Eventuali modifiche non autorizzate apportate all'apparecchio possono invalidare il diritto dell'utente all'utilizzo.

Il presente dispositivo è pensato per la protezione delle immagini su uno schermo e così via e non è destinato a essere utilizzato come illuminazione interna in un ambiente domestico.

Direttiva 2009/125/EC



ATTENZIONE:

PRIMA DI APRIRE IL COPERCHIO DELLA LAMPADA, SPEGNERE LA LAMPADA UV.

ATTENZIONE: PER RIDURRE IL RISCHIO DI INCENDIO O SCOSSA ELETTRICA, NON ESPORRE IL PRODOTTO ALLA PIOGGIA ALL'UMIDITÀ.

Alimentazione: Questo proiettore è progettato per funzionare esclusivamente con corrente domestica a 100 V - 240 V, 50 Hz/60 Hz CA.

ATTENZIONE: RISCHIO DI SCOSSA ELETTRICA, NON APRIRE.



Il simbolo del lampo con la testa a freccia all'interno di un triangolo equilatero ha lo scopo di avvisare l'utente della presenza di "tensione pericolosa" non isolata all'interno della custodia del prodotto che potrebbe essere sufficiente a costituire un rischio di scossa elettrica per le persone.



Il punto esclamativo all'interno di un triangolo equilatero ha lo scopo di avvisare l'utente della presenza di importanti istruzioni di funzionamento e manutenzione (assistenza) nella documentazione allegata al prodotto.

Avviso importante per la sicurezza!

IMPORTANTE: SPINA SAGOMATA (solo G.B.)

PER LA SICUREZZA PERSONALE, LEGGERE ATTENTAMENTE QUANTO SEGUE.

Per comodità e sicurezza questo apparecchio è dotato di spina di rete sagomata tripolare. Nella spina è installato un fusibile di 13 ampere. Quando è necessario sostituire il fusibile, assicurarsi che il fusibile di ricambio abbia una taratura di 13 ampere e che sia conforme alle norme ASTA o BS 1362 del BSI.

Controllare che sul corpo del fusibile sia presente il simbolo ASTA  o il simbolo BSI .

Se la presa è dotata di copertura del fusibile asportabile, dopo avere sostituito il fusibile, assicurarsi di rimontarla. In caso di smarrimento della copertura del fusibile, usare la presa solo dopo avere acquistato una nuova copertura. La copertura del fusibile di ricambio può essere acquistata presso un centro di assistenza autorizzato.

Se la spina sagomata fornita non è adatta alle prese di corrente della propria abitazione, si dovrebbe eliminare il fusibile, tagliare la spina e smaltirla in condizioni di sicurezza. In questo caso, se la spina tagliata viene inserita in una presa da 13 ampere, si corre il rischio di forti scosse elettriche.

Se viene montata una spina nuova, attenersi al codice di collegamento illustrato sotto.
In caso di dubbi, consultare un elettricista qualificato.

AVVERTENZA: QUESTO APPARECCHIO DEVE ESSERE MESSO A TERRA.

IMPORTANTE: I fili del conduttore di rete sono di diversi colori, in base al seguente codice:

Verde e Giallo:	Terra
Blu:	Neutro
Marrone:	Sotto tensione

Poiché i colori dei fili del conduttore di rete di questo apparecchio potrebbero non corrispondere con i contrassegni colorati che identificano i morsetti della spina, procedere nel modo seguente.

Il filo di colore VERDE E GIALLO deve essere collegato al morsetto della spina contrassegnato con la lettera E o dal segno di Terra  o di colore VERDE o VERDE E GIALLO.

Il filo di colore BLU deve essere collegato al morsetto della spina contrassegnato con la lettera N o di colore NERO.

Il filo di colore MARRONE deve essere collegato al morsetto della spina contrassegnato con la lettera L o di colore ROSSO.

Come sostituire il fusibile: Aprire il compartimento del fusibile con un cacciavite e sostituire il fusibile.

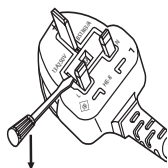

Avviso importante per la sicurezza!

AVVERTENZE:

■ ALIMENTAZIONE

La presa elettrica o o l'interruttore di circuito devono essere installati in prossimità dell'apparecchio e devono essere facilmente accessibili in caso di anomalie. Se si verificano i seguenti problemi, scollegare immediatamente l'alimentazione.

L'uso continuato del proiettore in queste condizioni provoca incendio o scosse elettriche.

- Se oggetti estranei o acqua entrano nel proiettore, scollegare l'alimentazione.
- Se il proiettore cade o l'alloggiamento si rompe, scollegare l'alimentazione.
- Se si nota la presenza di fumo, odori o rumori strani che provengono dal proiettore, scollegare l'alimentazione.

Contattare un centro di assistenza autorizzato per le riparazioni e non cercare di riparare il proiettore da soli.

Durante un temporale, non toccare il proiettore o il cavo.

Ciò potrebbe provocare scosse elettriche.

Non effettuare nessuna azione che possa danneggiare il cavo di alimentazione o la spina di alimentazione.

Se si impiega un cavo di alimentazione danneggiato, sono possibili scosse elettriche, corto circuito o incendio.

- Non danneggiare il cavo di alimentazione, nè eseguire alcuna modifica a quest'ultimo, Evitare di collocarlo in prossimità di oggetti caldi, non piegarlo né torcerlo eccessivamente, non collocare oggetti pesanti su di esso né avvolgerlo formando un fascio.

Chiedere ad un centro di assistenza autorizzato di eseguire tutte le riparazioni necessarie al cavo di alimentazione.

Inserire la spina in modo fermo nella presa elettrica.

Se la spina non è inserita correttamente, potranno verificarsi scosse elettriche e surriscaldamento.

- Non utilizzare cavi diversi da quello di alimentazione in dotazione.
- Non utilizzare il cavo di alimentazione in dotazione per altri apparecchi elettrici.
- Non utilizzare spine danneggiate o prese a muro non fissate correttamente alla parete.

Pulire la spina di alimentazione regolarmente per evitare che si copra di polvere.

L'inosservanza di ciò provocherà un incendio.

- Se si forma polvere sulla spina di alimentazione, l'umidità che ne risulta può danneggiare l'isolamento.
- Se non si usa il proiettore per un lungo periodo di tempo, estrarre la spina di alimentazione dalla presa elettrica.

Estrarre la spina di alimentazione dalla presa elettrica e pulirla con un panno asciutto regolarmente.

Non maneggiare la spina di alimentazione con le mani bagnate.

L'inosservanza di ciò provocherà scosse elettriche.

Non sovraccaricare la presa elettrica.

In caso di sovraccarico dell'alimentazione (per es. si usano troppi adattatori), si può verificare surriscaldamento con conseguente incendio.

■ USO/INSTALLAZIONE

Non collocare oggetti contenenti liquido sul proiettore.

Se il proiettore viene a contatto con acqua o se entra acqua in esso, possono verificarsi incendio o scosse elettriche.

Se dell'acqua penetra all'interno del proiettore, contattare un centro di assistenza autorizzato.

Non collocare il proiettore su materiali morbidi come tappeti o materiali spugnosi.

Il proiettore potrebbe surriscaldarsi al punto da provocare bruciature, incendi o danni al proiettore.

Non installare il proiettore in luoghi umidi o polverosi o soggetti a fumo oleoso o vapore, per esempio in bagno.

L'uso del proiettore in tali condizioni potrà provocare incendi, scosse elettriche o deterioramento dei componenti. Il deterioramento dei componenti (come supporti di fissaggio per il soffitto) può provocare la caduta del proiettore montato al soffitto.

Non installare questo proiettore in una posizione che non sia abbastanza forte per sostenere il peso del proiettore o su una superficie in pendenza o instabile.

L'inosservanza di ciò potrebbe far cadere o rovesciare il proiettore provocando gravi infortuni o danni.

AVVERTENZE:

Le operazioni di installazione, ad esempio il supporto da soffitto, dovranno essere eseguite esclusivamente da tecnici qualificati.

Se l'installazione non è eseguita e assicurata in modo corretto, può provocare lesioni o incidenti, come scosse elettriche.

- Non usare un supporto da soffitto diverso da quello autorizzato.
- Accertarsi di usare il cavo fornito con la base di montaggio del proiettore per il montaggio a soffitto come misura di sicurezza extra per evitare che il proiettore cada (installare in un posto diverso della staffa di montaggio a soffitto.)

Non coprire la presa e l'uscita di aerazione.

Il proiettore potrebbe surriscaldarsi al punto da provocare un incendio o danneggiarsi.

- Non collocare il proiettore in luoghi stretti e scarsamente ventilati.
- Non posizionare il proiettore in prossimità di tessuti o materiale cartaceo, poiché questi materiali potrebbero essere aspirati nelle prese di aerazione.

Non avvicinare le mani o altri oggetti all'uscita di aerazione.

Farlo potrebbe provocare lesioni o danneggiare le mani o altri oggetti.

- Dall'uscita di aerazione viene emessa aria a temperatura elevata. Non avvicinare le mani, il viso o oggetti che non sopportano il calore all'uscita di aerazione.

Non guardare né esporre la pelle al fascio di luce emesso dall'obiettivo quando il proiettore è in uso.

Farlo può provocare ustioni o perdita della vista.

- L'obiettivo del proiettore emette luce di elevata intensità. Non guardare né mettere le mani direttamente in questa luce.
- Evitare che i bambini guardino direttamente nell'obiettivo. Inoltre, spegnere il proiettore e scollegare la spina di alimentazione quando ci si allontana dal proiettore.

Non introdurre oggetti estranei all'interno del proiettore.

Farlo può provocare incendi o scosse elettriche.

- Non inserire oggetti metallici o infiammabili all'interno del proiettore né farli cadere sul proiettore.

Non cercare in nessun caso di modificare o smontare il proiettore.

All'interno del proiettore sono presenti componenti ad alta tensione che potrebbero provocare incendi o scosse elettriche.

- Per qualsiasi intervento di controllo, regolazione e riparazione, rivolgersi ad un centro di assistenza autorizzato.

Non proiettare un'immagine con il copriobiettivo in dotazione montato.

Una simile azione può provocare un incendio.

Evitare l'ingresso di oggetti metallici, materiali infiammabili o liquidi all'interno del proiettore. Evitare che il proiettore si bagni.

Questo può provocare cortocircuiti, surriscaldamento e causare incendi, folgorazioni e il guasto del proiettore.

- Non collocare mai contenitori con liquidi oppure oggetti metallici in prossimità del proiettore.
- Qualora si verificasse l'ingresso di liquidi nel proiettore, rivolgersi al rivenditore.
- Prestare particolare attenzione ai bambini.

Utilizzare il supporto da soffitto specificato da Panasonic

Eventuali difetti nel supporto da soffitto possono causare la caduta del proiettore e incidenti.

- Fissare sempre il cavetto di sicurezza fornito al supporto da soffitto per evitare la caduta del proiettore.

Avviso importante per la sicurezza!

AVVERTENZE:

■ ACCESSORI

Non usare né maneggiare le batterie in modo scorretto, far riferimento a quanto segue.

L'inosservanza di questa prescrizione può causare ustioni, perdite, surriscaldamento, esplosione o principio di incendio da parte delle batterie.

- Utilizzare batterie AAA/R03 o AAA/LR03.
- Non utilizzare batterie diverse da quelle specificate.
- Non smontare batterie a secco.
- Non riscaldare le batterie né gettarle in acqua o fuoco.
- Evitare che i terminali + e - delle batterie entrino in contatto con oggetti metallici come collane o forcine per i capelli.
- Non conservare le batterie insieme ad oggetti metallici.
- Conservare le batterie in un sacchetto di plastica e tenerlo lontano da oggetti metallici.
- Accertarsi che le polarità (+ e -) siano disposte correttamente quando si inseriscono le batterie.
- Non usare batterie nuove insieme ad altre vecchie né mischiare tipi diversi di batterie.
- Non usare batterie con la copertura esterna staccata o rimossa.
- Rimuovere insieme le batterie scariche dal telecomando.
- Isolare la batteria usando nastro adesivo o simile prima dello smaltimento.

Tenere le batterie (tipo AAA/R03 o AAA/LR03) e la vite antifurto dell'obiettivo lontani dalla portata dei bambini.

- La batteria e la vite antifurto dell'obiettivo possono provocare lesioni personali se ingoiati. Se ingerita, consultare immediatamente un medico per assistenza.

Se la batteria perde del fluido, non toccare a mani nude e osservare le misure che seguono, se necessario.

- Il fluido della batteria sulla pelle o sugli abiti può provocare infiammazioni della pelle stessa o lesioni. Sciacquare con acqua pulita e richiedere subito l'intervento medico.
- Se il fluido della batteria entra negli occhi può provocare la perdita della vista. In questo caso, non sfregare gli occhi. Sciacquare con acqua pulita e richiedere subito l'intervento medico.

Non smontare l'unità lampada.

Se la lampada si rompe, può provocare lesioni.

Sostituzione della lampada

La lampada contiene gas ad alta pressione. Se maneggiata in modo errato, potrebbe esplodere provocando lesioni o incidenti gravi.

- La lampada può esplodere facilmente se sbattuta contro oggetti duri o se cade.
- Prima di sostituire la lampada, accertarsi di scollegare la spina di alimentazione dalla presa elettrica. L'inosservanza di questa prescrizione potrebbe provocare esplosioni o scosse elettriche.
- Prima di procedere con la sostituzione della lampada, spegnere il proiettore ed attendere il raffreddamento della lampada esausta per almeno 1 ore in modo da evitare il pericolo di ustioni.

Tenere il telecomando fuori dalla portata di bambini o animali.

- Dopo l'uso, tenere il telecomando fuori dalla portata di bambini e animali.

Utilizzare il cavo di alimentazione fornito esclusivamente con questo proiettore e mai con apparecchi diversi.

- L'utilizzo del cavo di alimentazione fornito con apparecchi diversi dal proiettore può provocare cortocircuiti o surriscaldamenti e causare incendi o folgorazioni.

Rimuovere tempestivamente le batterie esaurite dal telecomando.

- Se vengono lasciate nel telecomando, potrebbero perdere i fluidi interni, surriscaldarsi o esplodere.

PRECAUZIONI:

■ ALIMENTAZIONE

Quando si scollega il cavo di alimentazione, mantenere ferma la spina e il cavo di alimentazione.

Se il cavo viene tirato, potrebbe danneggiarsi, con conseguente rischio di incendi, cortocircuiti o scosse elettriche.

Quando si prevede di non utilizzare il proiettore per periodi di tempo prolungati, scollegare la spina di alimentazione dalla presa elettrica e rimuovere le batterie dal telecomando.

Disinserire sempre la spina di alimentazione dalla presa a parete prima di eseguire qualsiasi operazione di pulizia o sostituzione sull'apparecchio.

L'inosservanza di questa prescrizione potrebbe provocare scosse elettriche

PRECAUZIONI:

■ USO/INSTALLAZIONE

Non collocare altri oggetti pesanti sul proiettore.

L'inosservanza di questa prescrizione potrebbe rendere instabile il proiettore. La caduta del proiettore può provocare danni o infortuni. Il proiettore si danneggia o si deforma.

Non usare l'unità come appoggio.

Sussiste il rischio di caduta o l'unità potrebbe rompersi e provocare lesioni.

- Evitare che i bambini si mettano in piedi o seduti sul proiettore.

Non collocare il proiettore in ambienti troppo caldi.

Farlo può provocare il deterioramento dell'alloggiamento esterno o dei componenti interni o causare incendi.

- Prestare particolare attenzione agli ambienti esposti alla luce del sole diretta o vicino alle stufe.

Scollegare sempre tutti i cavi prima di spostare il proiettore.

Lo spostamento del proiettore quando i cavi sono ancora collegati, potrebbe provocarne il danneggiamento, con il conseguente rischio di incendi o scosse elettriche.

Mai collegare cuffie e auricolari AUDIO OUT.

Una eccessiva pressione del suono dagli auricolari e dalle cuffie può provocare la perdita dell'udito.

■ ACCESSORI

Non usare la vecchia unità lampada.

Usarla può provocare l'esplosione della lampada.

In caso di rottura della lampada, ventilare immediatamente la stanza. Non toccare i frammenti rotti né avvicinare il volto ad essi.

L'inosservanza di tale prescrizione può causare l'inalazione da parte dell'utente del gas rilasciato al momento della rottura della lampada, che contiene una quantità di mercurio simile a quella delle lampade a fluorescenza.

- Se si pensa di aver assorbito il gas o che quest'ultimo penetrato in occhi o bocca, rivolgersi immediatamente ad un medico.
- Richiedere la sostituzione dell'unità lampada al proprio rivenditore e controllare l'interno del proiettore.

Non attaccare un filtro dell'aria bagnato.

Ciò potrebbe causare scosse elettriche o malfunzionamenti.

- Dopo aver lavato il filtro dell'aria, asciugarlo con cura prima di attaccarlo al proiettore.



Rimozione delle batterie

Batterie del telecomando

1. Premere la linguetta e sollevare il coperchio.
2. Rimuovere le batterie.

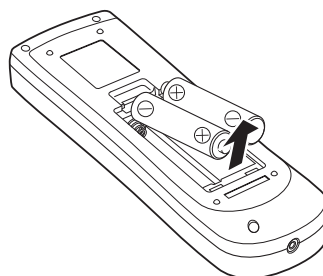
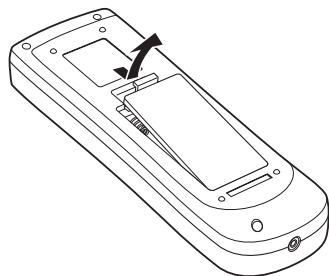

Avviso importante per la sicurezza!

Marchi

- Windows®, Windows Vista® e Internet Explorer® sono marchi di fabbrica registrati o marchi di fabbrica di Microsoft Corporation negli Stati Uniti e in altri Paesi.
- Macintosh, Mac, Mac OS, OS X e Safari sono i marchi commerciali di Apple Inc. registrati negli USA e in altri Paesi.
- HDMI, il logo HDMI e High-Definition Multimedia Interface sono marchi o marchi registrati di HDMI Licensing LLC. 
- PLink™ è un marchio di fabbrica o un marchio di fabbrica in sospeso in Giappone, Stati Uniti e negli altri Paesi e regioni.
- RoomView, Crestron RoomView sono marchi commerciali registrati di Crestron Electronics, Inc. Crestron Connected e Fusion RV sono marchi commerciali di Crestron Electronics, Inc.
- Altri nomi, nomi di aziende o nomi di prodotto utilizzati in queste istruzioni per l'uso sono marchi o marchi registrati dei rispettivi detentori.

Si osservi che queste istruzioni per l'uso non riportano i simboli ® e ™.

Illustrazioni utilizzate nelle istruzioni per l'uso

- Le illustrazioni del proiettore e delle schermate potrebbero essere diverse da quelle effettive.

Riferimenti di pagina

- Nel presente manuale, le pagine di riferimento sono indicate con: (➡ pagina 00).

Terminologia

- In questo manuale, l'accessorio "Unità telecomando senza fili/cablato" si riferisce come "telecomando".

■ Caratteristiche del proiettore

Funzione di spegnimento diretto

- ▶ Con la funzione di Spegnimento diretto, è possibile scollare il cavo di alimentazione dalla presa a muro o spegnere l'interruttore anche durante la proiezione.

Migliorata connettività

- ▶ L'inclusione di un terminale HDMI fornisce il supporto per il video ad alta qualità e l'audio HDMI.

Funzioni utili per le presentazioni

- ▶ La funzione di zoom digitale consente di mettere a fuoco le informazioni importanti durante una presentazione.

Funzione Otturatore*

- ▶ Il proiettore è dotato dell'otturatore che fornisce l'annerimento completo quando non occorre l'immagine proiettata con il proiettore acceso. La funzione di gestione dell'otturatore consente di impostare il timer. Essa impedisce di tenere il proiettore acceso quando l'otturatore è chiuso per molto tempo.

* Questa funzione è solo per la serie EZ570, la serie EW630 e la serie EX600.

■ Procedura rapida

Per dettagli, vedere le relative pagine.

1. **Impostare il proiettore.**
(⇒ pagina 24)



2. **Collegarlo ad altri apparecchi.**
(⇒ pagina 34)



3. **Collegare il cavo di alimentazione.**
(⇒ pagina 35)



4. **Accendere l'apparecchio.**
(⇒ pagina 37)



5. **Selezionare il segnale di ingresso.**
(⇒ pagina 40)



6. **Regolare l'immagine.**
(⇒ pagina 40)

Informazioni importanti

Avviso importante per la sicurezza! 2

Precauzioni riguardo la sicurezza d'uso 12

Precauzioni per il trasporto.....	12
Prestare attenzione quando si manipola il proiettore ...	12
Precauzioni per l'installazione	12
Sicurezza.....	14
Smaltimento	14
Precauzioni per l'uso	14
Accessori.....	16
Optional accessories	17

Preparazione

Informazioni sul proiettore 18

Telecomando	18
Corpo del proiettore.....	20
Controllo laterale e spie.....	21
Terminali posteriori	22

Utilizzo del telecomando..... 23

Inserimento e rimozione delle batterie	23
Impostazione dell'identificativo del telecomando.....	23
Collegamento al proiettore con un cavo.....	23

Per iniziare

Impostazioni..... 24

Modo di proiezione	24
Accessori per il montaggio a soffitto (opzionali).....	24
Rimozione e inserimento dell'obiettivo di proiezione....	25
Dimensioni schermo e raggio di azione	26
Regolazione dei piedini anteriori	33

Collegamenti 34

Prima di eseguire il collegamento al proiettore	34
Esempio di collegamento	34

Funzionamento di base

Accensione ON/Spegnimento OFF 35

Collegamento del cavo di alimentazione.....	35
Spia ON(G)/STANDBY(R).....	36
Accendere del proiettore	37
Inserire un codice PIN	38
Spegnimento del proiettore	39

Proiezione 40

Selezione dell'immagine.....	40
Regolazione dell'immagine	40

Operazioni di base usando il telecomando..... 41

Uso del tasto SHUTTER/AV MUTE.....	41
Ingresso.....	41
Uso del tasto MENU	42
Uso del tasto AUTO PC ADJ	42
Controllo del volume dell'altoparlante.....	42
Uso del tasto IMAGE SELECT	42
Uso del tasto MUTE	42
Uso del tasto IMAGE ADJUST	42
Uso del tasto P-TIMER.....	43
Uso del tasto ECO.....	43
Uso del tasto SCREEN	43
Uso dei tasto FREEZE	43
Uso dei tasto D.ZOOM	43
Uso dei tasto LENS SHIFT.....	43
Uso del tasto KEYSTONE.....	44
Uso dei tasto ZOOM +/-.....	45
Uso dei tasto FOCUS +/-.....	45
Uso del tasto INFO.....	45
Uso del tasto P IN P	45

Impostazioni

Navigazione del menu..... 46

Navigazione attraverso.....	46
Uso dei tasto ZOOM +/-.....	46
Menu principale	47
Sottomenu	47

Menu Ingresso 49

Ingresso 1	49
Ingresso 2.....	49
Ingresso 3.....	49

Auto regolaz. PC 51

Auto regolaz. PC	51
------------------------	----

Impostaz. PC manuale 52

Sincron. fine	52
Punti totali.....	52
Posizione orizz.	52
Posizione vert.	52
Configuraz. PC	53
Clamp	53
Area display orizz.	53
Area display vert.....	53
Azzera	53
Cancella modalità.....	53
Memorizza.....	53

Selezione immagine 54

Dinamica	54
Predefinito	54
Reale	54
Cinema	54
Naturale.....	54
Immagine 1-10	54

Regolazione immagine.....	55
Contrasto.....	55
Luminosità.....	55
Colore.....	55
Tinta.....	55
Diaframma.....	55
Temp. colore.....	56
Rosso.....	56
Verde.....	56
Blu.....	56
Gradazione nero.....	56
Daylight View.....	56
Nitidezza.....	57
Gamma.....	57
Riduzione rumorosità.....	57
Progressivo.....	57
Azzerata.....	57
Memorizza.....	57
Schermo.....	58
Normale.....	58
Piena larghezza.....	58
Espanso (16 : 9).....	58
Zoom.....	58
Vero.....	58
Normale espanso.....	58
Utente.....	58
Reg. Personalizzata.....	59
Zoom digitale +.....	59
Zoom digitale -.....	59
Trapezio.....	59
Soffitto.....	60
Retro.....	60
Aspetto schermo.....	60
Azzerata.....	60
Suono.....	61
Volume.....	61
Altoparlante incorporato.....	61
Muto.....	61
Impostazione.....	62
Lingua.....	62
Menu/Posizione menu.....	62
Pulsante input.....	62
Display.....	63
Sfondo.....	63
Logo.....	63
PiP.....	64
HDMI.....	65
Livello segnale DVI.....	65
Alim. lampada.....	65
Controllo ventola.....	65
Modalità semplificata.....	66
Telecomando.....	66
Sensore telecomando.....	66

Gestione eco.....	66
Risparmio energetico.....	67
Modalità stand by.....	67
Accensione immediata.....	67
Timer presentazione.....	67
Sicurezza.....	68
Otturatore.....	68
Closed caption.....	69
Controllo ritardo video.....	69
Timer filtro.....	70
Immagini test.....	70
Impostazioni di fabbrica.....	70

Informazioni..... 71

Display delle informazioni sulla sorgente di ingresso...	71
--	----

Rete..... 72

Nome proiettore.....	72
Impostazione rete.....	72
Controllo rete.....	72
Stato rete.....	73
Impostazioni di rete predefinite.....	73
Collegamenti di rete.....	74
Accesso dal browser web.....	75

Manutenzione

Stato degli indicatori..... 89

Se un indicatore si accende.....	89
----------------------------------	----

Manutenzione/sostituzione..... 93

Prima della pulizia/sostituzione dell'unità.....	93
Manutenzione.....	93
Sostituzione dell'unità.....	95

Risoluzione dei problemi..... 98

Appendice

Informazioni Tecniche..... 100

Protocollo PJLink.....	100
Comandi di controllo mediante LAN.....	101
Terminale seriale.....	103
Altri terminali.....	106
Lista di PiP.....	108
Elenco dei formati di segnale compatibili.....	109

Specifiche..... 114

Dimensioni.....	116
-----------------	-----

Precauzioni per l'utilizzo del supporto da soffitto..... 116

Indice..... 117

Precauzioni riguardo la sicurezza d'uso

Precauzioni per il trasporto

- Durante lo spostamento e il trasporto del proiettore, afferrarlo saldamente dal lato inferiore ed evitare urti e vibrazioni eccessive. Non spostare mai il proiettore afferrandolo dall'obiettivo per evitare di danneggiare i componenti interni e provocare guasti. Per il trasporto, è anche possibile usare la maniglia sul retro del proiettore.
- Non trasportare il proiettore con i piedini regolabili allungati. In caso contrario, si potrebbero danneggiare i piedini regolabili.
- Se è stato acquistato un proiettore con un obiettivo di proiezione standard, togliere il copriobiettivo sull'obiettivo prima dell'uso, e conservarlo per un uso successivo. Per il trasporto, premere e tenere premuto il tasto <LENS> o il tasto <LENS SHIFT> per oltre 5 secondi per far tornare l'obiettivo nella posizione centrale, quindi fissare il copriobiettivo per proteggere l'obiettivo. Se è stato acquistato un proiettore senza obiettivo di proiezione, far tornare l'obiettivo nella posizione centrale e poi fissare il copriobiettivo.
- Quando si sposta il proiettore, usare la maniglia.

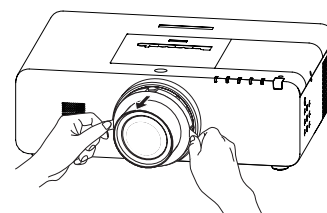
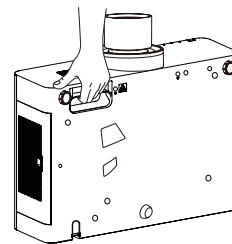

Prestare attenzione quando si manipola il proiettore

- Quando si solleva o si sposta il proiettore, non tenerlo dall'obiettivo o dal tubo del vano obiettivo. In caso contrario, si potrebbe danneggiare l'obiettivo e il proiettore.
- Occorre prestare attenzione nel maneggiare il proiettore; non sottoporlo a cadute, urti o sollecitazioni violente, né collocare altri oggetti sull'involucro.
- Non tenerlo dall'obiettivo e dalla parte periferica.

Precauzioni per l'installazione

■ Non installare il proiettore all'aperto.

- Utilizzare il proiettore esclusivamente in ambienti coperti.

■ Non installare il proiettore nei luoghi seguenti.

- Luoghi in cui sono presenti vibrazioni e possono verificarsi urti, Non spostare mai il proiettore afferrandolo dall'obiettivo per evitare di danneggiare i componenti interni e provocare guasti.
- In prossimità del getto di condizionatori d'aria o in prossimità di dispositivi di illuminazione (ad esempio faretti per studio) dove possano verificarsi notevoli cambiamenti di temperatura (Ambiente di utilizzo ► pagina 115): per evitare di ridurre la vita utile della lampada o provocare deformazioni del corpo esterno del proiettore e guasti.
- Vicino a linee di alimentazione ad alta tensione o vicino a motori: così facendo, si potrebbe interferire con il funzionamento del proiettore.

■ Per il montaggio a soffitto dell'apparecchio, rivolgersi a personale competente o al fornitore.

Il montaggio a soffitto richiede l'uso di un supporto da soffitto opzionale.
Modello n.: ET-PKE200H (per soffitti alti), ET-PKE200S (per soffitti bassi),
ET-PKE200B (Base di montaggio del proiettore).

■ Non installare il proiettore ad altitudini superiori a 2 700 m s.l.m.

In caso contrario, potrà ridursi la vita utile dei componenti interni, provocando guasti prematuri.

Precauzioni relative all'installazione dei proiettori

- Quando si installa e si usa il proiettore con un metodo diversi dall'installazione a pavimento usando i piedini regolabili, fissare il proiettore usando i cinque fori per viti per il montaggio a soffitto (illustrato nella figura). (diametro della vite: M6, profondità di filettatura all'interno dell'apparato: 12 mm, serraggio: $4 \pm 0,5 \text{ N}\cdot\text{m}$)

Fori delle viti per il montaggio a soffitto (M6)

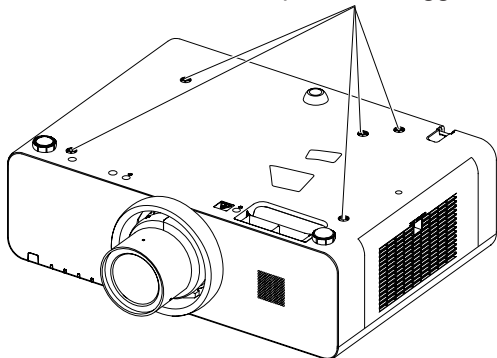

- Non impilare proiettori uno sull'altro.
- Non ostruire le aperture di ventilazione (di ingresso e di uscita) del proiettore.
- Evitare che l'aria fredda o calda proveniente dall'impianto di condizionamento aria colpisca direttamente le aperture di ventilazione (di ingresso e di uscita) del proiettore.

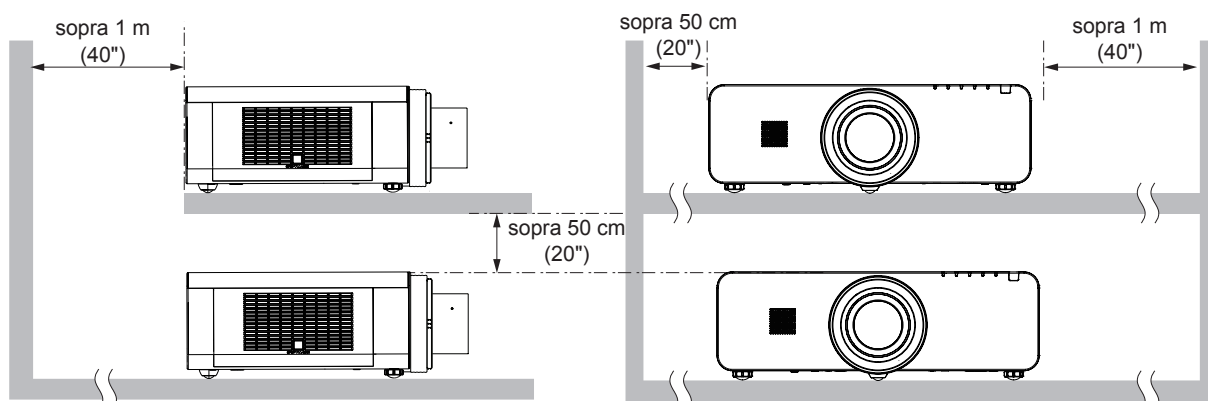
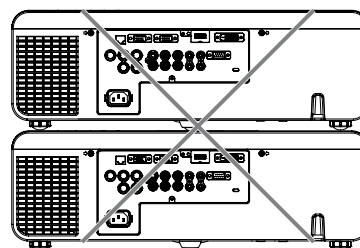

- Non installare il proiettore in spazi ristretti. Quando si colloca il proiettore in uno spazio ristretto, occorre un impianto di ventilazione e/o condizionamento dell'aria. L'aria calda in uscita potrebbe accumularsi se la ventilazione non è sufficiente, facendo scattare il circuito di protezione del proiettore.
- Non usare il proiettore inclinato a un angolo superiore a ± 10 gradi in verticale.

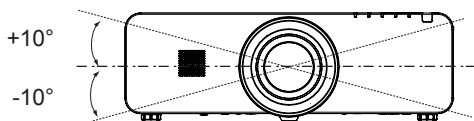

- Nella proiezione verso l'alto e il basso, non inclinare il proiettore di oltre 10 gradi a destra e sinistra.

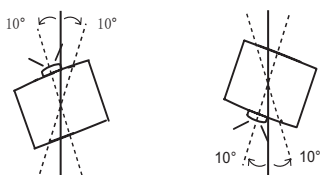

Precauzioni riguardo la sicurezza d'uso

Sicurezza

■ Prendere misure di sicurezza adeguate se si verificano i seguenti incidenti.

- Informazioni personali perse attraverso questo prodotto.
- Funzionamento non autorizzato di questo prodotto da terze parti che agiscono in malafede.
- Interferenza o arresto di questo prodotto da terze parti in malafede.

■ Istruzioni per la sicurezza (➡ pagina 68, 86)

- Scegliere una password il più possibile difficile da indovinare.
- Cambiare regolarmente la password.
- Panasonic o le società associate non richiederanno mai la password a un utente. Non rivelare mai la password, anche se dovesse ricevere tale richiesta.
- La rete connessa deve essere protetta mediante firewall o soluzioni analoghe.
- Impostare una password per il controllo web e limitare gli utenti che possono accedere.

Smaltimento

Quando si smaltisce il prodotto, chiedere alle autorità locali o al rivenditore informazioni sui metodi di smaltimento corretti.

La lampada contiene mercurio. Quando si smaltisce la lampada usata, chiedere alle autorità locali o al rivenditore più vicino informazioni sul corretto smaltimento dell'unità.

Smaltire le batterie usate secondo le istruzioni o le norme o le linee guida di smaltimento locali.

Precauzioni per l'uso

■ Per ottenere la migliore qualità di immagine

- Tirare le tende o chiudere gli scuri delle finestre, spegnere eventuali luci artificiali rivolte verso lo schermo per impedire che la luce esterna o la luce delle lampade da interni si riflettano sullo schermo.
- In determinate condizioni, a seconda della collocazione del proiettore, il flusso d'aria calda o fredda proveniente da bocchette di ventilazione o di condizionamento dell'aria potrebbe causare un tremolio dell'immagine proiettata sullo schermo.
Evitare l'utilizzo in posizioni in cui flussi d'aria provenienti dal proiettore stesso, da altri apparecchi o da impianti di condizionamento d'aria passino fra il proiettore e lo schermo.
- L'obiettivo del proiettore è influenzato dal calore prodotto dalla sorgente luminosa. A causa di ciò, la messa a fuoco potrebbe non essere stabile subito dopo l'inserimento dell'alimentazione. La messa a fuoco si stabilizzerà dopo 30 minuti circa di proiezione.

■ Non toccare la superficie del copriobiettivo a mani nude.

Se la superficie dell'obiettivo viene sporcata da impronte digitali o altro, l'effetto sarà ingrandito e proiettato sullo schermo.

■ Pannello LCD

Il sistema di generazione dell'immagine di questo proiettore è dotato di tre pannelli LCD. I pannelli LCD sono prodotti di precisione ad elevata tecnologia. Ciononostante, alcuni dei pixel dell'immagine proiettata potranno essere assenti o rimanere costantemente illuminati. Questo fenomeno non dovrà essere considerato un malfunzionamento. La proiezione di un'immagine fissa per lunghi periodi di tempo potrà causare fenomeni di permanenza di immagini "fantasma" sui pannelli LCD. In tal caso, visualizzare la schermata bianca del cinescopio di test per almeno un'ora.

■ Componenti ottici

L'utilizzo del proiettore in ambienti in cui sono presenti elevate temperature ed elevati livelli di polvere e fumi di tabacco, ridurrà la vita utile dei componenti ottici, ad esempio il pannello LCD e la piastra di polarizzazione, che potrebbero quindi richiedere la sostituzione anche dopo meno di un anno di utilizzo. Per maggiori informazioni, rivolgersi al proprio rivenditore.

■ Lampada

Come sorgente luminosa, il proiettore utilizza una lampada al mercurio ad alta pressione.

Le lampade al mercurio ad alta pressione presentano le seguenti caratteristiche:

- La luminosità della lampada potrà ridursi con l'uso.
- Urti o vibrazioni possono causare l'esplosione e la frammentazione della lampada dando luogo a un forte rumore.
- La vita utile della lampada potrà variare notevolmente sulla base dell'esemplare specifico e delle modalità di utilizzo. In particolare, l'uso continuato per periodi superiori alle 12 ore, o l'accensione e lo spegnimento frequenti della lampada ne accelereranno notevolmente il deterioramento, riducendone la vita utile.
- In rari casi, è possibile che la lampada esploda immediatamente dopo la proiezione.
- La possibilità di esplosione è maggiore quando la lampada viene utilizzata per un periodo di tempo superiore al ciclo di sostituzione raccomandato. Sostituire il gruppo lampada alle scadenze raccomandate. ([Quando sostituire il gruppo lampada] (➔ pagina 96))
- In caso di esplosione, il gas contenuto nella lampada viene rilasciato sotto forma di fumo.
- Si raccomanda di tenere sempre a disposizione una lampada sostitutiva da utilizzare in caso di necessità.
- Si raccomanda che la sostituzione del gruppo lampada venga eseguita da un tecnico autorizzato o dal proprio rivenditore.

Nome dell'importatore e indirizzo all'interno dell'Unione Europea

Panasonic Marketing Europe GmbH

Panasonic Testing Center

Winsbergring 15, 22525 Hamburg, Germany

Precauzioni riguardo la sicurezza d'uso

Accessori

Controllare che tutti gli accessori illustrati di seguito siano inclusi nella confezione. Il numero fra parentesi () indica il numero di accessori fornito.

telecomando wireless/cablato (x1)

Serie EX600



(6451055545)

Serie EX500



(6451055552)

Serie EZ570
Serie EW630

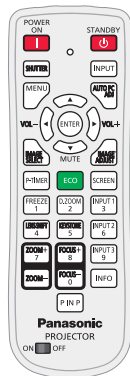





(6451055569)

Serie EW530

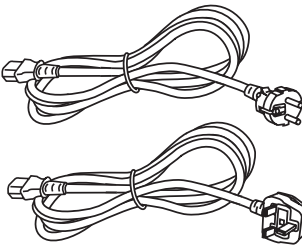

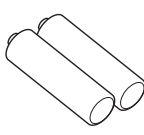
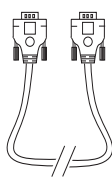
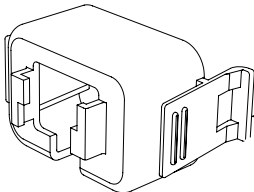
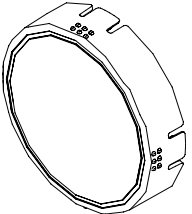
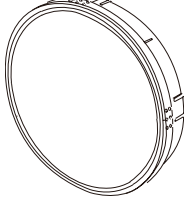
(6451055576)

<p>Cavo di alimentazione (x2) (6103597768) (6103597775)</p>	<p>CD-ROM (x1) (6103632933)</p>	<p>Batterie (tipo AAA/R03 o AAA/LR03 type) (x2)</p>	<p>Cavo del computer (x1) (6103580425)</p>
		 (per il telecomando)	
<p>Supporto del cavo di alimentazione CA (x1) (6451052124)</p>	<p>Copriobiettivo*1 (x1) (6103543376)</p>	<p>Coperchio di montaggio obiettivo*2 (x1) (6103468303)</p>	<p>Vite antifurto obiettivo*3 (x1) (4112195500)</p>
	 (Fissato al proiettore al momento dell'acquisto.)	 (Fissato al proiettore al momento dell'acquisto.)	

*1: Solo per PT-EZ570E, PT-EW630E, PT-EW530E, PT-EX600E e PT-EX500E.

*2: Solo per PT-EZ570EL, PT-EW630EL, PT-EW530EL, PT-EX600EL e PT-EX500EL.

*3: Prestare attenzione nell'aprire il proiettore quando si monta la vite antifurto dell'obiettivo. Potrebbe provocare scossa elettrica, pesante esposizione a polvere, regolazione della deviazione. Contattare un centro di assistenza autorizzato e non tentare di montare la vite antifurto dell'obiettivo da soli. Per smontare e rimontare la vite antifurto dell'obiettivo, seguire le istruzioni precedenti.

Precauzioni riguardo la sicurezza d'uso

Attenzione

- Dopo aver disimballato il proiettore, smaltire in modo corretto la copertura del cavo di alimentazione e il materiale di imballaggio.
- Per gli accessori perduti, consultare il rivenditore.
- I numeri di parte degli accessori e dei componenti venduti separatamente sono soggetti a modifiche senza preavviso.
- Conservare i pezzi piccoli in modo appropriato e tenerli lontani dai bambini.

Nota

- I numeri di modello degli accessori sono soggetti a modifiche senza preavviso.

Contenuto del CD-ROM fornito

I seguenti contenuti sono memorizzati su CD-ROM fornito:

Instructions/List (PDF)	Software
<ul style="list-style-type: none">● Istruzioni per l'uso-Manuale di funzionamento● Manuale per l'uso Multi Projector Monitoring & Control Software● Manuale per l'uso Logo Transfer Software● Lista dei modelli del proiettore compatibili<ul style="list-style-type: none">• Questa è una lista di proiettori compatibili con il software (consultare la colonna destra) e le relative limitazioni.	<ul style="list-style-type: none">● Multi Projector Monitoring & Control Software (Windows)<ul style="list-style-type: none">• Questo software consente di monitorare e controllare i vari proiettori connessi in rete.● Logo Transfer Software (Windows)<ul style="list-style-type: none">• Questo software consente di trasferire sul proiettore immagini originali create dall'utente, ad esempio il logo dell'azienda, per visualizzarle all'inizio della proiezione.

Optional accessories

Opzioni	Numero modello
Supporto da soffitto	ET-PKE200H (per soffitti alti), ET-PKE200S (per soffitti bassi)
Base di montaggio del proiettore	ET-PKE200B
Unità lampada sostitutiva	ET-LAE200
Unità filtro di ricambio	ET-RFE200
Obiettivo di zoom	ET-ELW21 (Obiettivo a fuoco fisso), ET-ELW20 (Obiettivo zoom corto), ET-ELT20 (Obiettivo zoom lungo), ET-ELT21 (Obiettivo zoom ultra-lungo)

Nota

- I numeri di modello degli accessori opzionali sono soggetti a modifiche senza preavviso.

Informazioni sul proiettore

Telecomando

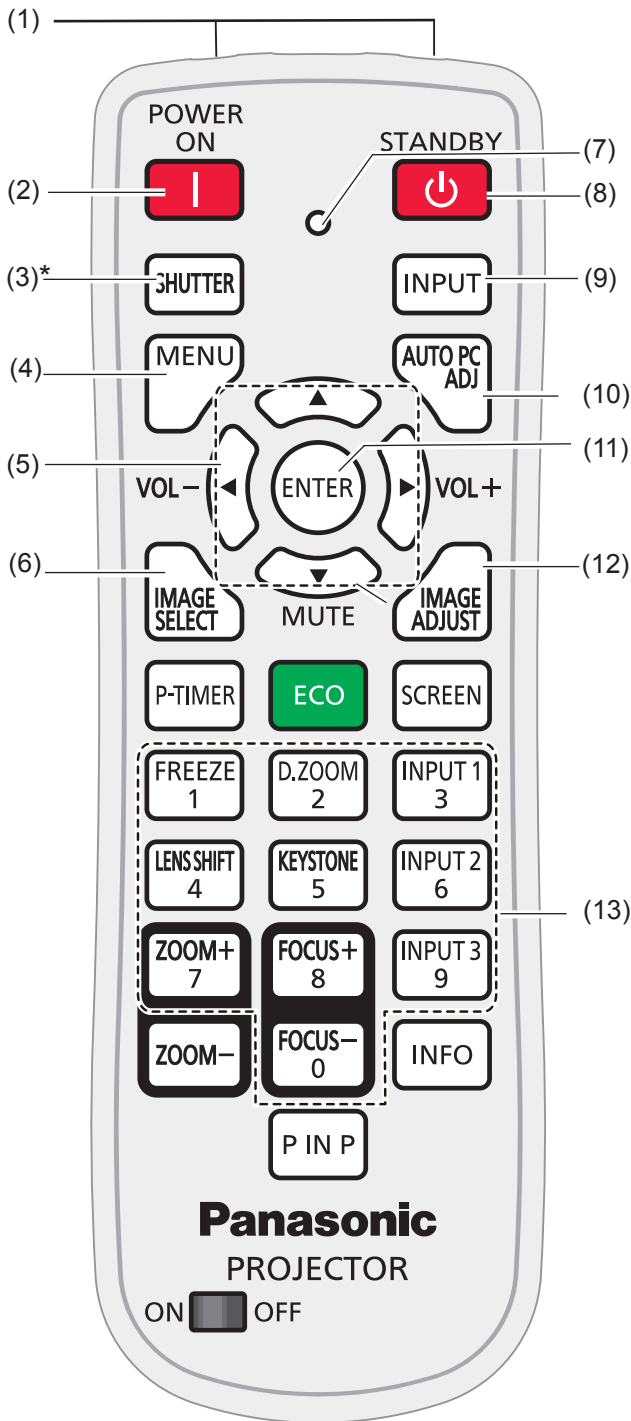

- (1) **Emettitore del segnale del telecomando**
- (2) **Tasto <POWER ON>**
Accende il proiettore. (➔ pagina 37)
- (3) **Tasto <SHUTTER>/<AV MUTE>**
* Tasto <SHUTTER> (Solo per la serie EZ570, la serie EW630 e la serie EX600.)
Chiude e apre l'otturatore incorporato.
* Tasto <AV MUTE> (Solo per la serie EW530 e la serie EX500.)
Spegne temporaneamente l'immagine sullo schermo.
- (4) **Tasto <MENU>**
Consente di aprire o chiudere il menu su schermo. (➔ pagina 46)
- (5) **Tasti ▲ ▼ ◀ ▶ (MUTE, VOL-/+)**
 - Navigare the MENU display.
 - Controllano le dimensioni dell'immagine in modalità Zoom digitale +/-.
 - Regolano il livello del volume (con i tasti Puntatore ◀ ▶) o silenziano il suono (con il tasto Puntatore ▼).
- (6) **Tasto <IMAGE SELECT>**
Usare la funzione di selezione dell'immagine. (➔ pagina 42)
- (7) **SPIA SIGNAL EMISSION**
Si accende in rosso durante l'invio di un segnale dal telecomando al proiettore.
- (8) **Tasto <STANDBY>**
Spegne il proiettore. (➔ pagina 39)
- (9) **Tasto <INPUT>**
Selezionare una sorgente di ingresso. (➔ pagina 41)
- (10) **Tasto <AUTO PC ADJ>**
Regolare automaticamente l'immagine del computer sulla sua impostazione ottimale. (➔ pagina 42)
- (11) **Tasto <ENTER>**
Esegue l'opzione selezionata.
- (12) **Tasto <IMAGE ADJUST>**
Usare la funzione di regolazione dell'immagine. (➔ pagina 42)
- (13) **Tasti NUMERICI**
Funzionano come tasti numerici. Usare questi tasti quando si impostano i codici del telecomando (➔ pagina 23) o quando si inseriscono i numeri del codice PIN (➔ pagina 38).

Figura (1)



Figura (2)



■ permettere □ disabilitare

Nota

- Tasti disponibili nella modalità semplice come illustrato nella figura a sinistra per i vari modelli. L'immagine (1) è solo per la serie EZ570, la serie EW630 e la serie EX530. L'immagine (2) è solo per la serie EX600 e la serie EX500.

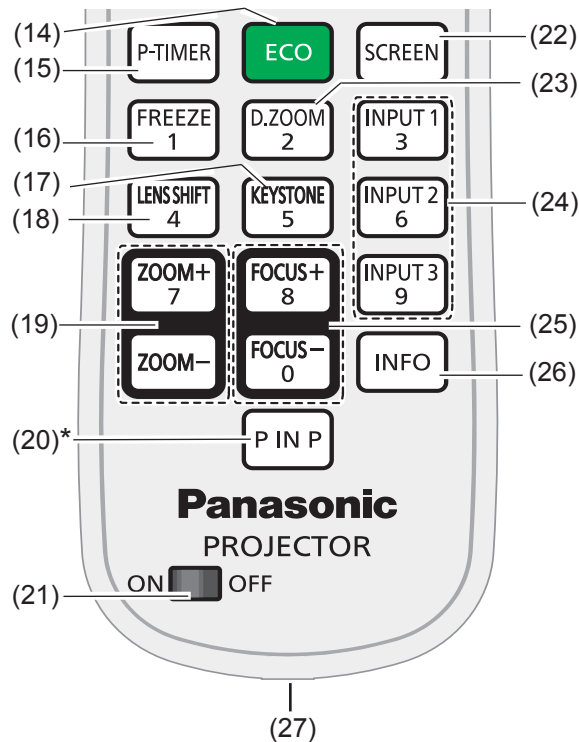

- (14) Tasto <ECO>**
Visualizza la funzione Gestione eco. (➔ pagina 43)
- (15) Tasto <P-TIMER>**
Aziona la funzione Timer presentazione. (➔ pagina 43)
- (16) Tasto <FREEZE>**
Consente di congelare momentaneamente l'immagine proiettata e l'audio. (➔ pagina 43)
- (17) Tasto <KEYSTONE>**
Corregge la distorsione trapezoidale. (➔ pagina 44)
- (18) Tasto <LENS SHIFT>**
Seleziona la funzione Ottica basculante. (➔ pagina 43)
- (19) Tasto <ZOOM +/->**
Riduce e ingrandisce le immagini. (➔ pagina 45)
- (20) Tasto <P IN P>**
Aziona la funzione P IN P. (➔ pagina 45)
*Solo per la serie EZ570, la serie EW630 e la serie EW530.
- (21) Interruttore ON/OFF**
Quando si usa il telecomando, impostare questo interruttore su "ON". Impostarlo su "OFF" per il risparmio energetico quando non si usa.
- (22) Tasto <SCREEN>**
Consente di selezionare una modalità di schermo. (➔ pagina 43)
- (23) Tasto <D.ZOOM>**
Seleziona la modalità zoom digitale +/- e ridimensiona l'immagine. (➔ pagina 43)

- (24) Tasti di selezione ingresso: <INPUT 1>, <INPUT 2>, <INPUT 3>**
Seleziona una sorgente di ingresso (INGRESSO 1 - INGRESSO3).
- (25) Tasto <FOCUS +/->**
Regolare la messa a fuoco. (➔ pagina 45)
- (26) Tasto <INFO>**
Aziona la funzione delle informazioni. (➔ pagina 45)
- (27) Jack remoto cablato**
Collegare il cavo minijack stereo M3 (non in dotazione) a questo jack quando si usa un telecomando cablato. (➔ pagina 23)

Attenzione

- Non lasciar cadere il telecomando.
- Evitare il contatto con liquidi.
- Non cercare mai di modificare o smontare il telecomando.

Nota

- Il telecomando può essere utilizzato da una distanza di circa 5 metri, se puntato direttamente al ricevitore di segnale. Il telecomando è efficace ad angoli non superiori a $\pm 30^\circ$ verticalmente e $\pm 30^\circ$ orizzontalmente, ma la distanza massima potrà risultare inferiore.
- Il telecomando potrà non funzionare correttamente se sono frapposti ostacoli fra di esso e il ricevitore di segnale.
- È possibile azionare il proiettore anche riflettendo il segnale del telecomando sullo schermo di proiezione. In tal caso, il campo di azione potrà essere diverso, a causa delle perdite nel segnale causate dalle proprietà specifiche dello schermo.
- Se il ricevitore del segnale del telecomando è illuminato da una lampada fluorescente o un'altra fonte di illuminazione molto intensa, è possibile che il proiettore non funzioni correttamente. Collocare il proiettore il più lontano possibile dalla sorgente luminosa.

Informazioni sul proiettore

Corpo del proiettore

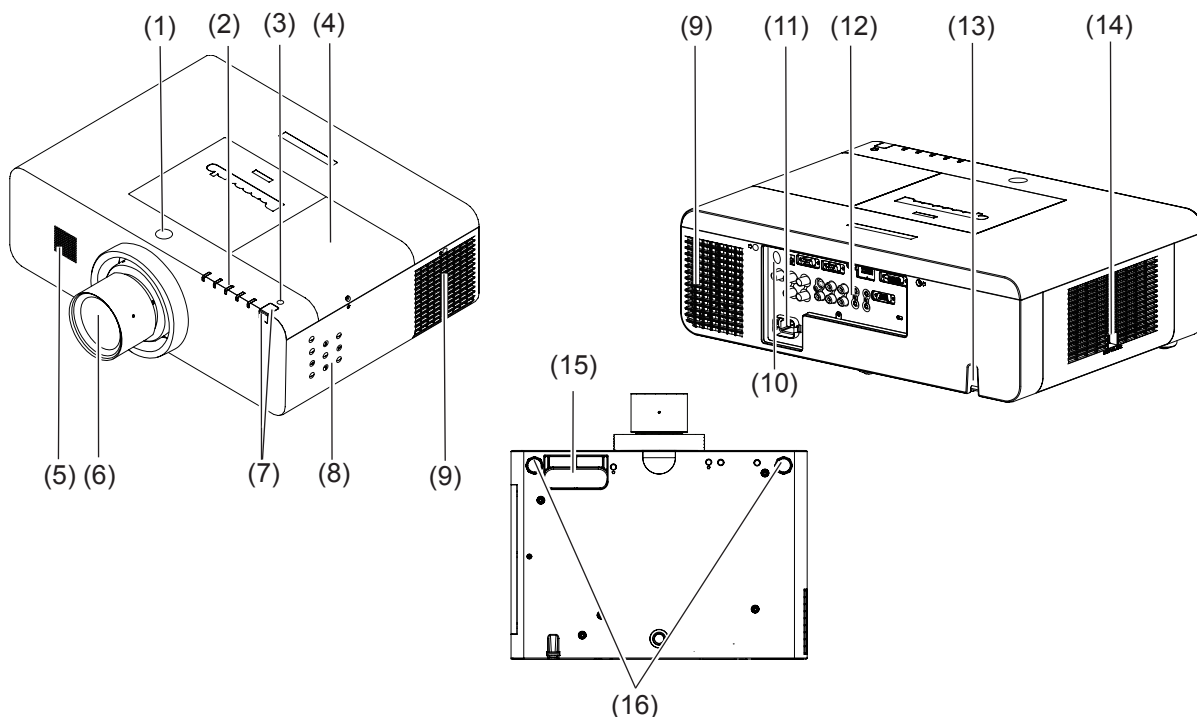

- (1) **Tasto di rilascio dell'obiettivo**
- (2) **Spie** (➔ pagina 21)
- (3) **Sensore di luminanza ambiente** (➔ pagina 56)
- (4) **Coperchio della lampada** (➔ pagina 97)
Il gruppo lampada si trova all'interno del proiettore.
- (5) **Altoparlante**
- (6) **Obiettivo di proiezione**
(Per il PT-EZ570E, PT-EW630E, PT-EW530E, PT-EX600E e PT-EX500E)
- (7) **Ricevitore del segnale del telecomando (anteriore e superiore)**
- (8) **Controlli laterali** (➔ pagina 21)
- (9) **Porta di uscita dell'aria**
 - L'aria calda viene scaricata dallo sfiato di scarico. Non mettere oggetti sensibili al calore vicino a questo lato.
- (10) **Ricevitore del segnale del telecomando (posteriore)**
- (11) **AC IN**
- (12) **Terminali** (➔ pagina 22)
- (13) **Gancio della catena di sicurezza**
- (14) **Ingresso aria di ventilazione/Coperchio filtro aria** (➔ pagina 93)
- (15) **Maniglia**
- (16) **Piedini regolabili**
Consentono di regolare l'angolo di proiezione.

AVVERTENZA:

■ **Mantenere sempre le mani e oggetti lontani dall'uscita aria di ventilazione.**

- Mantenere lontani mani e viso.
- Non inserire le dita nell'apparecchio.
- Mantenere lontani tutti gli oggetti suscettibili al calore.

L'aria calda proveniente dall'uscita aria ventilazione può causare ustioni e danni alle cose.

Controllo laterale e spie

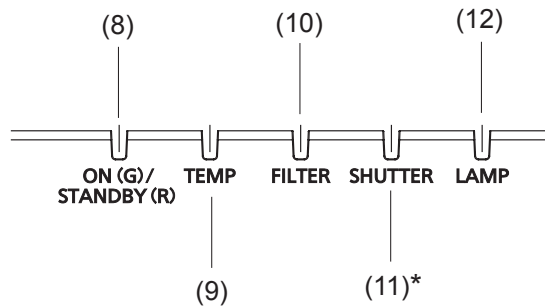
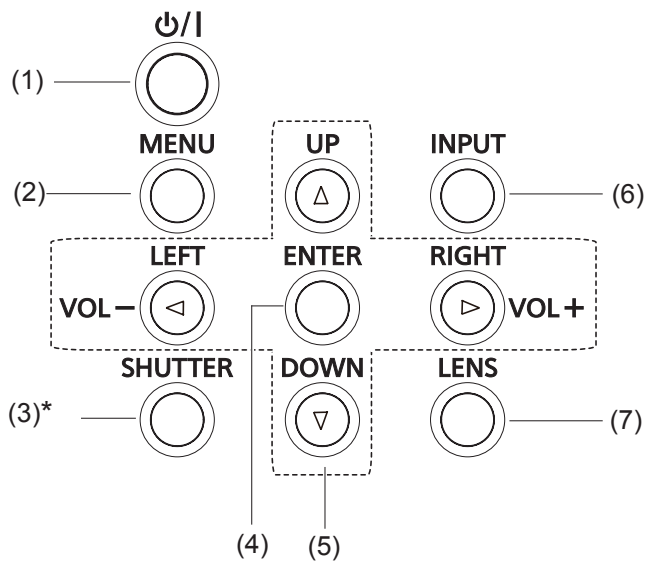

(1) Tasto < ⏻ / | >

Accende o spegne il proiettore.

(2) Tasto < MENU >

Visualizza la schermata MENU. (➔ pagina 46)

(3) Tasto < SHUTTER > / < AV MUTE >

* Tasto < SHUTTER > (Solo per la serie EZ570, la serie EW630 e la serie EX600.)

Chiude e apre l'otturatore incorporato.

* Tasto < AV MUTE > (Solo per la serie EW530 e la serie EX500.)

Spegne temporaneamente l'immagine sullo schermo.

(4) Tasto < ENTER >

Esegue l'opzione selezionata.

(5) Tasti ▲ ▼ ◀ ▶ (MUTE, VOL-/+)

- Navigare the MENU display.
- Controllano le dimensioni dell'immagine in modalità Zoom digitale +/-.
- Regolano il livello del volume (con i tasti Puntatore ◀ ▶).

(6) Tasto < INPUT >

Selezionare una sorgente di ingresso.

(7) Tasto < LENS >

Per entrare in modalità fuoco, zoom e ottica basculante (➔ pagina 40)

(8) Spia < ON (G) / STANDBY (R) >

- Si accende in arancio quando il proiettore si trova in modalità standby.
- È acceso in verde quando il proiettore è in funzione.
- Lampeggia in verde quando è attivata la modalità Risparmio energetico

(9) Spia < TEMP >

Lampeggia in rosso quando la temperatura interna del proiettore sale al di sopra dell'intervallo operativo.

(10) Spia < FILTER >

Quando si rileva l'intasamento del filtro o quando il timer filtro raggiunge un'ora impostata nell'impostazione dell'ora, si accende in arancione per segnalare la necessità immediata di sostituzione del filtro o della cartuccia

(11) Spia < SHUTTER > / < AV MUTE >

* Spia < SHUTTER > (Solo per la serie EZ570, la serie EW630 e la serie EX600.)

Si accende di blu quando l'otturatore è chiuso.

* Spia < AV MUTE > (Solo per la serie EW530 e la serie EX500.)

Luce blu in modalità AV MUTE.

(12) Spia < LAMP >

Quando la vita operativa della lampada del proiettore si avvicina al termine, la spia si accende in arancione

Terminali posteriori

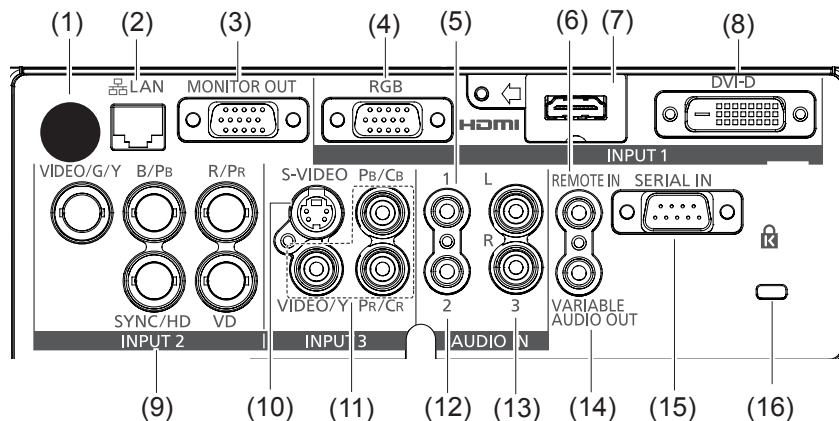

(1) Ricevitore del segnale del telecomando (posteriore)

Il ricevitore remoto a infrarossi si trova anch'esso nella parte anteriore e superiore.

(2) LAN

Collegare il cavo LAN.

(3) MONITOR OUT

Il terminale può essere utilizzato per far uscire il segnale analogico in ingresso RGB dal terminale INPUT 1-2 all'altro monitor.

(4) RGB

Collegare il segnale di uscita del computer (o a scart RGB) a questo terminale.

(5) AUDIO IN 1

Collegare il segnale (stereo) di uscita audio proveniente da un computer o un apparecchio video collegato ai terminali INPUT 1.

(6) REMOTE IN

Quando si usa il telecomando cablatto, collegarlo a questo jack con un cavo per telecomando (non in dotazione).

(7) HDMI

Collegare il segnale HDMI (incluso il segnale sonoro) dall'apparecchiatura video oppure il segnale DVI dal computer a questo terminale.

(8) DVI-D

Collegare il segnale digitale di uscita del computer a questo terminale. Può essere collegato anche il segnale HDTV (HDCP compatibile).

(9) INPUT 2

Collegare il segnale di uscita component o video composito proveniente dall'apparecchiatura video ai jack VIDEO/G/Y, B/Pb e R/Pr o collegare il segnale di uscita del computer (5 tipo BNC [verde, blu, rosso, sincron. orizzontale e sincron. verticale]) ai jack VIDEO/G/Y, B/Pb, R/Pr, SYNC/HD, e VD.

(10) S-VIDEO

Collegare l'uscita S-VIDEO dell'apparecchiatura video al connettore.

(11) VIDEO

Collegare il segnale component o video composito proveniente dall'apparecchiatura video a questi jack.

(12) AUDIO IN 2

Collegare il segnale (stereo) di uscita audio proveniente dai 5 jack BNC INPUT (jack INPUT 2).

(13) AUDIO IN 3 (L/R)

Collegare il segnale (stereo) di uscita audio proveniente dall'apparecchiatura video connessa ai jack INPUT 3. Per un segnale audio mono (un solo connettore audio), collegarlo alla presa L.

(14) VARIABLE AUDIO OUT

Da questo jack viene emesso il segnale audio proveniente da computer, apparecchiatura video e HDMI o dai 5 jack BNC INPUT diretto all'apparecchiatura audio esterna.

(15) SERIAL IN

Quando si controlla il proiettore con RS-232C, collegare l'apparecchiatura di controllo a questo connettore con il cavo di controllo seriale.

(16) Attacco di sicurezza

Questo slot è usato per il lucchetto di sicurezza Kensington per impedire il furto del proiettore.

* Kensington è un marchio registrato di ACCO Brands Corporation.

Attenzione

- Se il cavo di rete LAN è collegato direttamente al proiettore, la connessione di rete deve essere completamente in interni.

Utilizzo del telecomando

Inserimento e rimozione delle batterie

1) Aprire il coperchietto

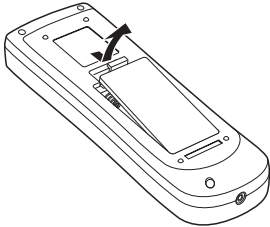

2) Inserire le batterie e richiudere il coperchietto

(inserire prima l'estremità -).

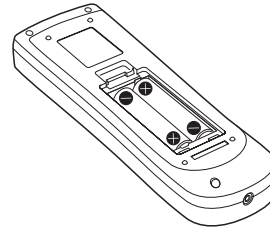

- Rimuovere le batterie eseguendo l'operazione inversa.

Impostazione dell'identificativo del telecomando

Quando si utilizza un sistema in cui sono presenti più proiettori, è possibile utilizzare un solo telecomando per azionare sia tutti i proiettori contemporaneamente che ciascun proiettore indipendentemente dagli altri, assegnando a ciascun proiettore un numero identificativo univoco.

Dopo aver impostato il numero identificativo sul proiettore, impostare lo stesso numero sul telecomando. Vi sono 65 diversi codici identificativi (Tutti, Code 1~Code 64), il numero identificativo iniziale è [Tutti].

Impostazione del numero identificativo

- 1) Tenendo premuto il tasto <MENU>, inserire un numero a 1 oppure 2 cifre corrispondente al numero del codice ID desiderato usando i tasti numerici da 0 a 9.
- 2) Il codice identificativo viene cambiato al rilascio del tasto <MENU>.
- 3) I seguenti sono esempi:
Code 1 = <MENU> + <1> o <MENU> + <0> + <1> ,
Code 2 = <MENU> + <2> o <MENU> + <0> + <2> ,
Code 16 = <MENU> + <1> + <6> ,
Code 64 = <MENU> + <6> + <4>

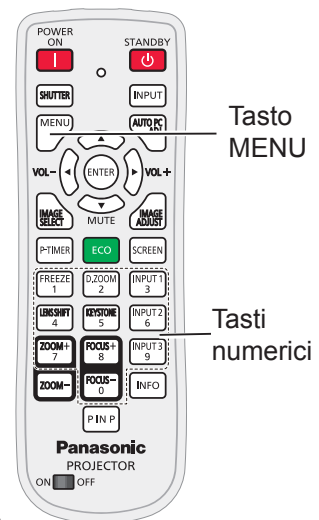

Nota

- La trasmissione del telecomando è disabilitata durante la procedura di modifica del codice ID.
- Per azzerare il codice identificativo su [Tutti] (default), premere il tasto <MENU> e il tasto <0> contemporaneamente per 5 secondi o più.
- Per i dettagli, consultare [Telecomando] del menu [Impostazione]. (➔ pagina 66)

Collegamento al proiettore con un cavo

Quando si controlla il proiettore tramite il telecomando cablato, collegare il terminale <REMOTE IN> sul proiettore al terminale cablato del telecomando sul telecomando tramite un cavo mini jack stereo M3 disponibile in commercio.

Il telecomando è efficace persino in luoghi in cui c'è un ostacolo lungo il percorso della luce o in cui i dispositivi sono esposti alla luce esterna.

Attenzione

- Utilizzare un cavo schermato a due conduttori della lunghezza di 15 m (49'3") o inferiore. Il telecomando potrebbe non funzionare se la lunghezza del cavo è superiore a 15 m (49'3") o se la schermatura del cavo non è adeguata.

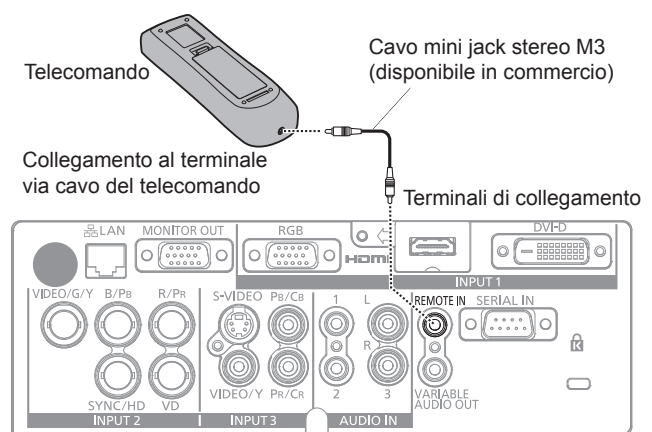

Impostazioni

Modo di proiezione

È possibile utilizzare il proiettore in uno dei seguenti 4 modi di proiezione. Per impostare il modo desiderato nel proiettore.

■ Montaggio su tavolo o a pavimento e proiezione anteriore

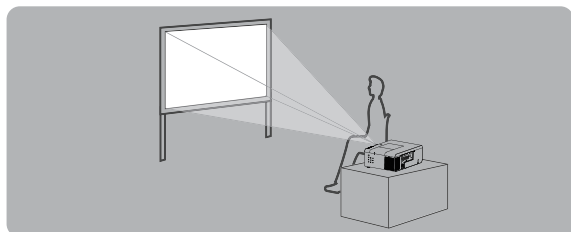

Impostazione del menu*1

Soffitto	Off
Retro	Off

■ Montaggio a soffitto e proiezione anteriore

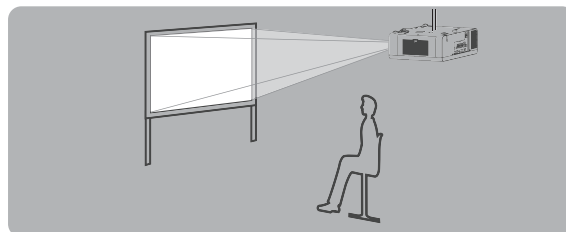

Impostazione del menu*1

Soffitto	On
Retro	Off

■ Montaggio al soffitto e proiezione dal lato posteriore

(Uso di schermo traslucido)

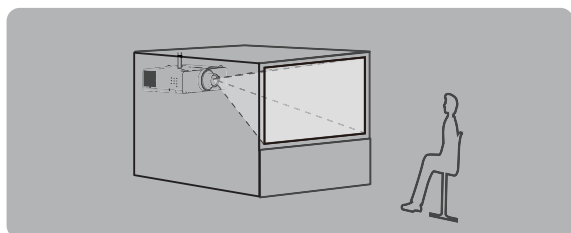

Impostazione del menu*1

Soffitto	On
Retro	On

■ Impostazione su banco/pavimento e proiezione posteriore

(Uso di schermo traslucido)

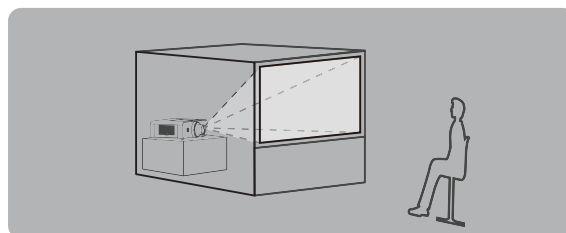

Impostazione del menu*1

Soffitto	Off
Retro	On

*1 : Per i dettagli sull'impostazione del menu, consultare il menu [Schermo] → [Soffitto] e [Retro]. (➔ pagina 60)

Attenzione

- Per garantire la massima qualità della proiezione, installare il proiettore in un ambiente in cui l'esposizione dello schermo alla luce esterna e alla luce proveniente da lampade o altre sorgenti luminose sia ridotta al minimo. Tirare le tende, abbassare le serrande e spegnere le luci.

Accessori per il montaggio a soffitto (opzionali)

È possibile installare il proiettore a soffitto usando la staffa di montaggio a soffitto opzionale (ET-PKE200H: per soffitto alto, ET-PKE200S: per soffitto basso), e la base di montaggio opzionale proiettore ET-PKE200B.

- Utilizzare esclusivamente i supporti di montaggio a soffitto specificati per l'uso con questo proiettore.
- Per l'installazione del supporto e del proiettore, fare riferimento al manuale di installazione del supporto da soffitto.

Attenzione

- Per garantire il funzionamento ottimale e la sicurezza del proiettore, l'installazione del supporto da soffitto dovrà essere eseguita dal rivenditore o da un tecnico qualificato.

Rimozione e inserimento dell'obiettivo di proiezione

Quando si sostituisce l'obiettivo o si usa l'obiettivo opzionale, installare l'obiettivo procedendo secondo le istruzioni fornite di seguito. Per informazioni dettagliate sulle specifiche dell'obiettivo opzionale, rivolgersi al rivenditore.

Rimozione dell'obiettivo

1. Premere e tenere premuto il tasto LENS o il tasto LENS SHIFT per oltre 5 secondi per riportare l'obiettivo alla posizione centrale
2. Spegnerne il proiettore e scollegare il cavo di alimentazione CA.
3. Mentre si preme il tasto di rilascio dell'obiettivo posto nella parte superiore dell'involucro, girare l'obiettivo in senso antiorario fino al suo arresto ed estrarlo lentamente dal proiettore.

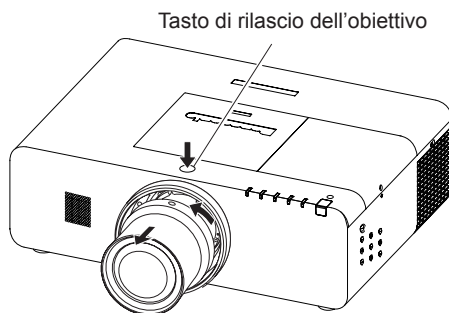

Attenzione

- Prestare attenzione quando si maneggia l'obiettivo. Non farlo cadere.

Fissaggio dell'obiettivo al proiettore

1. Togliere il coperchio di montaggio dell'obiettivo.
2. Montare l'obiettivo al proiettore allineando il punto rosso sull'obiettivo con quello del proiettore.
3. Girare lentamente l'obiettivo in senso orario fino a percepire uno scatto. Accertarsi che l'obiettivo sia inserito completamente sul proiettore.

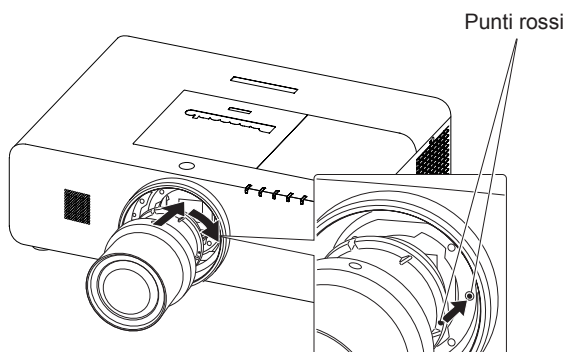

Attenzione

- Non premere il tasto di rilascio obiettivo quando si fissa l'obiettivo.

Impostazioni

Dimensioni schermo e raggio di azione

Selezionare la posizione del proiettore facendo riferimento al diagramma a destra e alle distanze di proiezione indicate. È possibile regolare le dimensioni dell'immagine proiettata.

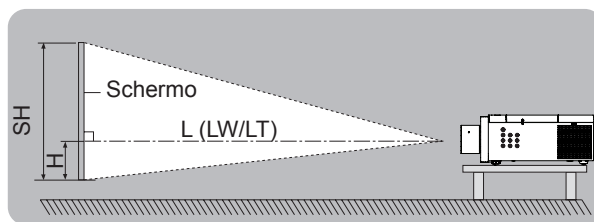
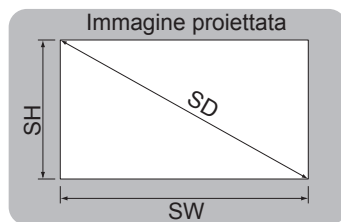

L (LW/LT) *1	Distanza di proiezione (m)
SH	Altezza dell'area di proiezione (m)
SW	Larghezza dell'area di proiezione (m)
H	Distanza dal centro dell'obiettivo all'estremità inferiore dell'immagine (m)
SD	Lunghezza diagonale dell'area di proiezione (m)

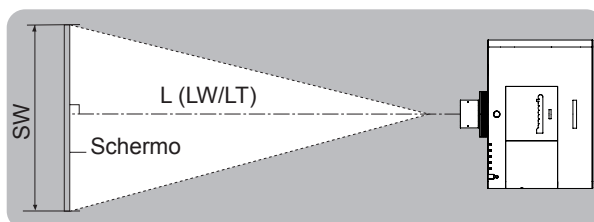

*1 : LW : Distanza minima
LT : Distanza massima

Attenzione

- Prima di installare, leggere "Precauzioni riguardo la sicurezza d'uso" (➔ pagine da 12 a 17).

■ Distanza di proiezione dall'obiettivo di proiezione (Per la serie EZ570)

- Per il rapporto di aspetto dello schermo di 16:10 (Unità: m)

Tipo di obiettivo			Obiettivo zoom standard	Obiettivo degli accessori opzionali								Posizione altezza (H) ^{*2}
				Obiettivo a pfuoco fisso	Obiettivo zoom corto	Obiettivo zoom lungo	Obiettivo zoom ultra-lungo					
Numero di modello dell'obiettivo di proiezione			---	ET-ELW21	ET-ELW20	ET-ELT20	ET-ELT21					
Rapporto di proiezione ^{*1}			1,7 ~ 2,8:1	0,8:1	1,3 ~ 1,7:1	2,8 ~ 4,6:1	4,6 ~ 7,2:1					
Dimensioni dello schermo			Distanza di proiezione (L)									
Dimensione dello schermo	Altezza (SH)	Larghezza (SW)	Min, (LW)	Max, (LT)	Fisso	Min, (LW)	Max, (LT)	Min, (LW)	Max, (LT)	Min, (LW)	Max, (LT)	
40"	0,538	0,862	1,36	2,35	0,63	1,02	1,41	2,29	3,81	3,72	6,03	-0,05~0,59
50"	0,673	1,077	1,71	2,95	0,80	1,29	1,77	2,89	4,79	4,70	7,59	-0,07~0,74
60"	0,808	1,292	2,06	3,55	0,97	1,55	2,14	3,49	5,77	5,68	9,15	-0,08~0,89
70"	0,942	1,508	2,42	4,15	1,14	1,82	2,50	4,09	6,75	6,66	10,71	-0,09~1,04
80"	1,077	1,723	2,77	4,76	1,32	2,09	2,87	4,69	7,73	7,64	12,27	-0,11~1,18
90"	1,212	1,939	3,12	5,36	1,49	2,36	3,23	5,30	8,71	8,63	13,83	-0,12~1,33
100"	1,346	2,154	3,48	5,96	1,66	2,63	3,60	5,90	9,69	9,61	15,39	-0,13~1,48
120"	1,615	2,585	4,18	7,16	2,00	3,16	4,33	7,10	11,65	11,57	18,51	-0,16~1,78
150"	2,019	3,231	5,24	8,96	2,52	3,97	5,42	8,90	14,59	14,52	23,19	-0,20~2,22
200"	2,692	4,308	7,01	11,96	3,38	5,31	7,25	11,91	19,49	19,43	30,99	-0,27~2,96
250"	3,365	5,385	8,77	14,96	4,24	6,65	9,07	14,91	24,39	24,34	38,79	-0,34~3,70
300"	4,039	6,462	10,54	17,97	5,10	7,99	10,90	17,92	29,29	29,25	46,59	-0,40~4,44
350"	4,712	7,539	12,30	20,97	5,95	9,33	12,73	20,92	34,19	34,16	54,39	-0,47~5,18
400"	5,385	8,616	14,07	23,97	6,81	10,67	14,55	23,93	39,09	39,07	62,19	-0,54~5,92

*1 : Il rapporto di proiezione si basa sul valore durante la proiezione su un formato di schermo di 80",

*2 : Quando l'obiettivo a fuoco fisso (ET-ELW21) è collegato, lo spostamento dell'obiettivo non può essere utilizzato, cosicché la posizione dell'altezza (H) sarà SH/2,

- Per il rapporto di aspetto dello schermo di 16:9 (Unità: m)

Tipo di obiettivo			Obiettivo zoom standard	Obiettivo degli accessori opzionali								Posizione altezza (H)* ²
				Obiettivo a pfuoco fisso	Obiettivo zoom corto	Obiettivo zoom lungo	Obiettivo zoom ultra-lungo					
Numero di modello dell'obiettivo di proiezione			---	ET-ELW21	ET-ELW20	ET-ELT20	ET-ELT21					
Rapporto di proiezione*1			1,7 ~ 2,8:1	0,8:1	1,3 ~ 1,7:1	2,8 ~ 4,6:1	4,6 ~ 7,2:1					
Dimensioni dello schermo			Distanza di proiezione (L)									
Dimensione dello schermo	Altezza (SH)	Larghezza (SW)	Min. (LW)	Max. (LT)	Fisso	Min. (LW)	Max. (LT)	Min. (LW)	Max. (LT)	Min. (LW)	Max. (LT)	
40"	0,498	0,886	1,40	2,42	0,65	1,05	1,45	2,36	3,92	3,83	6,20	-0,05~0,55
50"	0,623	1,107	1,76	3,04	0,83	1,32	1,82	2,97	4,92	4,83	7,81	-0,06~0,68
60"	0,747	1,328	2,12	3,65	1,00	1,60	2,20	3,59	5,93	5,84	9,41	-0,07~0,82
70"	0,872	1,550	2,49	4,27	1,18	1,87	2,57	4,21	6,94	6,85	11,01	-0,09~0,96
80"	0,996	1,771	2,85	4,89	1,35	2,15	2,95	4,83	7,95	7,86	12,62	-0,10~1,10
90"	1,121	1,992	3,21	5,51	1,53	2,43	3,32	5,45	8,95	8,87	14,22	-0,11~1,23
100"	1,245	2,214	3,57	6,12	1,71	2,70	3,70	6,06	9,96	9,88	15,82	-0,12~1,37
120"	1,494	2,657	4,30	7,36	2,06	3,25	4,45	7,30	11,97	11,90	19,03	-0,15~1,64
150"	1,868	3,321	5,39	9,21	2,59	4,08	5,58	9,15	15,00	14,93	23,84	-0,19~2,05
200"	2,491	4,428	7,20	12,29	3,47	5,46	7,45	12,24	20,03	19,98	31,86	-0,25~2,74
250"	3,113	5,535	9,02	15,38	4,36	6,83	9,33	15,33	25,07	25,02	39,87	-0,31~3,42
300"	3,736	6,641	10,83	18,47	5,24	8,21	11,20	18,42	30,10	30,07	47,89	-0,37~4,11
350"	4,358	7,748	12,65	21,55	6,12	9,59	13,08	21,51	35,14	35,12	55,91	-0,44~4,79
400"	4,981	8,855	14,46	24,64	7,00	10,97	14,96	24,60	40,18	40,17	63,92	-0,50~5,48

- Per il rapporto di aspetto dello schermo di 4:3 (Unità: m)

Tipo di obiettivo			Obiettivo zoom standard	Obiettivo degli accessori opzionali								Posizione altezza (H)* ²
				Obiettivo a pfuoco fisso	Obiettivo zoom corto	Obiettivo zoom lungo	Obiettivo zoom ultra-lungo					
Numero di modello dell'obiettivo di proiezione			---	ET-ELW21	ET-ELW20	ET-ELT20	ET-ELT21					
Rapporto di proiezione*1			1,9 ~ 3,3:1	0,9:1	1,5 ~ 2,0:1	3,3 ~ 5,4:1	5,4 ~ 8,6:1					
Dimensioni dello schermo			Distanza di proiezione (L)									
Dimensione dello schermo	Altezza (SH)	Larghezza (SW)	Min. (LW)	Max. (LT)	Fisso	Min. (LW)	Max. (LT)	Min. (LW)	Max. (LT)	Min. (LW)	Max. (LT)	
40"	0,610	0,813	1,54	2,67	0,72	1,16	1,60	2,61	4,33	4,24	6,85	-0,06~0,67
50"	0,762	1,016	1,94	3,35	0,91	1,46	2,01	3,29	5,43	5,35	8,62	-0,08~0,84
60"	0,914	1,219	2,34	4,03	1,11	1,77	2,43	3,97	6,54	6,46	10,39	-0,09~1,01
70"	1,067	1,422	2,74	4,71	1,30	2,07	2,84	4,65	7,65	7,57	12,15	-0,11~1,17
80"	1,219	1,626	3,14	5,39	1,50	2,37	3,25	5,33	8,76	8,68	13,92	-0,12~1,34
90"	1,372	1,829	3,54	6,07	1,69	2,68	3,67	6,01	9,87	9,79	15,68	-0,14~1,51
100"	1,524	2,032	3,94	6,75	1,89	2,98	4,08	6,69	10,98	10,91	17,45	-0,15~1,68
120"	1,829	2,438	4,74	8,11	2,28	3,59	4,91	8,05	13,20	13,13	20,98	-0,18~2,01
150"	2,286	3,048	5,94	10,15	2,86	4,50	6,15	10,09	16,53	16,47	26,28	-0,23~2,51
200"	3,048	4,064	7,94	13,55	3,83	6,02	8,21	13,49	22,08	22,03	35,11	-0,30~3,35
250"	3,810	5,080	9,94	16,95	4,80	7,53	10,28	16,90	27,62	27,58	43,94	-0,38~4,19
300"	4,572	6,096	11,94	20,34	5,78	9,05	12,35	20,30	33,17	33,14	52,77	-0,46~5,03
350"	5,334	7,112	13,93	23,74	6,75	10,57	14,41	23,70	38,72	38,70	61,60	-0,53~5,87
400"	6,096	8,128	15,93	27,14	7,72	12,09	16,48	27,10	44,27	44,26	70,43	-0,61~6,71

*1 : Il rapporto di proiezione si basa sul valore durante la proiezione su un formato di schermo di 80".

*2 : Quando l'obiettivo a fuoco fisso (ET-ELW21) è collegato, lo spostamento dell'obiettivo non può essere utilizzato, cosicché la posizione dell'altezza (H) sarà SH/2.

Impostazioni

■ Distanza di proiezione dall'obiettivo di proiezione (Per la serie EW630 e la serie EW530)

● Per il rapporto di aspetto dello schermo di 16:10 (Unità: m)

Tipo di obiettivo			Obiettivo zoom standard	Obiettivo degli accessori opzionali								Posizione altezza (H)*2
				Obiettivo a pfuoco fisso	Obiettivo zoom corto	Obiettivo zoom lungo	Obiettivo zoom ultra-lungo					
Numero di modello dell'obiettivo di proiezione			---	ET-ELW21	ET-ELW20	ET-ELT20	ET-ELT21					
Rapporto di proiezione*1			1,7 ~ 2,8:1	0,8:1	1,3 ~ 1,7:1	2,8 ~ 4,6:1	4,6 ~ 7,2:1					
Dimensioni dello schermo			Distanza di proiezione (L)									
Dimensione dello schermo	Altezza (SH)	Larghezza (SW)	Min. (LW)	Max. (LT)	Fisso	Min. (LW)	Max. (LT)	Min. (LW)	Max. (LT)	Min. (LW)	Max. (LT)	
40"	0,538	0,862	1,39	2,40	0,64	1,04	1,43	2,34	3,89	3,80	6,15	-0,05~0,59
50"	0,673	1,077	1,75	3,02	0,82	1,31	1,81	2,95	4,88	4,80	7,75	-0,07~0,74
60"	0,808	1,292	2,11	3,63	0,99	1,59	2,18	3,57	5,88	5,80	9,34	-0,08~0,89
70"	0,942	1,508	2,47	4,24	1,17	1,86	2,55	4,18	6,88	6,80	10,93	-0,09~1,04
80"	1,077	1,723	2,83	4,85	1,34	2,14	2,92	4,79	7,88	7,80	12,52	-0,11~1,18
90"	1,212	1,939	3,19	5,47	1,52	2,41	3,29	5,40	8,88	8,81	14,11	-0,12~1,33
100"	1,346	2,154	3,55	6,08	1,69	2,68	3,67	6,02	9,88	9,81	15,70	-0,13~1,48
120"	1,615	2,585	4,27	7,31	2,04	3,23	4,41	7,24	11,88	11,81	18,88	-0,16~1,78
150"	2,019	3,231	5,35	9,15	2,57	4,05	5,53	9,08	14,88	14,82	23,66	-0,20~2,22
200"	2,692	4,308	7,15	12,21	3,45	5,42	7,39	12,15	19,88	19,83	31,61	-0,27~2,96
250"	3,365	5,385	8,95	15,28	4,32	6,79	9,25	15,22	24,87	24,84	39,57	-0,34~3,70
300"	4,039	6,462	10,75	18,34	5,20	8,16	11,11	18,28	29,87	29,85	47,53	-0,40~4,44
350"	4,712	7,539	12,55	21,41	6,07	9,53	12,97	21,35	34,87	34,86	55,48	-0,47~5,18
400"	5,385	8,616	14,35	24,47	6,95	10,90	14,83	24,41	39,87	39,87	63,44	-0,54~5,92

● Per il rapporto di aspetto dello schermo di 16:9 (Unità: m)

Tipo di obiettivo			Obiettivo zoom standard	Obiettivo degli accessori opzionali								Posizione altezza (H)*2
				Obiettivo a pfuoco fisso	Obiettivo zoom corto	Obiettivo zoom lungo	Obiettivo zoom ultra-lungo					
Numero di modello dell'obiettivo di proiezione			---	ET-ELW21	ET-ELW20	ET-ELT20	ET-ELT21					
Rapporto di proiezione*1			1,7 ~ 2,8:1	0,8:1	1,3 ~ 1,7:1	2,8 ~ 4,6:1	4,6 ~ 7,2:1					
Dimensioni dello schermo			Distanza di proiezione (L)									
Dimensione dello schermo	Altezza (SH)	Larghezza (SW)	Min. (LW)	Max. (LT)	Fisso	Min. (LW)	Max. (LT)	Min. (LW)	Max. (LT)	Min. (LW)	Max. (LT)	
40"	0,498	0,886	1,43	2,47	0,66	1,07	1,48	2,41	4,00	3,91	6,33	-0,05~0,55
50"	0,623	1,107	1,80	3,10	0,84	1,35	1,86	3,04	5,02	4,94	7,97	-0,06~0,68
60"	0,747	1,328	2,17	3,73	1,02	1,63	2,24	3,67	6,05	5,97	9,60	-0,07~0,82
70"	0,872	1,550	2,54	4,36	1,20	1,92	2,62	4,30	7,08	7,00	11,24	-0,09~0,96
80"	0,996	1,771	2,91	4,99	1,38	2,20	3,01	4,93	8,11	8,03	12,87	-0,10~1,10
90"	1,121	1,992	3,28	5,62	1,56	2,48	3,39	5,56	9,13	9,06	14,51	-0,11~1,23
100"	1,245	2,214	3,65	6,25	1,74	2,76	3,77	6,19	10,16	10,09	16,14	-0,12~1,37
120"	1,494	2,657	4,39	7,51	2,10	3,32	4,53	7,45	12,21	12,15	19,41	-0,15~1,64
150"	1,868	3,321	5,50	9,40	2,64	4,17	5,68	9,34	15,30	15,24	24,32	-0,19~2,05
200"	2,491	4,428	7,35	12,55	3,54	5,58	7,59	12,49	20,43	20,38	32,50	-0,25~2,74
250"	3,113	5,535	9,20	15,70	4,44	6,99	9,51	15,64	25,57	25,53	40,68	-0,31~3,42
300"	3,736	6,641	11,05	18,85	5,34	8,39	11,42	18,79	30,71	30,68	48,85	-0,37~4,11
350"	4,358	7,748	12,90	22,00	6,24	9,80	13,33	21,94	35,84	35,83	57,03	-0,44~4,79
400"	4,981	8,855	14,75	25,15	7,14	11,21	15,24	25,10	40,98	40,98	65,21	-0,50~5,48

*1 : Il rapporto di proiezione si basa sul valore durante la proiezione su un formato di schermo di 80".

*2 : Quando l'obiettivo a fuoco fisso (ET-ELW21) è collegato, lo spostamento dell'obiettivo non può essere utilizzato, cosicché la posizione dell'altezza (H) sarà SH/2.

- Per il rapporto di aspetto dello schermo di 4:3 (Unità: m)

Tipo di obiettivo			Obiettivo zoom standard	Obiettivo degli accessori opzionali								Posizione altezza (H)*2
				Obiettivo a pfuoco fisso	Obiettivo zoom corto	Obiettivo zoom lungo	Obiettivo zoom ultra-lungo					
Numero di modello dell'obiettivo di proiezione			---	ET-ELW21	ET-ELW20	ET-ELT20	ET-ELT21					
Rapporto di proiezione*1			2,0 ~ 3,4:1	0,9:1	1,5 ~ 2,0:1	3,4~ 5,5:1	5,5 ~ 8,8:1					
Dimensioni dello schermo			Distanza di proiezione (L)									
Dimensione dello schermo	Altezza (SH)	Larghezza (SW)	Min. (LW)	Max. (LT)	Fisso	Min. (LW)	Max. (LT)	Min. (LW)	Max. (LT)	Min. (LW)	Max. (LT)	
40"	0,610	0,813	1,58	2,73	0,74	1,19	1,63	2,66	4,41	4,32	6,99	-0,06~0,67
50"	0,762	1,016	1,99	3,42	0,93	1,50	2,05	3,36	5,54	5,46	8,80	-0,08~0,84
60"	0,914	1,219	2,39	4,11	1,13	1,81	2,47	4,05	6,68	6,59	10,60	-0,09~1,01
70"	1,067	1,422	2,80	4,81	1,33	2,12	2,89	4,75	7,81	7,73	12,40	-0,11~1,17
80"	1,219	1,626	3,21	5,50	1,53	2,43	3,32	5,44	8,94	8,86	14,20	-0,12~1,34
90"	1,372	1,829	3,62	6,20	1,73	2,74	3,74	6,13	10,07	10,00	16,00	-0,14~1,51
100"	1,524	2,032	4,03	6,89	1,93	3,05	4,16	6,83	11,20	11,13	17,80	-0,15~1,68
120"	1,829	2,438	4,84	8,28	2,32	3,67	5,00	8,22	13,47	13,40	21,41	-0,18~2,01
150"	2,286	3,048	6,06	10,36	2,92	4,60	6,26	10,30	16,86	16,80	26,81	-0,23~2,51
200"	3,048	4,064	8,10	13,83	3,91	6,15	8,37	13,77	22,52	22,47	35,82	-0,30~3,35
250"	3,810	5,080	10,14	17,30	4,90	7,70	10,48	17,24	28,18	28,15	44,82	-0,38~4,19
300"	4,572	6,096	12,18	20,77	5,89	9,25	12,58	20,71	33,83	33,82	53,83	-0,46~5,03
350"	5,334	7,112	14,21	24,24	6,88	10,80	14,69	24,18	39,49	39,49	62,84	-0,53~5,87
400"	6,096	8,128	16,25	27,71	7,88	12,35	16,79	27,65	45,15	45,16	71,85	-0,61~6,71

■ Distanza di proiezione dall'obiettivo di proiezione (Per la serie EX600 e la serie EX500)

- Per il rapporto di aspetto dello schermo di 16:9 (Unità: m)

Tipo di obiettivo			Obiettivo zoom standard	Obiettivo degli accessori opzionali								Posizione altezza (H)*2
				Obiettivo a pfuoco fisso	Obiettivo zoom corto	Obiettivo zoom lungo	Obiettivo zoom ultra-lungo					
Numero di modello dell'obiettivo di proiezione			---	ET-ELW21	ET-ELW20	ET-ELT20	ET-ELT21					
Rapporto di proiezione*1			1,7 ~ 2,8:1	0,8:1	1,3 ~ 1,7:1	2,8~ 4,6:1	4,6 ~ 7,2:1					
Dimensioni dello schermo			Distanza di proiezione (L)									
Dimensione dello schermo	Altezza (SH)	Larghezza (SW)	Min. (LW)	Max. (LT)	Fisso	Min. (LW)	Max. (LT)	Min. (LW)	Max. (LT)	Min. (LW)	Max. (LT)	
40"	0,498	0,886	1,42	2,46	0,66	1,06	1,47	2,40	3,99	3,89	6,31	-0,08~0,58
50"	0,623	1,107	1,79	3,09	0,84	1,40	1,85	3,03	5,01	4,92	7,94	-0,10~0,73
60"	0,747	1,328	2,16	3,72	1,02	1,68	2,23	3,65	6,04	5,95	9,57	-0,12~0,87
70"	0,872	1,550	2,53	4,34	1,20	1,96	2,62	4,28	7,06	6,97	11,21	-0,15~1,02
80"	0,996	1,771	2,90	4,97	1,38	2,24	3,00	4,91	8,09	8,00	12,84	-0,17~1,16
90"	1,121	1,992	3,27	5,60	1,56	2,52	3,38	5,54	9,11	9,02	14,47	-0,19~1,31
100"	1,524	2,032	3,64	6,23	1,74	2,80	3,76	6,17	10,13	10,05	16,10	-0,21~1,45
120"	1,494	2,657	4,38	7,48	2,10	3,36	4,52	7,42	12,18	12,10	19,36	-0,25~1,74
150"	1,868	3,321	5,48	9,37	2,64	4,20	5,67	9,31	15,26	15,18	24,25	-0,31~2,18
200"	2,491	4,428	7,33	12,50	3,54	5,60	7,57	12,45	20,38	20,32	32,41	-0,41~2,91
250"	3,113	5,535	9,18	15,64	4,44	7,00	9,48	15,59	25,51	25,45	40,56	-0,52~3,63
300"	3,736	6,641	11,02	18,78	5,33	8,40	11,39	18,73	30,63	30,58	48,72	-0,62~4,36
350"	4,358	7,748	12,87	21,92	6,23	9,80	13,29	21,87	35,75	35,71	56,87	-0,73~5,08
400"	4,981	8,855	14,72	25,05	7,13	11,20	15,20	25,01	40,88	40,84	65,03	-0,83~5,81

*1 : Il rapporto di proiezione si basa sul valore durante la proiezione su un formato di schermo di 80".

*2 : Quando l'obiettivo a fuoco fisso (ET-ELW21) è collegato, lo spostamento dell'obiettivo non può essere utilizzato, cosicché la posizione dell'altezza (H) sarà SH/2.

Impostazioni

- Per il rapporto di aspetto dello schermo di 4:3 (Unità: m)

Tipo di obiettivo			Obiettivo zoom standard		Obiettivo degli accessori opzionali								Posizione altezza (H) ^{*2}
					Obiettivo a fuoco fisso		Obiettivo zoom corto		Obiettivo zoom lungo		Obiettivo zoom ultra-lungo		
Numero di modello dell'obiettivo di proiezione			---		ET-ELW21		ET-ELW20		ET-ELT20		ET-ELT21		
Rapporto di proiezione*1			1,7 ~ 2,8:1		0,8:1		1,3 ~ 1,7:1		2,8~ 4,6:1		4,6 ~ 7,2:1		
Dimensioni dello schermo			Distanza di proiezione (L)										
Dimensione dello schermo	Altezza (SH)	Larghezza (SW)	Min. (LW)	Max. (LT)	Fisso	Min. (LW)	Max. (LT)	Min. (LW)	Max. (LT)	Min. (LW)	Max. (LT)		
40"	0,610	0,813	1,30	2,26	0,60	0,97	1,35	2,19	3,65	3,56	5,78	0,00~0,61	
50"	0,762	1,016	1,64	2,83	0,77	1,23	1,70	2,77	4,59	4,50	7,27	0,00~0,76	
60"	0,914	1,219	1,98	3,41	0,93	1,49	2,05	3,34	5,53	5,44	8,77	0,00~0,91	
70"	1,067	1,422	2,32	3,98	1,10	1,74	2,40	3,92	6,47	6,38	10,27	0,00~1,07	
80"	1,219	1,626	2,66	4,56	1,26	2,00	2,75	4,50	7,41	7,32	11,77	0,00~1,22	
90"	1,372	1,829	3,00	5,14	1,43	2,26	3,10	5,07	8,35	8,27	13,26	0,00~1,37	
100"	1,524	2,032	3,33	5,71	1,59	2,51	3,45	5,65	9,29	9,21	14,76	0,00~1,52	
120"	1,829	2,438	4,01	6,86	1,92	3,03	4,15	6,80	11,17	11,09	17,75	0,00~1,83	
150"	2,286	3,048	5,03	8,59	2,42	3,80	5,20	8,53	14,00	13,92	22,24	0,00~2,29	
200"	3,048	4,064	6,72	11,47	3,24	5,08	6,95	11,41	18,70	18,63	29,73	0,00~3,05	
250"	3,810	5,080	8,42	14,35	4,07	6,37	8,70	14,30	23,40	23,34	37,21	0,00~3,81	
300"	4,572	6,096	10,11	17,23	4,89	7,65	10,45	17,18	28,11	28,05	44,70	0,00~4,57	
350"	5,334	7,112	11,81	20,11	5,72	8,94	12,20	20,06	32,81	32,76	52,18	0,00~5,33	
400"	6,096	8,128	13,50	22,99	6,54	10,22	13,95	22,94	37,51	37,47	59,67	0,00~6,10	

*1 : Il rapporto di proiezione si basa sul valore durante la proiezione su un formato di schermo di 80".

*2 : Quando l'obiettivo a fuoco fisso (ET-ELW21) è collegato, lo spostamento dell'obiettivo non può essere utilizzato, cosicché la posizione dell'altezza (H) sarà SH/2.

Se si usa il proiettore con un formato dello schermo non elencato in questo manuale, controllare la dimensione diagonale (m) dello schermo e il calcolo della distanza di proiezione usando la seguente formula.

■ Formule di calcolo per la distanza di proiezione per tipi di obiettivo (Per la serie EZ570)

Tipo di obiettivo		Rapporto di aspetto	Formula della distanza di proiezione (L)
Obiettivo zoom standard		16:10	Min. (LW) $L = 0,138996 \times SD(m) - 0,054882$
			Max. (LT) $L = 0,236398 \times SD(m) - 0,048228$
		16:9	Min. (LW) $L = 0,14286 \times SD(m) - 0,054882$
			Max. (LT) $L = 0,242969 \times SD(m) - 0,048228$
		4:3	Min. (LW) $L = 0,157357 \times SD(m) - 0,054882$
			Max. (LT) $L = 0,267626 \times SD(m) - 0,048228$
Obiettivo a fuoco fisso	ET-ELW21	16:10	$L = 0,06763 \times SD(m) - 0,057678$
		16:9	$L = 0,06951 \times SD(m) - 0,057678$
		4:3	$L = 0,076564 \times SD(m) - 0,057678$
Obiettivo zoom cort	ET-ELW20	16:10	Min. (LW) $L = 0,105575 \times SD(m) - 0,055497$
			Max. (LT) $L = 0,143744 \times SD(m) - 0,053400$
		16:9	Min. (LW) $L = 0,10851 \times SD(m) - 0,055497$
			Max. (LT) $L = 0,14774 \times SD(m) - 0,053400$
		4:3	Min. (LW) $L = 0,119521 \times SD(m) - 0,055497$
			Max. (LT) $L = 0,162733 \times SD(m) - 0,053400$
Obiettivo zoom lungo	ET-ELT20	16:10	Min. (LW) $L = 0,236622 \times SD(m) - 0,114022$
			Max. (LT) $L = 0,385831 \times SD(m) - 0,112874$
		16:9	Min. (LW) $L = 0,2432 \times SD(m) - 0,114022$
			Max. (LT) $L = 0,396557 \times SD(m) - 0,112874$
		4:3	Min. (LW) $L = 0,26788 \times SD(m) - 0,114022$
			Max. (LT) $L = 0,436799 \times SD(m) - 0,112874$
Obiettivo zoom ultra-lungo	ET-ELT21	16:10	Min. (LW) $L = 0,386669 \times SD(m) - 0,212284$
			Max. (LT) $L = 0,614157 \times SD(m) - 0,210772$
		16:9	Min. (LW) $L = 0,397419 \times SD(m) - 0,212284$
			Max. (LT) $L = 0,631231 \times SD(m) - 0,210772$
		4:3	Min. (LW) $L = 0,437748 \times SD(m) - 0,212284$
			Max. (LT) $L = 0,695288 \times SD(m) - 0,210772$

Formule di calcolo per la distanza di proiezione per tipi di obiettivo (Per la serie EW630 e la serie EW530)

Tipo di obiettivo		Rapporto di aspetto	Formula della distanza di proiezione (L)
Obiettivo zoom standard		16:10	Min. (LW) $L = 0,141732 \times SD(m) - 0,050400$
			Max. (LT) $L = 0,241339 \times SD(m) - 0,049700$
		16:9	Min. (LW) $L = 0,145672 \times SD(m) - 0,050400$
			Max. (LT) $L = 0,248048 \times SD(m) - 0,049700$
		4:3	Min. (LW) $L = 0,160455 \times SD(m) - 0,050400$
			Max. (LT) $L = 0,273219 \times SD(m) - 0,049700$
Obiettivo a fuoco fisso	ET-ELW21	16:10	$L = 0,068965 \times SD(m) - 0,057231$
		16:9	$L = 0,070882 \times SD(m) - 0,057231$
		4:3	$L = 0,078075 \times SD(m) - 0,057231$
Obiettivo zoom cort	ET-ELW20	16:10	Min. (LW) $L = 0,107874 \times SD(m) - 0,055400$
			Max. (LT) $L = 0,146457 \times SD(m) - 0,053400$
		16:9	Min. (LW) $L = 0,110873 \times SD(m) - 0,055400$
			Max. (LT) $L = 0,150528 \times SD(m) - 0,053400$
		4:3	Min. (LW) $L = 0,122124 \times SD(m) - 0,055400$
			Max. (LT) $L = 0,165804 \times SD(m) - 0,053400$
Obiettivo zoom lungo	ET-ELT20	16:10	Min. (LW) $L = 0,241417 \times SD(m) - 0,113900$
			Max. (LT) $L = 0,393504 \times SD(m) - 0,112800$
		16:9	Min. (LW) $L = 0,248129 \times SD(m) - 0,113900$
			Max. (LT) $L = 0,404443 \times SD(m) - 0,112800$
		4:3	Min. (LW) $L = 0,273309 \times SD(m) - 0,113900$
			Max. (LT) $L = 0,445486 \times SD(m) - 0,112800$
Obiettivo zoom ultra-lungo	ET-ELT21	16:10	Min. (LW) $L = 0,394488 \times SD(m) - 0,212700$
			Max. (LT) $L = 0,626457 \times SD(m) - 0,210700$
		16:9	Min. (LW) $L = 0,405455 \times SD(m) - 0,212700$
			Max. (LT) $L = 0,643872 \times SD(m) - 0,210700$
		4:3	Min. (LW) $L = 0,4466 \times SD(m) - 0,212700$
			Max. (LT) $L = 0,709212 \times SD(m) - 0,210700$

Formule di calcolo per la distanza di proiezione per tipi di obiettivo (Per la serie EX600 e la serie EX500)

Tipo di obiettivo		Rapporto di aspetto	Formula della distanza di proiezione (L)
Obiettivo zoom standard		4:3	Min. (LW) $L = 0,133465 \times SD(m) - 0,055300$
			Max. (LT) $L = 0,226772 \times SD(m) - 0,048000$
		16:9	Min. (LW) $L = 0,14541 \times SD(m) - 0,055300$
			Max. (LT) $L = 0,247068 \times SD(m) - 0,048000$
Obiettivo a fuoco fisso	ET-ELW21	4:3	$L = 0,064961 \times SD(m) - 0,058500$
		16:9	$L = 0,070775 \times SD(m) - 0,058500$
Obiettivo zoom cort	ET-ELW20	4:3	Min. (LW) $L = 0,101181 \times SD(m) - 0,055800$
			Max. (LT) $L = 0,137795 \times SD(m) - 0,054000$
		16:9	Min. (LW) $L = 0,110237 \times SD(m) - 0,055800$
			Max. (LT) $L = 0,150128 \times SD(m) - 0,054000$
Obiettivo zoom lungo	ET-ELT20	4:3	Min. (LW) $L = 0,226929 \times SD(m) - 0,114200$
			Max. (LT) $L = 0,370315 \times SD(m) - 0,112900$
		16:9	Min. (LW) $L = 0,247239 \times SD(m) - 0,114200$
			Max. (LT) $L = 0,403458 \times SD(m) - 0,112900$
Obiettivo zoom ultra-lungo	ET-ELT21	4:3	Min. (LW) $L = 0,370906 \times SD(m) - 0,213200$
			Max. (LT) $L = 0,58937 \times SD(m) - 0,210900$
		16:9	Min. (LW) $L = 0,404102 \times SD(m) - 0,213200$
			Max. (LT) $L = 0,642119 \times SD(m) - 0,210900$

Regolazione dei piedini anteriori

I piedini regolabili possono essere allungati girandoli come illustrato in figura. Possono essere richiusi girandoli nella direzione opposta. (l'angolo di proiezione può essere regolato verticalmente.)

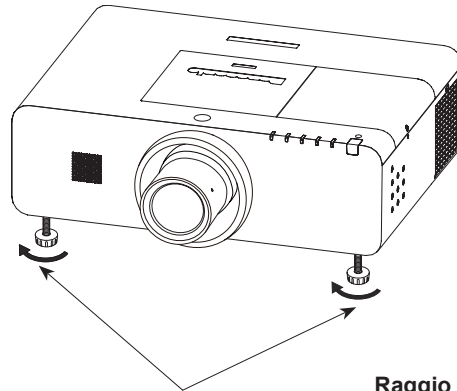

Piedini regolabili

Raggio regolabile

Piedini di regolazione anteriori: 30 mm(1,181")

Attenzione

- Mentre la lampada è accesa, viene espulsa aria calda dall'uscita di ventilazione. Durante la regolazione dei piedini, evitare di toccare l'uscita di ventilazione.
- In caso di distorsione trapezoidale dell'immagine proiettata, eseguire la correzione "Trapezio" nel menu "Schermo".
(➡ pagina 59)

Collegamenti

Prima di eseguire il collegamento al proiettore

- Leggere attentamente il manuale con le istruzioni del dispositivo da collegare.
- Prima di collegare i cavi, spegnere l'interruttore di alimentazione dei dispositivi.
- Se il dispositivo non è stato fornito con alcun cavo di collegamento oppure se il dispositivo non è dotato di un cavo opzionale per il collegamento, preparare un cavo di collegamento del sistema necessario adatto al dispositivo.
- I segnali video troppo instabili possono causare tremolii oppure interferenze casuali alle immagini sullo schermo. In tal caso, è necessario collegare un time base corrector (TBC).
- Il proiettore è compatibile con i seguenti segnali: VIDEO, S-VIDEO, RGB analogici (con livello di sincronizzazione TTL) e segnali digitali.
- Alcuni modelli di computer non sono compatibili con il proiettore.
- Se si usano cavi lunghi per collegare i singoli componenti al proiettore, c'è la possibilità che l'immagine non venga proiettata correttamente salvo che non si usi un compensatore.
- Per informazioni dettagliate sui formati di segnale video supportati dal proiettore, vedere "Elenco dei formati di segnale compatibili". (➔ Da pagina 109 a 113)

Esempio di collegamento

Tabella del segnale Analog Out

Terminali di ingresso e segnali di ingresso		Uscita del monitor	
Ingresso 1	RGB	RGB(PC analogico)	SÌ
		RGB(Scart)	NO
	DVI-D	DVI-D	NO
		DVI-D(HDCP)	NO
HDMI	HDMI	NO	
Ingresso 2	G, B, R, SYNC/HD, VD	RGB	SÌ
	VIDEO	Video	NO
	Y, Pb/Cb, Pr/Cr	Y, Pb/Cb, Pr/Cr	NO
Ingresso 3	Y, Pb/Cb, Pr/Cr	Y, Pb/Cb, Pr/Cr	NO
	S-VIDEO	S-video	NO
	VIDEO	Video	NO

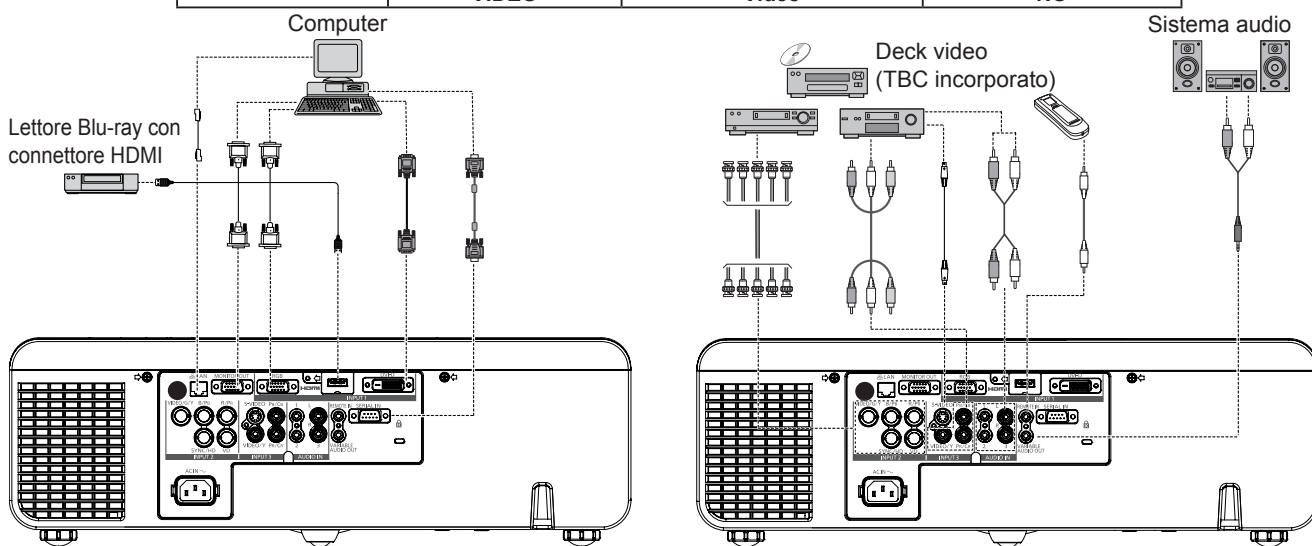

Attenzione

- Per il collegamento di un dispositivo video, assicurarsi che questo sia dotato di un TBC (time base corrector) integrato oppure utilizzare un TBC tra il proiettore e il dispositivo video.
- In caso di collegamento di segnali non standard a raffica, l'immagine può risultare distorta. In tal caso, collegare un TBC tra il proiettore ed il dispositivo video.

Nota

- Quando si usa un cavo HDMI, controllare che sia conforme allo standard HDMI. L'uso di un cavo non conforme con lo standard HDMI può provocare problemi come taglio o mancata comparsa dell'immagine. Quando si collega il segnale 1 080p usando HDMI, usare un cavo conforme al segnale 1 080p.
- Questo proiettore non supporta un collegamento Viera (HDMI).
- Per le specifiche dei segnali RGB che possono essere applicati dal PC, vedere "Elenco dei formati di segnale compatibili". (➔ Da pagina 109 a 113)

Accensione ON/Spengnimento OFF

Collegamento del cavo di alimentazione

Assicurarsi di inserire il cavo di alimentazione collegato in modo sicuro alla base per evitare che fuoriesca.

■ Supporto del cavo di alimentazione

Un supporto del cavo di alimentazione serve a impedire che il cavo di alimentazione CA si stacchi dal proiettore. Inserire correttamente il cavo di alimentazione nel relativo supporto come illustrato nella Figura (1):

Supporto del cavo di alimentazione CA



Figura (1)

■ Fissaggio

Fissare il cavo di alimentazione CA con il relativo morsetto al proiettore procedendo come segue: Premere i morsetti sui suoi lati e poi inserire il cavo di alimentazione CA con il relativo morsetto saldamente al proiettore come illustrato nell'immagine (2). Quando si ode uno scatto, significa che è correttamente fissato. Per il fissaggio corretto, vedere la Figura (3).

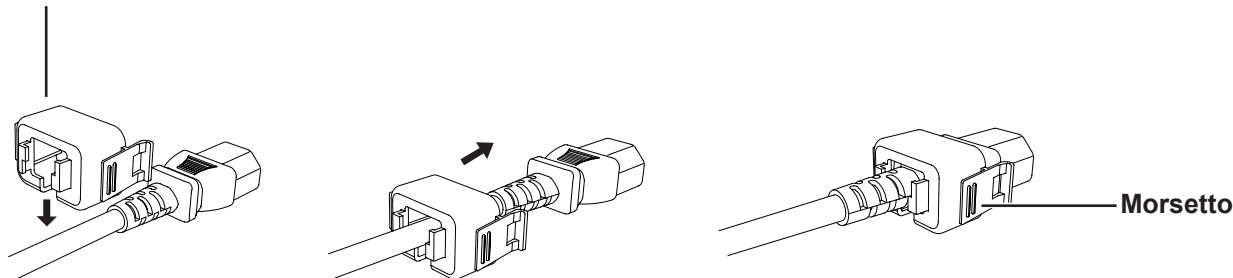

Figura (2)



Figura (3)

■ Rimozione

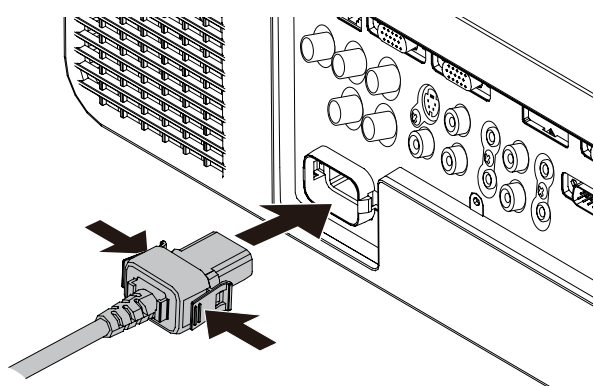
Rimuovere il cavo di alimentazione CA dalla presa elettrica premendo al contempo i morsetti sui lati.

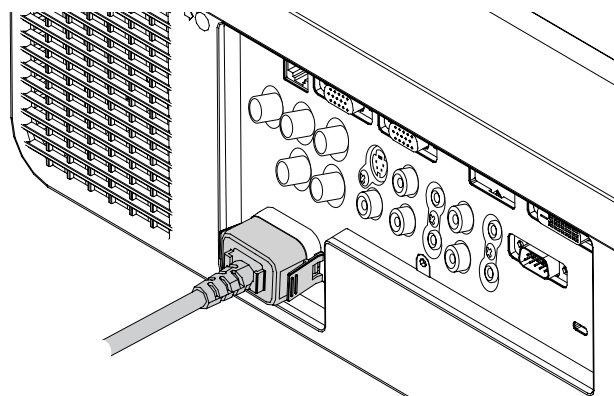
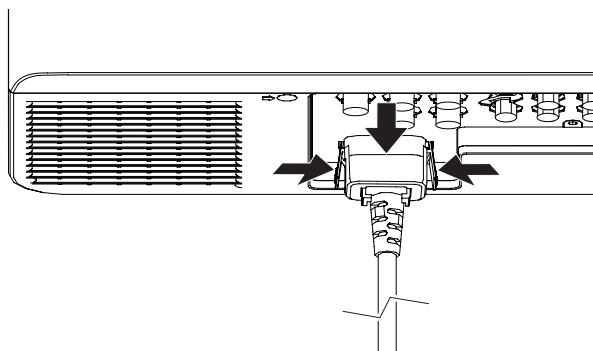

Accensione ON/Spengimento OFF

Spia ON(G)/STANDBY(R)

La spia <ON(G)/STANDBY(R)> fornisce informazioni sullo stato dell'alimentazione. Controllare lo stato della spia <ON(G)/STANDBY(R)> prima di utilizzare il proiettore.

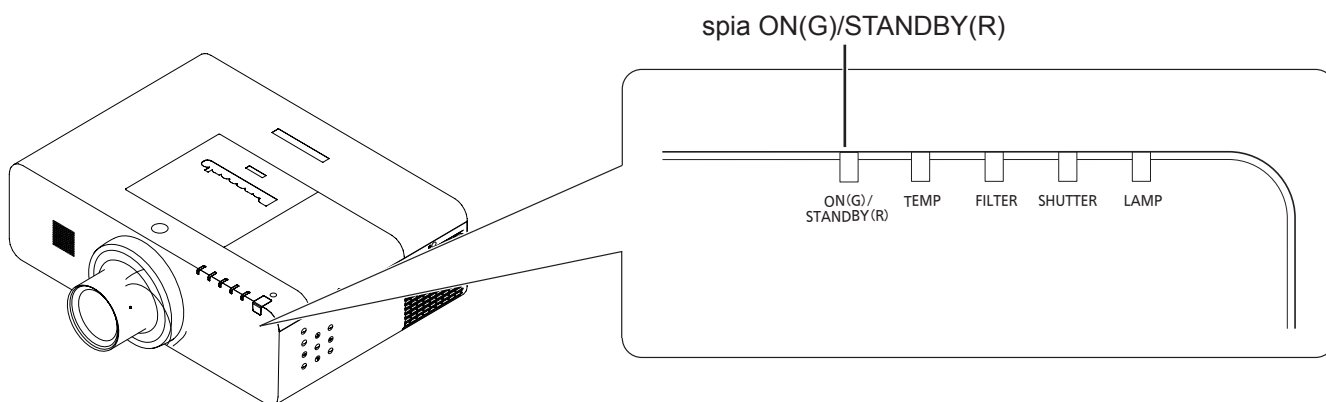

Stato della spia		Stato
Nessuna illuminazione		Il cavo di alimentazione è disinserito.
ROSSO	Luce fissa	Il cavo di alimentazione sia collegato.
		Il proiettore è in modalità standby dopo il raffreddamento è stato completato.
ARANCIONE	Lampeggiante	Il proiettore si sta raffreddando. Il proiettore non può essere acceso se non dopo il completo raffreddamento e quando la spia <ON(G)/STANDBY(R)> smette di lampeggiare.
		La temperatura all'interno del proiettore è alta in modo anomalo e il proiettore si sta raffreddando. E la spia <TEMP> lampeggia con luce rossa (➡ pagina 91). Non è possibile accendere il proiettore fino al raffreddamento completo e quando la spia <ON(G)/STANDBY(R)> smette di lampeggiare.
VERDE	Luce fissa	Proiezione in corso.
	Lampeggiante	Il proiettore è in stato di standby con la funzione [Mod. risparmio energetico]. La lampada di proiezione si accenderà se si ricollega il segnale di ingresso o si preme il tasto sul pannello di controllo o sul telecomando (➡ pagina 67).

Accendere del proiettore

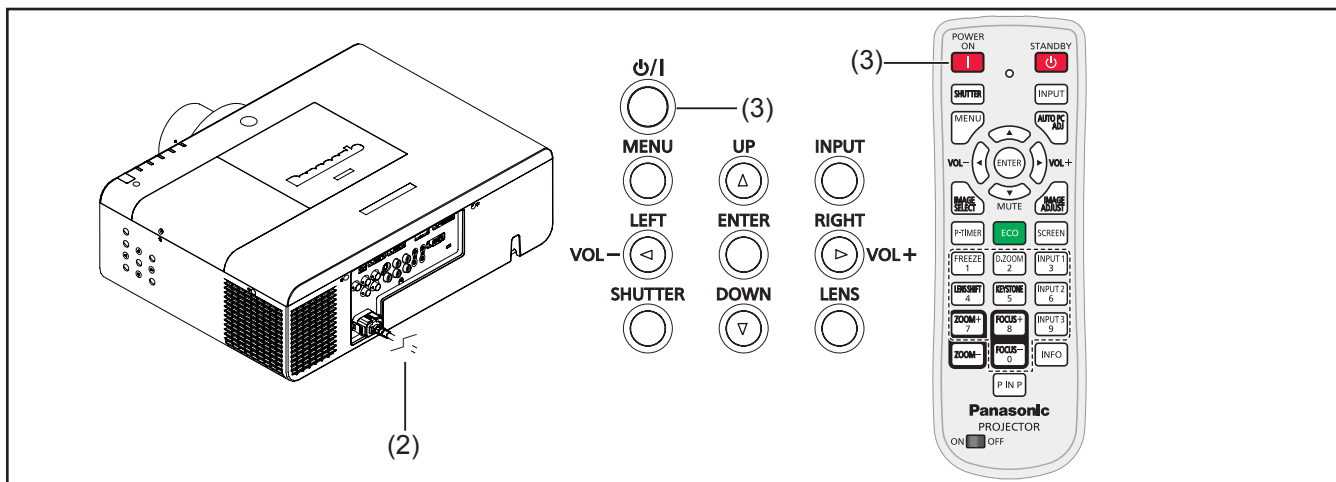

- 1) Prima di accendere il proiettore, realizzare le connessioni alle periferiche (a un computer, VCR, ecc.).
- 2) Collegare il cavo di alimentazione CA del proiettore a una presa CA. La spia <ON(G)/STANDBY(R)> si accenderà di rosso. Aprire il copriobiettivo.
- 3) Premere il tasto <Power/I> sul controllo laterale o il tasto <POWER ON> sul telecomando. La spia <ON(G)/STANDBY(R)> si accende di verde e le ventole di raffreddamento iniziano a funzionare. Sullo schermo comparirà la videata di preparazione e inizierà il conto alla rovescia.
- 4) Dopo il conto alla rovescia, sullo schermo compariranno la sorgente di ingresso selezionata l'ultima volta e l'icona dello stato di alimentazione della lampada.

Se il proiettore è bloccato da un codice PIN, comparirà la finestra di dialogo di inserimento del codice PIN. Inserire il codice PIN seguendo le istruzioni fornite alla pagina successiva.

Nota

- Quando la funzione [Seleziona logo] è impostata su [Off], sullo schermo non comparirà il logo (➔ pagina 63).
- Quando si seleziona [Disattiva attesa] oppure [Off] nella funzione [Display], sullo schermo non comparirà la videata di preparazione (➔ pagina 63).
- Quando la funzione [Accensione immediata] è impostata su [On], il proiettore si accenderà automaticamente collegando il cavo di alimentazione CA a una presa CA.
- A seconda dello stato di utilizzo del proiettore, potrebbero comparire sullo schermo l'icona Cambia lampada e l'icona Cambia filtro.
- Quando la funzione [PiP] è impostata su Utente 1-5, Utente 1-5, sullo schermo compariranno per 10 secondi Sorgente di ingresso, Stato del controllo lampada, icona Cambia lampada e icona di avviso filtro.

Visualizzazione di preparazione

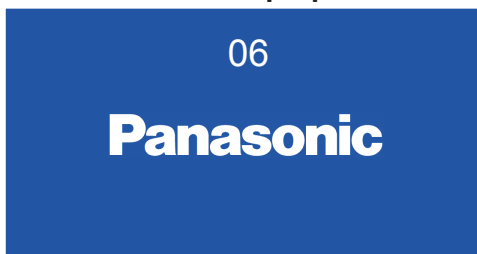

Dopo 30 secondi, scomparirà la schermata di preparazione.

Visualizzazione iniziale

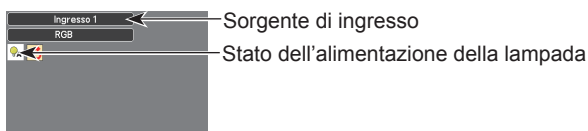

Sorgente di ingresso

Stato dell'alimentazione della lampada

Accensione ON/Spengimento OFF

Inserire un codice PIN

■ Quando si usa il controllo laterale

Premere ▲▼ per inserire un numero. Premere ► per fissare il numero e spostare il puntatore del riquadro rosso alla casella successiva. Il numero diventa *.

Se è stato fissato un numero errato, usare il tasto Puntatore ◀ per spostare il puntatore sul numero che si desidera correggere, quindi inserire il numero corretto.

Ripetere questa operazione per completare l'inserimento di un numero a quattro cifre.

Dopo aver inserito il numero a quattro cifre, spostare il puntatore su "Conferma". Premere il tasto <ENTER> in modo da poter avviare il funzionamento del proiettore.

■ Quando si usa il telecomando

Premere i tasti numerici sul telecomando per inserire un numero (► pagina 18). Al termine dell'inserimento del numero a quattro cifre, il puntatore si sposta su "Conferma". Premere il tasto <ENTER> per iniziare a utilizzare il proiettore.

Se viene confermato un numero non corretto, premere il tasto Puntatore ◀ per spostare il cursore sul numero che si vuole correggere, quindi selezionare il numero corretto.

In caso di inserimento errato del codice PIN, quest'ultimo e il numero (****) diventeranno di colore rosso per un attimo. Inserire nuovamente il codice PIN corretto.

Nota

- Se non si inserisce il numero del codice PIN o se si inserisce un codice errato entro tre minuti dalla comparsa della finestra di dialogo del codice PIN, il proiettore si spegne automaticamente.
- Il numero "1234" è impostato come codice PIN iniziale in fabbrica.

Finestra di dialogo di inserimento del codice PIN

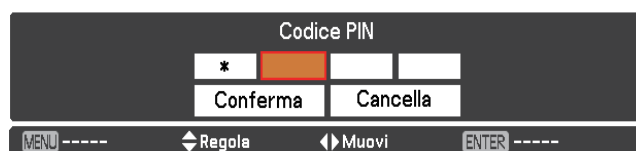

Allo scoppio dell'icona OK, è possibile mettere in funzione il proiettore.



Spegnimento del proiettore

- 1) Premere il tasto < ⏻/| > sul controllo laterale o il tasto <STANDBY> sul telecomando e sullo schermo comparirà **Spegnere?**.
- 2) Premere il pulsante < ⏻/| > il controllo lato o il pulsante <STANDBY> sul telecomando nuovamente a spegnere il proiettore. La spia <ON(G)/STANDBY(R)> inizia a lampeggiare di arancione e le ventole di raffreddamento continuano a funzionare. In questa occasione, si può disinserire il cavo di alimentazione anche se le ventole sono ancora in funzione.
- 3) Quando il proiettore si è raffreddato a sufficienza, la spia <ON(G)/STANDBY(R)> smette di lampeggiare ed è possibile accendere il proiettore.

Nota

- Non conservare il proiettore in un contenitore prima che sia sufficientemente raffreddato.
- Mentre la spia <ON(G)/STANDBY(R)> lampeggia, la lampada si raffredda e non è possibile accendere il proiettore. Per riaccendere il proiettore, attendere fino a che la spia <ON(G)/STANDBY(R)> smetta di lampeggiare
- Il proiettore può essere acceso dopo che la spia <ON(G)/STANDBY(R)> diventa rossa. Il tempo di attesa per il riavvio sarà minore quando è completata l'elaborazione di spegnimento normale per la ventola di raffreddamento, rispetto al tempo di disinserimento immediato del cavo di alimentazione AC dopo lo spegnimento.

■ Funzione di spegnimento diretto

È possibile scollegare il cavo di alimentazione dalla presa a muro o spegnere l'interruttore anche durante la proiezione senza premere il tasto < ⏻/| >.

Nota

- Quando si usa la funzione di Spegnimento diretto, non è possibile riavviare il proiettore immediatamente dopo lo scollegamento dell'alimentazione. La lampada resta ad alta temperatura e deve essere raffreddata, la sua riaccensione potrebbe richiedere un tempo più lungo del normale.

Spegnere ?

Spegnere? scompare dopo 4 secondi.

Nota

Se si preme il tasto <STANDBY> sul telecomando, viene azzerato il conto alla rovescia del tempo senza che dopo sullo schermo compaia **Spegnere?**.

Proiezione

Controllare i collegamenti dei dispositivi periferici e del cavo di alimentazione (➡ pagina 35) e accendere l'alimentazione (➡ pagina 37) per avviare il proiettore. Selezionare l'immagine ed eseguire le regolazioni necessarie.

Selezione dell'immagine

Selezionare un segnale di ingresso.

■ Funzionamento del controllo laterale/telecomando

È possibile premere il tasto <INPUT> sul controllo laterale o sul telecomando per selezionare INPUT 1/2/3 come sorgente di ingresso.

■ Funzionamento tramite telecomando

Premere il tasto <INPUT 1>, <INPUT 2> o <INPUT 3> sul telecomando. Ad ogni pressione del tasto <INPUT 1/2/3>, il segnale di ingresso cambierà.

Attenzione

- Le immagini potrebbero non essere proiettate in modo corretto a seconda di dispositivo collegato e DVD, video, ecc. da riprodurre. Selezionare un formato di sistema idoneo al segnale di ingresso in [Y, Pb/Cb, Pr/Cr] o [RGB] nel menu [Ingresso] (➡ pagina 49).
- Controllare il rapporto di aspetto dello schermo e l'immagine, quindi selezionare il rapporto di aspetto ottimale sotto il menu [Schermo] (➡ pagina 58).

Regolazione dell'immagine

■ Regolazione della posizione dell'obiettivo.

1) Premere il tasto <LENS SHIFT> sul telecomando o il tasto <LENS> sul controllo laterale.

- [Ottica basculante] viene visualizzato sullo schermo per quattro secondi.



2) Mentre appare la visualizzazione, premere ▲ ▼ ◀ ▶ per spostare l'immagine orizzontalmente e verticalmente.

- Quando si sposta l'immagine, c'è una certa posizione in cui le frecce che puntano verso l'alto, verso il basso, a sinistra e a destra diventano rosse. Questa posizione è il centro dell'obiettivo.
- Nelle posizioni di spostamento massimo, le frecce scompaiono.
- Il proiettore memorizza l'impostazione fatta utilizzando la funzione di spostamento dell'obiettivo quando l'alimentazione viene spenta.
- Quando la posizione dell'immagine viene spostata, l'immagine diventa un po' più scura.
- Premere e tenere premuto il tasto <LENS> o il tasto <LENS SHIFT> per oltre 5 secondi, lo spostamento dell'obiettivo tornerà nella posizione centrale.

La figura di seguito mostra un esempio quando è fissato l'obiettivo standard.

Quando si sposta l'obiettivo verso l'alto.

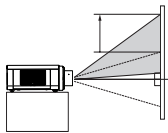

La posizione di visualizzazione può essere spostata verso l'alto fino al 60%* dell'elevazione del display.

Quando si sposta l'obiettivo verso il basso.

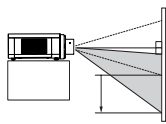

La posizione di visualizzazione può essere spostata verso il basso fino al 60%* del livello inferiore del display.

Quando si sposta l'obiettivo all'estrema sinistra.

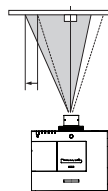

La posizione di visualizzazione può essere spostata a sinistra fino al 10% della larghezza del display.

Quando si sposta l'obiettivo all'estrema destra.

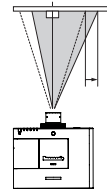

La posizione di visualizzazione può essere spostata a destra fino al 10% della larghezza del display.

*Quando è al 60%, è solo per la serie EZ570, per la serie EW630 e per la serie EW530. Quando è al 50%, è solo per la serie EX600 e per la serie EX500.

■ Regolazione della messa a fuoco e dello zoom

1) Premere il tasto <ZOOM +/-> e il tasto <FOCUS +/-> sul telecomando.

- [Zoom] e [Fuoco] vengono visualizzati sullo schermo per quattro secondi.

2) Mentre appare la visualizzazione, premere ▲ ▼ per regolare la messa a fuoco e lo zoom.

Nota

- Quando [Display] è impostato su [Off], la schermata di regolazione non compare.
- Si consiglia di proiettare le immagini in modo continuo per almeno 30 minuti prima di regolare la messa a fuoco.

Operazioni di base usando il telecomando



Nota

- Quando si usa il tasto <MUTE> per rilasciare la funzione [AV mute], non è possibile usare contemporaneamente la funzione di silenziamento.

Ingresso

È possibile scegliere il segnale di ingresso da proiettare.

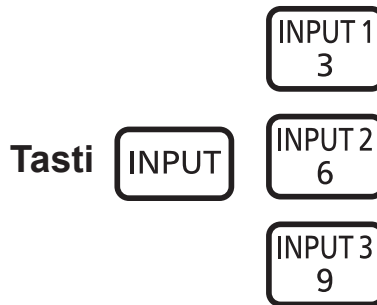

Premere il tasto <INPUT> o i tasto <INPUT 1>/<INPUT 2>/<INPUT 3> sul telecomando.

La sorgente di ingresso cambia ogni volta che si premono i tasto <INPUT 1>/<INPUT 2>/<INPUT 3> come segue:

Ingresso 1 --> Ingresso 2 --> Ingresso 3 --> ...

La sorgente di ingresso cambia ogni volta che si premono i tasto <INPUT 1>/<INPUT 2>/<INPUT 3> come segue:

Uso del tasto SHUTTER/AV MUTE

* Tasto <SHUTTER>

Solo per la serie EZ570, la serie EW630 e la serie EX600

La funzione Otturatore consente di bloccare completamente la luce allo schermo.

Tasto **SHUTTER**

Premere il tasto <SHUTTER*> del telecomando.

Nota

- Per i dettagli, vedere il menu principale "Impostazione". (➔ pagina 68)

* Tasto <AV MUTE>

Solo per la serie EW530 e la serie EX500

Tasto **AV MUTE**

Premere il tasto <AV MUTE*> del telecomando.

Premere il tasto <AV MUTE> sul telecomando per oscurare l'immagine. Per ripristinare su normale, premere nuovamente il tasto <AV MUTE> o premere un tasto qualsiasi.

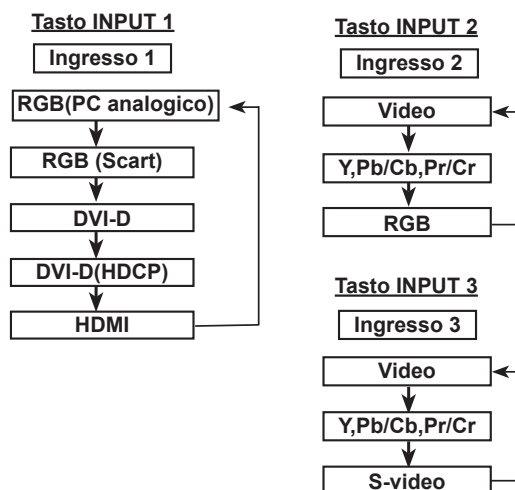

Nota

- La disponibilità o meno della funzione di ricerca ingresso dopo aver premuto il tasto <INPUT> dipende dall'impostazione del [tasto Ingresso] nel menu Impostazione. (➔ pagina 62)

Operazioni di base usando il telecomando

Uso del tasto MENU

Questa funzione consente di aprire o chiudere il menu su schermo.



Premere il tasto <MENU> sul telecomando.

Nota

- Per i dettagli, consultare “Navigazione del menu”. (➔ pagina 46)

Uso del tasto AUTO PC ADJ

Questa funzione consente di regolare facilmente lo schermo del computer.



Premere il tasto <AUTO PC ADJ> sul telecomando.

Nota

- Per i dettagli, vedere “Autoregolaz. PC,” del menu principale. (➔ pagina 51)

Controllo del volume dell'altoparlante

È possibile regolare sui valori desiderati il volume dell'altoparlante incorporato del proiettore o dell'audio emesso dalle uscite audio.



Premere i tasti <VOL> (-/+) sul controllo superiore o sul telecomando per regolare il volume. Sullo schermo comparirà la finestra di dialogo del volume per pochi secondi.

Nota

- Per i dettagli, vedere “Volume” del menu principale. (➔ pagina 61)

Uso del tasto IMAGE SELECT

Questa funzione consente di usare direttamente la selezione dell'immagine.



Premere il tasto <IMAGE SELECT> sul telecomando.

Nota

- Per i dettagli, vedere “Selezione immagine” del menu principale. (➔ pagina 54)

Uso del tasto MUTE

Premere questo tasto sul telecomando per silenziare temporaneamente il suono.



Premere il pulsante <MUTE> del telecomando.

Nota

- Per riattivare l'audio, premere nuovamente questo tasto per selezionare [Off] o premere i tasti <VOL> (-/+).
- (➔ pagina 61)

Uso del tasto IMAGE ADJUST

Questa funzione consente di regolare l'immagine.



Premere il tasto <IMAGE ADJUST> sul telecomando.

Nota

- Per i dettagli, vedere il menu principale “Regolazione immagine”. (➔ pagina 55)

Operazioni di base usando il telecomando

Uso del tasto P-TIMER

Premere il tasto <P-TIMER> sul telecomando per usare la funzione Conteggio incrementale/Conto alla rovescia.

Tasto 

Premere il tasto <P-TIMER> del telecomando.

Nota

- Premere il tasto <P-TIMER> per avviare il tempo del conteggio. Premere nuovamente il tasto <P-TIMER> per arrestare il tempo del conteggio. Premere il tasto <P-TIMER> per riavviare il conteggio. Per annullare la funzione [Timer presentazione], premere e tenere premuto il tasto <P-TIMER>. (➔ pagina 67)

Uso del tasto ECO

Premere questo tasto per visualizzare il menu Gestione eco.

Tasto 

Premere il tasto <ECO> del telecomando.

Nota

- Per i dettagli, consultare "Gestione eco" di "Impostazione". (➔ pagina 66)

Uso del tasto SCREEN

Questa funzione consente di selezionare la modalità dello schermo o cambiare le dimensioni dello schermo.

Tasto 

Premere il tasto <SCREEN> sul telecomando.

Nota

- Per i dettagli, vedere "Schermo" del menu principale. (➔ pagina 58)

Uso dei tasto FREEZE

Si può fermare l'immagine proiettata e azzerare temporaneamente l'audio, a prescindere dalle condizioni di riproduzione del dispositivo collegato.

Tasto 

Premere il tasto <FREEZE> sul telecomando per congelare l'immagine sullo schermo, nel frattempo il volume viene silenziato. Per annullare la funzione Fermo immag. premere nuovamente il tasto <FREEZE> o premere qualsiasi altro tasto. Durante il funzionamento della funzione Fermo immag. sullo schermo comparirà la Fig.1.

Fig.1



Nota

- Quando ingressi nessun segnale, Marco  apparirà.

Uso dei tasto D.ZOOM

Questo funzione consente di entrare nella modalità Zoom digitale +/-.

Tasto 

Premere il tasto <D.ZOOM> sul telecomando.

Nota

- Per i dettagli, vedere "Schermo" del menu principale. (➔ pagina 59)

Uso dei tasto LENS SHIFT

Questa funzione consente di posizionare lo schermo nel punto desiderato senza distorsione dell'immagine.

Tasto 

Premere il tasto <LENS SHIFT> sul telecomando per visualizzare [Ottica basculante] sullo schermo.

Nota

- per i dettagli, consultare "Regolazione dell'immagine". (➔ pagina 40).
- Premere e tenere premuto il tasto <LENS> o il tasto <LENS SHIFT> per oltre 5 secondi, lo spostamento dell'obiettivo tornerà nella posizione centrale.

Operazioni di base usando il telecomando

Uso del tasto KEYSTONE

Questa funzione consente di correggere la distorsione trapezoidale.



Per il la serie EW530 e la serie EX500.

Premere il tasto <KEYSTONE> sul telecomando. Comparirà la finestra di dialogo Trapezio. Premere ▲▼ per correggere la distorsione trapezoidale. La regolazione del keystone può essere memorizzata (➔ pagina 59).

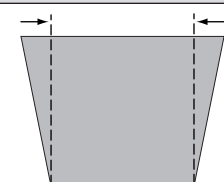
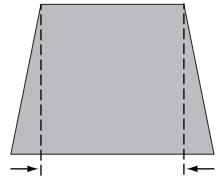
Operazione	Immagine sullo schermo
Ridurre la larghezza superiore premendo ▲.	
Ridurre la larghezza inferiore premendo ▼.	

Per il la serie EZ570, la serie EW630 e la serie EX600.

Premere il tasto <KEYSTONE> sul telecomando per commutare la regolazione [Predefinito] (per Verticale/orizzontale)/[Correzione angolo]. Comparirà la finestra [Predefinito] o [Correzione angolo]. Usare i tasti Puntatore ▲▼◀▶ per correggere la distorsione Predefinito o Angolo. La regolazione [Predefinito] o [Correzione angolo] può essere salvata. (➔ pagina 59)

Predefinito

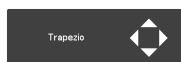

Ridurre la larghezza inferiore con il tasto Puntatore ▼.

Ridurre l'ampiezza superiore premendo ▲.

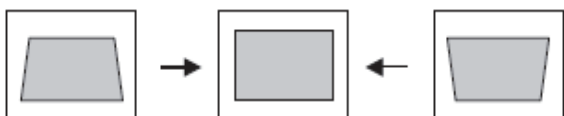

Ridurre la parte destra premendo ▶.

Ridurre la parte sinistra premendo ◀.

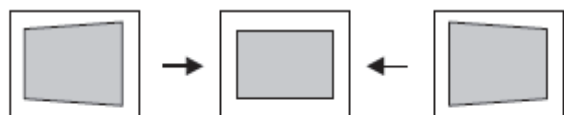

Correzione angolo



Premere il tasto <KEYSTONE> sul telecomando per commutare sulla regolazione della Correzione angolo, premere il tasto <ENTER> sul telecomando per selezionare l'angolo che si desidera regolare.

Esempio di regolazione dell'angolo sinistro:

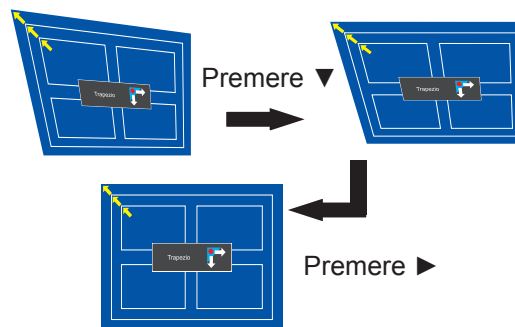

Ridurre la parte dell'angolo superiore sinistro con i tasti Puntatore ▶▼.

Ridurre la parte dell'angolo superiore destro con i tasti Puntatore ◀▼.

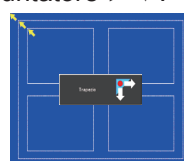

Premere il tasto <ENTER>

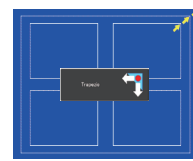

Premere il tasto <ENTER>

Premere il tasto <ENTER>

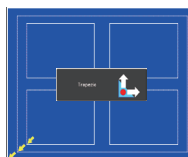

Premere il tasto <ENTER>

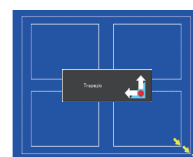

Ridurre la parte dell'angolo inferiore sinistro con i tasti Puntatore ▶▲.

Ridurre la parte dell'angolo inferiore destro con i tasti Puntatore ◀▲.

Nota

- Le frecce bianche indicano l'assenza di correzione.
- Una freccia rossa indica la direzione della correzione.
- Una freccia scompare alla correzione massima.
- Se si preme e si tiene premuto il tasto <KEYSTONE> per 3 secondi o più, la regolazione trapezoidale sarà annullata. (➔ pagina 59).
- L'intervallo regolabile è limitato a seconda del segnale di ingresso.
- Le funzioni [Predefinito] e [Correzione angolo] non possono essere regolate contemporaneamente. Se si regola una funzione, l'altra si azzer automaticamente.

Operazioni di base usando il telecomando

Uso dei tasti ZOOM +/-

Regola lo zoom dell'obiettivo.

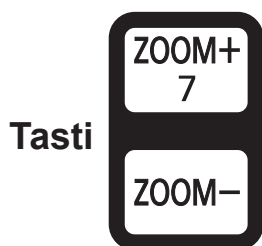

Premere i tasti <ZOOM +/-> del telecomando.

Nota

- per i dettagli, consultare “Regolazione dell'immagine” (➔ pagina 40).

Uso dei tasti FOCUS +/-

Questa funzione consente di regolare la messa a fuoco dell'immagine.

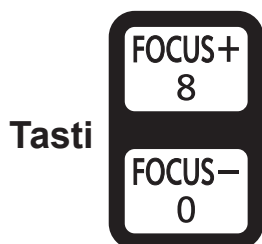

Premere i tasti <FOCUS +/-> del telecomando.

Nota

- per i dettagli, consultare “Regolazione dell'immagine” (➔ pagina 40).

Uso del tasto INFO

Questa funzione consente di visualizzare il menu delle informazioni.



Premere il tasto <INFO> sul telecomando.

Nota

- Per i dettagli, vedere “Display delle informazioni sulla sorgente di ingresso” in “Informazioni” sotto il menu principale (➔ pagina 71).

Uso del tasto P IN P

Solo per la serie EZ570, la serie EW630 e la serie ew530.

Questa funzione consente di usare la funzione PiP.



Premere il tasto <P IN P> del telecomando.

Nota

- Per i dettagli, vedere “PiP” di “Impostazione” sotto il menu principale (➔ pagina 64).

Navigazione del menu

Navigazione attraverso

Procedura operativa

Ad esempio: PT-EZ570E

1) Premere il tasto <MENU>.

Viene visualizzata la schermata Menu principale.



2) Premere i tasti ▲ ▼ per selezionare la voce del menu principale.

Selezionare una delle 9 voci seguenti: [Ingresso], [Impostaz. PC], [Selezione immagine], [Regolazione immagine], [Schermo], [Suono], [Impostazione], [Informazioni] e [Rete]. La voce selezionata viene evidenziata con un cursore arancione e sulla destra viene visualizzato il sottomenu corrispondente.



3) Premere ► oppure il tasto <ENTER>.

Viene visualizzato il sottomenu che consente di scegliere la voce desiderata.



4) Premere i tasti ▲ ▼ per selezionare la voce del sottomenu.

5) Premere il tasto <ENTER> o premere ► o inserire la voce desiderata.

6) Premere ▲ ▼ ◀ ▶ per impostare o regolare i valori dei parametri.

7) Premere ◀ per tornare al menu precedente. Premere il tasto <MENU> per uscire dalla videata del menu.

Nota

- Alcune opzioni possono non essere regolabili o essere utilizzate solo per determinati formati di segnale di ingresso. Le voci di menu che non possono essere regolate o utilizzate sono visualizzate in grigio e non possono essere selezionate.
- Alcune voci possono essere configurate anche se non sono presenti segnali di ingresso.
- Vedere le pagine 47 e 48 per informazioni sulle voci disponibili nei sottomenu.

Menu principale

Il menu principale è costituito dalle seguenti 9 voci di menu.

Quando viene selezionata una voce del menu principale, la schermata cambia ad una di selezione del sottomenu.

	Ingresso
	Impostaz. PC
	Selezione immagine
	Regolazione immagine
	Schermo
	Suono
	Impostazione
	Informazioni
	Rete

Sottomenu

Compare la schermata del sottomenu del menu selezionato ed è possibile impostare e regolare le varie voci del sottomenu.

Ingresso []

Voce di sottomenu	Impostazioni di fabbrica	Pagina
Ingresso 1	RGB(PC analogico)	49
Ingresso 2	Video	49
Ingresso 3	Video	49

Impostaz. PC []

Voce di sottomenu	Impostazioni di fabbrica	Pagina
Auto regolaz. PC	-	51
Sincron. fine	-	52
Punti totali	-	52
Posizione orizz.	-	52
Posizione vert.	-	52
Configuraz. PC	-	53
Clamp	-	53

Voce di sottomenu	Impostazioni di fabbrica	Pagina
Area display orizz.	-	53
Area display vert.	-	53
Azzerà	-	53
Cancella modalità	-	53
Memorizza	-	53

Nota

- Questa funzione sarà disponibile quando la sorgente di ingresso proviene dal computer.

Selezione immagine []

Voce di sottomenu	Impostazioni di fabbrica	Pagina
Dinamica	-	54
Predefinito	-	54
Reale	-	54
Cinema*1	-	54
Naturale*1	-	54
Immagine 1-10	-	54

- *1 : Quando viene inviato il segnale video al proiettore, sarà disponibile questa funzione.

Regolazione immagine []

Voce di sottomenu	Impostazioni di fabbrica	Pagina
Contrasto	32	55
Luminosità	32	55
Colore*1	32	55
Tinta*1	32	55
Diaframma*2	-	55
Temp. colore	Med	56
Rosso	32	56
Verde	32	56
Blu	32	56
Gradazione nero	32	56
Daylight View	Auto	56
Nitidezza*3	8	57
Gamma	8	57
Riduzione rumorosità*1	On	57
Progressivo*1	On	57
Azzerà	-	57
Memorizza	-	57

- *1 : Quando viene inviato il segnale video al proiettore, saranno disponibili queste funzioni.

- *2 : Solo per la serie EZ570, la serie EW630 e la serie EX600.

- *3 : Quando il segnale in ingresso è computer, il valore predefinito di fabbrica di [Nitidezza] è 8. Quando il segnale in ingresso è video, il valore predefinito di fabbrica di [Nitidezza] è 15.

Navigazione del menu

Schermo []

Voce di sottomenu	Impostazioni di fabbrica	Pagina
Normale	-	58
Piena larghezza	-	58
Espanso (16 : 9)	-	58
Zoom	-	58
Vero*1	-	58
Normale espanso*2	-	58
Utente	-	58
Reg. Personalizzata	-	59
Zoom digitale + *1	-	59
Zoom digitale - *1	-	59
Trapezio	Memorizza	59
Soffitto	Off	60
Retro	Off	60
Aspetto schermo*2	Installaz. di fabbrica(16 : 10)	60
Azzera	-	60

*1 : Quando viene inviato il segnale del computer al proiettore, saranno disponibili queste funzioni.

*2 : Questa funzione non è disponibile per la serie EX600 e la serie EX500.

Suono []

Voce di sottomenu	Installaz. di fabbrica	Pagina
Volume	32	61
Altoparlante incorporato	On	61
Muto	Off	61

Impostazione []

Voce di sottomenu	Installaz. di fabbrica	Pagina
Lingua	English	62
Menu	Center	62
Pulsante input	Modalità 2	62
Display	On	63
Sfondo	Blu	63
Logo	-	63
PiP *1	Off	64
HDMI	-	65
Livello segnale DVI	-	65
Alim. lampada	Auto	65
Controllo ventola	Off	65
Modalità semplificata	Off	66
Telecomando	Tutti	66
Sensore telecomando	Anteriore e posteriore	66
Gestione eco	-	66

Voce di sottomenu	Installaz. di fabbrica	Pagina
Risparmio energetico	Spegnere	67
Modalità stand by	Normale	67
Accensione immediata	Off	67
Timer presentazione	Conteggio incrementale	67
Sicurezza	-	68
Otturatore	Off	68
Closed caption	Off	69
Controllo ritardo video	Off	69
Timer filtro	Off	70
Immagini test	Colore	70
Impostazioni di fabbrica	-	70

*1 : Questa funzione non è disponibile per la serie EX600 e la serie EX500.

*2 : Questa funzione non è disponibile per la serie EW530 e la serie EX500.

Informazioni []

Voce di sottomenu	Impostazioni di fabbrica	Pagina
Ingresso	-	71
Sistema	-	71
Freq. orizz.	-	71
Freq. vert.	-	71
Schermo	-	71
Lingua	-	71
Alimentazione lampada	-	71
Tempo funzionamento lampada	-	71
Timer filtro	-	71
Risparmio energetico	-	71
Blocco comandi	-	71
Blocca codice PIN	-	71
Regolaz. otturatore	-	71
Modalità semplificata	-	71
Telecomando	-	71
Numero seriale	-	71

Rete []

Voce di sottomenu	Impostazioni di fabbrica	Pagina
Nome proiettore	-	72
Impostazione rete	-	72
Controllo rete	-	72
Stato rete	-	73
Impostazioni di rete predefinite	-	73

Menu Ingresso

Selezionare [Ingresso] nel Menu principale (vedere "Utilizzo dei menu" a pagina 46), quindi selezionare la voce desiderata nel sottomenu.

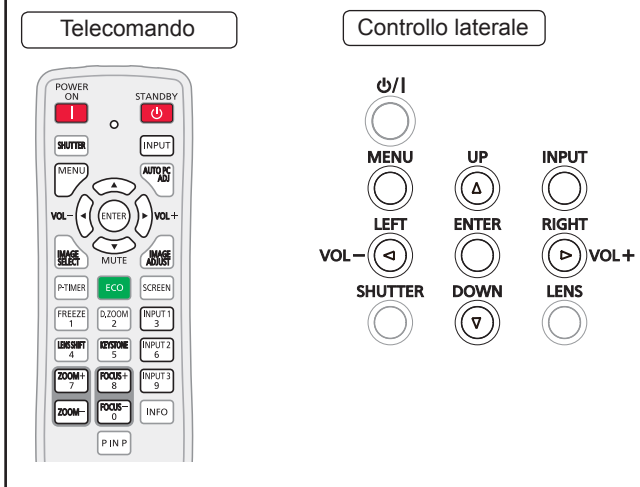

Ingresso 1

- 1) Premere ▲ ▼ per selezionare [Ingresso 1].
- 2) Premere ► per accedere al sottomenu.
- 3) Premere ▲ ▼ per selezionare [RGB(PC analogico)], [RGB(Scart)], [DVI-D], [DVI-D(HDCP)] o [HDMI].
- 4) Premere il tasto <ENTER>.

■ Scelta del sistema computer

Questo proiettore si sintonizza automaticamente su vari tipi di computer con il suo sistema Multi-scan e Auto regolaz. PC. Se si seleziona un computer come sorgente del segnale, questo proiettore rileva automaticamente il formato del segnale e si sintonizza per proiettare un'immagine corretta senza ulteriori impostazioni. (I formati dei segnali forniti in questo proiettore sono mostrati alle pagg. 109 -113.)

Auto Quando il proiettore non riesce a riconoscere il segnale collegato come conforme ai PC forniti, nella finestra del menu Sistema compare **Auto** e la funzione Auto regolaz. PC serve a visualizzare correttamente le immagini. Se l'immagine non viene proiettata correttamente, occorre apportare una regolazione manuale.

---- Non c'è alcun ingresso di segnale dal computer. Controllare la connessione tra il computer e il proiettore.

Modalità 1 Il sistema preimpostato viene regolato manualmente nel menu di regolazione del PC. I dati regolati possono essere memorizzati in Modalità da 1 a 10.

SVGA 1 Viene scelto il PC fornito in questo proiettore. Il proiettore sceglie un sistema corretto fornito nel proiettore e lo visualizza.

* Modalità 1 e SVGA 1 sono degli esempi.

- 1) Premere ▲ ▼ per selezionare [Sistema].
- 2) Premere ► oppure il tasto <ENTER> per accedere al sottomenu.
- 3) Premere ▲ ▼ per selezionare il sistema desiderato.

Ingresso 2

- 1) Premere ▲ ▼ per selezionare [Ingresso 2].
- 2) Premere ► per accedere al sottomenu.
- 3) Premere ▲ ▼ per selezionare [Video], [Y, Pb/Cb,Pr/Cr], o [RGB]
- 4) Premere il tasto <ENTER>.

Ingresso 3

- 1) Premere ▲ ▼ per selezionare [Ingresso 3].
- 2) Premere ► per accedere al sottomenu.
- 3) Premere ▲ ▼ per selezionare [Video], [Y, Pb/Cb,Pr/Cr], o [S-video].
- 4) Premere il tasto <ENTER>.

■ Scelta del sistema video

Video o S-video

Auto

Il proiettore rileva automaticamente un sistema video entrante e si autoregola per ottimizzare le prestazioni. Quando il sistema video è [PAL-M] o [PAL-N], selezionare il sistema manualmente.

PAL/SECAM/NTSC/NTSC4.43/PAL-M/PAL-N

Se il proiettore non riesce a riprodurre correttamente l'immagine video, selezionare un formato di segnale di diffusione specifico tra [PAL], [SECAM], [NTSC], [NTSC 4.43], [PAL-M] e [PAL-N].

Menu Ingresso

Y, Pb/Cb, Pr/Cr

Auto

Il proiettore rileva automaticamente un segnale video entrante e si autoregola per ottimizzare le prestazioni.

FORMATO DEL SEGNALE Y, Pb/Cb, Pr/Cr

Se il proiettore non riesce a riprodurre l'immagine video corretta, selezionare un formato di segnale component video tra [480i], [576i], [480p], [576p], [720p], [1 035i] e [1 080i] e [1 080p].

- 1) Premere ▲ ▼ per selezionare [Sistema].
- 2) Premere ► oppure il tasto <ENTER> per accedere al sottomenu.
- 3) Premere ▲ ▼ per selezionare il sistema desiderato.

Nota

- Non è possibile selezionare il menu Sistema AV quando si seleziona [RGB (Scart)].

Auto regolaz. PC

Selezionare [Impostaz. PC] nel Menu principale (vedere "Utilizzo dei menu" a pagina 46), quindi selezionare la voce desiderata nel sottomenu.

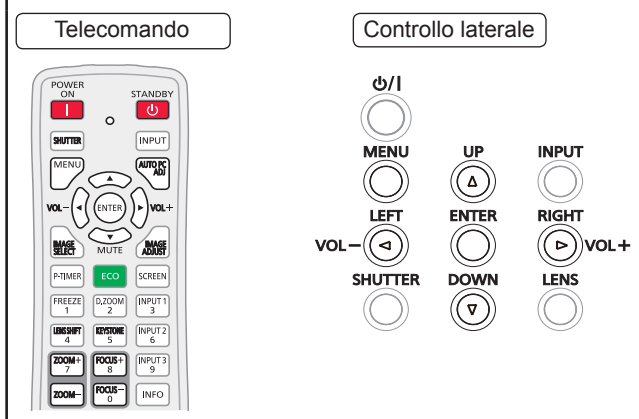

Auto regolaz. PC

La funzione Auto regolaz. PC viene fornita per regolare automaticamente [Sincron. fine], [Punti totali], le posizioni [Posizione orizz.] e [Posizione vert.] per adattarsi al computer.

Premere ▲ ▼ per selezionare [Auto regolaz. PC], quindi premere il tasto <ENTER>.

- Durante l'elaborazione dell'Auto regolaz. PC, compare [Attendere].

Per memorizzare i parametri di regolazione

I parametri regolati dalla funzione Auto regolaz. PC possono essere memorizzati nel proiettore. Dopo aver memorizzato i parametri, è possibile realizzare l'impostazione semplicemente selezionando una modalità (da 1 a 10) nel menu Sistema PC (vedere pagina 49). Vedere anche [Memorizza] a pagina 53.

Attenzione

- [Sincron. fine], [Punti totali], le posizioni [Posizione orizz.] e [Posizione vert.] di alcuni computer non possono essere completamente regolati con la funzione Auto regolaz. PC. Quando con questa operazione l'immagine non viene fornita correttamente, occorrono delle regolazioni manuali (➔ pagine 52-53).
- L'Auto regolaz. PC non può essere usata quando si seleziona [480i], [576i], [480p], [576p], [720p], [1 035i] o [1 080i] nel menu Sistema PC (➔ pagina 50), o quando il segnale proviene dal terminale HDMI o DVI-D.

Impostaz. PC manuale

Selezionare [Impostaz. PC] nel Menu principale (vedere "Utilizzo dei menu" a pagina 46), quindi selezionare la voce desiderata nel sottomenu.

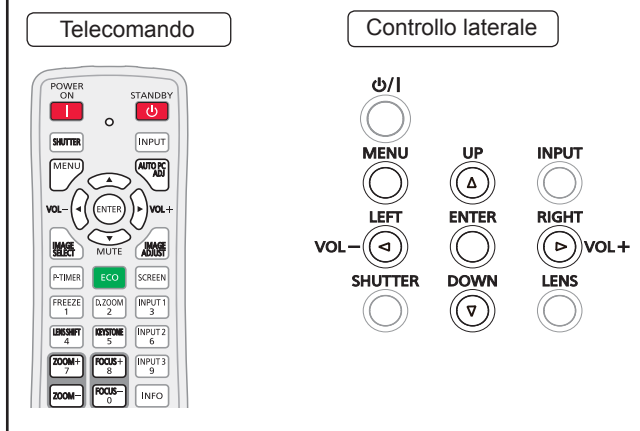

Alcuni computer utilizzano formati di segnali speciali che potrebbero non essere sintonizzati dal sistema Multi-scan di questo proiettore. L'impostaz. PC manuale consente di regolare con precisione vari parametri per adattarsi a quei formati di segnale. Il proiettore ha 10 aree di memoria indipendenti per memorizzare i parametri regolati manualmente. Esso consente di richiamare l'impostazione per un computer specifico.

Sincron. fine

- 1) Premere ▲ ▼ per selezionare [Sincron. fine].
- 2) Premere il tasto <ENTER> per visualizzare la finestra di dialogo della regolazione.
- 3) Premere ◀ ▶ per regolare il valore.
 - Il valore può essere regolato da 0 a 31.

Punti totali

- 1) Premere ▲ ▼ per selezionare [Punti totali].
- 2) Premere il tasto <ENTER> per visualizzare la finestra di dialogo di regolazione.
- 3) Premere ◀ ▶ per regolare il valore.

Posizione orizz.

- 1) Premere ▲ ▼ per selezionare [Posizione orizz.].
- 2) Premere il tasto <ENTER> per visualizzare la finestra di dialogo di regolazione.
- 3) Premere ◀ ▶ per regolare la posizione dell'immagine orizzontale.

■ Per la regolazione orizzontale (destra e sinistra)

Operazione	Regolazione	
Premere ◀.	La posizione dell'immagine si sposta a destra.	
Premere ▶.	La posizione dell'immagine si sposta a sinistra.	

Posizione vert.

- 1) Premere ▲ ▼ per selezionare [Posizione vert.].
- 2) Premere il tasto <ENTER> per visualizzare la finestra di dialogo di regolazione.
- 3) Premere ◀ ▶ per regolare la posizione dell'immagine verticale.

■ Per la regolazione verticale (superiore ed inferiore)

Operazione	Regolazione	
Premere ▶.	La posizione dell'immagine si sposta verso l'alto.	
Premere ◀.	La posizione dell'immagine si sposta verso il basso.	

Configuraz. PC

- 1) Premere ▲ ▼ per selezionare [Configuraz. PC].
- 2) Premere ► o il tasto <ENTER> per entrare nel sottomenu successivo per mostrare [Freq. orizz.] e [Freq. vert.] del computer collegato.

Clamp

- 1) Premere ▲ ▼ per selezionare [Clamp].
- 2) Premere il tasto <ENTER> per visualizzare la finestra di dialogo di regolazione.
- 3) Premere ◀ ▶ per regolare il livello di clamp.
 - Quando l'immagine ha delle barre scure, provare questa regolazione.

Area display orizz.

- 1) Premere ▲ ▼ per selezionare [Area display orizz.].
- 2) Premere il tasto <ENTER> per visualizzare la finestra di dialogo di regolazione.
- 3) Premere ◀ ▶ per regolare l'area orizzontale visualizzata da questo proiettore.

Area display vert.

- 1) Premere ▲ ▼ per selezionare [Area display vert.].
- 2) Premere il tasto <ENTER> per visualizzare la finestra di dialogo.
- 3) Premere ◀ ▶ per regolare l'area verticale visualizzata da questo proiettore.

Azzera

Per azzerare i dati regolati, tutte le regolazioni torneranno ai valori originali.

- 1) Premere ▲ ▼ per selezionare [Azzera].
- 2) Premere il tasto <ENTER>.
 - Comparirà una finestra di dialogo, selezionare [Sì].

Cancella modalità

- 1) Premere ▲ ▼ per selezionare [Cancella modalità].
- 2) Premere ► o il tasto <ENTER> per entrare nel sottomenu successivo.
 - Spostare l'evidenziazione sulla modalità che si desidera eliminare e poi premere il tasto <ENTER>. Comparirà una finestra di dialogo, selezionare [Sì]

Memorizza

- 1) Premere ▲ ▼ per selezionare [Memorizza].
- 2) Premere ► o il tasto <ENTER> per entrare nel sottomenu successivo.
 - Spostare l'evidenziazione su una delle Modalità da 1 a 10 in cui si desidera memorizzare, quindi premere il tasto <ENTER>. Comparirà una finestra di dialogo, selezionare [Sì]

Selezione immagine

Selezionare [Selezione immagine] nel Menu principale (vedere "Utilizzo dei menu" a pagina 46), quindi selezionare la voce desiderata nel sottomenu.

Telecomando



Controllo laterale

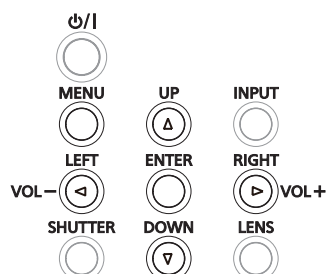

Nota

- Quando si cambia la modalità immagine nel menu [Selezione immagine], ogni voce cambiata tornerà ai valori predefiniti di fabbrica.

Dinamica

Per visualizzare le immagini in una stanza luminosa.

Premere ▲ ▼ per selezionare [Dinamica] e poi premere il tasto <ENTER>.

Predefinito

Modalità normale dell'immagine preimpostata sul proiettore.

Premere ▲ ▼ per selezionare [Predefinito] e poi premere il tasto <ENTER>.

Reale

Modalità dell'immagine con mezzatinta per la grafica migliorata.

Premere ▲ ▼ per selezionare [Reale] e poi premere il tasto <ENTER>.

Cinema

Modalità dell'immagine regolata con tonalità fine.

Premere ▲ ▼ per selezionare [Cinema] e poi premere il tasto <ENTER>.

Naturale

Livello dell'immagine naturale preimpostato sul proiettore.

Premere ▲ ▼ per selezionare [Naturale] e poi premere il tasto <ENTER>.

Immagine 1-10

Per la visualizzazione con la modalità di immagine preimpostata dall'utente nel menu di regolazione immagine.

Premere ▲ ▼ per selezionare [Immagine 1-10] e poi premere il tasto <ENTER>.

Regolazione immagine

Selezionare [Regolazione immagine] nel Menu principale (vedere "Utilizzo dei menu" a pagina 46), quindi selezionare la voce desiderata nel sottomenu.

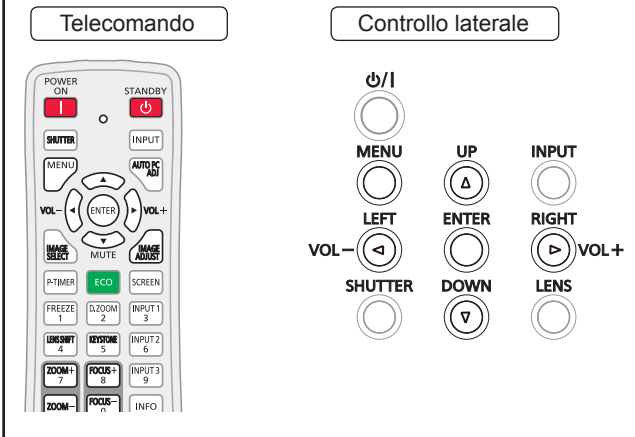

Nota

- Accertarsi di selezionare [Memorizza] dopo la regolazione delle impostazioni. Alcune impostazioni non sono memorizzabili se non sono registrate con la funzione Memorizza.
- Dopo aver cambiato la modalità immagine attraverso il menu [Selezione immagine], ogni voce del menu [Regolazione immagine] tornerà ai valori predefiniti di fabbrica.

Contrasto

- 1) Premere ▲ ▼ per selezionare [Contrasto].
- 2) Premere il tasto <ENTER> per visualizzare la finestra di dialogo di regolazione.
- 3) Premere ◀ ▶ per regolare il valore dell'impostazione.

Operazione	Regolazione	Campo di regolazione
Premere ▶.	aumentare il contrasto	Valore massimo 63
Premere ◀.	diminuire il contrasto	Valore minimo 0

Luminosità

- 1) Premere ▲ ▼ per selezionare [Luminosità].
- 2) Premere il tasto <ENTER> per visualizzare la finestra di dialogo di regolazione.
- 3) Premere ◀ ▶ per regolare il valore dell'impostazione.

Operazione	Regolazione	Campo di regolazione
Premere ▶.	aumentare la luminosità	Valore massimo 63
Premere ◀.	diminuire la luminosità	Valore minimo 0

Colore

- 1) Premere ▲ ▼ per selezionare [Colore].
- 2) Premere il tasto <ENTER> per visualizzare la finestra di dialogo di regolazione.
- 3) Premere ◀ ▶ per regolare il valore dell'impostazione.

Operazione	Regolazione	Campo di regolazione
Premere ▶.	aumentare l'intensità del colore	Valore massimo 63
Premere ◀.	diminuire l'intensità del colore	Valore minimo 0

Nota

- Quando viene inviato il segnale video al proiettore, sarà disponibile [Colore].

Tinta

- 1) Premere ▲ ▼ per selezionare [Tinta].
- 2) Premere il tasto <ENTER> per visualizzare la finestra di dialogo di regolazione.
- 3) Premere ◀ ▶ per regolare il valore della tinta in modo da ottenere un bilanciamento del colore corretto.
 - Sono disponibili valori di regolazione compresi fra 0 e 63.

Nota

- Quando si seleziona [NTSC] o [NTSC4.43] nel menu Sistema sotto il segnale di ingresso Video, sarà disponibile [Tinta].

Diaframma

Questa funzione diaframma aumenta efficacemente l'intensità del contrasto.

- 1) Press ▲ ▼ to select [Diaframma*].
- 2) Press the <ENTER> button to display the adjustment dialog box.
- 3) Premere ◀ ▶ per selezionare le voci desiderate.

Off	Funzione disattivata.
On	Il contrasto ha la priorità rispetto alla luminosità.

* Solo per la serie EZ570, la serie EW630 e la serie EX600.

Regolazione immagine

Temp. colore

- 1) Premere ▲ ▼ per selezionare [Temp. colore].
- 2) Premere il tasto <ENTER> per visualizzare la finestra di dialogo di regolazione.
- 3) Premere ◀ ▶ per selezionare il livello di Temp. colore desiderato.
 - È possibile selezionare la [Temp. colore tra] [Molto bassa], [Bass], [Med] o [Alta].

Rosso

- 1) Premere ▲ ▼ per selezionare [Rosso].
- 2) Premere il tasto <ENTER> per visualizzare la finestra di dialogo di regolazione.
- 3) Premere ◀ ▶ per regolare il valore dell'impostazione.

Operazione	Regolazione	Campo di regolazione
Premere ▶.	scurisce la tonalità di rosso	Valore massimo 63
Premere ◀.	schiarisce la tonalità di rosso	Valore minimo 0

Verde

- 1) Premere ▲ ▼ per selezionare [Verde].
- 2) Premere il tasto <ENTER> per visualizzare la finestra di dialogo di regolazione.
- 3) Premere ◀ ▶ per regolare il valore dell'impostazione.

Operazione	Regolazione	Campo di regolazione
Premere ▶.	scurisce la tonalità di verde	Valore massimo 63
Premere ◀.	schiarisce la tonalità di verde	Valore minimo 0

Blu

- 1) Premere ▲ ▼ per selezionare [Blu].
- 2) Premere il tasto <ENTER> per visualizzare la finestra di dialogo di regolazione.
- 3) Premere ◀ ▶ per regolare il valore dell'impostazione.

Operazione	Regolazione	Campo di regolazione
Premere ▶.	scurisce la tonalità di blu	Valore massimo 63
Premere ◀.	schiarisce la tonalità di blu	Valore minimo 0

Gradazione nero

- 1) Premere ▲ ▼ per selezionare [Gradazione nero].
- 2) Premere ▶ o il tasto <ENTER> per accedere al sottomenu.
- 3) Premere ▲ ▼ per selezionare la voce desiderata e poi premere il tasto <ENTER>.
- 4) Premere ◀ ▶ per regolare il valore dell'impostazione.

Operazione	Regolazione	Campo di regolazione
Premere ▶.	intensifica il tono rosso/verde/blu del livello di nero di un'immagine	Maximum value 63
Premere ◀.	alleggerisce il tono rosso/verde/blu del livello di nero di un'immagine	Minimum value 0

Daylight View

Questa funzione usa un sensore di luce ambientale per rilevare l'intensità della luce di una stanza e regolare automaticamente l'emissione del proiettore in modo da garantire una presentazione luminosa.

- 1) Premere ▲ ▼ per selezionare [Daylight View].
- 2) Premere il tasto <ENTER> per visualizzare la finestra di dialogo di regolazione.
- 3) Premere ◀ ▶ per passare tra [Auto], [On] e [Off].

Nota

- Quando [Retro] è impostato su [On], [Auto] è disabilitato.
- Quando questa funzione è impostata su [On] o [Auto], la [Nitidezza] è disabilitata.

Nitidezza

- 1) Premere ▲ ▼ per selezionare [Nitidezza].
- 2) Premere il tasto <ENTER> per visualizzare la finestra di dialogo di regolazione.
- 3) Premere ◀ ▶ per regolare il valore dell'impostazione.

Operazione	Regolazione	Campo di regolazione
Premere ▶.	aumenta la nitidezza dell'immagine	Valore massimo 31
Premere ◀.	diminuisce la nitidezza dell'immagine	Valore minimo 0

Nota

- Quando [Daylight View] è impostato su [On] o [Auto], la funzione è disabilitata.

Gamma

- 1) Premere ▲ ▼ per selezionare [Gamma].
- 2) Premere il tasto <ENTER> per visualizzare la finestra di dialogo di regolazione.
- 3) Premere ◀ ▶ per regolare il valore gamma al fine di ottenere un miglior bilanciamento del contrasto.
 - Sono disponibili valori di regolazione compresi fra 0 e 15.

Riduzione rumorosità

- 1) Premere ▲ ▼ per selezionare [Riduzione rumorosità].
- 2) Premere il tasto <ENTER> per visualizzare la finestra di dialogo di regolazione.
- 3) Premere ◀ ▶ per selezionare la voce desiderata.

Off	Disabilitato
On	La funzione è operativa

- È possibile ridurre l'interferenza da rumorosità sullo schermo. Selezionare una delle opzioni precedenti per ottenere immagini più uniformi.
- Non è possibile selezionare la [Riduzione rumorosità] quando si seleziona [1 080p].

Nota

- Quando viene inviato il segnale video al proiettore, sarà disponibile la [Riduzione rumorosità].

Progressivo

- 1) Premere ▲ ▼ per selezionare [Progressivo].
- 2) Premere il tasto <ENTER> per visualizzare la finestra di dialogo.
- 3) Premere ◀ ▶ per selezionare la voce desiderata.
 - In modalità progressiva è possibile visualizzare un segnale video interlacciato. Selezionare una delle seguenti opzioni.
 - Non è possibile selezionare [Progressivo] quando si seleziona [480p], [576p], [720p], o [1 080p].

Off	Disabilitato
On	La funzione è operativa
Film	Per guardare un film

Nota

- Quando viene inviato il segnale video al proiettore, sarà disponibile [Progressivo].

Azzera

Per azzerare i dati regolati, tutte le regolazioni torneranno ai valori originali.

- 1) Premere ▲ ▼ per selezionare [Azzera].
- 2) Premere il tasto <ENTER>.
 - Comparirà una finestra di dialogo, selezionare [Si].

Nota

- Per azzerare i dati regolati tranne [Daylight View].

Memorizza

- 1) Premere ▲ ▼ per selezionare [Memorizza].
- 2) Premere ▶ o il tasto <ENTER>.
- 3) Premere ▲ ▼ per selezionare un'immagine da Immagine 1 a 10 e premere il tasto SELECT.
 - Comparirà una finestra di dialogo, selezionare [Si].

Nota

- Per memorizzare i dati regolati tranne [Daylight View].
- Accertarsi di selezionare [Memorizza] dopo la regolazione delle impostazioni. Alcune impostazioni non sono memorizzabili se non sono registrate con la funzione Memorizza.

Schermo

Selezionare [Schermo] nel Menu principale (vedere "Utilizzo dei menu" a pagina 46), quindi selezionare la voce desiderata nel sottomenu.

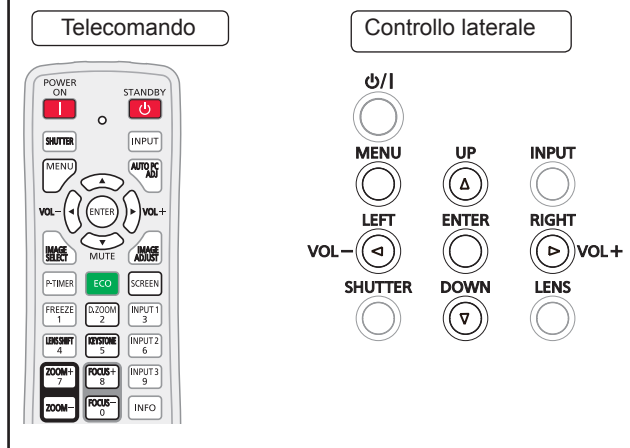

Normale

Fornisce l'immagine da adattare al formato dello schermo e al contempo mantiene il rapporto aspetto del segnale di ingresso.

Premere ▲ ▼ per selezionare [Normale] e poi premere il tasto <ENTER>.

Piena larghezza

Fornisce l'immagine a schermo pieno.

Premere ▲ ▼ per selezionare [Piena larghezza] e poi premere il tasto <ENTER>.

Espano (16 : 9)

Fornisce l'immagine all'aspetto schermo 16 : 9.

Premere ▲ ▼ per selezionare [Espano(16 : 9)] e poi premere il tasto <ENTER>.

Zoom

Scala l'immagine in proporzione per adattarla all'intero schermo. Sullo schermo può andare un lato o l'altro dell'immagine.

Premere ▲ ▼ per selezionare [Zoom] e poi premere il tasto <ENTER>.

Vero

Fornisce l'immagine nelle sue dimensioni originali. Quando le dimensioni originali dell'immagine sono superiori a quelle del pannello*, il proiettore entra automaticamente in modalità panoramica.

1) Premere ▲ ▼ per selezionare [Vero] e poi premere il tasto <ENTER>.

2) Premere ▲ ▼ ◀ ▶ per una panoramica dell'immagine.

- Quando è regolata, le frecce diventano rosse. Quando si raggiungono i limiti di correzione, le frecce scompaiono.

* Modelli diversi hanno dimensioni di pannello diverse.

Dimensione del pannello	Modello
1 920 x 1200	serie EZ570
1 280 x 800	serie EW630, serie EW530
1 024 x 768	serie EX600, serie EX500

Nota

- Quando viene inviato il segnale computer al proiettore, sarà disponibile [Vero].
- Vero è disabilitato e non può essere visualizzato quando si seleziona [480i], [576i], [480p], [576p], [720p], [1 035i] o [1 080i] nel menu Sistema PC.
- Quando nel menu Schermo si seleziona [Vero], non è possibile selezionare [Zoom digitale +/-].

Normale espanso

Modificare l'immagine del rapporto aspetto 4 : 3 per adattarla al formato dello schermo stirando l'immagine per farla sembrare naturale.

Premere ▲ ▼ per selezionare [Normale espanso*] e poi premere il tasto <ENTER>.

* Questa funzione non è disponibile per la serie EX600 e la serie EX500.

Nota

- Quando viene inviato il segnale video al proiettore, sarà disponibile [Normale espanso].
- [Normale espanso] non è disponibile quando si seleziona [720p], [1 035i] o [1 080i] nel menu Sistema PC.

Utente

Fornisce l'immagine dell'aspetto dello schermo memorizzata.

Premere ▲ ▼ per selezionare [Utente] e poi premere il tasto <ENTER>.

Reg. Personalizzata

Regolare la scala dello schermo e posizionarsi manualmente con questa funzione.

- 1) Premere ▲ ▼ per selezionare [Reg. Personalizzata].
- 2) Premere ► o il tasto <ENTER> per entrare nel sottomenu successivo.
- 3) Premere ▲ ▼ per scegliere la voce che si desidera regolare.
 - È possibile scegliere una delle voci seguenti:

Scala H/V	Regola la scala dello schermo orizzontale/verticale.
Orizz. e Vert.	Quando è impostato su [On], il rapporto aspetto è fisso.
Posizione orizz./vert.	Regola la posizione dello schermo orizzontale/verticale.
Comune	Salva la scala o la posizione regolata in tutti gli ingressi.
Azzera	Azzera tutti i valori regolati.

Zoom digitale +

Ingrandisce le immagini.

- 1) Premere ▲ ▼ per selezionare [Zoom digitale +] e poi premere il tasto <ENTER>.
 - Scompare il menu su schermo e compare [D. zoom +].
- 2) Premere il tasto <ENTER> per ingrandire le dimensioni dell'immagine e premere ▲ ▼ ◀▶ per spostare l'immagine in alto/basso/sinistra/destra dello schermo.
 - La funzione Panoramica può funzionare solo quando l'immagine è più grande del formato dello schermo. Inoltre, è possibile espandere un'immagine proiettata premendo il tasto <D.ZOOM> o <ENTER>.

Zoom digitale -

Riduce le immagini.

- 1) Premere ▲ ▼ per selezionare [Zoom digitale -] e poi premere il tasto <ENTER>.
 - Scompare il menu su schermo e compare [D. zoom -].
- 2) Premere il tasto <ENTER> per comprimere le dimensioni dell'immagine.
 - Inoltre, è possibile comprimere un'immagine proiettata premendo il tasto <D.ZOOM> o <ENTER>.

Per uscire dalla modalità Zoom digitale +/-, premere un tasto qualsiasi tranne <D.ZOOM>, <ENTER> e i tasti ▲ ▼ ◀▶.

Per tornare nuovamente al formato della schermata precedente, selezionare un formato di schermata dal menu di regolazione del formato dello schermo o selezionare una sorgente di ingresso dal menu di selezione della sorgente (► pagina 49), o regolare il formato dello schermo con i tasti <D.ZOOM>.

Nota

- Quando viene inviato il segnale del computer al proiettore, sarà disponibile questa funzione.
- Non è possibile selezionare [Zoom digitale +/-] quando si seleziona [Vero] nell'Aspetto schermo.
- [Zoom digitale +/-] sono disabilitati e non possono essere visualizzati quando si seleziona [480i], [576i], [480p], [576p], [720p], [1 035i] o [1 080i] nel menu Sistema PC (► pagina 50).
- Quando [Zoom digitale +/-] sono disabilitati, Marco 

Trapezio

Questa funzione si usa per regolare la distorsione trapezoidale dell'immagine proiettata.

- 1) Premere ▲ ▼ per selezionare [Trapezio].
- 2) Premere ► o il tasto <ENTER>.
- 3) Premere ▲ ▼ per scegliere la voce che si desidera regolare.

Predefinito	Regolare la distorsione trapezoidale orizzontale/verticale dell'immagine proiettata.*1
Correzione angolo	Regolare la distorsione angolo dell'immagine proiettata.
Schema correzione	Scegliere una modalità Schema correzione tra [Rosso], [Bianco], [Blu] e [Off].
Memorizza	Per memorizzare la correzione trapezoidale

Le seguenti voci sono il sottomenu di [Memorizza].

Memorizza	Conserva la correzione trapezoidale anche quando si disinserisce il cavo di alimentazione CA o spento il proiettore.
Azzera	Rilasciare la correzione trapezoidale quando si scollega il cavo di alimentazione CA.

*1 : Regola la distorsione trapezoidale verticale dell'immagine proiettata.

Nota

- Per i dettagli, consultare "Uso del tasto KEYSTONE" di "Funzionamento di base usando il telecomando" (► pagina 44).

Schermo

Soffitto

Questa funzione si usa per proiettare l'immagine da un proiettore montato a soffitto.

- 1) **Premere ▲ ▼ per selezionare [Soffitto] e poi premere il tasto <ENTER>.**
- 2) **Premere ▲ ▼ per cambiare l'immagine.**
 - Quando questa funzione è impostata su [On], l'immagine sarà invertita da sopra/sotto e da sinistra/destra.

Retro

Questa funzione si usa per proiettare l'immagine dal retro dello schermo.

- 1) **Premere ▲ ▼ per selezionare [Retro] e poi premere il tasto <ENTER>.**
- 2) **Premere ▲ ▼ per cambiare l'immagine.**
 - Quando questa funzione è impostata su [On], l'immagine sarà invertita da sinistra/destra.

Aspetto schermo

Questa funzione si usa per proiettare l'immagine su uno schermo di proiezione da 4 : 3 o 16 : 9.

- 1) **Premere ▲ ▼ per selezionare [Aspetto schermo*] e poi premere il tasto <ENTER>.**
- 2) **Premere ▲ ▼ per scegliere una delle voci seguenti.**

* Questa funzione non è disponibile per la serie EX600 e la serie EX500.

Installaz. di fabbrica(16 : 10)	16 : 10 è l'aspetto del monitor LCD.
16 : 9	Impostare su uno schermo di proiezione da 16 : 9.
4 : 3	Impostare su uno schermo di proiezione da 4 : 3.

Nota

- Quando si seleziona la funzione [4 : 3], [Normale espanso] non è disponibile nello schermo AV.
- Quando si seleziona la funzione [16 : 9], [Espanso (16 : 9)] non è disponibile nello schermo AV.

Azzera

Per azzerare i dati regolati, tutte le regolazioni torneranno ai valori originali.

Premere ▲ ▼ per selezionare [Azzera] e poi premere il tasto <ENTER>.

- Comparirà una finestra di dialogo, selezionare [Si].

Suono

Selezionare [Suono] nel Menu principale (vedere "Utilizzo dei menu" a pagina 46), quindi selezionare la voce desiderata nel sottomenu.

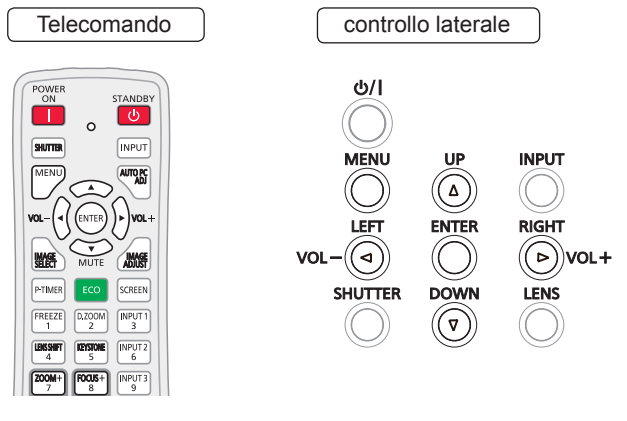

Muto

- 1) Premere ▲ ▼ per selezionare [Muto] e poi premere il tasto <ENTER>.
- 2) Premere <ENTER> per alternare la funzione Muto tra [On] e [Off].
 - Premere il pulsante <MUTE> sul telecomando per disattivare temporaneamente il suono. Per riattivare l'audio, premere nuovamente il tasto <MUTE> per selezionare [Off] o premere i tasti <VOL> (-/+).

On	disattiva il suono
Off	attiva il suono

Volume

- 1) Premere ▲ ▼ per selezionare [Volume] e poi premere il tasto <ENTER>.
- 2) Premere ◀ ▶ per regolare il volume.
 - Premere il tasto <ENTER> per impostare il volume.

Operazione	Regolazione	Campo di regolazione
Premere ▶.	alza il volume	Valore massimo 63
Premere ◀.	abbassa il volume	Valore minimo 0

- Inoltre, è possibile premere il tasto <VOL> (-/+) sul telecomando o sul pannello di controllo per regolare il volume.

Altoparlante incorporato

- 1) Premere ▲ ▼ per selezionare [Altoparlante incorporato] e poi premere il tasto <ENTER>.
- 2) Premere ▲ ▼ per alternare la funzione [Altoparlante incorporato] tra [On] e [Off].

Off	Quando si spegne il suono SP integrato
On	si annulla [Muto]

Impostazione

Selezionare [Impostazione] nel Menu principale (vedere "Utilizzo dei menu" a pagina 46), quindi selezionare la voce desiderata nel sottomenu.

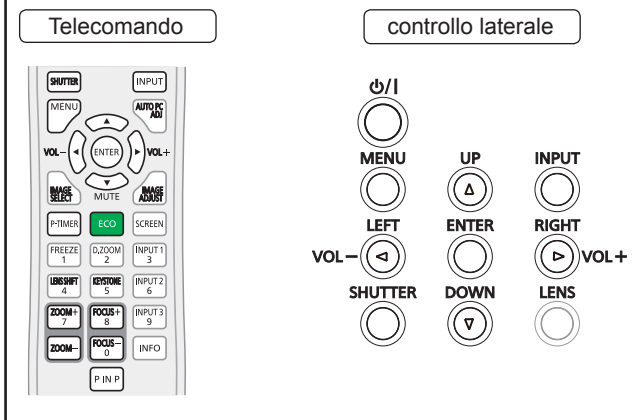

Lingua

- 1) Premere ▲ ▼ per selezionare [Lingua].
- 2) Premere ► o il tasto <ENTER>.
- 3) Premere ▲ ▼ per selezionare la lingua desiderata.

Ad esempio: PT-EZ570E

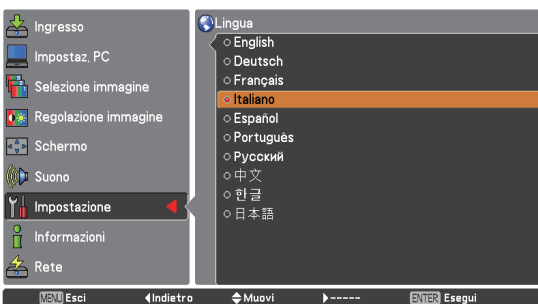
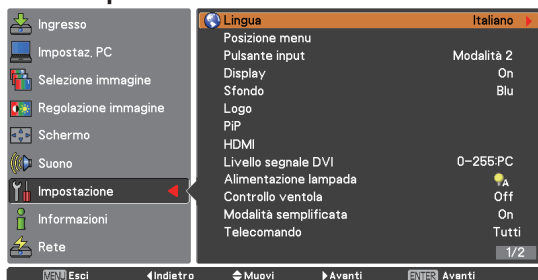

- La lingua usata nel menu su schermo è disponibile in inglese, tedesco, francese, italiano, spagnolo, portoghese, russo, cinese, coreano, e giapponese.

Menu/Posizione menu

La funzione [menu] è solo per la serie EZ570.
La funzione [Posizione menu] è solo per la serie EW630, la serie EW530, la serie EX600 e la serie EX500.

Posizione

Questa funzione si usa per cambiare la posizione del menu su schermo.

- 1) Premere ▲ ▼ per selezionare [Posizione].
- 2) Premere il tasto <ENTER> per cambiare la posizione.

- La Posizione menu cambia ad ogni pressione del tasto <ENTER> come segue:

al centro → in fondo a sinistra → in fondo a destra → in alto a sinistra → in alto a destra → al centro.....

Dimensioni menu*1

Questa funzione viene usata per cambiare la dimensione del menu su schermo.

- 1) Premere ▲ ▼ per selezionare [Dimensioni menu] e poi premere il tasto <ENTER>.
- 2) Premere ▲ ▼ per alternare la funzione [Dimensioni menu] tra [Normale] e [Doppio].

Normale	Visualizzare il menu su schermo in dimensione normale.
Doppio	Visualizzare il menu su schermo in dimensione doppia.

*1 : Questa funzione è solo per la serie EZ570.

Pulsante input

Questa funzione rileva automaticamente il segnale di ingresso. Quando viene trovato un segnale, la ricerca si arresta.

- 1) Premere ▲ ▼ per selezionare [Pulsante input].
- 2) Premere il tasto <ENTER>.
- 3) Premere ▲ ▼ per selezionare queste funzioni come segue:

Modalità 1	La Ricerca ingresso non funziona
Modalità 2	La Ricerca ingresso funziona*1
Modalità 3	La Ricerca ingresso funziona*2

- *1 : La Ricerca ingresso non funziona.
- *2 : La Ricerca ingresso funziona come descritto di seguito:
 - Quando si preme il tasto <INPUT> sul telecomando o sul controllo laterale.
- *3 : La Ricerca ingresso funziona come descritto di seguito:
 - Quando si accende il proiettore premendo il tasto <POWER ON> del telecomando o il tasto <POWER> del controllo laterale.
 - Quando si preme il tasto <INPUT> sul telecomando o sul controllo laterale.
 - Quando non si rileva alcun segnale.

Display

Questa funzione decide se visualizzare i display su schermo.

- 1) Premere ▲ ▼ per selezionare [Display].
- 2) Premere il tasto <ENTER>.
- 3) Premere ▲ ▼ per commutare tra ogni opzione così come di seguito.

On	Mostra tutti i display su schermo *1
Disattiva attesa	Mostra l'immagine in ingresso invece del conto alla rovescia quando si accende il proiettore *2
Off	Nasconde i display su schermo *3

- *1 : Usare questa funzione quando si desidera proiettare immagini dopo che la lampada diventa sufficientemente luminosa. L'impostazione preimpostata in fabbrica è questa opzione.
- *2 : Usare questa funzione quando si desidera proiettare l'immagine al più presto possibile anche quando la lampada non è abbastanza luminosa.
- *3 : Nasconde i display su schermo tranne:
- Menu su schermo.
 - [Spegnere?]
 - Display [Timer presentazione].
 - No segnale per [Risparmio energetico]
 - [Attendere]
 - [PiP]
 - [Modalità semplificata]
 - [Controllo ritardo video]
 - Freccette per la funzione Vero nel menu Schermo.
 - [Manutenzione]

Sfondo

Selezionare lo schermo di sfondo per quando non si rileva alcun segnale di ingresso.

- 1) Premere ▲ ▼ per selezionare [Sfondo].
- 2) Premere il tasto <ENTER>.
- 3) Premere ▲ ▼ per commutare tra ogni opzione così come di seguito.

Blu	Sfondo di colore blu.
Utente	Viene proiettato il logo trasferito con "Logo transfer software" *1.
Nero	Sfondo di colore nero.

- *1 : "Logo transfer software" è incluso nel CD-ROM fornito.

Logo

Questa funzione consente di personalizzare il logo dello schermo con le funzioni di modifica [Seleziona logo], [Blocca codice PIN logo] e [Cambia codice PIN logo].

- 1) Premere ▲ ▼ per selezionare [Logo].
- 2) Premere ► o il tasto <ENTER>.
- 3) Premere ▲ ▼ per scegliere la voce desiderata.

■ Seleziona logo

Questa funzione decide sul display di avvio tra le seguenti opzioni.

Off	Mostra solo il display del conto alla rovescia.
Installaz. di fabbrica	Mostra il logo impostato in fabbrica.
Utente	Viene proiettato il logo trasferito con "Logo transfer software" *1.

- *1 : "Logo transfer software" è incluso nel CD-ROM fornito.

■ Blocca codice PIN logo

Questa funzione impedisce a persone non autorizzate di cambiare il logo dello schermo.

Off	Il logo dello schermo può essere cambiato liberamente dal Menu logo.
ON	Il logo dello schermo non può essere cambiato senza un Codice PIN logo.

Nota

- Se si desidera cambiare l'impostazione della funzione Blocca codice PIN logo, premere il tasto <ENTER> e comparirà la finestra di dialogo Codice PIN logo. Inserire il Codice PIN logo come indicato di seguito. Il Codice PIN logo iniziale è impostato in fabbrica su "4321".

■ Cambia codice PIN logo

Il Codice PIN logo può essere cambiato inserendo il proprio numero a quattro cifre desiderato.

- 1) Premere ▲ ▼ per selezionare [Cambia codice PIN logo] e premere il tasto <ENTER>.
 - Comparirà la finestra di dialogo del Codice PIN logo corrente.
- 2) Premere Tita per immettere il codice corrente, premere il tasto ► per fissare il numero e spostare il puntatore cornice rossa alla casella successiva.
 - Comparirà la finestra di dialogo di inserimento del nuovo codice PIN logo.
- 3) Ripetere questo passaggio per impostare il nuovo codice PIN Logo.

Impostazione

Attenzione

- Accertarsi di prendere nota del nuovo codice PIN logo e tenerlo a portata di mano. Se si perde il numero, non si potrà più cambiare l'impostazione del Codice PIN logo.

PiP

Questa funzione si usa per proiettare due immagini contemporaneamente collocando un piccolo schermo secondario dentro o vicino a quello principale.

1) Premere ▲ ▼ per selezionare [PiP*].

- Inoltre, è possibile premere il tasto <P IN P> sul telecomando per oltre 3 secondi per visualizzare il menu [PiP].

2) Premere il tasto <ENTER> per accedere al sottomenu.

- È valido solo il suono proveniente dalla sorgente dell'immagine principale, mentre la sorgente dell'immagine secondaria non può emettere il suono.

*(Solo per la serie EZ570, la serie EW630 e la serie EW530.)

Impostazione utente

Mostra la modalità selezionata ([Off/Utente 1-5]) e il suo stato ([Memorizzato/Cancel/Regola]). [Utente 1] e [Utente 2] hanno valori predefiniti memorizzati.

PiP/PbP

PiP	Fornisce le immagini dell'Immagine principale e dell'Immagine secondaria al rapporto di Aspetto schermo nel menu Schermo.
PbP	Fornisce le immagini dell'Immagine principale e dell'Immagine secondaria al rapporto di 4:3.

Nota

- In [PiP], l'immagine più grande è quella principale, e quella più piccola è l'immagine secondaria; in [P by P], l'immagine di sinistra è quella principale, e quella di destra è l'immagine secondaria

Immagine princ. / Immagine sec. picture

1) Premere ▲ ▼ ◀ ▶ per regolare la posizione di visualizzazione della cornice attiva indicata in bianco.

- Il fotogramma scomparirà dopo 10 secondi o alla pressione del tasto <ENTER>.

Ingresso	Seleziona un ingresso da Ingresso 1-3.
Sorgente	Seleziona una sorgente di ingresso.
Dimensioni	Seleziona le dimensioni del display.

Posizione

Premere il tasto <ENTER> in Posizione e comparirà la schermata di impostazione della posizione del display.

● Selezione dell'Immagine principale o dell'Immagine secondaria

Mentre è attiva la modalità Picture in Picture e il menu su schermo non è visualizzato, premere il tasto <ENTER> per selezionare l'immagine principale o quella secondaria (l'immagine selezionata sarà incorniciata da una riga rossa).

● Commutazione di ingresso e sorgente

Quando si seleziona Immagine principale o Immagine secondaria, è possibile impostare ingresso e sorgente premendo il tasto <INPUT> sul controllo laterale o il tasto INPUT 1/2/3 sul telecomando. Non occorrono operazioni sul Menu Schermo.

Blocco immagine

Impostare il Blocco immagine su Immagine princ. o Immagine sec.

Azzera

Premere il tasto <ENTER> su [Azzera] per visualizzare un riquadro di conferma. Per reimpostare, premere il tasto <ENTER> su [Si].

Cancel modalit 

Cancel i dati memorizzati nella Modalit  e torna a [Cancel]. Usare i tasti Puntatore ▲ ▼ per selezionare [Cancel modalit ] e premere il tasto <ENTER> per mostrare la finestra di dialogo [Cancel cosa ?] Spostare l'evidenziazione su una delle opzioni ([da Utente1 a 5]) in cui si desiderano memorizzare i parametri, quindi premere il tasto <ENTER>. Poi comparir  la casella di conferma. Per cancellare, selezionare [Si].

Memorizza

Memorizzare i dati regolati nella [Utente 1-5]. Usare i tasti Puntatore ▲ ▼ per selezionare [Memorizza] modalit  e premere il tasto <ENTER> per mostrare la finestra di dialogo [Memorizza dove ?]. Spostare l'evidenziazione su una delle opzioni (da Utente1 a 5) in cui si desiderano salvare i parametri, quindi premere il tasto <ENTER>. Poi comparir  la casella di conferma. Per memorizzare i dati modificati, selezionare [Si].

Nota

- La funzione [PiP] non   disponibile a seconda dei segnali di ingresso e dei terminali di ingresso selezionati.
- Quando il/i segnali di ingresso sono incompatibili, sull'immagine principale/secondaria comparir  un segno [X].

HDMI

Questa funzione si usa solo per la sorgente di ingresso HDMI.

- 1) Premere ▲ ▼ per selezionare [HDMI].
- 2) Premere ► o il tasto <ENTER>.
 - I nomi per l'impostazione dell'uscita di Digital R/G/B variano da un apparecchio all'altro.

■ Livello segnale HDMI

64-940	Per l'uscita di Digital R/G/B l'apparecchiatura è impostata su Predefinito.
0-1023	Per l'uscita di Digital R/G/B l'apparecchiatura è impostata su Avanzata.

■ Suono

HDMI	Quando la sorgente di ingresso è digitale, il suono è impostato su HDMI.
AUDIO 1	Quando la sorgente di ingresso DVI viene cambiata in sorgente di ingresso HDMI, il Suono viene impostato su AUDIO 1

Nota

- Per i dettagli, consultare le istruzioni di funzionamento dell'apparecchiatura R/G/B digitale.

Livello segnale DVI

Questa funzione si usa solo per la sorgente di ingresso DVI-D.

- 1) Premere ▲ ▼ per selezionare [Livello segnale DVI] e poi premere il tasto <ENTER>.
- 2) Premere ▲ ▼ per passare a un'altra voce.

16-235	Quando si desidera aumentare il segnale debole.
0-255:PC	Quando ci si trova in condizione normale.

Alim. lampada

Questa funzione consente di cambiare la luminosità dello schermo.

- 1) Premere ▲ ▼ per selezionare [Alim. lampada] e poi premere il tasto <ENTER>.
- 2) Premere ▲ ▼ per selezionare una delle modalità indicate di seguito.
 - È anche possibile premere il tasto <LAMP> per visualizzare [Alimentazione lampada].

Auto	Luminosità in base al segnale di ingresso.
Normale	L'alimentazione della lampada è al massimo.
Eco1	L'alimentazione della lampada è al 80% della modalità Normale.
Eco2	L'alimentazione della lampada è al 30% - 80% della modalità Normale.

Controllo ventola

- 1) Premere ▲ ▼ per selezionare [Controllo ventola] e poi premere il tasto <ENTER>.
- 2) Premere ▲ ▼ per selezionare una delle opzioni indicate di seguito.
 - Scegliere la velocità di funzionamento delle ventole di raffreddamento dalle seguenti opzioni in base all'altezza dal suolo a cui si usa il proiettore.

Off	Velocità normale.*1
On 1	Più veloce della modalità Off.*2
On 2	Più veloce della modalità On 1.*3

- *1 : Impostare questa funzione su [Off] quando si usa il proiettore ad un'altezza non elevata.
- *2 : Selezionare [On 1] quando si usa il proiettore ad altitudini superiori (circa 1 000 m ~ 2 000 m o più sul livello del mare) in cui le ventole hanno minore effetto di raffreddamento.
- *3 : Selezionare [On 2] quando si usa il proiettore ad altitudini superiori (circa 2 000 m ~ 2 700 m o più sul livello del mare) in cui le ventole hanno minore effetto di raffreddamento.

Nota

- La mancata impostazione della velocità di funzionamento delle ventole di raffreddamento può ripercuotersi sulla durata del proiettore.
- Il rumore delle ventole aumenta in [On 1] e [On 2].

Impostazione

Modalità semplificata

Questa funzione decide se attivare la modalità semplificata.

- 1) Premere ▲ ▼ per selezionare [Modalità semplificata] e poi premere il tasto <ENTER>.
- 2) Premere ▲ ▼ per passare tra [On] e [Off].

On	Sono attivi solo i tasti della modalità semplificata.
Off	La funzione modalità semplificata è disattiva.



Quando la modalità semplificata è impostata su **On** sono attivi solo questi tasti. [POWER ON, STANDBY, SHUTTER(AV MUTE), INPUT, MENU, AUTO PC ADJ, ▲, ▼ (MUTE), ◀ (VOLUME -), ▶ (VOLUME +), ENTER, IMAGE SELECT, IMAGE ADJUST, P-TIMER, ECO, SCREEN, P IN P, ON/OFF]. Anche i tasti numerici si attivano solo quando si impostano i numeri dei codici del telecomando o si inseriscono i numeri del codice PIN.

Nota

- Icona di avvertenza e  [Modalità semplificata]: Quando si preme il tasto della modalità semplificata, sullo schermo compare per circa 4 secondi il messaggio On.

Telecomando

Questa funzione di commutazione impedisce l'interferenza del telecomando quando si usano vari proiettori o apparecchiature video contemporaneamente.

- 1) Premere ▲ ▼ per selezionare [Telecomando].
- 2) Premere il tasto <ENTER>.
- 3) Premere ▲ ▼ per selezionare uno dei sette codici.
 - Questo proiettore fornisce 7 diversi codici del telecomando: [Tutti], da [Code 1] a [Code 64].

Nota

- Quando si usa il proiettore sotto il codice [Tutti], è possibile utilizzare vari proiettori contemporaneamente. Se si desidera usare il proiettore in modo indipendente, occorre passare all'altro codice.
- Quando sul proiettore e sul telecomando si impostano vari codici, non è possibile realizzare alcuna operazione. In tal caso, commutare il codice sul telecomando per adattarlo a quello sul proiettore.

Sensore telecomando

Selezionare una posizione del ricevitore a raggi infrarossi del telecomando.

- 1) Premere ▲ ▼ per selezionare [Sensore telecomando].
- 2) Premere ▶ o il tasto <ENTER>.
- 3) Premere ▲ ▼ per selezionare una delle opzioni di seguito.

Tutti	Attiva tutti i ricevitori.
Anteriore e sopra	Attiva sia il ricevitore anteriore sia quello superiore.
Sopra e posteriore	Attiva sia il ricevitore superiore sia quello posteriore.
Anteriore e posteriore	Attiva sia il ricevitore anteriore sia quello posteriore.
Anteriore	Attiva solo il ricevitore anteriore.
Sopra	Attiva solo il ricevitore superiore.
Posteriore	Attiva solo il ricevitore posteriore.

Gestione eco

E' possibile ottimizzare l'alimentazione della lampada e ridurre il consumo di energia secondo l'applicazione.

- 1) Premere ▲ ▼ per selezionare [Gestione eco].
- 2) Premere ▶ o il tasto <ENTER>.

■ Risparmio energia auto

- 1) Premere ▲ ▼ per selezionare [Risparmio energia auto] e poi premere il tasto <ENTER>.
- 2) Premere ▲ ▼ per passare tra [On] e [Off].
- 3) Premere ▲ ▼ per selezionare la condizione risparmio energia auto.

Rileva luce ambiente	Regolare la lampada secondo la luminosità dell'ambiente.
Rilevazione segnale	Diminuisce la potenza della lampada quando non vi è segnale input.
Rilevazione av mute*1	Diminuisce l'alimentazione della lampada in modalità muto AV.

*1 : Questa funzione è solo per la serie EW530 e la serie EX500.

Nota

- Quando [Risparmio energia auto] è [Off], [Rileva luce ambiente], [Rilevazione segnale] e [Rilevazione AV mute] non sono disponibili.

Risparmio energetico

Per ridurre il consumo energetico oltre che conservare la durata della lampada, la funzione Risparmio energetico spegne la lampada del proiettore quando non viene utilizzato per un determinato periodo.

- 1) Premere ▲ ▼ per selezionare [Risparmio energetico].
- 2) Premere ► oppure il tasto <ENTER> per accedere al sottomenu.

Modalità

- 1) Premere ▲ ▼ e poi premere il tasto <ENTER> per selezionare una modalità tra quelle indicate di seguito.

Pronto	Quando la lampada è completamente raffreddata, la spia <ON(G)/STANDBY(R)> diventa verde lampeggiante. In questa condizione, la lampada del proiettore si accenderà se il segnale di ingresso viene ricollegato o se si preme uno qualsiasi dei tasti sul pannello di controllo o sul telecomando.
Spegnere	Quando la lampada è completamente raffreddata, l'alimentazione viene disinserita.
Off	La funzione Risparmio energetico è spenta.

Timer

- 1) Premere ▲ ▼ per selezionare [Timer] e poi premere il tasto <ENTER>.
- 2) Premere ▲ ▼ per impostare il Timer(1~30 min).

Modalità stand by

Questa funzione può impostare l'alimentazione elettrica quando il proiettore è inattivo.

- 1) Premere ▲ ▼ per selezionare [Modalità stand by] e poi premere il tasto <ENTER>.
- 2) Premere ▲ ▼ per commutare tra le voci indicate di seguito.

Normale	Situazione normale.
Economia	L'alimentazione è inferiore a 0,5W.
Rete	L'alimentazione è inferiore al Normale.

Nota

- Quando si seleziona Rete, le ventole di raffreddamento potrebbero essere in funzione a seconda della temperatura all'interno del proiettore anche se questo è spento.

- Se il Modalità Standby è impostato a [Economia], non è possibile utilizzare le funzioni di rete quando il proiettore attende. Inoltre, non è possibile usare alcuni comandi protocollo RS-232C.
- Se impostato su [Rete] è possibile usare le funzioni di rete quando il proiettore è inattivo.

Accensione immediata

- 1) Premere ▲ ▼ per selezionare [Accensione immediata] e poi premere il tasto <ENTER>.
- 2) Premere ▲ ▼ per passare tra [On] e [Off].

- Quando questa funzione è impostata su [On], il proiettore si accende automaticamente semplicemente collegando il cavo di alimentazione CA a una presa a muro.
- Accertarsi di spegnere correttamente il proiettore. Se si spegne il proiettore usando la sequenza errata, la funzione [Accensione immediata] non funziona correttamente.

Timer presentazione

Questa funzione consente di cambiare l'impostazione del Timer presentazione ed eseguirlo.

- 1) Premere ▲ ▼ per selezionare [Timer presentazione].
- 2) Premere ► oppure il tasto <ENTER> per accedere al sottomenu.

Modalità

- 1) Premere il tasto ▲ ▼ per selezionare una modalità tra le voci indicate di seguito.

Conteggio incrementale	Sullo schermo compare il display del Timer presentazione 000:00 e inizia il conteggio incrementale (000:00-180:00)
Conto alla rovescia	Sullo schermo compare il tempo impostato nell'impostazione del Timer e inizia il conto alla rovescia.

Timer

- 1) Premere ▲ ▼ per selezionare [Timer] e poi premere il tasto <ENTER>.
- 2) Premere ▲ ▼ per impostare il [Timer] (1-180 min).
 - Il Timer è disponibile solo nel Conto alla rovescia. Il valore default è di 10 min.

■ Execute

- 1) Premere ▲ ▼ per selezionare una voce tra quelle indicate di seguito e poi premere il tasto <ENTER>.

Start	Esegue la funzione di conteggio incrementale o il conto alla rovescia.*1
Azzera	Azzera i valori del Timer presentazione.*2
Esci	Per uscire dall'operazione Timer presentazione.

*1 : Premere il tasto <ENTER> su Start e l'indicazione diventa Stop. Per arrestare il Conteggio incrementale o il Conto alla rovescia, premere il tasto <ENTER> su Stop nel menu dello schermo e poi l'indicazione diventa Riavvia. Premere il tasto <ENTER> su Riavvia per ripristinare il Conteggio incrementale o il Conto alla rovescia.

*2 : Premere il tasto <ENTER> su Azzera per tornare al seguente valore:

Conteggio incrementale	"000:00"
Conto alla rovescia	Timer impostato

Attenzione

- Per arrestare la funzione [Timer presentazione], premere il tasto <P-TIMER>.
- Per annullare la funzione [Timer presentazione], premere e tenere premuto il tasto <P-TIMER> per qualche secondo.

Sicurezza



Questa funzione consente di usare la funzione [Blocco comandi] e [Blocca codice PIN] per impostare la protezione per il funzionamento del proiettore.

- 1) Premere ▲ ▼ per selezionare [Sicurezza].
- 2) Premere ► oppure il tasto <ENTER> per accedere al sottomenu.

■ Blocco comandi

Questa funzione blocca i tasti del pannello di controllo e del telecomando per impedire il funzionamento da parte di persone non autorizzate.

- 1) Premere ▲ ▼ per selezionare le voci desiderate indicate di seguito.

	Sbloccato.
	Blocca il funzionamento del pannello di controllo. Per sbloccare, usare il telecomando.
	Blocca il funzionamento del telecomando. Per sbloccare, usare il pannello di controllo.

■ Blocca codice PIN

Questa funzione impedisce che il proiettore venga usato da persone non autorizzate e fornisce le seguenti opzioni di impostazione per la protezione.

- 1) Premere ▲ ▼ per selezionare le voci desiderate indicate di seguito.

Off	Sbloccato.
On1	Inserire il codice PIN ogni volta che si accende il proiettore.
On2	Inserire il codice PIN per usare il proiettore dopo aver disinserto il cavo di alimentazione; fino che il cavo di alimentazione CA è inserito, non è possibile usare il proiettore senza un codice PIN.

Attenzione

- Ogni volta che si cambia l'impostazione della funzione Blocca codice PIN o il codice PIN (il numero a quattro cifre), occorre inserire il codice PIN. Il numero "1234" è impostato come codice PIN iniziale in fabbrica.

■ Cambia codice PIN

Il Codice PIN può essere cambiato inserendo il proprio numero a quattro cifre desiderato.

- 1) Premere ▲ ▼ per selezionare [Cambia codice PIN] e poi premere il tasto <ENTER>.
 - Comparirà la finestra di dialogo del codice PIN attuale.
- 2) Premere ▲ ▼ per inserire il codice attuale. Premere il tasto ► per fissare il numero e spostare il puntatore del riquadro rosso alla casella successiva.
 - Comparirà la finestra di dialogo di inserimento del nuovo codice PIN.
- 3) Ripetere queste operazioni per impostare un nuovo codice PIN.

Otturatore

La funzione Otturatore è disponibile per bloccare la luce allo schermo, in modo che sia possibile usare quest'ultimo per gli altri presentatori.

- 1) Premere ▲ ▼ per selezionare [Otturatore*].
- 2) Premere ► oppure il tasto <ENTER> per accedere al sottomenu.

*(Solo per la serie EZ570, la serie EW630 e la serie EX600.)

■ Protezione

Impedisce il funzionamento dell'otturatore dal telecomando e il controllo laterale del proiettore.

1) Premere ▲ ▼ per selezionare le voci desiderate come mostrato di seguito.

	Consentire il funzionamento otturatore sia dal telecomando sia dal controllo laterale del proiettore.
	Vietare il funzionamento dell'otturatore dal telecomando.
	Vieta il funzionamento dell'otturatore dal controllo laterale.
	Vietare il funzionamento otturatore sia dal telecomando sia dal controllo laterale del proiettore.

■ Rilascio

Usando la funzione Rilascio dalle seguenti opzioni, è possibile rilasciare l'Otturatore quando resta attivato.

qs.tasto	Premendo un pulsante qualsiasi sul controllo laterale del proiettore o sul telecomando, è possibile rilasciare l'otturatore quando è chiuso e nel frattempo si attiverà la funzione della voce selezionata.
SHUTTER	Quando l'otturatore è chiuso, è possibile rilasciarlo soltanto premendo il tasto <SHUTTER> sul controllo laterale del proiettore o del telecomando.*1

*1 : Inoltre, quando la funzione [Otturatore] è attiva, sono attivi soltanto i seguenti tasti:

- Tasto <INPUT> e tasto <⏻/|> sul controllo laterale del proiettore
- tasti <INPUT 1/2/3> e tasto<STANDBY> sul telecomando.

■ Amministrazione

La funzione Regolaz. otturatore spegne la lampada di proiezione quando il proiettore resta con l'otturatore chiuso e il tempo è trascorso. È possibile impostare il tempo del conto alla rovescia tra 5 e 480 minuti. Una volta trascorso il tempo del conto alla rovescia, l'otturatore si aprirà automaticamente e la lampada si spegnerà per raffreddarsi. "La spia <SHUTTER> lampeggia in blu durante il periodo di raffreddamento." Quando la lampada si è completamente raffreddata, la spia <ON(G)/STANDBY(R)> diventa rossa e la spia <SHUTTER> lampeggia. Se si preme il tasto <⏻/|> in questa condizione, la lampada di proiezione si accende e la spia <SHUTTER> si spegne.

Closed caption

[Solo per l'ingresso NTSC, 480i]

- 1) Premere ▲ ▼ per selezionare [Closed caption].
- 2) Premere ► o il tasto <ENTER> per entrare nel sottomenu.

■ Closed caption

- 1) Premere ▲ ▼ per selezionare [Closed caption] e poi premere il tasto <ENTER>.
- 2) Premere ▲ ▼ per selezionare [Off], [CC1], [CC2], [CC3] o [CC4].

■ Colore

- 1) Premere ▲ ▼ per selezionare [Colore] e poi premere il tasto <ENTER>.
- 2) Premere ▲ ▼ per selezionare colore o bianco.

Nota

- La funzione didascalia è utilizzata nei paesi dell'America del nord per mostrare il tasto su televisione o video per fornire informazioni aggiuntive o interpretative agli spettatori. La didascalia può non essere mostrata su alcuni dispositivi o quando il software non supportato è utilizzato.
- È possibile selezionare l'opzione [Closed caption] solo con segnali di ingresso [NTSC] o [480i].
- Se l'opzione [Trapezio] è impostata con valori di correzione particolarmente elevati, è possibile che una parte del testo non sia visualizzata.
- I sottotitoli Closed Caption non sono visualizzati quando sono presenti schermate di menu.

Controllo ritardo video

Questa funzione consente di realizzare un'elaborazione digitale più rapida di un'immagine proiettata.

- 1) Premere ▲ ▼ per selezionare [Controllo ritardo video] e poi premere il tasto <ENTER>.
- 2) Premere ▲ ▼ per selezionare una voce tra [Off], [Bass], [Med], e [Alta].

*Quando questa funzione è prevista per questi modelli (serie EW530 e serie EX500.), può alternare solo tra [On] e [Off].

Nota

- Non è possibile selezionare [Riduzione rumorosità] e [Progressivo] quando [Controllo ritardo video] è impostato su [On].
- Le seguenti funzioni non sono disponibili rispettivamente quando il Controllo ritardo video è impostato su [Bass]/[Med]/[Alta].
Bass ... [Trapezio] non può essere selezionato.
Med.... [Progressivo] e [Riduzione rumorosità] non possono essere selezionati.
Alta ... [Trapezio], [Progressivo] e [Riduzione rumorosità] non possono essere selezionati.
- Quando la funzione Controllo ritardo video è impostata su [Bass] o [Alta] e si preme il tasto <KEYSTONE> sul telecomando, sullo schermo inferiore sinistro comparirà la [Ritardo video : On].

Impostazione

Timer filtro

Questa funzione si usa per impostare la frequenza di pulizia o sostituzione del filtro.

- 1) Premere ▲ ▼ per selezionare [Timer filtro].
- 2) Premere ► o il tasto <ENTER> per accedere alle voci del sottomenu.

■ Timer filtro

Mostra il tempo accumulato totale dell'impostazione del timer di utilizzo del filtro.

■ Tempo residuo timer filtro



Il tempo restante per il contatore del filtro viene visualizzato in unità di 10%.

- Questo viene visualizzato in rosso quando il tempo restante è il 10%.



■ Contatore timer filtro

Per impostare un timer. Quando il proiettore raggiunge il tempo selezionato, sullo schermo compare l'icona di avviso filtro.

- 1) Premere ▲ ▼ per selezionare [Contatore timer filtro] e poi premere il tasto <ENTER>.
- 2) Premere ▲ ▼ per impostare il Timer.
 - Selezionare tra [Off/1000 Ore/2000 Ore/3000 Ore/4000 Ore/6000 Ore/8000 Ore/9000 Ore/12000 Ore] a seconda dell'ambiente di utilizzo.
 - La situazione in cui compaiono varie icone come illustrato di seguito:

	Quando il tempo residuo è meno del 10%.
	Quando il tempo residuo è 0, occorre sostituire il filtro.
	Quando il proiettore raggiunge un tempo impostato dall'utente nell'impostazione del timer.

Attenzione

- [Tempo residuo timer filtro] scompare, comparirà .  era comparso circa 10 prima e aveva acceso il proiettore circa 3 minuti dopo, il proiettore si spegnerà automaticamente ed entrerà in modalità standby per proteggere le parti interne dell'unità. Quando compare , pulire o sostituire i filtri al più presto possibile e poi azzerare il [Timer filtro].

■ Azzerare timer filtro

Dopo aver pulito o sostituito il filtro, accertarsi di azzerare il timer.

- 1) Premere ▲ ▼ per selezionare [Azzerare timer filtro].
- 2) Premere il tasto <ENTER>.
 - Comparirà [Azzerare timer filtro?]. Selezionare [Si] per continuare. Comparirà un'altra finestra di dialogo di conferma, selezionare [Si] per azzerare il [Timer filtro].

Immagini test

I risultati della regolazione della posizione, dimensione e altri fattori non sono rispecchiati negli schemi di prova. Assicurarsi che il segnale di ingresso sia visualizzato prima di realizzare i vari generi di impostazione.

- 1) Premere ▲ ▼ per selezionare [Immagini test].
- 2) Premere ► o il tasto <ENTER> per accedere alle voci del sottomenu.
- 3) Premere ▲ ▼ per andare avanti e indietro tra gli schemi di prova come indicato di seguito.
 - [Colore], [Gradazione grigi 1], [Gradazione grigi 2], [Gradazione grigi 3], [Gradazione grigi 4], [Tutto bianco], [Tutto nero] e [Incroci].

Nota

- Anche quando è visualizzato lo schema di test, hanno priorità le funzioni di zoom, messa a fuoco, spostamento obiettivo, Shutter e spegnimento.

Impostazioni di fabbrica

Questa funzione riporta tutti i valori impostati tranne Logo utente, [Blocca codice PIN], [Blocca codice PIN logo], e [Timer filtro] sulle impostazioni di default di fabbrica.

- 1) Premere ▲ ▼ per selezionare [Impostazioni di fabbrica].
- 2) Premere il tasto <ENTER>.
 - Comparirà [Torna a impostaz.fabbrica?]. Selezionare [Si] per continuare. Comparirà un'altra finestra di dialogo di conferma, selezionare [Si] per tornare a [Impostazioni di fabbrica].

Informazioni

Selezionare [Informazioni] nel Menu principale (vedere "Utilizzo dei menu" a pagina 46).

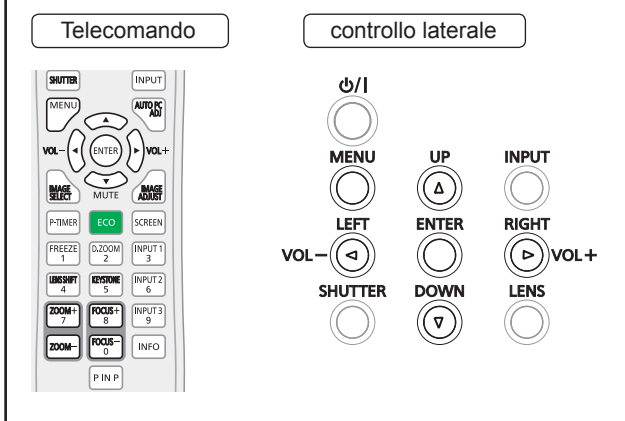

Display delle informazioni sulla sorgente di ingresso

Il menu Informazioni si usa per controllare lo stato del segnale dell'immagine proiettata e il funzionamento del proiettore.

Per visualizzare il menu Informazioni è anche possibile premere il tasto <INFO> sul telecomando.

Premere ◀ ▶ per passare tra pagina 1 e pagina 2.

■ Ingresso

Viene visualizzata la sorgente di ingresso selezionata.

■ Sistema

Viene visualizzato il sistema selezionato.

■ Freq. orizz.

Viene visualizzata la Freq. orizz. selezionata. La frequenza orizzontale del segnale di ingresso viene visualizzata in kHz, o - - - kHz in caso di assenza di segnale.

■ Freq. vert.

Viene visualizzata la Freq. vert. selezionata. La frequenza verticale del segnale di ingresso viene visualizzata in Hz, o - - - Hz in caso di assenza di segnale.

■ Schermo

Viene visualizzato il formato dello Schermo selezionato.

■ Lingua

Viene visualizzata la lingua selezionata.

■ Alim. lampada

Viene visualizzata la modalità della lampada selezionata.

■ Tempo funzionamento lampada

Viene visualizzato il tempo di funzionamento cumulativo della lampada.

■ Timer filtro

Compare il filtro che usa il timer filtro.

■ Risparmio energetico

Vengono visualizzati [Off], [Pronto] o [Spegner] e [Timer].

■ Blocco comandi

Viene visualizzata la seguente icona Blocco comandi.

■ Blocca codice PIN

Viene visualizzato [Off], [On 1] o [On 2].

■ Regolaz. otturatore

Per visualizzare l'impostazione di [Protezione] e tempo.

*(Solo per la serie EZ570, la serie EW630 e la serie EX600.)

■ Modalità semplificata

Per visualizzare la configurazione di una modalità telecomando semplice

■ Telecomando

Viene visualizzato il codice del telecomando selezionato.

■ Numero seriale

Viene visualizzato il numero seriale del proiettore. Il numero seriale si usa per gli interventi di assistenza al proiettore.

Rete

Selezionare [Rete] dal menu principale (v.di “Navigazione attraverso il menu” a pagina 46), poi selezionare la voce dal sottomenu.

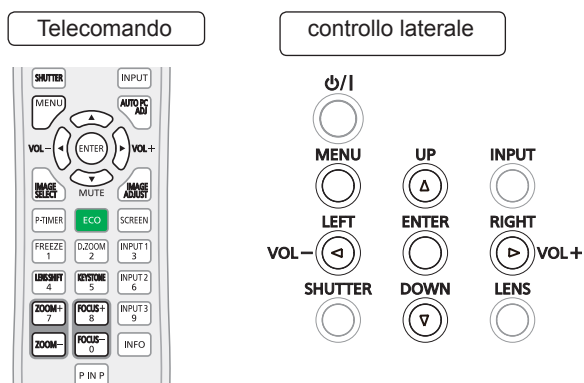

Nome proiettore

È possibile cambiare il nome del proiettore che verrà visualizzato in rete.

- 1) Premere ▲▼ per selezionare [Nome proiettore].
- 2) Premere il tasto <ENTER>.
- 3) Premere i tasti ▲▼◀▶ per impostare il [Nome proiettore].

Impostazione rete

È possibile eseguire impostazioni dettagliate della LAN cablata.

- 1) Premere ▲▼ per selezionare [Impostazione rete], poi premere il tasto <ENTER>.
- 2) Premere ▲▼ per selezionare una voce e cambiare le impostazioni secondo le istruzioni.

DHCP (funzione client DHCP)	On: Se nella rete a cui è collegato il proiettore esiste un server DHCP, l'indirizzo IP viene acquisito automaticamente. Off: Se nella rete a cui è collegato il proiettore non esiste un server DHCP, impostare in più [Indirizzo IP], [Subnet mask] e [Gateway predefinito].
---------------------------------------	---

Indirizzo IP (visualizzazione dell'indirizzo IP ed impostazioni)	Inserire l'indirizzo IP se il server DHCP non viene utilizzato.
Subnet mask (visualizzazione ed impostazioni della subnet mask)	Se non si utilizza un server DHCP, inserire la subnet mask.
Gateway predefinito (visualizzazione dell'indirizzo gateway ed impostazioni)	Inserire l'indirizzo gateway se il server DHCP non viene utilizzato.
DNS1 (Visualizzare l'indirizzo e l'impostazione del server DNS preferito)	Inserire l'indirizzo del server DNS se non si usa il server DHCP.
DNS2 (Visualizzare l'indirizzo e l'impostazione del server DNS preferito)	Inserire l'indirizzo del server DNS alternativo se non si usa il server DHCP.

- 3) Press ▲▼◀▶ to select [Set], and press <ENTER> button.

- Impostazioni predefinite della LAN cablata
Le impostazioni che seguono sono impostate prima della spedizione del proiettore dalla fabbrica.

DHCP	Off
Indirizzo IP	192.168.10.100
Subnet mask	255.255.255.0
Gateway predefinito	192.168.10.1
DNS 1/DNS 2	NONE

Nota

- Prima di utilizzare il server DHCP, assicurarsi che il server DHCP sia già funzionante.
- Per informazioni su indirizzo IP, subnet mask, gateway e DNS, rivolgersi all'amministratore di rete.

Controllo rete

Impostarlo quando si desidera controllare il proiettore da un computer collegato alla rete.

- 1) Premere ▲▼ per selezionare [Controllo rete].
- 2) Premere il tasto <ENTER> per selezionare [On] o [Off] con i tasti ▲▼.
- 3) Premere ▲▼ per selezionare una voce e ◀▶ per commutare questa funzione tra [On] e [Off].

Controllo WEB	Impostare su [On] per controllare con il browser web.
Controllo PJLink	Impostare su [On] per controllare con il protocollo PJLink.
Controllo comando	Impostare su [On] per controllare con formato del comando di controllo del terminale SERIAL IN.
AMX D. D.	Impostare su [On] per controllare con AMX Device Discovery.
RoomView	Impostare su [On] per controllare con Crestron RoomView®.

Questo proiettore supporta il seguente software applicativo della società Crestron.

- RoomView® Express
- Fusion RV™
- RoomView® Server Edition

"Crestron RoomView" è un sistema sviluppato da Crestron Electronics, Inc. che gestisce e controlla collettivamente dispositivi multipli di sistema connessi tramite la rete, da un computer. Questo proiettore supporta "Crestron RoomView".

- Per dettagli su "Crestron RoomView", fare riferimento al sito web Crestron Electronics, Inc. (Disponibile solo in inglese.)
<http://www.crestron.com>
Per il download di "RoomView Express", fare riferimento al sito web Crestron Electronics, Inc. (Disponibile solo in inglese.)
<http://www.crestron.com/getroomview>

Nota

- Per ulteriori dettagli su AMX Device Discovery, visitare <http://www.amx.com>.

Stato rete

Questa funzione mostra l'ambiente di impostazione LAN del proiettore attualmente selezionato.

- 1) **Premere ▲▼ per selezionare [Stato rete].**
- 2) **Premere il tasto <ENTER> o il tasto ► per mostrare le informazioni sullo stato attuale del proiettore.**

Impostazioni di rete predefinite

È possibile ripristinare le impostazioni della rete a quelle default di fabbrica del proiettore.

- 1) **Premere ▲▼ per selezionare [Impostazioni di rete predefinite].**
- 2) **Premere il tasto <ENTER>.**
 - Comparirà [Ripristinare le impostazioni di rete predefinite?]. Selezionare [Si] per continuare. Comparirà un'altra finestra di dialogo di conferma, selezionare [Si] per tornare a [Impostazioni di fabbrica].

Collegamenti di rete

Il proiettore ha una funzione di rete e sono disponibili le seguenti operazioni dal computer, usando il controllo tramite browser web.

- Impostazione e regolazione del proiettore.
- Visualizzazione dello stato del proiettore.
- Trasmissione di un messaggio e-mail quando si verifica un problema col proiettore.

Nota

- È necessario un cavo LAN per usare la funzione di rete.

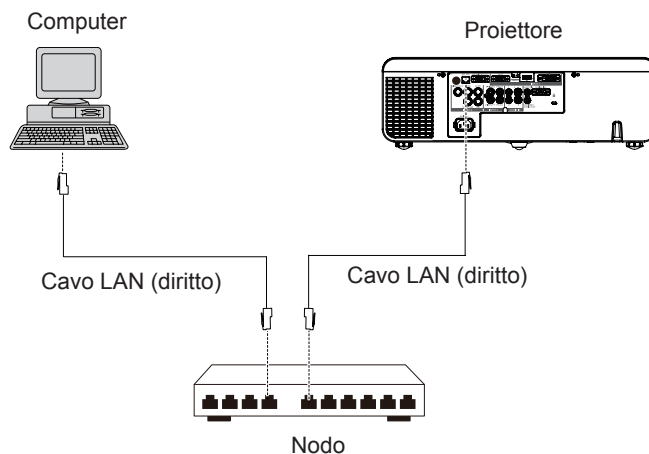

- È necessario un browser web per usare questa funzione. Assicurarsi in anticipo che il browser web possa essere utilizzato.
Sistemi operativi compatibili: Windows XP/Windows Vista/Windows 7/Windows 8,
Mac OS X v10.4/v10.5/v10.6/v10.7/v10.8
Browser compatibili: Internet Explorer 7.0/8.0/9.0, Safari 4.0/5.0/6.0 (Mac OS)
- È necessaria la comunicazione con un server e-mail per usare la funzione e-mail. Assicurarsi in anticipo che l'e-mail possa essere utilizzata.
- Usare un cavo LAN (Cavo STP) compatibile con categoria 5 o superiore.
- Usare un cavo LAN di lunghezza non maggiore di 100 m.

Nome e funzione delle parti della funzione di rete

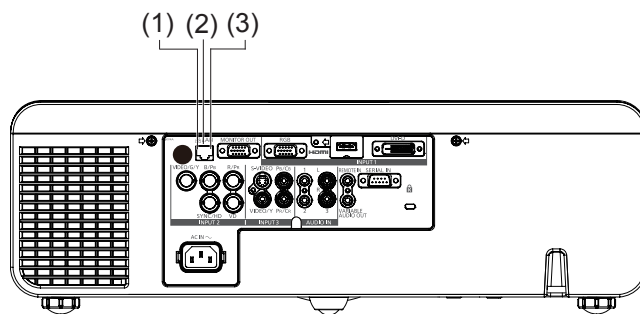

(1) Spia LAN LINK/ACT (gialla)

Si illumina durante il collegamento.
Lampeggia quando si trasmettono/ricevono dati.

(2) <LAN> terminale (10BASE-T/100BASE-TX)

Usato per collegare il cavo LAN in questo punto.

(3) Spia LAN 10/100 (verde)

Si illumina durante il collegamento con il 100BASE-TX.

Attenzione

- Collegare la LAN ai dispositivi all'interno.

Accesso dal browser web

- 1) Attivare il browser web nel PC.
- 2) Inserire l'indirizzo IP impostato dal proiettore nel campo di inserimento URL del browser web.
- 3) Inserire il proprio "User name" e "Password".
 - Le impostazioni predefinite dal fabbricante sono user1 (privilegi utente) o admin1 (privilegi amministratore) per il nome utente e panasonic (in minuscolo) per la password.
- 4) Premere [OK] per visualizzare la pagina sullo stato del proiettore.
 - Viene visualizzata la pagina "Projector status".

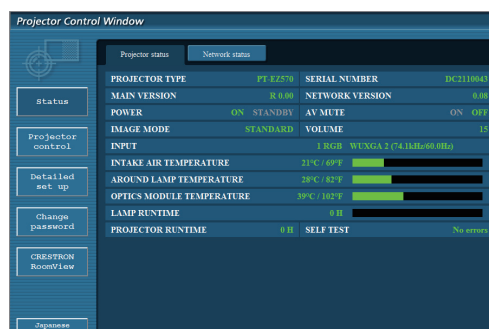
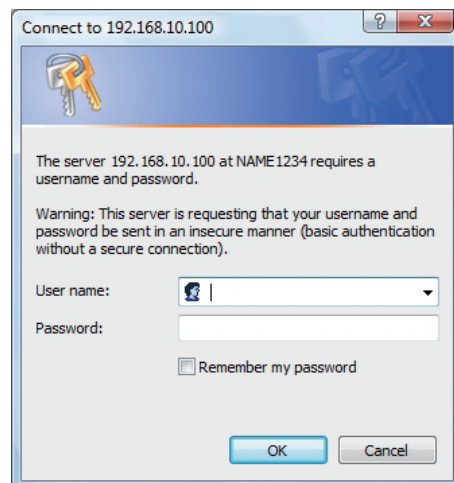

Nota

- Evitare di azionare due o più browser contemporaneamente per eseguire impostazioni o comandi.
- Modificare innanzitutto la password.
- I privilegi amministratore attivano l'uso di tutte le funzioni. I privilegi utente attivano l'uso di "Projector status", "Network status", "Basic control", "Advanced control" e "Change password".
- Se si desidera controllare il proiettore usando un browser Web, nel menu rete impostare [Controllo rete] su [ON].
- Vi sono delle voci di comando usate con la funzione JavaScript nelle pagine di impostazione. Se il browser web non è impostato per usare questa funzione JavaScript, potrebbe non controllare correttamente il proiettore.

Descrizione di ciascuna voce

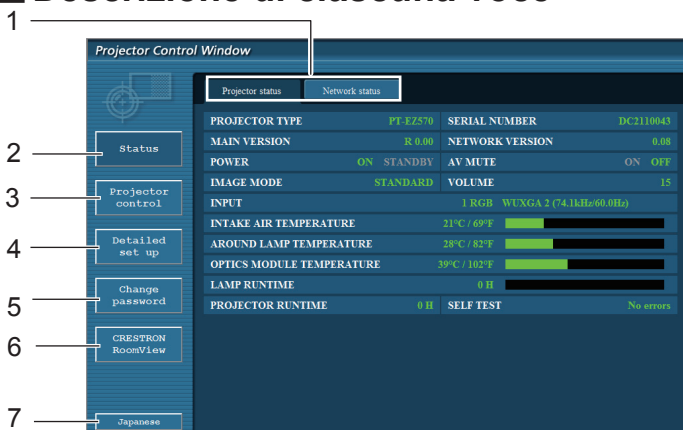

- 1 Schede sulla selezione delle pagine
Fare clic su di esse per passare da una pagina all'altra.
- 2 Pulsante per informazioni di monitoraggio
Fare clic su questa voce per visualizzare lo stato del proiettore.
- 3 Pulsante di controllo del proiettore
Fare clic su questa voce per visualizzare la pagina di controllo del proiettore.
- 4 Tasto Impostazione dettagliata
Fare clic su questa voce per visualizzare la pagina delle impostazioni avanzate.
- 5 Tasto di modifica password
Fare clic su su questo tasto per visualizzare la pagina di modifica della password.
- 6 Tasto CRESTRON RoomView
Fare clic su questo tasto per monitorare e controllare il proiettore in CRESTRON RoomView®.
- 7 Tasto di commutazione della lingua
Fare clic su questo tasto per cambiare la lingua tra inglese e giapponese.

Pagina sullo stato del proiettore

Fare clic su [Status] e quindi su [Projector status] per visualizzare la pagina di informazioni sullo stato. Questa pagina visualizza gli stati del proiettore stabiliti per le voci riportate in basso.

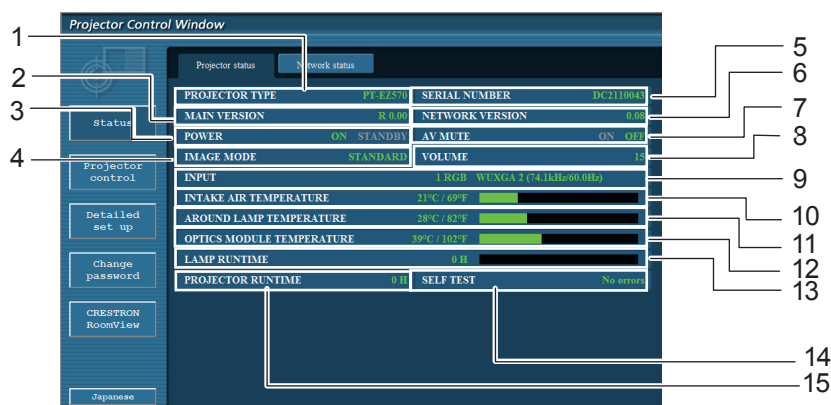

- 1 Visualizza il tipo di proiettore.
- 2 Visualizza la versione firmware dell'unità principale del proiettore.
- 3 Visualizza lo stato dell'alimentazione.
- 4 Visualizza lo stato della modalità video.
- 5 Visualizza il numero di serie del proiettore.
- 6 Visualizza la versione del firmware della rete.
- 7 Visualizza lo stato della modalità AV mute.
- 8 Visualizza lo stato del volume.
- 9 Visualizza lo stato del commutatore degli ingressi.
- 10 Visualizza la temperatura in ingresso del proiettore.
- 11 Visualizza la temperatura in uscita del proiettore.
- 12 Visualizza la temperatura del modulo dell'ottica del proiettore.
- 13 Visualizza la durata dell'utilizzo della lampada.
- 14 Visualizza le informazioni di autodiagnostica. (➡ pagina 77)
- 15 Visualizza la durata di funzionamento del proiettore.

■ Pagina di informazioni sugli errori

Se viene visualizzata l'indicazione [Error (Detail)] nella colonna delle informazioni autodiagnostiche nella schermata [Projector status], farvi clic sopra per visualizzare ulteriori informazioni sull'errore.

- A seconda della natura dell'errore, il proiettore può passare al modo standby come misura di protezione.

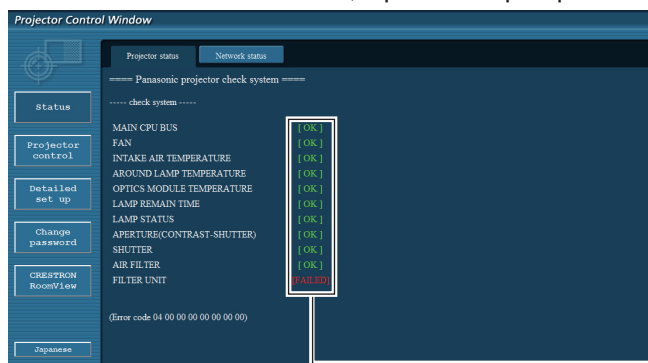

OK: Funzionamento normale
 FAILED :Errore
 WARNING: Avvertenza

Quando per una voce appare il messaggio [FAILED]

Parametro	Descrizione
MAIN CPU BUS	Si è verificato un problema nella circuiteria del microcomputer. Rivolgersi al proprio rivenditore.
FAN	Si è verificato un problema nella ventola oppure nel relativo circuito di avviamento. Rivolgersi al proprio rivenditore.
INTAKE AIR TEMPERATURE	La temperatura dell'aria in ingresso è elevata. Possibili cause: utilizzo del proiettore in condizioni di temperatura ambiente elevata (ad esempio vicino a una fonte di calore), blocco dell'aspirazione dell'aria o intasamento del filtro dell'aria.
AROUND LAMP TEMPERATURE	La temperatura dell'aria in uscita è elevata. È possibile che lo scarico sia bloccato, o chela modalità [Controllo ventola] non sia impostata correttamente. (Vedere a [Controlloventola] di Manuale di funzionamento). (➡ pagina 65)
OPTICS MODULE TEMPERATURE	La temperatura del modulo ottico è elevata.
LAMP REMAIN TIME	Le ore di servizio della lampada hanno raggiunto il limite massimo prescritto ed è quindi necessario sostituire la lampada.
LAMP STATUS	La lampada non si accende. Attendere qualche minuto per il raffreddamento della lampada, quindi accendere l'unità.
APERTURE(CONTRAST-SHUTTER)	Si è verificato un problema nella circuiteria dell'otturatore di contrasto. Rivolgersi al proprio rivenditore.
SHUTTER*/AV MUTE*	Esiste un problema con l'otturatore.
AIR FILTER	Esiste un problema con il filtro dell'aria.
FILTER UNIT	Filtro dell'aria non installato.

■ Pagina relativa allo stato della rete

Visualizza le informazioni relative allo stato corrente della rete.

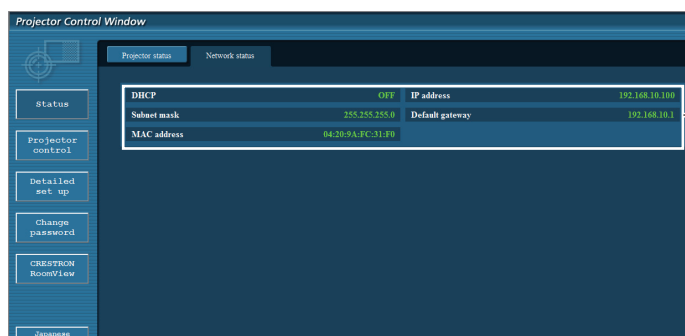

*Visualizza ulteriori informazioni sulla configurazione della LAN cablata.

■ Pagina di controllo di base

Per passare ad un'altra pagina, fare clic su [Projector control], quindi [Basic control].

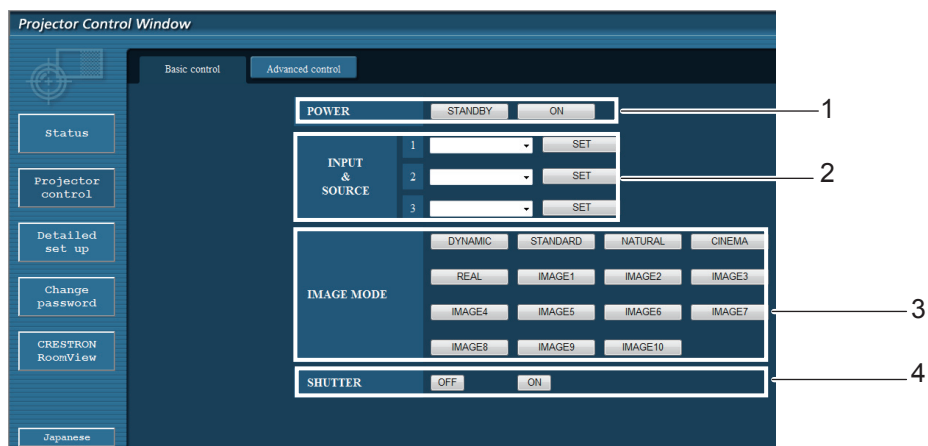

1 Comando standby/on alimentazione

2 Per selezionare i segnali di ingresso

3 Cambia la modalità immagine

4 Attivare o disattivare la funzione SHUTTER*/AV MUTE*

*Quando compare SHUTTER, è solo per la serie EZ570, per la serie EW630 e per la serie EX600.

*Quando compare AV MUTE, è solo per la serie EW530 e per la serie EX500.

■ Pagina di controllo dettagli

Fare clic su [Projector control] e quindi [Advanced control] per visualizzare la pagina di controllo dettagli.



1 Eseguire la funzione Autoregolaz. PC.

2 Operazioni su Regolazione immagine

3 Operazioni sulla modalità dello schermo*

4 Operazioni su Retro/Soffitto

*[NATURAL WIDE] non sarà visualizzato per la serie EX600 e per la serie EX500.

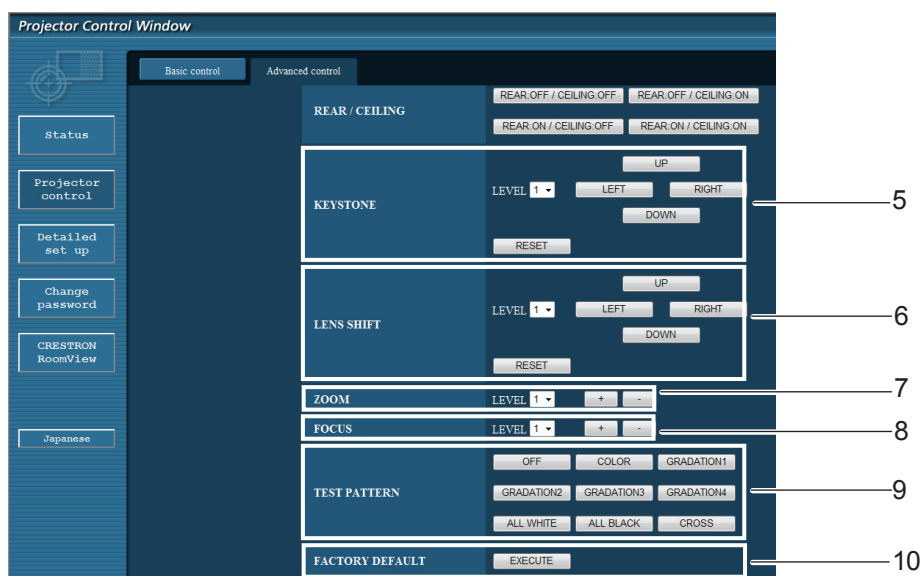

- 5 Operazioni sulla funzione Trapezio*
- 6 Operazioni sullo spostamento dell'obiettivo
- 7 Operazioni sullo zoom
- 8 Operazioni sulla messa a fuoco
- 9 Operazioni sullo schema di test
- 10 Tornare alla impostazione predefinita di fabbrica

*Per la serie EW530 e la serie EX500, i tasti <LEFT> e <RIGHT> saranno disattivati e non disponibili.

■ Pagina configurazione rete

Si possono cambiare le impostazioni di rete sul proiettore quando ci si collega con diritti di amministratore.

● Impostazioni LAN

- 1) Fare clic su [Detailed set up] nel menu.
- 2) Fare clic su [Change] per modificare le impostazioni della LAN.
 - Per tornare alla finestra precedente, fare clic su [Back].

3) Eseguire le impostazioni dettagliate e fare clic su [Next].

- Quando si fa clic su [Next], viene visualizzata la pagina successiva, che consente di eseguire le impostazioni dettagliate desiderate. Le impostazioni realizzate qui sono le stesse di quelle realizzate nel menu [Rete] del proiettore.

4) Fare clic su [Submit].

- Le impostazioni verranno registrate.

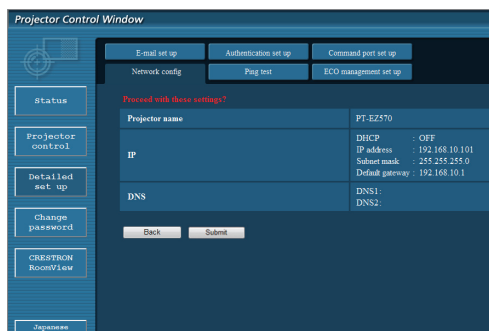
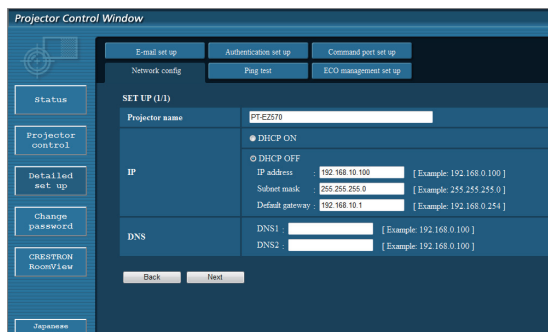
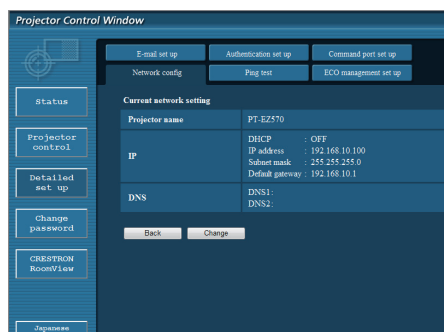

Nota

- Se si modificano le impostazioni della LAN mentre il proiettore è collegato è possibile che la connessione si interrompa.

■ Pagina test ping

Questa pagina consente di verificare se la rete è collegata al server e-mail, server POP, server DNS ecc. Fare clic su [Detailed set up], quindi su [Ping test] per visualizzare la pagina del test ping.

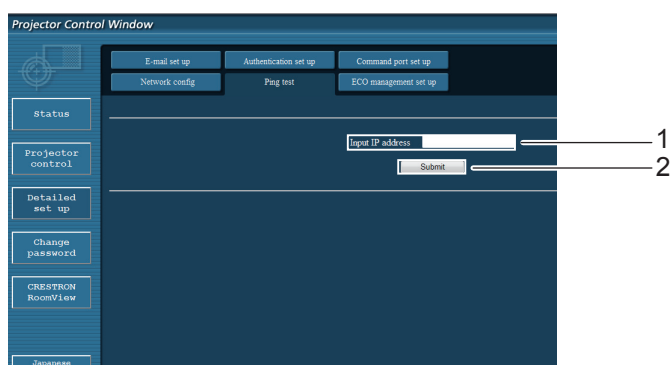

- 1 Inserire l'indirizzo IP del server da testare.
- 2 Pulsante per l'esecuzione del test.

Display visualizzato al completamento riuscito del collegamento.

```
PING 198.245.80.20 (198.245.80.20): 56 data bytes
64 bytes from 198.245.80.20: seq=0 ttl=64 time=0.837 ms
64 bytes from 198.245.80.20: seq=1 ttl=64 time=0.488 ms
64 bytes from 198.245.80.20: seq=2 ttl=64 time=0.479 ms
64 bytes from 198.245.80.20: seq=3 ttl=64 time=0.485 ms

--- 198.245.80.20 ping statistics ---
4 packets transmitted, 4 packets received, 0% packet loss
round-trip min/avg/max = 0.479/0.571/0.837 ms
```

Display visualizzato al completamento non riuscito del collegamento.

```
PING 198.245.80.15 (198.245.80.15): 56 data bytes
Request timed out
Request timed out
Request timed out
Request timed out

--- 198.245.80.15 ping statistics ---
4 packets transmitted, 0 packets received, 100% packet loss
```

■ Pagina di configurazione della gestione ECO

Questa pagina può essere impostata per il risparmio energetico.

Fare clic su [Detailed set up], poi su [ECO management set up] per visualizzare la pagina di configurazione della gestione ECO.

Fare clic su [Submit] per eseguire le voci impostate.



- 1 Imposta la luminosità dello schermo.
- 2 Imposta gli stati di AUTO POWER SAVE*.
- 3 Imposta il tempo per il conto alla rovesca in caso di assenza di segnale in ingresso.

*Per la serie EW530 e la serie EX500, Rilevazione AV mute comparirà in AUTO POWER SAVE.

■ Pagina di impostazione E-mail

Nel caso in cui si verificasse un problema oppure si superasse il valore massimo stabilito di ore di servizio della lampada, è possibile inviare un messaggio e-mail ad uno o più indirizzi e-mail preimpostati (massimo due indirizzi).

Fare clic su [Detailed set up], quindi [E-mail set up] per visualizzare la pagina di impostazione e-mail.

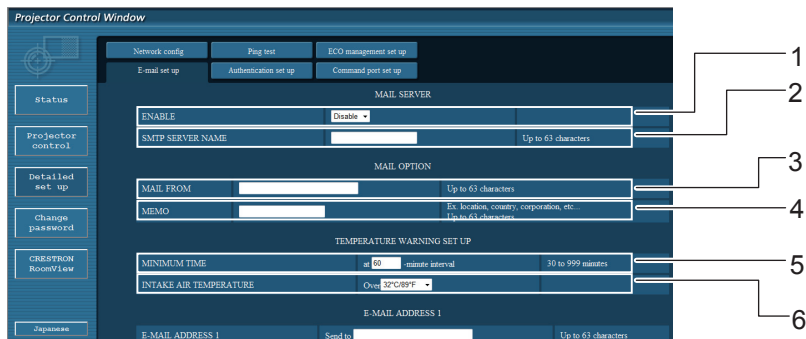

- 1 Selezionare Enable per utilizzare la funzione e-mail.
- 2 Selezionare Enable per utilizzare la funzione e-mail. Se viene inserito il nome server, è necessario impostare il server DNS.
- 3 Inserire l'indirizzo e-mail del proiettore. (massimo 63 caratteri)
- 4 L'utente può inserire, ad esempio, l'ubicazione del proiettore installato in modo che il destinatario possa facilmente identificare il mittente dell'e-mail. (massimo 63 caratteri)
- 5 L'utente può modificare l'intervallo di tempo minimo per l'e-mail di avvertenza relativa alla temperatura. Il valore default è di 60 minuti. In tal caso, l'utente non può inviare un'altra e-mail prima che siano passati 60 minuti dalla precedente, anche se viene raggiunta di nuovo la temperatura impostata per l'avvertenza.
- 6 Selezionare a quale temperatura del sensore della presa d'aria deve essere inviato un messaggio di avviso.

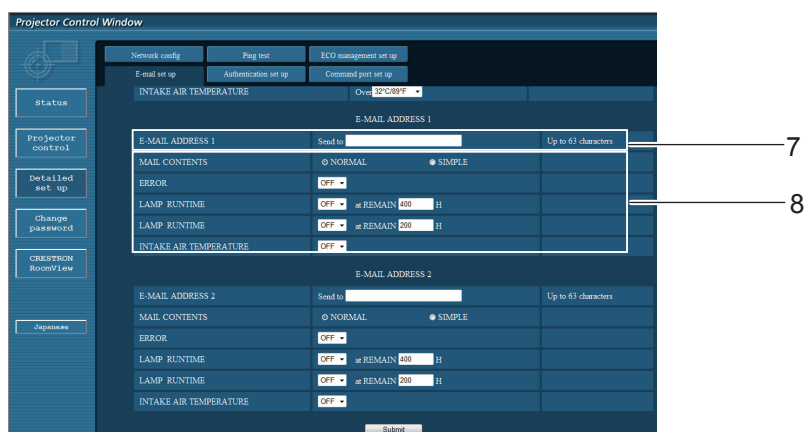

- 7 Inserire l'indirizzo e-mail1 del destinatario desiderato.
- 8 Selezionare le condizioni per l'invio di e-mail.

- MAIL CONTENTS:** Selezionare [NORMAL] o [SIMPLE].
- ERROR:** l'autodiagnosi ha rilevato un errore.
- LAMP RUNTIME:** le rimanenti ore di servizio della lampada hanno raggiunto il valore impostato nel campo.
- INTAKE AIR TEMPERATURE:** la temperatura dell'aria in ingresso ha raggiunto il valore impostato nel campo.

■ Pagina di impostazione E-mail (seguito)

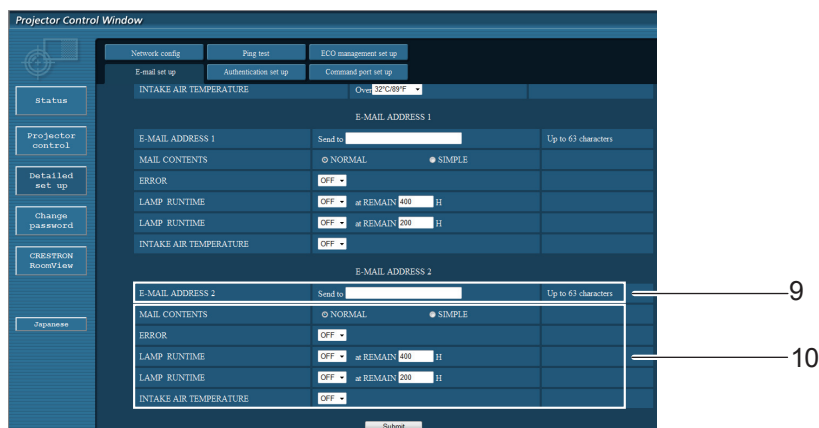

9 Inserire l'indirizzo e-mail2 del destinatario desiderato.

10 Selezionare le condizioni per l'invio di e-mail.

- MAIL CONTENTS:** Selezionare [NORMAL] o [SIMPLE].
- ERROR:** l'autodiagnosi ha rilevato un errore.
- LAMP RUNTIME:** le rimanenti ore di servizio della lampada hanno raggiunto il valore impostato nel campo.
- INTAKE AIR TEMPERATURE:** la temperatura dell'aria in ingresso ha raggiunto il valore impostato nel campo.

■ Pagina di impostazione dell'autenticazione

Il server POP/SMTP viene impostato su questa pagina quando è richiesta un'autenticazione POP/SMTP per le trasmissioni di e-mail.

Fare clic su [Detailed set up], poi su [Authentication set up] per visualizzare la pagina di impostazione del server di autenticazione.

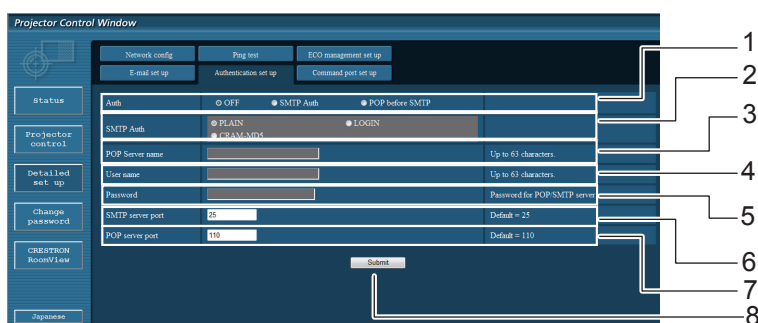

- 1 Selezionare il metodo di autenticazione specificato dal proprio fornitore del servizio internet.
- 2 Eseguire queste impostazioni se è stata selezionata l'autenticazione SMTP.
- 3 Campo nome server POP
Caratteri per inserimento disponibili:
Caratteri alfanumerici (A - Z, a - z, 0 - 9), trattino (-), punto (.)
- 4 Campo nome utente server POP/SMTP.
- 5 Campo password server POP/SMTP.
- 6 Inserire il numero porta per il server SMTP (solitamente "25").
- 7 Inserire il numero porta per il server POP (solitamente "110").
- 8 Pulsante per aggiornamento impostazioni.

Impostazioni

■ Contenuti delle e-mail inviate

- Una volta stabilite le impostazioni e-mail, vengono inviate delle e-mail con i contenuti riportati di seguito.

```

=== Panasonic projector report (CONFIGURE) ===
Projector Type       : PT-EZ570
Serial No           : 000000000
----- E-mail setup data -----
TEMPERATURE WARNING SETUP
MINIMUM TIME        at [ 60] minutes interval
INTAKE AIR TEMPERATURE Over [ 32degC / 89degF ]

ERROR                [ OFF ]
LAMP RUNTIME         [ OFF ]   at REMAIN [ 400] H
LAMP RUNTIME         [ OFF ]   at REMAIN [ 200] H
INTAKE AIR TEMPERATURE [ OFF ]

----- check system -----
MAIN CPU BUS        [ OK ]
FAN                  [ OK ]
INTAKE AIR TEMPERATURE [ OK ]
AROUND LAMP TEMPERATURE [ OK ]
OPTICS MODULE TEMPERATURE [ OK ]
LAMP REMAIN TIME    [ OK ]
LAMP STATUS         [ OK ]
APERTURS (CONTRAST-SHUTTER) [ OK ]
SHUTTER             [ OK ]
AIR FILTER          [ OK ]
FILTER UNIT         [ OK ]

(Error code 00 00 00 00 00 00 00 00)

Intake air temperature  : [ 31 degC / 87 degF ]
Exhaust air temperature : [ 37 degC / 98 degF ]
Optics module temperature : [ 39 degC / 102 degF ]

PROJECTOR RUNTIME      1 H

LAMP ECO                500 H
LAMP NORMAL             300 H
LAMP REMAIN             2400 H

----- Current status -----
MAIN VERSION           1.00
NETWORK VERSION        1.00
LAMP STATUS            LAMP=ON
INPUT                  RGB
SIGNAL NAME            XGA6
SIGNAL FREQUENCY       0.00kHz / 0.00Hz

----- Wired Network configuration -----
DHCP Client            OFF
IP address              192.168.10.100
MAC address             04:20:9A:00:00:00

----- Memo -----

```

- Al verificarsi di un errore, viene inviata un'e-mail con i contenuti riportati di seguito.

```

=== Panasonic projector report(ERROR) ===
Projector Type      : PT-EZ570
Serial No          : 000000000
----- check system -----
MAIN CPU BUS       [ OK ]
FAN                [ OK ]
INTAKE AIR TEMPERATURE [ OK ]
AROUND LAMP TEMPERATURE [ OK ]
OPTICS MODULE TEMPERATURE [ OK ]
LAMP REMAIN TIME   [ OK ]
LAMP STATUS        [ FAILED ]
APERTURS (CONTRAST-SHUTTER) [ OK ]
SHUTTER           [ OK ]
AIR FILTER         [ OK ]
FILTER UNIT        [ OK ]

(Error code 00 40 00 00 00 00 00 08)

Intake air temperature  :[ 31 degC / 87 degF ]
Exhaust air temperature :[ 37 degC / 98 degF ]
Optics module temperature :[ 39 degC / 102 degF ]

PROJECTOR RUNTIME      1 H

LAMP ECO               500 H
LAMP NORMAL            300 H
LAMP REMAIN            2400 H

----- Current status -----
MAIN VERSION           1.00
NETWORK VERSION        1.00
LAMP STATUS            LAMP=OFF
INPUT                  NETWORK

----- Wired Network configuration -----
DHCP Client            OFF
IP address             192.168.10.100
MAC address            04:20:9A:00:00:00

----- Memo -----

```

■ Pagina di configurazione della porta comandi

Impostare il numero della porta da utilizzare con il controllo comandi.
Fare clic su [Detailed set up] → [Command port set up].

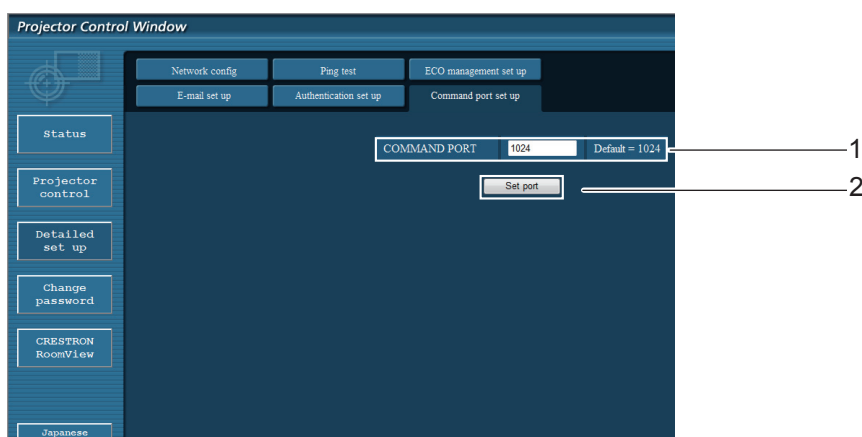

- 1 Immettere il numero della porta da utilizzare con il controllo comandi
- 2 Pulsante di aggiornamento dell'impostazione

■ Pagina modifica password

Clic su [Change password].

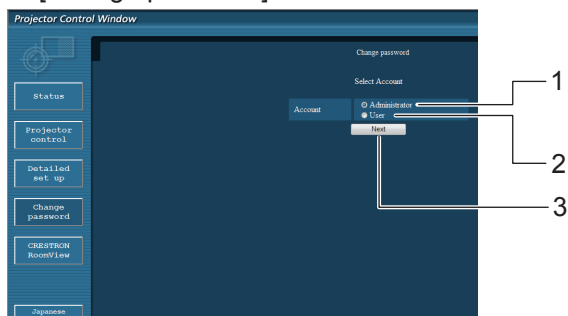

- 1 Usato per cambiare l'impostazione di [Administrator]
- 2 Usato per cambiare l'impostazione di [User]
- 3 Usato per cambiare l'impostazione della password

■ Account Administrator

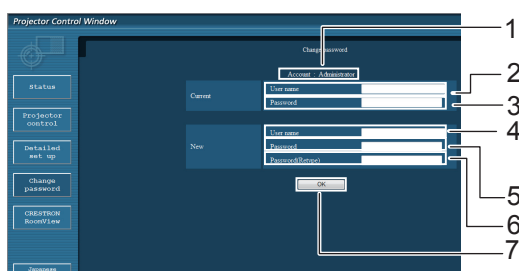

- 1 Visualizza l'account da modificare
- 2 Campo inserimento nome utente corrente
- 3 Campo inserimento password corrente
- 4 Campo inserimento nome utente nuovo
- 5 Campo inserimento password nuova
- 6 Campo di immissione della nuova password (immettere nuovamente per conferma)
- 7 Pulsante per esecuzione modifica password

■ Account User

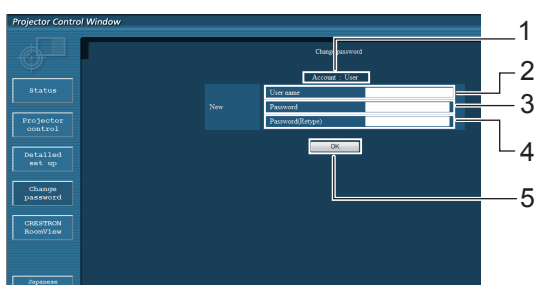

- 1 Visualizza l'account da modificare
- 2 Campo inserimento nome utente nuovo
- 3 Campo inserimento password nuova
- 4 Campo di immissione della nuova password (immettere nuovamente per conferma)
- 5 Pulsante per esecuzione modifica password

■ Pagina modifica password (Per i diritti utente)

Con i diritti utente è possibile solo la modifica della password.

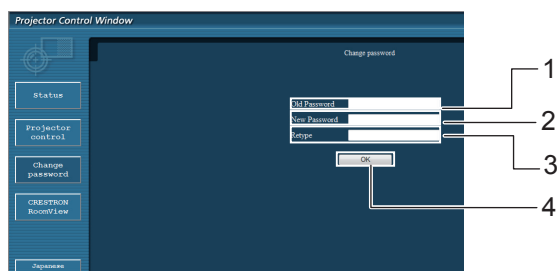

- 1 Campo inserimento password corrente
- 2 Campo inserimento password nuova
- 3 Campo di immissione della nuova password (immettere nuovamente per conferma)
- 4 Pulsante per esecuzione modifica password

Nota

- Quando si cambia l'account dell'amministratore, sono necessari sia la "Password corrente" che il "Nome utente corrente".
- Non è disponibile alcun account.
- L'account amministratore e l'account utente devono essere diversi.

■ CRESTRON RoomView pagina

Si può monitorare/controllare il proiettore usando RoomView.

Per visualizzare la pagina operativa di RoomView dalla schermata di Controllo web, è richiesto l'accesso con i diritti amministratore. (Il pulsante [CRESTRON RoomView] non è visualizzato sulla schermata di Controllo web per i diritti utente.)

Quando si fa clic su [CRESTRON RoomView], viene visualizzata la pagina operativa di RoomView.

Se Adobe Flash Player non è installato sul computer, o se il browser non supporta Flash, questa pagina non compare. In questo caso, tornare alla pagina precedente facendo clic su [Back] nella pagina operativa.

Pagina operativa

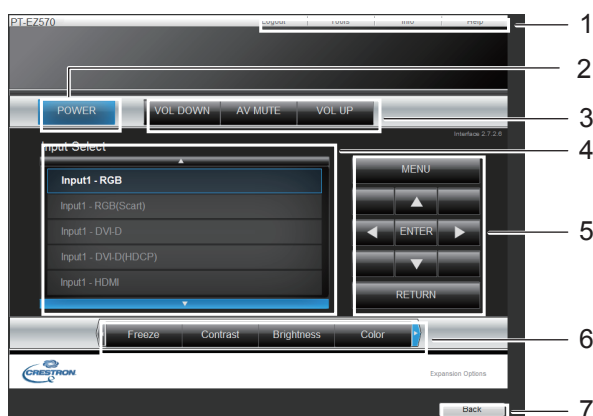

- 1 **[Logout], [Tools], [Info], [Help]**
Uscire dalla pagina quando si cambia la password e passare alle pagine per gli strumenti, le informazioni, la guida usando la tabulazione.
- 2 **[POWER]**
Commuta fra l'attivazione e la disattivazione dell'alimentazione.
- 3 **[VOL DOWN], [AV MUTE], [VOL UP]**
Imposta volume/mute AV.
Quando l'alimentazione del proiettore viene spenta, VOL DOWN, AV MUTE, e VOL UP non sono disponibili.
- 4 **[Input Select]**
Imposta la selezione dell'ingresso.
Quando l'alimentazione del proiettore viene spenta, questa operazione non è più possibile.
- 5 **Pulsanti di operazione sulla schermata menu**
Operano sulla schermata menu.
- 6 **Regolazione blocco/qualità dell'immagine**
Imposta i dettagli di blocco/qualità dell'immagine.
- 7 **[Back]**
Ritorna alla pagina precedente.

[Tools] pagina

Fare clic su [Tools] nella pagina operativa.

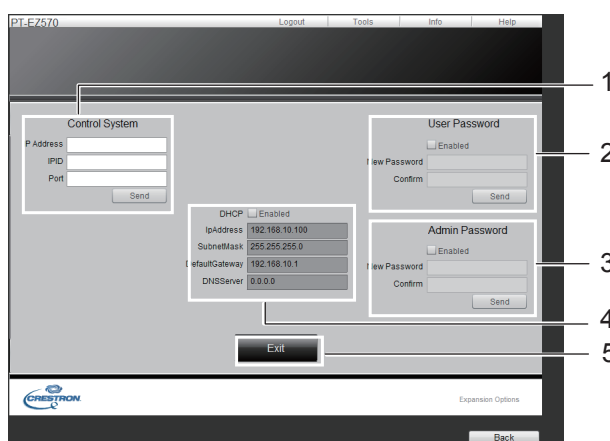

- 1 **[Control System]**
Imposta le informazioni necessarie per la comunicazione con il dispositivo di controllo collegato al proiettore.
- 2 **[User Password]**
Imposta la password per i diritti utente nella pagina operativa di RoomView.
- 3 **[Admin Password]**
Imposta la password per i diritti amministratore nella pagina operativa di RoomView.
- 4 **Stato rete**
Visualizza l'impostazione della LAN cablata.
[DHCP]: Visualizza il valore dell'impostazione corrente.
[IpAddress]: Visualizza il valore dell'impostazione corrente.
[SubnetMask]: Visualizza il valore dell'impostazione corrente.
[DefaultGateway]: Visualizza il valore dell'impostazione corrente.
[DNSServer]: Visualizza il valore dell'impostazione corrente.
- 5 **[Exit]**
Ritorna alla pagina operativa.

[Info] pagina

Fare clic su [Info] nella pagina operativa.

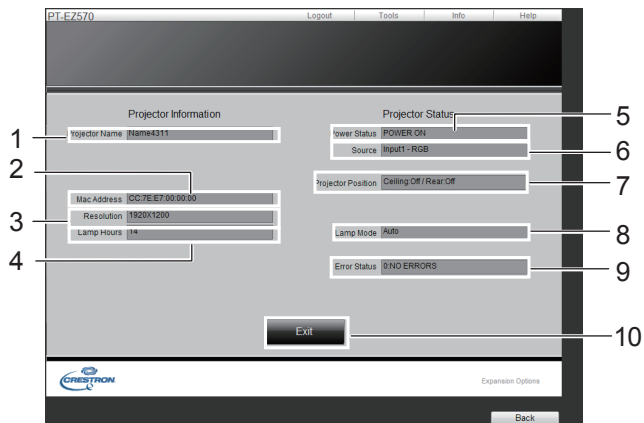

- 1 **[Projector Name]**
Visualizza il nome del proiettore.
- 2 **[Mac Address]**
Visualizza l'indirizzo MAC.
- 3 **[Resolution]**
Visualizza la risoluzione del proiettore.
- 4 **[Lamp Hours]**
Visualizza il tempo di utilizzo della lampada (valore convertito).
- 5 **[Power Status]**
Visualizza lo stato dell'alimentazione.
- 6 **[Source]**
Visualizza l'ingresso video selezionato.
- 7 **[Projector Position]**
Visualizza il metodo di proiezione del proiettore.
- 8 **[Lamp Mode]**
Visualizza il modo lampada.
- 9 **[Error Status]**
Visualizza lo stato di errore.
- 10 **[Exit]**
Ritorna alla pagina operativa.

[Help] pagina

Fare clic su [Help] nella pagina di controllo. Viene visualizzata la finestra [Help Desk].

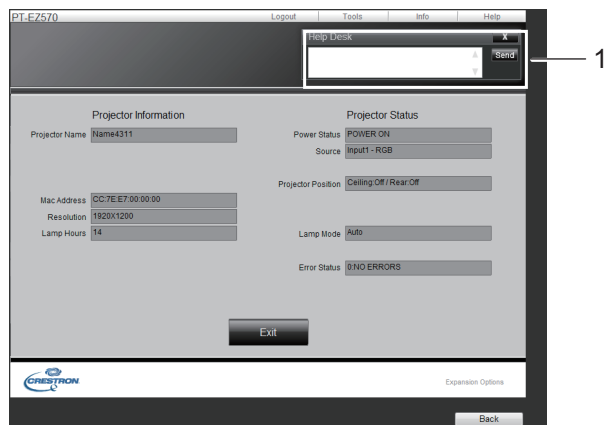

- 1 **[Help Desk]**
Invia o riceve messaggi per l'amministratore che usa Crestron RoomView.

Stato degli indicatori

Se un indicatore si accende

Se si verifica un problema nel proiettore, esso verrà notificato mediante l'indicatore di temperatura <TEMP.>, l'indicatore filtro <FILTER>, l'indicatore otturatore <SHUTTER*/AV MUTE*> e l'indicatore lampada <LAMP>.

Controllare lo stato degli indicatori ed effettuare le seguenti azioni.

* Spia <SHUTTER> (Solo per la serie EZ570, la serie EW630 e la serie EX600.)

Spia <AV MUTE> (Solo per la serie EW530 e la serie EX500.)

ATTENZIONE

- Prima di intraprendere misure correttive, seguire la procedura di disinserimento dell'alimentazione indicata in "Spegnimento del proiettore". (➔ pagina 39)
- Se sono illuminati con luce fissa o lampeggiante più indicatori, controllare lo stato del proiettore facendo riferimento a ciascuno di essi.

Nota

- Controllare lo stato dell'alimentazione segnalato dalla spia <ON(G)/STANDBY(R)>.

Durante il funzionamento corretto

Lo stato dell'indicatore è mostrato con i seguenti simboli.

▲: Spento, ●: Acceso, ★: Lampeggiante, ■: Off oppure On oppure Lampeggiante

Indicatori					Stato del proiettore
<ON(G)/STANDBY(R)> Verde/Rosso/ Arancione	<TEMP> Rosso	<FILTER> Arancione	<SHUTTER/ AV MUTE> Blu	<LAMP> Arancione	
▲/▲/▲	▲	▲	▲	▲	Il cavo di alimentazione è stato rimosso dalla presa elettrica.
▲/●/▲	■*1	■*1	■*1	■*1	Il proiettore è in modalità standby. Si accende quando si preme il tasto <POWER ON> sul telecomando o il tasto <⏻/ > sul controllo laterale.
●/▲/▲	■*1	■*1	■*1	■*1	Il proiettore funziona normalmente.
▲/▲/★*2	■*1	■*1	■*1	■*1	La lampada si sta raffreddando. Il proiettore non accendere quando premendo <accensione> pulsante sul telecomando o <⏻/ > pulsante sul controllo lato fino a quando i cambiamenti di stand-by indicatore <ON(G)/STANDBY(R)> al rosso.
★*2/▲/▲	■*1	■*1	■*1	■*1	Il proiettore è nel modo di gestione alimentazione. La lampada si accenderà quando si controlla il proiettore, permettendo all'utente di iniziare ad adoperarlo.
▲/▲/★*2	■*1	■*1	■*1	■*1	La modalità Risparmio energetico è [On] e la lampada si sta raffreddando.
●/▲/▲	■*1	■*1	●	■*1	È stata attivata la funzione Shutter. Per cancellare la funzione, premere un pulsante qualsiasi del telecomando o del controllo laterale
▲/●/▲	■*1	■*1	★*2	■*1	Il proiettore è in modo di gestione otturatore. La lampada si accenderà quando si controlla il proiettore, permettendo all'utente di iniziare ad adoperarlo.
▲/▲/★*2	■*1	■*1	★*2	■*1	La modalità Regolaz. Otturatore è [On] e la lampada si sta raffreddando.

*1: La spia cambierà a seconda delle varie condizioni, a prescindere dallo stato di altre spie.

*2: L'indicatore lampeggerà ad intervalli di circa 1 secondo.

Stato degli indicatori

■ Quando si verifica un problema relativo alla temperatura interna

Lo stato dell'indicatore è mostrato con i seguenti simboli.

▲: Spento, ●: Acceso, ★: Lampeggiante, ■: Off oppure On oppure Lampeggiante

Indicatori					Stato del proiettore
<ON(G)/STANDBY(R)> Verde/Rosso/ Arancione	<TEMP> Rosso	<FILTER> Arancione	<SHUTTER/ AV MUTE> Blu	<LAMP> Arancione	
●/▲/▲	★*1	■*2	■*2	■*2	Se la temperatura all'interno del proiettore diventa troppo alta, l'indicatore di temperatura <TEMP.> inizierà a lampeggiare lentamente.
▲/▲/★*3	★*4	■*2	■*2	■*2	Se la temperatura all'interno del proiettore diventa ancora più alta, l'indicatore di temperatura <TEMP.> lampeggerà più velocemente, l'indicatore di alimentazione <ON(G)/STANDBY(R)> si spegnerà e il proiettore si spegnerà automaticamente. Il proiettore non si accenderà anche se si preme il tasto <POWER ON> sul telecomando o il tasto <⏻/ > sul controllo laterale. Quando il proiettore torna alla temperatura di funzionamento normale, l'indicatore di standby <ON(G)/STANDBY(R)> si accenderà. Il proiettore si accenderà quando si preme il tasto <POWER ON> sul telecomando o il tasto <⏻/ > sul controllo laterale. (L'indicatore di temperatura <TEMP.> continuerà a lampeggiare.) Controllare i filtri dell'aria.
▲/●/▲	★*4	■*1	■*1	■*1	Il proiettore si è raffreddato all'interno ed è tornato ad una temperatura operativa. Se si preme il tasto <POWER ON> sul telecomando o il tasto <⏻/ > sul controllo laterale, la spia di temperatura <TEMP> smetterà di lampeggiare e si potrà usare il proiettore. Controllare i filtri dell'aria.

*1: L'indicatore lampeggerà ad intervalli di circa 2 secondo.

*2: La spia cambierà a seconda delle varie condizioni, a prescindere dallo stato di altre spie.

*3: L'indicatore lampeggerà ad intervalli di circa 1 secondo.

*4: L'indicatore lampeggerà ad intervalli di circa 0,5 secondi.

■ Quando si verifica un problema relativo alla temperatura interna

Lo stato dell'indicatore è mostrato con i seguenti simboli.

▲: Spento, ●: Acceso, ★: Lampeggiante, ■: Off oppure On oppure Lampeggiante

Indicatori					Stato del proiettore
<ON(G)/ STANDBY(R)> Verde/Rosso/ Arancione	<TEMP> Rosso	<FILTER> Arancione	<SHUTTER/ AV MUTE> Blu	<LAMP> Arancione	
▲/▲/★*1	★*1	★*1	★*1	★*1	<p>È stato rilevato un problema all'interno del proiettore.</p> <p>Il proiettore non si accenderà anche se si preme il tasto <POWER ON> sul telecomando o il tasto <⏻/ > sul controllo laterale. Rimuovere il cavo di alimentazione dalla presa elettrica, quindi inserirlo nuovamente.</p> <p>Se l'alimentazione si spegne oppure se l'indicatore si riaccende o lampeggia di nuovo, rimuovere il cavo di alimentazione dalla presa elettrica e contattare il rivenditore per richiedere un'ispezione e una riparazione. Non lasciare il proiettore con la spina inserita quando l'indicatore è acceso o lampeggia. Ciò potrebbe causare incendi o scosse elettriche.</p>

*1: L'indicatore lampeggerà ad intervalli di circa 0,5 secondi.

■ Quando si verifica un problema relativo al filtro aria

Lo stato dell'indicatore è mostrato con i seguenti simboli.

▲: Spento, ●: Acceso, ★: Lampeggiante, ■: Off oppure On oppure Lampeggiante

Indicatori					Stato del proiettore
<ON(G)/ STANDBY(R)> Verde/Rosso/ Arancione	<TEMP> Rosso	<FILTER> Arancione	<SHUTTER/ AV MUTE> Blu	<LAMP> Arancione	
●/■*1/■*1	■*1	●	■*1	■*1	<p>L'indicatore avvisa quando è stato raggiunto il tempo impostato con [Contatore timer filtro]. Sostituire il filtro dell'aria. (Allo stesso tempo, in alto a destra dello schermo comparirà l'icona di sostituzione filtro).</p> <p>Alternativamente, l'indicatore avvisa quando [Tempo residuo timer filtro] arriva a 0%. Sostituire il filtro dell'aria.</p>
▲/●/▲	★*2	★*2	★*2	★*2	<p>Quando il filtro dell'aria non è installato, il proiettore viene spento forzatamente. Installare il filtro dell'aria.</p>

*1: La spia cambierà a seconda delle varie condizioni, a prescindere dallo stato di altre spie.

*2: L'indicatore lampeggerà ad intervalli di circa 0,5 secondi.

*3: Quando [Display] (➡ pagina 63) è impostato su [Off], la funzione di blocco (➡ pagina 43) o la funzione di scatto (➡ pagina 41) non verranno visualizzate sullo schermo durante il funzionamento

Stato degli indicatori

■ Quando si verifica un problema relativo alla lampada

Lo stato dell'indicatore è mostrato con i seguenti simboli.

▲: Spento, ●: Acceso, ★: Lampeggiante, ■: Off oppure On oppure Lampeggiante

Indicatori					Stato del proiettore
<ON(G)/ STANDBY(R)> Verde/Rosso/ Arancione	<TEMP> Rosso	<FILTER> Arancione	<SHUTTER/ AV MUTE> Blu	<LAMP> Arancione	
▲/▲/★*2	■*1	■*1	■*1	★*2	La lampada non si accende e si sta raffreddando.
▲/●/▲	■*1	■*1	■*1	★*2	La lampada non si accende e si è raffreddata a sufficienza dopo il raffreddamento.
■*1/■*1/■*1	■*1	■*1	■*1	●	Si è raggiunto il momento consigliato per sostituire la lampada. In alto a destra dello schermo comparirà l'icona Cambia lampada per informare l'utente della necessità della sostituzione. Sostituire il gruppo lampada appena possibile. La sostituzione della lampada causerà lo spegnimento dell'indicatore lampada <LAMP>.

*1: La spia cambierà a seconda delle varie condizioni, a prescindere dallo stato di altre spie.

*2: L'indicatore lampeggerà ad intervalli di circa 1 secondi.

■ Quando si verifica un problema con l'otturatore (solo per i modelli dotati di otturatore)

Lo stato dell'indicatore è mostrato con i seguenti simboli.

▲: Spento, ●: Acceso, ★: Lampeggiante, ■: Off oppure On oppure Lampeggiante

Indicatori					Stato del proiettore
<ON(G)/ STANDBY(R)> Verde/Rosso/ Arancione	<TEMP> Rosso	<FILTER> Arancione	<SHUTTER> Blu	<LAMP> Arancione	
▲/▲/★*2	■*1	■*1	■*1	★*2	Esiste un problema con l'apertura o la chiusura dell'otturatore e il proiettore si sta raffreddando.
▲/●/▲	■*1	■*1	■*1	★*2	Esiste un problema con l'apertura o la chiusura dell'otturatore e il proiettore si è raffreddato a sufficienza dopo il raffreddamento.
■*1/■*1/■*1	■*1	■*1	■*1	●	Esiste un problema con l'apertura o la chiusura dell'otturatore.

*1: La spia cambierà a seconda delle varie condizioni, a prescindere dallo stato di altre spie.

*2: L'indicatore lampeggerà ad intervalli di circa 1 secondi.

Manutenzione/sostituzione

Prima della pulizia/sostituzione dell'unità

- Prima di eseguire operazioni di manutenzione o di sostituzione delle parti, spegnere sempre l'alimentazione ed estrarre la spina di alimentazione dalla presa a parete. (➔ pagine 35, 39)
- Accertarsi di rispettare la procedura "Spegnimento del proiettore" (➔ pagina 39) quando si realizza l'operazione di alimentazione.

Manutenzione

Corpo del proiettore

Rimuovere sporco e polvere con un panno morbido e asciutto.

- Se lo sporco è ostinato, pulirlo con un panno bagnato con acqua e ben strizzato per rimanere solo inumidito. Asciugare quindi il proiettore con un panno asciutto.
- Non utilizzare benzina, diluenti, alcool denaturato od altri solventi. Il loro utilizzo potrebbe danneggiare il corpo esterno del proiettore.
- Quando si usano spolverini trattati con sostanze chimiche, seguire le relative istruzioni.

Superfici in vetro dell'obiettivo

Asportare sporco e polvere dalla superficie dell'obiettivo con un panno morbido e asciutto.

- Non utilizzare un panno con superficie abrasiva, oppure umido, unto o impolverato.
- L'obiettivo è fragile. Non esercitare una forza eccessiva per la pulizia.

Attenzione

- L'obiettivo utilizza un gruppo ottico in vetro. Eventuali urti, o una forza eccessiva durante la pulizia possono graffiare la superficie. Maneggiare con cura.

Filtro dell'aria

Pulire il filtro dell'aria nei seguenti casi.

- Quando viene visualizzato il messaggio di sostituzione e l'indicatore filtro <FILTER> si accende a causa di un blocco.
- La temperatura all'interno del proiettore aumenta e l'indicatore di temperatura <TEMP> si accende, il proiettore si spegne a causa di un blocco. (Quando l'alimentazione è disinserita, la spia di temperatura <TEMP> lampeggia e quella di standby <ON(G)/STANDBY(R)> si accende.)

1) Disattivare il proiettore e scollegare il cavo di alimentazione CA dalla presa CA.

2) Prima, ripulire dalla polvere il proiettore e gli sfiati dell'aria attorno a esso.

3) Premere ▼ verso il basso sul coperchio del filtro per rilasciare il fermo e aprire il coperchio del filtro.

4) Estrarre il filtro. Quando si estrae il filtro, mettere il dito sulla linguetta del filtro e poi tirare.

- Afferrare la linguetta e il telaio del filtro, rilasciare il blocco premendo la linguetta verso destra come in figura, poi estrarre.

5) Pulizia del filtro dell'aria

- Rimozione della polvere dal filtro dell'aria

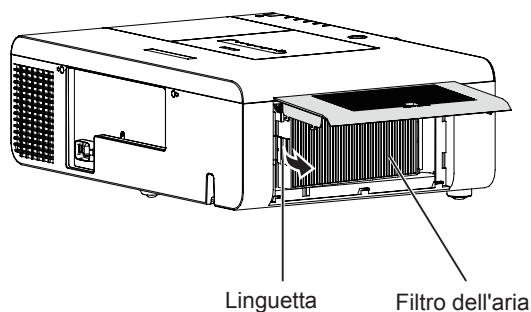
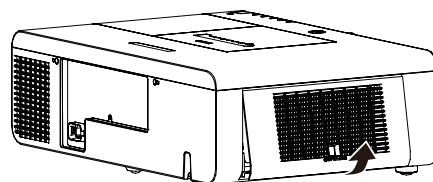
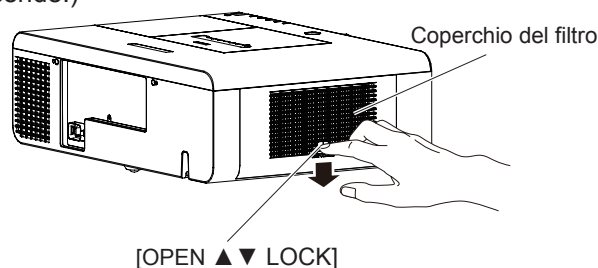

Manutenzione/sostituzione

(i) Rimuovere la polvere dal filtro dell'aria usando un aspirapolvere o un altro prodotto per la pulizia.

- Se la polvere persiste dopo la pulizia con l'aspirapolvere, lavare il filtro dell'aria in acqua.

● Lavaggio del filtro dell'aria

(i) Immergere il filtro dell'aria in acqua, anche calda, e lavarlo delicatamente.

- Non usare prodotti come cosmetici o detersivi.
- Quando si lava il filtro dell'aria, sorreggerlo evitando di usare troppa forza.

(ii) Cambiare l'acqua due o tre volte durante il lavaggio del filtro dell'aria.

- Lavare fino a quando l'acqua non appare più sporca. Se non si risciacqua il filtro dell'aria con cura, ci potrebbero essere dei cattivi odori.

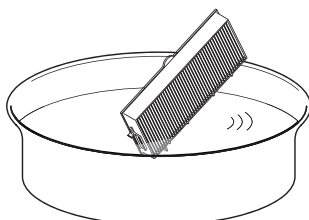

● Asciugatura del filtro dell'aria

Far asciugare il filtro dell'aria in un posto ben ventilato, evitando luoghi esposti alla luce diretta del sole e polverosi.

- Non usare asciugacapelli o altri asciugatori.

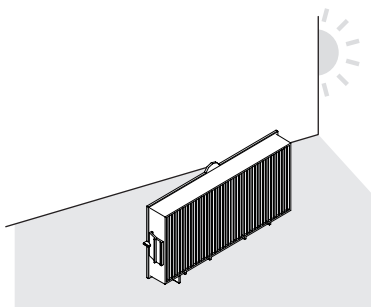

6) Inserimento del filtro dell'aria.

- Tenere il filtro con la linguetta a sinistra come in figura, inserire prima il lato destro e poi premere la linguetta fino a udire uno scatto.

7) Chiudere e premere per bloccare il coperchio del filtro.

- Accertarsi che il coperchio del filtro sia ben chiuso.

8) Reimpostare il contatore del filtro.

- Accendere ed effettuare [Azzerare timer filtro] nel menu [Impostazione].

Attenzione

- Spegnere sempre l'alimentazione prima di procedere con la pulizia del gruppo filtro dell'aria.
- Dopo aver lavato il filtro dell'aria, asciugarlo accuratamente prima di reinserirlo nel proiettore. Inserire un filtro dell'aria bagnato può causare scosse elettriche o malfunzionamenti.

Nota

- Assicurarsi di inserire il filtro dell'aria nel modo giusto. Se si utilizza il proiettore senza che il filtro dell'aria sia inserito, il proiettore potrebbe subire danni a causa della presenza di sporco o polvere.
- Se il filtro dell'aria ha subito dei danni o se dello sporco persiste anche dopo averlo lavato, sostituirlo con un nuovo filtro dell'aria (prodotto n.: ET-RFE200).
- Si consiglia di sostituire il filtro dell'aria ogni due volte che è stato pulito e riusato.
- Dopo averlo lavato, la capacità del filtro dell'aria potrebbe ridursi.
- Dopo avere lavato il filtro dell'aria, reimpostare il timer filtro. Altrimenti, il proiettore potrebbe spegnersi per sicurezza.

Sostituzione dell'unità

■ Sostituzione dei gruppi filtro dell'aria

- 1) Disattivare il proiettore e scollegare il cavo di alimentazione CA dalla presa CA.
- 2) Prima, ripulire dalla polvere il proiettore e gli sfiati dell'aria attorno a esso.
- 3) Premere ▼ verso il basso sul coperchio del filtro per rilasciare il fermo e aprire il coperchio del filtro.
- 4) Estrarre il filtro. Quando si estrae il filtro, mettere il dito sulla linguetta del filtro e poi tirare.
 - Afferrare la linguetta e il telaio del filtro, rilasciare il blocco premendo la linguetta verso destra come in figura, poi estrarre.
- 5) Inserimento del filtro dell'aria.
 - Tenere il filtro con la linguetta a sinistra come in figura, inserire prima il lato destro e poi premere la linguetta fino a udire uno scatto.
- 6) Chiudere e premere per bloccare il coperchio del filtro.
 - Accertarsi che il coperchio del filtro sia ben chiuso.
- 7) Reimpostare il contatore del filtro.
 - Accendere ed effettuare [Azzerare timer filtro] nel menu [Impostazione].

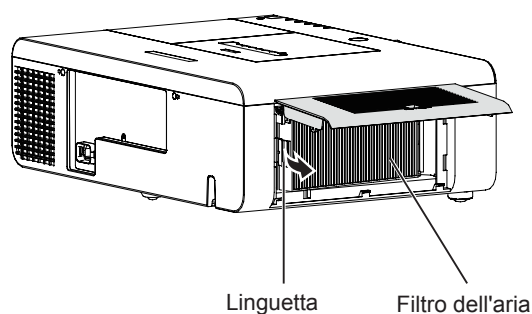
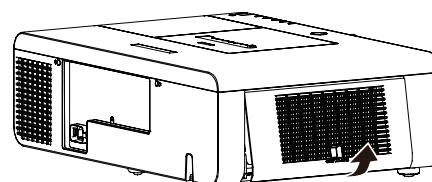
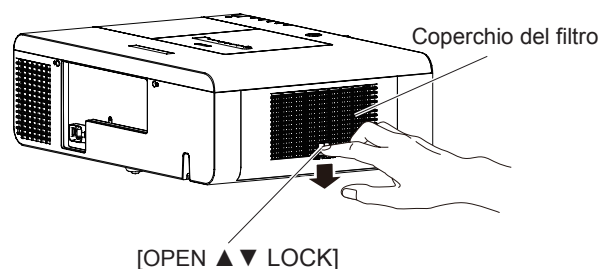

Attenzione

- Spegnerne sempre l'alimentazione prima di procedere con la sostituzione del gruppo filtro dell'aria.
- Per la sostituzione del gruppo filtro dell'aria, assicurarsi che il proiettore sia stabile e lavorare prestando la massima attenzione alla sicurezza, anche in caso di caduta del filtro dell'aria.
- Non usare il proiettore con i filtri rimossi. La polvere potrebbe accumularsi sugli elementi ottici provocando una qualità scadente dell'immagine.
- Non mettere nulla negli sfiati dell'aria. In caso contrario, si potrebbe provocare un funzionamento anomalo del proiettore.
- L'unità filtro aria per essere sostituito dovrebbe essere un prodotto inutilizzato.

■ Gruppo lampada

Il gruppo lampada è considerato materiale di consumo. È possibile controllare il tempo di utilizzo totale della lampada nel menu Informazioni a pagina 71.

Si raccomanda di rivolgersi a un tecnico autorizzato per la sostituzione del gruppo lampada. Contattare il rivenditore. Rivolgersi al proprio rivenditore per l'acquisto di un Unità lampada sostitutiva (ET-LAE200).

ATTENZIONE:

- **Non sostituire il gruppo lampada mentre è caldo. (Attendere almeno 1 ora dopo l'uso).**

Le superfici interne possono presentare temperature molto elevate. Prestare la massima attenzione per evitare lesioni personali.

■ Note sulla sostituzione del gruppo lampada

- La sorgente luminosa del gruppo lampada è di vetro e può infrangersi in caso di colpi con una superficie dura o se viene lasciata cadere.
Maneggiare con cura.
- La sostituzione del gruppo lampada richiede l'utilizzo di un cacciavite tipo Phillips.
- Quando si sostituisce il gruppo lampada, accertarsi di tenerlo dalla maniglia.
- Quando si sostituisce la lampada perchè non illumina più, esiste una possibilità che sia rotta. Se si sostituisce la lampada di un proiettore installato al soffitto, occorre sempre dare per scontato che sia rotta e occorre posizionarsi in piedi a lato del coperchio della lampada, non al di sotto di essa. Togliere delicatamente il coperchio della lampada. Quando si apre il coperchio della lampada, potrebbero cadere dei pezzetti di vetro. Se dovessero penetrare negli occhi o nella bocca, ricorrere immediatamente alle cure mediche.
- La lampada contiene mercurio. Per lo smaltimento dei gruppi lampada usati, chiedere informazioni alle autorità locali o al proprio rivenditore.

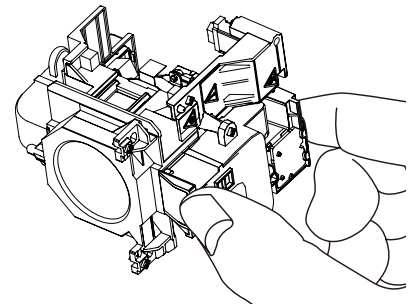

Attenzione

- Utilizzare solo ed esclusivamente i modelli di lampada indicati.
- I numeri di parte degli accessori e dei componenti venduti separatamente sono soggetti a modifiche senza preavviso.

■ Quando sostituire il gruppo lampada

Il gruppo lampada è considerato materiale di consumo. La luminosità emessa dalla lampada diminuisce con l'uso. È quindi necessario sostituire il gruppo lampada periodicamente.

Quando la lampada di proiezione raggiunge il termine della sua durata, sullo schermo compare l'icona Cambia lampada e la spia <LAMP> è accesa in arancione. Sostituire subito la lampada con una nuova.

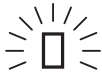
Tempo funzionamento lampada	Su schermo Icona Cambia lampada 	Spia LAMP 
Oltre 3 000 ore *	Il messaggio viene visualizzato per 10 secondi. Se si preme un tasto qualsiasi durante questi 10 secondi, il messaggio scompare.	Acceso con luce arancione (anche in modalità standby).
Oltre 3 200 ore *	Se si accende l'alimentazione senza sostituire la lampada, l'alimentazione si spegne automaticamente dopo circa dieci minuti per impedire il malfunzionamento del proiettore.	

*3 200 hours of use is a rough guideline, but is not a guarantee. The lamp runtime differs depending on the setting of "Lamp power" menu.

Nota

- L'icona Cambia lampada non comparirà quando la funzione [Display] è impostata su [Off] (➔ pagina 63), o durante "Freeze" (➔ pagina 43).

■ Sostituzione del gruppo lampada

ATTENZIONE:

- Quando il proiettore è montato a soffitto, non lavorare con il viso in prossimità del proiettore.
- Montare saldamente il gruppo lampada e il coperchio.
- Qualora si riscontrino difficoltà nell'inserimento del gruppo lampada, estrarlo completamente e provare di nuovo. Se si usa forza eccessiva per installare il gruppo lampada, è possibile danneggiare il connettore di contatto.

1) Disinserire l'alimentazione seguendo la procedura in "Spegnimento del proiettore" (➔ pagina 39). Disinserire il cavo di alimentazione CA. Attendere almeno 1 ora e accertarsi che la lampada e le aree circostanti si siano raffreddate.

2) Usare un cacciavite Phillips per allentare la vite di fissaggio del coperchio della lampada e rimuovere il coperchio della lampada.

- Rimuovere il coperchio della lampada estraendolo lentamente nella direzione indicata dalla freccia.

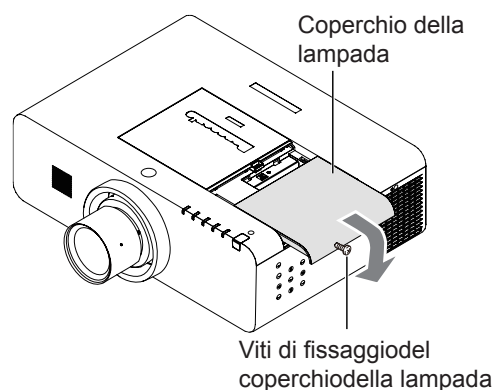

3) Utilizzando un cacciavite Phillips, svitare le viti di fissaggio del gruppo lampada fino a quando le viti girano liberamente. Afferrando il gruppo lampada usato per l'apposito manico, estrarlo con cautela dal proiettore.

Viti di fissaggio del gruppo lampada

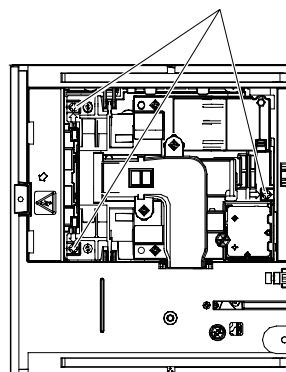

4) Inserire il nuovo gruppo lampada nella direzione corretta. Stringere le tre viti di fissaggio del gruppo lampada con un cacciavite Phillips.

Manico

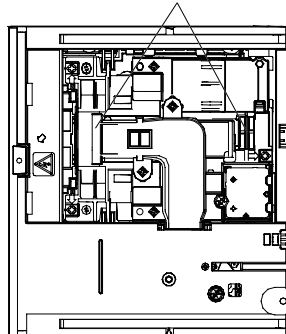

5) Rimontare il coperchio della lampada e stringere saldamente la vite di fissaggio del coperchio con un cacciavite Phillips.

- Montare il coperchio della lampada inserendolo lentamente nella direzione opposta indicata dalla freccia.

Nota

- Al momento della sostituzione del gruppo lampada (ET-LAE200), il tempo totale di utilizzo del gruppo lampada viene azzerato automaticamente.

Risoluzione dei problemi

Controllare i punti descritti di seguito. Per dettagli, vedere le relative pagine.

Problema	Causa	Pagina di riferimento
L'unità non si accende.	● Il cavo di alimentazione potrebbe essere scollegato.	—
	● Nessuna alimentazione alla presa elettrica.	—
	● Sono scattati gli interruttori di protezione.	—
	● La spia <LAMP>, la spia <ON(G)/STANDBY(R)> o la spia <TEMP> sono accese o lampeggiano?	36, 89-92
	● Il coperchio della lampada non è stato installato correttamente.	97
Non appare nessuna immagine.	● La sorgente del segnale video potrebbe non essere collegata correttamente ad un terminale.	34
	● L'impostazione della selezione ingresso potrebbe non essere corretta.	41
	● L'impostazione di regolazione [Luminosità] potrebbe essere all'impostazione minima.	55
	● La sorgente di ingresso che è collegata al proiettore potrebbe avere un problema.	—
	● La funzione [Otturatore] potrebbe essere in uso.	41
L'immagine è sfocata.	● La messa a fuoco dell'obiettivo potrebbe non essere stata impostata correttamente.	40
	● Il proiettore potrebbe non essere alla distanza corretta dallo schermo.	26
	● L'obiettivo potrebbe essere sporco.	14
	● Il proiettore potrebbe essere troppo inclinato.	—
	● Il copriobiettivo è ancora fissato all'obiettivo.	16
Il colore è pallido o grigiastro.	● La regolazione [Colore] o [Tinta] potrebbe essere errata.	55
	● La sorgente di ingresso che è collegata al proiettore potrebbe non essere regolata correttamente.	—
	● Il cavo RGB è danneggiato.	—
Non viene emesso audio dall'altoparlante incorporato.	● Le connessioni di ingresso potrebbero non essere corrette.	34
	● Il volume potrebbe essere impostato al livello minimo.	42, 61
	● La funzione [Otturatore] potrebbe essere stata accesa.	41
	● Quando AUDIO OUT è inserito, l'altoparlante integrato del proiettore non è disponibile.	22
	● Potrebbe essere attiva la funzione di azzeramento volume [Muto].	42, 61
	● Controllare la funzione Altoparlante incorporato.	61
Il telecomando non funziona.	● Le batterie potrebbero essere scariche.	—
	● Le batterie potrebbero non essere state inserite correttamente.	23
	● Il ricevitore del segnale del telecomando sul proiettore potrebbe essere ostruito.	19
	● Il telecomando potrebbe trovarsi fuori dal raggio operativo.	19
	● Una forte sorgente di luce, ad esempio una lampada a fluorescenza, colpisce il ricevitore del segnale.	19
	● Quando sul proiettore e sul telecomando sono impostati codici diversi.	66
	● Controllare se l'interruttore ON/OFF sul telecomando è impostato su "ON."	—
	● Assicurarsi che la modalità semplice nella funzione telecomando sia impostata su [Off].	66

Problema	Causa	Pagina di riferimento
I pulsanti di controllo del proiettore non funzionano.	<ul style="list-style-type: none"> ● Il controllo laterale non è disponibile se il è bloccato su [Blocco comandi] sotto [Sicurezza] della sezione [Impostazione]. 	68
L'immagine non viene visualizzata correttamente.	<ul style="list-style-type: none"> ● Potrebbe esserci un problema con il VCR oppure con un'altra sorgente di segnali. ● Si sta ricevendo un segnale non compatibile con il proiettore. 	— 109-113
L'immagine da un computer non viene visualizzata.	<ul style="list-style-type: none"> ● È possibile che la lunghezza del cavo utilizzato sia superiore alla lunghezza dell'apposito cavo opzionale. ● L'uscita video esterna da un computer portatile potrebbe non essere corretta. 	— —
Immagine da un dispositivo HDMI non appare o non è stabile.	<ul style="list-style-type: none"> ● Il cavo HDMI è collegato correttamente? ● Disinserire l'alimentazione al proiettore e alle periferiche collegate. Poi, inserire nuovamente l'alimentazione al proiettore e alle periferiche collegate. ● Il cavo di collegamento del segnale non è supportato? 	34 — 109-113
Nessun suono viene emesso da un dispositivo HDMI.	<ul style="list-style-type: none"> ● Impostare il canale suono del dispositivo collegato al PCM lineare. ● Se durante la connessione del cavo HDMI non viene prodotto alcun segnale audio, collegare il cavo audio al terminale AUDIO IN 1 e impostare su "Computer 1" in "Suono" del menu "Impostazione". 	— 65
L'immagine è distorta o non centrata.	<ul style="list-style-type: none"> ● Controllare [Regolaz. PC] o [Schermo] e regolarli. 	52, 58
Sullo schermo compare il punto esclamativo  .	<ul style="list-style-type: none"> ● L'operazione non è valida. Procedere correttamente. 	—
L'otturatore non funziona.	<ul style="list-style-type: none"> ● Controllare [Protezione] o [Rilascio] della funzione [Otturatore]. 	68

Nota

- Qualora il problema persista anche dopo aver eseguito le operazioni descritte in questa tabella, rivolgersi al proprio rivenditore.

Informazioni Tecniche

Protocollo PJLink

La funzione di rete del proiettore supporta PJLink classe 1 e il protocollo PJLink può essere usato per eseguire l'impostazione del proiettore e le operazioni di query sullo stato del proiettore da un computer.

Comandi di controllo

La tabella che segue presenta i comandi del protocollo PJLink che possono essere usati per controllare il proiettore.

Comando	Dettagli del comando	Note
POWR	Comando di alimentazione	Parametri 0 = Standby 1 = Alimentazione ON
POWR ?	Interrogazione sullo stato di alimentazione	Parametri 0 = Standby 1 = Alimentazione ON 2 = Raffreddamento in corso 3 = riscaldamento in corso
INPT	Selezione ingresso	Parametri 11 = RGB per INPUT1 12 = RGB per INPUT2 13 = SCART per INPUT1 21 = VIDEO per INPUT2 22 = VIDEO per INPUT3 23 = S-VIDEO 24 = Y, Pb/Cb, Pr/Cr per INPUT2 25 = Y, Pb/Cb, Pr/Cr per INPUT3 31 = DVI-D 32 = DVI-D (HDCP sostenere) 33 = HDMI 46 = INPUT 1 47 = INPUT 2 48 = INPUT 3
INPT ?	Interrogazione su selezione ingresso	
AVMT	Controllo MUTE AV	Parametri 30 = Modalità MUTE AV off 31 = Modalità MUTE AV on
AVMT ?	Query stato MUTE AV	
ERST ?	Interrogazione su stato di errore	Parametri 1° byte: indica errori della ventola, intervallo 0 - 2 2° byte: indica errori della lampada, intervallo 0 - 2 3° byte: indica errori di temperatura, intervallo 0 - 2 4° byte : Fisso su 0 5° byte : indica errori del filtro, intervallo 0 - 2 6° byte: indica altri errori, intervallo 0 - 2 Le definizioni per ogni valore da 0 a 2 sono le seguenti. 0 = nessun errore rilevato 1 = avvertenza 2 = errore
LAMP ?	Interrogazione su stato della lampada	Parametri 1° cifre (1 - 5 cifre): ore di servizio totali di Lamp 2° cifra: 0 = Lamp spenta, 1 = Lamp accesa
INST ?	Interrogazione su elenco di selezione ingresso	Compaiono i seguenti parametri. " 11 12 13 21 22 23 24 25 31 32 33 46 47 48"
NAME ?	Interrogazione su nome proiettore	Viene presentato il nome impostato [Nome proiettore] in [Rete].
INF1 ?	Interrogazione su nome fabbricante	Viene presentato "Panasonic".
INF2 ?	Interrogazione su nome modello	Indicare "EZ570", "EW630", "EW530", "EX600" od "EX500" come nome del modello.
INF0 ?	Altra interrogazione per informazioni	Vengono ripristinate informazioni quali il numero versione.
CLSS ?	Interrogazione per informazione classe	Viene presentato "1".

Autorizzazione di sicurezza PJLink

Quando si utilizza PJLink con l'autorizzazione di sicurezza, è possibile usare come password per PJLink la password specificata per i privilegi amministratore e quella specificata per i privilegi utente (➔ pagina 86). Quando si utilizza PJLink senza l'autorizzazione di sicurezza, specificare l'utilizzo senza la password specificata per i privilegi amministratore e quella specificata per i privilegi utente di controllo del browser web.

Per le specifiche PJLink, consultare il sito web della Japan Business Machine and Information System Industries Association.

<http://pjlink.jbmia.or.jp/english/>

Comandi di controllo mediante LAN

■ Quando è impostata la password autorità amministratore controllo WEB (Modo protetto)

● Metodo di connessione

1) Ottenere indirizzo IP e numero di porta (valore iniziale impostato = 1 024) del proiettore e fare una richiesta per la connessione del proiettore.

Rilevare l'indirizzo IP dalla schermata dei menu del proiettore e il numero del proiettore dalla pagina di controllo WEB.

Indirizzo IP : Si ottiene dal MENU PRINCIPALE → [Rete] → [Stato rete]

N. porta : Rilevare dalla pagina di controllo WEB "Detailed set up" → "Command port set up"

2) C'è una risposta dal proiettore.

Dati della risposta

Sezione dati	Vuoto	Modalità	Vuoto	Sezione numero casuale	Simbolo terminazione
"NTCONTROL" (stringa ASCII)	' '	'1'	' '	"ZZZZZZZZ" (Il codice ASCII ha numeri esadecimali)	(CR) 0x0d
9 byte	1 byte	1 byte	1 byte	8 byte	1 byte

Mode : 1 = Modo protetto

3) Generare una valore hash di 32-byte dai dati che seguono usando un algoritmo MD5.

"xxxxxx:yyyyy:zzzzzzzz"

xxxxxx : Nome utente con autorità amministratore per CONTROLLO WEB (Il nome utente predefinito è "admin1")

yyyyy : Password del suddetto utente con autorità amministratore (La password predefinita è "panasonic")

zzzzzzzz : Numero casuale di 8-byte ottenuto al punto 2

● Metodo di trasmissione del comando

Trasmettere usando il seguente formato di comando.

Dati trasmessi

Intestazione		Sezione dati		Simbolo terminazione
Valore hash (Vedere sopra <Metodo di connessione>)	'0'	'0'	Comando di controllo (stringa ASCII)	(CR) 0x0d
32 byte	1 byte	1 byte	Lunghezza indefinita	1 byte

Dati ricevuti

Intestazione		Sezione dati		Simbolo terminazione
'0'	'0'	Comando di controllo (stringa ASCII)	(CR) 0x0d	
0x30	0x30	Lunghezza indefinita	1 byte	
1 byte	1 byte			

Error response

Messaggio di errore		Simbolo terminazione
"ERR1"	Comando di controllo indefinito	(CR) 0x0d
"ERR2"	Fuori dall'intervallo dei parametri	
"ERR3"	Stato occupato o periodo non accettabile	
"ERR4"	Timeout o periodo non accettabile	
"ERR5"	Lunghezza dati errata	
"ERRA"	Password non corrispondente	
4 byte		1 byte

Informazioni Tecniche

■ Quando non è impostata la password autorità amministratore controllo WEB (Modo non protetto)

● Metodo di connessione

1) Ottenere indirizzo IP e numero di porta (valore iniziale impostato = 1 024) del proiettore e fare una richiesta per la connessione del proiettore.

Rilevare l'indirizzo IP dalla schermata dei menu del proiettore e il numero del proiettore dalla pagina di controllo WEB.

Indirizzo IP : Si ottiene dal MENU PRINCIPALE → [Rete] → [Stato rete]

N. porta : Rilevare dalla pagina di controllo WEB "Detailed set up" → "Command port set up"

2) C'è una risposta dal proiettore.

Dati della risposta

Sezione dati	Vuoto	Modalità	Simbolo terminazione
"NTCONTROL" (stringa ASCII)	' '	'0'	(CR)
9 byte	0x20 1 byte	0x30 1 byte	0x0d 1 byte

Mode : 0 = Modo non protetto

● Metodo di trasmissione del comando

Trasmettere mediante il seguente formato di comando.

Dati trasmessi

Intestazione	Sezione dati	Simbolo terminazione
'0'	'0'	Comando di controllo
0x30	0x30	(stringa ASCII)
1 byte	Lunghezza indefinita	1 byte

Receive data

Intestazione	Sezione dati	Simbolo terminazione
'0'	'0'	Comando di controllo
0x30	0x30	(stringa ASCII)
1 byte	Lunghezza indefinita	1 byte

Receive data

Messaggio di errore	Simbolo terminazione
"ERR1"	(CR)
"ERR2"	
"ERR3"	
"ERR4"	
"ERR5"	
"ERRA"	0x0d
4 byte	1 byte

Terminale seriale

Il connettore seriale situato sul pannello connettori del proiettore è conforme alle specifiche dell'interfaccia RS-232C, in modo che il proiettore possa essere comandato tramite un computer collegato a tale connettore.

Collegamento

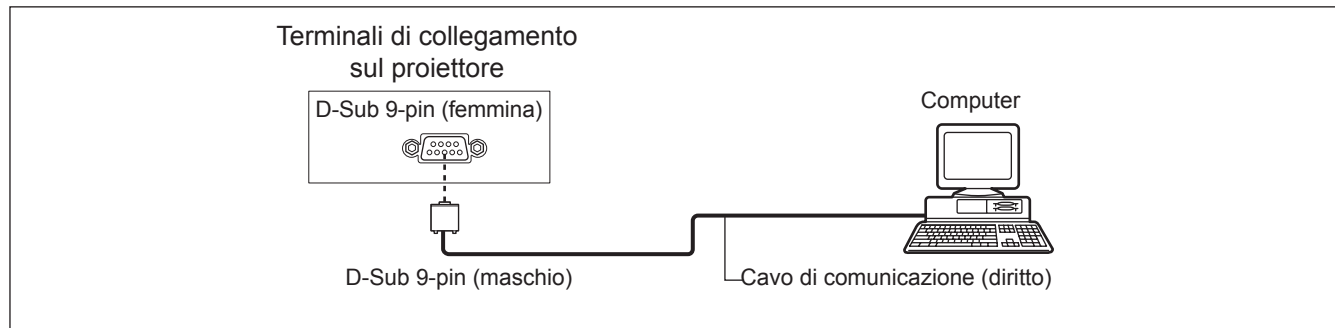

Assegnazione dei pin e nomi dei segnali

D-Sub 9-pin (femmina) Vista dall'esterno	N° pin	Nome segnale	Contenuti
		①	—
②		TXD	Dati trasmessi
③		RXD	Dati ricevuti
④		—	NC
⑤		GND	Terra
⑥		—	NC
⑦		CTS	Connesso internamente
⑧		RTS	
⑨		—	NC

Condizioni di comunicazione

Livello del segnale	Compatibilità con RS-232C
Metodo di sincronizzazione	Asincrono
Velocità di trasmissione dati	19 200 bps
Parità	Nessuno

Lunghezza caratteri	8 bit
Bit di stop	1 bit
Parametro X	Nessuno
Parametro S	Nessuno

Nota

- Quando la funzione [AMX D. D.] è impostata su [On] nel menu [Rete], il Baud rate passa automaticamente a 9 600 bps.

Formato base

La trasmissione dal computer inizia con STX. Saranno quindi inviati, nell'ordine, comando, parametro e ETX. Aggiungere i parametri in base ai dettagli del comando.

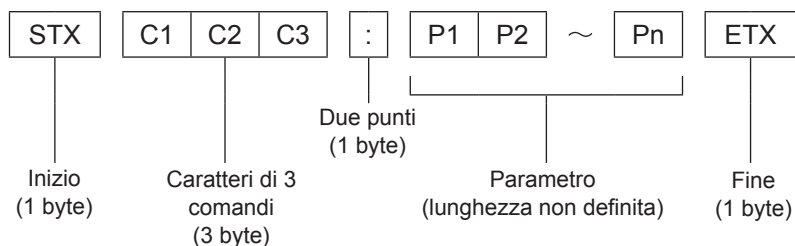

*: Per l'invio di comandi senza parametri, i due punti (:) non sono necessari.

Formato base (con sotto-comando)

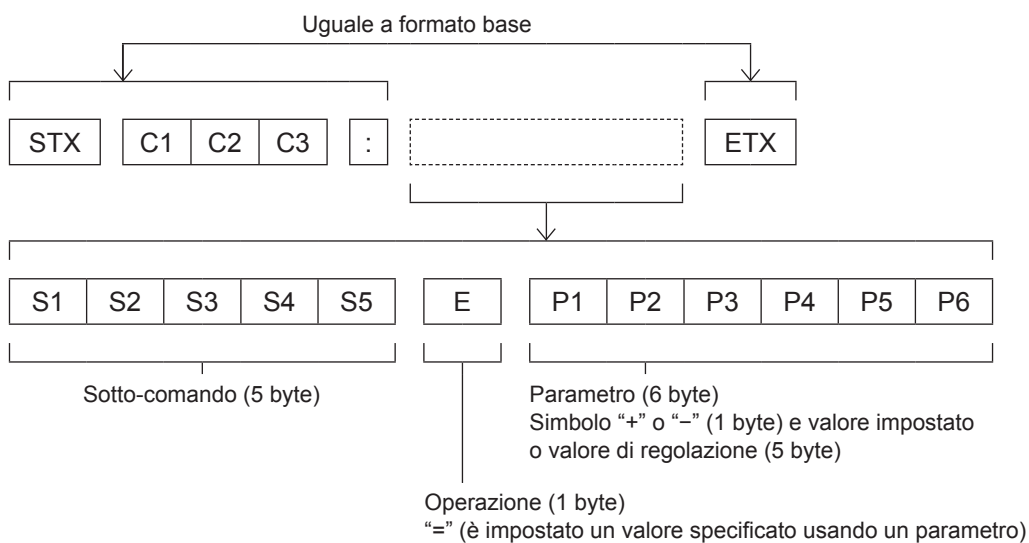

*: Quando si trasmette un comando che non ha bisogno di un parametro, l'operazione (E) e il parametro non sono necessari.

■ Specifiche cavi

[Con collegamento a un computer]

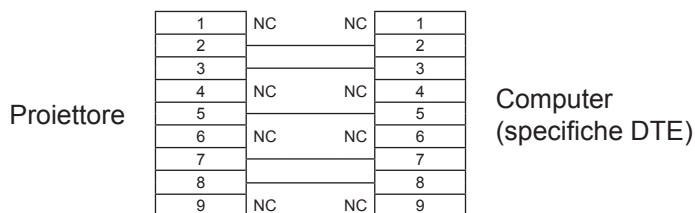

■ Comandi di controllo

Quando si comanda un proiettore dal computer, sono disponibili i seguenti comandi:

[Comando di controllo proiettore]

Comando	Significato	Note
PON	Alimentazione [ON]	
POF	Alimentazione [OFF]	
IIS	Selezione INPUT	(Parametro) PC1 = PC1 PC2 = PC2 RG1 = RGB1 RG2 = RGB2 CP1 = INPUT 2 :Y, Pb/Cb, Pr/Cr CP2 = INPUT 3 :Y, Pb/Cb, Pr/Cr VD1 = INPUT 2 VIDEO VD2 = INPUT 3 VIDEO SVD = S-VIDEO DVI = DVI HD1 = HDMI SCT = Scart
OSH	Funzione AV Mute	Disattivare temporaneamente la proiezione e il suono. Non inviare il comando consecutivamente. (Parametro) 0 = modalità AV MUTE spenta 1 = modalità AV MUTE accesa
OFZ	Fermo Immag.	(Parametro) 0 = modalità Freeze spenta 1 = modalità Freeze accesa
AUU	Volume su	
AUD	Volume giù	
DZU	D. ZOOM su	
DZD	D. ZOOM giù	
QPW	Interrogazione alimentazione	000 = Standby 001 = Accensione
Q\$S	Richiesta condizioni lampada	(Risposta) 0 = Stand-by 1 = Comando Lamp ON attivo 2 = Lamp ON 3 = Comando Lamp OFF attivo

Altri terminali

Assegnazioni pin e nomi segnale del terminale <S-VIDEO IN>

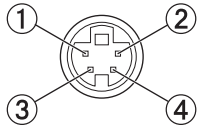
Vista dall'esterno	N° pin	Nomi segnale
	①	GND (Segnale di luminanza)
	②	GND (Segnale del colore)
	③	Segnale di luminanza
	④	Segnale del colore

Assegnazioni pin e nomi segnale del terminale <RGB>

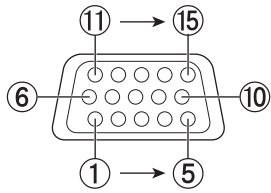
Vista dall'esterno	N° pin	Nomi segnale
	①	R/P _R
	②	G/G · SYNC/Y
	③	B/P _B
	⑨	+5V
	⑫	Dati DDC
	⑬	HD/SYNC
	⑭	VD
	⑮	Orologio DDC

④ : Non assegnati
⑤ - ⑧, ⑩, ⑪ : Terminali GND

Assegnazioni pin e nomi segnale del terminale <MONITOR OUT>

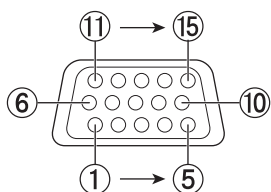
Vista dall'esterno	N° pin	Nomi segnale
	①	R/P _R
	②	G/G · SYNC/Y
	③	B/P _B
	⑬	HD/SYNC
	⑭	VD

④, ⑨, ⑪, ⑫, ⑮ : Non assegnati
⑤ - ⑧, ⑩ : Terminali GND

Assegnazioni pin e nomi segnale del terminale <HDMI>

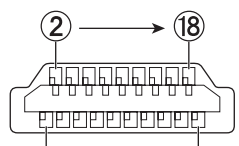
Vista dall'esterno	N° pin	Nomi segnale	N° pin	Nomi segnale
<p>Pin con numeri pari da ② a ⑮</p>  <p>Pin con numeri dispari da ① a ⑲</p>	①	Dati T.M.D.S 2+	⑪	Schermatura clock T.M.D.S
	②	Schermatura dati T.M.D.S 2	⑫	Orologio -T.M.D.S
	③	Dati T.M.D.S 2-	⑬	CEC
	④	Dati T.M.D.S 1+	⑭	—
	⑤	Schermatura dati T.M.D.S 1	⑮	SCL
	⑥	Dati T.M.D.S 1-	⑯	SDA
	⑦	Dati T.M.D.S 0+	⑰	DDC/CEC GND
	⑧	Schermatura dati T.M.D.S 0	⑱	+5V
	⑨	Dati T.M.D.S 0-		Sensore "hot plug"
	⑩	Orologio +T.M.D.S		

■ Assegnazioni dei pin e nomi dei segnali del terminale <DVI-D>

Vista dall'esterno	N° pin		N° pin	Nomi segnale
		1	Dati T.M.D.S 2-	15
2		Dati T.M.D.S 2+	16	Rilevamento Hot Plug
3		Schermatura dati T.M.D.S 2	17	Dati T.M.D.S 0-
6		Clock DDC	18	Dati T.M.D.S 0+
7		Dati DDC	19	Schermatura dati T.M.D.S 0
9		Dati T.M.D.S 1-	22	Schermatura clock T.M.D.S
10		Dati T.M.D.S 1+	23	Orologio + T.M.D.S
11		Schermatura dati T.M.D.S 1	24	Orologio - T.M.D.S
14		Alimentazione +5V		

4, **5**, **8**, **12**, **13**, **20**, **21**: Non assegnati

Informazioni Tecniche

Lista di PiP

Sottofinestra Finestra principale		Ingresso 1					Ingresso 2			Ingresso 3		
		RGB(PC analogico)	RGB (Scart)	DVI-D	DVI-D (HDCP)	HDMI	Video	Y, Pb/Cb, Pr/Cr	RGB	Video	Y, Pb/Cb, Pr/Cr	S-video
INPUT 1	RGB(PC analogico)	x	x	o	o	o	o	o	o	o	o	o
	RGB(Scart)	x	x	o	o	o	x	o	o	x	o	x
	DVI-D	o	o	x	x	x	o	o	o	o	o	o
	DVI-D(HDCP)	o	o	x	x	x	o	o	o	o	o	o
	HDMI	o	o	x	x	x	o	o	o	o	o	o
INPUT 2	Video	o	x	o	o	o	x	x	x	x	x	x
	Y, Pb/Cb, Pr/Cr	o	o	o	o	o	x	x	x	o	o	o
	RGB	o	o	o	o	o	x	x	x	o	o	o
INPUT 3	Video	o	x	o	o	o	x	o	o	x	x	x
	Y, Pb/Cb, Pr/Cr	o	o	o	o	o	x	o	o	x	x	o
	S-video	o	x	o	o	o	x	o	o	x	o	x

o : Le combinazioni PiP sono abilitate.

x : Le combinazioni PiP sono disabilitati.

Nota

- Quando il/i segnali di ingresso sono incompatibili, sull'immagine principale/secondaria comparirà un segno **x**.
- A seconda della frequenza o del tipo di segnale dell'ingresso PC/AV, la risoluzione del display potrebbe risultare diminuita o le immagini potrebbero non essere visualizzate nell'immagine principale/secondaria.

<La risoluzione del display diminuisce quando: >

Si inseriscono segnali analogici PC: Tra 100-162*1 MHz

<Le immagini non sono visualizzate e compare un segno **x** quando: >

- Si inseriscono segnali analogici PC: Oltre i 162*2 MHz
- Si inseriscono segnali digitali PC: Oltre i 100 MHz
- Si inseriscono segnali analogici AV: 1 080p

<PiP è disabilitato quando: >

- Si inseriscono formati di segnale: SXGA 20, WUXGA 1, WUXGA 2, WSXGA+1, WXGA+2, UXGA 1, UXGA 2, UXGA 3, UXGA 4, D-1 080p

*1 : Tra 100-162 MHz (Solo per la serie EZ570.)

Tra 100-140 MHz (Solo per la serie EW630, la serie EW530, la serie EX600 e la serie EX500.)

*2 : Oltre i 162 MHz (Solo per la serie EZ570.)

Oltre i 140 MHz (Solo per la serie EW630, la serie EW530, la serie EX600 e la serie EX500.)

Elenco dei formati di segnale compatibili

La seguente tabella elenca i formati di segnale compatibili con i proiettori.

Formato : V = VIDEO, S = S-VIDEO, C = COMPUTER, Y = YP_BP_R, H = HDMI, D = DVI-D

Modalità	Risoluzione di visualizzazione (punti)*1	Frequenza di scansione		Frequenza di FREQ CLOCK (MHz)	Qualità immagine *2			PnP*3	Formato
		Orizz. (kHz)	Vert. (Hz)		Serie EW630 Serie EW530	Serie EX600 Serie EX500	Serie EZ570		
NTSC/NTSC4.43/ PAL-M/PAL60	720 x 480i	15,700	59,900	—	A	A	A		V/S
PAL/PAL-N/ SECAM	720 x 576i	15,600	50,000	—	A	A	A		V/S
480p	640 x 480	31,470	59,880	25,20	A	A	A		C/Y
480i	640 x 480i	15,734	60,000	12,273			A		
576p	768 x 576	31,250	50,000	29,500	A	A	A		
576i	768 x 576i	15,625	50,000	14,750	A	A	A		
720p	1 280 x 720	37,500	50,000	74,250	AA	A	A		
		45,000	60,000	74,250	AA	A	A		
1 035i	1 920 x 1 035i	33,750	60,000	74,250	A	A	AA		
1 080i	1 920 x 1 080i	28,125	50,000	74,250	A	A	AA		
		33,750	60,000	74,250	A	A	AA		
1 080p	1 920 x 1 080	33,750	30,000	74,250	A	A	AA		
		28,125	25,000	74,250	A	A	AA		
		27,000	24,000	74,250	A	A	AA		
		67,500	60,000	148,50	B	B	AA		
		56,250	50,000	148,50	B	B	AA		
1 080psf/30	1 920 x 1 080	33,750	60,000	74,250	A	A	AA		
1 080psf/25		28,125	50,000	74,250	A	A	AA		
1 080psf/24		27,000	48,000	74,250	A	A	AA		
1 920 x 1 080/60	1 920 x 1 080	67.079	60.020	172.80	B	B	B		
MAC	1 280 x 960	75,000	75,080	126,00	A	A	A		
	1 280 x 1 024	80,000	75,080	135,20	A	A	A		
MAC 13	640 x 480	35,000	66,670	30,240	A	A	A		
MAC 16	832 x 624	49,720	74,550	57,283	A	A	A		
MAC 19	1 024 x 768	60,240	75,080	80,010	A	AA	A		
MAC 21	1 152 x 870	68,680	75,060	100,000	A	A	A		
MAC LC13	640 x 480	34,970	66,600	31,330	A	A	A		
VGA	640 x 480	31,470	59,880	25,149	A	A	A	o	
		37,860	74,380	31,500	A	A	A		
		37,860	72,810	31,500	A	A	A	o	
		37,500	75,000	31,500	A	A	A	o	
	640 x 400	43,269	85,000	36,000	A	A	A		
720 x 400	31,470	70,090	25,175	A	A	A			
SVGA	800 x 600	35,156	56,250	36,000	A	A	A	o	
		37,880	60,320	40,000	A	A	A	o	
		46,875	75,000	49,500	A	A	A	o	
		53,674	85,060	56,250	A	A	A		
		48,080	72,190	50,000	A	A	A	o	
		37,900	61,030	40,020	A	A	A		
		34,500	55,380	36,432	A	A	A		

Informazioni Tecniche

Modalità	Risoluzione di visualizzazione (punti)*1	Frequenza di scansione		Frequenza di FREQ CLOCK (MHz)	Qualità immagine *2			PnP*3	Formato
		Orizz. (kHz)	Vert. (Hz)		Serie EW630 Serie EW530	Serie EX600 Serie EX500	Serie EZ570		
SVGA	800 x 600	38,000	60,510	40,128	A	A	A		C
		38,600	60,310	38,600	A	A	A		
		32,700	51,090	32,700	A	A	A		
		38,000	60,510	40,128	A	A	A		
XGA	1 024 x 768	48,360	60,000	65,000	A	AA	A	○	
		68,677	84,997	94,504	A	AA	A		
		60,023	75,030	78,750	A	AA	A	○	
		56,476	70,070	75,000	A	AA	A	○	
		60,310	74,920	79,252	A	AA	A		
		48,500	60,020	65,179	A	AA	A		
		44,000	54,580	59,129	A	AA	A		
		63,480	79,350	83,410	A	AA	A		
		62,040	77,070	84,375	A	AA	A		
		61,000	75,700	81,000	A	AA	A		
		46,900	58,200	63,030	A	AA	A		
		47,000	58,300	61,664	A	AA	A		
	58,030	72,000	74,745	A	AA	A			
	1 024 x 768i	36,000	87,170	47,300	A	A	A		
		35,522	86,960	44,900	A	A	A		
	SXGA	1 152 x 864	64,200	70,400	94,560	A	A	A	
1 152 x 900		61,200	65,200	92,000	A	A	A		
		71,400	75,600	105,100	A	A	A		
		61,850	66,000	94,500	A	A	A		
1 280 x 1 024		62,500	58,600	108,000	A	A	A		
		63,900	60,000	107,350	A	A	A		
		63,340	59,980	108,180	A	A	A		
		63,740	60,010	109,497	A	A	A		
		71,690	67,190	117,004	A	A	A		
		81,130	76,107	135,008	A	A	A		
		63,980	60,020	108,00	A	A	A		
		79,976	75,025	135,00	A	A	A		
		63,370	60,010	111,520	A	A	A		
		76,970	72,000	130,080	A	A	A		
		63,790	60,180	108,190	A	A	A		
91,146		85,024	157,500	A	A	A			
1 280 x 960		60,000	60,000	108,000	A	A	A		
1 280 x 1 024i		50,000	86,000	80,000	A	A	A		
		50,000	94,000	80,000	A	A	A		
		46,430	86,700	78,745	A	A	A		
WXGA	1 280 x 768	47,776	59,870	79,500	AA	A	A		
		60,289	74,893	102,250	AA	A	A		
		68,633	84,837	117,500	AA	A	A		
		55,993	69,991	94,964	AA	A	A		
		57,675	72,004	97,817	AA	A	A		

Informazioni Tecniche

Modalità	Risoluzione di visualizzazione (punti)*1	Frequenza di scansione		Frequenza di FREQ CLOCK (MHz)	Qualità immagine *2			PnP*3	Formato
		Orizz. (kHz)	Vert. (Hz)		Serie EW630 Serie EW530	Serie EX600 Serie EX500	Serie EZ570		
WXGA	1 280 x 800	49,600	60,050	79,360	AA	A	A		C
		41,200	50,000	68,557	AA	A	A		
		49,702	59,810	83,500	AA	A	A	○*4	
		63,980	60,020	108,000	AA	A	A		
		58,289	69,975	98,858	AA	A	A		
		60,044	71,995	102,795	AA	A	A		
		62,790	74,928	106,492	AA	A	A		
	71,553	84,879	122,498	AA	A	A			
	1 366 x 768	48,360	60,000	86,670	A	A	A		
	1 360 x 768	47,700	60,000	86,670	A	A	A		
56,160		72,000	100,190	A	A	A			
1 376 x 768	48,360	60,000	86,670	A	A	A			
UXGA	1 600 x 1 200	75,000	60,000	162,000	B	B	A		
		81,250	65,000	175,500	B	B	B		
		87,500	70,000	189,000	B	B	B		
		93,750	75,000	202,500	B	B	B		
		106,250	85,000	229,500	B	B	B		
SXGA+	1 400 x 1 050	63,970	60,190	107,990	A	A	A		
		63,350	60,120	122,850	A	A	A		
		65,120	59,900	122,430	A	A	A		
		64,030	60,010	108,160	A	A	A		
		62,500	58,600	108,000	A	A	A		
		64,744	59,948	101,000	A	A	A		
WXGA+	1 400 x 900	55,935	59,887	106,500	A	A	A		
	1 400 x 900	74,918	60,000	161,850	B	B	A		
WSXGA+ 1	1 680 x 1 050	65,290	59,954	146,250	B	B	A		
WUXGA	1 920 x 1 200	74,556	59,885	193,250	B	B	B	○*5	
		74,038	59,950	154,000	B	B	AA		
D-480p	720 x 480	31,470	60,000	27,000	A	A	A	○	
D-480i *6	720 x 480	15,734	60,000	-	A	A	A		
D-576p	720 x 576	31,205	50,000	27,000	A	A	A	○	
D-576i *6	720 x 576	15,625	50,000	-	A	A	A		
D-720p	1 280 x 720	45,000	60,000	74,250	A	A	A	○	
		37,500	50,000	74,250	A	A	A	○	
D-1 035i	1 920 x 1 035i	33,750	60,000	74,250	A	A	A		
D-1 080i	1 920 x 1 080i	33,750	60,000	74,250	A	A	AA	○	
		28,125	50,000	74,250	A	A	AA	○	
D-1 080p	1 920 x 1 080	33,750	30,000	74,250	A	A	AA		
		28,125	25,000	74,250	A	A	AA		
		27,000	24,000	74,250	A	A	AA		
		67,500	60,000	148,500	B	B	AA		
		56,250	50,000	148,500	B	B	AA		
D-1 080psf/30	1 920 x 1 080	33,750	60,000	74,250	A	A	AA		
D-1 080psf/25	1 920 x 1 080	28,125	50,000	74,250	A	A	AA		
D-1 080psf/24	1 920 x 1 080	27,000	48,000	74,250	A	A	AA		

Informazioni Tecniche

Modalità	Risoluzione di visualizzazione (punti)*1	Frequenza di scansione		Frequenza di FREQ CLOCK (MHz)	Qualità immagine *2			PnP*3	Formato
		Orizz. (kHz)	Vert. (Hz)		Serie EW630 Serie EW530	Serie EX600 Serie EX500	Serie EZ570		
D-VGA	640 x 480	31,470	59,940	25,175	A	A	A	○	H/D
D-XGA	1 024 x 768	48,363	60,000	65,000	A	AA	A	○	
D-SVGA	800 x 600	37,879	60,320	40,000	A	A	A	○	
D-SXGA	1 280 x 1 024	63,980	60,020	108,000	A	A	A		
		60,276	58,069	93,067	A	A	A		
		31,650	29,800	53,480	AA	A	A		
D-WXGA	1 280 x 768	47,776	59,870	79,500	AA	A	A		
		60,289	74,893	102,250	AA	A	A		
		68,633	84,837	117,500	AA	A	A		
		49,600	60,050	79,360	AA	A	A		
		41,200	50,000	68,557	AA	A	A		
		49,702	59,810	83,500	AA	A	A		
		63,980	60,020	108,000	AA	A	A		
		55,993	69,991	94,964	AA	A	A		
	57,675	72,004	97,817	AA	A	A			
	1 280 x 800	49,600	60,050	79,360	AA	A	A		
		41,200	50,000	68,557	AA	A	A		
		49,702	59,810	83,500	AA	A	A		
		63,980	60,020	108,000	AA	A	A		
		58,289	69,975	98,858	AA	A	A		
		60,044	71,995	102,795	AA	A	A		
		62,790	74,928	106,492	AA	A	A		
	71,553	84,879	122,498	A	A	A			
	1 360 x 768	47,700	60,000	86,670	A	A	A		
		56,160	72,000	100,190	A	A	A		
	1 366 x 768	48,360	60,000	86,670	A	A	A		
		46,500	50,000	67,400	A	A	A		
1 376 x 768	48,360	60,000	86,670	A	A	A			
D-SXGA+	1 400 x 1 050	63,970	60,190	107,990	A	A	A		
		65,350	60,120	122,850	A	A	A		
		65,120	59,900	122,430	A	A	A		
		64,030	60,010	108,160	A	A	A		
		62,500	58,600	108,000	A	A	A		
		64,744	59,948	101,000	A	A	A		
		65,317	59,978	121,750	A	A	A		
D-UXGA	1 600 x 1 200	75,000	60,000	162,000	A	A	AA		
D-WUXGA	1 920 x 1 200	74,038	59,950	154,000	A	A	A		
D-WSXGA+	1 680 x 1 050	65,290	59,954	146,250	A	A	A		
D-WXGA+	1 440 x 900	55,935	59,887	106,500	A	A	A		

- *1 : La lettera “i” aggiunta al valore di risoluzione indica che il segnale è interlacciato.
- *2 : La qualità d'immagine è indicata dai seguenti simboli.
 - AA: È possibile ottenere la massima qualità d'immagine.
 - A: I segnali vengono convertiti dal circuito di elaborazione dell'immagine.
 - B: Si verificano alcune perdite di dati per facilitare la proiezione.
- *3 : I segnali plug-and-play contrassegnati “o” risultano compatibili con l'EDID del proiettore. I segnali plug-and-play non contrassegnati potrebbero comunque essere compatibili, se i terminali di ingresso sono inclusi nell'elenco formati. In caso di segnali plug-and-play non contrassegnati e di nessun riscontro nell'elenco formati, la proiezione delle immagini potrebbe risultare difficoltosa anche se la risoluzione del computer è uguale a quella del proiettore.
- *4 : Solo per la serie EW630 e la serie EW530.
- *5 : Solo per la serie EZ570.
- *6 : D-480i e D-576i sono solo per l'ingresso HDMI.

Nota

- Il numero di punti del display è 1 920 x 1 200 per il serie EZ570, 1 280 x 800 per il serie EW630 e il serie EW530, 1 024 x 768 per il serie EX600 e il serie EX500.
 - Dopo la conversione della risoluzione per allineare la visualizzazione del proiettore, sarà proiettato un segnale con una risoluzione diversa.
- Se vengono connessi segnali interlacciati, l'immagine proiettata potrebbe presentare fenomeni di sfarfallio.

Specifiche

Numero modello		Serie EW530	Serie EW630	Serie EX500	Serie EX600	Serie EZ570
Alimentazione		AC 100 V - 240 V 50 Hz/60 Hz				
Potenza assorbita		100 V - 240 V 4,9 A-2,0 A 490 W				
		Quando la [Modalità stand by] di [Impostazione] è impostata su [Economia]: 0,4 W				
		Quando la [Modalità stand by] di [Impostazione] è impostata su [Rete]: 11 W				
		Quando la [Modalità stand by] di [Impostazione] è impostata su [Normale]: 15 W				
Pannello LCD	Dimensioni pannello	1,91 cm (rapporto di aspetto 16 : 10)	1,93 cm (rapporto di aspetto 4 : 3)	2,0 cm (rapporto di aspetto 16 : 10)		
	Metodo di visualizzazione	3 pannelli LCD trasparenti (RGB)				
	Tecnologia	Matrice attiva				
	Pixel	1 024 000 (1 280 x 800) x 3 pannelli	786 432 (1 024 x 768) x 3 pannelli	2 304 000 (1 920 x 1 200) x 3 pannelli		
Gruppo ottico *1		Zoom motorizzato: 1,6~2,8:1 Messa a fuoco motorizzata: F 1,7 to 2,3, f 26,9 mm to 45,4 mm				
Sorgente di illuminazione		Lampada UHM 330 W				
Luminosità *2		4 500 lm	5 500 lm	5 000 lm	6 000 lm	5 000 lm
Frequenza di scansione applicabile *2	Per segnale RGB	Orizzontale da 15 kHz a 100 kHz, Verticale da 50 Hz a 100 Hz				
		Frequenza di dot clock: fino a 140 MHz				fino a 162 MHz
	Per segnale YP_BP_R	[525i(480i)]	Orizzontale 15,75 kHz, Verticale 60 Hz			
		[525p(480p)]	Orizzontale 31,5 kHz, Verticale 60 Hz			
		[750(720)/60p]	Orizzontale 45 kHz, Verticale 60 Hz			
[1 125(1080)/60i]		Orizzontale 33,75 kHz, Verticale 60 Hz				
Per segnale Video (compreso S-video)	[625i(576i)]	Orizzontale 15,63 kHz, Verticale 50 Hz				
	[625p(576p)]	Orizzontale 31,25 kHz, Verticale 50 Hz				
	[750(720)/50p]	Orizzontale 37,5 kHz, Verticale 50 Hz				
	[1 125(1 080)/50i]	Orizzontale 28,13 kHz, Verticale 50 Hz				
● I connettori HD/SYNC e V non sono compatibili con segnale SYNC composito a 3 valori						
Per segnale HDMI		Orizzontale, 15,75 kHz/15,63 kHz, verticale 50 Hz/60 Hz				
Per segnale HDMI		525p(480p), 625p(576p), 750(720)/60p, 750(720)/50p, 1 125(1 080)/60p, 1 125(1 080)/50p, 1 125(1 080)/60i, 1 125(1 080)/50i ● Risoluzione visualizzabile: Da VGA a WUXGA (non interlacciata) ● Frequenza di dot clock: 140 MHz o inferiore				
Sistema colore		7 (NTSC, NTSC4.43, PAL, PAL-N, PAL-M, SECAM, PAL60)				
Dimensioni di proiezione		40"- 400" (Per rapporto di aspetto : 16 : 10)	40"- 400" (Per rapporto di aspetto : 4 : 3)	40"- 400" (Per rapporto di aspetto : 16 : 10)		
Rapporto d'aspetto schermo		16 : 10	4 : 3	16 : 10		
Schema di proiezione		Anteriore/posteriore/montaggio a soffitto/montaggio a pavimento (selezionabile tramite menu)				
Altoparlante		1 (circolare, 3,7 cm)				
Massimo volume d'uscita utilizzabile		10W				
Rapporto di contrasto *2		2 000 : 1 (tutto bianco/ tutto nero)	5 000 : 1 (tutto bianco/tutto nero)	2 000 : 1 (tutto bianco/ tutto nero)	5 000 : 1 (tutto bianco/tutto nero)	

*1 : Solo per il modello con obiettivo.

*2 : Misure, condizioni di misura e simboli conformi a norme internazionali ISO21118.

*3 : Per informazioni dettagliate sui segnali video che possono essere proiettati con questo apparecchio, fare riferimento a "Elenco dei formati di segnale compatibili". (➔ pagine 109-113)

Numero modello		Serie EW530	Serie EW630	Serie EX500	Serie EX600	Serie EZ570
Connettori	INPUT 1 <DVI-D> <HDMI> <RGB>	*Scegliere una voce dal menu DVI-D a 24 pin (collegamento unicp), DVI 1,0 compatibile, HDCP compatibile HDMI 19 pin (compatibile con HDCP e Deep) D-sub HD 15 pin (female) [Segnale RGB] 0,7 V [p-p] 75 Ω (con G-SYNC: 1,0V [p-p] 75 Ω) compatibile con HD/SYNC TTL alta impedenza, identificazione automatica polarità positiva/negativa compatibile con VD TTL alta impedenza, identificazione automatica polarità positiva/negativa				
	INPUT 2 <VIDEO> <YPbPr> <RGB, SYNC/ HD, VD>	*Scegliere una voce dal menu BNC×1 [Segnale VIDEO] (1,0 V [p-p] 75 Ω) BNC×3 [Segnale YPbPr] Y: 1,0 V [p-p] compreso segnale di sincronizzazione, PbPr: 0,7 V [p-p] 75 Ω BNC×5 [Segnale RGB] 0,7 V [p-p] 75 Ω (con G-SYNC: 1,0 V [p-p] 75 Ω) compatibile con HD/SYNC TTL alta impedenza, identificazione automatica polarità positiva/negativa compatibile con VD TTL alta impedenza, identificazione automatica polarità positiva/negativa				
	INPUT 3 <VIDEO> <YPbPr/YCbCr> <S-VIDEO>	*Scegliere una voce dal menu Connettore×1 [Segnale VIDEO] 1,0 V [p-p] 75 Ω Connettore×3 [Segnale YPbPr] Y: 1,0 V [p-p] compreso segnale di sincronizzazione, PbPr: 0,7 V [p-p] 75 Ω Mini DIN 4 pin [Segnale S-VIDEO] Y: 1,0 V [p-p], C 0,286 V [p-p] 75 Ω, compatibile con segnale S1				
	<MONITOR OUT>	1 (D-sub 15 pin female) [Segnale RGB] 0,7 V [p-p] 75 Ω (con G-SYNC: 1,0 [p-p] 75 Ω)				
	<AUDIO IN>	2 (mini jack M3 stereo, 0,5 V [rms], impedenza d'ingresso 22 kΩ o superiore) 1 (Connettore x 2 (L-R), 0,5 V [rms], impedenza d'ingresso 22 kΩ o superiore)				
	<VARIABLE AUDIO OUT>	1 (mini jack M3 stereo, compatibile con uscita monitor stereo, 0 V [rms] ~ 2,0 V [rms], impedenza d'uscita 2,2 kΩ o inferiore)				
	<SERIAL IN>	1 (D-sub 9 pin, conforme a RS-232C, per controllo da computer)				
	<LAN>	1 (per connessione di rete RJ-45, compatibile con PLink)				
Lunghezza cavo di alimentazione		3,0 m				
Carcassa		Plastica termoformata				
Dimensioni		Larghezza: 498,5 mm Altezza: 164 mm (con piedini regolabili anteriori retratti) Profondità: 370,1 mm*4 (protractions compresi) 433,8 mm*5 (protractions compresi)				
Peso		Circa 9,5 kg *6 Circa 10,2 kg *7	Circa 9,6 kg *6 Circa 10,3 kg *7	Circa 9,5 kg *6 Circa 10,2 kg *7	Circa 9,6 kg *6 Circa 10,3 kg *7	
Ambiente di utilizzo		Temperatura ambiente di funzionamento: 0 °C to 40 °C *8 Umidità ambiente di funzionamento da 20 % a 80 % (senza condensa)				
Telecomando	Alimentazione	CC 3 V (batteria (AAA/R03 o AAA/LR03) x 2)				
	Campo d'azione	Circa 5 m (se azionato direttamente di fronte al ricevitore)				
	Peso	102 g (comprese le batterie)				
	Dimensioni	Larghezza: 48 mm, Altezza: 145 mm, Profondità: 27 mm				

*4 : La profondità è per il proiettore senza l'obiettivo di proiezione.

*5 : La profondità è per il proiettore con l'obiettivo di proiezione standard.

*6 : Questo è un valore medio. Potrebbe variare a seconda del prodotto. Vale solo per il PT-EX500E, PT-EX600E, PT-EW530E, PT-EW630E e il PT-EZ570E.

*7 : Valore medio. Può variare da un esemplare all'altro. È solo per il PT-EX500E, PT-EX600E, PT-EW530E, PT-EW630E e PT-EZ570E.

*8 : Quando si usa il proiettore a un'altezza compresa tra 1.000 m e 2.700 m sul livello del mare, la temperatura dell'ambiente operativo sarà compresa tra 0°C e 30°C.

● I numeri di parte degli accessori e dei componenti venduti separatamente sono soggetti a modifiche senza preavviso.

Specifiche

Dimensioni

<Unità: mm>

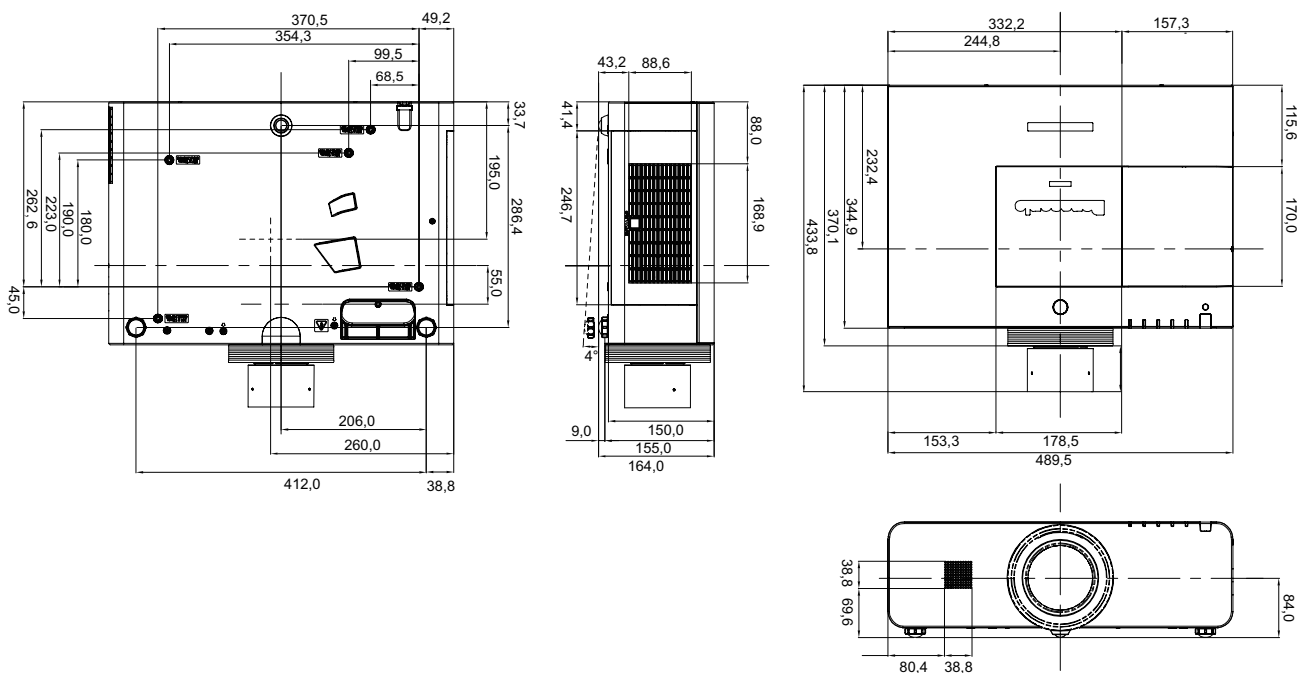

Nota

- Le dimensioni effettive possono variare a seconda del prodotto.
- La dimensione del centro dell'obiettivo è il centro di spostamento dell'obiettivo.
- La dimensione è per il proiettore con obiettivo standard.

Precauzioni per l'utilizzo del supporto da soffitto

- Il supporto da soffitto deve essere installato esclusivamente da un tecnico qualificato.
- Anche quando è in vigore la garanzia, il produttore non è ritenuto responsabile per rischi o danni derivanti dall'uso di un supporto di fissaggio per soffitto che non è stato acquistato da un distributore autorizzato o per l'impatto ambientale.
- Se non più utilizzato, rimuovere tempestivamente il supporto da soffitto.
- Accertarsi di usare una cacciavite torsionometrico e evitare l'utilizzo di un cacciavite elettrico o di un cacciavite a impatto.
- Per informazioni dettagliate, vedere il manuale di istruzioni fornito con il supporto da soffitto.
- I numeri di modello di accessori e parti in vendita separatamente sono soggetti a modifica senza preavviso.
- Accertarsi che le viti sul kit di montaggio a soffitto non entrino in contatto con parti metalliche (listello, cavo o asse metallici) sull'asse del soffitto. In caso contrario, potrebbero originarsi pericoli di incendio.

Vista dal basso

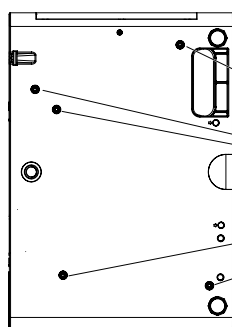

Numero di modello del supporto da soffitto:
ET-PKE200H (per soffitti alti)
ET-PKE200S (per soffitti bassi)
Base di montaggio del proiettore Modello N.:
ET-PKE200B

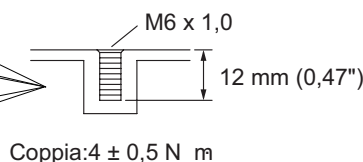

Indice

A			
Accendere del proiettore	37	Informazioni	71
Accensione immediata	67	Informazioni sul proiettore	18
Accesso dal browser web	75	ingresso	41
Accessori	16	Inserimento e rimozione delle batterie	23
Alim. lampada	65	K	
Altoparlante incorporato	61	Keystone	44
Altri terminali	106	L	
Aspetto schermo	60	Lingua	62
Auto regolaz. PC	51	Lista di PiP	108
Avviso importante per la sicurezza ...	2	Livello segnale DVI	65
C		Logo	63
CD-ROM	17	Luminosità	55
Cinema	54	M	
Closed caption	69	Manutenzione	93
Codice PIN	38	Menu Ingresso	49
Collegamenti di rete	74	Menu/Posizione menu	62
Collegamento al proiettore con un cavo	23	Menu principale	47
Collegamento del cavo di alimentazione	35	Modalità semplificata	66
Colore	55	Modalità stand by	67
Comandi di controllo mediante LAN	101	Modo di proiezione	24
Contrasto	55	Muto	61
Controllo laterale	21	N	
Controllo ritardo video	69	Naturale	54
Controllo ventola	65	Navigazione del menu	46
Corpo del proiettore	20	Nitidezza	57
D		Normale	58
Daylight View	56	Normale espanso	58
del telecomando	23	O	
Diaframma	55	Operazioni di base usando il telecomando	41
Dimensioni schermo e raggio di azione	26	Optional accessories	17
Dinamica	54	Otturatore	68
Display	63	P	
E		Piena larghezza	58
ECO	43	PiP	64
Elenco dei formati di segnale compatibili	109	Precauzioni per il trasporto	12
Esempio di collegamento	34	Precauzioni per l'installazione	12
Espanso (16:9)	58	Precauzioni per l'uso	14
F		Precauzioni riguardo la sicurezza d'uso	12
Funzione di spegnimento diretto ...	39	Predefinito	54
G		Prestare attenzione quando si manipola il proiettore	12
Gamma	57	Progressivo	57
Gestione eco	66	Proiezione	40
Gradazione nero	56	Projektionsentfernungen	26, 28, 29
Gruppo lampada	96	Protocollo PJLink	100
H		Pulsante input	62
HDMI	65	R	
I		Reale	54
Immagini test	70	Regolazione dei piedini anteriori ...	33
Impostazione	62	Regolazione dell'immagine	40
Impostazione del numero identificativo	23	Regolazione immagine	55
Impostazioni	24	Reg. Personalizzata	59
Impostazioni di fabbrica	70	Rete	72
Impostaz. PC manuale	52	Retro	60
		Riduzione rumorosità	57
		Rimozione e inserimento dell'obiettivo di proiezione	25
		Risoluzione dei problemi	98
		Risparmio energetico	67
		S	
		Scelta del sistema computer	49
		Scelta del sistema video	49
		Schermo	58
		Selezione dell'immagine	40
		Selezione immagine	54
		Se un indicatore si accende	89
		Sfondo	63
		SHUTTER/ AV MUTE	41
		Sicurezza	14, 68
		Smaltimento	14
		Soffitto	60
		Sostituzione del gruppo lampada ...	97
		Sostituzione dell'unità	95
		Sottomenu	47
		Specifiche	114
		Spegnimento del proiettore	39
		Spia ON(G)/STANDBY(R)	36
		spie	21
		Suono	61
		T	
		Telecomando	18, 66
		Temp. colore	56
		Terminale seriale	103
		Terminali posteriori	22
		Timer filtro	70
		Timer presentazione	67
		Tinta	55
		Trapezio	59
		U	
		Utente	58
		V	
		Vero	58
		Volume	61
		Z	
		Zoom	58
		Zoom digitale	59

Informazioni per gli utenti sulla raccolta e l'eliminazione di vecchie apparecchiature e batterie usate



Questi simboli sui prodotti, sull'imballaggio, e/o sulle documentazioni o manuali accompagnanti i prodotti indicano che i prodotti elettrici, elettronici e le batterie usate non devono essere buttati nei rifiuti domestici generici. Per un trattamento adeguato, recupero e riciclaggio di vecchi prodotti e batterie usate, vi preghiamo di portarli negli appositi punti di raccolta, secondo la legislazione vigente nel vostro Paese e le Direttive 2002/96/EC e 2006/66/EC.

Smaltendo correttamente questi prodotti e le batterie, contribuirete a salvare importanti risorse e ad evitare i potenziali effetti negativi sulla salute umana e sull'ambiente che altrimenti potrebbero verificarsi in seguito ad un trattamento inappropriato dei rifiuti.



Per ulteriori informazioni sulla raccolta e sul riciclaggio di vecchi prodotti e batterie, vi preghiamo di contattare il vostro comune, i vostri operatori per lo smaltimento dei rifiuti o il punto vendita dove avete acquistato gli articoli.

Sono previste e potrebbero essere applicate sanzioni qualora questi rifiuti non siano stati smaltiti in modo corretto ed in accordo con la legislazione nazionale.



Per utenti commerciali nell'Unione Europea

Se desiderate eliminare apparecchiature elettriche ed elettroniche, vi preghiamo di contattare il vostro commerciante od il fornitore per maggiori informazioni.

Informazioni sullo smaltimento rifiuti in altri Paesi fuori dall'Unione Europea

Questi simboli sono validi solo all'interno dell'Unione Europea. Se desiderate smaltire questi articoli, vi preghiamo di contattare le autorità locali od il rivenditore ed informarvi sulle modalità per un corretto smaltimento.

Nota per il simbolo delle batterie (esempio con simbolo chimico riportato sotto il simbolo principale):

Questo simbolo può essere usato in combinazione con un simbolo chimico; in questo caso è conforme ai requisiti indicati dalla Direttiva per il prodotto chimico in questione.

Precauzioni ambientali per gli utenti in Cina



Simbolo valido solo per la Cina.

Panasonic Corporation