

Istruzioni per l'uso Manuale di funzionamento

Proiettore DLP™ **Usò commerciale**

Modello n. **PT-DZ16KE**

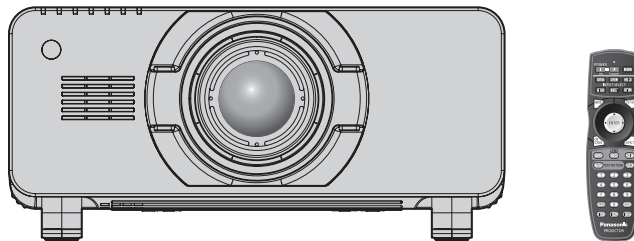

L'obiettivo di proiezione è venduto separatamente.

Grazie per aver acquistato questo prodotto Panasonic.

- Le istruzioni per l'uso fanno riferimento alla versione 1.04 del firmware e le successive.
- Prima di utilizzare il prodotto, leggere attentamente le istruzioni e custodire il manuale per consultazioni future.
- Prima di utilizzare il prodotto, assicurarsi di leggere "Avviso importante per la sicurezza" (➔ pagine 2 a 7).

Avviso importante per la sicurezza

AVVERTENZA: QUEST'APPARECCHIO DEVE ESSERE MESSO ELETTRICAMENTE A TERRA.

AVVERTENZA: RISCHIO DI SCOSSE ELETTRICHE. NON APRIRE



Indicato sul proiettore



Il simbolo del lampo con freccia, all'interno di un triangolo equilatero, serve ad avvisare l'utente della presenza di "tensione pericolosa" non isolata all'interno del prodotto di entità tale da rappresentare un potenziale pericolo di scosse elettriche per le persone.



Il punto esclamativo all'interno di un triangolo equilatero ha la funzione di richiamare l'attenzione dell'utente sulla presenza di importanti istruzioni relative al funzionamento e alla manutenzione (assistenza) nella documentazione fornita unitamente al prodotto.

AVVERTENZA: Per evitare danni che possano essere causa d'incendio o scossa elettrica, non esporre l'apparecchio a pioggia o umidità. Questo dispositivo non è stato concepito per essere utilizzato nel campo visivo diretto delle postazioni di visualizzazione. Per evitare fastidiosi riflessi nelle postazioni di visualizzazione, questo dispositivo non deve essere collocato nel campo visivo diretto. Il dispositivo non è inteso per essere utilizzato in una postazione video in conformità con BildscharbV.

Il livello di pressione del suono alla posizione d'ascolto dell'operatore è uguale o inferiore a 70 dB (A) secondo ISO 7779.

AVVERTENZA:

1. Scollegare la spina dalla presa elettrica se non si usa il proiettore per un periodo di tempo prolungato.
2. Per evitare scosse elettriche, non rimuovere la copertura. All'interno non ci sono componenti che possono essere riparati dall'utente. Per l'assistenza rivolgersi esclusivamente a tecnici specializzati.
3. Non rimuovere lo spinotto di messa a terra dalla spina di alimentazione. Questo apparecchio è dotato di una spina di alimentazione tripolare del tipo con messa a terra. La spina entrerà soltanto in una presa di alimentazione del tipo con messa a terra. Questa struttura risponde a una funzione di sicurezza. Se non è possibile inserire la spina nella presa, contattare un elettricista. Non interferire con la funzione della spina con messa a terra.

AVVERTENZA:

Questo è un prodotto di classe A. In ambienti domestici questo prodotto potrebbe causare interferenze radio; in tal caso l'utente dovrà prendere adeguati provvedimenti.

ATTENZIONE: Per garantire una continua conformità, osservare le istruzioni per l'installazione in dotazione, le quali includono l'utilizzo del cavo di alimentazione in dotazione e di cavi di interfaccia schermati per il collegamento ad un computer oppure ad una periferica. Se si usa una porta seriale per collegare un PC per il controllo esterno del proiettore, utilizzare un cavo di interfaccia seriale RS-232C generico con nucleo in ferrite venduto separatamente. Eventuali modifiche non autorizzate apportate all'apparecchio possono invalidare il diritto dell'utente all'utilizzo.

Il presente dispositivo è pensato per la protezione delle immagini su uno schermo e così via e non è destinato a essere utilizzato come illuminazione interna in un ambiente domestico.

Direttiva 2009/125/EC

Nome dell'importatore e indirizzo all'interno dell'Unione Europea

Panasonic Marketing Europe GmbH

Panasonic Testing Center

Winsbergring 15, 22525 Hamburg, Germany

AVVERTENZE:

■ ALIMENTAZIONE

La presa elettrica o o l'interruttore di circuito devono essere installati in prossimità dell'apparecchio e devono essere facilmente accessibili in caso di anomalie. Se si verificano i seguenti problemi, scollegare immediatamente l'alimentazione.

L'uso continuato del proiettore in queste condizioni provoca incendio o scosse elettriche.

- Se oggetti estranei o acqua entrano nel proiettore, scollegare l'alimentazione.
- Se il proiettore cade o l'alloggiamento si rompe, scollegare l'alimentazione.
- Se si nota la presenza di fumo, odori o rumori strani che provengono dal proiettore, scollegare l'alimentazione.

Contattare un centro di assistenza autorizzato per le riparazioni e non cercare di riparare il proiettore da soli.

Durante un temporale, non toccare il proiettore o il cavo.

Ciò potrebbe provocare scosse elettriche.

Non effettuare nessuna azione che possa danneggiare il cavo di alimentazione o la spina di alimentazione.

Se si impiega un cavo di alimentazione danneggiato, sono possibili scosse elettriche, corto circuito o incendio.

- Non danneggiare il cavo di alimentazione, nè eseguire alcuna modifica a quest'ultimo, Evitare di collocarlo in prossimità di oggetti caldi, non piegarlo né torcerlo eccessivamente, non collocare oggetti pesanti su di esso né avvolgerlo formando un fascio.

Chiedere ad un centro di assistenza autorizzato di eseguire tutte le riparazioni necessarie al cavo di alimentazione.

Inserire saldamente e fino alla base la spina di alimentazione nella presa a muro e il connettore di alimentazione nel terminale del proiettore.

Se la spina non è inserita correttamente, potranno verificarsi scosse elettriche e surriscaldamento.

- Non utilizzare spine danneggiate o prese a muro non fissate correttamente alla parete.

Non utilizzare cavi diversi da quello di alimentazione in dotazione.

La mancata osservanza di tale istruzione potrebbe provocare scosse elettriche o incendi. Non utilizzare cavi di alimentazione diversi da quello in dotazione. L'utilizzo di cavi di alimentazione diversi da quello in dotazione può provocare incendi o scosse elettriche.

Pulire la spina di alimentazione regolarmente per evitare che si copra di polvere.

L'inosservanza di ciò provocherà un incendio.

- Se si forma polvere sulla spina di alimentazione, l'umidità che ne risulta può danneggiare l'isolamento.
- Se non si usa il proiettore per un lungo periodo di tempo, estrarre la spina di alimentazione dalla presa elettrica.

Estrarre la spina di alimentazione dalla presa elettrica e pulirla con un panno asciutto regolarmente.

Non maneggiare la spina o il connettore di alimentazione con le mani bagnate.

L'inosservanza di ciò provocherà scosse elettriche.

Non sovraccaricare la presa elettrica.

In caso di sovraccarico dell'alimentazione (per es. si usano troppi adattatori), si può verificare surriscaldamento con conseguente incendio.

■ USO/INSTALLAZIONE

Non collocare il proiettore su materiali morbidi come tappeti o materiali spugnosi.

Il proiettore potrebbe surriscaldarsi al punto da provocare bruciature, incendi o danni al proiettore.

Non installare il proiettore in luoghi umidi o polverosi o in ambienti soggetti a fumo oleoso o vapore.

L'uso del proiettore in tali condizioni potrebbe causare incendi, scosse elettriche o deterioramento dei componenti. Il deterioramento dei componenti (ad esempio dei supporti di fissaggio a soffitto) potrebbe causare la caduta del proiettore montato a soffitto.

Non installare questo proiettore in una posizione che non sia abbastanza forte per sostenere il peso del proiettore o su una superficie in pendenza o instabile.

L'inosservanza di ciò potrebbe far cadere o rovesciare il proiettore provocando gravi infortuni o danni.

AVVERTENZE:

Non coprire le prese d'aria e le uscite di aerazione né posizionarvi cose ad una distanza inferiore ai 500 mm (20").

Il proiettore potrebbe surriscaldarsi al punto da provocare un incendio o danneggiarsi.

- Non collocare il proiettore in luoghi stretti o mal ventilati.
- Non collocare il proiettore su tessuti o carte, in quanto questi materiali potrebbero essere risucchiati nella presa d'aria.

Non mettere le mani o altri oggetti vicino all'uscita di aerazione.

Farlo potrebbe provocare lesioni o danneggiare le mani o altri oggetti.

- Dall'uscita di aerazione fuoriesce aria calda. Non avvicinare le mani, il viso o oggetti che non sopportano il calore all'uscita di aerazione.

Non guardare né esporre la pelle al fascio di luce emesso dall'obiettivo quando il proiettore è in uso.

Farlo può provocare ustioni o perdita della vista.

- L'obiettivo del proiettore emette luce di elevata intensità. Non guardare né mettere le mani direttamente in questa luce.
- Evitare che i bambini guardino direttamente nell'obiettivo. Inoltre, spegnere il proiettore e disattivare l'alimentazione principale quando ci si allontana dal proiettore.

Non cercare in nessun caso di modificare o smontare il proiettore.

All'interno del proiettore sono presenti componenti ad alta tensione che potrebbero provocare incendi o scosse elettriche.

- Per qualsiasi intervento di controllo, regolazione e riparazione, rivolgersi ad un centro di assistenza autorizzato.

Non proiettare immagini con il copriobiettivo dell'obiettivo di protezione (opzionale) ancora montato.

Una simile azione può provocare un incendio.

Evitare l'ingresso di oggetti metallici, materiali infiammabili o liquidi all'interno del proiettore. Evitare che il proiettore si bagni.

Questo può provocare cortocircuiti, surriscaldamento e causare incendi, folgorazioni e il guasto del proiettore.

- Non collocare mai contenitori con liquidi oppure oggetti metallici in prossimità del proiettore.
- Qualora si verificasse l'ingresso di liquidi nel proiettore, rivolgersi al rivenditore.
- Prestare particolare attenzione ai bambini.

Utilizzare il supporto da soffitto specificato da Panasonic.

L'uso di supporti di montaggio a soffitto diversi da quello specificato potrebbe causare delle cadute.

- Fissare sempre il cavetto di sicurezza fornito al supporto da soffitto per evitare la caduta del proiettore.

Le operazioni di installazione, ad esempio il supporto da soffitto, dovranno essere eseguite esclusivamente da tecnici qualificati.

Se l'installazione non è eseguita e assicurata in modo corretto, può provocare lesioni o incidenti, come scosse elettriche.

- Assicurarsi di utilizzare il cavo fornito con il supporto di montaggio a soffitto come misura di sicurezza extra per evitare che il proiettore cada. (Installare in una posizione diversa dal supporto di montaggio a soffitto).

AVVERTENZE:

■ ACCESSORI

Non usare né maneggiare le batterie in modo scorretto, far riferimento a quanto segue.

L'inosservanza di questa prescrizione può causare ustioni, perdite, surriscaldamento, esplosione o principio di incendio da parte delle batterie.

- Non utilizzare batterie diverse da quelle specificate.
- Non utilizzare batterie ricaricabili.
- Non smontare batterie a secco.
- Non riscaldare le batterie né gettarle in acqua o fuoco.
- Evitare che i terminali + e – delle batterie entrino in contatto con oggetti metallici come collane o forcine per i capelli.
- Non conservare o trasportare le batterie insieme ad oggetti metallici.
- Conservare le batterie in un sacchetto di plastica e tenerlo lontano da oggetti metallici.
- Accertarsi che le polarità (+ e –) siano disposte correttamente quando si inseriscono le batterie.
- Non usare batterie nuove insieme ad altre vecchie né mischiare tipi diversi di batterie.
- Non usare batterie con la copertura esterna staccata o rimossa.

Se la batteria perde del fluido, non toccare a mani nude e osservare le misure che seguono, se necessario.

- Il fluido della batteria sulla pelle o sugli abiti può provocare infiammazioni della pelle stessa o lesioni. Sciacquare con acqua pulita e richiedere subito l'intervento medico.
- Se il fluido della batteria entra negli occhi può provocare la perdita della vista. In questo caso, non sfregare gli occhi. Sciacquare con acqua pulita e richiedere subito l'intervento medico.

Non rimuovere le viti non specificate nel corso della sostituzione di una lampada.

Ciò può causare scosse elettriche, ustioni o lesioni.

Non smontare l'unità lampada.

Se la lampada si rompe, può provocare lesioni.

Sostituzione della lampada

La lampada contiene gas ad alta pressione. Se maneggiata in modo errato, potrebbe esplodere provocando lesioni o incidenti gravi.

- La lampada può esplodere facilmente se sbattuta contro oggetti duri o se cade.
- Prima di sostituire la lampada, spegnere la corrente e accertarsi di scollegare la spina di alimentazione dalla presa a muro. L'inosservanza di questa prescrizione potrebbe provocare esplosioni o scosse elettriche.
- Prima di procedere con la sostituzione della lampada, spegnere il proiettore ed attendere il raffreddamento della lampada esausta per almeno un'ora in modo da evitare il pericolo di ustioni.
- Fare attenzione a reggere il coprilampada e a svitare le viti di fissaggio custodia lampada con il proiettore installato verso l'alto nella direzione verticale, poiché il coprilampada potrebbe aprirsi e cadere a causa del suo peso. Questo può causare incidenti o gravi lesioni.
- Quando si svitano o si fissano le viti di fissaggio custodia lampada con il proiettore installato verso l'alto nella direzione verticale, assicurarsi di reggere la maniglia della custodia lampada, poiché questa potrebbe cadere a causa del suo peso. Questo può causare incidenti o gravi lesioni.

Utilizzare il cavo di alimentazione fornito esclusivamente con questo proiettore e mai con apparecchi diversi.

- L'utilizzo del cavo di alimentazione fornito con apparecchi diversi dal proiettore può provocare cortocircuiti o surriscaldamenti e causare incendi o folgorazioni.

Tenere le vite di fissaggio obiettivo fuori dalla portata dei bambini.

Nel caso fossero ingeriti accidentalmente, si potrebbero verificare dei danni fisici.

- Se ingoiata, richiedere subito l'intervento medico.

Rimuovere tempestivamente le batterie esaurite dal telecomando.

- Se vengono lasciate nel telecomando, potrebbero perdere i fluidi interni, surriscaldarsi o esplodere.

PRECAUZIONI:

■ ALIMENTAZIONE

Quando si scollega il cavo di alimentazione, mantenere ferma la spina e il cavo di alimentazione.
Se il cavo viene tirato, potrebbe danneggiarsi, con conseguente rischio di incendi, cortocircuiti o scosse elettriche.

Quando si prevede di non utilizzare il proiettore per prolungati periodi di tempo, scollegare la spina di alimentazione dalla presa a muro.

L'inosservanza di questa indicazione potrebbe causare un incendio o scosse elettriche.

Disinserire sempre la spina di alimentazione dalla presa a parete prima di eseguire qualsiasi operazione di pulizia o sostituzione sull'apparecchio.

L'inosservanza di questa indicazione potrebbe causare scosse elettriche.

■ USO/INSTALLAZIONE

Non collocare altri oggetti pesanti sul proiettore.

L'inosservanza di questa prescrizione potrebbe rendere instabile il proiettore. La caduta del proiettore può provocare danni o infortuni. Il proiettore si danneggia o si deforma.

Non usare l'unità come appoggio.

Sussiste il rischio di caduta o l'unità potrebbe rompersi e provocare lesioni.

- Evitare che i bambini si mettano in piedi o seduti sul proiettore.

Non collocare il proiettore in ambienti troppo caldi.

Farlo può provocare il deterioramento dell'alloggiamento esterno o dei componenti interni o causare incendi.

- Prestare particolare attenzione agli ambienti esposti alla luce del sole diretta o vicino a radiatori.

Non mettere le mani nelle aperture dietro all'obiettivo quando si estrae l'obiettivo.

La mancata osservanza di ciò può provocare lesioni.

Non stare in piedi di fronte all'obiettivo quando si usa il proiettore.

Così facendo si possono danneggiare o bruciare i vestiti.

- Una luce estremamente potente viene emessa dall'obiettivo del proiettore.

Non posizionare oggetti di fronte all'obiettivo quando si usa il proiettore.

Così facendo si possono danneggiare tali oggetti e causare il malfunzionamento del proiettore.

- Una luce estremamente potente viene emessa dall'obiettivo del proiettore.

Scollegare sempre tutti i cavi prima di spostare il proiettore.

Lo spostamento del proiettore quando i cavi sono ancora collegati, potrebbe provocarne il danneggiamento, con il conseguente rischio di incendi o scosse elettriche.

Nel montare il proiettore sul soffitto, tenere le viti di montaggio e il cavo di alimentazione lontano da eventuali parti metalliche nel soffitto.

Il contatto con parti metalliche nel soffitto può provocare scosse elettriche.

■ ACCESSORI

Non usare la vecchia unità lampada.

Usarla può provocare l'esplosione della lampada.

In caso di rottura della lampada, ventilare immediatamente la stanza. Non toccare i frammenti rotti né avvicinare il volto ad essi.

L'inosservanza di tale prescrizione può causare l'inalazione da parte dell'utente del gas rilasciato al momento della rottura della lampada, che contiene una quantità di mercurio simile a quella delle lampade a fluorescenza.

- Se si pensa di aver assorbito il gas o che quest'ultimo penetrato in occhi o bocca, rivolgersi immediatamente ad un medico.
- Richiedere la sostituzione dell'unità lampada al proprio rivenditore e controllare l'interno del proiettore.

Quando si prevede di non utilizzare il proiettore per un lungo periodo di tempo, rimuovere le batterie dal telecomando.

L'inosservanza di questa prescrizione può causare perdite dalle batterie, surriscaldamenti, principi di incendi o esplosioni, che potrebbero dar luogo a incendi o a contaminazione dell'area circostante.

PRECAUZIONI:

■ MANUTENZIONE

Non montare il filtro dell'aria mentre è ancora bagnato.

Questo può provocare folgorazioni o guasti.

- Dopo la pulizia, asciugare completamente i filtri dell'aria prima di rimontarli.

Non toccare la ventola con le dita o qualsiasi altra parte del corpo quando si cambia l'unità lampada.

Così facendo si possono provocare delle lesioni personali.

Chiedere al rivenditore di provvedere una volta all'anno alla pulizia dell'interno del proiettore.

L'uso continuato in presenza di un accumulo di polvere all'interno del proiettore potrebbe dar luogo a incendi.

- Dopo aver lavato il filtro dell'aria, asciugarlo con cura prima di attaccarlo al proiettore.



Rimozione delle batterie

Batterie del telecomando

1. Premere la linguetta e sollevare il coperchio.

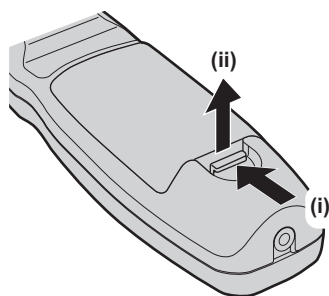

2. Rimuovere le batterie.

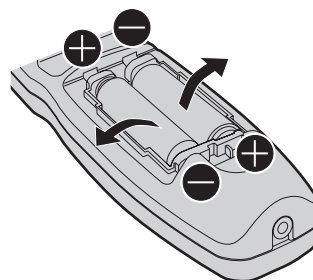

■ Marchi

- Windows, Windows Vista e Internet Explorer sono marchi registrati o marchi di Microsoft Corporation negli Stati Uniti e in altri paesi.
- Mac, Mac OS, OS X e Safari sono marchi di Apple Inc. registrati negli Stati Uniti e in altri paesi.
- PJLink™ è un marchio registrato o depositato in Giappone, negli Stati Uniti e in altri paesi o aree geografiche.
- HDMI, il logo HDMI e High-Definition Multimedia Interface sono marchi o marchi registrati di HDMI Licensing LLC negli Stati Uniti e in altri paesi.
- Adobe e Adobe Reader sono marchi o marchi registrati di Adobe Systems Inc. negli Stati Uniti e/o in altri paesi.
- Alcuni dei font tipografici utilizzati nel menu sullo schermo sono font bitmap Ricoh, prodotti e venduti da Ricoh Company, Ltd.
- Tutti gli altri nomi, nomi di aziende e nomi di prodotti menzionati nel presente manuale sono marchi o marchi registrati dei rispettivi proprietari.

I simboli ® e ™ non sono riportati nel presente manuale.

Informazioni sul software riguardanti questo prodotto

Questo prodotto incorpora i seguenti software.

- (1) il software sviluppato in modo indipendente da o per Panasonic Corporation
- (2) il software con licenza di GNU GENERAL PUBLIC LICENSE Version2.0 (GPL V2.0)
- (3) il software con licenza di GNU LESSER GENERAL PUBLIC LICENSE Version2.1 (LGPL V2.1)

Il software classificato come (2) e (3) è distribuito nella speranza che risulterà utile, ma SENZA ALCUNA GARANZIA, senza neppure la garanzia implicita di COMMERCIALIZZABILITÀ o IDONEITÀ PER UN PARTICOLARE SCOPO. Per i dettagli, consultare le condizioni di licenza incluse nel CD-ROM in dotazione.

Ai clienti che hanno contattato il seguente Contact Center, Panasonic fornisce il codice sorgente completo e leggibile dalla macchina basato su GPL V2.0, LGPL V2.1 o software con licenza sotto altre condizioni che impongono obblighi di comunicazione del codice sorgente nelle spese effettive, insieme alle informazioni su ogni proprietario di copyright, per un periodo di almeno 3 anni dall'acquisto di questo prodotto.

Contact Center (E-mail): sav.pj.gpl.pavc@ml.jp.panasonic.com

■ Illustrazioni del manuale

- Le illustrazioni relative al proiettore, allo schermo e ad altri componenti potrebbero variare rispetto al prodotto effettivo.

■ Pagine di riferimento

- Nel presente manuale, le pagine di riferimento sono indicate con (➡ pagina 00).

■ Terminologia

- In questo manuale, l'accessorio "Unità telecomando senza fili/cablato" si riferisce come "telecomando".

Caratteristiche del proiettore

Alta luminanza e alta riproduzione dei colori

- ▶ 16 000 lm di ultra-alta luminanza sono raggiunti anche con un formato piccolo grazie a un sistema ottico e a una tecnologia di progettazione meccanica e di raffreddamento davvero unici.

Impostazione semplice e migliore funzionalità

- ▶ Una impostazione più flessibile del proiettore è possibile attraverso la vasta gamma di obiettivi opzionali.

Diminuzione dei costi della manutenzione

- ▶ Il filtro a lunga durata riduce i costi di manutenzione.

Procedura rapida

Per dettagli, fare riferimento alle pagine corrispondenti.

1. Impostare il proiettore.
(⇒ pagina 31)



2. Fissare l'obiettivo di proiezione (opzionale).
(⇒ pagina 37)



3. Collegarlo a dispositivi esterni.
(⇒ pagina 39)



4. Collegare il cavo di alimentazione.
(⇒ pagina 43)



5. Accendere il proiettore.
(⇒ pagina 44)



6. Effettuare le impostazioni iniziali.
(⇒ pagina 20)

- Questi sono i passaggi da svolgere la prima volta in cui si accende il proiettore dopo l'acquisto dello stesso.



7. Selezionare il segnale di ingresso.
(⇒ pagina 47)



8. Regolare l'immagine.
(⇒ pagina 47)

Contenuti

Leggere attentamente la sezione “Avviso importante per la sicurezza” da pagina 2.

Avviso importante per la sicurezza 2

Capitolo 1 Preparazione

Precauzioni per l'uso	14
Precauzioni per il trasporto.....	14
Precauzioni per l'installazione.....	14
Sicurezza.....	16
Art-Net.....	16
Smaltimento.....	16
Precauzioni per l'uso.....	16
Accessori.....	18
Accessori opzionali.....	19
Display d'avvio	20
Regolazione della messa a fuoco.....	20
Impostazione iniziale (lingua display).....	20
Impostazione iniziale (impostazione dell'installazione 1).....	21
Impostazione iniziale (impostazione dell'installazione 2).....	21
Impostazione iniziale (impostazione dello schermo).....	22
Informazioni sul proiettore	23
Telecomando.....	23
Corpo del proiettore.....	25
Uso del telecomando	28
Inserimento e rimozione delle batterie.....	28
Impostazione dei numeri ID del telecomando.....	28
Collegamento del telecomando al proiettore con un cavo.....	29

Capitolo 2 Introduzione

Impostazioni	31
Modalità di installazione.....	31
Componenti per montaggio a soffitto (opzionali).....	31
Immagine proiettata e raggio di azione.....	32
Regolazione dei piedini regolabili.....	36
Fissaggio/rimozione dell'obiettivo di proiezione (opzionale)	37
Collegamento dell'obiettivo di proiezione.....	37
Rimozione dell'obiettivo di proiezione.....	38
Collegamento	39
Prima del collegamento.....	39
Esempio di collegamento: apparecchio AV.....	40
Esempio di collegamento: computer.....	41

Capitolo 3 Operazioni di base

Accensione/spengimento del proiettore	43
Collegamento del cavo di alimentazione.....	43
Indicatore di alimentazione.....	43
Accensione del proiettore.....	44
Effettuare regolazioni e selezioni.....	45
Spegnimento del proiettore.....	46
Proiezione	47
Selezione del segnale di ingresso.....	47
Regolazione di messa a fuoco, zoom e spostamento.....	47
Spostamento dell'obiettivo nella posizione iniziale.....	48
Intervallo di regolazione tramite lo spostamento della posizione dell'obiettivo (spostamento ottico).....	48
Regolazione del dispositivo di montaggio obiettivo quando la messa a fuoco è sbilanciata.....	49
Uso del telecomando	51
Uso della funzione otturatore.....	51
Uso della funzione di display su schermo.....	51
Commutazione del segnale di ingresso.....	52
Uso della funzione di Stato.....	52
Uso della funzione di impostazione automatica.....	52
Uso del pulsante funzione.....	53
Visualizzazione della schermata di test interni.....	53
Modifica del rapporto aspetto dell'immagine.....	53

Capitolo 4 Impostazioni

Navigazione nei menu	55
Navigazione tra i menu.....	55
Menu principale.....	56
Sotto-menu.....	57
Menu [IMMAGINE]	60
[MODO IMMAGINE].....	60
[CONTRASTO].....	61
[LUMINOSITÀ].....	61
[COLORE].....	61
[TINTA].....	61
[TEMPERATURA COLORE].....	62
[GAMMA].....	63
[SYSTEM DAYLIGHT VIEW].....	64
[DETTAGLIO].....	64
[RIDUZIONE RUMORE].....	65
[IRIS DINAMICO].....	65
[SELETTORE SISTEMA].....	66
Video compatibile a sRGB.....	66

Contenuti

Menu [POSIZIONE]	68	Menu [IMPOSTAZIONI PROIETTORE]	90
[SPOSTAMENTO].....	68	[ID PROIETTORE].....	90
[ASPETTO].....	68	[MODO DI PROIEZIONE].....	90
[ZOOM].....	69	[SCELTA RAFFREDDAMENTO].....	91
[PHASE CLOCK].....	70	[MODALITÀ ALTA QUOTA].....	91
[GEOMETRIA].....	70	[SCELTA LAMPADA].....	91
Menu [MENU AVANZATO]	73	[LAMP RELAY].....	92
[DIGITAL CINEMA REALITY].....	73	[CONTROLLO LUMINOSITA'].....	93
[CANCELLA].....	73	[MODALITA' STANDBY].....	97
[IMMETTI RISOLUZIONE].....	74	[PIANIFICAZIONE].....	98
[POSIZIONE ARRESTO].....	74	[STARTUP INPUT VIDEO].....	99
[EDGE BLENDING].....	74	[RS-232C].....	99
[RISPOSTA FRAME].....	76	[STATO].....	101
[POSIZIONE RASTER].....	76	[SPEGNI PER NO SEGNALE].....	102
Menu [VISUALIZZA LINGUA(LANGUAGE)]	77	[MODALITÀ REMOTE2].....	102
Cambiare la lingua del display.....	77	[TASTO FUNZIONE].....	102
Menu [OPZIONI VISUALIZZAZIONE]	78	[DATA E ORA].....	103
[ADATTA COLORE].....	78	[CALIBRAZIONE DELL'OTTICA].....	104
[CORR. GRANDE SCHERMO].....	79	[MEMORIA OTTICA].....	104
[IMPOSTAZIONI SCHERMO].....	79	[SALVARE TUTTI I DATI UTENTE].....	106
[SEGNALE AUTOMATICO].....	80	[CARICARE TUTTI I DATI UTENTE].....	106
[SETUP AUTOMATICO].....	80	[INIZIALIZZAZIONE].....	106
[IMPOSTAZIONI INGRESSO BACKUP].....	81	[PASSWORD DI SERVIZIO].....	106
[RGB IN].....	82	Menu [P IN P]	107
[DVI-D IN].....	82	Uso della funzione P IN P.....	107
[HDMI IN].....	83	Menu [SCHERMATA DI TEST]	109
[SDI IN].....	83	[SCHERMATA DI TEST].....	109
[ON-SCREEN DISPLAY].....	84	Menu [LISTA SEGNALI REGISTRATI]	110
[COLORE SFONDO].....	86	Registrazione di nuovi segnali.....	110
[STARTUP LOGO].....	86	Ridenominazione di segnali registrati.....	110
[UNIFORMITÀ].....	86	Eliminazione del segnale registrato.....	111
[IMPOSTAZIONI OTTURATORE].....	87	Protezione del segnale registrato.....	111
[FERMO IMMAGINE].....	87	Espansione dell'intervallo di blocco del segnale.....	111
[ANALISI SEGNALE VIDEO].....	88	Sottomemoria.....	112
[CUT OFF].....	89	Menu [SICUREZZA]	113
		[PASSWORD SICUREZZA].....	113
		[MODIFICA PASSWORD SICUREZZA].....	113
		[SETTAGGIO SCHERMO].....	114
		[CHANGEMENT DE TEXTE].....	114
		[IMPOSTAZIONE DISPOSITIVO DI CONTROLLO].....	114
		[CAMBIO PASSWORD IMPOSTAZIONI DISPOSITIVO].....	115
		Menu [RETE]	117
		[IMPOSTAZIONE RETE].....	117
		[CONTROLLO RETE].....	117
		[STATO RETE].....	118
		[IMPOSTAZIONE Art-Net].....	118
		Connessione di rete.....	118
		Accesso tramite browser web.....	120

Capitolo 5 Manutenzione

Indicatori di lampada/temperatura/filtro	136
Quando un indicatore si accende	136
Manutenzione/sostituzione	138
Prima dell'esecuzione della manutenzione/ sostituzione	138
Manutenzione	138
Sostituzione dell'unità	140
Risoluzione dei problemi	145
Display di autodiagnosi	147

Capitolo 6 Appendice

Informazioni tecniche	151
Protocollo PJLink	151
Uso della funzione Art-Net	152
Comandi di controllo mediante LAN	153
Terminale <SERIAL IN>/<SERIAL OUT>	156
Terminale <REMOTE 2 IN>	160
Elenco combinazione display a due finestre	161
Password dispositivo di controllo	161
Elenco segnali compatibili	162
Specifiche	164
Dimensioni	167
Precauzioni per l'attacco del supporto di montaggio a soffitto	168
Indice	169

Capitolo 1 Preparazione

Questo capitolo descrive le cose da sapere o da verificare prima di utilizzare il proiettore.

Precauzioni per l'uso

Precauzioni per il trasporto

- Prima di utilizzare il proiettore, rimuovere la spugna per polvere dalla porzione di montaggio dell'obiettivo di proiezione e conservarla per un eventuale uso futuro. Quando si trasporta il proiettore, rimuovere l'obiettivo di proiezione prima di collegare la spugna per polvere. In caso contrario si accumulerà polvere all'interno, provocando malfunzionamenti.
- Quando si trasporta il proiettore, reggerlo saldamente dal fondo ed evitare vibrazioni eccessive e impatti. Possono danneggiare le componenti interne e portare a disfunzioni.
- Non trasportare il proiettore con i piedini regolabili estesi. Ciò potrebbe provocare il danneggiamento dei piedini regolabili.

Precauzioni per l'installazione

■ Dopo aver collegato l'obiettivo di proiezione, accertarsi di collegare il copriobiettivo di proiezione.

In caso contrario si accumulerà polvere all'interno, provocando malfunzionamenti.

■ Non installare il proiettore all'aperto.

Il proiettore è progettato esclusivamente per uso interno.

■ Non posizionare il proiettore nei luoghi seguenti.

- Luoghi in cui possono verificarsi vibrazioni e impatti, per esempio in automobile o in altri veicoli: ciò potrebbe causare danni alle componenti interne o malfunzionamento.
- In prossimità dell'uscita di un condizionatore d'aria: in base alle condizioni di utilizzo, in rari casi la schermata potrebbe fluttuare a causa dell'aria riscaldata proveniente dall'uscita di aerazione o a causa dell'aria calda o raffreddata proveniente dal condizionatore d'aria. Accertarsi che l'aria in uscita dal proiettore o da altre apparecchiature, o quella proveniente dal condizionatore d'aria, non sia diretta verso la parte anteriore del proiettore.
- Luoghi con fluttuazioni nette di temperatura, tipo in prossimità di luci (lampade da studio): agire in tal modo può accorciare la durata della lampada, o portare a deformazioni dell'alloggiamento esterno a causa del calore, provocando malfunzionamenti.

La temperatura dell'ambiente operativo del proiettore deve essere tra 0 °C (32 °F) e 45 °C (113 °F) in caso di uso ad altitudini inferiori a 1 400 m (4 593') sopra il livello del mare e tra 0 °C (32 °F) e 40 °C (104 °F) in caso di uso ad altitudini elevate (comprese tra 1 400 m (4 593') e 2 700 m (8 858') sul livello del mare).

Se viene utilizzato il filtro anti-fumo, la temperatura dell'ambiente operativo deve essere compresa tra 0 °C (32 °F) e 35 °C (95 °F). Tuttavia, non può essere utilizzato ad altitudini elevate.

- In prossimità di linee di alimentazione ad alta tensione o di motori: ciò potrebbe interferire con il funzionamento del proiettore.
- Luoghi dove vi siano apparecchi laser ad alta potenza: un raggio laser diretto sulla superficie della lente di proiezione danneggia i chip DLP.

■ Accertarsi di chiedere la presenza di un tecnico specializzato o del rivenditore per l'installazione del proiettore al soffitto.

Il Supporto di montaggio a soffitto opzionale è necessario.

Modello n.: ET-PKD510H (per soffitti alti), ET-PKD510S (per soffitti bassi)

■ Regolazione della messa a fuoco

L'obiettivo di proiezione ad alta chiarezza è influenzato dal punto di vista termico dalla luce proveniente dalla fonte di luce, rendendo la messa a fuoco instabile nel periodo immediatamente successivo all'accensione. Aspettare almeno 30 minuti con l'immagine proiettata prima di regolare la messa a fuoco dell'obiettivo.

■ Accertarsi di impostare [MODALITÀ ALTA QUOTA] su [ON] in caso di utilizzo del proiettore ad altitudini comprese tra 1 400 m (4 593') e 2 700 m (8 858') sul livello del mare.

In caso contrario si potrebbe accorciare la durata utile dei componenti con conseguenti malfunzionamenti.

■ Accertarsi di impostare [MODALITÀ ALTA QUOTA] su [OFF] in caso di utilizzo del proiettore ad altitudini inferiori a 1 400 m (4 593') sopra il livello del mare.

In caso contrario si potrebbe accorciare la durata utile dei componenti con conseguenti malfunzionamenti.

■ **Non installare il proiettore ad altitudini di 2 700 m (8 858') o superiori sopra il livello del mare.**

In tal caso potrebbe ridursi la durata utile dei componenti interni con possibilità di malfunzionamenti.

■ **Non utilizzare il proiettore inclinato verso destra o verso sinistra.**

L'uso del proiettore con un'angolazione in verticale superiore a 15° potrebbe ridurre la vita di servizio del prodotto o provocare malfunzionamenti.

■ **Non installare e utilizzare il proiettore nell'impostazione ritratto.**

■ **Precauzioni quando si imposta il proiettore**

- Nell'installare il proiettore in una sezione diversa del pavimento mediante piedini regolabili, utilizzare i sei fori delle viti per montaggio a soffitto per fissare il proiettore (come mostrato in figura).

(Diametro vite: M6, profondità filetto all'interno del proiettore: 30 mm (1-3/16"), coppia di torsione: $4 \pm 0,5$ N·m)

- Lasciare una distanza di almeno 5 mm (3/16") tra il fondo del proiettore e la superficie dell'impostazione inserendo distanziatori (metallici) tra loro.

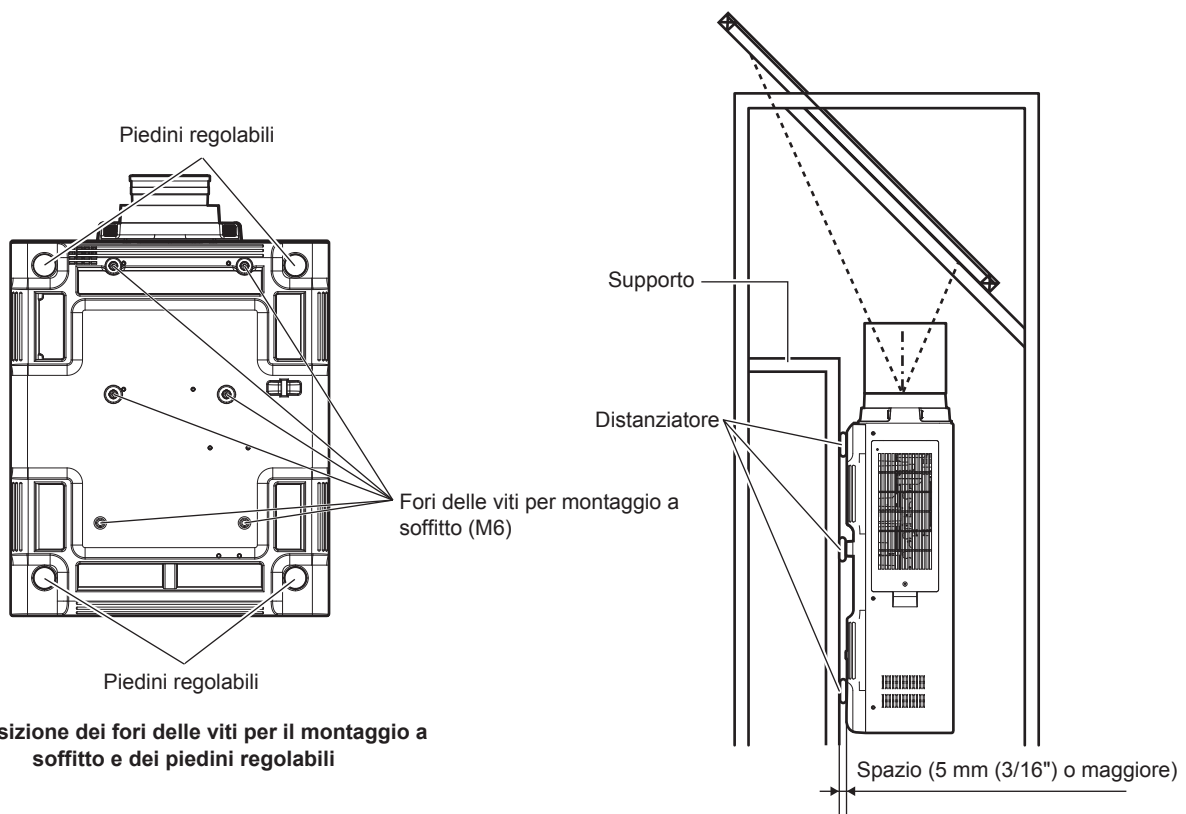

La posizione dei fori delle viti per il montaggio a soffitto e dei piedini regolabili

Accertarsi dell'affluenza di aria nella presa per l'aria. In caso contrario, il proiettore potrebbe non funzionare correttamente.

- I piedini regolabili possono essere rimossi se non sono necessari per l'installazione. Tuttavia, per fissare il proiettore in posizione non utilizzare i fori per le viti dove sono stati rimossi i piedini regolabili. Inoltre, inserire nei fori dei piedini regolabili esclusivamente le viti specificate nel manuale dell'utente degli accessori opzionali. In caso contrario il proiettore potrebbe danneggiarsi.
- Utilizzare i piedini regolabili solo per l'installazione su supporto a pavimento e per regolare l'angolazione. L'uso per scopi diversi potrebbe danneggiare il proiettore.
- Non impilare i proiettori uno sopra l'altro.
- Non utilizzare il proiettore supportandolo dalla parte superiore.
- Non utilizzare il proiettore inclinandolo di un angolo superiore a $\pm 15^\circ$ rispetto al piano orizzontale.
- Non bloccare le bocchette di ventilazione (in ingresso e in uscita) del proiettore.

- Evitare che l'aria riscaldata o raffreddata dall'impianto di condizionamento colpisca direttamente le bocchette di ventilazione (in ingresso e in uscita) del proiettore.

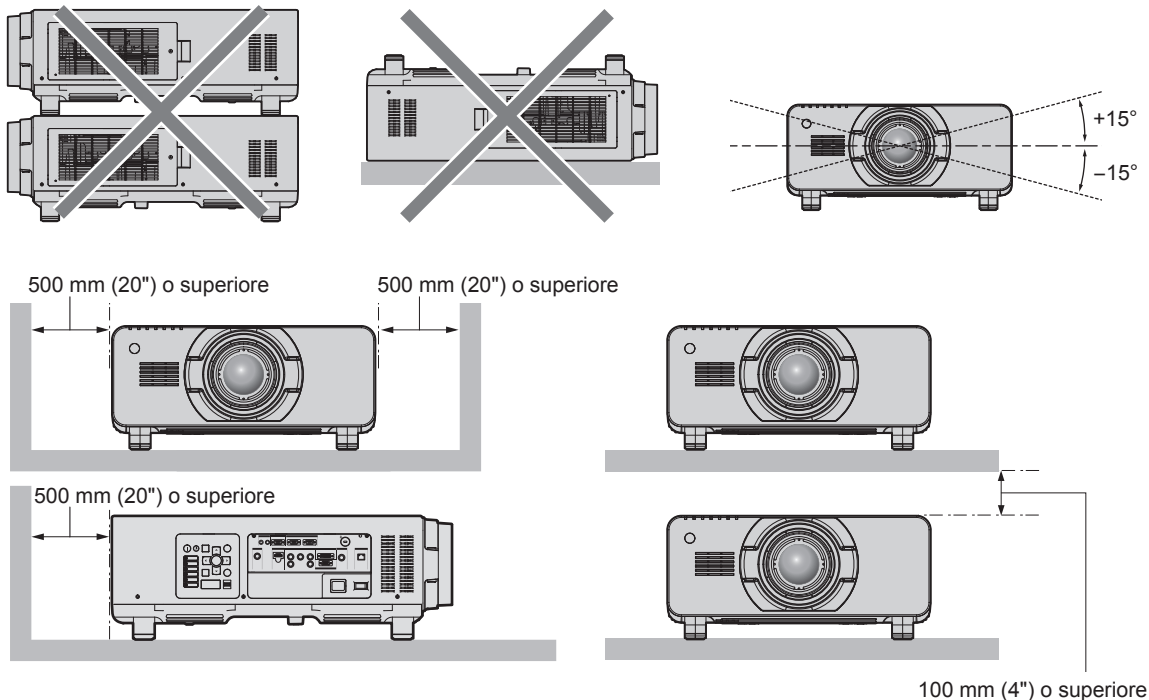

- Non installare il proiettore in spazi ristretti.

In caso di installazione del proiettore in uno spazio limitato, fornire separatamente un impianto di condizionamento d'aria o di ventilazione. L'aria calda in uscita potrebbe accumularsi se la ventilazione non è sufficiente, facendo scattare il circuito di protezione del proiettore.

Sicurezza

Quando si usa questo prodotto, adottare misure di sicurezza contro i seguenti incidenti.

- Informazioni personali fatte trapelare attraverso questo prodotto
- Funzionamento non autorizzato di questo prodotto da terze parti che agiscono in malafede
- Interferenza o arresto di questo prodotto da terze parti che agiscono in malafede

Prendere le necessarie misure di sicurezza. (➔ pagine 113, 133)

- Rendere la propria password quanto più difficile possibile da indovinare.
- Cambiare regolarmente la password.
- Panasonic Corporation o le sue società affiliate non chiederanno mai direttamente la vostra password. Non divulgare la password in caso si ricevano richieste di questo tipo.
- La rete di collegamento deve essere resa sicura da un firewall, ecc.
- Impostare una password per il controllo web e limitare gli utenti che possono accedere.

Art-Net

“Art-Net” è un protocollo di comunicazione Ethernet basato sul protocollo TCP/IP.

Utilizzando il controller DMX e il software applicativo, è possibile controllare l'illuminazione e lo “stage system”. Art-Net è realizzato in base al protocollo di comunicazione DMX512.

Smaltimento

Per smaltire questo prodotto, chiedere alle autorità locali o al rivenditore informazioni sui metodi per un corretto smaltimento. La lampada contiene mercurio. Per lo smaltimento delle unità lampada usate, contattare le autorità locali o il rivenditore per le informazioni sui metodi per un corretto smaltimento.

Precauzioni per l'uso

■ Per ottenere una buona qualità dell'immagine

Per poter visionare una bella immagine con contrasto più alto, preparare un ambiente appropriato. Tirare le tende o chiudere gli scuri delle finestre e spegnere eventuali luci artificiali vicine allo schermo per impedire che la luce esterna o la luce delle lampade interne si rifletta sullo schermo.

■ Non toccare la superficie dell'obiettivo di proiezione a mani nude.

Se la superficie dell'obiettivo di proiezione viene sporcata da impronte digitali o altro, l'effetto sarà ingrandito e proiettato sullo schermo.

Collegare il copriobiettivo in dotazione all'obiettivo di proiezione opzionale quando non si utilizza il proiettore.

■ Chip DLP

- I chip DLP sono componenti di precisione. Si noti che, in rari casi, pixel ad alta precisione potrebbero mancare o essere sempre illuminati. Si noti che tali fenomeni non indicano un malfunzionamento.
- Dirigere un raggio laser ad alta potenza sulla superficie della lente di proiezione può danneggiare i chip DLP.

■ Non spostare il proiettore né sottoporlo a vibrazioni o impatti mentre è in funzione.

In tal caso potrebbe ridursi la durata utile del motore incorporato.

■ Lampada

La fonte di luce del proiettore è una lampada a vapori di mercurio ad alta pressione.

Una lampada ai vapori di mercurio ad alta pressione ha le seguenti caratteristiche.

- La luminanza della lampada diminuisce con la durata di uso.
- La lampada potrebbe scoppiare con un forte suono o la sua durata di servizio potrebbe essere abbreviata a causa di shock, scheggiatura o degradazione dovuti all'accumulo di tempo di utilizzo.
- La durata della vita di servizio della lampada varia sensibilmente a seconda delle differenze individuali e delle condizioni d'uso. In particolare, accensione e spegnimento frequenti dell'alimentazione danneggiano sensibilmente la lampada influenzando sulla durata della sua vita di servizio.
- Un utilizzo continuato per più di una settimana danneggia la lampada. Il deterioramento della lampada dovuto all'uso continuo può essere ridotto utilizzando il menu [IMPOSTAZIONI PROIETTORE] → [LAMP RELAY].
- In rari casi, le lampade possono scoppiare poco dopo l'avvio della proiezione.
- Il rischio che scoppi aumenti quando la lampada è usata oltre il tempo di sostituzione. Assicurarsi di sostituire regolarmente l'unità lampada.
(“Quando sostituire l'unità lampada” (➡ pagina 141), “Come sostituire l'unità lampada” (➡ pagina 142))
- Se la lampada scoppia, il gas contenuto al suo interno viene rilasciato sotto forma di fumo.
- Si raccomanda di conservare l'unità lampada di ricambio in caso si verificano imprevisti.

■ Collegamenti con computer e dispositivi esterni

- Nel collegare un computer o un'unità esterna, leggere con attenzione questo manuale per quanto riguarda l'uso dei cavi di alimentazione e di cavi schermati.

Accessori

Accertarsi che i seguenti accessori siano in dotazione con il proiettore. I numeri racchiusi in < > indicano il numero di accessori.

Unità telecomando senza fili/cablato <1>
(N2QAYB000769)



CD-ROM <1>
(TXFQB02VLQ7)



Cavo di alimentazione <2>
(K2CM3YY00007)

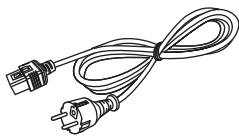

(K2CT3YY00014)

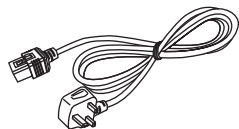

Batteria AA/R6 <2>

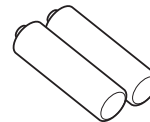

(Per unità telecomando)

Vite di fissaggio obiettivo <1>
(XYN4+J18FJ)



Attenzione

- Dopo aver disimballato il proiettore, smaltire in modo corretto la copertura del cavo di alimentazione e il materiale di imballaggio.
- Non utilizzare il cavo di alimentazione in dotazione per dispositivi diversi da questo proiettore.
- Per gli accessori mancanti, consultare il rivenditore.
- Conservare i componenti piccoli in modo appropriato e tenerli lontani dai bambini.

Nota

- I numeri di modello degli accessori sono soggetti a modifiche senza preavviso.

Contenuto del CD-ROM in dotazione

I contenuti del CD-ROM in dotazione sono i seguenti.

Istruzioni/elenco (PDF)	Istruzioni per l'uso – Manuale di funzionamento	
	Multi Projector Monitoring & Control Software Istruzioni per l'uso	
	Logo Transfer Software Istruzioni per l'uso	
	List of Compatible Projector Models	Questo è un elenco dei proiettori compatibili con il software contenuto nel CD-ROM e delle loro limitazioni.
	Licencia de software	GNU GENERAL PUBLIC LICENSE, GNU LESSER GENERAL PUBLIC LICENSE
Software	Multi Projector Monitoring & Control Software (Windows)	Questo software permette il monitoraggio e il controllo di più proiettori connessi alla rete LAN.
	Logo Transfer Software (Windows)	Questo software consente di trasferire immagini originali, quali ad esempio loghi d'azienda da proiettare all'avvio della proiezione, al proiettore.

Accessori opzionali

Accessori opzionali (nome prodotto)	Modello n.	
Obiettivo di proiezione	Obiettivo zoom	ET-D75LE6, ET-D75LE8, ET-D75LE10, ET-D75LE20, ET-D75LE30, ET-D75LE40
	Obiettivo a fuoco fisso	ET-D75LE50
Supporto di montaggio a soffitto	ET-PKD510H (per soffitti alti), ET-PKD510S (per soffitti bassi)	
Struttura	ET-PFD510	
Unità lampada di ricambio	ET-LAD510 (1 pezzo), ET-LAD510F (4 pezzi)	
Unità filtro di ricambio	ET-EMF510	
Filtro anti-fumo	ET-SFR510	

Nota

- I numeri di modello degli accessori opzionali sono soggetti a modifiche senza preavviso.

Display d'avvio

Quando il proiettore viene acceso per la prima volta dopo l'acquisto, come pure quando viene eseguito [TUTTI I DATI UTENTE] nel menu [IMPOSTAZIONI PROIETTORE] → [INIZIALIZZAZIONE], viene visualizzata la schermata di regolazione del fuoco dopo l'inizio della proiezione, quindi viene visualizzata la schermata [SETTAGGI INIZIALI]. Impostarle in base alle circostanze.

In altre occasioni, le impostazioni possono essere modificate attraverso operazioni di menu.

Regolazione della messa a fuoco

Regolare la messa a fuoco per visualizzare chiaramente la schermata menu.

Potrebbe anche essere necessario regolare lo zoom e lo spostamento.

Consultare "Regolazione di messa a fuoco, zoom e spostamento" (► pagina 47) per i dettagli.

1) Premere ▲▼◀▶ per regolare la messa a fuoco.

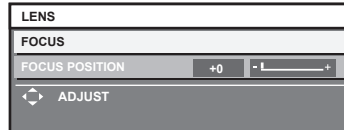

2) Premere il pulsante <MENU> per tornare all'impostazione iniziale.

Impostazione iniziale (lingua display)

Selezionare la lingua da visualizzare sullo schermo.

Dopo aver completato l'impostazione iniziale, è possibile cambiare la lingua display dal menu [VISUALIZZA LINGUA(LANGUAGE)].

1) Premere ▲▼ per selezionare la lingua display.



2) Premere il pulsante <ENTER> per tornare all'impostazione iniziale.

Impostazione iniziale (impostazione dell'installazione 1)

Impostare [MODO DI PROIEZIONE] a seconda della modalità di installazione. Consultare “Modalità di installazione” (➔ pagina 31) per i dettagli.

Impostare [MODALITÀ ALTA QUOTA] su [ON] in caso di utilizzo del proiettore ad altitudini comprese tra 1 400 m (4 593') e 2 700 m (8 858') sopra il livello del mare.

Dopo aver completato l'impostazione iniziale, è possibile modificare le impostazioni di ogni voce dal menu [IMPOSTAZIONI PROIETTORE].

- 1) Premere ▲▼ per selezionare una voce.
- 2) Premere ◀▶ per commutare l'impostazione.

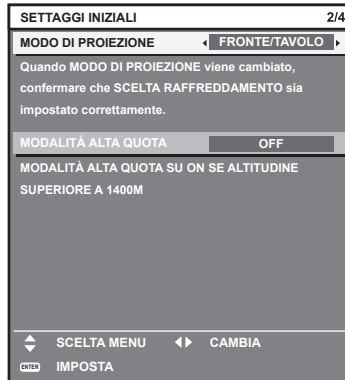

- 3) Premere il pulsante <ENTER> per tornare all'impostazione iniziale.

Impostazione iniziale (impostazione dell'installazione 2)

Impostare [SCELTA RAFFREDDAMENTO] a seconda della modalità di installazione. Consultare “Modalità di installazione” (➔ pagina 31) per i dettagli.

Dopo aver completato l'impostazione iniziale, è possibile cambiare l'impostazione dal menu [IMPOSTAZIONI PROIETTORE] → [SCELTA RAFFREDDAMENTO].

- 1) Premere ◀▶ per commutare l'impostazione.

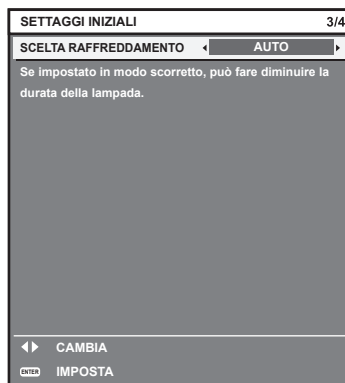

- 2) Premere il pulsante <ENTER> per tornare all'impostazione iniziale.

Impostazione iniziale (impostazione dello schermo)

Impostare il formato dello schermo (rapporto aspetto) e la posizione di visualizzazione dell'immagine. Dopo aver completato l'impostazione iniziale, è possibile modificare le impostazioni di ogni voce dal menu [OPZIONI VISUALIZZAZIONE] → [IMPOSTAZIONI SCHERMO].

- 1) Premere ▲▼ per selezionare una voce.
- 2) Premere ◀▶ per commutare l'impostazione.

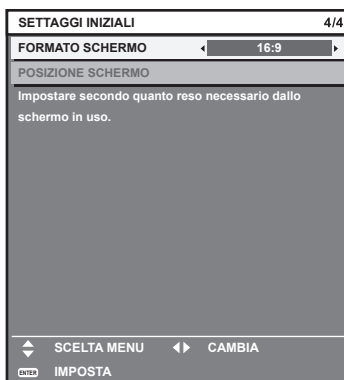

- 3) Premere il pulsante <ENTER>.

- Confermare il valore di impostazione e completare l'impostazione iniziale.

Nota

- Premendo il pulsante <MENU> mentre è visualizzata la schermata [SETTAGGI INIZIALI], è possibile ritornare alla schermata precedente.
- Per continuare le operazioni dopo aver completato le impostazioni iniziali, consultare "Selezione del segnale di ingresso" (► pagina 47).
- Come impostazione default, il fuso orario del proiettore è impostato su +09:00 (orario standard di Giappone e Corea). Modificare l'impostazione nel menu [IMPOSTAZIONI PROIETTORE] → [DATA E ORA] → [TIME ZONE] al fuso orario della regione d'uso del proiettore.

Informazioni sul proiettore

Telecomando

■ Parte anteriore

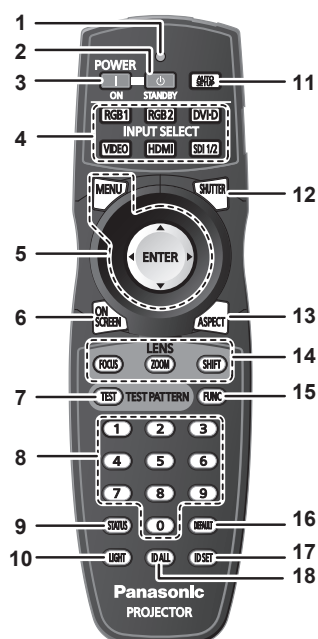

■ Lato

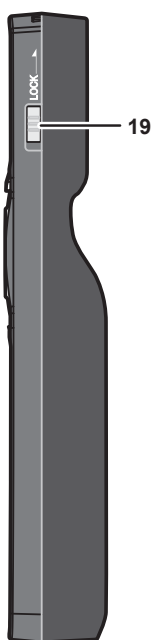

■ Parte superiore

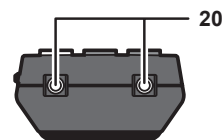

■ Parte inferiore

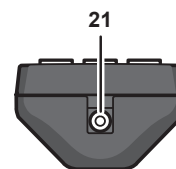

- 1 Indicatore telecomando**
Lampeggia se viene premuto un pulsante del telecomando.
- 2 Pulsante di standby <⏻>**
Imposta il proiettore nello stato in cui viene spento (modalità standby) quando l'interruttore <MAIN POWER> sul proiettore è impostato su <ON> ed è in modalità di proiezione.
- 3 Pulsante di accensione <|>**
Avvia la proiezione quando l'interruttore <MAIN POWER> del proiettore viene impostato su <ON> e l'alimentazione è spenta (modalità standby).
- 4 Pulsanti di selezione ingresso (<RGB1>, <RGB2>, <DVI-D>, <VIDEO>, <HDMI>, <SDI 1/2>)**
Commuta il segnale di ingresso alla proiezione. (➔ pagina 52)
- 5 Pulsante <MENU>/pulsante <ENTER>/pulsanti ▲▼◀▶**
Usati per spostarsi nella schermata menu. (➔ pagina 55)
- 6 Pulsante <ON SCREEN>**
Accende (visualizza) o spegne (nasconde) la funzione di display su schermo. (➔ pagina 51)
- 7 Pulsante <TEST>**
Visualizza la schermata di test. (➔ pagina 53)
- 8 Pulsanti (<0> - <9>) numerici**
Utilizzati per inserire un numero ID o una password in un ambiente con proiettori multipli.
- 9 Pulsante <STATUS>**
Visualizza le informazioni sul proiettore.
- 10 Pulsante <LIGHT>**
Premere questo pulsante accende i pulsanti del telecomando. Le luci si spengono quando l'operazione del telecomando rimane inattiva per 10 secondi.
- 11 Pulsante <AUTO SETUP>**
Regola automaticamente la posizione dell'immagine sul display mentre viene proiettata. [AVANTI] è visualizzato sullo schermo durante la regolazione automatica. (➔ pagina 52)
- 12 Pulsante <SHUTTER>**
Utilizzato per spegnere temporaneamente l'immagine. (➔ pagina 51)
- 13 Pulsante <ASPECT>**
Commuta il rapporto aspetto dell'immagine. (➔ pagina 53)
- 14 Pulsanti (<FOCUS>, <ZOOM>, <SHIFT>) obiettivo**
Regola l'obiettivo di proiezione. (➔ pagina 47)
- 15 Pulsante <FUNC>**
Assegna una funzione usata di frequente come pulsante di scelta rapida. (➔ pagina 53)
- 16 Pulsante <DEFAULT>**
Ripristina i contenuti del sotto-menu alle impostazioni di default del fabbricante. (➔ pagina 56)
- 17 Pulsante <ID SET>**
Imposta il numero ID del telecomando in un ambiente con proiettori multipli. (➔ pagina 28)
- 18 Pulsante <ID ALL>**
Utilizzato per controllare simultaneamente tutti i proiettori con un singolo telecomando in un ambiente con proiettori multipli. (➔ pagina 28)
- 19 Pulsante <LOCK>**
Usato per impedire operazioni non volute causate dalla pressione disattenta dei pulsanti e per impedire che le batterie del telecomando si scarichino.
- 20 Trasmittitore del segnale del telecomando**
- 21 Terminale via cavo del telecomando**
Questo è il terminale utilizzato per il collegamento al proiettore attraverso un cavo, quando utilizzato come telecomando cablato. (➔ pagina 29)

Attenzione

- Non far cadere il telecomando.
- Evitare il contatto con liquidi o umidità.
- Non tentare di modificare o smontare il telecomando.

- Osservare le seguenti istruzioni indicate sull'etichetta di attenzione sul retro del telecomando:
 - Non utilizzare una batteria vecchia con una nuova.
 - Non utilizzare batterie diverse rispetto al tipo specificato.
 - Accertarsi che le batterie siano inserite correttamente.
- Per altre istruzioni, leggere le istruzioni sulle batterie descritte in "Avviso importante per la sicurezza".

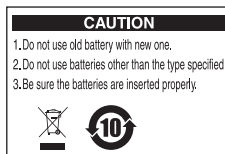

Etichetta di attenzione sul retro del telecomando

Nota

- Quando si utilizza il telecomando puntando direttamente il ricevitore di segnale del telecomando del proiettore, utilizzarlo a una distanza di circa 30 m (98'5") o inferiore dal ricevitore di segnale del telecomando. Il telecomando può controllare ad angoli fino a $\pm 15^\circ$ in verticale e $\pm 30^\circ$ in orizzontale, ma il raggio effettivo di controllo potrebbe essere ridotto.
- In presenza di eventuali ostacoli tra il telecomando e il ricevitore di segnale del telecomando, il telecomando potrebbe non funzionare correttamente.
- Il segnale verrà riflesso sullo schermo. Tuttavia, il raggio operativo potrebbe essere limitato dalla perdita di riflessione della luce causata dal materiale dello schermo.
- Se il ricevitore di segnale del telecomando viene colpito direttamente da una luce forte, ad esempio una lampada a fluorescenza, il telecomando potrebbe non funzionare correttamente. Utilizzarlo in un luogo distante dalla fonte di luce.
- L'indicatore di alimentazione <ON (G)/STANDBY (R)> lampeggia se il proiettore riceve un segnale dal telecomando.

Corpo del proiettore

■ Parte anteriore

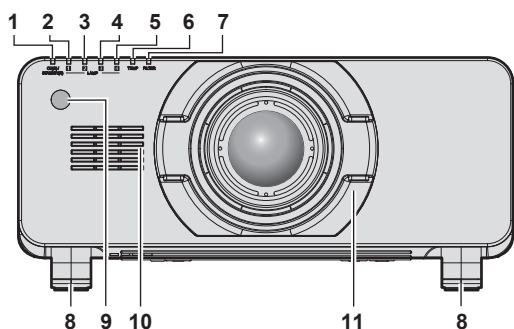

■ Lato

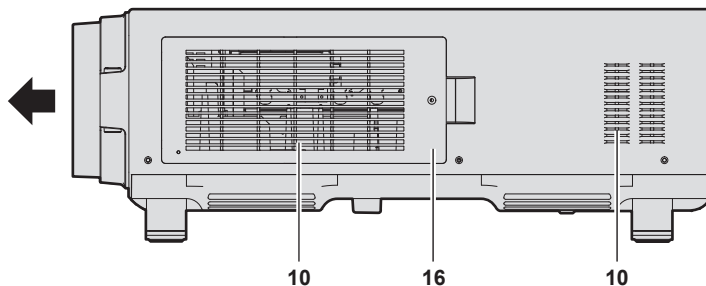

■ Parte posteriore

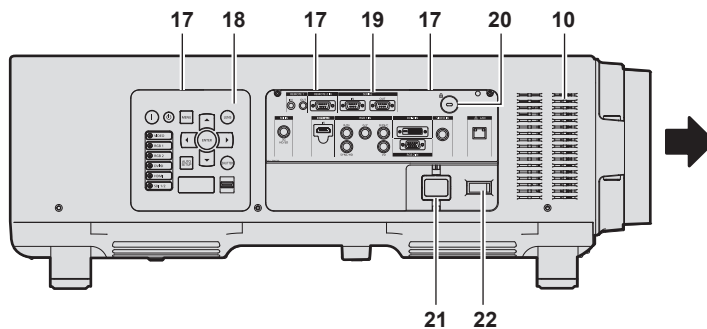
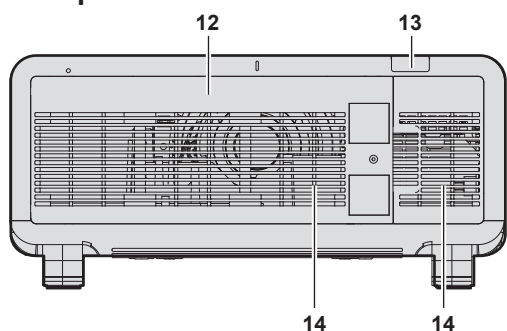

■ Parte inferiore

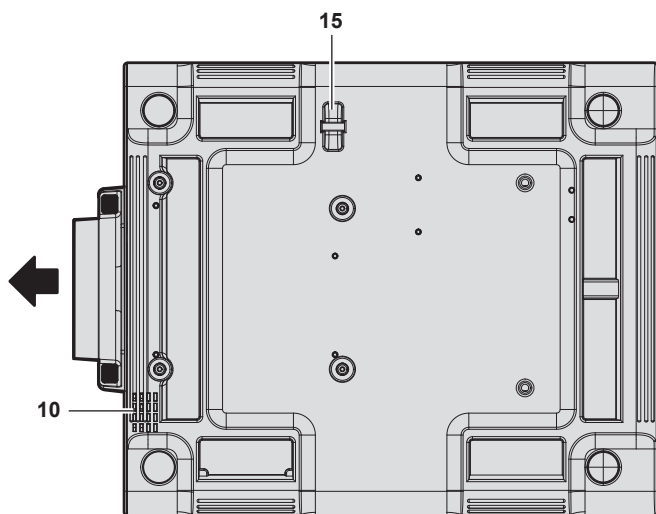

← : Direzione di proiezione

AVVERTENZA

Tenere le mani e altri oggetti lontano dall'uscita di aerazione.

- Tenere mani e volto a distanza.
- Non infilare le dita.
- Tenere oggetti sensibili al calore a distanza.

L'aria calda proveniente dall'uscita di aerazione può provocare bruciature, lesioni o deformazioni.

- 1 Indicatore di alimentazione <ON (G)/STANDBY (R)>**
Visualizza lo stato dell'alimentazione.
- 2 Indicatore lampada <LAMP1>**
Visualizza lo stato della lampada 1,
- 3 Indicatore lampada <LAMP2>**
Visualizza lo stato della lampada 2,
- 4 Indicatore lampada <LAMP3>**
Visualizza lo stato della lampada 3.
- 5 Indicatore lampada <LAMP4>**
Visualizza lo stato della lampada 4.
- 6 Indicatore temperatura <TEMP>**
Visualizza lo stato della temperatura interna.
- 7 Indicatore filtro <FILTER>**
Visualizza lo stato dell'unità filtro aria.
- 8 Piedini regolabili**
Regola l'angolo di proiezione.
- 9 Ricevitore di segnale del telecomando (anteriore)**
- 10 Presa d'aria**
- 11 Copriobiettivo di proiezione**
- 12 Coprilampada**
- 13 Ricevitore di segnale del telecomando (posteriore)**
- 14 Uscita di aerazione**
- 15 Gancio antifurto**
Attacca un cavo per la prevenzione di furti, ecc.
- 16 Coperchio filtro aria**
L'unità filtro aria è all'interno.

- 17 Illuminazione per il pannello di controllo e i terminali di collegamento
- 18 Pannello di controllo (➔ pagina 26)
- 19 Terminali di collegamento (➔ pagina 27)

- 20 Slot di sicurezza
Questo slot di sicurezza è compatibile con i cavi di sicurezza Kensington.
- 21 Terminale <AC IN>
Collegare il cavo di alimentazione in dotazione.
- 22 Interruttore <MAIN POWER>
Accende/spegne l'alimentazione principale.

Attenzione

- Non bloccare le porte di ventilazione (in ingresso e in uscita) del proiettore.

■ Pannello di controllo

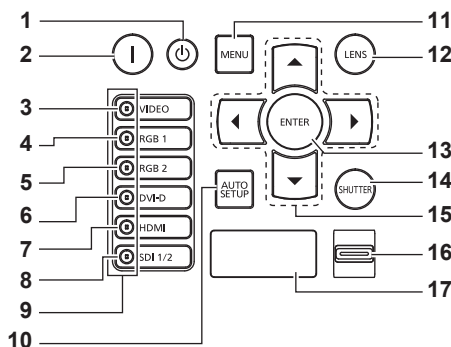

- 1 **Pulsante di standby <⏻>**
Imposta il proiettore nello stato in cui viene spento (modalità standby) quando l'interruttore <MAIN POWER> sul proiettore è impostato su <ON> ed è in modalità di proiezione.
- 2 **Pulsante di accensione <|>**
Avvia la proiezione quando l'interruttore <MAIN POWER> del proiettore viene impostato su <ON> e l'alimentazione è spenta (modalità standby).
- 3 **Pulsante <VIDEO>**
Commuta l'ingresso su VIDEO.
- 4 **Pulsante <RGB1>**
Commuta l'ingresso su RGB1.
- 5 **Pulsante <RGB2>**
Commuta l'ingresso su RGB2.
- 6 **Pulsante <DVI-D>**
Commuta l'ingresso su DVI-D.
- 7 **Pulsante <HDMI>**
Commuta l'ingresso su HDMI.
- 8 **Pulsante <SDI 1/2>**
Commuta l'ingresso su SDI.
- 9 **Indicatore terminale di selezione ingresso**
Indicatore che mostra il terminale di ingresso selezionato. Questo indicatore si accende quando un segnale video è in ingresso nel terminale selezionato e lampeggia quando non è presente alcun segnale video in ingresso.
- 10 **Pulsante <AUTO SETUP>**
Regola automaticamente la posizione di visualizzazione dell'immagine durante la proiezione dell'immagine. Viene visualizzato [AVANTI] sullo schermo durante la regolazione automatica. (➔ pagina 52)
- 11 **Pulsante <MENU>**
Visualizza o nasconde il menu principale. (➔ pagina 55)
Ritorna al menu precedente quando viene visualizzato un sottomenu.
Se il pulsante <MENU> del pannello di controllo viene premuto per almeno tre secondi con le indicazioni su schermo disattivate, il display su schermo viene attivato.
- 12 **Pulsante <LENS>**
Regola la messa a fuoco, lo zoom e lo spostamento (posizione) dell'obiettivo.
- 13 **Pulsante <ENTER>**
Determina ed esegue una voce nella schermata di menu.
- 14 **Pulsante <SHUTTER>**
Utilizzato per spegnere temporaneamente l'immagine. (➔ pagina 51)
- 15 **Pulsanti ▲▼◀▶**
Usare per selezionare le voci nella schermata di menu, cambiare impostazioni e regolare livelli.
Inoltre usati per digitare una password in [SICUREZZA] o per immettere caratteri.
- 16 **Commutatore <LIGHT>**
Il commutatore di illuminazione per i terminali di collegamento e il pannello di controllo.
- 17 **Display di autodiagnosi**
Visualizza automaticamente i dettagli di eventuali errori o avvertenze. (➔ pagina 147)

■ Terminali di collegamento

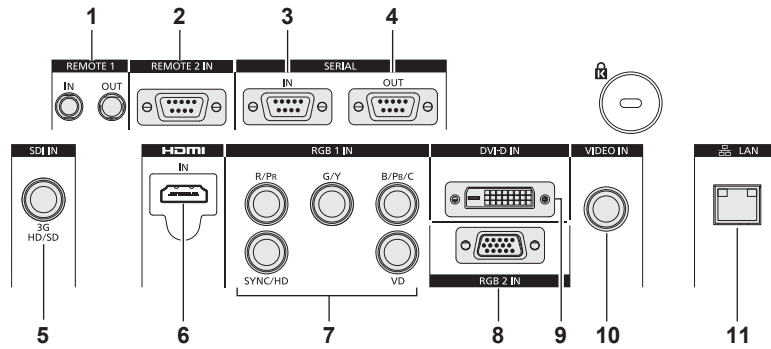

- 1 Terminale <REMOTE 1 IN>/terminale <REMOTE 1 OUT>**
Questi sono i terminali per collegare il telecomando per il controllo seriale in un ambiente con proiettori multipli.
- 2 Terminale <REMOTE 2 IN>**
Questo è un terminale per il controllo in remoto del proiettore tramite l'uso del circuito di controllo esterno.
- 3 Terminale <SERIAL IN>**
Questo è il terminale compatibile RS-232C per il controllo esterno del proiettore tramite collegamento a un computer.
- 4 Terminale <SERIAL OUT>**
Questo è un terminale per l'emissione del segnale collegato al terminale<SERIAL IN>.
- 5 Terminale <SDI IN>**
Questo è il terminale di ingresso dei segnali SDI.
- 6 Terminale <HDMI IN>**
Questo è il terminale di ingresso dei segnali HDMI.

- 7 Terminali <RGB 1 IN> (<R/P_R>, <G/Y>, <B/P_B/C>, <SYNC/HD>, <VD>)**
Questi sono i terminali per immettere i segnali di ingresso RGB o i segnali YC_BC_R/YP_BP_R e Y/C.
- 8 Terminale <RGB 2 IN>**
Questo è un terminale per immettere i segnali di ingresso RGB o YC_BC_R/YP_BP_R.
- 9 Terminale <DVI-D IN>**
Questo è il terminale di ingresso dei segnali DVI-D.
- 10 Terminale <VIDEO IN>**
Questo è il terminale di ingresso dei segnali video.
- 11 Terminale <LAN>**
Questo è un terminale per collegarsi alla rete. Usato per controllo e monitoraggio. L'ingresso di immagini attraverso i collegamenti di rete non è possibile.

Attenzione

- Quando un cavo LAN è direttamente collegato al proiettore, la connessione di rete deve essere effettuata all'interno di un edificio.

Uso del telecomando

Inserimento e rimozione delle batterie

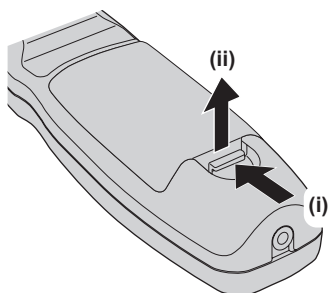

Fig. 1

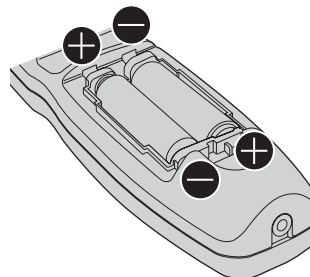

Fig. 2

- 1) **Aprire il coperchio. (Fig. 1)**
- 2) **Inserire le batterie e chiudere il coperchio (inserire prima il lato \ominus). (Fig. 2)**
 - Per rimuovere le batterie, eseguire la procedura inversa.

Impostazione dei numeri ID del telecomando

Quando si usa il sistema con proiettori multipli, è possibile azionare simultaneamente tutti i proiettori oppure un proiettore per volta tramite un singolo telecomando, se a ogni proiettore viene assegnato un unico numero ID.

Dopo aver impostato il numero ID del proiettore, impostare lo stesso numero ID sul telecomando.

Il numero ID di default del fabbricante del proiettore è impostato su [TUTTI]. Quando si usa un singolo proiettore, premere il pulsante <ID ALL> del telecomando. Inoltre, si può controllare un proiettore se si preme il pulsante <ID ALL> sul telecomando anche se non si conosce l'ID del proiettore.

Come impostare

- 1) **Premere il pulsante <ID SET> sul telecomando.**
- 2) **Entro cinque secondi, premere il numero ID a due cifre impostato sul proiettore con i pulsanti numerici (<0> - <9>).**
 - Premendo il pulsante <ID ALL>, è possibile controllare i proiettori a prescindere dall'impostazione del numero ID del proiettore.

Attenzione

- Poiché l'impostazione del numero ID sul telecomando può essere eseguita senza il proiettore, evitare di premere il pulsante <ID SET> sul telecomando con disattenzione. Se si preme il pulsante <ID SET> e non vengono premuti i pulsanti numerici (<0> - <9>) entro cinque secondi, il numero ID torna al valore iniziale presente prima della pressione del pulsante <ID SET>.
- Il numero ID impostato sul telecomando viene memorizzato, finché non viene nuovamente impostato. Tuttavia, viene cancellato se il telecomando resta con le batterie scariche. Quando si sostituiscono le batterie, impostare nuovamente lo stesso numero ID.

Nota

- Impostare il numero ID del proiettore dal menu [IMPOSTAZIONI PROIETTORE] → [ID PROIETTORE].

Collegamento del telecomando al proiettore con un cavo

Quando si utilizza il sistema a proiettori multipli, utilizzare i cavi mini jack stereo M3 e collegare gli altri dispositivi ai terminali <REMOTE 1 IN>/<REMOTE 1 OUT> del corpo del proiettore.

Il telecomando è efficace persino in luoghi in cui c'è un ostacolo lungo il percorso della luce o in cui i dispositivi sono esposti alla luce esterna.

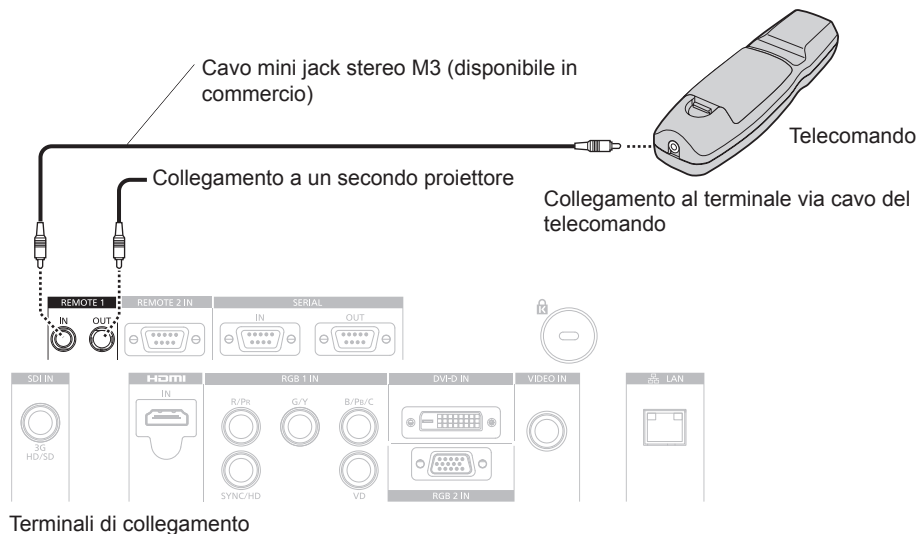

Attenzione

- Utilizzare un cavo schermato a 2 conduttori della lunghezza di 15 m (49'2") o inferiore. Il telecomando potrebbe non funzionare se la lunghezza del cavo è superiore a 15 m (49'2") o se la schermatura del cavo non è adeguata.

Capitolo 2 Introduzione

Questo capitolo descrive alcune delle cose da fare prima di utilizzare il proiettore, quali l'impostazione e i collegamenti.

Impostazioni

Modalità di installazione

Sono quattro i modi possibili per impostare il proiettore. Impostare il menu [IMPOSTAZIONI PROIETTORE] → [MODO DI PROIEZIONE] (➔ pagina 90) in base al metodo di installazione. Impostare [SCELTA RAFFREDDAMENTO] su [AUTO]. L'uso del proiettore con [SCELTA RAFFREDDAMENTO] impostato in modo errato può abbreviare la durata della lampada.

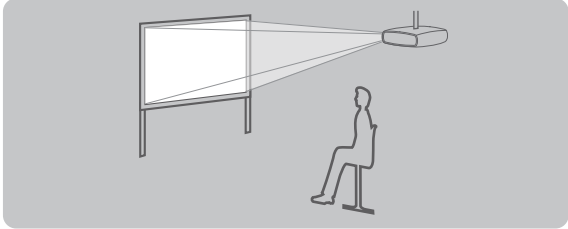
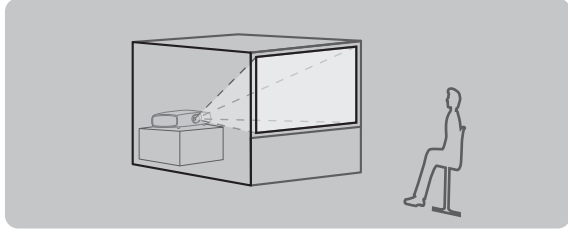
Montaggio a soffitto e proiezione anteriore		Impostazione su banco/pavimento e proiezione posteriore (Uso dello schermo traslucido)	
			
Voce di menu	Modo	Voce di menu	Modo
[MODO DI PROIEZIONE]	[FRONTE/SOFF]	[MODO DI PROIEZIONE]	[RETRO/TAVOLO]
[SCELTA RAFFREDDAMENTO]	[AUTO]	[SCELTA RAFFREDDAMENTO]	[AUTO]

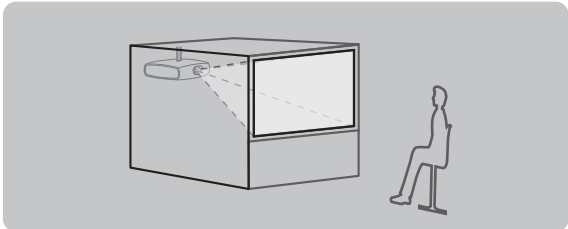
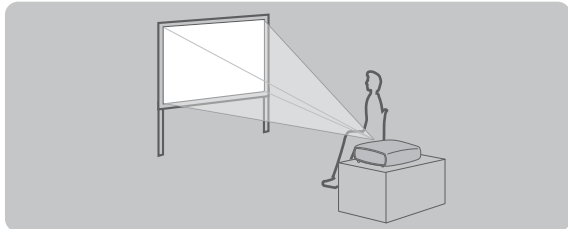
Montaggio a soffitto e proiezione posteriore (Uso dello schermo traslucido)		Impostazione su banco/pavimento e proiezione anteriore	
			
Voce di menu	Modo	Voce di menu	Modo
[MODO DI PROIEZIONE]	[RETRO/SOFF]	[MODO DI PROIEZIONE]	[FRONTE/TAVOLO]
[SCELTA RAFFREDDAMENTO]	[AUTO]	[SCELTA RAFFREDDAMENTO]	[AUTO]

Componenti per montaggio a soffitto (opzionali)

È possibile installare il proiettore al soffitto usando il Supporto di montaggio a soffitto opzionale (Modello n.: ET-PKD510H (per soffitti alti), ET-PKD510S (per soffitti bassi)).

- Accertarsi di utilizzare il supporto di montaggio a soffitto specifico per questo proiettore.
- Consultare le Istruzioni per l'uso del supporto di montaggio a soffitto quando si installa e si imposta il proiettore.

Attenzione

- Per garantire le migliori prestazioni e la sicurezza del proiettore, l'installazione del Supporto di montaggio a soffitto deve essere eseguita solo dal rivenditore o da un tecnico qualificato.

Immagine proiettata e raggio di azione

Fare riferimento alla grandezza dell'immagine proiettata e alla distanza di proiezione per installare il proiettore. Le dimensioni e la posizione dell'immagine possono essere regolate in base alle dimensioni e alla posizione dello schermo.

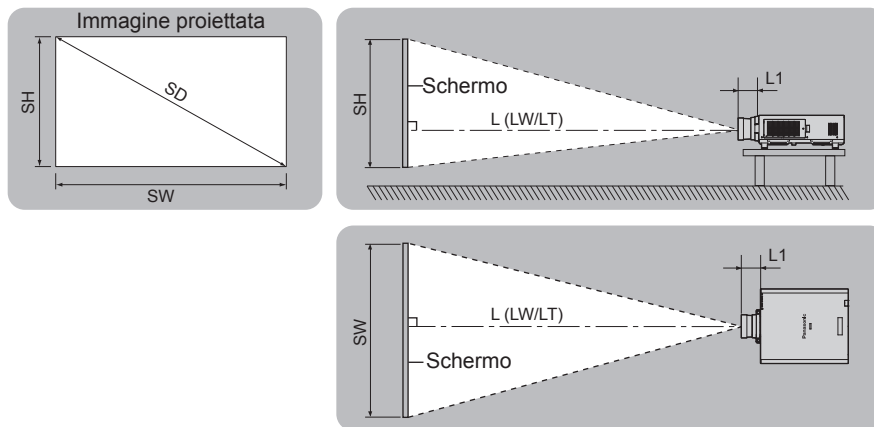

(Unità: m)

L (LW/LT)*1	Distanza di proiezione
L1	Dimensioni di sporgenza dell'obiettivo
SH	Altezza immagine proiettata
SW	Larghezza immagine proiettata
SD	Grandezza dell'immagine proiettata

*1 LW: distanza di proiezione minima quando si utilizza l'obiettivo zoom
 LT: distanza di proiezione massima quando si utilizza l'obiettivo zoom

(Unità: m)

N. modello obiettivo di proiezione	Dimensione per L1 (valore approssimativo)
ET-D75LE1	0,1144
ET-D75LE2	0,0989
ET-D75LE3	0,1024
ET-D75LE4	0,1263
ET-D75LE5	0,2024
ET-D75LE6	0,2119
ET-D75LE8	0,2544
ET-D75LE10	0,125
ET-D75LE20	0,121
ET-D75LE30	0,121
ET-D75LE40	0,124
ET-D75LE50	0,203

Attenzione

- Prima di effettuare l'impostazione, leggere "Precauzioni per l'uso" (➔ pagina 14).
- Non usare il proiettore e apparecchi laser ad alta potenza nella stessa stanza. I chip DLP possono essere danneggiati se un raggio laser colpisce la superficie della lente di proiezione.

Range proiezione [GEOMETRIA]

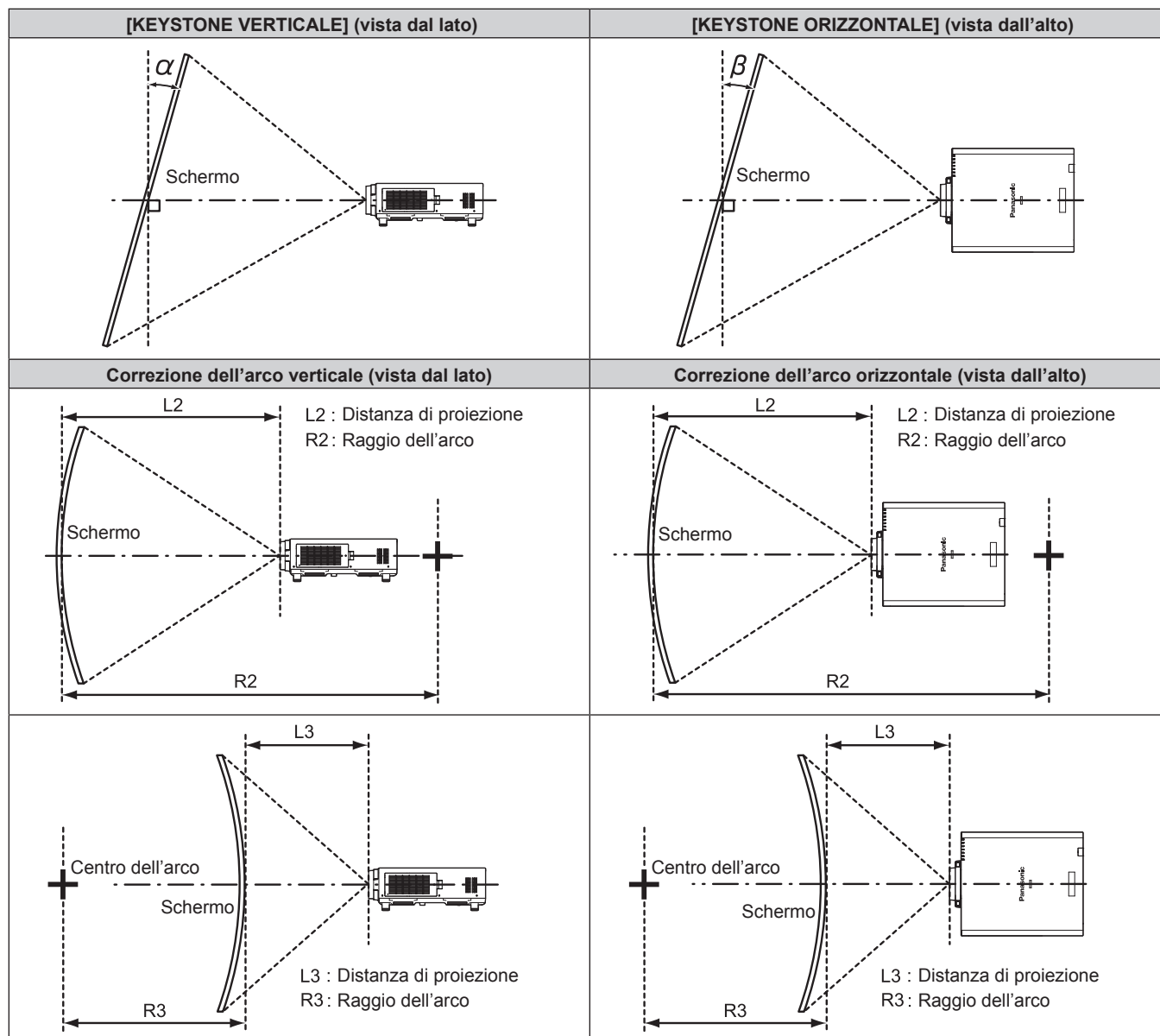

N. modello obiettivo di proiezione	Solo per [KEYSTONE]		[KEYSTONE] e [CURVATURA] usati insieme				Solo per [CURVATURA]	
	Angolo α (°) di correzione del trapezio verticale	Angolo β (°) di correzione del trapezio orizzontale	Angolo α (°) di correzione del trapezio verticale	Angolo β (°) di correzione del trapezio orizzontale	Valore min. di R2/L2	Valore min. di R3/L3	Valore min. di R2/L2	Valore min. di R3/L3
ET-D75LE1	±40	±15	±20	±15	1,0	2,3	0,6	1,3
ET-D75LE2	±40	±15	±20	±15	0,8	1,6	0,5	0,9
ET-D75LE3	±40	±15	±20	±15	0,6	1,1	0,3	0,6
ET-D75LE4	±40	±15	±20	±15	0,4	0,7	0,2	0,4
ET-D75LE5	±22	±15	±8	±8	2,0	4,9	1,2	2,9
ET-D75LE6	±28	±15	±10	±10	1,6	3,9	0,9	2,3
ET-D75LE8	±40	±15	±20	±15	0,2	0,4	0,2	0,3
ET-D75LE10	±40	±15	±20	±15	1,1	2,6	0,6	1,5
ET-D75LE20	±40	±15	±20	±15	0,9	1,7	0,5	1,0
ET-D75LE30	±40	±15	±20	±15	0,6	1,2	0,4	0,7
ET-D75LE40	±40	±15	±20	±15	0,4	0,7	0,2	0,4
ET-D75LE50	±22	±15	±8	±8	2,0	4,9	1,2	2,9

Nota

- Quando si usa [GEOMETRIA], la messa a fuoco di tutto lo schermo potrebbe venire persa quando la correzione aumenta.
- Dare allo schermo curvo una forma di arco circolare con una parte di un cerchio perfetto rimossa.

- Il range di regolazione delle voci [GEOMETRIA] potrebbe non corrispondere al range di proiezione elencato a seconda dell'obiettivo di proiezione. Utilizzare questo proiettore entro il range di proiezione, altrimenti la correzione potrebbe non funzionare.

Distanza di proiezione di ogni obiettivo di proiezione

Potrebbe verificarsi un errore di $\pm 5\%$ nelle distanze di proiezione elencate.

Inoltre, quando viene utilizzato [GEOMETRIA], la distanza viene corretta per diventare più piccola rispetto alle dimensioni di immagine specificate.

■ Quando il rapporto immagine schermo è 16:9

(Unità: m)

Tipo di obiettivo			Obiettivo zoom											
N. modello obiettivo di proiezione			ET-D75LE1		ET-D75LE2		ET-D75LE3		ET-D75LE4		ET-D75LE8		ET-D75LE6	
Rapporto portata*1			1,4-1,8:1		1,8-2,8:1		2,8-4,6:1		4,7-7,4:1		7,3-13,8:1		0,9-1,1:1	
Grandezza dell'immagine proiettata			Distanza di proiezione (L)											
Diagonale (SD)	Altezza (SH)	Larghezza (SW)	Min. (LW)	Max. (LT)	Min. (LW)	Max. (LT)	Min. (LW)	Max. (LT)	Min. (LW)	Max. (LT)	Min. (LW)	Max. (LT)	Min. (LW)	Max. (LT)
1,78 (70")	0,872	1,550	2,08	2,79	2,82	4,24	4,25	7,14	7,15	11,45	11,16	21,28	1,40	1,67
2,03 (80")	0,996	1,771	2,39	3,20	3,23	4,86	4,87	8,18	8,18	13,10	12,81	24,37	1,61	1,92
2,29 (90")	1,121	1,992	2,70	3,61	3,65	5,48	5,49	9,21	9,22	14,74	14,46	27,46	1,82	2,17
2,54 (100")	1,245	2,214	3,01	4,02	4,06	6,11	6,12	10,25	10,26	16,39	16,11	30,55	2,03	2,42
3,05 (120")	1,494	2,657	3,63	4,85	4,89	7,35	7,36	12,33	12,33	19,69	19,41	36,73	2,44	2,92
3,81 (150")	1,868	3,321	4,55	6,09	6,13	9,21	9,22	15,44	15,44	24,64	24,36	46,00	3,07	3,67
5,08 (200")	2,491	4,428	6,10	8,15	8,20	12,32	12,33	20,63	20,63	32,89	32,61	61,46	4,11	4,92
6,35 (250")	3,113	5,535	7,64	10,21	10,27	15,42	15,43	25,81	25,82	41,14	40,86	76,91	5,15	6,17
7,62 (300")	3,736	6,641	9,18	12,27	12,34	18,53	18,54	31,00	31,01	49,39	49,11	92,37	6,19	7,41
8,89 (350")	4,358	7,748	10,73	14,33	14,41	21,63	21,64	36,19	36,19	57,63	57,35	107,82	7,23	8,66
10,16 (400")	4,981	8,855	12,27	16,40	16,48	24,74	24,75	41,37	41,38	65,88	65,60	123,28	8,28	9,91
12,70 (500")	6,226	11,069	15,36	20,52	20,63	30,95	30,96	51,75	51,75	82,38	82,10	154,19	10,36	12,40
15,24 (600")	7,472	13,283	18,44	24,64	24,77	37,16	37,17	62,12	62,13	98,87	98,60	185,10	12,44	14,90
25,40 (1000")	12,453	22,138	30,79	41,14	41,33	62,01	62,02	103,62	103,62	164,86	164,59	—	20,77	24,88

Tipo di obiettivo			Obiettivo zoom								Obiettivo a fuoco fisso	
N. modello obiettivo di proiezione			ET-D75LE10		ET-D75LE20		ET-D75LE30		ET-D75LE40		ET-D75LE5	ET-D75LE50
Rapporto portata*1			1,3-1,7:1		1,7-2,4:1		2,4-4,7:1		4,6-7,4:1		0,7:1	0,7:1
Grandezza dell'immagine proiettata			Distanza di proiezione (L)									
Diagonale (SD)	Altezza (SH)	Larghezza (SW)	Min. (LW)	Max. (LT)	Min. (LW)	Max. (LT)	Min. (LW)	Max. (LT)	Min. (LW)	Max. (LT)	Fisso	Fisso
1,78 (70")	0,872	1,550	1,96	2,53	2,53	3,68	3,66	7,14	7,07	11,36	1,03	1,04
2,03 (80")	0,996	1,771	2,25	2,91	2,91	4,23	4,20	8,19	8,10	13,00	1,19	1,20
2,29 (90")	1,121	1,992	2,54	3,29	3,28	4,77	4,74	9,23	9,13	14,65	1,35	1,36
2,54 (100")	1,245	2,214	2,83	3,67	3,65	5,31	5,28	10,28	10,16	16,29	1,51	1,51
3,05 (120")	1,494	2,657	3,42	4,42	4,40	6,40	6,35	12,37	12,23	19,58	1,82	1,83
3,81 (150")	1,868	3,321	4,29	5,55	5,52	8,03	7,97	15,50	15,32	24,52	2,30	2,31
5,08 (200")	2,491	4,428	5,75	7,44	7,39	10,74	10,67	20,73	20,48	32,75	3,10	3,10
6,35 (250")	3,113	5,535	7,21	9,33	9,26	13,46	13,36	25,96	25,64	40,97	3,89	3,89
7,62 (300")	3,736	6,641	8,67	11,21	11,13	16,17	16,06	31,18	30,80	49,20	4,69	4,68
8,89 (350")	4,358	7,748	10,13	13,10	12,99	18,88	18,75	36,41	35,96	57,43	—	5,48
10,16 (400")	4,981	8,855	11,59	14,99	14,86	21,60	21,45	41,12	41,12	65,65	—	6,27
12,70 (500")	6,226	11,069	14,51	18,76	18,60	27,03	26,84	52,09	51,44	82,11	—	7,85
15,24 (600")	7,472	13,283	17,44	22,54	22,33	32,46	32,23	62,54	61,76	98,56	—	9,44
25,40 (1000")	12,453	22,138	29,12	37,63	37,28	54,17	53,79	104,36	103,05	164,38	—	15,78

*1 Il rapporto di portata si basa sul valore durante la proiezione con la grandezza dell'immagine proiettata di 3,81 m (150").

■ Quando il rapporto immagine schermo è 4:3

(Unità: m)

Tipo di obiettivo			Obiettivo zoom											
N. modello obiettivo di proiezione			ET-D75LE1		ET-D75LE2		ET-D75LE3		ET-D75LE4		ET-D75LE8		ET-D75LE6	
Rapporto portata ^{*1}			1,8-2,5:1		2,5-3,7:1		3,7-6,2:1		6,2-9,9:1		9,8-18,5:1		1,2-1,5:1	
Grandezza dell'immagine proiettata			Distanza di proiezione (L)											
Diagonale (SD)	Altezza (SH)	Larghezza (SW)	Min. (LW)	Max. (LT)	Min. (LW)	Max. (LT)	Min. (LW)	Max. (LT)	Min. (LW)	Max. (LT)	Min. (LW)	Max. (LT)	Min. (LW)	Max. (LT)
1,78 (70")	1,067	1,422	2,57	3,43	3,47	5,21	5,23	8,77	8,77	14,03	13,75	26,12	1,73	2,06
2,03 (80")	1,219	1,626	2,95	3,94	3,97	5,97	5,99	10,03	10,04	16,05	15,77	29,90	1,98	2,37
2,29 (90")	1,372	1,829	3,32	4,44	4,48	6,74	6,75	11,30	11,31	18,07	17,78	33,69	2,24	2,68
2,54 (100")	1,524	2,032	3,70	4,95	4,99	7,50	7,51	12,57	12,58	20,09	19,80	37,47	2,49	2,98
3,05 (120")	1,829	2,438	4,46	5,96	6,00	9,02	9,03	15,11	15,12	24,12	23,84	45,03	3,00	3,59
3,81 (150")	2,286	3,048	5,59	7,47	7,52	11,30	11,31	18,92	18,93	30,18	29,90	56,38	3,77	4,51
5,08 (200")	3,048	4,064	7,48	9,99	10,06	15,10	15,11	25,27	25,28	40,28	39,99	75,30	5,04	6,03
6,35 (250")	3,810	5,080	9,37	12,52	12,59	18,90	18,91	31,62	31,62	50,37	50,09	94,21	6,32	7,56
7,62 (300")	4,572	6,096	11,26	15,04	15,12	22,70	22,71	37,97	37,97	60,46	60,18	113,13	7,59	9,09
8,89 (350")	5,334	7,112	13,15	17,56	17,66	26,50	26,51	44,31	44,32	70,56	70,28	132,04	8,87	10,62
10,16 (400")	6,096	8,128	15,03	20,09	20,19	30,30	30,31	50,66	50,67	80,65	80,37	150,95	10,14	12,14
12,70 (500")	7,620	10,16	18,81	25,13	25,26	37,90	37,91	63,36	63,36	100,84	100,56	188,78	12,69	15,20
15,24 (600")	9,144	12,192	22,59	30,18	30,33	45,50	45,51	76,05	76,06	121,03	120,75	226,61	15,24	18,25
25,40 (1000")	15,240	20,320	37,70	50,37	50,60	75,91	75,92	126,84	126,84	201,78	201,52	—	25,44	30,47

Tipo di obiettivo			Obiettivo zoom								Obiettivo a fuoco fisso	
N. modello obiettivo di proiezione			ET-D75LE10		ET-D75LE20		ET-D75LE30		ET-D75LE40		ET-D75LE5	ET-D75LE50
Rapporto portata ^{*1}			1,7-2,2:1		2,2-3,2:1		3,2-6,2:1		6,2-9,9:1		0,9:1	0,9:1
Dimensioni schermo di proiezione			Distanza di proiezione (L)									
Diagonale (SD)	Altezza (SH)	Larghezza (SW)	Min. (LW)	Max. (LT)	Min. (LW)	Max. (LT)	Min. (LW)	Max. (LT)	Min. (LW)	Max. (LT)	Fisso	Fisso
1,78 (70")	1,067	1,422	2,42	3,12	3,12	4,53	4,50	8,78	8,68	13,93	1,28	1,29
2,03 (80")	1,219	1,626	2,77	3,59	3,57	5,20	5,16	10,06	9,95	15,95	1,47	1,48
2,29 (90")	1,372	1,829	3,13	4,05	4,03	5,86	5,82	11,34	11,21	17,96	1,67	1,67
2,54 (100")	1,524	2,032	3,49	4,51	4,49	6,53	6,48	12,62	12,47	19,98	1,86	1,87
3,05 (120")	1,829	2,438	4,20	5,43	5,40	7,86	7,80	15,18	15,00	24,00	2,25	2,26
3,81 (150")	2,286	3,048	5,27	6,82	6,78	9,85	9,78	19,01	18,79	30,04	2,83	2,84
5,08 (200")	3,048	4,064	7,06	9,13	9,06	13,17	13,08	25,41	25,10	40,11	3,81	3,81
6,35 (250")	3,810	5,080	8,85	11,44	11,35	16,49	16,38	31,81	31,42	50,18	4,78	4,78
7,62 (300")	4,572	6,096	10,64	13,75	13,63	19,82	19,68	38,2	37,73	60,25	5,75	5,75
8,89 (350")	5,334	7,112	12,42	16,06	15,92	23,14	22,97	44,6	44,05	70,32	—	6,72
10,16 (400")	6,096	8,128	14,21	18,37	18,21	26,46	26,27	51,00	50,36	80,39	—	7,69
12,70 (500")	7,620	10,16	17,78	22,99	22,78	33,10	32,87	63,79	62,99	100,52	—	9,63
15,24 (600")	9,144	12,192	21,36	27,61	27,35	39,75	39,47	76,58	75,62	120,66	—	11,57
25,40 (1000")	15,240	20,320	35,65	46,08	45,64	66,32	65,85	127,75	126,15	201,21	—	19,33

*1 Il rapporto di portata si basa sul valore durante la proiezione con la grandezza dell'immagine proiettata di 3,81 m (150").

Formula per calcolare la distanza di proiezione per l'obiettivo di proiezione

Per utilizzare una grandezza dell'immagine proiettata non elencata in questo manuale, controllare la grandezza dell'immagine proiettata SD (m) e utilizzare la formula rispettiva per calcolare la distanza di proiezione.

L'unità di tutte le formule è m (i valori ottenuti con le seguenti formule di calcolo contengono un piccolo errore).

■ Obiettivo zoom

N. modello obiettivo di proiezione	Rapporto portata	Rapporto aspetto	Formula della distanza di proiezione (L)	
			Min. (LW)	Max. (LT)
ET-D75LE1	1,4 - 1,8:1	16:9	= 1,2152 x SD - 0,0760	= 1,6236 x SD - 0,1004
	1,8 - 2,5:1	4:3	= 1,4872 x SD - 0,0760	= 1,9870 x SD - 0,1004
ET-D75LE2	1,8 - 2,8:1	16:9	= 1,6303 x SD - 0,0795	= 2,4454 x SD - 0,1064
	2,5 - 3,7:1	4:3	= 1,9952 x SD - 0,0795	= 2,9928 x SD - 0,1064
ET-D75LE3	2,8 - 4,6:1	16:9	= 2,4454 x SD - 0,0958	= 4,0841 x SD - 0,1216
	3,7 - 6,2:1	4:3	= 2,9928 x SD - 0,0958	= 4,9983 x SD - 0,1216
ET-D75LE4	4,7 - 7,4:1	16:9	= 4,0841 x SD - 0,1158	= 6,4944 x SD - 0,1013
	6,2 - 9,9:1	4:3	= 4,9983 x SD - 0,1158	= 7,9481 x SD - 0,1013
ET-D75LE8	7,3 - 13,8:1	16:9	= 6,4950 x SD - 0,3862	= 12,1692 x SD - 0,3598
	9,8 - 18,5:1	4:3	= 7,9489 x SD - 0,3862	= 14,8932 x SD - 0,3598
ET-D75LE6	0,9 - 1,1:1	16:9	= 0,8201 x SD - 0,0566	= 0,9825 x SD - 0,0736
	1,2 - 1,5:1	4:3	= 1,0036 x SD - 0,0566	= 1,2024 x SD - 0,0736
ET-D75LE10	1,3 - 1,7:1	16:9	= 1,1497 x SD - 0,0857	= 1,4860 x SD - 0,1085
	1,7 - 2,2:1	4:3	= 1,4070 x SD - 0,0857	= 1,8186 x SD - 0,1085
ET-D75LE20	1,7 - 2,4:1	16:9	= 1,4709 x SD - 0,0832	= 2,1373 x SD - 0,1162
	2,2 - 3,2:1	4:3	= 1,8002 x SD - 0,0832	= 2,6157 x SD - 0,1162
ET-D75LE30	2,4 - 4,7:1	16:9	= 2,1221 x SD - 0,1131	= 4,1155 x SD - 0,1765
	3,2 - 6,2:1	4:3	= 2,5971 x SD - 0,1131	= 5,0367 x SD - 0,1765
ET-D75LE40	4,6 - 7,4:1	16:9	= 4,0631 x SD - 0,1577	= 6,4779 x SD - 0,1615
	6,2 - 9,9:1	4:3	= 4,9726 x SD - 0,1577	= 7,9279 x SD - 0,1615

■ Obiettivo a fuoco fisso

N. modello obiettivo di proiezione	Rapporto portata	Rapporto aspetto	Formula della distanza di proiezione (L)
ET-D75LE5	0,7:1	16:9	= 0,6258 x SD - 0,0835
	0,9:1	4:3	= 0,7659 x SD - 0,0835
ET-D75LE50	0,7:1	16:9	= 0,6240 x SD - 0,0713
	0,9:1	4:3	= 0,7637 x SD - 0,0713

Regolazione dei piedini regolabili

Installare il proiettore su una superficie piana in modo che la parte anteriore del proiettore sia parallela alla superficie dello schermo e lo schermo di proiezione sia rettangolare.

Se lo schermo è inclinato verso il basso, lo schermo di proiezione può essere regolato per essere rettangolare regolando i piedini regolabili anteriori. I piedini regolabili possono anche essere utilizzati per regolare il proiettore in modo che sia in piano anche quando è inclinato nella direzione orizzontale.

Estendere i piedini regolabili ruotando nella direzione mostrata nella figura e ritrarli ruotando nella direzione opposta.

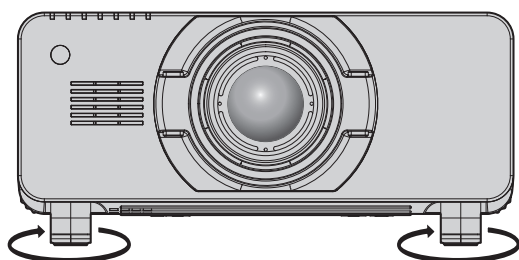

Valore regolabile

Piedini regolabili: circa 12 mm (15/32") ognuno

Attenzione

- L'aria calda viene espulsa dall'uscita di aerazione mentre la lampada è accesa. Non toccare direttamente l'uscita di aerazione quando si regolano i piedini regolabili. (➔ pagina 25)

Fissaggio/rimozione dell'obiettivo di proiezione (opzionale)

Spostare l'obiettivo di proiezione nella posizione iniziale prima di sostituirlo o rimuoverlo. (➔ pagina 48)

Attenzione

- Sostituire l'obiettivo di proiezione dopo aver spento il proiettore.
- Non toccare i contatti elettrici dell'obiettivo di proiezione. Polvere o sporco potrebbero causare un contatto insufficiente.
- Non toccare la superficie dell'obiettivo di proiezione a mani nude.
- Prima di fissare l'obiettivo di proiezione, rimuovere il copriobiettivo fissato all'obiettivo stesso.

Collegamento dell'obiettivo di proiezione

Fissare l'obiettivo di proiezione facendo uso della seguente procedura.

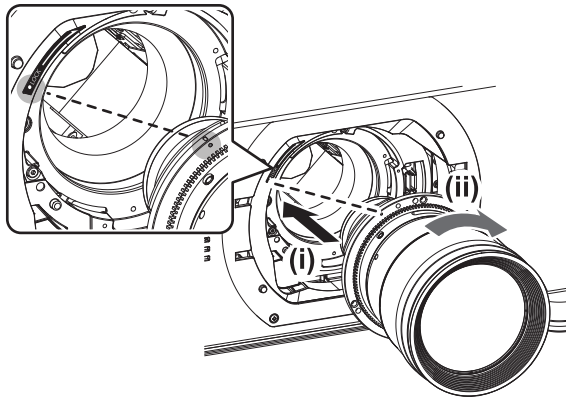

Fig. 1

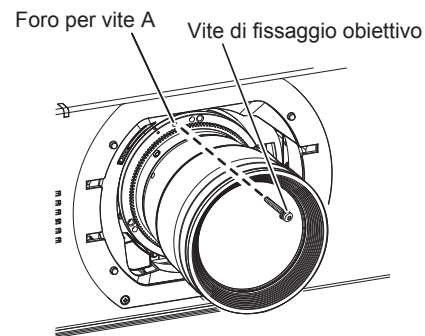

Fig. 2

1) Rimuovere il copriobiettivo di proiezione.

- Rimuovere il copriobiettivo tirando verso di sé il copriobiettivo di proiezione mentre si mantengono il pulsante sinistro e destro dalla parte superiore e inferiore.

2) Inserire l'obiettivo di proiezione allineando il segno sull'obiettivo di proiezione stesso (arancione) con il segno sul proiettore (○ alla sinistra di LOCK) e ruotare in senso orario fino a percepire un clic. (Fig. 1).

3) Fissare l'obiettivo di proiezione con la vite di fissaggio obiettivo in dotazione. (Fig. 2)

- Utilizzare un cacciavite Phillips per fissarla nel foro per vite A sulla destra del segno sull'obiettivo di proiezione (arancione).
- Alcuni obiettivi potrebbero non avere un foro per vite A per il fissaggio dell'obiettivo di proiezione.

4) Collegare il copriobiettivo di proiezione.

Attenzione

- Ruotare l'obiettivo in senso antiorario per confermare che non si stacchi.

Rimozione dell'obiettivo di proiezione

Rimuovere l'obiettivo di proiezione facendo uso della seguente procedura.

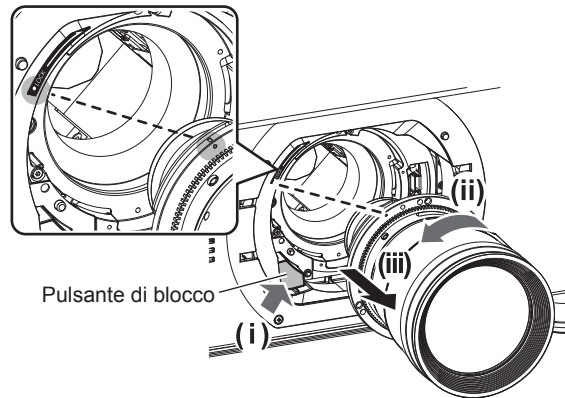

Fig. 1

1) Rimuovere il copriobiettivo di proiezione.

- Rimuovere il copriobiettivo tirando verso di sé il copriobiettivo di proiezione mentre si mantengono il pulsante sinistro e destro dalla parte superiore e inferiore.

2) Rimuovere la vite di fissaggio obiettivo.

- Utilizzare un cacciavite Phillips per rimuovere la prima vite a destra del segno dell'obiettivo di proiezione (arancione).

3) Mentre si preme il pulsante di blocco, rimuovere l'obiettivo di proiezione ruotandolo in senso antiorario. (Fig. 1)

- Ruotarlo in senso antiorario finché il segno dell'obiettivo di proiezione (arancione) non sia allineato sul segno del proiettore (○ a sinistra di LOCK).

4) Collegare il copriobiettivo di proiezione.

Nota

- Alcuni obiettivi potrebbero non avere un foro per vite da usare per assicurare l'obiettivo di proiezione.

Attenzione

- Una volta rimosso, conservare l'obiettivo di proiezione in luoghi dove non sia soggetto a vibrazioni e impatti.
- Conservare la vite di fissaggio obiettivo rimossa in un luogo sicuro.

Collegamento

Prima del collegamento

- Prima del collegamento, leggere attentamente le istruzioni per l'uso del dispositivo esterno da collegare.
- Spegnerne l'alimentazione di tutti i dispositivi prima di collegare i cavi.
- Prendere nota dei seguenti punti prima di collegare i cavi. Il mancato rispetto delle indicazioni potrebbe causare malfunzionamenti.
 - Prima di collegare un cavo con un dispositivo a sua volta collegato al proiettore o con il proiettore stesso, toccare un oggetto metallico vicino per eliminare carica elettrostatica dal proprio corpo.
 - Non utilizzare cavi di una lunghezza superiore al necessario per il collegamento di un dispositivo al proiettore o al corpo del proiettore. Maggiore è la lunghezza del cavo, più alta diventa la probabilità di influenze dovute a rumore. Se il cavo viene utilizzato avvolto, funge da antenna e ciò aumenta la probabilità di influenze dovute a rumore.
 - Quando si collegano i cavi, effettuare per primo il collegamento a terra (GND), quindi inserirli direttamente nel terminale di collegamento del dispositivo.
- Acquistare il cavo di collegamento necessario per collegare il dispositivo esterno al sistema poiché non è in dotazione con il dispositivo né disponibile come opzione.
- Se i segnali video provenienti dall'apparecchiatura video sono troppo instabili, le immagini sullo schermo potrebbero tremolare. In tal caso, è necessario collegare un TBC (time base corrector).
- Il proiettore accetta segnali video, segnali Y/C, segnali $Y/C_B C_R/Y/P_B P_R$, segnali RGB analogici (i segnali di sincronizzazione sono livello TTL) e segnali digitali.
- Alcuni modelli di computer non sono compatibili con il proiettore.
- Se si usano cavi lunghi per collegare i dispositivi al proiettore, utilizzare un compensatore per cavo. Diversamente, l'immagine potrebbe non essere visualizzata correttamente.
- Fare riferimento a "Elenco segnali compatibili" (➔ pagina 162) per i tipi di segnali video utilizzabili con il proiettore.

Assegnazioni dei pin del terminale <RGB 2 IN> e nomi dei segnali

Vista esterna	N. pin	Nome segnale	N. pin	Nome segnale
	(1)	R/P _R	(9)	—
	(2)	G/Y	(10)	GND
	(3)	B/P _B	(11)	GND
	(4)	—	(12)	Dati DDC
	(5)	GND	(13)	SYNC/HD
	(6)	GND	(14)	VD
	(7)	GND	(15)	DDC clock
	(8)	GND		

Assegnazioni pin del terminale <HDMI IN> e nomi segnale

Vista esterna	N. pin	Nome segnale	N. pin	Nome segnale
<p>Perni pari da (2) a (18)</p> <p>(2) → (18)</p> <p>(1) → (19)</p> <p>Perni dispari da (1) a (19)</p>	(1)	T.M.D.S dati 2+	(11)	T.M.D.S protezione clock
	(2)	T.M.D.S protezione dati 2	(12)	T.M.D.S clock-
	(3)	T.M.D.S dati 2-	(13)	CEC
	(4)	T.M.D.S dati 1+	(14)	—
	(5)	T.M.D.S protezione dati 1	(15)	SCL
	(6)	T.M.D.S dati 1-	(16)	SDA
	(7)	T.M.D.S dati 0+	(17)	DDC/CEC GND
	(8)	T.M.D.S protezione dati 0	(18)	+5 V
	(9)	T.M.D.S dati 0-	(19)	Sensore "hot plug"
	(10)	T.M.D.S clock+		

Assegnazioni dei pin del terminale <DVI-D IN> e nomi dei segnali

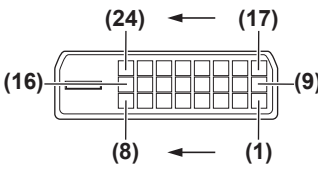
Vista esterna	N. pin	Nome segnale	N. pin	Nome segnale
	(1)	T.M.D.S dati 2-	(13)	—
	(2)	T.M.D.S dati 2+	(14)	+5 V
	(3)	T.M.D.S protezione dati 2/4	(15)	GND
	(4)	—	(16)	Sensore "hot plug"
	(5)	—	(17)	T.M.D.S dati 0-
	(6)	DDC clock	(18)	T.M.D.S dati 0+
	(7)	DDC dati	(19)	T.M.D.S dati 0/5 di schermo
	(8)	—	(20)	—
	(9)	T.M.D.S dati 1-	(21)	—
	(10)	T.M.D.S clock1+	(22)	T.M.D.S protezione clock
	(11)	T.M.D.S protezione dati 1/3	(23)	T.M.D.S clock+
	(12)	—	(24)	T.M.D.S dot-

Esempio di collegamento: apparecchio AV

Per terminali <HDMI IN>/<DVI-D IN>/<VIDEO IN>

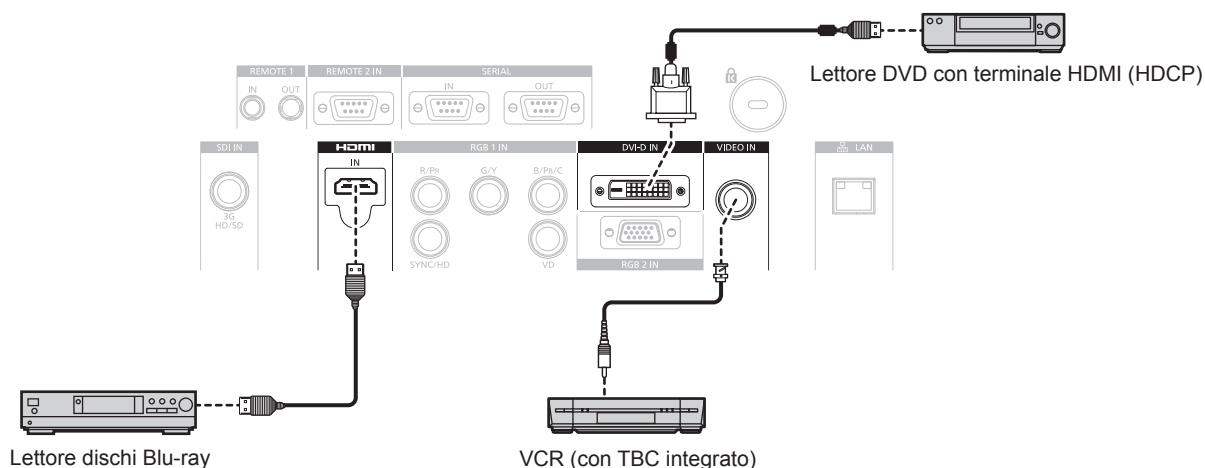

Attenzione

- Utilizzare sempre uno dei seguenti dispositivi quando si effettua il collegamento di un VCR.
 - Un VCR con TBC (time base corrector) integrato
 - Un TBC (time base corrector) tra il proiettore e il VCR
- In caso di collegamento di segnali non standard a raffica, l'immagine può risultare distorta. In tal caso, collegare il TBC (time base corrector) tra il proiettore e i dispositivi esterni.

Nota

- Quando si immette un DVI-D, alcuni dispositivi esterni da collegare potrebbero richiedere la commutazione dell'impostazione mediante il menu [OPZIONI VISUALIZZAZIONE] → [DVI-D IN] → [EDID].
- Il terminale <DVI-D IN> può essere collegato a dispositivi conformi a HDMI o DVI-D. Tuttavia, le immagini potrebbero non apparire o non essere visualizzate correttamente su alcuni dispositivi.
- Come cavo HDMI, utilizzare un cavo HDMI High Speed conforme agli standard HDMI. Se il cavo utilizzato non è conforme agli standard HDMI, è possibile che le immagini si interrompano o non siano visibili.
- Il terminale <HDMI IN> del proiettore può essere collegato a un dispositivo esterno con un terminale DVI-D usando un cavo di conversione HDMI/DVI, ma alcuni dispositivi potrebbero non proiettare correttamente l'immagine o non funzionare correttamente.
- Il proiettore non supporta VIERA Link (HDMI).

Per terminale <SDI IN>

VCR Digitale per uso commerciale

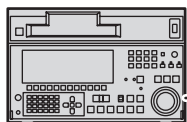

Segnale SD-SDI, segnale HD-SDI o segnale 3G-SDI

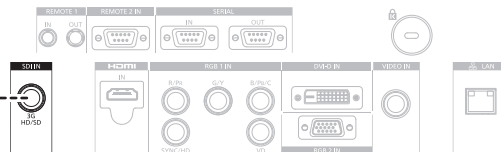

Nota

- Utilizzare il menu [IMMAGINE] → [SELETTORE SISTEMA] per commutare il formato dell'ingresso.
- Per collegare alcuni dispositivi esterni, deve essere impostato il menu [OPZIONI VISUALIZZAZIONE] → [SDI IN].
- Utilizzare un 5CFB o superiore (come 5CFB o 7CFB) o un Belden 1694A o un cavo di collegamento superiore per trasmettere correttamente le immagini. Utilizzare un cavo di collegamento di 100 m (328'1") di lunghezza o meno.
- Quando è collegato un segnale instabile, potrebbe verificarsi un errore nel rilevamento del segnale. In questo caso, utilizzare il menu [IMMAGINE] → [SELETTORE SISTEMA] per commutare a un sistema che corrisponda al formato del segnale.

Esempio di collegamento: computer

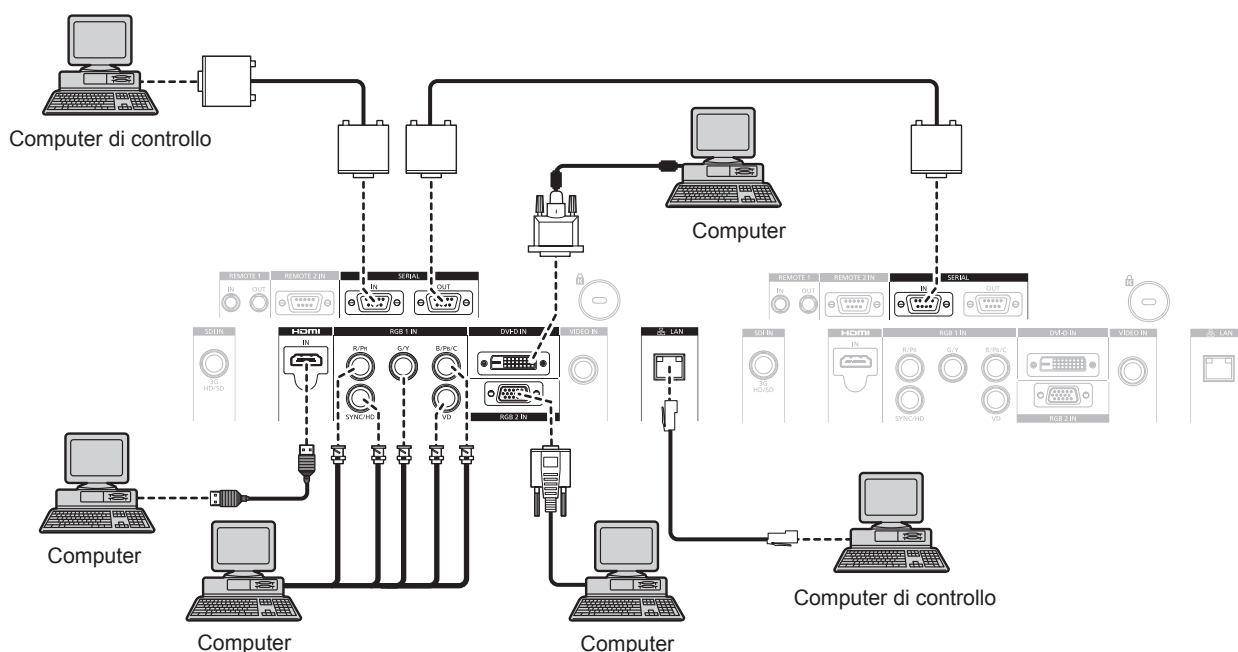

Attenzione

- Quando si effettua il collegamento del proiettore a un computer o a un dispositivo esterno, usare il cavo di alimentazione in dotazione con ciascun dispositivo e i cavi schermati disponibili in commercio.

Nota

- Quando si immette un DVI-D, alcuni dispositivi esterni da collegare potrebbero richiedere la commutazione dell'impostazione mediante il menu [OPZIONI VISUALIZZAZIONE] → [DVI-D IN] → [EDID].
- Come cavo HDMI, utilizzare un cavo HDMI High Speed conforme agli standard HDMI. Se il cavo utilizzato non è conforme agli standard HDMI, è possibile che le immagini si interrompano o non siano visibili.
- Il terminale <HDMI IN> del proiettore può essere collegato a un dispositivo esterno con un terminale DVI-D usando un cavo di conversione HDMI/DVI, ma alcuni dispositivi potrebbero non proiettare correttamente l'immagine o non funzionare correttamente.
- Il terminale <DVI-D IN> supporta soltanto single link.
- Quando si immette un segnale SYNC ON GREEN, non immettere i segnali sync nel terminale <SYNC/HD> o nel terminale <VD>.
- Se si aziona il proiettore usando la funzione di ripresa del computer (ultimi dati memorizzati), potrebbe essere necessario ripristinare la funzione di ripresa per azionare il proiettore.

Capitolo 3 Operazioni di base

Questo capitolo descrive le operazioni di base per iniziare.

Accensione/spengimento del proiettore

Collegamento del cavo di alimentazione

Accertarsi che il cavo di alimentazione in dotazione sia fissato saldamente al corpo del proiettore per prevenirne la rimozione accidentale.

Confermare che l'interruttore <MAIN POWER> sia sul lato <OFF> prima di collegare il cavo di alimentazione.

Per dettagli sull'utilizzo del cavo di alimentazione, fare riferimento a "Avviso importante per la sicurezza" (➔ pagina 2).

Come collegare il cavo di alimentazione

- 1) Controllare le forme del terminale <AC IN> sul lato del proiettore e del connettore del cavo di alimentazione e inserire completamente la spina nella direzione corretta.

Come rimuovere il cavo di alimentazione

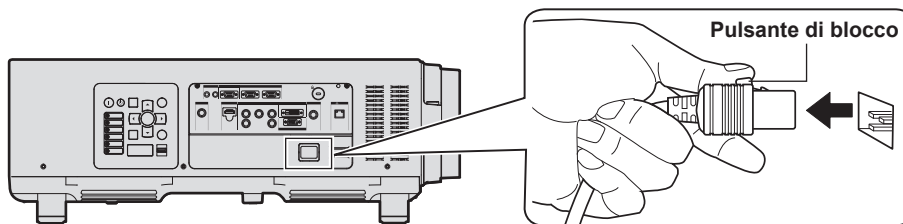

- 1) Confermare che l'interruttore <MAIN POWER> sul lato del proiettore sia su <OFF> e rimuovere la spina di alimentazione dalla presa.
- 2) Rimuovere il connettore del cavo di alimentazione dal terminale <AC IN> del proiettore premendo il pulsante di blocco.

Indicatore di alimentazione

Visualizza lo stato dell'alimentazione. Controllare lo stato dell'indicatore di alimentazione <ON (G)/STANDBY (R)> prima dell'azionamento del proiettore.

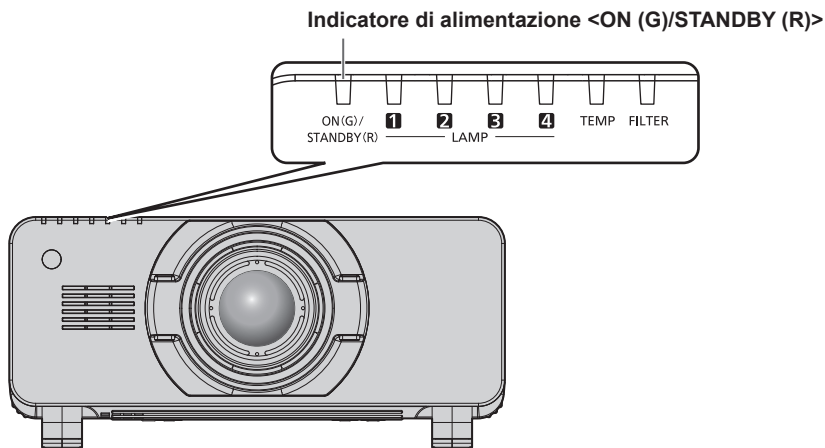

Stato dell'indicatore		Stato del proiettore
Off		L'alimentazione principale è spenta.
Rosso	Acceso	L'alimentazione è spenta (modalità standby). La proiezione si avvia se viene premuto il pulsante di accensione < >. • Il proiettore potrebbe non funzionare quando gli indicatori lampada <LAMP1>, <LAMP2>, <LAMP3>, <LAMP4> o l'indicatore temperatura <TEMP> stanno lampeggiando. (➔ pagina 136)
Verde	Acceso	Proiezione.
Arancione	Acceso	Il proiettore si prepara allo spegnimento. L'alimentazione si spegne dopo qualche istante. (Passaggio in modalità standby.)

Nota

- Quando l'indicatore di alimentazione <ON (G)/STANDBY (R)> è acceso e arancione, la ventola sta funzionando per raffreddare il proiettore.

- Per circa 150 secondi dopo lo spegnimento del proiettore e l'inizio del raffreddamento della lampada per illuminazione, gli indicatori lampada non si accendono anche se l'alimentazione viene accesa. Dopo che l'indicatore di alimentazione <ON (G)/STANDBY (R)> si accende in rosso, riaccendere l'alimentazione.
- Il proiettore consuma corrente anche in modalità standby (l'indicatore di alimentazione <ON (G)/STANDBY (R)> è acceso in rosso). Consultare "Consumo corrente" (➔ pagina 164) per il consumo di corrente.
- L'indicatore di alimentazione <ON (G)/STANDBY (R)> lampeggia in verde se il proiettore riceve un segnale dal telecomando.
- L'indicatore di alimentazione <ON (G)/STANDBY (R)> lampeggerà lentamente in verde quando l'otturatore è chiuso.
- Se l'indicatore di alimentazione <ON (G)/STANDBY (R)> lampeggia in rosso, consultare il proprio rivenditore.

Accensione del proiettore

Installare l'obiettivo di proiezione prima di accendere il proiettore.

Rimuovere prima di tutto il copriobiettivo.

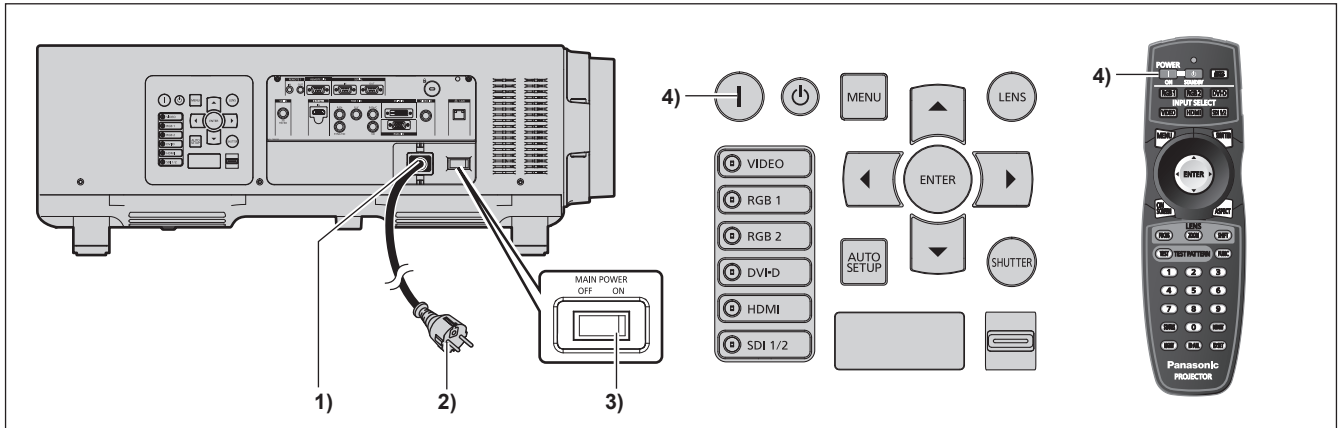

- 1) Collegare il cavo di alimentazione al corpo del proiettore.**
- 2) Collegare la spina di alimentazione a una presa.**
 - (CA 200 V - 240 V, 50 Hz/60 Hz)
- 3) Premere il lato <ON> dell'interruttore <MAIN POWER> per accendere l'alimentazione.**
 - L'indicatore di alimentazione <ON (G)/STANDBY (R)> si illumina in rosso e il proiettore entra in modalità standby.
- 4) Premere il pulsante di accensione <I>.**
 - L'indicatore di alimentazione <ON (G)/STANDBY (R)> si illumina in verde e l'immagine viene subito proiettata sullo schermo.

Attenzione

- L'utilizzo del proiettore con il copriobiettivo applicato potrebbe provocare il riscaldamento del dispositivo e causare un incendio.

Nota

- Se il proiettore viene acceso a circa 0 °C (32 °F), potrebbe essere necessario un periodo di riscaldamento che dura fino a 20 minuti prima di visualizzare l'immagine. L'indicatore temperatura <TEMP> è acceso durante il periodo di riscaldamento. Quando il riscaldamento è completato, l'indicatore temperatura <TEMP> si spegne e la proiezione ha inizio. Fare riferimento a "Quando un indicatore si accende" (➔ pagina 136) per la visualizzazione dello stato dell'indicatore.
- Se la temperatura ambiente operativo è bassa e il riscaldamento dura più di 20 minuti, il proiettore rileverà il verificarsi di un problema e l'alimentazione passerà automaticamente in standby. Se ciò accade, aumentare la temperatura dell'ambiente operativo a 0 °C (32 °F) o superiore, spegnere l'alimentazione principale e quindi riaccendere il proiettore.
- Se il menu [IMPOSTAZIONI PROIETTORE] → [MODALITA' STANDBY] è impostato su [ECO], potrebbero volerci circa 10 secondi in più prima che il proiettore avvii la proiezione una volta accesa l'alimentazione rispetto a quando è impostato su [NORMALE].

Effettuare regolazioni e selezioni

Si consiglia di proiettare immagini in modo continuo per almeno 30 minuti prima di regolare la messa a fuoco.

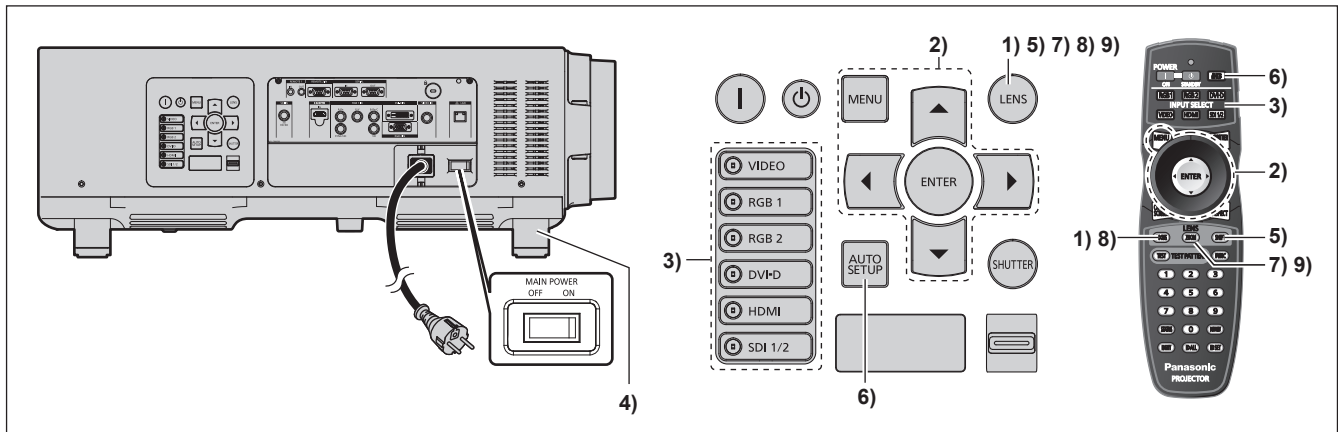

- 1) Premere il pulsante <FOCUS> per regolare in modo approssimativo la messa a fuoco dell'immagine. (➔ pagina 47)
- 2) Cambiare le impostazioni del menu [IMPOSTAZIONI PROIETTORE] → [MODO DI PROIEZIONE] e [SCELTA RAFFREDDAMENTO] a seconda della modalità di installazione. (➔ pagina 31)
 - Consultare "Navigazione tra i menu" (➔ pagina 55) per il funzionamento della schermata menu.
- 3) Premere i pulsanti di selezione ingresso (<RGB1>, <RGB2>, <DVI-D>, <VIDEO>, <HDMI>, <SDI 1/2>) per selezionare il segnale di ingresso.
- 4) Regolare l'inclinazione anteriore, posteriore e laterale del proiettore usando i piedini regolabili. (➔ pagina 36)
- 5) Premere il pulsante <SHIFT> per regolare la posizione dell'immagine.
- 6) Se il segnale di ingresso è un segnale RGB, premere il pulsante <AUTO SETUP>.
- 7) Premere il pulsante <ZOOM> per regolare le dimensioni dell'immagine in modo che corrispondano allo schermo.
- 8) Premere nuovamente il pulsante <FOCUS> per regolare la messa a fuoco.
- 9) Premere nuovamente il pulsante <ZOOM> per regolare lo zoom e le dimensioni dell'immagine perché si adattino allo schermo.

Nota

- Quando il proiettore viene acceso per la prima volta dopo l'acquisto, come pure quando viene eseguito [TUTTI I DATI UTENTE] nel menu [IMPOSTAZIONI PROIETTORE] → [INIZIALIZZAZIONE], viene visualizzata la schermata di regolazione del fuoco dopo l'inizio della proiezione, quindi viene visualizzata la schermata [SETTAGGI INIZIALI]. Consultare "Display d'avvio" (➔ pagina 20) per i dettagli.

Spegnimento del proiettore

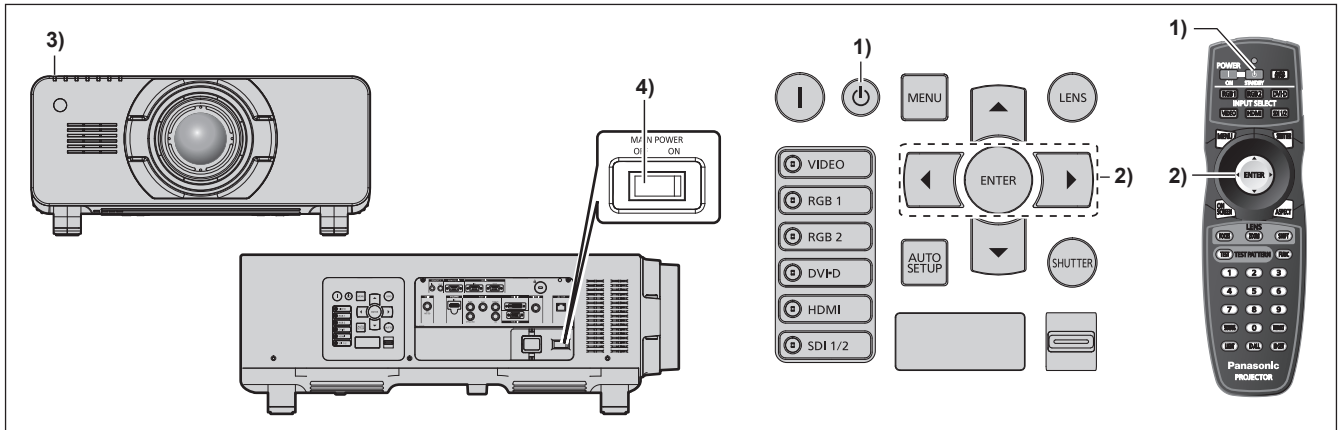

- 1) **Premere il pulsante di standby <⏻>.**
 - Viene visualizzata la schermata di conferma [SPENTO (STANDBY)].
- 2) **Premere ◀▶ per selezionare [ESEGUI], quindi premere il pulsante <ENTER>.**
(O premere nuovamente il pulsante di standby <⏻>.)
 - La proiezione dell'immagine si ferma e l'indicatore di alimentazione <ON (G)/STANDBY (R)> sul corpo del proiettore si illumina in arancione (la ventola continua a funzionare).
- 3) **Attendere finché l'indicatore di alimentazione <ON (G)/STANDBY (R)> sul corpo del proiettore non si accenda in rosso (e la ventola si arresti) per 170 secondi.**
- 4) **Premere il lato <OFF> dell'interruttore <MAIN POWER> per spegnere l'alimentazione.**

Nota

- Non accendere il proiettore e non proiettare immagini subito dopo lo spegnimento del proiettore. L'accensione dell'alimentazione mentre la lampada è ancora bollente può ridurre la vita utile della lampada.
- Per circa 150 secondi dopo lo spegnimento del proiettore e l'inizio del raffreddamento della lampada per illuminazione, gli indicatori lampada non si accendono anche se l'alimentazione viene accesa. Anche dopo il periodo specificato, la lampada potrebbe non accendersi se il proiettore viene attivato. In tal caso, riaccendere il proiettore dopo che l'indicatore di alimentazione <ON (G)/STANDBY (R)> si accende in rosso.
- **Il proiettore consuma corrente anche quando viene premuto il pulsante di standby <⏻> e il proiettore è spento, se l'alimentazione principale del proiettore è accesa.**
 Quando il menu [IMPOSTAZIONI PROIETTORE] → [MODALITA' STANDBY] è impostato su [ECO], l'uso di alcune funzioni è limitato, ma è possibile risparmiare sul consumo di corrente durante lo standby.

Proiezione

Controllare l'attacco dell'obiettivo di proiezione (➔ pagina 37), il collegamento del dispositivo esterno (➔ pagina 39), il collegamento del cavo di alimentazione (➔ pagina 43), quindi accendere l'alimentazione (➔ pagina 44) per iniziare la proiezione. Selezionare il video per la proiezione e regolare l'aspetto dell'immagine proiettata.

Selezione del segnale di ingresso

Selezionare un segnale di ingresso.

1) Premere i pulsanti di selezione ingresso (<RGB1>, <RGB2>, <DVI-D>, <VIDEO>, <HDMI>, <SDI 1/2>) sul pannello di controllo o sul telecomando.

- Viene proiettata l'immagine per il segnale inviato al terminale selezionato.

Attenzione

- Le immagini potrebbero non essere proiettate in modo corretto a seconda del dispositivo esterno o del disco blu-ray o DVD da riprodurre. Impostare il menu [IMMAGINE] → [SELETTORE SISTEMA].
- Confermare il rapporto di aspetto dello schermo di proiezione e dell'immagine, quindi selezionare un rapporto di aspetto ottimale dal menu [POSIZIONE] → [ASPETTO].

Regolazione di messa a fuoco, zoom e spostamento

Se l'immagine proiettata o la posizione non sono corrette mentre lo schermo e il proiettore sono stati correttamente installati, regolare la messa a fuoco, lo zoom e lo spostamento.

Facendo uso del pannello di controllo

1) Premere il pulsante <LENS> sul pannello di controllo.

- La pressione del pulsante cambia la schermata di regolazione in questo ordine: [FUOCO], [ZOOM] e [SPOSTAMENTO].

2) Selezionare ciascuna voce e premere ▲▼◀▶ per regolarla.

Uso del telecomando

1) Premere i pulsanti obiettivo (<FOCUS>, <ZOOM>, <SHIFT>) del telecomando.

- Pulsante <FOCUS>: regola la messa a fuoco.
- Pulsante <ZOOM>: regola lo zoom.
- Pulsante <SHIFT>: regola lo spostamento.

2) Selezionare ciascuna voce e premere ▲▼◀▶ per regolarla.

Attenzione

Durante l'operazione di spostamento dell'obiettivo, non inserire la propria mano in alcuna delle aperture intorno all'obiettivo.
La mano potrebbe venire catturata con conseguenti lesioni.

Nota

- La schermata di regolazione dello zoom non viene visualizzata quando è collegato un obiettivo di proiezione sprovvisto della funzione di zoom.
- Utilizzare l'obiettivo di proiezione (Modello n.: ET-D75LE5, ET-D75LE50) tenendo la posizione dell'obiettivo impostata sulla posizione iniziale. (➔ pagina 48)
- La regolazione può essere eseguita più velocemente tenendo premuto ▲▼◀▶ mentre si regolano la messa a fuoco e lo spostamento.
- Si consiglia di proiettare immagini in modo continuo per almeno 30 minuti prima di regolare la messa a fuoco.
- Solo [FUOCO] viene visualizzato in giallo cosicché la voce visualizzata di menu è riconoscibile dal colore anche quando il proiettore non è messo a fuoco e i caratteri visualizzati sono illeggibili. (Impostazione default del fabbricante)
Il colore di visualizzazione di [FUOCO] dipende dall'impostazione del menu [OPZIONI VISUALIZZAZIONE] → [ON-SCREEN DISPLAY] → [MODELLO OSD].
- Quando l'alimentazione viene spenta durante la regolazione della messa a fuoco e dello spostamento, deve essere eseguita la calibrazione obiettivo la volta successiva in cui l'alimentazione viene accesa. (➔ pagina 104)
- Quando l'alimentazione principale viene spenta durante la regolazione della messa a fuoco, la calibrazione obiettivo viene eseguita automaticamente durante la successiva regolazione della messa a fuoco.
- Quando l'alimentazione principale viene spenta durante la regolazione dello spostamento, verrà visualizzata una schermata di errore di calibrazione obiettivo durante la successiva regolazione dello spostamento. Eseguire il menu [IMPOSTAZIONI PROIETTORE] → [CALIBRAZIONE DELL'OTTICA].
- Quando viene visualizzato l'errore di calibrazione obiettivo anche se [CALIBRAZIONE DELL'OTTICA] è stato eseguito, chiedere al rivenditore di riparare l'unità.

Spostamento dell'obiettivo nella posizione iniziale

Per spostare l'obiettivo verso la posizione iniziale, attuare la seguente procedura.

1) Premere il pulsante <DEFAULT> sul telecomando, se è visualizzata la schermata di regolazione dello spostamento.

- Viene visualizzata la schermata [POSIZIONE INIZIALE].



2) Mentre viene visualizzata la schermata [POSIZIONE INIZIALE] (per circa cinque secondi), premere il pulsante <ENTER>.

- Viene visualizzato [AVANTI] nella schermata [POSIZIONE INIZIALE] e l'obiettivo torna alla posizione iniziale.

Nota

- La posizione iniziale dell'obiettivo è la posizione che l'obiettivo ha quando viene sostituito o quando il proiettore viene conservato, e non è il centro ottico dello schermo.
- È anche possibile visualizzare la schermata [POSIZIONE INIZIALE] premendo il pulsante <LENS> sul pannello di controllo o il pulsante <SHIFT> sul telecomando per almeno tre secondi.

Intervallo di regolazione tramite lo spostamento della posizione dell'obiettivo (spostamento ottico)

Eseguire lo spostamento della posizione dell'obiettivo entro l'intervallo di regolazione.

La messa a fuoco potrebbe cambiare quando la posizione dell'obiettivo viene spostata al di fuori dell'intervallo di regolazione. Ciò è dovuto al fatto che il movimento dell'obiettivo è limitato al fine di proteggere i componenti ottici. La posizione di proiezione può essere regolata con lo spostamento dell'asse ottico che si basa sulla posizione di proiezione standard nel rispettivo intervallo.

N. modello obiettivo di proiezione	
ET-D75LE1, ET-D75LE2, ET-D75LE3, ET-D75LE4, ET-D75LE8, ET-D75LE10, ET-D75LE20, ET-D75LE30, ET-D75LE40	ET-D75LE6

Nota

- Quando l'obiettivo a fuoco fisso opzionale (Modello n.: ET-D75LE5, ET-D75LE50) è collegato, non è possibile regolare lo spostamento.

Regolazione del dispositivo di montaggio obiettivo quando la messa a fuoco è sbilanciata

Bilanciamento della messa a fuoco

Relazione tra l'inclinazione dell'obiettivo e la superficie di messa a fuoco dello schermo

Quando l'obiettivo di proiezione è inclinato in contrasto con la superficie di formazione dell'immagine, inclinando il lato frontale (lato schermo) dell'obiettivo di proiezione verso il basso (nella direzione della freccia punteggiata), il lato superiore della superficie di messa a fuoco dello schermo si inclinerà all'interno e il lato inferiore si inclinerà verso l'esterno come illustrato nell'esempio.

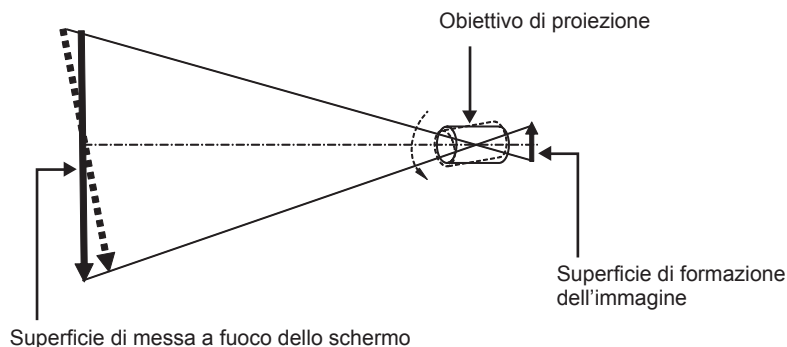

Come regolare il bilanciamento della messa a fuoco (regolazione tramite inclinazione del dispositivo di montaggio obiettivo)

Quando tutta la superficie dello schermo non è uniforme anche se la messa a fuoco è stata regolata, il dispositivo di montaggio obiettivo presenta viti di regolazione della messa a fuoco in tre posizioni.

- Strumento utilizzato: chiave esagonale o chiave a brugola (diagonale 2,5 mm (3/32"))
- La chiave a brugola è acclusa all'obiettivo di proiezione ET-D75LE6, ET-D75LE8.

Struttura del dispositivo di montaggio obiettivo

È possibile ruotare le viti di regolazione della messa a fuoco (a), (b) e (c) per spostare il supporto di montaggio dell'obiettivo in avanti e indietro.

Inoltre, serrare le viti fisse blocca in posizione il supporto del dispositivo di montaggio obiettivo in modo che non si muova.

Quando è installato l'obiettivo di proiezione con un grande peso, o quando il proiettore è installato con un'inclinazione, l'obiettivo potrebbe inclinarsi e la messa a fuoco potrebbe diventare sbilanciata. In questi casi, eseguire la regolazione facendo riferimento alla relazione tra la posizione di regolazione e le viti di regolazione.

■ Diagramma di visualizzazione frontale del dispositivo di montaggio obiettivo (osservato dal lato dello schermo)

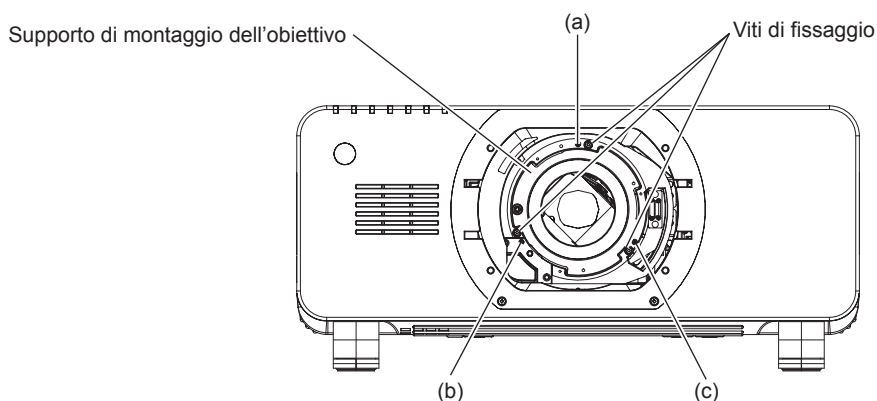

Nota

- È possibile regolare le viti di regolazione della messa a fuoco (a), (b) e (c) con l'obiettivo collegato.

Procedura di regolazione

■ Relazione tra la posizione di regolazione e le viti di regolazione

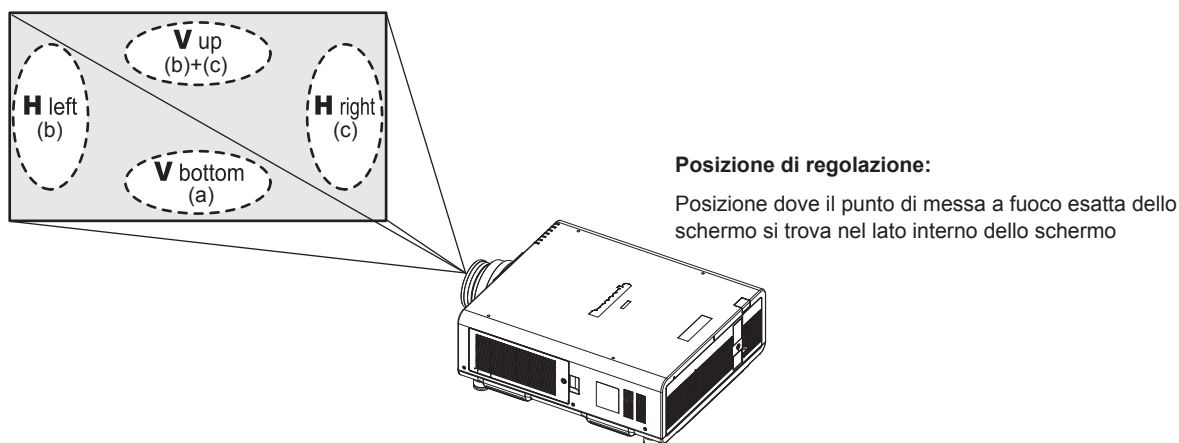

	Quando il punto di messa a fuoco esatto dello schermo in V up (in alto nella direzione verticale) si trova nel lato interno dello schermo	Quando il punto di messa a fuoco esatto dello schermo in V bottom (in basso nella direzione verticale) si trova nel lato interno dello schermo	Quando il punto di messa a fuoco esatto dello schermo in H left (a sinistra nella direzione orizzontale) si trova nel lato interno dello schermo	Quando il punto di messa a fuoco esatto dello schermo in H right (a destra nella direzione orizzontale) si trova nel lato interno dello schermo
(a)	Ruotare in senso antiorario	—	—	—
(b)	—	Ruotare in senso antiorario	Ruotare in senso antiorario	—
(c)	—	Ruotare in senso antiorario	—	Ruotare in senso antiorario

- 1) Premere il pulsante <FOCUS> sul telecomando o il pulsante <LENS> sul pannello di controllo per visualizzare la schermata di regolazione del fuoco.
- 2) Premere ▼ per spostare la messa a fuoco di tutto lo schermo una volta.
- 3) Premere il pulsante ▲ per arrestarsi su una qualsiasi parte dello schermo in modo che sia il primo punto di messa a fuoco esatta.
 - Per la posizione in cui la messa a fuoco viene spostata in questo stato, il punto di messa a fuoco esatta si trova nel lato interno dello schermo.
- 4) Svitare le viti fisse nella posizione relativa al luogo in cui la messa a fuoco viene spostata in misura maggiore (il luogo in cui il punto di messa a fuoco esatta viene spostato di più verso il lato interno nel punto 2)) fino a due rotazioni.
 - Ruotare le viti in senso orario in due posizioni, o almeno in una posizione durante l'esecuzione di una regolazione.
- 5) Lentamente, ruotare le viti di regolazione della messa a fuoco corrispondenti alle posizioni in senso antiorario e fermarsi dove l'immagine è a fuoco. (➡ pagina 49)
 - Se le viti sono ruotate in senso antiorario, l'inclinazione dell'obiettivo cambia spostando il supporto del dispositivo di montaggio obiettivo in avanti (lato schermo) e nell'immagine proiettata sullo schermo, le viti di regolazione e il punto di messa a fuoco nella direzione opposta si spostano dal lato interno dello schermo verso l'esterno.
- 6) Premere il pulsante <SHIFT> sul telecomando o il pulsante <LENS> sul pannello di controllo per visualizzare il menu di regolazione dello spostamento e reimpostare la posizione dello schermo dell'immagine proiettata sulla superficie dello schermo di nuovo a uno stato ottimale.
- 7) Eseguire di nuovo la regolazione della messa a fuoco vicino al centro dello schermo e se ciò non è sufficiente, tarare l'entità della rotazione delle viti di regolazione.
- 8) Quando le regolazioni sono state fatte, serrare saldamente le viti di fissaggio svitate.
- 9) Regolare di nuovo la messa a fuoco usando il telecomando.

Uso del telecomando

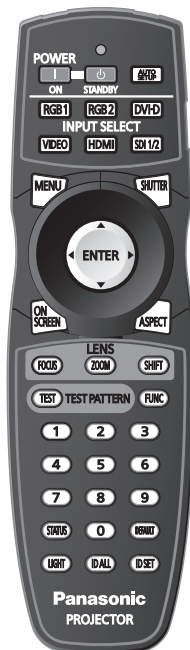

Uso della funzione otturatore

Se il proiettore non viene utilizzato per un certo periodo di tempo, come per esempio durante la pausa di una riunione, è possibile disattivare temporaneamente le immagini.



Pulsante

1) Premere il pulsante <SHUTTER>.

- L'immagine scompare.
- È possibile eseguire questa operazione anche utilizzando il pulsante <SHUTTER> sul pannello di controllo.

2) Premere nuovamente il pulsante <SHUTTER>.

- L'immagine viene visualizzata.

Nota

- L'indicatore di alimentazione <ON (G)/STANDBY (R)> lampeggia lentamente in verde quando l'otturatore è chiuso.
- È possibile impostare la velocità di apertura/chiusura dell'otturatore tramite il menu [OPZIONI VISUALIZZAZIONE] → [IMPOSTAZIONI OTTURATORE].

Uso della funzione di display su schermo

Spegnere la funzione di display su schermo (nessun display) se si vuole evitare che chi sta guardando veda il display su schermo, per esempio il menu o il nome del terminale di ingresso.



Pulsante

1) Premere il pulsante <ON SCREEN>.

- Il display su schermo scompare.

2) Premere nuovamente il pulsante <ON SCREEN>.

- Il display su schermo appare.

Nota

- Se il pulsante <MENU> del pannello di controllo viene premuto per almeno tre secondi con le indicazioni su schermo disattivate (nascoste), il display su schermo viene attivato.

Commutazione del segnale di ingresso

È possibile commutare l'ingresso per la proiezione.

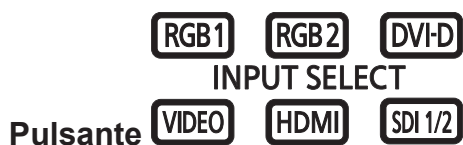

1) Premere i pulsanti di selezione ingresso (<RGB1>, <RGB2>, <DVI-D>, <VIDEO>, <HDMI>, <SDI 1/2>).

- È possibile eseguire questa operazione anche utilizzando i pulsanti sul pannello di controllo.

<RGB1>	Commuta l'ingresso su RGB1.
<RGB2>	Commuta l'ingresso su RGB2.
<DVI-D>	Commuta l'ingresso su DVI-D.
<VIDEO>	Commuta l'ingresso su VIDEO.
<HDMI>	Commuta l'ingresso su HDMI.
<SDI 1/2>	Commuta l'ingresso su SDI.

Uso della funzione di Stato

È possibile visualizzare lo stato del proiettore.



1) Premere il pulsante <STATUS>.

- Viene visualizzata la schermata [STATO].

STATO		1/5
INGRESSO	DVI-D	
STATO INGRESSO BACKUP	ATTIVO	
NOME SEGNALE	---	
FREQUENZA SEGNALE	---kHz/ ---Hz	
ORE PROIETTORE	90h	
LAMPADA1	451h/ ON/	
LAMPADA2	451h/ ON/	
LAMPADA3	3598h/OFF/	
LAMPADA4	2383h/OFF/	
TEMP. ARIA INGRESSO	24°C/ 75°F	
TEMP. GRUPPO OTTICO	26°C/ 78°F	
TEMP. ZONA LAMPADE	27°C/ 80°F	
INVIATA	IN VIA STATUS VIA E-MAIL	
←	CAMBIA	→
	ESC	

Nota

- Può essere visualizzato dal menu [IMPOSTAZIONI PROIETTORE] → [STATO] (➔ pagina 101).

Uso della funzione di impostazione automatica

È possibile utilizzare la funzione di impostazione automatica per eseguire la regolazione automatica di risoluzione, fase di clock e posizione immagine quando vengono inviati segnali analogici RGB consistenti in immagini bitmap, quali ad esempio segnali del computer, oppure per regolare automaticamente la posizione dell'immagine quando vengono inviati segnali DVI-D/HDMI. Si consiglia di fornire immagini con bordi bianchi luminosi ai margini e caratteri in bianco e nero ad alto contrasto quando il sistema si trova in modalità di regolazione automatica. Evitare di fornire immagini con mezzi toni o gradazioni, quali fotografie e grafica del computer.



1) Premere il pulsante <AUTO SETUP>.

- [FINE NORMALE] viene visualizzato quando completato senza problemi.
- È possibile eseguire questa operazione anche utilizzando il pulsante <AUTO SETUP> sul pannello di controllo.

Nota

- La fase di clock potrebbe spostarsi anche quando completata senza intoppi. In tali casi, regolare con il menu [POSIZIONE] → [PHASE CLOCK] (➔ pagina 70).

- Se viene inviata un'immagine con bordi sfocati o un'immagine scura, potrebbe essere visualizzato [FINE ANORMALE] o la regolazione potrebbe non essere eseguita correttamente anche se appare [FINE NORMALE]. In questo caso, regolare le impostazioni nel menu [MENU AVANZATO] → [IMMETTI RISOLUZIONE] (➔ pagina 74), [POSIZIONE] → [PHASE CLOCK] (➔ pagina 70) e [SPOSTAMENTO] (➔ pagina 68).
- Regolare i segnali speciali in base al menu [OPZIONI VISUALIZZAZIONE] → [SETUP AUTOMATICO] (➔ pagina 80).
- La regolazione automatica potrebbe non funzionare a seconda del modello del computer.
- La regolazione automatica potrebbe non funzionare con un segnale di sincronizzazione di C-SY o SYNC ON GREEN.
- Durante la regolazione automatica, l'immagine potrebbe essere distorta per alcuni secondi, ma ciò non costituisce un malfunzionamento.
- È necessaria una regolazione per ciascun segnale di ingresso.
- La regolazione automatica può essere annullata tramite la pressione del pulsante <MENU> durante l'esecuzione della regolazione automatica stessa.
- Se la funzione di impostazione automatica viene eseguita durante l'ingresso di immagini in movimento, la regolazione potrebbe non essere eseguita correttamente anche per un segnale RGB per il quale è possibile utilizzare l'impostazione automatica. Potrebbe essere visualizzato [FINE ANORMALE], oppure la regolazione potrebbe non essere conclusa correttamente anche se viene visualizzato [FINE NORMALE].

Uso del pulsante funzione

Le funzioni [P IN P], [SOTTOMEMORIA], [SELETTORE SISTEMA], [SYSTEM DAYLIGHT VIEW], [FERMO IMMAGINE], [ANALISI SEGNALE VIDEO] o [CARICA MEMORIA OTTICA] possono essere assegnate al pulsante <FUNC> sul telecomando in modo che questo possa essere utilizzato come facile pulsante di scelta rapida.

Pulsante

- 1) Premere il pulsante <FUNC>.

Nota

- L'assegnazione della funzione viene eseguita dal menu [IMPOSTAZIONI PROIETTORE] → [TASTO FUNZIONE] (➔ pagina 102).

Visualizzazione della schermata di test interni

Il proiettore ha otto tipi di schermate di test interni per controllare la condizione del corpo del proiettore. Per visualizzare le schermate di test, seguire i passaggi riportati di seguito.

Pulsante TEST PATTERN

- 1) Premere il pulsante <TEST>.
- 2) Premere ◀▶ per selezionare le schermate di test.

Nota

- L'impostazione è altresì disponibile dal menu [SCHERMATA DI TEST] (➔ pagina 109).
- Le impostazioni della posizione, della dimensione e di altri fattori non si riflettono nelle schermate di test. Assicurarsi di visualizzare il segnale di ingresso prima di effettuare varie regolazioni.

Modifica del rapporto aspetto dell'immagine

È possibile modificare il rapporto aspetto per selezionare quello adatto al segnale di ingresso.

Pulsante

- 1) Premere il pulsante <ASPECT>.
 - L'impostazione cambia a ogni pressione del pulsante.

Nota

- Consultare il menu [POSIZIONE] → [ASPETTO] (➔ pagina 68) per i dettagli.

Capitolo 4 Impostazioni

Questo capitolo descrive le impostazioni e le regolazioni che è possibile effettuare con il menu sullo schermo.

Navigazione nei menu

Il menu sullo schermo (Menu) è usato per effettuare varie impostazioni e regolazioni del proiettore.

Navigazione tra i menu

Procedura operativa



1) Premere il pulsante <MENU> del telecomando o del pannello di controllo.

- Viene visualizzata la schermata [MENU PRINCIPALE].



2) Premere ▲▼ per selezionare una voce del menu principale.

- La voce selezionata è evidenziata in giallo.

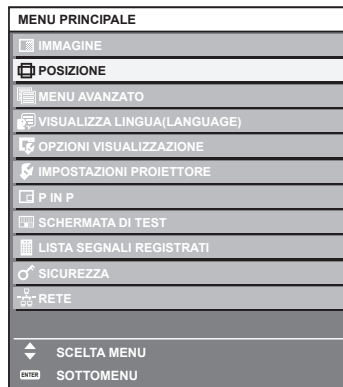

3) Premere il pulsante <ENTER>.

- Vengono visualizzate le voci del sotto-menu del menu principale selezionato.



4) Premere ▲▼ per selezionare una voce del sotto-menu e premere ◀▶ o il pulsante <ENTER> per modificare o regolare le impostazioni.

- Le voci di menu cambiano nell'ordine seguente ogni volta che si preme ◀▶.

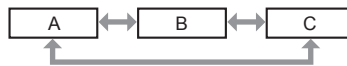

- Per alcune voci, premere ◀▶ per visualizzare una schermata di regolazione individuale con una scala su barra, come mostrato di seguito.



Nota

- La pressione del pulsante <MENU> durante la visualizzazione della schermata di menu provoca il ritorno al menu precedente.
- A seconda dei segnali da inviare al proiettore, alcune voci o funzioni potrebbero non essere regolate o utilizzate. Se le voci o le funzioni non possono essere regolate o utilizzate, le voci sulla schermata di menu sono visualizzate con caratteri neri e non possono essere selezionate. [DIGITAL CINEMA REALITY] potrebbe non essere visualizzato a seconda dei segnali di ingresso.
- Alcune voci possono essere regolate anche se non vi sono segnali in ingresso.
- La schermata di regolazione individuale scompare automaticamente se non vengono effettuate operazioni per circa cinque secondi.
- Per informazioni sulle voci di menu, fare riferimento a "Menu principale" (➔ pagina 56) e "Sotto-menu" (➔ pagina 57).
- Il colore del cursore dipende dalle impostazioni del menu [OPZIONI VISUALIZZAZIONE] → [ON-SCREEN DISPLAY] → [MODELLO OSD]. La voce selezionata è visualizzata con il cursore giallo come impostazione default.

Ripristino dei valori di regolazione alle impostazioni default del fabbricante

Se viene premuto il pulsante <DEFAULT> del telecomando, i valori regolati nelle voci di menu verranno ripristinati alle impostazioni default del fabbricante.

Pulsante

1) Premere il pulsante <DEFAULT> sul telecomando.



Nota

- Non è possibile ripristinare tutte le impostazioni a quelle default del fabbricante allo stesso tempo.
- Per ripristinare contemporaneamente ai valori default del fabbricante tutte le impostazioni regolate nella voce di sotto-menu, utilizzare il menu [IMPOSTAZIONI PROIETTORE] → [INIZIALIZZAZIONE] (➔ pagina 106).
- Alcune voci non possono essere riportate alle impostazioni predefinite del fabbricante quando viene premuto il pulsante <DEFAULT> sul telecomando. Regolare quelle voci individualmente.
- Il contrassegno triangolare al di sotto della scala su barra nella schermata di regolazione individuale indica l'impostazione default del fabbricante. La posizione del contrassegno triangolare cambia a seconda dei segnali di ingresso selezionati.

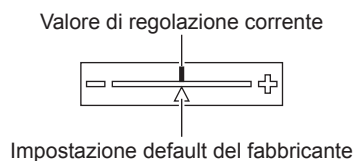







Menu principale

Le seguenti voci sono nel menu principale.

Quando viene selezionata una voce del menu principale, la schermata diventa quella di selezione del sotto-menu.

Voce del menu principale		Pagina
	[IMMAGINE]	60
	[POSIZIONE]	68
	[MENU AVANZATO]	73
	[VISUALIZZA LINGUA(LANGUAGE)]	77
	[OPZIONI VISUALIZZAZIONE]	78

Voce del menu principale		Pagina
	[IMPOSTAZIONI PROIETTORE]	90
	[P IN P]	107
	[SCHERMATA DI TEST]	109
	[LISTA SEGNALI REGISTRATI]	110
	[SICUREZZA]	113
	[RETE]	117

Sotto-menu

Viene visualizzato il sotto-menu della voce selezionata del menu principale, ed è possibile impostare e regolare le voci del sotto-menu.

[IMMAGINE]

Voce sotto-menu	Impostazione default del fabbricante	Pagina
[MODO IMMAGINE]	[STANDARD]*1	60
[CONTRASTO]	[0]	61
[LUMINOSITÀ]	[0]	61
[COLORE]	[2]*1	61
[TINTA]	[-2]	61
[TEMPERATURA COLORE]	[DEFAULT]	62
[GAMMA]	[DEFAULT]	63
[SYSTEM DAYLIGHT VIEW]	[OFF]	64
[DETTAGLIO]	[8]	64
[RIDUZIONE RUMORE]	[2]	65
[IRIS DINAMICO]	[2]	65
[SELETTORE SISTEMA]	[Y _P P _R]*1	66

*1 Dipende dal segnale di ingresso.

Nota

- Le impostazioni default del fabbricante potrebbero variare in base alla modalità dell'immagine.

[POSIZIONE]

Voce sotto-menu	Impostazione default del fabbricante	Pagina
[SPOSTAMENTO]	—	68
[ASPETTO]	[DEFAULT]*1	68
[ZOOM]	—	69
[PHASE CLOCK]	[0]	70
[GEOMETRIA]	[OFF]	70

*1 Dipende dal segnale di ingresso.

[MENU AVANZATO]

Voce sotto-menu	Impostazione default del fabbricante	Pagina
[DIGITAL CINEMA REALITY]	[AUTO]*1	73
[CANCELLA]	—	73
[IMMETTI RISOLUZIONE]	—	74
[POSIZIONE ARRESTO]	[24]*1	74

Voce sotto-menu	Impostazione default del fabbricante	Pagina
[EDGE BLENDING]	[OFF]	74
[RISPOSTA FRAME]	[NORMALE]	76
[POSIZIONE RASTER]	—	76

*1 Dipende dal segnale di ingresso.

Nota

- Le voci di sotto-menu e le impostazioni default del fabbricante variano in base al terminale di ingresso selezionato.

[VISUALIZZA LINGUA(LANGUAGE)]

Dettagli (➔ pagina 77)

[OPZIONI VISUALIZZAZIONE]

Voce sotto-menu	Impostazione default del fabbricante	Pagina
[ADATTA COLORE]	[OFF]	78
[CORR. GRANDE SCHERMO]	[OFF]	79
[IMPOSTAZIONI SCHERMO]	—	79
[SEGNALE AUTOMATICO]	[OFF]	80
[SETUP AUTOMATICO]	—	80
[IMPOSTAZIONI INGRESSO BACKUP]	—	81
[RGB IN]	—	82
[DVI-D IN]	—	82
[HDMI IN]	—	83
[SDI IN]	—	83
[ON-SCREEN DISPLAY]	—	84
[COLORE SFONDO]	[BLU]	86
[STARTUP LOGO]	[LOGO DEFAULT]	86
[UNIFORMITÀ]	—	86
[IMPOSTAZIONI OTTURATORE]	—	87
[FERMO IMMAGINE]	—	87
[ANALISI SEGNALE VIDEO]	[OFF]	88
[CUT OFF]	—	89

[IMPOSTAZIONI PROIETTORE]

Voce sotto-menu	Impostazione default del fabbricante	Pagina
[ID PROIETTORE]	[TUTTI]	90
[MODO DI PROIEZIONE]	[FRONTE/TAVOLO]	90
[SCELTA RAFFREDDAMENTO]	[AUTO]	91
[MODALITÀ ALTA QUOTA]	[OFF]	91
[SCELTA LAMPADA]	[QUADRUPLA]	91
[LAMP RELAY]	[OFF]	92
[CONTROLLO LUMINOSITA']	—	93
[MODALITA' STANDBY]	[NORMALE]	97
[PIANIFICAZIONE]	[OFF]	98
[STARTUP INPUT VIDEO]	[ULTIMO USATO]	99
[RS-232C]	—	99
[STATO]	—	101
[SPEGNI PER NO SEGNALE]	[DISABILITA]	102
[MODALITÀ REMOTE2]	[DEFAULT]	102
[TASTO FUNZIONE]	—	102
[DATA E ORA]	—	103

Voce sotto-menu	Impostazione default del fabbricante	Pagina
[CALIBRAZIONE DELL'OTTICA]	—	104
[MEMORIA OTTICA]	—	104
[SALVARE TUTTI I DATI UTENTE]	—	106
[CARICARE TUTTI I DATI UTENTE]	—	106
[INIZIALIZZAZIONE]	—	106
[PASSWORD DI SERVIZIO]	—	106

[P IN P] 

Dettagli (➔ pagina 107)

[SCHERMATA DI TEST] 

Dettagli (➔ pagina 109)

[LISTA SEGNALI REGISTRATI] 

Dettagli (➔ pagina 110)

[SICUREZZA] 

Voce sotto-menu	Impostazione default del fabbricante	Pagina
[PASSWORD SICUREZZA]	[OFF]	113
[MODIFICA PASSWORD SICUREZZA]	—	113
[SETTAGGIO SCHERMO]	[OFF]	114
[CHANGEMENT DE TEXTE]	—	114
[IMPOSTAZIONE DISPOSITIVO DI CONTROLLO]	—	114
[CAMBIO PASSWORD IMPOSTAZIONI DISPOSITIVO]	—	115

[RETE] 

Voce sotto-menu	Impostazione default del fabbricante	Pagina
[IMPOSTAZIONE RETE]	—	117
[CONTROLLO RETE]	—	117
[STATO RETE]	—	118
[IMPOSTAZIONE Art-Net]	—	118

Nota

- Potrebbe non essere possibile regolare o usare alcune voci per alcuni formati di segnale da inviare al proiettore.
Le voci di menu che non possono essere regolate o utilizzate sono visualizzate con caratteri neri e non possono essere selezionate.
- Le voci di sotto-menu e le impostazioni default del fabbricante variano in base al terminale di ingresso selezionato.

Menu [IMMAGINE]

Nella schermata menu, selezionare [IMMAGINE] dal menu principale, quindi selezionare una voce dal sotto-menu.

Fare riferimento a “Navigazione tra i menu” (➔ pagina 55) per il funzionamento della schermata menu.

- Dopo avere selezionato la voce, premere ▲▼◀▶ per regolare.

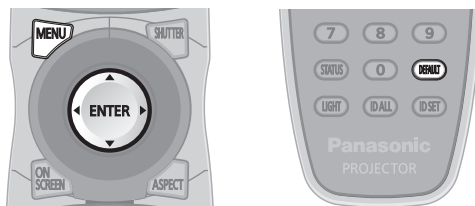

[MODO IMMAGINE]

È possibile commutare al modo immagine desiderato adatto alla sorgente di immagine e all'ambiente in cui viene usato il proiettore.

1) Premere ▲▼ per selezionare [MODO IMMAGINE].

2) Premere ◀▶.

- Viene visualizzata la schermata di regolazione individuale [MODO IMMAGINE].

3) Premere ◀▶ per commutare la voce.

- Le voci cambiano a ogni pressione del pulsante.

[STANDARD]	L'immagine diviene adatta per immagini in movimento in generale.
[CINEMA]	L'immagine diviene adatta per contenuti di immagini in movimento.
[NATURALE]	L'immagine è compatibile con sRGB.
[DICOM SIM.]	L'immagine diventa simile a quella di DICOM Part 14 Scala di grigio Standard.
[DINAMICO]	L'emissione di luce viene massimizzata per l'uso in luoghi molto luminosi.
[GRAFICO]	L'immagine diviene adatta per la trasmissione dal computer.
[UTENTE]	Impostare il modo immagine desiderato.

Nota

- La modalità di immagine default del fabbricante è [GRAFICO] per segnali di ingresso di immagini statiche e [STANDARD] per segnali di ingresso di immagini in movimento.
- DICOM è l'abbreviazione di “Digital Imaging and COmmunication in Medicine” ed è uno standard per i dispositivi di immagini mediche. Nonostante venga usato il nome DICOM, il proiettore non è un dispositivo medico e non dovrebbe essere usato per scopi come la diagnosi di immagini visualizzate.
- Premere il pulsante <ENTER> quando ciascuno[MODO IMMAGINE] è selezionato da salvare come valore specificato quando viene immesso un nuovo segnale. Vengono salvati i dati di tutte le voci tranne [SELETTORE SISTEMA] nel menu [IMMAGINE].
- Nelle impostazioni default del fabbricante, [UTENTE] è impostato su immagini che sono compatibili allo standard ITU-R BT.709.

Modifica del nome [UTENTE]

1) Premere ▲▼ per selezionare [MODO IMMAGINE].

2) Premere ◀▶ per selezionare [UTENTE].

3) Premere il pulsante <ENTER>.

- Viene visualizzata la schermata dettagliata [MODO IMMAGINE].

4) Premere ▲▼ per selezionare [MODIFICA NOME MODO IMMAGINE], quindi premere il pulsante <ENTER>.

- Viene visualizzata la schermata [MODIFICA NOME MODO IMMAGINE].

5) Premere ▲▼◀▶ per selezionare il testo e premere il pulsante <ENTER> per immettere il testo.

6) Premere ▲▼◀▶ per selezionare [OK], quindi premere il pulsante <ENTER>.

- Il nome del modo immagini viene cambiato.

[CONTRASTO]

È possibile regolare il contrasto dei colori.

- 1) Premere ▲▼ per selezionare [CONTRASTO].
- 2) Premere ◀▶ o il pulsante <ENTER>.
 - Appare la schermata di regolazione individuale [CONTRASTO].
- 3) Premere ◀▶ per regolare il livello.

Operazione	Regolazione	Intervallo di regolazione
Premere il pulsante ▶.	Lo schermo diventa più luminoso.	-31 - +31
Premere il pulsante ◀.	Lo schermo diventa più scuro.	

Attenzione

- Regolare dapprima [LUMINOSITÀ] quando è necessario regolare il livello del nero.

[LUMINOSITÀ]

È possibile regolare la parte scura (nera) dell'immagine proiettata.

- 1) Premere ▲▼ per selezionare [LUMINOSITÀ].
- 2) Premere ◀▶ o il pulsante <ENTER>.
 - Appare la schermata di regolazione individuale [LUMINOSITÀ].
- 3) Premere ◀▶ per regolare il livello.

Operazione	Regolazione	Intervallo di regolazione
Premere il pulsante ▶.	Aumenta la luminosità delle parti scure (nere) dello schermo.	-31 - +31
Premere il pulsante ◀.	Riduce la luminosità delle parti scure (nere) dello schermo.	

[COLORE]

È possibile regolare la saturazione dei colori dell'immagine proiettata.

- 1) Premere ▲▼ per selezionare [COLORE].
- 2) Premere ◀▶ o il pulsante <ENTER>.
 - Appare la schermata di regolazione individuale [COLORE].
- 3) Premere ◀▶ per regolare il livello.

Operazione	Regolazione	Intervallo di regolazione
Premere il pulsante ▶.	Rende i colori più saturi.	-31 - +31
Premere il pulsante ◀.	Rende meno intensi i colori.	

[TINTA]

È possibile regolare la tonalità della pelle dell'immagine proiettata.

- 1) Premere ▲▼ per selezionare [TINTA].
- 2) Premere ◀▶ o il pulsante <ENTER>.
 - Appare la schermata di regolazione individuale [TINTA].
- 3) Premere ◀▶ per regolare il livello.

Operazione	Regolazione	Intervallo di regolazione
Premere il pulsante ▶.	Regola la tonalità della pelle verso un colore verdastro.	-31 - +31
Premere il pulsante ◀.	Regola la tonalità della pelle verso un colore rosso violaceo.	

[TEMPERATURA COLORE]

È possibile commutare la temperatura dei colori se le zone bianche dell'immagine proiettata risultano tendere al blu o al rosso.

Regolazione della temperatura dei colori

- 1) Premere ▲▼ per selezionare [TEMPERATURA COLORE].
- 2) Premere ◀▶ o il pulsante <ENTER>.
 - Appare la schermata di regolazione individuale [TEMPERATURA COLORE].
- 3) Premere ◀▶ per commutare la voce.
 - Le voci cambiano a ogni pressione del pulsante.

[DEFAULT]	Impostazione default del fabbricante
[UTENTE1]	Regola il bilanciamento del bianco desiderato. Consultare "Regolazione del bilanciamento del bianco desiderato" (➔ pagina 62) per i dettagli.
[UTENTE2]	
[3200K] - [9300K]	Consente di impostare con incrementi di 100 K. Selezionare per immagini più naturali.

Nota

- Quando [MODO IMMAGINE] (➔ pagina 60) è impostato su [UTENTE] o [DICOM SIM.], [DEFAULT] non può essere selezionato.
- Quando la regolazione [ADATTA COLORE] (➔ pagina 78) è impostata su un valore diverso da [OFF], [TEMPERATURA COLORE] viene fissato su [UTENTE1].
- I valori numerici della temperatura colore sono indicativi.

Regolazione del bilanciamento del bianco desiderato

- 1) Premere ▲▼ per selezionare [TEMPERATURA COLORE].
- 2) Premere ◀▶ o il pulsante <ENTER>.
 - Appare la schermata di regolazione individuale [TEMPERATURA COLORE].
- 3) Premere ◀▶ per selezionare [UTENTE1] o [UTENTE2].
- 4) Premere il pulsante <ENTER>.
 - Viene visualizzata la schermata [TEMPERATURA COLORE].
- 5) Premere ▲▼ per selezionare [BIL BIANCO].
- 6) Premere il pulsante <ENTER>.
 - Viene visualizzata la schermata [BIL BIANCO].
- 7) Premere ▲▼ per selezionare [BIL BIANCO ALTA] o [BIL BIANCO BASSA].
- 8) Premere il pulsante <ENTER>.
 - Viene visualizzata la schermata [BIL BIANCO ALTA] o la schermata [BIL BIANCO BASSA].
- 9) Premere ▲▼ per selezionare [ROSSO], [VERDE] o [BLU].
- 10) Premere ◀▶ per regolare il livello.

Voce	Operazione	Regolazione	Intervallo di regolazione
[ROSSO]	Premere il pulsante ▶.	Rosso più forte.	[BIL BIANCO ALTA]: da 0 a +255 (l'impostazione default del fabbricante è +255) [BIL BIANCO BASSA]: da -127 a 127 (impostazione default del fabbricante è 0)
	Premere il pulsante ◀.	Rosso meno forte.	
[VERDE]	Premere il pulsante ▶.	Verde più forte.	
	Premere il pulsante ◀.	Verde meno forte.	
[BLU]	Premere il pulsante ▶.	Blu più forte.	
	Premere il pulsante ◀.	Blu meno forte.	

Nota

- Regolare [TEMPERATURA COLORE] correttamente. Tutti i colori non saranno visualizzati in modo corretto a meno che non si esegua una regolazione adeguata. Se la regolazione non sembra adatta, si può premere il pulsante <DEFAULT> sul telecomando per riportare soltanto l'impostazione della voce selezionata all'impostazione default del fabbricante.

Regolazione del bilanciamento del bianco desiderato basato sulle impostazioni esistenti di temperatura colore

- 1) Premere ▲▼ per selezionare [TEMPERATURA COLORE].
- 2) Premere ◀▶ o premere il pulsante <ENTER>.
 - Viene visualizzata la schermata di regolazione individuale [TEMPERATURA COLORE].
- 3) Premere ◀▶ per selezionare una voce diversa da [DEFAULT], [UTENTE1] e [UTENTE2].
- 4) Premere il pulsante <ENTER>.
 - Viene visualizzata la schermata [MODIFICARE A *****].
- 5) Premere ▲▼ per selezionare [UTENTE1] o [UTENTE2].
 - Lo stato della temperatura colore modificata viene salvato nella voce selezionata.
- 6) Premere il pulsante <ENTER>.
 - Viene visualizzata la schermata di conferma.
- 7) Premere ◀▶ per selezionare [ESEGUI], quindi premere il pulsante <ENTER>.
 - I dati [UTENTE1] o [UTENTE2] vengono sovrascritti.
 - Se si preme ◀▶ per selezionare [ESCI] e quindi si preme il pulsante <ENTER>, i dati non saranno sovrascritti.
 - Viene visualizzata la schermata [BIL BIANCO ALTA].
- 8) Premere ▲▼ per selezionare [ROSSO], [VERDE] o [BLU].
- 9) Premere ◀▶ per regolare il livello.

Nota

- Regolare [TEMPERATURA COLORE] correttamente. Tutti i colori non saranno visualizzati in modo corretto a meno che non si esegua una regolazione adeguata. Se la regolazione non sembra adatta, è possibile premere il pulsante <DEFAULT> sul telecomando per riportare soltanto l'impostazione della voce selezionata all'impostazione default del fabbricante.
- Quando la temperatura colore è stata modificata, i colori prima e dopo la modifica saranno leggermente diversi.

Cambio del nome di [UTENTE1] o [UTENTE2]

- 1) Premere ▲▼ per selezionare [TEMPERATURA COLORE].
- 2) Premere ◀▶ o il pulsante <ENTER>.
 - Appare la schermata di regolazione individuale [TEMPERATURA COLORE].
- 3) Premere ◀▶ per selezionare [UTENTE1] o [UTENTE2].
- 4) Premere il pulsante <ENTER>.
 - Viene visualizzata la schermata [TEMPERATURA COLORE].
- 5) Premere ▲▼ per selezionare [MODIFICA NOME TEMPERATURA COLORE].
- 6) Premere il pulsante <ENTER>.
 - Viene visualizzata la schermata [MODIFICA NOME TEMPERATURA COLORE].
- 7) Premere ▲▼◀▶ per selezionare il testo e premere il pulsante <ENTER> per immettere il testo.
- 8) Premere ▲▼◀▶ per selezionare [OK], quindi premere il pulsante <ENTER>.
 - Il nome impostato alla temperatura colore viene modificato.

Nota

- Quando un nome viene modificato, cambia anche la visualizzazione di [UTENTE1] e [UTENTE2].

[GAMMA]

È possibile commutare la modalità gamma.

- 1) Premere ▲▼ per selezionare [GAMMA].
- 2) Premere ◀▶ o premere il pulsante <ENTER>.
 - Viene visualizzata la schermata di regolazione individuale [GAMMA].

3) Premere ◀▶ per commutare la voce.

- Le voci cambiano a ogni pressione del pulsante.

[DEFAULT]*1	Impostazione default del fabbricante
[UTENTE1]	Consente di cambiare il nome.
[UTENTE2]	Consultare “Cambio del nome di [UTENTE1] o [UTENTE2]” (➡ pagina 64) per i dettagli.
[DICOM SIM.]	L'immagine diventa simile a quella dello standard DICOM.
[1.0]	Impostare in modo che le immagini diventino come si gradiscono. È possibile impostare [2.0] - [2.8] con incrementi di 0,1,
[1.8]	
[2.0] - [2.8]	

*1 Quando [MODO IMMAGINE] è impostato su [DINAMICO], [UTENTE] o [DICOM SIM.], [DEFAULT] non può essere selezionato.

Nota

- DICOM è l'abbreviazione di “Digital Imaging and COmmunication in Medicine” ed è uno standard per i dispositivi di immagini mediche. Nonostante venga utilizzato il nome DICOM, il proiettore non è un dispositivo medico e non deve essere utilizzato per scopi quali la diagnosi di immagini visualizzate.

Cambio del nome di [UTENTE1] o [UTENTE2]

- 1) Premere ▲▼ per selezionare [GAMMA].
- 2) Premere ◀▶ o premere il pulsante <ENTER>.
 - Viene visualizzata la schermata di regolazione individuale [GAMMA].
- 3) Premere ◀▶ per selezionare [UTENTE1] o [UTENTE2].
- 4) Premere il pulsante <ENTER>.
 - Viene visualizzata la schermata [GAMMA].
- 5) Premere il pulsante <ENTER>.
 - Viene visualizzata la schermata [MODIFICA NOME GAMMA].
- 6) Premere ▲▼◀▶ per selezionare il testo e premere il pulsante <ENTER> per immettere il testo.
- 7) Premere ▲▼◀▶ per selezionare [OK], quindi premere il pulsante <ENTER>.
 - Il nome della gamma selezionata viene cambiato.

Nota

- Quando un nome viene modificato, cambia anche la visualizzazione di [UTENTE1] e [UTENTE2].

[SYSTEM DAYLIGHT VIEW]

È possibile correggere l'immagine in modo da ottenere una brillantezza ottimale anche se essa viene proiettata in condizioni di luce forte.

- 1) Premere ▲▼ per selezionare [SYSTEM DAYLIGHT VIEW].
- 2) Premere ◀▶ o il pulsante <ENTER>.
 - Appare la schermata di regolazione individuale [SYSTEM DAYLIGHT VIEW].
- 3) Premere ◀▶ per commutare la voce.
 - Le voci cambiano a ogni pressione del pulsante.

[OFF]	Nessuna correzione.
[1]	Corregge l'immagine attenuandone la brillantezza.
[2]	Corregge l'immagine a una brillantezza media.
[3]	Corregge l'immagine aumentandone la brillantezza.

[DETTAGLIO]

È possibile regolare la nitidezza dell'immagine proiettata.

- 1) Premere ▲▼ per selezionare [DETTAGLIO].
- 2) Premere ◀▶ o il pulsante <ENTER>.
 - Appare la schermata di regolazione individuale [DETTAGLIO].

3) Premere ◀▶ per regolare il livello.

Operazione	Regolazione	Intervallo di regolazione
Premere il pulsante ▶.	I contorni divengono più nitidi.	0 - +15
Premere il pulsante ◀.	I contorni divengono più morbidi.	

Nota

- Se si preme ▶ quando il valore di regolazione è [+15], il valore diventa [0]. Se si preme ◀ quando il valore di regolazione è [0], il valore diventa [+15].

[RIDUZIONE RUMORE]

È possibile ridurre il rumore quando l'immagine in ingresso è degradata e vi è rumore nel segnale dell'immagine.

1) Premere ▲▼ per selezionare [RIDUZIONE RUMORE].

2) Premere ◀▶ o il pulsante <ENTER>.

- Appare la schermata di regolazione individuale [RIDUZIONE RUMORE].

3) Premere ◀▶ per commutare la voce.

- Le voci cambiano a ogni pressione del pulsante.

[OFF]	Nessuna correzione.
[1]	Corregge leggermente il disturbo.
[2]	Corregge moderatamente il disturbo.
[3]	Corregge fortemente il disturbo.

Attenzione

- Quando questo parametro è impostato per un segnale di ingresso con meno rumore, l'immagine potrebbe apparire diversa da quella originale. In tal caso, impostarlo su [OFF].

[IRIS DINAMICO]

La correzione dell'apertura e la compensazione del segnale vengono eseguite automaticamente in base all'immagine per ottenere un'immagine con contrasto ottimo.

1) Premere ▲▼ per selezionare [IRIS DINAMICO].

2) Premere ◀▶ o premere il pulsante <ENTER>.

- Viene visualizzata la schermata di regolazione individuale [IRIS DINAMICO].

3) Premere ◀▶ per commutare la voce.

- Le voci cambiano a ogni pressione del pulsante.

[OFF]	Nessuna correzione.
[1]	Corregge leggermente l'apertura e compensa i segnali.
[2]	Corregge moderatamente l'apertura e il segnale.
[3]	Corregge fortemente l'apertura e il segnale.
[UTENTE]	Imposta una correzione desiderata. Consultare "Regolazione dell'entità desiderata di correzione" (➔ pagina 65) per i dettagli.

Regolazione dell'entità desiderata di correzione

1) Premere ▲▼ per selezionare [IRIS DINAMICO].

2) Premere ◀▶ o premere il pulsante <ENTER>.

- Viene visualizzata la schermata di regolazione individuale [IRIS DINAMICO].

3) Premere ◀▶ per selezionare [UTENTE].

4) Premere il pulsante <ENTER>.

- Viene visualizzata la schermata [IRIS DINAMICO].

5) Premere ▲▼ per selezionare [IRIS AUTOMATICO], [IRIS MANUALE] o [GAMMA DINAMICO].

6) Premere ◀▶ per regolare l'entità di correzione.

Voce		Regolazione
[IRIS AUTOMATICO] (Regolazione automatica dell'apertura)	[OFF]	Nessuna correzione.
	[1] - [255]	Consente di impostare con incrementi di 1. Più grande è il valore, più forte è la correzione.
[IRIS MANUALE] (Regolazione fissa dell'apertura)	[OFF]	Nessuna correzione.
	[1] - [255]	Consente di impostare con incrementi di 1. Più grande è il valore, più forte è la correzione.
[GAMMA DINAMICO] (Regolazione della compensazione del segnale)	[OFF]	Nessuna correzione.
	[1]	Compensa leggermente il segnale.
	[2]	Compensa moderatamente il segnale.
	[3]	Compensa fortemente il segnale.

Nota

- Quando [GAMMA DINAMICO] è impostato su [3], il contrasto viene massimizzato.
- Il controllo della luminosità e il diaframma dinamico si azionano simultaneamente, ma il diaframma non si aziona se lasciato completamente aperto durante la misurazione della luminosità.

[SELETTORE SISTEMA]

Il proiettore rileverà automaticamente il segnale di ingresso, ma è possibile impostare manualmente il metodo di sistema in presenza di un segnale di ingresso instabile. Impostare il metodo di sistema che si accorda con il segnale di ingresso.

1) Premere ▲▼ per selezionare [SELETTORE SISTEMA].

2) Premere il pulsante <ENTER>.

3) Premere ▲▼ per selezionare un formato di sistema.

- I formati di sistema disponibili variano a seconda del segnale di ingresso.

Terminale	Formato di sistema	
Terminale <VIDEO IN> , terminali <G/Y>/<B/P/B/C>	Selezionare [AUTO], [NTSC], [NTSC4.43], [PAL], [PAL-M], [PAL-N], [SECAM] o [PAL60]. Normalmente, impostare su [AUTO]. (L'impostazione di [AUTO] selezionerà automaticamente [NTSC], [NTSC4.43], [PAL], [PAL-M], [PAL-N], [SECAM] o [PAL60].) Commutare l'impostazione al metodo di segnale per la TV utilizzata.	
Terminale <RGB 1 IN> , terminale <RGB 2 IN>	Segnale 480i, 576i o 576p	Selezionare [RGB] o [Y _C B _R].
	Segnale VGA60 o 480p	Selezionare [VGA60], [480p Y _C B _R] o [480p RGB].
	Altri segnali basati su immagini in movimento	Selezionare [RGB] o [Y _P B _P R].
Terminale <DVI-D IN>	Segnale 480i, 576i, 480p o 576p	Selezionare [RGB] o [Y _C B _R].
	Altri segnali basati su immagini in movimento	Selezionare [RGB] o [Y _P B _P R].
Terminale <HDMI IN>	Segnale 480i, 576i, 480p o 576p	Selezionare [AUTO], [RGB] o [Y _C B _R].
	Altri segnali basati su immagini in movimento	Selezionare [AUTO], [RGB] o [Y _P B _P R].
Terminale <SDI IN>	Selezionare [AUTO], [480i Y _C B _R], [576i Y _C B _R], [720/50p Y _P B _P R], [720/60p Y _P B _P R], [1035/60i Y _P B _P R], [1080/24p Y _P B _P R], [1080/24sF Y _P B _P R], [1080/25p Y _P B _P R], [1080/30p Y _P B _P R], [1080/50i Y _P B _P R], [1080/60i Y _P B _P R], [1080/50p Y _P B _P R], [1080/60p Y _P B _P R], [1080/24p RGB], [1080/24sF RGB], [1080/25p RGB], [1080/30p RGB], [1080/50i RGB] o [1080/60i RGB].	

4) Premere il pulsante <ENTER>.

Nota

- Fare riferimento a "Elenco segnali compatibili" (➔ pagina 162) per i tipi di segnali video che possono essere usati col proiettore.
- Ciò non può funzionare correttamente per alcune unità esterne collegate.

Video compatibile a sRGB

sRGB è uno standard internazionale (IEC61966-2-1) per la riproduzione dei colori definito da IEC (International Electrotechnical Commission). Impostato in base ai passaggi indicati di seguito per una riproduzione più fedele e per colori compatibili sRGB.

1) Impostare [ADATTA COLORE] su [OFF].

- Fare riferimento a [ADATTA COLORE] (➔ pagina 78).

- 2) **Visualizzare il menu [IMMAGINE].**
 - Fare riferimento a “Menu [IMMAGINE]” (➔ pagina 60).
- 3) **Premere ▲▼ per selezionare [MODO IMMAGINE].**
- 4) **Premere ◀▶ per impostare [NATURALE].**
- 5) **Premere ▲▼ per selezionare [COLORE].**
- 6) **Premere il pulsante <DEFAULT> del telecomando per impostare il valore di fabbrica predefinito.**
- 7) **Seguire i punti da 5) a 6) per impostare [TINTA], [TEMPERATURA COLORE], [GAMMA] e [SYSTEM DAYLIGHT VIEW] alle impostazioni predefinite del fabbricante.**

Nota

- sRGB è disponibile solo per l'ingresso del segnale RGB.

Menu [POSIZIONE]

Nella schermata menu, selezionare [POSIZIONE] dal menu principale, quindi selezionare una voce dal sotto-menu.

Fare riferimento a “Navigazione tra i menu” (➔ pagina 55) per il funzionamento della schermata menu.

- Dopo avere selezionato la voce, premere ▲▼◀▶ per regolare.

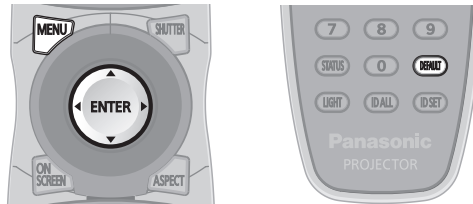

[SPOSTAMENTO]

Modifica la posizione dell'immagine verticalmente o orizzontalmente se l'immagine proiettata sullo schermo risulta ancora fuori posizione, anche quando le posizioni del proiettore e dello schermo sono corrette.

- 1) Premere ▲▼ per selezionare [SPOSTAMENTO].
- 2) Premere il pulsante <ENTER>.
 - Viene visualizzata la schermata [SPOSTAMENTO].
- 3) Premere ▲▼◀▶ per regolare la posizione.

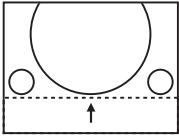
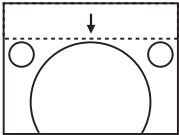
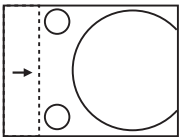
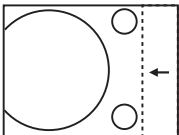
Orientamento	Operazione	Regolazione	
Regolazione verticale (in alto e in basso)	Premere il pulsante ▲.	La posizione dell'immagine viene spostata verso l'alto.	
	Premere il pulsante ▼.	La posizione dell'immagine viene spostata verso il basso.	
Regolazione orizzontale (verso destra e verso sinistra)	Premere il pulsante ▶.	La posizione dell'immagine viene spostata verso destra.	
	Premere il pulsante ◀.	La posizione dell'immagine viene spostata verso sinistra.	

[ASPETTO]

È possibile commutare il rapporto aspetto dell'immagine.

Il rapporto di aspetto viene commutato all'interno dell'intervallo dello schermo selezionato in [IMPOSTAZIONI SCHERMO]. Impostare innanzitutto [IMPOSTAZIONI SCHERMO]. (➔ pagina 79)

- 1) Premere ▲▼ per selezionare [ASPETTO].
- 2) Premere ◀▶ o il pulsante <ENTER>.
 - Appare la schermata di regolazione individuale [ASPETTO].
- 3) Premere ◀▶ per commutare la voce.
 - Le voci cambiano a ogni pressione del pulsante.

[DEFAULT]	Visualizza le immagini senza cambiare il rapporto di aspetto dei segnali di ingresso.
-----------	---

[VID AUTO] ^{*1}	Il proiettore identifica l'ID video (VID) integrato nei segnali video e visualizza l'immagine commutando automaticamente le dimensioni dello schermo tra 4:3 e 16:9. Questa funzione è attiva per segnali NTSC.
[AUTO] ^{*2}	Il proiettore identifica l'ID video (VID) integrato nei segnali video e visualizza l'immagine commutando automaticamente le dimensioni dello schermo tra 4:3 e 16:9. Questa funzione è attiva per segnali 480i/480p.
[ATTRAVERSO]	Visualizza le immagini senza cambiare la risoluzione dei segnali di ingresso.
[16:9]	Visualizza le immagini con il rapporto di aspetto convertito in 16:9 quando in ingresso vi sono segnali standard ^{*3} . Visualizza le immagini senza cambiare il rapporto di aspetto quando in ingresso vi sono segnali wide-screen ^{*4} .
[4:3]	Visualizza le immagini senza cambiare il rapporto di aspetto quando in ingresso vi sono segnali standard ^{*3} . Quando in ingresso vi sono segnali wide-screen ^{*2} ed è selezionato [4:3] in [FORMATO SCHERMO], visualizza immagini con il rapporto di aspetto convertito in 4:3. Quando è selezionato [16:9] in [FORMATO SCHERMO], visualizza immagini rimpicciolite senza modificare il rapporto di aspetto in modo che le immagini possano adattarsi nella schermata 4:3.
[RIEMP. ORIZZ.]	Visualizza le immagini utilizzando tutta la larghezza dello schermo. Quando i segnali hanno il rapporto di aspetto verticale più lungo del rapporto di aspetto dello schermo selezionato in [FORMATO SCHERMO], le immagini sono visualizzate con le parti superiore e inferiore tagliate.
[ADATTA VERT.]	Visualizza le immagini utilizzando tutta l'altezza dell'intervallo dello schermo selezionato in [FORMATO SCHERMO]. Quando i segnali hanno il rapporto di aspetto orizzontale più lungo del rapporto di aspetto dello schermo selezionato in [FORMATO SCHERMO], le immagini sono visualizzate con le parti destra e sinistra tagliate.
[ADATTA OV.]	Visualizza le immagini utilizzando tutto l'intervallo dello schermo selezionato in [FORMATO SCHERMO]. Quando il rapporto di aspetto dei segnali di ingresso è diverso da quello del campo dello schermo, le immagini sono visualizzate con il rapporto di aspetto convertito a quello dello schermo selezionato in [FORMATO SCHERMO].

*1 Solo durante segnali video e segnali Y/C (NTSC) in ingresso

*2 Durante l'ingresso del segnale RGB (480i, 480p)

*3 I segnali standard sono segnali di ingresso con un rapporto di aspetto di 4:3 o 5:4.

*4 I segnali wide-screen sono segnali di ingresso con un rapporto di aspetto di 16:10, 16:9, 15:9 o 15:10.

Nota

- Alcune modalità di dimensione non sono disponibili per determinati tipi di segnali di ingresso. [DEFAULT] non può essere selezionato per il segnale video, il segnale Y/C (NTSC), o il segnale RGB (480i, 480p).
- Se è selezionato un rapporto di aspetto differente dal rapporto di aspetto dei segnali di ingresso, le immagini appariranno diverse da quelle originali. È necessario fare attenzione a ciò quando si seleziona il rapporto di aspetto.
- Se si usa il proiettore in luoghi come caffè o hotel per visualizzare programmi a scopo commerciale o per presentazioni pubbliche, si noti che la regolazione del rapporto di aspetto o l'uso della funzione zoom per modificare le immagini sullo schermo possono rappresentare una violazione dei diritti del detentore originale dei diritti d'autore di quel programma, in base alle leggi sulla protezione dei diritti d'autore. Fare attenzione quando si utilizza una funzione del proiettore quale la regolazione del rapporto di aspetto e la funzione zoom.
- Se vengono visualizzate su uno schermo ampio immagini convenzionali (normali) 4:3 che non sono wide-screen, i bordi delle immagini possono non essere visibili oppure possono risultare distorti. Tali immagini dovrebbero essere visualizzate con un rapporto di aspetto di 4:3 nel formato originale inteso dal creatore delle immagini.

[ZOOM]

È possibile regolare le dimensioni dell'immagine.

Quando [ASPETTO] non è impostato su [DEFAULT] e [ATTRAVERSO]

- 1) Premere ▲▼ per selezionare [ZOOM].
- 2) Premere il pulsante <ENTER>.
 - Viene visualizzata la schermata [ZOOM].
- 3) Premere ▲▼ per selezionare [INTERDIPENDENTI].
- 4) Premere ◀▶ per commutare la voce.

[OFF]	Imposta il rapporto zoom [VERTICALE] e [ORIZZONTALE].
[ON]	Utilizza [ENTRAMBI] per impostare il rapporto zoom. L'immagine può essere ingrandita o ridotta verticalmente e orizzontalmente allo stesso ingrandimento.

- 5) Premere ▲▼ per selezionare [VERTICALE] o [ORIZZONTALE].
 - Se è selezionato [ON], selezionare [ENTRAMBI].
- 6) Premere ◀▶ per la regolazione.

Nota

- Quando [ASPETTO] è impostato su [ATTRAVERSO], [ZOOM] non può essere regolato.

Quando [ASPETTO] è impostato su [DEFAULT].

- 1) Premere ▲▼ per selezionare [ZOOM].
- 2) Premere il pulsante <ENTER>.
 - Viene visualizzata la schermata [ZOOM].
- 3) Premere ▲▼ per selezionare [MODO].
- 4) Premere ◀▶ per commutare la voce.

[INTERNO]	Aumenta le dimensioni all'interno del campo di aspetto impostato in [FORMATO SCHERMO].
[PIENO SCHERMO]	Aumenta o riduce le dimensioni utilizzando l'intera area di visualizzazione impostata con [FORMATO SCHERMO].

- 5) Premere ▲▼ per selezionare [INTERDIPENDENTI].
- 6) Premere ◀▶ per commutare la voce.

[OFF]	Imposta il rapporto zoom [VERTICALE] e [ORIZZONTALE].
[ON]	Utilizza [ENTRAMBI] per impostare il rapporto zoom. L'immagine può essere ingrandita o ridotta verticalmente e orizzontalmente allo stesso ingrandimento.

- 7) Premere ▲▼ per selezionare [VERTICALE] o [ORIZZONTALE].
 - Se è selezionato [ON], selezionare [ENTRAMBI].
- 8) Premere ◀▶ per la regolazione.

Nota

- Quando [ASPETTO] non è impostato su [DEFAULT], [MODO] non è visualizzato.

[PHASE CLOCK]

È possibile effettuare regolazioni in modo da ottenere un'immagine ottimale in caso di immagini tremolanti o contorni confusi.

- 1) Premere ▲▼ per selezionare [PHASE CLOCK].
- 2) Premere ◀▶ o il pulsante <ENTER>.
 - Appare la schermata di regolazione individuale [PHASE CLOCK].
- 3) Premere ◀▶ per la regolazione.
 - Il valore di regolazione cambierà tra [0] e [+31]. Effettuare la regolazione in modo da avere la minima quantità di interferenza.

Nota

- Alcuni segnali potrebbero non essere regolati.
- Potrebbe non essere possibile ottenere il valore ottimale se l'uscita dal computer in ingresso è instabile.
- Potrebbe non essere possibile ottenere il valore ottimale se vi sono variazioni del numero totale dei punti.
- [PHASE CLOCK] può essere regolato solo quando si ha un segnale in ingresso nel terminale <RGB 1 IN> o nel terminale <RGB 2 IN>.
- [PHASE CLOCK] non può essere regolato quando vi è un segnale digitale in ingresso.
- Se si preme ▶ quando il valore di regolazione è [+31], il valore diventa [0]. Se si preme ◀ quando il valore di regolazione è [0], il valore diventa [+31].

[GEOMETRIA]

È possibile correggere i vari tipi di distorsione in un'immagine proiettata.

Una tecnologia unica di elaborazione dell'immagine abilita la proiezione di un'immagine quadrata su una forma speciale della schermata.

- 1) Premere ▲▼ per selezionare [GEOMETRIA].
- 2) Premere ◀▶ per commutare la voce.
 - Le voci cambiano a ogni pressione del pulsante.

[OFF]	Non esegue la regolazione geometrica.
[KEYSTONE]	Regola ogni distorsione trapezoidale nell'immagine proiettata.

[CORREZIONE ANGOLI]	Regola l'eventuale distorsione nei quattro angoli dell'immagine proiettata.
[CURVATURA]	Regola ogni distorsione curva nell'immagine proiettata.

Impostazione [KEYSTONE] o [CURVATURA]

- 1) Premere ▲▼ per selezionare [GEOMETRIA].
- 2) Premere ◀▶ per selezionare [KEYSTONE] o [CURVATURA].
- 3) Premere il pulsante <ENTER>.
 - Viene visualizzata la schermata [GEOMETRIA:KEYSTONE] o [GEOMETRIA:CURVATURA].
- 4) Premere ▲▼ per selezionare la voce da regolare.
- 5) Premere ◀▶ per regolare.

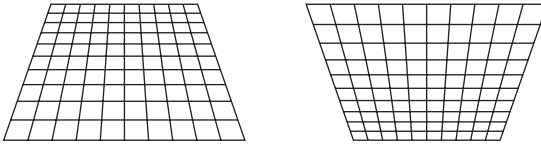
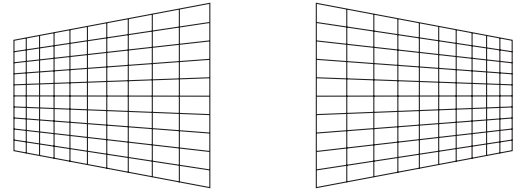
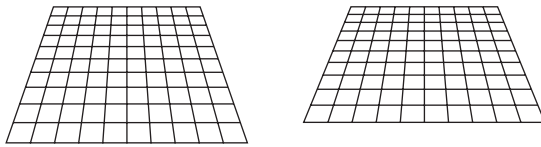
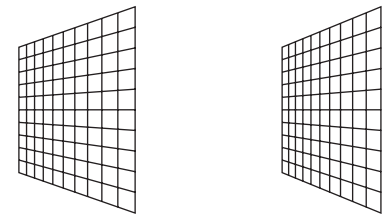
[KEYSTONE]	
<p>[RAPPORTO OTTICA PROIEZIONE] Impostare il rapporto del raggio per l'obiettivo utilizzato.</p>	
<p>[KEYSTONE VERTICALE]</p> 	<p>[KEYSTONE ORIZZONTALE]</p> 
<p>[EQUILIBRATURA VERTICALE]</p>  <p>Regolare l'impostazione in base al raggio di spostamento dell'obiettivo in direzione verticale.</p>	<p>[EQUILIBRATURA ORIZZONTALE]</p>  <p>Regolare l'impostazione in base al raggio di spostamento dell'obiettivo in direzione orizzontale.</p>

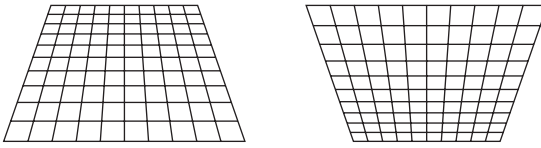
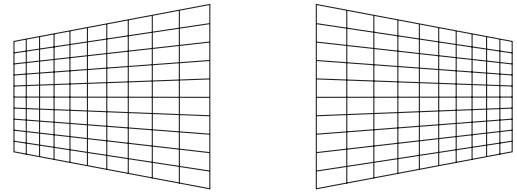
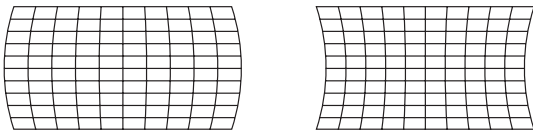
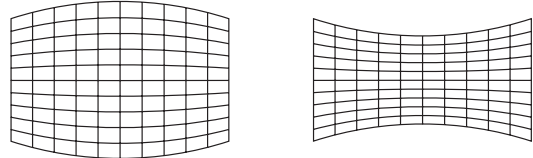
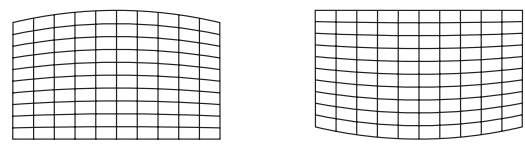
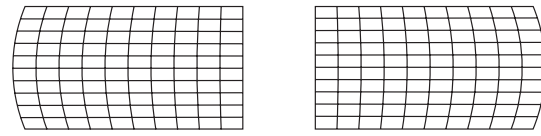
[CURVATURA]	
<p>[RAPPORTO OTTICA PROIEZIONE] Impostare il rapporto del raggio per l'obiettivo utilizzato.</p>	
<p>[KEYSTONE VERTICALE]</p> 	<p>[KEYSTONE ORIZZONTALE]</p> 
<p>[ARCO VERTICALE]</p> 	<p>[ARCO ORIZZONTALE]</p> 
<p>[EQUILIBRATURA VERTICALE]</p> 	<p>[EQUILIBRATURA ORIZZONTALE]</p> 
<p>[MANTIENI RAPPORTO ASPETTO] Selezionare [ON] per correggere mantenendo il rapporto aspetto.</p>	

Impostazione di [CORREZIONE ANGOLI]

- 1) Premere ▲▼ per selezionare [GEOMETRIA].
- 2) Premere ◀▶ per selezionare [CORREZIONE ANGOLI].
- 3) Premere il pulsante <ENTER>.
 - Viene visualizzata la schermata [GEOMETRIA:CORREZIONE ANGOLI].
- 4) Premere ▲▼ per selezionare la voce da regolare, quindi premere il pulsante <ENTER>.
- 5) Premere ▲▼◀▶ per regolare.

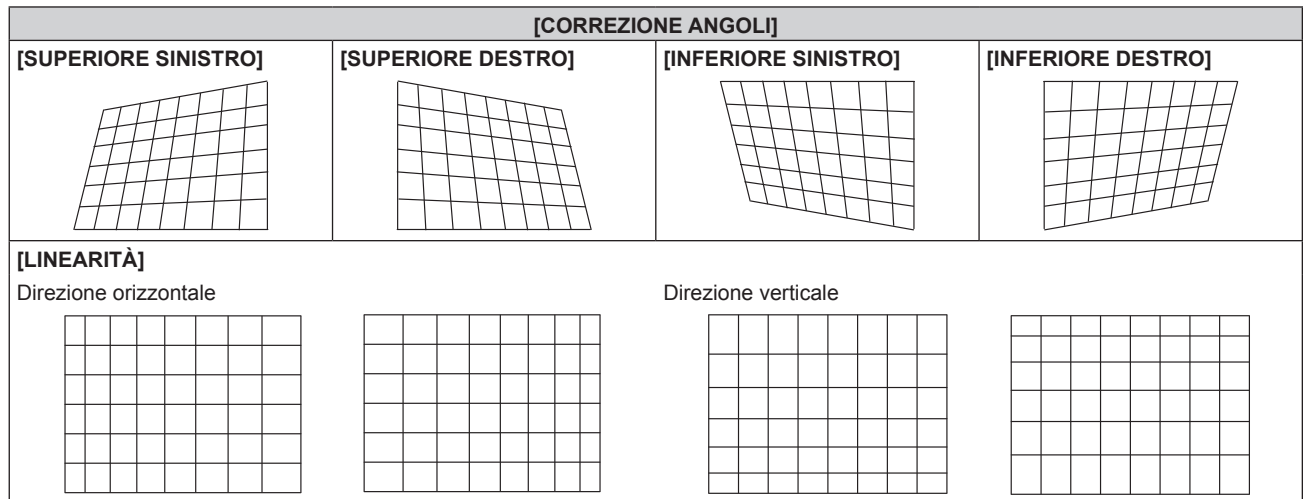

Nota

- Il menu o il logo possono scomparire dallo schermo quando è impostato [GEOMETRIA].
- Se la regolazione [EDGE BLENDING] (➔ pagina 74) e [GEOMETRIA] sono usate insieme, in alcuni ambienti la regolazione corretta dello sbiadimento margine potrebbe non essere possibile.

Menu [MENU AVANZATO]

Nella schermata menu, selezionare [MENU AVANZATO] dal menu principale, quindi selezionare una voce dal sotto-menu.
Fare riferimento a “Navigazione tra i menu” (➔ pagina 55) per il funzionamento della schermata menu.

- Dopo avere selezionato la voce, premere ▲▼◀▶ per regolare.

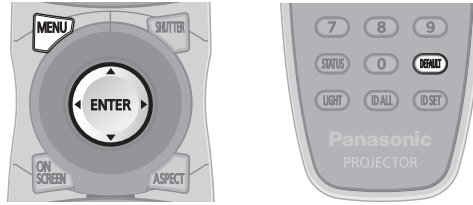

[DIGITAL CINEMA REALITY]

È possibile aumentare la risoluzione verticale e migliorare la qualità di immagine eseguendo l'elaborazione cinema quando sono in ingresso il segnale PAL (o SECAM) 576i, il segnale NTSC480i e 1080/50i, 1080/60i.

1) Premere ▲▼ per selezionare [DIGITAL CINEMA REALITY].

2) Premere ◀▶ per commutare la voce.

- Le voci cambiano a ogni pressione del pulsante.

[AUTO]	Effettua il rilevamento automatico e l'elaborazione cinema. (Impostazione default del fabbricante)	
[OFF]	Non esegue l'elaborazione cinema.	
[25p FISSO]	Durante l'ingresso di segnale 576i o 1080/50i	Esegue l'elaborazione cinema in modo forzato (griffa 2:2).
[30p FISSO]	Durante l'ingresso di segnale 480i o 1080/60i	

Nota

- In [DIGITAL CINEMA REALITY], la qualità dell'immagine peggiora quando un segnale diverso da griffa 2:2 è impostato come [25p FISSO] o [30p FISSO]. (Si verifica una perdita di risoluzione verticale.)
- Quando [RISPOSTA FRAME] è impostato su [VELOCE], [DIGITAL CINEMA REALITY] non può essere impostato.

[CANCELLA]

È possibile regolare la larghezza della cancellazione quando vi è rumore sul bordo dello schermo o quando l'immagine fuoriesce leggermente dallo schermo quando si proiettano immagini da un VCR o da altri dispositivi.

1) Premere ▲▼ per selezionare [CANCELLA].

2) Premere il pulsante <ENTER>.

- Appare la schermata di regolazione [CANCELLA].

3) Premere ▲▼ per selezionare [ALTO], [BASSO], [SINISTRA] o [DESTRA].

4) Premere ◀▶ per regolare la larghezza della cancellazione.

Correzione della cancellazione	Voce	Operazione	Regolazione		Intervallo di regolazione
Parte superiore dello schermo	[ALTO]	Premere il pulsante ◀.	La zona di cancellazione si sposta verso l'alto.		Superiore e inferiore 0 - 539
		Premere il pulsante ▶.	La zona di cancellazione si sposta verso il basso.		
Parte inferiore dello schermo	[BASSO]	Premere il pulsante ▶.	La zona di cancellazione si sposta verso l'alto.		
		Premere il pulsante ◀.	La zona di cancellazione si sposta verso il basso.		

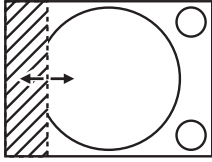
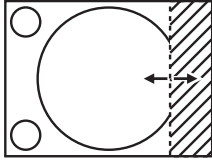
Correzione della cancellazione	Voce	Operazione	Regolazione		Intervallo di regolazione
Lato sinistro dello schermo	[SINISTRA]	Premere il pulsante ►.	La zona di cancellazione si sposta verso destra.		Sinistra e destra 0 - 959
		Premere il pulsante ◀.	La zona di cancellazione si sposta verso sinistra.		
Lato destro dello schermo	[DESTRA]	Premere il pulsante ◀.	La zona di cancellazione si sposta verso destra.		
		Premere il pulsante ►.	La zona di cancellazione si sposta verso sinistra.		

[IMMETTI RISOLUZIONE]

È possibile effettuare regolazioni in modo da ottenere un'immagine ottimale in caso di immagini tremolanti o contorni confusi.

- 1) Premere ▲▼ per selezionare [IMMETTI RISOLUZIONE].
- 2) Premere il pulsante <ENTER>.
 - Viene visualizzata la schermata [IMMETTI RISOLUZIONE].
- 3) Premere ▲▼ per selezionare [TOTALE PUNTI], [PUNTI DISPLAY], [TOTALE RIGHE] o [RIGHE DISPLAY] e premere ◀▶ per regolare ogni voce.
 - Vengono visualizzati automaticamente i valori corrispondenti al segnale di ingresso per ciascuna voce. Aumentare o ridurre i valori visualizzati e regolarli per ottenere il punto ottimale osservando lo schermo quando si verificano bande verticali o sezioni vuote nello schermo.

Nota

- Le bande verticali citate in precedenza non si verificano quando si riceve un segnale completamente bianco.
- L'immagine potrebbe apparire disturbata mentre si effettua la regolazione, ma ciò non rappresenta un malfunzionamento.
- [IMMETTI RISOLUZIONE] può essere regolato solo quando si ha un segnale RGB in ingresso nel terminale <RGB 1 IN> o nel terminale <RGB 2 IN>.
- Alcuni segnali potrebbero non essere regolati.

[POSIZIONE ARRESTO]

Regola il punto ottimale quando la parte nera dell'immagine è fiavole o tende al verde.

- 1) Premere ▲▼ per selezionare [POSIZIONE ARRESTO].
- 2) Premere ◀▶ per la regolazione.

Stato	Guida approssimativa per il valore ottimale	Intervallo di regolazione
La parte nera è fiavole.	Il punto in cui la fiavolezza della parte nera diminuisce di più è il valore ottimale.	1 - 255
La parte nera è verde.	Il punto in cui la parte tendente al verde diviene nera e la fiavolezza aumenta rappresenta il valore ottimale.	

Nota

- [POSIZIONE ARRESTO] può essere regolato solo quando si ha un segnale in ingresso nel terminale <RGB 1 IN> o nel terminale <RGB 2 IN>.
- Alcuni segnali potrebbero non essere regolati.

[EDGE BLENDING]

La funzione di sbiadimento del margine consente la sovrapposizione invisibile di immagini da proiettori multipli applicando una flessione della luminosità nell'area di sovrapposizione.

- 1) Premere ▲▼ per selezionare [EDGE BLENDING].
- 2) Premere ◀▶ per commutare la voce.
 - Le voci cambiano a ogni pressione del pulsante.

[OFF]	Disattiva la funzione di sbiadimento del margine.
-------	---

[ON]	Utilizzare il valore dell'impostazione preimpostato nel proiettore per l'inclinazione dell'area di sbiadimento margine.
[UTENTE]	Utilizzare il valore dell'impostazione utente per l'inclinazione dell'area di sbiadimento margine. (La configurazione/registrazione richiede un software a parte. Consultare il rivenditore.)

- Per regolare lo sbiadimento del margine, procedere al punto 3).

3) Quando è selezionato [ON] o [UTENTE], premere il pulsante <ENTER>.

- Viene visualizzata la schermata [EDGE BLENDING].

4) Premere ▲▼ per specificare la posizione da correggere.

- Quando si unisce l'immagine in alto: impostare [ALTO] su [ON]
- Quando si unisce l'immagine in basso: impostare [BASSO] su [ON]
- Quando si unisce l'immagine a sinistra: impostare [SINISTRA] su [ON]
- Quando si unisce l'immagine a destra: impostare [DESTRA] su [ON]

5) Premere ◀▶ per commutare tra [ON] e [OFF].

6) Premere ▲▼ per selezionare [AVVIO] o [LARGHEZZA].

7) Premere ◀▶ per regolare la posizione di partenza o la larghezza di correzione.

8) Premere ▲▼ per selezionare [MARCHIO].

9) Premere ◀▶ per commutare su [ON].

- Viene visualizzata una marcatura per la regolazione della posizione dell'immagine. Il punto ottimale è dato dalla posizione in cui le linee rossa e verde dei proiettori da unire si sovrappongono. Accertarsi di impostare la larghezza di correzione per i proiettori da unire con lo stesso valore. Un'unione ottimale non è possibile con proiettori che hanno larghezze di correzione differenti.

Il punto ottimale è il punto in cui queste linee si sovrappongono.

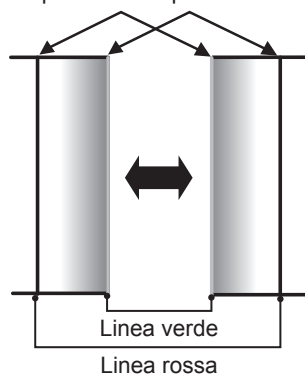

10) Premere ▲▼ per selezionare [REGOLAZIONE LUCE].

11) Premere il pulsante <ENTER>.

- Viene visualizzata la schermata [REGOLAZIONE LUCE].
- Impostando [AUTO TESTPATTERN] nella schermata [EDGE BLENDING] su [ON], viene visualizzata la schermata di test nera quando si entra nella schermata [REGOLAZIONE LUCE].

12) Premere ▲▼ per selezionare [LIVELLO NERO NON SOVRAPPOSTO].

13) Premere il pulsante <ENTER>.

- Viene visualizzata la schermata [LIVELLO NERO NON SOVRAPPOSTO].
- Se [INTERDIPENDENTI] è impostato su [OFF], [ROSSO], [VERDE] e [BLU] è possibile la regolazione individuale.

14) Premere ▲▼ per selezionare una voce, quindi premere ◀▶ per regolare l'impostazione.

- Una volta completata la regolazione, premere il pulsante <MENU> per tornare alla schermata [REGOLAZIONE LUCE].

15) Premere ▲▼ per selezionare [ALTO], [BASSO] o [SINISTRA] o [DESTRA] in [LARGHEZZA BORDO NERO].

16) Premere ◀▶ per impostare la regione (larghezza) della regolazione [LARGHEZZA BORDO NERO].

17) Premere ▲▼ per selezionare [AREA KEYSTONE SUPERIORE], [AREA KEYSTONE INFERIORE] o [AREA KEYSTONE SINISTRO] o [AREA KEYSTONE DESTRO].

18) Premere ◀▶ per regolare l'inclinazione del bordo tra [LIVELLO NERO NON SOVRAPPOSTO] e [LIVELLO BORDO NERO].

19) Premere ▲▼ per selezionare [LIVELLO BORDO NERO].

20) Premere il pulsante <ENTER>.

- Viene visualizzata la schermata [LIVELLO BORDO NERO].
- Se [INTERDIPENDENTI] è impostato su [OFF], [ROSSO], [VERDE] e [BLU] è possibile la regolazione individuale.

21) Premere ▲▼ per selezionare una voce, quindi premere ◀▶ per regolare l'impostazione.

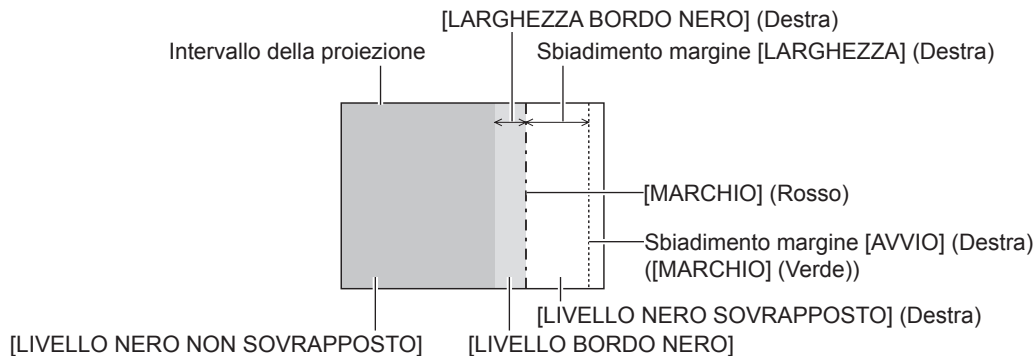

Nota

- [REGOLAZIONE LUCE] è una funzione che fa sì che l'aumentata luminosità nel livello di nero dell'area sovrapposta dell'immagine sia difficile da notare quando [EDGE BLENDING] è usato per configurare schermate multiple. Il punto ottimale di correzione è impostato regolando [LIVELLO NERO NON SOVRAPPOSTO] in modo che il livello di nero dell'area sovrapposta dell'immagine risulti dello stesso livello di quello dell'area non sovrapposta. Se l'area di confine tra la zona in cui l'immagine è sovrapposta e la zona in cui non è sovrapposta diviene più luminosa in seguito alla regolazione di [LIVELLO NERO NON SOVRAPPOSTO], regolare la larghezza dei lati superiore, inferiore, destro o sinistro. Regolare [LIVELLO BORDO NERO] quando la regolazione della larghezza scurisce solo l'area dei bordi.
- La parte di giunzione potrebbe apparire discontinua in base alla posizione da cui viene visualizzata quando viene usato uno schermo con alto guadagno o uno schermo posteriore.
- Nel configurare schermi multipli facendo uso dello sbiadimento del margine sia orizzontale sia verticale, regolare in primo luogo [LIVELLO NERO SOVRAPPOSTO] prima di procedere alle regolazioni al punto 12). Il metodo di regolazione è lo stesso della procedura di [LIVELLO NERO NON SOVRAPPOSTO].
- Se viene utilizzato solo lo sbiadimento del margine orizzontale o verticale, impostare tutte le voci in [LIVELLO NERO SOVRAPPOSTO] su 0.
- Le impostazioni [AUTO TESTPATTERN] cambiano insieme all'[AUTO TESTPATTERN] di [ADATTA COLORE].
- La regolazione dell'inclinazione del bordo tra [LIVELLO NERO NON SOVRAPPOSTO] e [LIVELLO BORDO NERO] è una funzione per realizzare la regolazione di [GEOMETRIA] (➔ pagina 70) insieme allo sbiadimento margine. Se [LIVELLO NERO NON SOVRAPPOSTO] è inclinato correggendo il trapezio da [KEYSTONE] in [GEOMETRIA], eseguire i punti 17) e 18) per regolare lo sbiadimento margine secondo la forma di [LIVELLO NERO NON SOVRAPPOSTO].

[RISPOSTA FRAME]

Fissa il ritardo del frame di immagine.

1) Premere ▲▼ per selezionare [RISPOSTA FRAME].

2) Premere ◀▶ per commutare la voce.

- Le voci cambiano a ogni pressione del pulsante.

[NORMALE]	Impostazione standard.
[VELOCE]	Semplifica l'elaborazione dell'immagine per ridurre il ritardo del frame di immagine.

Nota

- Quando [RISPOSTA FRAME] è impostato su [VELOCE], la qualità dell'immagine si deteriora. Inoltre, non è possibile impostare [DIGITAL CINEMA REALITY].
- Non è possibile impostare [RISPOSTA FRAME] durante P IN P.

[POSIZIONE RASTER]

Ciò permetterà di spostare la posizione dell'immagine arbitrariamente all'interno dell'area di visualizzazione, quando l'immagine in ingresso non utilizza l'intera area di visualizzazione.

1) Premere ▲▼ per selezionare [POSIZIONE RASTER].

2) Premere il pulsante <ENTER>.

- Viene visualizzata la schermata [POSIZIONE RASTER].

3) Premere ▲▼◀▶ per regolare la posizione.

Menu [VISUALIZZA LINGUA(LANGUAGE)]

Nella schermata menu, selezionare [VISUALIZZA LINGUA(LANGUAGE)] dal menu principale, quindi accedere al sotto-menu.

Fare riferimento a “Navigazione tra i menu” (➔ pagina 55) per il funzionamento della schermata menu.

- Premere ▲▼ per selezionare una lingua, quindi premere il pulsante <ENTER> per l'impostazione.

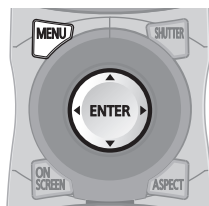

Cambiare la lingua del display

È possibile selezionare la lingua del display su schermo.

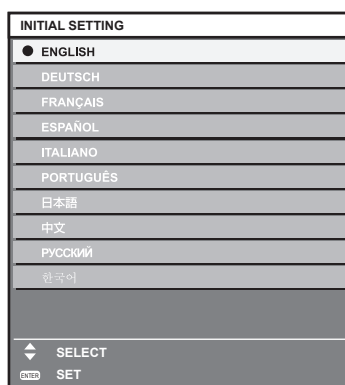

- I vari menu, le impostazioni, le schermate di regolazione, i nomi dei pulsanti di controllo, ecc. sono visualizzati nella lingua selezionata.
- La lingua può essere cambiata tra inglese, tedesco, francese, spagnolo, italiano, portoghese, giapponese, cinese, russo o coreano.

Nota

- La lingua del display su schermo del proiettore è impostata su inglese di default, come pure quando viene eseguito [TUTTI I DATI UTENTE] (➔ pagina 106) in [INIZIALIZZAZIONE].

Menu [OPZIONI VISUALIZZAZIONE]

Nella schermata menu, selezionare [OPZIONI VISUALIZZAZIONE] dal menu principale, quindi selezionare una voce dal sotto-menu.

Fare riferimento a “Navigazione tra i menu” (➔ pagina 55) per il funzionamento della schermata menu.

- Dopo aver selezionato la voce, premere ▲▼◀▶ per impostarla.

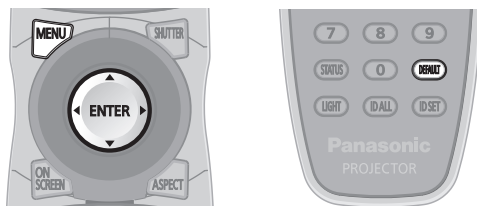

[ADATTA COLORE]

Corregge la differenza di colore fra i proiettori quando si utilizzano più proiettori simultaneamente.

Regolazione dell'adattamento del colore nel modo desiderato

1) Premere ▲▼ per selezionare [ADATTA COLORE].

2) Premere ◀▶ per commutare la voce.

- Le voci cambiano a ogni pressione del pulsante.

[OFF]	La regolazione di adattamento colore non viene effettuata.
[3COLORI]	Regola i tre colori [ROSSO], [VERDE] o [BLU].
[7COLORI]	Regola i sette colori [ROSSO], [VERDE], [BLU], [CIANO], [MAGENTA], [GIALLO] o [BIANCO].
[MODO 709]	Fare riferimento a “Regolazione dell'adattamento del colore mediante colorimetro” (➔ pagina 78) per dettagli riguardanti questa modalità.
[MISURA]	

3) Selezionare [3COLORI] o [7COLORI] e premere il pulsante <ENTER>.

- Viene visualizzata la schermata [3COLORI] o [7COLORI].

4) Premere ▲▼ per selezionare [ROSSO], [VERDE] o [BLU] ([ROSSO], [VERDE], [BLU], [CIANO], [MAGENTA], [GIALLO] o [BIANCO] per [7COLORI]).

5) Premere il pulsante <ENTER>.

- Viene visualizzata la schermata [3COLORI:ROSSO], [3COLORI:VERDE] o [3COLORI:BLU].
Per [7COLORI], viene visualizzata la schermata [7COLORI:ROSSO], [7COLORI:VERDE], [7COLORI:BLU], [7COLORI:CIANO], [7COLORI:MAGENTA], [7COLORI:GIALLO] o [7COLORI:BIANCO].
- Impostare [AUTO TESTPATTERN] su [ON] per visualizzare una schermata di prova dei colori selezionati.

6) Premere ▲▼ per selezionare [ROSSO], [VERDE] o [BLU].

7) Premere ◀▶ per la regolazione.

- Il valore di regolazione cambia tra 0 e 2 048,

Nota

- Operazioni da effettuare quando si corregge il colore di regolazione
Quando viene cambiato il colore di correzione analogo al colore di regolazione: la luminanza del colore di regolazione cambia.
Quando viene cambiato il colore di correzione rosso: il rosso viene aggiunto o sottratto dal colore di regolazione.
Quando viene cambiato il colore di correzione verde: il verde viene aggiunto o sottratto dal colore di regolazione.
Quando viene cambiato il colore di correzione blu: il blu viene aggiunto o sottratto dal colore di regolazione.
- Questa regolazione dovrebbe essere effettuata da una persona che conosce bene il proiettore o da un tecnico, poiché è necessario un alto livello di capacità per effettuare una regolazione corretta.
- La pressione del pulsante <DEFAULT> sul telecomando ripristinerà le impostazioni default del fabbricante di tutte le voci.
- Quando [ADATTA COLORE] è impostato su un valore diverso da [OFF], [TEMPERATURA COLORE] viene fissato su [UTENTE1].

Regolazione dell'adattamento del colore mediante colorimetro

Usare un colorimetro che possa misurare le coordinate cromatiche e la luminanza per modificare i colori [ROSSO], [VERDE], [BLU], [CIANO], [MAGENTA], [GIALLO] o [BIANCO] per ottenere i colori desiderati.

1) Premere ▲▼ per selezionare [ADATTA COLORE].

- 2) Premere ◀▶ per selezionare [MODO 709] o [MISURA].
- 3) Premere il pulsante <ENTER>.
 - Viene visualizzata la schermata [MODO 709] o [MODO MISURA].
- 4) Premere ▲▼ per selezionare [DATI MISURATI].
- 5) Premere il pulsante <ENTER>.
 - Viene visualizzata la schermata [DATI MISURATI].
- 6) Misurare la luminanza (Y) e le coordinate cromatiche (x, y) correnti mediante il colorimetro.
- 7) Premere ▲▼ per selezionare un colore, quindi premere ◀▶ per regolare l'impostazione.
 - Impostare [AUTO TESTPATTERN] su [ON] per visualizzare una schermata di prova dei colori selezionati.
- 8) Una volta terminata l'immissione, premere il pulsante <MENU>.
 - Viene visualizzata la schermata [MODO 709] o [MODO MISURA].
 - Quando è selezionato [MISURA] al punto 2), continuare al punto 9) e fornire le coordinate dei colori desiderati.
- 9) Premere ▲▼ per selezionare [TARGET DATA].
- 10) Premere il pulsante <ENTER>.
 - Viene visualizzata la schermata [TARGET DATA].
- 11) Premere ▲▼ per selezionare un colore e premere ◀▶ per immettere le coordinate dei colori desiderati.
 - Impostare [AUTO TESTPATTERN] su [ON] per visualizzare una schermata di prova dei colori selezionati.
- 12) Una volta terminata l'immissione, premere il pulsante <MENU>.

Nota

- Quando [MODO 709] è selezionato in [ADATTA COLORE], i tre colori primari standard ITU-R BT.709 sono impostati come dati di target.
- I colori non sono visualizzati correttamente quando i dati di target sono un colore esterno alla regione del proiettore.
- [MODO 709] potrebbe essere leggermente diverso dai colori standard ITU-R BT.709.
- Impostare [AUTO TESTPATTERN] su [ON] per visualizzare automaticamente una schermata di test da usare per la regolazione dei colori di regolazione selezionati.
- Prima di usare un colorimetro o uno strumento simile per misurare i dati di misurazione, impostare [MODO IMMAGINE] su [DINAMICO].
- Per alcuni strumenti e ambienti di misurazione utilizzati, potrebbe verificarsi una differenza nelle coordinate di colore dei dati di target e nei valori di misurazione ottenuti dallo strumento.
- Le impostazioni [AUTO TESTPATTERN] cambiano insieme all'[AUTO TESTPATTERN] di [EDGE BLENDING].

[CORR. GRANDE SCHERMO]

Corregge il fenomeno in base al quale i colori appaiono più chiari quando visualizzati su grandi schermi da brevi distanze se paragonati a quando visualizzati su schermi di dimensioni medie dove i colori appaiono per come sono.

- 1) Premere ▲▼ per selezionare [CORR. GRANDE SCHERMO].
- 2) Premere ◀▶ per commutare la voce.

[OFF]	Non esegue alcuna correzione.
[1]	Esegue una correzione debole.
[2]	Esegue una correzione forte.

[IMPOSTAZIONI SCHERMO]

Impostare le dimensioni dello schermo.

Correggere la posizione ottimale dell'immagine per lo schermo impostato quando si cambia il rapporto aspetto dell'immagine proiettata. Impostare secondo quanto reso necessario dallo schermo in uso.

- 1) Premere ▲▼ per selezionare [IMPOSTAZIONI SCHERMO].
- 2) Premere il pulsante <ENTER>.
 - Viene visualizzata la schermata [IMPOSTAZIONI SCHERMO].
- 3) Premere ◀▶ per commutare la voce [FORMATO SCHERMO].
 - Le voci cambiano a ogni pressione del pulsante.

[FORMATO SCHERMO]	Intervallo quando [POSIZIONE SCHERMO] è selezionato
[16:9]	Non può essere regolato.
[4:3]	Regola la posizione orizzontale tra -240 e +240.

4) Premere ▲▼ per selezionare [POSIZIONE SCHERMO].

- Quando [FORMATO SCHERMO] è impostato su [16:9], non è possibile selezionare e regolare [POSIZIONE SCHERMO].

5) Premere ◀▶ per regolare [POSIZIONE SCHERMO].

[SEGNALE AUTOMATICO]

Impostare se eseguire automaticamente l'impostazione automatica dei segnali.

Se in occasione di meeting ecc, si immettono frequentemente segnali non registrati, la posizione di visualizzazione dello schermo o il livello del segnale possono essere regolati automaticamente senza premere il pulsante <AUTO SETUP> sul telecomando.

1) Premere ▲▼ per selezionare [SEGNALE AUTOMATICO].

2) Premere ◀▶ per commutare la voce.

- Le voci cambiano a ogni pressione del pulsante.

[OFF]	Imposta la funzione automatica del segnale su off.
[ON]	Esegue automaticamente l'impostazione automatica quando le immagini sono modificate in segnali non registrati durante la proiezione.

[SETUP AUTOMATICO]

Impostare questo quando si regola un segnale speciale o un segnale lungo orizzontalmente (quale il 16:9).

Impostazione con [MODO]

1) Premere ▲▼ per selezionare [SETUP AUTOMATICO].

2) Premere il pulsante <ENTER>.

- Viene visualizzata la schermata [SETUP AUTOMATICO].

3) Premere ▲▼ per selezionare [MODO].

4) Premere ◀▶ per commutare la voce.

- Le voci cambiano a ogni pressione del pulsante.

[STANDARD]	Impostazione standard.
[AMPIO]	Selezionare questa voce quando il rapporto aspetto di un immagine è un segnale wide-screen che non corrisponde all'impostazione [STANDARD].
[UTENTE]	Selezionare questa voce quando si riceve un segnale con una risoluzione orizzontale speciale (numero di punti visualizzati).

- Quando è selezionato [STANDARD] o [AMPIO], procedere al punto 7).
- Quando è selezionato [UTENTE], procedere al punto 5).

5) Premere ▲▼ per selezionare [PUNTI DISPLAY] e premere ◀▶ per regolare [PUNTI DISPLAY] alla risoluzione orizzontale della sorgente del segnale.

6) Premere ▲▼ per selezionare [MODO].

7) Premere il pulsante <ENTER>.

- Viene effettuata la regolazione automatica. Viene visualizzato [AVANTI] mentre è in atto la regolazione automatica. Quando completata, lo schermo torna alla schermata [SETUP AUTOMATICO].

Regolazione automatica della posizione

1) Premere ▲▼ per selezionare [SETUP AUTOMATICO].

2) Premere il pulsante <ENTER>.

- Viene visualizzata la schermata [SETUP AUTOMATICO].

3) Premere ▲▼ per selezionare [REGOLAZIONE POSIZIONE].

4) Premere ◀▶ per commutare la voce.

[OFF]	Non esegue la regolazione automatica.
[ON]	Regola la posizione e le dimensioni dello schermo quando viene eseguita l'impostazione automatica.

Regolazione automatica del livello del segnale

1) Premere ▲▼ per selezionare [SETUP AUTOMATICO].

2) Premere il pulsante <ENTER>.

- Viene visualizzata la schermata [SETUP AUTOMATICO].

3) Premere ▲▼ per selezionare [REGOLAZIONE LIVELLO SEGNALE].

4) Premere ◀▶ per commutare la voce.

[OFF]	Non esegue la regolazione automatica.
[ON]	Quando viene eseguita l'impostazione automatica, regolare il livello di nero (menu sullo schermo [LUMINOSITÀ]) e il livello di bianco (menu sullo schermo [CONTRASTO]).

Nota

- [REGOLAZIONE LIVELLO SEGNALE] potrebbe non funzionare correttamente a meno che una immagine statica non contenga bianchi e neri chiari.

[IMPOSTAZIONI INGRESSO BACKUP]

Impostare la funzione di backup che commuta il segnale di ingresso di backup il più lineare possibile quando il segnale di ingresso è disturbato.

1) Premere ▲▼ per selezionare [IMPOSTAZIONI INGRESSO BACKUP].

2) Premere il pulsante <ENTER>.

- Viene visualizzata la schermata [IMPOSTAZIONI INGRESSO BACKUP].

3) Premere ▲▼ per selezionare [MODALITÀ INGRESSO BACKUP].

4) Premere ◀▶ per commutare la voce.

- Le voci cambiano a ogni pressione del pulsante.

[OFF]	Disabilita la funzione di backup.
[ON]	Abilita la funzione di backup fra l'ingresso DVI-D e l'ingresso HDMI. L'ingresso viene commutato il più lineare possibile quando lo stesso segnale è immesso negli ingressi primario e secondario. L'ingresso primario è fissato al terminale <DVI-D IN>, mentre l'ingresso secondario è fissato al terminale <HDMI IN>.

5) Premere ▲▼ per selezionare [COMMUTAZIONE AUTOMATICA].

- Quando [MODALITÀ INGRESSO BACKUP] è impostato su [OFF], non è possibile selezionare [COMMUTAZIONE AUTOMATICA].

6) Premere ◀▶ per commutare la voce.

- Le voci cambiano a ogni pressione del pulsante.

[DISABILITA]	Disabilita la funzione di commutazione automatica dell'ingresso.
[ABILITA]	Commuta all'ingresso secondario automaticamente quando il segnale di ingresso per l'ingresso primario è disturbato.

Nota

- La funzione di backup è abilitata quando [MODALITÀ INGRESSO BACKUP] è impostato su [ON] e lo stesso segnale è immesso nei terminali <DVI-D IN> e <HDMI IN>.
- Per commutare al segnale di ingresso di backup facendo uso della funzione di backup, accertarsi che le seguenti tre condizioni siano soddisfatte per essere pronte per l'uso della funzione.
 - Impostare [MODALITÀ INGRESSO BACKUP] su [ON].
 - Immettere lo stesso segnale agli ingressi primario e secondario.
 - Visualizzare l'immagine dell'ingresso primario.
- Se l'ingresso è commutato su un ingresso diverso da quello primario o secondario mentre la funzione di backup è pronta per l'uso, lo stato adeguatezza all'uso della funzione di backup viene annullato. Per commutare nuovamente al segnale di ingresso di backup facendo uso della funzione di backup, commutare all'ingresso primario.

- Quando [MODALITÀ INGRESSO BACKUP] è impostato su [ON], viene visualizzato [STATO INGRESSO BACKUP] nella guida ingressi (➔ pagina 84) e sulla schermata [STATO] (➔ pagine 52, 101).
Quando la commutazione al segnale di ingresso di backup è possibile facendo uso della funzione di backup, viene visualizzato [ATTIVO] in [STATO INGRESSO BACKUP]. Quando non è possibile, viene invece visualizzato [NON ATTIVO].
Quando [STATO INGRESSO BACKUP] è [ATTIVO] mentre è visualizzata l'immagine dell'ingresso primario, l'ingresso secondario si trasforma in ingresso di backup.
Quando [STATO INGRESSO BACKUP] è [ATTIVO] mentre è visualizzata l'immagine dell'ingresso secondario, l'ingresso primario si trasforma in ingresso di backup.
- Se gli ingressi di DVI-D e HDMI sono commutati mentre [MODALITÀ INGRESSO BACKUP] è impostato su [ON] e la commutazione al segnale di ingresso di backup è possibile, l'ingresso viene commutato perfettamente.
- Quando [COMMUTAZIONE AUTOMATICA] è impostato su [ABILITA] e [STATO INGRESSO BACKUP] è [ATTIVO], il segnale viene commutato all'ingresso di backup se il segnale di ingresso è interrotto.
- Quando [COMMUTAZIONE AUTOMATICA] è impostato su [ABILITA] e il segnale è commutato automaticamente all'ingresso di backup a causa dell'interruzione del segnale di ingresso, [STATO INGRESSO BACKUP] cambia in [NON ATTIVO]. In questo caso, la commutazione al segnale di ingresso di backup non è possibile fino a che non viene ripristinato il segnale di ingresso originale. Se il segnale è commutato automaticamente all'ingresso di backup, la commutazione al segnale di ingresso di backup diventa possibile quando viene ripristinato il segnale di ingresso originale. In questo caso, l'ingresso corrente viene conservato.
- Non è possibile impostare [IMPOSTAZIONI INGRESSO BACKUP] durante P IN P. Nemmeno il funzionamento del backup viene realizzato.

[RGB IN]

Imposta in modo che il segnale corrisponda all'ingresso al terminale <RGB 1 IN>.

Impostazione di [REGOLAZIONE INGRESSO RGB1]

- 1) Premere ▲▼ per selezionare [RGB IN].
- 2) Premere il pulsante <ENTER>.
 - Viene visualizzata la schermata [RGB IN].
- 3) Premere ▲▼ per selezionare [REGOLAZIONE INGRESSO RGB1].
- 4) Premere ◀▶ per commutare la voce.
 - Le voci cambiano a ogni pressione del pulsante.

[RGB/YP _B P _R]	Selezionare questa voce quando è in entrata un segnale RGB o segnali YC _B C _R /YP _B P _R al terminale <RGB 1 IN>.
[Y/C]	Selezionare questa voce quando sono in ingresso nel terminale <RGB 1 IN> un segnale di luminanza e un segnale di colore.

Commutazione del livello di fetta di un segnale sync di ingresso

- 1) Premere ▲▼ per selezionare [RGB IN].
- 2) Premere il pulsante <ENTER>.
 - Viene visualizzata la schermata [RGB IN].
- 3) Premere ▲▼ per selezionare [LIVELLO SYNC RGB1] o [LIVELLO SYNC RGB2].
- 4) Premere ◀▶ per commutare la voce.

[BASSA]	Imposta il livello di slice su [BASSA].
[ALTA]	Imposta il livello di slice su [ALTA].

[DVI-D IN]

Commutare l'impostazione quando il dispositivo esterno è collegato al terminale <DVI-D IN> del proiettore e l'immagine non è proiettata correttamente.

- 1) Premere ▲▼ per selezionare [DVI-D IN].
- 2) Premere il pulsante <ENTER>.
 - Viene visualizzata la schermata [DVI-D IN].
- 3) Premere ▲▼ per selezionare [EDID].
- 4) Premere ◀▶ per commutare la voce.
 - Le voci cambiano a ogni pressione del pulsante.

[EDID3]	Riconosce automaticamente i segnali video basati su immagini in movimento e i segnali basati su immagini statiche.
[EDID1]	Selezionare questa voce principalmente quando un dispositivo esterno che emette segnali video basati su immagini in movimento (come un lettore dischi Blu-ray) è collegato al terminale <DVI-D IN>.
[EDID2:PC]	Selezionare questa voce principalmente quando un dispositivo esterno che emette segnali video basati su immagini statiche (come un computer) è collegato al terminale <DVI-D IN>.

5) Premere ▲▼ per selezionare [LIVELLO SEGNALE].

6) Premere ◀▶ per commutare la voce.

- Le voci cambiano a ogni pressione del pulsante.

[AUTO]	Imposta automaticamente il livello del segnale.
[0-255:PC]	Selezionare questa voce quando l'uscita del segnale proveniente dal terminale DVI-D di un dispositivo esterno (quale un computer) è in entrata al terminale <DVI-D IN>.
[16-235]	Selezionare questa voce quando l'uscita del segnale proveniente dal terminale HDMI di un dispositivo esterno (quale un lettore dischi Blu-ray) è in ingresso al terminale <HDMI IN> mediante un cavo di conversione o simili.

Nota

- L'impostazione ottimale varia a seconda dell'impostazione di uscita del dispositivo esterno collegato. Consultare le istruzioni per l'uso del dispositivo esterno per quanto riguarda l'uscita del dispositivo esterno.
- I dati per il plug-and-play cambiano al variare dell'impostazione. Fare riferimento a "Elenco segnali compatibili" (► pagina 162) per la risoluzione che supporta il plug-and-play.

[HDMI IN]

Commutare l'impostazione quando il dispositivo esterno è collegato al terminale <HDMI IN> del proiettore e l'immagine non è proiettata correttamente.

1) Premere ▲▼ per selezionare [HDMI IN].

2) Premere il pulsante <ENTER>.

- Viene visualizzata la schermata [HDMI IN].

3) Premere ◀▶ per commutare la voce [LIVELLO SEGNALE].

- Le voci cambiano a ogni pressione del pulsante.

[AUTO]	Imposta automaticamente il livello del segnale.
[64-940]	Selezionare questa voce quando l'uscita del segnale proveniente dal terminale HDMI di un dispositivo esterno (quale un lettore dischi Blu-ray) è in ingresso al terminale <HDMI IN>.
[0-1023]	Selezionare questa voce quando l'uscita del segnale proveniente dal terminale DVI-D di un dispositivo esterno (quale un computer) è in ingresso al terminale <HDMI IN> mediante un cavo di conversione o simili. Selezionare questa voce inoltre quando l'uscita del segnale proveniente dal terminale HDMI di un computer o di un altro dispositivo è in ingresso al terminale <HDMI IN>.

Nota

- L'impostazione ottimale varia a seconda dell'impostazione di uscita del dispositivo esterno collegato. Consultare le istruzioni per l'uso del dispositivo esterno per quanto riguarda l'uscita del dispositivo esterno.
- Il livello di segnale HDMI è visualizzato per 30 bit di ingresso.

[SDI IN]

Impostare questa voce a seconda del segnale in ingresso al terminale <SDI IN>.

Impostazione di [LIVELLO SEGNALE]

Selezionare l'ampiezza del segnale da immettere.

1) Premere ▲▼ per selezionare [SDI IN].

2) Premere il pulsante <ENTER>.

- Viene visualizzata la schermata [SDI IN].

3) Premere ▲▼ per selezionare [LIVELLO SEGNALE].

4) Premere ◀▶ per commutare la voce.

[64-940]	Generalmente, usare questa impostazione.
[4-1019]	Selezionare quando il grigio viene visualizzato come nero.

Impostazione di [BIT DEPTH]

- 1) Premere ▲▼ per selezionare [SDI IN].
- 2) Premere il pulsante <ENTER>.
 - Viene visualizzata la schermata [SDI IN].
- 3) Premere ▲▼ per selezionare [BIT DEPTH].
- 4) Premere ◀▶ per commutare la voce.

[AUTO]	Seleziona automaticamente [12-bit] o [10-bit].
[12-bit]	Fissa su [12-bit].
[10-bit]	Fissa su [10-bit].

Impostazione di [MAPPING 3G-SDI]

- 1) Premere ▲▼ per selezionare [SDI IN].
- 2) Premere il pulsante <ENTER>.
 - Viene visualizzata la schermata [SDI IN].
- 3) Premere ▲▼ per selezionare [MAPPING 3G-SDI].
- 4) Premere ◀▶ per commutare la voce.

[AUTO]	Seleziona automaticamente [LIVELLO A] o [LIVELLO B].
[LIVELLO A]	Fissa su [LIVELLO A].
[LIVELLO B]	Fissa su [LIVELLO B].

Nota

- Non funziona durante l'immissione SD-SDI o HD-SDI.

[ON-SCREEN DISPLAY]

Imposta il display su schermo.

Impostazione di [POSIZIONE OSD]

Impostare la posizione della schermata menu (OSD).

- 1) Premere ▲▼ per selezionare [ON-SCREEN DISPLAY].
- 2) Premere il pulsante <ENTER>.
 - Viene visualizzata la schermata [ON-SCREEN DISPLAY].
- 3) Premere ▲▼ per selezionare [POSIZIONE OSD].
- 4) Premere ◀▶ per commutare la voce.
 - Le voci cambiano a ogni pressione del pulsante.

[2]	Imposta la posizione al centro dello schermo, verso sinistra.
[3]	Imposta la posizione nell'angolo in basso a sinistra dello schermo.
[4]	Imposta la posizione al centro dello schermo, in alto.
[5]	Imposta la posizione al centro dello schermo.
[6]	Imposta la posizione al centro dello schermo in basso.
[7]	Imposta la posizione nell'angolo in alto a destra dello schermo.
[8]	Imposta la posizione al centro dello schermo, verso destra.
[9]	Imposta la posizione nell'angolo in basso a destra dello schermo.
[1]	Imposta la posizione nell'angolo in alto a sinistra dello schermo.

Impostazione di [MODELLO OSD]

Impostare il colore della schermata menu (OSD).

- 1) Premere ▲▼ per selezionare [ON-SCREEN DISPLAY].
- 2) Premere il pulsante <ENTER>.
 - Viene visualizzata la schermata [ON-SCREEN DISPLAY].
- 3) Premere ▲▼ per selezionare [MODELLO OSD].
- 4) Premere ◀▶ per commutare la voce.
 - Le voci cambiano a ogni pressione del pulsante.

[1]	Imposta il colore giallo.
[2]	Imposta il colore blu.
[3]	Imposta il colore bianco.
[4]	Imposta il colore verde.
[5]	Imposta il colore pesca.
[6]	Imposta il colore marrone.

Impostazione di [MEMORIA OSD]

Impostare l'arresto della posizione del cursore della schermata del menu (OSD).

- 1) Premere ▲▼ per selezionare [ON-SCREEN DISPLAY].
- 2) Premere il pulsante <ENTER>.
 - Viene visualizzata la schermata [ON-SCREEN DISPLAY].
- 3) Premere ▲▼ per selezionare [MEMORIA OSD].
- 4) Premere ◀▶ per commutare la voce.
 - Le voci cambiano a ogni pressione del pulsante.

[ON]	Arresta la posizione del cursore.
[OFF]	Non arresta la posizione del cursore.

Nota

- Anche se [MEMORIA OSD] è impostata su [ON], la posizione del cursore non viene mantenuta quando l'interruttore <MAIN POWER> del corpo del proiettore si trova su <OFF>.

Impostazione di [GUIDA INGRESSO]

Imposta se visualizzare la guida ingressi (nome del terminale d'ingresso, nome segnale, numero memoria e [STATO INGRESSO BACKUP] attualmente selezionato) nella posizione definita in [POSIZIONE OSD].

- 1) Premere ▲▼ per selezionare [ON-SCREEN DISPLAY].
- 2) Premere il pulsante <ENTER>.
 - Viene visualizzata la schermata [ON-SCREEN DISPLAY].
- 3) Premere ▲▼ per selezionare [GUIDA INGRESSO].
- 4) Premere ◀▶ per commutare la voce.
 - Le voci cambiano a ogni pressione del pulsante.

[ON]	Visualizza la guida ingressi.
[OFF]	Nasconde la guida ingressi.

Impostazione di [MESSAGGIO DI AVVISO]

Attiva/disattiva la visualizzazione del messaggio di avvertenza.

- 1) Premere ▲▼ per selezionare [ON-SCREEN DISPLAY].
- 2) Premere il pulsante <ENTER>.
 - Viene visualizzata la schermata [ON-SCREEN DISPLAY].

3) Premere ▲▼ per selezionare [MESSAGGIO DI AVVISO].

4) Premere ◀▶ per commutare la voce.

- Le voci cambiano a ogni pressione del pulsante.

[ON]	Visualizza il messaggio di avvertenza.
[OFF]	Nasconde il messaggio di avvertenza.

[COLORE SFONDO]

Imposta la visualizzazione dello schermo di proiezione quando non vi è alcun segnale in ingresso.

1) Premere ▲▼ per selezionare [COLORE SFONDO].

2) Premere ◀▶ per commutare la voce.

- Le voci cambiano a ogni pressione del pulsante.

[BLU]	Visualizza l'intera area di proiezione in colore blu.
[NERO]	Visualizza l'intera area di proiezione in colore nero.
[LOGO DEFAULT]	Visualizza il logo Panasonic.
[LOGO UTENTE]	Visualizza l'immagine registrata dall'utente.

Nota

- Per creare/registrare l'immagine [LOGO UTENTE], utilizzare il "Logo Transfer Software" incluso nel CD-ROM fornito.

[STARTUP LOGO]

Imposta la visualizzazione del logo quando si accende il proiettore.

1) Premere ▲▼ per selezionare [STARTUP LOGO].

2) Premere ◀▶ per commutare la voce.

- Le voci cambiano a ogni pressione del pulsante.

[LOGO DEFAULT]	Visualizza il logo Panasonic.
[LOGO UTENTE]	Visualizza l'immagine registrata dall'utente.
[NONE]	Disattiva la visualizzazione dello startup logo.

Nota

- Lo startup logo scompare dopo circa 15 secondi.
- Per creare/registrare l'immagine [LOGO UTENTE], utilizzare il "Logo Transfer Software" incluso nel CD-ROM fornito.

[UNIFORMITÀ]

Correggere la luminosità e la difformità del colore dell'intera schermata.

Impostazione di ogni colore

1) Premere ▲▼ per selezionare [UNIFORMITÀ].

2) Premere il pulsante <ENTER>.

- Viene visualizzata la schermata [UNIFORMITÀ].

3) Premere ▲▼ per selezionare [BIANCO], [ROSSO] o [VERDE] o [BLU].

4) Premere ◀▶ per commutare.

Voce	Operazione	Regolazione	Intervallo di regolazione
[VERTICALE]	Premere il pulsante ▶.	Rende più scuri i colori superiori.	-127 - +127
	Premere il pulsante ◀.	Rende più scuri i colori inferiori.	
[ORIZZONTALE]	Premere il pulsante ▶.	Rende più scuri i colori a sinistra.	
	Premere il pulsante ◀.	Rende più scuri i colori a destra.	

Nota

- [UNIFORMITÀ] può essere impostato per ciascuna impostazione [SCELTA LAMPADA].

- Le impostazioni [UNIFORMITÀ] non vengono riportate all'impostazione default del fabbricante quando viene eseguito [INIZIALIZZAZIONE].

[IMPOSTAZIONI OTTURATORE]

Impostare la dissolvenza all'apertura e alla chiusura dell'otturatore. Impostare anche l'apertura e la chiusura automatica dell'otturatore quando il proiettore viene acceso/spento.

Impostazione [DISSOLVENZA IN INGRESSO] o [DISSOLVENZA IN USCITA]

- 1) Premere ▲▼ per selezionare [IMPOSTAZIONI OTTURATORE].
- 2) Premere il pulsante <ENTER>.
 - Viene visualizzata la schermata [IMPOSTAZIONI OTTURATORE].
- 3) Premere ▲▼ per selezionare [DISSOLVENZA IN INGRESSO] o [DISSOLVENZA IN USCITA].
- 4) Premere ◀▶ per commutare la voce.

Voce		Regolazione
[DISSOLVENZA IN INGRESSO] [DISSOLVENZA IN USCITA]	[OFF]	Non imposta dissolvenza in ingresso o dissolvenza in uscita.
	[0.5 s] - [10.0 s]	Consente l'impostazione di dissolvenza in ingresso o dissolvenza in uscita. Selezionare una voce da [0.5 s] a [4.0 s],[5.0 s],[7.0 s] e [10.0 s]. [0.5 s] - [4.0 s] può essere selezionato con incrementi di 0,5,

Nota

- Premere il pulsante <SHUTTER> sul telecomando o sul pannello di controllo durante la dissolvenza per annullarla.

Impostazione di [ALL'ACCENSIONE]

- 1) Premere ▲▼ per selezionare [IMPOSTAZIONI OTTURATORE].
- 2) Premere il pulsante <ENTER>.
 - Viene visualizzata la schermata [IMPOSTAZIONI OTTURATORE].
- 3) Premere ▲▼ per selezionare [ALL'ACCENSIONE].
- 4) Premere ◀▶ per commutare la voce.

[APERTO]	La proiezione comincia con l'otturatore aperto quando l'alimentazione è accesa.
[CHIUSO]	La proiezione comincia con l'otturatore chiuso quando l'alimentazione è accesa.

Impostazione [IN SPEGNIMENTO]

- 1) Premere ▲▼ per selezionare [IMPOSTAZIONI OTTURATORE].
- 2) Premere il pulsante <ENTER>.
 - Viene visualizzata la schermata [IMPOSTAZIONI OTTURATORE].
- 3) Premere ▲▼ per selezionare [IN SPEGNIMENTO].
- 4) Premere ◀▶ per commutare la voce.

[ULTIMO USATO]	Quando il proiettore viene spento, il proiettore passa in standby con lo stato dell'otturatore lasciato così com'è.
[APERTO]	Quando il proiettore viene spento, il proiettore passa in standby con l'otturatore lasciato aperto.
[CHIUSO]	Quando il proiettore viene spento, il proiettore passa in standby con l'otturatore lasciato chiuso.

[FERMO IMMAGINE]

Mette in pausa temporaneamente l'immagine proiettata indipendentemente dalla riproduzione del dispositivo esterno.

- 1) Premere ▲▼ per selezionare [FERMO IMMAGINE].
- 2) Premere il pulsante <ENTER>.
 - Premere il pulsante <MENU> per rilasciare.

Nota

- Quando il video è in pausa, sullo schermo viene visualizzato [FERMO IMMAGINE].

[ANALISI SEGNALE VIDEO]

Usare i segnali di ingresso da un dispositivo esterno collegato per visualizzare in forma d'onda. Controllare se il livello del segnale dell'emissione video (luminanza) è compreso entro il raggio raccomandato per il proiettore e regolarlo.

1) Premere ▲▼ per selezionare [ANALISI SEGNALE VIDEO].

2) Premere ◀▶ per commutare la voce.

[OFF]	Non visualizza il monitor forma d'onda.
[ON]	Visualizza il monitor forma d'onda.

3) Premere due volte il pulsante <MENU> per schiarire.

4) Premere ▲▼ per selezionare una qualsiasi riga orizzontale.

5) Premere il pulsante <ENTER> per passare su Selezionare riga luminanza, rosso, verde o blu.

- Le voci di selezione riga vengono commutate ogni volta che viene premuto <ENTER> solo quando è visualizzato il monitor forma d'onda.

“Selezionare riga (luminanza)”	Visualizzata in forma d'onda bianca.
“Selezionare riga (rosso)”	Visualizzata in forma d'onda rossa.
“Selezionare riga (verde)”	Visualizzata in forma d'onda verde.
“Selezionare riga (blu)”	Visualizzata in forma d'onda blu.

Nota

- L'impostazione è altresì disponibile da [TASTO FUNZIONE] (➔ pagina 102).
- Il monitor a forma d'onda non può essere visualizzato in [P IN P].
- Il monitor a forma d'onda si spegne quando [P IN P] viene eseguito durante il monitoraggio a forma d'onda.
- Il monitor a forma d'onda non viene visualizzato quando il display su schermo è nascosto (spento).

Regolazione della forma d'onda

Proiettare il segnale di regolazione della luminanza di un disco di prova commerciale (0 % (0 IRE o 7,5 IRE) – 100 % (100 IRE)) e regolare.

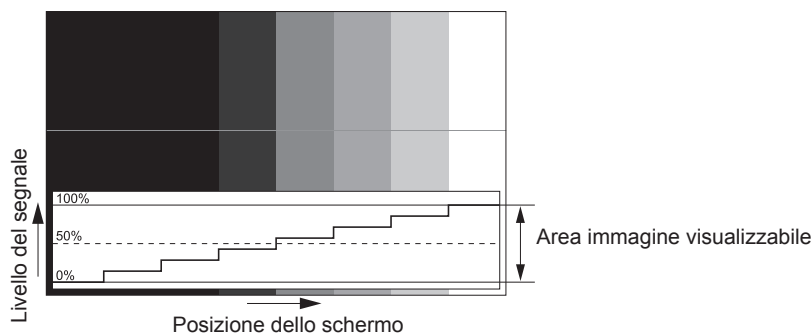

1) Selezionare “Selezionare riga (luminanza)” sul monitor forma d'onda.

2) Regolare il livello di nero.

- Utilizzare [LUMINOSITÀ] nel menu sullo schermo [IMMAGINE] per regolare il livello del nero 0 % del segnale video alla posizione 0 % del monitor forma d'onda.

3) Regolare il livello di bianco.

- Utilizzare [CONTRASTO] nel menu sullo schermo [IMMAGINE] per regolare il livello del bianco 100 % del segnale video alla posizione 100 % del monitor forma d'onda.

Regolazione di rosso, verde e blu

1) Impostare [TEMPERATURA COLORE] su [UTENTE1] o [UTENTE2] (➔ pagina 62).

2) Selezionare “Selezionare riga (rosso)” sul monitor forma d'onda.

3) Regolare le aree di rosso scuro.

- Utilizzare [ROSSO] in [BIL BIANCO BASSA] per regolare il livello del nero 0 % del segnale video alla posizione 0 % del monitor forma d'onda.

4) Regolare le aree di rosso chiaro.

- Utilizzare [ROSSO] in [BIL BIANCO ALTA] per regolare il livello del bianco 100 % del segnale video alla posizione 100 % del monitor forma d'onda.

5) Per regolare [ROSSO] e [VERDE], usare la procedura per [BLU].

Nota

- Prima di regolare il livello di nero per i segnali DVI-D, HDMI e SDI, confermare che l'impostazione [LIVELLO SEGNALE] sia corretta.

[CUT OFF]

Ciascun componente dei colori rosso, verde e blu può essere rimosso.

1) Premere ▲▼ per selezionare [CUT OFF].

2) Premere il pulsante <ENTER>.

- Viene visualizzata la schermata [CUT OFF].

3) Premere ▲▼ per selezionare [ROSSO], [VERDE] o [BLU].

4) Premere ◀▶ per commutare la voce.

[OFF]	Disabilita il cut off.
[ON]	Abilita il cut off.

Nota

- Quando un ingresso o un segnale sono commutati, l'impostazione di cut off ritorna alla configurazione originale (spento).

Menu [IMPOSTAZIONI PROIETTORE]

Nella schermata menu, selezionare [IMPOSTAZIONI PROIETTORE] dal menu principale, quindi selezionare una voce dal sotto-menu.
Fare riferimento a “Navigazione tra i menu” (➔ pagina 55) per il funzionamento della schermata menu.

- Dopo aver selezionato la voce, premere ▲▼◀▶ per impostarla.

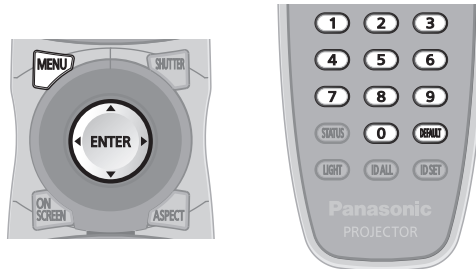

[ID PROIETTORE]

Il proiettore ha una funzione di impostazione del numero ID che può essere utilizzata quando proiettori multipli vengono utilizzati uno accanto all'altro per abilitare il controllo simultaneo o individuale mediante un unico telecomando.

- 1) Premere ▲▼ per selezionare [ID PROIETTORE].
- 2) Premere ◀▶ per commutare la voce.
 - Le voci cambiano a ogni pressione del pulsante.

[TUTTI]	Selezionare per controllare i proiettori senza specificare un numero ID.
[1] - [64]	Selezionare per specificare un numero ID per controllare un singolo proiettore.

Nota

- Per specificare un numero ID per il controllo individuale, il numero ID di un telecomando deve corrispondere con il numero ID del proiettore.
- Quando il numero ID è impostato su [TUTTI], il proiettore funzionerà indipendentemente dal numero ID specificato mediante telecomando o computer.
Se vengono impostati proiettori multipli uno accanto all'altro con gli ID impostati su [TUTTI], essi non possono essere controllati separatamente dai proiettori con altri numeri ID.
- Fare riferimento a “Impostazione dei numeri ID del telecomando” (➔ pagina 28) per come impostare il numero ID sul telecomando.

[MODO DI PROIEZIONE]

Imposta il modo di proiezione in base allo stato di installazione del proiettore.

Cambia il modo di proiezione se la visualizzazione dello schermo è capovolta o invertita.

- 1) Premere ▲▼ per selezionare [MODO DI PROIEZIONE].
- 2) Premere il pulsante <ENTER>.
 - Viene visualizzata la schermata [MODO DI PROIEZIONE].
- 3) Premere ▲▼ per selezionare il modo di proiezione.

[FRONTE/TAVOLO]	Quando si installa il proiettore su tavolo, ecc., di fronte allo schermo
[FRONTE/SOFF]	Quando si installa il proiettore usando il Supporto di montaggio a soffitto (opzionale) di fronte allo schermo
[RETRO/TAVOLO]	Quando si installa il proiettore su tavolo, ecc., alle spalle dello schermo (con uno schermo traslucido)
[RETRO/SOFF]	Quando si installa il proiettore alle spalle dello schermo (con uno schermo traslucido) utilizzando il Supporto di montaggio a soffitto (opzionale)

- 4) Premere il pulsante <ENTER>.
- 5) Quando viene visualizzata la schermata di conferma, premere ◀▶ per selezionare [ESEGUI] e premere il pulsante <ENTER>.

Attenzione

- Quando l'impostazione [MODO DI PROIEZIONE] viene cambiata, confermare che [SCELTA RAFFREDDAMENTO] (➔ pagina 91) sia impostato correttamente.

[SCELTA RAFFREDDAMENTO]

Cambiare il controllo della ventola in base alla direzione della proiezione.

Impostare [SCELTA RAFFREDDAMENTO] secondo la direzione della proiezione, ma impostarla normalmente su [AUTO]. L'uso del proiettore con l'impostazione errata può abbreviare la durata della lampada.

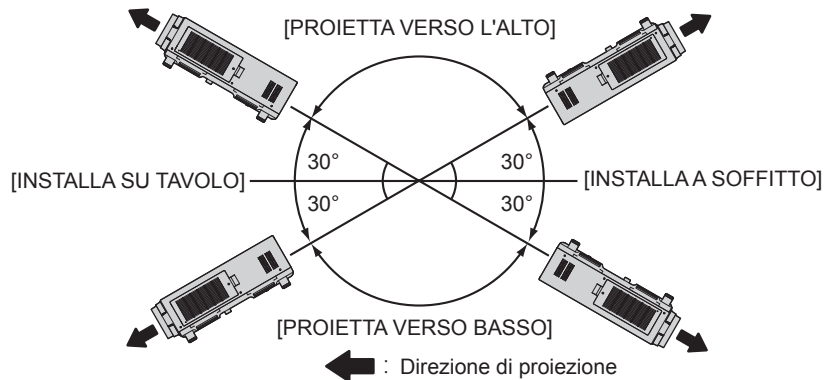

- 1) Premere ▲▼ per selezionare [SCELTA RAFFREDDAMENTO].
- 2) Premere il pulsante <ENTER>.
 - Viene visualizzata la schermata [SCELTA RAFFREDDAMENTO].
- 3) Premere ▲▼ per selezionare una condizione di raffreddamento.
 - Quando è selezionato [AUTO], le condizioni di raffreddamento di [INSTALLA SU TAVOLO], [INSTALLA A SOFFITTO], [PROIETTA VERSO L'ALTO] e [PROIETTA VERSO BASSO] sono impostate automaticamente. È possibile controllare l'impostazione da [SCELTA RAFFREDDAMENTO] sulla schermata [STATO].
- 4) Premere il pulsante <ENTER>.
- 5) Quando viene visualizzata la schermata di conferma, premere ◀▶ per selezionare [ESEGUI] e premere il pulsante <ENTER>.

[MODALITÀ ALTA QUOTA]

Impostare questa voce su [ON] in caso di utilizzo del proiettore ad altitudini comprese tra 1 400 m (4 593') e 2 700 m (8 858') sopra il livello del mare.

- 1) Premere ▲▼ per selezionare [MODALITÀ ALTA QUOTA].
- 2) Premere ◀▶ per commutare la voce.

[OFF]	In caso di uso del proiettore in una posizione più in basso di 1 400 m (4 593') sul livello del mare
[ON]	In caso di utilizzo del proiettore ad altitudini elevate (tra 1 400 m (4 593') e 2 700 m (8 858'), sul livello del mare)

- 3) Quando viene visualizzata la schermata di conferma, premere ◀▶ per selezionare [ESEGUI] e premere il pulsante <ENTER>.

Nota

- La velocità della ventola aumenta e il rumore di funzionamento aumenta di volume quando è impostato su [ON].
- Questa voce non è impostabile quando si utilizza il Filtro anti-fumo opzionale (Modello n.: ET-SFR510). (L'impostazione è fissata su [OFF].) Utilizzarla ad altitudini più in basso di 1 400 m (4 593') sul livello del mare.

[SCELTA LAMPADA]

Selezionare la lampada da accendere dalle quattro lampade per illuminazione incorporate secondo le condizioni o gli scopi d'uso.

- 1) Premere ▲▼ per selezionare [SCELTA LAMPADA].
- 2) Premere ◀▶ per commutare la voce.

[L1]	Si accende la lampada 1.
[L2]	Si accende la lampada 2.
[L3]	Si accende la lampada 3.
[L4]	Si accende la lampada 4.
[L1/L4]	Si accendono le lampade 1 e 4.

[L2/L3]	Si accendono le lampade 2 e 3.
[L1/L2/L3]	Si accendono le lampade 1, 2 e 3.
[L1/L2/L4]	Si accendono le lampade 1, 2 e 4.
[L1/L3/L4]	Si accendono le lampade 1, 3 e 4.
[L2/L3/L4]	Si accendono le lampade 2, 3 e 4.
[SINGOLA]	Si accende una lampada. (La lampada con più breve tempo di utilizzo si accenderà automaticamente.)
[DOPPIA]	Si accendono le due lampade. (Le lampade con più breve tempo di utilizzo si accenderanno automaticamente.)
[TRIPLA]	Si accendono tre lampade. (Le lampade con più breve tempo di utilizzo si accenderanno automaticamente.)
[QUADRUPLA]	Si accendono quattro lampade.

3) Premere il pulsante <ENTER>.

Nota

- Per un certo periodo di tempo dopo la commutazione di [SCELTA LAMPADA], [SCELTA LAMPADA] non può essere nuovamente commutato, poiché la velocità del ciclo di sostituzione della lampada aumenta. La commutazione ripetuta [SCELTA LAMPADA] in un breve periodo di tempo aumenta anche la velocità del ciclo di sostituzione della lampada.
- I colori delle voci indicano lo stato.

Verde	Impostazione corrente
Giallo	Impostazione corrente (quando è presente una lampada che non può accendersi o non si è accesa)
Rosso	Lampada che non si è accesa
Bianco	Qualsiasi altro stato

- In impostazioni diverse da [QUADRUPLA], quando una lampada si è spenta o viene superato il tempo di utilizzo di 3 000 ore, la lampada si spegne e le altre lampade vengono accese. In [QUADRUPLA], le lampade che si sono spente o il cui tempo di utilizzo ha superato le 3 000 ore vengono spente e solo le lampade il cui tempo di utilizzo non ha superato le 3 000 ore vengono accese. Il proiettore entra in modalità standby quando il tempo di utilizzo di tutte le lampade ha superato le 3 000 ore.
- Assicurarsi che anche le unità lampada da non accendere siano installate.
- Quando una lampada viene cambiata, al fine di evitare l'abbassamento dell'illuminazione, si accendono temporaneamente più lampade rispetto al numero specificato.

[LAMP RELAY]

Attiva automaticamente la lampada da accendere specificando il giorno della settimana e l'ora.

Il deterioramento della lampada a causa di un uso continuato può essere ridotto commutando automaticamente la lampada da attivare quando si usa il proiettore in modo continuato per una settimana o più.

1) Premere ▲▼ per selezionare [LAMP RELAY].

2) Premere ◀▶ per commutare la voce.

[OFF]	Disabilita il relè della lampada.
[24 ORE]	Commuta la lampada giornalmente.
[1 SETTIMANA]	Commuta la lampada settimanalmente.

- Quando è selezionato [24 ORE] o [1 SETTIMANA], procedere al punto 3).

3) Premere ▲▼ per selezionare [TEMPO].

4) Premere il pulsante <ENTER>.

- Va in modalità di regolazione (il display lampeggia).

5) Premere ◀▶ per selezionare “ora” o “minuto” e premere ▲▼ o i pulsanti dei numeri (<0> - <9>) per impostare un orario.

- La selezione di “ora” consente l'impostazione soltanto dell'ora a incrementi di un'ora, mentre la selezione di “minuto” consente l'impostazione soltanto del minuto a incrementi di un minuto tra 00 e 59.

6) Premere il pulsante <ENTER>.

- Viene fissata l'ora regolata.
- Quando è selezionato [1 SETTIMANA] al punto 2), procedere al punto 7).

7) Premere ▲▼ per selezionare [GIORNO SETTIMANA].

8) Premere ◀▶ per commutare la voce.

[DOMENICA]	Commuta automaticamente la lampada al giorno impostato della settimana.
[LUNEDI']	
[MARTEDI']	
[MERCOLEDI']	
[GIOVEDI']	
[VENERDI']	
[SABATO]	

Nota

- La funzione [LAMP RELAY] è abilitata quando è selezionato [SINGOLA], [DOPPIA], [TRIPLA] o [QUADRUPLA] in [SCELTA LAMPADA].
- Quando viene selezionato [SINGOLA] o [DOPPIA] in [SCELTA LAMPADA], le lampade vengono attivate al tempo specificato. Quando è selezionato [TRIPLA] in [SCELTA LAMPADA], le lampade vengono attivate tre volte ogni due ore dopo il tempo specificato e quindi lo stato precedente viene mantenuto fino al tempo specificato successivo. Quando viene selezionato [QUADRUPLA] in [SCELTA LAMPADA], tre lampade si accendono dopo il tempo specificato e tre lampade da accendere si attivano per quattro volte ogni due ore. Otto ore dopo il tempo specificato, quattro lampade si accendono e dal tempo specificato successivo, tre lampade vengono accese e attivate nuovamente.
- L'orario di funzionamento corrisponde all'ora locale. (➔ pagina 103)

[CONTROLLO LUMINOSITA']

Il proiettore è munito di un sensore di luminanza per misurare la luminosità e il colore della lampada e correggere la luminosità e il colore dell'immagine proiettata in base alle modifiche di luminosità e di colore della lampada.

Utilizzando questa funzione, in una condizione che prevede la visualizzazione di schermate multiple da proiettori multipli, è possibile ridurre le modifiche di luminosità e colore generale dei diversi schermi dovute alla degradazione delle lampade e sopprimere le variazioni di luminosità e colore per conservare l'uniformità.

Impostazione di [CONTROL GUADAGNO LUMINOSITA']

Regola la luminosità durante la visualizzazione a schermi multipli facendo uso di proiettori multipli.

- 1) Premere ▲▼ per selezionare [CONTROLLO LUMINOSITA'].
- 2) Premere il pulsante <ENTER>.
 - Viene visualizzata la schermata [CONTROLLO LUMINOSITA'].
- 3) Premere ▲▼ per selezionare [CONTROL GUADAGNO LUMINOSITA'].
- 4) Premere ◀▶ per la regolazione.

Operazione	Regolazione		Intervallo di regolazione
	Luminosità	Quantità massima di correzione di luminosità	
Premere il pulsante ▶.	Lo schermo diventa più luminoso.	La quantità massima di correzione è ridotta.	20 % - 100 %
Premere il pulsante ◀.	Lo schermo diventa più scuro.	La quantità massima di correzione è aumentata.	

Nota

- Quando si utilizza un solo proiettore, il valore ottenuto sottraendo il valore del [CONTROL GUADAGNO LUMINOSITA'] a partire da 100 % rappresenta la quantità massima della correzione di luminosità. Non è possibile correggere la luminosità attraverso il controllo di luminosità in quanto la quantità massima di correzione diventa 0 % quando [CONTROL GUADAGNO LUMINOSITA'] è al 100 %.
- La luminanza è instabile per otto minuti dopo l'accensione della lampada. Eseguire le regolazioni almeno otto minuti dopo l'avvio della proiezione.
- Il risultato delle regolazioni del [CONTROL GUADAGNO LUMINOSITA'] si riflette su tutti i segnali di immagine, le schermate di test interni e i menu sullo schermo.
- L'impostazione [CONTROL GUADAGNO LUMINOSITA'] è abilitata anche se [CONTROLLO SETUP LUMINOSITA'] è [OFF].

Impostazione di [CONTROLLO SETUP LUMINOSITA']

Imposta il funzionamento del controllo di luminosità.

- 1) Premere ▲▼ per selezionare [CONTROLLO LUMINOSITA'].
- 2) Premere il pulsante <ENTER>.
 - Viene visualizzata la schermata [CONTROLLO LUMINOSITA'].
- 3) Premere ▲▼ per selezionare [CONTROLLO SETUP LUMINOSITA'].

4) Premere il pulsante <ENTER>.

- Viene visualizzata la schermata [CONTROLLO SETUP LUMINOSITA'].

5) Premere ▲▼ per selezionare [MODO].

6) Premere ◀▶ per commutare la voce.

- Le voci cambiano a ogni pressione del pulsante.

[OFF]	Non corregge la luminosità dello schermo mediante il sensore di luminosità.
[AUTO]	Corregge la luminosità dello schermo mediante il sensore di luminosità. Corregge automaticamente la luminosità della schermata quando la luminosità della lampada cambia.
[PC]	Sincronizza nove o più proiettori tramite un computer facendo uso del software dedicato "Multi Projector Monitoring & Control Software"*1.

*1 "Multi Projector Monitoring & Control Software" è incluso nel CD-ROM fornito.

- Quando è selezionato [AUTO], procedere al punto 7).

7) Premere ▲▼ per selezionare [COLLEGAMENTO].

8) Premere ◀▶ per commutare la voce.

- Le voci cambiano a ogni pressione del pulsante.

[OFF]	Esegue le correzioni mediante il sensore di luminosità in un solo proiettore senza sincronizzare con gli altri proiettori. Il periodo, in cui la luminosità costante è mantenuta dal valore poco elevato del [CONTROL GUADAGNO LUMINOSITA'], è prolungato.
[GRUPPO A] [GRUPPO B] [GRUPPO C] [GRUPPO D]	Sincronizza le correzioni in proiettori multipli mediante il sensore di luminosità. È possibile impostare fino a quattro gruppi (da A a D) all'interno della stessa sottorete usando la funzione della rete. È anche possibile registrare e sincronizzare fino a otto proiettori in un unico gruppo.

9) Premere ▲▼ per selezionare [CORREZIONE CROMATICA].

10) Premere ◀▶ per commutare la voce.

- Le voci cambiano a ogni pressione del pulsante.

[OFF]	Corregge solo la luminosità.
[ON]	Corregge luminosità e colore.

11) Premere ▲▼ per selezionare [TEMPO DI CALIBRAZIONE].

12) Premere il pulsante <ENTER>.

- Va in modalità di regolazione (il display lampeggia).

13) Premere ◀▶ per selezionare "ora" o "minuto" e premere ▲▼ o i pulsanti dei numeri (<0> - <9>) per impostare un orario.

- La selezione di "ora" consente l'impostazione soltanto dell'ora a incrementi di un'ora, mentre la selezione di "minuto" consente l'impostazione soltanto del minuto a incrementi di un minuto tra 00 e 59.
- Se non si specifica l'ora, selezionare [OFF] tra 23 e 00 oppure tra 59 e 00 minuti.

14) Premere il pulsante <ENTER>.

- [TEMPO DI CALIBRAZIONE] è impostato.
- Luminosità e colore sono misurati al tempo specificato. Il diaframma dinamico è impostato per aprirsi durante la misurazione.

15) Premere ▲▼ per selezionare [MESSAGGIO DI CALIBRAZIONE].

16) Premere ◀▶ per commutare la voce.

- Le voci cambiano a ogni pressione del pulsante.

[ON]	I messaggi vengono visualizzati durante la calibrazione.
[OFF]	I messaggi non vengono visualizzati durante la calibrazione.

17) Premere ▲▼ per selezionare [APPLICA].

18) Premere il pulsante <ENTER>.

- I set [MODO] e [COLLEGAMENTO] sono abilitati e l'avviso della schermata LAMP RELAY viene visualizzato quando l'impostazione [LAMP RELAY] è [OFF]. Quando [MESSAGGIO DI CALIBRAZIONE] è impostato su [ON], viene visualizzato un messaggio di calibrazione che scompare automaticamente 30 secondi dopo il completamento della calibrazione.

- Se viene premuto il pulsante <ENTER> con [MODO] in [CONTROLLO SETUP LUMINOSITA'] non impostato su [OFF], viene registrata come standard la luminosità e il colore della lampada quando il pulsante è stato premuto.
- Se il pulsante <ENTER> viene premuto quando [COLLEGAMENTO] è impostato da [GRUPPO A] a [GRUPPO D], il nome del gruppo viene visualizzato sugli schermi dei proiettori che sono stati impostati nello stesso gruppo.



Nota

- Quando [MODO] in [CONTROLLO SETUP LUMINOSITA'] è impostato su [AUTO] o [PC], mantenere l'otturatore aperto per almeno due minuti per effettuare la calibrazione del sensore di luminosità dopo aver completato l'impostazione [CONTROLLO SETUP LUMINOSITA'].
- Se l'otturatore viene chiuso entro circa 10 minuti dopo che la lampada è stata accesa, con [MODO] in [CONTROLLO SETUP LUMINOSITA'] impostato su [AUTO] o [PC], la luminosità e il colore non possono essere misurati. Di conseguenza, la luminosità può essere corretta circa due minuti dopo l'apertura dell'otturatore.
- Quando [MODO] in [CONTROLLO SETUP LUMINOSITA'] è impostato su [AUTO] o [PC], la luminosità e il colore della lampada vengono misurati automaticamente otto minuti dopo che la lampada è stata accesa e la correzione è eseguita in modo che la luminosità e il colore dello schermo siano uguali alla luminosità e al colore standard quando il controllo della luminosità è regolato. Non è possibile misurare la luminosità e il colore della lampada per otto minuti dopo che la lampada è stata accesa perché instabili.
- Se la lampada si è spenta oppure è stato eseguito il lampada relè mentre era selezionata l'accensione di due o più lampade in [SCELTA LAMPADA] e [MODO] in [CONTROLLO SETUP LUMINOSITA'] è impostato su [AUTO], luminosità e colore vengono corretti per quanto possibile circa un minuto dopo.
- Quando [MODO] in [CONTROLLO SETUP LUMINOSITA'] è impostato su [AUTO] e [COLLEGAMENTO] è impostato su [OFF], la luminosità sarà corretta finché non raggiunge la quantità massima di correzione.
- La variazione in luminosità può aumentare a causa della polvere che si accumula sull'obiettivo, sullo schermo o all'interno del proiettore, secondo l'ambiente dell'installazione del proiettore.
- Regolare nuovamente il controllo della luminosità quando la degradazione della lampada causa un aumento nella variazione della luminosità o quando una lampada viene sostituita.
- Per un uso continuato oltre le 24 ore, impostare [CONTROLLO SETUP LUMINOSITA'] su [TEMPO DI CALIBRAZIONE], o impostare [LAMP RELAY] (► pagina 92). Se non è impostato, la correzione non sarà eseguita automaticamente.
- Il controllo della luminosità e il diaframma dinamico si azionano simultaneamente, ma il diaframma non si aziona se lasciato completamente aperto durante la misurazione della luminosità e del colore.
- L'impostazione [TEMPO DI CALIBRAZIONE] si rifletterà nel momento in cui viene inserita l'ora.
- L'impostazione [MESSAGGIO DI CALIBRAZIONE] si rifletterà quando le voci vengono commutate con ◀▶.

Visualizzazione di [CONTROLLO STATO LUMINOSITA']

Visualizza lo stato di controllo della luminosità.

- 1) Premere ▲▼ per selezionare [CONTROLLO LUMINOSITA'].
- 2) Premere il pulsante <ENTER>.
 - Viene visualizzata la schermata [CONTROLLO LUMINOSITA'].
- 3) Premere ▲▼ per selezionare [CONTROLLO STATO LUMINOSITA'].
- 4) Premere il pulsante <ENTER>.
 - Viene visualizzata la schermata [CONTROLLO STATO LUMINOSITA'].

Esempio di visualizzazione della schermata [CONTROLLO STATO LUMINOSITA']

Quando [MODO] di [CONTROLLO SETUP LUMINOSITA'] è impostato su [OFF]

La schermata indica lo stato che il controllo di luminosità è disabilitato.

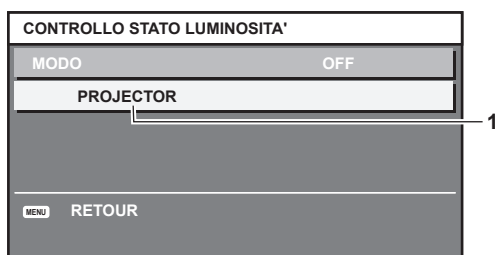

Quando [MODO] di [CONTROLLO SETUP LUMINOSITA'] è impostato su [AUTO] e [COLLEGAMENTO] è impostato su [OFF]

La schermata mostra lo stato del controllo di luminosità in un unico proiettore

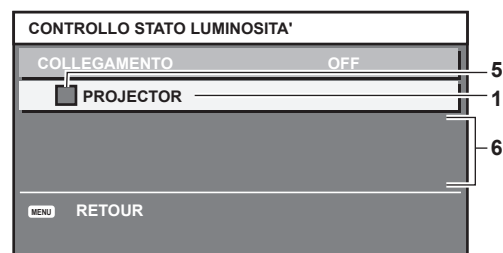

Quando [MODO] di [CONTROLLO SETUP LUMINOSITA'] è impostato su [AUTO] e [COLLEGAMENTO] è impostato da [GRUPPO A] a [GRUPPO D]

La schermata mostra lo stato del controllo di luminosità dei proiettori sincronizzati (fino a otto unità), compreso il proiettore che è controllato attraverso il menu sullo schermo.

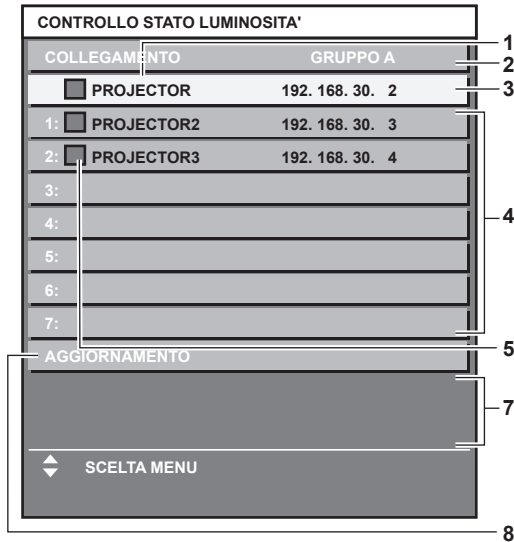

Quando [MODO] di [CONTROLLO SETUP LUMINOSITA'] è impostato su [PC]

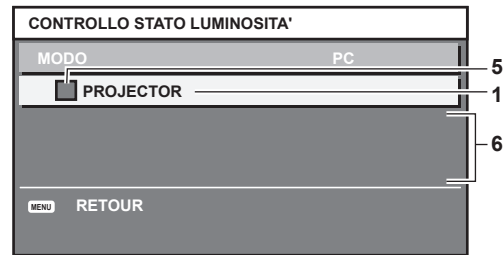

- 1 Visualizza il nome del proiettore.
- 2 Visualizza il gruppo sincronizzato.
- 3 Visualizza l'indirizzo IP del proiettore.
- 4 Visualizza i nomi e gli indirizzi IP dei proiettori nello stesso gruppo individuato sulla rete.
- 5 Visualizza lo stato per colore.
Verde: è presente assenso per la correzione di luminosità.
Giallo: presente lieve assenso per la correzione di luminosità.
Rosso: presenza di errore di controllo della luminosità.
- 6 Visualizza i messaggi di errore dettagliati.
- 7 Visualizza i messaggi di errore.
Quando viene visualizzato il messaggio [ERRORE NELL'APPLICARE IL CONTROLLO DELLA LUMINOSITÀ AD ALCUNI PROIETTORI], significa che la sincronizzazione con il proiettore visualizzato in rosso non è riuscita.
Premere ▲▼ per selezionare il proiettore visualizzato in rosso e premere il pulsante <ENTER> per visualizzare i dettagli di errore.
- 8 Aggiornamento alle ultime informazioni di stato.

■ Dettagli di errore

Messaggio di errore	Misure da prendere
[RAGGIUNTO IL NUMERO MASSIMO DI PROIETTORI]	<ul style="list-style-type: none"> • Limitare il numero dei proiettori in un gruppo a otto. • Nel sincronizzare nove o più proiettori, utilizzare il software dedicato "Multi Projector Monitoring & Control Software"*1 tramite un computer.
[PREGO CONTROLLARE LA REGOLAZIONE CONTROLLO COMANDO]	<ul style="list-style-type: none"> • Impostare [CONTROLLO RETE] → [CONTROLLO COMANDO] su [ON] per il proiettore in errore. • Impostare [CONTROLLO RETE] → [COMANDO PORTA] di tutti i proiettori da collegare allo stesso valore.
[PREGO CONTROLLARE NOME UTENTE E PASSWORD NELLA REGOLAZIONE CONTROLLO COMANDO]	<ul style="list-style-type: none"> • Assegnare le stesse stringhe [User name] e [Password] che abbiano diritti di amministratore del controllo Web a tutti i proiettori da collegare.
[NON SI PUO' APPLICARE IL CONTROLLO DELLA LUMINOSITA',CONTROLLARE STATO DEL PROIETTORE]	<ul style="list-style-type: none"> • Il proiettore è in standby. Attivare l'alimentazione.
[ERRORE SENSORE DI LUMINOSITA']	<ul style="list-style-type: none"> • È presente un problema con il sensore di luminosità. Se i problemi persistono anche dopo l'accensione, consultare il rivenditore.

*1 "Multi Projector Monitoring & Control Software" è incluso nel CD-ROM fornito.

Nota

- Se i proiettori sincronizzati non sono visualizzati nell'elenco, controllare quanto segue:
 - Questi dispositivi hanno lo stesso indirizzo IP sulla rete?
 - I cavi LAN sono collegati correttamente? (► pagina 118)
 - Le sottoreti dei proiettori sono le stesse?

- Le stesse impostazioni [COLLEGAMENTO] sono applicate a un gruppo?
- Consultare [IMPOSTAZIONE RETE] (➔ pagina 117) o “Pagina [Network config]” (➔ pagina 126) su come cambiare il nome del proiettore.

Esempio di procedura di regolazione di controllo della luminosità

I passaggi esemplificano una regolazione che collega a una rete la luminosità degli otto proiettori collegati.

- 1) **Collegare tutti i proiettori all’hub facendo uso dei cavi LAN.** (➔ pagina 118)
- 2) **Accendere tutti i proiettori e iniziare la proiezione.**
- 3) **Attuare l’impostazione di [SCELTA LAMPADA] di tutti i proiettori allo stesso modo così che il numero delle lampade da accendere sia lo stesso.**
- 4) **Impostare [MODO] di [CONTROLLO SETUP LUMINOSITA'] su [OFF] e selezionare [APPLICA], quindi premere il pulsante <ENTER>.**
- 5) **Impostare [SUBNET MASK] e [INDIRIZZO IP] in ciascun proiettore.**
 - Per potere comunicare sulla rete, impostare lo stesso valore in [SUBNET MASK] per tutti i proiettori e fissare un valore differente in [INDIRIZZO IP] per ogni proiettore.
- 6) **Attendere almeno otto minuti dopo avere iniziato la proiezione finché la luminosità della lampada non diventa stabile.**
- 7) **Impostare tutte le voci nel menu [IMMAGINE] di tutti i proiettori agli stessi valori.**
- 8) **Regolare [ADATTA COLORE] per la corrispondenza dei colori.**
- 9) **Visualizzare la schermata di test interni “Tutto bianco” in tutti i proiettori.**
- 10) **Impostare [CONTROL GUADAGNO LUMINOSITA'] su 100 % in tutti i proiettori.**
- 11) **Impostare [CONTROL GUADAGNO LUMINOSITA'] su 90 % nel proiettore con la minore luminosità.**
- 12) **Regolare [CONTROL GUADAGNO LUMINOSITA'] in ciascun proiettore.**
 - Regolare [CONTROL GUADAGNO LUMINOSITA'] di tutti gli altri proiettori in modo che la luminosità corrisponda al proiettore che ha avuto il suo [CONTROL GUADAGNO LUMINOSITA'] impostato su 90 %.
- 13) **Impostare [MODO] di [CONTROLLO SETUP LUMINOSITA'] su [AUTO] e [COLLEGAMENTO] su [GRUPPO A] in tutti i proiettori.**
- 14) **Selezionare [APPLICA] di [CONTROLLO SETUP LUMINOSITA'] e premere il pulsante <ENTER> in tutti i proiettori.**
 - Il controllo della luminosità ha inizio.

Nota

- La luminosità è automaticamente corretta ogni volta che la lampada lampeggia quando il proiettore viene acceso o spento.
- Regolare nuovamente il controllo della luminosità quando la degradazione della lampada causa un aumento nella variazione della luminosità o quando una lampada viene sostituita.

[MODALITA' STANDBY]

Imposta il consumo di corrente durante lo standby.

- 1) **Premere ▲▼ per selezionare [MODALITA' STANDBY].**
- 2) **Premere ◀▶ per commutare la voce.**
 - Le voci cambiano a ogni pressione del pulsante.

[NORMALE]	Utilizzare questa impostazione per utilizzare la funzione di rete durante lo standby.
[ECO]	Utilizzare questa impostazione per ridurre il consumo di corrente durante lo standby.

Nota

- Quando è impostato [ECO], la funzione di rete, il terminale <SERIAL OUT> ed alcuni comandi RS-232C diventano non operativi durante lo standby. Inoltre, l’illuminazione dei terminali di collegamento e il pannello di controllo non vengono attivati. Quando si verifica un errore o un’avvertenza sul proiettore, viene visualizzato il display di autodiagnosi sul pannello di controllo indipendentemente dalle impostazioni di [MODALITA' STANDBY]. (➔ pagina 147)
- Quando impostato su [ECO], potrebbero volerci circa 10 secondi in più prima che il proiettore avvii la proiezione una volta accesa l’alimentazione rispetto a quando è impostato su [NORMALE].

[PIANIFICAZIONE]

Imposta la pianificazione del comando di esecuzione per ogni giorno della settimana.

Abilitazione/disabilitazione della funzione di pianificazione

1) Premere ▲▼ per selezionare [PIANIFICAZIONE].

2) Premere ◀▶ per commutare la voce.

- Le voci cambiano a ogni pressione del pulsante.

[OFF]	Disabilita la funzione di pianificazione.
[ON]	Abilita la funzione di pianificazione. Fare riferimento a “Come assegnare un programma” (➔ pagina 98) o “Come impostare un programma” (➔ pagina 98) per la modalità di impostazione della pianificazione.

Nota

- Quando [PIANIFICAZIONE] è impostato su [ON], l'impostazione [MODALITA' STANDBY] è commutata forzatamente su [NORMALE], e l'impostazione non può essere modificata. Anche se in seguito [PIANIFICAZIONE] è impostato su [OFF] in questo stato, l'impostazione di [MODALITA' STANDBY] rimane su [NORMALE].

Come assegnare un programma

1) Premere ▲▼ per selezionare [PIANIFICAZIONE].

2) Premere ◀▶ per selezionare [ON], quindi premere il pulsante <ENTER>.

- Viene visualizzata la schermata [PIANIFICAZIONE].

3) Selezionare e assegnare un programma a ogni giorno della settimana.

- Premere ▲▼ per selezionare il giorno della settimana e premere ◀▶ per selezionare un numero di programma.
- È possibile impostare il programma dal N.1 al N.7. “- -” indica che il numero di programma non è stato impostato.

Come impostare un programma

Impostazione fino a 16 comandi per ogni programma.

1) Premere ▲▼ per selezionare [PIANIFICAZIONE].

2) Premere ◀▶ per selezionare [ON], quindi premere il pulsante <ENTER>.

- Viene visualizzata la schermata [PIANIFICAZIONE].

3) Premere ▲▼ per selezionare [EDITA PROGRAMMA].

4) Premere ◀▶ per selezionare un numero di programma, quindi premere il pulsante <ENTER>.

5) Premere ▲▼ per selezionare un numero di comando, quindi premere il pulsante <ENTER>.

- È possibile cambiare pagina usando ◀▶.

6) Premere ▲▼◀▶ per selezionare [TEMPO], quindi premere il pulsante <ENTER>.

7) Premere ◀▶ per selezionare “ora” o “minuto” e premere ▲▼ o i pulsanti dei numeri (<0> - <9>) per impostare un orario, quindi premere il pulsante <ENTER>.

8) Premere ▲▼◀▶ per selezionare [COMANDO].

9) Premere il pulsante <ENTER>.

- Viene visualizzata la schermata dettagliata [COMANDO].

10) Premere ▲▼ per selezionare un [COMANDO].

- Per [COMANDO] in cui sono richieste impostazioni dettagliate, le voci di tali impostazioni dettagliate cambieranno ogni volta che si preme ◀▶.
- Quando è selezionato [INGRESSO], premere il pulsante <ENTER>, quindi premere ▲▼◀▶ per selezionare l'ingresso da impostare.

[COMANDO]	Impostazioni dettagliate di [COMANDO]	Descrizione
[ACCENSIONE]	—	Accende il proiettore.
[STANDBY]	—	Va in standby.

[COMANDO]	Impostazioni dettagliate di [COMANDO]	Descrizione
[OTTURATORE]	[APERTO]	Apri l'otturatore.
	[CHIUSO]	Chiudi l'otturatore.
[INGRESSO]	[VIDEO]	Commuta l'ingresso su VIDEO.
	[RGB1]	Commuta l'ingresso su RGB1.
	[RGB2]	Commuta l'ingresso su RGB2.
	[DVI-D]	Commuta l'ingresso su DVI-D.
	[HDMI]	Commuta l'ingresso su HDMI.
	[SDI]	Commuta l'ingresso su SDI.
[SCELTA LAMPADA]	[SINGOLA]	Accende una lampada. (La lampada con più breve tempo di utilizzo si accenderà automaticamente.)
	[DOPPIA]	Accende due lampade. (La lampada con più breve tempo di utilizzo si accenderà automaticamente.)
	[TRIPLA]	Accende tre lampade. (La lampada con più breve tempo di utilizzo si accenderà automaticamente.)
	[QUADRUPLA]	Accende tutte le quattro lampade.
[P IN P]	[OFF]	La funzione P IN P non è usata.
	[UTENTE1]	Prepara la sotto-schermata con le impostazioni di [UTENTE1].
	[UTENTE2]	Prepara la sotto-schermata con le impostazioni di [UTENTE2].
	[UTENTE3]	Prepara la sotto-schermata con le impostazioni di [UTENTE3].

11) Premere il pulsante <ENTER>.

- Il comando viene fissato e viene visualizzato ● sulla sinistra del comando selezionato.
- In seguito al bloccaggio del comando, premere il pulsante <MENU> per chiudere lo schermata di impostazione dettagliata.

12) Premere ▲▼◀▶ per selezionare [MEMORIZZA], quindi premere il pulsante <ENTER>.

Nota

- Se si tenta di registrare l'impostazione che farebbe accendere la lampada per breve tempo, viene visualizzato un messaggio di errore sullo schermo. Imposta nuovamente l'ora e il comando.
- Per cancellare un comando già impostato, premere il pulsante <DEFAULT> sul telecomando sulla schermata al punto 5), oppure selezionare [CANCELLA] sulla schermata al punto 6) e premere il pulsante <ENTER>.
- Se sono stati impostati più comandi per lo stesso orario, essi sono eseguiti in ordine cronologico a partire dal numero più piccolo di comando.
- L'orario di funzionamento corrisponde all'ora locale. (➔ pagina 103)
- Se un'operazione è eseguita con il telecomando o con il pannello di controllo del proiettore o con un comando di controllo prima che il comando impostato in [PIANIFICAZIONE] sia eseguito, il comando impostato con questa funzione potrebbe non essere eseguito.

[STARTUP INPUT VIDEO]

Imposta l'ingresso in cui viene acceso il proiettore per avviare la proiezione.

1) Premere ▲▼ per selezionare [STARTUP INPUT VIDEO].

2) Premere ◀▶ per commutare la voce.

- Le voci cambiano a ogni pressione del pulsante.

[ULTIMO USATO]	Mantiene l'ingresso selezionato l'ultima volta.
[VIDEO]	Imposta l'ingresso su VIDEO.
[RGB1]	Imposta l'ingresso su RGB1.
[RGB2]	Imposta l'ingresso su RGB2.
[DVI-D]	Imposta l'ingresso su DVI-D.
[HDMI]	Imposta l'ingresso su HDMI.
[SDI]	Imposta l'ingresso su SDI.

Nota

- Quando [MODALITÀ INGRESSO BACKUP] nel menu [OPZIONI VISUALIZZAZIONE] → [IMPOSTAZIONI INGRESSO BACKUP] (➔ pagina 81) è stato impostato su [ON] e il proiettore è stato spento con l'ingresso impostato su HDMI, la proiezione si avvierà con l'ingresso DVI-D, anche quando [STARTUP INPUT VIDEO] è impostato su [ULTIMO USATO].

[RS-232C]

Impostare le condizioni di comunicazione del terminale <SERIAL IN>/<SERIAL OUT>.

Impostazione delle condizioni di comunicazione del terminale <SERIAL IN>

- 1) Premere ▲▼ per selezionare [RS-232C].
- 2) Premere il pulsante <ENTER>.
 - Viene visualizzata la schermata [RS-232C].
- 3) Premere ▲▼ per selezionare [(IN.)VELOCITÀ IN BAUD].
- 4) Premere ◀▶ per commutare la voce.
 - Le voci cambiano a ogni pressione del pulsante.

[9600]	Selezionare la velocità corretta.
[19200]	
[38400]	

- 5) Premere ▲▼ per selezionare [(IN.)PARITÀ].
- 6) Premere ◀▶ per commutare la voce.
 - Le voci cambiano a ogni pressione del pulsante.

[NESSUNO]	Selezionare la condizione di parità.
[NUM.PARI]	
[NUM.DISPARI]	

Impostazione delle condizioni di comunicazione del terminale <SERIAL OUT>

- 1) Premere ▲▼ per selezionare [RS-232C].
- 2) Premere il pulsante <ENTER>.
 - Viene visualizzata la schermata [RS-232C].
- 3) Premere ▲▼ per selezionare [(US.)VELOCITÀ IN BAUD].
- 4) Premere ◀▶ per commutare la voce.

[9600]	Selezionare la velocità corretta.
[19200]	
[38400]	

- 5) Premere ▲▼ per selezionare [(US.)PARITÀ].
- 6) Premere ◀▶ per commutare la voce.
 - Le voci cambiano a ogni pressione del pulsante.

[NESSUNO]	Selezionare la condizione di parità.
[NUM.PARI]	
[NUM.DISPARI]	

Impostazione della risposta

- 1) Premere ▲▼ per selezionare [RS-232C].
- 2) Premere il pulsante <ENTER>.
 - Viene visualizzata la schermata [RS-232C].
- 3) Premere ▲▼ per selezionare [RISPOSTA (TUTTI ID)].
- 4) Premere ◀▶ per commutare la voce.

[ON]	Restituisce la risposta quando l'impostazione di ID è TUTTO.
[OFF]	Non restituisce la risposta quando l'impostazione di ID è TUTTO.

- 5) Premere ▲▼ per selezionare [GRUPPO].

6) Premere ◀▶ per commutare la voce.

[A] - [Z]	Permette il controllo di più proiettori simultaneamente inviando l'ID di RS-232C. È possibile impostare gruppi da [A] a [Z]. Il proiettore risponde quando l'ID di RS-232C corrisponde all'impostazione.
-----------	--

7) Premere ▲▼ per selezionare [RISPOSTA (GRUPPO ID)].

8) Premere ◀▶ per commutare la voce.

[ON]	Restituisce la risposta quando l'impostazione di ID è GRUPPO.
[OFF]	Non restituisce la risposta quando l'impostazione di ID è GRUPPO.

Nota

- Consultare "Terminale <SERIAL IN>/<SERIAL OUT>" (➡ pagina 156).

[STATO]

Visualizza lo stato del proiettore.

1) Premere ▲▼ per selezionare [STATO].

2) Premere il pulsante <ENTER>.

- Viene visualizzata la schermata [STATO].

3) Premere ◀▶ per commutare le pagine.

- La pagina cambia a ogni pressione del pulsante.

[INGRESSO]	Visualizza il terminale di ingresso attualmente selezionato.	
[STATO INGRESSO BACKUP]	Consente di visualizzare se la commutazione al segnale di ingresso di backup è possibile o meno quando [MODALITÀ INGRESSO BACKUP] è impostato su [ON]. (➡ pagina 81)	
[NOME SEGNALE]	Visualizza il nome del segnale di ingresso.	
[FREQUENZA SEGNALE]	Visualizza la frequenza del segnale di ingresso.	
[ORE PROIETTORE]	Visualizza i tempi di utilizzo del proiettore.	
[LAMPADA1]	Visualizza il tempo di utilizzo e lo stato della lampada 1.	
[LAMPADA2]	Visualizza il tempo di utilizzo e lo stato della lampada 2.	
[LAMPADA3]	Visualizza il tempo di utilizzo e lo stato della lampada 3.	
[LAMPADA4]	Visualizza il tempo di utilizzo e lo stato della lampada 4.	
[TEMP. ARIA INGRESSO]*1	Visualizza lo stato della temperatura in ingresso dell'aria del proiettore.	
[TEMP. GRUPPO OTTICO]*1	Visualizza lo stato della temperatura interna del proiettore.	
[TEMP. ZONA LAMPADE]*1	Visualizza lo stato della temperatura nelle vicinanze delle lampade del proiettore.	
[STATO REMOTE2]	Visualizza lo stato del controllo di REMOTE2.	
[MODELLO PROIETTORE]	Visualizza il tipo di proiettore.	
[NUMERO SERIALE]	Visualizza il numero di serie del proiettore.	
[MODELLO LAMPADA]	Visualizza il numero di modello dell'unità lampada.	
[NUMERO SERIALE LAMP1]	Visualizza il numero seriale della lampada 1.	
[NUMERO SERIALE LAMP2]	Visualizza il numero seriale della lampada 2.	
[NUMERO SERIALE LAMP3]	Visualizza il numero di serie della lampada 3.	
[NUMERO SERIALE LAMP4]	Visualizza il numero di serie della lampada 4.	
[VERSIONE PRINCIPALE]	Visualizza la versione principale del firmware del proiettore.	
[VERSIONE SECONDARIA]	Visualizza la versione secondaria del firmware del proiettore.	
[VERSIONE RETE]	Visualizza la versione del firmware del proiettore.	
[CONTEGGIO ACCENSIONE]	[NUMERO ACCENSIONI]	Visualizza il numero di accensioni effettuate.
	[LAMPADA1 ACCESA] - [LAMPADA4 ACCESA]	Visualizza il numero di accensioni della lampada effettuate.
	[OTTURATORE]	Visualizza il numero di volte che l'otturatore è chiuso.
[NUM SIGNALI REGI.]	Visualizza il numero di segnali registrati.	
[VOLTAGGIO AC]	Visualizza lo stato del voltaggio CA.	
[SCELTA RAFFREDDAMENTO]	Visualizza le condizioni di raffreddamento impostate. Quando è impostato su [AUTO], viene visualizzato automaticamente il risultato riconosciuto.	

[INFORMAZIONI SEGNALE]	[NUM.MEMORIA]	Visualizza il numero di memoria del segnale di ingresso.
	[INGRESSO]	Visualizza il terminale di ingresso attualmente selezionato.
	[NOME SEGNALE]	Visualizza il nome del segnale di ingresso.
	[FREQUENZA SEGNALE]	Visualizza la frequenza del segnale di ingresso.
	[SYNC.STATE]	Visualizza la polarità di sincronizzazione del segnale di ingresso.
	[FINESTRA V.SYNC]	Visualizza la larghezza di impulso del segnale di sincronizzazione del segnale di ingresso.
	[TIPO DI SCANSIONE]	Visualizza il tipo di scansione del segnale di ingresso.
	[TOTALE PUNTI]	Visualizza il conteggio totale di punti del segnale di ingresso.
	[PUNTI DISPLAY]	Visualizza il numero di punti di visualizzazione del segnale di ingresso.
	[TOTALE RIGHE]	Visualizza il conteggio totale delle linee del segnale di ingresso.
	[RIGHE DISPLAY]	Visualizza il numero di linee di visualizzazione del segnale di ingresso.
	[CAMPIONAMENTO COLORE]	Visualizza le informazioni di campionamento del segnale di ingresso.
	[LIVELLO SEGNALE]	Visualizza il livello di segnale del segnale di ingresso.
[BIT DEPTH]	Visualizza la gradazione del segnale di ingresso.	

*1 Lo stato della temperatura viene indicato tramite il colore del testo (verde/giallo/rosso) e la scala su barra. Utilizzare il proiettore entro il range che l'indicazione è verde.

Nota

- Il contenuto dello stato può essere inviato via e-mail premendo il pulsante <ENTER> durante la visualizzazione dello stato.
- Alcune voci di [INFORMAZIONI SEGNALE] potrebbero apparire ed altre non apparire, in base al segnale ricevuto in ingresso.
- Se si collega un'unità lampada utilizzata in un proiettore di un modello differente dal proiettore (PT-DZ16KE) al proiettore, oppure quando si collega l'unità lampada utilizzata in questo proiettore a un proiettore di un modello differente, "il tempo di illuminazione" e "il tempo di utilizzo" per la lampada visualizzata in [STATO] possono differire rispetto al tempo reale.

[SPEGNI PER NO SEGNALE]

Funzione che commuta automaticamente l'alimentazione del proiettore allo standby se non vi sono segnali di ingresso per un tempo specificato. È possibile impostare il tempo che deve trascorrere prima della commutazione a standby.

- 1) Premere ▲▼ per selezionare [SPEGNI PER NO SEGNALE].
- 2) Premere ◀▶ per commutare la voce.
 - Le voci cambiano a ogni pressione del pulsante.

[DISABILITA]	Disabilita la funzione di spegnimento in mancanza di segnale.
[10MIN.] - [90MIN.]	Imposta il tempo a incrementi di 10 minuti.

[MODALITÀ REMOTE2]

È possibile impostare il terminale <REMOTE 2 IN>.

- 1) Premere ▲▼ per selezionare [MODALITÀ REMOTE2].
- 2) Premere ◀▶ per commutare la voce.
 - Le voci cambiano a ogni pressione del pulsante.

[DEFAULT]	L'assegnazione pin del terminale <REMOTE 2 IN> viene utilizzata come impostazione default del fabbricante del proiettore.
[UTENTE]	Utilizzato per cambiare l'impostazione del terminale <REMOTE 2 IN>. (➔ pagina 160)
[SERIE L6500]	L'impostazione del terminale <REMOTE 2 IN> è utilizzata per la compatibilità di serie L6500.

- Quando è selezionato [UTENTE], procedere al punto 3).

- 3) Premere il pulsante <ENTER>.
- 4) Premere ▲▼ per selezionare uno da [PIN2] a [PIN8], quindi premere ◀▶ per commutare la voce.

[TASTO FUNZIONE]

Impostare le funzioni del pulsante <FUNC> del telecomando.

- 1) Premere ▲▼ per selezionare [TASTO FUNZIONE].

- 2) Premere il pulsante <ENTER>.
 - Viene visualizzata la schermata [TASTO FUNZIONE].
- 3) Premere ▲▼ per selezionare una funzione.

[DISABILITA]	Disabilita il pulsante <FUNC>.
[P IN P]	Passa a [OFF]/[UTENTE1]/[UTENTE2]/[UTENTE3] in [P IN P]. (➔ pagina 107)
[SOTTOMEMORIA]	Visualizza l'elenco di memoria secondaria. (➔ pagina 112)
[SELETTORE SISTEMA]	Commuta l'impostazione [SELETTORE SISTEMA]. (➔ pagina 66)
[SYSTEM DAYLIGHT VIEW]	Commuta l'impostazione [SYSTEM DAYLIGHT VIEW]. (➔ pagina 64)
[FERMO IMMAGINE]	Mette temporaneamente in pausa l'immagine. (➔ pagina 87)
[ANALISI SEGNALE VIDEO]	Visualizza la forma d'onda del segnale di ingresso. (➔ pagina 88)
[CARICA MEMORIA OTTICA]	Carica la memoria obiettivo registrata. (➔ pagina 104)

- 4) Premere il pulsante <ENTER>.

[DATA E ORA]

Imposta fuso orario, data e orario dell'orologio integrato nel proiettore.

Impostazione del fuso orario

- 1) Premere ▲▼ per selezionare [DATA E ORA].
- 2) Premere il pulsante <ENTER>.
 - Viene visualizzata la schermata [DATA E ORA].
- 3) Premere ▲▼ per selezionare [TIME ZONE].
- 4) Premere ◀▶ per commutare [TIME ZONE].

Impostazione manuale della data e dell'ora

- 1) Premere ▲▼ per selezionare [DATA E ORA].
- 2) Premere il pulsante <ENTER>.
 - Viene visualizzata la schermata [DATA E ORA].
- 3) Premere ▲▼ per selezionare [AGGIUSTA OROLOGIO].
- 4) Premere il pulsante <ENTER>.
 - Viene visualizzata la schermata [AGGIUSTA OROLOGIO].
- 5) Premere ▲▼ per selezionare una voce, quindi premere ◀▶ per impostare data e orario locali.
- 6) Premere ▲▼ per selezionare [APPLICA], quindi premere il pulsante <ENTER>.
 - L'impostazione della data e dell'orario è completata.

Impostazione automatica della data e dell'ora

- 1) Premere ▲▼ per selezionare [DATA E ORA].
- 2) Premere il pulsante <ENTER>.
 - Viene visualizzata la schermata [DATA E ORA].
- 3) Premere ▲▼ per selezionare [AGGIUSTA OROLOGIO].
- 4) Premere il pulsante <ENTER>.
 - Viene visualizzata la schermata [AGGIUSTA OROLOGIO].
- 5) Premere ▲▼ per selezionare [SINCRONIZZAZIONE NTP] e premere ◀▶ per cambiare l'impostazione a [ON].
- 6) Premere ▲▼ per selezionare [APPLICA], quindi premere il pulsante <ENTER>.
 - L'impostazione della data e dell'orario è completata.

Nota

- Per impostare automaticamente la data e l'ora, il proiettore deve essere connesso alla rete.
- Se la sincronizzazione con il server NTP fallisce subito dopo aver posizionato [SINCRONIZZAZIONE NTP] su [ON], o se [SINCRONIZZAZIONE NTP] è posizionato su [ON] mentre il server NTP non è impostato, [SINCRONIZZAZIONE NTP] ritornerà su [OFF].
- Accedere al proiettore tramite un browser web per impostare il server NTP. Fare riferimento a "Pagina [Adjust clock]" (➔ pagina 127) per i dettagli.

[CALIBRAZIONE DELL'OTTICA]

Imposta automaticamente i valori limite dello spostamento dell'obiettivo e la posizione di partenza per il proiettore.

- 1) **Premere ▲▼ per selezionare [CALIBRAZIONE DELL'OTTICA].**
- 2) **Premere il pulsante <ENTER>.**
 - Viene visualizzata la schermata di conferma.
- 3) **Premere ◀▶ per selezionare [ESEGUI], quindi premere il pulsante <ENTER>.**
 - Per annullare, selezionare [ESC].
 - L'obiettivo si sposta in alto, in basso, a sinistra e a destra per impostare automaticamente i valori limite di spostamento dell'obiettivo e la posizione di partenza.
 - L'obiettivo si ferma per completare la calibrazione.

Nota

- Viene visualizzato [AVANTI] sul menu durante la calibrazione obiettivo. Impossibile cancellare durante l'operazione.
- Quando la calibrazione obiettivo avviene correttamente, viene visualizzato [FINE NORMALE], mentre viene visualizzato [FINE ANORMALE] quando essa non viene eseguita correttamente.
- Premendo il pulsante <FOCUS> sul telecomando per almeno tre secondi viene anche visualizzata la schermata di conferma per l'esecuzione della calibrazione dell'obiettivo.

[MEMORIA OTTICA]

Salvare e caricare la posizione di messa a fuoco, la posizione di spostamento e la posizione di zoom di un obiettivo regolato.

Salvataggio della posizione dell'obiettivo

- 1) **Premere ▲▼ per selezionare [MEMORIA OTTICA].**
- 2) **Premere il pulsante <ENTER>.**
- 3) **Premere ▲▼ per selezionare [SALVA MEMORIA OTTICA].**
- 4) **Premere il pulsante <ENTER>.**
 - Viene visualizzata la schermata [SALVA MEMORIA OTTICA].
- 5) **Premere ▲▼ per selezionare la voce da salvare e premere il pulsante <ENTER>.**
- 6) **Quando viene visualizzata la schermata di conferma, premere ◀▶ per selezionare [ESEGUI] e premere il pulsante <ENTER>.**
 - Viene visualizzata la schermata [INS NOME MEMORIA OTTICA].
- 7) **Premere ▲▼◀▶ per selezionare il testo e premere il pulsante <ENTER> per immettere il testo.**
- 8) **In seguito all'immissione del nome, premere ▲▼◀▶ per selezionare [OK] e premere il pulsante <ENTER>.**
 - La registrazione viene completata e si torna alla schermata [SALVA MEMORIA OTTICA].
 - Se si preme ▲▼◀▶ per selezionare [CANCEL] e quindi si preme il pulsante <ENTER>, la memoria obiettivo non verrà salvata.
 - Se si preme ▲▼◀▶ per selezionare [DEFAULT] e si preme il pulsante <ENTER>, il nome immesso non sarà registrato e verrà usato il nome predefinito.
 - Se si seleziona [OK] senza immettere caratteri e si preme il pulsante <ENTER>, verrà usato il nome predefinito.

Caricamento della posizione dell'obiettivo

- 1) **Premere ▲▼ per selezionare [MEMORIA OTTICA].**
- 2) **Premere il pulsante <ENTER>.**
- 3) **Premere ▲▼ per selezionare [CARICA MEMORIA OTTICA].**

- 4) **Premere il pulsante <ENTER>.**
 - Viene visualizzata la schermata [CARICA MEMORIA OTTICA].
- 5) **Premere ▲▼ per selezionare la voce da caricare, quindi premere il pulsante <ENTER>.**
- 6) **Quando viene visualizzata la schermata di conferma, premere ◀▶ per selezionare [ESEGUI] e premere il pulsante<ENTER>.**
 - L'obiettivo si muove automaticamente alle posizioni di spostamento, zoom e messa a fuoco registrate.

Nota

- Non è possibile garantire la riproduzione del 100 % della memoria obiettivo.
- Le posizioni dello zoom e della messa a fuoco potrebbero essere spostate in seguito al caricamento della memoria obiettivo. Regolarle nuovamente se necessario.
Fare attenzione allo spostamento, poiché gli errori nel posizionamento dello zoom sono particolarmente significativi.
- Quando si sostituisce un obiettivo, regolarlo nuovamente e salvare di nuovo la memoria obiettivo.
- Se viene usato un obiettivo senza funzione zoom, la memoria obiettivo della posizione dello zoom non entra in funzione.
- Quando [CARICA MEMORIA OTTICA] è assegnato al pulsante <FUNC>, la memoria obiettivo viene caricata in ordine ad ogni pressione del pulsante <FUNC>.

Cancellazione di una memoria obiettivo

- 1) **Premere ▲▼ per selezionare [MEMORIA OTTICA].**
- 2) **Premere il pulsante <ENTER>.**
- 3) **Premere ▲▼ per selezionare [MODIFICA MEMORIA OTTICA].**
- 4) **Premere il pulsante <ENTER>.**
 - Viene visualizzata la schermata [MODIFICA MEMORIA OTTICA].
- 5) **Premere ▲▼ per selezionare [CANCELLA MEMORIA OTTICA].**
- 6) **Premere il pulsante <ENTER>.**
 - Viene visualizzata la schermata [CANCELLA MEMORIA OTTICA].
- 7) **Premere ▲▼ per selezionare la voce da cancellare, quindi premere il pulsante <ENTER>.**
- 8) **Quando viene visualizzata la schermata di conferma, premere ◀▶ per selezionare [ESEGUI] e premere il pulsante<ENTER>.**

Cambiamento del nome di memoria obiettivo

- 1) **Premere ▲▼ per selezionare [MEMORIA OTTICA].**
- 2) **Premere il pulsante <ENTER>.**
- 3) **Premere ▲▼ per selezionare [MODIFICA MEMORIA OTTICA].**
- 4) **Premere il pulsante <ENTER>.**
 - Viene visualizzata la schermata [MODIFICA MEMORIA OTTICA].
- 5) **Premere ▲▼ per selezionare [CAMBIA NOME MEMORIA OTTICA].**
- 6) **Premere il pulsante <ENTER>.**
 - Viene visualizzata la schermata [CAMBIA NOME MEMORIA OTTICA].
- 7) **Premere ▲▼ per selezionare il nome da cambiare, quindi premere il pulsante <ENTER>.**
 - Viene visualizzata la schermata [INS NOME MEMORIA OTTICA].
- 8) **Premere ▲▼◀▶ per selezionare il testo e premere il pulsante <ENTER> per immettere il testo.**
- 9) **In seguito alla variazione del nome, premere ▲▼◀▶ per selezionare [OK], quindi premere il pulsante <ENTER>.**
 - La registrazione viene completata e si torna alla schermata [CAMBIA NOME MEMORIA OTTICA].
 - Se si preme ▲▼◀▶ per selezionare [CANCEL] e quindi si preme il pulsante <ENTER>, il nome cambiato non verrà salvato.
 - Se si preme ▲▼◀▶ per selezionare [DEFAULT] e si preme il pulsante <ENTER>, il nome cambiato non sarà registrato e verrà usato il nome predefinito.
 - Se si seleziona [OK] senza immettere caratteri e si preme il pulsante <ENTER>, verrà usato il nome predefinito.

[SALVARE TUTTI I DATI UTENTE]

Salvare i valori delle varie impostazioni come backup nella memoria integrata del proiettore.

- 1) Premere ▲▼ per selezionare [SALVARE TUTTI I DATI UTENTE].
- 2) Premere il pulsante <ENTER>.
 - Viene visualizzata la schermata [PASSWORD SICUREZZA].
- 3) Inserire la password di sicurezza e premere il pulsante <ENTER>.
- 4) Quando viene visualizzata la schermata di conferma, premere ◀▶ per selezionare [ESEGUI] e premere il pulsante <ENTER>.
 - [AVANTI] viene visualizzato mentre è in atto il salvataggio dei dati.

[CARICARE TUTTI I DATI UTENTE]

Carica i valori delle varie impostazioni salvati come backup nella memoria integrata del proiettore.

- 1) Premere ▲▼ per selezionare [CARICARE TUTTI I DATI UTENTE].
- 2) Premere il pulsante <ENTER>.
 - Viene visualizzata la schermata [PASSWORD SICUREZZA].
- 3) Inserire la password di sicurezza e premere il pulsante <ENTER>.
- 4) Quando viene visualizzata la schermata di conferma, premere ◀▶ per selezionare [ESEGUI] e premere il pulsante <ENTER>.

Nota

- Il proiettore entra in modalità di standby per riflettere i valori di impostazione quando viene eseguito [CARICARE TUTTI I DATI UTENTE].
- I dati registrati da un computer non sono inclusi in [TUTTI I DATI UTENTE].

[INIZIALIZZAZIONE]

Ripristinare i valori di impostazione default del fabbricante per diverse impostazioni.

- 1) Premere ▲▼ per selezionare [INIZIALIZZAZIONE].
- 2) Premere il pulsante <ENTER>.
 - Viene visualizzata la schermata [PASSWORD SICUREZZA].
- 3) Inserire la password di sicurezza e premere il pulsante <ENTER>.
 - Viene visualizzata la schermata [INIZIALIZZAZIONE].
- 4) Premere ▲▼ per selezionare una voce da inizializzare.

[TUTTI I DATI UTENTE]	Riporta tutti i valori di impostazione, incluse [SEGNALE DI INGRESSO], [IMPOSTAZIONE RETE], [E-mail set up] e [LOGO UTENTE] ai loro valori di fabbrica di default. Il proiettore entra in modalità di standby per riflettere i valori di impostazione.
[SEGNALE DI INGRESSO]	Elimina tutti i valori di impostazione salvati per ciascun segnale di ingresso. Per eliminare solo parte di un segnale registrato, effettuare la procedura descritta in "Eliminazione del segnale registrato" (► pagina 111).
[NETWORK/E-MAIL]	Riporta [IMPOSTAZIONE RETE] e [E-mail set up] alle impostazioni di fabbrica di default.
[IMMAGINE LOGO]	Elimina l'immagine registrata in [LOGO UTENTE].

- 5) Premere il pulsante <ENTER>.
- 6) Quando viene visualizzata la schermata di conferma, premere ◀▶ per selezionare [ESEGUI] e premere il pulsante <ENTER>.

[PASSWORD DI SERVIZIO]

Questa funzione è usata dal personale tecnico.

Menu [P IN P]

Nella schermata menu, selezionare [P IN P] dal menu principale, quindi selezionare una voce dal sotto-menu.
Fare riferimento a “Navigazione tra i menu” (➔ pagina 55) per il funzionamento della schermata menu.

- Dopo avere selezionato la voce, premere ▲▼◀▶ per impostarla.

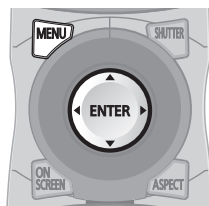

Uso della funzione P IN P

Posizionare una schermata secondaria separata più piccola, nella schermata principale per proiettare due immagini simultaneamente.

- 1) Premere ▲▼ per selezionare [P IN P MODO].
- 2) Premere il pulsante <ENTER>.
 - Viene visualizzata la schermata [P IN P MODO].
- 3) Premere ▲▼ per selezionare una funzione.

[OFF]	La funzione P IN P non è usata.
[UTENTE1]	Le voci impostate in “Impostazione della funzione P IN P” (➔ pagina 107) sono utilizzate nella funzione P IN P.
[UTENTE2]	
[UTENTE3]	

- 4) Premere il pulsante <ENTER>.

Impostazione della funzione P IN P

Le impostazioni della funzione P IN P possono essere salvate in [UTENTE1], [UTENTE2] e [UTENTE3].

- 1) Premere ▲▼ per selezionare [P IN P MODO].
- 2) Premere il pulsante <ENTER>.
 - Viene visualizzata la schermata [P IN P MODO].
- 3) Premere ▲▼ per selezionare la modalità desiderata da [UTENTE1], [UTENTE2] e [UTENTE3], quindi premere il pulsante <ENTER>.
- 4) Premere ▲▼ per selezionare [FINESTRA PRINCIPALE] o [FINESTRA SECONDARIA] e premere il pulsante <ENTER>.
- 5) Premere ▲▼ per selezionare il terminale dell'ingresso da visualizzare nella finestra, quindi premere il pulsante <ENTER>.
- 6) Premere ▲▼ per selezionare una voce.

[DIMENSIONE]	Impostare le dimensioni della visualizzazione della finestra tra 10 % e 100 %.
[POSIZIONE]	Impostare la posizione di visualizzazione della finestra all'interno dello schermo.
[PHASE CLOCK]	Quando la finestra secondaria è inserita dal terminale <RGB 1 IN> o dal terminale <RGB 2 IN> e vengono visualizzate immagini traballanti o sagome frastagliate, impostare tra 0 e +31.

- 7) Se è selezionato [DIMENSIONE] al punto 6), premere il pulsante <ENTER>.
 - Viene visualizzato il sotto-menu.
- 8) Premere ▲▼ per selezionare una voce.
- 9) Premere ◀▶ per procedere alla regolazione, quindi premere il pulsante <MENU>.
- 10) Se è selezionato [POSIZIONE] al punto 6), premere il pulsante <ENTER>.

- 11) Premere ▲▼◀▶ per regolare la posizione, quindi premere il pulsante <MENU>.
- 12) Se è selezionato [PHASE CLOCK] al punto 6), premere ◀▶ per procedere alla regolazione.
- 13) Premere ▲▼ per selezionare [FRAME LOCK].
- 14) Premere ◀▶ per commutare la voce.

[FENÊTRE PRI.]	Imposta il blocco fotogrammi al segnale di ingresso impostato nella finestra principale.
[FENÊTRE SEC.]	Imposta il blocco fotogrammi al segnale di ingresso impostato nella finestra secondaria.

- 15) Premere ▲▼ per selezionare [TIPO].
- 16) Premere ◀▶ per commutare la voce.

[FENÊTRE PRI.]	La finestra principale ha priorità di visualizzazione.
[FENÊTRE SEC.]	La finestra secondaria ha priorità di visualizzazione.

Nota

- La funzione P IN P potrebbe non essere disponibile per alcuni segnali in immissione o per terminali selezionati. Consultare “Elenco combinazione display a due finestre” (► pagina 161) per i dettagli.
- I valori di impostazione della finestra principale sono applicati ai valori di regolazione dell'immagine come [MODO IMMAGINE], [GAMMA] e [TEMPERATURA COLORE].
- Nella schermata principale (quando non è visualizzato alcun menu), premere ◀▶ per commutare le dimensioni e posizioni della finestra principale e secondaria mentre è in funzione P IN P.
- Quando [RISPOSTA FRAME] è impostato su [VELOCE], [P IN P] non può essere impostato.
- Quando [MODALITÀ INGRESSO BACKUP] è impostato su [ON], [P IN P] non può essere impostato.

Menu [SCHERMATA DI TEST]

Nella schermata menu, selezionare [SCHERMATA DI TEST] dal menu principale. Fare riferimento a “Navigazione tra i menu” (➔ pagina 55) per il funzionamento della schermata menu.

- Premere ◀▶ per commutare.

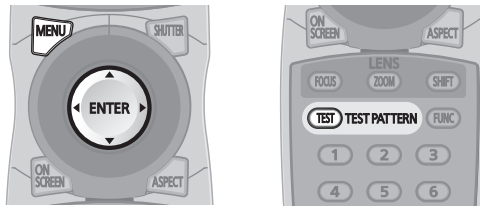

[SCHERMATA DI TEST]

Visualizza la schermata di test integrata nel proiettore.

Le impostazioni della posizione, della dimensione e di altri fattori non si riflettono nelle schermate di test. Assicurarsi di visualizzare il segnale di ingresso prima di effettuare varie regolazioni.

1) Premere ◀▶ per commutare la voce [SCHERMATA DI TEST].

- Le voci cambiano a ogni pressione del pulsante.

Schermata menu + Tutto bianco	
Schermata menu + Tutto nero	
Schermata menu + Finestra	
Schermata menu + Finestra (inversione)	
Schermata menu + Barra colori (verticale)	Visualizza la schermata di test con la schermata menu. Selezionare una schermata di test per agevolare l'esecuzione delle varie regolazioni.
Schermata menu + Barra colori (orizzontale)	
Schermata menu + Aspetto della cornice 16:9/4:3	
Schermata menu + Messa a fuoco	
Schermata menu + Schermata di inserimento	Visualizza la schermata menu e il segnale di ingresso. Le schermate di test incorporate non sono visualizzate.

Nota

- Premere il pulsante <ON SCREEN> sul telecomando mentre viene visualizzata la schermata di test per nascondere la schermata di menu.

Cambiamento di colore o di una schermata di test di messa a fuoco

Quando è visualizzata la schermata di test “Schermata menu + Messa a fuoco”, è possibile cambiare il colore.

1) Premere ◀▶ per selezionare la schermata test “Schermata menu + Messa a fuoco”.

2) Premere il pulsante <ENTER>.

- Viene visualizzata la schermata [COLORE TEST PATTERN].

3) Premere ▲▼ per selezionare un colore, quindi premere il pulsante <ENTER>.

- Il colore della schermata di test diventa del colore selezionato.

Nota

- Le impostazioni del colore della schermata di test tornano ad [BIANCO] quando il proiettore viene spento.
- Non è possibile modificare i colori dei modelli test diversi dai modelli test di messa a fuoco.

Menu [LISTA SEGNALI REGISTRATI]

Nella schermata menu, selezionare [LISTA SEGNALI REGISTRATI] dal menu principale. Fare riferimento a “Navigazione tra i menu” (➔ pagina 55) per il funzionamento della schermata menu.

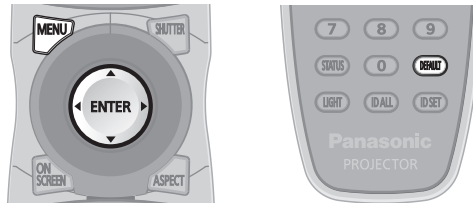

■ Dettagli dei segnali registrati

Numero memoria: A1 (1-2)

Numero di memoria secondaria

Quando il segnale del numero dell'indirizzo (A1, A2, ... L7, L8) è registrato

- Può essere impostato un nome per ciascuna memoria secondaria (➔ pagina 112).

Registrazione di nuovi segnali

In seguito all'immissione di un segnale e alla pressione del pulsante <MENU> sul telecomando o sul pannello di controllo, la registrazione viene completata e viene visualizzata la schermata [MENU PRINCIPALE].

Nota

- Nel proiettore possono essere registrati fino a 96 segnali comprese le memorie secondarie.
- Vi sono 12 pagine (otto memorie da A a L, con otto memorie possibili su ogni pagina) per i numeri in memoria, e il segnale viene registrato fino al numero più basso disponibile. Se non vi è un numero di memoria disponibile si avrà una sovrascrittura a partire dal segnale meno recente.
- I nomi da registrare sono determinati automaticamente dai segnali in ingresso e dai numeri di memoria.
- Se è visualizzato un menu, i nuovi segnali saranno registrati nel momento in cui vengono ricevuti.

Ridenominazione di segnali registrati

È possibile rinominare i segnali registrati.

- 1) Premere ▲▼◀▶ per selezionare il segnale del quale il nome deve essere cambiato.
- 2) Premere il pulsante <ENTER>.
 - Viene visualizzata la schermata [STATO SEGNALI REGISTRATI].
 - Vengono visualizzati il numero di memoria, il terminale di ingresso, il nome del segnale di ingresso, la frequenza, la polarità di sincronizzazione e così via.
 - Premere il pulsante <MENU> per tornare alla schermata [LISTA SEGNALI REGISTRATI].
- 3) Premere il pulsante <ENTER>.
 - Viene visualizzata la schermata [IMPOSTAZIONE SEGNALI REGISTRATI].
- 4) Premere ▲▼ per selezionare [MODIFICA NOME SEGNALE].
- 5) Premere il pulsante <ENTER>.
 - Viene visualizzata la schermata [MODIFICA NOME SEGNALE].
- 6) Premere ▲▼◀▶ per selezionare il testo e premere il pulsante <ENTER> per immettere il testo.
- 7) Dopo aver modificato il nome, premere ▲▼◀▶ per selezionare [OK], quindi premere il pulsante <ENTER>.
 - La registrazione è completata e viene visualizzata nuovamente la schermata [IMPOSTAZIONE SEGNALI REGISTRATI].
 - Quando si preme ▲▼◀▶ per selezionare [CANCEL] e si preme il pulsante <ENTER>, il nome del segnale modificato non sarà registrato e verrà usato un nome del segnale registrato automaticamente.

Eliminazione del segnale registrato

È possibile eliminare i segnali registrati.

- 1) **Premere ▲▼◀▶ per selezionare il segnale da eliminare.**
- 2) **Premere il pulsante <DEFAULT> sul telecomando.**
 - Viene visualizzata la schermata [CANCELLAZIONE SEGNALE DI INGRESSO].
 - Per fermare la cancellazione, premere il pulsante <MENU> per tornare alla schermata [LISTA SEGNALI REGISTRATI].
- 3) **Premere il pulsante <ENTER>.**
 - Il segnale selezionato verrà eliminato.

Nota

- Un segnale registrato può inoltre essere cancellato da [CANCELLAZIONE SEGNALE DI INGRESSO] sulla schermata [IMPOSTAZIONE SEGNALI REGISTRATI].

Protezione del segnale registrato

- 1) **Premere ▲▼◀▶ per selezionare il segnale da proteggere.**
- 2) **Premere il pulsante <ENTER>.**
 - Viene visualizzata la schermata [STATO SEGNALI REGISTRATI].
- 3) **Premere il pulsante <ENTER>.**
 - Viene visualizzata la schermata [IMPOSTAZIONE SEGNALI REGISTRATI].
- 4) **Premere ▲▼ per selezionare [BLOCCO].**
- 5) **Premere ◀▶ per commutare la voce.**
 - Le voci cambiano a ogni pressione del pulsante.

[OFF]	Il segnale non è protetto.
[ON]	Il segnale è protetto.

Nota

- Quando [BLOCCO] è impostato su [ON], la cancellazione del segnale, la regolazione dell'immagine e l'impostazione automatica non sono disponibili. Per effettuare queste operazioni, impostare [BLOCCO] a [OFF].
- Un segnale può essere registrato nella memoria secondaria anche se è protetto.
- Anche i segnali protetti verranno cancellati se è eseguito [INIZIALIZZAZIONE].

Espansione dell'intervallo di blocco del segnale

- 1) **Premere ▲▼◀▶ per selezionare il segnale da impostare.**
- 2) **Premere il pulsante <ENTER>.**
 - Viene visualizzata la schermata [STATO SEGNALI REGISTRATI].
- 3) **Premere il pulsante <ENTER>.**
 - Viene visualizzata la schermata [IMPOSTAZIONE SEGNALI REGISTRATI].
- 4) **Premere ▲▼ per selezionare [FINESTRA DI AGGANCIAMENTO].**
- 5) **Premere ◀▶ per commutare la voce.**
 - Le voci cambiano a ogni pressione del pulsante.

[STRETTA]	Selezionare nella maggior parte dei casi.
[LARGA]	Espande l'intervallo di blocco del segnale.

Nota

- Commutare l'intervallo che provoca una corrispondenza del segnale da immettere con quello già registrato.
- Per dare priorità al rilevamento di una corrispondenza con lo stesso segnale già registrato, impostare l'impostazione [LARGA].
- Usare in casi simili a quando la frequenza di sincronizzazione di un segnale da immettere è variata di poco oppure sono registrati elenchi di segnali multipli.
- Può essere usato solo quando un segnale viene immesso dal terminale <RGB 1 IN>, <RGB 2 IN>, <DVI-D IN> o <HDMI IN>.
- Quando è impostato [LARGA], l'immagine potrebbe essere distorta poiché viene riconosciuto un segnale corrispondente anche se la sua frequenza di sincronizzazione varia leggermente.

- Quando un segnale da immettere corrisponde a segnali multipli impostati in [LARGA], un segnale registrato con un numero di memoria alto riceve priorità. Esempio: un segnale da immettere che corrisponde ai numeri di memoria A2, A4 e B1 verrà rilevato come B1.
- Quando viene cancellato un segnale di registrazione, anche le impostazioni vengono cancellate.
- In un ambiente in cui sono immessi più tipi di segnale nello stesso terminale, i segnali talvolta non sono determinati correttamente quando l'impostazione è su [LARGA].

Sottomemoria

Il proiettore ha una funzione di memoria secondaria che può registrare i dati di regolazione di immagini multiple, anche se esse vengono riconosciute come lo stesso segnale per frequenza o formato della sorgente del segnale di sincronizzazione.

Utilizzare questa funzione quando è necessario regolare la qualità dell'immagine, ad esempio commutando il rapporto aspetto o il bilanciamento del bianco di una stessa sorgente di segnale di sincronizzazione. La sottomemoria include tutti i dati che possono essere regolati per ciascun segnale, come il rapporto aspetto dello schermo e i dati regolati nella voce [IMMAGINE] ([CONTRASTO], [LUMINOSITÀ], ecc.).

Registrazione nella memoria secondaria

- 1) Premere ◀▶ nella schermata normale (quando il menu non è visualizzato).**
 - Viene visualizzata la schermata di registrazione della memoria secondaria se non è registrata. Procedere al punto 3).
 - Viene visualizzata una lista di memorie secondarie registrate per il segnale di ingresso corrente.
 - Selezionando [SOTTOMEMORIA] nel menu [IMPOSTAZIONI PROIETTORE] → [TASTO FUNZIONE], è possibile utilizzare il pulsante <FUNC> sul telecomando invece di ◀▶.
- 2) Premere ▲▼◀▶ per selezionare il numero di sottomemoria da registrare in [LISTA SOTTOMEMORIA].**
- 3) Premere il pulsante <ENTER>.**
 - Viene visualizzata la schermata [MODIFICA NOME SEGNALE].
- 4) Premere ▲▼◀▶ per selezionare [OK], quindi premere il pulsante <ENTER>.**
 - Per rinominare il segnale registrato, seguire la procedura ai punti 6) e 7) in "Ridenominazione di segnali registrati" (➔ pagina 110).

Passaggio alla memoria secondaria

- 1) Premere ◀▶ nella schermata normale (quando il menu non è visualizzato).**
 - Viene visualizzata una lista di memorie secondarie registrate per il segnale di ingresso corrente.
- 2) Premere ▲▼◀▶ per selezionare il segnale da commutare in [LISTA SOTTOMEMORIA].**
- 3) Premere il pulsante <ENTER>.**
 - Ciò fa passare al segnale selezionato al punto 2).

Cancellazione della memoria secondaria

- 1) Premere ◀▶ nella schermata normale (quando il menu non è visualizzato).**
 - Viene visualizzata la schermata [LISTA SOTTOMEMORIA].
- 2) Premere ▲▼◀▶ per selezionare la memoria secondaria da eliminare, quindi premere il pulsante <DEFAULT> sul telecomando.**
 - Viene visualizzata la schermata [CANCELLAZIONE SEGNALE DI INGRESSO].
 - Per fermare la cancellazione, premere il pulsante <MENU> per tornare alla schermata [LISTA SOTTOMEMORIA].
- 3) Premere il pulsante <ENTER>.**
 - La memoria secondaria selezionata viene eliminata.

Menu [SICUREZZA]

Nella schermata menu, selezionare [SICUREZZA] dal menu principale, quindi selezionare una voce dal sotto-menu.

Fare riferimento a “Navigazione tra i menu” (➔ pagina 55) per il funzionamento della schermata menu.

- Quando il proiettore viene usato per la prima volta
Password iniziale: premere ▲▼◀▶▲▼◀▶ nell'ordine, quindi premere il pulsante <ENTER>.
- Dopo aver selezionato la voce, premere ▲▼◀▶ per impostarla.

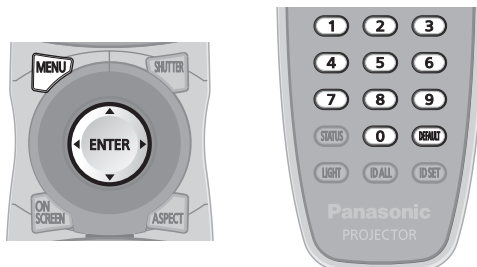

Attenzione

- Quando si seleziona il menu [SICUREZZA] e si preme il pulsante <ENTER>, è richiesta l'immissione di una password. Inserire la password preimpostata, quindi continuare le operazioni del menu [SICUREZZA].
- Se la password è stata cambiata in precedenza, immettere la password modificata e premere il pulsante <ENTER>.

Nota

- La password immessa viene visualizzata sullo schermo con gli asterischi*.
- Viene visualizzato un messaggio di errore sullo schermo se la password immessa non è corretta. Inserire nuovamente la password corretta.

[PASSWORD SICUREZZA]

Visualizza la schermata [PASSWORD SICUREZZA] quando viene attivata l'alimentazione con il commutatore <MAIN POWER> impostato sul lato <OFF>. Se la password immessa non è corretta, il funzionamento sarà limitato solo al pulsante di standby <⏻>, al pulsante <SHUTTER> e ai pulsanti <LENS> (<FOCUS>, <ZOOM>, <SHIFT>).

1) Premere ▲▼ per selezionare [PASSWORD SICUREZZA].

2) Premere ◀▶ per commutare la voce.

- Le voci cambiano a ogni pressione del pulsante.

[OFF]	Disabilita l'inserimento della password di sicurezza.
[ON]	Abilita l'inserimento della password di sicurezza.

Nota

- L'impostazione [PASSWORD SICUREZZA] è impostata su [OFF] dall'impostazione default del fabbricante o quando viene eseguito [TUTTI I DATI UTENTE] in [INIZIALIZZAZIONE] (➔ pagina 106).
- Cambiare la password periodicamente in modo che sia difficile da indovinare.
- La password di sicurezza verrà abilitata dopo aver impostato [PASSWORD SICUREZZA] su [ON] e portato l'interruttore <MAIN POWER> su <OFF>.

[MODIFICA PASSWORD SICUREZZA]

Cambia la password di sicurezza.

1) Premere ▲▼ per selezionare [MODIFICA PASSWORD SICUREZZA].

2) Premere il pulsante <ENTER>.

- Viene visualizzata la schermata [MODIFICA PASSWORD SICUREZZA].

3) Premere ▲▼◀▶ e i pulsanti numerici (<0> - <9>) per impostare la password.

- Possono essere impostate fino a otto operazioni dei pulsanti.

4) Premere il pulsante <ENTER>.

5) Immettere nuovamente la password per confermare.

6) Premere il pulsante <ENTER>.

Nota

- La password immessa viene visualizzata sullo schermo con gli asterischi*.
- Quando vengono utilizzati i valori numerici per la password di sicurezza, se il telecomando viene perso è richiesta l'inizializzazione della password di sicurezza. Consultare il proprio rivenditore per il metodo di inizializzazione.

[SETTAGGIO SCHERMO]

Sovrapporre il messaggio di sicurezza (testo o immagine) sull'immagine proiettata.

- 1) Premere ▲▼ per selezionare [SETTAGGIO SCHERMO].
- 2) Premere ◀▶ per commutare la voce.
 - Le voci cambiano a ogni pressione del pulsante.

[OFF]	La visualizzazione del testo è disabilitata.
[TESTO]	La visualizzazione del testo è abilitata.
[LOGO UTENTE]	Visualizza l'immagine registrata dall'utente.

Nota

- Per creare/registrare l'immagine [LOGO UTENTE], utilizzare il "Logo Transfer Software" incluso nel CD-ROM fornito.

[CHANGEMENT DE TEXTE]

Cambiare il testo visualizzato quando la visualizzazione del testo è abilitata selezionando [TESTO] in [SETTAGGIO SCHERMO].

- 1) Premere ▲▼ per selezionare [CHANGEMENT DE TEXTE].
- 2) Premere il pulsante <ENTER>.
 - Viene visualizzata la schermata [CHANGEMENT DE TEXTE].
- 3) Premere ▲▼◀▶ per selezionare il testo e premere il pulsante <ENTER> per immettere il testo.
- 4) Premere ▲▼◀▶ per selezionare [OK], quindi premere il pulsante <ENTER>.
 - Il testo è modificato.

[IMPOSTAZIONE DISPOSITIVO DI CONTROLLO]

Abilita/disabilita il funzionamento dei pulsanti del pannello di controllo e del telecomando.

- 1) Premere ▲▼ per selezionare [IMPOSTAZIONE DISPOSITIVO DI CONTROLLO].
- 2) Premere il pulsante <ENTER>.
 - Viene visualizzata la schermata [IMPOSTAZIONE DISPOSITIVO DI CONTROLLO].
- 3) Premere ▲▼ per selezionare [PANNELLO DI CONTROLLO] o [TELECOMANDO].

[PANNELLO DI CONTROLLO]	È possibile impostare la limitazione del controllo dal pannello di controllo.
[TELECOMANDO]	È possibile impostare la limitazione del controllo dal telecomando.

- 4) Premere il pulsante <ENTER>.
 - Viene visualizzata la schermata [PANNELLO DI CONTROLLO] o la schermata [TELECOMANDO].
- 5) Premere ▲▼ per selezionare [PANNELLO DI CONTROLLO] o [TELECOMANDO].
- 6) Premere ◀▶ per commutare la voce.
 - È possibile impostare la restrizione di operazione dal pannello di controllo o dal telecomando.

[ABILITA]	Abilita tutte le operazioni del pulsante.
[DISABILITA]	Disabilita tutte le operazioni del pulsante.
[UTENTE]	Il funzionamento di tutti i pulsanti può essere abilitato/disabilitato separatamente. Consultare "Abilitazione/disabilitazione di qualsiasi pulsante" (➔ pagina 115) per i dettagli.

- 7) Premere ▲▼ per selezionare [APPLICA], quindi premere il pulsante <ENTER>.
 - Viene visualizzata la schermata di conferma.
- 8) Premere ◀▶ per selezionare [ESEGUI], quindi premere il pulsante <ENTER>.

Abilitazione/disabilitazione di qualsiasi pulsante

- 1) Premere ▲▼ per selezionare [IMPOSTAZIONE DISPOSITIVO DI CONTROLLO].
- 2) Premere il pulsante <ENTER>.
 - Viene visualizzata la schermata [IMPOSTAZIONE DISPOSITIVO DI CONTROLLO].
- 3) Premere ▲▼ per selezionare [PANNELLO DI CONTROLLO] o [TELECOMANDO].
- 4) Premere il pulsante <ENTER>.
- 5) Premere ▲▼ per selezionare [PANNELLO DI CONTROLLO] o [TELECOMANDO].
- 6) Premere ◀▶ per commutare [UTENTE].
- 7) Premere ▲▼ per selezionare la voce del pulsante da impostare.
 - Quando è selezionato [TASTO SELEZIONE INGRESSO], premere il pulsante <ENTER>, quindi premere ▲▼ per selezionare il pulsante da impostare.

	Pulsanti impostabili	
	[PANNELLO DI CONTROLLO]	[TELECOMANDO]
[TASTO ACCENSIONE]	Pulsante di standby <⏻>, pulsante di accensione < >	
[TASTO SELEZIONE INGRESSO]	Pulsante <VIDEO>, pulsante <RGB1>, pulsante <RGB2>, pulsante <DVI-D>, pulsante <HDMI>, pulsante <SDI 1/2>	
[TASTO MENU]	Pulsante <MENU>	
[TASTO LENTE]	Pulsante <LENS>	Pulsante <FOCUS>, pulsante <ZOOM>, pulsante <SHIFT>
[TASTO AUTO SETUP]	Pulsante <AUTO SETUP>	
[TASTO SHUTTER]	Pulsante <SHUTTER>	
[TASTO ASPETTO]	—	Pulsante <ASPECT>
[TASTO ON SCREEN]	—	Pulsante <ON SCREEN>
[TASTO OTHER]	▲▼◀▶, pulsante <ENTER>	Pulsanti non elencati in precedenza

- 8) Premere ◀▶ per commutare la voce.

[ABILITA]	Abilita le operazioni del pulsante.
[DISABILITA]	Disabilita le operazioni del pulsante.

- Quando [TASTO SELEZIONE INGRESSO] è selezionato al punto 7), premere il pulsante <MENU> per ritornare alla schermata [PANNELLO DI CONTROLLO] o alla schermata [TELECOMANDO].

- 9) Premere ▲▼ per selezionare [APPLICA], quindi premere il pulsante <ENTER>.
 - Viene visualizzata la schermata di conferma.
- 10) Premere ◀▶ per selezionare [ESEGUI], quindi premere il pulsante <ENTER>.

Nota

- Quando si preme qualche pulsante sul dispositivo impostato su [DISABILITA], viene visualizzata la schermata [PASSWORD IMPOSTAZIONI DISPOSITIVO].
Immettere la nuova password dispositivo di controllo.
- La schermata [PASSWORD IMPOSTAZIONI DISPOSITIVO] scompare quando non vengono effettuate operazioni per circa 10 secondi.
- Se le operazioni sia di [PANNELLO DI CONTROLLO] sia di [TELECOMANDO] sono impostate su [DISABILITA], il proiettore non può essere spento (non entra in standby).
- Quando l'impostazione è completa, la schermata menu scompare. Per un funzionamento continuato, premere il pulsante <MENU> per visualizzare il menu principale.
- Anche quando si imposta di disabilitare il funzionamento dei pulsanti sul telecomando, il funzionamento dei pulsanti <ID SET> e <ID ALL> sul telecomando è sempre abilitato.

[CAMBIO PASSWORD IMPOSTAZIONI DISPOSITIVO]

La password dispositivo di controllo può essere modificata.

- 1) Premere ▲▼ per selezionare [CAMBIO PASSWORD IMPOSTAZIONI DISPOSITIVO].
- 2) Premere il pulsante <ENTER>.
 - Viene visualizzata la schermata [CAMBIO PASSWORD IMPOSTAZIONI DISPOSITIVO].
- 3) Premere ▲▼◀▶ per selezionare il testo e premere il pulsante <ENTER> per immettere il testo.

4) Premere ▲▼◀▶ per selezionare [OK], quindi premere il pulsante <ENTER>.

- Per annullare, selezionare [CANCEL].

Attenzione

- La password iniziale è “AAAA” dall’impostazione default del fabbricante o quando viene eseguito [TUTTI I DATI UTENTE] in [INIZIALIZZAZIONE] (➔ pagina 106).
- Cambiare la password periodicamente in modo che sia difficile da indovinare.

Menu [RETE]

Nella schermata menu, selezionare [RETE] dal menu principale, quindi selezionare una voce dal sotto-menu.

Fare riferimento a “Navigazione tra i menu” (➔ pagina 55) per il funzionamento della schermata menu.

- Dopo aver selezionato la voce, premere ▲▼◀▶ per impostarla.

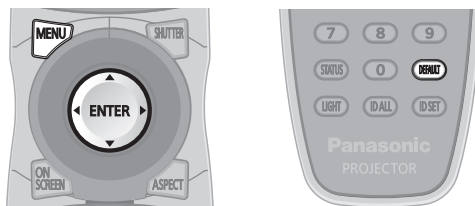

[IMPOSTAZIONE RETE]

Effettua l'impostazione iniziale della rete prima di usare la funzione di rete.

- 1) Premere ▲▼ per selezionare [IMPOSTAZIONE RETE].
- 2) Premere il pulsante <ENTER>.
 - Viene visualizzata la schermata [IMPOSTAZIONE RETE].
- 3) Premere ▲▼ per selezionare una voce e cambiare le impostazioni in base alle istruzioni per l'uso del menu.

[NOME PROIETTORE]	Cambiare le impostazioni quando si usa un server DHCP.
[DHCP]	Impostare su [ON] quando si ottiene un indirizzo IP automaticamente utilizzando un server DHCP. Impostare su [OFF] quando non si usa un server DHCP.
[INDIRIZZO IP]	Immettere l'indirizzo IP quando non si usa un server DHCP.
[SUBNET MASK]	Immettere la subnet mask quando non si usa un server DHCP.
[GATEWAY PREDEFINITO]	Immettere l'indirizzo gateway default quando non si usa un server DHCP.
[SALVA]	Salvare le impostazioni di rete correnti.

- 4) Premere ▲▼ per selezionare [SALVA], quindi premere il pulsante <ENTER>.
- 5) Quando viene visualizzata la schermata di conferma, premere ◀▶ per selezionare [ESEGUI] e premere il pulsante <ENTER>.

Nota

- Quando si usa un server DHCP, assicurarsi che il server DHCP sia in funzione.
- Consultare il proprio amministratore di rete per informazioni su indirizzo IP, subnet mask e gateway di default.

[CONTROLLO RETE]

Imposta il metodo di controllo della rete.

- 1) Premere ▲▼ per selezionare [CONTROLLO RETE].
- 2) Premere il pulsante <ENTER>.
 - Viene visualizzata la schermata [CONTROLLO RETE].
- 3) Premere ▲▼ per selezionare una voce, quindi premere ◀▶ per modificare l'impostazione.

[CONTROLLO WEB]	Impostare su [ON] per controllare tramite il browser web.
[CONTROLLO PJLink]	Impostare su [ON] per controllare tramite protocollo PJLink.
[CONTROLLO COMANDO]	Impostare su [ON] per controllare tramite il formato comando di controllo terminale <SERIAL IN>/<SERIAL OUT> (➔ pagina 158). Consultare “Comandi di controllo mediante LAN” (➔ pagina 153).
[COMANDO PORTA]	Impostare il numero porta usato per il controllo comando.
[AMX D.D.]	Impostare su [ON] per controllare tramite il controller di AMX Corporation. L'impostazione di questa funzione su [ON] abilita il rilevamento attraverso “AMX Device Discovery”. Per i dettagli, fare riferimento al sito Web di AMX Corporation. URL http://www.amx.com/

[SALVA]	Salvare le impostazioni di controllo di rete correnti.
---------	--

- 4) Premere ▲▼ per selezionare [SALVA], quindi premere il pulsante <ENTER>.
- 5) Quando viene visualizzata la schermata di conferma, premere ◀▶ per selezionare [ESEGUI] e premere il pulsante<ENTER>.

[STATO RETE]

Visualizza lo stato della rete del proiettore.

- 1) Premere ▲▼ per selezionare [STATO RETE].
- 2) Premere il pulsante <ENTER>.
 - Viene visualizzata la schermata [STATO RETE].

[IMPOSTAZIONE Art-Net]

Effettua le impostazioni per l'uso della funzione Art-Net.

- 1) Premere ▲▼ per selezionare [IMPOSTAZIONE Art-Net].
- 2) Premere il pulsante <ENTER>.
 - Viene visualizzata la schermata [IMPOSTAZIONE Art-Net].
- 3) Premere ▲▼ per selezionare una voce.

[Art-Net]	Imposta su [ON] quando si utilizza la funzione Art-Net. Imposta su [OFF] quando non si utilizza la funzione Art-Net.
[INDIRIZZO PORTA]	Immette un indirizzo di porta in cui il proiettore elabora Art-Net.
[INDIRIZZO AVVIO]	Immette un indirizzo di avvio in cui il proiettore elabora Art-Net.

- 4) Premere ◀▶ per commutare l'impostazione.
- 5) Premere ▲▼ per selezionare [SALVA], quindi premere il pulsante <ENTER>.
- 6) Quando viene visualizzata la schermata di conferma, premere ◀▶ per selezionare [ESEGUI] e premere il pulsante<ENTER>.

Connessione di rete

Il proiettore ha una funzione di rete e sono disponibili le seguenti operazioni dal computer usando il controllo web.

- Impostazione e regolazione del proiettore
- Visualizzazione dello stato del proiettore
- Impostazione di un messaggio e-mail da spedire

Attenzione

- Quando un cavo LAN è direttamente collegato al proiettore, la connessione di rete deve essere effettuata all'interno di un edificio.

Nota

- È necessario un cavo LAN per usare la funzione di rete.

■ Esempio di una connessione di rete normale

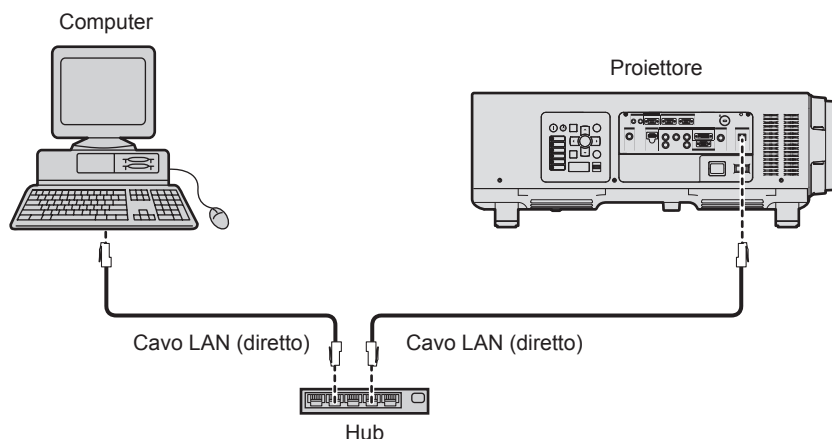

- È necessario un browser web per usare questa funzione. Assicurarsi in anticipo che il browser web possa essere utilizzato. Browser compatibili: Internet Explorer 7.0/8.0/9.0/10.0/11.0 (Windows OS), Safari 4.0/5.0/6.0/7.0 (Mac OS)
- È necessaria la comunicazione con un server e-mail per usare la funzione e-mail. Assicurarsi in anticipo che l'e-mail possa essere utilizzata.
- Utilizzare un cavo LAN compatibile di categoria 5 o superiore.
- Usare un cavo LAN di lunghezza massima di 100 m (328'1").

Nome e funzione delle parti della funzione di rete

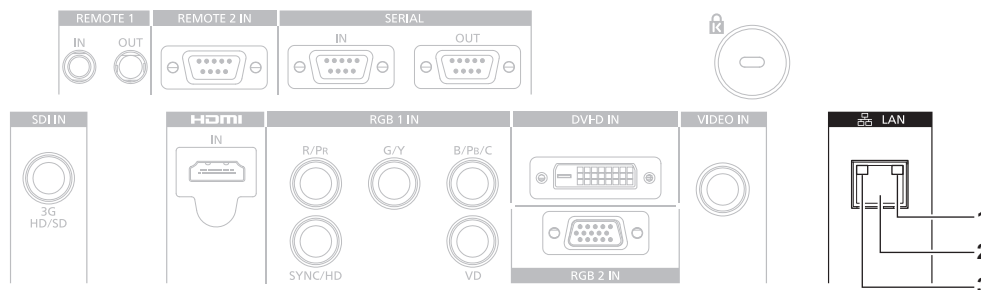

- 1 Lampada LAN LINK/ACT (verde)**
Si illumina durante il collegamento.
Lampeggia quando si trasmettono/ricevono dati.
- 2 Terminale <LAN> (10Base-T/100Base-TX)**
Usato per collegare il cavo LAN in questo punto.
- 3 Lampada LAN10/100 (gialla)**
Si illumina durante il collegamento con il 100Base-TX.

Accesso tramite browser web

- 1) Avviare il browser web sul computer.
- 2) Immettere l'indirizzo IP impostato sul proiettore nel campo di immissione dell'indirizzo del browser web.
- 3) Immettere il nome utente e la password.
 - L'impostazione di default di fabbrica per il nome utente è user1 (diritti utente)/admin1 (diritti amministratore) e la password è panasonic (in minuscolo).



- 4) Fare clic su OK.
 - Viene visualizzata la pagina [Projector status].

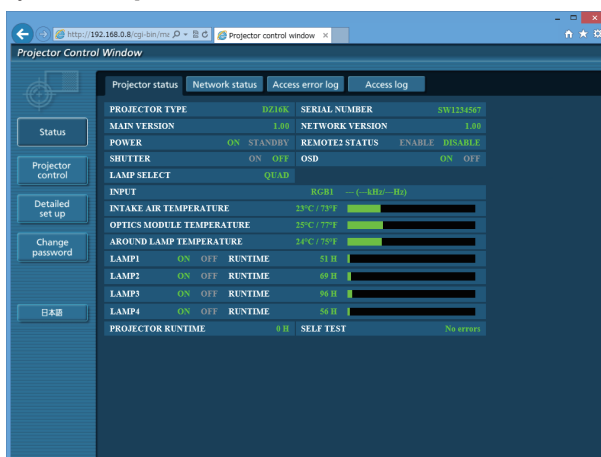

Nota

- Se si usa un browser web per controllare il proiettore, impostare [CONTROLLO WEB] a [ON] in [CONTROLLO RETE] (➔ pagina 117).
- Non effettuare l'impostazione o il controllo nello stesso momento avviando diversi browser web. Non impostare o controllare il proiettore da diversi computer.
- Per prima cosa cambiare la password. (➔ pagina 133)
- I diritti di amministratore consentono l'uso di tutte le funzioni. I diritti utente consentono l'uso solo di [Projector status] (➔ pagina 121), conferma della pagina di informazioni sugli errori (➔ pagina 122), [Network status] (➔ pagina 123), [Basic control] (➔ pagina 125) e [Change password] (➔ pagina 133).
- L'accesso verrà inibito per qualche minuto se viene immessa una password non corretta per tre volte consecutive.
- Alcune voci della pagina di impostazioni del proiettore utilizzano la funzione Javascript del browser web. Il proiettore potrebbe non essere controllabile correttamente se questa funzione è disabilitata nelle impostazioni del browser.
- Se lo schermo per il controllo Web non viene visualizzato, consultare il proprio amministratore di rete.
- Durante l'aggiornamento per il controllo web, la schermata potrebbe apparire bianca per un momento; questa condizione non è giudicabile come un malfunzionamento.

Descrizioni delle voci

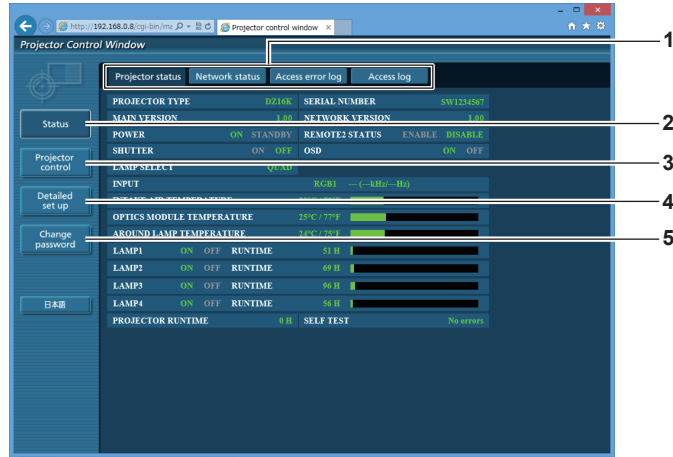

- 1 **Scheda pagina**
Commuta le pagine se si fa clic su di essa.
- 2 **[Status]**
Facendo clic su questa voce viene visualizzato lo stato del proiettore.
- 3 **[Projector control]**
Facendo clic su questa voce viene visualizzata la pagina [Projector control].
- 4 **[Detailed set up]**
Facendo clic su questa voce viene visualizzata la pagina [Detailed set up].
- 5 **[Change password]**
Facendo clic su questa voce viene visualizzata la pagina [Change password].

Pagina [Projector status]

Fare clic su [Status] → [Projector status].

Visualizza lo stato del proiettore per le seguenti voci.

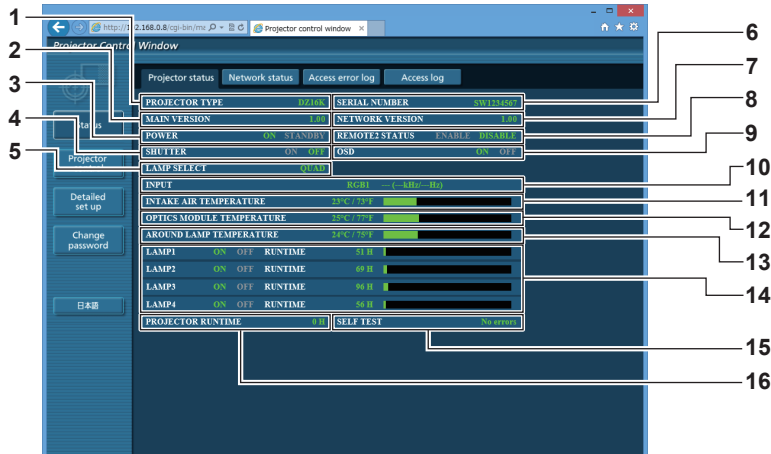

- 1 **[PROJECTOR TYPE]**
Visualizza il tipo di proiettore.
- 2 **[MAIN VERSION]**
Visualizza la versione del firmware del proiettore.
- 3 **[POWER]**
Visualizza lo stato dell'alimentazione.
- 4 **[SHUTTER]**
Visualizza lo stato dell'otturatore (ON: chiuso, OFF: aperto).
- 5 **[LAMP SELECT]**
Visualizza lo stato di impostazione di [SCELTA LAMPADA] (➔ pagina 91).
- 6 **[SERIAL NUMBER]**
Visualizza il numero di serie del proiettore.
- 7 **[NETWORK VERSION]**
Visualizza la versione del firmware della rete.
- 8 **[REMOTE2 STATUS]**
Visualizza lo stato del controllo del terminale <REMOTE 2 IN>.
- 9 **[OSD]**
Visualizza lo stato del display su schermo.
- 10 **[INPUT]**
Visualizza lo stato dell'ingresso selezionato.
- 11 **[INTAKE AIR TEMPERATURE]**
Visualizza lo stato della temperatura in ingresso dell'aria del proiettore.
- 12 **[OPTICS MODULE TEMPERATURE]**
Visualizza lo stato della temperatura interna del proiettore.
- 13 **[AROUND LAMP TEMPERATURE]**
Visualizza lo stato della temperatura nelle vicinanze della lampada del proiettore.
- 14 **[LAMP1], [LAMP2], [LAMP3], [LAMP4], [RUNTIME]**
Visualizza lo stato di illuminazione e il tempo di utilizzo della lampada.
- 15 **[SELF TEST]**
Visualizza le informazioni di autodiagnosi.
- 16 **[PROJECTOR RUNTIME]**
Visualizza il runtime del proiettore.

Pagina di informazioni sugli errori

Quando viene visualizzato [Error (Detail)] o [Warning (Detail)] nel display di autodiagnosi della schermata [Projector status], fare clic su di esso per visualizzare i dettagli dell'errore/avviso.

- Il proiettore potrebbe entrare in stato di standby per proteggere il proiettore in base al contenuto dell'errore.

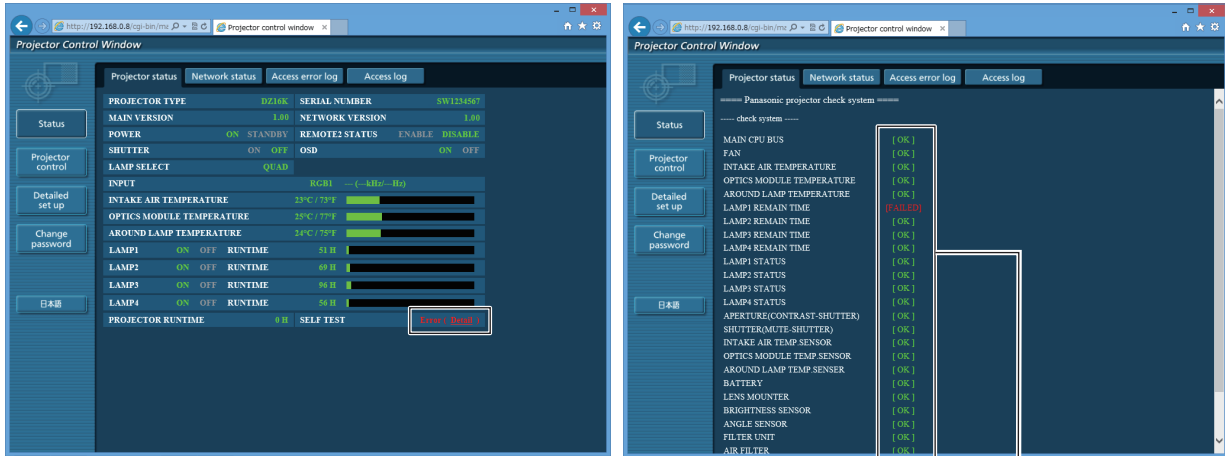

1

1 Visualizzazione del risultato di auto-diagnosi

Visualizza i risultati del controllo voce.

[OK]:

Indica che il funzionamento è normale.

[FAILED]:

Indica che c'è un problema.

[WARNING]:

Indica che c'è un'avvertenza.

■ Voci [FAILED]

Voce	Descrizione
[MAIN CPU BUS]	Si è verificato un problema nei circuiti del microcomputer. Consultare il rivenditore.
[FAN]	Si è verificato un problema della ventola o del circuito di avviamento della ventola. Consultare il rivenditore.
[INTAKE AIR TEMPERATURE]	La temperatura in ingresso è troppo alta. Il proiettore può essere utilizzato in un ambiente dove la temperatura è alta, ad esempio nelle vicinanze di dispositivi di riscaldamento.
[OPTICS MODULE TEMPERATURE]	La temperatura intorno al modulo ottico all'interno del proiettore è troppo alta. Il proiettore può essere utilizzato in un ambiente dove la temperatura è alta, ad esempio nelle vicinanze di dispositivi di riscaldamento.
[AROUND LAMP TEMPERATURE]	La temperatura nelle vicinanze della lampada è troppo alta. L'uscita di aerazione potrebbe essere occlusa.
[LAMP1 REMAIN TIME]	Il tempo di utilizzo della lampada ha superato il tempo specificato ed è necessario sostituire la lampada.
[LAMP2 REMAIN TIME]	
[LAMP3 REMAIN TIME]	
[LAMP4 REMAIN TIME]	
[LAMP1 STATUS]	La lampada non si è accesa. Attendere fino al raffreddamento della lampada per illuminazione, quindi accendere il proiettore.
[LAMP2 STATUS]	
[LAMP3 STATUS]	
[LAMP4 STATUS]	
[APERTURE(CONTRAST-SHUTTER)]	Si è verificato un problema nel circuito di contrasto per il diaframma dinamico. Consultare il rivenditore.
[SHUTTER(MUTE-SHUTTER)]	Si è verificato un problema nei circuiti dell'otturatore. Consultare il rivenditore.
[INTAKE AIR TEMP.SENSOR]	Si è verificato un problema del sensore utilizzato per rilevare la temperatura in ingresso. Consultare il rivenditore.
[OPTICS MODULE TEMP.SENSOR]	Si è verificato un problema del sensore usato per rilevare la temperatura all'interno del proiettore. Consultare il rivenditore.
[AROUND LAMP TEMP.SENSOR]	Si è verificato un problema del sensore usato per rilevare la temperatura aria di scarico. Consultare il rivenditore.
[BATTERY]	È necessario sostituire la batteria. Consultare il rivenditore.
[LENS MOUNTER]	Si è verificato un problema nel dispositivo di montaggio obiettivo. Consultare il rivenditore.

Voce	Descrizione
[BRIGHTNESS SENSOR]	Si è verificato un problema con il sensore di luminosità. Se i problemi persistono anche dopo l'accensione, consultare il rivenditore.
[ANGLE SENSOR]	Si è verificato un problema con il sensore che rileva l'angolazione. Consultare il rivenditore.
[FILTER UNIT]	L'unità filtro aria non è attaccata. Controllare il collegamento dell'unità filtro aria. (➡ pagina 138)
[AIR FILTER]	Vi è troppa polvere accumulata nell'unità filtro aria. Posizionare l'interruttore <MAIN POWER> su <OFF> (➡ pagina 46), quindi pulire il filtro dell'aria. (➡ pagina 138)

■ Voci [WARNING]

Voce	Descrizione
[AC POWER]	Il voltaggio dell'ingresso CA è debole. Usare cavi elettrici che possano sopportare adeguatamente il consumo di corrente del proiettore.
[LOW-TEMPERATURE]	La temperatura intorno al modulo ottico all'interno del proiettore è troppo bassa. La proiezione non può essere iniziata finché il modulo dell'ottica non si riscalda.
[HORIZONTAL TILT]	Il proiettore viene utilizzato inclinato a un angolo superiore a 15° rispetto al piano orizzontale. L'uso del proiettore in una tale condizione abbrevierà la durata utile dei componenti interni o provocherà malfunzionamenti.
[NOT SUPPORTED LAMP]	L'unità lampada per la modalità ritratto è collegata. Sostituire l'unità lampada a quella per il proiettore.

Pagina [Network status]

Fare clic su [Status] → [Network status].

Viene visualizzato lo stato attuale delle impostazioni di rete.

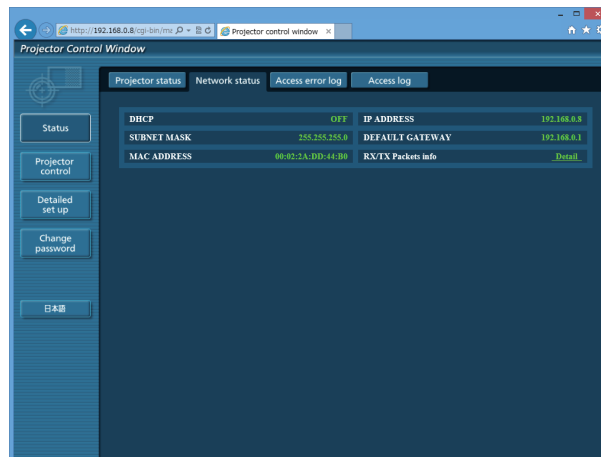

Pagina [Access error log]

Fare clic su [Status] → [Access error log].

Viene visualizzato il registro degli errori sul server web, come l'accesso a pagine inesistenti o l'accesso con nomi utente o password non autorizzati.

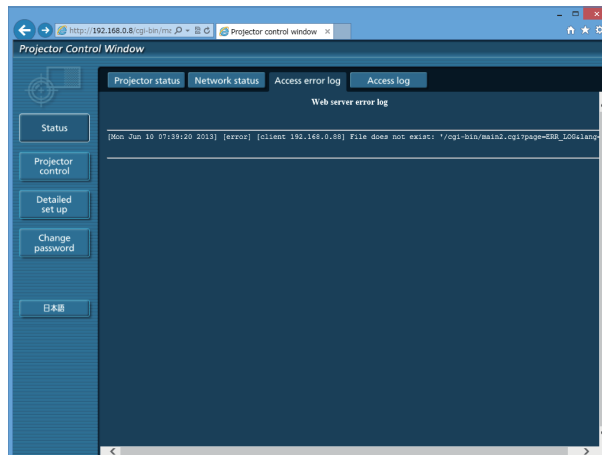

Pagina [Access log]

Fare clic su [Status] → [Access log].

Viene visualizzato il registro di dati quali i nomi utente che hanno avuto accesso alla pagina di controllo web, gli indirizzi IP visitati, il tempo di accesso.

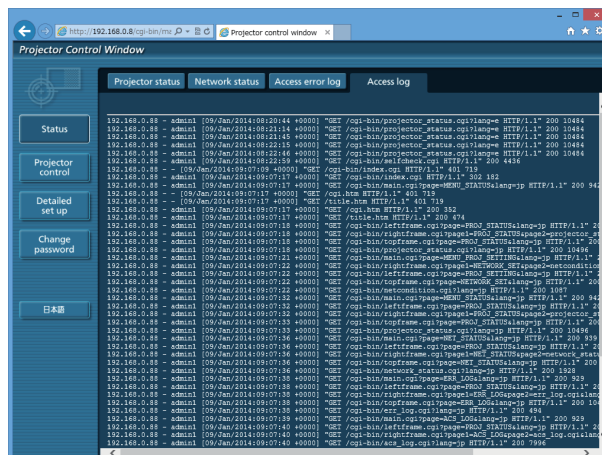

Nota

- [Access error log]/[Access log] visualizzerà qualche migliaia di accessi/richieste più recenti. Tutte le informazioni potrebbero non essere visualizzate quando vengono effettuati molti accessi/richieste nello stesso momento.
- Quando le informazioni in [Access error log]/[Access log] superano un certo valore, le informazioni più vecchie vengono cancellate.
- Controllare [Access error log]/[Access log] periodicamente.

Pagina [Basic control]

Fare clic su [Projector control] → [Basic control].

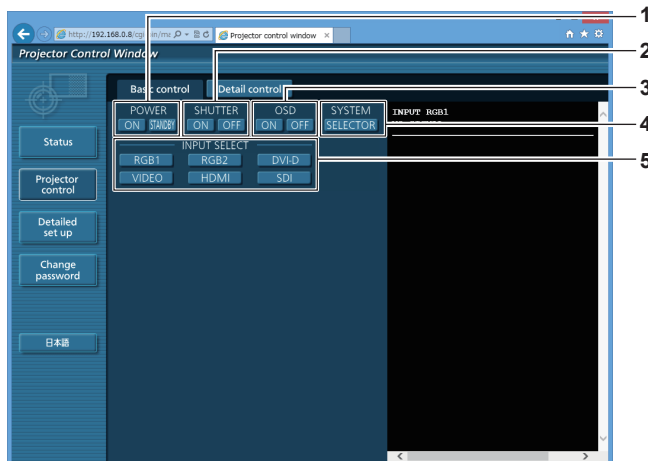

- 1 **[POWER]**
Accende/spegne l'alimentazione.
- 2 **[SHUTTER]**
Commuta l'impostazione se utilizzare o meno la funzione otturatore (chiusura/apertura dell'otturatore).
- 3 **[OSD]**
Accende (visualizza)/spegne (nasconde) la funzione di display su schermo.
- 4 **[SYSTEM]**
Commuta il modo di sistema.
- 5 **[INPUT SELECT]**
Attiva/disattiva il segnale di ingresso.

Pagina [Detail control]

Fare clic su [Projector control] → [Detail control].



- 1 **Controllo del proiettore**
Il proiettore viene controllato premendo i pulsanti così come quelli del telecomando. Dopo il controllo, il display su schermo del proiettore sulla destra della pagina di controllo viene aggiornato.
- 2 **[SUB MEMORY]**
Commuta la sottomemoria.
- 3 **[SYSTEM DAYLIGHT VIEW]**
Passa alle impostazioni di visualizzazione in luce diurna del sistema.
- 4 **[FREEZE]**
Mette temporaneamente in pausa l'immagine.
- 5 **[P IN P]**
Commuta l'impostazione P IN P.
- 6 **Display su schermo del proiettore**
Visualizza le stesse voci indicate sul display su schermo del proiettore. È possibile controllare o modificare le impostazioni dei menu. Viene visualizzato anche se la funzione del display su schermo è disattivata (nascondi).
- 7 **[WAVEFORM MONITOR]**
Visualizza la forma d'onda del segnale di ingresso.
- 8 **[LENS]**
Regola l'obiettivo di proiezione.
- 9 **[TEST PATTERN]**
Visualizza la schermata di test.
- 10 **[GET OSD]**
Aggiorna il display su schermo del proiettore sulla destra della pagina di controllo.

Pagina [Network config]

Fare clic su [Detailed set up] → [Network config].

- Fare clic su [Network config] per visualizzare la schermata **[CAUTION!]**.
- Se si fa clic sul pulsante [Next], vengono visualizzate le impostazioni correnti.
- Fare clic su [Change] per visualizzare la schermata di modifica delle impostazioni.

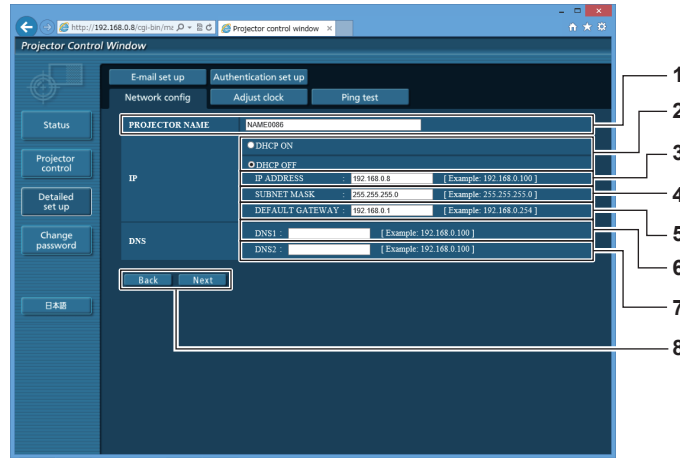

- | | |
|---|--|
| <p>1 [PROJECTOR NAME]
Immettere il nome del proiettore. Immettere il nome host se è richiesto quando si usa un server DHCP, ecc.</p> <p>2 [DHCP ON], [DHCP OFF]
Per abilitare la funzione client DHCP, impostare su [DHCP ON].</p> <p>3 [IP ADDRESS]
Immettere l'indirizzo IP quando non si usa un server DHCP.</p> <p>4 [SUBNET MASK]
Immettere la subnet mask quando non si usa un server DHCP.</p> <p>5 [DEFAULT GATEWAY]
Immettere l'indirizzo gateway default quando non si usa un server DHCP.</p> | <p>6 [DNS1]
Immettere l'indirizzo del server DNS1.
Caratteri permessi per l'inserimento dell'indirizzo di un server DNS1 (primario):
Numeri (da 0 a 9), punto (.)
(Esempio: 192.168.0.253)</p> <p>7 [DNS2]
Immettere l'indirizzo del server DNS2.
Caratteri disponibili per l'inserimento dell'indirizzo del server DNS2 (secondario):
Numeri (da 0 a 9), punto (.)
(Esempio: 192.168.0.254)</p> <p>8 [Back], [Next]
Fare clic sul pulsante [Back] per tornare alla schermata iniziale. Se si fa clic sul pulsante [Next], vengono visualizzate le impostazioni correnti. Fare clic sul pulsante [Submit] per aggiornare le impostazioni.</p> |
|---|--|

Nota

- Quando si usano le funzioni "Avanti" e "Indietro" del browser, potrebbe apparire un messaggio di avvertenza "La pagina è scaduta". In questo caso, fare di nuovo clic su [Network config] perché l'operazione seguente non sarà garantita.
- La modifica delle impostazioni LAN mentre si è collegati potrebbe causare l'interruzione della connessione.

Pagina [Adjust clock]

Fare clic su [Detailed set up] → [Adjust clock].

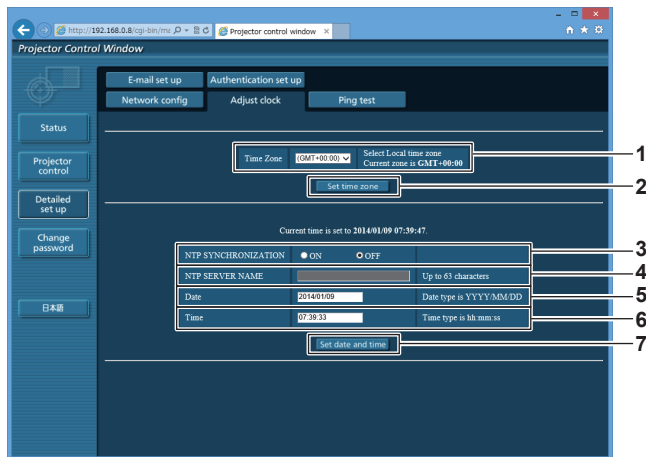

- | | |
|--|---|
| <p>1 [Time Zone]
Seleziona il fuso orario.</p> <p>2 [Set time zone]
Aggiorna l'impostazione del fuso orario.</p> <p>3 [NTP SYNCHRONIZATION]
Impostare su [ON] per regolare automaticamente la data e l'ora.</p> <p>4 [NTP SERVER NAME]
Inserire l'indirizzo IP o il nome server del server NTP quando si imposta la regolazione manuale di data e ora.
(Per immettere il nome del server, è necessario impostare il server DNS.)</p> | <p>5 [Date]
Immettere la data da modificare.</p> <p>6 [Time]
Immettere l'orario da modificare.</p> <p>7 [Set date and time]
Aggiorna la data e l'orario.</p> |
|--|---|

Nota

- La sostituzione della batteria all'interno del proiettore è necessaria quando l'orario risulta errato subito dopo averlo corretto. Consultare il rivenditore.

Pagina [Ping test]

Controlla se la rete è collegata al server e-mail, al server POP, al server DNS e così via.

Fare clic su [Detailed set up] → [Ping test].

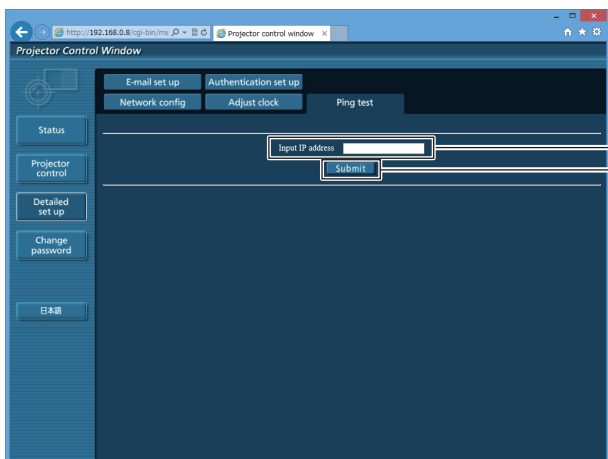

```
PING 192.168.0.221 (192.168.0.221): 56 data bytes
64 bytes from 192.168.0.221: seq=0 ttl=128 time=10.781 ms
64 bytes from 192.168.0.221: seq=1 ttl=128 time=0.805 ms
64 bytes from 192.168.0.221: seq=2 ttl=128 time=0.610 ms
64 bytes from 192.168.0.221: seq=3 ttl=128 time=0.709 ms

--- 192.168.0.221 ping statistics ---
4 packets transmitted, 4 packets received, 0% packet loss
round-trip min/avg/max = 0.610/3.226/10.781 ms
```

```
PING 192.168.0.220 (192.168.0.220): 56 data bytes
--- 192.168.0.220 ping statistics ---
4 packets transmitted, 0 packets received, 100% packet loss
```

- | | |
|---|---|
| <p>1 [Input IP address]
Immettere l'indirizzo IP del server da controllare.</p> <p>2 [Submit]
Esegue il test di collegamento.</p> | <p>3 Esempio di visualizzazione quando la connessione funziona</p> <p>4 Esempio di visualizzazione quando la connessione non funziona</p> |
|---|---|

Pagina [E-mail set up]

Quando c'è un problema o il tempo di utilizzo di una lampada raggiunge un valore stabilito, è possibile inviare un'e-mail a indirizzi e-mail preimpostati (fino a due indirizzi).

Fare clic su [Detailed set up] → [E-mail set up].

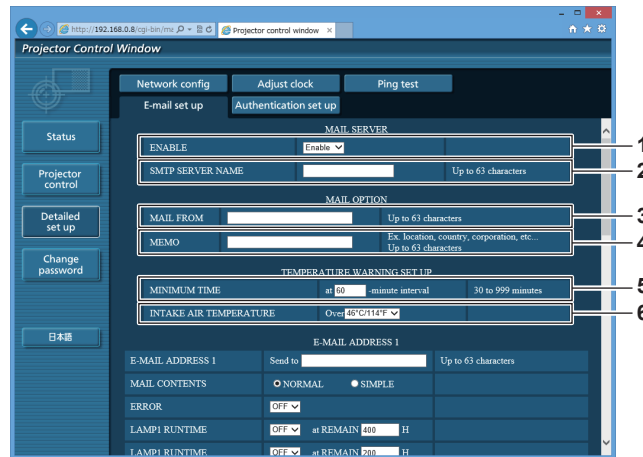

- | | |
|---|--|
| <p>1 [ENABLE]
Selezionare [Enable] per usare la funzione e-mail.</p> <p>2 [SMTP SERVER NAME]
Immettere l'indirizzo IP o il nome del server e-mail (SMTP). Per immettere il nome del server, è necessario impostare il server DNS.</p> <p>3 [MAIL FROM]
Immettere l'indirizzo e-mail del proiettore (fino a 63 caratteri in un singolo byte).</p> <p>4 [MEMO]
Immettere informazioni come il luogo in cui si trova il proiettore della persona che sta inviando l'e-mail (fino a 63 caratteri in un singolo byte).</p> | <p>5 [MINIMUM TIME]
Cambiare l'intervallo minimo per l'e-mail di avvertenza relativa alla temperatura. Il valore default è 60 minuti. In tal caso, un'altra e-mail non verrà inviata prima di 60 minuti dopo l'invio dell'e-mail di avvertenza relativa alla temperatura, anche se viene raggiunta la temperatura di avviso.</p> <p>6 [INTAKE AIR TEMPERATURE]
Cambiare l'impostazione della temperatura per l'e-mail di avvertenza relativa alla temperatura. Un'e-mail di avvertenza relativa alla temperatura viene inviata quando la temperatura supera tale valore.</p> |
|---|--|

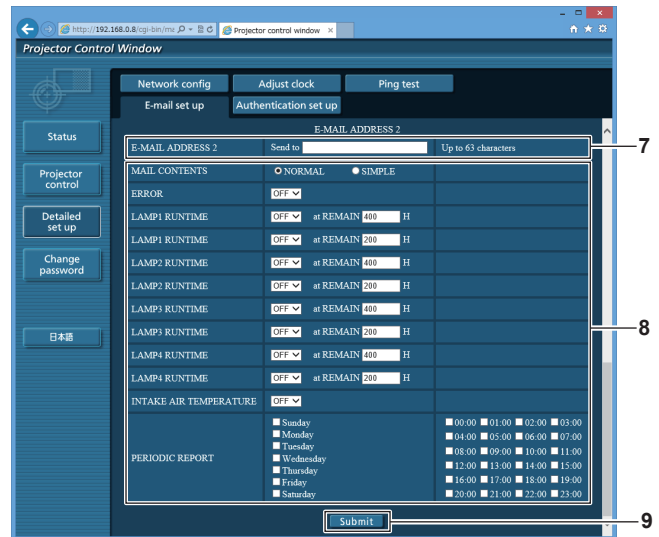
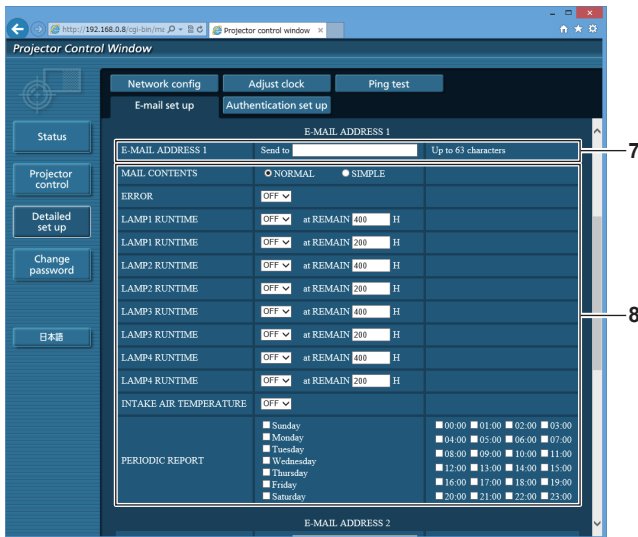

7 [E-MAIL ADDRESS 1], [E-MAIL ADDRESS 2]
Immettere l'indirizzo e-mail a cui si intende spedire. Lasciare vuoto [E-MAIL ADDRESS 2] quando non vengono utilizzati due indirizzi e-mail.

8 Impostazioni delle condizioni per l'invio dell'e-mail
Selezionare le condizioni per l'invio dell'e-mail.
[MAIL CONTENTS]:
Selezionare [NORMAL] o [SIMPLE].
[ERROR]:
Invia un'e-mail quando si è verificato un errore durante l'autodiagnosi.
[LAMP1 RUNTIME]:
Invia un'e-mail quando il tempo di utilizzo residuo per la lampada 1 ha raggiunto il valore impostato nel campo sulla destra.
[LAMP2 RUNTIME]:
Invia un'e-mail quando il tempo di utilizzo residuo per la lampada 2 ha raggiunto il valore impostato nel campo sulla destra.
[LAMP3 RUNTIME]:
Invia un'e-mail quando il tempo di utilizzo residuo per la lampada 3 ha raggiunto il valore impostato nel campo sulla destra.
[LAMP4 RUNTIME]:
Invia un'e-mail quando il tempo di utilizzo residuo per la lampada 4 ha raggiunto il valore impostato nel campo sulla destra.
[INTAKE AIR TEMPERATURE]:
Invia un'e-mail quando la temperatura in ingresso d'aria ha raggiunto il valore impostato nel campo in alto.
[PERIODIC REPORT]:
Porre un segno di spunta su questa casella per inviare un'e-mail periodicamente.
Essa sarà inviata nei giorni e agli orari con il segno di spunta.

9 [Submit]
Aggiornare le impostazioni.

Pagina [Authentication set up]

Imposta le voci dell'autenticazione quando è necessaria l'autenticazione POP o l'autenticazione SMTP per inviare un'e-mail. Fare clic su [Detailed set up] → [Authentication set up].

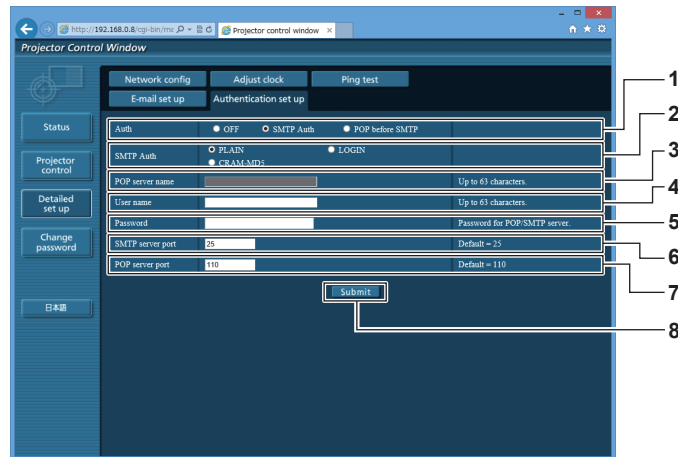

- | | |
|--|--|
| <p>1 [Auth]
Selezionare il modo di autenticazione specificato dal vostro fornitore del servizio Internet.</p> <p>2 [SMTP Auth]
Impostare quando è selezionata l'autenticazione SMTP.</p> <p>3 [POP server name]
Immettere il nome del server POP.
Caratteri permessi:
Alfanumerici(A - Z, a - z, 0 - 9)
Segno meno (-) e punto (.)</p> <p>4 [User name]
Immettere il nome utente per il server POP o per il server SMTP.</p> | <p>5 [Password]
Immettere la password per il server POP o per il server SMTP.</p> <p>6 [SMTP server port]
Immettere il numero porta per il server SMTP.
(normalmente 25)</p> <p>7 [POP server port]
Immettere il numero porta per il server POP.
(normalmente 110)</p> <p>8 [Submit]
Aggiornare le impostazioni.</p> |
|--|--|

Contenuto dell'e-mail inviata

Esempio dell'e-mail inviata quando è impostata la funzione e-mail

La seguente e-mail viene inviata quando le impostazioni e-mail sono state stabilite.

```

=== Panasonic projector report(CONFIGURE) ===
Projector Type   : DZ16K
Serial No       : SW1234567

----- E-mail setup data -----
TEMPERATURE WARNING SETUP
MINIMUM TIME    at [ 60] minutes interval
INTAKE AIR TEMPERATURE      Over [ 46degC / 114degF ]

ERROR          [ OFF ]
LAMP1 RUNTIME  [ OFF ] at REMAIN [ 400] H
LAMP1 RUNTIME  [ OFF ] at REMAIN [ 200] H
LAMP2 RUNTIME  [ OFF ] at REMAIN [ 400] H
LAMP2 RUNTIME  [ OFF ] at REMAIN [ 200] H
LAMP3 RUNTIME  [ OFF ] at REMAIN [ 400] H
LAMP3 RUNTIME  [ OFF ] at REMAIN [ 200] H
LAMP4 RUNTIME  [ OFF ] at REMAIN [ 400] H
LAMP4 RUNTIME  [ OFF ] at REMAIN [ 200] H
INTAKE AIR TEMPERATURE      [ OFF ]
PERIODIC REPORT
Sunday         [ OFF ] Monday [ OFF ] Tuesday [ OFF ] Wednesday [ OFF ]
Thursday      [ ON ]  Friday  [ OFF ] Saturday [ OFF ]

00:00 [ OFF ] 01:00 [ OFF ] 02:00 [ OFF ] 03:00 [ OFF ]
04:00 [ OFF ] 05:00 [ OFF ] 06:00 [ OFF ] 07:00 [ OFF ]
08:00 [ OFF ] 09:00 [ OFF ] 10:00 [ OFF ] 11:00 [ OFF ]
12:00 [ OFF ] 13:00 [ OFF ] 14:00 [ OFF ] 15:00 [ OFF ]
16:00 [ OFF ] 17:00 [ OFF ] 18:00 [ OFF ] 19:00 [ OFF ]
20:00 [ OFF ] 21:00 [ OFF ] 22:00 [ OFF ] 23:00 [ OFF ]

----- check system -----
MAIN CPU BUS           [ OK ]
FAN                    [ OK ]
INTAKE AIR TEMPERATURE [ OK ]
OPTICS MODULE TEMPERATURE [ OK ]
AROUND LAMP TEMPERATURE [ OK ]
LAMP1 REMAIN TIME      [ OK ]
LAMP2 REMAIN TIME      [ OK ]
LAMP3 REMAIN TIME      [ OK ]
LAMP4 REMAIN TIME      [ OK ]
LAMP1 STATUS           [ OK ]
LAMP2 STATUS           [ OK ]
LAMP3 STATUS           [ OK ]
LAMP4 STATUS           [ OK ]
APERTURE(CONTRAST-SHUTTER) [ OK ]
SHUTTER(MUTE-SHUTTER)  [ OK ]
INTAKE AIR TEMP.SENSOR [ OK ]
OPTICS MODULE TEMP.SENSOR [ OK ]
AROUND LAMP TEMP.SENSOR [ OK ]
BATTERY                [ OK ]
LENS MOUNTER           [ OK ]
BRIGHTNESS SENSOR      [ OK ]
ANGLE SENSOR           [ OK ]
FILTER UNIT            [ OK ]
AIR FILTER              [ OK ]
AC POWER               [ OK ]
(Error code 00 00 00 00 00 00 00 00 00 00 00 00 00 00 00)

Intake air temperature : 27 degC / 80 degF
Optics module temperature : 33 degC / 91 degF
Around lamp temperature : 32 degC / 89 degF
PROJECTOR RUNTIME      0 H
POWER ON               0 times
LAMP1 ON               0 times
LAMP1                  0 H
LAMP1 REMAIN           3000 H
LAMP2 ON               0 times
LAMP2                  0 H
LAMP2 REMAIN           3000 H
LAMP3 ON               0 times
LAMP3                  0 H
LAMP3 REMAIN           3000 H
LAMP4 ON               0 times
LAMP4                  0 H
LAMP4 REMAIN           3000 H

----- Current status -----
MAIN VERSION           1.00
NETWORK VERSION        1.00
SUB VERSION            1.00
LAMP STATUS            LAMP1=OFF LAMP2=OFF LAMP3=OFF LAMP4=OFF
INPUT                  RGB1
REMOTE2 STATUS         DISABLE

----- Wired Network configuration -----
DHCP Client            OFF
IP address             192.168.0.8
MAC address            00:40:63:00:01:24

Tue Jan 07 17:20:39 2014

----- Memo -----

```

Esempio di e-mail inviata per notificare un errore

La seguente e-mail viene inviata se si è verificato un errore.

```

=== Panasonic projector report(ERROR) ===
Projector Type   : DZ16K
Serial No       : SW1234567

----- check system -----
MAIN CPU BUS    [ OK ]
FAN             [ OK ]
INTAKE AIR TEMPERATURE [ OK ]
OPTICS MODULE TEMPERATURE [ OK ]
AROUND LAMP TEMPERATURE [ OK ]
LAMP1 REMAIN TIME [ FAILED ]
LAMP2 REMAIN TIME [ OK ]
LAMP3 REMAIN TIME [ OK ]
LAMP4 REMAIN TIME [ OK ]
LAMP1 STATUS   [ OK ]
LAMP2 STATUS   [ OK ]
LAMP3 STATUS   [ OK ]
LAMP4 STATUS   [ OK ]
APERTURE(CONTRAST-SHUTTER) [ OK ]
SHUTTER(MUTE-SHUTTER) [ OK ]
INTAKE AIR TEMP.SENSOR [ OK ]
OPTICS MODULE TEMP.SENSOR [ OK ]
AROUND LAMP TEMP.SENSOR [ OK ]
BATTERY        [ OK ]
LENS MOUNTER   [ OK ]
BRIGHTNESS SENSOR [ OK ]
ANGLE SENSOR   [ OK ]
FILTER UNIT    [ OK ]
AIR FILTER     [ OK ]
AC POWER       [ OK ]
(Error code 00 00 00 00 00 00 00 00 00 00 00 00 00 01 00)

Intake air temperature : 27 degC / 80 degF
Optics module temperature : 33 degC / 91 degF
Around lamp temperature : 32 degC / 89 degF
PROJECTOR RUNTIME      0 H
POWER ON               100 times
LAMP1 ON               100 times
LAMP1                  3000 H
LAMP1 REMAIN           0 H
LAMP2 ON               0 times
LAMP2                  0 H
LAMP2 REMAIN           3000 H
LAMP3 ON               0 times
LAMP3                  0 H
LAMP3 REMAIN           3000 H
LAMP4 ON               0 times
LAMP4                  0 H
LAMP4 REMAIN           3000 H

----- Current status -----
MAIN VERSION          1.00
NETWORK VERSION      1.00
SUB VERSION           1.00
LAMP STATUS          LAMP1=OFF LAMP2=OFF LAMP3=OFF LAMP4=OFF
INPUT                RGB1
REMOTE2 STATUS       DISABLE

----- Wired Network configuration -----
DHCP Client          OFF
IP address           192.168.0.8
MAC address           00:40:63:00:01:24

Tue Jan 07 17:22:32 2014

----- Memo -----

```

Pagina [Change password]

Fare clic su [Change password].

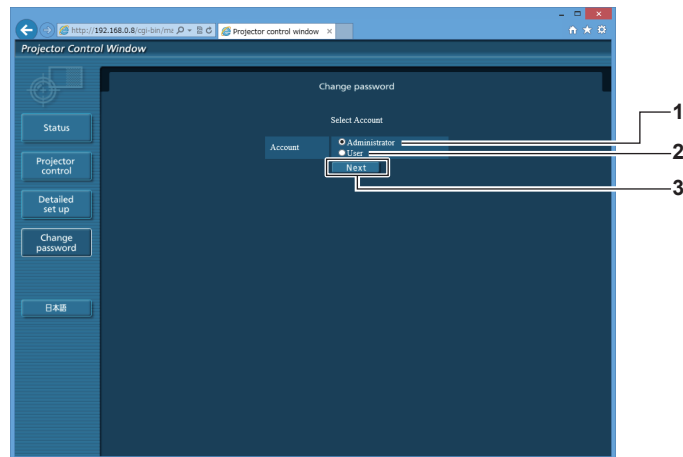

1 [Administrator]

Usato per cambiare l'impostazione di [Administrator].

2 [User]

Usato per cambiare l'impostazione di [User].

3 [Next]

Usato per cambiare l'impostazione della password.

Account [Administrator]

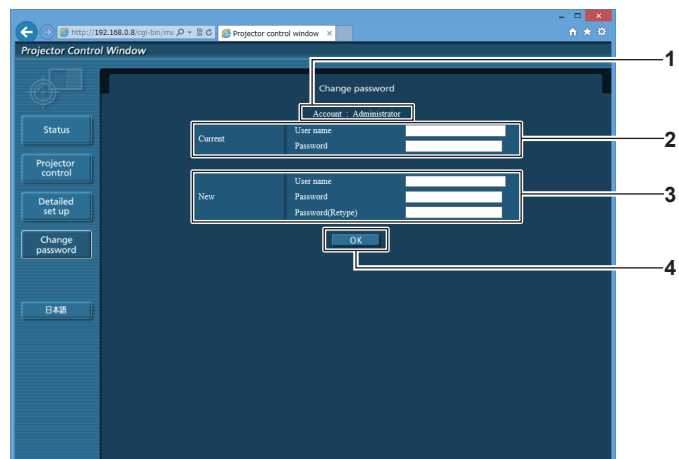

1 [Account]

Visualizza l'account da modificare.

2 [Current]

[User name]:

Immettere il nome utente prima della modifica.

[Password]:

Immettere la password corrente.

3 [New]

[User name]:

Immettere il nuovo nome utente desiderato. (fino a 16 caratteri in un singolo byte)

[Password]:

Immettere la nuova password desiderata. (fino a 16 caratteri in un singolo byte)

[Password(Retype)]:

Immettere di nuovo la nuova password desiderata.

4 [OK]

Determina la modifica della password.

Account [User]

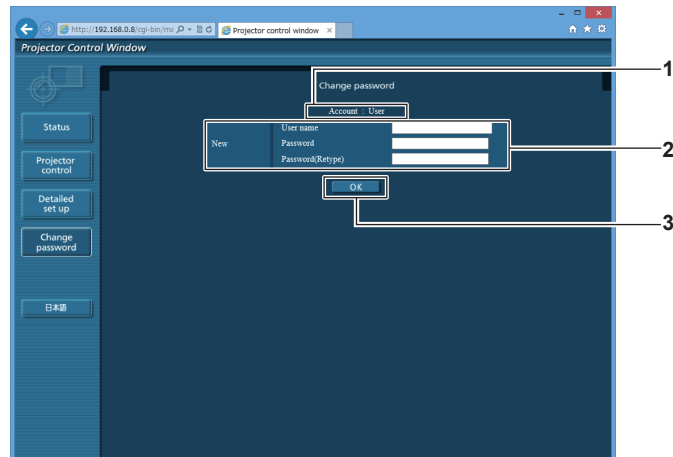

- | | |
|---|--|
| <p>1 [Account]
Visualizza l'account da modificare.</p> <p>2 [New]
[User name]:
Immettere il nuovo nome utente desiderato. (fino a 16 caratteri in un singolo byte)
[Password]:
Immettere la nuova password desiderata. (fino a 16 caratteri in un singolo byte)
[Password(Retype)]:
Immettere di nuovo la nuova password desiderata.</p> | <p>3 [OK]
Determina la modifica della password.</p> |
|---|--|

[Change password] (Per i diritti utente)

Con i diritti utente è possibile solo la modifica della password.

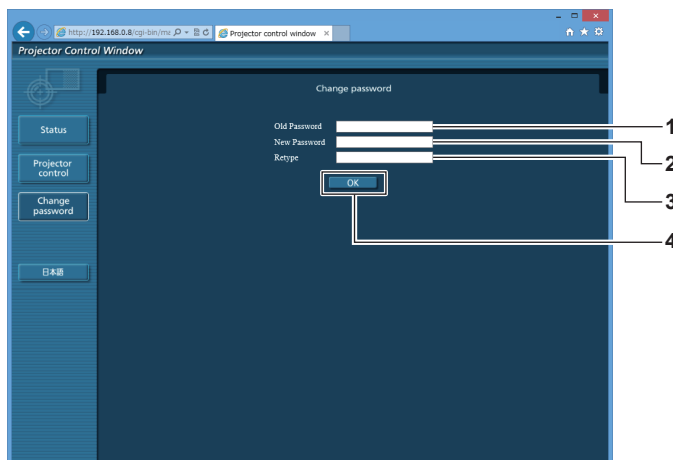

- | | |
|--|--|
| <p>1 [Old Password]
Immettere la password corrente.</p> <p>2 [New Password]
Immettere la nuova password desiderata. (fino a 16 caratteri in un singolo byte)</p> | <p>3 [Retype]
Immettere di nuovo la nuova password desiderata.</p> <p>4 [OK]
Determina la modifica della password.</p> |
|--|--|

Nota

- Per modificare l'account dell'amministratore è necessario immettere [User name] e [Password] in [Current].

Capitolo 5 Manutenzione

Questo capitolo descrive i metodi di ispezione in presenza di problemi, la manutenzione e la sostituzione delle unità.

Indicatori di lampada/temperatura/filtro

Quando un indicatore si accende

Se dovesse verificarsi un problema all'interno del proiettore, gli indicatori lampada <LAMP1>/<LAMP2>/<LAMP3>/<LAMP4>, l'indicatore temperatura <TEMP> e l'indicatore filtro <FILTER> ne daranno notizia illuminandosi o lampeggiando. Controllare lo stato degli indicatori e gestire i problemi indicati come segue.

Attenzione

- Quando si spegne il proiettore per gestire i problemi, accertarsi di seguire la procedura in "Spegnimento del proiettore" (➔ pagina 46).

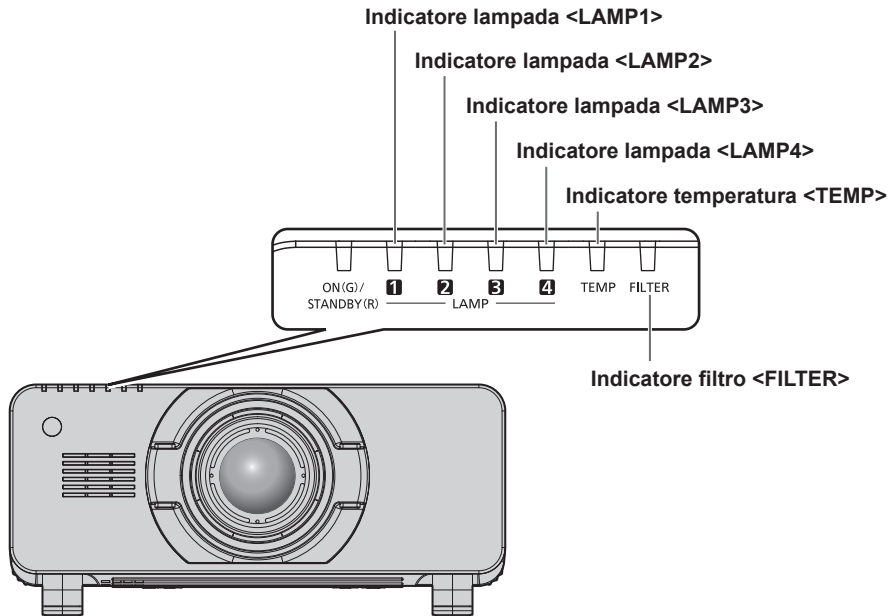

Indicatori lampada <LAMP1>/<LAMP2>/<LAMP3>/<LAMP4>

Stato dell'indicatore	Illuminazione in rosso/illuminazione in arancione*1	Lampeggiante in rosso (1 volta)	Lampeggiante in rosso (3 volte)	
Stato	È il momento di sostituire l'unità lampada. (➔ pagina 141)	<ul style="list-style-type: none"> • L'unità lampada o la custodia della lampada non è installata. 	È stato rilevato un problema relativo alla lampada o all'alimentazione della lampada.	
Causa	<ul style="list-style-type: none"> • Veniva visualizzato [SOSTITUIRE LAMPADA] quando si accendeva il proiettore? • L'indicatore si accende quando il tempo di utilizzo dell'unità lampada raggiunge 2 800 ore. 	<ul style="list-style-type: none"> • L'unità lampada o la custodia della lampada è installata? 	<ul style="list-style-type: none"> • Il proiettore è stato riaccessibile immediatamente dopo lo spegnimento? 	<ul style="list-style-type: none"> • Si è verificato qualche errore nel circuito della lampada. Controllare se vi sono fluttuazioni (o cadute) del voltaggio della sorgente di alimentazione.
Soluzione	<ul style="list-style-type: none"> • Sostituire l'unità lampada. 	<ul style="list-style-type: none"> • Installare l'unità lampada o la custodia della lampada se non è installata. • Se l'indicatore continua a lampeggiare in rosso anche quando viene installata l'unità lampada o la custodia della lampada, consultare il proprio rivenditore. 	<ul style="list-style-type: none"> • Attendere fino al raffreddamento della lampada per illuminazione, quindi accendere il proiettore. 	<ul style="list-style-type: none"> • Posizionare l'interruttore <MAIN POWER> su <OFF> (➔ pagina 46) e consultare il rivenditore.

*1 L'indicatore si accende in rosso quando la lampada è spenta e si accende in arancione quando la lampada è accesa.

Nota

- Se gli indicatori lampada <LAMP1>/<LAMP2>/<LAMP3>/<LAMP4> sono ancora accessi o lampeggianti dopo avere applicato i rimedi, contattare il rivenditore per la riparazione.

Indicatore temperatura <TEMP>

Stato dell'indicatore	Acceso in rosso		Lampeggiante in rosso (2 volte)	Lampeggiante in rosso (3 volte)
Stato	Stato di riscaldamento	La temperatura interna è eccessiva (avvertenza).	La temperatura interna è eccessiva (stato standby).	La ventola di raffreddamento è stata arrestata.
Causa	<ul style="list-style-type: none"> Il proiettore è stato acceso a una temperatura bassa (intorno a 0 °C (32 °F))? 	<ul style="list-style-type: none"> La porta di aerazione in ingresso/uscita è ostruita? La temperatura della stanza è troppo alta? L'indicatore del filtro <FILTER> è illuminato? 		—
Soluzione	<ul style="list-style-type: none"> Attendere fino a 20 minuti nello stato corrente. Installare il proiettore in una posizione con la temperatura dell'ambiente operativo fra 0 °C (32 °F) e 45 °C (113 °F)*1. 	<ul style="list-style-type: none"> Rimuovere qualsiasi oggetto che stia ostruendo la porta di ventilazione di ingresso/uscita. Installare il proiettore in una posizione con la temperatura dell'ambiente operativo fra 0 °C (32 °F) e 45 °C (113 °F)*1 e un'umidità ambientale compresa tra 20 % e 80 % (senza condensa). Non utilizzare il proiettore a elevate altitudini di 2 700 m (8 858') o superiori sopra il livello del mare. Pulire o sostituire l'unità filtro aria. (➔ pagina 138) 		<ul style="list-style-type: none"> Ruotare l'interruttore <MAIN POWER> su <OFF> (➔ pagina 46) e consultare il rivenditore.

*1 Quando si utilizza il proiettore a elevate altitudini (comprese tra 1 400 m (4 593') e 2 700 m (8 858') sul livello del mare), la temperatura dell'ambiente operativo deve essere compresa tra 0 °C (32 °F) e 40 °C (104 °F).
Se viene utilizzato il filtro anti-fumo, la temperatura dell'ambiente operativo deve essere compresa tra 0 °C (32 °F) e 35 °C (95 °F). Tuttavia, non può essere utilizzato ad altitudini elevate.

Nota

- Se l'indicatore della temperatura <TEMP> è ancora acceso o lampeggiante dopo avere applicato i rimedi, contattare il rivenditore per la riparazione.

Indicatore filtro <FILTER>

Stato indicatore	Acceso in rosso			Lampeggiante in rosso
Stato	Il filtro è intasato. La temperatura all'interno o all'esterno del proiettore è eccessivamente alta.			L'unità filtro aria non è attaccata.
Causa	<ul style="list-style-type: none"> L'unità filtro aria è sporca? 	<ul style="list-style-type: none"> La porta di aerazione in ingresso/uscita è ostruita? 	<ul style="list-style-type: none"> [MODALITÀ ALTA QUOTA] è impostato correttamente? 	<ul style="list-style-type: none"> L'unità filtro aria è installata?
Soluzione	<ul style="list-style-type: none"> Pulire o sostituire l'unità filtro aria. (➔ pagina 138) 	<ul style="list-style-type: none"> Rimuovere qualsiasi oggetto che stia ostruendo la porta di ventilazione di ingresso/uscita. 	<ul style="list-style-type: none"> In caso di utilizzo del proiettore ad altitudini comprese tra 1 400 m (4 593') e 2 700 m (8 858'), impostare [MODALITÀ ALTA QUOTA] (➔ pagina 91) su [ON]. Non utilizzare il proiettore a elevate altitudini di 2 700 m (8 858') o superiori sopra il livello del mare. 	<ul style="list-style-type: none"> Installare l'unità filtro aria.

Nota

- Se l'indicatore del filtro <FILTER> è ancora acceso o lampeggiante dopo avere applicato i rimedi, contattare il rivenditore per la riparazione.
- Se il filtro è intasato mentre [SCELTA LAMPADA] è impostato su [QUADRUPLA] o [TRIPLA], l'impostazione può essere cambiata forzatamente in [DOPPIA]. Per azzerare l'impostazione, pulire l'unità filtro aria o sostituirla con una nuova.

Manutenzione/sostituzione

Prima dell'esecuzione della manutenzione/sostituzione

- Accertarsi di spegnere l'alimentazione prima di effettuare la manutenzione del proiettore o di sostituire l'unità. (➔ pagine 43, 46)
- Allo spegnimento del proiettore, accertarsi di seguire le procedure indicate in "Spegnimento del proiettore" (➔ pagina 46).

Manutenzione

Involucro esterno

Eliminare lo sporco e la polvere con un panno morbido e asciutto.

- Se lo sporco è persistente, bagnare il panno con acqua e strizzarlo completamente prima di procedere alla pulizia. Asciugare il proiettore con un panno asciutto.
- Non usare benzene, diluente, alcol denaturato, altri solventi o prodotti per la pulizia della casa. Ciò potrebbe provocare un deterioramento dell'involucro esterno.
- Quando si usano panni anti-polvere trattati chimicamente, seguire le istruzioni scritte sulle confezioni.

Superficie frontale dell'obiettivo

Rimuovere lo sporco e la polvere dalla superficie frontale dell'obiettivo con un panno morbido e asciutto.

- Non usare panni pelosi, impolverati o inumiditi con olio/acqua.
- Poiché l'obiettivo è fragile, non usare forza eccessiva quando lo si pulisce.

Attenzione

- L'obiettivo è realizzato in vetro. Impatti o una forza eccessiva durante la pulizia possono raschiare la superficie. Maneggiare con cura.

Unità filtro aria

Effettuare la manutenzione dell'unità filtro aria nei seguenti casi.

- Il filtro aria è ostruito da polvere, causando la visualizzazione sullo schermo del messaggio di sostituzione del filtro e l'accensione in rosso dell'indicatore del filtro <FILTER>.

Attenzione

- Accertarsi di disattivare la corrente prima di eseguire la manutenzione sull'unità filtro aria.
- Accertarsi che il proiettore sia stabile ed eseguire la manutenzione in un luogo sicuro anche in caso di caduta accidentale.

Rimozione dell'unità filtro aria

Vite di fissaggio del coperchio del filtro dell'aria

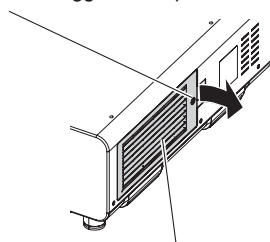

Coperchio filtro aria

Fig. 1

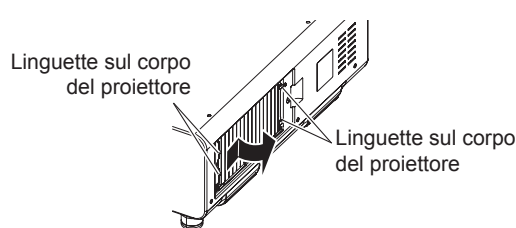

Linguette sul corpo del proiettore

Fig. 2

Vano dell'unità filtro aria e presa d'aria del proiettore

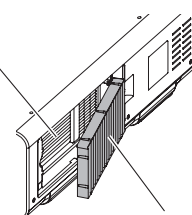

Unità filtro aria

Fig. 3

1) Rimuovere il coperchio del filtro dell'aria. (Fig. 1)

- Utilizzare un cacciavite Phillips per ruotare la vite di fissaggio del coperchio filtro aria in senso antiorario finché non è allentata, quindi rimuovere il coperchio filtro aria.
- Allentare la vite di fissaggio del coperchio filtro aria poggiandovi la mano sopra.

2) Estrarre l'unità filtro aria.

- Estrarre il telaio dell'unità filtro aria dalle linguette del corpo del proiettore premendo leggermente intorno al centro del telaio all'interno della parte frontale (con l'obiettivo) come indicato dalla freccia, ed estrarre il telaio dal lato opposto dalle linguette per rimuovere l'unità filtro aria. (Fig. 2)
- Dopo avere estratto l'unità filtro aria, rimuovere gli oggetti estranei più grandi e la polvere, se presenti, dal vano unità filtro aria e dalla presa d'aria del corpo del proiettore. (Fig. 3)

Pulizia dell'unità filtro aria

Rimuovere innanzitutto l'unità filtro aria con la procedura precedentemente descritta in "Rimozione dell'unità filtro aria".

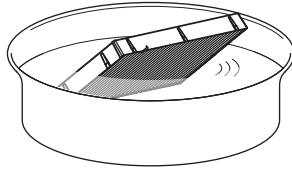

Fig. 1

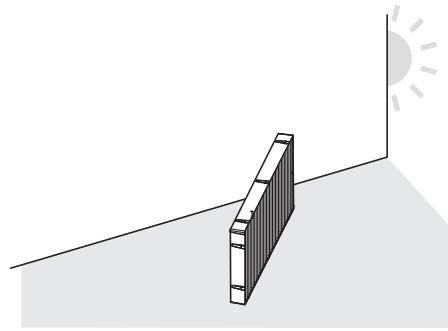

Fig. 2

1) Lavare l'unità filtro aria. (Fig. 1)

- i) Bagnare l'unità filtro aria in acqua fredda o tiepida, quindi sciacquarla leggermente.
 - Non usare alcuno strumento di pulizia, come per esempio spazzolini.
 - Quando si risciacqua, reggere il telaio dell'unità filtro aria senza applicare troppa pressione sull'unità filtro.
- ii) Risciacquare l'unità filtro aria due o tre volte usando acqua pulita ogni volta.
 - Un risciacquo insufficiente potrebbe dar luogo a cattivi odori.

2) Asciugare l'unità filtro aria. (Fig. 2)

- Lasciare che l'unità filtro aria si asciughi naturalmente in un luogo ben ventilato e con poca polvere e non è esposto alla luce solare diretta.
- Non asciugarla usando apparecchi per l'asciugatura come le asciugatrici.
- Dopo che il filtro dell'aria si è asciugato, procedere a "Installazione dell'unità filtro aria" (➔ pagina 139).

Installazione dell'unità filtro aria

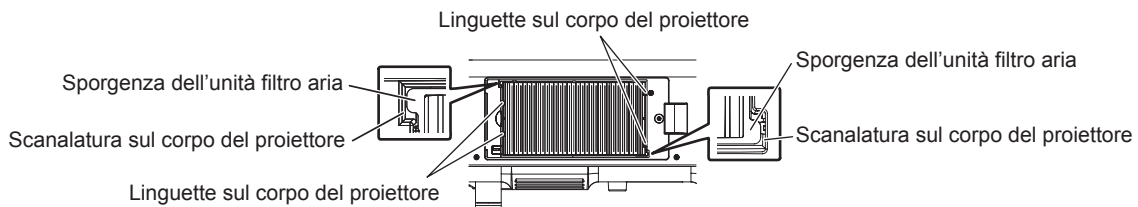

1) Collegare l'unità filtro aria al proiettore.

- L'unità filtro aria non ha differenze tra alto e basso, ma è bilaterale. Fare corrispondere la posizione della sporgenza dell'unità filtro aria con le scanalature del corpo del proiettore.
- Agganciare il telaio dell'unità filtro aria all'uscita di aerazione a livello delle due linguette sul lato posteriore del vano dell'unità filtro aria del proiettore ed eseguire il punto 2) in "Rimozione dell'unità filtro aria" nell'ordine inverso per il collegamento.
- Controllare che le linguette del vano dell'unità filtro aria del corpo del proiettore siano agganciate al telaio dell'unità filtro aria.

2) Attaccare il coperchio filtro aria al proiettore e usare un cacciavite Phillips per avvitarne la vite del coperchio filtro aria.

- Effettuare il punto 2) in "Rimozione dell'unità filtro aria" (➔ pagina 138) in ordine inverso.

Attenzione

- Dopo aver lavato l'unità filtro aria, asciugarla completamente prima di ricollegarla al proiettore. Se si collega un'unità umida si verificheranno scosse elettriche o malfunzionamenti.
- Non disassemblare l'unità filtro aria.
- Prestare attenzione a non toccare la ventola del radiatore nel rimuovere la polvere o lo sporco.

Nota

- Assicurarsi che l'unità filtro aria sia attaccata correttamente prima di usare il proiettore. Se l'unità non è installata correttamente, il proiettore assorbirà sporco e polvere, provocando un malfunzionamento.
- Se si utilizza il proiettore senza l'unità filtro aria collegata, l'indicatore filtro <FILTER> lampeggia in rosso e viene visualizzato il messaggio sull'immagine proiettata per circa 30 secondi.
- Sostituire l'unità filtro aria con la nuova Unità filtro di ricambio opzionale (Modello n.ET-EMF510) se essa risulta danneggiata o se non è possibile rimuovere lo sporco anche dopo averla lavata.
- Si consiglia la sostituzione del filtro aria dopo avere pulito l'unità due volte.

- Le proprietà di resistenza alla polvere possono ridursi dopo ciascuna pulizia.

Sostituzione dell'unità

Unità filtro aria

Se non si riesce a rimuovere lo sporco anche in seguito alla manutenzione, è necessario sostituire l'unità.

L'Unità filtro di ricambio (Modello n.: ET-EMF510) è un accessorio opzionale. Per acquistare il prodotto, consultare il rivenditore.

Sostituzione dell'unità filtro aria

Attenzione

- Accertarsi di disattivare l'alimentazione prima di sostituire l'unità filtro aria.
- Quando si collega l'unità, accertarsi che il proiettore sia stabile ed eseguire la sostituzione in un luogo sicuro anche in caso di caduta accidentale.

1) Rimuovere l'unità filtro aria.

- Consultare "Rimozione dell'unità filtro aria" (➔ pagina 138).

2) Collegare l'Unità filtro di ricambio opzionale (Modello n.: ET-EMF510) al proiettore.

- L'unità filtro aria non ha differenze tra alto e basso, ma è bilaterale. Fare corrispondere la posizione della sporgenza dell'unità filtro aria con le scanalature del corpo del proiettore.
- Consultare "Installazione dell'unità filtro aria" (➔ pagina 139).

Attenzione

- Quando si accende il proiettore, accertarsi che l'unità filtro aria sia collegata. Se l'unità non è installata correttamente, il proiettore assorbirà sporco e polvere, provocando un malfunzionamento.
- Se si utilizza il proiettore senza l'unità filtro aria collegata, l'indicatore filtro <FILTER> lampeggia in rosso e viene visualizzato il messaggio sull'immagine proiettata per circa 30 secondi.

Nota

- Il ciclo di sostituzione dell'unità filtro aria varia molto in base all'ambiente di utilizzo.

Unità lampada

L'unità lampada è un prodotto di consumo. Consultare "Quando sostituire l'unità lampada" (➔ pagina 141) per i dettagli sul ciclo di sostituzione.

Nell'acquistare l'Unità lampada di ricambio opzionale (Modello n.: ET-LAD510 (1 pezzo), ET-LAD510F (4 pezzi)), consultare il proprio rivenditore.

Si raccomanda di richiedere la sostituzione dell'unità lampada a un tecnico qualificato. Consultare il rivenditore.

AVVERTENZA

Sostituire l'unità lampada dopo che la lampada si è raffreddata (dopo un'attesa di almeno un'ora).
La temperatura elevata all'interno del coperchio provocherà ustioni.

Controllo dell'unità lampada da sostituire

1) Controllare lo stato degli indicatori lampada <LAMP1>/<LAMP2>/<LAMP3>/<LAMP4> del proiettore.

- L'unità lampada che corrisponde all'indicatore lampada che è acceso in rosso è quella che deve essere sostituita.

Note sulla sostituzione dell'unità lampada

- È necessario un cacciavite Phillips quando si sostituisce l'unità lampada.
- Poiché la lampada luminosa è fatta di vetro, potrebbe esplodere se viene lasciata cadere o è colpita da un oggetto duro. Maneggiare con cura.
- Non smontare né modificare la lampada.
- Quando si sostituisce l'unità lampada, assicurarsi di mantenerla dalla maniglia poiché la sua superficie è appuntita e la sua forma è sporgente.
- La lampada potrebbe scoppiare. Sostituire l'unità lampada con attenzione in modo che i frammenti di vetro della lampada non si spargano. Quando il proiettore è montato a soffitto, non eseguire la sostituzione direttamente sotto l'unità lampada o mettere la propria faccia accanto ad essa, in quanto potrebbero cadere frammenti di vetro dalla lampada.
- La lampada contiene mercurio. Per lo smaltimento delle unità lampada usate, contattare le autorità locali o il rivenditore per le informazioni sui metodi per un corretto smaltimento.

Attenzione

- Panasonic non si assume alcuna responsabilità per alcun danno o disfunzione del prodotto che derivi dall'uso di unità lampada non prodotte da Panasonic. Utilizzare solo le unità lampada specificate.

Nota

- I numeri di modello degli accessori ordinari e opzionali sono soggetti a modifiche senza preavviso.

Quando sostituire l'unità lampada

L'unità lampada è un prodotto di consumo. Poiché la sua luminosità diminuisce gradualmente col tempo, è necessario sostituire l'unità lampada con regolarità. La durata stimata prima della sostituzione è di 3 000 ore, ma la lampada potrebbe esaurirsi prima del raggiungimento della 3 000 ore, a seconda delle caratteristiche della singola lampada, delle condizioni d'uso e dell'ambiente di installazione. Si raccomanda di tenere sempre a disposizione un'unità lampada di ricambio.

Se si continua a utilizzare l'unità lampada dopo che sono trascorse 3 000 ore, la lampada si spegne automaticamente dopo circa 10 minuti, in quanto potrebbe provocare il malfunzionamento del proiettore.

Se il tempo di utilizzo di tutte le quattro unità lampada supera le 3 000 ore, l'alimentazione verrà disattivata dopo circa 10 minuti.

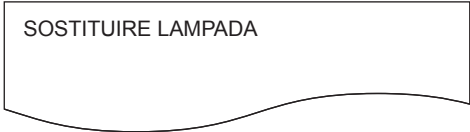
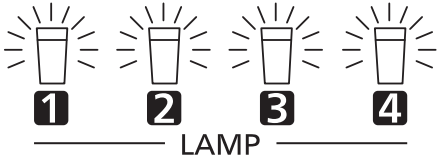
	Display su schermo	Indicatore lampada
		
Oltre 2 800 ore	Il messaggio viene visualizzato per 30 secondi. La pressione di un pulsante qualsiasi del pannello di controllo o del telecomando entro 30 secondi fa scomparire il messaggio.	Gli indicatori si illuminano in rosso anche durante la modalità standby (solo la lampada corrispondente si accende).
Oltre 3 000 ore	Il messaggio rimane visualizzato fino alla pressione di un pulsante qualsiasi.	

Nota

- Per sapere in anticipo quando è necessario sostituire la lampada, controllare il tempo di utilizzo della lampada visualizzato in da [LAMPADA1] a [LAMPADA4] di [STATO] (➔ pagina 101).
- Il tempo di utilizzo di 3 000 ore rappresenta una stima approssimativa e non è garantito.

Come sostituire l'unità lampada

Attenzione

- Quando il proiettore è installato a soffitto, non effettuare operazioni mentre si è con il viso vicino all'unità lampada.
- Non rimuovere o non allentare viti che non siano quelle specificate quando si sostituisce l'unità lampada.

Nota

- Quando si sostituisce l'unità lampada con una nuova, il proiettore ripristina automaticamente il tempo di utilizzo dell'unità lampada.
- Durante la rimozione o il collegamento della custodia della lampada si percepirà un inceppamento a causa del fermo per la prevenzione delle cadute, ma non rappresenta un problema.

Rimozione dell'unità lampada

AVVERTENZA

Quando si sostituisce l'unità lampada con il proiettore installato verso l'alto secondo la direzione verticale, accertarsi di mantenere il coprilampada mentre si allenta la vite di fissaggio del coprilampada stesso. Il coprilampada potrebbe aprirsi e potrebbe cadere a causa del suo peso, provocando un grave incidente o lesioni.

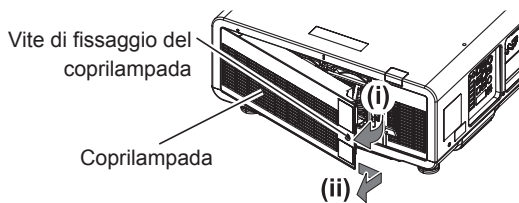
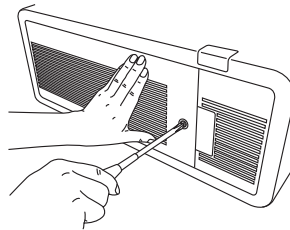

Fig. 1

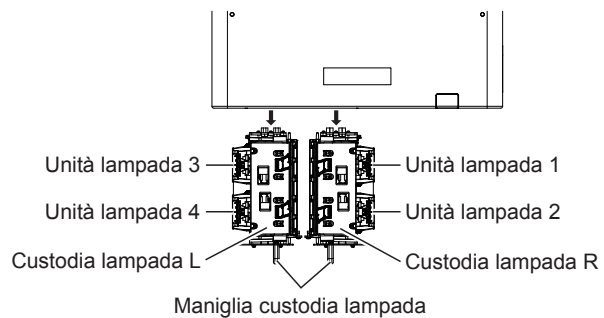

Fig. 3

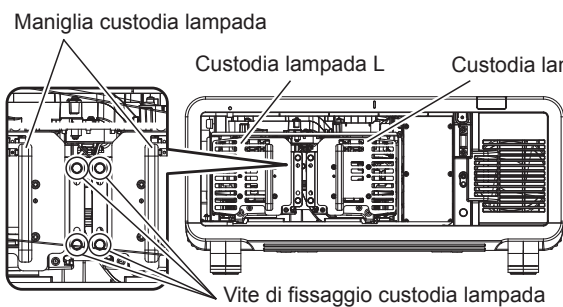

Fig. 2

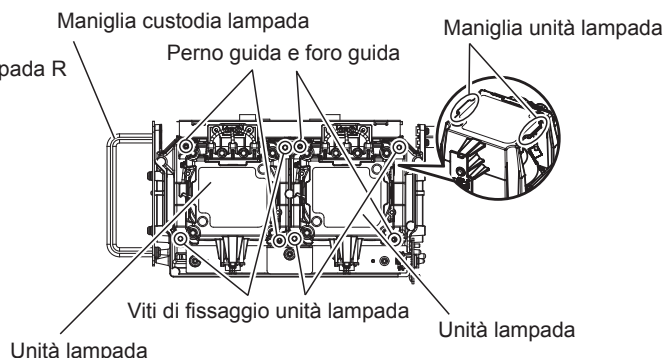

Fig. 4

1) Impostare l'interruttore <MAIN POWER> su <OFF> e scollegare la spina dalla presa di alimentazione.

- Attendere almeno un'ora e controllare se l'unità lampada si è raffreddata.

2) Rimuovere il coprilampada. (Fig. 1)

- Utilizzare un cacciavite Phillips per ruotare la vite di fissaggio del coperchio unità lampada (x1) in senso antiorario finché non è completamente allentata, quindi aprire lentamente il coprilampada seguendo la direzione della freccia.
 - L'apertura del coprilampada può provocare rapidamente il danneggiamento del coperchio.
 - Se si allenta la vite di fissaggio del coprilampada con il proiettore installato verso l'alto secondo la direzione verticale, il coprilampada potrebbe aprirsi e cadere a causa del suo peso.

- ii) Mantenere saldamente il coprilampada e farlo scorrere secondo la direzione della freccia, quindi rimuoverlo estraendolo all'indietro.
- Poiché al coprilampada sono collegati la ventola e altri componenti, maneggiare con cura il coprilampada rimosso.

3) Estrarre la custodia della lampada.

- i) Utilizzare un cacciavite Phillips per ruotare le viti di fissaggio della custodia della lampada (x2 ognuna) sul lato dove è stata collegata l'unità lampada da sostituire in senso antiorario finché non sono allentate. (Fig. 2)
- Non rimuovere viti nere diverse dalle viti di fissaggio della custodia della lampada.
 - Se si allentano le viti di fissaggio della custodia della lampada con il proiettore installato verso l'alto secondo la direzione verticale, la custodia della lampada stessa potrebbe cadere a causa del suo peso. Prestare particolare attenzione a mantenere la maniglia della custodia della lampada quando si allentano le viti di fissaggio della custodia della lampada.
- ii) Mantenere la maniglia della custodia della lampada sul lato dove è stata collegata l'unità lampada da sostituire e tirare indietro la custodia della lampada. (Fig. 3)
- Quando si estrae la custodia della lampada, accertarsi che il proiettore sia stabile ed eseguire la sostituzione in un luogo sicuro anche in caso di caduta accidentale.

4) Rimuovere l'unità lampada. (Fig. 4)

- i) Utilizzare un cacciavite Phillips per ruotare le viti di fissaggio dell'unità lampada (x2) in senso antiorario finché non sono allentate, quindi rimuovere l'unità lampada dalla custodia della lampada.
- Mantenere le maniglie delle unità lampada e rimuovere l'unità lampada.
 - Non rimuovere viti diverse dalle viti di fissaggio dell'unità lampada.

Collegamento dell'unità lampada.

Scanalatura per la guida per il collegamento della custodia della lampada

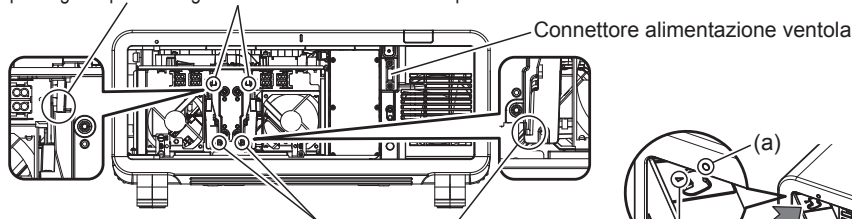

Guida per il collegamento della custodia della lampada

Maniglia custodia lampada

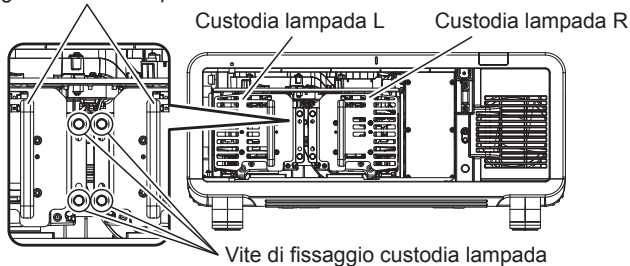

Fig. 1

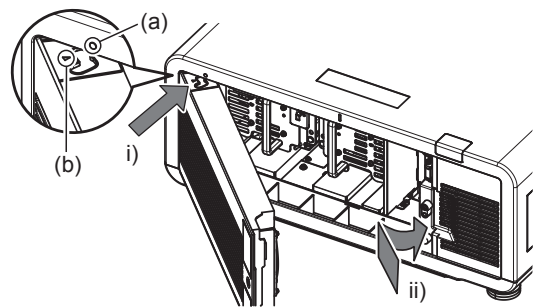

Fig. 2

1) Collegare l'unità lampada.

- Inserire lentamente un'unità lampada nuova nella custodia della lampada. Collegare l'unità lampada in modo tale che i perni guida si adattino nei fori guida dell'unità lampada.
- In caso di difficoltà nel collegare l'unità lampada, prima rimuoverla e quindi spingerla di nuovo dentro lentamente. Una pressione troppo rapida o eccessiva potrebbe rompere il connettore.

2) Utilizzare un cacciavite Phillips per stringere saldamente le viti di fissaggio dell'unità lampada (x2 ognuna).

- Accertarsi di collegare saldamente l'unità lampada.

3) Collegare la custodia della lampada. (Fig. 1)

- Inserire lentamente la custodia della lampada nel proiettore lungo le scanalature per la guida per collegare la custodia della lampada, quindi serrare saldamente le viti di fissaggio della custodia della lampada (x2).
- Se si fissa la custodia della lampada con il proiettore installato verso l'alto secondo la direzione verticale, la custodia della lampada stessa potrebbe cadere a causa del suo peso. Prestare particolare attenzione a mantenere la maniglia della custodia della lampada quando si serrano le viti di fissaggio della custodia della lampada.
- In caso di difficoltà nel collegare la custodia della lampada, prima rimuoverla e quindi spingerla di nuovo dentro lentamente. Una pressione troppo rapida o eccessiva potrebbe rompere il connettore.
- Accertarsi di collegare saldamente la custodia della lampada.

4) Fissare il coprilampada. (Fig. 2)

- i) Allineare il segno (a) con il segno (b) (○ e △) e collegare il coprilampada come illustrato dalla freccia.
- ii) Far scorrere il coprilampada come illustrato dalla freccia per adattarlo nel proiettore.
 - Collegare il coprilampada in modo da inserire saldamente il connettore del coprilampada alla presa di alimentazione della ventola.
- iii) Utilizzare un cacciavite Phillips per serrare saldamente la vite di fissaggio del coprilampada (x1).
 - Accertarsi di collegare saldamente il coprilampada.

Risoluzione dei problemi

Rivedere i seguenti punti. Per dettagli, vedere le pagine corrispondenti.

Problemi	Punti da controllare	Pagina
L'unità non si accende.	• La spina di alimentazione è inserita saldamente nella presa?	—
	• Il commutatore <MAIN POWER> è impostato su <OFF>?	46
	• La presa elettrica sta fornendo corrente?	—
	• Sono scattati gli interruttori di protezione?	—
	• Gli indicatori lampada <LAMP1>/<LAMP2>/<LAMP3>/<LAMP4> o l'indicatore di temperatura <TEMP> sono accesi o lampeggianti?	136
	• L'unità lampada e il coprilampada sono collegati con sicurezza?	142
	• La tensione dell'alimentazione è corretta (CA 200 V - 240 V)?	164
Non appare nessuna immagine.	• Le connessioni ai dispositivi esterni sono effettuate correttamente?	39
	• L'impostazione di selezione dell'ingresso è corretta?	52
	• L'impostazione della regolazione [LUMINOSITÀ] è al minimo?	61
	• Il dispositivo esterno collegato al proiettore sta funzionando correttamente?	—
	• È in uso la funzione shutter?	51
	• Se l'indicatore di alimentazione <ON (G)/STANDBY (R)> lampeggia in rosso, consultare il proprio rivenditore.	—
	• Il copriobiettivo è ancora fissato all'obiettivo?	44
L'immagine è sfocata.	• La messa a fuoco dell'obiettivo è stata impostata correttamente?	47
	• La distanza di proiezione è appropriata?	32
	• L'obiettivo è sporco?	17
	• Il proiettore è installato perpendicolarmente rispetto allo schermo?	—
Il colore è pallido o grigiastro.	• [COLORE] e [TINTA] sono regolati correttamente?	61
	• Il dispositivo esterno collegato al proiettore è regolato correttamente?	39
	• Il cavo RGB è danneggiato?	—
Il telecomando non risponde.	• Le batterie sono scariche?	—
	• La polarità delle batterie è impostata correttamente?	28
	• È presente qualche ostacolo tra il telecomando e il ricevitore di segnale del telecomando nel proiettore?	23
	• Si sta usando il telecomando al di fuori del suo campo operativo di efficacia?	24
	• Altre forme di illuminazione, come luci fluorescenti, influiscono sulla proiezione?	24
	• L'impostazione [TELECOMANDO] in [IMPOSTAZIONE DISPOSITIVO DI CONTROLLO] è impostata su [DISABILITA]?	114
	• Il terminale <REMOTE 2 IN> è usato per il controllo di contatto?	160
• L'operazione di impostazione del numero ID è corretta?	28	
La schermata menu non appare.	• La funzione di visualizzazione del menu su schermo è stata disattivata (nascosta)?	84
I pulsanti sul pannello di controllo non funzionano.	• L'impostazione [PANNELLO DI CONTROLLO] in [IMPOSTAZIONE DISPOSITIVO DI CONTROLLO] è impostata su [DISABILITA]?	114
	• Il terminale <REMOTE 2 IN> è usato per il controllo di contatto?	160
L'immagine non viene visualizzata correttamente.	• La selezione [SELETTORE SISTEMA] è impostata correttamente?	66
	• Vi è un problema con il videoregistratore o con altre sorgenti di immagine?	—
	• C'è in ingresso un segnale non compatibile con il proiettore?	162
L'immagine da un computer non viene visualizzata.	• Il cavo è troppo lungo? (Per i cavi D-Sub, la lunghezza del cavo dovrebbe essere non superiore a 10 m (32'10")).	—
	• L'uscita video esterna sul computer portatile è impostata correttamente? (Es.: le impostazioni dell'uscita esterna possono essere commutate premendo i tasti "Fn" + "F3" o "Fn" + "F10" contemporaneamente. Poiché il metodo varia in base al tipo di computer, fare riferimento al manuale dell'utente in dotazione con il computer.)	—
L'output di immagine dal DVI-D del computer non compare.	• [DVI-D IN] è impostato su [EDID3] o [EDID2:PC]?	82
	• Potrebbe essere necessario aggiornare alla versione più recente il driver dell'acceleratore grafico del computer.	—
	• Potrebbe essere necessario riavviare il computer dopo aver eseguito l'impostazione [DVI-D IN].	82
Il video proveniente da un dispositivo compatibile HDMI non viene visualizzato o appare confuso.	• Il cavo HDMI è collegato saldamente?	39
	• Spegner e riaccendere l'alimentazione del proiettore e del dispositivo esterno.	—
	• C'è in ingresso un segnale non compatibile con il proiettore?	162

Capitolo 5 Manutenzione — Risoluzione dei problemi

Problemi	Punti da controllare	Pagina
Impossibile controllare il proiettore con Art-Net.	• [Art-Net] è impostato su [ON]?	118
	• Le impostazioni [INDIRIZZO PORTA] e [INDIRIZZO AVVIO] sono corrette?	118

Attenzione

- Se i problemi persistono anche dopo aver controllato i suddetti punti, consultare il rivenditore.

Display di autodiagnosi

Il proiettore è caratterizzato da un display di autodiagnosi lateralmente per mostrare automaticamente errori e avvertenze. (➔ pagina 26)
 Nei casi che seguono, il display di autodiagnosi viene capovolto.

- Quando [SCELTA RAFFREDDAMENTO] (➔ pagina 91) è impostato su [AUTO] e il risultato riconosciuto automaticamente visualizzato in [SCELTA RAFFREDDAMENTO] nella schermata [STATO] è [AUTO - SOFFITTO].
- Quando [SCELTA RAFFREDDAMENTO] (➔ pagina 91) è impostato su [INSTALLA SOFFITTO].

Display di autodiagnosi	Dettagli	Rimedio
U04	Intasamento del filtro dell'aria	• Pulire l'unità filtro aria.
U11	Avvertenza temperatura in ingresso	• La temperatura ambiente operativo è troppo alta.
U12	Avvertenza temperatura modulo ottico	
U13	Avvertenza temperatura nelle vicinanze della lampada	• La temperatura ambiente operativo è troppo alta oppure l'uscita di aerazione potrebbe essere occlusa.
U14	Avvertenza temperatura bassa	• La temperatura ambiente operativo è troppo bassa.
U21	Errore temperatura in ingresso	• La temperatura ambiente operativo è troppo alta.
U22	Errore temperatura modulo ottico	
U23	Errore temperatura nelle vicinanze della lampada	• La temperatura ambiente operativo è troppo alta oppure l'uscita di aerazione potrebbe essere occlusa.
U24	Errore temperatura bassa	• La temperatura ambiente operativo è troppo bassa.
U30	Errore angolo di installazione	• Utilizzare il proiettore a un angolo non superiore a $\pm 15^\circ$ rispetto al piano orizzontale.
U35	Avvertenza lampada non compatibile	• L'unità lampada per la modalità ritratto è collegata. Sostituire l'unità lampada con un'altra lampada compatibile con il proiettore.
U41	Avvertenza tempo di utilizzo lampada 1	• È il momento di sostituire l'unità lampada. Sostituire l'unità lampada.
U42	Avvertenza tempo di utilizzo lampada 2	
U43	Avvertenza tempo di utilizzo lampada 3	
U44	Avvertenza tempo di utilizzo lampada 4	
U51	Errore lampada 1	• La lampada non si è accesa. Riaccendere l'alimentazione dopo che la lampada si è raffreddata. Se la lampada ancora non si accende, consultare il proprio rivenditore.
U52	Errore lampada 2	
U53	Errore lampada 3	
U54	Errore lampada 4	
U61	Il tempo di utilizzo della lampada 1 ha superato le 3 000 ore	• È passato il momento di sostituire l'unità lampada. Sostituire l'unità lampada immediatamente.
U62	Il tempo di utilizzo della lampada 2 ha superato le 3 000 ore	
U63	Il tempo di utilizzo della lampada 3 ha superato le 3 000 ore	
U64	Il tempo di utilizzo della lampada 4 ha superato le 3 000 ore	
U71	Lampada 1 non installata	• Collegare l'unità lampada.
U72	Lampada 2 non installata	
U73	Lampada 3 non installata	
U74	Lampada 4 non installata	
U76	Unità filtro aria non installata	• Collegare l'unità filtro aria.
U78	Errore sensore ostruzione	• Pulire o sostituire l'unità filtro aria. (➔ pagina 138)
U81	Avvertenza bassa tensione CA (sotto 170 V)	• La tensione di alimentazione in ingresso è bassa. Usare cavi elettrici che possano sopportare adeguatamente il consumo di corrente del proiettore.
H01	Sostituzione della batteria per l'orologio interno	• È necessario sostituire la batteria. Consultare il rivenditore.
H11	Sensore temperatura in ingresso non presente	• Se il display non si azzerava dopo lo spegnimento e la riaccensione dell'alimentazione di rete, consultare il proprio rivenditore.
H12	Sensore temperatura modulo ottico non presente	
H13	Sensore temperatura nelle vicinanze della lampada non presente	
H18	Sensore ostruzione non presente	

Capitolo 5 Manutenzione — Display di autodiagnosi

Display di autodiagnosi	Dettagli	Rimedio
F00	Avvertenza pompa raffreddamento liquido R	<ul style="list-style-type: none"> Se il display non si azzerava dopo lo spegnimento e la riaccensione dell'alimentazione di rete, consultare il proprio rivenditore.
F01	Avvertenza pompa raffreddamento liquido G	
F02	Avvertenza pompa raffreddamento liquido B	
F11	Errore otturatore	
F12	Errore diaframma dinamico	
F13	Errore unità filtro aria	
F15	Errore sensore luminanza	
F16	Errore sensore angolo	
F41	Errore memoria lampada 1	<ul style="list-style-type: none"> L'unità lampada è rotta. Consultare il rivenditore.
F42	Errore memoria lampada 2	
F43	Errore memoria lampada 3	
F44	Errore memoria lampada 4	
F50	Avvertenza ventola scarico 1	<ul style="list-style-type: none"> Se il display non si azzerava dopo lo spegnimento e la riaccensione dell'alimentazione di rete, consultare il proprio rivenditore.
F51	Avvertenza ventola scarico 2	
F52	Avvertenza ventola scarico 3	
F53	Avvertenza ventola scarico 4	
F54	Avvertenza ventola ammissione 1	
F55	Avvertenza ventola ammissione 2	
F56	Avvertenza ventola lampada 1	
F57	Avvertenza ventola lampada 2	
F58	Avvertenza ventola lampada 3	
F59	Avvertenza ventola lampada 4	
F61	Errore comunicazione alimentazione lampada 1	
F62	Errore comunicazione alimentazione lampada 2	
F63	Errore comunicazione alimentazione lampada 3	
F64	Errore comunicazione alimentazione lampada 4	
F70	Avvertenza ventola alimentazione lampada 1	
F71	Avvertenza ventola alimentazione lampada 2	
F72	Avvertenza ventola alimentazione	
F73	Avvertenza ventola segnale	
F74	Avvertenza ventola relè lampada 1/2	
F75	Avvertenza ventola relè lampada 3/4	
F76	Avvertenza ventola prisma colore 1	
F77	Avvertenza ventola prisma colore 2	
F78	Avvertenza ventola prisma colore 3	

Capitolo 5 Manutenzione — Display di autodiagnosi

Display di autodiagnosi	Dettagli	Rimedio
F91	Errore configurazione FPGA1/2	<ul style="list-style-type: none"> Se il display non si azzerà dopo lo spegnimento e la riaccensione dell'alimentazione di rete, consultare il proprio rivenditore.
F92	Errore configurazione FPGA3	
F96	Errore dispositivo di montaggio obiettivo	
F97	Errore comunicazione scheda di regolazione geometrica	
F98	Errore comunicazione scheda di regolazione geometrica	
F99	Errore interno	
FE0	Errore interno	
FE1	Errore ventola scarico 1	
FE2	Errore ventola scarico 2	
FE3	Errore ventola scarico 3	
FE4	Errore ventola scarico 4	
FE5	Errore ventola ammissione 1	
FE6	Errore ventola ammissione 2	
FE7	Errore ventola lampada 1	
FE8	Errore ventola lampada 2	
FE9	Errore ventola lampada 3	
FF0	Errore ventola lampada 4	
FF1	Errore ventola alimentazione lampada 1/2	
FF2	Errore ventola alimentazione lampada 3/4	
FF3	Errore ventola alimentazione	
FF4	Errore ventola segnale	
FF5	Errore ventola relè lampada 1/2	
FF6	Errore ventola relè lampada 3/4	
FF7	Errore ventola prisma colore 1	
FF8	Errore ventola prisma colore 2	
FF9	Errore ventola prisma colore 3	
FJ0	Errore pompa raffreddamento liquido R	
FJ1	Errore pompa raffreddamento liquido G	
FJ2	Errore pompa raffreddamento liquido B	

Nota

- Il display di autodiagnosi e i dettagli del malfunzionamento possono variare.

Capitolo 6 Appendice

Questo capitolo descrive le specifiche e il servizio post-vendita per il proiettore.

Informazioni tecniche

Protocollo PJLink

La funzione di rete del presente proiettore supporta PJLink classe 1 e il protocollo PJLink può essere usato per eseguire l'impostazione del proiettore e le operazioni di interrogazione sullo stato del proiettore da un computer.

Comandi di controllo

La tabella che segue elenca i comandi del protocollo PJLink che possono essere usati per controllare il proiettore.

- I caratteri x nelle tabelle sono caratteri non specifici.

Comando	Dettagli sul controllo	Parametro/stringa ritorno	Osservazione		
POWR	Controllo di alimentazione	0 1	Standby Accensione		
POWR?	Interrogazione sullo stato di alimentazione	0 1 2 3	Standby Accensione Preparazione dello spegnimento del proiettore Riscaldamento		
INPT	Selezione ingresso	11 12 21	RGB1 RGB2 VIDEO		
INPT?	Interrogazione su selezione ingresso	31 32 33	DVI-D HDMI SDI		
AVMT	Comando otturatore	30	Funzione otturatore disattivata (otturatore aperto)		
AVMT?	Interrogazione su stato otturatore	31	Funzione otturatore attivata (otturatore chiuso)		
ERST?	Interrogazione su stato di errore	xxxxxx	1° byte	Indica errori della ventola e restituisce valori compresi tra 0 e 2.	<ul style="list-style-type: none"> • 0 = Nessun errore rilevato • 1 = Avvertenza • 2 = Errore
			2° byte	Indica errori della lampada e restituisce valori compresi tra 0 e 2.	
			3° byte	Indica errori di temperatura e restituisce valori compresi tra 0 e 2.	
			4° byte	Restituisce 0 o 2	
			5° byte	Indica errori del filtro e restituisce valori compresi tra 0 e 2.	
			6° byte	Indica altri errori e restituisce valori compresi tra 0 e 2.	
LAMP?	Interrogazione su stato della lampada	xxxxxxxxxxxxxxxxxxxxxxxxxxxx	1° numero (cifre da 1 a 5): tempo di utilizzo Lampada 1 2° numero: 0 = Lampada 1 spenta, 1 = Lampada 1 accesa 3° numero (cifre da 1 a 5): tempo di utilizzo Lampada 2 4° numero: 0 = Lampada 2 spenta, 1 = Lampada 2 accesa 5° numero (cifre da 1 a 5): tempo di utilizzo Lampada 3 6° numero: 0 = Lampada 3 spenta, 1 = Lampada 3 accesa 7° numero (cifre da 1 a 5): tempo di utilizzo Lampada 4 8° numero: 0 = Lampada 4 spenta, 1 = Lampada 4 accesa		
INST?	Interrogazione su elenco di selezione ingresso	11 12 21 31 32 33	—		
NAME?	Interrogazione su nome proiettore	xxxxx	Fornisce il nome impostato in [NOME PROIETTORE] di [IMPOSTAZIONE RETE].		
INF1?	Interrogazione su nome fabbricante	Panasonic	Restituisce il nome fabbricante.		
INF2?	Interrogazione su nome modello	DZ16K	Restituisce il nome modello.		
INF0?	Interrogazioni per altre informazioni	xxxxx	Restituisce informazioni come il numero di versione.		
CLSS?	Interrogazione per informazioni classe	1	Restituisce la classe per PJLink.		

Autenticazione di sicurezza PJLink

La password usata per PJLink è la stessa password impostata per il controllo del controllo web.

Quando si utilizza il proiettore senza l'autenticazione di sicurezza, non impostare una password per il controllo web.

- Per le specifiche relative a PJLink, fare riferimento al sito Web di "Japan Business Machine and Information System Industries Association".
URL <http://pjlink.jbmia.or.jp/english/>

Uso della funzione Art-Net

Poiché la funzione di rete del proiettore supporta la funzione Art-Net, è possibile controllare le impostazioni del proiettore con il controller DMX e il software applicativo utilizzando il protocollo Art-Net.

Definizione canale

La seguente tabella elenca le definizioni di canale utilizzate per il controllo del proiettore con la funzione Art-Net.

Canale	Dettagli sul controllo	Prestazioni	Parametro	Osservazione	
1	Comando otturatore	OTTURATORE:APERTO	0-63	—	
		Nessun funzionamento	64-191		
		OTTURATORE:CHIUSO	192-255		
2	Selezione ingresso	Nessun funzionamento	0-7	—	
		RGB1	8-15		
		RGB2	16-23		
		VIDEO	24-31		
		DVI-D	32-39		
		HDMI	40-47		
		SDI	48-55		
		Nessun funzionamento	56-127		
		Eeguire P IN P, UTENTE1	128-135		
		Eeguire P IN P, UTENTE2	136-143		
		Eeguire P IN P, UTENTE3	144-151		
Nessun funzionamento	152-255				
3	Selezione funzione obiettivo	Nessun funzionamento	0-15	Funzionano insieme alla "Regolazione obiettivo" del canale 4.	
		Spostamento H obiettivo	16-31		
		Spostamento V obiettivo	32-47		
		Messa a fuoco dell'obiettivo	48-63		
		Zoom obiettivo	64-79		
		Movimento verso la posizione iniziale	80-95		Funzionano insieme alla "Esecuzione azione di comando" del canale 4.
Nessun funzionamento	96-255	—			
4	Controllo obiettivo	Regolazione obiettivo	(-) Alta velocità	0-31	—
			(-) Bassa velocità	32-63	
			(-) Regolazione fine	64-95	
		Arresto regolazione		96-127	
		Regolazione obiettivo	(+) Regolazione fine	128-159	
			(+) Bassa velocità	160-191	
			(+) Alta velocità	192-223	
Esecuzione azione di comando		224-255			
5	Controllo di alimentazione	Standby	0-63	—	
		Nessun funzionamento	64-191		
		Accensione	192-255		
6	Regolazione leggera volume	100 %	0	Impostabile in 256 passaggi tra 100 % e 0 %.	
			
		0 %	255		
7	Blocco	Funzionamento non disponibile	0-127	Quando è impostato "Funzionamento non disponibile", il funzionamento di tutti i canali diventa inaccettabile.	
		Funzionamento disponibile	128-255		

Canale	Dettagli sul controllo	Prestazioni	Parametro	Osservazione
8	Impostazione tempo dissolvenza in ingresso	0.0s	0-15	Funzionano insieme al canale 1.
		0.5s	16-31	
		1.0s	32-47	
		1.5s	48-63	
		2.0s	64-79	
		2.5s	80-95	
		3.0s	96-111	
		3.5s	112-127	
		4.0s	128-143	
		5.0s	144-159	
		7.0s	160-175	
		10.0s	176-191	
		Nessun funzionamento	192-255	
		9	Impostazione tempo dissolvenza in uscita	0.0s
0.5s	16-31			
1.0s	32-47			
1.5s	48-63			
2.0s	64-79			
2.5s	80-95			
3.0s	96-111			
3.5s	112-127			
4.0s	128-143			
5.0s	144-159			
7.0s	160-175			
10.0s	176-191			
Nessun funzionamento	192-255			—
10	Nessun funzionamento			—
11	Regolazione geometrica	OFF	0-15	—
		KEYSTONE	16-31	
		CURVATURA	32-47	
		Nessun funzionamento	48-95	
		CORREZIONE ANGOLI	96-111	
		Nessun funzionamento	112-255	

Nota

- Se il proiettore è azionato con il telecomando o dal pannello di controllo, o con il comando di controllo mentre si controlla il proiettore mediante la funzione Art-Net, l'impostazione del controller DMX e l'applicazione del computer potrebbero essere diverse dallo stato del proiettore. Per riflettere i controlli di tutti i canali al proiettore in tal caso, impostare "Blocco" del canale 7 su "Funzionamento non disponibile" e quindi reimpostare su "Funzionamento disponibile".

Comandi di controllo mediante LAN

Quando è impostata la password diritti amministratore controllo web (modo protetto)

Collegamento

- 1) **Ottenere indirizzo IP e numero porta (valore iniziale impostato = 1024) del proiettore e richiedere una connessione al proiettore.**
 - È possibile ottenere l'indirizzo IP e il numero porta dalla schermata menu del proiettore.

Indirizzo IP	Si ottiene dal menu principale → [RETE] → [STATO RETE]
Numero porta	Si ottiene dal menu principale → [RETE] → [CONTROLLO RETE] → [COMANDO PORTA]

- 2) **Controllare la risposta dal proiettore.**

	Sezione dati	Vuoto	Modalità	Vuoto	Sezione numero casuale	Simbolo terminazione
Esempio di comando	"NTCONTROL" (stringa ASCII)	' '	'1'	' '	"ZZZZZZZ" (numero esadecimale codice ASCII)	(CR) 0x0d
Lunghezza dati	9 byte	1 byte	1 byte	1 byte	8 byte	1 byte

- Modo: 1 = Modo protetto

3) Generare una valore hash di 32-byte dai dati che seguono usando un algoritmo MD5.

- "xxxxxx:yyyyy:zzzzzzz"

xxxxxx	Nome utente con diritti amministratore per il controllo Web (il nome utente default è "admin1")
yyyyy	Password del suddetto utente con diritti amministratore (la password default è "panasonic")
zzzzzzz	Numero casuale di 8 byte ottenuto al punto 2)

Metodo di trasmissione del comando

Trasmettere usando i seguenti formati di comando.

■ Dati trasmessi

	Intestazione			Sezione dati	Simbolo terminazione
Esempio di comando	Valore hash (Fare riferimento a "Collegamento" sopra)	'0'	'0'	Comando di controllo (stringa ASCII)	(CR) 0x0d
Lunghezza dati	32 byte	1 byte	1 byte	Lunghezza indefinita	1 byte

■ Dati ricevuti

	Intestazione		Sezione dati	Simbolo terminazione
Esempio di comando	'0'	'0'	Comando di controllo (stringa ASCII)	(CR) 0x0d
Lunghezza dati	1 byte	1 byte	Lunghezza indefinita	1 byte

■ Risposta errore

	Stringa	Dettagli	Simbolo terminazione
Messaggio	"ERR1"	Comando di controllo indefinito	(CR) 0x0d
	"ERR2"	Fuori dall'intervallo dei parametri	
	"ERR3"	Stato occupato o periodo non accettabile	
	"ERR4"	Timeout o periodo non accettabile	
	"ERR5"	Lunghezza dati errata	
	"ERRA"	Password non corrispondente	
Lunghezza dati	4 byte	—	1 byte

Quando non è impostata la password diritti amministratore controllo web (modo non protetto)

Collegamento

1) Ottenere indirizzo IP e numero porta (valore iniziale impostato = 1024) del proiettore e richiedere una connessione al proiettore.

- È possibile ottenere l'indirizzo IP e il numero porta dalla schermata menu del proiettore.

Indirizzo IP	Si ottiene dal menu principale → [RETE] → [STATO RETE]
Numero porta	Si ottiene dal menu principale → [RETE] → [CONTROLLO RETE] → [COMANDO PORTA]

2) Controllare la risposta dal proiettore.

	Sezione dati	Vuoto	Modalità	Simbolo terminazione
Esempio di comando	"NTCONTROL" (stringa ASCII)	' ' 0x20	'0' 0x30	(CR) 0x0d
Lunghezza dati	9 byte	1 byte	1 byte	1 byte

- Modo: 0 = Modo non protetto

Metodo di trasmissione del comando

Trasmettere usando i seguenti formati di comando.

■ **Dati trasmessi**

	Intestazione		Sezione dati	Simbolo terminazione
Esempio di comando	'0' 0x30	'0' 0x30	Comando di controllo (stringa ASCII)	(CR) 0x0d
Lunghezza dati	1 byte	1 byte	Lunghezza indefinita	1 byte

■ **Dati ricevuti**

	Intestazione		Sezione dati	Simbolo terminazione
Esempio di comando	'0' 0x30	'0' 0x30	Comando di controllo (stringa ASCII)	(CR) 0x0d
Lunghezza dati	1 byte	1 byte	Lunghezza indefinita	1 byte

■ **Risposta errore**

	Stringa	Dettagli	Simbolo terminazione
Messaggio	"ERR1"	Comando di controllo indefinito	(CR) 0x0d
	"ERR2"	Fuori dall'intervallo dei parametri	
	"ERR3"	Stato occupato o periodo non accettabile	
	"ERR4"	Timeout o periodo non accettabile	
	"ERR5"	Lunghezza dati errata	
	"ERRA"	Password non corrispondente	
Lunghezza dati	4 byte	—	1 byte

Terminale <SERIAL IN>/<SERIAL OUT>

Il terminale <SERIAL IN>/<SERIAL OUT> del proiettore è conforme a RS-232C in modo da poter collegare il proiettore a un computer per il controllo.

Collegamento

● Proiettore unico

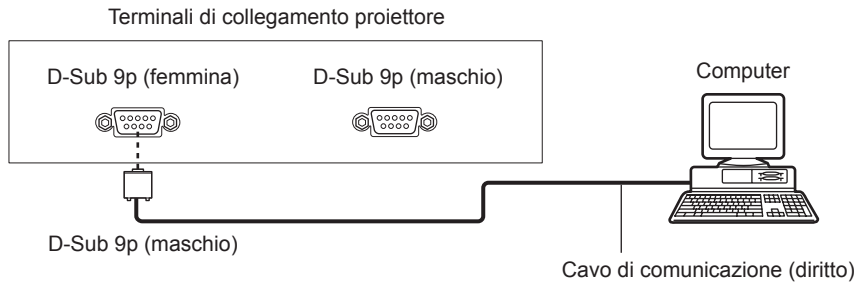

● Proiettori multipli

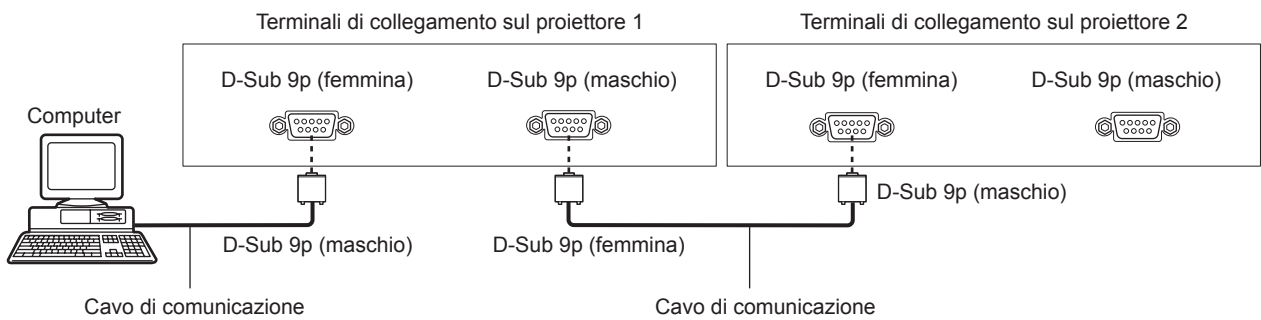

Nota

- La destinazione di [RS-232C] (➔ pagina 99) deve essere impostata secondo il metodo di connessione.

Assegnazioni pin e nomi segnale

D-Sub 9-pin (femmina) Vista esterna	N. pin	Nome segnale	Dettagli
	(1)	—	NC
	(2)	TXD	Dati trasmessi
	(3)	RXD	Dati ricevuti
	(4)	—	NC
	(5)	GND	Terra
	(6)	—	NC
	(7)	CTS	Connesso internamente
	(8)	RTS	
	(9)	—	NC

D-Sub 9-pin (maschio) Vista esterna	N. pin	Nome segnale	Dettagli
	(1)	—	NC
	(2)	RXD	Dati ricevuti
	(3)	TXD	Dati trasmessi
	(4)	—	NC
	(5)	GND	Terra
	(6)	—	NC
	(7)	RTS	Connesso internamente
	(8)	CTS	
	(9)	—	NC

Condizioni di comunicazione (di default del fabbricante)

Livello del segnale	RS-232C-compatibile
Metodo di sincronizzazione	Asincrono
Velocità di trasmissione dati	9 600 bps
Parità	Nessuno
Lunghezza caratteri	8 bit
Bit di stop	1 bit
Parametro X	Nessuno
Parametro S	Nessuno

Formato base

La trasmissione dal computer parte con STX, quindi ID, comando, parametro, ed ETX vengono inviati in questo ordine. Aggiungere parametri in base ai dettagli del controllo.

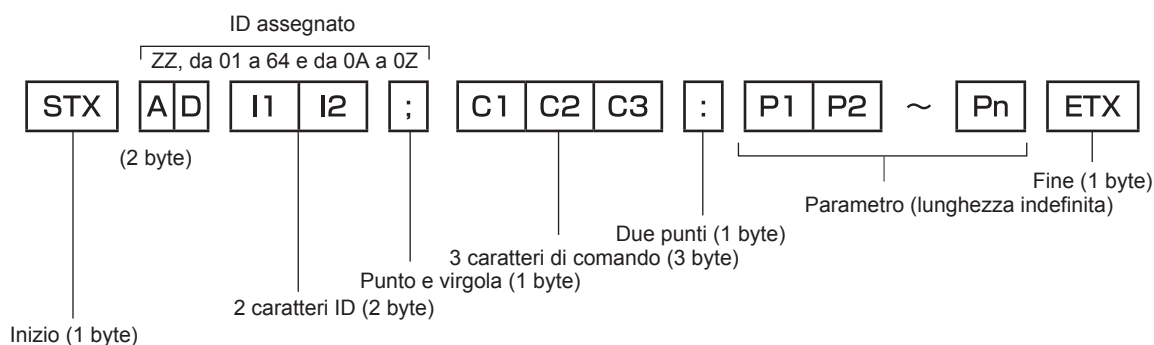

Formato base (con sottocomandi)

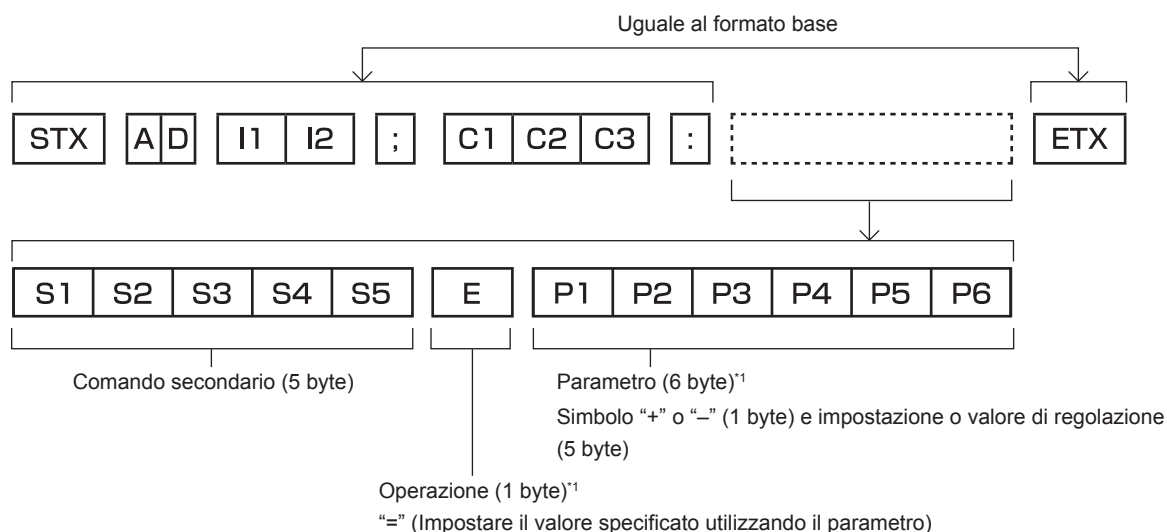

Attenzione

- Se un comando viene trasmesso dopo l'accensione della lampada, ci potrebbe essere un ritardo nella risposta o il comando potrebbe non essere eseguito. Provare a inviare o a ricevere un comando dopo 60 secondi.
- Quando si trasmettono comandi multipli, assicurarsi di attendere almeno 0,5 secondi dalla ricezione della risposta dal proiettore prima di inviare il comando seguente. Quando si trasmette un comando che non ha bisogno di un parametro, i due punti (:) non sono necessari.

Nota

- Se non è possibile eseguire un comando, il proiettore invia la risposta "ER401" al computer.
- Se viene inviato un parametro non valido, il proiettore invia la risposta "ER402" al computer.
- La trasmissione dell'ID in RS-232C supporta ZZ (TUTTI) e da 01 a 64, oltre ai gruppi da 0A a 0Z.
- Se viene inviato un comando con un ID specificato, verrà inviata una risposta al computer solo nei seguenti casi.
 - Se corrisponde all'ID del proiettore
 - L'impostazione ID è impostata a TUTTI e [RISPOSTA (TUTTI ID)] è [ON]
 - L'impostazione ID è impostata a GRUPPO e [RISPOSTA (GRUPPO ID)] è [ON]
- STX e ETX sono i codici carattere. STX visualizzato in esadecimale è 02 e ETX visualizzato in esadecimale è 03.

Quando sono controllati più proiettori

Quando sono controllati più proiettori insieme

Quando sono controllati più proiettori insieme mediante RS-232C, effettuare le seguenti impostazioni.

- 1) Impostare un ID differente per ciascun proiettore.
- 2) Impostare [RISPOSTA (TUTTI ID)] su [ON] in un solo proiettore.
- 3) Impostare [RISPOSTA (TUTTI ID)] su [OFF] per tutti gli altri proiettori nel punto 2).

Quando sono controllati più proiettori insieme da un'unità gruppo

Quando sono controllati più proiettori da unità gruppo mediante RS-232C, effettuare le seguenti impostazioni.

- 1) Impostare un ID differente per ciascun proiettore.
- 2) Impostare [RISPOSTA (GRUPPO ID)] su [ON] in un solo proiettore.
- 3) Impostare [RISPOSTA (GRUPPO ID)] su [OFF] per tutti gli altri proiettori nel punto 2).

Nota

- Non vi saranno risposte se due o più proiettori hanno [RISPOSTA (TUTTI ID)] impostato su [ON].
- Non vi saranno risposte se due o più proiettori dello stesso gruppo hanno [RISPOSTA (GRUPPO ID)] impostato su [ON].
- Quando si impostano gruppi multipli, impostare [RISPOSTA (TUTTI ID)] a [ON] solo per un proiettore per ciascun gruppo.

Specifiche del cavo

Quando il proiettore è connesso a un computer

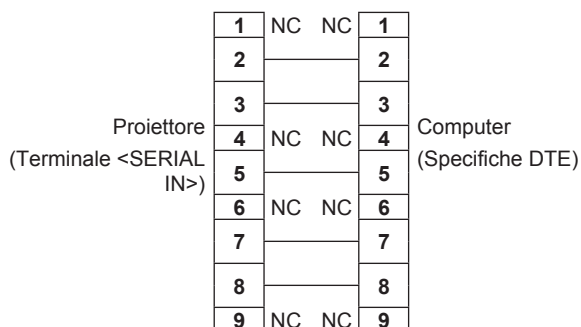

Quando sono collegati più proiettori

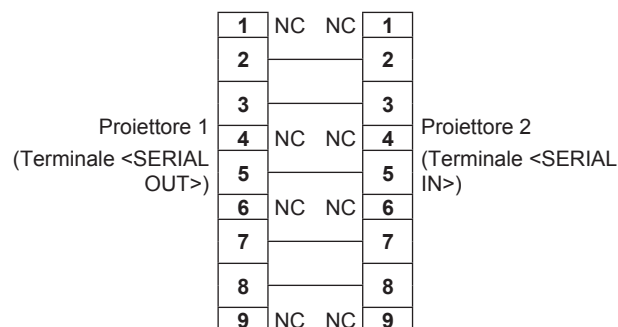

Comando di controllo

La tabella che segue elenca i comandi che possono essere usati per controllare il proiettore mediante un computer.

■ Comando di controllo proiettore

Comando	Dettagli	Parametro/stringa risposta	Osservazioni (parametro)
PON	Accensione	—	Per controllare se l'alimentazione è attiva, usare il comando "Query alimentazione".
POF	Standby		
QPW	Query alimentazione	000 001	STANDBY Accensione
IIS	Commutazione del segnale di ingresso	VID RG1 RG2 DVI HD1 SD1	VIDEO RGB1 RGB2 DVI-D HDMI SDI

Capitolo 6 Appendice — Informazioni tecniche

Comando	Dettagli	Parametro/stringa risposta	Osservazioni (parametro)
QSL	Query per la selezione della lampada	0	QUADRUPLA
		1	LAMPADA1/4
		2	LAMPADA2/3
		3	DOPPIA*1
		4	LAMPADA1/2/3
		5	LAMPADA1/2/4
		6	LAMPADA1/3/4
		7	LAMPADA2/3/4
		8	TRIPLA*1
		9	LAMPADA1
		10	LAMPADA2
		11	LAMPADA3
		12	LAMPADA4
		13	SINGOLA*1
LPM	Selezione della lampada	0	QUADRUPLA
		1	LAMPADA1/4
		2	LAMPADA2/3
		3	DOPPIA*1
		4	LAMPADA1/2/3
		5	LAMPADA1/2/4
		6	LAMPADA1/3/4
		7	LAMPADA2/3/4
		8	TRIPLA*1
		9	LAMPADA1
		10	LAMPADA2
		11	LAMPADA3
		12	LAMPADA4
		13	SINGOLA*1
Q\$L	Query cumulativa di tempo di utilizzo della lampada	1	LAMPADA1
		2	LAMPADA2
		3	LAMPADA3
		4	LAMPADA4
			La risposta è da 0000 a 3000
OSH	Otturatore	0	APERTO
QSH	Interrogazione su stato otturatore	1	CHIUSO
VSE	Interruttore rapporto di aspetto	0	DEFAULT/VID AUTO
		1	4:3
		2	16:9
QSE	Query impostazioni rapporto di aspetto	5	ATTRAVERSO
		6	ADATTA OV.
		9	RIEMP. ORIZZ.
10	ADATTA VERT.		
OPP	Esecuzione P IN P	0	OFF
		1	UTENTE1
QPP	Interrogazione impostazione P IN P	2	UTENTE2
		3	UTENTE3
OCS	Interruttore memoria secondaria	01 - 96	Numero di memoria secondaria
QSB	Query stato memoria secondaria		

*1 Utilizzare dalla lampada 1 alla lampada 4, quale abbia un tempo di utilizzo minore.

■ Comando di controllo proiettore (con comando secondario)

Comando	Comando secondario	Dettagli	Osservazione
VXX	RYCI1	Impostazione ingresso RGB1	+00000 = RGB/YP _B P _R , +00001 = Y/C

■ Comando di controllo dell'obiettivo

Comando	Comando secondario	Dettagli	Osservazione
VXX	LNSI2	Spostamento obiettivo H	+00000 = Regolazione fine 1+, +00001 = Regolazione fine 1-, +00100 = Regolazione fine 2+, +00101 = Regolazione fine 2-, +00200 = Regolazione grossolana+, +00201 = Regolazione grossolana-
VXX	LNSI3	Spostamento obiettivo V	
VXX	LNSI4	Messa a fuoco dell'obiettivo	
VXX	LNSI5	Zoom obiettivo	

Terminale <REMOTE 2 IN>

È possibile controllare il proiettore in modo remoto (mediante contatto esterno) da un pannello di controllo situato a distanza dal proiettore, dove non possono arrivare i segnali del telecomando.

Usare il terminale <REMOTE 2 IN> dei terminali di collegamento del proiettore per collegare il pannello di controllo.

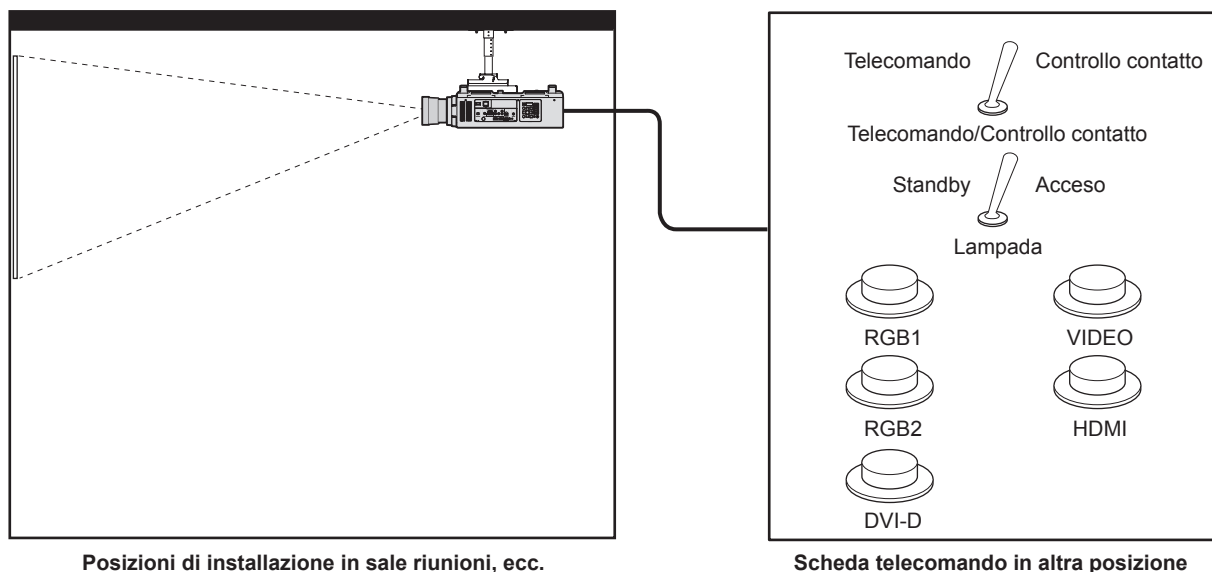

Assegnazioni pin e nomi segnale

D-Sub 9-pin Vista esterna	N. pin	Nome segnale	Aperto (H)	Corto (L)
	(1)	GND	—	GND
	(2)	POWER	OFF	ON
	(3)	RGB1	Altro	RGB1
	(4)	RGB2	Altro	RGB2
	(5)	VIDEO	Altro	VIDEO
	(6)	HDMI	Altro	HDMI
	(7)	DVI-D	Altro	DVI-D
	(8)	SHUTTER	OFF	ON
	(9)	RST/SET	Controllato da telecomando	Controllato con contatto esterno

Attenzione

- Mentre si controlla, accertarsi di cortocircuitare i pin (1) e (9).
- Quando i pin (1) e (9) sono in cortocircuito, i seguenti tasti sul pannello di controllo e sul telecomando sono disabilitati. Anche i comandi per RS-232C e le funzioni di rete che corrispondono a queste funzioni sono disabilitati.
 - Pulsante di accensione <I>, pulsante di standby <ϕ>, pulsante <SHUTTER>
- Quando i pin (1) e (9) sono in cortocircuito, se altri pin da (3) a (7) sono in cortocircuito con il pin (1), i seguenti pulsanti sul pannello di controllo e sul telecomando sono disabilitati. Anche i comandi per RS-232C e le funzioni di rete che corrispondono a queste funzioni sono disabilitati.
 - Pulsante di accensione <I>, pulsante di standby <ϕ>, pulsante <RGB1>, pulsante <RGB2>, pulsante <DVI-D>, pulsante <VIDEO>, pulsante <HDMI>, pulsante <SDI 1/2>, pulsante <SHUTTER>

Nota

- È possibile effettuare variazioni alle impostazioni dei pin da (2) a (8), se si imposta [MODALITÀ REMOTE2] su [UTENTE]. (➔ pagina 102)

Elenco combinazione display a due finestre

Finestra principale		Finestra secondaria					Ingresso VIDEO
		RGB1			RGB2		
		RGB	Immagini in movimento ^{*3}	Ingresso Y/C	RGB	Immagini in movimento ^{*3}	
RGB1	RGB	—	—	—	✓	✓	✓
	Immagini in movimento ^{*3}	—	—	—	✓	▲	▲
	Ingresso Y/C	—	—	—	✓	▲	—
RGB2	RGB	✓	✓	✓	—	—	✓
	Immagini in movimento ^{*3}	✓	▲	▲	—	—	▲
Ingresso VIDEO		✓	▲	—	✓	▲	—
DVI-D	RGB ^{*2}	✓	✓	✓	✓	✓	✓
	Immagini in movimento ^{*1}	✓	▲	▲	✓	▲	▲
HDMI	RGB ^{*2}	✓	✓	✓	✓	✓	✓
	Immagini in movimento ^{*1}	✓	▲	▲	✓	▲	▲
SDI		✓	▲	▲	✓	▲	▲

Finestra principale		Finestra secondaria				SDI
		DVI-D		HDMI		
		RGB ^{*2}	Immagini in movimento ^{*1}	RGB ^{*2}	Immagini in movimento ^{*1}	
RGB1	RGB	✓	✓	✓	✓	✓
	Immagini in movimento ^{*3}	✓	▲	✓	▲	▲
	Ingresso Y/C	✓	▲	✓	▲	▲
RGB2	RGB	✓	✓	✓	✓	✓
	Immagini in movimento ^{*3}	✓	▲	✓	▲	▲
Ingresso VIDEO		✓	▲	✓	▲	▲
DVI-D	RGB ^{*2}	—	—	✓	✓	✓
	Immagini in movimento ^{*1}	—	—	✓	▲	▲
HDMI	RGB ^{*2}	✓	✓	—	—	—
	Immagini in movimento ^{*1}	✓	▲	—	—	—
SDI		✓	▲	—	—	—

✓: è possibile la combinazione P IN P (immagine nell'immagine, picture in picture)

▲: è possibile la combinazione P IN P (immagine nell'immagine) attraverso la stessa frequenza

—: non è possibile la combinazione P IN P (immagine nell'immagine)

*1 Supporta solo 480p, 576p, 720/60p, 720/50p, 1080/60i, 1080/50i, 1080/24sF, 1080/24p, 1080/25p, 1080/30p, 1080/50p e 1080/60p

*2 VGA (640 x 480) - WUXGA (1 920 x 1 200)

Segnale non interlacciato, frequenza dot clock: da 25 MHz a 162 MHz (il segnale WUXGA è compatibile solo con i segnali VESA CVT RB (Reduced Blanking))

*3 480i, 480p, 576i, 576p, 720/60p, 720/50p, 1080/60i, 1080/50i, 1080/24sF, 1080/24p, 1080/25p, 1080/30p, 1080/50p, 1080/60p

Nota

- Quando la risoluzione del segnale di ingresso della finestra secondaria supera i 1 280 pixel orizzontali, la qualità dell'immagine della finestra secondaria potrebbe deteriorarsi.
- Nella combinazione di ▲, se P IN P (immagine nell'immagine) viene eseguito con i segnali della diversa frequenza, le immagini nella finestra secondaria non saranno visualizzate.

Password dispositivo di controllo

Per inizializzare la password, consultare il vostro distributore.

Elenco segnali compatibili

La seguente tabella specifica i segnali video compatibili con il proiettore.

• I simboli che indicano i formati sono i seguenti.

- V: VIDEO, Y/C
- R: RGB
- Y: YC_BC_R/YP_BP_R
- D: DVI-D
- H: HDMI
- S: SDI

Modalità	Risoluzione (Punti)	Freq. di scansione		Freq. dot clock (MHz)	Formato	Plug-and-play*1				
		Orizzontale (kHz)	Verticale (Hz)			RGB2	DVI-D			HDMI
							EDID1	EDID2	EDID3	
NTSC/NTSC4.43/ PAL-M/PAL60	720 x 480i	15,7	59,9	—	V	—	—	—	—	—
PAL/PAL-N/SECAM	720 x 576i	15,6	50,0	—	V	—	—	—	—	—
525i (480i)	720 x 480i	15,7	59,9	13,5	R/Y/S	—	—	—	—	—
625i (576i)	720 x 576i	15,6	50,0	13,5	R/Y/S	—	—	—	—	—
525i (480i)	720 (1440) x 480i ²	15,7	59,9	27,0	D/H	—	—	—	—	—
625i (576i)	720 (1440) x 576i ²	15,6	50,0	27,0	D/H	—	—	—	—	—
525p (480p)	720 x 483	31,5	59,9	27,0	R/Y/D/H	—	✓	—	✓	✓
625p (576p)	720 x 576	31,3	50,0	27,0	R/Y/D/H	—	✓	—	✓	✓
750 (720)/60p	1 280 x 720	45,0	60,0	74,3	R/Y/D/H/S	—	✓	—	✓	✓
750 (720)/50p	1 280 x 720	37,5	50,0	74,3	R/Y/D/H/S	—	✓	—	✓	✓
1125 (1080)/60i ³	1 920 x 1 080i	33,8	60,0	74,3	R/Y/D/H/S	—	✓	—	✓	✓
1125 (1080)/50i	1 920 x 1 080i	28,1	50,0	74,3	R/Y/D/H/S	—	✓	—	✓	✓
1125 (1080)/24p	1 920 x 1 080	27,0	24,0	74,3	R/Y/D/H/S	—	✓	—	✓	✓
1125 (1080)/24sF	1 920 x 1 080i	27,0	48,0	74,3	R/Y/D/H/S	—	—	—	—	—
1125 (1080)/25p	1 920 x 1 080	28,1	25,0	74,3	R/Y/D/H/S	—	✓	—	✓	—
1125 (1080)/30p	1 920 x 1 080	33,8	30,0	74,3	R/Y/D/H/S	—	—	—	—	—
1125 (1080)/60p	1 920 x 1 080	67,5	60,0	148,5	R/Y/D/H/S	✓	✓	✓	✓	✓
1125 (1080)/50p	1 920 x 1 080	56,3	50,0	148,5	R/Y/D/H/S	—	✓	—	✓	✓
VESA400	640 x 400	31,5	70,1	25,2	R/D/H	—	—	—	—	—
	640 x 400	37,9	85,1	31,5	R/D/H	—	—	—	—	—
VGA480	640 x 480	31,5	59,9	25,2	R/D/H	✓	✓	✓	✓	✓
	640 x 480	35,0	66,7	30,2	R/D/H	—	—	—	—	—
	640 x 480	37,9	72,8	31,5	R/D/H	✓	—	✓	✓	✓
	640 x 480	37,5	75,0	31,5	R/D/H	✓	—	✓	✓	✓
	640 x 480	43,3	85,0	36,0	R/D/H	—	—	—	—	—
SVGA	800 x 600	35,2	56,3	36,0	R/D/H	✓	—	✓	✓	✓
	800 x 600	37,9	60,3	40,0	R/D/H	✓	—	✓	✓	✓
	800 x 600	48,1	72,2	50,0	R/D/H	✓	—	✓	✓	✓
	800 x 600	46,9	75,0	49,5	R/D/H	✓	—	✓	✓	✓
	800 x 600	53,7	85,1	56,3	R/D/H	—	—	—	—	—
MAC16	832 x 624	49,7	74,6	57,3	R/D/H	✓	—	✓	✓	✓
XGA	1 024 x 768	39,6	50,0	51,9	R/D/H	—	—	—	—	—
	1 024 x 768	48,4	60,0	65,0	R/D/H	✓	—	✓	✓	✓
	1 024 x 768	56,5	70,1	75,0	R/D/H	✓	—	✓	✓	✓
	1 024 x 768	60,0	75,0	78,8	R/D/H	✓	—	✓	✓	✓
	1 024 x 768	65,5	81,6	86,0	R/D/H	—	—	—	—	—
	1 024 x 768	68,7	85,0	94,5	R/D/H	—	—	—	—	—
	1 024 x 768	81,4	100,0	113,3	R/D/H	—	—	—	—	—
	1 024 x 768	98,8	120,0	139,1	R/D/H	✓	—	✓	✓	✓
MXGA	1 152 x 864	53,7	60,0	81,6	R/D/H	—	—	—	—	—
	1 152 x 864	64,0	70,0	94,2	R/D/H	—	—	—	—	—
	1 152 x 864	67,5	74,9	108,0	R/D/H	—	—	—	—	—
	1 152 x 864	77,1	85,0	119,7	R/D/H	—	—	—	—	—
MAC21	1 152 x 870	68,7	75,1	100,0	R/D/H	✓	—	✓	✓	✓

Capitolo 6 Appendice — Informazioni tecniche

Modalità	Risoluzione (Punti)	Freq. di scansione		Freq. dot clock (MHz)	Formato	Plug-and-play*1				
		Orizzontale (kHz)	Verticale (Hz)			RGB2	DVI-D			HDMI
							EDID1	EDID2	EDID3	
1280 x 720	1 280 x 720	37,1	49,8	60,5	R/D/H	—	—	—	—	—
	1 280 x 720	44,8	59,9	74,5	R/D/H	—	—	—	—	—
	1 280 x 720	76,3	100,0	131,8	R/D/H	—	—	—	—	—
	1 280 x 720	92,6	120,0	161,6	R/D/H	—	—	—	—	—
1280 x 768	1 280 x 768	39,6	49,9	65,3	R/D/H	—	—	—	—	—
	1 280 x 768	47,8	59,9	79,5	R/D/H	—	—	—	—	—
	1 280 x 768*4	47,4	60,0	68,3	R/D/H	—	—	—	—	—
	1 280 x 768	60,3	74,9	102,3	R/D/H	—	—	—	—	—
	1 280 x 768	68,6	84,8	117,5	R/D/H	—	—	—	—	—
1280 x 800	1 280 x 800	41,3	50,0	68,0	R/D/H	—	—	—	—	—
	1 280 x 800	49,7	59,8	83,5	R/D/H	—	—	—	—	—
	1 280 x 800*4	49,3	59,9	71,0	R/D/H	—	—	—	—	—
	1 280 x 800	62,8	74,9	106,5	R/D/H	—	—	—	—	—
	1 280 x 800	71,6	84,9	122,5	R/D/H	—	—	—	—	—
MSXGA	1 280 x 960	60,0	60,0	108,0	R/D/H	—	—	—	—	—
SXGA	1 280 x 1 024	52,4	50,0	88,0	R/D/H	—	—	—	—	—
	1 280 x 1 024	64,0	60,0	108,0	R/D/H	—	—	—	—	—
	1 280 x 1 024	72,3	66,3	125,0	R/D/H	—	—	—	—	—
	1 280 x 1 024	78,2	72,0	135,1	R/D/H	—	—	—	—	—
	1 280 x 1 024	80,0	75,0	135,0	R/D/H	✓	—	✓	✓	✓
	1 280 x 1 024	91,1	85,0	157,5	R/D/H	—	—	—	—	—
1366 x 768	1 366 x 768	47,7	59,8	85,5	R/D/H	—	—	—	—	—
	1 366 x 768	39,6	49,9	69,0	R/D/H	—	—	—	—	—
SXGA+	1 400 x 1 050	54,1	50,0	99,9	R/D/H	—	—	—	—	—
	1 400 x 1 050	64,0	60,0	108,0	R/D/H	—	—	—	—	—
	1 400 x 1 050	65,2	60,0	122,6	R/D/H	✓	—	✓	✓	✓
	1 400 x 1 050	65,3	60,0	121,8	R/D/H	—	—	—	—	—
	1 400 x 1 050	78,8	72,0	149,3	R/D/H	—	—	—	—	—
	1 400 x 1 050	82,2	75,0	155,9	R/D/H	—	—	—	—	—
WXGA+	1 440 x 900	55,9	59,9	106,5	R/D/H	—	—	—	—	—
	1 440 x 900	46,3	49,9	86,8	R/D/H	—	—	—	—	—
1600 x 900	1 600 x 900	46,4	49,9	96,5	R/D/H	—	—	—	—	—
	1 600 x 900	55,9	60,0	119,0	R/D/H	✓	—	✓	✓	✓
UXGA60	1 600 x 1 200	75,0	60,0	162,0	R/D/H	✓	—	✓	✓	✓
WSXGA+	1 680 x 1 050	65,3	60,0	146,3	R/D/H	—	—	—	—	—
	1 680 x 1 050	54,1	50,0	119,5	R/D/H	—	—	—	—	—
1920 x 1080	1 920 x 1 080	55,6	49,9	141,5	R/D/H	—	—	—	—	—
	1 920 x 1 080*4	66,6	59,9	138,5	R/D/H	—	—	—	—	—
	1 920 x 1 080*5	67,2	60,0	173,0	R	—	—	—	—	—
WUXGA	1 920 x 1 200	61,8	49,9	158,3	R/D/H	—	—	—	—	—
	1 920 x 1 200*4	74,0	60,0	154,0	R/D/H	✓	—	✓	—	—
	1 920 x 1 200*5	74,6	59,9	193,3	R	—	—	—	—	—

*1 I segnali con ✓ nelle colonne plug-and-play sono segnali descritti nell'EDID (dati di identificazione del display esteso) del proiettore. Se un segnale non ha ✓ nelle colonne plug-and-play ma è presente nella colonna del Formato, può essere immesso. Per i segnali senza ✓ nelle colonne plug-and-play, esistono probabilità che la risoluzione non possa essere selezionata dal computer sebbene il proiettore la supporti.

*2 Solo segnale Pixel-Repetition (frequenza dot clock 27,0 MHz)

*3 Quando viene immesso un segnale 1125 (1035)/60i, esso viene visualizzato come un segnale 1125 (1080)/60i.

*4 VESA CVT-RB (Reduced Blanking)-compatibile

*5 Campiona i pixel tramite il circuito di elaborazione dell'immagine e li proietta.

Nota

- Il numero di punti visualizzati per la PT-DZ16KE è 1 920 x 1 080. Un segnale con una risoluzione differente viene convertito al numero di punti visualizzati.
- La "i" dopo la risoluzione indica un segnale interlacciato.
- Quando vengono collegati dei segnali interlacciati, potrebbero verificarsi sfarfallii nell'immagine proiettata.

Specifiche

Le specifiche del proiettore sono le seguenti.

Alimentazione		CA 200 V - 240 V, 50 Hz/60 Hz
Consumo corrente		2 150 W (11,5 A)
		0,3 W quando [MODALITA' STANDBY] è impostato su [ECO]
		9 W quando [MODALITA' STANDBY] è impostato su [NORMALE]
Chip DLP	Dimensioni	24,1 mm (0,95") (rapporto aspetto 16:9)
	Sistema di visualizzazione	Chip DLP 3-unità, tipo DLP
	Numero di pixel	2 073 600 pixel (1 920 x 1 080 punti)
Obiettivo		Opzionale
Lampada per illuminazione		420 W, lampada UHM x 4
Emissione di luce*1		16 000 lm
Rapporto contrasto*1		10 000:1 (quando [IRIS DINAMICO] è impostato su [3])
Sistema a colori		7 standard (NTSC/NTSC4.43/PAL/PAL-N/PAL-M/SECAM/PAL60)
Grandezza dell'immagine proiettata		1,78 m (70") a 25,40 m (1 000")*2
Rapporto di aspetto schermo		16:9
Modo di proiezione		[FRONTE/SOFF], [FRONTE/TAVOLO], [RETRO/SOFF], [RETRO/TAVOLO]
Lunghezza cavo di alimentazione		3,0 m (118-1/8")
Involucro esterno		Plastica modellata
Dimensioni	Larghezza	620 mm (24-13/32")
	Lunghezza	255 mm (10-1/32") (gambe a parte)
	Profondità	730 mm (28-3/4") (copriobiettivo di proiezione a parte)
Peso		Circa 43,0 kg (94,8 libbre)*3
Livello rumore*1		48 dB
Ambiente operativo	Temperatura ambiente operativo*4	0 °C (32 °F) a 45 °C (113 °F)
	Umidità ambiente operativo	10 % a 80 % (senza condensa)
Telecomando	Alimentazione	3 V CC (batteria AA/R6 x 2)
	Raggio operativo	Entro circa 30 m (98'5") (se azionato direttamente di fronte al ricevitore di segnale)
	Peso	134 g (4,7 oncie) (batterie incluse)
	Dimensioni	Larghezza: 51 mm (2"), altezza: 176 mm (6-15/16"), profondità: 28 mm (1-3/32")

*1 Le condizioni di misurazione e il metodo di annotazione soddisfano gli standard internazionali ISO21118.

*2 Da 1,78 m (70") a 7,62 m (300") quando è collegato l'obiettivo di proiezione ET-D75LE5 e da 1,78 m (70") a 15,24 m (600") quando è collegato l'obiettivo di proiezione ET-D75LE8.

*3 Valore medio. Il peso varia per ciascun prodotto.

*4 Quando si utilizza il proiettore a elevate altitudini (comprese tra 1 400 m (4 593') e 2 700 m (8 858') sul livello del mare), la temperatura dell'ambiente operativo deve essere compresa tra 0 °C (32 °F) e 40 °C (104 °F).

Se viene utilizzato il filtro anti-fumo, la temperatura dell'ambiente operativo deve essere compresa tra 0 °C (32 °F) e 35 °C (95 °F). Tuttavia, non può essere utilizzato ad altitudini elevate.

■ Frequenza scansione applicabile

Fare riferimento a “Elenco segnali compatibili” (➔ pagina 162) per i tipi di segnali video utilizzabili con il proiettore.

Per segnale video	Orizzontale: 15,73 kHz, Verticale: 59,94 Hz; Orizzontale: 15,63 kHz, Verticale: 50 Hz	
Per segnale Y/C		
Per segnale RGB	Orizzontale: da 15 kHz a 100 kHz, Verticale: da 24 Hz a 120 Hz Sistema PIAS (Panasonic Intelligent Auto Scanning)	
	<ul style="list-style-type: none"> • Frequenza dot clock: 162 MHz o meno 	
Per segnale YC_BC_R/YP_BP_R	<ul style="list-style-type: none"> • 525i (480i) Orizzontale: 15,73 kHz, Verticale: 59,94 Hz • 525p (480p) Orizzontale: 31,47 kHz, Verticale: 59,94 Hz • 750 (720)/60p Orizzontale: 45 kHz, Verticale: 60 Hz • 1125 (1035)/60i Orizzontale: 33,75 kHz, Verticale: 60 Hz • 1125 (1080)/50i Orizzontale: 28,13 kHz, Verticale: 50 Hz • 1125 (1080)/24sF Orizzontale: 27 kHz, Verticale: 48 Hz • 1125 (1080)/30p Orizzontale: 33,75 kHz, Verticale: 30 Hz • 1125 (1080)/50p Orizzontale: 56,25 kHz, Verticale: 50 Hz 	<ul style="list-style-type: none"> • 625i (576i) Orizzontale: 15,63 kHz, Verticale: 50 Hz • 625p (576p) Orizzontale: 31,25 kHz, Verticale: 50 Hz • 750 (720)/50p Orizzontale: 37,5 kHz, Verticale: 50 Hz • 1125 (1080)/60i Orizzontale: 33,75 kHz, Verticale: 60 Hz • 1125 (1080)/24p Orizzontale: 27 kHz, Verticale: 24 Hz • 1125 (1080)/25p Orizzontale: 28,13 kHz, Verticale: 25 Hz • 1125 (1080)/60p Orizzontale: 67,5 kHz, Verticale: 60 Hz
Per segnale DVI-D	525i (480i)*1, 625i (576i)*1, 525p (480p), 625p (576p), 750 (720)/60p, 750 (720)/50p, 1125 (1080)/60i, 1125 (1080)/50i, 1125 (1080)/24p, 1125 (1080)/24sF, 1125 (1080)/25p, 1125 (1080)/30p, 1125 (1080)/60p, 1125 (1080)/50p	
	<ul style="list-style-type: none"> • Risoluzione visualizzabile: da VGA a WUXGA (non interlacciata) • Frequenza dot clock: da 25 MHz a 162 MHz 	
Per segnale HDMI	525i (480i)*1, 625i (576i)*1, 525p (480p), 625p (576p), 750 (720)/60p, 750 (720)/50p, 1125 (1080)/60i, 1125 (1080)/50i, 1125 (1080)/24p, 1125 (1080)/24sF, 1125 (1080)/25p, 1125 (1080)/30p, 1125 (1080)/60p, 1125 (1080)/50p	
	<ul style="list-style-type: none"> • Risoluzione visualizzabile: da VGA a WUXGA (non interlacciata) • Frequenza dot clock: da 25 MHz a 162 MHz 	
Per segnale SDI	Segnale SD-SDI	SMPTE ST 259 conforme YC _B C _R 4:2:2 10-bit 480i, 576i
	Segnale HD-SDI	SMPTE ST 292 conforme YP _B P _R 4:2:2 10-bit 720/50p, 720/60p, 1035/60i, 1080/50i, 1080/60i, 1080/25p, 1080/24p, 1080/24sF, 1080/30p
	Segnale 3G-SDI	SMPTE ST 424 conforme YP _B P _R 4:2:2 10-bit 1080/50p, 1080/60p RGB 4:4:4 12-bit/10-bit 1080/50i, 1080/60i, 1080/25p, 1080/24p, 1080/24sF, 1080/30p

*1 Solo segnale Pixel-Repetition (frequenza dot clock 27,0 MHz)

■ Terminale

Terminale <RGB 1 IN>	1 set (BNC x 5 (RGB/YP _B P _R /YC _B C _R /YC x 1)) Segnale RGB 0,7 V [p-p] 75 Ω (SYNC ON GREEN: 1,0 V [p-p] 75 Ω) SYNC/HD TTL ad alta impedenza, compatibile con polarità positiva/negativa automatica VD TTL ad alta impedenza, compatibile con polarità positiva/negativa automatica Segnale YP_BP_R Y: 1,0 V [p-p] incluso segnale di sincronizzazione, P _B P _R : 0,7 V [p-p] 75 Ω Segnale Y/C Y: 1,0 V [p-p], C: 0,286 V [p-p] 75 Ω
Terminale <RGB 2 IN>	1 set, alta-densità D-Sub 15 p (femmina) Segnale RGB 0,7 V [p-p] 75 Ω (SYNC ON GREEN: 1,0 V [p-p] 75 Ω) SYNC/HD TTL ad alta impedenza, compatibile con polarità positiva/negativa automatica VD TTL ad alta impedenza, compatibile con polarità positiva/negativa automatica Segnale YP_BP_R Y: 1,0 V [p-p] incluso segnale di sincronizzazione, P _B P _R : 0,7 V [p-p] 75 Ω
Terminale <DVI-D IN>	1 set, DVI-D 24 p, Single link, DVI 1.0 conforme, HDCP compatibile
Terminale <HDMI IN>	1 set, HDMI 19 p, HDCP compatibile, Deep Color compatibile
Terminale <VIDEO IN>	1 set, BNC 1,0 V [p-p] 75 Ω
Terminale <SDI IN>	1 set (BNC) Segnale SD-SDI SMPTE ST 259 conforme Segnale HD-SDI SMPTE ST 292 conforme Segnale 3G-SDI SMPTE ST 424 conforme
Terminale <SERIAL IN>/<SERIAL OUT>	D-Sub 9 p, 1 set ognuno, RS-232C conforme, per controllo tramite computer
Terminale <REMOTE 1 IN>/<REMOTE 1 OUT>	Mini jack stereo M3, 1 set ciascuno, per telecomando (cablato)/controllo connessione proiettore
Terminale <REMOTE 2 IN>	1 set, D-Sub 9 p, per controllo contatto
Terminale <LAN>	1 set, RJ-45, per connessione di rete, PLink compatibile, 10Base-T/100Base-TX, Art-Net compatibile

Nota

- I numeri di modello degli accessori ordinari e degli accessori opzionali sono soggetti a modifiche senza preavviso.

Dimensioni

Unità: mm

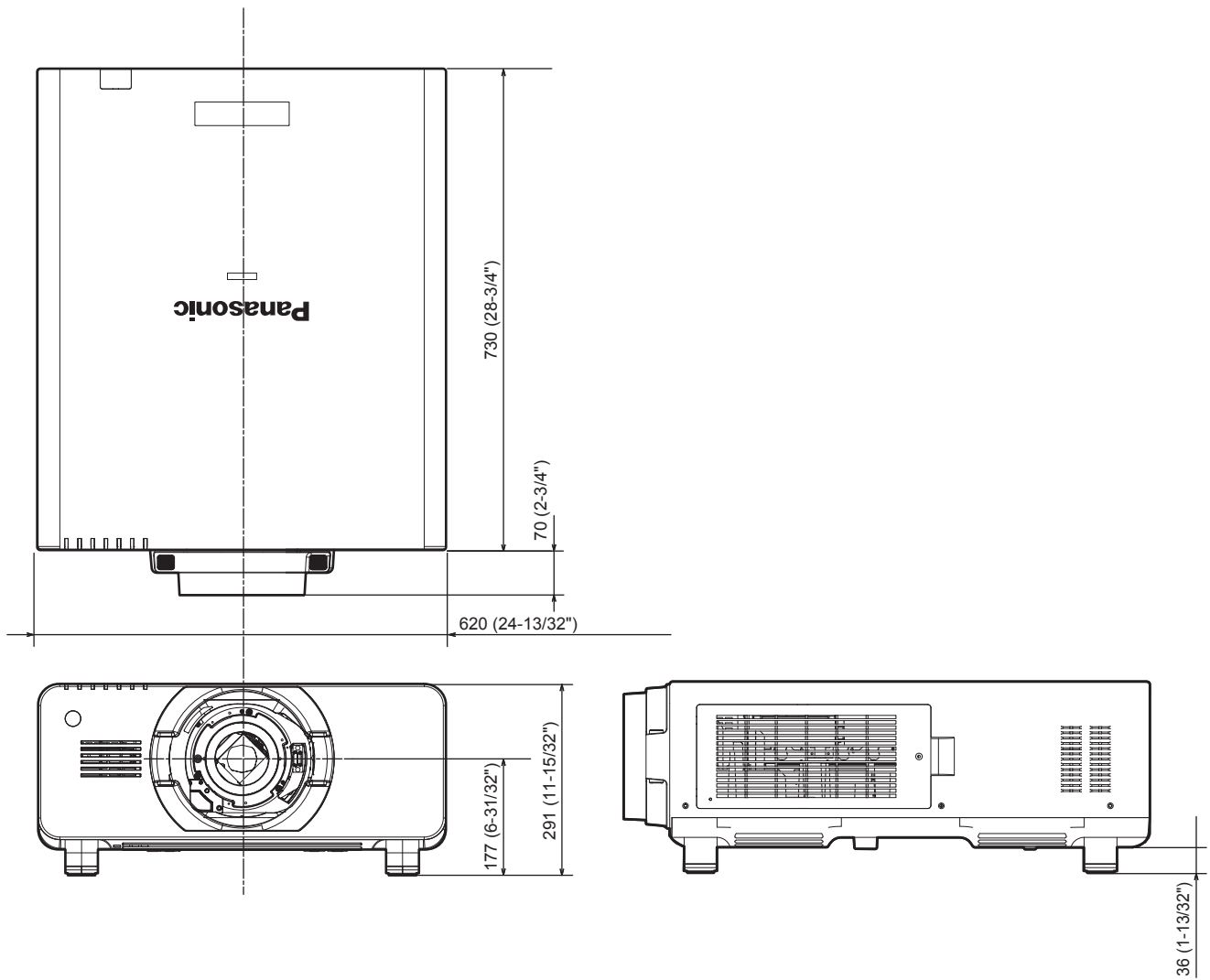

* La dimensione effettiva potrebbe variare in base al prodotto.

Precauzioni per l'attacco del supporto di montaggio a soffitto

- Quando si installa il proiettore a soffitto, accertarsi di utilizzare l'apposito Supporto di montaggio a soffitto opzionale (Modello n.: ET-PKD510H (per soffitti alti), ET-PKD510S (per soffitti bassi)).
- Quando si installa il proiettore, collegare il set di prevenzione della caduta fornito con il supporto di montaggio a soffitto per proiettori. In caso di necessità del set di prevenzione della caduta (bullone esagonale con rondella (M10 x 40), cavo metallico: TTRA0143) separatamente, consultare il proprio rivenditore.
- Chiedere a un tecnico qualificato di eseguire il lavoro di installazione, tipo nei casi di montaggio del proiettore a soffitto.
- Panasonic non si assume alcuna responsabilità per eventuali danni al proiettore derivanti dall'uso di un supporto di montaggio a soffitto non fabbricato da Panasonic o dalla scelta di un luogo di installazione non adatto, anche nel caso in cui il proiettore sia ancora coperto da garanzia.
- I prodotti non utilizzati devono essere prontamente rimossi da un tecnico qualificato.
- Facendo riferimento al seguente schema dei fori delle viti per montaggio a soffitto, utilizzare viti di lunghezza sufficiente per raggiungere i dadi incorporati.
- Usare un cacciavite torsiometrico o una chiave torsiometrica Allen per serrare i bulloni alle coppie di serraggio specificate. Non utilizzare cacciaviti elettrici o avvitatrici a impulso.
- Fare riferimento alle Istruzioni per l'uso per dettagli sul supporto di montaggio a soffitto.
- I numeri di modello degli accessori ordinari e opzionali sono soggetti a modifiche senza preavviso.

Vista inferiore

N. modello del Supporto di montaggio a soffitto: ET-PKD510H (per soffitti alti)

Unità: mm

ET-PKD510S (per soffitti bassi)

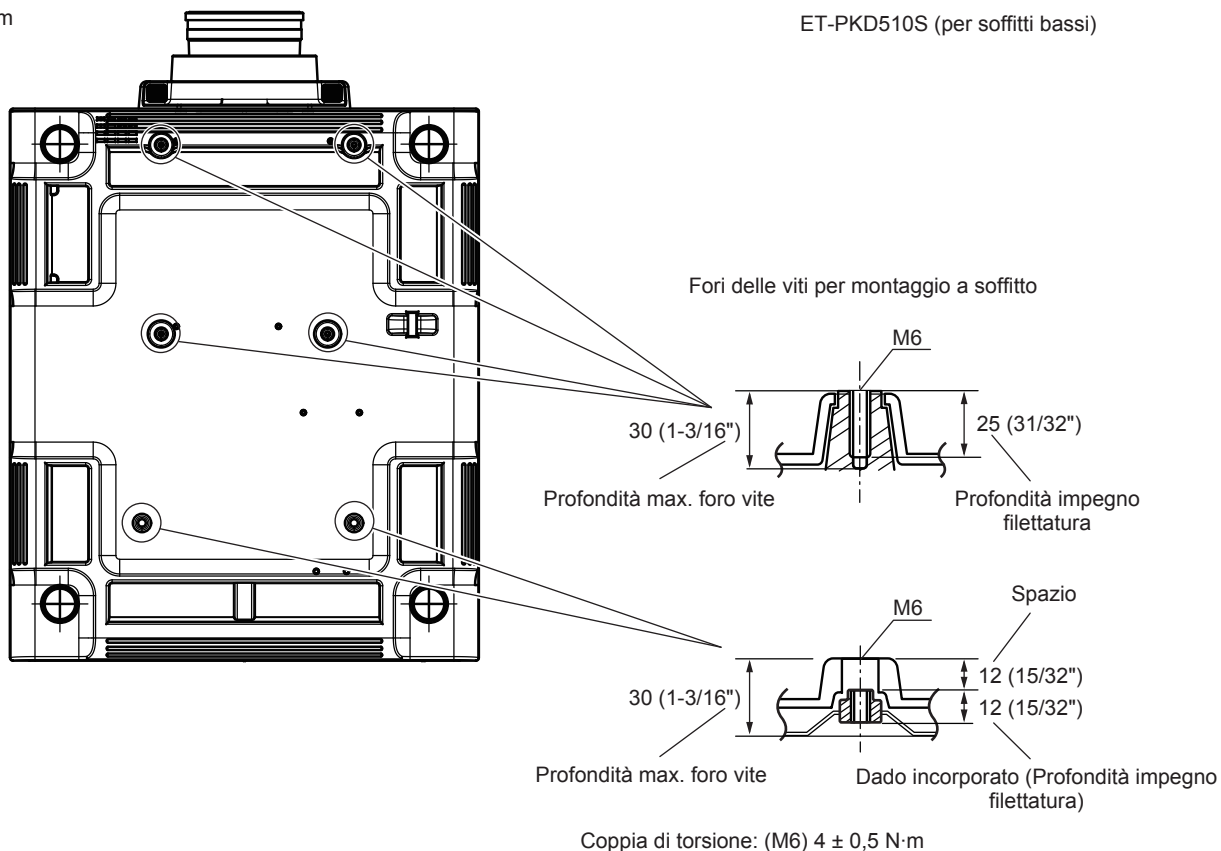

Indice

A			
Accensione del proiettore	44		
Accessori	18		
Accessori opzionali	19		
[ADATTA COLORE]	78		
[ANALISI SEGNALE VIDEO]	88		
Art-Net	16, 152		
[ASPETTO]	68		
Avviso importante per la sicurezza	2		
C			
[CALIBRAZIONE DELL'OTTICA]	104		
[CAMBIO PASSWORD IMPOSTAZIONI DISPOSITIVO]	115		
[CANCELLA]	73		
[CARICARE TUTTI I DATI UTENTE]	106		
Cavo di alimentazione	43		
[CHANGEMENT DE TEXTE]	114		
Collegamento	39		
Collegamento del cavo di alimentazione	43		
Collegamento del telecomando al proiettore con un cavo	29		
[COLORE]	61		
[COLORE SFONDO]	86		
Commutatore <LIGHT> Corpo del proiettore	26		
Commutazione del segnale di ingresso	52		
Compartimento unità filtro aria	138		
Connessione di rete	118		
[CONTRASTO]	61		
[CONTROLLO LUMINOSITÀ]	93		
[CONTROLLO RETE]	117		
Coprilampada	25		
Corpo del proiettore	25		
[CORR. GRANDE SCHERMO]	79		
[CUT OFF]	89		
D			
[DATA E ORA]	103		
[DETTAGLIO]	64		
[DIGITAL CINEMA REALITY]	73		
Dimensioni	167		
Display di autodiagnosi	26, 147		
[DVI-D IN]	82		
E			
[EDGE BLENDING]	74		
Elenco segnali compatibili	162		
Eliminazione del segnale registrato	111		
Espansione dell'intervallo di blocco del segnale	111		
F			
[FERMO IMMAGINE]	87		
Finestra due	161		
Fissare/rimuovere l'obiettivo di proiezione	37		
Funzione aspetto	53		
Funzione di impostazione automatica	52		
Funzione P IN P	107		
G			
[GAMMA]	63		
[GEOMETRIA]	70		
H			
[HDMI IN]	83		
I			
[ID PROIETTORE]	90		
[IMMAGINE]	57, 60		
[IMMETTI RISOLUZIONE]	74		
Impostazione dei numeri ID del telecomando	28		
[IMPOSTAZIONE DISPOSITIVO DI CONTROLLO]	114		
Impostazione iniziale	20		
[IMPOSTAZIONE RETE]	117		
Impostazioni	31		
[IMPOSTAZIONI INGRESSO BACKUP]	81		
[IMPOSTAZIONI OTTURATORE]	87		
[IMPOSTAZIONI PROIETTORE]	58, 90		
[IMPOSTAZIONI SCHERMO]	79		
Indicatore di alimentazione	43		
Indicatore filtro	136		
Indicatore lampada	136		
Indicatore temperatura	136		
Indicatore terminale di selezione ingresso	26		
[INIZIALIZZAZIONE]	106		
Interruttore di alimentazione principale	26, 44		
[IRIS DINAMICO]	65		
L			
[LAMP RELAY]	92		
Lingua display	58, 77		
[LISTA SEGNALI REGISTRATI]	59, 110		
[LUMINOSITÀ]	61		
M			
Manutenzione	138		
[MEMORIA OTTICA]	104		
[MENU AVANZATO]	57, 73		
Menu principale	56		
Menu sullo schermo	55		
[MODALITÀ ALTA QUOTA]	91		
Modalità di installazione	31		
[MODALITÀ REMOTE2]	102		
[MODALITÀ 'STANDBY']	97		
[MODIFICA PASSWORD SICUREZZA]	113		
[MODO DI PROIEZIONE]	90		
[MODO IMMAGINE]	60		
N			
Navigazione tra i menu	55		
O			
[ON-SCREEN DISPLAY]	84		
Operazioni di base del telecomando	51		
[OPERAZIONI VISUALIZZAZIONE]	58, 78		
P			
[PASSWORD DI SERVIZIO]	106		
[PASSWORD SICUREZZA]	113		
[PHASE CLOCK]	70		
[PIANIFICAZIONE]	98		
[P IN P]	59, 107		
[POSIZIONE]	57, 68		
[POSIZIONE ARRESTO]	74		
[POSIZIONE RASTER]	76		
Precauzioni per il trasporto	14		
Precauzioni per l'attacco del supporto di montaggio a soffitto	168		
Precauzioni per l'installazione	14		
Precauzioni per l'uso	14, 16		
Proiezione	47		
Protezione del segnale registrato	111		
Pulsante <ASPECT> Telecomando	23, 53		
Pulsante <AUTO SETUP> Corpo del proiettore	26, 52		
Telecomando	23, 52		
Pulsante <DEFAULT> Telecomando	23, 56		
Pulsante di accensione Corpo del proiettore	26		
Telecomando	23		
Pulsante di standby Corpo del proiettore	26		
Telecomando	23		
Pulsante <DVI-D> Corpo del proiettore	26, 52		
Telecomando	23, 52		
Pulsante <ENTER> Corpo del proiettore	26		
Telecomando	23		
Pulsante <FOCUS> Telecomando	23, 47		
Pulsante <FUNC> Telecomando	23, 53		
Pulsante funzione	53		
Pulsante <HDMI> Corpo del proiettore	26, 52		
Telecomando	23, 52		
Pulsante <ID ALL> Telecomando	23, 28		
Pulsante <ID SET> Telecomando	23, 28		
Pulsante <LENS> Corpo del proiettore	26		
Pulsante <LIGHT> Telecomando	23		
Pulsante <LOCK> Telecomando	23		
Pulsante <MENU> Corpo del proiettore	26, 55		
Telecomando	23, 55		
Pulsante <ON SCREEN> Telecomando	23, 51		
Pulsante <RGB1> Corpo del proiettore	26, 52		
Telecomando	23, 52		
Pulsante <RGB2> Corpo del proiettore	26, 52		
Telecomando	23, 52		
Pulsante <SDI 1/2> Corpo del proiettore	26, 52		
Telecomando	23, 52		
Pulsante <SHIFT> Telecomando	23, 47		
Pulsante <SHUTTER> Corpo del proiettore	26, 51		
Telecomando	23, 51		
Pulsante <STATUS> Telecomando	23, 52		
Pulsante <TEST> Telecomando	23, 53		
Pulsante <VIDEO> Corpo del proiettore	26, 52		
Telecomando	23, 52		
Pulsante <ZOOM> Telecomando	23, 47		
R			
Registrazione di nuovi segnali	110		
Regolazione dei piedini regolabili	36		
[RETE]	59, 117		
[RGB IN]	82		
Ridenominazione di segnali registrati	110		
[RIDUZIONE RUMORE]	65		
Ripristino delle impostazioni default del fabbricante	56		
Risoluzione dei problemi	145		
[RISPOSTA FRAME]	76		
[RS-232C]	99, 156		
S			
[SALVARE TUTTI I DATI UTENTE]	106		
[SCELTA LAMPADA]	91		
[SCELTA RAFFREDDAMENTO]	91		
[SCHERMATA DI TEST]	59, 109		
[SDI IN]	83		
[SEGNALE AUTOMATICO]	80		
[SELETTORE SISTEMA]	66		
Selezione del segnale di ingresso	47		
[SETTAGGIO SCHERMO]	114		
[SETUP AUTOMATICO]	80		
Sicurezza	16		
[SICUREZZA]	59, 113		
Smaltimento	16		
Sostituzione del filtro dell'aria	140		
Sostituzione dell'unità	140		
Sostituzione dell'unità lampada	140		
Sottomemoria	112		
Specifiche	164		
Spegnimento del proiettore	46		
[SPEGNI PER NO SEGNALE]	102		
[SPOSTAMENTO]	68		
[STARTUP INPUT VIDEO]	99		
[STARTUP LOGO]	86		
[STATO]	101		
[STATO RETE]	118		
Supporto di montaggio a soffitto	168		
[SYSTEM DAYLIGHT VIEW]	64		
T			
[TASTO FUNZIONE]	102		
Telecomando	23		
[TEMPERATURA COLORE]	62		
Terminale <AC IN>	26, 43		
Terminale <REMOTE 1 IN>	29		
Terminale <REMOTE 1 OUT>	29		
Terminale <REMOTE 2 IN>	160		
Terminale <SERIAL IN>	156		
Terminale <SERIAL OUT>	156		
[TINTA]	61		
U			
[UNIFORMITÀ]	86		
Unità filtro aria	138		
V			
Video compatibile a sRGB	66		
Voce di menu	57		
Z			
[ZOOM]	69		

Informazioni per gli utenti sulla raccolta e l'eliminazione di vecchie apparecchiature e batterie usate



Questi simboli sui prodotti, sull'imballaggio, e/o sulle documentazioni o manuali accompagnanti i prodotti indicano che i prodotti elettrici, elettronici e le batterie usate non devono essere buttati nei rifiuti domestici generici.

Per un trattamento adeguato, recupero e riciclaggio di vecchi prodotti e batterie usate, vi preghiamo di portarli negli appositi punti di raccolta, secondo la legislazione vigente nel vostro Paese e le Direttive 2002/96/EC e 2006/66/EC.

Smaltendo correttamente questi prodotti e le batterie, contribuirete a salvare importanti risorse e ad evitare i potenziali effetti negativi sulla salute umana e sull'ambiente che altrimenti potrebbero verificarsi in seguito ad un trattamento inappropriato dei rifiuti.



Per ulteriori informazioni sulla raccolta e sul riciclaggio di vecchi prodotti e batterie, vi preghiamo di contattare il vostro comune, i vostri operatori per lo smaltimento dei rifiuti o il punto vendita dove avete acquistato gli articoli.

Sono previste e potrebbero essere applicate sanzioni qualora questi rifiuti non siano stati smaltiti in modo corretto ed in accordo con la legislazione nazionale.



Per utenti commerciali nell'Unione Europea

Se desiderate eliminare apparecchiature elettriche ed elettroniche, vi preghiamo di contattare il vostro commerciante od il fornitore per maggiori informazioni.

Informazioni sullo smaltimento rifiuti in altri Paesi fuori dall'Unione Europea

Questi simboli sono validi solo all'interno dell'Unione Europea. Se desiderate smaltire questi articoli, vi preghiamo di contattare le autorità locali od il rivenditore ed informarvi sulle modalità per un corretto smaltimento.

Nota per il simbolo delle batterie (esempio con simbolo chimico riportato sotto il simbolo principale):

Questo simbolo può essere usato in combinazione con un simbolo chimico; in questo caso è conforme ai requisiti indicati dalla Direttiva per il prodotto chimico in questione.

Precauzioni ambientali per gli utenti in Cina



Simbolo valido solo per la Cina.

Panasonic Corporation

Web Site : <http://panasonic.net/avc/projector/>

© Panasonic Corporation 2014

W0414TI1104 -YI