

Instrucciones de operación Manual de Funciones

Proyector basado en DLP™ Usó comercial

Núm. de modelo **PT-DZ110XE**
PT-DS100XE
PT-DW90XE

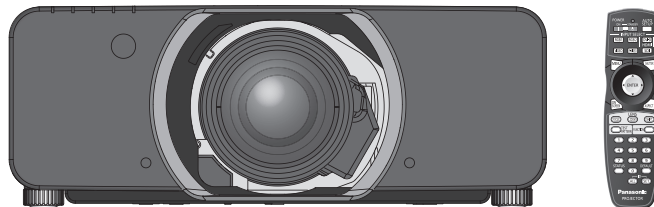

La lente de proyección se vende por separado.

Gracias por comprar un Proyector Panasonic.

- Antes de utilizar este producto, lea atentamente las instrucciones y conserve este manual para futuras consultas.
- Antes de usar su proyector, asegúrese de leer “Precauciones respecto a la seguridad” (➔ páginas 9–17).

Aviso importante de seguridad

Estimado cliente de Panasonic:

Este manual de instrucciones le brinda toda la información necesaria para usar su proyector. Esperamos que le ayudará a obtener las mejores prestaciones de su nuevo producto y que se sentirá satisfecho con el Proyector DLP™ de Alta Luminancia de Panasonic. El número de serie del producto se encuentra en la parte inferior del mismo. Anótelo en el espacio brindado a continuación y conserve este folleto en caso de que necesite servicio.

Modelo: PT-DZ110XE/PT-DS100XE/PT-DW90XE

Número de serie:

ADVERTENCIA: ESTE APARATO DEBE SER CONECTADO A MASA.

ADVERTENCIA: Para evitar daños que puedan conducir a incendios o descargas eléctricas, no exponga este aparato a la lluvia ni la humedad.

Ordenanza 3 sobre ruidos de máquinas. GSGV, 18 de enero de 1991: El nivel de presión de sonido en la posición del operador es igual o menor a 70 dB (A) de acuerdo a ISO 7779.

ADVERTENCIA:

1. Desconecte la clavija de la toma de corriente cuando no vaya a utilizar el equipo durante un período prolongado de tiempo.
2. Para evitar descargas eléctricas, no retire la cubierta. No existen partes intercambiables en el interior del equipo. Para realizar una revisión, consulte a un Servicio Técnico cualificado.
3. No retire el contacto de puesta a tierra de la clavija de alimentación. Este aparato está equipado con una clavija de alimentación de tres contactos, del tipo conexión a tierra. Esta clavija sólo puede conectarse a una toma de corriente con conexión a tierra. Esta es una característica de seguridad. Si no puede insertar la clavija en la toma de corriente, póngase en contacto con un electricista. Pero no modifique la clavija de manera que no se pueda usar el contacto de conexión a tierra.

PRECAUCIÓN: Para garantizar una conformidad permanente, siga las instrucciones de instalación adjuntas, en las que se describe el uso del cable de alimentación suministrado y de cables de interfaz blindados para conectar el equipo a un ordenador o a un dispositivo periférico. Si utiliza el puerto serie para conectar un PC para control externo del proyector, deberá utilizar un cable de interfaz serie RS-232C (opcional) con núcleo de ferrita. Cualquier cambio o modificación no autorizada de este equipo invalidará la autoridad de los usuarios a usarlo.

Conforme a la directiva 2004/108/EC, artículo 9(2)
Centro de Pruebas Panasonic
Panasonic Service Europe, una división de Panasonic Marketing Europe GmbH
Winsbergring 15, 22525 Hamburg, F.R. Alemania



Información para Usuarios sobre la Recolección y Eliminación de aparatos viejos y baterías usadas

Estos símbolos en los productos, embalajes y/o documentos adjuntos, significan que los aparatos eléctricos y electrónicos y las baterías no deberían ser mezclados con los desechos domésticos. Para el tratamiento apropiado, la recuperación y el reciclado de aparatos viejos y baterías usadas, por favor, observe las normas de recolección aplicables, de acuerdo a su legislación nacional y a las Directivas 2002/96/CE y 2006/66/CE.

Al desechar estos aparatos y baterías correctamente, Usted estará ayudando a preservar recursos valiosos y a prevenir cualquier potencial efecto negativo sobre la salud de la humanidad y el medio ambiente que, de lo contrario, podría surgir de un manejo inapropiado de los residuos.

Para mayor información sobre la recolección y el reciclado de aparatos y baterías viejos, por favor, contacte a su comunidad local, su servicio de eliminación de residuos o al comercio donde adquirió estos aparatos.

Podrán aplicarse penas por la eliminación incorrecta de estos residuos, de acuerdo a la legislación nacional.



Para usuarios empresariales en la Unión Europea

Si usted desea descartar aparatos eléctricos y electrónicos, por favor contacte a su distribuidor o proveedor a fin de obtener mayor información.

Cd

Información sobre la Eliminación en otros Países fuera de la Unión Europea

Estos símbolos sólo son válidos dentro de la Unión Europea. Si desea desechar estos objetos, por favor contacte con sus autoridades locales o distribuidor y consulte por el método correcto de eliminación.

Nota sobre el símbolo de la batería (abajo, dos ejemplos de símbolos):

Este símbolo puede ser usado en combinación con un símbolo químico. En este caso, el mismo cumple con los requerimientos establecidos por la Directiva para los químicos involucrados.



Información sobre cuidado medioambiental para usuarios de China

Este símbolo sólo es válido en China.

Aviso importante de seguridad

IMPORTANTE: CLAVIJA MODULAR (SOLO PARA REINO UNIDO)

PARA SU SEGURIDAD LEA CUIDADOSAMENTE EL SIGUIENTE TEXTO.

Este aparato tiene una clavija de alimentación modular de tres contactos para su seguridad y conveniencia. Existe un fusible de 13 amperios dentro de la clavija. Si fuera necesario cambiar el fusible, asegúrese de que sea de 13 amperios y que haya sido aprobado por ASTA o BSI a BS1362.

Verifique la marca ASTA  o la marca BSI  en el cuerpo del fusible.

Si la clavija tiene una cubierta de fusible desmontable, debe asegurarse de volver a colocarla cuando se vuelva a colocar el fusible. Si afloja la cubierta del fusible, la clavija no debe utilizarse sin la cubierta del fusible. Puede comprar una cubierta de fusible de repuesto en un centro de servicio autorizado.

Si la clavija modular suministrada no es apropiada para la toma de corriente de su hogar, deberá retirar el fusible y cortar la clavija y desecharla de forma segura. Existe peligro de una descarga eléctrica severa si se inserta la clavija en una toma de corriente de 13 amperios.

Si fuera necesario instalar una nueva clavija, tenga en cuenta el código de cableado indicado a continuación.

Si tuviera alguna duda, consulte a un electricista cualificado.

ADVERTENCIA: ESTE APARATO DEBE SER CONECTADO A TIERRA.

IMPORTANTE: Los conductores del cable de alimentación están codificados con color según lo siguiente:

Verde y amarillo:	Tierra
Azul:	Neutro
Marrón:	Corriente

Si los colores de los conductores en el cable de este aparato no corresponden con las marcas coloreadas identificadoras de color en los terminales de su clavija, proceda de la siguiente manera.

El conductor de color VERDE Y AMARILLO debe ser conectado al terminal de la clavija que está marcado con la letra E o con el símbolo de tierra \perp o es de color VERDE o VERDE Y AMARILLO.

El conductor de color AZUL debe ser conectado al terminal de la clavija que está marcado con la letra N o que es de color NEGRO.

El conductor de color MARRÓN debe ser conectado al terminal de la clavija que está marcado con la letra L o que es de color ROJO.

Para cambiar el fusible: Abra el compartimiento del fusible con un destornillador y sustituya el fusible.

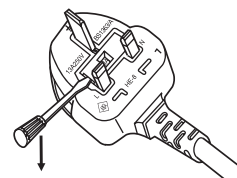

Tamaño reducido

Mientras la luminancia es la misma que el modelo anterior, el tamaño se reduce cerca de la mitad.

Volumen Aproximadamente 120 litros:
(PT-D10000E)



Volumen Aproximadamente 60 litros:
(PT-DZ110XE)

Ciclo de reemplazo de lámpara prolongado

El ciclo de reemplazo de la lámpara es más extendido que el del modelo existente. (⇒ página 111)

Aprox. 2 000 horas: PT-D10000E
(Cuando cuatro lámparas son usadas)



Aprox. 3 000 horas: PT-DZ110XE
(dos lámparas ALIM.LÁMPARA: [ALTO])

Energía de espera reducida

La energía de espera es mucho menor que la del modelo existente.

Aprox. 25 W: PT-D10000E



Aprox. 0,3 W: PT-DZ110XE
(MODO STANDBY: [ECO])

Guía rápida

Para más detalles, consulte las páginas correspondientes.

1. **Instale el proyector.**
(⇒ página 22)



2. **Coloque el lente de proyección.**
(⇒ página 38)



3. **Conéctelo a otros dispositivos.**
(⇒ página 35)



4. **Conecta el cable de alimentación.**
(⇒ página 39)



5. **Comience a proyectar.**
(⇒ página 40)



6. **Seleccione la señal de entrada.**
(⇒ página 42)



7. **Ajuste la imagen.**
(⇒ página 42)

Información importante

Preparativos

Comienzo

Funcionamiento básico

Ajustes

Mantenimiento

Apéndice

Información importante

Aviso importante de seguridad	2
Precauciones respecto a la seguridad	9
ADVERTENCIA.....	9
PRECAUCIÓN.....	12
Precauciones al transportar.....	12
Precauciones durante la instalación.....	13
Seguridad.....	15
Advertencias sobre el uso.....	15
Limpieza y mantenimiento.....	16
Eliminación.....	16
Accesorios.....	17

Preparativos

Sobre su proyector	18
Mando a distancia.....	18
Cuerpo del proyector.....	19
Ajuste del número de ID del proyector en el mando a distancia.....	21
Uso de un mando a distancia alámbrico.....	21

Comienzo

Configuración	22
Método de proyección.....	22
Tamaño de pantalla y distancia de proyección.....	23
Ajuste de las patas delanteras y ángulo de proyección.....	34
Conexiones	35
Antes de conectar al proyector.....	35
Ejemplo de conexión: equipo AV.....	36
Ejemplo de conexión: ordenadores.....	37
Removiendo/adjuntando los lentes de proyección (opcional)	38
Cómo instalar el objetivo de proyección.....	38
Cómo desmontar el objetivo de proyección.....	38

Funcionamiento básico

Encendido SÍ/NO	39
Conectando el cable de alimentación.....	39
Encender el proyector.....	40
Realizar ajustes y seleccionar opciones.....	40
Apagar el proyector.....	41
Función de apagado directo.....	41
Proyección	42
Seleccionando la señal de entrada.....	42
Cómo ajustar el enfoque, nivel de ampliación y desplazamiento.....	42
Margen de ajuste de la posición del objetivo (desplazamiento óptico).....	43
Cómo mover el lente de proyección a su posición de origen.....	44
Cómo ajustar el lente para corregir un enfoque irregular.....	44

Operaciones básicas con el mando a distancia

Operaciones básicas con el mando a distancia	47
Uso de la función SHUTTER.....	47
Función de visualización en pantalla.....	47
Cambio de señal de entrada.....	47
Función de estado.....	47
Ajuste automático.....	48
Uso del botón FUNCTION.....	48
Visualización de la imagen de prueba interna.....	48
Cambio de la relación de aspecto de la imagen.....	49

Ajustes

Menús de navegación	50
Navegación por el menú.....	50
MENÚ PRINCIPAL.....	51
SUBMENÚ.....	51
Menú IMAGEN	53
MODO DE IMAGEN.....	53
CONTRASTE.....	54
BRILLO.....	54
COLOR.....	54
TINTE.....	54

TEMPERATURA COLOR	55	MENU EN PANTALLA.....	74
GAMMA.....	56	COLOR FONDO	75
SYSTEM DAYLIGHT VIEW	56	LOGO INICIAL	75
DEFINICION	57	CONGELADO	75
REDUCCIÓN DE RUIDO.....	57	Menú SETUP PROYECTOR	76
IRIS DINÁMICO	57	ID DEL PROYECTOR.....	76
SELECTOR DEL SISTEMA.....	58	CONFIGURACIÓN	76
Para visualizar imágenes que cumplen con la norma sRGB.....	58	MODO GRAN ALTITUD	76
POSICIÓN menu	59	CONTROL VENTILACIÓN	77
CAMBIO.....	59	SELECCIÓN DE LÁMPARA	77
ASPECTO	59	CAMBIO LAMP	77
ZOOM	60	ALIM.LÁMPARA.....	78
FASE RELOJ	61	CONTROL DE BRILLO.....	78
GEOMETRÍA (PT-DZ110XE/PT-DS100XE solamente).....	61	MODO STANDBY	82
KEYSTONE (PT-DW90XE solamente).....	63	HORARIO	82
MENÚ AVANZADO	64	RS-232C	83
DIGITAL CINEMA REALITY.....	64	ESTADO	84
BORRADO.....	64	APAGA SIN SEÑAL	85
RESOLUCIÓN DE ENTRADA	65	REMOTE2 MODO	85
POSICIÓN DE FIJACIÓN	65	BOTÓN DE FUNCIÓN.....	85
BORDES ZONA BLENDING.....	65	FECHA Y HORA	85
RETARDO DE FRAME	67	CALIBRACIÓN DE LENTES.....	86
RASTER POSITION	67	INICIO CONTADOR FILTRO	86
Menú PANTALLA DE IDIOMA (LANGUAGE).....	68	GUARDAR DATOS USUARIO	87
Cambiar el idioma de visualización.....	68	CARGAR DATOS USUARIO	87
Menú OPCION DISPLAY.....	69	INICIALIZAR	87
ECUALIZACIÓN DE COLORES.....	69	CONTRASEÑA DE SERVICIO	87
CORRECCIÓN LARG.PANT.....	70	Menú P IN P	88
AJUSTE PANTALLA (PT-DZ110XE/PT-DS100XE solamente).....	70	Utilización de la función P IN P	88
MONITOR FORMA ONDA (PT-DZ110XE solamente)	71	Ajuste de la función I SOBRE I	88
SEÑAL AUTOMÁTICA	72	Menú PATRÓN DE PRUEBA	89
AUTO AJUSTE	72	PATRÓN DE PRUEBA.....	89
RGB IN (Sólo entrada RGB).....	73	Menú LISTA DE SEÑALES REGISTRADAS.....	90
DVI-D IN.....	73	Registro de una señal en la lista.....	90
HDMI IN	74	Renombrar datos registrados	90
SDI IN (PT-DZ110XE/PT-DS100XE solamente).....	74	Eliminar datos registrados	90
		Gestión de la lista de sub memoria.....	91
		Menú SEGURIDAD.....	92
		CONTRASEÑA DE SEGURIDAD.....	92

Contenido

CAMBIO DE CONTRASEÑA DE SEGURIDAD	92
AJUSTE DE PANTALLA	93
CAMBIAR TEXTO	93
BLOQUEO MENÚ	93
CONTRASEÑA BLOQ. MENÚ	93
CONTROL DE INICIO DE DISPOSITIVO	94

Menú RED.....	95
NETWORK SETUP	95
NETWORK CONTROL	95
ESTADO NETWORK	95
Conexiones de red	96
Acceso desde el navegador web	97

Mantenimiento

Indicadores de control	108
Cómo solucionar los problemas indicados	108
Sustitución	110
Antes de reemplazar la unidad	110
Reemplazando la unidad	110
Localización y solución de problemas.....	113

Apéndice

Información técnica.....	115
Protocolo PJLink	115
Órdenes de control mediante LAN.....	116
Puerto de serie.....	118
Puerto REMOTE 2 IN	121
Lista de combinación de imagen en dos ventanas.....	122
Restauración de CONTRASEÑA BLOQ. MENÚ a los valores predeterminados	122
Lista de señales compatibles.....	123
Especificaciones	125
Dimensiones	127
Acerca de la marca	127

Medidas de Seguridad para el Soporte de Montaje en el Techo.....	128
Procedimiento de colocación	128
Índice	129

Precauciones respecto a la seguridad

ADVERTENCIA

■ ALIMENTACIÓN

La toma de red o el cortacorriente debe instalarse junto al equipo y debe ser fácilmente accesible cuando ocurran problemas. Si ocurren los siguientes problemas, interrumpa el suministro de energía inmediatamente.

Si continúa usando el proyector bajo estas condiciones podría producirse un incendio o descargas eléctricas.

- Si penetran objetos extraños o agua dentro del proyector, interrumpa el suministro de energía.
- Si el proyector se cae o la carcasa se rompe, interrumpa el suministro de energía.
- Si nota la presencia de humo, olores o ruidos extraños que salen desde el proyector, interrumpa el suministro de energía.

Contacte con un centro de servicio autorizado para la reparación, y no trate de reparar el proyector usted mismo.

Durante una tormenta, no toque el proyector ni el cable.

Podría sufrir golpes eléctricos.

No haga nada que pueda dañar el cable de alimentación o el enchufe del cable de alimentación.

Si se usa el cable de alimentación dañado, pueden producirse choques eléctricos, cortocircuitos o un incendio.

- No dañe el cable de alimentación, no le realice ninguna modificación, no lo coloque cerca de objetos calientes, no lo doble excesivamente, no lo tuerza, no tire de él, no coloque objetos pesados sobre él ni lo enrolle.

Pida a un centro de servicio autorizado que realice cualquier reparación necesaria del cable de alimentación.

Inserte el cable de energía de manera segura al tomacorriente.

Si el enchufe no se inserta correctamente, podrían ocurrir choques eléctricos o sobrecalentamientos.

- No utilice otro cable que no sea el cable de alimentación suministrado.
- No use el cable suministrado para otros equipos eléctricos.
- No use enchufes que estén dañados ni tomas que no estén bien fijadas en la pared.

Limpie regularmente el enchufe del cable de alimentación para evitar la acumulación de polvo.

El no observar esta medida puede provocar un incendio.

- Si se acumula polvo en el enchufe del cable de alimentación, la humedad resultante puede dañar el aislamiento.
- Si no va a usar el proyector por un largo tiempo, desenchufe el cable de alimentación del tomacorriente de la pared.

Desconecte el enchufe de la toma de corriente y límpielo con un paño seco regularmente.

No toque el enchufe del cable de alimentación con las manos húmedas.

Si no observa esto podrían producirse descargas eléctricas.

No sobre cargue el tomacorriente.

Si se sobrecarga el suministro de alimentación (por ejemplo, usando demasiados adaptadores), puede producirse un sobrecalentamiento que podría ocasionar un incendio.

■ SOBRE EL USO/INSTALACIÓN

No coloque recipientes de líquido encima del proyector.

Si se derrama agua en el proyector o penetra dentro de él, podría producirse un incendio o choques eléctricos.

Si penetra agua dentro del proyector, consulte a un centro de servicio autorizado.

No coloque el proyector sobre materiales suaves como alfombras o superficies acolchadas.

De lo contrario el proyector se puede sobrecalentar, lo que puede causar quemaduras, incendios o daños al proyector.

No coloque el proyector en lugares húmedos o polvorientos o lugares donde el proyector pueda entrar en contacto con humo grasiento o vapor.

Usar el proyector bajo tales condiciones puede ocasionar un incendio, choques eléctricos o deterioro del plástico. El deterioro del plástico (por. ej. con un soporte de montaje) puede hacer que se caiga el proyector montado en el techo.

Precauciones respecto a la seguridad

No instale este proyector en un lugar que no sea lo suficientemente fuerte como para soportar el peso completo del proyector o encima de una superficie inclinada o poco estable.

Si no observa esto podría ocasionar que el proyector se desequilibre y caiga, lo cual podría ocasionar daños o heridas graves.

No coloque otro proyector u objeto pesado encima del proyector.

Si no observa esto podría ocasionar que el proyector se desequilibre y caiga, lo cual podría ocasionar daños o heridas. El proyector resultaría dañado o deformado.

El trabajo de instalación (tal como la colocación en el techo) debería ser realizado solamente por un técnico calificado.

Si la instalación no se lleva a cabo y se asegura correctamente, podrían ocurrir lesiones o accidentes, como es el caso de choques eléctricos.

- No utilice otro soporte de montaje en el techo que no sea autorizado.
- Asegúrese de usar el cable accesorio incluido con un perno de arillo como una medida de seguridad extra para prevenir que el proyector se caiga. (Instalado en un lugar distinto que el soporte de montaje en techo)

No cubra la entrada o salida de aire.

Esto puede hacer que el proyector se sobrecaliente y causar un incendio o daños al proyector.

- No coloque el proyector en lugares angostos, mal ventilados como roperos o bibliotecas.
- No coloque el proyector sobre telas o papeles, pues estos materiales pueden tapar los puertos de entrada de aire.

No coloque sus manos ni otros objetos cerca del conducto de salida de aire.

El hacerlo podría causar quemaduras o dañar sus manos u otros objetos.

- El aire caliente sale por el puerto de salida de aire. No coloque sus manos ni otros objetos cerca del puerto de salida de aire.

No mire ni coloque su piel en el rayo de luz emitido por la lente mientras se usa el proyector.

Esto podría causar quemaduras o pérdida de visión.

- La lente del proyector emite una luz fuerte. No mire ni coloque sus manos directamente en esta luz.
- Tenga mucho cuidado de que los niños no miren directamente la lente. Además, apague la unidad y desconecte el cable de alimentación cuando deje de usar el proyector.

No inserte ningún objeto extraño dentro del proyector.

Hacerlo podría provocar un incendio o descargas eléctricas.

- No inserte ningún objeto de metal ni objetos inflamables dentro del proyector ni los deje caer sobre el proyector.

Nunca intente modificar o desmontar el proyector.

Hay alto voltaje dentro del proyector que podría causar un incendio o descargas eléctricas.

- Para cualquier trabajo de inspección, ajuste y reparación, consulte a un centro de servicio autorizado.

No proyecte una imagen con la cubierta del lente adjunta.

Hacerlo podría provocar un incendio.

Cuando remplace la lámpara, no toque el ventilador con el dedo o con otra parte de su cuerpo.

Si lo hace así, usted puede lastimarse.

■ ACCESORIOS

No use o maneje las pilas inadecuadamente, consulte lo siguiente.

De lo contrario esto podría causar que las baterías tengan pérdidas, se sobrecalienten, exploten o se incendien.

- No use pilas que no sean las especificadas.
- Utilice baterías de manganeso no baterías recargables.
- No desmantele las pilas secas.
- No caliente las pilas ni las coloque en agua o fuego.
- No permita que los terminales + y - de las baterías hagan contacto con objetos metálicos como collares u horquillas.
- No almacene las pilas junto con objetos metálicos.
- Guarde las baterías en una bolsa de plástico y manténgala lejos de los objetos metálicos.

- Cuando inserte las pilas, asegúrese que la polaridad (+ y -) sea la correcta.
- No use pilas nuevas junto con pilas viejas ni mezcle diferentes tipos de pilas.
- No use pilas cuya cubierta externa esté despegada o ausente.
- Retire las baterías usadas del mando a distancia con prontitud.
- Aisle la pila usando cinta adhesiva o un material similar antes de desecharla.

No que los niños alcancen las baterías AA/R6.

- El tragarse una pila puede provocar la herida personal por sofocación.
- Si se traga, busque asistencia médica inmediatamente.

Si hay un escape de líquido de pilas, no toque con las manos, y tome las siguientes medidas en caso de ser necesario.

- El líquido de las pilas sobre su piel o ropa podría causar la inflamación de la piel o lesiones. Lávese inmediatamente con agua y busque asistencia médica.
- El contacto del líquido de las pilas con sus ojos podría provocar la pérdida de la visión. En éste caso, no se frote sus ojos. Lávese inmediatamente con agua y busque asistencia médica.

No desarme la unidad de lámpara.

Si la lámpara se rompe, podría provocar lesiones.

Sustitución de la lámpara

La lámpara tiene un presión interna alta. Si no se usa correctamente, podría explotar y causar lesiones o accidentes graves.

- Se recomienda que la sustitución de la lámpara sólo sea realizada por un técnico cualificado.
- La lámpara puede explotar fácilmente si se golpea contra objetos duros o se cae.
- Antes de cambiar la lámpara, asegúrese de desenchufar el cable de alimentación del tomacorriente de la pared.
Caso contrario se pueden producir choques eléctricos o explosiones.
- Al cambiar la lámpara, deje que se enfríe al menos durante una hora antes de manipularla, de lo contrario podría provocar quemaduras.

No permita que los niños o mascotas toquen el mando a distancia.

- Mantenga el mando a distancia lejos del alcance de los niños y mascotas después de usarlo.

Mantenga los tornillos adjuntos y las arandelas planas lejos de bebés e infantes.

- Si un bebé se traga un tornillo por accidente, puede ser afectado gravemente.
- Si un bebé parece haberse tragado un tornillo, consulte con un doctor inmediatamente.

Precauciones respecto a la seguridad

PRECAUCIÓN

■ ALIMENTACIÓN

Cuando desconecte el cable asegúrese de sostener el enchufe y el conector de energía.

Si el cable mismo es halado, el cable puede dañarse, e incendios, cortocircuitos o choques eléctricos serios pueden producirse.

Cuando no vaya a utilizar el proyector durante un período prolongado de tiempo, desconecte el enchufe de la toma de corriente y extraiga las pilas del mando a distancia.

Desenchufe el cable de alimentación de la toma de corriente de la pared antes de realizar cualquier limpieza.

Podría provocar descargas eléctricas si esto no se hace.

■ SOBRE EL USO/INSTALACIÓN

No se apoye sobre éste proyector.

Usted se podría caer y herirse, y el aparato se podría dañar.

- Tenga mucho cuidado que los niños no se paren o sienten encima del proyector.

No coloque el proyector en ubicaciones excesivamente calientes.

El hacerlo provocará que la cubierta externa o que los componentes internos se deterioren, o podría causar un incendio.

- Tenga mucho cuidado con las ubicaciones expuestas a la luz directa del sol o a las que estén cerca de estufas.

Cuando desconecte el cable de alimentación, sujete el enchufe, no el cable.

Si se tira del cable de alimentación mismo, el cable se dañará, lo cual podría ocasionar un incendio, cortocircuitos o choques eléctricos serios.

No coloque sus manos en las aberturas junto al lente óptico, mientras esté moviendo los lentes.

El no observar esto puede resultar en un accidente.

■ ACCESORIOS

No use la unidad de lámpara vieja.

Si la usa puede provocar que la lámpara explote.

Si la lámpara se rompe, ventile la habitación inmediatamente. No toque ni se acerque a la cara las piezas rotas.

No seguir esta instrucción puede hacer que el usuario absorba el gas que se ha liberado al romperse la lámpara y que contiene casi la misma cantidad de mercurio que las lámparas fluorescentes y las piezas rotas pueden provocar lesiones.

- Si cree que ha absorbido el gas o que le ha entrado gas en la boca o en los ojos, busque asistencia médica inmediatamente.
- Pida a su proveedor que sustituya la lámpara y que compruebe el interior del proyector.

Precauciones al transportar

Al transportar el proyector o cargarlo por varios lugares, asegúrese de que la cubierta del lente esté siempre en su sitio, y remueva el lente. Por favor tenga cuidado de mantenerlos lejos de vibraciones e impactos, ambos el proyector y el lente son hechos con alta precisión y fácilmente susceptibles a daños.

Cuando transporte el proyector, los pies de ajuste deben estar guardados y no debe agarrar el proyector desde los pies de ajuste. Por favor sujete de manera segura la parte inferior, y ninguna de las demás partes o superficies se dañarán.

Precauciones durante la instalación

■ Después de remover los lentes de proyección, instale la esponja de polvo adjunta al proyector.

Si la esponja de polvo no es instalada, el polvo se acumulará dentro y puede causar problemas

■ No usar bajo las siguientes condiciones.

● No instale el proyector al aire libre.

El proyector está diseñado para utilizarse únicamente en interiores.

● Evite la instalación en lugares sujetos a vibraciones o golpes.

Si el proyector se instala en un lugar donde se transmiten vibraciones o se instala en un automóvil o embarcación, las vibraciones o impactos provocarán daños a las partes internas, causando fallas. Instale el producto en un lugar libre de vibraciones e impactos.

● Evite la instalación en lugares sujetos a cambios bruscos de temperatura, como cerca de un acondicionador de aire o equipo de alumbrado.

No tener en cuenta esto provocará un funcionamiento inadecuado, o que la vida útil de la lámpara disminuya. Consulte “ ■ Indicador TEMP” en la página 109.

● No instale el proyector cerca de cables de alto voltaje ni cerca de motores.

El producto se expondrá a interferencias si se instala cerca de cables de alto voltaje o fuentes de energía.

● No instale el proyector a alturas superiores a los 2 700 m por encima del nivel del mar.

Para usar este proyector a gran altitud (1 400 - 2 700 m), ajuste el [MODO GRAN ALTITUD] a [SÍ].

Para usar este proyector a alturas inferiores a los 1 400 m por encima del nivel del mar, ajuste el [MODO GRAN ALTITUD] a [NO].

No tener en cuenta esto puede provocar un funcionamiento inadecuado o que la vida útil de otros componentes disminuya.

● Cuando instale y use el proyector a un ángulo superior a 30° verticalmente, establezca [CONTROL VENTILACIÓN].

No tener en cuenta esto puede provocar un funcionamiento inadecuado o que la vida útil de otros componentes disminuya.

■ Enfoque del lente

No ajuste el enfoque del lente durante el período inicial inmediatamente posterior a encender el proyector. La alta claridad del lente del proyector resulta afectada térmicamente por la luz del fuente de luminosa, haciendo que el enfoque sea inestable durante el período inmediatamente posterior al encendido. Por favor permita un tiempo de calentamiento de por lo menos 30 minutos antes de ajustar el enfoque de la lente.

■ Asegúrese de buscar a un técnico especializado cuando instale el producto en el techo.

Si el producto debe ser instalado colgando del techo, compre el accesorio opcional para montaje en el techo. (Para techos altos: Modelo No. ET-PKD310H, para techos bajos: Modelo No. ET-PKD310S). Por favor llame a un técnico especializado o contacte un centro de servicio autorizado para realizar la instalación.

Precauciones respecto a la seguridad

■ Precauciones a tener en cuenta cuando coloque el proyector 1

- Cuando esté instalando y usando el proyector con otro método además de la instalación, parado en el suelo usando los pies ajustables, fíjelo con los 5 tornillos de montaje de techo (como se muestra en la figura). (Diámetro del tornillo: M6. Roscado de profundidad de la rosca fijado en: 8 mm)
- Haga un espacio libre de mínimo 5 mm entre la base del proyector y la superficie de fijación para los separadores de inserción (metálicos) etc. entre ellos.
- El pie ajustable puede ser removido, si no son necesarios para la instalación. Sin embargo, no use los agujeros de los tornillos para fijarlos al proyector. No ajuste otros tornillos etc. en los agujeros de los tornillos para los pies ajustables. Hacer eso puede romper el aparato. Cuando instale/remueva los pies ajustables nuevamente, nótese que los pies delanteros y traseros tienen diferentes longitudes. (Los tornillos más largos son para los pies frontales. Largo del tornillo del brazo frontal: 65 mm, Largo del tornillo del brazo posterior: 23 mm)
- Cuando esté instalando y usando el proyector con otro método además de la instalación, parado en el suelo usando los pies ajustables, no ajuste el ángulo con los pies ajustables. Hacer esto puede romper el aparato.

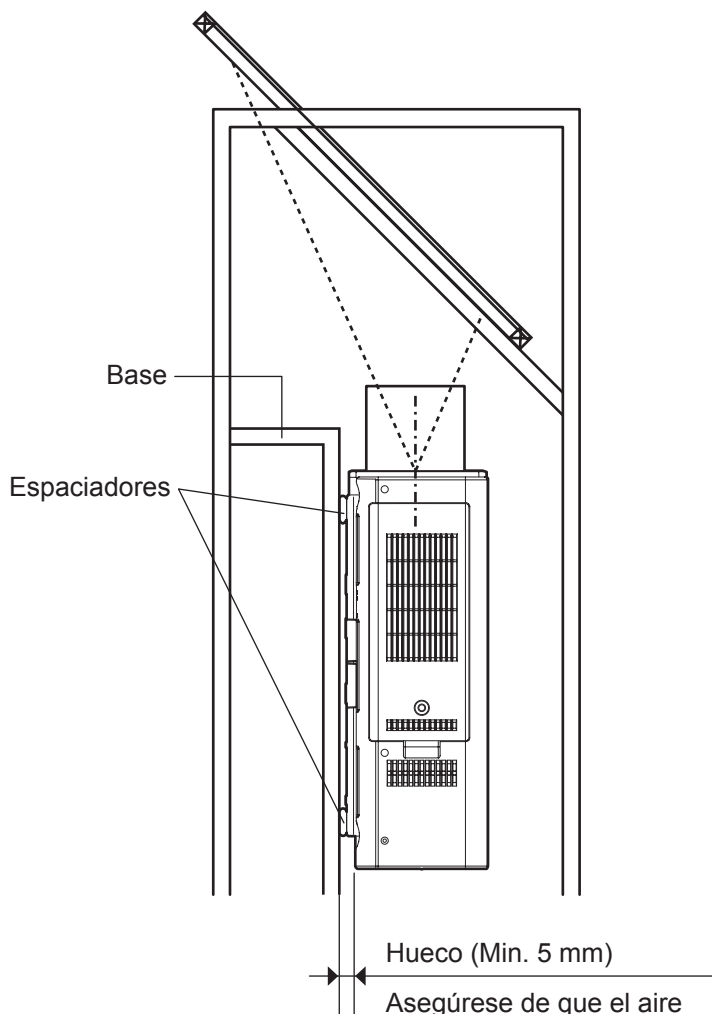

Asegúrese de que el aire pueda circular alrededor de la pieza para la entrada de aire. Si no se hiciera así, puede que el proyector no funcione correctamente.

Tornillos de montaje para el techo (M6)

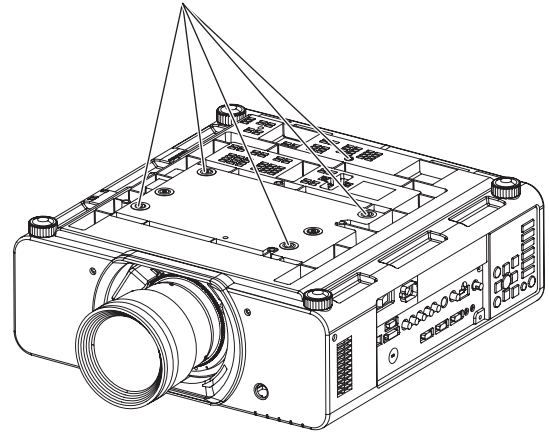

Precauciones respecto a la seguridad

■ Precauciones para la configuración de los proyectores 2

- Si el proyector se instala en un espacio reducido, deberá equiparse con un sistema de ventilación o aire acondicionado y dejar suficiente espacio de ventilación en la parte posterior y en ambos lados del proyector.

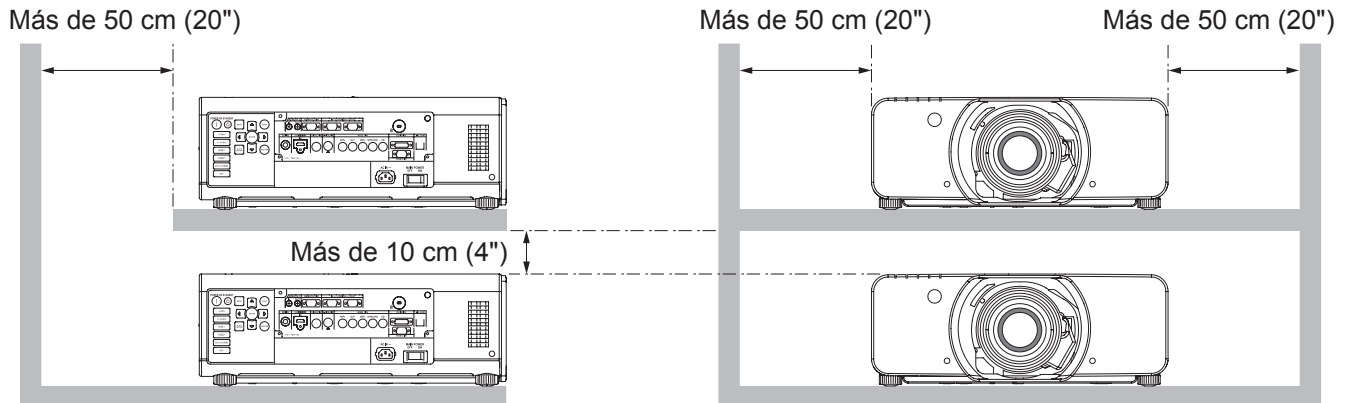

- Haga un espacio libre de mínimo 5 mm entre la base del proyector y la superficie de fijación para los separadores de inserción (metálicos) etc. entre ellos.
- No coloque los proyectores uno encima de otro sin utilizar un marco de apoyo o una estantería.
- No tape los orificios de ventilación ni coloque ningún objeto dentro de un radio de 50 cm (20") de los mismos, puesto que podría provocar daños materiales y personales.
- Impida que el aire caliente o frío que sale de los sistemas de aire acondicionado vaya directamente a los orificios de ventilación del proyector.
- El proyector se puede inclinar ± 15 grados en sentido horizontal.

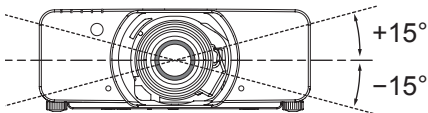
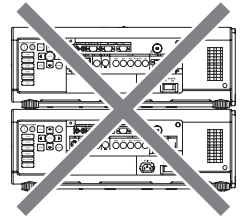

Seguridad

■ Tome medidas de seguridad en contra de los siguientes problemas.

- Filtración de información personal a través de éste producto.
- El funcionamiento no autorizado de éste producto por un tercero malicioso.
- La interferencia o detención de éste producto por un tercero malicioso.

■ Instrucciones de seguridad

- La conexión de red debe asegurarse a través de un cortafuegos u otros medios.
- Cambie periódicamente su contraseña.
- No utilice contraseñas fáciles de deducir.
- El centro de servicio técnico autorizado nunca le pedirá la contraseña.
- No comparta la contraseña con el público.
- Configure una contraseña, y establezca restricciones a los usuarios que pueden iniciar una sesión.

Advertencias sobre el uso

■ A fin de obtener la mejor calidad de imagen

- Cierre las cortinas o persianas de cualquier ventana y apague cualquier luz fluorescente que esté cerca a la pantalla para evitar que la luz del exterior o la luz de luces interiores se refleje en la pantalla.
- Dependiendo de dónde se vaya a usar el proyector, la salida de aire de los conductos de ventilación o el aire cálido proveniente de un aire acondicionado puede provocar un efecto de brillo en la pantalla. Por este motivo, tenga cuidado de no tapan las salidas de aire de los conductos de ventilación y tome en cuenta la dirección del aire que fluye desde el aire acondicionado.

Precauciones respecto a la seguridad

■ No toque las superficies del lente con las manos descubiertas.

Si la lente o la cubierta se ensucian con huellas de los dedos o con cualquier otra cosa, esto se verá ampliado y proyectado en la pantalla. Por favor coloque la cubierta del lente en el proyector cuando usted no lo esté usando.

■ No mueva el proyector mientras esté funcionando o sujeto a vibraciones o impacto.

La vida útil de sus componentes internos disminuirá.

■ El proyector está equipado con una lámpara de mercurio de alta presión que se caracteriza por lo siguiente:

- La luminosidad de la lámpara depende del tiempo de uso.
- La lámpara puede explotar, o su vida útil puede reducirse, si es sometida a golpes o si está desconchada.
- En raras ocasiones, podría estallar al poco tiempo de usarse por primera vez.
- La posibilidad de explotar aumenta cuando la lámpara se usa más allá del tiempo de reemplazo.
- Si la lámpara explota, el gas del interior de la lámpara se liberará en forma de humo.
- La vida útil de una lámpara de mercurio variará de acuerdo a la diferencia individual o a las condiciones de uso.
- En particular, encender y apagar la unidad frecuentemente y/o de manera repetida así como el uso continuo durante 22 horas afectará en gran manera el ciclo de vida. Obtenga anticipadamente una lámpara de repuesto de manera anticipada.
- El deterioro de la lámpara se acelera cuando es utilizada por 22 o más horas. El deterioro de la lámpara debido al uso continuo puede ser reducido utilizando la función "EL RELÉ DE LA LÁMPARA".

■ Conexión a un dispositivo externo

Cuando conecte el proyector a un ordenador o dispositivo externo, use el cable de alimentación suministrado con el dispositivo correspondiente y un cable de interfaz apantallado disponible en los comercios.

■ Componentes ópticos

Puede ser necesario reemplazar los componentes ópticos como los chips DLP y las placas polarizadas en menos de un año si se usa el proyector en un ambiente de alta temperatura o si hay mucho polvo, humo aceitoso o en un ambiente donde se fume tabaco. Para más detalles, por favor contacte su distribuidor.

■ Chips DLP

Los chips DLP han sido fabricados utilizando tecnología de alta precisión. Tenga en cuenta, que en casos excepcionales puede que falten píxeles o que permanezcan encendidos, sin que por ello el dispositivo se encuentre averiado. Por favor tome en cuenta que dirigir un rayo láser en la superficie del lente puede dañar el elemento DMD.

Limpieza y mantenimiento

■ PIDA AL CENTRO DE SERVICIO AUTORIZADO QUE LIMPIE EL INTERIOR DEL PROYECTOR POR LO MENOS UNA VEZ AL AÑO.

Si deja acumular polvo dentro del proyector sin limpiarlo, podría ocasionar un incendio o problemas de funcionamiento. Es una buena idea limpiar el interior del proyector antes de la llegada de la estación húmeda. Pida al centro de servicio autorizado más cercano que limpie el proyector cuando sea necesario. Consulte con el centro de servicio autorizado el tema de los costos de la limpieza.

- **Asegúrese de desconectar el enchufe eléctrico del tomacorriente de la pared antes de limpiarlo.**

- **Utilice un paño suave y seco para limpiar la cubierta.**

Utilice un paño suave humedecido con agua caliente para quitar manchas de aceite. No utilice solventes como benceno, disolvente o alcohol, tampoco utilice detergentes para limpieza de cocinas o trapos con productos químicos. Si usted usa solventes, el gabinete externo se deformará, y la pintura se puede desconchar.

- **No limpie la superficie del lente con paños de pelusa o polvosos.**

Si se adhiere polvo al objetivo, las partículas se ampliarán al ser proyectadas en la pantalla. Utilice un paño suave y limpio para quitar el polvo.

Eliminación

Si desea desechar este producto, por favor contacte con sus autoridades locales o con su distribuidor y pregunte por el método para deshacerse de él.

Precauciones respecto a la seguridad

Accesorios

Asegúrese de que se suministran los siguientes accesorios con su proyector.

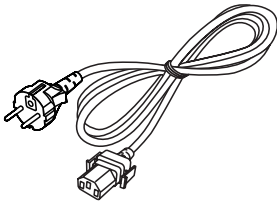
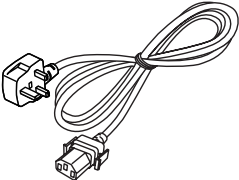
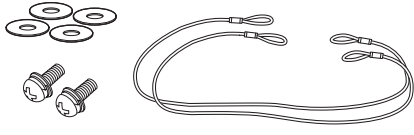
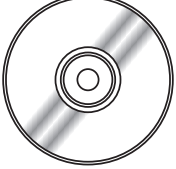
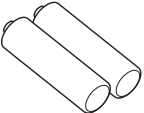
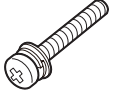
Mando a distancia (x1) (N2QAYB000550)	Cable de alimentación (x1) (TXFSX01RGRZ)	Cable de alimentación (x1) (TXFSX02RGRZ)	Soporte anticaída (x2) (TTRA0238)
			 <p>(Cables de seguridad (x2) Arandelas (x4) El tornillo de fijación del cable (x2))</p>
	CD-ROM (x1) (TXFQB02VKN)	Baterías AA/R6 para mando a distancia (x2)	Tornillo de ajuste del lente (x1) (XYN4+J18FJ)
			

Atención

- Luego de desempacar el proyector, deseche apropiadamente la tapa del cable de energía y el material de empaque.
- En caso de pérdida de un accesorio, póngase en contacto con su proveedor.
- Los números de parte de los accesorios y los componentes vendidos por separado están sujetos a cambio sin previo aviso.
- Almacene las piezas pequeñas en una forma apropiada, y manténgalas alejadas de los niños pequeños.

Sobre su proyector

Mando a distancia

Vista superior

Emisores de señales del mando a distancia

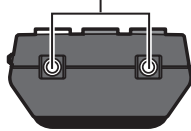

Vista inferior

Terminal cableado del mando a distancia (➔ página 21)

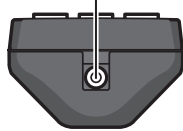

Instalando/retirando las baterías

Presione la lengüeta y levante la tapa.

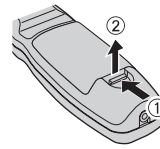

Introduzca las pilas de acuerdo con el diagrama de polaridad del interior. (inserte el \ominus lado primero).

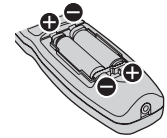

Remueva las baterías en el orden reverso a la fijación.

Vista frontal

Indicador del mando a distancia
Parpadea cada vez que se pulsa un botón.

Inicia la proyección desde el modo en espera.

Estos botones seleccionan los terminales RGB1, RGB2, DVI-D, VIDEO, S-VIDEO y SDI. (➔ página 47)

Botón <MENU>

Visualiza y cierra el menú principal, y regresa al menú anterior cuando está abierto un menú.

Botones de navegación y <ENTER>
Navegue a través de los artículos del menú con \blacktriangle \blacktriangledown \blacktriangleleft \blacktriangleright , y actívelos con el botón <ENTER>. (➔ página 50)

Visualiza y cierra los mensajes en pantalla. (➔ página 47)

Visualiza el patrón de prueba. (➔ página 48)

Permite introducir el número de identificación del mando a distancia y los valores de ajuste de los elementos del menú.

Muestra información sobre el proyector.

activa el mando a distancia para controlar cualquier proyector con ID. (➔ página 21)

Regresa al modo en espera.

Pulse este botón durante la proyección de una imagen para corregir la posición de la imagen en la pantalla de forma automática. Cuando la función de ajuste automático está activada, en la pantalla se muestra el mensaje "EN PROGRESIÓN". (➔ página 48)

Pulse este botón para activar el obturador mecánico interno del proyector y oscurecer la pantalla. (➔ página 47)

Cambia la relación de aspecto de la imagen. (➔ página 49)

Estos botones se utilizan en combinación con \blacktriangle \blacktriangledown \blacktriangleleft \blacktriangleright para ajustar el enfoque, el zoom y el desplazamiento de la lente de proyección. (➔ páginas 40, 42)

Permite asignar las funciones más utilizadas para poder acceder a ellas directamente. (➔ página 48)

Restablece los ajustes por defecto de fábrica. (➔ página 50)

Especifica la ID del mando a distancia. (➔ página 21)

Atención

- No deje caer el mando a distancia.
- Evite el contacto con líquidos y humedad.
- No intente modificar o desmontar el mando a distancia.
- No deje que la luz fuerte se refleje en el receptor de señal. El mando a distancia puede que no funcione bien con luces fuertes como fluorescentes.

Nota

- El mando a distancia puede ser usado dentro de una distancia de aproximadamente 30 m si se apunta directamente al receptor del mando a distancia. El mando a distancia puede controlar en ángulos de hasta $\pm 15^\circ$ verticalmente y $\pm 30^\circ$ horizontalmente, pero puede reducirse el rango efectivo de control.
- Si hay obstáculos entre el mando a distancia y el receptor de señal de mando a distancia, el mando a distancia puede no funcionar correctamente.
La señal se reflejará en la pantalla. El rango de funcionamiento puede diferir debido al material de la pantalla.
- Cuando el proyector reciba una señal del mando a distancia, destellará el indicador de Encendido.

Cuerpo del proyector

Vista frontal

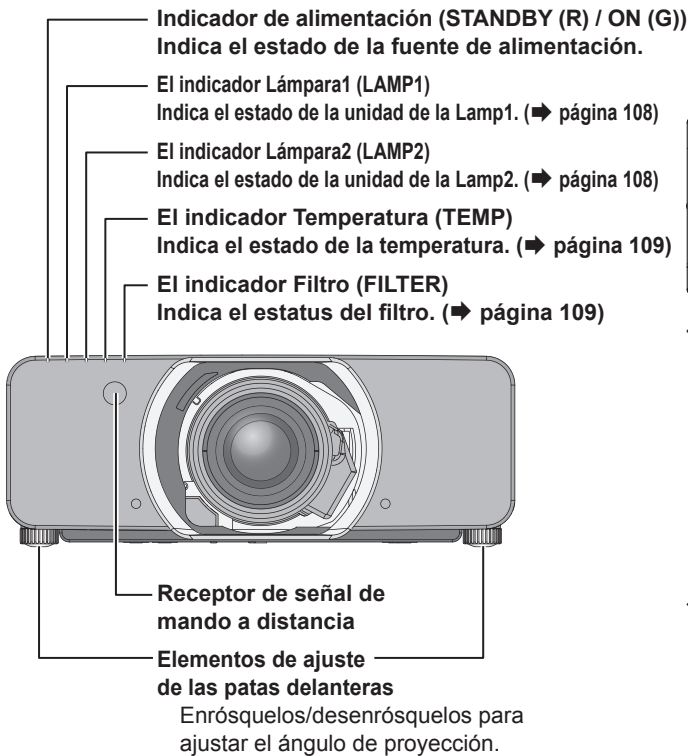

Vistas laterales

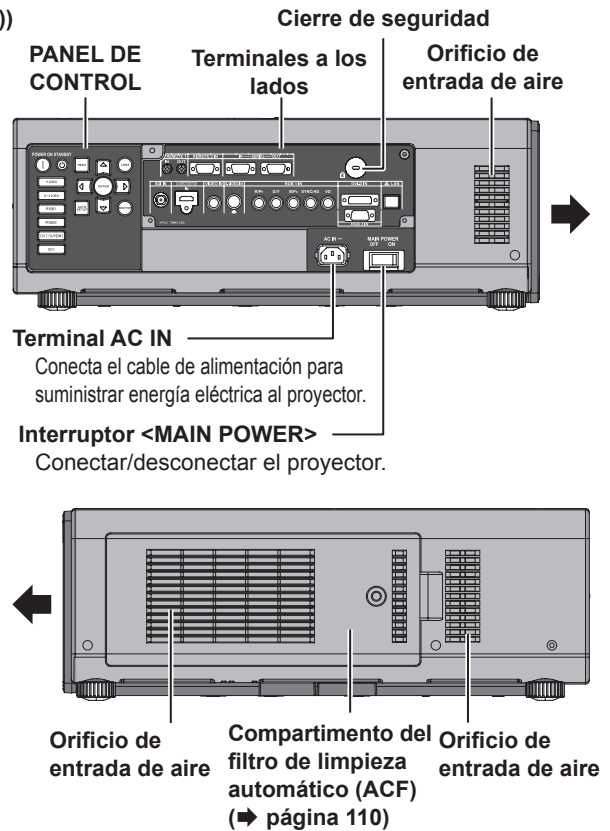

Vista posterior

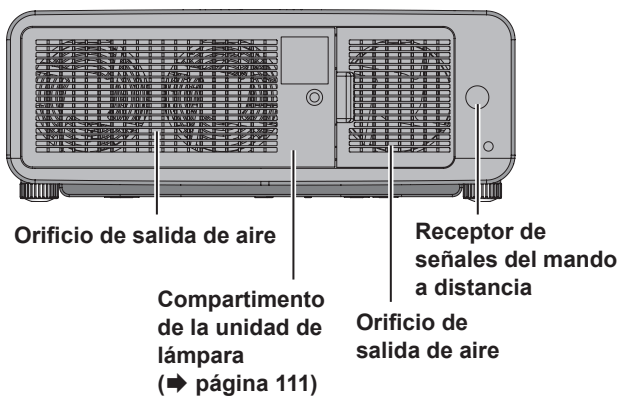

Vista inferior

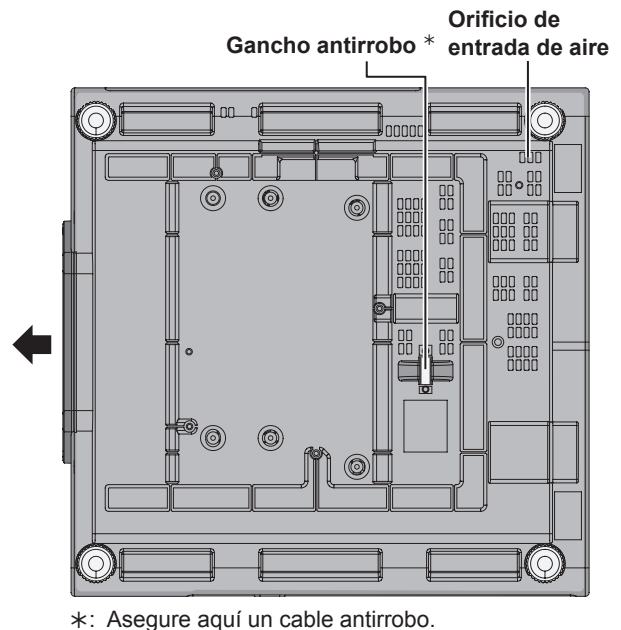

Atención

Mantenga sus manos y otros objetos alejados del orificio de salida de aire.

- Mantenga alejados sus manos y cara.
- Mantenga alejados los artículos sensibles al calor.
- Insertar sus dedos puede provocar lesiones.

El aire caliente del orificio de salida de aire puede causar quemaduras o deformaciones.

Sobre su proyector

Botón <STANDBY>
Regresa al modo en espera.

Botón <POWER ON>
Inicia la proyección desde el modo en espera.

VIDEO
Para cambiar a la entrada VIDEO.

S-VIDEO
Para cambiar a la entrada S-VIDEO.

RGB1
Para cambiar a la entrada RGB1.

RGB2
Para cambiar a la entrada RGB2.

DVI-D/HDMI
Cambios a la entrada DVI-D o HDMI.

SDI
Para cambiar a la entrada SDI.
(PT-DZ110XE/PT-DS100XE sólo)

Botón <MENU>
Visualiza y cierra el menú principal, y regresa al menú anterior cuando está abierto un menú.
Al mantenerlo sujeto al menos durante 3 segundos mientras que la función de visualización en pantalla está desactivada, ésta se volverá a activar. (➔ página 50)

Botón <LENS>
Este botón se utiliza en combinación con ▲▼◀▶ para ajustar el enfoque, el zoom y el desplazamiento de la lente de proyección.

Botón <ENTER>
Pulse este botón para introducir la opción de menú que ha seleccionado o para ejecutar una función.

Botón <SHUTTER>
Pulse este botón para activar el obturador mecánico interno del proyector y oscurecer la pantalla. (➔ página 47)

Botón ▲▼◀▶
Utilice estos botones para seleccionar elementos en la pantalla de menús, cambiar ajustes y ajustar el nivel. Utilícelos también para introducir la contraseña de [SEGURIDAD].

Botón <AUTO SETUP>
Pulse este botón durante la proyección de una imagen para corregir la posición de la imagen en la pantalla de forma automática. Cuando la función de ajuste automático está activada, en la pantalla se muestra el mensaje [EN PROGRESIÓN]. (➔ página 48)

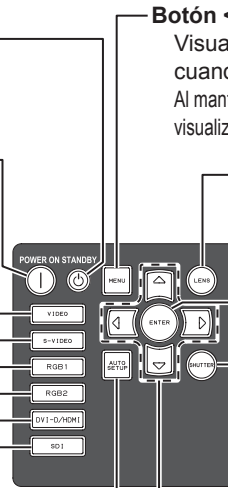

Terminales a los lados

REMOTE 2 IN
Conecte un cable procedente de un circuito de control externo.

REMOTE 1 IN/OUT
Si se utilizan dos o más unidades principales en el sistema, éstas se pueden conectar y controlar mediante el cable del mando a distancia.

SDI IN
Conecte un emisor de señales SDI.
(PT-DZ110XE/PT-DS100XE solamente)

HDMI IN
Conecte un emisor de señales HDMI.

VIDEO IN
Conecte un emisor de señales VIDEO.

S-VIDEO IN
Conecte un emisor de señales S-VIDEO.

SERIAL IN/OUT
Conecte un cable RS-232C desde/hacia un ordenador.

DVI-D IN
Conecte un emisor de señales DVI-D de enlace único.

LAN
Conecte un cable LAN para establecer una conexión de red.

RGB2 IN
Conecte un emisor de señales RGB o YP_BP_R.

RGB (YP_BP_R)1 IN
Conecte un emisor de señales RGB o YP_BP_R.

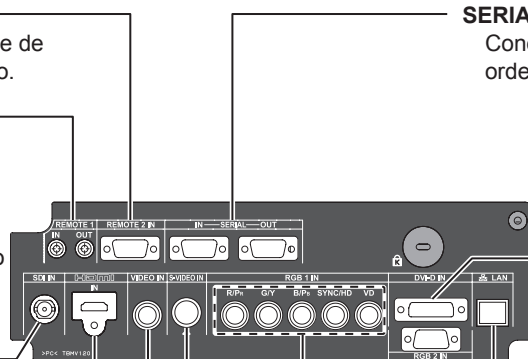

Atención

- No toque el terminal LAN con las manos u otras partes del cuerpo desnudas, ya que pueden estar cargadas de electricidad estática. De lo contrario, pueden producirse fallos de funcionamiento. No toque las partes metálicas del terminal ni tampoco el cable LAN.
- Conecte la LAN sólo a dispositivos de interior.

Ajuste del número de ID del proyector en el mando a distancia

Cada proyector tiene su propio número de ID; se debe ajustar el número de ID del proyector controlador en el mando a distancia de antemano para que el usuario pueda utilizar el mando a distancia.

El proyector se entrega con su número de ID ajustado a "TODOS"; utilice el botón ID ALL del mando a distancia cuando sólo use un proyector.

- 1) Pulse <ID-SET> y, a continuación, en el transcurso de 5 segundos, pulse los dos botones numéricos (0–9) que correspondan al número de ID establecido para el proyector.

Atención

- Procure no pulsar el botón <ID SET> accidentalmente o por descuido, ya que el número de ID del mando a distancia puede ajustarse incluso si no hay ningún proyector cerca.
- Si no introduce los 2 dígitos del número de ID dentro de los 5 segundos siguientes a la pulsación del botón <ID SET>, la ID conservará el mismo número que antes de pulsar el botón <ID SET>.
- El número de ID que especifique se almacenará en el mando a distancia hasta que especifique uno nuevo. Sin embargo, el número de ID almacenado se borrará si las pilas del mando a distancia se agotan. Al sustituir las pilas, vuelva a establecer el mismo número de ID.
- El número de ID se puede ajustar a "TODOS" o del "1" al "64".

Nota

- Referirse al "ID DEL PROYECTOR" del "Menú SETUP PROYECTOR" (➔ página 76).

Uso de un mando a distancia alámbrico

Al conectar varios proyectores como parte del sistema, conéctelos mediante un cable con miniconector estéreo M3 (se vende por separado) para controlar simultáneamente varias unidades principales por medio de un único mando a distancia a través del terminal REMOTE 1 IN/OUT. El uso de un mando a distancia alámbrico resulta efectivo en lugares donde hay obstáculos en la trayectoria de la luz o donde los dispositivos pueden ser afectados por la luz exterior.

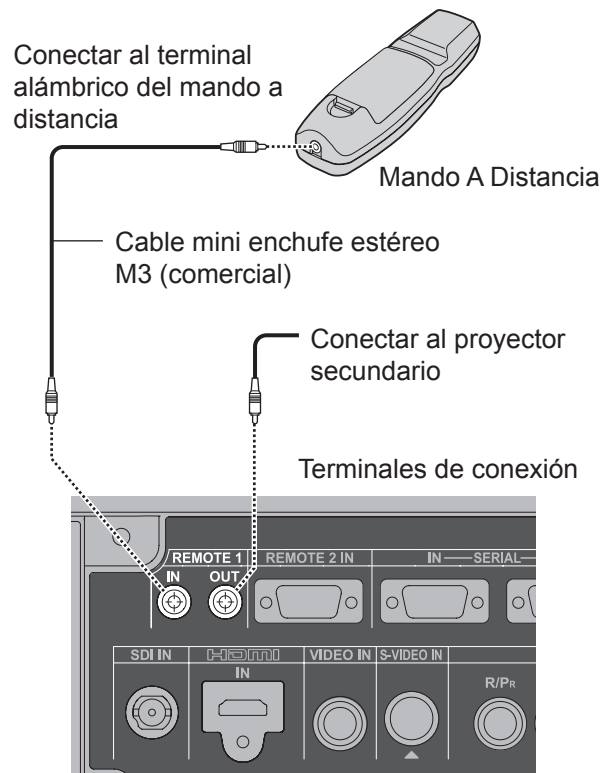

Atención

- Utilice un cable blindado de dos conductores de 15 m de longitud como máximo. Si la longitud del cable excede de 15 m (49'2"), el blindaje del cable puede ser insuficiente y el mando a distancia puede no funcionar.

Configuración

Método de proyección

Puede utilizar el proyector con cualquiera de los siguientes 4 métodos de proyección. Para establecer el método deseado en el proyector.

Montaje en techo y proyección frontal

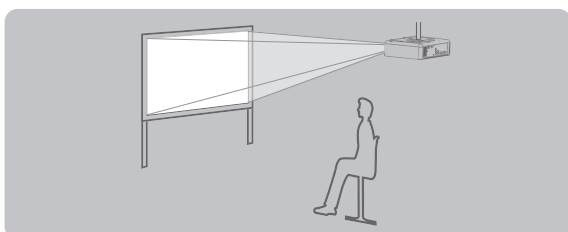

Menú *	Método
CONFIGURACIÓN	FRONTAL/TECHO
CONTROL VENTILACIÓN	INSTALACIÓN TECHO

Configuración en mesa/suelo y retroproyección

(Se necesita una pantalla translúcida)

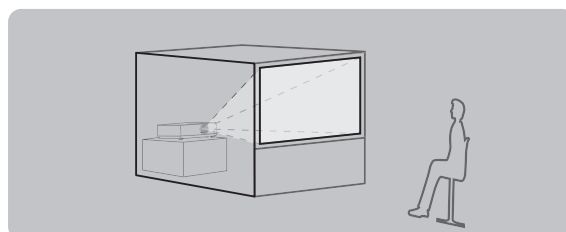

Menú *	Método
CONFIGURACIÓN	RETRO/MESA
CONTROL VENTILACIÓN	INSTALACIÓN MESA

Montaje en techo y retroproyección

(Se necesita una pantalla translúcida)

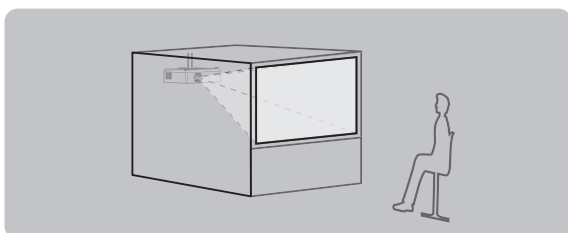

Menú *	Método
CONFIGURACIÓN	RETRO/TECHO
CONTROL VENTILACIÓN	INSTALACIÓN TECHO

Configuración en mesa/suelo y proyección frontal

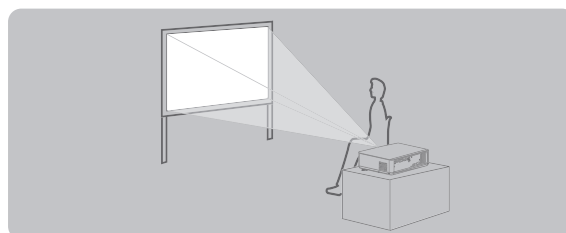

Menú *	Método
CONFIGURACIÓN	FRONTAL/MESA
CONTROL VENTILACIÓN	INSTALACIÓN MESA

*: Refiérase a “CONFIGURACIÓN” del “Menú SETUP PROYECTOR” y a la “CONTROL VENTILACIÓN” (➔ páginas 76, 77) por detalles.

Tamaño de pantalla y distancia de proyección

Cuando planifique la geometría del proyector y la pantalla, utilice las siguientes ilustraciones y la información de las siguientes páginas como referencia. Después de colocar el proyector de forma aproximada podrá ajustar con precisión el tamaño y la posición vertical de la imagen utilizando el objetivo zoom eléctrico y el mecanismo de desplazamiento del objetivo.

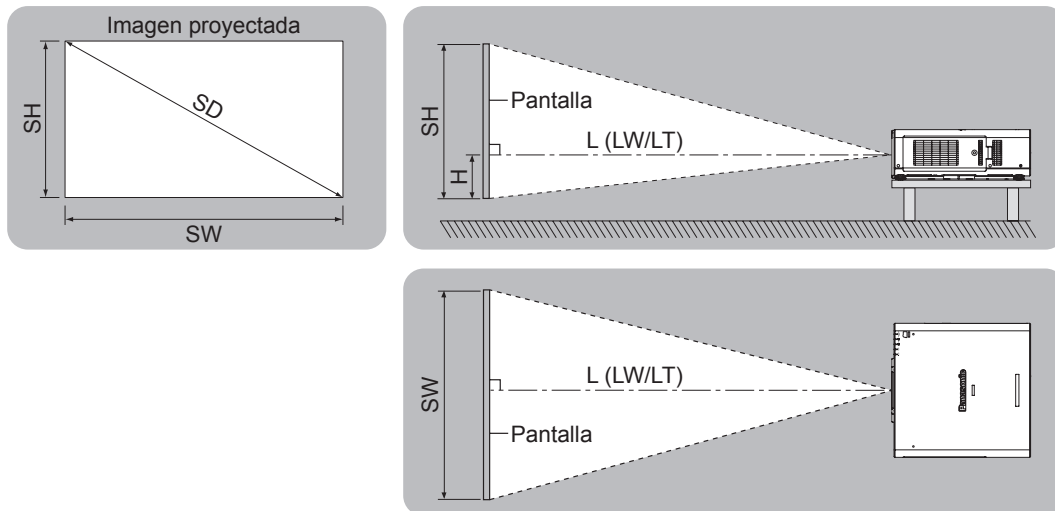

L (LW/LT) *	Distancia de proyección (m)
SH	Altura del área de proyección (m)
SW	Anchura del área de proyección (m)
H	Distancia vertical entre el centro del objetivo y el borde inferior de la imagen proyectada. (m)
SD	Longitud diagonal del área de proyección (m)

*: LW: Distancia mínima
 LT: Distancia máxima

Atención

- Antes de instalar su proyector, asegúrese de leer "Precauciones respecto a la seguridad" (➔ páginas 9 - 17). Debe procederse con especial cuidado si los proyectores DLP se utilizan en la misma habitación que un equipo láser de alta potencia. Directa o indirectamente, el golpe de un rayo láser sobre el cristal puede dañar gravemente el espejo digital de los dispositivos™, caso que no cubre la garantía.

Configuración

Distancia de proyección utilizando el ajuste geométrico (PT-DZ110XE/PT-DS100XE solamente)

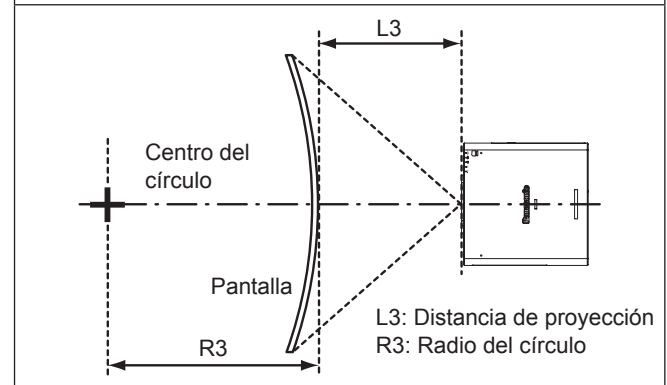
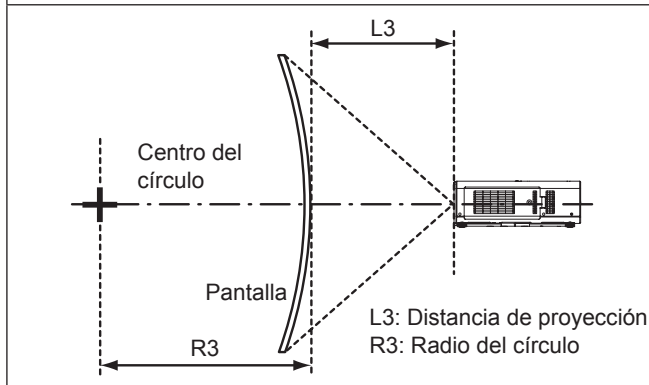
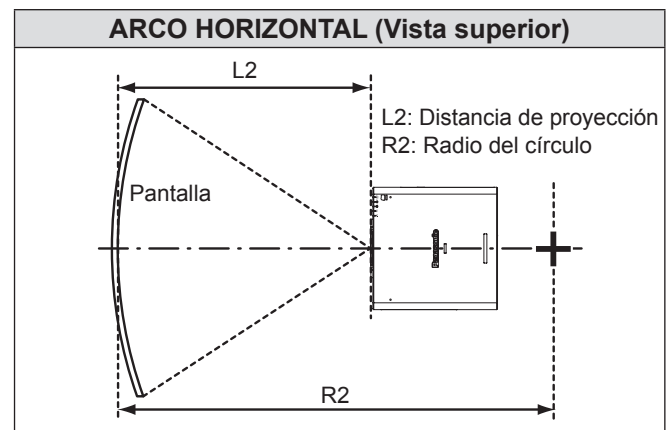
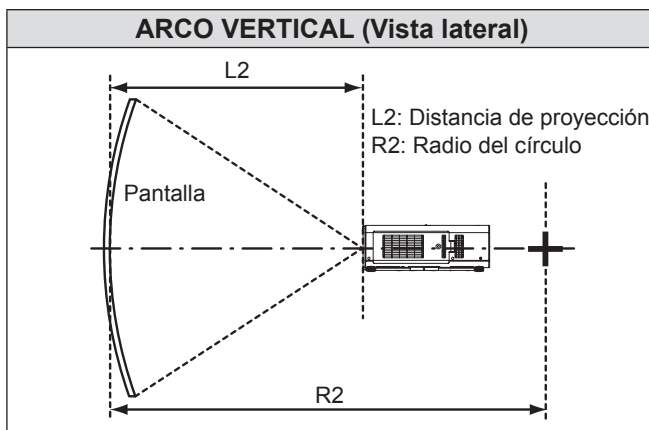
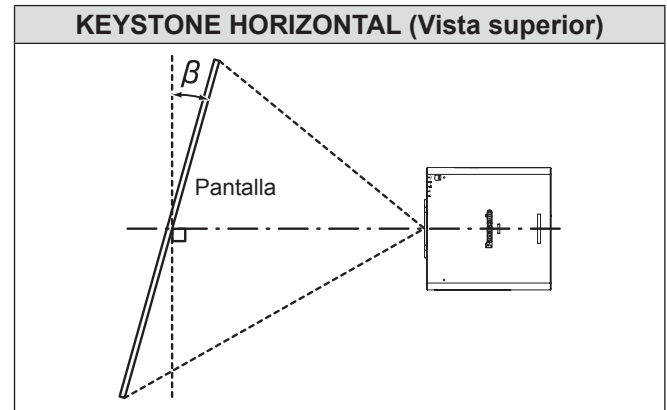
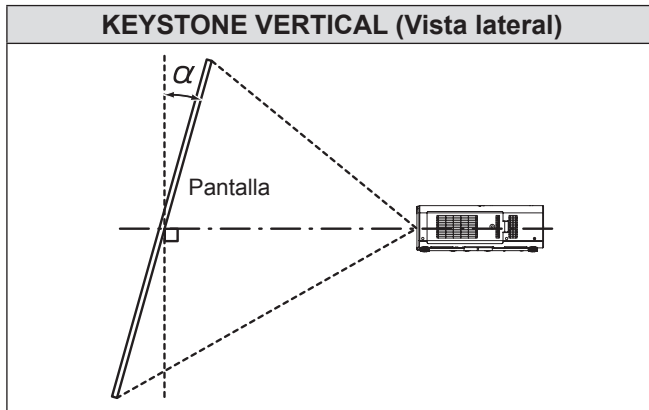

Lens	Sólo corrección keystone		Uso de corrección de arcos y keystone a la vez		Sólo corrección de arcos				
	Ángulo de corrección keystone vertical α (°)	Ángulo de corrección keystone horizontal β (°)	Ángulo de corrección keystone vertical α (°)	Ángulo de corrección keystone horizontal β (°)	Valor mínimo de R2/L2	Valor mínimo de R3/L3	Valor mínimo de R2/L2	Valor mínimo de R3/L3	
								DS100XE	DZ110XE
ET-D75LE1	±40	±15	±5	±5	1,6	3,2	0,8	1,6	
ET-D75LE2	±40	±15	±5	±5	1,2	2,4	0,6	1,2	
ET-D75LE3	±40	±15	±10	±10	0,8	1,6	0,4	0,8	
ET-D75LE4	±40	±15	±10	±15	0,6	1,0	0,3	0,5	
ET-D75LE5	±22	±15	±5	±5	3,0	6,0	1,5	3,0	4,3
ET-D75LE6	±28	±10	±5	±5	2,4	4,8	1,2	2,4	2,6
ET-D75LE8	±40	±15	±10	±15	0,4	0,8	0,2	0,4	
ET-D75LE10	±40	±15	±5	±5	1,6	3,2	0,8	1,6	
ET-D75LE20	±40	±15	±5	±5	1,6	3,2	0,8	1,6	
ET-D75LE30	±40	±15	±5	±5	1,2	2,4	0,6	1,2	

Nota

- Al utilizar el ajuste geométrico, si la cantidad de compensación es demasiado alta, puede que la pantalla entera se desenfocó completamente.
- Las pantallas curvadas de la ilustración son únicamente secciones de un círculo completo.

Distancia de proyección por lente de proyección (para el PT-DZ110XE)

● Para una relación de aspecto de 16: 10 (Unidad: m)

Tipo de objetivo			Objetivo zoom									
Número de modelo del objetivo de proyección			ET-D75LE1		ET-D75LE2		ET-D75LE3		ET-D75LE4		ET-D75LE8	
Distancia focal *			1,4–1,8: 1		1,8–2,8: 1		2,8–4,6: 1		4,6–7,4: 1		7,3–13,8: 1	
Dimensiones de la pantalla			Distancia de proyección (L)									
Tamaño de pantalla	Altura efectiva (SH)	Anchura efectiva (SW)	Mín. (LW)	Máx. (LT)	Mín. (LW)	Máx. (LT)	Mín. (LW)	Máx. (LT)	Mín. (LW)	Máx. (LT)	Mín. (LW)	Máx. (LT)
1,78 (70")	0,942	1,508	2,01	2,69	2,72	4,10	4,11	6,90	6,91	11,06	10,78	20,56
2,03 (80")	1,077	1,723	2,31	3,09	3,12	4,70	4,71	7,90	7,91	12,66	12,37	23,55
2,29 (90")	1,212	1,939	2,61	3,49	3,52	5,30	5,31	8,91	8,91	14,25	13,97	26,54
2,54 (100")	1,346	2,154	2,91	3,89	3,92	5,90	5,91	9,91	9,91	15,85	15,57	29,53
3,05 (120")	1,615	2,585	3,51	4,68	4,73	7,10	7,11	11,91	11,92	19,04	18,76	35,50
3,81 (150")	2,019	3,231	4,40	5,88	5,93	8,90	8,91	14,92	14,93	23,82	23,54	44,47
5,08 (200")	2,692	4,308	5,89	7,87	7,93	11,91	11,92	19,94	19,95	31,80	31,52	59,41
6,35 (250")	3,365	5,385	7,39	9,87	9,93	14,91	14,92	24,95	24,96	39,77	39,49	74,36
7,62 (300")	4,039	6,462	8,88	11,86	11,93	17,91	17,92	29,97	29,98	47,75	47,47	89,30
8,89 (350")	4,712	7,539	10,37	13,86	13,93	20,91	20,92	34,98	34,99	55,72	55,44	104,24
10,16 (400")	5,385	8,616	11,86	15,85	15,94	23,92	23,93	40,00	40,01	63,70	63,42	119,19
12,7 (500")	6,731	10,770	14,85	19,84	19,94	29,92	29,93	50,03	50,04	79,65	79,37	149,08
15,24 (600")	8,077	12,923	17,83	23,82	23,94	35,93	35,94	60,06	60,07	95,60	95,32	178,96

Comienzo

Tipo de objetivo			Objetivo zoom								Objetivo de enfoque fijo
Número de modelo del objetivo de proyección			ET-D75LE6		ET-D75LE10		ET-D75LE20		ET-D75LE30		ET-D75LE5
Distancia focal *			0,9–1,1: 1		1,3–1,7: 1		1,7–2,4: 1		2,4–4,7: 1		0,7: 1
Dimensiones de la pantalla			Distancia de proyección (L)								Fijo
Tamaño de pantalla	Altura efectiva (SH)	Anchura efectiva (SW)	Mín. (LW)	Máx. (LT)	Mín. (LW)	Máx. (LT)	Mín. (LW)	Máx. (LT)	Mín. (LW)	Máx. (LT)	Fijo
1,78 (70")	0,942	1,508	1,35	1,62	1,90	2,46	2,46	3,58	3,56	6,94	0,99
2,03 (80")	1,077	1,723	1,55	1,86	2,19	2,83	2,82	4,11	4,08	7,96	1,15
2,29 (90")	1,212	1,939	1,76	2,10	2,47	3,20	3,19	4,64	4,61	8,98	1,30
2,54 (100")	1,346	2,154	1,96	2,34	2,76	3,56	3,55	5,17	5,13	9,99	1,45
3,05 (120")	1,615	2,585	2,36	2,82	3,32	4,30	4,28	6,22	6,18	12,03	1,76
3,81 (150")	2,019	3,231	2,96	3,55	4,18	5,40	5,37	7,81	7,75	15,08	2,22
5,08 (200")	2,692	4,308	3,97	4,75	5,60	7,24	7,19	10,45	10,38	20,16	2,99
6,35 (250")	3,365	5,385	4,98	5,96	7,02	9,07	9,00	13,09	13,00	25,25	3,76
7,62 (300")	4,039	6,462	5,99	7,17	8,44	10,91	10,82	15,73	15,62	30,34	4,53
8,89 (350")	4,712	7,539	6,99	8,37	9,86	12,74	12,64	18,37	18,24	35,42	
10,16 (400")	5,385	8,616	8,00	9,58	11,28	14,58	14,46	21,01	20,86	40,51	
12,7 (500")	6,731	10,770	10,01	11,99	14,12	18,25	18,09	26,29	26,11	50,68	
15,24 (600")	8,077	12,923	12,03	14,40	16,96	21,92	21,73	31,58	31,35	60,85	

*: La relación de proyección se basa en los valores de proyección en una pantalla de 3 810 mm (150").

Nota

- Las distancias de proyección indicadas aquí tienen un error de $\pm 5\%$.
- Cuando se usa ajuste geométrico, se hace una compensación de modo que el tamaño de la pantalla se vuelva más pequeño que el tamaño especificado.

Configuración

● Para una relación de aspecto de 16: 9 (unidad: m)

Tipo de objetivo			Objetivo zoom									
Número de modelo del objetivo de proyección			ET-D75LE1		ET-D75LE2		ET-D75LE3		ET-D75LE4		ET-D75LE8	
Distancia focal *			1,4–1,8: 1		1,8–2,8: 1		2,8–4,6: 1		4,6–7,4: 1		7,3–13,8: 1	
Dimensiones de la pantalla			Distancia de proyección (L)									
Tamaño de pantalla	Altura efectiva (SH)	Anchura efectiva (SW)	Mín. (LW)	Máx. (LT)	Mín. (LW)	Máx. (LT)	Mín. (LW)	Máx. (LT)	Mín. (LW)	Máx. (LT)	Mín. (LW)	Máx. (LT)
1,78 (70")	0,872	1,550	2,07	2,77	2,80	4,21	4,23	7,09	7,10	11,37	11,09	21,14
2,03 (80")	0,996	1,771	2,38	3,18	3,21	4,83	4,84	8,13	8,13	13,01	12,73	24,21
2,29 (90")	1,121	1,992	2,68	3,59	3,62	5,45	5,46	9,16	9,16	14,65	14,37	27,29
2,54 (100")	1,245	2,214	2,99	4,00	4,04	6,07	6,08	10,19	10,19	16,29	16,01	30,36
3,05 (120")	1,494	2,657	3,60	4,82	4,86	7,30	7,31	12,25	12,26	19,57	19,29	36,50
3,81 (150")	1,868	3,321	4,53	6,05	6,09	9,15	9,16	15,34	15,35	24,49	24,21	45,72
5,08 (200")	2,491	4,428	6,06	8,10	8,15	12,24	12,25	20,50	20,50	32,69	32,40	61,08
6,35 (250")	3,113	5,535	7,59	10,15	10,21	15,33	15,34	25,65	25,66	40,88	40,60	76,44
7,62 (300")	3,736	6,641	9,13	12,19	12,27	18,41	18,42	30,81	30,81	49,08	48,80	91,79
8,89 (350")	4,358	7,748	10,66	14,24	14,32	21,50	21,51	35,96	35,97	57,28	57,00	107,15
10,16 (400")	4,981	8,855	12,19	16,29	16,38	24,58	24,60	41,12	41,12	65,47	65,19	122,51
12,7 (500")	6,226	11,069	15,26	20,39	20,50	30,76	30,77	51,42	51,43	81,87	81,59	153,23
15,24 (600")	7,472	13,283	18,33	24,49	24,61	36,93	36,94	61,73	61,74	98,26	97,98	183,95

Comienzo

Tipo de objetivo			Objetivo zoom								Objetivo de enfoque fijo
Número de modelo del objetivo de proyección			ET-D75LE6		ET-D75LE10		ET-D75LE20		ET-D75LE30		ET-D75LE5
Distancia focal *			0,9–1,1: 1		1,3–1,7: 1		1,7–2,4: 1		2,4–4,7: 1		0,7: 1
Dimensiones de la pantalla			Distancia de proyección (L)								Fijo
Tamaño de pantalla	Altura efectiva (SH)	Anchura efectiva (SW)	Mín. (LW)	Máx. (LT)	Mín. (LW)	Máx. (LT)	Mín. (LW)	Máx. (LT)	Mín. (LW)	Máx. (LT)	Fijo
1,78 (70")	0,872	1,550	1,39	1,66	1,96	2,53	2,53	3,68	3,66	7,14	1,02
2,03 (80")	0,996	1,771	1,60	1,91	2,25	2,91	2,91	4,23	4,20	8,19	1,18
2,29 (90")	1,121	1,992	1,81	2,16	2,54	3,29	3,28	4,77	4,74	9,23	1,34
2,54 (100")	1,245	2,214	2,01	2,41	2,83	3,67	3,65	5,31	5,28	10,28	1,50
3,05 (120")	1,494	2,657	2,43	2,90	3,42	4,42	4,40	6,40	6,35	12,37	1,81
3,81 (150")	1,868	3,321	3,05	3,65	4,29	5,55	5,52	8,03	7,97	15,50	2,29
5,08 (200")	2,491	4,428	4,08	4,89	5,75	7,44	7,39	10,74	10,67	20,73	3,08
6,35 (250")	3,113	5,535	5,12	6,13	7,21	9,33	9,26	13,46	13,36	25,96	3,87
7,62 (300")	3,736	6,641	6,15	7,37	8,67	11,21	11,13	16,17	16,06	31,18	4,66
8,89 (350")	4,358	7,748	7,19	8,61	10,13	13,10	12,99	18,88	18,75	36,41	
10,16 (400")	4,981	8,855	8,22	9,85	11,59	14,99	14,86	21,60	21,45	41,64	
12,7 (500")	6,226	11,069	10,29	12,33	14,51	18,76	18,60	27,03	26,84	52,09	
15,24 (600")	7,472	13,283	12,36	14,81	17,44	22,54	22,33	32,46	32,23	62,54	

*: La relación de proyección se basa en los valores de proyección en una pantalla de 3 810 mm (150").

Nota

- Las distancias de proyección indicadas aquí tienen un error de $\pm 5\%$.
- Cuando se usa ajuste geométrico, se hace una compensación de modo que el tamaño de la pantalla se vuelva más pequeño que el tamaño especificado.

● Para una relación de aspecto de 4: 3 (unidad: m)

Tipo de objetivo			Objetivo zoom									
Número de modelo del objetivo de proyección			ET-D75LE1		ET-D75LE2		ET-D75LE3		ET-D75LE4		ET-D75LE8	
Distancia focal *			1,6–2,2: 1		2,2–3,3: 1		3,3–5,6: 1		5,6–8,9: 1		8,8–16,5: 1	
Dimensiones de la pantalla			Distancia de proyección (L)									
Tamaño de pantalla	Altura efectiva (SH)	Anchura efectiva (SW)	Mín. (LW)	Máx. (LT)	Mín. (LW)	Máx. (LT)	Mín. (LW)	Máx. (LT)	Mín. (LW)	Máx. (LT)	Mín. (LW)	Máx. (LT)
1,78 (70")	1,067	1,422	2,29	3,06	3,09	4,65	4,66	7,83	7,83	12,54	12,25	23,32
2,03 (80")	1,219	1,626	2,63	3,51	3,55	5,33	5,34	8,96	8,97	14,34	14,06	26,71
2,29 (90")	1,372	1,829	2,96	3,96	4,00	6,01	6,02	10,10	10,10	16,15	15,87	30,09
2,54 (100")	1,524	2,032	3,30	4,41	4,45	6,69	6,70	11,23	11,24	17,96	17,67	33,47
3,05 (120")	1,829	2,438	3,98	5,32	5,36	8,05	8,06	13,50	13,51	21,57	21,28	40,24
3,81 (150")	2,286	3,048	4,99	6,67	6,72	10,09	10,10	16,91	16,92	26,98	26,70	50,39
5,08 (200")	3,048	4,064	6,68	8,93	8,99	13,49	13,50	22,59	22,59	36,01	35,73	67,31
6,35 (250")	3,810	5,080	8,37	11,18	11,25	16,89	16,90	28,27	28,27	45,04	44,76	84,23
7,62 (300")	4,572	6,096	10,06	13,44	13,52	20,29	20,30	33,94	33,95	54,07	53,79	101,14
8,89 (350")	5,334	7,112	11,75	15,70	15,79	23,69	23,70	39,62	39,63	63,10	62,82	118,06
10,16 (400")	6,096	8,128	13,44	17,96	18,05	27,09	27,10	45,30	45,31	72,13	71,85	134,98
12,7 (500")	7,620	10,160	16,82	22,47	22,58	33,89	33,90	56,65	56,66	90,18	89,91	168,81
15,24 (600")	9,144	12,192	20,20	26,98	27,12	40,69	40,70	68,01	68,02	108,24	107,96	202,65

Tipo de objetivo			Objetivo zoom								Objetivo de enfoque fijo
Número de modelo del objetivo de proyección			ET-D75LE6		ET-D75LE10		ET-D75LE20		ET-D75LE30		ET-D75LE5
Distancia focal *			1,1–1,3: 1		1,6–2,0: 1		2,0–2,9: 1		2,9–5,6: 1		0,8: 1
Dimensiones de la pantalla			Distancia de proyección (L)								Fijo
Tamaño de pantalla	Altura efectiva (SH)	Anchura efectiva (SW)	Mín. (LW)	Máx. (LT)	Mín. (LW)	Máx. (LT)	Mín. (LW)	Máx. (LT)	Mín. (LW)	Máx. (LT)	Fijo
1,78 (70")	1,067	1,422	1,54	1,84	2,17	2,80	2,80	4,07	4,04	7,88	1,13
2,03 (80")	1,219	1,626	1,77	2,11	2,49	3,22	3,21	4,67	4,64	9,03	1,31
2,29 (90")	1,372	1,829	2,00	2,38	2,81	3,63	3,62	5,27	5,23	10,19	1,48
2,54 (100")	1,524	2,032	2,22	2,66	3,13	4,05	4,03	5,86	5,82	11,34	1,66
3,05 (120")	1,829	2,438	2,68	3,20	3,77	4,88	4,86	7,06	7,01	13,64	2,00
3,81 (150")	2,286	3,048	3,36	4,02	4,74	6,13	6,09	8,85	8,79	17,09	2,53
5,08 (200")	3,048	4,064	4,50	5,39	6,35	8,21	8,15	11,84	11,76	22,85	3,40
6,35 (250")	3,810	5,080	5,64	6,76	7,96	10,28	10,20	14,83	14,73	28,61	4,27
7,62 (300")	4,572	6,096	6,78	8,12	9,56	12,36	12,26	17,82	17,70	34,36	5,14
8,89 (350")	5,334	7,112	7,92	9,49	11,17	14,44	14,32	20,81	20,67	40,12	
10,16 (400")	6,096	8,128	9,06	10,85	12,78	16,52	16,38	23,80	23,63	45,88	
12,7 (500")	7,620	10,160	11,34	13,58	16,00	20,68	20,49	29,78	29,57	57,39	
15,24 (600")	9,144	12,192	13,62	16,32	19,21	24,83	24,61	35,76	35,51	68,91	

*: La relación de proyección se basa en los valores de proyección en una pantalla de 3 810 mm (150").

Nota

- Las distancias de proyección indicadas aquí tienen un error de $\pm 5\%$.
- Cuando se usa ajuste geométrico, se hace una compensación de modo que el tamaño de la pantalla se vuelva más pequeño que el tamaño especificado.

Configuración

■ Distancia de proyección por lente de proyección (para el PT-DS100XE)

● Para una relación de aspecto de 4: 3 (unidad: m)

Tipo de objetivo			Objetivo zoom									
Número de modelo del objetivo de proyección			ET-D75LE1		ET-D75LE2		ET-D75LE3		ET-D75LE4		ET-D75LE8	
Distancia focal *			1,5-2,0: 1		2,0-3,0: 1		3,0-5,0: 1		5,0-8,0: 1		7,9-15,0: 1	
Dimensiones de la pantalla			Distancia de proyección (L)									
Tamaño de pantalla	Altura efectiva (SH)	Anchura efectiva (SW)	Mín. (LW)	Máx. (LT)	Mín. (LW)	Máx. (LT)	Mín. (LW)	Máx. (LT)	Mín. (LW)	Máx. (LT)	Mín. (LW)	Máx. (LT)
1,78 (70")	1,067	1,422	2,07	2,77	2,80	4,21	4,23	7,09	7,10	11,37	11,09	21,14
2,03 (80")	1,219	1,626	2,38	3,18	3,21	4,83	4,84	8,13	8,13	13,01	12,73	24,21
2,29 (90")	1,372	1,829	2,68	3,59	3,62	5,45	5,46	9,16	9,16	14,65	14,37	27,29
2,54 (100")	1,524	2,032	2,99	4,00	4,04	6,07	6,08	10,19	10,19	16,29	16,01	30,36
3,05 (120")	1,829	2,438	3,60	4,82	4,86	7,30	7,31	12,25	12,26	19,57	19,29	36,50
3,81 (150")	2,286	3,048	4,53	6,05	6,09	9,15	9,16	15,34	15,35	24,49	24,21	45,72
5,08 (200")	3,048	4,064	6,06	8,10	8,15	12,24	12,25	20,50	20,50	32,69	32,40	61,08
6,35 (250")	3,810	5,080	7,59	10,15	10,21	15,33	15,34	25,65	25,66	40,88	40,60	76,44
7,62 (300")	4,572	6,096	9,13	12,19	12,27	18,41	18,42	30,81	30,81	49,08	48,80	91,79
8,89 (350")	5,334	7,112	10,66	14,24	14,32	21,50	21,51	35,96	35,97	57,28	57,00	107,15
10,16 (400")	6,096	8,128	12,19	16,29	16,38	24,58	24,60	41,12	41,12	65,47	65,19	122,51
12,7 (500")	7,620	10,160	15,26	20,39	20,50	30,76	30,77	51,42	51,43	81,87	81,59	153,23
15,24 (600")	9,144	12,192	18,33	24,49	24,61	36,93	36,94	61,73	61,74	98,26	97,98	183,95

Comienzo

Tipo de objetivo			Objetivo zoom								Objetivo de enfoque fijo
Número de modelo del objetivo de proyección			ET-D75LE6		ET-D75LE10		ET-D75LE20		ET-D75LE30		ET-D75LE5
Distancia focal *			1,0-1,2: 1		1,4-1,8: 1		1,8-2,6: 1		2,6-5,1: 1		0,8: 1
Dimensiones de la pantalla			Distancia de proyección (L)								Fijo
Tamaño de pantalla	Altura efectiva (SH)	Anchura efectiva (SW)	Mín. (LW)	Máx. (LT)	Mín. (LW)	Máx. (LT)	Mín. (LW)	Máx. (LT)	Mín. (LW)	Máx. (LT)	Fijo
1,78 (70")	1,067	1,422	1,39	1,66	1,95	2,52	2,52	3,66	3,64	7,10	1,02
2,03 (80")	1,219	1,626	1,60	1,91	2,24	2,89	2,89	4,20	4,17	8,13	1,18
2,29 (90")	1,372	1,829	1,81	2,16	2,53	3,27	3,26	4,74	4,71	9,17	1,34
2,54 (100")	1,524	2,032	2,01	2,41	2,82	3,64	3,63	5,28	5,24	10,21	1,50
3,05 (120")	1,829	2,438	2,43	2,90	3,40	4,39	4,37	6,36	6,31	12,29	1,81
3,81 (150")	2,286	3,048	3,05	3,65	4,27	5,52	5,49	7,98	7,92	15,41	2,29
5,08 (200")	3,048	4,064	4,08	4,89	5,72	7,39	7,34	10,67	10,60	20,60	3,08
6,35 (250")	3,810	5,080	5,12	6,13	7,17	9,27	9,20	13,37	13,28	25,79	3,87
7,62 (300")	4,572	6,096	6,15	7,37	8,62	11,14	11,06	16,07	15,96	30,99	4,66
8,89 (350")	5,334	7,112	7,19	8,61	10,07	13,02	12,91	18,77	18,63	36,18	
10,16 (400")	6,096	8,128	8,22	9,85	11,52	14,90	14,77	21,46	21,31	41,38	
12,7 (500")	7,620	10,160	10,29	12,33	14,42	18,65	18,48	26,86	26,67	51,77	
15,24 (600")	9,144	12,192	12,36	14,81	17,33	22,40	22,19	32,25	32,03	62,15	

*: La relación de proyección se basa en los valores de proyección en una pantalla de 3 810 mm (150").

Nota

- Las distancias de proyección indicadas aquí tienen un error de $\pm 5\%$.
- Cuando se usa ajuste geométrico, se hace una compensación de modo que el tamaño de la pantalla se vuelva más pequeño que el tamaño especificado.

● Para una relación de aspecto de 16: 9 (unidad: m)

Tipo de objetivo			Objetivo zoom									
Número de modelo del objetivo de proyección			ET-D75LE1		ET-D75LE2		ET-D75LE3		ET-D75LE4		ET-D75LE8	
Distancia focal *			1,5–2,0: 1		2,0–3,0: 1		3,0–5,0: 1		5,0–8,0: 1		8,0–15,0: 1	
Dimensiones de la pantalla			Distancia de proyección (L)									
Tamaño de pantalla	Altura efectiva (SH)	Anchura efectiva (SW)	Mín. (LW)	Máx. (LT)	Mín. (LW)	Máx. (LT)	Mín. (LW)	Máx. (LT)	Mín. (LW)	Máx. (LT)	Mín. (LW)	Máx. (LT)
1,78 (70")	0,872	1,550	2,26	3,02	3,06	4,60	4,61	7,74	7,75	12,40	12,12	23,06
2,03 (80")	0,996	1,771	2,60	3,47	3,51	5,27	5,28	8,86	8,87	14,18	13,90	26,41
2,29 (90")	1,121	1,992	2,93	3,92	3,95	5,95	5,96	9,99	9,99	15,97	15,69	29,76
2,54 (100")	1,245	2,214	3,27	4,36	4,40	6,62	6,63	11,11	11,11	17,76	17,47	33,10
3,05 (120")	1,494	2,657	3,93	5,26	5,30	7,96	7,97	13,35	13,36	21,33	21,04	39,79
3,81 (150")	1,868	3,321	4,94	6,60	6,64	9,98	9,99	16,72	16,73	26,68	26,40	49,83
5,08 (200")	2,491	4,428	6,61	8,83	8,89	13,34	13,35	22,34	22,34	35,61	35,33	66,56
6,35 (250")	3,113	5,535	8,28	11,06	11,13	16,70	16,71	27,95	27,96	44,54	44,26	83,29
7,62 (300")	3,736	6,641	9,95	13,29	13,37	20,07	20,08	33,57	33,57	53,47	53,19	100,02
8,89 (350")	4,358	7,748	11,62	15,52	15,61	23,43	23,44	39,18	39,19	62,40	62,12	116,75
10,16 (400")	4,981	8,855	13,29	17,76	17,85	26,79	26,80	44,80	44,80	71,33	71,05	133,48
12,7 (500")	6,226	11,069	16,63	22,22	22,33	33,51	33,52	56,03	56,03	89,19	88,91	166,95
15,24 (600")	7,472	13,283	19,97	26,69	26,82	40,24	40,25	67,26	67,26	107,04	106,77	200,41

Tipo de objetivo			Objetivo zoom								Objetivo de enfoque fijo
Número de modelo del objetivo de proyección			ET-D75LE6		ET-D75LE10		ET-D75LE20		ET-D75LE30		ET-D75LE5
Distancia focal *			1,0–1,2: 1		1,4–1,8: 1		1,8–2,6: 1		2,6–5,1: 1		0,8: 1
Dimensiones de la pantalla			Distancia de proyección (L)								Fijo
Tamaño de pantalla	Altura efectiva (SH)	Anchura efectiva (SW)	Mín. (LW)	Máx. (LT)	Mín. (LW)	Máx. (LT)	Mín. (LW)	Máx. (LT)	Mín. (LW)	Máx. (LT)	Fijo
1,78 (70")	0,872	1,550	1,52	1,82	2,13	2,75	2,75	4,00	3,97	7,74	1,12
2,03 (80")	0,996	1,771	1,75	2,09	2,44	3,16	3,15	4,59	4,55	8,88	1,29
2,29 (90")	1,121	1,992	1,97	2,36	2,76	3,57	3,56	5,17	5,14	10,01	1,47
2,54 (100")	1,245	2,214	2,20	2,63	3,08	3,98	3,96	5,76	5,72	11,14	1,64
3,05 (120")	1,494	2,657	2,65	3,17	3,71	4,79	4,77	6,94	6,89	13,40	1,98
3,81 (150")	1,868	3,321	3,33	3,98	4,66	6,02	5,98	8,70	8,64	16,80	2,50
5,08 (200")	2,491	4,428	4,45	5,33	6,24	8,06	8,01	11,64	11,56	22,46	3,36
6,35 (250")	3,113	5,535	5,58	6,68	7,82	10,11	10,03	14,58	14,47	28,11	4,22
7,62 (300")	3,736	6,641	6,71	8,03	9,40	12,15	12,05	17,51	17,39	33,77	5,08
8,89 (350")	4,358	7,748	7,84	9,38	10,98	14,19	14,07	20,45	20,31	39,43	
10,16 (400")	4,981	8,855	8,96	10,73	12,56	16,23	16,10	23,39	23,23	45,09	
12,7 (500")	6,226	11,069	11,22	13,43	15,72	20,32	20,14	29,27	29,06	56,40	
15,24 (600")	7,472	13,283	13,47	16,14	18,88	24,41	24,18	35,15	34,90	67,72	

*: La relación de proyección se basa en los valores de proyección en una pantalla de 3 810 mm (150").

Nota

- Las distancias de proyección indicadas aquí tienen un error de $\pm 5\%$.
- Cuando se usa ajuste geométrico, se hace una compensación de modo que el tamaño de la pantalla se vuelva más pequeño que el tamaño especificado.

Configuración

■ Distancia de proyección por lente de proyección (para el PT-DW90XE)

● Para una relación de aspecto de 16: 9 (unidad: m)

Tipo de objetivo			Objetivo zoom									
Número de modelo del objetivo de proyección			ET-D75LE1		ET-D75LE2		ET-D75LE3		ET-D75LE4		ET-D75LE8	
Distancia focal *			1,5-2,0: 1		2,1-3,1: 1		3,1-5,2: 1		5,2-8,2: 1		8,2-15,4: 1	
Dimensiones de la pantalla			Distancia de proyección (L)									
Tamaño de pantalla	Altura efectiva (SH)	Anchura efectiva (SW)	Mín. (LW)	Máx. (LT)	Mín. (LW)	Máx. (LT)	Mín. (LW)	Máx. (LT)	Mín. (LW)	Máx. (LT)	Mín. (LW)	Máx. (LT)
1,78 (70")	0,872	1,550	2,32	3,10	3,14	4,72	4,73	7,94	7,94	12,71	12,43	23,65
2,03 (80")	0,996	1,771	2,66	3,56	3,60	5,41	5,42	9,09	9,09	14,54	14,26	27,08
2,29 (90")	1,121	1,992	3,01	4,02	4,06	6,10	6,11	10,24	10,25	16,37	16,09	30,51
2,54 (100")	1,245	2,214	3,35	4,48	4,52	6,79	6,80	11,39	11,40	18,21	17,92	33,94
3,05 (120")	1,494	2,657	4,03	5,39	5,44	8,17	8,18	13,69	13,70	21,87	21,58	40,80
3,81 (150")	1,868	3,321	5,06	6,76	6,81	10,23	10,24	17,15	17,15	27,36	27,08	51,09
5,08 (200")	2,491	4,428	6,77	9,05	9,11	13,68	13,69	22,90	22,91	36,51	36,23	68,25
6,35 (250")	3,113	5,535	8,49	11,34	11,41	17,13	17,14	28,66	28,67	45,67	45,39	85,40
7,62 (300")	3,736	6,641	10,20	13,63	13,71	20,57	20,58	34,42	34,42	54,82	54,54	102,55
8,89 (350")	4,358	7,748	11,91	15,92	16,00	24,02	24,03	40,17	40,18	63,97	63,70	119,70
10,16 (400")	4,981	8,855	13,63	18,21	18,30	27,47	27,48	45,93	45,93	73,13	72,85	136,85
12,7 (500")	6,226	11,069	17,05	22,78	22,90	34,36	34,37	57,44	57,45	91,43	91,16	171,16
15,24 (600")	7,472	13,283	20,48	27,36	27,49	41,25	41,26	68,95	68,96	109,74	109,47	205,46

Comienzo

Tipo de objetivo			Objetivo zoom								Objetivo de enfoque fijo
Número de modelo del objetivo de proyección			ET-D75LE6		ET-D75LE10		ET-D75LE20		ET-D75LE30		ET-D75LE5
Distancia focal *			1,0-1,2: 1		1,4-1,9: 1		1,8-2,7: 1		2,7-5,2: 1		0,8: 1
Dimensiones de la pantalla			Distancia de proyección (L)								Fijo
Tamaño de pantalla	Altura efectiva (SH)	Anchura efectiva (SW)	Mín. (LW)	Máx. (LT)	Mín. (LW)	Máx. (LT)	Mín. (LW)	Máx. (LT)	Mín. (LW)	Máx. (LT)	Fijo
1,78 (70")	0,872	1,550	1,56	1,87	2,18	2,82	2,82	4,10	4,07	7,94	1,15
2,03 (80")	0,996	1,771	1,79	2,14	2,51	3,24	3,23	4,70	4,67	9,10	1,33
2,29 (90")	1,121	1,992	2,02	2,42	2,83	3,66	3,65	5,31	5,27	10,26	1,50
2,54 (100")	1,245	2,214	2,25	2,70	3,15	4,08	4,06	5,91	5,87	11,42	1,68
3,05 (120")	1,494	2,657	2,72	3,25	3,80	4,92	4,89	7,11	7,07	13,74	2,03
3,81 (150")	1,868	3,321	3,41	4,08	4,78	6,17	6,14	8,92	8,86	17,22	2,56
5,08 (200")	2,491	4,428	4,56	5,47	6,40	8,27	8,21	11,93	11,85	23,03	3,44
6,35 (250")	3,113	5,535	5,72	6,85	8,02	10,36	10,28	14,95	14,84	28,83	4,33
7,62 (300")	3,736	6,641	6,87	8,24	9,64	12,46	12,36	17,96	17,83	34,63	5,21
8,89 (350")	4,358	7,748	8,03	9,62	11,26	14,55	14,43	20,97	20,82	40,43	
10,16 (400")	4,981	8,855	9,18	11,01	12,88	16,65	16,50	23,98	23,81	46,23	
12,7 (500")	6,226	11,069	11,49	13,78	16,12	20,83	20,65	30,01	29,80	57,83	
15,24 (600")	7,472	13,283	13,80	16,55	19,36	25,02	24,80	36,03	35,78	69,43	

*: La relación de proyección se basa en los valores de proyección en una pantalla de 3 810 mm (150").

Nota

- Las distancias de proyección indicadas aquí tienen un error de $\pm 5\%$.
- Cuando se usa ajuste geométrico, se hace una compensación de modo que el tamaño de la pantalla se vuelva más pequeño que el tamaño especificado.

● Para una relación de aspecto de 4: 3 (unidad: m)

Tipo de objetivo			Objetivo zoom									
Número de modelo del objetivo de proyección			ET-D75LE1		ET-D75LE2		ET-D75LE3		ET-D75LE4		ET-D75LE8	
Distancia focal *			2,0–2,7: 1		2,7–4,1: 1		4,1–6,9: 1		6,9–11,0: 1		10,9–20,6: 1	
Dimensiones de la pantalla			Distancia de proyección (L)									
Tamaño de pantalla	Altura efectiva (SH)	Anchura efectiva (SW)	Mín. (LW)	Máx. (LT)	Mín. (LW)	Máx. (LT)	Mín. (LW)	Máx. (LT)	Mín. (LW)	Máx. (LT)	Mín. (LW)	Máx. (LT)
1,78 (70")	1,067	1,422	2,86	3,82	3,86	5,80	5,81	9,74	9,75	15,59	15,30	29,04
2,03 (80")	1,219	1,626	3,28	4,38	4,42	6,65	6,66	11,15	11,16	17,83	17,55	33,24
2,29 (90")	1,372	1,829	3,70	4,94	4,98	7,49	7,50	12,56	12,57	20,07	19,79	37,44
2,54 (100")	1,524	2,032	4,12	5,50	5,55	8,33	8,34	13,97	13,98	22,31	22,03	41,64
3,05 (120")	1,829	2,438	4,96	6,62	6,67	10,02	10,03	16,79	16,80	26,79	26,51	50,04
3,81 (150")	2,286	3,048	6,21	8,30	8,36	12,55	12,56	21,02	21,03	33,52	33,24	62,64
5,08 (200")	3,048	4,064	8,31	11,11	11,17	16,77	16,78	28,07	28,07	44,72	44,44	83,63
6,35 (250")	3,810	5,080	10,41	13,91	13,99	20,99	21,00	35,12	35,12	55,93	55,65	104,63
7,62 (300")	4,572	6,096	12,51	16,71	16,80	25,21	25,22	42,16	42,17	67,14	66,86	125,63
8,89 (350")	5,334	7,112	14,60	19,51	19,61	29,43	29,44	49,21	49,22	78,34	78,07	146,63
10,16 (400")	6,096	8,128	16,70	22,31	22,43	33,65	33,66	56,26	56,26	89,55	89,28	167,63
12,7 (500")	7,620	10,160	20,89	27,92	28,05	42,09	42,10	70,35	70,36	111,96	111,69	209,62
15,24 (600")	9,144	12,192	25,09	33,52	33,68	50,53	50,54	84,45	84,45	134,38	134,11	251,62

Tipo de objetivo			Objetivo zoom								Objetivo de enfoque fijo
Número de modelo del objetivo de proyección			ET-D75LE6		ET-D75LE10		ET-D75LE20		ET-D75LE30		ET-D75LE5
Distancia focal *			1,4–1,6: 1		1,9–2,5: 1		2,5–3,6: 1		3,6–6,9: 1		1,0: 1
Dimensiones de la pantalla			Distancia de proyección (L)								Fijo
Tamaño de pantalla	Altura efectiva (SH)	Anchura efectiva (SW)	Mín. (LW)	Máx. (LT)	Mín. (LW)	Máx. (LT)	Mín. (LW)	Máx. (LT)	Mín. (LW)	Máx. (LT)	Fijo
1,78 (70")	1,067	1,422	1,92	2,30	2,69	3,48	3,47	5,05	5,01	9,77	1,43
2,03 (80")	1,219	1,626	2,21	2,64	3,09	3,99	3,98	5,78	5,75	11,19	1,64
2,29 (90")	1,372	1,829	2,49	2,98	3,49	4,51	4,49	6,52	6,48	12,61	1,86
2,54 (100")	1,524	2,032	2,77	3,32	3,88	5,02	4,99	7,26	7,21	14,03	2,08
3,05 (120")	1,829	2,438	3,34	4,00	4,68	6,05	6,01	8,74	8,68	16,87	2,51
3,81 (150")	2,286	3,048	4,19	5,01	5,87	7,58	7,53	10,95	10,87	21,13	3,16
5,08 (200")	3,048	4,064	5,60	6,71	7,85	10,15	10,07	14,64	14,53	28,23	4,24
6,35 (250")	3,810	5,080	7,01	8,40	9,83	12,71	12,61	18,32	18,20	35,33	5,32
7,62 (300")	4,572	6,096	8,43	10,10	11,82	15,28	15,15	22,01	21,86	42,43	6,40
8,89 (350")	5,334	7,112	9,84	11,80	13,80	17,84	17,68	25,70	25,52	49,53	
10,16 (400")	6,096	8,128	11,26	13,49	15,78	20,40	20,22	29,39	29,18	56,64	
12,7 (500")	7,620	10,160	14,08	16,88	19,75	25,53	25,30	36,76	36,50	70,84	
15,24 (600")	9,144	12,192	16,91	20,27	23,72	30,66	30,38	44,14	43,83	85,04	

*: La relación de proyección se basa en los valores de proyección en una pantalla de 3 810 mm (150").

Nota

- Las distancias de proyección indicadas aquí tienen un error de $\pm 5\%$.
- Cuando se usa ajuste geométrico, se hace una compensación de modo que el tamaño de la pantalla se vuelva más pequeño que el tamaño especificado.

Configuración

Si utiliza el proyector con un tamaño de pantalla no indicado en este manual, compruebe la dimensión diagonal (m) de la pantalla y calcule la distancia de proyección mediante las fórmulas siguientes.

■ Fórmulas de cálculo de distancia de proyección según tipo de objetivo (para el PT-DZ110XE)

Número de modelo del objetivo de proyección	Distancia focal	Relación de aspecto	Fórmula de la distancia de (L) proyección	Unidad: m
Objetivo zoom	ET-D75LE1	1,4–1,8: 1	16: 10	Mín.: $L = 1,1732 \times SD (m) - 0,0760$ Máx.: $L = 1,5709 \times SD (m) - 0,1004$
		1,4–1,8: 1	16: 9	Mín.: $L = 1,2087 \times SD (m) - 0,0760$ Máx.: $L = 1,6142 \times SD (m) - 0,1004$
		1,6–2,2: 1	4: 3	Mín.: $L = 1,3307 \times SD (m) - 0,0760$ Máx.: $L = 1,7756 \times SD (m) - 0,1004$
	ET-D75LE2	1,8–2,8: 1	16: 10	Mín.: $L = 1,5748 \times SD (m) - 0,0795$ Máx.: $L = 2,3661 \times SD (m) - 0,1064$
		1,8–2,8: 1	16: 9	Mín.: $L = 1,6220 \times SD (m) - 0,0795$ Máx.: $L = 2,4291 \times SD (m) - 0,1064$
		2,2–3,3: 1	4: 3	Mín.: $L = 1,7835 \times SD (m) - 0,0795$ Máx.: $L = 2,6772 \times SD (m) - 0,1064$
	ET-D75LE3	2,8–4,6: 1	16: 10	Mín.: $L = 2,3661 \times SD (m) - 0,0958$ Máx.: $L = 3,9488 \times SD (m) - 0,1216$
		2,8–4,6: 1	16: 9	Mín.: $L = 2,4291 \times SD (m) - 0,0958$ Máx.: $L = 4,0591 \times SD (m) - 0,1216$
		3,3–5,6: 1	4: 3	Mín.: $L = 2,6772 \times SD (m) - 0,0958$ Máx.: $L = 4,4724 \times SD (m) - 0,1216$
	ET-D75LE4	4,6–7,4: 1	16: 10	Mín.: $L = 3,9488 \times SD (m) - 0,1158$ Máx.: $L = 6,2795 \times SD (m) - 0,1013$
		4,6–7,4: 1	16: 9	Mín.: $L = 4,0591 \times SD (m) - 0,1158$ Máx.: $L = 6,4528 \times SD (m) - 0,1013$
		5,6–8,9: 1	4: 3	Mín.: $L = 4,4724 \times SD (m) - 0,1158$ Máx.: $L = 7,1102 \times SD (m) - 0,1013$
	ET-D75LE8	7,3–13,8: 1	16: 10	Mín.: $L = 6,2795 \times SD (m) - 0,3862$ Máx.: $L = 11,7677 \times SD (m) - 0,3598$
		7,3–13,8: 1	16: 9	Mín.: $L = 6,4567 \times SD (m) - 0,3862$ Máx.: $L = 12,0945 \times SD (m) - 0,3598$
		8,8–16,5: 1	4: 3	Mín.: $L = 7,1102 \times SD (m) - 0,3862$ Máx.: $L = 13,3189 \times SD (m) - 0,3598$
	ET-D75LE6	0,9–1,1: 1	16: 10	Mín.: $L = 0,7913 \times SD (m) - 0,0566$ Máx.: $L = 0,9488 \times SD (m) - 0,0736$
		0,9–1,1: 1	16: 9	Mín.: $L = 0,8150 \times SD (m) - 0,0566$ Máx.: $L = 0,9764 \times SD (m) - 0,0736$
		1,1–1,3: 1	4: 3	Mín.: $L = 0,8976 \times SD (m) - 0,0566$ Máx.: $L = 1,0748 \times SD (m) - 0,0736$
	ET-D75LE10	1,3–1,7: 1	16: 10	Mín.: $L = 1,1181 \times SD (m) - 0,0857$ Máx.: $L = 1,4449 \times SD (m) - 0,1085$
		1,3–1,7: 1	16: 9	Mín.: $L = 1,1496 \times SD (m) - 0,0857$ Máx.: $L = 1,4843 \times SD (m) - 0,1085$
		1,6–2,0: 1	4: 3	Mín.: $L = 1,2677 \times SD (m) - 0,0857$ Máx.: $L = 1,6378 \times SD (m) - 0,1085$
	ET-D75LE20	1,7–2,4: 1	16: 10	Mín.: $L = 1,4331 \times SD (m) - 0,0832$ Máx.: $L = 2,0787 \times SD (m) - 0,1162$
		1,7–2,4: 1	16: 9	Mín.: $L = 1,4724 \times SD (m) - 0,0832$ Máx.: $L = 2,1378 \times SD (m) - 0,1162$
		2,0–2,9: 1	4: 3	Mín.: $L = 1,6220 \times SD (m) - 0,0832$ Máx.: $L = 2,3543 \times SD (m) - 0,1162$
ET-D75LE30	2,4–4,7: 1	16: 10	Mín.: $L = 2,0630 \times SD (m) - 0,1131$ Máx.: $L = 4,0039 \times SD (m) - 0,1765$	
	2,4–4,7: 1	16: 9	Mín.: $L = 2,1220 \times SD (m) - 0,1131$ Máx.: $L = 4,1142 \times SD (m) - 0,1765$	
	2,9–5,6: 1	4: 3	Mín.: $L = 2,3386 \times SD (m) - 0,1131$ Máx.: $L = 4,5315 \times SD (m) - 0,1765$	
Objetivo de enfoque fijo	ET-D75LE5	0,7: 1	16: 10	$L = 0,6063 \times SD (m) - 0,0835$
		0,7: 1	16: 9	$L = 0,6220 \times SD (m) - 0,0835$
		0,8: 1	4: 3	$L = 0,6850 \times SD (m) - 0,0835$

■ Fórmulas de cálculo de distancia de proyección según tipo de objetivo (para el PT-DS100XE)

Número de modelo del objetivo de proyección	Distancia focal	Relación de aspecto	Fórmula de distancia de proyección (L)	Unidad: m	
Objetivo zoom	ET-D75LE1	1,5–2,0: 1	Mín.: $L = 1,2087 \times SD (m) - 0,0760$ Máx.: $L = 1,6142 \times SD (m) - 0,1004$		
		16: 9	Mín.: $L = 1,3150 \times SD (m) - 0,0760$ Máx.: $L = 1,7559 \times SD (m) - 0,1004$		
	ET-D75LE2	2,0–3,0: 1	4: 3	Mín.: $L = 1,6220 \times SD (m) - 0,0795$ Máx.: $L = 2,4291 \times SD (m) - 0,1064$	
			16: 9	Mín.: $L = 1,7638 \times SD (m) - 0,0795$ Máx.: $L = 2,6457 \times SD (m) - 0,1064$	
	ET-D75LE3	3,0–5,0: 1	4: 3	Mín.: $L = 2,4291 \times SD (m) - 0,0958$ Máx.: $L = 4,0591 \times SD (m) - 0,1216$	
			16: 9	Mín.: $L = 2,6457 \times SD (m) - 0,0958$ Máx.: $L = 4,4213 \times SD (m) - 0,1216$	
	ET-D75LE4	5,0–8,0: 1	4: 3	Mín.: $L = 4,0591 \times SD (m) - 0,1158$ Máx.: $L = 6,4528 \times SD (m) - 0,1013$	
			16: 9	Mín.: $L = 4,4213 \times SD (m) - 0,1158$ Máx.: $L = 7,0315 \times SD (m) - 0,1013$	
	ET-D75LE8	7,9–15,0: 1	4: 3	Mín.: $L = 6,4567 \times SD (m) - 0,3862$ Máx.: $L = 12,0945 \times SD (m) - 0,3598$	
		8,0–15,0: 1	16: 9	Mín.: $L = 7,0315 \times SD (m) - 0,3862$ Máx.: $L = 13,1732 \times SD (m) - 0,3598$	
	ET-D75LE6	1,0–1,2: 1	4: 3	Mín.: $L = 0,8150 \times SD (m) - 0,0566$ Máx.: $L = 0,9764 \times SD (m) - 0,0736$	
			16: 9	Mín.: $L = 0,8858 \times SD (m) - 0,0566$ Máx.: $L = 1,0630 \times SD (m) - 0,0736$	
	ET-D75LE10	1,4–1,8: 1	4: 3	Mín.: $L = 1,1417 \times SD (m) - 0,0857$ Máx.: $L = 1,4764 \times SD (m) - 0,1085$	
			16: 9	Mín.: $L = 1,2441 \times SD (m) - 0,0857$ Máx.: $L = 1,6102 \times SD (m) - 0,1085$	
ET-D75LE20	1,8–2,6: 1	4: 3	Mín.: $L = 1,4606 \times SD (m) - 0,0832$ Máx.: $L = 2,1260 \times SD (m) - 0,1162$		
		16: 9	Mín.: $L = 1,5906 \times SD (m) - 0,0832$ Máx.: $L = 2,3150 \times SD (m) - 0,1162$		
ET-D75LE30	2,6–5,1: 1	4: 3	Mín.: $L = 2,1102 \times SD (m) - 0,1131$ Máx.: $L = 4,0906 \times SD (m) - 0,1765$		
		16: 9	Mín.: $L = 2,2953 \times SD (m) - 0,1131$ Máx.: $L = 4,4567 \times SD (m) - 0,1765$		
Objetivo de enfoque fijo	ET-D75LE5	0,8: 1	$L = 0,6220 \times SD (m) - 0,0835$		
		16: 9	$L = 0,6772 \times SD (m) - 0,0835$		

Configuración

Fórmulas de cálculo de distancia de proyección según tipo de objetivo (para el PT-DW90XE)

Número de modelo del objetivo de proyección	Distancia focal	Relación de aspecto	Fórmula de distancia de proyección (L)	Unidad: m	
Objetivo zoom	ET-D75LE1	1,5–2,0: 1	16: 9	Mín.: $L = 1,3504 \times SD (m) - 0,0760$ Máx.: $L = 1,8031 \times SD (m) - 0,1004$	
		2,0–2,7: 1	4: 3	Mín.: $L = 1,6496 \times SD (m) - 0,0760$ Máx.: $L = 2,2047 \times SD (m) - 0,1004$	
	ET-D75LE2	2,1–3,1: 1	16: 9	Mín.: $L = 1,8110 \times SD (m) - 0,0795$ Máx.: $L = 2,7126 \times SD (m) - 0,1064$	
		2,7–4,1: 1	4: 3	Mín.: $L = 2,2165 \times SD (m) - 0,0795$ Máx.: $L = 3,3228 \times SD (m) - 0,1064$	
	ET-D75LE3	3,1–5,2: 1	16: 9	Mín.: $L = 2,7126 \times SD (m) - 0,0958$ Máx.: $L = 4,5315 \times SD (m) - 0,1216$	
		4,1–6,9: 1	4: 3	Mín.: $L = 3,3228 \times SD (m) - 0,0958$ Máx.: $L = 5,5472 \times SD (m) - 0,1216$	
	ET-D75LE4	5,2–8,2: 1	16: 9	Mín.: $L = 4,5315 \times SD (m) - 0,1158$ Máx.: $L = 7,2087 \times SD (m) - 0,1013$	
		6,9–11,0: 1	4: 3	Mín.: $L = 5,5472 \times SD (m) - 0,1158$ Máx.: $L = 8,8228 \times SD (m) - 0,1013$	
	ET-D75LE8	8,2–15,4: 1	16: 9	Mín.: $L = 7,2087 \times SD (m) - 0,3862$ Máx.: $L = 13,5039 \times SD (m) - 0,3598$	
		10,9–20,6: 1	4: 3	Mín.: $L = 8,8228 \times SD (m) - 0,3862$ Máx.: $L = 16,5354 \times SD (m) - 0,3598$	
	ET-D75LE6	1,0–1,2: 1	16: 9	Mín.: $L = 0,9094 \times SD (m) - 0,0566$ Máx.: $L = 1,0906 \times SD (m) - 0,0736$	
		1,4–1,6: 1	4: 3	Mín.: $L = 1,1142 \times SD (m) - 0,0566$ Máx.: $L = 1,3346 \times SD (m) - 0,0736$	
	ET-D75LE10	1,4–1,9: 1	16: 9	Mín.: $L = 1,2756 \times SD (m) - 0,0857$ Máx.: $L = 1,6496 \times SD (m) - 0,1085$	
		1,9–2,5: 1	4: 3	Mín.: $L = 1,5630 \times SD (m) - 0,0857$ Máx.: $L = 2,0197 \times SD (m) - 0,1085$	
	ET-D75LE20	1,8–2,7: 1	16: 9	Mín.: $L = 1,6339 \times SD (m) - 0,0832$ Máx.: $L = 2,3701 \times SD (m) - 0,1162$	
		2,5–3,6: 1	4: 3	Mín.: $L = 2,0000 \times SD (m) - 0,0832$ Máx.: $L = 2,9055 \times SD (m) - 0,1162$	
	ET-D75LE30	2,7–5,2: 1	16: 9	Mín.: $L = 2,3543 \times SD (m) - 0,1131$ Máx.: $L = 4,5669 \times SD (m) - 0,1765$	
		3,6–6,9: 1	4: 3	Mín.: $L = 2,8819 \times SD (m) - 0,1131$ Máx.: $L = 5,5906 \times SD (m) - 0,1765$	
	Objetivo de enfoque fijo	ET-D75LE5	0,8: 1	16: 9	$L = 0,6929 \times SD (m) - 0,0835$
			1,0: 1	4: 3	$L = 0,8504 \times SD (m) - 0,0835$

Comienzo

Ajuste de las patas delanteras y ángulo de proyección

Puede enroscar / desenroscar los elementos de ajuste de las patas delanteras para controlar el ángulo del proyector y ajustar así el ángulo de proyección.

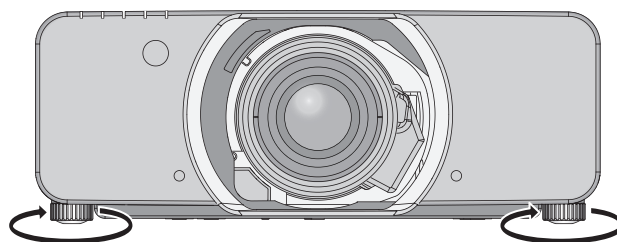

El rango ajustable

Pata ajustadora frontal: 50 mm
Pata ajustadora trasera: 10 mm

Atención

- Sale aire caliente del orificio de salida de aire. No toque directamente el orificio de salida de aire.

Antes de conectar al proyector

- Lea atentamente el manual de instrucciones del dispositivo que va a conectar.
- Desactive el interruptor de alimentación de los dispositivos antes de conectar los cables.
- Si algún cable de conexión no ha sido suministrado con el dispositivo, o si no dispone de un cable opcional para la conexión del dispositivo, prepare un cable de conexión de sistema apropiado para el dispositivo.
- Las señales de vídeo con fluctuaciones excesivas pueden hacer que las imágenes proyectadas en la pantalla oscilen o se muevan de forma aleatoria. Si esto sucediera, se deberá conectar un corrector de base de tiempos (TBC).
- El proyector admite las siguientes señales: VIDEO, S-VIDEO, RGB analógica (con nivel de sincronización TTL) y señal digital.
- Algunos ordenadores no son compatibles con el proyector.
- Al utilizar cables largos para conectar el proyector con los distintos dispositivos, existe la posibilidad de que la imagen no se reproduzca correctamente si no se utiliza un compensador.

Las asignaciones de claves y nombres de señales del terminal <S-VIDEO IN>

Vista exterior	Nº contacto	Denominación de las señales
	①	GND (señal de luminancia)
	②	GND (señal de color)
	③	Señal de luminancia
	④	Señal de color

Las asignaciones de claves y nombres de señales del terminal <RGB2 IN>

Vista exterior	Nº contacto	Denominación de las señales
	①	R/P _R
	②	G/G · SYNC/Y
	③	B/P _B
	⑫	DDC datos
	⑬	HD/SYNC
	⑭	VD
	⑮	DDC reloj

④, ⑨: No asignada
⑤ - ⑧, ⑩, ⑪: Terminales GND

Las asignaciones de claves y nombres de señales del terminal <HDMI IN>

Vista exterior	Nº contacto	Denominación de las señales	Nº contacto	Denominación de las señales
<p>Pernos con número impar ① a ⑮</p> <p>Pernos con número par ② a ⑮</p>	①	T.M.D.S datos 2+	②	T.M.D.S datos 2 blindaje
	③	T.M.D.S datos 2-	④	T.M.D.S datos 1+
	⑤	T.M.D.S datos 1 blindaje	⑥	T.M.D.S datos 1-
	⑦	T.M.D.S datos 0+	⑧	T.M.D.S datos 0 blindaje
	⑨	T.M.D.S datos 0-	⑩	T.M.D.S reloj +
	⑪	T.M.D.S blindaje de reloj	⑫	T.M.D.S reloj -
	⑬	CEC	⑭	—
	⑮	SCL	⑯	SDA
	⑰	DDC/CEC GND	⑱	+5V
	⑲	Detección de conexión en caliente		

Conexiones

Las asignaciones de claves y nombres de señales del terminal <DVI-D IN>

Vista exterior	Nº contacto	Denominación de las señales	Nº contacto	Denominación de las señales
	①	T.M.D.S datos 2-	⑬	—
	②	T.M.D.S datos 2+	⑭	+5V
	③	T.M.D.S datos 2/4 blindaje	⑮	GND
	④	—	⑯	Detección de conexión en caliente
	⑤	—	⑰	T.M.D.S datos 0-
	⑥	DDC reloj	⑱	T.M.D.S datos 0+
	⑦	DDC datos	⑲	T.M.D.S datos 0/5 blindaje
	⑧	—	⑳	—
	⑨	T.M.D.S datos 1-	㉑	—
	⑩	T.M.D.S datos 1+	㉒	T.M.D.S reloj blindaje
	⑪	T.M.D.S datos 1/3 blindaje	㉓	T.M.D.S reloj +
	⑫	—	㉔	T.M.D.S reloj -

Ejemplo de conexión: equipo AV

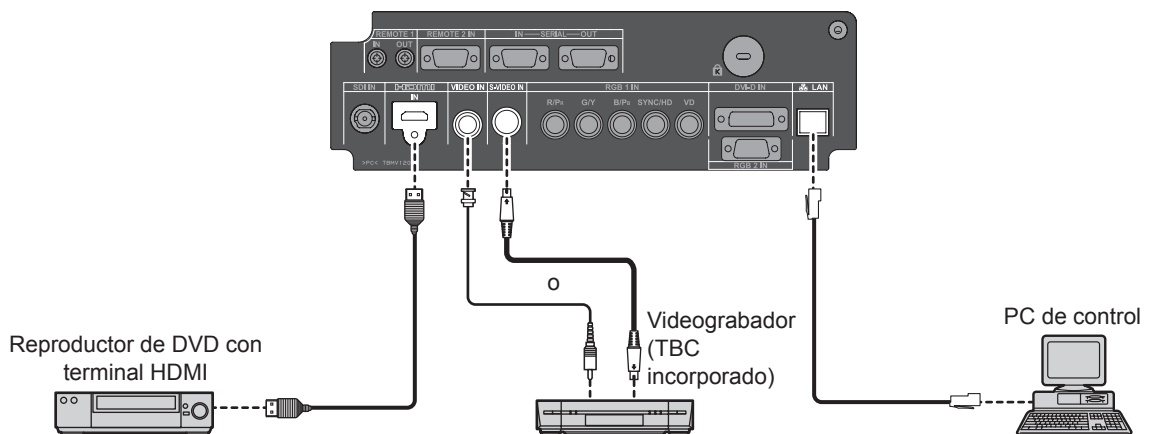

Atención

- Al conectar el proyector a un videograbador, asegúrese de utilizar un videograbador que tenga un corrector de base de tiempos (TBC) incorporado o utilice un TBC entre el proyector y el videograbador.
- Si se conectan señales de sincronización cromática no estándar, la imagen puede distorsionarse. En este caso, conecte un TBC entre el proyector y el videograbador.

Nota

- Al usar un cable HDMI, revise que cumpla con el estándar HDMI. Usar un cable que no cumpla con el estándar HDMI puede producir problemas tales como corte de la imagen o que la imagen no aparezca. Al conectar la señal 1080p usando HDMI, use un cable que cumpla con la señal 1080p.
- Es posible conectar la terminal de entrada HDMI con un dispositivo externo que tenga un terminal DVI usando un cable de conversión HDMI/DVI, pero con algunos dispositivos las imágenes pueden no aparecer, o pueden ocurrir otros problemas. (➔ página 74)
- El puerto de entrada DVI-D se puede conectar con un dispositivo conforme a HDMI o DVI-D, pero es posible que las imágenes no se visualicen con algunos dispositivos o que se produzcan otros problemas durante la operación. (➔ página 73)

Ejemplo de conexión: ordenadores

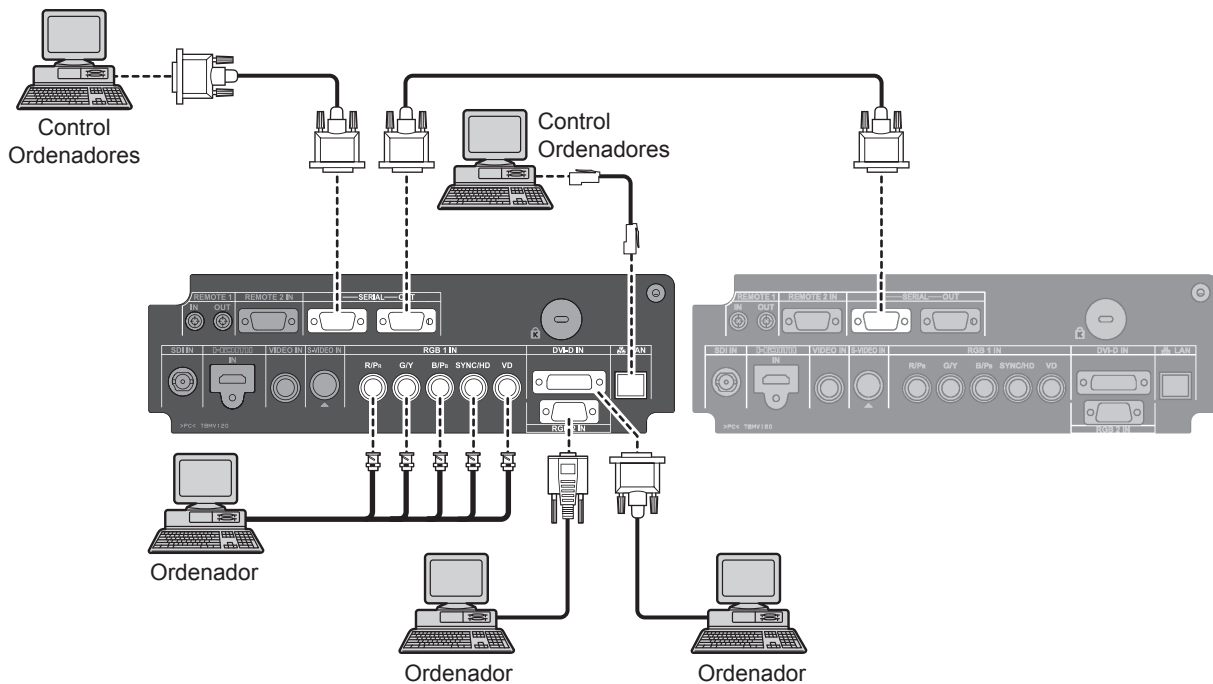

Nota

- El terminal de entrada de señales DVI-D sólo acepta un enlace.
- Para las especificaciones de las señales RGB que pueden ser aplicadas desde PC, refiérase a la “Lista de señales compatibles”. (➡ página 123)
- Si su ordenador dispone de función de reanudación (memoria reciente), es posible que no funcione correctamente hasta que la desactive.
- Durante la entrada de la señal SINC.EN VERDE, no introduzca señales de sincronización por los puertos SYNC/HD y VD.
- Al utilizar la entrada DVI-D, es posible que el dispositivo conectado necesite la configuración EDID. (➡ página 73)
- Al usar un cable HDMI, revise que cumpla con el estándar HDMI. Usar un cable que no cumpla con el estándar HDMI puede producir problemas tales como corte de la imagen o que la imagen no aparezca. Al conectar la señal 1080p usando HDMI, use un cable que cumpla con la señal 1080p.
- Es posible conectar la terminal de entrada HDMI con un dispositivo externo que tenga un terminal DVI usando un cable de conversión HDMI/DVI, pero con algunos dispositivos las imágenes pueden no aparecer, o pueden ocurrir otros problemas. (➡ página 74)

Removiendo/adjuntando los lentes de proyección (opcional)

Mueva el lente a la posición de inicio antes de reemplazar o retirar el lente de proyección. (➔ página 44)

Cómo instalar el objetivo de proyección

1) Alinee la marca (anaranjada) en el lente de proyección con la marca en el proyector (○ en el lado izquierdo de LOCK/BLOQUEO), luego inserte el lente y gírelo a favor de las manecillas del reloj hasta que haya un clic.

- Asegúrese de que la marca en el lente de proyección está alineada con la punta de la marca (flecha) del proyector.

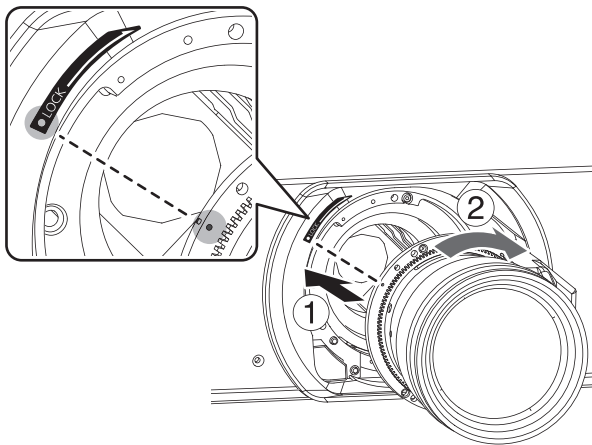

2) Ajuste el lente de proyección con el “Tornillo de ajuste de lente” adjunto.*

- Ajuste el tornillo en el primer agujero de tornillo en el lado derecho de la marca (naranja) de los lentes del proyector con un destornillador estrella. (No hay el agujero para la llave de fijación de lentes en todos los lentes)

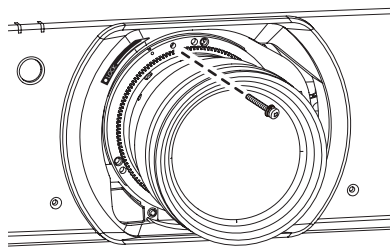

*: Algunos tipos de lentes no cuentan con el orificio para el tornillo de sujeción de la lente.

Atención

- No toque el receptor de señales de la lente. El polvo y la suciedad pueden provocar problemas de contacto.
- No toque la superficie de la lente de proyección con las manos desnudas.
- Guarde la lente que acaba de desmontar en un lugar donde no pueda sufrir golpes ni vibraciones.
- Gire los lentes de proyección en contra de las manecillas del reloj para confirmar que no se sale.

Cómo desmontar el objetivo de proyección

1) Retire el “Tornillo de ajuste de lente”.*

- Remueva el primer tornillo en el lado derecho de la marca (naranja) de los lentes del proyector con un destornillador estrella.

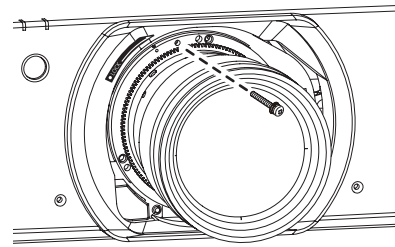

2) Al sostener el botón “BLOQUEO”, gire el lente de proyección en contra de las manecillas del reloj, y luego hálolo hacia fuera.

- Gire el lente de proyección en contra de las manecillas del reloj hasta que su marca (anaranjada) esté alineada con la marca en el proyector (○ en la parte izquierda de BLOQUEO).

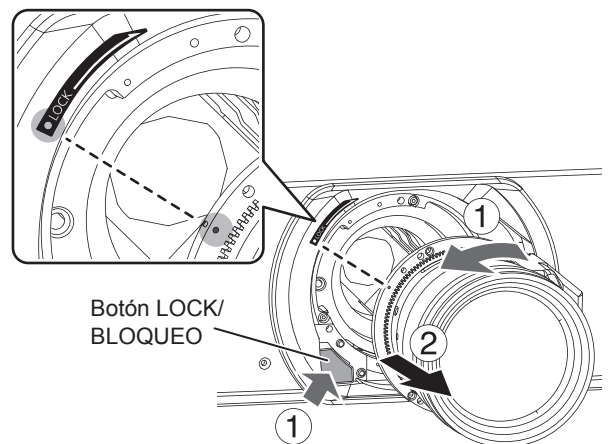

Botón LOCK/
BLOQUEO

Encendido SÍ/NO

Conectando el cable de alimentación.

Asegúrese de insertar el cable de energía a la base para prevenir que se salga.

Antes de conectar el cable de energía, confirme que el interruptor PRINCIPAL DE ENERGÍA está en "O" posición APAGADO.

■ Instalación

Inserte el enchufe con seguridad hasta que esté sujeto por la derecha e izquierda.

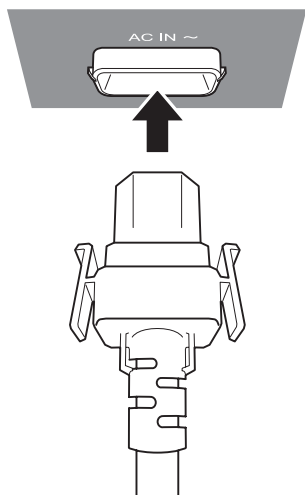

■ Remoción

Retire el cable de energía del tomacorriente eléctrico mientras presiona las perillas de sus lados.

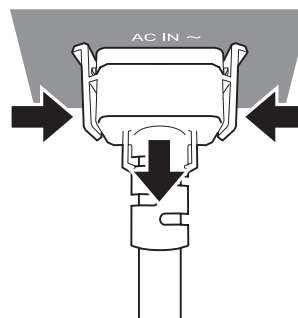

Encendido SÍ/NO

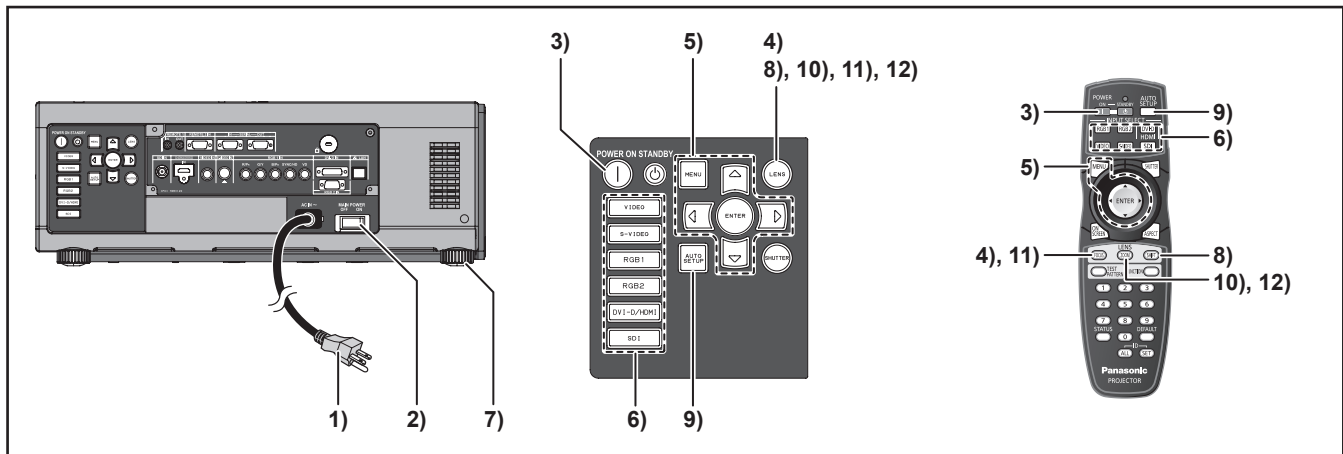

Encender el proyector

Siempre que utilice una lente opcional, instale una lente de proyección antes de encender el proyector. (➔ página 38)

Extraiga la cubierta de la lente de proyección.

1) Conecte el cable de alimentación suministrado.

(AC220 V-240V 50Hz/60 Hz)

2) Pulse el lado marcado [|] del interruptor <MAIN POWER> para conectar la alimentación.

La lámpara indicadora de alimentación del proyector parpadeará de color rojo. Al cabo de algunos instantes, el indicador se iluminará y el proyector entrará en modo de espera.

3) Pulse <POWER ON> (|).

La lámpara [Indicadora de energía] se ilumina en verde y muy pronto la imagen se proyecta en la pantalla.

Nota

- Si se enciende el proyector a aproximadamente 0 °C, se necesitará un período de calentamiento de aproximadamente 5 minutos para iniciar la proyección. La lámpara indicadora de temperatura <TEMP> se enciende durante el período de calentamiento. Cuando el período de calentamiento finaliza, la lámpara indicadora de temperatura <TEMP> se apaga y la imagen se proyecta en la pantalla.
- Si la temperatura del lugar donde se está utilizando el proyector es baja y el proceso de calentamiento tarda más de 5 minutos, el proyector determinará que ha ocurrido un problema y la alimentación se desconectará automáticamente. Si esto sucediera, aumente la temperatura alrededor del proyector a 0 °C o como mínimo y, a continuación, vuelva a activar el interruptor MAIN POWER y el interruptor POWER ON (|).
- Con la configuración [ECO] en el [Módulo de Espera] (➔ página 82), cuando se enciende el proyector, la proyección comenzará en unos 10 segundos.
- Si el filtro no está instalado, la energía se apaga automáticamente luego de 10 minutos.
- Si la proyección fue detenida la última vez al usar la función de APAGADO DIRECTO, este puede ser encendido fijando el interruptor PRINCIPAL DE ENERGÍA en la posición "I" (ENCENDIDO).

Realizar ajustes y seleccionar opciones

Se recomienda que las imágenes sean proyectadas continuamente por lo menos 30 minutos antes de ajustar el enfoque.

4) Presione el botón <FOCUS>, para un ajuste general del lente. (➔ página 42)

5) Seleccione y configure el esquema de proyección de [CONFIGURACIÓN] y [CONTROL VENTILACIÓN] configurados en el menú de [SETUP PROYECTOR].

6) Seleccione la señal de entrada pulsando el botón <INPUT SELECT> (<RGB1>, <RGB2>, <DVI-D/HDMI>, <VIDEO> <S-VIDEO>, <SDI>). (SDI: PT-DZ110XE/ PT-DS100XE solamente)

7) Ajuste la inclinación de la unidad principal (adelante-atrás o derecha-izquierda).

8) Presione el botón <SHIFT> para ajustar la posición de la proyección.

9) Pulse <AUTO SETUP> si la señal de entrada es una señal RGB.

10) Ajuste el tamaño de la imagen según el tamaño de la pantalla.

11) Reajuste el enfoque.

12) Vuelva a ajustar el zoom para que el tamaño de la imagen quede dentro de la pantalla.

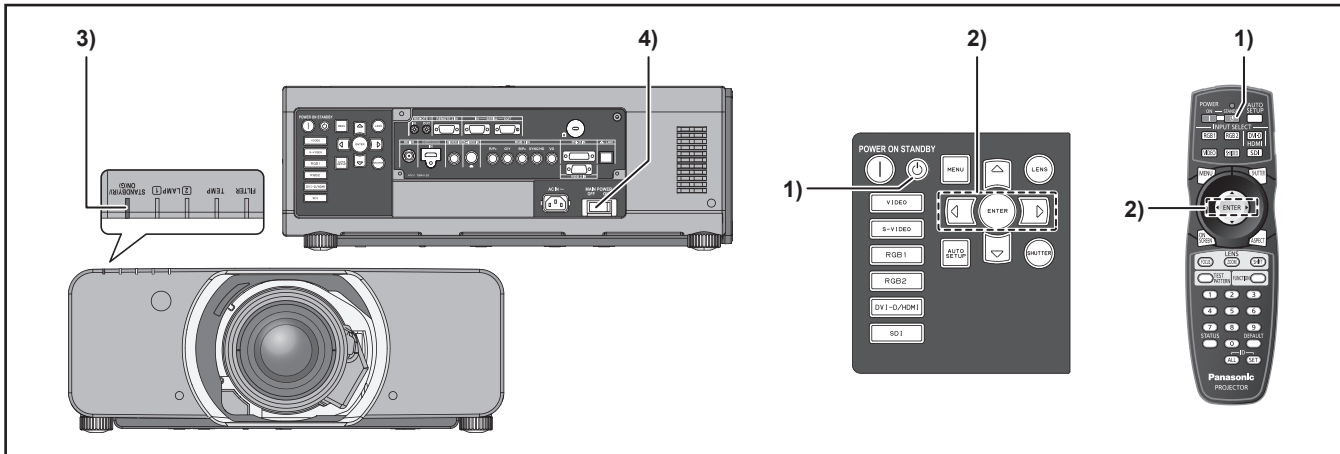

Apagar el proyector

- 1) Pulse <POWER STANDBY> (⏻).
 - 2) Pulse ◀▶ para seleccionar [EJECUTAR] y, a continuación, pulse (ENTER).
(Alternativamente, vuelva a pulsar POWER STANDBY (⏻).)
- La proyección de la imagen se interrumpe y la lámpara indicadora de alimentación de la unidad principal se enciende de color naranja. (El ventilador de refrigeración sigue funcionando.)
- 3) Espere hasta que la lámpara indicadora de alimentación de la unidad principal cambie a color rojo (es decir, hasta que el ventilador de refrigeración se detenga).
 - 4) Pulse el lado marcado [○] del interruptor MAIN POWER para interrumpir por completo el suministro de energía al proyector.

Nota

- En el modo de enfriamiento, una vez desconectada la alimentación de corriente, la lámpara no se encenderá aunque la corriente esté encendida. Para encender la lámpara, conecte la alimentación una vez que la lámpara se haya enfriado suficientemente. No observar esto puede acortar la vida de la lámpara.
- El proyector consume aproximadamente 8W (modo de 240 V) de energía.
(MODO STANDBY: [NORMAL])

Función de apagado directo

La alimentación suministrada internamente hace que el ventilador de refrigeración continúe funcionando y enfríe en el caso de que falle la alimentación o después de haber desconectado por error el cable de alimentación inmediatamente después de apagar la unidad.

Nota

- Cuando la luz se haya enfriado mediante la función de apagado directo, es posible que tarde más de lo normal en volver a encenderse.
- Mientras el ventilador de refrigeración está funcionando, no meta el proyector en una caja o bolsa.
- Si la proyección fue detenida al usar la función de APAGADO DIRECTO, este puede ser encendido fijando el interruptor PRINCIPAL DE ENERGÍA en la posición "I" (ENCENDIDO).

Proyección

Revise las conexiones de los dispositivos periféricos, instalación del lente de proyección (➔ página 38), y conexión del cable de energía (➔ página 39) y encienda la energía (➔ página 40) para iniciar el proyector. Seleccione la señal de entrada y ajuste la imagen.

Seleccionando la señal de entrada

Seleccionar la señal de entrada.

La imagen seleccionada con el botón de <INPUT SELECT> se proyectará.

(➔ página 47)

Atención

- Las imágenes pueden no ser proyectadas apropiadamente dependiendo del dispositivo conectado y del DVD, cinta de video, etc., a ser reproducido. Seleccione un formato de sistema que sea apropiado para la señal de entrada usando el [SELECTOR DEL SISTEMA] en el menú [IMAGEN]. (➔ página 58).
- Revise las relaciones de aspectos de la pantalla y la imagen y seleccione la relación de aspecto óptima usando [ASPECTO] en el menú de [IMAGEN] (➔ página 59).

Cómo ajustar el enfoque, nivel de ampliación y desplazamiento

Si el enfoque, el nivel de ampliación o la posición de la imagen proyectada en la pantalla no son correctos, a pesar de que el proyector está situado correctamente respecto de la pantalla, puede ajustar el enfoque, el nivel de ampliación o la posición vertical u horizontal de la imagen.

■ En el proyector

1) Pulse <LENS> en el panel de control de la unidad principal.

- Presionando el botón se cambia la pantalla de configuración en el orden siguiente de [ENFOQUE], [ZOOM] y [CAMBIO].

2) Pulse ▲▼◀▶ para seleccionar un elemento y, a continuación, ajústelo.

■ Utilizando el mando a distancia

1) Pulse <LENS> (FOCUS, ZOOM, SHIFT) en el mando a distancia.

- Cuando se pulsa el botón <FOCUS>:
Se ajusta el focus.
- Cuando se pulsa el botón <ZOOM>:
Se ajusta el zoom.
- Cuando se pulsa el botón <SHIFT>:
Se ajusta el focus.

2) Pulse ▲▼◀▶ para seleccionar un elemento y, a continuación, ajústelo.

Nota

- Tenga cuidado de no aplastarse los dedos entre el objetivo y la cubierta mientras desplaza el objetivo.
- El menú de ajuste de nivel de ampliación (zoom) sólo se visualiza cuando se utiliza un objetivo zoom.
- Cuando use ET-D75LE5, fije el cambio de la posición inicial.
- El ajuste puede hacerse más rápido presionando y sujetando los botones ▲▼◀▶ por alrededor de 7 segundos ó más.
- Se recomienda que las imágenes sean proyectadas continuamente por al menos 30 minutos antes de ajustar el foco.
- Si se apaga la energía durante el ajuste del foco o del eje, debe realizarse la CALIBRACIÓN DE LENTES la próxima vez que la energía esté encendida.
- Si se apaga la alimentación eléctrica durante el ajuste del foco, la CALIBRACIÓN DE LENTES se realizará automáticamente la próxima vez que el foco esté ajustado.
- Si se apaga la alimentación eléctrica durante el ajuste del eje, se muestra "ERROR DE CALIBRACIÓN DE LOS LENTES" la próxima vez que se ajuste el eje. Por favor realiza la [CALIBRACIÓN DE LENTES] del menú (➔ página 86)
- Si todavía se muestra "ERROR DE CALIBRACIÓN DE LOS LENTES" luego de realizar la CALIBRACIÓN DE LENTES, solicite reparación a su distribuidor.

Margen de ajuste de la posición del objetivo (desplazamiento óptico)

No mueva el objetivo más allá de los límites de su margen de desplazamiento, ya que esto puede alterar el enfoque. Esta limitación tiene por objeto proteger las piezas del proyector.

Si se utiliza la posición de proyección estándar como referencia, la función de desplazamiento del eje óptico permite ajustar la posición de proyección dentro de los límites que se indican en la figura siguiente.

Número de modelo del objetivo de proyección	Objetivo zoom	
	ET-D75LE6	ET-D75LE1, ET-D75LE2, ET-D75LE3, ET-D75LE4, ET-D75LE8, ET-D75LE10, ET-D75LE20, ET-D75LE30
PT-DZ110XE		
PT-DS100XE		
PT-DW90XE		

Nota

- El ET-D75LE5 tiene un punto focal fijo, por lo que no es posible ajustar el desplazamiento del objetivo.

Proyección

Cómo mover el lente de proyección a su posición de origen

- 1) Pulse el botón <LENS> del proyector o el botón <SHIFT> del mando a distancia durante 3 segundos como mínimo.

OBJETIVO	
POSICIÓN INICIAL	
[ENTER]	EJECUTAR
[MENU]	ABANDONAR

- 2) Mientras visualiza el menú que se muestra arriba, pulse <ENTER>. (El menú se visualiza durante aproximadamente 5 segundos.)

- Se visualiza [EN PROGRESIÓN] en el menú y el objetivo de proyección se desplaza a su posición de origen.

Atención

- La [POSICIÓN INICIAL] del lente de proyección es la posición del lente cuando está siendo reemplazado o cuando el proyector está siendo guardado, y no es el centro óptico de la pantalla.

Cómo ajustar el lente para corregir un enfoque irregular

■ Sobre el equilibrio focal

● Relación entre la orientación del lente objetivo y la superficie focal de la pantalla

Si el lente de proyección está inclinado con respecto a la superficie en la que se forman las imágenes y la parte delantera (lado de la pantalla) del objetivo de proyección está enfocada hacia abajo (en la dirección de la línea de la flecha de puntos), como se muestra en el ejemplo de la figura 1, la superficie focal de la pantalla está inclinada de modo que la parte superior está en la zona trasera de la pantalla y la parte inferior está en la zona frontal de la pantalla.

Figura 1: Ilustración de la influencia de la orientación del objetivo

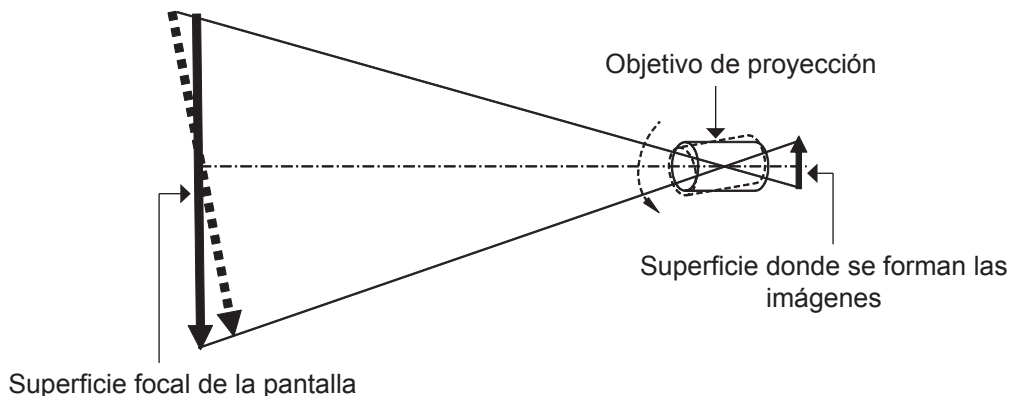

Procedimiento para configurar el equilibrio focal (ajuste de la inclinación mediante el montante del lente)

Hay tornillos de ajuste focal en tres puntos del montante del objetivo del proyector que puede realizar la función de corrección cuando, a pesar de haber ajustado el enfoque de la lente, no se consigue uniformidad en toda la pantalla.

Estructura del montante del lente

Al girar los tornillos de ajuste del enfoque de los tres puntos del montante del objetivo, el objetivo se desplaza ligeramente hacia delante o hacia atrás. Además, apretando los tornillos de ajuste de los tres puntos, se bloquea el soporte del objetivo para que no se pueda mover.

Figura 2: Vista frontal del montador del lente (visto desde donde está la pantalla)

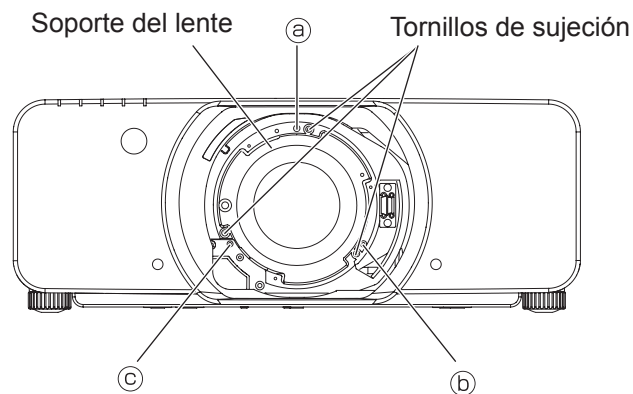

(Regule los tornillos de ajuste focal (a), (b) y (c) después de instalar el lente.)

Proyección

Si el objetivo es pesado o el proyector se instala de modo que quede inclinado, puede que el lente también quede inclinado, dando lugar a una falta de equilibrio en el enfoque.

En ese caso, consulte la figura 3 y la tabla de abajo y siga las instrucciones que figuran a continuación para realizar el ajuste.

● Procedimiento de ajuste

- ① Cambie al modo de ajuste focal con el mando y utilice el botón ▼ para compensar todo el enfoque.
- ② Utilice el botón ▲ para detenerse en el primer lugar enfocado en cualquiera de las direcciones de la pantalla. En este estado, el punto de enfoque está en la parte trasera de la pantalla en la dirección en la que se compensa el enfoque.
- ③ Afloje los tronillos de cierre para cada uno de los tronillos de ajuste (a), (b) y (c) de acuerdo a como se necesite, siga las instrucciones en el ejemplo. Los tornillos a ser ajustados corresponden a los lados fuera-de-foco de la imagen.

Atención

- Haga los ajustes en dos lugares como máximo, y gire el tornillo completamente en el sentido de las agujas del reloj por lo menos en una posición.
- ④ Gire los tornillos de ajuste (correspondientes a los tornillos de cierre aflojados en el paso 3) ligeramente en contra de las manecillas del reloj hasta que las imágenes de lado fuera de foco se enfoquen. (Girar los tornillos en contra de las manecillas del reloj mueve soporte del lente e inclina el lente hacia la pantalla.
 - ⑤ Reajuste la posición del lente con el control remoto si fuese necesario.
 - ⑥ Reenfoque la imagen como en los pasos 1 y 2 arriba indicados. Haga un enfoque uniforme con ajustes finos cuando sea necesario, como se describe en el paso 4.
 - ⑦ Cuando los ajustes estén completos, ajuste los tornillos de seguridad.
 - ⑧ Ajuste el enfoque del objetivo.

Herramienta que debe utilizar: Destornillador hexagonal Allen o llave Allen (hexágono diagonal de 2,5 mm)
Se suministra una llave Allen con los objetivos opcionales ET-D75LE6 y ET-D75LE8.

Figura 3: Relación entre el lugar de ajuste y el tornillo de ajuste

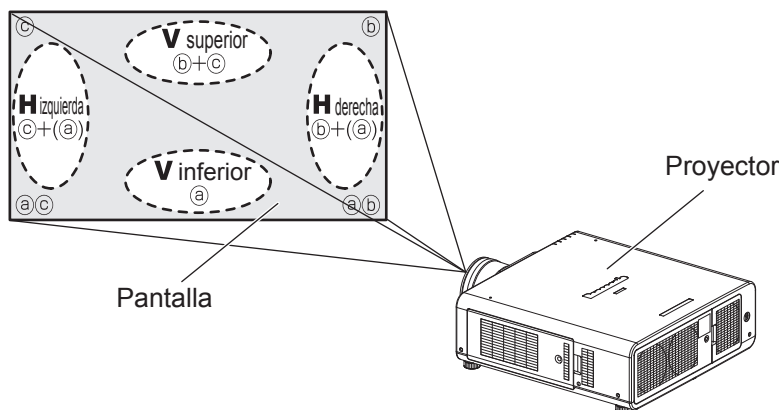

Lugar de ajuste:
El lugar donde el punto de enfoque está en la parte trasera.

	Cuando el punto focal óptimo está en la parte de atrás de la pantalla para subir en V.	Cuando el punto focal óptimo está en la parte de atrás de la pantalla en la parte inferior de V.	Cuando el punto focal óptimo está en la parte de atrás de la pantalla en la parte izquierda de V.	Cuando el punto focal óptimo está en la parte de atrás de la pantalla en la parte derecha de V.
(a)	Girar en el sentido contrario a las agujas del reloj	—	—	—
(b)	—	Girar en el sentido contrario a las agujas del reloj	Girar en el sentido contrario a las agujas del reloj	—
(c)	—	Girar en el sentido contrario a las agujas del reloj	—	Girar en el sentido contrario a las agujas del reloj

Operaciones básicas con el mando a distancia

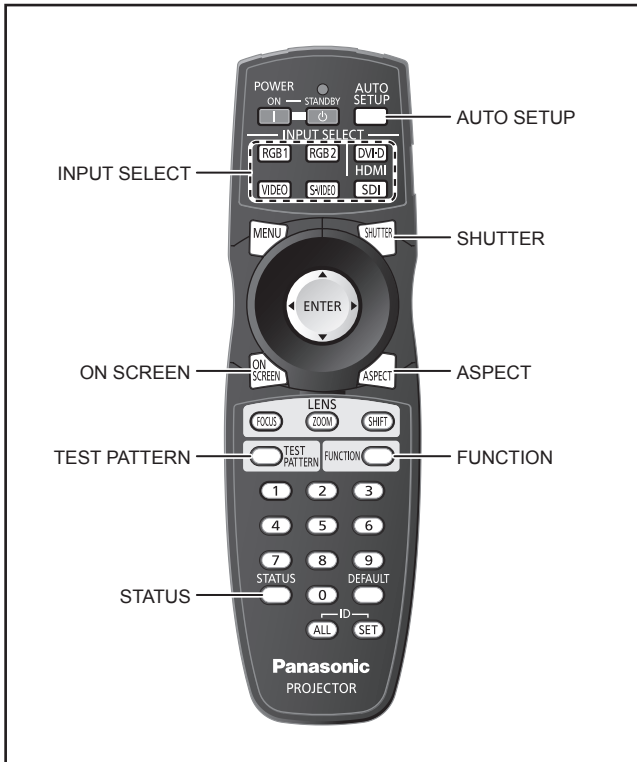

Cambio de señal de entrada

Puede utilizar el mando a distancia para cambiar las señales que se reciben y proyectan.

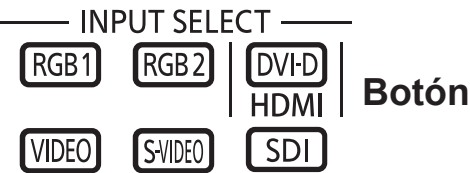

Pulse <INPUT SELECT> en el mando a distancia o en la unidad principal.

RGB1	Para cambiar a la entrada RGB1.
RGB2	Para cambiar a la entrada RGB2.
DVI-D/HDMI	Cambios a la entrada DVI-D o HDMI. Si ya se ha seleccionado cualquiera de las entradas, la entrada se cambia hacia la otra.
VIDEO	Para cambiar a la entrada de vídeo VIDEO.
S-VIDEO	Para cambiar a la entrada de vídeo S-VIDEO.
SDI *	Para cambiar a la entrada de vídeo SDI.

*: SDI: PT-DZ110XE/PT-DS100XE solamente

Uso de la función SHUTTER

Si el proyector permanece sin uso un cierto tiempo durante, por ejemplo, el intermedio de la reunión, se puede utilizar el modo de obturador para ocultar las imágenes temporalmente.



- 1) Pulse <SHUTTER> en el mando a distancia o en la unidad principal.
 - La imagen se apaga.
- 2) Vuelva a pulsar <SHUTTER>.
 - La imagen vuelve a aparecer.

Nota

- El indicador de energía destellará mientras se esté usando la función de obturación.

Función de visualización en pantalla

Para activar y desactivar la función de visualización en pantalla.



Pulse <ON SCREEN> en el mando a distancia.

Función de estado

Pulse este botón para ver varias páginas con información sobre el estado del proyector.



Pulse <STATUS> en el mando a distancia.

- Aparece la pantalla [ESTADO].

ESTADO	1/3
ENTRADA	RGB2
NOMBRE	SXGA60+-A1
FRECUENCIA SEÑAL	65.22k Hz/59.99Hz
BETRIEBSSTUNDEN	1h
LÁMPARA1	11h / ON /
LÁMPARA2	1h / ON /
TEMP. ENTRADA AIRE	31°C / 87°F
TEMP. MÓDULO ÓPTICO	27°C / 80°F
TEMP. ALREDEDOR LÁMP.	31°C / 87°F

Operaciones básicas con el mando a distancia

Ajuste automático

La función de ajuste automático puede utilizarse para ajustar automáticamente la resolución, la fase del reloj y la posición de la imagen cuando se reciben señales RGB analógicas que constan de imágenes de mapas de bits, como las señales de ordenador, o para ajustar automáticamente la posición de la imagen al recibir señales DVI-D/HDMI.

Cuando el sistema se encuentra en modo de ajuste automático, se recomienda suministrar imágenes con un marco blanco brillante en su periferia, que incluya caracteres, etc., que sean nítidos y que tengan buen contraste blanco-negro.

Evite suministrar imágenes que tengan semitonos o gradaciones, tales como fotografías e imágenes gráficas de ordenador.



Pulse <AUTO SETUP> en el mando a distancia o en la unidad principal.

- Si el ajuste finaliza de forma normal, aparece el mensaje [FINAL.CON NORMAL.].

Nota

- [FASE RELOJ] puede cambiar incluso cuando el ajuste se realiza normalmente. Si esto sucediera, ajuste [FASE RELOJ] manualmente.
Refiérase a la "FASE RELOJ" del "POSICIÓN menu" (➔ página 61) por detalles.
- Si se introduce una imagen con extremos borrosos o una imagen oscura, puede que aparezca la palabra [FINAL.ANORMAL.] o que no se realice el ajuste correctamente, incluso si aparece la palabra [FINAL.CON NORMAL.].
En este caso, ajuste manualmente los ítems de "RESOLUCIÓN DE ENTRADA" del "MENÚ AVANZADO" (➔ página 65), "CAMBIO" y "FASE RELOJ" del "POSICIÓN menu" (➔ páginas 59, 61).
- Para el ajuste de señales específicas, estos deben ser realizados de acuerdo con el "AUTO AJUSTE" o con el menú de "Menú OPCION DISPLAY". (➔ página 72).
- La [AUTO AJUSTE] puede no estar disponible dependiendo del tipo de máquina de la computadora personal.
- La función de ajuste automático puede no estar disponible para la señal de sincronización C-SYNC y G-SYNC.
- La imagen puede aparecer distorsionada durante varios segundos durante el ajuste automático. Esto no indica mal funcionamiento.
- El ajuste debe realizarse para cada señal suministrada.
- Puede cancelar el ajuste automático pulsando el botón <MENU> durante el transcurso de la operación.
- Si se ejecuta la función de ajuste automático, aunque la señal RGB se pueda ajustar automáticamente, puede que aparezca el mensaje [FINAL.ANORMAL.], al introducir las imágenes en movimiento, o puede también que no se realice el ajuste correctamente incluso si aparece la palabra [FINAL.CON NORMAL.].

Uso del botón FUNCTION

[DESACTIVADO], [SUB MEMORIA], [SELECCIONADOR DEL SISTEMA], [SISTEMA DE VISTA DIURNA], [CONGELAR], [P IN P], o [MONITOR DE ONDA], * las operaciones pueden ser asignadas al botón de <FUNCTION> del control remoto de manera que pueda ser usado como un botón de atajo fácil.



Presione el botón <FUNCTION> en el control remoto.

*: PT-DZ110XE solamente

Nota

- Refiérase al "BOTÓN DE FUNCIÓN" del menú "Menú SETUP PROYECTOR" (➔ página 85) por detalles.

Visualización de la imagen de prueba interna

El proyector tiene 9 tipos de patrones de pruebas internas para revisar la condición de la configuración. Para visualizar las imágenes de prueba, siga el procedimiento que se describe a continuación.



1) Pulse <TEST PATTERN>.

2) Pulse ◀▶ para seleccionar [PATRÓN DE PRUEBA].

Nota

- El ajuste también puede realizarse utilizando un menú en pantalla.
Refiérase al "Menú PATRÓN DE PRUEBA" (➔ página 89) por detalles.
- Los resultados del ajuste de la imagen, como calidad de imagen, posición, tamaño y otros factores, no se reflejan en las imágenes de prueba. Asegúrese de visualizar la señal de entrada antes de realizar cualquier ajuste.

Cambio de la relación de aspecto de la imagen

Puede cambiar la relación de aspecto de las imágenes proyectadas según la señal de entrada.



Botón

Pulse <ASPECT> en el mando a distancia.

- Cada vez que pulse <ASPECT>, el ajuste cambiará como se indica a continuación.

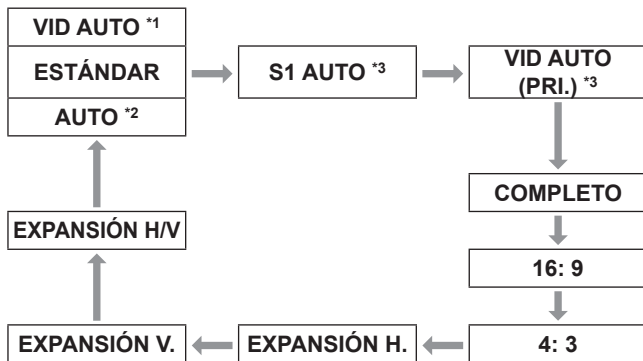

*1 : VIDEO/S-VIDEO (NTSC) solamente

*2 : RGB1/RGB2 (480i, 480p) solamente

*3 : S-VIDEO (NTSC) solamente

Nota

- Dependiendo del tipo de señal de entrada, algunas relaciones de aspecto pueden no estar disponibles. Refiérase a "ASPECTO" del "POSICIÓN menu" (➔ página 59) por detalles.

Menús de navegación

Los menús se utilizan para configurar, ajustar y reconfigurar el proyector.

Navegación por el menú

Procedimiento de funcionamiento

1) Presione el botón <MENU>.

[MENÚ PRINCIPAL] aparece en la pantalla.



2) Pulse ▲ ▼ para seleccionar el elemento que desee.

El ítem seleccionado se resalta en naranja.



3) Pulse <ENTER> para establecer la opción seleccionada.

Se abre el submenú de la opción seleccionada.

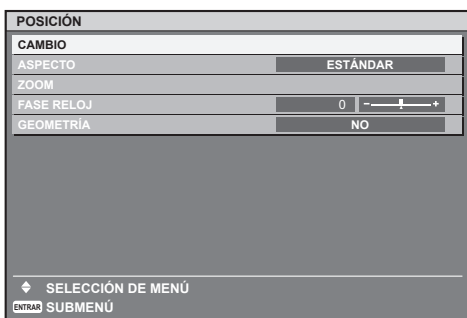

4) Pulse el botón ▲ ▼ para resaltar el elemento de ajuste deseado y, a continuación, pulse ◀ ▶ para cambiar o ajustar el valor del parámetro.

En el caso de algunos elementos, cuando se pulsa ◀ ▶, aparece una pantalla de ajuste individual con una barra de ajuste como se muestra en el diagrama siguiente.



Nota

- Presione el botón <MENU> para regresar al menú previo.
- Algunos elementos de menú pueden no estar disponibles para ciertos formatos de señal aplicados al proyector. Los elementos de menú que no pueden ajustarse o utilizarse aparecen atenuados en caracteres grises, y no pueden seleccionarse.
- Si no se pulsa ningún botón durante aproximadamente 5 segundos mientras se visualiza la pantalla de ajuste individual, la pantalla volverá a la página anterior.

Restablecer los ajustes de fábrica

Si se selecciona un elemento de ajuste y se pulsa <DEFAULT>, se restablecerá el valor de ajuste predeterminado de fábrica.

DEFAULT
Pulse 



Nota

- No puede restaurar todas las configuraciones a los valores predeterminados de manera simultánea. Para reconfigurar toda la configuración de fábrica, refiérase a "INICIALIZAR" del "Menú SETUP PROYECTOR" (➔ página 87).
- Algunos elementos de menú no están disponibles para restaurar pulsando el botón <DEFAULT>. Ajuste manualmente cada elemento de menú.
- La marca triangular bajo la barra indica el ajuste por defecto de fábrica y el cuadrado indica el ajuste actual. La posición de la marca triangular varía según las señales de entrada seleccionadas.

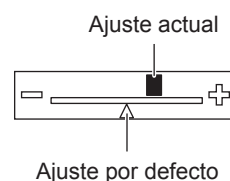

MENÚ PRINCIPAL

El menú principal contiene los siguientes 11 elementos de menú.

Cuando se selecciona un elemento del menú principal, la pantalla cambia a una pantalla de selección de submenú.

	IMAGEN
	POSICIÓN
	MENÚ AVANZADO
	PANTALLA DE IDIOMA(LANGUAGE)
	OPCION DISPLAY
	SETUP PROYECTOR
	P IN P
	PATRÓN DE PRUEBA
	LISTA DE SEÑALES REGISTRADAS
	SEGURIDAD
	RED

SUBMENÚ

La pantalla del sub menú del menú principal seleccionado aparece, y usted puede configurar y ajustar los diferentes ítems en el sub menú.

■ IMAGEN []

Elemento de sub-menú	Por defecto	Página
MODO DE IMAGEN	ESTÁNDAR	53
CONTRASTE	0	54
BRILLO	0	54
COLOR	0	54
TINTE	0	54
TEMPERATURA COLOR	ESTÁNDAR	55
GAMMA	ESTÁNDAR	56
SYSTEM DAYLIGHT VIEW	NO	56
DEFINICION	6	57
REDUCCIÓN DE RUIDO	2	57
RIS DINÁMICC	2	57
SELECTOR DEL SISTEMA	YP _B PR ^{*1}	58

Nota

- Los valores de configuración de fábrica pueden variar dependiendo del MODO DE IMAGEN.

■ POSICIÓN []

Elemento de sub-menú	Por defecto	Página
CAMBIO	—	59
ASPECTO	ESTÁNDAR ^{*1}	59
ZOOM	—	60
FASE RELOJ	32	61
GEOMETRÍA ^{*2}	NO	61
KEYSTONE ^{*3}	—	63

■ MENÚ AVANZADO []

Elemento de sub-menú	Por defecto	Página
DIGITAL CINEMA REALITY	AUTO ^{*1}	64
BORRADO	—	64
RESOLUCIÓN DE ENTRADA	—	65
POSICIÓN DE FIJACIÓN	24 ^{*1}	65
BORDES ZONA BLENDING	NO	65
RETARDO DE FRAME	ESTÁNDAR	67
RASTER POSITION	—	67

Menús de navegación

■ PANTALLA DE IDIOMA (LANGUAGE) []

Detalles (➔ página 68)

■ OPCION DISPLAY []

Elemento de sub-menú	Por defecto	Página
ECUALIZACIÓN DE COLORES	NO	69
CORRECCIÓN LARG.PANT	NO	70
AJUSTE PANTALLA *2	—	70
MONITOR FORMA ONDA *4	NO	71
SEÑAL AUTOMÁTICA	NO	72
AUTO AJUSTE	—	72
RGB IN	—	73
DVI-D IN	—	73
HDMI IN	—	74
SDI IN *2	—	74
MENU EN PANTALLA	—	74
COLOR FONDO	AZUL	75
LOGO INICIAL	LOGO2	75
CONGELADO	—	75

■ SETUP PROYECTOR []

Elemento de sub-menú	Por defecto	Página
ID DEL PROYECTOR	TODOS	76
CONFIGURACIÓN	FRONTAL/ MESA	76
MODO GRAN ALTITUD	NO	76
CONTROL VENTILACIÓN	INSTALACIÓN MESA	77
SELECCIÓN DE LÁMPARA	DUAL	77
CAMBIO LAMP	NO	77
ALIM.LÁMPARA	ALTO	78
CONTROL DE BRILLO	—	78
MODO STANDBY	NORMAL	82
HORARIO	NO	82
RS-232C	—	83
ESTADO	—	84
APAGA SIN SEÑAL	DESHABILITADO	85
REMOTE2 MODO	ESTÁNDAR	85
BOTÓN DE FUNCIÓN	—	85
FECHA Y HORA	—	85
CALIBRACIÓN DE LENTES	—	86
INICIO CONTADOR FILTRO	—	86
GUARDAR DATOS USUARIO	—	87
CARGAR DATOS USUARIO	—	87
INICIALIZAR	—	87
CONTRASEÑA DE SERVICIO	—	87

■ P IN P []

Detalles (➔ página 88)

■ PATRÓN DE PRUEBA []

Detalles (➔ página 89)

■ LISTA DE SEÑALES REGISTRADAS []

Detalles (➔ página 90)

■ SEGURIDAD []

Elemento de sub-menú	Por defecto	Página
CONTRASEÑA DE SEGURIDAD	NO	92
CAMBIO DE CONTRASEÑA DE SEGURIDAD	—	92
AJUSTE DE PANTALLA	NO	93
CAMBIAR TEXTO	—	93
BLOQUEO MENÚ	NO	93
CONTRASEÑA BLOQ. MENÚ	—	93
CONTROL DE INICIO DE DISPOSITIVO	—	94

■ RED []

Elemento de sub-menú	Por defecto	Página
NETWORK SETUP	—	95
NETWORK CONTROL	—	95
ESTADO NETWORK	—	95

Nota

- Algunos ajustes por defecto varían de acuerdo con la señal de entrada seleccionada.
- Los elementos del sub-menú varían según la señal de entrada seleccionada.

*1 : Algunos ajustes por defecto varían de acuerdo con la señal de entrada seleccionada.

*2 : PT-DZ110XE/PT-DS100XE solamente

*3 : PT-DW90XE solamente

*4 : PT-DZ110XE solamente

Menú IMAGEN

- Consulte “Navegación por el menú” (➔ página 50).
- Consulte “MENÚ PRINCIPAL” y “SUBMENÚ” (➔ página 51).

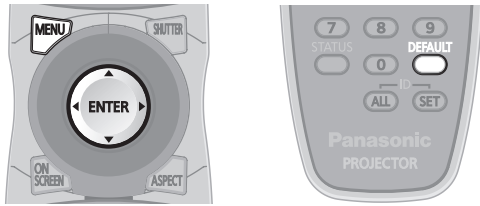

MODO DE IMAGEN

El usuario puede cambiar al modo de imagen apropiado para la fuente de imagen y para el entorno en que está utilizando el proyector.

- 1) Pulse **▲ ▼** para seleccionar [MODO DE IMAGEN].
- 2) Pulse **◀ ▶** para cambiar el [MODO DE IMAGEN].
 - Cada vez que pulse **◀ ▶**, el ajuste cambiará como se indica a continuación.



ESTÁNDAR	Apropiado para imágenes en movimiento en general.
CINE	Apropiado para películas.
NATURAL	La imagen es compatible con sRGB.
DICOM SIM.	La imagen se vuelve similar a la escala de gris de DICOM Part14.
DINÁMICO	Apropiado para proyectar imágenes en lugares bien iluminados.
GRÁFICOS	Apropiado para imágenes recibidas de ordenadores personales.
USUARIO	Usted puede configurar su modo de imagen favorito.

Nota

- Los ajustes predeterminados de fábrica son [GRÁFICOS] para sistemas RGB y [ESTÁNDAR] para imágenes en movimiento.
- DICOM es una abreviatura para “Imagen y Comunicación Digital en Medicina”, que es un estándar para los dispositivos de imágenes médicas. Aun cuando se use el nombre “DICOM”, este proyector no es un dispositivo médico. Consecuentemente, no use las imágenes proyectadas para diagnóstico médico o uso similar.
- Cuando se presione el botón <ENTER> mientras se presiona un [MODO DE IMAGEN] distinto a [USUARIO], la configuración es grabada y será usada como valor pre establecido la próxima vez que se ingrese una señal. En este momento, todos los datos excepto [SELECTOR DE SISTEMA] en el menú [IMAGEN] son guardados.
- El valor pre establecido de fábrica de [USUARIO] es la imagen conforme al Estándar ITU-R BT.709.

■ Cambiando el nombre de [USUARIO]

1. Seleccione [USUARIO] en el paso 2).
2. Pulse <ENTER>.
 - Se mostrará una pantalla mostrando los detalles del [MODO DE IMAGEN].
3. Presione **▲ ▼** para seleccionar [CAMBIO DE NOMBRE DE MODO DE IMAGEN].
4. Pulse <ENTER>.
 - Se muestra la pantalla [CAMBIO DE NOMBRE DE MODO DE IMAGEN].



- 5) Presione **▲ ▼ ◀ ▶** para seleccionar caracteres y presione el botón <ENTER> para ingresarlos.
6. Pulse los botones **▲ ▼ ◀ ▶** para seleccionar [OK], y pulse el botón <ENTER>.
 - Se cambia el nombre de modo IMAGEN.

Menú IMAGEN

CONTRASTE

Puede ajustar el contraste de la imagen proyectada.

- 1) Pulse ▲ ▼ para seleccionar [CONTRASTE].
- 2) Pulse ◀ ▶ o <ENTER>.
 - Aparece la pantalla de ajuste individual de [CONTRASTE].
- 3) Pulse ◀ ▶ para ajustar el nivel.

Funcionamiento	Ajuste	Margen de ajuste
Pulse el botón ▶.	Incrementa el brillo de la imagen y ésta se torna más nítida.	Valor máximo 31
Pulse el botón ◀.	Reduce el brillo de la imagen y ésta se torna menos definida.	Valor mínimo -31

Atención

- Si fuera necesario, ajuste antes el BRILLO.

BRILLO

Puede ajustar el brillo de la imagen proyectada.

- 1) Pulse ▲ ▼ para seleccionar [BRILLO].
- 2) Pulse ◀ ▶ o <ENTER>.
 - Aparece la pantalla de ajuste individual de [BRIGHTNESS].
- 3) Pulse ◀ ▶ para ajustar el nivel.

Funcionamiento	Ajuste	Margen de ajuste
Pulse el botón ▶.	Incrementa el brillo de las zonas oscuras (negras) de la pantalla.	Valor máximo 31
Pulse el botón ◀.	Reduce el brillo de las zonas oscuras (negras) de la pantalla.	Valor mínimo -31

COLOR

Puede ajustar la saturación de color de la imagen proyectada.

- 1) Pulse ▲ ▼ para seleccionar [COLOR].
- 2) Pulse ◀ ▶ o <ENTER>.
 - Aparece la pantalla de ajuste individual de [COLOR].
- 3) Pulse ◀ ▶ para ajustar el nivel.

Funcionamiento	Ajuste	Margen de ajuste
Pulse el botón ▶.	Acentúa los colores.	Valor máximo 31
Pulse el botón ◀.	Atenúa los colores.	Valor mínimo -31

TINTE

Puede ajustar los tonos de piel de la imagen proyectada.

- 1) Pulse ▲ ▼ para seleccionar [TINTE].
- 2) Pulse ◀ ▶ o <ENTER>.
 - Aparece la pantalla de ajuste individual de [TINTE].
- 3) Pulse ◀ ▶ para ajustar el nivel.

Funcionamiento	Ajuste	Margen de ajuste
Pulse el botón ▶.	Ajusta los tonos de la piel hacia un color verdoso.	Valor máximo 31
Pulse el botón ◀.	Ajusta los tonos de la piel hacia un color rojizo-púrpura.	Valor mínimo -31

TEMPERATURA COLOR

Puede ajustar el balance de blancos de la imagen proyectada.

- 1) Pulse ▲ ▼ para seleccionar [TEMPERATURA COLOR].
- 2) Pulse ◀ ▶ o <ENTER>.
 - Aparece la pantalla de ajuste individual de [TEMPERATURA COLOR].
- 3) Pulse ◀ ▶ para cambiar el ajuste de [TEMPERATURA COLOR].
 - Cada vez que pulse ◀ ▶, el ajuste cambiará como se indica a continuación.

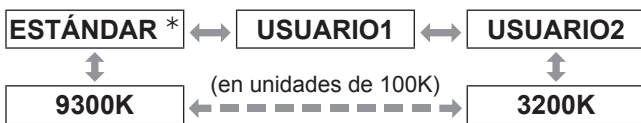

*: [PREDETERMINADO] no puede ser seleccionado cuando el [MODO DE IMÁGEN] haya sido configurado a [USUARIO] o [DICOM SIM.].

Nota

- Cuando cualquier configuración diferente a [NO] haya sido seleccionada para [ECUALIZACIÓN DE COLORES] (➔ página 69), la configuración [TEMPERATURA COLOR] es fijada a [USUARIO1].
- El valor de temperatura de color es solo de referencia.

■ Para más ajuste hacia el balance de blancos deseado.

- 4) Seleccione [USUARIO 1] ó [USUARIO 2] en el paso 3).
- 5) Pulse <ENTER>.
 - La pantalla [TEMPERATURA COLOR] se mostrará.
- 6) Pulse los botones ▲ ▼ para seleccionar [BALANCE DE BLANCOS].
- 7) Pulse <ENTER>.
 - La pantalla [BALANCE DE BLANCOS] se mostrará.
- 8) Pulse los botones ▲ ▼ para seleccionar [BALANCE DE BLANCOS ALTO] o [BALANCE DE BLANCOS BAJO].
- 9) Pulse <ENTER>.
 - La pantalla [BALANCE DE BLANCOS ALTO (o BAJO)] se mostrará.
- 10) Pulse los botones ▲ ▼ para seleccionar [ROJO], [VERDE], o [AZUL].
- 11) Presione ◀ ▶ para ajustar el nivel

Elemento	Funcionamiento	Ajuste	Rango de ajuste
ROJO	Pulse el botón ▶.	Acentuar el rojo.	Valor máximo ALTO: 255 BAJO: 127
	Pulse el botón ◀.	Debilitar el rojo.	
VERDE	Pulse el botón ▶.	Acentuar el verde.	Valor mínimo ALTO: 0 BAJO: -127
	Pulse el botón ◀.	Debilitar el verde.	
AZUL	Pulse el botón ▶.	Deepens azul.	Estándar ALTO: 255 BAJO: 0
	Pulse el botón ◀.	Weakens azul.	

Nota

- Todos los colores no se mostrarán de modo apropiado a menos que se haga el ajuste adecuado. Si el ajuste no parece conveniente, usted puede presionar <DEFAULT> para retornar el ajuste para el ítem seleccionado solamente hacia el valor de configuración pre establecido de fábrica.
- No se puede ajustar el [TEMPERATURA COLOR] para el patrón interno de prueba (➔ página 89). Asegúrese de proyectar la señal de entrada al ajustar el [TEMPERATURA COLOR].

■ Cambiando el nombre de [USUARIO 1] ó [USUARIO 2]

1. Seleccione [USUARIO 1] o [USUARIO 2] en el paso 3).
2. Pulse <ENTER>.
 - La pantalla [TEMPERATURA COLOR] se mostrará.
3. Presione ▲ ▼ para seleccionar [CAMBIO DE NOMBRE DE LA TEMP. DE COLOR].
4. Pulse <ENTER>.
 - La pantalla [CAMBIO DE NOMBRE DE LA TEMP. DE COLOR] se mostrará.



Menú IMAGEN

- 5) Pulse los botones ▲▼◀▶ para seleccionar caracteres y presione el botón <ENTER> para ingresarlos.
6. Pulse los botones ▲▼◀▶ para seleccionar [OK], y pulse el botón <ENTER>.
 - Se cambia el nombre de configuración de temperatura de color.

GAMMA

Esta opción permite cambiar el modo del gamma.

- 1) Pulse ▲▼ para seleccionar [GAMMA].
- 2) Pulse ◀▶ o <ENTER>.
 - Aparece la pantalla de ajuste individual de [GAMMA].
- 3) Pulse ◀▶ para cambiar el ajuste de [GAMMA].
 - Cada vez que pulse ◀▶, el ajuste cambiará como se indica a continuación.

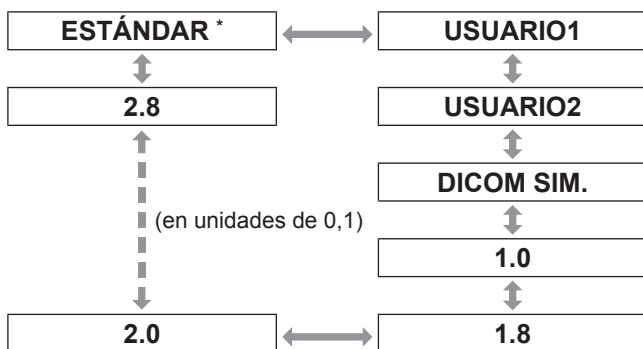

*: [PREESTABLECIDO] no puede ser seleccionado cuando el [MÓDULO DE IMAGEN] haya sido configurado a [DINÁMICO], [USUARIO] o [DICOM SIM.].

Nota

- DICOM es una abreviatura para "Imagen y Comunicación Digital en Medicina", que es un estándar usado para dispositivos de imágenes médicas. Este proyector no es un dispositivo médico. No use la imagen mostrada para diagnóstico.

■ Cambiando el nombre de [USUARIO1] ó [USUARIO2].

1. Seleccione [USUARIO1] o [USUARIO2] en el paso 3).
2. Pulse <ENTER>.
 - La pantalla [GAMMA] se mostrará.
3. Pulse los botones ▲▼ para seleccionar [CAMBIO DE NOMBR DE GAMMA].
4. Pulse <ENTER>.
 - La pantalla [CAMBIO DE NOMBR DE GAMMA] se mostrará.

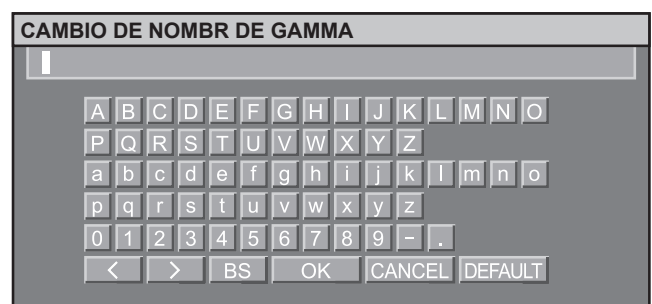

- 5) Pulse los botones ▲▼◀▶ para seleccionar caracteres y presione el botón <ENTER> para ingresarlos.
6. Presione ▲▼◀▶ para seleccionar [OK], y presione el botón <ENTER>.
 - Se cambia el nombre de selección gamma.

SYSTEM DAYLIGHT VIEW

Esta opción corrige las imágenes para que se vean intensas cuando se proyectan con mucha luz.

- 1) Pulse ▲▼ para seleccionar [SYSTEM DAYLIGHT VIEW].
- 2) Pulse ◀▶ o <ENTER>.
 - Aparece la pantalla de ajuste individual de [SYSTEM DAYLIGHT VIEW].
- 3) Pulse ◀▶ para cambiar el ajuste de [SYSTEM DAYLIGHT VIEW].
 - Cada vez que pulse ◀▶, el ajuste cambiará como se indica a continuación.

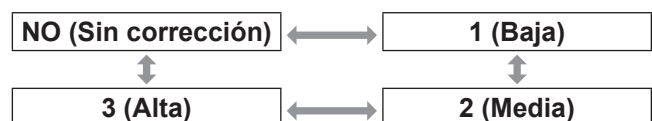

DEFINICION

Esta opción permite ajustar la definición de las imágenes.

1) Pulse ▲ ▼ para seleccionar [DEFINICIÓN].

2) Pulse ◀ ▶ o <ENTER>.

- Aparece la pantalla de ajuste individual de [DEFINICIÓN].

3) Pulse ◀ ▶ para ajustar el nivel.

Funcionamiento	Ajuste	Margen de ajuste
Pulse el botón ▶.	Los contornos se acentúan.	0 - 15
Pulse el botón ◀.	Los contornos se atenúan.	

REDUCCIÓN DE RUIDO

Esta opción permite ajustar la definición de las imágenes.

1) Pulse ▲ ▼ para seleccionar [REDUCCIÓN DE RUIDO].

2) Pulse ◀ ▶ o <ENTER>.

- Aparece la pantalla de ajuste individual de [DEFINICIÓN].

3) Pulse ◀ ▶ para cambiar el ajuste de [REDUCCIÓN DE RUIDO].

- Cada vez que pulse ◀ ▶, el ajuste cambiará como se indica a continuación.

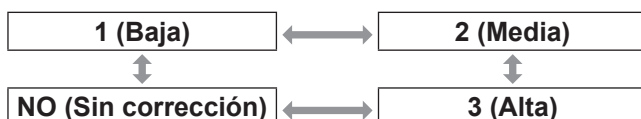

Atención

- Si [REDUCCIÓN DE RUIDO] se activa cuando la señal de entrada seleccionada tiene menos ruido, la calidad de la imagen puede verse afectada. Ajústela en [NO].

IRIS DINÁMICO

Esta opción permite visualizar imágenes con un contraste óptimo ofreciendo compensación de apertura y compensación de señal de forma automática cuando es necesario.

1) Pulse ▲ ▼ para seleccionar [IRIS DINÁMICO].

2) Pulse ◀ ▶ o <ENTER>.

- Aparece la pantalla de ajuste individual de [IRIS DINÁMICO].

3) Pulse ◀ ▶ para cambiar el ajuste de [IRIS DINÁMICO].

- Cada vez que pulse ◀ ▶, el ajuste cambiará como se indica a continuación.

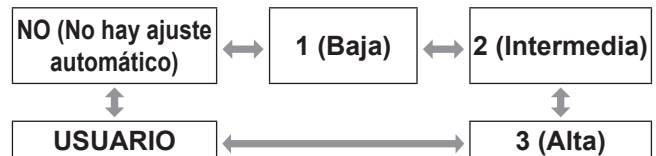

■ Para ajustar adicionalmente la opción de compensación seleccionada

4) Seleccione [USUARIO] en el paso 3.

5) Pulse <ENTER>.

- Aparece la pantalla [IRIS DINÁMICO].

6) Utilice ▲ ▼ para seleccionar el elemento que desea ajustar y, a continuación, utilice ◀ ▶ para ajustar la cantidad de corrección.

● IRIS AUTOMATICO (ajuste automático de la abertura)

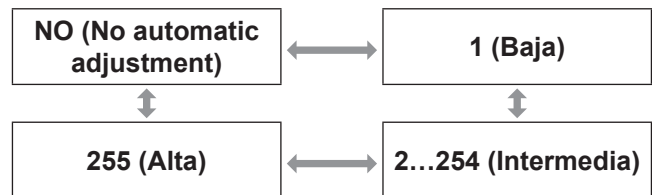

● IRIS MANUAL (ajuste de abertura fija)

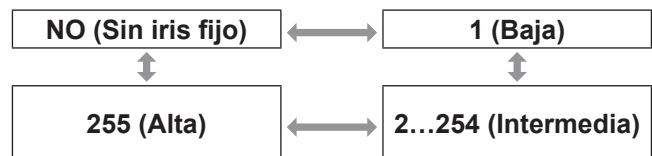

● GAMMA DINÁMICA (ajuste de la cantidad de compensación de señal)

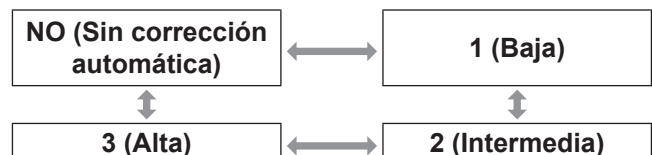

Nota

- Cuando [IRIS DINÁMICO] se ajusta a [3], el contraste queda configurado en el nivel máximo.

SELECTOR DEL SISTEMA

Permite que el proyector reconozca automáticamente las señales de entrada. Además, si entran señales inestables, puede seleccionarse manualmente el formato del sistema.

- 1) Pulse **▲ ▼** para seleccionar **[SELECTOR DEL SISTEMA]**.
- 2) Pulse **<ENTER>**.
- 3) Pulse **◀ ▶** para cambiar el ajuste de **[SELECTOR DEL SISTEMA]**.
- 4) Pulse **<ENTER>**.

■ Señales de entrada del terminal VIDEO/S-VIDEO

Seleccione entre AUTO, NTSC, NTSC4.43, PAL, PAL-M, PAL-N, SECAM y PAL60.

Atención

- El modo [AUTO] está seleccionado de manera predeterminada.
- Cuando el proyector no está funcionando correctamente en el Módulo [AUTO], cambie la configuración de acuerdo a cada tipo de SELECTOR DEL SISTEMA.

Nota

- [AUTO] selecciona automáticamente entre NTSC, NTSC4.43, PAL, PAL-M, PAL-N, SECAM, y PAL60.

■ Señales de entrada del terminal RGB1/RGB2

- Señales 480i, 576i, 576p
Selecciona entre RGB e YC_BCR.
- Señales VGA60, 480p
Selecciona entre VGA60, 480p, e 480pRGB.
- Otras señales
Selecciona entre RGB e YC_BCR.

Nota

- Refiérase a la "Lista de señales compatibles" (➔ página 123) por señales disponibles.

■ Señal de entrada de terminal DVI-D

- Señales 480p, 576p
Selecciona entre RGB e YC_BCR.
- Otras señales
Selecciona entre RGB e YC_BCR.

Nota

- Refiérase a la "Lista de señales compatibles" (➔ página 123) por señales disponibles.
- Pueden ocurrir daños o pueden encontrarse otros problemas con algún equipo.

■ Señales de entrada del terminal HDMI

- Señales 480p, 576p
Selecciona entre Auto, RGB, e YC_BCR.
- Otras señales
Selecciona entre Auto, RGB, e YP_BPR.

Nota

- Refiérase a la "Lista de señales compatibles" (➔ página 123) por señales disponibles.
- Pueden ocurrir daños o pueden encontrarse otros problemas con algún equipo.

■ Señales de entrada del terminal SDI

(PT-DZ110XE/PT-DS100XE solamente)

- Selecciona entre AUTO, 1 080/60i, 1 035/60i, 720/60p, 1 080/24p, 1 080/50i, 1 080/30p, 1 080/25p, 1 080/24sF, 720/50p, 480i y 576i.
- Refer to "Lista de señales compatibles" (➔ página 123) for available signals.

Para visualizar imágenes que cumplen con la norma sRGB

sRGB es la norma internacional de reproducción de colores (IEC61966-2-1) establecida por la IEC (Comisión Electrotécnica Internacional). Para reproducir los colores con mayor fidelidad conforme a la norma sRGB, siga el procedimiento de ajuste que se describe a continuación.

1) Ajuste la opción [ECUALIZACIÓN DE COLORES] a [NO].

- Refiérase a "ECUALIZACIÓN DE COLORES" (➔ página 69).

2) Visualice la pantalla [IMAGEN].

- Refiérase al "Menú IMAGEN" (➔ página 53).

3) Pulse **▲ ▼** para seleccionar [MODO DE IMAGEN].

4) Pulse **◀ ▶** para seleccionar [NATURAL].

5) Pulse **▲ ▼** para seleccionar [COLOR].

6) Pulse **<DEFAULT>** en el mando a distancia para restablecer los ajustes de fábrica.

7) Siga el mismo procedimiento (pasos 5 a 6) para restablecer los ajustes de fábrica para [TINTE], [TEMPERATURA COLOR] y [GAMMA].

Nota

- sRGB sólo está disponible cuando se reciben señales RGB.

POSICIÓN menu

- Consulte "Navegación por el menú" (➔ página 50).
- Consulte "MENÚ PRINCIPAL" y "SUBMENÚ" (➔ página 51).

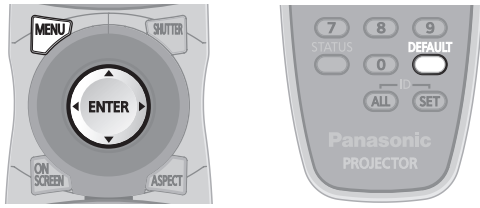

CAMBIO

Esta función permite ajustar la posición de la imagen en sentido vertical u horizontal si la posición de la imagen proyectada en la pantalla aparece desplazada cuando el proyector está situado correctamente respecto de la pantalla.

- 1) Pulse ▲ ▼ para seleccionar [CAMBIO].
- 2) Pulse <ENTER>.
 - Aparece la pantalla [CAMBIO].
- 3) Pulse ▲ ▼ ◀ ▶ para ajustar la posición.

■ Para ajustar la posición en sentido vertical (arriba y abajo)

Funcionamiento	Ajuste	
Pulse el botón ▲.	La posición de la imagen se desplaza hacia arriba.	
Pulse el botón ▼.	La posición de la imagen se desplaza hacia abajo.	

■ Para ajustar la posición en sentido horizontal (derecha e izquierda)

Funcionamiento	Ajuste	
Pulse el botón ▶.	La posición de la imagen se desplaza hacia la derecha.	
Pulse el botón ◀.	La posición de la imagen se desplaza hacia la izquierda.	

ASPECTO

Esta opción permite cambiar la relación de aspecto de las imágenes.

Modifica la relación de aspecto del tipo de pantalla seleccionada en [AJUSTE PANTALLA]. Primero, seleccione [AJUSTE PANTALLA]. (➔ página 70)

- 1) Pulse ▲ ▼ para seleccionar [ASPECTO].
- 2) Pulse ◀ ▶ o <ENTER>.
 - Aparece la pantalla de ajuste individual de [ASPECTO].
- 3) Pulse ◀ ▶ para cambiar el ajuste de [ASPECTO].
 - Cada vez que pulse ◀ ▶, el ajuste cambiará como se indica a continuación

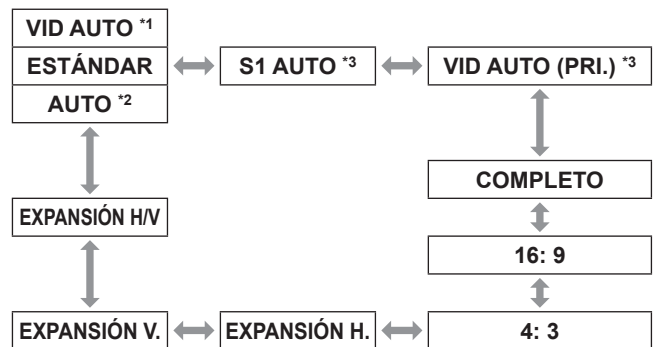

- *1 : VIDEO/S-VIDEO (NTSC) solamente
- *2 : RGB1/RGB2 (480i, 480p) solamente
- *3 : S-VIDEO (NTSC) solamente

■ ESTÁNDAR

Las imágenes se visualizan sin cambiar la relación de aspecto de las señales de entrada.

■ VID AUTO

El proyector identifica el ID de vídeo (VID) integrado en las señales de la imagen y muestra la imagen cambiando automáticamente el tamaño de pantalla entre 4: 3 y 16: 9. Esta función es efectiva para la entrada de señales NTSC.

■ AUTO

El proyector identifica el ID (VID) incorporado en las señales de imagen y muestra la imagen cambiando automáticamente los tamaños de pantalla entre 4: 3 y 16: 9. Esta función es efectiva para la entrada de señal de 480i/480p.

■ S1 AUTO

El proyector identifica la señal S1 y muestra la imagen cambiando automáticamente el tamaño de pantalla entre 4:3 y 16:9. Esta función es efectiva para señales de vídeo S NTSC.

POSICIÓN menu

VID AUTO (PRI.)

El proyector identifica las señales VID o S1 mencionadas anteriormente y muestra la imagen seleccionando automáticamente el tamaño de pantalla 4: 3 o 16: 9 según el VID, si es detectado, o las señales S1 si el VID no es detectado. Esta función es efectiva para señales de vídeo S NTSC.

COMPLETO

Las imágenes se visualizan sin cambiar la resolución de las señales de entrada.

16: 9

Cuando entran señales estándar^{*4}, las imágenes se muestran con la relación de aspecto convertida a 16: 9. Cuando entran señales anchas^{*5}, las imágenes se muestran sin modificar la relación de aspecto.

4: 3

Cuando entran señales estándar^{*4}, las imágenes se muestran sin modificar la relación de aspecto. Cuando las señales panorámicas son de entrada ^{*5} y se selecciona [4: 3] con [RELACIÓN DE ASPECTO] la relación de aspecto cambia a 4: 3. Si no se selecciona [4: 3] con [RELACIÓN DE ASPECTO], las imágenes se reducen de modo que estarán en la pantalla 4: 3 sin cambiar la relación de aspecto de entrada.

EXPANSIÓN H.

La visualización utilizará todo el ancho del tipo de pantalla seleccionado en [RELACIÓN DE ASPECTO]. Cuando la señal tiene una relación de aspecto vertical mayor a la relación de aspecto de la pantalla seleccionada por medio de la opción [RELACIÓN DE ASPECTO], las imágenes aparecerán con la parte inferior recortada.

EXPANSIÓN V.

La visualización utilizará toda la altura del tipo de pantalla seleccionado en [RELACIÓN DE ASPECTO].

EXPANSIÓN H/V

Las imágenes se muestran en el tipo de pantalla completa seleccionado en [RELACIÓN DE ASPECTO]. Si la relación de aspecto de la señal de entrada y el rango de la pantalla fueran diferentes, antes de mostrar las imágenes se realizará una conversión a la relación de aspecto de la pantalla que se haya seleccionado por medio de la opción [RELACIÓN DE ASPECTO].

*4 : Las señales estándar son señales de entrada con una relación de aspecto de 4: 3 ó 5: 4.

*5 : Las señales de pantalla ancha son señales de entrada con una relación de aspecto de 16: 10, 16: 9, 15: 9 ó 15: 10.

Nota

- Algunos modos de tamaño no están disponibles para ciertos tipos de señales de entrada. En el caso de las señales NTSC, no es posible seleccionar [ESTÁNDAR].
- Si se selecciona una relación de aspecto distinta de la relación de aspecto de las señales de entrada, las imágenes se visualizarán de forma distinta a las originales. Tenga cuidado al seleccionar la relación de aspecto.
- Si se utiliza el proyector en lugares tales como cafés u hoteles para la visualización de programas con fines comerciales o para presentaciones públicas, tenga en cuenta que el ajuste de la relación de aspecto o el uso de la función de zoom para modificar las imágenes que se muestran en la pantalla puede constituir una violación de los derechos del propietario original de los derechos de autor según las leyes de protección de propiedad intelectual.
- Si se visualizan imágenes 4: 3 convencionales (normales) en una pantalla ancha, los bordes de las imágenes pueden no visualizarse o pueden aparecer distorsionados. Este tipo de imágenes debe visualizarse con una relación de aspecto de 4: 3, en el formato original elegido por el creador de las imágenes.

ZOOM

Esta opción permite ajustar el tamaño de las imágenes proyectadas.

- 1) Pulse ▲ ▼ para seleccionar [ZOOM].
- 2) Pulse <ENTER>.
 - Aparece la pantalla [ZOOM].
- 3) Presione ▲ ▼ para seleccionar [VERTICAL] / [HORIZONTAL], y presione ◀ ▶ para ajustar.

Cuando el [ASPECTO] es configurado a [PREESTABLECIDO].

- 1) Pulse ▲ ▼ para seleccionar [MODO].
- 2) Pulse ◀ ▶ para cambiar el ajuste de [MODO].

INTERNO	El área de zoom es el ajuste predeterminado de fábrica de [RELACIÓN DE ASPECTO] en [AJUSTE PANTALLA].
LLENO	Aumenta el tamaño de las imágenes utilizando completamente el área de visualización seleccionada en la opción [RELACIÓN DE ASPECTO].

- 3) Pulse ▲ ▼ para seleccionar [FIJACIÓN].
- 4) Pulse ◀ ▶ para cambiar el ajuste de [FIJACIÓN].

No	Se utilizan los ajustes [VERTICAL] y [HORIZONTAL] como relación de ampliación vertical y horizontal, respectivamente.
Sí	La relación de ampliación se ajusta a [AMBOS]. Esto permite ampliar las imágenes con la misma relación vertical y horizontal.

Nota

- Cuando [ASPECTO] está ajustado a [COMPLETO], la opción [ZOOM] no aparece.
- Cuando no se selecciona [ESTÁNDAR] en [ASPECTO], no aparece el ajuste [MODO].

FASE RELOJ

El ajuste de la fase del reloj permite obtener una imagen óptima cuando la pantalla parpadea o cuando se visualiza un halo alrededor de los contornos.

- 1) Pulse ▲ ▼ para seleccionar [FASE RELOJ].
- 2) Pulse ◀ ▶ o <ENTER>.
 - Aparece la pantalla de ajuste individual de [FASE RELOJ].
- 3) Pulse ◀ ▶ para ajustar el nivel.
 - El valor cambia entre 0 y 63. Realice el ajuste de modo que la interferencia sea mínima.

Nota

- La FASE RELOJ puede no ser ajustada, dependiendo de la señal.
- No es posible obtener un valor óptimo si la salida del PC al que se aplica la entrada de señal es inestable.
- No es posible obtener un valor óptimo si el número total de puntos no es correcto.
- La [FASE RELOJ] puede ser ajustada únicamente cuando la señal de entrada del RGB es aplicada con RGB1 y RGB2 IN.

GEOMETRÍA

(PT-DZ110XE/PT-DS100XE solamente)

Puede proyectarse un cuadro de vídeo sobre una pantalla de una forma especial utilizando una tecnología única de procesamiento de imagen.

- 1) Pulse ▲ ▼ para seleccionar [GEOMETRÍA].
- 2) Pulse ◀ ▶ para cambiar el ajuste de [GEOMETRÍA].
 - Cada vez que pulse ◀ ▶, el ajuste cambiará como se indica a continuación.

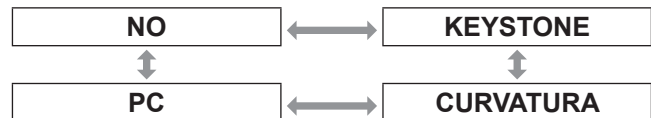

NO	La corrección de la geometría no se realiza.
KEYSTONE	Ajusta las imágenes proyectadas a un trapecio cuando están deformadas.
CURVATURA	Ajusta las imágenes proyectadas a una superficie curva cuando están deformadas.
PC *	Se utiliza para realizar la corrección de la geometría desde un PC.

*: El ajuste GEOMETRÍA deberá ser realizado por una persona que esté familiarizada con el proyector o por un técnico de servicio, puesto que para realizar el ajuste correctamente se requiere un alto nivel de pericia.

- 3) Seleccione [KEYSTONE] o [CURVATURA] en el Paso 2) y pulse <ENTER>.
 - Se visualizará la pantalla [GEOMETRÍA: KEYSTONE] o [GEOMETRÍA: CURVATURA].
- 4) Pulse ▲ ▼ para seleccionar el elemento de ajuste que desee y pulse ◀ ▶ para ajustar las correcciones.
 - Puede ajustar las imágenes de proyección como se muestra a continuación.

Menú KEYSTONE

- KEYSTONE VERTICAL

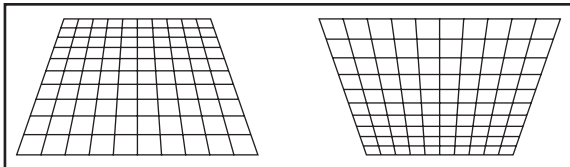

- SUB KEYSTONE VERTICAL

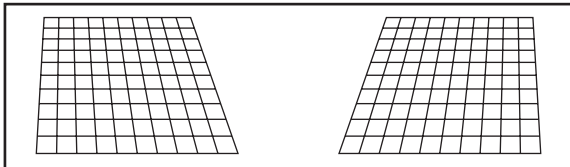

- KEYSTONE HORIZONTAL

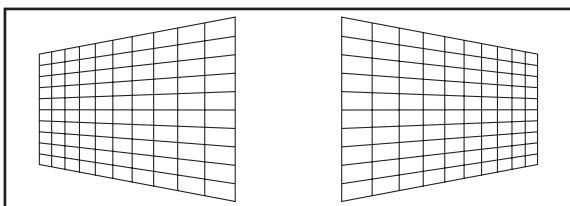

- SUB KEYSTONE HORIZONTAL

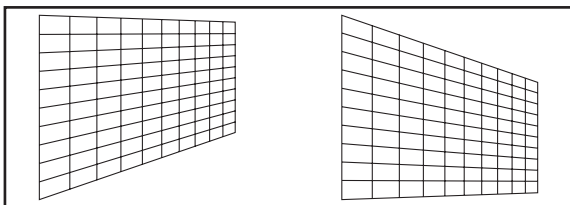

- LINEALIDAD

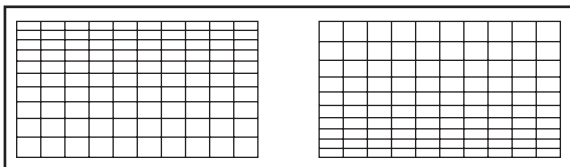

Menú CURVATURA

- RATIO LENTES

Ajusta la distancia focal del objetivo que usted está utilizando.

- KEYSTONE VERTICAL

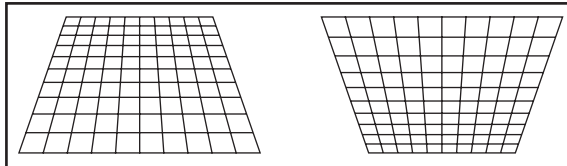

- KEYSTONE HORIZONTAL

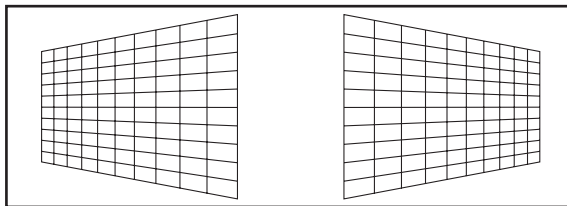

- ACRO VERTICAL

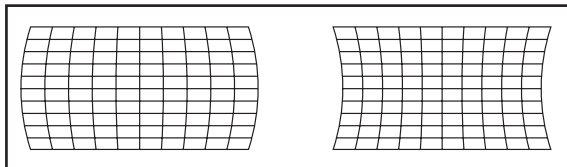

- ACRO HORIZONTAL

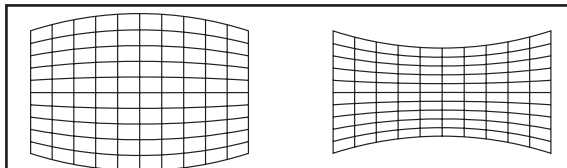

- BALANCE VERTICAL

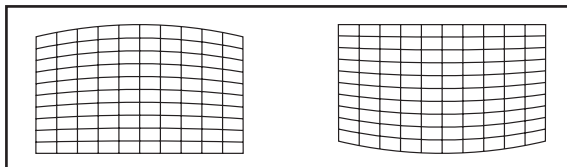

- BALANCE HORIZONTAL

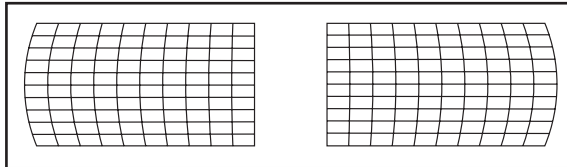

Nota

- Al seleccionar el ajuste GEOMETRÍA es posible que el menú o el logotipo de inicio se proyecten fuera del área de imagen actual.
- Si ambos, el ajuste de la [MEZCLA DE BORDE] (➔ página65) y la corrección de [GEOMETRÍA] son utilizadas, el ajuste de [MEZCLA DE BORDE] no puede realizarse correctamente.

KEYSTONE (PT-DW90XE solamente)

Si el proyector no está perpendicular a la pantalla, o si la pantalla de proyección tiene una superficie inclinada, puede corregir la distorsión trapezoidal o keystone.

- 1) Pulse ▲ ▼ para seleccionar [KEYSTONE].
- 2) Pulse <ENTER>.
- 3) Seleccione el ítem de ajuste deseado.
- 4) Pulse ◀ ▶ para realizar el ajuste.

KEYSTONE

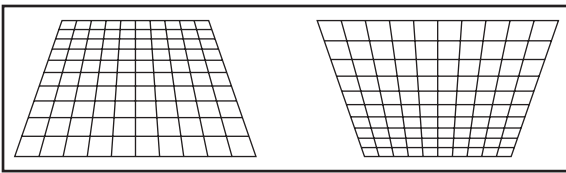

SUB KEYSTONE

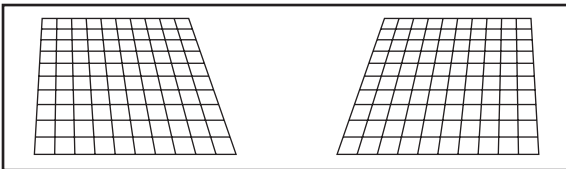

LINEALIDAD

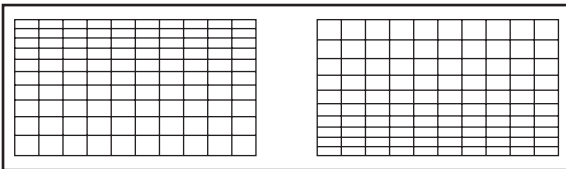

Nota

- Al seleccionar el ajuste [KEYSTONE] es posible que el menú o el logotipo de inicio se proyecten fuera del área de imagen actual.
- Puede corregir la distorsión en ± 40 grados zrespecto del plano vertical. Para mejorar la calidad de imagen, se recomienda instalar el proyector con un mínimo de distorsión.
(ET-D75LE5: $\pm 22^\circ$, ET-D75LE6: $\pm 28^\circ$)
- La distorsión restante puede corregirse con el ajuste de desplazamiento de la lente.
- El resultado de la corrección keystone afectará a la relación de aspecto y el tamaño de imagen.

MENÚ AVANZADO

- Consulte "Navegación por el menú" (➔ página 50).
- Consulte "MENÚ PRINCIPAL" y "SUBMENÚ" (➔ página 51).

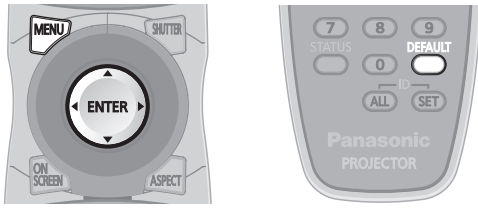

DIGITAL CINEMA REALITY

Incremente la resolución vertical al recibir entrada de señales PAL (o SECAM) 576i o entrada de señales NTSC 480i, 1 080/50i y 1 080/60i.

- 1) Pulse ▲ ▼ para seleccionar [DIGITAL CINEMA REALITY].
- 2) Pulse ◀ ▶ o <ENTER>.
 - Aparece la pantalla de ajuste individual de [DIGITAL CINEMA REALITY].
- 3) Pulse ◀ ▶ para cambiar el ajuste de [DIGITAL CINEMA REALITY].
 - Cada vez que pulse ◀ ▶, el ajuste cambiará como se indica a continuación.

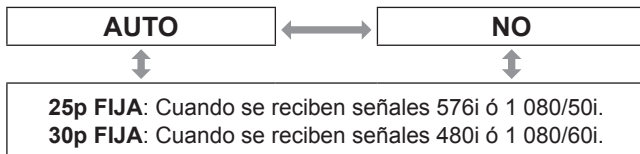

AUTO	La detección y el procesamiento de cine se realizan automáticamente. (ajuste predeterminado)
NO	Procesamiento de cine no forzado.
25p FIJA	Se realiza procesamiento de cine forzado (conversión 2: 2) cuando se recibe una señal 576i ó 1 080/50i.
30p FIJA	Se realiza procesamiento de cine forzado (conversión 2: 2) cuando se recibe una señal 480i ó 1 080/60i.

Nota

- En el modo [DIGITAL CINEMA REALITY], la calidad de la imagen se deteriorará si se selecciona [30p FIJA] o [25p FIJA] cuando la señal no es una señal de conversión 2: 2.

BORRADO

La opción de ajuste de borrado permite ajustar con precisión las imágenes proyectadas por un videograbador u otros dispositivos cuando aparece ruido en los bordes de la pantalla o cuando una parte de la imagen está ligeramente fuera de la pantalla.

- 1) Pulse ▲ ▼ para seleccionar [BORRADO].
- 2) Pulse <ENTER>.
 - Aparece la pantalla de ajuste de [BORRADO].
- 3) Pulse ▲ ▼ para seleccionar el elemento que desea ajustar.
- 4) Pulse ◀ ▶ para ajustar el borrado.
 - El valor de ajuste del PT-DZ110XE puede ajustarse dentro del margen de 0 a 599 en sentido vertical, y de 0 a 959 en sentido horizontal.
 - El valor de ajuste del PT-DS100XE puede ajustarse dentro del margen de 0 a 524 en sentido vertical, y de 0 a 699 en sentido horizontal.
 - El valor de ajuste del PT-DW90XE puede ajustarse dentro del margen de 0 a 383 en sentido vertical, y de 0 a 682 en sentido horizontal.

Para corregir el borrado en la parte superior de la pantalla

Pulse el botón ◀ para mover la zona de borrado hacia arriba;
Pulse el botón ▶ para moverla hacia abajo.

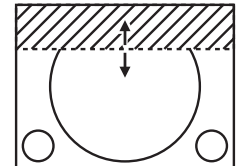

Para corregir el borrado en la parte inferior de la pantalla

Pulse el botón ▶ para mover la zona de borrado hacia arriba;
Pulse el botón ◀ para moverla hacia abajo.

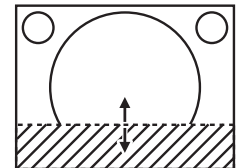

Para corregir el borrado en la parte izquierda de la pantalla

Pulse el botón ▶ para mover la zona de borrado hacia la derecha;
Pulse el botón ◀ para moverla hacia la izquierda.

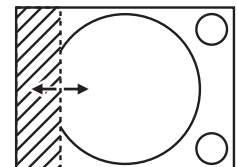

Para corregir el borrado en la parte derecha de la pantalla

Pulse el botón ◀ para mover la zona de borrado hacia la derecha;
Pulse el botón ▶ para moverla hacia la izquierda.

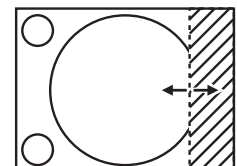

RESOLUCIÓN DE ENTRADA

El ajuste de la resolución de entrada permite obtener una imagen óptima cuando la pantalla parpadea o cuando se visualiza un halo alrededor de los contornos.

- 1) Pulse ▲ ▼ para seleccionar [RESOLUCIÓN DE ENTRADA].
- 2) Pulse <ENTER>.
 - Aparece la pantalla [RESO.DE ENTRADA].
- 3) Pulse ▲ ▼ para seleccionar [TOTAL DE PUNTOS], [PUNTOS DE VISUAL.], [TOTAL DE LÍNEAS] o [LÍNEAS DE VISUAL.] y, continuación, pulse ◀ ▶ para ajustar la opción seleccionada.
 - Cada elemento muestra automáticamente un valor en respuesta al tipo de señal de entrada. Si aparecen franjas verticales en la pantalla o si falta una parte de la imagen, incremente o reduzca el valor visualizado al mismo tiempo que observa la pantalla para obtener un valor óptimo.

Nota

- Las barras verticales no aparecen en la imagen de señal Todo blanco.
- La imagen puede distorsionarse durante la operación de ajuste, pero esto no indica mal funcionamiento.
- La [RESOLUCIÓN DE ENTRADA] puede ser ajustada solamente cuando la señal de entrada RGB es aplicada con RGB1 y RGB2 ENTRADA.

POSICIÓN DE FIJACIÓN

Utilice la opción de ajuste de la posición de fijación para obtener un valor óptimo cuando las zonas oscuras de la imagen aparecen “aplastadas” o de color verde.

- 1) Pulse ▲ ▼ para seleccionar [RESOLUCIÓN DE ENTRADA].
- 2) Pulse ◀ ▶ para realizar el ajuste.
 - El valor cambia entre 1 y 255.
 - Valor óptimo para el ajuste de la posición de fijación
Si las zonas oscuras aparecen “aplastadas”: El valor óptimo es el punto donde se obtiene el mayor grado de mejora de las zonas oscuras.
Si las zonas oscuras aparecen de color verde: El valor óptimo es el punto donde las zonas verdes se convierten en negras y el efecto de aplastado se corrige.

Nota

- La [POSICIÓN DE FIJACIÓN] puede ser ajustada solamente cuando la señal de entrada RGB es aplicada con RGB1 y RGB2 IN.
- Puede no ajustarse la [POSICIÓN DE FIJACIÓN] dependiendo de la señal.

BORDES ZONA BLENDING

El proyector tiene una función que permite ocultar las “costuras” al utilizar varias pantallas.

- 1) Pulse ▲ ▼ para seleccionar [BORDES ZONA BLENDING].
- 2) Pulse ◀ ▶ para cambiar el ajuste de [BORDES ZONA BLENDING].
 - Cada vez que pulse ◀ ▶, el ajuste cambiará como se indica a continuación.

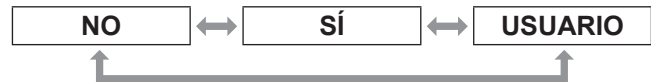

NO	Cuando no se utilizan varias pantallas.
SÍ	Cuando se utiliza la inclinación del equipo para la inclinación del área de fusión de bordes.
USUARIO	Cuando se utiliza una inclinación específica para la inclinación del área de fusión de bordes. (Se necesita un software especial para realizar estos ajustes. Consulte con su distribuidor).

- 3) Pulse <ENTER>.
 - Aparece la pantalla [BORDES ZONA BLENDING].
- 4) Pulse ▲ ▼ para especificar la zona que desee ajustar.
 - Para fusionar la parte superior: ajuste [SUPERIOR] a [SÍ].
 - Para fusionar la parte inferior: ajuste [INFERIOR] a [SÍ].
 - Para fusionar la parte izquierda: ajuste [IZQUIERDO] a [SÍ].
 - Para fusionar la parte derecha: ajuste [DERECHO] a [SÍ].
- 5) Pulse ◀ ▶ para alternar entre [SÍ] y [NO].
- 6) Pulse ◀ ▶ para ajustar el ancho y la posición de inicio de la compensación.

■ Para visualizar el marcador de ajuste

7) Pulse ▲ ▼ para seleccionar [MARCADOR].

8) Pulse ◀ ▶ para seleccionar [SÍ].

- Aparece un marcador que permite ajustar la posición de la imagen. El punto óptimo es la posición donde la línea roja de un cuadro se superpone a la línea verde del otro cuadro. La anchura de corrección de los cuadros fusionados debe tener el mismo valor en todo momento. No es posible lograr un punto óptimo si los cuadros fusionados tienen una anchura de corrección distinta.

El punto óptimo es donde las líneas se superponen.

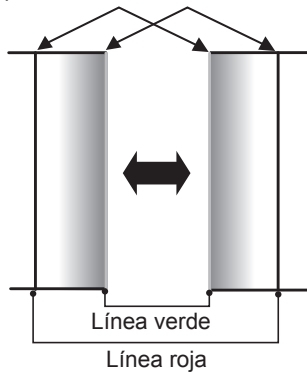

9) Pulse ▲ ▼ para seleccionar [AJUSTE DE BRILLO].

10) Pulse <ENTER>.

- Aparece la pantalla [AJUSTE DE BRILLO].

11) Pulse ▲ ▼ para seleccionar [BRILLO INTERNO].

12) Pulse <ENTER>.

- Aparece la pantalla [BRILLO INTERNO].
- Cuando la opción [FIJACIÓN] está ajustada a [NO], no es posible ajustar [ROJO], [VERDE] y [AZUL] de forma individual.

13) Pulse ▲ ▼ para seleccionar un elemento y, a continuación, pulse ◀ ▶ para realizar el ajuste.

- Una vez que haya completado el ajuste, pulse <MENU> para volver a [AJUSTE DE BRILLO].

14) Pulse ▲ ▼ para seleccionar la parte [SUPERIOR], [INFERIOR], [DERECHO] o [IZQUIERDO].

15) Presione ◀ ▶ para ajustar el ancho para corregir el [BRILLO INTERNO], configurándolo (0 a 255).

16) Presione ▲ ▼ para seleccionar [BRILLO EXTERNO].

17) Pulse <ENTER>.

- Aparece la pantalla de ajuste individual de [BRILLO EXTERNO].
- Cuando la opción [FIJACIÓN] está ajustada a [NO], no es posible ajustar [ROJO], [VERDE] y [AZUL] de forma individual.

18) Pulse ▲ ▼ para seleccionar un elemento y, a continuación, pulse ◀ ▶ para realizar el ajuste.

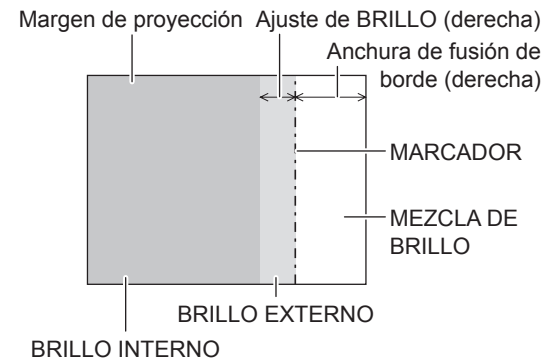

Nota

- Los ajustes de [BRILLO INTERIOR] son usados para ajustar los niveles negros del área-de-pantalla-principal del proyector a los niveles dentro del área de mezcla. Los ajustes [BRILLO EXTERIOR] pueden ser usados para ajuste fino de los bordes angostos en cada lado del área de mezcla, pero frecuentemente no son necesarios.
- Cuando se utiliza una pantalla de retroproyección o una pantalla con alta ganancia, las juntas o uniones pueden parecer discontinuas dependiendo de la posición de visualización.
- Al usar las funciones de mezcla de borde tanto vertical como horizontal para formar una imagen de proyector múltiple, ajuste el [BRILLO ZONA BLENDING] antes de realizar el ajuste en el Paso 11).
- Al usar sólo una de las funciones de mezcla de borde vertical u horizontal, configure todos los ítems de [BRILLO ZONA BLENDING] a [0].

RETARDO DE FRAME

Cuando se reciben señales 1 080/60i, 1 080/50i y 1 080/24sF, esta opción permite simplificar el procesamiento de la imagen de modo que el retardo de frame de las imágenes se reduzca.

- 1) Pulse ▲ ▼ para seleccionar [RETARDO DE FRAME].
- 2) Pulse ◀ ▶ para cambiar el ajuste de [RETARDO DE FRAME].
 - Cada vez que pulse ◀ ▶, el ajuste cambiará como se indica a continuación.



ESTÁNDAR	Este es el ajuste predeterminado.
CORTO	Con esta opción, las imágenes aparecen retardadas respecto del audio.

Nota

- Cuando se ajusta [RETARDO DE FRAME] a [CORTO], la calidad de la imagen se deteriora. En este caso, tampoco es posible utilizar la función de reducción de ruido.

RASTER POSITION

Cuando no se utiliza toda el área disponible para la visualización de la imagen de entrada, la imagen puede moverse a cualquier posición del área de visualización.

- 1) Pulse ▲ ▼ para seleccionar [RASTER POSITION].
- 2) Pulse <ENTER>.
 - Aparece la pantalla [RASTER POSITION].
- 3) Pulse ▲ ▼ ◀ ▶ para ajustar la posición.

Menú PANTALLA DE IDIOMA (LANGUAGE)

- Consulte “Navegación por el menú” (→ página 50).
- Consulte “MENÚ PRINCIPAL” y “SUBMENÚ” (→ página 51).

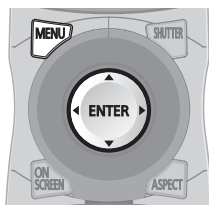

Cambiar el idioma de visualización

Esta opción le permite cambiar el idioma de visualización en pantalla.

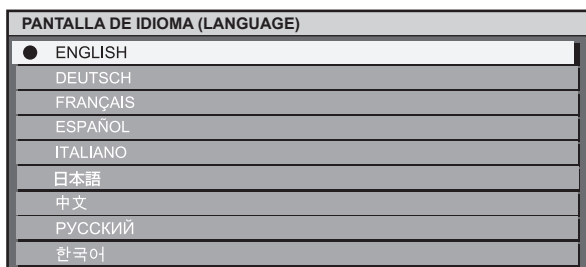

- Los nombres de los menús, opciones de ajuste, pantallas de ajuste y botones de control se visualizan en el idioma seleccionado por el usuario.
- Los siguientes son los idiomas disponibles: inglés (ENGLISH), alemán (DEUTSCH), francés (FRANÇAIS), español, italiano (ITALIANO), japonés (日本語), chino (中文), ruso (русский) y coreano (한국어).

Nota

- El ajuste predeterminado del idioma de visualización en pantalla es Inglés.

Menú OPCION DISPLAY

- Consulte “Navegación por el menú” (➔ página 50).
- Consulte “MENÚ PRINCIPAL” y “SUBMENÚ” (➔ página 51).

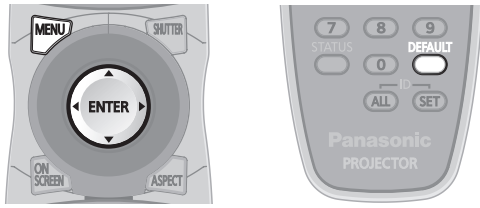

ECUALIZACIÓN DE COLORES

Quando se utilizan varios equipos simultáneamente, este proyector permite al usuario corregir la diferencia de color entre los equipos.

- 1) Pulse ▲ ▼ para seleccionar [ECUALIZACIÓN DE COLORES].
- 2) Pulse ◀ ▶ para cambiar el ajuste de [ECUALIZACIÓN DE COLORES].
 - Cada vez que pulse ◀ ▶, el ajuste cambiará como se indica a continuación.



NO	El ajuste de correspondencia de colores no se lleva a cabo.
3COLORES	Permite ajustar 3 colores: [ROJO], [VERDE] y [AZUL].
7COLORES	Permite ajustar 7 colores: [ROJO], [VERDE], [AZUL], [CIAN], [MAGENTA], [AMARILLO] y [BLANCO].
MODO709	Refiérase a “■ Ajustando la combinación de color usando un colorímetro” (➔ en esta página) para detalles sobre este modo.
MEDIDA	Refiérase a “■ Ajustando la combinación de color usando un colorímetro” (➔ en esta página) para detalles sobre este modo.

■ Si seleccionó [3COLORES] o [7COLORES] en el paso 2.

- 3) Pulse <ENTER>.
 - Se visualiza la pantalla [3COLORES] o [7COLORES].

- 4) Pulse ▲ ▼ para seleccionar [ROJO], [VERDE] y [AZUL] (si se ha seleccionado [7COLORES], elija [ROJO], [VERDE], [AZUL], [CIAN], [MAGENTA], [AMARILLO] y [BLANCO]).

- 5) Pulse <ENTER>.
 - Se visualiza la pantalla [3COLORES: ROJO], [3COLORES: VERDE] o [3COLORES: AZUL]. Si usted ha seleccionado [7COLORES], aparecerá la pantalla [7COLORES: ROJO], [7COLORES: VERDE], [7COLORES: AZUL], [7COLORES: CIAN], [7COLORES: MAGENTA], [7COLORES: AMARILLO] o [7COLORES: BLANCO].
 - Si el [CARTA DE AJUSTE AUTOMÁTICA] es colocado en [SÍ], se muestra el patrón de prueba del color seleccionado.

- 6) Pulse ◀ ▶ para ajustar los valores.
 - Estos valores pueden ser ajustados de 0 (apagado) a 2 048 (encendido máximo).

Nota

- Efectos de corregir el ajuste de color:
 - Quando se ajusta un color de corrección que corresponde con el color de ajuste: el brillo del color de ajuste cambia.
 - Quando se ajusta el color de corrección ROJO: al color de ajuste se le agrega o quita ROJO.
 - Quando se ajusta el color de corrección VERDE: al color de ajuste se le agrega o quita VERDE.
 - Quando se ajusta el color de corrección AZUL: al color de ajuste se le agrega o quita AZUL.
- Para que este ajuste sea correcto, sólo debe ser realizado por una persona que esté familiarizada con el proyector o por un técnico altamente cualificado.
- Si se pulsa <DEFAULT>, se restablecen los ajustes predeterminados para todos los elementos.
- Cuando cualquier configuración diferente a [NO] haya sido seleccionada para [ECUALIZACIÓN DE COLORES] la configuración [TEMPERATURA COLOR] es fijada a [USUARIO1].

■ Ajuste de la correspondencia de colores utilizando un colorímetro

Los colores [ROJO], [VERDE], [AZUL], [CIAN], [MAGENTA], [AMARILLO] y [BLANCO] pueden modificarse a los tonos que se desee utilizando un colorímetro que tenga capacidad de medir las coordenadas de cromaticidad y la luminancia.

- Introducción de la luminancia y las coordenadas de cromaticidad actuales

- 1) Pulse ▲ ▼ para seleccionar [ECUALIZACIÓN DE COLORES].
- 2) Pulse los botones ◀ ▶ para seleccionar [MODO709] o [MEDIDA].

Menú OPCION DISPLAY

- 3) **Pulse <ENTER>.**
 - La pantalla del [MODULO709] o del [MÓDULO DE MEDIDA] se mostrará.
 - 4) **Pulse ▲ ▼ para seleccionar [DATOS MEDIDA].**
 - 5) **Pulse <ENTER>.**
 - Aparece la pantalla [DATOS MEDIDA].
 - 6) **Utilice el colorímetro para medir la luminancia (Y) y las coordenadas de cromaticidad (x, y).**
 - 7) **Pulse ▲ ▼ para seleccionar los colores y, a continuación, pulse ◀▶ para seleccionar sus valores.**
 - Si el [CARTA DE AJUSTE AUTOMÁTICA] es colocado en [SÍ], se muestra el patrón de prueba del color seleccionado.
 - 8) **Una vez que haya introducido todos los datos, pulse <MENU>.**
 - La pantalla del [MODULO709] o del [MÓDULO DE MEDIDA] se mostrará.
- **Introducción de las coordenadas de un color determinado (sólo [MEDIDA])**
- 9) **Pulse ▲ ▼ para seleccionar [DATOS DESTINO].**
 - 10) **Pulse <ENTER>.**
 - Aparece la pantalla [DATOS DESTINO].
 - 11) **Pulse ▲ ▼ para seleccionar los colores que desee y, a continuación, pulse ◀▶ para introducir sus coordenadas.**
 - Si el [CARTA DE AJUSTE AUTOMÁTICA] es colocado en [SÍ], se muestra el patrón de prueba del color seleccionado.
 - 12) **Una vez que haya introducido todos los datos, pulse <MENU>.**

Nota

- Si [MODO709] ha sido seleccionado como la configuración de [ECUALIZACIÓN DE COLORES] los 3 colores primarios definidos por el estándar ITU-R BT.709 serán configurados como los datos objetivos.
- Si los datos de destino se encuentran fuera del espectro de color del proyector, los colores no se proyectarán correctamente.

CORRECCIÓN LARG.PANT.

Si visualiza las imágenes desde cerca en una pantalla grande, puede corregir los colores que se ven más claros en la pantalla de modo que se vean iguales que como se verían en una pantalla de tamaño normal.

- 1) **Pulse ▲ ▼ para seleccionar [CORRECCIÓN LARG.PANT.].**
- 2) **Pulse ◀▶ para cambiar el ajuste de [CORRECCIÓN LARG.PANT.].**
 - Cada vez que pulse ◀▶, el ajuste cambiará como se indica a continuación.



AJUSTE PANTALLA

(PT-DZ110XE/PT-DS100XE solamente)

Ajústelo según la pantalla que esté utilizando. Cuando se ha cambiado la relación de aspecto de la imagen de proyección, el proyector realiza las correcciones necesarias para garantizar que las imágenes sean las óptimas para el tamaño de pantalla seleccionado.

- 1) **Pulse ▲ ▼ para seleccionar [AJUSTE PANTALLA].**
- 2) **Pulse <ENTER>.**
 - Aparece la pantalla [AJUSTE PANTALLA].
- 3) **Pulse ◀▶ para cambiar el ajuste de [RELACIÓN DE ASPECTO].**

■ PT-DZ110XE



■ PT-DS100XE



4) Pulse ◀▶ para ajustar [AJUSTE DE POSICIÓN PANTALLA].

- En el caso de PT-DZ110XE:
Cuando el [RELACIÓN DE ASPECTO] es [16: 9]
Margen de ajuste: -60 to +60
Cuando [RELACIÓN DE ASPECTO] es [4: 3].
Margen de ajuste: -160 to +160
- En el caso del PT-DS100XE, usted puede ajustar la configuración desde -132 a +131.

Nota

- La [POSICIÓN DE PANTALLA] no puede ser ajustada cuando el [RELACIÓN DE ASPECTO] es [16: 10] (PT-DZ110XE) o [4: 3] (PT-DS100XE).

MONITOR FORMA ONDA

(PT-DZ110XE solamente)

Esta función muestra la onda de la señal de entrada de un dispositivo periférico conectado. Usted puede revisar si el nivel de señal (BRILLO) de la salida de imagen está dentro del rango recomendado por este proyector y ajustarlo según sea necesario.

- 1) Presione ▲▼ para seleccionar [MONITOR FORMA ONDA].
- 2) Presione ◀▶ para cambiar [MONITOR FORMA ONDA].
 - Cada vez que pulse ◀▶, el ajuste cambiará como se indica a continuación.



- 3) Presione el botón <MENU> dos veces y apague la pantalla de menú.
- 4) Seleccione cualquier línea horizontal con ▲▼.

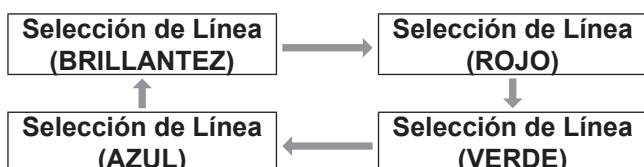

Nota

- También puede realizarse la configuración usando el botón <FUNCTION>. (➡ página 85)

■ Ajuste la onda

Proyecte la señal de ajuste de brillo desde, por ejemplo, un disco de ajuste comercialmente disponible (0 % [0 IRE ó 7,5 IRE] – 100 % [100 IRE]) y ajuste la onda.

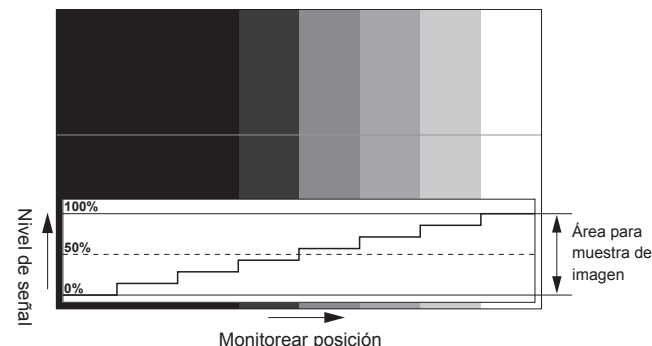

● Ajustando el brillo

- 1) Seleccionar [Line selection (BRILLONRSS)] en el monitor de onda.
- 2) Ajustar el nivel de negro.
 - En [BRILLO] del menú en pantalla de [IMAGEN], ajuste el 0 % del nivel de negro de la señal de imagen a la posición correspondiente a 0 % en el monitor de onda.
- 3) Ajustar el nivel blanco.
 - En [BRILLO] del menú en pantalla de [IMAGEN], ajuste el 100 % del nivel de negro de la señal de imagen a la posición correspondiente a 100 % en el monitor de onda.

● Ajustando ROJO, VERDE o AZUL.

- 1) Establezca [TEMPERATURA COLOR] a [USUARIO1] o [USUARIO2]. (➡ página 55)
- 2) Seleccione [Selección de Línea (ROJO)] en el monitor de onda.
- 3) Ajuste la porción oscura de ROJO.
 - En [ROJO] del menú de [BALANCE DE BLANCO BAJO], ajuste el 0 % del nivel de negro de la señal de imagen a la posición correspondiente a 0 % en el monitor de onda. (➡ página 55)

Menú OPCION DISPLAY

4) Ajuste la porción clara de ROJO.

- En [ROJO] del menú de [BALANCE DE BLANCOS ALTO], ajuste el 0 % del nivel de negro de la señal de imagen a la posición correspondiente a 0 % en el monitor de onda. (➔ página 55)

5) Ajuste [VERDE] y [AZUL] de forma similar.

Nota

- Cuando la señal DVI-D, la señal HDMI o la señal SDI sean ingresadas, revise que los [NIVEL DE SEÑAL DVI], [NIVEL DE SEÑAL HDMI] y [NIVEL DE SEÑAL SDI], estén configurados correctamente antes de ajustar el nivel de negro.
- No puede aplicarse la piedra angular a la imagen del monitor de onda.
- El monitor de onda no puede mostrarse en el modo [P IN P].
- Si el modo [P IN P] es configurado mientras se está monitoreando la onda, el monitor de onda se apagará.
- El monitor de onda no es mostrado mientras está apagada la imagen en pantalla.

SEÑAL AUTOMÁTICA

El sistema de detección automática de la función SÍ/NO se puede activar y desactivar <AUTO SETUP>.

1) Pulse ▲ ▼ para seleccionar [SEÑAL AUTOMÁTICA].

2) Pulse ◀ ▶ para cambiar el ajuste de [SEÑAL AUTOMÁTICA].

- Cada vez que pulse ◀ ▶, el ajuste cambiará como se indica a continuación.



NO	La posición de la imagen proyectada sólo se ajustará cuando se pulse el botón <AUTO SETUP>.
SÍ	Si se reciben señales no registradas habiéndose seleccionado [SÍ], la configuración automática comenzará automáticamente.

AUTO AJUSTE

Utilice esta opción para ajustar una señal específica u oblonga (16: 9, etc.).

1) Pulse ▲ ▼ para seleccionar [AUTO AJUSTE].

2) Pulse <ENTER>.

- La pantalla [CONFIGURACIÓN AUTOMÁTICA] se mostrará.

3) Pulse ▲ ▼ para seleccionar [MODO].

4) Pulse ◀ ▶ para cambiar el ajuste de [MODO].

- Cada vez que pulse ◀ ▶, el ajuste cambiará como se indica a continuación.



ESTÁNDAR	Para recibir señales cuya relación de aspecto es 4: 3 ó 5: 4 (resolución aplicable: 640 × 400, 640 × 480, 800 × 600, 832 × 624, 960 × 720, 1 024 × 768, 1 152 × 864, 1 152 × 870, 1 280 × 960, 1 280 × 1 024, 1 600 × 1 200, 1 400 × 1 050)
ANCHA	Para recibir señales cuya imagen de aspecto es ancha (resolución aplicable: 720 × 400, 848 × 480, 1 280 × 720, 1 024 × 600, 1 120 × 750, 1 440 × 900, 1 680 × 1 050)
USUARIO	Para recibir señales con una resolución horizontal específica (número de puntos que se visualizan horizontalmente)

5) Si se ha seleccionado [USUARIO], pulse ◀ ▶ para introducir la resolución horizontal de la fuente de señales en [PUNTOS DE VISUAL.].

6) Pulse <ENTER>.

- Ejecute el ajuste automático. El mensaje "EN PROGRESIÓN..." aparece durante el ajuste automático. Cuando el ajuste finaliza, el sistema vuelve a la pantalla de introducción.

Ajustar la posición automáticamente

1. Seleccionar [AJUSTE DE POSICIÓN] en el paso 3).
2. Pulse los botones ◀▶ para cambiar [AJUSTE DE POSICIÓN].
 - Cada vez que pulse ◀▶, el ajuste cambiará como se indica a continuación.



NO	Ajuste automático esté en la posición Off (apagado).
SÍ	La posición y tamaño de la pantalla son ajustados durante la operación de AUTO AJUSTE.

Ajustando el nivel de señal automáticamente

1. Seleccione [AJUSTE DE NIVEL DE SEÑAL] en el paso 3).
2. Pulse el botón ◀▶ para cambiar [AJUSTE DE NIVEL DE SEÑAL].
 - Cada vez que pulse ◀▶, el ajuste cambiará como se indica a continuación.



NO	Ajuste automático esté en la posición Off (apagado).
SÍ	El nivel de negro (On-screen menu [BRILLO]) y el nivel de blanco [CONTRASTE] son ajustados durante la operación AUTO CONFIGURACIÓN.

Nota

- Si la imagen ingresada no es todavía una imagen con una diferencia clara entre blanco y negro, la función [AJUSTE DE NIVEL DE SEÑAL] no puede operar normalmente.

RGB IN (Sólo entrada RGB)

Cambiar esta configuración para cambiar la impedancia de entrada de la entrada de señal sincrónica.

- 1) Pulse los botones ▲▼ para seleccionar [RGB IN].
- 2) Pulse <ENTER>.
 - Se mostrará la pantalla [RGB IN].
- 3) Pulse los botones ▲▼ para seleccionar [TERMINAL SINCR. RGB1] o [TERMINAL SINCR. RGB2].
- 4) Presione ◀▶ para cambiar.
 - Cada vez que pulse ◀▶, el ajuste cambiará como se indica a continuación.



BAJO	La impedancia de entrada es configurada a [BAJO].
ALTO	La impedancia de entrada es configurada a [ALTO].

DVI-D IN

Cambie esta configuración si el vídeo no se visualiza normalmente cuando el proyector y un dispositivo externo se conectan a DVI.

- 1) Pulse ▲▼ para seleccionar [DVI-D IN].
- 2) Pulse <ENTER>.
 - Aparece la pantalla [DVI-D IN].
- 3) Pulse ▲▼ para seleccionar [DVI EDID].
- 4) Pulse ◀▶ para cambiar el ajuste de [DVI EDID].
 - Cada vez que pulse ◀▶, el ajuste cambiará como se indica a continuación.



EDID3	Switch between fine settings for a moving image and for a still image.
EDID1	Seleccione esta opción principalmente cuando se conecte un dispositivo externo (reproductor de DVD, etc.) para salida de señal de vídeo de un sistema de imágenes en movimiento por medio de la entrada DVI-D IN.
EDID2: PC	Seleccione esta opción principalmente cuando se conecte un dispositivo externo (PC, etc.) para salida de señal de vídeo de un sistema de imágenes fijas por medio de la entrada DVI-D IN.

- 5) Pulse ▲▼ para seleccionar [NIVEL DE SEÑAL DVI].

Menú OPCION DISPLAY

6) Pulse ◀▶ para cambiar el ajuste de [NIVEL DE SEÑAL DVI].

- Cada vez que pulse ◀▶, el ajuste cambiará como se indica a continuación.

0-255: PC	↔	16-235
0-255: PC		Seleccíonelo, por ejemplo, si un dispositivo externo (PC, etc.) está conectado a la terminal de salida DVI.
16-235		Seleccíonelo, por ejemplo, si un dispositivo externo (reproductora de DVD, etc.) está conectado a la terminal de salida HDMI utilizando un cable de conversión.

Nota

- El ajuste óptimo varía según la configuración de salida del dispositivo externo conectado. Consulte el manual de instrucciones del dispositivo externo.
- Si la configuración ha cambiado, los datos para los dispositivos "Enchufar y reproducir" también cambiará. Para la resolución compatible para solamente conectar, refiérase a la "Lista de señales compatibles" (➔ página 123).

HDMI IN

Cambie esta configuración si el video no se muestra normalmente cuando el proyector y un dispositivo externo estén conectados mediante HDMI.

- 1) Pulse los botones ▲▼ para seleccionar [HDMI IN].
- 2) Pulse <ENTER>.
 - Se mostrará la pantalla [HDMI IN].
- 3) Pulse los botones ◀▶ para cambiar [NIVEL DE SEÑAL HDMI].
 - Cada vez que pulse ◀▶, el ajuste cambiará como se indica a continuación.

0-1023	↔	64-940
0-1023		Seleccione esto cuando, por ejemplo, una salida de terminal DVI de un dispositivo externo (PC etc.) esté conectada a HDMI IN usando un cable de conversión, etc.
64-940		Seleccione esto cuando, por ejemplo, una salida de terminal HDMI de un dispositivo externo (reproductor de DVD, etc.) esté conectada a HDMI IN.

Nota

- La configuración óptima difiere dependiendo de la configuración de salida del dispositivo externo conectado. Refiérase al manual de instrucción para el dispositivo externo.
- El nivel de señal HDMI mostrado es el valor cuando la entrada es de 30 bit.

SDI IN (PT-DZ110XE/PT-DS100XE solamente)

Se puede seleccionar el tipo de amplitud de la señal. Disponible con YP_BPr o RGB de la señal HD-SDI.

- 1) Pulse ▲▼ para seleccionar [SDI IN].
- 2) Pulse <ENTER>.
 - Se mostrará la pantalla [SDI IN].
- 3) Pulse ◀▶ para cambiar el ajuste de [NIVEL DE SEÑAL SDI]
 - Cada vez que pulse ◀▶, el ajuste cambiará como se indica a continuación.

64-940	↔	4-1019
64-940		Ajuste normal
4-1019		Si el color gris es demasiado oscuro

MENU EN PANTALLA

El usuario puede especificar la visualización de la pantalla.

- 1) Pulse ▲▼ para seleccionar [MENU EN PANTALLA].
- 2) Pulse <ENTER>.
 - Aparece la pantalla [MENU EN PANTALLA].
- 3) Pulse ▲▼ para seleccionar el elemento deseado y pulse ◀▶ para cambiar la configuración.

POSICIÓN DE OSD

Ajusta la posición de la visualización de la pantalla (OSD).

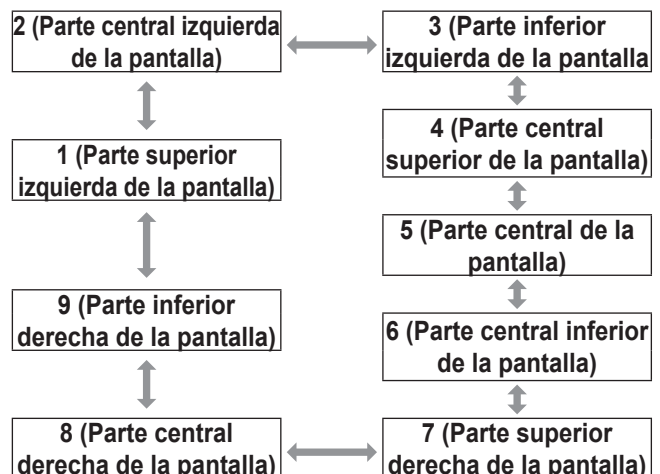

DISEÑO MENÚ

Ajusta el color de la visualización de la pantalla (OSD).

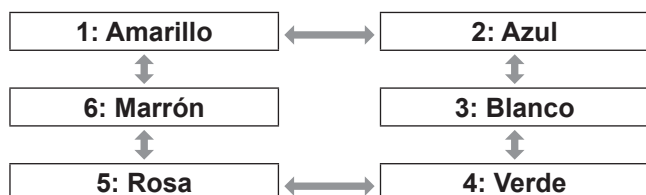

OSD MEMORIA

La posición actual del cursor del menú se mantendrá de manera temporal (salvo si se apaga el proyector).



GUIA ENTRADA

Esto configura si se muestra la guía de entrada seleccionada actualmente en la posición establecida para la [POSICIÓN DE OSD].



MENSAJE DE ALARMA

Configura la visualización de los mensajes de advertencia.



COLOR FONDO

Esta opción determina el color de fondo de la pantalla de proyección para cuando no se recibe ninguna señal.

- 1) Pulse ▲ ▼ para seleccionar [COLOR FONDO].
- 2) Pulse ◀ ▶ para cambiar el ajuste de [COLOR FONDO].
 - Cada vez que pulse ◀ ▶, el ajuste cambiará como se indica a continuación.

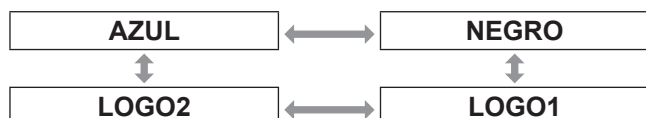

AZUL	La superficie de proyección completa aparece de color azul.
NEGRO	La superficie de proyección completa aparece de color negro.
LOGO1	En la superficie de proyección se proyecta la imagen registrada por el usuario.
LOGO2	Se proyecta el logotipo Panasonic.

Nota

- Se necesita un software especial para crear imágenes para [LOGO1]. Consulte con su distribuidor.

LOGO INICIAL

Esta opción define el logotipo inicial que se proyecta cuando se conecta la alimentación.

- 1) Pulse ▲ ▼ para seleccionar [LOGO INICIAL].
- 2) Pulse ◀ ▶ para cambiar el ajuste de [LOGO INICIAL].
 - Cada vez que pulse ◀ ▶, el ajuste cambiará como se indica a continuación.



LOGO2	Se proyecta el logotipo Panasonic.
NINGUNO	No se proyecta ningún logotipo inicial.
LOGO1	Se proyecta la imagen registrada por el usuario.

Nota

- Se necesita un software especial para crear imágenes para [LOGO1]. Consulte con su distribuidor.
- LOGO INICIAL se mostrará por 15 segundos.

CONGELADO

Usted puede congelar la imagen proyectada y detener el sonido temporalmente, sin importar la condición de reproducción del dispositivo conectado.

- 1) Pulse ▲ ▼ para seleccionar [FREEZE].
- 2) Pulse <ENTER>.
 - Presione el botón de <MENU> para salir.

Menú SETUP PROYECTOR

- Consulte “Navegación por el menú” (➔ página 50).
- Consulte “MENÚ PRINCIPAL” y “SUBMENÚ” (➔ página 51).

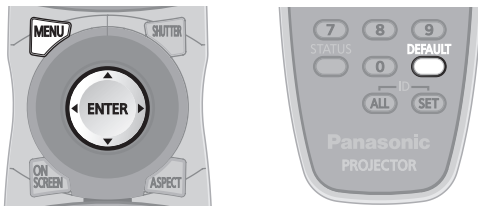

ID DEL PROYECTOR

El proyector tiene una función de ajuste de número de ID que ayuda al usuario a controlar dos o más proyectores, ya sea simultáneamente o por separado, con un solo mando a distancia.

- 1) Pulse ▲▼ para seleccionar [ID DEL PROYECTOR].
- 2) Pulse ◀▶ para cambiar el ajuste de [ID DEL PROYECTOR].
 - Cada vez que pulse ◀▶, el ajuste cambiará como se indica a continuación.

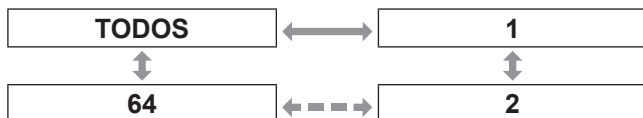

Nota

- El número de ID puede ajustarse a [TODOS] o a un valor entre [1] y [64].
- Si se les asignan números de ID a los proyectores, a los mandos a distancia de éstos se les debe asignar los mismo números de ID.
- Si el número de ID de un proyector está ajustado a [TODOS], el proyector puede controlarse mediante el mando a distancia o el PC con cualquier número de ID. Si se utilizan varios proyectores y algunos de ellos tienen sus números de ID ajustados a “TODOS”, no podrán ser controlados por separado desde proyectores que tengan otros números de ID. Para detalles sobre la configuración de ID del control remoto, refiérase a la “Ajuste del número de ID del proyector en el mando a distancia” (➔ página 21).

CONFIGURACIÓN

Se puede elegir un esquema de proyección según la instalación del proyector. Si la imagen se visualiza al revés o invertida, cambie el esquema de proyección.

- Para seleccionar el ajuste, visualice las indicaciones en pantalla y utilice los botones de mando a distancia o del panel de control de la unidad principal.

- 1) Pulse ▲▼ para seleccionar [CONFIGURACIÓN].
- 2) Pulse ◀▶ para cambiar el ajuste de [CONFIGURACIÓN].
 - Cada vez que pulse ◀▶, el ajuste cambiará como se indica a continuación.

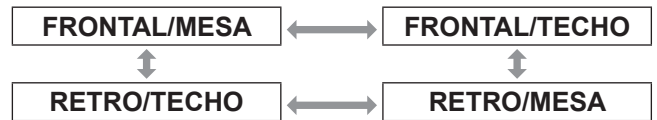

FRONTAL/MESA	Configuración en mesa/suelo y proyección frontal
FRONTAL/TECHO	Instalación en el techo y proyección frontal
RETRO/MESA	Configuración en mesa/suelo y retroproyección
RETRO/TECHO	Instalación en el techo y retroproyección

MODO GRAN ALTITUD

Si usted usa el proyector en altitudes elevadas (de 1 400 m a 2 700 m), la configuración [MODO GRAN ALTITUD] necesita estar en [SÍ] para configurar el ventilador en alta velocidad.

- 1) Pulse ▲▼ para seleccionar [MODO GRAN ALTITUD].
- 2) Pulse los botones ◀▶ para cambiar [MODO GRAN ALTITUD], y pulse el botón <ENTER>.
 - Cada vez que pulse ◀▶, el ajuste cambiará como se indica a continuación.



NO	Seleccione esto cuando se use en ambiente normal (menos de 1 400 m sobre el nivel del mar).
SÍ	Seleccione esto cuando se use en una elevación alta (arriba de 1 400 m y menor a 2 700 m sobre el nivel del mar).

- 3) Cuando se muestre el mensaje de confirmación, seleccione [EJECUTAR] o [ABANDONAR].

Nota

- El nivel de ruido que el ventilador produce depende del ajuste del [MODO GRAN ALTITUD].
- El filtro de corte de humo vendido por separado no se puede usar cuando el [MODO GRAN ALTITUD] esté en [SÍ].

CONTROL VENTILACIÓN

Puede controlar la velocidad del ventilador en función del ángulo de proyección. Cuando el proyector se encuentra en ángulo, la configuración, de [CONTROL VENTILACIÓN], se debe ajustar en forma correcta. Si no lo hace pueden producirse problemas de funcionamiento o acortarse la vida útil de la lámpara u otros componentes.

- 1) Pulse **▲▼** para seleccionar [CONTROL VENTILACIÓN].
- 2) Pulse **<ENTER>**.
 - Se mostrará la pantalla [CONTROL VENTILACIÓN].
- 3) Pulse los botones **▲▼** para seleccionar condición de enfriamiento.
- 4) Pulse **<ENTER>**.
- 5) Cuando el mensaje de confirmación es desplegado, seleccione [EJECUTAR] o [ABANDONAR].

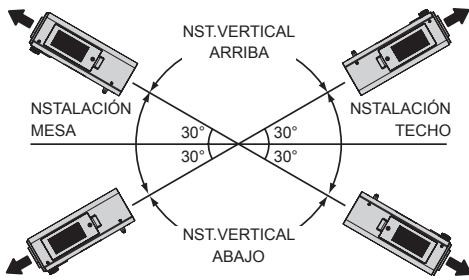

SELECCIÓN DE LÁMPARA

Puede seleccionar un patrón de iluminación de la lámpara en función del lugar de uso.

- 1) Pulse **▲▼** para seleccionar [SELECCIÓN DE LÁMPARA].
- 2) Pulse **◀▶** para cambiar el ajuste de [SELECCIÓN DE LÁMPARA].
 - Cada vez que pulse **◀▶**, el ajuste cambiará como se indica a continuación.

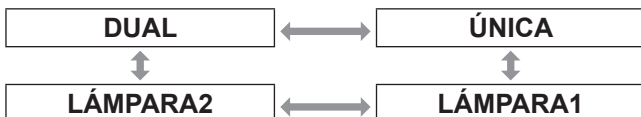

DUAL	Se iluminarán todas las lámparas.
ÚNICA	Selecciona la lámpara que se haya utilizado menos.
LÁMPARA1	Selecciona la unidad de lámpara 1.
LÁMPARA2	Selecciona la unidad de lámpara 2.

- 3) Pulse **<ENTER>**.

Nota

- En los modos [ÚNICA], [LÁMPARA1] y [LÁMPARA2], si una lámpara permanece apagada o si la lámpara que está encendida actualmente acumula más de 3 000 de servicio (si se ha seleccionado [ALTO] en el ajuste [ALIM.LÁMPARA]), se encenderá la otra lámpara. En el modo [DUAL], si una lámpara permanece apagada o si la lámpara que está encendida actualmente acumula más de 3 000 de servicio (si se ha seleccionado [ALTO] en el ajuste [ALIM.LÁMPARA]), se encenderá la otra lámpara. No obstante, si ambas lámparas permanecen apagadas o sobrepasan las 3 000 horas de servicio (si se ha seleccionado [ALTO] en el ajuste [ALIM.LÁMPARA]), el proyector entrará en modo de espera.
- El color de los elementos indica el estado.
 - Verde→Ajuste actual
 - Amarillo→Ajuste actual (lámpara averiada o no se enciende)
 - Rojo→La lámpara no se ha encendido
 - Blanco→Cualquier otro estado.
- Si el proyector se utiliza repetidamente durante periodos cortos, las lámparas se tendrán que cambiar con mayor frecuencia.

CAMBIO LAMP

Si se utiliza el proyector de forma continuada durante un período de 24 horas o mayor, se puede utilizar esta opción para cambiar automáticamente las lámparas que están encendidas a fin de reducir el desgaste de las lámparas que se produce con el uso continuado.

- 1) Pulse **▲▼** para seleccionar [CAMBIO LAMP].
- 2) Pulse **<ENTER>**.
 - Se muestra la pantalla [CAMBIO LAMP] y se active el modo de ajuste (destellando).
- 3) Presione **◀▶** para seleccionar [HORAS] o [MINUTOS] y use **▲▼** para ajustar la hora.
- 4) Pulse **<ENTER>**.
 - El relé de la lámpara es configurado para la hora seleccionada.

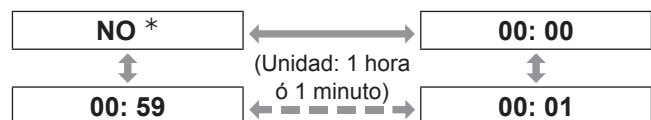

*: Cuando se configure el [MINUTOS], independientemente del valor configurado para [HORAS], por favor ajuste y configure en el orden siguiente de 59 minutos, [NO], 00 minutos.

Menú SETUP PROYECTOR

Nota

- [CAMBIO LAMP] sólo se activa si se ha seleccionado [[DUAL] o [ÚNICA] en [SELECCIÓN DE LÁMPARA].
- Si se selecciona [DUAL] en [SELECCIÓN DE LÁMPARA], solamente se enciende una lámpara por cuatro horas luego del tiempo establecido.
- La hora utilizada para el cambio de lámpara es la hora local. (➔ página 85)
- La hora puede ser ingresada directamente usando las claves numéricas en el control remoto.
- Si el filtro está funcionando bajo, sólo se encenderá una lámpara aun cuando se seleccione [DUAL]. Las lámparas se encenderán normalmente una vez que el filtro haya sido reemplazado y se haya reconfigurado el filtro residual.

ALIM.LÁMPARA

La luminancia de la lámpara de proyección se puede cambiar en función de las necesidades del usuario o de las condiciones de visualización.

- 1) Pulse ▲ ▼ para seleccionar [ALIM. LÁMPARA].
- 2) Pulse ◀ ▶ para cambiar el ajuste de [ALIM.LÁMPARA].
 - Cada vez que pulse ◀ ▶, el ajuste cambiará como se indica a continuación.

ALTO	↔	BAJO
ALTO		Se ajusta cuando se necesita un brillo intenso.
BAJO		Se ajusta cuando no se necesita un brillo intenso.

Nota

- Al ajustar la opción [BAJO] se puede reducir el consumo eléctrico y el ruido de funcionamiento y aumentar la vida útil de la lámpara.

CONTROL DE BRILLO

Este proyector tiene un sensor de brillo incorporado para medir la energía de la lámpara y una función para corregir el brillo de la pantalla de acuerdo con el cambio en la energía de la lámpara.

Con esta función, usted puede reducir los cambios en el brillo causados por el envejecimiento de las lámparas cuando se proyectan pantallas múltiples usando proyectores múltiples, o minimizar cualesquier fluctuaciones en el brillo.

■ GANANCIA CONTROL DE BRILLO

Esta función es usada para ajustar el brillo cuando se están proyectando pantallas múltiples usando proyectores múltiples.

- 1) Pulse los botones ▲ ▼ para seleccionar [GANANCIA CONTROL DE BRILLO].

- 2) Presione ◀ ▶ para ajustar.

Funcionamiento	Ajuste		Adjustment range
	Brillante	Máx. cantidad de control de brillo	
Presione ▶.	Aumenta	Disminuye	Valor máximo 100 %
Presione ◀.	Disminuye	Aumenta	Valor máximo 20 %

Nota

- Al usar un proyector, la cantidad máxima de control de brillo es obtenida sustrayendo el valor de [GANANCIA CONTROL DE BRILLO] de 100%. Si se configura [GANANCIA CONTROL DE BRILLO] a 100%, la cantidad máxima de control es 0% y el brillo no puede ser corregido usando la función de control de brillo.
- El brillo no se estabilizará por 8 minutos luego de que la lámpara es encendida. Haga ajustes luego de que hayan pasado al menos ocho minutos desde que se encienda la energía.
- El ajuste en [GANANCIA CONTROL DE BRILLO] se reflejará en todas las señales de la imagen, patrón interno de prueba, y en el menú en pantalla.
- [GANANCIA CONTROL DE BRILLO] sigue siendo efectivo incluso si [AJUSTES CONTROL DE BRILLO] está en [NO].

■ AJUSTES CONTROL DE BRILLO

Esta función es usada para configurar la operación del control de brillo.

- 1) Pulse los botones ▲ ▼ para seleccionar [AJUSTES CONTROL DE BRILLO].
- 2) Pulse <ENTER>.
 - Se mostrará la pantalla [AJUSTES CONTROL DE BRILLO].
- 3) Pulse los botones ▲ ▼ para seleccionar [MODO].
- 4) Pulse los botones ◀ ▶ para seleccionar [MODO].
 - Cada vez que pulse ◀ ▶, el ajuste cambiará como se indica a continuación.



NO	No se realiza la corrección de brillo con el sensor de brillo.
AUTO	El brillo es corregido con el sensor de brillo. Si cambia la energía de la lámpara, el brillo de la pantalla se corregirá automáticamente.
PC	Nueve o más proyectores son operados simultáneamente usando una computadora y el [Multi Projector Monitoring & Control Software].

● Cuando [MODO] está configurado en [AUTO]

5) Pulse los botones ▲ ▼ para seleccionar [LINK].

6) Pulse los botones ◀ ▶ para seleccionar [LINK].

- Cada vez que pulse ◀ ▶, el ajuste cambiará como se indica a continuación.



NO	El brillo es corregido usando el sensor de brillo de uno de los proyectores, sin vincularse con otros proyectores. Un valor más pequeño de [GANANCIA CONTROL DE BRILLO] significa que el brillo constante puede ser mantenido por más tiempo.
GRUPO A-D	El brillo es corregido usando sensores de brillo de proyectores múltiples vinculados entre sí. Hasta 4 grupos de A a D pueden ser configurados dentro de la misma sub red usando la función de red que vincula los proyectores múltiples. Hasta 8 proyectores pueden ser registrados en 1 grupo y vinculados entre sí.

7) Pulse los botones ▲ ▼ para seleccionar [APLICAR].

8) Pulse <ENTER>.

- El [MODO] y [LINK] seleccionados son activados, y luego se mostrará la pantalla [ESTADO DE CONTROL DE BRILLO].
- Si se presiona el botón <ENTER> mientras el [MODO] del control de brillo no está cambiado a [NO], la energía de la lámpara en ese momento es guardada como energía de referencia.
- Si se presiona el botón <ENTER> mientras el [LINK] sea [GRUPO A – D], el nombre del grupo es mostrado en las pantallas de los proyectores que son configuradas en el mismo grupo.

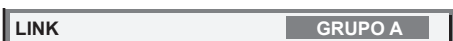

Nota

- Al configurar [MODO] del control de brillo a [AUTO] o [PC], ejecute el control de brillo con el obturador abierto por al menos 2 minutos.
- Si el obturador está cerrado dentro de alrededor de 10 minutos luego de que la lámpara es encendida mientras el control de brillo está configurado a [MODO], [AUTO], o [PC], el control de brillo no puede ser medido. En este caso, el brillo puede ser corregido aproximadamente 2 minutos después de que el obturador es abierto.
- Mientras el [MODO] del control de brillo es configurado a [AUTO] o [PC], la función [IRIS DINÁMICO] es mantenida en [NO (Sin corrección)].
- Mientras el [MODO] del control de brillo esté configurado zen [AUTO] o [PC], la [ENERGIA DE A LÁMPARA] está ajustada a [ALTO] o [BAJO]. Al cambiar la energía de la lámpara, regrese el [MODO] del control de brillo a [NO], luego cambie la energía de la lámpara y ajuste el control de brillo otra vez.
- Mientras el [MODO] del control de brillo esté configurado a [AUTO] o [PC], la energía de la lámpara es medida automáticamente alrededor de 8 minutos luego de que la lámpara es encendida y luego corregida de modo que el brillo de la lámpara será la misma que el brillo de referencia cuando se ejecute el control de brillo. La energía de la lámpara no es medida por alrededor de 8 minutos luego de que la lámpara es encendida ya que no se estabiliza durante este período.
- Mientras el [MODO] del control de brillo esté configurado a [AUTO], si la lámpara es mantenida encendida por más de 25 horas, el brillo se corrige automáticamente cada 25 horas.
- Cuando [SELECCIÓN DE LÁMPARA] esté configurado en [DUAL] y [MODO] esté configurado en [AUTO], si la lámpara se apaga, el brillo es corregido todo lo posible aproximadamente 1 minuto después.
- Mientras [MODO] del control de brillo esté configurado a [AUTO] y [LINK] esté configurado a [NO], el brillo es corregido hasta que se consiga la cantidad máxima de corrección.
- El brillo puede ser dispersado ampliamente debido al polvo pegado en el lente, pantalla, o dentro del proyector, dependiendo del ambiente en el que se ha instalado el proyector.
- Si el brillo fluctúa significativamente debido al envejecimiento de la lámpara o si la lámpara ha sido reemplazada, reajuste el control de brillo.

■ ESTATUS DE CONTROL DE BRILLANTEZ

Esta función muestra el estado del control de brillo.

1) Pulse los botones ▲ ▼ para seleccionar [ESTADO DE CONTROL DE BRILLO].

2) Pulse <ENTER>.

- Se mostrará la pantalla [ESTADO DE CONTROL DE BRILLO].

Menú SETUP PROYECTOR

● Cuando el [MODO] del control de brillo esté en [NO]

Se muestra el estado en el que el control de brillo está NO.

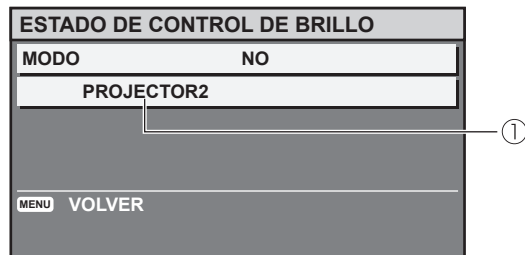

① Se muestra el nombre de este proyector.

● Cuando el [MODO] del control de brillo esté en [AUTO] y el [LINK] esté en [NO]

Se muestra el estado en que el vínculo está en NO.

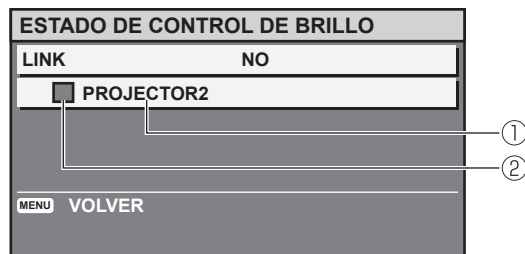

① Se muestra el nombre de este proyector.

② Se muestra el estado por color.

VERDE: Puede corregirse el brillo por un margen significativo.

AMARILLO: El brillo ya no puede ser corregido por un margen significativo.

ROJO: Hay un error en el control de brillo.

● Cuando el [MODO] del control de brillo es configurado a [AUTO] y el [LINK] está configurado a [GRUPO A – D]

Se muestra el control de brillo de hasta 8 proyectores enlazados entre sí, incluyendo el proyector operado usando el menú en pantalla.

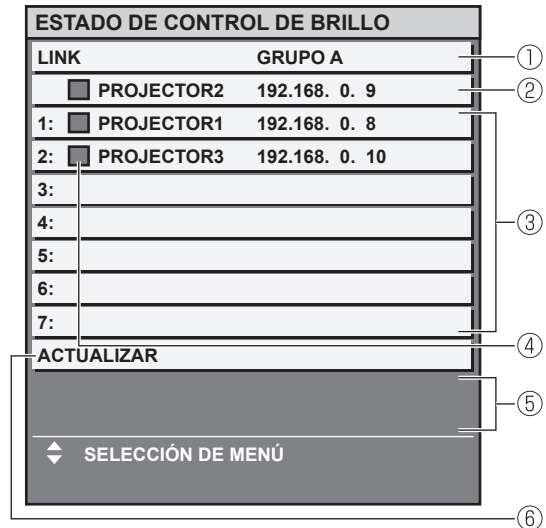

① Se muestra el grupo a ser enlazado.

② Se muestran el nombre y la dirección IP de este proyector.

③ Se muestran el nombre y la dirección IP del mismo grupo detectados a través de la red.

④ El estado es indicado por color.

VERDE: Puede corregirse el brillo por un margen significativo

AMARILLO: El brillo ya no puede ser corregido por un margen significativo

ROJO: Hay un error en el control de brillo

⑤ Se muestra un mensaje de error.

⑥ Se actualiza la información.

Si se muestra el mensaje Falla en aplicar el [CONTROL DE BRILLO] en algunos proyectores, significa que los proyectores indicados en rojo no están enlazados.

Presione ▲ ▼ para seleccionar un proyector indicado en rojo, luego presione el botón <ENTER> para mostrar los detalles de error.

● Detalles de error

Mensaje de error	Medida de Recuperación
[EXCEDE EL NUM. MAX. DE PROYECTORES]	<ul style="list-style-type: none"> • Limitar el número de proyectores en el mismo número a 8. • Al vincular 9 ó más proyectores, use una computadora y el [Multi Projector Monitoring & Control Software].
[POR FAVOR COMPRUEBE EL AJUSTE DE]	<ul style="list-style-type: none"> • Coloque en [SÍ] el [CONTROL DE COMANDOS] en el menú en pantalla [NETWORK CONTROL] para el proyector con la imagen de error. • Configure [COMMAND PORT] de [NETWORK CONTROL] de todos los proyectores vinculados al mismo valor.
[COMPRUEBE EL NOMBRE DE USUARIO Y CONTRASEÑA EN LOS AJUSTES DE CONTROL DE COMANDOS]	<ul style="list-style-type: none"> • Configure el [NOMBRE DE USUARIO] y [CONTRASEÑA] para la autoridad de administrador para [CONTROL WEB] de todos los proyectores vinculados a la misma secuencia de texto.
[NO SE PUEDE EMULAR EL CONTROL DE BRILLO. POR FAVOR COMPRUEBE EL ESTADO DEL PROYECTOR]	<ul style="list-style-type: none"> • El proyector está en estado de standby-espera. Encienda la energía.
[ERROR DE SENSOR DE BRILLO]	<ul style="list-style-type: none"> • Hay una falla en el sensor de brillo. Si la falla no es corregida desconectando la energía y volviéndola a conectar, consulte a su distribuidor.

Nota

- Si no se enumeran los proyectores vinculados, revise lo siguiente.
 - Todos los dispositivos en la red tienen diferentes direcciones IP.
 - El cable LAN está conectado correctamente. (➔ página 96)
 - Las sub redes de los proyectores son las mismas.
 - Los [LINKS] enlaces están configurados en el mismo grupo.
- Para cambiar el nombre del proyector, refiérase a "NETWORK SETUP" del menú "Menú RED" (➔ página 95) o "■Página de configuración de red" (➔ página 107).

● Cuando [MODO] de control de brillo esté configurado a [PC]

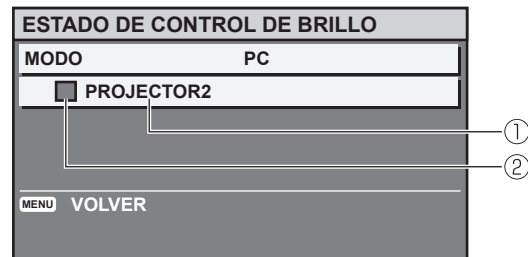

- ① Se muestra el nombre de este proyector.
- ② Se muestra el estado por color.
 - VERDE: Puede corregirse el brillo por un margen significativo.
 - AMARILLO: El brillo ya no puede ser corregido por un margen significativo.
 - ROJO: Hay un error en el control de brillo.

■ Ejemplo de procedimiento de ajuste para control de brillo.

El siguiente es un ejemplo de procedimiento de ajuste para vincular los brillos de 8 proyectores que forman una red.

- 1) **Conecte todos los proyectores al centro usando los cables LAN.** (➔ página 96)
- 2) **Encienda la energía en todos los proyectores.**
- 3) **Asegúrese de que el [SELECCIÓN DE LÁMPARA] de todos los proyectores estén todos configurados a [DUAL] o todos configurados a [ÚNICA].**
- 4) **Configure el [MODO] de [AJUSTES CONTROL DE BRILLO] a [NO], y seleccione [APLICAR].**
- 5) **Configure [MÁSCARA DE SUB RED] de todos los proyectores al mismo valor y configure sus [DIRECCIÓN IP] a diferentes valores de modo que se pueda realizar la comunicación en red.**
- 6) **Espere al menos 8 minutos hasta que se establezca la energía de la lámpara.**
- 7) **Configure todos los ítems en el menú de [IMAGEN] de todos los proyectores al mismo valor.**
- 8) **Para combinar el color ajuste [ECUALIZACIÓN DE COLORES].**

Menú SETUP PROYECTOR

- 9) Muestre el patrón interno de prueba [TODO BLANCO] en todos los proyectores.
- 10) Ajuste el [GANANCIA CONTROL DE BRILLO] de todos los proyectores a 100%.
- 11) Configure el [GANANCIA CONTROL DE BRILLO] del proyector más oscuro a 90 %.
- 12) Ajuste el [GANANCIA CONTROL DE BRILLO] de los otros proyectores I del proyector que fue configurado a 90%.
- 13) Configure el [MODO] del [AJUSTES CONTROL DE BRILLO] de todos los proyectores a [AUTO] y configure el [LINK] a [GRUPO A].
- 14) [APLICAR] [AJUSTES CONTROL DE BRILLO] O de todos los proyectores y presione el botón <ENTER>.
 - Comenzará el control de brillo.

Nota

- El brillo es corregido automáticamente cada vez que las lámparas son encendidas usando el interruptor de encendido, etc.
- Si el brillo fluctúa significativamente, o la lámpara ha sido reemplazada, reajuste el control de brillo.

MODO STANDBY

En el modo en espera se puede seleccionar el consumo eléctrico.

- 1) Pulse ▲ ▼ para seleccionar [MODO STANDBY].
- 2) Pulse ◀ ▶ para cambiar el ajuste de [MODO STANDBY].
 - Cada vez que pulse ◀ ▶, el ajuste cambiará como se indica a continuación.



Nota

- Con el ajuste [ECO], la función RED, la salida RS-232C y algunos comandos de RS-232C no están disponibles. Al conectar el proyector, la proyección comenzará con aproximadamente 10 segundos de retraso.

HORARIO

Esto configura el cronograma de ejecución de la orden para cada día de la semana.

■ Cómo habilitar la función AGENDA

- 1) Pulse los botones ▲ ▼ para cambiar [HORARIO].
- 2) Pulse los botones ◀ ▶ para cambiar [HORARIO].
 - Cada vez que pulse ◀ ▶, el ajuste cambiará como se indica a continuación.



Nota

- Si [HORARIO] está configurado en [SÍ], la configuración para [MODO STANDBY] es automáticamente configurada a [NORMAL] y no puede ser cambiada. Incluso si [HORARIO] es configurada a [NO] cuando está en este estado, la configuración de [MODO STANDBY] permanece en [NORMAL].

■ Cómo asignar un programa

- 1) Con [HORARIO] cambiado a [SÍ] presione el botón <ENTER>.
 - Se mostrará la pantalla [HORARIO].
- 2) Seleccionar y asignar un programa para cada día de la semana.
 - Presione ▲ ▼ para seleccionar un día de la semana y presione ◀ ▶ para seleccionar un número de programa.
 - Usted puede configurar el programa desde el No. 1 al No. 7. " - - - ", indica que el número de programa no ha sido establecido todavía.

■ Cómo configurar un programa

Usted puede configurar hasta 16 órdenes para cada programa.

- 1) En la pantalla de [HORARIO] presione ▲ ▼ para seleccionar [EDITAR PROGRAMA].
- 2) Presione ◀ ▶ para seleccionar un número de programa a ser configurado y presione el botón <ENTER>
- 3) Use ▲ ▼ para seleccionar un número de orden y presione el botón <ENTER>
 - Se puede cambiar la página usando ◀ ▶.

4) Pulse ▲ ▼ para seleccionar [HORA] o [COMANDO] y cambie la configuración de acuerdo con las instrucciones de menú.

HORA	Configure la hora en que se ejecutará la orden usando ▲ ▼ o los botones numéricos.
COMMAND	<p>Seleccione un comando para ejecutar a la hora establecida, de los siguientes.</p> <ul style="list-style-type: none"> • ENCENDER • STANDBY • ABRIR • OBTURADOR • CERRAR • OBTURADOR • ENTRADA RGB1 • ENTRADA RGB2 • ENTRADA VIDEO • ENTRADA S-VIDEO • ENTRADA DVI-D • ENTRADA HDMI • ENTRADA SDI Ú • ALIM.LÁMPARA ALTO • ALIM.LÁMPARA BAJO • LAMPARA DUAL • LAMPARA ÚNICA • P IN P APAGADO • P IN P USUARIO1 • P IN P USUARIO2 • P IN P USUARIO3

*: PT-DZ110XE/PT-DS100XE solamente

5) Pulse ▲ ▼ para seleccionar [GUARDAR] y pulse el botón <ENTER>.

Nota

- Si trata de registrar una configuración que causaría que la lámpara destellase por un corto tiempo, se mostraría un mensaje de error en la pantalla. Configure el [HORA] y [COMANDO] otra vez.
- Para eliminar una orden que haya sido configurada, presione el botón <DEFAULT>.
- Si se han configurado órdenes múltiples para la misma hora, éstas son ejecutadas en orden cronológico empezando por el número más pequeño de orden.
- La hora de configuración opera según la hora local. (➔ página 85)
- Si se ejecuta una operación con el control remoto o el panel de control del proyector, o con una orden de control antes de que la orden establecida en el cronograma sea ejecutada, la orden establecida con esta función no será ejecutada.

RS-232C

Esta opción establece los parámetros de comunicación en los puertos de serie.

- 1) Pulse ▲ ▼ para seleccionar [RS-232C].
- 2) Pulse <ENTER>.
 - Aparece la pantalla [RS-232C].
- 3) Pulse ▲ ▼ para seleccionar las condiciones de comunicación.
- 4) Presione ◀▶ para cambiar la configuración.

Nota

- Refiérase a “Puerto de serie” (➔ página 118).

■ Seleccionando ítems en [EMULAR].

Al usar las órdenes de control para uno de nuestros proyectores que usted haya comprado previamente para controlar este proyector usando una computadora vía su terminal serial de entrada, configure la función EMULAR como sigue. Esto le permite usar el software de control, etc., diseñado para nuestros proyectores existentes.

1. Seleccione [EMULAR] en el paso 3)

2. Pulse <ENTER>.

3. Presione ▲ ▼ para seleccionar el ítem requerido.

4. Pulse <ENTER>.

• DEFECTO	Serie DZ8700, Serie DS8500, Serie DW8300, Serie D5000, Serie D6000, Serie DW6300, Serie DZ6700, Serie DZ6710
SERIE D9610	Serie D9510, Serie D9610, Serie D9500, Serie D9600, Serie D8500, Serie D8600
SERIE D7700	Serie D7500, Serie D7600, Serie D7700, Serie DW7000
SERIE L6500	Serie L6500, Serie L6510, Serie L6600

■ Acerca de [AJUSTES DE EMULAR]

Esto configure cuánta señal de entrada puede seleccionarse usando la orden de cambio de señal de entrada cuando se usa un proyector de un modelo específico con la función emular.

1. Seleccione [AJUSTES DE EMULAR] en el paso 3)

2. Pulse <ENTER>.

- Se mostrará la pantalla [AJUSTES DE EMULAR].

● Cuando se selecciona la SERIE D9610

1. Presione ▲ ▼ para seleccionar la señal de entrada [VIDEO], [S-VIDEO], [RGB1], [DVI-D] o [SDI].

- No se puede seleccionar [RGB2] y [HDMI].
- No se muestra [SDI] para PT- DW90XE.

2. Presione ◀▶ para seleccionar la orden de cambio de señal de entrada a ser asignada a la señal de entrada seleccionada.

- Órdenes seleccionables de cambio de señal de entrada.

Quando se selecciona RGB1:

[ENTRADA1], [ENTRADA2], [ENTRADA3], [ENTRADA RGB], [NINGUNO]

Para todos los otros casos:

[ENTRADA1], [ENTRADA2], [ENTRADA3], [NINGUNO]

- No se puede asignar la misma orden de cambio de señal de entrada a múltiples señales de entrada.

Menú SETUP PROYECTOR

● Cuando se selecciona la Serie D7700

1. Use ▲ ▼ para seleccionar la señal de entrada [DVI-D] o [SDI].

- No se puede seleccionar [RGB1], [RGB2], [VIDEO], [S-VIDEO] y [HDMI].
Dado que [RGB1], [RGB2], [VIDEO], y [S-VIDEO] ya están instalados en el proyector, no se puede asignar otra orden de cambio de señal de entrada.
- No se muestra [SDI] para PT-DW90XE.

2. Pulse ◀ ▶ para seleccionar la orden de cambio de señal de entrada a ser asignada para la señal de entrada seleccionada.

- Se puede seleccionar la orden de cambio de señal para [AUX] o para [NINGUNO].
- No puede asignarse la misma orden de cambio de señal de entrada a [DVI-D] y a [SDI].

ESTADO

Muestra el estado del proyector.

1) Pulse ▲ ▼ para seleccionar [ESTADO].

2) Pulse <ENTER>.

3) Pulse ◀ ▶ para desplazarse a la siguiente página.

ENTRADA	Muestra el estado de la selección de entrada.
NOMBRE DE SEÑAL	Muestra el nombre de la señal de entrada.
FRECUENCIA SEÑAL	Muestra la frecuencia de la señal de entrada.
BETRIEBSSTUNDEN	Muestra el tiempo de funcionamiento del proyector.
LÁMPARA1 *1	Muestra el tiempo que LÁMPARA1 está iluminada.
LÁMPARA2 *1	Muestra el tiempo que LÁMPARA2 está iluminada.
TEMP. ENTRADA AIRE	Muestra la temperatura del aire de entrada del proyector.
TEMP. MÓDULO ÓPTICO	Muestra la temperatura del interior del proyector.
TEMP. ALREDEDOR LÁMP.	Muestra la temperatura alrededor de la lámpara del proyector.
ESTADO DEL FILTRO CANTIDAD *2	Muestra la cantidad de filtro restante.
PROYECTOR MODELO	Muestra el tipo de proyector.
NUMERO DE SERIE	Muestra el número de serie del proyector.

MODELO DE LAMPARA	Muestra el número de componente de la unidad de lámpara.
NUM. DE SERIE LAMP1	Muestra el número de serie para la lámpara 1.
NUM. DE SERIE LAMP2	Muestra el número de serie para la lámpara 2.
VERSION PRINCIPAL	Muestra la versión principal del firmware de la unidad del proyector.
VERSION SECUNDARIA	Muestra la versión secundaria del firmware de la unidad del proyector.
VERSIÓN DE RED	Muestra la versión de red de la unidad del proyector.
EMULAR	Muestra el modo de emulación configurado.
CUENTA DE ENCENDIDOS	<ul style="list-style-type: none"> ● TIEMPO DE USO: Muestra el número de veces que se ha encendido la alimentación. ● TIEMPO DE USO LÁMPARA 1: Muestra el número de veces que se ha encendido LÁMPARA1. ● TIEMPO DE USO LÁMPARA 2: Muestra el número de veces que se ha encendido LÁMPARA 2.
LÁMPARA1	Muestra el tiempo de encendido de la LÁMPARA1. (ALTO o BAJO)
LÁMPARA2	Muestra el tiempo de encendido de la LÁMPARA2. (ALTO o BAJO)
N.º DE SEÑALES REGI.	Muestra el número de señales registradas.
ESTATUS REMOTE2	Muestra el estado del control de [REMOTE 2 IN].
AC VOLTAGE	Muestra el estado del voltaje AC.

*1 :

$$\left[\begin{array}{l} \text{Hora de reemplazo de lámpara} = \\ \text{Tiempo de iluminación de ALIM.} \\ \text{LÁMPARA [ALTO]} + \text{tiempo de} \\ \text{iluminación de} \\ \text{(ALIM.LÁMPARA [BAJO]} \times 3 \div 4) \end{array} \right]$$

*2 : CANTIDAD RESTANTE DE FILTRO

Si la cantidad restante de ACF se hace menos del 8%, la imagen del estado se vuelve amarilla. Si la cantidad restante se hace 0%, la imagen se vuelve roja.

Si la indicación del filtro residual se convierte en amarillo, el tiempo usable restante es cerca de 200 horas.

El tiempo de 200 horas es solo de referencia. Esto depende del ambiente de uso.

APAGA SIN SEÑAL

Puede configurar el temporizador para que desconecte la alimentación del proyector automáticamente después de un tiempo determinado sin que se detecte ninguna señal.

- 1) Pulse ▲ ▼ para seleccionar [APAGA SIN SEÑAL].
- 2) Pulse ◀ ▶ para cambiar el ajuste de [APAGA SIN SEÑAL].

DESHABILITADO	Desactivar el CIERRE NO SEÑAL.
10MIN. - 90MIN.	En intervalos de 10 minutos.

REMOTE2 MODO

Usted puede adaptar la función terminal [REMOTE 2 ENTRADA].

- 1) Pulse ▲ ▼ para seleccionar [REMOTE2 MODO].
- 2) Pulse ◀ ▶ para cambiar el ajuste de [REMOTE2 MODE].
 - Cada vez que pulse ◀ ▶, el ajuste cambiará como se indica a continuación.



ESTÁNDAR	La asignación de clavija de la terminal [REMOTE 2 IN] se utiliza como ajuste por defecto del proyector. (➔ página 121)
USUARIO	Como ajuste predeterminado del proyector se utiliza la asignación de los contactos del puerto REMOTE 2 IN. Cualquier ajuste que realice para las clavijas del 2 al 8 se valida al presionar el botón <ENTER>.
SERIE L6500	Use la configuración para la terminal REMOTE 2 compatible para L6500.

BOTÓN DE FUNCIÓN

Puede asignar determinadas funciones del menú al botón <FUNCTION>, que funcionará entonces como un acceso directo.

- 1) Pulse ▲ ▼ para seleccionar [BOTÓN DE FUNCIÓN].
- 2) Pulse <ENTER>.
 - Aparece la pantalla [BOTÓN DE FUNCIÓN].
- 3) Presione ▲ ▼ para seleccionar una función.

DESHABILITADO	Desactivar el botón <FUNCTION>.
P IN P	Cambios entre NO/USUARIO1/USUARIO2/USUARIO3 en P IN P. (➔ página 88)
MEM. SECUNDARIA	Mostrar la LISTADO SUB MEMORIA asignada. (➔ página 91)
SELECTOR DEL SISTEMA	Cambia las opciones de [SELECTOR DEL SISTEMA]. (➔ página 58)
SYSTEM DAYLIGHT VIEW	Cambia las opciones de [SYSTEM DAYLIGHT VIEW]. (➔ página 56)
CONGELADO	Congela la imagen.
MONITOR FORMA ONDA *	Muestra la onda de la señal de entrada.

*: PT-DZ110XE solamente

- 4) Pulse <ENTER>.

FECHA Y HORA

Esta opción permite especificar la zona horaria y establecer la fecha y la hora actual en el reloj interno del proyector.

■ Configurar la ZONA HORARIA

- 1) Pulse ▲ ▼ para seleccionar [FECHA Y HORA].
- 2) Pulse <ENTER>.
- 3) Pulse ▲ ▼ para seleccionar [ZONA HORARIA].
- 4) Pulse ◀ ▶ para cambiar el ajuste de [ZONA HORARIA].

■ Ajustar manualmente la fecha y hora

- 1) Pulse ▲ ▼ para seleccionar [FECHA Y HORA].
- 2) Pulse <ENTER>.
- 3) Pulse ▲ ▼ para seleccionar [AJUSTAR RELOJ].

Menú SETUP PROYECTOR

- 4) Pulse <ENTER>.
 - Aparece la pantalla [AJUSTAR RELOJ].
- 5) Presione ▲ ▼ para seleccionar el ítem a ser configurado, y presione ◀ ▶ para configurar la hora local.
- 6) Presione los botones ▲ ▼ para seleccionar [APLICAR], y pulse el botón <ENTER>
 - De esta forma finaliza el ajuste de la hora.

■ Ajustar automáticamente la fecha y hora

- 1) Pulse los botones ▲ ▼ para seleccionar [FECHA Y HORA].
- 2) Pulse <ENTER>.
- 3) Pulse los botones ▲ ▼ para seleccionar [AJUSTAR RELOJ].
- 4) Pulse <ENTER>.
 - Se mostrará la pantalla [AJUSTAR RELOJ].
- 5) Pulse los botones ▲ ▼ para seleccionar [SINCRONIZACIÓN NTP] y presione el botón ◀ ▶ para cambiar a [SÍ].
 - Cada vez que pulse ◀ ▶, el ajuste cambiará como se indica a continuación.



- 6) Pulse los botones ▲ ▼ para seleccionar [APLICAR], y pulse el botón <ENTER>
 - Esto completa la configuración de la hora.

Nota

- Para configurar automáticamente la fecha y hora, el proyector debe ser conectada a la red.
- Si la sincronización con el servidor NTP falla justo después de que la [SINCRONIZACIÓN NTP] sea colocada en [SÍ], o si la " [SINCRONIZACIÓN NTP] es colocada en [SÍ] mientras el servidor NTP no está configurado, [SINCRONIZACIÓN NTP] retornará a [NO].
- Acceso al proyector vía un navegador de web para configurar el servidor NTP. (➔ página 107)

CALIBRACIÓN DE LENTES

Esto configure automáticamente el valor límite del eje del lente y la posición de inicio del proyector.

- 1) Pulse los botones ▲ ▼ para seleccionar [CALIBRACIÓN DE LENTES].
- 2) Pulse <ENTER>.
 - Se mostrará un mensaje de confirmación.
- 3) Pulse los botones ▲ ▼ para seleccionar [EJECUTAR], y pulse el botón <ENTER>.
 - Para detenerse, seleccione [ABANDONAR].
 - El lente se moverá vertical y horizontalmente, y el valor límite del eje del lente y la posición de inicio se configuran automáticamente.
 - El lente se detendrá, completando la calibración.

Nota

- Mientras se está ejecutando la calibración del lente, aparece un mensaje de [EN PROGRESIÓN] en el menú. La calibración no se puede cancelar a medio camino.
- Si la calibración del lente se ha ejecutado correctamente, aparecerá un mensaje de [FINAL.CON NORMAL.]. Si no se ha ejecutado correctamente la calibración, aparecerá un mensaje de [FINAL.ANORMAL.].

INICIO CONTADOR FILTRO

Después de sustituir el filtro de limpieza automático (ACF) es necesario poner a [0] el ajuste [ESTADO DEL FILTRO] de [ESTADO].

- 1) Pulse ▲ ▼ para seleccionar [INICIO CONTADOR FILTRO].
- 2) Pulse <ENTER>.
 - Aparece la pantalla [INICIAR CONTADOR DE FILTRO?].
- 3) Pulse ◀ ▶ para seleccionar [EJECUTAR] y pulse <ENTER>.

Nota

- Para reemplazar la unidad ACF, refiérase al "■ Procedimiento de reemplazo de la unidad ACF" (➔ página 110).
- Si no se ha instalado el filtro, no puede seleccionarse [EJECUTAR].
- Se bobina el filtro durante la operación de reconfiguración. Puede producirse algún sonido durante la operación de bobinado.

GUARDAR DATOS USUARIO

Guarda varios valores de los ajustes a modo de copia de seguridad para la memoria interna del proyector.

- 1) Pulse ▲▼ para seleccionar [GUARDAR DATOS USUARIO].
- 2) Pulse <ENTER>.
 - Aparece la pantalla [CONTRASEÑA DE SEGURIDAD].
- 3) Entre la contraseña establecida para la [CONTRASEÑA DE SEGURIDAD].
 - Se mostrará la ventana de confirmación.
- 4) Pulse ◀▶ para seleccionar [EJECUTAR] y pulse <ENTER>.

CARGAR DATOS USUARIO

Carga varios valores de los ajustes que se guardaron a modo de copia de seguridad para la memoria interna del proyector.

- 1) Pulse ▲▼ para seleccionar [CARGAR DATOS USUARIO].
- 2) Pulse <ENTER>.
 - Aparece la pantalla [CONTRASEÑA DE SEGURIDAD].
- 3) Entre la contraseña establecida para la [CONTRASEÑA DE SEGURIDAD].
 - Se mostrará la ventana de confirmación.
- 4) Pulse ◀▶ para seleccionar [EJECUTAR] y pulse <ENTER>.

Nota

- Si se ejecuta, el proyector entra en el modo de espera para reflejar los valores de los ajustes.

INICIALIZAR

Restablece varios valores de ajuste por defecto.

- 1) Pulse ▲▼ para seleccionar [INICIALIZAR].
- 2) Pulse <ENTER>.
 - Aparece la pantalla [CONTRASEÑA DE SEGURIDAD].
- 3) Entre la contraseña establecida para la [CONTRASEÑA DE SEGURIDAD].
 - Aparece la pantalla [INICIALIZAR].
- 4) Presione los botones ▲▼ para seleccionar el artículo de iniciación.

TODOS LOS DATOS DE USUARIO	Todos los valores de los ajustes, incluyendo [ENTRADA SEÑAL] [RED/E-MAIL] e [IMAGEN DE LOGO], vuelven a sus valores de ajuste por defecto. El proyector entra en el modo de espera para reflejar los valores de los ajustes.
ENTRADA SEÑAL	Se borran todos los valores de ajuste guardados para cada señal de entrada. Para borrar sólo algunas señales registradas, ejecute el procedimiento descrito en "Eliminar datos registrados" (► página 90).
RED/E-MAIL	Todos los valores establecidos en la [CONFIGURACIÓN DE LA RED] y la [CONFIGURACION DE CORREO ELECTRÓNICO] regresarán a la configuración de fábrica.
IMAGEN DE LOGO	Los datos de imagen registrados para [LOGO1] regresarán a la configuración de fábrica.

- 5) Pulse <ENTER>.
 - Se mostrará la ventana de confirmación.
- 6) Pulse ◀▶ para seleccionar [EJECUTAR] y pulse <ENTER>.

CONTRASEÑA DE SERVICIO

- Esta función la utilizan los técnicos de servicio.

Menú P IN P

- Consulte “Navegación por el menú” (➔ página 50).
- Consulte “MENÚ PRINCIPAL” y “SUBMENÚ” (➔ página 51).

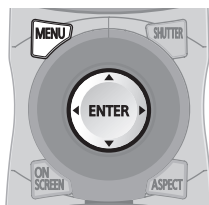

Utilización de la función P IN P

Pueden proyectarse dos vídeos simultáneamente colocando una pantalla secundaria pequeña dentro de la pantalla principal.

- 1) Pulse ▲ ▼ para seleccionar [P IN P].
- 2) Pulse <ENTER>.
 - Aparece la pantalla [P IN P].
- 3) Presione ▲ ▼ para seleccionar [P IN P MODO], y presione el botón <ENTER>.
 - Aparece la pantalla [P IN P MODO].
- 4) Presione ▲ ▼ para seleccionar una función.

NO	No se utiliza la función I SOBRE I.
USUARIO1	La función P IN P se usa con la configuración que fue establecida en la [Función de configuración del P IN P].
USUARIO2	
USUARIO3	

- 5) Pulse <ENTER>.

Ajuste de la función I SOBRE I

Los ajustes de la función I SOBRE I pueden guardarse en [USUARIO1], [USUARIO2] y [USUARIO3].

- 1) Seleccione uno de los modos [USUARIO1], [USUARIO2], y [USUARIO3] en el Paso 4) de “Usando la función P IN P” y presione el botón <ENTER>.
 - Se muestra la pantalla de configuración para el modo seleccionado.

- 2) Pulse ▲ ▼ para seleccionar el elemento de ajuste deseado y presione <ENTER>.

- Aparece el menú secundario para el elemento seleccionado.

VENTANA PRIMARIA	Se visualiza el terminal de entrada de la ventana principal. (Pulse ▲ ▼ para seleccionar un elemento y pulse <ENTER> para cambiar a ese elemento.) TAMAÑO: El usuario puede especificar el tamaño de visualización de la ventana principal entre 10 % y 100 %. POSICIÓN: El usuario puede especificar la posición de visualización de la ventana principal en la pantalla.
VENTANA SECUNDARIA	El terminal de entrada para la sub-ventana se muestra. (Pulse ▲ ▼ para seleccionar un elemento y pulse <ENTER> para cambiar a ese elemento.) TAMAÑO: El usuario puede especificar el tamaño de la pantalla de la sub-ventana entre el 10% y el 100%. POSICIÓN: El usuario puede especificar la posición de visualización de la ventana principal en la pantalla. FASE RELOJ: Configure esto si el parpadeo de las imágenes o sus perfiles se ponen borrosas cuando la sub ventana es RGB1 ó RGB2. (Configure entre 0 y 63)
BLOQUEO IMAGEN	El usuario puede seleccionar la ventana cuya imagen desea bloquear. (Utilice los botones ◀▶ para intercambiar entre ventanas.) [VENTANA PRIMARIA]: El bloqueo de imagen se establece para las señales de entrada especificadas para la ventana principal. [VENTANA SECUNDARIA]: El bloqueo de imagen se establece para las señales de entrada especificadas para la ventana secundaria.
TIPO	El usuario puede especificar la ventana que tiene prioridad de visualización cuando dos ventanas se superponen. (Utilice los botones ◀▶ para intercambiar entre ventanas.) [VENTANA PRIMARIA]: La ventana principal tiene prioridad de visualización. [VENTANA SECUNDARIA]: La ventana secundaria tiene prioridad de visualización.

Nota

- La función P IN P no está disponible dependiendo de las señales de entrada y los terminales de entrada seleccionados. Refiérase a “Lista de combinación de imagen en dos ventanas” (➔ página 122) para los detalles.
- Se aplicarán los valores de ajuste de imagen de la ventana principal tales como modo de imagen, selección de gamma y ajuste de temperatura de color.
- En la pantalla normal (cuando no se visualiza el menú), se puede utilizar los botones ◀▶ para cambiar el tamaño y la posición de la ventana principal y de la ventana secundaria cuando la función I sobre I está activa.

Menú PATRÓN DE PRUEBA

- Consulte “Navegación por el menú” (➔ página 50).
- Consulte “MENÚ PRINCIPAL” y “SUBMENÚ” (➔ página 51).

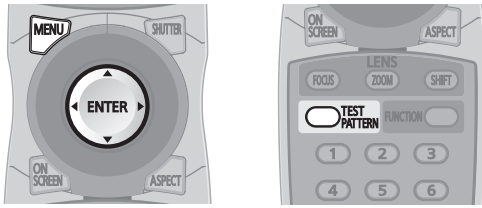

PATRÓN DE PRUEBA

Los resultados de ajuste de la posición, tamaño y otros factores no se reflejan en los patrones de prueba. Asegúrese de que la señal de entrada sea mostrada antes de realizar diversas clases de configuración.

1) Pulse ◀▶ para seleccionar el patrón de prueba que quiera.

■ Ciclo de visualización de las imágenes de prueba internas

Cada vez que pulse ◀▶, el ajuste cambiará como se indica a continuación.

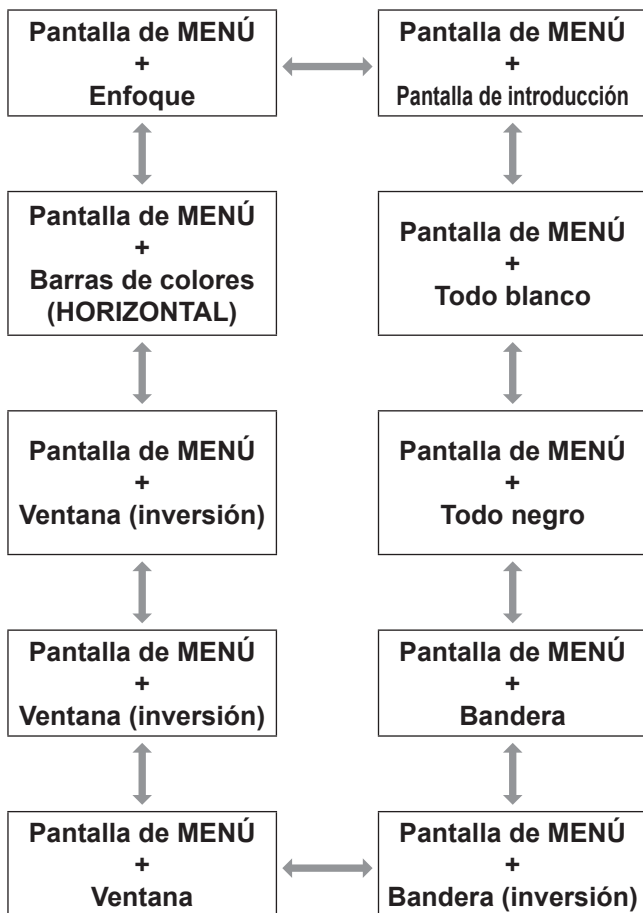

Menú LISTA DE SEÑALES REGISTRADAS

- Consulte “Navegación por el menú” (➔ página 50).
- Consulte “MENÚ PRINCIPAL” y “SUBMENÚ” (➔ página 51).

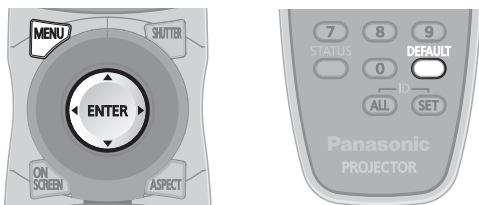

ESTADO DE SEÑALES REGISTRADAS

- Puede establecerse el nombre para cada sub memoria.
- NÚM.DE MEMORIA: A1 (1-2)

↑ ↑
Número de sub memoria

Cuando esté registrada la señal de número de dirección (A1, A2, --- H7, H8).

Registro de una señal en la lista

Cuando se aplica una señal de entrada con un nuevo formato al proyector, pulse el botón <MENU> para registrarla en la LISTA DE SEÑALES REGISTRADAS.

Nota

- Puede registrar hasta 96 datos en total de los datos de señales y cualquier número de datos de sub memoria correspondiente.
- Las memorias se enumeran en 12 páginas (A - L: se pueden registrar 8 elementos de datos por página) y los datos se registran en la memoria sin utilizar con el número inferior. Si se utilizan todas las memorias, los datos de las señales antiguas se sobrescriben en orden.
- Los nombres de los datos registrados se determinan automáticamente mediante las señales de entrada y los números de memoria.
- Si se está visualizando un menú, las nuevas señales se registrarán en el momento de su entrada.

Renombrar datos registrados

- 1) **Presione ▲▼◀▶ para seleccionar los datos de señales.**
- 2) **Pulse <ENTER>.**
 - Aparece la pantalla [ESTADO DE SEÑALES REGISTRADAS].
 - Se muestra la lista de caracteres.
 - Presione el botón <MENU> para regresar a la pantalla [LISTADO DE SEÑALES REGISTRADAS].
- 3) **Pulse <ENTER>.**
 - Aparece la pantalla [CAMBIO DE SEÑAL REGISTRADA].
- 4) **Presione ▲▼◀▶ para seleccionar los caracteres y presione el botón <ENTER> para ingresarlos.**
- 5) **Presione ▲▼◀▶ para seleccionar [OK], y presione el botón <ENTER>.**
 - Aparece la pantalla [LISTA DE SEÑALES REGISTRADAS].
 - Presione ▲▼◀▶ para seleccionar [CANCELAR] y presione el botón <ENTER> para regresar al [LISTADO DE SEÑALES REGISTRADAS] sin ningún cambio.

Eliminar datos registrados

- 1) **Presione ▲▼◀▶ para seleccionar los datos de señales.**
- 2) **Pulse <DEFAULT>.**
 - Aparece la pantalla [BORRADO DE SEÑAL REGISTRADA].
 - Presione el botón <MENU> para cancelar y regresar a [LISTADO DE SEÑALES REGISTRADAS] sin ningún cambio.
- 3) **Pulse <ENTER>.**
 - Se muestra [LISTA DE SEÑALES REGISTRADAS] confirme que los datos hayan sido eliminados.

Gestión de la lista de sub memoria

Puede restablecer los datos de la sub memoria cuando utilice señales de la misma fuente de entrada. Los datos de la sub memoria contienen la información de configuración de la pantalla y los ajustes de la imagen, como por ejemplo el BRILLO, el CONTRASTE y el ASPECTO.

Registro de la configuración actual en la lista

- 1) En la pantalla normal (cuando el menú no se muestra), presione el botón ◀▶.
 - Antes de crear un dato de sub memoria de la señal es necesario que ésta se haya registrado.
 - Muestra la lista de datos de sub memoria correspondientes a la señal.
- 2) Presione ▲▼◀▶ para seleccionar los datos de sub-memoria, y presione el botón <ENTER>.
- 3) Pulse <ENTER>.
 - Aparece la pantalla [NOMBRE DE SEÑAL].
- 4) Pulse <ENTER>.

Nota

- Para renombrar un dato registrado, siga el mismo procedimiento (pasos 4-5) de “Renombrar datos registrados” (➔ página 90).

Visualizar la lista de sub memoria y restablecer la configuración

- 1) En la pantalla normal (cuando el menú no se muestra), presione el botón ◀▶.
 - Aparece la pantalla [LISTADO SUB MEMORIA]
- 2) Presione ▲▼◀▶ para seleccionar los datos de sub-memoria, y presione el botón <ENTER>.
 - Aparece la pantalla [ESTADO DE SEÑALES REGISTRADAS].
- 3) Pulse <ENTER>.
 - Restablece la configuración del dato.

Eliminar un dato de sub memoria

- 1) En la pantalla normal (cuando el menú no se muestra), presione el botón ◀▶.
 - Aparece la pantalla [LISTADO SUB MEMORIA].
- 2) Presione ▲▼◀▶ para seleccionar los datos de sub-memoria, y presione el botón <ENTER>.
 - Aparece la pantalla [ESTADO DE SEÑALES REGISTRADAS].

3) Pulse <DEFAULT>.

- Se muestra la [LISTADO SUB MEMORIA] modificada.
- Puede regresar al paso anterior con el botón <MENU>.

Menú SEGURIDAD

- Consulte “Navegación por el menú” (➔ página 50).
- Consulte “MENÚ PRINCIPAL” y “SUBMENÚ” (➔ página 51).
- Si intenta acceder al menú [SEGURIDAD] sin haber establecido una contraseña propia, realice la operación que se describe a continuación para introducir la contraseña predeterminada de fábrica.

Pulse **▲▶▼◀▶▼◀** y el botón **<ENTER>**.

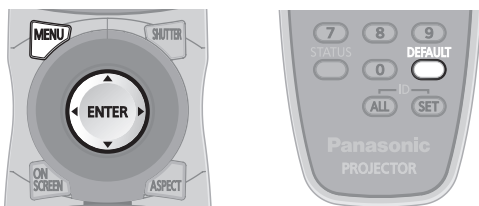

Atención

- Si accede al menú SEGURIDAD después de cambiar la contraseña por una propia en el menú [CAMBIO DE CONTRASEÑA DE SEGURIDAD], introduzca la nueva contraseña.

Nota

- Al introducir la contraseña, los caracteres de la misma aparecerán como asteriscos * en la pantalla.

CONTRASEÑA DE SEGURIDAD

La pantalla [CONTRASEÑA DE SEGURIDAD] puede aparecer cuando se conecta la alimentación del equipo. Si no se introduce la contraseña correcta, sólo será posible acceder al botón **<STANDBY (⏻)>**, el botón **<SHUTTER>** o el ajuste del objetivo.

- 1) Pulse **▲▼** para seleccionar [CONTRASEÑA DE SEGURIDAD].
- 2) Pulse **◀▶** para cambiar el ajuste de [CONTRASEÑA DE SEGURIDAD].
 - Cada vez que pulse **◀▶**, el ajuste cambiará como se indica a continuación.

NO	↔	SÍ
----	---	----

NO	Desactivar
SÍ	Activar

Nota

- [CONTRASEÑA] está establecido en [NO] de manera predeterminada al inicio.
- Cambie la CONTRASEÑA DE SEGURIDAD de forma regular y procure que sea difícil de adivinar.
- La clave de seguridad se convierte en válida cuando se [SÍ] la clave de seguridad y el interruptor de ENERGÍA PRINCIPAL está apagado.

CAMBIO DE CONTRASEÑA DE SEGURIDAD

Se puede cambiar la contraseña.

- 1) Pulse **▲▼** para seleccionar [CAMBIO DE CONTRASEÑA DE SEGURIDAD].
- 2) Pulse **<ENTER>**.
 - Aparece la pantalla [CAMBIO DE CONTRASEÑA DE SEGURIDAD].
- 3) Pulse **▲▼◀▶** para establecer la contraseña.
 - La contraseña puede tener 8 caracteres como máximo.
- 4) Pulse **<ENTER>**.
- 5) Para confirmar la contraseña introducida, vuelva a introducirla.
- 6) Pulse **<ENTER>**.

Nota

- Al introducir la contraseña, los caracteres de la misma aparecerán como asteriscos * en la pantalla.
- Cuando se introduce la contraseña, los caracteres de la misma se visualizan como asteriscos en el campo de introducción.
- Cuando se usan numerales en la CONTRASEÑA DE SEGURIDAD, será necesaria la inicialización de la contraseña de seguridad si el control remoto está perdido. Para el método de inicialización, consulte a su distribuidor.

AJUSTE DE PANTALLA

Puede configurar un texto propio (por ejemplo el nombre o la URL de su compañía) para que se visualice de forma regular en la imagen durante la proyección.

- 1) Pulse ▲ ▼ para seleccionar [AJUSTE DE PANTALLA].
- 2) Pulse ◀ ▶ para cambiar el ajuste de [AJUSTE DE PANTALLA].
 - Cada vez que pulse ◀ ▶, el ajuste cambiará como se indica a continuación.



NO	La visualización de texto está inhabilitada.
TEXTO	La visualización de texto está habilitada.
LOGO1	Se proyecta la imagen registrada por el usuario.

Nota

- Se necesita un software especial para crear imágenes para "LOGO1". Consulte con su distribuidor.

CAMBIAR TEXTO

Usted puede introducir su texto definido para que se visualice cuando [AJUSTE DE PANTALLA] esté ajustado en [TEXTO].

- 1) Pulse ▲ ▼ para seleccionar [CAMBIAR TEXTO].
- 2) Pulse <ENTER>.
 - Aparece la pantalla [CAMBIAR TEXTO].
- 3) Presione ▲ ▼ ◀ ▶ para seleccionar los caracteres y presione el botón <ENTER> para ingresarlos.
- 4) Pulse los botones ▲ ▼ ◀ ▶ para seleccionar [OK], y pulse el botón <ENTER>.
 - El texto se modifica.

BLOQUEO MENÚ

Puede bloquear la función del botón <MENU> y se pedirá la contraseña para mostrar el menú cada vez.

- 1) Pulse ▲ ▼ para seleccionar [BLOQUEO MENÚ].
- 2) Pulse ◀ ▶ para cambiar el ajuste de [BLOQUEO MENÚ].
 - Cada vez que pulse ◀ ▶, el ajuste cambiará como se indica a continuación.



NO	Desactivar el sistema [BLOQUEO MENÚ].
Sí	Activar el sistema [BLOQUEO MENÚ].

Nota

- Una vez [BLOQUEO MENÚ] esté establecido en [SÍ], no podrá usar el botón <MENU> a menos que introduzca la contraseña correcta.
- The [BLOQUEO MENÚ] está establecido en [NO] de manera predeterminada al inicio.
- El estado abierto se mantiene hasta que el proyector es configurado al modo de espera.

CONTRASEÑA BLOQ. MENÚ

Se puede cambiar la contraseña para el sistema de [MENU PARA ASEGURAR] a su original.

- 1) Pulse los botones ▲ ▼ para seleccionar [CONTRASEÑA BLOQ. MENÚ].
- 2) Pulse <ENTER>.
 - Se mostrará la pantalla [CONTRASEÑA BLOQ. MENÚ].
- 3) Pulse los botones ▲ ▼ ◀ ▶ para seleccionar caracteres y presione el botón <ENTER> para ingresarlos.
- 4) Pulse los botones ▲ ▼ ◀ ▶ para seleccionar [OK] y presione el botón <ENTER>.
 - Para detenerse, seleccione [CANCEL].

Atención

- La contraseña predeterminada de fábrica es "AAAA".
- La contraseña predeterminada de fábrica se mantiene válida hasta que se cambia la contraseña en el menú CONTRASEÑA BLOQ. MENÚ.
- Cuando se inicialice el proyector, la contraseña cambiará al ajuste predeterminado de fábrica, "AAAA".

CONTROL DE INICIO DE DISPOSITIVO

Puede restringirse el control del mando y de las principales unidades de control.

- 1) Pulse ▲ ▼ para seleccionar [CONTROL DE INICIO DE DISPOSITIVO].
- 2) Pulse <ENTER>.
 - Aparece la pantalla [CONTROL DE INICIO DE DISPOSITIVO].
- 3) Pulse ▲ ▼ para seleccionar [PANEL DE CONTROL] o [MANDO A DISTANCIA].
- 4) Pulse <ENTER>.
 - Aparece la pantalla [PANEL DE CONTROL] o [MANDO A DISTANCIA].

■ PANEL DE CONTROL

- Puede configurarse la restricción del control de las principales unidades de control.

HABILITADO	Habilita el control de las principales unidades de control.
DESHABILITADO	Deshabilita el control de las principales unidades de control.

■ MANDO A DISTANCIA

- Puede configurarse la restricción del control de las principales unidades de control.

HABILITADO	Habilita el control del mando a distancia.
DESHABILITADO	Deshabilita el control del mando a distancia.

- 5) Pulse ▲ ▼ para seleccionar [HABILITADO] o [DESHABILITADO] y pulse <ENTER>.
 - Aparece una pantalla de confirmación.
- 6) Pulse ◀ ▶ para seleccionar [EJECUTAR] y pulse <ENTER>.

Nota

- Si se intenta controlar el proyector desde el control remoto o desde los controles de la unidad principal cuando [DESHABILITADO] está funcionando, la pantalla [CONTRASEÑA DE SEGURIDAD] aparece. Para modificar un ajuste, introduzca la contraseña de seguridad y cambie el ajuste de operación.
- La pantalla [CONTRASEÑA DE SEGURIDAD] desaparece si el botón <MENU> se presiona o si no se realiza ninguna operación por 10 segundos.
- Si usted [DESHABILITADO] ambos botones del [PANEL DE CONTROL] y del [MANDO A DISTANCIA], usted no puede regresar al módulo de espera.
- Si un ajuste rebota, desaparece el menú en pantalla. Para continuar con la operación, presione el botón <MENU> para visualizar el menú principal.

Menú RED

- Consulte “Navegación por el menú” (➔ página 50).
- Consulte “MENÚ PRINCIPAL” y “SUBMENÚ” (➔ página 51).

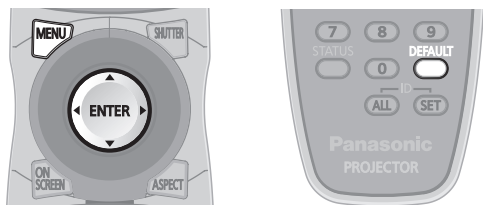

NETWORK SETUP

Antes de utilizar la conexión de red, ajuste la configuración de red inicial.

- 1) Pulse ▲ ▼ para seleccionar [NETWORK SETUP].
- 2) Pulse <ENTER>.
 - Aparece la pantalla [NETWORK SETUP].
- 3) Presione ▲ ▼ para seleccionar un ítem, y cambiar la configuración de acuerdo a las instrucciones.

NOMBRE PROYECTOR (visualización y ajuste del nombre de unidad)	Cambiar según necesidad cuando se utilice un servidor DHCP.
DHCP (función de cliente DHCP)	Ajuste la opción [DHCP] a [SÍ] cuando desee adquirir una dirección IP automáticamente utilizando un servidor [DHCP]. Ajústela a [NO] si no va a utilizar un servidor [DHCP]. Introduzca la dirección IP si no va a utilizar un servidor [DHCP].
DIRECCIÓN IP (visualización y ajuste de la dirección IP)	Introduzca la dirección IP si no va a utilizar un servidor DHCP.
MÁSCARA DE SUBRED (visualización y ajuste de la máscara de subred)	Si no va a utilizar un servidor DHCP, introduzca la máscara de subred.
PUERTA DE ENLACE. (visualización y ajuste de la dirección de la puerta de enlace)	Introduzca la dirección de la puerta de enlace si no va a utilizar un servidor DHCP.
GUARDAR	Guarda la configuración de red actual.

- 4) Pulse ▲ ▼ para seleccionar [GUARDAR] y pulse <ENTER>.

Nota

- Antes de utilizar un servidor DHCP, asegúrese de que el servidor DHCP esté en funcionamiento.
- Para obtener información sobre la dirección IP, máscara de subred y puerta de enlace consulte con el administrador de la red.

NETWORK CONTROL

Configura el método de control de red.

- 1) Pulse ▲ ▼ para seleccionar [NETWORK CONTROL].
- 2) Pulse <ENTER>.
 - Aparece la pantalla [NETWORK CONTROL].
- 3) Pulse ▲ ▼ para seleccionar elementos y pulse ◀ ▶ para cambiar el ajuste.

CONTROL WEB	Ajústelo a [SÍ] cuando quiera ejercer el control con el explorador de Internet.
PJLink CONTROL	Ajústelo a [SÍ] cuando quiera ejercer el control con el protocolo PJLink.
CONTROL DE COMANDOS*	Ajústelo a [SÍ] para ejercer el control con el comando de control mediante la terminal de serie. (➔ página 120)
COMMAND PORT	Ajusta el número del puerto utilizado para el control de comandos.
GUARDAR	Guarda la configuración actual del control de red.

*: Si los ajustes se realizan sin una contraseña de administrador del control del explorador de Internet, añada los 2 bits “00”, en lugar de STX y un código de avance de línea (0Dh), en lugar de ETX. Si los ajustes se realizan con una contraseña de administrador del control del explorador de Internet, añada el valor hash de 32 bits y “00”, en lugar de STX y un código de avance de línea (0Dh), en lugar de ETX. El valor hash se crea mediante el MD5 combinando “admin1:”, contraseña, “.” y números aleatorios. Los números aleatorios son valores de 8 bits que envía el proyector al conectarse.

ESTADO NETWORK

Muestra el estado de red de la unidad principal.

- 1) Pulse ▲ ▼ para seleccionar [ESTADO NETWORK].
- 2) Pulse <ENTER>.
 - Aparece la pantalla [ESTADO NETWORK].

Conexiones de red

El proyector incorpora funciones de red; se puede utilizar los controles del navegador web para realizar las operaciones siguientes en un ordenador.

- Configuración y ajuste del proyector
- Visualización del estado del proyector
- Transmisión de mensajes de correo electrónico si el proyector tiene algún problema

Nota

- Se necesita un cable LAN para utilizar la función de red.

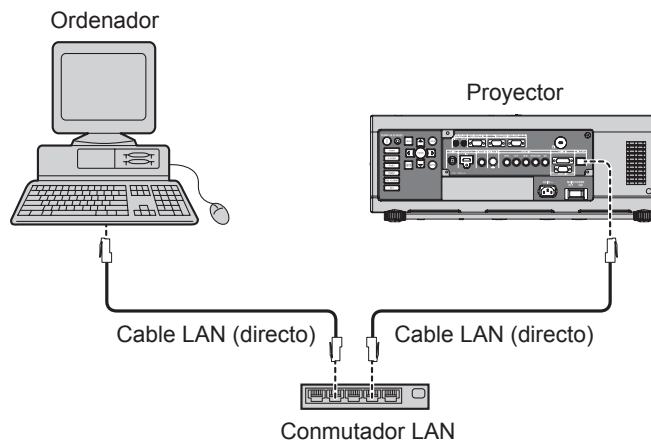

- Se necesita un navegador web para poder utilizar esta función. Asegúrese de que en el sistema haya un navegador web disponible.
- Sistema Operativo soportado: Windows XP/Windows Vista/Windows 7, Mac OS X v10.4/v10.5/v10.6.
- Explorador soportado: Internet Explorer 6.0/7.0/8.0, Safari 2.0/3.0/4.0 (Mac OS).
- Para poder utilizar la función de correo electrónico, es necesario establecer comunicación con un servidor de correo electrónico. Asegúrese de que la función de correo electrónico esté disponible en el sistema.
- Utilice un cable LAN recto y aislado, compatible con la categoría 5 o superior.
- La longitud del cable LAN debe ser de 100 m como máximo.

Nombre y función de los componentes de red

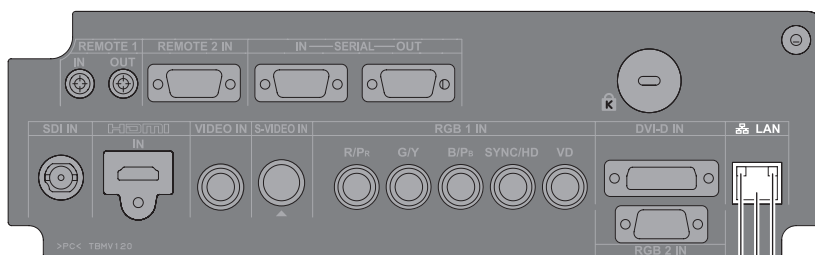

- Lámpara LAN LINK/ACT (verde)
Se enciende cuando hay un cable LAN conectado, y parpadea cuando se reciben o transmiten señales.
- Terminal LAN (10BASE-T/100BASE-TX)
Conecte el cable LAN aquí.
- Lámpara LAN10/100 (amarilla)
Se enciende cuando se establece una conexión 100BASE-TX.

Atención

- Si toca el terminal LAN teniendo las manos (o el cuerpo) cargadas con electricidad estática, puede ocurrir un fallo por la descarga de electricidad estática.
Tenga cuidado de no tocar la parte metálica del terminal LAN o del cable LAN.
- Conecte el equipamiento interno a LAN.

Acceso desde el navegador web

- 1) Inicie el navegador web en el ordenador personal.
- 2) Introduzca la dirección IP establecida por el proyector en el campo de introducción de URL del navegador web.
- 3) Introduzca su “User Name” y “Password”.
 - Los ajustes por defecto son usuario1 (privilegios de usuario) o admin1 (privilegios de administrador) para el nombre de usuario y panasonic (en minúsculas) para la contraseña.



- 4) Pulse [OK] para visualizar la página de estado del proyector.

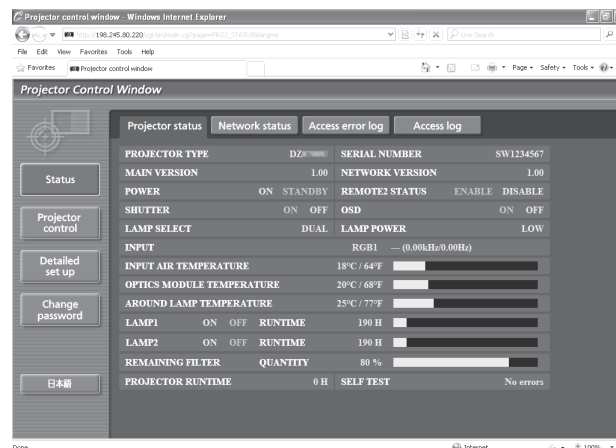

Nota

- Evite iniciar dos o más navegadores web simultáneamente para realizar acciones de ajuste o control.
- Cambie la contraseña antes de hacer ninguna otra cosa.
- Los privilegios del administrador le permiten utilizar todas las funciones. Los privilegios de usuario sólo le permiten utilizar “Projector status”, “Error information”, “Network status”, “Basic control” y “Change password”.
- Si se introduce una contraseña incorrecta tres veces seguidas, se activará el bloqueo durante varios minutos.

■ Página de cambio de contraseña

Presione [Change password].

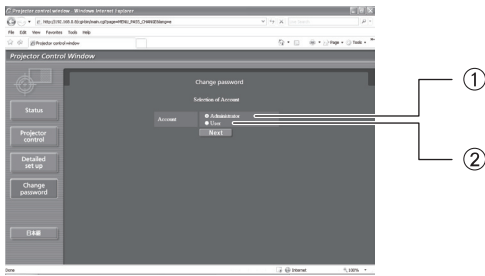

- ① Administrador
- ② Usuario

● Módulo de Administrador

● Cuenta de Administrador

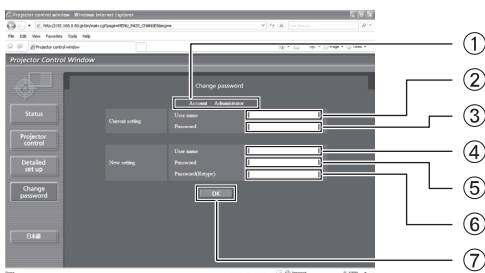

- ① Cuenta
- ② Campo para ingresar el nombre del usuario actual
- ③ Campo para ingresar la contraseña actual
- ④ Campo para ingresar el nombre del nuevo usuario
- ⑤ Campo para ingresar una nueva contraseña
- ⑥ Campo para ingresar una nueva contraseña (reingrese para confirmar)
- ⑦ Botón para ejecutar el cambio de contraseña

● Cuenta del Usuario

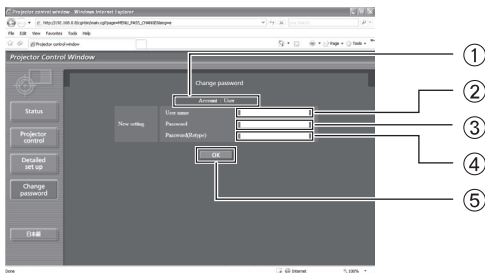

- ① Cuenta
- ② Campo para ingresar el nombre del nuevo usuario
- ③ Campo para ingresar una nueva contraseña
- ④ Campo para ingresar una nueva contraseña (reingrese para confirmar)
- ⑤ Botón para ejecutar el cambio de contraseña

● Modo de usuario

Los usuarios sólo pueden cambiar la contraseña.

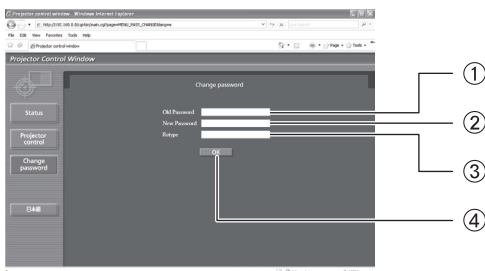

- ① Campo para ingresar la contraseña actual
- ② Campo de introducción de la contraseña nueva
- ③ Campo de introducción de la contraseña nueva (reingrese para confirmar)
- ④ Botón para ejecutar el cambio de contraseña

Página de control básico

Para ir a otra página, haga clic en [Projector control] y, a continuación, en [Basic control].

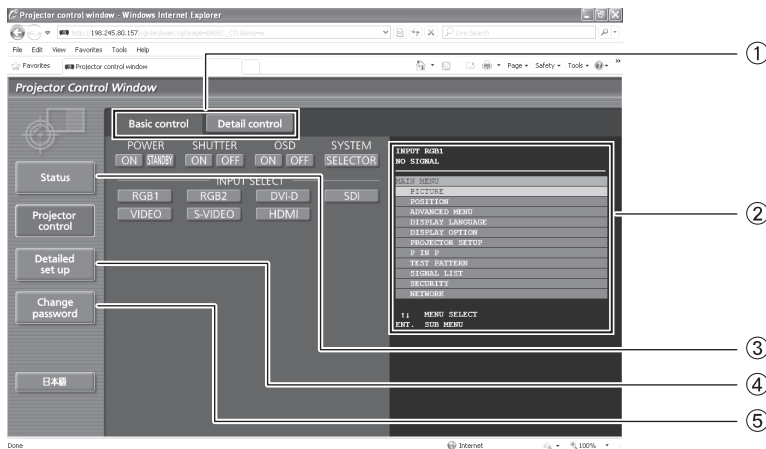

- ① Etiquetas de selección de página
Púlselas para cambiar de página.
- ② Muestra el estado de la pantalla. Se muestra, incluso, cuando la visualización de la pantalla del proyector está apagada.
- ③ Botón de información
Haga clic en este botón para visualizar el estado del proyector.
- ④ Botón de configuración avanzada
Pulse en este elemento para visualizar la página de la configuración avanzada.
- ⑤ Botón de cambio de contraseña

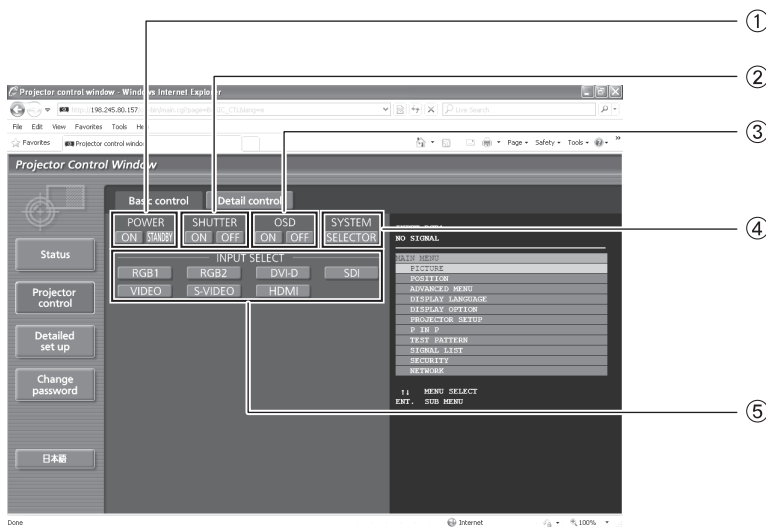

- ① Control de conexión/desconexión de la alimentación
- ② Control de OBTURADOR
- ③ Control de visualización OSD (visualización en pantalla)
- ④ Cambio de tipo de sistema
- ⑤ Utilice estos botones para seleccionar las señales de entrada.

Página de control detallado

Haga clic en [Projector control] y, a continuación, en [Detail control] para visualizar la página de control detallado.

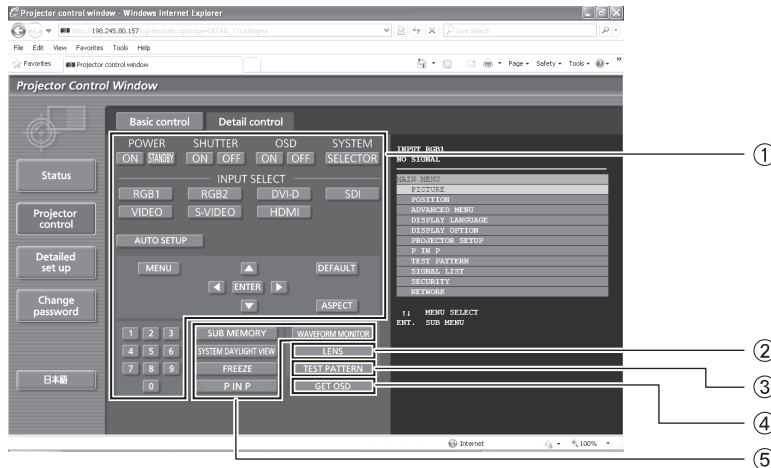

- ① Haga clic en estos botones para controlar el proyector y actualizar la descripción en pantalla que aparece en el lado derecho de la página de control cuando la operación de control finaliza.
- ② Ajuste del objetivo
- ③ Visualización de la imagen de prueba

- ④ Este botón permite actualizar la descripción en pantalla que aparece en el lado derecho de la página de control con la información más reciente.
- ⑤ Visualización de menús

Página del estado del proyector

Haga clic en [Status] y, a continuación, en [Projector status] para visualizar la página de información de estado.

Esta página muestra los estados del proyector establecidos para los elementos que se indican a continuación.

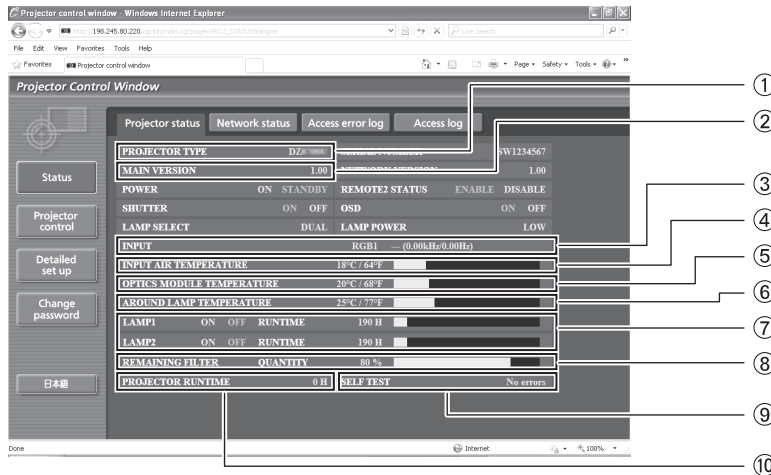

- ① Indica el tipo de proyector.
- ② Indica la versión de firmware del proyector (unidad principal).
- ③ Indica el estado de cambio de entrada.
- ④ Indica la temperatura de le entrada de aire del proyector.
- ⑤ Indica la temperatura del interior del proyector.

- ⑥ Muestra la TEMPERATURA ALREDEDOR DE LA LÁMPARA.
- ⑦ Indica las horas de encendido de la lámpara.
- ⑧ Muestra la CANTIDAD DE FILTRO REMANENTE
- ⑨ Muestra información de autodiagnóstico.
- ⑩ Indica las horas de uso del proyector.

■ Página de información de error

Si se visualiza “Error (Detail)” n la pantalla de información de estado, haga clic en este botón para ver los detalles del error.

- Dependiendo de la naturaleza del error, el proyector puede entrar en modo de espera como medida de protección.

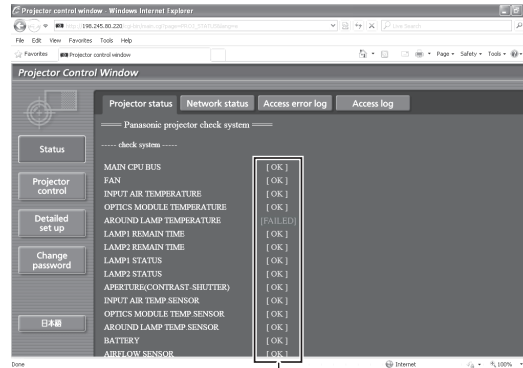
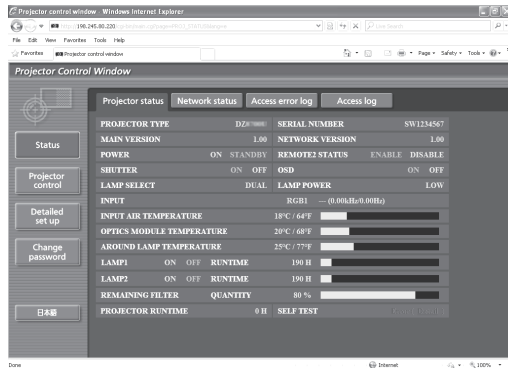

OK: Funcionamiento normal
 FAILED: Ha ocurrido un error

● Cuando se visualiza [FAILED] para un elemento

Parámetro	Descripción
MAIN CPU BUS (BUS CPU PRINCIPAL)	Ha ocurrido un error en la circuitería del microordenador. Consulte con su distribuidor.
FAN (VENTILADOR)	Ha ocurrido un error en el ventilador o en su circuito. Consulte con su distribuidor.
INPUT AIR TEMPERATURE (TEMPERATURA DEL AIRE DE ENTRADA)	La temperatura del aire de entrada es excesivamente alta. Puede que la temperatura del entorno del proyector sea demasiado alta, como por ejemplo, cerca de un aparato de calefacción.
OPTICS MODULE TEMPERATURE (TEMPERATURA DEL MÓDULO ÓPTICO)	La temperatura en el interior del proyector es alta. Puede que la temperatura del entorno del proyector sea demasiado alta, como por ejemplo, cerca de un aparato de calefacción.
AROUND LAMP TEMPERATURE (TEMPERATURA ALREDEDOR DE LA LÁMPARA)	La temperatura alrededor de la lámpara es excesivamente alta. Es posible que las aberturas de ventilación del proyector estén obstruidas.
LAMP1 REMAIN TIME (TIEMPO RESTANTE LÁMPARA 1)	El tiempo de funcionamiento de la lámpara ha excedido el tiempo acumulado indicado, y ha llegado el momento de sustituir la lámpara.
LAMP2 REMAIN TIME (TIEMPO RESTANTE LÁMPARA 2)	
LAMP1 STATUS (ESTADO LÁMPARA 1)	La lámpara no se ha encendido.
LAMP2 STATUS (ESTADO LÁMPARA 2)	Espere algunos instantes hasta que la lámpara se enfríe y conecte la alimentación.
APERTURE (CONTRAST-SHUTTER)	Ha ocurrido un error en la circuitería del obturador de contraste. Consulte con su distribuidor.
INPUT AIR TEMP.SENSOR (SENSOR TEMP. AIRE DE ENTRADA)	Ha ocurrido un error en el sensor que detecta la temperatura del aire de entrada. Consulte con su distribuidor.
OPTICS MODULE TEMP.SENSOR (SENSOR TEMP. MÓDULO ÓPTICO)	Ha ocurrido un error en el sensor de detección de temperatura en el interior del proyector. Consulte con su distribuidor.
AROUND LAMP TEMP.SENSOR (SENSOR TEMP. ALREDEDOR DE LA LÁMPARA)	Ha ocurrido un error en el sensor que detecta la temperatura del aire de salida. Consulte con su distribuidor.
BATTERY (BATERÍA)	La pila de respaldo se ha agotado. Consulte con su distribuidor.
AIRFLOW SENSOR (SENSOR DE CAUDAL)	Se ha producido un problema en el sensor de detección del caudal de aire. Consulte con su distribuidor.
COVER OPEN (CUBIERTA ABIERTA)	La cubierta de la unidad de la lámpara no está bien colocada. Compruebe el compartimento de la lámpara.
ACF UNIT (ACF)	El filtro de limpieza automático (ACF) no está instalado o se ha producido un problema en el mismo. (➡ página 110)
FILTER REMAIN (FILTRO RESTANTE)	El filtro restante se está agotando. (➡ página 109)
SENSOR DE BRILLANTEZ	Ha ocurrido un problema en el sensor de brillo. Si el problema no puede ser corregido conectando y desconectando la energía, consulte a su distribuidor.
ELECTRICIDAD AC	La entrada de tensión de alimentación de CA ha caído. Compruebe que el cableado eléctrico tiene capacidad suficiente para el consumo de energía del proyector.

Nota

- La INFORMACIÓN DE ERROR DE ACCESO / INFORMACIÓN DE ACCESO muestra los últimos miles de accesos / solicitudes. Si se hacen muchos accesos / solicitudes a la vez, algunos de ellos pueden no encontrarse en la información.
- Revise regularmente la INFORMACIÓN DE ERROR DE ACCESO / INFORMACIÓN DE ACCESO.

■ Página de configuración de correo electrónico

En este proyector, si ocurre un problema o si se alcanza el valor establecido para el tiempo de uso de la lámpara, se puede enviar un mensaje de correo electrónico a una o más direcciones de correo electrónico preestablecidas (máximo dos direcciones).

Haga clic en [Detailed set up] y, a continuación, en [E-mail set up] para visualizar la página de configuración de correo electrónico.

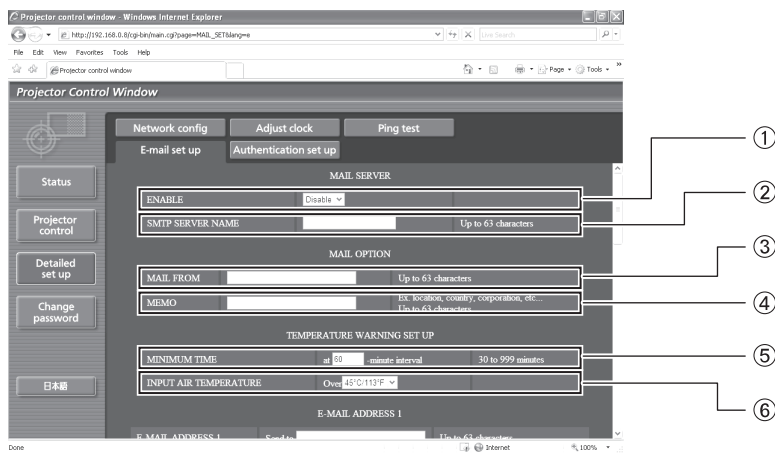

- ① Seleccione "Enable" para utilizar la función de correo electrónico.
- ② Introduzca la dirección IP o el nombre del servidor de correo electrónico (SMTP). Deberá configurar el servidor DNS si introduce el nombre de servidor.
- ③ Introduzca la dirección de correo electrónico del proyector. (máximo 63 caracteres)
- ④ El usuario puede introducir, por ejemplo, la ubicación del proyector instalado para que el destinatario puede identificar fácilmente el origen del mensaje de correo electrónico. (máximo 63 caracteres)
- ⑤ El usuario puede modificar el intervalo de tiempo mínimo para el correo de advertencia de temperatura. El valor predeterminado es 60 minutos. En este caso, el usuario no puede enviar otro correo antes de que transcurran 60 minutos desde el envío del correo de advertencia de temperatura anterior, incluso si se vuelve a alcanzar la temperatura de advertencia establecida.
- ⑥ Introduzca la dirección de correo electrónico del destinatario que desee.

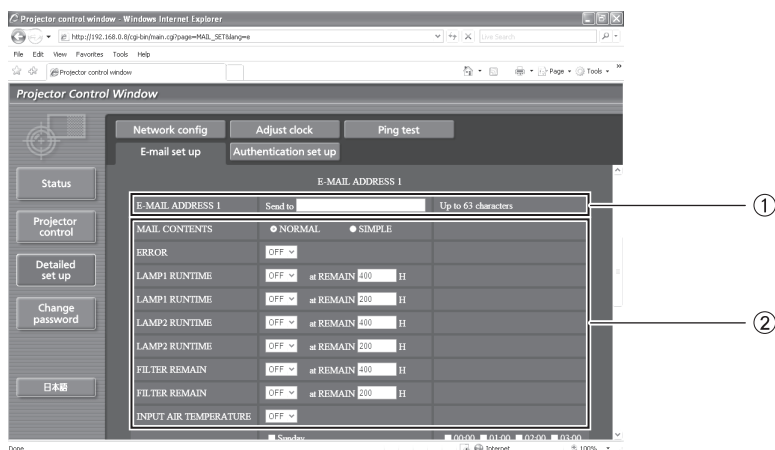

- ① Seleccione las condiciones para el envío de correo electrónico.
- ② MAIL CONTENTS: Seleccione [NORMAL] o [SIMPLE].
 ERROR: Se ha detectado un error por autodiagnóstico.
 LAMP1 RUNTIME: El tiempo restante para el servicio de la lámpara ha alcanzado el valor establecido en el campo.
 LAMP2 RUNTIME: El tiempo restante para el servicio de la lámpara ha alcanzado el valor establecido en el campo.
 FILTER REMAIN: El tiempo de servicio de filtro remanente ha alcanzado el valor establecido en el campo.
 INPUT AIR TEMPERATURE: La temperatura del aire de entrada ha alcanzado el valor establecido en el campo.

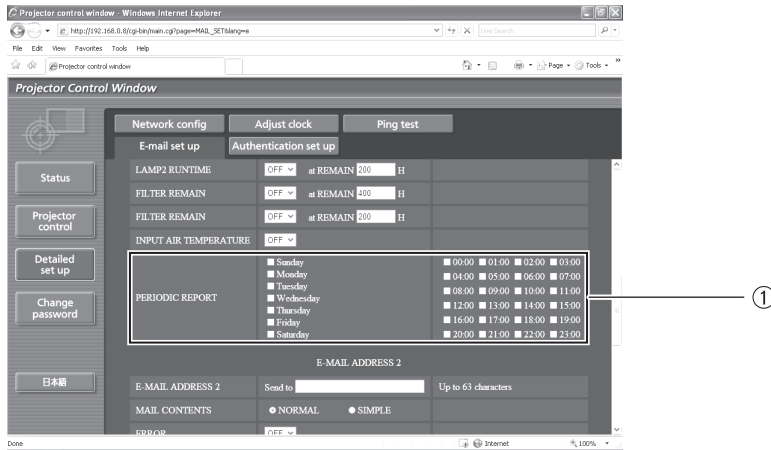

- ① Active estas casillas si desea que el correo electrónico se envíe periódicamente a la segunda dirección de correo electrónico. El correo electrónico se enviará a las horas y en los días especificados.

■ Página de configuración de correo electrónico (continuación)

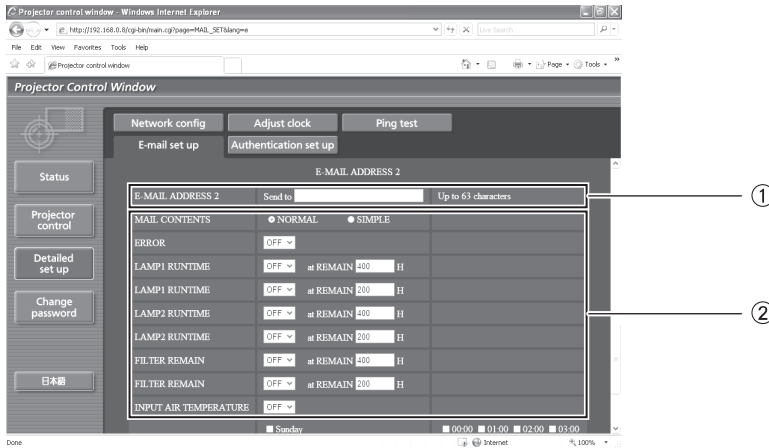

① Cuando se van a utilizar dos direcciones de correo electrónico, introduzca la dirección de correo electrónico a la que se debe enviar el correo. No la introduzca cuando no se vaya a utilizar la segunda dirección de correo electrónico.

② Seleccione las condiciones para que un correo electrónico se envíe a la segunda dirección de correo electrónico.

- | | |
|------------------------|--|
| MAIL CONTENTS: | Seleccione [NORMAL] o [SIMPLE]. |
| ERROR: | Se ha detectado un error por autodiagnóstico. |
| LAMP1 RUNTIME: | El tiempo restante para el servicio de la lámpara ha alcanzado el valor establecido en el campo. |
| LAMP2 RUNTIME: | El tiempo restante para el servicio de la lámpara ha alcanzado el valor establecido en el campo. |
| FILTER REMAIN: | |
| INPUT AIR TEMPERATURE: | La temperatura del aire de entrada ha alcanzado el valor establecido en el campo. |

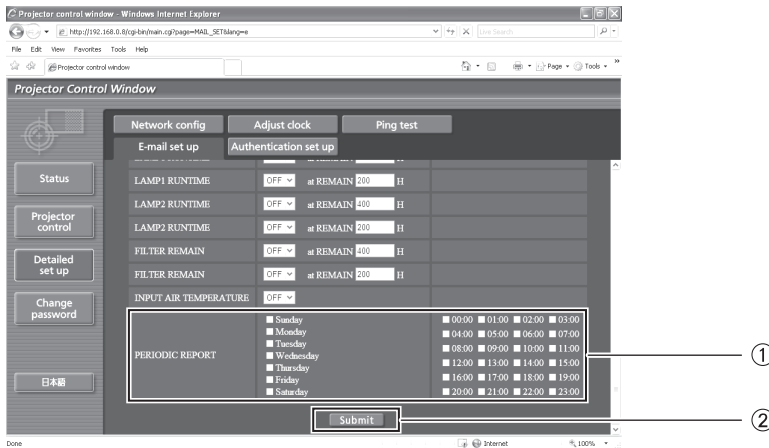

① Active estas casillas si desea que el correo electrónico se envíe periódicamente a la segunda dirección de correo electrónico. El correo electrónico se enviará a las horas y en los días especificados.

② Botón para actualizar los ajustes

Página de configuración de autenticación

El servidor POP/SMTP se configura en esta página cuando se requiere autenticación POP/SMTP para transmitir correo.

Presione [Detailed set up], luego [Authentication set up] para mostrar la página de configuración del servidor de autenticación.

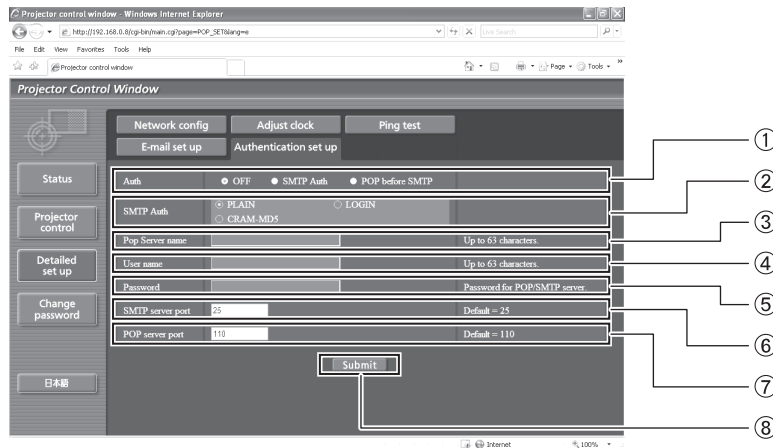

- ① Seleccione el método de autenticación especificado por su proveedor de Internet.
- ② Configure estas opciones si ha seleccionado autenticación SMTP.
- ③ Campo de nombre de servidor POP
Caracteres que se puede introducir:
Caracteres alfanuméricos (A–Z, a–z, 0–9), guión (-), punto (.)
- ④ Campo de nombre de usuario de servidor POP/SMTP
- ⑤ Campo de contraseña de servidor POP/SMTP
- ⑥ Introduzca el número de puerto del servidor SMTP (normalmente “25”).
- ⑦ Introduzca el número de puerto del servidor POP (normalmente “110”).
- ⑧ Botón para actualizar los ajustes

Página de ping

Esta página permite comprobar si la red está conectada al servidor de correo electrónico, servidor POP, servidor DNS, etc.

Haga clic en [Detailed set up] y, a continuación, en [Ping test] para visualizar la página de ping.

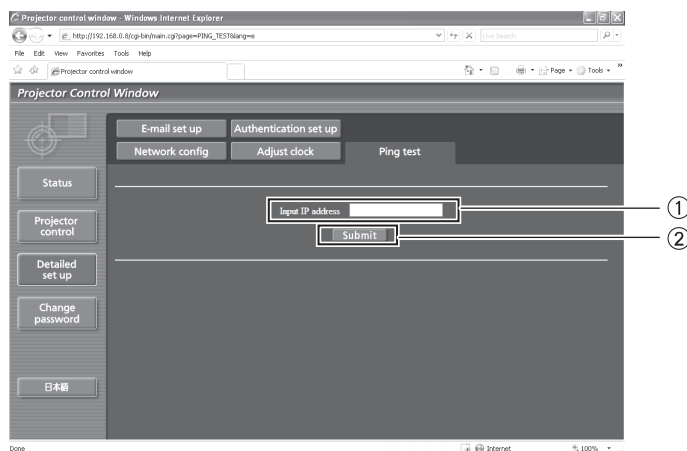

- ① Introduzca la dirección IP del servidor que desea probar.
- ② Botón para realizar la prueba.

Pantalla que aparece cuando la conexión ha tenido éxito.

```
PING 198.245.80.10 (198.245.80.10): 56 data bytes
64 bytes from 198.245.80.10: icmp_seq=0 ttl=255 time=0.7 ms
64 bytes from 198.245.80.10: icmp_seq=1 ttl=255 time=0.4 ms
64 bytes from 198.245.80.10: icmp_seq=2 ttl=255 time=0.4 ms
64 bytes from 198.245.80.10: icmp_seq=3 ttl=255 time=0.4 ms
```

```
--- 198.245.80.10 ping statistics ---
4 packets transmitted, 4 packets received, 0% packet loss
round-trip min/avg/max = 0.4/0.4/0.7 ms
```

Pantalla que aparece cuando la conexión no ha tenido éxito.

```
PING 198.245.80.100 (198.245.80.100): 56 data bytes
--- 198.245.80.100 ping statistics ---
4 packets transmitted, 0 packets received, 100% packet loss
```

Contenido de los mensajes de correo electrónico enviados

- Cuando se establece la configuración de correo electrónico, se envía un mensaje de correo electrónico con el contenido que se indica a continuación.

```

=== Panasonic projector report(CONFIGURE) ===
Projector Type      : DZ****
Serial No          : SW1234567

----- E-mail setup data -----
TEMPERATURE WARNING SETUP
MINIMUM TIME       at [ 60] minutes interval
INPUT AIR TEMPERATURE Over [ 45C / 113F ]

ERROR              [ OFF ]
LAMP1 RUNTIME      [ OFF ] at REMAIN [ 400] H
LAMP1 RUNTIME      [ OFF ] at REMAIN [ 200] H
LAMP2 RUNTIME      [ OFF ] at REMAIN [ 400] H
LAMP2 RUNTIME      [ OFF ] at REMAIN [ 200] H
FILTER REMAIN      [ OFF ] at REMAIN [ 400] H
FILTER REMAIN      [ OFF ] at REMAIN [ 200] H
INPUT AIR TEMPERATURE [ OFF ]

PERIODIC REPORT
Sunday [ OFF ] Monday [ OFF ] Tuesday [ OFF ] Wednesday [ OFF ]
Thursday [ OFF ] Friday [ OFF ] Saturday [ OFF ]

00:00 [ OFF ] 01:00 [ OFF ] 02:00 [ OFF ] 03:00 [ OFF ]
04:00 [ OFF ] 05:00 [ OFF ] 06:00 [ OFF ] 07:00 [ OFF ]
08:00 [ OFF ] 09:00 [ OFF ] 10:00 [ OFF ] 11:00 [ OFF ]
12:00 [ OFF ] 13:00 [ OFF ] 14:00 [ OFF ] 15:00 [ OFF ]
16:00 [ OFF ] 17:00 [ OFF ] 18:00 [ OFF ] 19:00 [ OFF ]
20:00 [ OFF ] 21:00 [ OFF ] 22:00 [ OFF ] 23:00 [ OFF ]

----- check system -----
MAIN CPU BUS      [ OK ]
FAN               [ OK ]
INPUT AIR TEMPERATURE [ OK ]
OPTICS MODULE TEMPERATURE [ OK ]
AROUND LAMP TEMPERATURE [ OK ]

```

- Cuando ocurre un error, se envía un mensaje de correo electrónico con el contenido que se indica a continuación.

```

=== Panasonic projector report(ERROR) ===
Projector Type      : DZ****
Serial No          : SW1234567

----- check system -----
MAIN CPU BUS      [ OK ]
FAN               [ OK ]
INPUT AIR TEMPERATURE [ OK ]
OPTICS MODULE TEMPERATURE [ OK ]
AROUND LAMP TEMPERATURE [ OK ]
LAMP1 REMAIN TIME [ OK ]
LAMP2 REMAIN TIME [ FAILED ]
LAMP1 STATUS      [ OK ]
LAMP2 STATUS      [ OK ]
APERTURE(CONTRAST-SHUTTER) [ OK ]
INPUT AIR TEMP.SENSOR [ OK ]
OPTICS MODULE TEMP.SENSOR [ OK ]
AROUND LAMP TEMP.SENSOR [ OK ]
BATTERY           [ OK ]
AIRFLOW SENSOR    [ OK ]
COVER OPEN        [ OK ]
BRIGHTNESS SENSOR [ OK ]
ACF UNIT          [ OK ]
FILTER REMAIN     [ OK ]
AC POWER          [ OK ]
(Error code 01 00 00 00 00 00 00)

Input air temperature : 18 degC / 64 degF
Optics module temperature : 20 degC / 68 degF
Around lamp temperature : 25 degC / 77 degF
SET RUNTIME          2000 H
POWER ON             100 times
LAMP1 ON             100 times
LAMP1 LOW            0 H
LAMP1 HIGH           2000 H
LAMP1 REMAIN         0 H
LAMP2 ON             0 times
LAMP2 LOW            0 H
LAMP2 HIGH           0 H
LAMP2 REMAIN         2000 H

----- Remaining filter -----
QUANTITY            100 %
APPROXOX. TIME      10000 H

----- Current status -----
MAIN VERSION        1.00
NETWORK VERSION     1.00

```

■ Página de ajuste del reloj

Haga clic en [Detailed set up] y, a continuación, en [Adjust clock] para visualizar la página de ajuste del reloj.

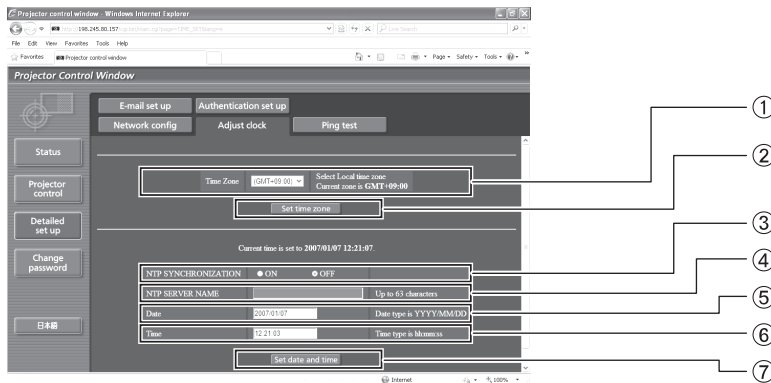

- ① Selección de zona horaria
- ② Botón para actualizar el ajuste de zona horaria
- ③ Coloque esto en [ON] para establecer automáticamente la fecha y hora.
- ④ Al establecer automáticamente la fecha y hora, ingrese la dirección IP o el nombre del servidor NTP. (Al ingresar el nombre del servidor, el servidor DNS debe ser configurado.)
- ⑤ Campo de nueva fecha
- ⑥ Campo de nueva hora
- ⑦ Botón para actualizar los ajustes de hora y fecha

Nota

- Si la hora se torna incorrecta inmediatamente después de haber ajustado la hora correcta, significará que es necesario sustituir la pila. Solicite la sustitución de la pila al distribuidor a quien adquirió el proyector.

■ Página de configuración de red

Haga clic en [Detailed set up] y, a continuación, en [Network config] para visualizar la página de configuración de red.

- Si se hace clic en [Network config], se muestra la pantalla de "CAUTION".
- Si se da clic en el botón [Next], se muestran las configuraciones actuales.
- Si se da clic en el botón [Change] se muestra la siguiente pantalla de cambio de configuración.

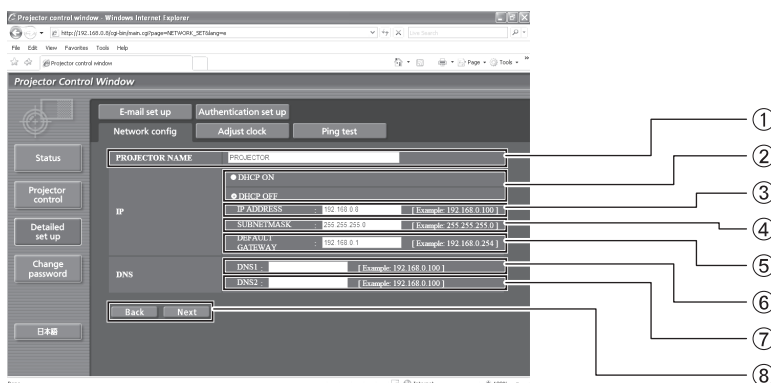

- ① Introduzca el nombre del proyector aquí. Si es necesario, introduzca el nombre de unidad aquí cuando vaya a utilizar un servidor DHCP, por ejemplo.
- ② Ajuste esta opción a ON para habilitar la función de cliente DHCP.
- ③ Introduzca la dirección IP si no va a utilizar un servidor DHCP.
- ④ Entre la SUBNET MASK si el servidor DHCP no es utilizado.
- ⑤ Introduzca la dirección de la puerta de enlace si no va a utilizar un servidor DHCP.
- ⑥ Campo de dirección del servidor DNS (primario)
Caracteres de entrada disponibles:
Caracteres numéricos (0–9), punto (.)
(Ejemplo: 192.168.0.253)
- ⑦ Campo de dirección del servidor DNS (secundario)
Caracteres de entrada disponibles:
Caracteres numéricos (0–9), punto (.)
(Ejemplo: 192.168.0.254)
- ⑧ Rellene todos los campos y haga clic en [NEXT]. Se mostrará la ventana de confirmación. Dé clic en el botón [Submit] para actualizar.

Indicadores de control

Cómo solucionar los problemas indicados

Si ocurre algún problema con el proyector, los indicadores le informarán. Solucione los problemas indicados como se describe a continuación.

Atención

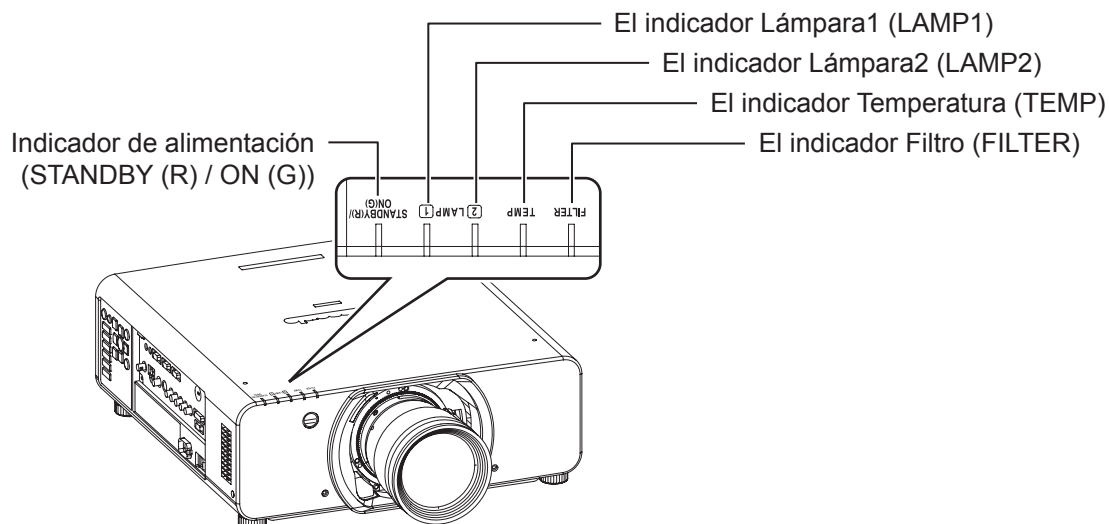

Indicador LAMP1/LAMP2

Indicación de la lámpara	Información	Comprobación	Solución
Se enciende en rojo	Indica la necesidad de sustituir la lámpara	<ul style="list-style-type: none"> ¿Apareció el mensaje "REEMPLAZAR LA LÁMPARA" en la pantalla al encender la alimentación de corriente del proyector? 	<ul style="list-style-type: none"> Este indicador de control se enciende cuando la lámpara ha alcanzado las 2 800 horas de uso (si se ha seleccionado [ALTO] en el ajuste [ALIM.LÁMPARA]). Solicite a su distribuidor que sustituya la lámpara.
Parpadeo en rojo (una vez)	La lámpara no está instalada.	<ul style="list-style-type: none"> Compruebe el compartimento de la lámpara. 	<ul style="list-style-type: none"> Instale la lámpara. Si la indicación continúa después de instalar la lámpara, póngase en contacto con su distribuidor.
Parpadeo en rojo (tres veces)	Se ha detectado un error en el circuito de la lámpara.	<ul style="list-style-type: none"> ¿Conectó la alimentación inmediatamente después de desconectarla? Se ha producido un error en el circuito de la lámpara. Compruebe si se ha producido alguna fluctuación (o caída) en la tensión de alimentación. 	<ul style="list-style-type: none"> Espere a que la lámpara se haya enfriado y conecte la alimentación. Desactive el interruptor MAIN POWER siguiendo el procedimiento descrito en la página 40 y consulte con su distribuidor.

Nota

- Si no encuentra ningún problema o el problema persiste, no encienda el proyector. En su lugar contacte su distribuidor.

Indicador TEMP

Indicación de la lámpara	Información	Comprobación	Solución
Se enciende en rojo	Estado de calentamiento	<ul style="list-style-type: none"> ¿Conectó la alimentación con la temperatura ambiente por debajo de aproximadamente. 0 °C (32 °F)? 	<ul style="list-style-type: none"> Espere 5 minutos aproximadamente en el estado actual. Coloque la unidad en un lugar con una temperatura ambiente entre 0 °C (32 °F) y 45 °C (113 °F).
	Temperatura interna elevada. (ADVERTENCIA)	<ul style="list-style-type: none"> Compruebe si el orificio de ventilación está obstruido. ¿Es excesiva la temperatura ambiente de la sala? ¿Está encendido el indicador de filtro? 	<ul style="list-style-type: none"> Retire el objeto que está obstruyendo la abertura de ventilación. temperatura entre 0 °C (32 °F) y 45 °C (113 °F) y una humedad entre el 20 % y el 80 % (sin condensación). Apague el interruptor de MAIN POWER usando el procedimiento de la página 40 y reemplace la unidad ACF.
Parpadeo en rojo (una vez)	El filtro está demasiado sucio y hay poca ventilación.		
Parpadeo en rojo (dos veces)	Temperatura interna elevada. (Estado en espera)		
Parpadeo en rojo (tres veces)	El ventilador de refrigeración se ha detenido.	—	<ul style="list-style-type: none"> Desactive el interruptor MAIN POWER siguiendo el procedimiento descrito en la página 40 y consulte con su distribuidor.

Nota

- Si no encuentra ningún problema o el problema persiste, no encienda el proyector. En su lugar contacte su distribuidor.

Indicador FILTER

Indicación de la lámpara	Información	Comprobación	Solución
Se enciende en rojo	El ACF se ha acabado.	<ul style="list-style-type: none"> Compruebe [ESTADO DEL FILTRO] de [ESTADO] en el menú [SETUP PROYECTOR]. (➔ página 84) 	<ul style="list-style-type: none"> Sustituya el ACF.
Parpadea en rojo	El ACF no está instalado.	<ul style="list-style-type: none"> Compruebe el compartimento del ACF. 	<ul style="list-style-type: none"> Sustituya el ACF.
Se enciende en naranja	El ACF se está agotando. El ACF dispone de aproximadamente otras 200 horas de funcionamiento.	<ul style="list-style-type: none"> Compruebe [ESTADO DEL FILTRO] de [ESTADO] en el menú [SETUP PROYECTOR]. (➔ página 84) 	<ul style="list-style-type: none"> Solicite un nuevo ACF a su distribuidor.
Parpadea en naranja	El ACF no funciona correctamente.	<ul style="list-style-type: none"> ¿Algún objeto extraño interfiere en el funcionamiento del ACF? 	<ul style="list-style-type: none"> Extraiga el objeto extraño del ACF. Si el objeto extraño persiste, póngase en contacto con su distribuidor.

Nota

- Si no encuentra ningún problema o el problema persiste, no encienda el proyector. En su lugar contacte su distribuidor.
- Cuando la unidad ACF no está instalada, la luz intermitente en rojo del indicador de filtro se encenderá y la electricidad se apagará en 10 minutos.
- Cuando el indicador FILTER parpadea en verde, el filtro de limpieza automático (ACF) se está enrollando normalmente.
- Cuando el ACF está en funcionamiento, es posible que se oiga un ruido.
- El tiempo usable después de que se enciende la lámpara naranja puede que se acorte en un ambiente polvoso. El tiempo de cerca de 200 horas es para referencia solamente. Póngase en contacto con su distribuidor para adquirir un ACF nuevo antes de lo previsto.
- Si se usa el proyector en elevaciones superiores a 1400 m sobre el nivel del mar con el [MODO GRAN ALTITUD] en [NO], se acortará la vida de la lámpara o la vida de otros componentes.
- Antes de que el indicador FILTER parpadee en naranja para indicar un fallo de funcionamiento es posible que se escuche el sonido mecánico del acoplamiento.
- Si está instalado el Filtro de Corte de Humo, la lámpara verde, que se demora más para colocarse en SÍ/NO, destellará.
- Si el filtro está funcionando bajo, sólo una lámpara se enciende incluso si se ha seleccionado [DUAL].
Las lámparas se encenderán normalmente una vez que el filtro haya sido reemplazado y el filtro residual haya sido reconfigurado.

Sustitución

Antes de reemplazar la unidad

- Apague el interruptor de POWER del proyector de manera apropiada y desconecte el enchufe del tomacorriente de la pared. (➔ páginas 39, 41)
- Asegúrese de cumplir el procedimiento “Apagar el proyector” (➔ página 41) cuando realice la operación de fuente de energía.

Reemplazando la unidad

■ Unidad ACF (Filtro de Limpieza Automática)

La unidad ACF es opcional.

Puede comprobar la cantidad restante del ACF en [ESTADO DEL FILTRO] de [ESTADO] en el menú [SETUP PROYECTOR]. (➔ página 84)

- Contacte un Centro Autorizado de Servicio para comprar la unidad de Reemplazo del filtro (ET-ACF310).

■ Procedimiento de reemplazo de la unidad ACF

- 1) Afloje el “tornillo de sujeción de la cubierta del ACF” (1 tornillo) hasta que los tornillos giren libremente y extraiga la “cubierta del ACF”.

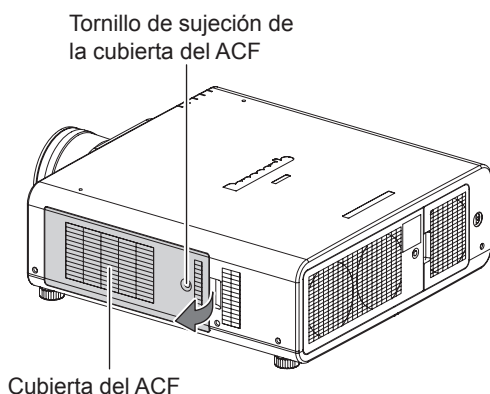

- 2) Extraiga el “ACF” del proyector lentamente.

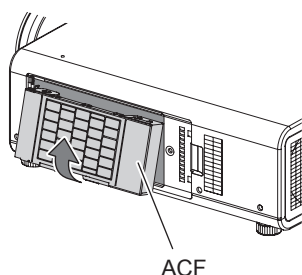

- Si fuera necesario, al sustituir el “ACF” limpie el compartimento y/o el orificio de salida de aire.

- 3) Inserte el nuevo “ACF” en el compartimiento en la dirección correcta y empújelo ligeramente hasta que encaje de forma audible.

- 4) Coloque la “cubierta del ACF” y apriete el “tornillo de sujeción de la cubierta del ACF” (1 tornillo) de forma segura.

- 5) Seleccione [INICIO CONTADOR FILTRO] en el menú [SETUP PROYECTOR] y presione <ENTER>. (➔ página 86)

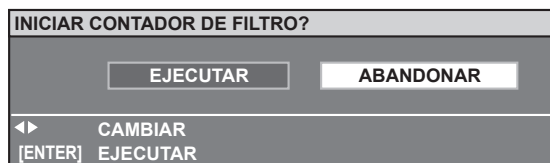

- 6) Pulse ◀▶ para seleccionar [EJECUTAR] y pulse <ENTER>.

Nota

- Cuando la unidad ACF no está instalada, la luz intermitente del indicador de filtro se encenderá en rojo y la electricidad se apagará en 10 minutos. (El tiempo antes de que la energía se apague es indicado por la unidad de 1 minuto)
- El intervalo de sustitución del ACF depende del entorno de uso.
- Cuando se realice la reconfiguración, se bobinará el filtro.
- Los números de parte de los accesorios y los componentes vendidos por separado están sujetos a cambio sin previo aviso.
- Siempre instale la unidad ACF cuando use el proyector.

Atención

- Cuando instale la unidad ACF, tenga cuidado de no tocar la superficie del filtro.
- Siempre instale la unidad ACF cuando use el proyector.
- La unidad ACF de sustitución debería ser un producto que no haya sido utilizado.

Unidad de lámpara

La unidad de LÁMPARA es un consumible. Puede comprobar la duración de uso mediante [LAMP1/LAMP2] de [ESTADO] (➔ página 84) en el menú [SETUP PROYECTOR].

La sustitución de la lámpara debe ser realizada por un técnico cualificado.

Póngase en contacto con su distribuidor para adquirir una lámpara de repuesto (ET-LAD310: 1 bombilla, ET-LAD310W: 2 bombilla).

Precauciones al sustituir la lámpara

- Debe manipular con cuidado la unidad de lámpara, ya que es un producto de cristal. Si se cayera o recibiera un golpe, podría resultar dañada.
- Se necesita un destornillador Philips para sustituir una lámpara.
- Al reemplazar la unidad de lámpara, asegúrese de sujetarla por el asa.
- La lámpara puede romperse. Reemplaza la unidad de lámpara cuidadosamente de modo que los pedazos rotos del vidrio de la lámpara no se dispersen. Si el proyector está instalado en el techo, no trabaje directamente debajo del proyector ni acerque la cara al mismo.
- Para desechar las lámparas usadas, póngase en contacto con un servicio de recolección de residuos industriales.

Atención

- No intente reemplazar con una unidad de lámpara no autorizada.
- Los números de parte de los accesorios y los componentes vendidos por separado están sujetos a cambio sin previo aviso.
- Espere durante más de 1 hora para asegurarse de que la lámpara y sus alrededores están suficientemente fríos.
- Antes de sustituir la lámpara, déjela enfriar para prevenir quemaduras, daños y otros peligros.

Cuándo sustituir la unidad de lámpara

El brillo de la lámpara puede disminuir con el tiempo. 3 000 horas de uso es el tiempo de sustitución aproximado, pero puede ser inferior en función de las condiciones de uso, las características de la unidad de lámpara o las condiciones ambientales. Por consiguiente, se recomienda fuertemente que el usuario mantenga una lámpara de reemplazo. Si la unidad de lámpara no ha sido reemplazada después de 3 000 horas de operación, la electricidad se apagará automáticamente después de 10 minutos después de que sea encendido.

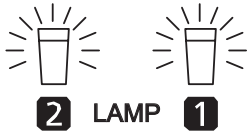
	En pantalla	LAMP Indicador
		
Más de 2 800 horas	En la parte superior izquierda de la pantalla se muestra [REEMPLAZAR LA LÁMPARA] durante 30 segundos. Pulse un botón para borrar la pantalla; si no lo hace, el texto desaparecerá al cabo de 30 segundos.	Se enciende en rojo.
Más de 3 000 horas	[REEMPLAZAR LA LÁMPARA] aparece en la esquina superior izquierda de la pantalla y desaparecerá hasta que usted realice alguna operación. Pulse cualquier botón para borrar la pantalla.	

Nota

- Los tiempos de referencia, 3 000 horas, son estimaciones que se basan en ciertas condiciones y no están garantizados.

Procedimiento de sustitución de la lámpara

Atención

- Si el proyector está montado en el techo, no trabaje directamente debajo del proyector ni acerque su cara al proyector.
- La unidad de lámpara y la cubierta de la unidad de lámpara deben colocarse de forma correcta y segura.
- Si la unidad de la lámpara no es instalada suavemente, remuévala y luego instálela de nuevo. Si se tiene que empujar con fuerza, el conector puede estar roto.

- 1) **Apague la alimentación principal siguiendo las instrucciones descritas en “Apagar el proyector” (➔ página 41), desconecte el enchufe de la alimentación de la toma de CA y espere, al menos, una hora. Compruebe si el area alrededor de la lámpara de la unidad se ha enfriado.**
- 2) **Gire el “tornillo fijador de la unidad cobertor de la lámpara” (1 pieza) con un destornillador estrella hasta que esté totalmente flojo, y luego sostenga la “unidad cobertor de la lámpara” seguramente y ábrala en la dirección de la flecha.**

Cubierta de unidad de lámpara

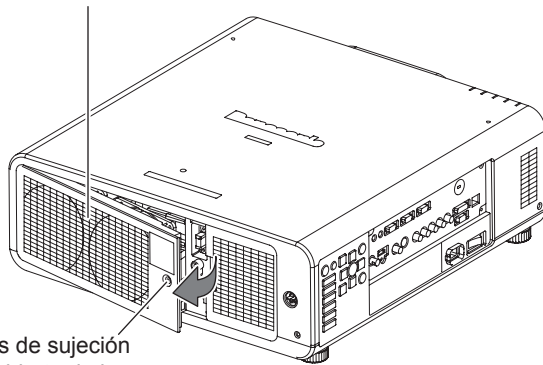

Tornillos de sujeción de la cubierta de la unidad de lámpara

- 3) **Use un destornillador Phillips para aflojar el “tornillo de ajuste de la cubierta de la unidad de lámpara” (4 tornillos) para la unidad de lámpara a ser reemplazados hasta que los tornillos giren libremente. Mantenga el “Mango” de la “unidad de lámpara” y suavemente hale la unidad de lámpara fuera del proyector.**

Unidad de lámpara 2 Manija Unidad de lámpara 1

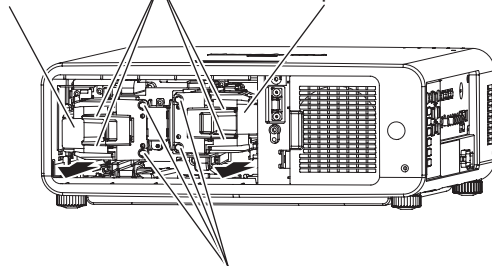

Tornillos de sujeción de la unidad de lámpara

- 4) **Reemplace la nueva unidad de LÁMPARA en la dirección correcta.**

Surco para la guía de instalación de la unidad de lámpara

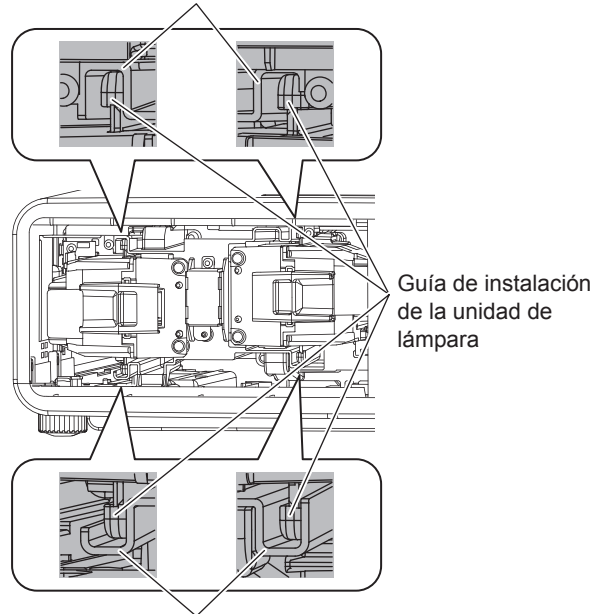

Ranura para la guía de instalación de la unidad de lámpara.

- 5) **Use un destornillador Phillips para apretar de manera segura los 2 “tornillos de la cubierta de la unidad de lámpara” para cada unidad de lámpara.**
- 6) **Cierre la “unidad cobertor de la lámpara” y ajuste el “tornillo fijador del cobertor de la lámpara” (1 pieza) seguramente con un destornillador estrella al revés de lo indicado en el paso 2.**

Nota

- Cuando se sustituye la unidad de lámpara, la duración de uso se restablece a “0”.

Localización y solución de problemas

Si algún problema persiste, póngase en contacto con su proveedor.

Problema	Causa	Página de referencia
La alimentación no se enciende.	● El cable de alimentación puede no estar conectado.	—
	● El interruptor <MAIN POWER> está desconectado.	41
	● No hay suministro eléctrico en la toma de red.	—
	● Los interruptores de circuito se han activado.	—
	● El indicador [Indicador LAMP1/LAMP2] o [Indicador TEMP] está encendido o parpadea.	108, 109
	● La cubierta de la unidad de lámpara no se ha instalado correctamente.	112
No aparece ninguna imagen.	● La fuente de entrada de señal de vídeo puede que no esté conectada a la terminal correctamente.	35
	● El ajuste de selección de entrada puede que no sea correcto.	47
	● El ajuste de [BRILLO] puede estar al mínimo.	54
	● Es posible que exista un problema en la fuente de entrada conectada al proyector.	—
	● Es posible que se esté utilizando la función [SHUTTER].	47
	● Si el [Power indicator] Indicador de Energía destella en rojo, consulte a su distribuidor.	—
La imagen está deformada.	● Puede que no se haya ajustado correctamente el enfoque de la lente.	42
	● Puede que el proyector no esté a la distancia correcta de la pantalla.	23
	● Puede que la lente esté sucia.	16
	● Puede que el proyector esté demasiado inclinado.	—
El color es pálido o grisáceo.	● Los ajustes [COLOR] o [TINTE] pueden ser incorrectos.	54
	● La fuente de entrada que está conectada al proyector puede que no esté ajustada correctamente.	—
	● El cable RGB está dañado.	—
El mando a distancia no funciona.	● Las baterías pueden estar agotadas.	—
	● Puede que las baterías no estén correctamente insertadas.	18
	● Puede que el receptor de señal del mando a distancia en el proyector esté obstruido.	18
	● La unidad de mando a distancia puede estar fuera del rango de funcionamiento.	18
	● Irradiación de luz intensa (p.ej. de un fluorescente) sobre el receptor de señales.	18
	● [MANDO A DISTANCIA] de la [CONTROL DE INICIO DE DISPOSITIVO] en el menú SEGURIDAD está en [DESHABILITADO].	94
	● ¿Está utilizando el terminal remoto 2 (REMOTE2 IN) para control externo?	121
	● La ID de control remoto está mal ajustada.	21, 76
El menú en pantalla no aparece.	● Puede que se haya pulsado el botón ON SCREEN del mando a distancia y se haya desactivado la función.	47
Los botones de control del proyector no funcionan.	● [PANEL DE CONTROL] de la [CONTROL DE INICIO DE DISPOSITIVO] en el menú SEGURIDAD menú está en [DESHABILITADO].	94
	● ¿Está utilizando el terminal remoto 2 (REMOTE2 IN) para control externo?	121

Localización y solución de problemas

Problema	Causa	Página de referencia
La imagen no se muestra correctamente.	● El [SELECTOR DEL SISTEMA] puede no estar configurado correctamente.	58
	● Puede que haya un problema con el VCR u otra fuente de señal.	—
	● Se está introduciendo una señal que no es compatible con el proyector.	123
La imagen desde el ordenador no aparece.	● Es posible que el cable sea más largo que el cable opcional.	—
	● La salida de vídeo externa del portátil puede que sea incorrecta. (Puede cambiar los ajustes de salida externa pulsando las teclas [Fn] + [F3] o [Fn] + [F10] simultáneamente. El método real varía dependiendo del tipo de ordenador; consulte la documentación suministrada con el ordenador para obtener más detalles.)	—
No aparece la imagen desde una tarjeta gráfica DVI-D de ordenador.	● [DVI-D IN] en el menú [OPCION DISPLAY] puede estar incorrectamente ajustado.	73
	● El controlador de la tarjeta gráfica debe ser actualizado a la versión más reciente.	—
	● Tal vez tenga que reiniciar el ordenador después de ajustar correctamente [DVI-D IN] en el menú [OPCION DISPLAY] del proyector.	73
La proyección de repente se vuelve más oscura.	● ¿Se ha gastado el filtro? (Cuando se ha gastado el filtro, el proyector no se apaga sino que es cambiado automáticamente a un modo de salida de lámpara [BAJO] usando una lámpara).	109

Información técnica

Protocolo PJLink

La función de red del proyector es compatible con PJLink Clase 1 y el protocolo PJLink puede utilizarse para ejecutar la configuración del proyector y las operaciones de consulta del estado del proyector desde el PC.

Comandos de control

En la tabla siguiente se indican los comandos del protocolo PJLink que se pueden utilizar para controlar el proyector.

Comando	Detalles de control	Notas
POWR	Control de alimentación	Parámetros 0 = En espera 1 = Alimentación conectada
POWR ?	Consulta de estado de alimentación	Parámetros 0 = En espera 1 = Alimentación conectada 2 = Enfriamiento 3 = Calentamiento
INPT	Selección de entrada	Parámetros
INPT ?	Consulta de selección de entrada	11 = RGB1 12 = RGB2 21 = VIDEO 22 = S-VIDEO 31 = DVI-D 32 = HDMI 33 = SDI (PT-DZ110XE/PT-DS100XE sólo)
AVMT	Control de obturador	Parámetros
AVMT ?	Consulta de modo de obturador	30 = Modo de obturador desactivado (silenciamiento de imagen cancelado) 31 = Modo de obturador activado (silenciamiento de imagen)
ERST ?	Consulta de estado de error	Parámetros 1er byte: Indica errores de ventilador, margen 0–2 2º byte: Indica errores de lámpara, margen 0–2 3er byte: Indica errores de temperatura, margen 0–2 4º byte: Indica los errores de apertura de la cubierta, gradación 0–2 5º byte: Indica errores de filtro, margen 0–2 6º byte: Indica otros errores, margen 0–2 Las definiciones de cada valor de 0 a 2 son las siguientes. 0 = Ningún error conocido 1 = Advertencia 2 = Error
LAMP ?	Solicitud de estado de lámpara	Parámetros 1eros dígitos (1 - 5 dígitos): Tiempo de funcionamiento acumulado de la lámpara 1 2º dígito: 0 = Lámpara 1 apagada, 1 = Lámpara 1 encendida 3eros dígitos (1 - 5 dígitos): Tiempo de funcionamiento acumulado de la lámpara 2 4º dígito: 0 = Lámpara 2 apagada, 1 = Lámpara 2 encendida
INST ?	Consulta de lista de selección de entrada	Los siguientes datos se visualizan como parámetros. "11 12 21 22 31 32" (PT-DW90XE sólo) "11 12 21 22 31 32 33" (PT-DZ110XE/PT-DS100XE sólo)
NAME ?	Consulta de nombre de proyector	Se visualiza el nombre establecido para [NOMBRE PROYECTOR] en [NETWORK SETUP].
INF1 ?	Consulta de nombre de fabricante	Se visualiza "Panasonic".
INF2 ?	Consulta de nombre de modelo	Se visualiza "DZ110XE", "DS100XE" o "DW90XE".
INFO ?	Solicitud de otra información	Se visualiza información como el número de versión.
CLSS ?	Consulta de información de clase	Se visualiza "1".

Autorización de seguridad PJLink

Al utilizar PJLink con autorización de seguridad, se puede utilizar como contraseña de PJLink™ tanto la contraseña que permite obtener privilegios de administrador como la contraseña como la que permite obtener privilegios de usuario en el control del explorador de Internet.

Al utilizar PJLink sin autorización de seguridad, configure el uso sin contraseña para obtener privilegios de administrador y sin contraseña para obtener privilegios de usuario en el control del explorador de Internet.

- Para más información sobre PJLink, consulte el sitio web de la Asociación Japonesa de Industrias de Máquinas Comerciales y Sistemas de Información.
URL <http://pjlink.jbmia.or.jp/>

Órdenes de control mediante LAN

■ Cuando se configura la contraseña de derechos de administrador de Control de WEB. (Modo de proyecto)

<Método de conexión>

- 1) Obtenga la dirección IP y el número de puerto (Valor establecido inicial = 1024) del proyector y haga una solicitud de conexión del proyector.

Usted puede obtener tanto la dirección IP como el número de puerto a partir de la pantalla de menú del proyector.

Dirección IP: Obtenga a partir del MENÚ PRINCIPAL ⇒ [RED] ⇒ [ESTADO NETWORK]

Número de Puerto.: Obtener de MENÚ PRINCIPAL ⇒ [RED] ⇒ [NETWORK CONTROL] ⇒ [COMMAND PORT]

- 2) Hay una respuesta del proyector.

Datos de respuesta

Sección de datos	Blanco	Modo	Blanco	Sección de número aleatorio	Símbolo de terminación
"NTCONTROL" (Secuencia ASCII)	' '	'1'	' '	"ZZZZZZZZ" (Número hexadecimal de código ASCII)	(CR) 0x0d
9 bytes	1 byte	1 byte	1 byte	8 bytes	1 byte

Modo: 1 = Modo de protección

- 3) Genere un valor hash de 32 bytes de los siguientes datos usando el algoritmo MD5.

"xxxxxx: yyyy: zzzzzzzz"

xxxxxx: Nombre de usuario de derechos de Administrador para CONTROL DE WEB.
(El nombre pre establecido de usuario es "admin1")

yyyy: Contraseña del usuario de derechos de administrador antedicho
(La contraseña pre establecida es "panasonic")

zzzzzzzz: Número aleatorio de 8-byte obtenido en el Paso 2)

<Método de transmisión de orden>

Transmitir usando el siguiente formato de orden.

Datos transmitidos

Encabezado			Sección de datos	Símbolo de terminación
Valor hash (Ver más arriba <Método de conexión>)	'0'	'0'	Orden de control (Secuencia ASCII)	(CR) 0x0d
32 bytes	1 byte	1 byte	Longitud indefinida	1 byte

Recibir datos

Encabezado		Sección de datos	Símbolo de terminación
'0'	'0'	Orden de control (Secuencia ASCII)	(CR) 0x0d
0x30	0x30	Longitud indefinida	1 byte
1 byte	1 byte		

Respuesta de error

Respuesta de error		Símbolo de terminación
"ERR1"	Orden de control indefinida	(CR)
"ERR2"	Fuera del rango de parámetro	0x0d
"ERR3"	Estado ocupado o período no aceptable	
"ERR4"	Desconexión por tiempo o período no aceptable	
"ERR5"	Longitud incorrecta de datos	
"ERRA"	Contraseña incorrecta	
4 bytes		1 byte

■ Cuando no está configurada la contraseña de derechos de administrador de Control de WEB (Modo sin protección)

<Método de conexión>

1) Obtener la dirección IP y el número de puerto (Valor establecido inicial = 1024) del proyector y hacer una solicitud para conexión del proyector.

Usted puede obtener tanto la dirección IP como el número de puerto de la pantalla de menú del proyector.

Dirección IP: Obtenga del MENÚ PRINCIPAL ⇒ [RED] ⇒ [ESTADO NETWORK]

Número de puerto: Obtenga del MENÚ PRINCIPAL ⇒ [RED] ⇒ [NETWORK CONTROL] ⇒ [COMMAND PORT]

2) Hay una respuesta del proyector.

Datos de respuesta

Sección de datos	Blanco	Modo	Símbolo de terminación
"NTCONTROL" (Secuencia ASCII) 9 bytes	' ' 0x20 1 byte	'0' 0x30 1 byte	(CR) 0x0d 1 byte

Modo: 0 = Modo sin protección

<Método de transmisión de comando>

Transmitir por el siguiente formato de orden.

Datos transmitidos

Encabezado		Sección de datos	Símbolo de terminación
'0' 0x30 1 byte	'0' 0x30 1 byte	Orden de control (Secuencia ASCII) Longitud indefinida	(CR) 0x0d 1 byte

Recibir datos

Encabezado		Sección de datos	Símbolo de terminación
'0' 0x30 1 byte	'0' 0x30 1 byte	Orden de control (Secuencia ASCII) Longitud indefinida	(CR) 0x0d 1 byte

Respuesta de error

Mensaje de error		Símbolo de terminación
"ERR1"	Orden de control indefinida	(CR)
"ERR2"	Fuera del rango de parámetro	0x0d
"ERR3"	Estado ocupado o período no aceptable	
"ERR4"	Desconexión por tiempo o período no aceptable	
"ERR5"	Longitud incorrecta de datos	
"ERRA"	Contraseña incorrecta	
4 bytes		1 byte

Puerto de serie

El conector de serie situado en el panel de conexión del proyector cumple con las especificaciones para conexiones RS-232C; esto significa que el proyector se puede controlar desde un ordenador personal conectado mediante esta conexión.

Conexión

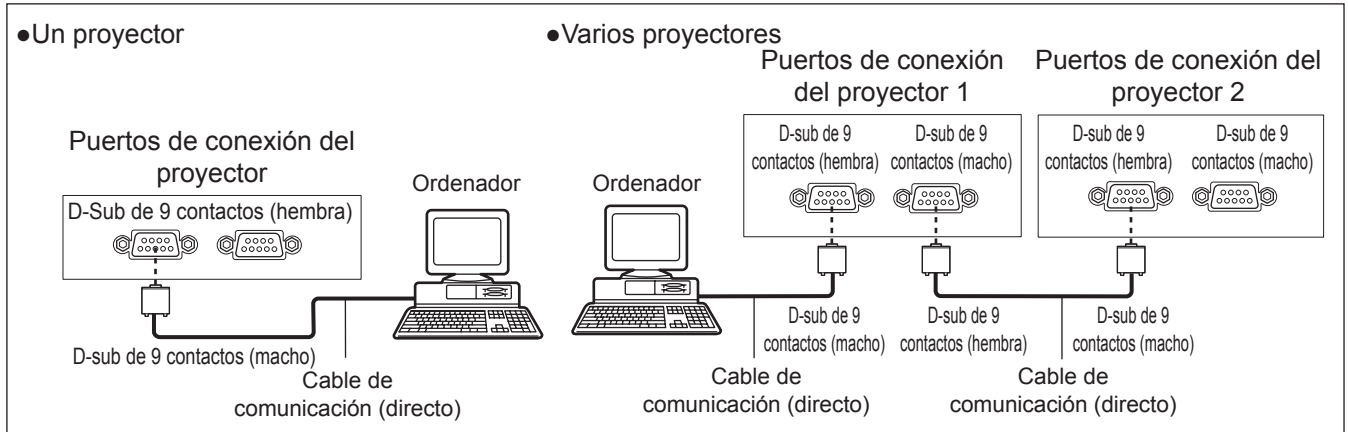

Asignación de los contactos y denominación de las señales

D-sub de 9 contactos (hembra) Vista exterior	Nº contacto	Denominación de la señal	Contenido
	①	—	NC
	②	TXD	Datos transmitidos
	③	RXD	Datos recibidos
	④	—	Conexión interna
	⑤	GND	Masa
	⑥	—	NC
	⑦	CTS	Conexión interna
	⑧	RTS	
	⑨	—	NC

D-sub de 9 contactos (macho) Vista exterior	Nº contacto	Denominación de la señal	Contenido
	①	—	NC
	②	RXD	Datos recibidos
	③	TXD	Datos transmitidos
	④	—	NC
	⑤	GND	Masa
	⑥	—	NC
	⑦	RTS	Conexión interna
	⑧	CTS	
	⑨	—	NC

Condiciones de comunicación (ajustes de fábrica)

Nivel de señal	Conforme a RS-232C	Cantidad de caracteres	8 bits
Método de sincronización	Asíncrono	Bit de parada	1 bit
Velocidad de transmisión	9 600 bps	Parámetro X	Ninguno
Paridad	Ninguno	Parámetro S	Ninguno

Formato básico

La transmisión desde el ordenador comienza con STX y luego se envía el ID, comando, parámetro y ETX, en este orden. Agregue parámetros según los detalles de control.

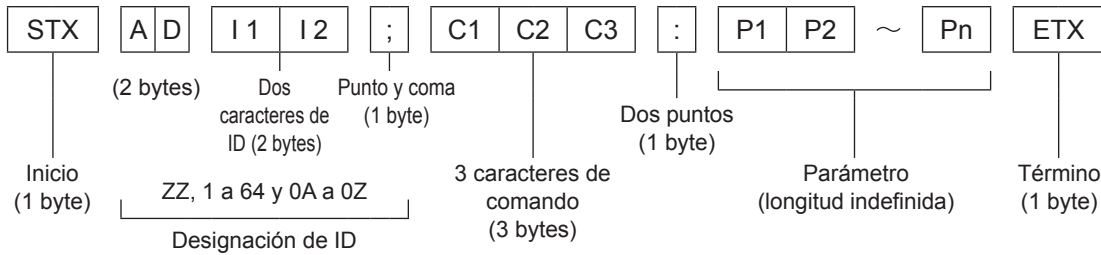

*: Al enviar comandos sin parámetros, no es necesario utilizar dos puntos (:).

Formato básico (con sub orden)

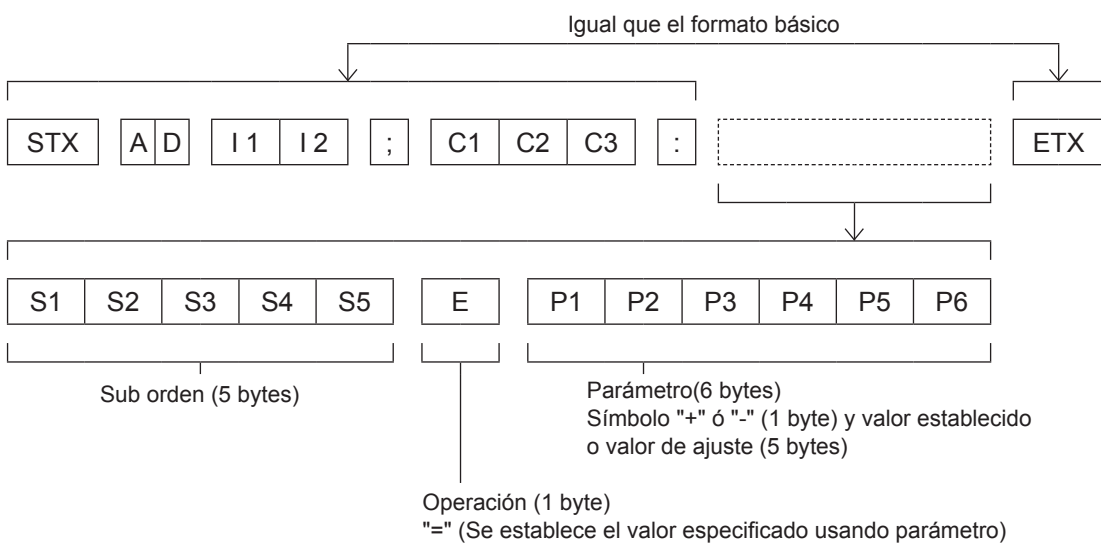

*: Al transmitir una orden que no necesita un parámetro, la operación (E) y el parámetro o son necesarios.

Atención

- No se puede enviar ni recibir ningún comando durante 60 segundos después de que la lámpara comienza a encenderse. Envíe los comandos una vez que dicho período haya transcurrido.
- Al transmitir varios comandos, asegúrese de esperar 0,5 segundos después de recibir la respuesta del proyector antes de enviar el próximo comando.

Nota

- Cuando no se puede ejecutar la orden, el estatus [ER401] es enviado desde el proyector hacia la computadora personal.
- Cuando se envía un comando equivocado, el proyector envía el estado [ER402] al ordenador personal.
- El ID de proyector admitido por la interfaz RS-232C es ZZ (TODOS) y un grupo de 1 a 64 y de 0A a 0Z.
- Si se envía un comando que especifica un ID de proyector, el proyector sólo responderá en los casos siguientes:
 - Si coincide con el ID del proyector
 - Si la especificación de ID es TODOS y está activada la respuesta (ID TODOS)
 - Si la especificación de ID es Grupo y está activada la respuesta (ID Grupo)
- El código del carácter "STX" es 02 y el código del carácter "ETX" es 03.

Información técnica

■ Especificaciones del cable

<Cuando se conecta a un ordenador personal>

Proyector	1	NC	NC	1	Ordenador (especificaciones DTE)
	2			2	
	3			3	
	4	NC	NC	4	
	5			5	
	6	NC	NC	6	
	7			7	
	8			8	
	9	NC	NC	9	

■ Comandos de control

Cuando se controla el proyector desde un ordenador, los comandos siguientes están disponibles:

<Comando de control del proyector>

Comando	Contenidos de control	Notas
PON	Encendido	Para ver si el encendido está en [SÍ], use la orden [Consulta de energía].
POF	Desconexión	
QPW	Consulta de alimentación	000 = En espera 001 = Alimentación [SÍ]
IIS	Modos de entrada de conexión	VID = VIDEO SVD = S-VIDEO RG1 = RGB1 RG2 = RGB2 DVI = DVI-D SDI = SDI (PT-DZ110XE/PT-DS100XE solamente) HD1 = HDMI
QSL	Consulta del modo de lámpara activado	0 = DOBLE 1 = SENCILLO 2 = LAMP1 3 = LAMP2 * [SENCILLO] utiliza la lámpara (LÁMPARA 1 o LÁMPARA 2) con menos horas de servicio.
LPM	Modo de lámpara activado	0 = DOBLE 1 = SENCILLO 2 = Sólo está encendida la LÁMPARA1 3 = Sólo está encendida la LÁMPARA2 * [SENCILLO] utiliza la lámpara (LÁMPARA 1 o LÁMPARA 2) con menos horas de servicio.
OLP	Ajuste de alimentación de la lámpara	0 = ALTO 1 = BAJO
QLP	Búsqueda de configuración de salida de lámpara	0 = ALTO 1 = BAJO
Q\$L	Búsqueda para tiempo de uso de la lámpara	1 = LÁMPARA 1 2 = LÁMPARA 2 La respuesta es 0000 – 3000 (Unidad en horas: Número de horas equivalentes para salida de lámpara configurada a [HIGH])
OSH	Obturador	0 = Terminar, 1 = Ejecutar
QSH	Búsqueda del estado del obturador	0 = Terminar, 1 = Ejecutar
VSE	Cambiar aspecto	0 = ESTÁNDAR/VID AUTO/VID AUTO (PRI.) 1 = 4: 3 2 = 16: 9 5 = 100% 6 = HV FIT 9 = H FIT 10 = V FIT 20 = S1 AUTO 30 = VID AUTO
QSE	Búsqueda de configuración de aspecto	0 = ESTÁNDAR/VID AUTO/VID AUTO (PRI.) 1 = 4: 3 2 = 16: 9 5 = 100% 6 = HV FIT 9 = H FIT 10 = V FIT 20 = S1 AUTO 30 = VID AUTO
OPP	Ejecutar P IN P	0 = NO 1 = USUARIO1 2 = USUARIO2 3 = USUARIO3
QPP	Búsqueda para configuración de P IN P	0 = NO 1 = USUARIO1 2 = USUARIO2 3 = USUARIO3
QFI	Búsqueda de filtro	6 = Residual (relación), La Respuesta es 000 – 100 (Unidad: %)
OCS	Cambiar sub memoria	01 – 96 = Número de sub memoria
QSB	Búsqueda de estado de la sub memoria	01 – 96 = Número de sub memoria

<Orden de control de lente>

Orden	Sub orden	Contenido	Observaciones
VXX	LNSI2	Eje de Lente H	+00000 = Ajuste fino 1+, +00001 = Ajuste fino 1-, +00100 = Ajuste fino 2+, +00101 = Ajuste fino 2- +00200 = Ajuste aproximado +, +00201 = Ajuste aproximado-
VXX	LNSI3	Eje de Lente V	
VXX	LNSI4	Foco del Lente	
VXX	LNSI5	Zoom del Lente	

Puerto REMOTE 2 IN

El puerto de conexión [REMOTE 2 IN] de la unidad principal permite manejar el proyector desde un panel de control, etc. situado en un lugar remoto donde no se pueden recibir señales de control remoto por infrarrojos.

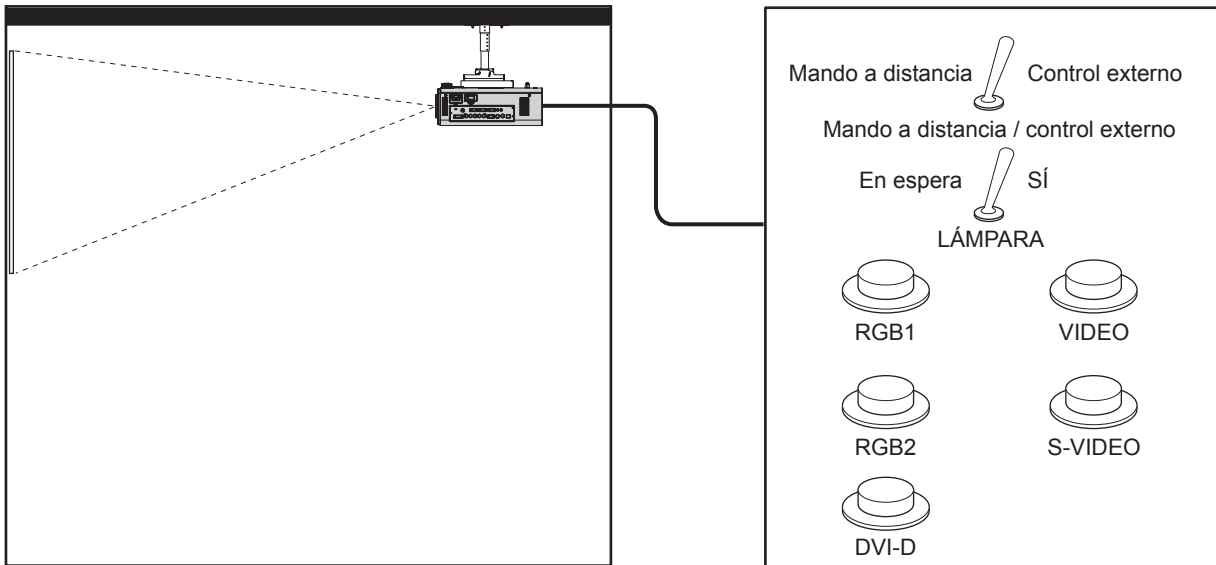

Instalación de un proyector en una sala de reuniones

Panel de control situado en otra habitación

Asignación de los contactos y control

D-Sub de 9 contactos (Outside view)	Nº contacto	Denominación de la señal	Abierto (A)	Corto (B)
	①	GND	—	GND
	②	POWER	NO	SÍ
	③	RGB1	Otro	RGB1
	④	RGB2	Otro	RGB2
	⑤	VIDEO	Otro	VIDEO
	⑥	S-VIDEO	Otro	S-VIDEO
	⑦	DVI	Otro	DVI
	⑧	SHUTTER	NO	SÍ
	⑨	RST/SET	Controlado con mando a distancia	Controlado mediante un contacto externo

Atención

- Asegúrese de cortocircuitar los contactos ① y ⑨ al controlar el proyector.
- Cuando los contactos ① y ⑨ están cortocircuitados, no es posible utilizar los botones siguientes del panel de control del proyector y del mando a distancia.
Botón <POWER ON (I)>, Botón <SHUTTER>
Asimismo, tampoco es posible utilizar los comandos y funciones de red RS-232C que corresponden a estas funciones.
- Cuando los contactos ① y ⑨ está cortocircuitados y se cortocircuita uno de los contactos ③ a ⑦ con el contacto ①, no es posible utilizar los botones siguientes del panel de control del proyector y del mando a distancia.
Botón <POWER ON (I)>, botones de selección de entrada (RGB1, RGB2, DVI-D, SDI, VIDEO, S-VIDEO), <SHUTTER>
Asimismo, tampoco es posible utilizar los comandos y funciones de red RS-232C que corresponden a estas funciones.
- La explicación de arriba en el caso donde "REMOTE2 MODO" de "SETUP PROYECTOR" (► Página 85) está fijada en "ESTÁNDAR".

Información técnica

Listado de combinación de imagen en dos ventanas

Ventana secundaria		RGB1		RGB2		Entrada VIDEO	Entrada S-VIDEO	DVI		HDMI		SDI ^{*3}
		Entrada RGB	Entrada YPbPr	Entrada RGB	Entrada YPbPr			Sistema de imagen en movimiento ^{*1}	Sistema RGB ^{*2}	Sistema de imagen en movimiento ^{*1}	Sistema RGB ^{*2}	
Ventana principal	Entrada RGB			○	○	○	○	○	○	○	○	○
	Entrada YPbPr			○	×	×	×	×	○	×	○	×
RGB2	Entrada RGB	○	○			○	○	○	○	○	○	○
	Entrada YPbPr	○	×			×	×	×	○	×	○	×
Entrada VIDEO		○	×	○	×		×	×	○	×	×	×
Entrada S-VIDEO		○	×	○	×	×		×	○	×	×	×
DVI	Sistema de imagen en movimiento ^{*1}	○	×	○	×	×	×			×	○	×
	Sistema RGB ^{*2}	○	○	○	○	○	○			○	○	○
HDMI	Sistema de imagen en movimiento ^{*1}	○	×	○	×	×	×	×	○			×
	Sistema RGB ^{*2}	○	○	○	○	×	×	○	○			×
SDI ^{*3}		○	×	○	×	×	×	×	○	×	×	

○: P IN P (Imagen en imagen) la combinación es posible

×: P IN P (Imagen en imagen) la combinación es imposible.

*1: Sólo se soporta 480p, 576p, 720/60p, 720/50p, 1 080/60i, 1 080/50i, 1 080/24sF, 1 080/24p, 1 080/25p, 1 080/30p, 1 080/50p, 1 080/60p.

*2: VGA (640 x 480) – WUXGA (1 920 x 1 200)

No hay señal de entrelazado, Frecuencia del reloj de puntos: 25 MHz – 162 MHz

(Las señales WUXGA soportan solamente señales VESA CVT RB (Blanqueamiento Reducido).

*3: PT-DZ110XE/PT-DS100XE solamente

Nota

- Si la resolución horizontal de la señal de entrada de la sub ventana es de 1 280 píxeles o superior, la calidad del cuadro de la sub ventana se puede reducir.

Restauración de CONTRASEÑA BLOQ. MENÚ a los valores predeterminados

- ① Pulse el botón <AUTO SETUP> durante más de 2 segundos.
- ② Pulse el botón ▼ durante más de 2 segundos.

Lista de señales compatibles

La siguiente tabla especifica los tipos de señales compatibles con el proyector.
 Formato: V = VIDEO, S = S-VIDEO, D = DVI, H: HDMI, R: RGB, Y: YP_BP_R, SDI *

Modo	Resolución de exhibición (puntos)	Frecuencia de barrido		Frecuencia del reloj de puntos	Formato	PnP ^{*1}				
		H (kHz)	V (Hz)			RGB2	DVI-D EDID1	DVI-D EDID2	DVI-D EDID3	HDMI
NTSC/NTSC4.43/ PAL-M/PAL60	720 × 480i	15,7	59,9	—	V/S					
PAL/PAL-N/SECAM	720 × 576i	15,6	50,0	—	V/S					
525i (480i)	720 × 480i	15,7	59,9	13,5	R/Y/SDI					
625i (576i)	720 × 576i	15,6	50,0	13,5	R/Y/SDI					
525p (480p)	720 × 483	31,5	59,9	27,0	D/H/R/Y		○		○	○
625p (576p)	720 × 576	31,3	50,0	27,0	D/H/R/Y		○		○	○
1 125 (1 080)/60i ^{*2}	1 920 × 1 080i	33,8	60,0	74,3	D/H/R/Y/SDI		○		○	○
1 125 (1 080)/50i	1 920 × 1 080i	28,1	50,0	74,3	D/H/R/Y/SDI		○		○	○
1 125 (1 080)/24p	1 920 × 1 080	27,0	24,0	74,3	D/H/R/Y/SDI		○		○	○
1 125 (1 080)/24sF	1 920 × 1 080i	27,0	24,0	74,3	D/H/R/Y/SDI					
1 125 (1 080)/25p	1 920 × 1 080	28,1	25,0	74,3	D/H/R/Y/SDI		○		○	
1 125 (1 080)/30p	1 920 × 1 080	33,8	30,0	74,3	D/H/R/Y/SDI					
1 125 (1 080)/60p	1 920 × 1 080	67,5	60,0	148,5	D/H/R/Y		○		○	○
1 125 (1 080)/50p	1 920 × 1 080	56,3	50,0	148,5	D/H/R/Y		○		○	○
750 (720)/60p	1 280 × 720	45,0	60,0	74,3	D/H/R/Y/SDI		○		○	○
750 (720)/50p	1 280 × 720	37,5	50,0	74,3	D/H/R/Y/SDI		○		○	○
VESA400	640 × 400	31,5	70,1	25,2	D/H/R					
	640 × 400	37,9	85,1	31,5	D/H/R					
VGA480	640 × 480	31,5	59,9	25,2	D/H/R	○	○	○	○	○
	640 × 480	35,0	66,7	30,2	D/H/R					
	640 × 480	37,9	72,8	31,5	D/H/R	○		○	○	○
	640 × 480	37,5	75,0	31,5	D/H/R	○		○	○	○
SVGA	640 × 480	43,3	85,0	36,0	D/H/R					
	800 × 600	35,2	56,3	36,0	D/H/R	○		○	○	○
	800 × 600	37,9	60,3	40,0	D/H/R	○		○	○	○
	800 × 600	48,1	72,2	50,0	D/H/R	○		○	○	○
MAC16	800 × 600	46,9	75,0	49,5	D/H/R	○		○	○	○
	800 × 600	53,7	85,1	56,3	D/H/R					
	832 × 624	49,7	74,6	57,3	D/H/R	○		○	○	○
	832 × 624	49,7	74,6	57,3	D/H/R	○		○	○	○
XGA	1 024 × 768	39,6	50,0	51,9	D/H/R					
	1 024 × 768	48,4	60,0	65,0	D/H/R	○		○	○	○
	1 024 × 768	56,5	70,1	75,0	D/H/R	○		○	○	○
	1 024 × 768	60,0	75,0	78,8	D/H/R	○		○	○	○
	1 024 × 768	65,5	81,6	86,0	D/H/R					
	1 024 × 768	68,7	85,0	94,5	D/H/R					
	1 024 × 768	80,0	100,0	105,0	D/H/R					
MXGA	1 024 × 768	96,7	120,0	130,0	D/H/R					
	1 152 × 864	53,7	60,0	81,6	D/H/R					
	1 152 × 864	64,0	71,2	94,2	D/H/R					
	1 152 × 864	67,5	74,9	108,0	D/H/R					
MAC21	1 152 × 870	76,7	85,0	121,5	D/H/R					
1 280 × 720	1 152 × 870	68,7	75,1	100,0	D/H/R	○		○	○	○
	1 280 × 720	68,7	75,1	100,0	D/H/R	○		○	○	○
1 280 × 720	1 280 × 720	37,1	49,8	60,5	D/H/R					
	1 280 × 720	44,8	59,9	74,5	D/H/R					
	1 280 × 768	39,6	49,9	65,3	D/H/R					
	1 280 × 768	47,8	59,9	79,5	D/H/R					
	1 280 × 768 ^{*3}	47,4	60,0	68,3	D/H/R					
1 280 × 768	1 280 × 768	60,3	74,9	102,3	D/H/R					
	1 280 × 768	68,6	84,8	117,5	D/H/R					

*: PT-DZ110XE/PT-DS100XE solamente

Información técnica

Modo	Resolución de exhibición (puntos)	Frecuencia de barrido		Frecuencia del reloj de puntos	Formato	PnP ^{*1}				
		H (kHz)	V (Hz)			RGB2	DVI-D EDID1	DVI-D EDID2	DVI-D EDID3	HDMI
1 280 × 800	1 280 × 800	41,3	50,0	68,0	D/H/R					
	1 280 × 800	49,7	59,8	83,5	D/H/R					
	1 280 × 800 ^{*3}	49,3	59,9	71,0	D/H/R					
	1 280 × 800	62,8	74,9	106,5	D/H/R					
	1 280 × 800	71,6	84,9	122,5	D/H/R					
MSXGA	1 280 × 960	60,0	60,0	108,0	D/H/R					
SXGA	1 280 × 1 024	52,4	50,0	88,0	D/H/R					
	1 280 × 1 024	64,0	60,0	108,0	D/H/R	○		○	○	○
	1 280 × 1 024	72,3	66,3	125,0	D/H/R					
	1 280 × 1 024	78,2	72,0	135,1	D/H/R					
	1 280 × 1 024	80,0	75,0	135,0	D/H/R	○		○	○	○
	1 280 × 1 024	91,1	85,0	157,5	D/H/R					
1 366 × 768	1 366 × 768	47,7	59,8	84,8	D/H/R	○ ^{*4}		○ ^{*4}	○ ^{*4}	○ ^{*4}
	1 366 × 768	39,6	49,9	69,0	D/H/R					
SXGA+	1 400 × 1 050	54,1	50,0	99,9	D/H/R					
	1 400 × 1 050	64,0	60,0	108,0	D/H/R					
	1 400 × 1 050	65,2	60,0	122,6	D/H/R	○		○	○	○
	1 400 × 1 050	65,3	60,0	121,8	D/H/R					
	1 400 × 1 050	78,8	72,0	149,3	D/H/R					
	1 400 × 1 050	82,2	75,0	155,9	D/H/R					
WXGA+	1 440 × 900	55,9	59,9	106,5	D/H/R					
	1 440 × 900	46,3	49,9	86,8	D/H/R					
UXGA60	1 600 × 1 200	75,0	60,0	162,0	D/H/R	○		○	○	○
WSXGA+	1 680 × 1 050	65,3	60,0	146,3	D/H/R					
	1 680 × 1 050	54,1	50,0	119,5	D/H/R					
1 920 × 1 080	1 920 × 1 080	55,6	49,9	141,5	D/H/R					
	1 920 × 1 080 ^{*3}	66,6	59,9	138,5	D/H/R					
	1 920 × 1 080 ^{*6}	67,2	60,0	173,0	R					
WUXGA	1 920 × 1 200	61,8	49,9	158,3	D/H/R					
	1 920 × 1 200 ^{*3}	74,0	60,0	154,0	D/H/R	○		○	○ ^{*5}	○ ^{*5}
	1 920 × 1 200 ^{*6}	74,6	59,9	193,3	R					

*1 : Las señales con la marca “○” en Plug and Play indican que son compatibles con EDID en el proyector. Las señales sin la marca en Plug and Play también pueden ser compatibles si los terminales de entrada constan en la lista de formatos. Si no hay marca en Plug and Play y no consta nada en la lista de formatos, pueden producirse problemas al proyectar la imagen aunque el ordenador y el proyector parezcan tener la misma resolución.

*2 : Si se ingresa una señal de 1 125 (1 035)/60i, se mostrará como una señal de 1 125 (1 080)/60i.

*3 : Compatible con VESA CVT-RB (reducción del borrado).

*4 : PT-DW90XE solamente

*5 : PT-DZ110XE solamente

*6 : Se produce una cierta pérdida de datos para facilitar la proyección.

Nota

- El número de puntos de visualización del PT-DZ110XE es 1 920 × 1 200 y el número de puntos de visualización del PT-DS100XE es 1 400 × 1 050.

Una señal de resolución diferente a la indicada arriba se convierte a los puntos de visualización y se reproduce.

- La letra “i” que aparece a continuación del número de puntos de visualización significa señal entrelazada.
- Si se conectan señales entrelazadas, se producirá parpadeo (parpadeo de líneas) en las imágenes.

Especificaciones

Núm. de modelo		PT-DZ110XE	PT-DS100XE	PT-DW90XE	
Suministro de energía		AC220 V-240V 50 Hz/60 Hz			
Consumo de energía		920 W	900 W		
		cuando el [MODO STANDBY] está ajustado en [ECO] : Aprox. 0,3 W cuando el [MODO STANDBY] está ajustado en [NORMAL] : Aprox. 8 W			
Amperios		5,0 A	4,8 A		
Chip DLP	Tamaño de panel	24.4 mm (0.96") (relación de aspecto 16: 10)	24.1 mm (0.95") (relación de aspecto 4: 3)	21.6 mm (0.85") (relación de aspecto 16: 9)	
	Sistema de visualización	Chip DLP de tres unidades, tipo DLP			
	Número de píxeles	2 304 000 píxeles (1 920 × 1 200 puntos) × 3	1 470 000 píxeles (1 400 × 1 050 puntos) × 3	1 049 088 píxeles (1 366 × 768 puntos) × 3	
Objetivo		Opcional			
Lámpara de proyección		2 bombillas × lámpara de 355 W UHM			
Salida óptica *1		10 600 lm (ANSI)		9 600 lm (ANSI)	
Frecuencia de barrido aplicable *2	Para señales RGB	H: 15 kHz - 100 kHz, V: 24 Hz - 120 Hz Sistema PIAS (Panasonic Intelligent Auto Scanning – barrido automático inteligente de Panasonic) Frecuencia del reloj de puntos menos de 162 MHz			
	Para señales YP _B PR	[480i] H: 15,73 kHz, V: 59,94 Hz [480p] H: 31,5 kHz, V: 59,94 Hz [720/50p] H: 37,5 kHz, V: 50 Hz [1 035/60i] H: 33,75 kHz, V: 60 Hz [1 080/60i] H: 33,75 kHz, V: 60 Hz [1 080/25p] H: 28,13 kHz, V: 25 Hz [1 080/30p] H: 33,75 kHz, V: 30 Hz [1 080/50p] H: 56,25 kHz, V: 50 Hz	[576i] H: 15,63 kHz, V: 50 Hz [576p] H: 31,25 kHz, V: 50 Hz [720/60p] H: 45 kHz, V: 60 Hz [1 080/50i] H: 28,13 kHz, V: 50 Hz [1 080/24p] H: 27 kHz, V: 24 Hz [1 080/24sF] H: 27 kHz, V: 48 Hz [1 080/60p] H: 67,5 kHz, V: 60 Hz	● Los terminales HD/SYNC y VD no son compatibles con SYNC compuesta de 3 valores.	
	Para señales de vídeo (incluyendo vídeo S)	H: 15,75 kHz/15,63 kHz, V: 50 Hz/60 Hz			
	Para señales DVI-D/HDMI	480p, 576p, 720/60p, 720/50p, 1 080/60p, 1 080/50p, 1 080/60i, 1 080/50i, 1 080/24sF, 1 080/30p, 1 080/25p, 1 080/24p ● Resolución de visualización: VGA - WUXGA (no entrelazada) ● Frecuencia del reloj de puntos: 25 MHz - 162 MHz			
	Para señales SDI	Compatible con SMPTE259M: [480i], [576i] Compatible con SMPTE292M: [720/60p], [720/50p], [1 035/60i], [1 080/60i], [1 080/50i], [1 080/25p], [1 080/24p], [1 080/24sF], [1 080/30p]		—	
Sistema de color		7 sistemas (NTSC/NTSC4,43/PAL/PAL-N/PAL-M/SECAM/PAL60)			
Tamaño de pantalla		1 778 mm - 15 240 mm (70" - 600") *3			
Relación de aspecto de pantalla		16: 10	4: 3	16: 9	
Esquema de proyección		Seleccionable en menú frontal/retro/montaje en techo y montaje en suelo			
Relación de contraste		10 000: 1 (cuando [IRIS DINÁMICO] está ajustado a [3])			
Terminales	RGB1 IN	1 juego, BNC × 5 [Señal RGB] 0,7 V [p-p] 75 Ω (G-SYNC: 1,0 [p-p] 75 Ω) HD/SYNC TTL, alta impedancia, compatible con ajuste automático de polaridad positiva/negativa VD TTL, alta impedancia, compatible con ajuste automático de polaridad positiva/negativa [Señal YP _B PR] Y: 1,0 V [p-p] Señal de sincronización incluida, P _B PR: 0,7 V [p-p] 75 Ω			
	RGB2 IN	1 juego de alta densidad, D-sub de 15 contactos (hembra) [Señal RGB] 0,7 V [p-p] 75 Ω (G-SYNC: 1,0 [p-p] 75 Ω) HD/SYNC TTL, alta impedancia, compatible con ajuste automático de polaridad positiva/negativa VD TTL, alta impedancia, compatible con ajuste automático de polaridad positiva/negativa [Señal YP _B PR] Y: 1,0 V [p-p] Señal de sincronización incluida, P _B PR: 0,7 V [p-p] 75 Ω			

Especificaciones

Núm. de modelo		PT-DZ110XE	PT-DS100XE	PT-DW90XE
Terminales	VIDEO IN	1 juego, BNC, 1,0 V [p-p] 75 Ω		
	S-VIDEO IN	1 juego, Mini DIN 4p, Y: 1,0 V [p-p], C: 0,286 V [p-p], 75 Ω, compatible con señal S1		
	DVI-D IN	1 juego, DVI-D de 24 contactos (enlace único), compatible con DVI 1,0, compatible con HDCP		
	HDMI IN	1 juego, HDMI 19-pines (HDCP/Compatible con colores profundos)		
	SDI IN	1 juego, BNC, Y/CB/CR/4: 2: 2, 10 bits Compatible con SMPTE259M/SMPTE292M	—	
	SERIAL IN/OUT	1 juego, D-sub de 9 contactos, compatible con RS-232C, se utiliza para el control de un ordenador personal		
	REMOTE 1 IN/OUT	1 juego, conector M3, se utiliza para mando a distancia alámbrico, se utiliza para conexiones múltiples		
	REMOTE 2 IN	1 juego, D-sub de 9 contactos, se utiliza para el control externo		
	LAN	1 juego, RJ-45, se utiliza para la conexión en red, compatible con PLink, 10 Base-T/100Base-TX		
Largo del cable eléctrico		3,0 m		
Gabinete		Plástico moldeado		
Dimensiones		Anchura: 530 mm (20 7/8"), Longitud: 200 mm (7 7/8"), Altura: 548,5 mm (21 19/32") (540 mm (21 1/4")): excluyendo las partes salientes de la superficie)		
Peso		Aprox. 24,0 kg (52,9 lbs.) *4		
Operating environment		Temperatura *5: 0 °C a 45 °C Humedad: 10 % a 80 % (sin condensación)		
Mando a distancia	Fuente de alimentación	DC 3 V (AA/R6 × 2 baterías)		
	Rango de funcionamiento	Aprox. 30 m (98'5") (cuando se maneja directamente delante del receptor de señal)		
	Peso	134 g (4,7 ozs.) (pilas incluidas)		
	Dimensiones	Ancho: 51 mm (2"), Longitud: 176 mm (6 15/16"), Altura: 28 mm (1 3/32")		
Opciones	Soporte de techo	Para techos altos: ET-PKD310H Para techos bajos: ET-PKD310S Adjunto para Montar en el Techo: ET-PAD310		
	Lente de proyección	ET-D75LE6, ET-D75LE1, ET-D75LE2, ET-D75LE3, ET-D75LE4 ET-D75LE5, ET-D75LE8 ET-D75LE10, ET-D75LE20, ET-D75LE30		
	Cubierta del motor del lente	ET-D75MC1		
	Lámpara de recambio	ET-LAD310 (1 bombilla), ET-LAD310W (2 bombillas)		
	Unidad de reemplazo del filtro	ET-ACF310		
	Filtro Eliminador de Humo	ET-SFD310		
	Marco	ET-PFD310		

*1 : Medición y el método de anotación cumplen todos con las normas internacionales ISO21118.

*2 : Para detalles de señales de video que pueden ser proyectadas usando este proyector, refiérase a "Lista de señales compatibles". (➔ página 123).

*3 : Si se instala ET-D75LE5, el tamaño de pantalla es de 1 778 mm - 7 620 mm (70" - 300").

*4 : Este es un valor medio. Puede diferir según cada producto.

*5 : Si el proyector se utiliza a alturas considerablemente por encima del nivel del mar, entre 1 400 y 2 700 m (4 593 – 8 858 ft), la temperatura máxima será 5 °C inferior.

Si se utiliza un filtro anti humo, la temperatura ambiente debe estar entre 0 °C y 35 °C. Sin embargo no será posible su utilización a gran altura.

- Los números de parte de los accesorios y los componentes vendidos por separado están sujetos a cambio sin previo aviso.

Dimensiones

<Unidades: mm>

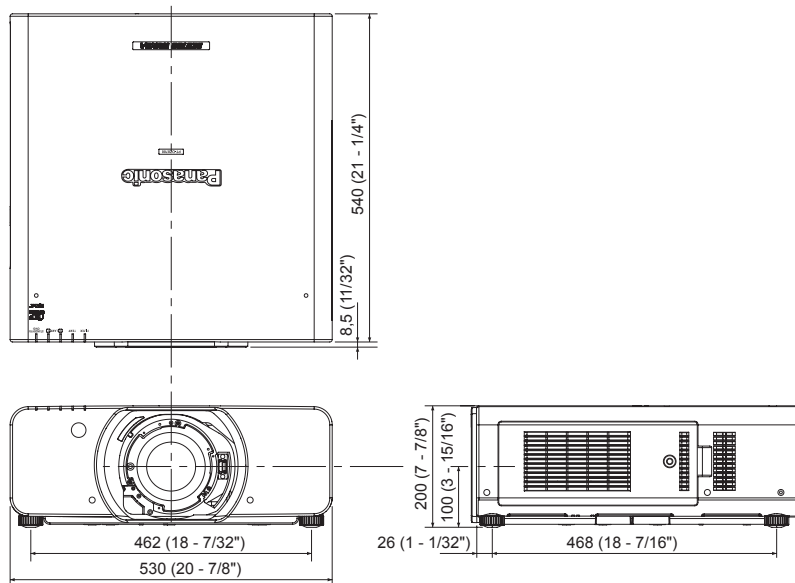

Acerca de la marca

Reconocimiento de marcas registradas

- Microsoft® y sus logos, Windows® XP, Windows Vista®, Windows® 7, e Internet Explorer® son las marcas registradas de Microsoft Corporation en los Estados Unidos y otros países.
- Macintosh, Mac OS, y Safari son marcas registradas de Apple Inc. registradas en los Estados Unidos y otros países.
- PJLink™ es una futura marca comercial para Japón, Estados Unidos y otros países y regiones.
- HDMI, el logotipo HDMI y High-Definition Multimedia Interface son marcas comerciales o marcas comerciales registradas de HDMI Licensing LLC.
- Otros tipos de nombres, como nombres de empresa y de producto, que aparecen en este manual de instrucciones son marcas comerciales o marcas comerciales registradas de sus propietarios respectivos. Las indicaciones ® y TM no aparecen en este manual de instrucciones.

Medidas de Seguridad para el Soporte de Montaje en el Techo

Cuando instale el soporte para montar en el techo al proyector, instale el accesorio soporte para prevención de caídas (Cables de Seguridad) al proyector.

(El proyector estará asegurado si no se utilizan, sin embargo ayudarán a prevenir la posibilidad de accidentes ocasionados por la caída del proyector si los tornillos se aflojan.)

Soporte de techo: para techos altos: ET-PKD310H, para techos bajos: ET-PKD310S,
Adjunto para Montar en el Techo: ET-PAD310

La instalación del soporte para montaje en techo solamente debe realizarla un técnico cualificado de acuerdo con el procedimiento siguiente.

- Panasonic no se responsabiliza por cualquier pérdida o daño resultante de la utilización de un soporte de montaje para techo no fabricado por Panasonic, o si el daño al proyector ocurre como resultado de instalar el soporte de montaje para techo en un lugar inapropiado, aún cuando el periodo de garantía del proyector no haya finalizado.
- Utilice un destornillador o herramienta similar para apretar los tornillos. No utilice herramientas como por ejemplo destornilladores eléctricos o destornilladores de impacto.
- Un soporte de montaje en techo no utilizado debe ser desinstalado rápidamente por un técnico cualificado.
- No utilice los orificios roscados de los elementos de ajuste de las patas delanteras para la instalación del proyector.
- No ponga el cable de seguridad en el gancho antirrobo para aguantar el monitor suspendido de él.
- Para saber cómo instalar los cables al techo, vea el manual de instalación para el soporte de montaje al techo.
- Para detalles, ver el manual de instalación para el soporte de montaje al techo.
- Los números de partes de accesorios y los componentes vendidos por separados están sujetos a cambiar sin previo aviso.

Procedimiento de colocación

1) Coloque con cuidado el proyector boca abajo sobre un paño suave.

2) Coloque la arandela plana en el tornillo de fijación del cable.

3) Coloque el cable a través del tornillo de fijación de cable.

4) Instale los tornillos del cable al proyector y ajústelos.

- Instale los cables a los 2 sitios en una forma similar.

Tornillo de sujeción del cable de acero: M6 x L20
El torque de ajuste del tornillo fijador: $4 \pm 0,5$ Nm

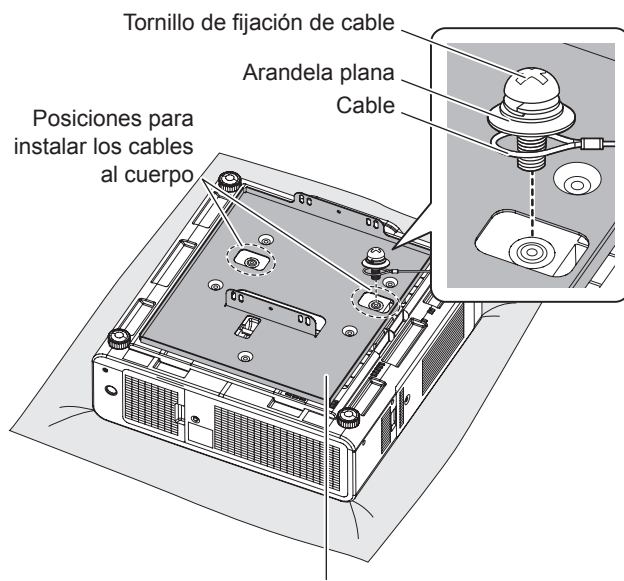

Soporte de techo
(El fijador metálico adjuntado al soporte de montaje al techo o fijador metálico del proyector para el soporte de montaje al techo).

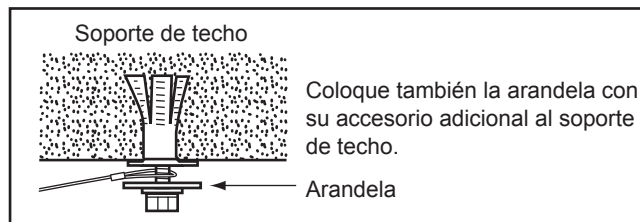

Atención

- No use otro instrumento excepto el cable atado al tornillo de ajuste (x2), las arandelas (x4) y los cables de seguridad (x2) que se incluyen.
- Instale los cables de modo que no se comben entre las porciones de instalación en el cuerpo y las del techo.

Índice

A			
Accesorios.....	17	ENFOQUE	
Acerca de la marca.....	127	Ajuste.....	42
Ajuste automático.....	48	Especificaciones.....	125
Ajuste del número de ID del proyector en el mando a distancia.....	21	ESTADO.....	84
AJUSTE DE PANTALLA.....	93	F	
AJUSTE PANTALLA.....	70	FASE RELOJ.....	61
ALIM.LÁMPARA.....	78	FECHA Y HORA.....	85
Apagar el proyector.....	41	Foto relación de aspecto.....	49
APAGA SIN SEÑAL.....	85	FUNCION.....	48, 85
ASPECTO.....	59	Función de apagado directo.....	41
AUTO AJUSTE.....	72	Función de estado.....	47
Aviso importante de seguridad.....	2	G	
B		GAMMA.....	56
BLOQUEO MENÚ.....	93	GEOMETRÍA.....	61
BORDES ZONA BLENDING.....	65	GUARDAR DATOS USUARIO.....	87
BORRADO.....	64	H	
BRILLO.....	54	HDMI IN.....	74
C		HORARIO.....	82
CALIBRACIÓN DE LENTES.....	86	I	
CAMBIO.....	59	ID DEL PROYECTOR.....	76
CAMBIO LAMP.....	77	Indicador FILTER.....	109
CARGAR DATOS USUARIO.....	87	Indicador TEMP.....	109
COLOR.....	54	Información técnica.....	115
COLOR FONDO.....	75	INICIALIZAR.....	87
Cómo solucionar los problemas indicados.....	108	INICIO CONTADOR FILTRO.....	86
Conectando el cable de alimentación.....	39	IRIS DINÁMICO.....	57
Configuración.....	22	K	
CONFIGURACIÓN.....	76	KEYSTONE.....	63
CONGELADO.....	75	L	
CONTRASEÑA BLOQ. MENÚ.....	122	LAMP Indicador.....	108
CONTRASEÑA DE SEGURIDAD.....	92	Lente de proyección.....	38
CONTRASEÑA DE SERVICIO.....	87	Lista de combinación de imagen en dos ventanas.....	122
CONTRASTE.....	54	Lista de señales compatibles.....	123
CONTROL DE BRILLO.....	78	LISTA DE SEÑALES REGISTRADAS.....	90
CONTROL DE INICIO DE DISPOSITIVO.....	94	Registering a signal.....	90
CONTROL VENTILACIÓN.....	77	Localización y solución de problemas.....	113
CORRECCIÓN LARG.PANT.....	70	LOGO INICIAL.....	75
Cuerpo del proyector.....	19	M	
D		Mando a distancia.....	18
DEFINICION.....	57	Mando a distancia alámbrico.....	21
DIGITAL CINEMA REALITY.....	64	MEM. SECUNDARIA.....	91
Dimensiones.....	127	MENÚ AVANZADO.....	64
DVI-D IN.....	73	MENÚ EN PANTALLA.....	47, 74
E		Menú IMAGEN.....	53
ECUALIZACIÓN DE COLORES.....	69	Menú LISTA DE SEÑALES REGISTRADAS.....	90
Ejemplo de conexión		Menú OPCION DISPLAY.....	69
Antes de conectar al proyector.....	35	Menú PANTALLA DE IDIOMA(LANGUAGE).....	68
equipo AV.....	36	Menú PATRÓN DE PRUEBA.....	89
ordenadores.....	37	Menú P IN P.....	88
Elementos de ajuste de las patas delanteras.....	34	MENÚ POSICIÓN.....	59
Encender el proyector.....	40	MENÚ PRINCIPAL.....	51
		Menú RED.....	95
		Menús de navegación.....	50
		Menú SEGURIDAD.....	92
		Menú SETUP PROYECTOR.....	76
		Método de proyección.....	22
		MODO DE IMAGEN.....	53
		MODO GRAN ALTITUD.....	76
		MODO STANDBY.....	82
		MONITOR FORMA ONDA.....	71
		N	
		Navegación por el menú.....	50
		O	
		Órdenes de control mediante LAN.....	116
		P	
		Pantalla de idioma.....	68
		PATRÓN DE PRUEBA.....	89
		Patrón de prueba interno.....	48
		P IN P función.....	88
		POSICIÓN DE FIJACIÓN.....	65
		Posición del objetivo.....	43
		Precauciones respecto a la seguridad.....	9
		Protocolo PJLink.....	115
		Proyección.....	42
		Puerto de serie.....	118
		Puerto REMOTE 2 IN.....	121
		R	
		RASTER POSITION.....	67
		REDUCCIÓN DE RUIDO.....	57
		REMOTE2 MODO.....	85
		RESOLUCIÓN DE ENTRADA.....	65
		RETARDO DE FRAME.....	67
		RGB IN.....	73
		RS-232C.....	83
		S	
		SDI IN.....	74
		Seleccionando la señal de entrada.....	42
		SELECCIÓN DE LÁMPARA.....	77
		SELECTOR DEL SISTEMA.....	58
		SEÑAL AUTOMÁTICA.....	72
		Señal de entrada.....	47
		SHUTTER function.....	47
		Soporte de montaje para techo.....	128
		SUBMENÚ.....	51
		Sustitución.....	110
		SYSTEM DAYLIGHT VIEW.....	56
		T	
		Tamaño de pantalla y distancia de proyección.....	23
		TEMPERATURA COLOR.....	55
		TINTE.....	54
		Z	
		ZOOM.....	60



Panasonic Corporation

Web Site : <http://panasonic.net/avc/projector/>

© Panasonic Corporation 2010