

Panasonic®

Istruzioni per l'uso

Proiettore DLP™ **Uso commerciale**

Modello n. **PT-DZ6710E**
PT-DZ6700E
PT-DW6300E
PT-D6000E
PT-D5000E

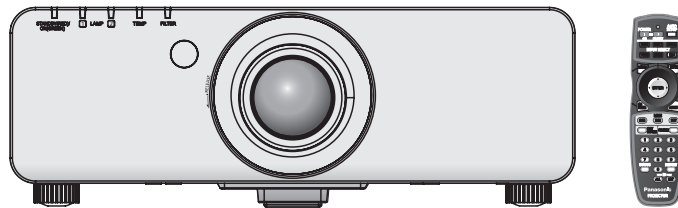

Prima di utilizzare il prodotto, leggere attentamente le istruzioni e custodire il manuale per consultazioni future.
Le informazioni contenute nel seguente manuale di istruzioni sono valide per i diversi modelli delle serie DZ6710, DZ6700, DW6300, D6000 e D5000.

TQBJ0296-5

ITALIANO

Avviso importante per la sicurezza

Gentile cliente Panasonic:

Questo libretto d'istruzioni fornisce tutte le istruzioni per l'uso necessarie all'utente. Ci auguriamo che contribuiscano ad ottenere il meglio da questo nuovo prodotto e che l'utente rimanga soddisfatto del proiettore DLP™ alta luminanza Panasonic. Il numero di serie del prodotto è riportato sulla parte inferiore dello stesso. Si raccomanda di annotarlo nello spazio apposito qui sotto e di conservare questo libretto per un'eventuale richiesta di assistenza tecnica.

Numero di modello: **PT-DZ6710E/PT-DZ6700E/PT-DW6300E/PT-D6000E/PT-D5000E**

Numero di serie:

AVVERTENZA: QUEST'APPARECCHIO DEVE ESSERE MESSO ELETTRICAMENTE A TERRA.

AVVERTENZA: Per evitare danni che possano essere causa d'incendio o scossa elettrica, non esporre l'apparecchio a pioggia o umidità.

Ordinanza informativa sul rumore di una macchina 3, GSGV, 18 gennaio 1991: il livello di pressione del suono alla posizione d'ascolto dell'operatore è uguale o inferiore a 70 dB (A) secondo ISO 7779.

AVVERTENZA:

1. Scollegare la spina dalla presa elettrica se non si usa il proiettore per un periodo di tempo prolungato.
2. Per evitare scosse elettriche, non rimuovere la copertura. All'interno non ci sono componenti che possono essere riparati dall'utente. Per l'assistenza rivolgersi esclusivamente a tecnici specializzati.
3. Non rimuovere lo spinotto di messa a terra dalla spina di alimentazione. Questo apparecchio è dotato di una spina di alimentazione tripolare del tipo con messa a terra. La spina entrerà soltanto in una presa di alimentazione del tipo con messa a terra. Questa struttura risponde a una funzione di sicurezza. Se non è possibile inserire la spina nella presa, contattare un elettricista. Non interferire con la funzione della spina con messa a terra.

ATTENZIONE: Per garantire una continua conformità, osservare le istruzioni per l'installazione in dotazione, le quali includono l'utilizzo del cavo di alimentazione in dotazione e di cavi di interfaccia schermati per il collegamento ad un computer oppure ad una periferica. Se si usa una porta seriale per collegare un PC per il controllo esterno del proiettore, utilizzare un cavo di interfaccia seriale RS-232C con nucleo in ferrite venduto separatamente. Eventuali modifiche non autorizzate apportate all'apparecchio possono invalidare il diritto dell'utente all'utilizzo.

In conformità con la direttiva 2004/108/CE, articolo 9(2)

Panasonic Testing Centre

Panasonic Service Europe, un reparto di Panasonic Marketing Europe GmbH
Winsbergring 15, 22525 Hamburg, F.R. Germania



Informazioni per gli utenti sulla raccolta e l'eliminazione di vecchie apparecchiature e batterie usate

Questi simboli sui prodotti, sull'imballaggio, e/o sulle documentazioni o manuali accompagnanti i prodotti indicano che i prodotti elettrici, elettronici e le batterie usate non devono essere buttati nei rifiuti domestici generici.

Per un trattamento adeguato, recupero e riciclaggio di vecchi prodotti e batterie usate, vi preghiamo di portarli negli appositi punti di raccolta, secondo la legislazione vigente nel vostro Paese e le Direttive 2002/96/EC e 2006/66/EC.

Smaltendo correttamente questi prodotti e le batterie, contribuirete a salvare importanti risorse e ad evitare i potenziali effetti negativi sulla salute umana e sull'ambiente che altrimenti potrebbero verificarsi in seguito ad un trattamento inappropriato dei rifiuti.



Per ulteriori informazioni sulla raccolta e sul riciclaggio di vecchi prodotti e batterie, vi preghiamo di contattare il vostro comune, i vostri operatori per lo smaltimento dei rifiuti o il punto vendita dove avete acquistato gli articoli.

Sono previste e potrebbero essere applicate sanzioni qualora questi rifiuti non siano stati smaltiti in modo corretto ed in accordo con la legislazione nazionale.



Per utenti commerciali nell'Unione Europea

Se desiderate eliminare apparecchiature elettriche ed elettroniche, vi preghiamo di contattare il vostro commerciante od il fornitore per maggiori informazioni.

Informazioni sullo smaltimento rifiuti in altri Paesi fuori dall'Unione Europea

Questi simboli sono validi solo all'interno dell'Unione Europea. Se desiderate smaltire questi articoli, vi preghiamo di contattare le autorità locali od il rivenditore ed informarvi sulle modalità per un corretto smaltimento.

Nota per il simbolo delle batterie (esempio con simbolo chimico riportato sotto il simbolo principale):

Questo simbolo può essere usato in combinazione con un simbolo chimico; in questo caso è conforme ai requisiti indicati dalla Direttiva per il prodotto chimico in questione.



Precauzioni ambientali per gli utenti in Cina

Simbolo valido solo per la Cina.

Avviso importante per la sicurezza

IMPORTANTE: SPINA SAGOMATA (solo G.B.)

PER LA SICUREZZA PERSONALE. LEGGERE ATTENTAMENTE QUANTO SEGUE.

Per comodità e sicurezza questo apparecchio è dotato di spina di rete sagomata tripolare. Nella spina è installato un fusibile di 13 ampere. Quando è necessario sostituire il fusibile, assicurarsi che il fusibile di ricambio abbia una taratura di 13 ampere e che sia conforme alle norme ASTA o BS 1362 del BSI.

Controllare che sul corpo del fusibile sia presente il simbolo ASTA  o il simbolo BSI .

Se la presa è dotata di copertura del fusibile asportabile, dopo avere sostituito il fusibile, assicurarsi di rimontarla. In caso di smarrimento della copertura del fusibile, usare la presa solo dopo avere acquistato una nuova copertura. La copertura del fusibile di ricambio può essere acquistata presso un centro di assistenza autorizzato.

Se la spina sagomata fornita non è adatta alle prese di corrente della propria abitazione, si dovrebbe eliminare il fusibile, tagliare la spina e smaltirla in condizioni di sicurezza. In questo caso, se la spina tagliata viene inserita in una presa da 13 ampere, si corre il rischio di forti scosse elettriche.

Se viene montata una spina nuova, attenersi al codice di collegamento illustrato sotto. In caso di dubbi, consultare un elettricista qualificato.

AVVERTENZA: QUESTO APPARECCHIO DEVE ESSERE MESSO A TERRA.

IMPORTANTE: I fili del conduttore di rete sono di diversi colori, in base al seguente codice:

Verde e Giallo:	Terra
Blu:	Neutro
Marrone:	Sotto tensione

Poiché i colori dei fili del conduttore di rete di questo apparecchio potrebbero non corrispondere con i contrassegni colorati che identificano i morsetti della spina, procedere nel modo seguente.

Il filo di colore VERDE E GIALLO deve essere collegato al morsetto della spina contrassegnato con la lettera E o dal segno di Terra  o di colore VERDE o VERDE E GIALLO.

Il filo di colore BLU deve essere collegato al morsetto della spina contrassegnato con la lettera N o di colore NERO.

Il filo di colore MARRONE deve essere collegato al morsetto della spina contrassegnato con la lettera L o di colore ROSSO.

Come sostituire il fusibile: Aprire il compartimento del fusibile con un cacciavite e sostituire il fusibile.

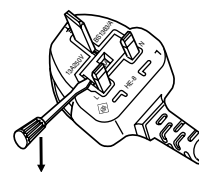

Contenuti

Passaggi rapidi

1. Configurare il proprio proiettore

Far riferimento a "Impostazioni" a pagina 16.



2. Collegare altri dispositivi

Vedere le istruzioni di funzionamento fornite con il CD-ROM in dotazione al proiettore.



3. Preparare il Telecomando

Far riferimento a "Telecomando" a pagina 14.



4. Avviare la proiezione

Far riferimento a "Proiezione" a pagina 19.



5. Regolare l'immagine

Far riferimento a "Navigazione nei menu" a pagina 24.

Informazioni importanti

Avviso importante per la sicurezza	2
Precauzioni riguardo la sicurezza d'uso	6
AVVERTENZE	6
PRECAUZIONI	7
Precauzioni per il trasporto	9
Precauzioni relative all'installazione	9
Precauzioni per l'uso	9
Altro	10
Sicurezza	10
Accessori	11

Preparazione

Informazioni riguardo il proiettore	12
Corpo del proiettore	12
Telecomando	14

Guida introduttiva

Impostazioni	16
Modo di proiezione	16
Rimozione e inserimento dell'obiettivo di proiezione	17
Cavo di alimentazione	18

Funzionamento di base

Proiezione	19
Proiezione di un'immagine	19
Funzionamento telecomando	21
Raggio di azione	21
Impostazione automatica della posizione dell'immagine	21
Commutazione del segnale di ingresso	22
Interruzione della proiezione	22
Cancellazione del menu visualizzato a schermo	22
Modifica del rapporto d'aspetto dell'immagine	22
Visualizzazione del tipo di test interno	22
Utilizzo di una funzione assegnata	23
Visualizzazione dello stato del proiettore	23
Ripristino delle impostazioni predefinite in fabbrica	23
Navigazione nei menu	24
Menu principale e sotto-menu	24
Navigazione attraverso il menu	27

Manutenzione

Indicatori lampada	28
Risoluzione dei problemi segnalati	28
Sostituzione	30
Sostituzione dell'unità lampada	30
Sostituzione del filtro autopulente (ACF)	32
Risoluzione dei problemi	33

Appendice

Informazioni tecniche	34
Elenco segnali compatibili	34
Specifiche	36
Protezioni per il Supporto al Soffitto	38
Dimensioni	39
Riconoscimenti di marchi di fabbrica	39
Index	40

Precauzioni riguardo la sicurezza d'uso

AVVERTENZE

In caso di fumo o odori o rumori insoliti provenienti dal proiettore, scollegare la spina di alimentazione dalla presa elettrica.

- Se si continua ad utilizzare il proiettore in tali condizioni si corre il rischio di incendi o scosse elettriche.
- Accertarsi dell'assenza di fumo, quindi contattare un centro di assistenza autorizzato per le riparazioni necessarie.
- Non cercare di riparare il proiettore, in quanto tale operazione potrebbe risultare pericolosa.

Non installare questo proiettore in una posizione che non possa sostenere il peso del proiettore.

- Se la posizione destinata all'installazione non è abbastanza stabile, il proiettore potrebbe cadere o rovesciarsi, col rischio di infortuni gravi o danni.

L'operazione di installazione (come il montaggio al soffitto) deve essere eseguita esclusivamente da un tecnico qualificato.

- Un'installazione non eseguita correttamente potrebbe provocare infortuni o scosse elettriche.
- Non usare un supporto di fissaggio per soffitto diverso da quello autorizzato.

Se vengono introdotti oggetti estranei o acqua all'interno del proiettore o se il proiettore cade o l'involucro esterno si rompe, scollegare la spina di alimentazione dalla presa elettrica.

- L'uso prolungato del proiettore in tali condizioni potrebbe provocare incendi o scosse elettriche.
- Contattare un centro di assistenza autorizzato per le riparazioni necessarie.

La presa elettrica deve essere installata in prossimità dell'apparecchio ed essere facilmente accessibile.

- Qualora si verifichi un problema, scollegare immediatamente la spina dell'alimentazione dalla presa elettrica.

Non sovraccaricare la presa elettrica.

- Il sovraccarico della presa di alimentazione (ad esempio, in caso di utilizzo di un numero eccessivo di adattatori elettrici) potrebbe provocare il surriscaldamento dell'unità o incendi.

Non cercare in nessun caso di modificare o smontare il proiettore.

- All'interno del proiettore sono presenti componenti ad alta tensione che potrebbero provocare incendi o scosse elettriche.
- Per qualsiasi intervento di controllo, regolazione e riparazione, rivolgersi a un centro di assistenza autorizzato.

Pulire la spina di alimentazione periodicamente per evitare che si accumulino della polvere.

- Se della polvere si accumula nella spina di alimentazione, l'umidità risultante potrebbe danneggiare l'isolante e provocare incendi. Scollegare la spina e pulirla con un panno asciutto.
- Se si prevede di non utilizzare il proiettore per un prolungato periodo di tempo, scollegare la spina di alimentazione dalla presa elettrica.

Non maneggiare la spina di alimentazione con le mani bagnate.

- L'inosservanza di questa prescrizione potrebbe provocare scosse elettriche.

Inserire saldamente la spina di alimentazione nella presa elettrica.

- Non utilizzare cavi diversi dal cavo di alimentazione in dotazione.
- Se la spina non viene inserita correttamente potrebbero verificarsi incendi o surriscaldamento.
- Non utilizzare spine danneggiate o prese elettriche non fissate correttamente alla parete.

Non collocare il proiettore su superfici instabili.

- Se il proiettore viene collocato su superfici instabili o inclinate, l'unità potrebbe cadere o rovesciarsi, col rischio di infortuni o danni.

Non posizionare il proiettore nell'acqua né bagnare il proiettore.

- L'inosservanza di questa prescrizione potrebbe provocare incendi o scosse elettriche.

Non eseguire operazioni che possano danneggiare la spina o il cavo di alimentazione.

- Non danneggiare il cavo, non modificarlo, non posizionarlo in prossimità di oggetti caldi, non piegarlo eccessivamente, non torcerlo né tirarlo, non appoggiarvi sopra oggetti pesanti né attorcigliarlo.
- Se si utilizza un cavo danneggiato potrebbero verificarsi incendi, scosse elettriche o cortocircuiti.
- Richiedere l'intervento di un centro di assistenza autorizzato per eseguire eventuali riparazioni necessarie al cavo di alimentazione.

Non collocare il proiettore su materiali morbidi come tappeti o materiali spugnosi.

- Il proiettore potrebbe surriscaldarsi al punto di provocare bruciature, incendi o danni al proiettore.

Non collocare oggetti contenenti liquido sul proiettore.

- Se il proiettore viene a contatto con acqua o se liquidi penetrano all'interno del proiettore, si corre il rischio di incendi o di scosse elettriche.
- Se dell'acqua penetra all'interno del proiettore, contattare un centro di assistenza autorizzato.

Non introdurre oggetti estranei all'interno del proiettore.

- Non inserire oggetti metallici o infiammabili all'interno del proiettore né farli cadere sul proiettore. L'inosservanza di questa prescrizione potrebbe provocare incendi o scosse elettriche.

Evitare che i terminali + e - delle batterie entrino in contatto con oggetti metallici come collane o forcine per i capelli.

- La mancata osservanza di questa prescrizione può causare perdite, surriscaldamento, esplosione o principio di incendio da parte delle batterie.
- Conservare le batterie in un sacchetto di plastica e tenerlo lontano da oggetti metallici.

Non toccare il liquido fuoriuscito dalle batterie.

- Il contatto con il liquido fuoriuscito può ferire la pelle. Rimuovere immediatamente il liquido con acqua e consultare un medico.
- Se il liquido fuoriuscito penetra negli occhi può causare cecità o danni. Non sfregare gli occhi, rimuovere immediatamente il liquido con acqua e consultare un medico.

Durante un temporale non toccare il proiettore né il cavo.

- Ciò potrebbe provocare scosse elettriche.

Non usare il proiettore in bagno o nella doccia.

- Ciò potrebbe provocare incendi o scosse elettriche.

Non esporre la pelle al fascio di luce quando il proiettore è in uso.

- L'obiettivo del proiettore emette luce di elevata intensità. L'esposizione diretta al fascio di luce è dannosa e può provocare lesioni cutanee.

Non guardare attraverso l'obiettivo mentre il proiettore è in funzione.

- L'obiettivo del proiettore emette luce di elevata intensità. Fissare direttamente tale luce può danneggiare la vista.

Non smontare l'unità lampada.

- Un'eventuale rottura della sezione della lampada può causare lesioni.

Non avvicinare le mani o altri oggetti all'uscita di aerazione.

- Dall'uscita di aerazione viene emessa aria a temperatura elevata. Non avvicinare all'uscita di aerazione le mani, il viso o oggetti non resistenti al calore [prevedere una distanza di almeno 50 cm (20")]. L'inosservanza di questa prescrizione potrebbe provocare danni o ustioni.

La sostituzione della lampada deve essere eseguita da un tecnico qualificato.

- La lampada contiene gas ad alta pressione. Se maneggiata in modo errato, potrebbe esplodere.
- La lampada può danneggiarsi facilmente se lasciata cadere o urtare altri oggetti, con conseguente pericolo di infortuni o guasti.

Prima di sostituire la lampada, lasciarla raffreddare per almeno un'ora prima di toccarla.

- Il coprilampada raggiunge temperature elevate, ogni contatto con lo stesso può provocare ustioni.

Prima di sostituire la lampada, accertarsi di scollegare la spina di alimentazione dalla presa elettrica.

- La mancata osservanza di questa prescrizione potrebbe provocare esplosioni o scosse elettriche.

Tenere il telecomando fuori dalla portata di bambini o animali.

- Dopo l'uso tenere il telecomando fuori dalla portata di bambini e animali.

Dopo aver rimosso la batteria dal telecomando, tenerla lontana dalla portata dei bambini.

- Se ingerita, la batteria può causare morte per soffocamento.
- In caso di ingerimento della batteria, rivolgersi immediatamente ad un medico.

Prima dello smaltimento, isolare la batteria con del nastro o simili.

- Nel caso in cui la batteria entrasse in contatto con oggetti metallici o con altre batterie, potrebbe prendere fuoco oppure esplodere.

Durante l'installazione al soffitto, assicurarsi di utilizzare il cavo accessorio (da installare in una posizione diversa da quella della staffa di montaggio a soffitto) e le viti ad occhiello come misura preventiva aggiuntiva contro eventuali cadute del proiettore.

- In caso di installazione in condizioni non sufficientemente sicure, sussiste il rischio di incidenti.

Non posizionare dei set uno sull'altro.

- In caso contrario, sussiste il rischio di incidenti.

Non utilizzare il proiettore quando il copriobiettivo di proiezione è ancora attaccato all'obiettivo di proiezione.

- In caso di inosservanza di tale norma, sussiste il rischio di incendi.

PRECAUZIONI

Non coprire la presa e l'uscita di aerazione.

- Il proiettore potrebbe surriscaldarsi al punto di provocare un incendio o danneggiarsi.
- Non posizionare il proiettore in luoghi con dimensioni e ventilazione ridotte, quali ripostigli o mensole per libri.
- Non posizionare il proiettore in prossimità di tessuti o materiale cartaceo, poiché questi materiali potrebbero essere aspirati nelle prese di aerazione.

Non installare il proiettore in luoghi umidi o polverosi o soggetti a fumo oleoso o vapore.

- L'uso del proiettore in tali condizioni potrebbe provocare incendi, scosse elettriche o deterioramento della plastica. Il deterioramento della plastica potrebbe causare la caduta del proiettore montato al soffitto.

Precauzioni riguardo la sicurezza d'uso

Non installare il proiettore in un ambiente con temperatura elevata, come vicino a un riscaldatore o alla luce diretta del sole.

- L'inosservanza di questa prescrizione potrebbe provocare incendi, malfunzionamenti e deterioramento della plastica.

Non installare il proiettore all'esterno.

- Il proiettore è progettato solo per uso in interni.

Per scollegare il cavo di alimentazione, afferrare la spina, non il cavo.

- Se il cavo viene tirato potrebbe danneggiarsi, con conseguente rischio di incendi, scosse elettriche o cortocircuiti.

Scollegare sempre tutti i cavi prima di spostare il proiettore.

- Se il proiettore viene spostato con cavi ancora collegati, i cavi potrebbero danneggiarsi, col rischio di incendi o scosse elettriche.

Non collocare oggetti pesanti sul proiettore.

- L'inosservanza di questa prescrizione potrebbe rendere instabile il proiettore. La caduta del proiettore può provocare danni o infortuni.

Non mettere in cortocircuito, non riscaldare e non smontare le batterie e non gettarle in acqua o fuoco.

- Se si utilizzano batterie non corrette o di diversi tipi, queste potrebbero esplodere o avere delle perdite, con il conseguente rischio di incendi, ferite o contaminazione dello scomparto batterie o dell'area circostante.

Quando si inseriscono le batterie, accertarsi che le polarità (+ e -) siano disposte correttamente.

- Se le batterie vengono inserite in modo non corretto potrebbero esplodere o avere delle perdite, con il conseguente rischio di incendi, ferite o contaminazione dello scomparto batterie e dell'area circostante.

Utilizzare solo le batterie specificate.

- Se si utilizzano batterie non corrette o di diversi tipi, queste potrebbero esplodere o avere delle perdite, con il conseguente rischio di incendi, ferite o contaminazione dello scomparto batterie o dell'area circostante.

Non utilizzare batterie vecchie e batterie nuove contemporaneamente.

- L'utilizzo di batterie nuove e vecchie insieme può causare esplosioni o perdite, con il conseguente rischio di incendi, ferite o contaminazione dello scomparto batterie e dell'area circostante.

Rimuovere prontamente le batterie usate dal telecomando.

- Se le batterie usate vengono lasciate all'interno del telecomando per un periodo di tempo prolungato, possono verificarsi perdite di liquido, aumento anormale della temperatura interna o esplosione.

Se si prevede di non utilizzare il proiettore per prolungati periodi di tempo, scollegare la spina di alimentazione dalla presa elettrica e rimuovere le batterie dal telecomando.

- Se si accumula polvere sulla spina di alimentazione, l'umidità risultante potrebbe danneggiare l'isolante e provocare incendi.
- Tenere o lasciare il telecomando con le batterie inserite potrebbe provocare deterioramento dell'isolamento, perdite elettriche o esplosioni, con il conseguente rischio di incendi.

Non utilizzare la vecchia unità lampada.

- Sussiste il rischio di rottura della sezione della lampada.

Non usare l'unità come appoggio.

- Potreste cadere o l'unità potrebbe rompersi e provocare lesioni.
- Evitare che i bambini premano o siedano sul proiettore.

Scollegare la spina di alimentazione dalla presa elettrica per precauzione prima di eseguire le operazioni di pulizia.

- L'inosservanza di questa prescrizione potrebbe provocare scosse elettriche.

In caso di rottura della lampada, ventilare immediatamente la stanza. Non toccare i frammenti rotti né avvicinare il volto ad essi.

- L'inosservanza di tale prescrizione può causare l'inhalazione da parte dell'utente del gas rilasciato al momento della rottura della lampada, che contiene una quantità di mercurio simile a quella delle lampade a fluorescenza. I frammenti rotti possono inoltre provocare lesioni.
- Se si pensa di aver assorbito il gas o che questo sia penetrato negli occhi o in bocca, rivolgersi immediatamente ad un medico.
- Richiedere la sostituzione dell'unità lampada al proprio rivenditore e controllare l'interno del proiettore.

Richiedere a un centro di assistenza autorizzato un intervento di pulizia all'interno del proiettore almeno una volta all'anno.

- Se la polvere si accumula all'interno del proiettore e non viene rimossa, potrebbero verificarsi incendi o problemi operativi.
- Si consiglia di pulire l'interno del proiettore prima dell'arrivo della stagione umida. Richiedere al più vicino centro di assistenza autorizzato un intervento di pulizia quando necessario. Richiedere al centro di assistenza autorizzato il preventivo di spesa per l'intervento di pulizia.

Per la pulizia, non utilizzare panni trattati chimicamente.

- L'utilizzo di panni trattati chimicamente potrebbe provocare deformazione o deterioramento della plastica.

Precauzioni riguardo la sicurezza d'uso

Durante i movimenti verticali ed orizzontali dell'obiettivo, non coprire le aperture dietro l'obiettivo ottico.

- L'inosservanza di tale istruzione può essere causa di lesioni.

La sostituzione dell'unità lampada deve essere eseguita soltanto dopo il suo completo raffreddamento.

- L'inosservanza di tale istruzione può essere causa di ustioni.

La nostra azienda contribuisce a mantenere l'ambiente pulito. Si prega di riportare i proiettori non riparabili al rivenditore o a una società specializzata nel riciclaggio.

Precauzioni per il trasporto

Non sottoporre il proiettore a vibrazioni o urti eccessivi.

- L'obiettivo del proiettore deve essere maneggiato con attenzione.
- Coprire l'obiettivo con il copriobiettivo quando si trasporta il proiettore.

Durante il trasporto del proiettore, afferrare il corpo del proiettore dal basso.

- Non afferrare il proiettore dai piedini regolabili o dal coperchio superiore quando si desidera spostarlo, poiché ciò potrebbe arrecare danni all'unità.

Assicurarsi di rimuovere sempre l'obiettivo durante il trasporto.

- L'obiettivo di proiezione è sensibile a vibrazioni e urti.

Precauzioni relative all'installazione

Evitare di installare il proiettore in luoghi soggetti a vibrazioni o urti.

- I componenti interni possono danneggiarsi, provocando malfunzionamenti o incidenti.

Evitare di installare il proiettore in luoghi soggetti a improvvisi sbalzi di temperatura, ad esempio in prossimità di condizionatori d'aria o apparecchiature di illuminazione.

- La durata della lampada può risultare ridotta oppure il proiettore può spegnersi. Far riferimento a "Indicatore TEMP" a pagina 28.

Non installare il proiettore in prossimità di linee di alimentazione ad alta tensione o motori.

- Il proiettore può essere soggetto a interferenze elettromagnetiche.

Se il proiettore viene fissato al soffitto, richiedere l'intervento di un tecnico qualificato per eseguire l'intera procedura di installazione.

- Sarà necessario acquistare il kit di installazione separato (modello n. ET-PKD56H, ET-PKD55S). Inoltre, la procedura di installazione deve essere eseguita interamente ed esclusivamente da un tecnico qualificato.

Se si utilizza questo proiettore ad altitudini elevate, 1.400 - 2.700 m (4.593 - 8.858 ft) sul livello del mare, impostare il comando MODALITÀ ALTA QUOTA su ON.

- L'inosservanza di tale prescrizione può causare malfunzionamenti oppure una riduzione della durata della lampada o di altri componenti.

Dopo l'installazione dell'obiettivo di proiezione, assicurarsi di installare il copriobiettivo di proiezione.

- In caso contrario, della polvere si depositerà all'interno del proiettore con conseguente rischio di problemi all'unità.

Precauzioni per l'uso

Per ottenere la migliore qualità di immagine

- Tirare le tende o chiudere gli scuri delle finestre, spegnere eventuali luci artificiali rivolte verso lo schermo per impedire che la luce esterna o la luce delle lampade da interni si riflettano sullo schermo.
- In rari casi, può verificarsi un disturbo sullo schermo a causa della presenza di aria calda proveniente dalla porta di scarico, a seconda dell'ambiente. Assicurarsi che di fronte all'unità non siano presenti altri dispositivi che causino il ricircolo dell'aria di scarico proveniente dall'unità o da un'apparecchiatura vicina.

Non toccare le superfici dell'obiettivo o del vetro anteriore con le mani nude.

- Se la superficie dell'obiettivo viene sporcata da impronte digitali o altro, l'effetto sarà ingrandito e proiettato sullo schermo. Inoltre, quando il proiettore non è utilizzato, si consiglia di chiudere il coperchio del pannello anteriore.

Precauzioni riguardo la sicurezza d'uso

Il proiettore è dotato di una lampada a vapori di mercurio ad alta pressione, che presenta le seguenti caratteristiche.

- La luminosità della lampada varia in base alla durata di utilizzo.
- La lampada può esplodere oppure la sua durata può essere ridotta a seguito di urti o danni causato da schegge.
- La possibilità che la lampada esploda dopo l'utilizzo del proiettore è solo remota.
- La lampada può esplodere se il proiettore continua ad essere utilizzato dopo la scadenza del periodo indicato per la sostituzione della lampada.
- Nel caso in cui la lampada esploda, emetterà al suo interno gas simile a fumo.
- La durata della lampada dipende dalle caratteristiche delle singole lampade, dalla condizione di utilizzo e dall'ambiente di installazione. In particolare, l'uso continuato del proiettore per oltre 22 ore, o l'accensione e lo spegnimento frequenti possono influire notevolmente sulla durata della lampada.
- Procurarsi in anticipo una lampada di ricambio.

Componenti ottici

- Se si utilizza il proiettore per 22 ore consecutive al giorno, può essere necessario sostituire i componenti ottici dopo meno di 1 anno.

Non utilizzare il proiettore con i piedini regolabili oppure il copriobiettivo di proiezione rimossi.

- In caso di mancata osservanza, sussiste il rischio di cattivo funzionamento delle unità e di conseguenti incidenti.

Chip DLP

- I chip DLP sono realizzati con una tecnologia ad altissima precisione. È opportuno notare che, in rari casi, i pixel potrebbero essere mancanti o costantemente accesi. Tuttavia, questo fenomeno non implica un malfunzionamento.

Altro

Smaltimento

- Per smaltire il prodotto, contattare le autorità competenti o il rivenditore più vicino per informazioni sulla procedura di smaltimento corretta.

Collegamento a dispositivo esterno

- Se si collega il proiettore a un computer o dispositivo esterno, utilizzare il cavo di alimentazione in dotazione con il dispositivo corrispondente e un cavo di interfaccia schermato disponibile in commercio.

Sicurezza

Quando si utilizza il proiettore, è necessario adottare le misure di sicurezza indicate al fine di evitare i seguenti problemi.





- Perdita delle informazioni personali registrate.
- Uso improprio da parte di un utente non autorizzato.
- Fare attenzione o impedire l'utilizzo del proiettore da parte di utenti non autorizzati.

Istruzioni per la sicurezza

- La rete di connessione deve essere protetta da firewall o altro.
- Cambiare regolarmente la password.
- Non utilizzare una password troppo facile da indovinare.
- Il Centro Assistenza Autorizzato non richiede mai la password.
- Non rivelare la propria password a nessuno.
- Proteggere il proiettore con una password e limitare l'accesso solo a utenti autorizzati.

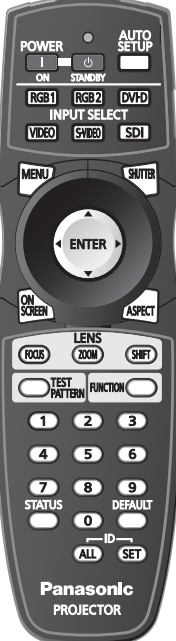
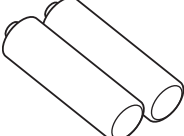
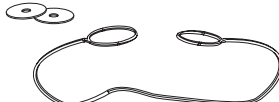
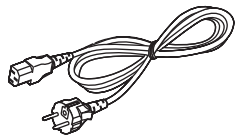
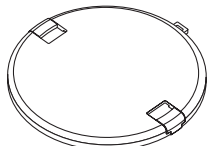
Accessori

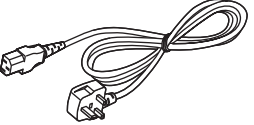
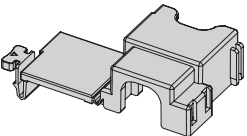
Controllare che tutti gli accessori illustrati di seguito siano inclusi nella confezione.

<p>Telecomando (x1) N2QAYB000371</p> 	<p>Batterie AA per telecomando (x2)</p> 	<p>Cavo di sicurezza (x1), Rondelle (x2) TTRA0214</p> 	<p>Cavo di alimentazione (x1) K2CM3FZ00003</p> 
<p>Coperta di lente di proiettore (x1) TKKL5244-1</p> 	<p>Copriobiettivo (x1) TKPB35101A</p> 	<p>Cavo di alimentazione (x1) K2CT3FZ00003</p> 	
<p>Blocco di sicurezza del cavo di alimentazione (x1) TTRA0183</p> 	<p>CD-ROM (x1) TQBH9013</p> 		

* Le protezioni dei prodotti allegati, quali coperchi delle spine o cartoni in polistirolo, vanno maneggiati in maniera adeguata.

* In caso di perdita degli accessori, contattare il Centro Assistenza Autorizzato.

Informazioni riguardo il proiettore

Corpo del proiettore

Vista dall'alto, frontale e dal basso

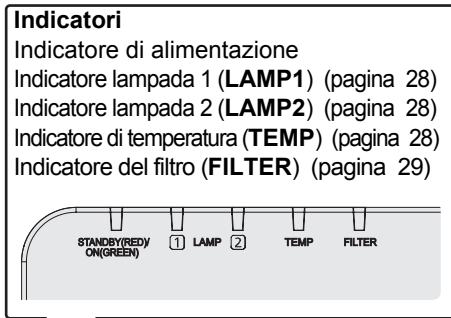

Vano unità lampada (pagina 30)

Uscita di aerazione

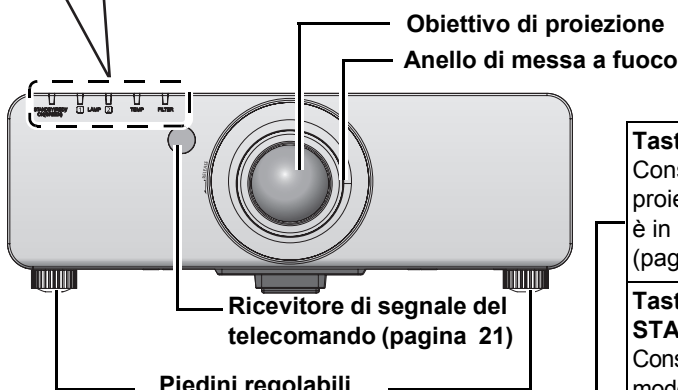
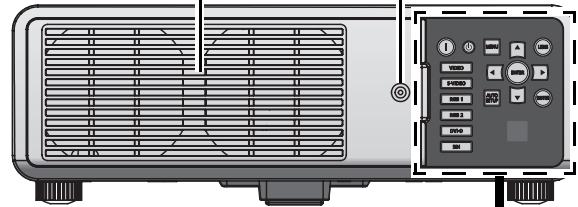

Tasto POWER ON
Consente di avviare la proiezione mentre l'unità è in modo standby. (pagina 19)

Tasto POWER STANDBY
Consente di tornare al modo standby. (pagina 20)

Tasto MENU
Consente di visualizzare e cancellare il menu principale, nonché tornare al menu precedente quando sono visualizzati i menu. (pagina 27)

Tasto LENS
Questo tasto viene utilizzato congiuntamente a ▲ ▼ ◀ ▶ per regolare messa a fuoco, zoom e spostamento dell'obiettivo. (pagina 19)

Gancio antifurto
Collegare un cavo antifurto disponibile in commercio.

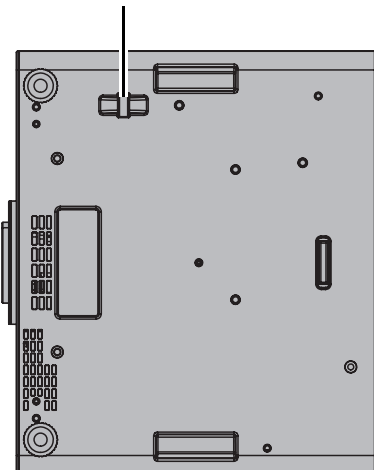

Tasti di selezione ingresso
Questi tasti consentono di selezionare i terminali **RGB1**, **RGB2**, **DVI-D**, **VIDEO**, **S-VIDEO** e **SDI** (solo PT-DZ6710E). (pagina 19)

Tasto AUTO SETUP
La pressione di questo tasto durante la proiezione consente di correggere automaticamente il posizionamento dell'immagine sullo schermo. Quando viene attivata la funzione di impostazione automatica, il messaggio "AVANTI" viene visualizzato sullo schermo. (pagina 21)

Ricevitore di segnale del telecomando (pagina 21)

Tasto SHUTTER
Con la pressione di questo tasto, l'otturatore meccanico interno oscura il proiettore. (pagina 22)

Tasti di navigazione e ENTER
Consente di esplorare i menu utilizzando i tasti ▲ ▼ ◀ ▶ e attivare la voce di menu mediante il tasto **ENTER**. (pagina 27)

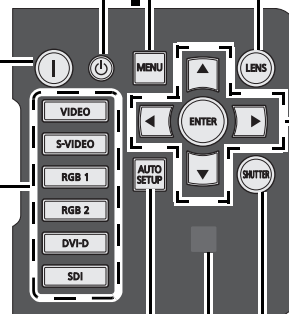

NOTA:

- Non coprire le aperture di ventilazione né posizionare oggetti a una distanza inferiore a 50 cm (20") dalle stesse, poiché questo potrebbe causare danni o infortuni.
- Quando il proiettore non è in uso, tenere in posizione il copriobiettivo per proteggere l'obiettivo.

Vista laterale

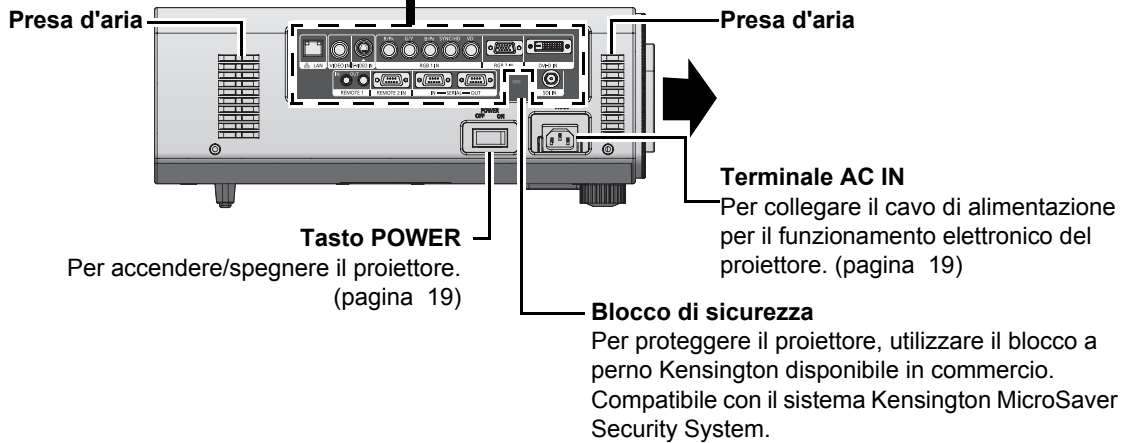
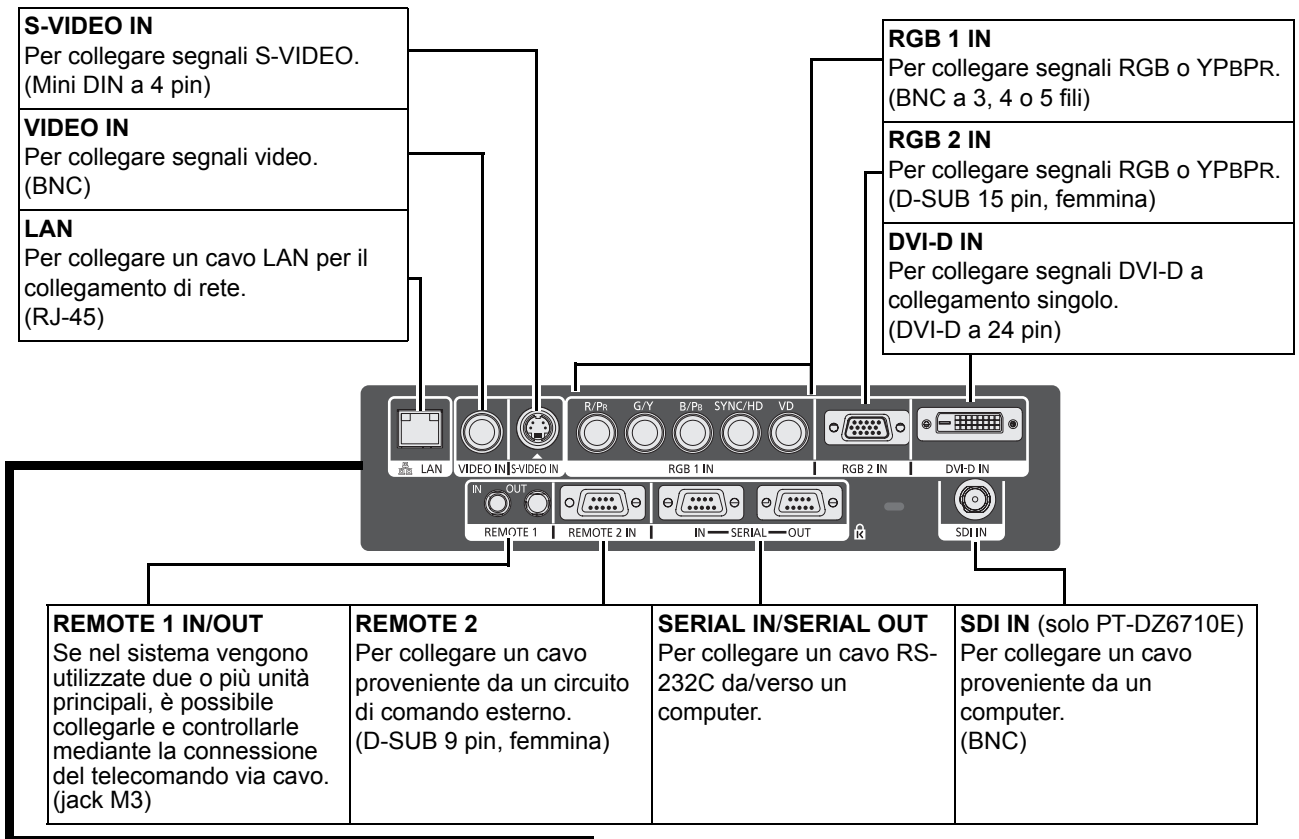

Vano del filtro autopulente ACF (Auto Cleaning Filter) (pagina 32)

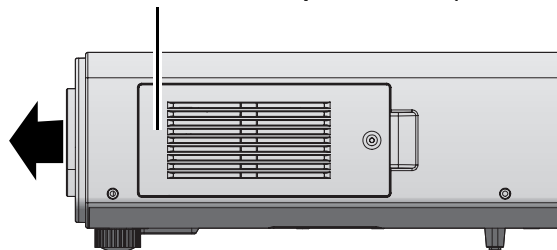







NOTA:

- Prima di usare i tasti di controllo, accendere il pulsante **POWER** del proiettore posto vicino ai terminali.
- Non toccare il terminale LAN con il corpo o con le mani nude, poiché le parti del corpo potrebbero trasmettere una carica elettrostatica. In caso contrario, potrebbero verificarsi dei malfunzionamenti. Non toccare le parti metalliche del terminale LAN e del cavo LAN.
- Collegare la LAN solo ad apparecchiature interne.

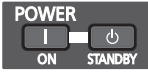





Informazioni riguardo il proiettore

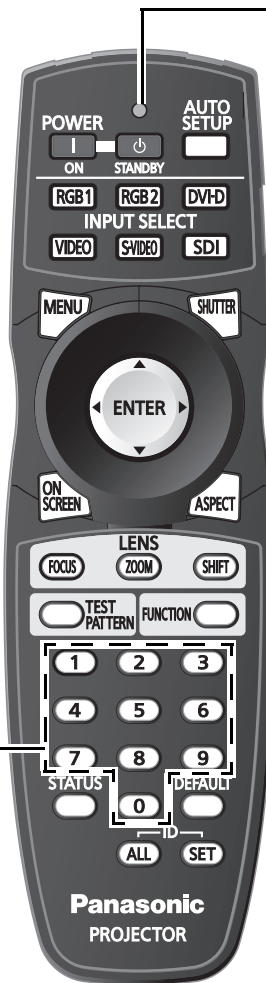

Telecomando

Preparazione

Tasti POWER ON e POWER STANDBY	
POWER ON: consente di avviare la proiezione mentre l'unità è in modo standby.	
POWER STANDBY: consente di tornare al modo standby. (pagina 19)	
Tasti INPUT SELECT	
Questi tasti consentono di selezionare i terminali RGB1, RGB2, DVI-D, VIDEO, S-VIDEO e SDI. (pagina 22)	
Tasti MENU	
Consente di visualizzare e cancellare il menu principale, nonché tornare al menu precedente quando sono visualizzati i menu. (pagina 27)	
Tasto ON SCREEN	
Consente di visualizzare e cancellare le indicazioni a schermo. (pagina 22)	
Tasto TEST PATTERN	
Consente di visualizzare il tipo di test interno. (pagina 22)	
Tasti numerici (0 - 9)	
Consentono di immettere il numero ID del telecomando e i valori di regolazione per le voci dei menu. (pagina 15)	
Tasto STATUS	
Visualizza le informazioni sul proiettore. (pagina 23)	
Tasti di navigazione e ENTER	
Consente di spostarsi tra le voci dei menu con ▲ ▼ ◀ ▶ , e attivarli con il tasto ENTER. (pagina 27)	

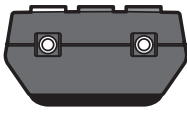

Indicatore del telecomando	
Lampeggia premendo qualsiasi tasto. (pagina 21)	
AUTO SETUP	
	La pressione di questo tasto durante la proiezione consente di correggere automaticamente il posizionamento dell'immagine sullo schermo. Quando viene attivata la funzione di impostazione automatica, il messaggio "AVANTI" viene visualizzato sullo schermo. (pagina 21)
Tasto SHUTTER	
	Con la pressione di questo tasto, l'otturatore meccanico interno oscura il proiettore. (pagina 22)
Tasto ASPECT	
	Commuta il rapporto d'aspetto dell'immagine. (pagina 22)
Tasti LENS	
	Si utilizzano questi tasti insieme a ▲ ▼ ◀ ▶ per regolare messa a fuoco, zoom e spostamento dell'obiettivo. (pagina 19)
Tasto FUNCTION	
	Consente di assegnare le funzioni usate di frequente dalle opzioni come scelta rapida. (pagina 23)
Tasto DEFAULT	
	Consente di ripristinare le impostazioni predefinite in fabbrica. (pagina 23)
Tasti ID	
	ALL: abilita il telecomando per il controllo di qualsiasi ID proiettore.
	SET: consente di specificare l'ID del telecomando. (pagina 15)

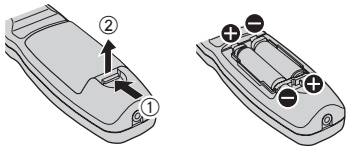
		
Vista dall'alto Emettitori del segnale del telecomando	Vista dal basso Terminale via cavo del telecomando	Vano batterie 1. Premere la linguetta e sollevare il coperchio. 2. Inserire le batterie in base allo schema di polarità indicato all'interno.

NOTA:
<ul style="list-style-type: none"> • Prima di usare il telecomando, accendere l'interruttore POWER del proiettore, posto vicino ai terminali. • Non far cadere il telecomando. • Evitare il contatto con liquidi o umidità. • Nel telecomando utilizzare batterie al manganese. • Non tentare di modificare o smontare il telecomando. Contattare un centro di assistenza autorizzato per le riparazioni necessarie. • Non premere i tasti del telecomando in continuazione, ciò può ridurre la durata della batteria. • Vedere "Funzionamento telecomando" a pagina 21.

Impostazione del numero ID del proiettore sul telecomando

È possibile assegnare a ciascun proiettore un numero ID di due cifre; il numero ID a due cifre del telecomando deve essere impostato perché corrisponda a quello del proiettore desiderato. L'impostazione predefinita dell'ID proiettore è **TUTTI**. Impostare l'ID del proiettore in anticipo usando le voci dei menu.

1. Premere il tasto **ID SET**.
 - Sullo schermo viene visualizzato il numero ID del proiettore.
2. Entro 5 secondi immettere lo stesso numero premendo i tasti numerici.
 - Intervallo numerico disponibile per gli ID: 01 - 64

NOTA:

- Non premere il tasto **ID SET** accidentalmente poiché è possibile impostare il numero ID sul telecomando anche senza che ci sia nessun proiettore nelle vicinanze.
- Se non si immette il numero ID a due cifre entro 5 secondi dopo aver premuto il tasto **ID SET**, l'ID rimane memorizzato sul numero che era stato impostato prima di premere il tasto **ID SET**.
- L'ID memorizzato sarà cancellato se le batterie del telecomando si scaricano. Dopo la sostituzione delle batterie, impostare nuovamente lo stesso numero ID.

Utilizzo di un telecomando con cavo

Quando diversi proiettori sono collegati in un sistema, eseguire il collegamento alle unità usando un cavo mini jack stereo M3 disponibile in commercio che permette di controllare più unità contemporaneamente con il telecomando attraverso il terminale **REMOTE 1 IN/OUT**. È utile utilizzare il telecomando via cavo in ambienti in cui vi sono ostacoli nel percorso del fascio di luce o gli apparecchi sono colpiti da luci esterne.

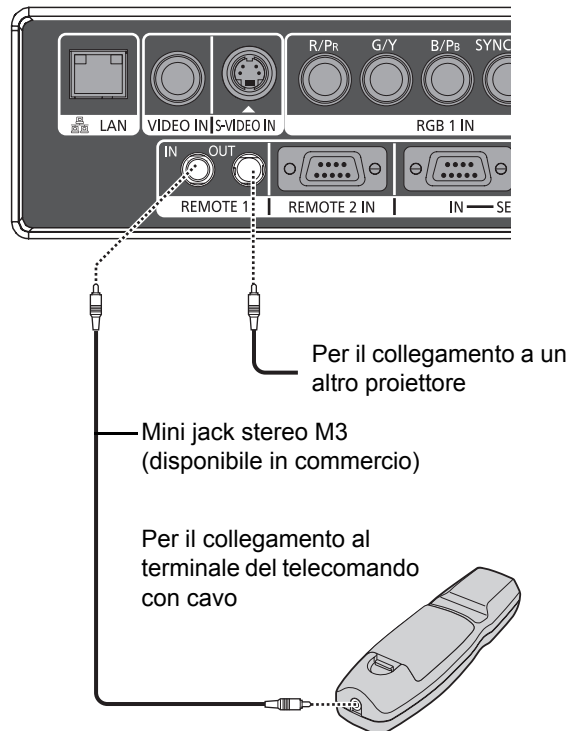

NOTA:

- Utilizzare un cavo schermato a due conduttori di lunghezza inferiore a 15 m. Se la lunghezza del cavo supera 15 m (49'2"), la schermatura del cavo potrebbe non essere sufficiente e il telecomando potrebbe non funzionare.

Impostazioni

Modo di proiezione

È possibile utilizzare il proiettore in uno dei seguenti 4 modi di proiezione. Per impostare il modo desiderato nel proiettore,

■ Impostazione su banco/pavimento e proiezione anteriore

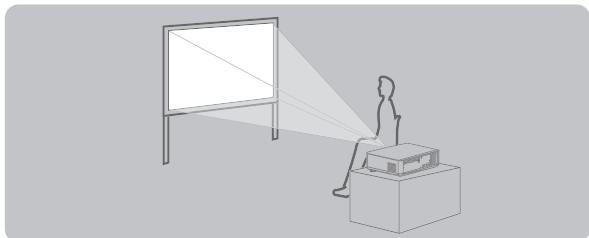

IMPOSTAZIONI: FRONTE/BANCO
SCelta RAFFREDDAMENT: INSTALLA SU BANCO

■ Montaggio al soffitto e proiezione dal lato anteriore

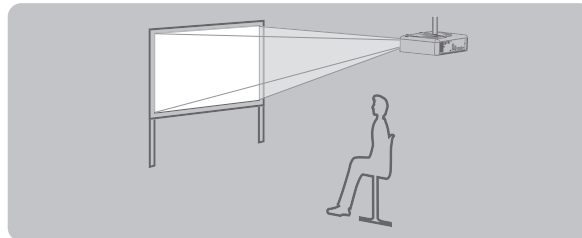

IMPOSTAZIONI: FRONTE/SOFF
SCelta RAFFREDDAMENT: INSTALLA A SOFFITTO

■ Impostazione su banco/pavimento e proiezione posteriore

IMPOSTAZIONI: RETRO/BANCO
SCelta RAFFREDDAMENT: INSTALLA SU BANCO

■ Montaggio al soffitto e proiezione dal lato posteriore

IMPOSTAZIONI: RETRO/SOFF
SCelta RAFFREDDAMENT: INSTALLA A SOFFITTO

NOTA:

- Per la retroproiezione è richiesto uno schermo traslucido.
- Per ulteriori informazioni, vedere **IMPOSTAZIONI** e **SCelta RAFFREDDAMENT** del menu **IMPOSTAZIONI PROIETTORE** nelle istruzioni di funzionamento fornite nel CD-ROM in dotazione al proiettore.
- Non posizionare o utilizzare un proiettore poggiandolo su un altro proiettore.

● Precauzioni relative all'installazione dei proiettori

Se il proiettore viene posizionato in un luogo di dimensioni ridotte, è necessario installarvi un sistema di ventilazione o di aria condizionata, nonché garantire spazio libero sufficiente alla ventilazione sulla parte posteriore e su entrambi i lati del proiettore.

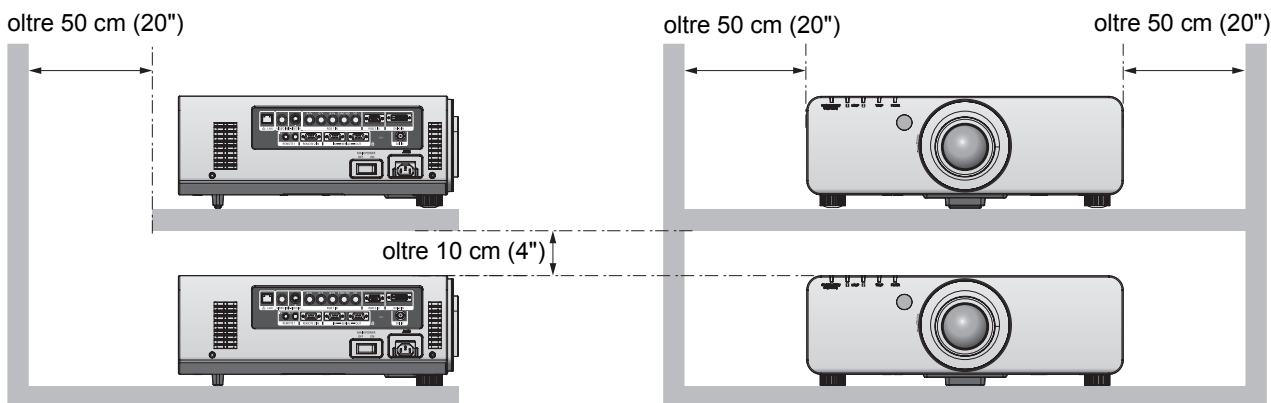

NOTA:

- Non accatastare i proiettori senza l'utilizzo di una struttura o di uno scaffale.
- Non coprire le aperture di ventilazione né posizionare oggetti a una distanza inferiore a 50 cm (20") dalle stesse, poiché questo potrebbe causare danni o infortuni.
- Evitare che l'aria di raffreddamento o di riscaldamento dei sistemi di climatizzazione soffi direttamente sulle aperture di ventilazione del proiettore.
- È possibile inclinare orizzontalmente il proiettore entro un'angolazione di ± 15 gradi.

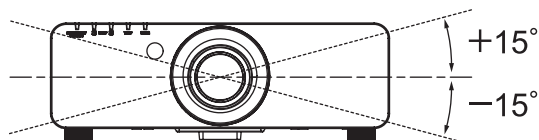
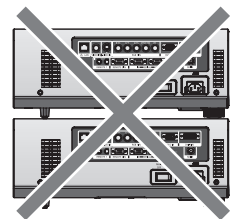

Rimozione e inserimento dell'obiettivo di proiezione

Rimozione dell'obiettivo di proiezione dal proiettore

1. Spegnerne il tasto **POWER** sul proiettore.
2. Ruotare il copriobiettivo in senso antiorario e rimuoverlo.

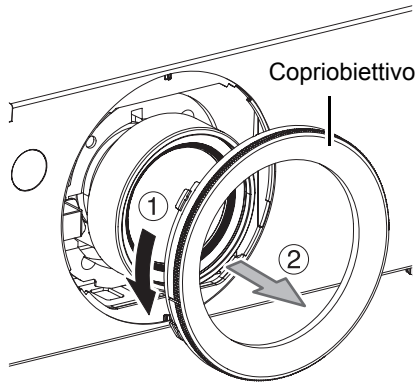

3. Tenendo premuto il pulsante di rilascio dell'obiettivo, ruotarlo in senso antiorario ed estrarlo.

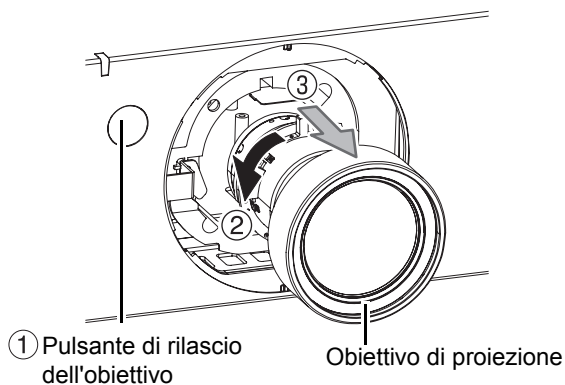

NOTA:

- Non toccare il ricevitore di segnale dell'obiettivo.
- Non toccare la superficie dell'obiettivo con le mani nude.
- Conservare l'obiettivo in luoghi dove non subisca vibrazioni e urti.

Inserimento dell'obiettivo nel proiettore

1. Spegnerne il tasto **POWER** sul proiettore.
 - Dopo aver fissato il copriobiettivo, ruotarlo in senso antiorario e rimuoverlo.
2. Allineare la guida dell'obiettivo con la scanalatura del proiettore, quindi inserire l'obiettivo.

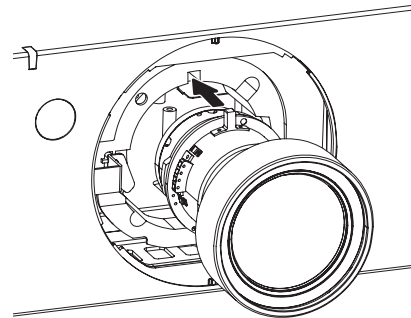

3. Ruotare l'obiettivo di proiezione in senso orario fino a udire un clic indicando l'avvenuto inserimento.

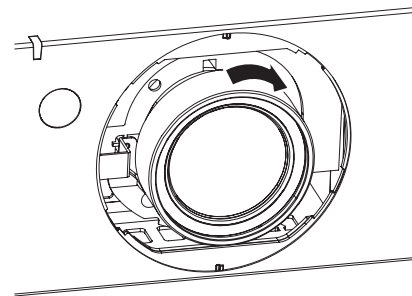

4. Per agganciare la scanalatura, allineare la scanalatura del copriobiettivo (vedere *1) con la punta della freccia posizionata sul corpo del proiettore (vedere *2). Ruotare in senso orario fino a raggiungere il segno alla base della freccia (vedere *3), così da effettuare l'aggancio.

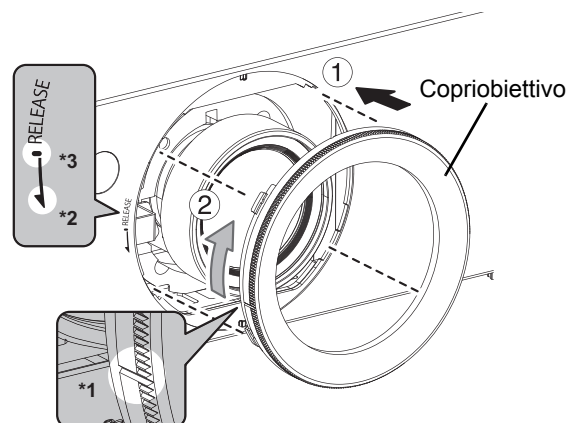

NOTA:

- Accertarsi che l'obiettivo sia fissato saldamente ruotandolo in senso antiorario.

Cavo di alimentazione

Collegamento

1. Assicurarsi che la forma della spina di alimentazione e del terminale **AC IN** sul retro del proiettore combacino, quindi inserire completamente la spina.

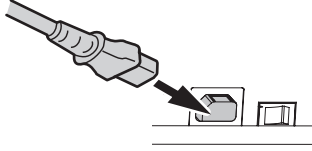

2. Allineare il lato del "blocco di sicurezza del cavo di alimentazione" con la guida laterale del terminale **AC IN** del proiettore e inserirlo facendolo scorrere.

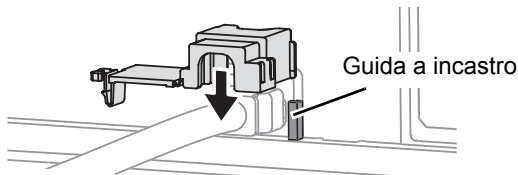

3. Inserire il fermo nell'apposito alloggiamento e premerlo finché non si innesta con uno scatto.

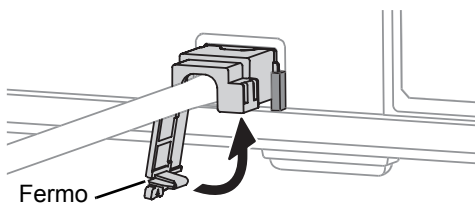

4. Collegare il cavo di alimentazione a una presa elettrica.

Scollegamento

1. Scollegare il cavo di alimentazione dalla presa elettrica.
2. Premere il fermo e sfilare lo sportellino per aprirlo.

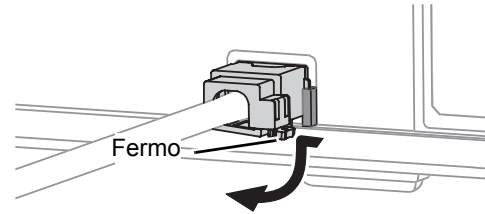

3. Far scorrere il "blocco di sicurezza del cavo di alimentazione" verso l'alto e lungo la guida laterale, quindi rimuoverlo.

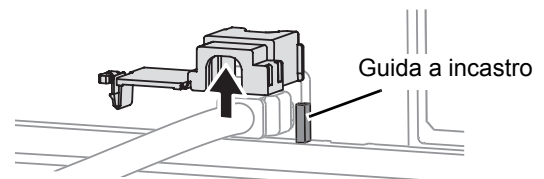

4. Afferrare la spina ed scollegare il cavo di alimentazione dal terminale **AC IN** sul retro del proiettore.
 - L'indicatore dell'alimentazione si accende in arancione se la ventola di raffreddamento interna è ancora in funzione attraverso l'alimentazione interna.

NOTA:

- Non utilizzare cavi diversi dal cavo di alimentazione in dotazione.
- Assicurarsi che tutte le periferiche di ingresso siano collegate e spente prima di collegare il cavo di alimentazione.
- Non forzare il connettore, ciò può causare danni al proiettore e/o al cavo di alimentazione.
- Eventuale sporco o polvere attorno alle spine possono provocare incendi o scosse elettriche.
- Spegnerne l'alimentazione del proiettore quando questo non è in uso.
- Se il proiettore viene nuovamente acceso quando la ventola di raffreddamento interna è ancora in funzione attraverso l'alimentazione interna, potrebbero essere necessari alcuni istanti prima di poter avviare la proiezione.

Proiezione

Proiezione di un'immagine

Accensione del proiettore

Per usare un obiettivo opzionale, installare un obiettivo di proiezione prima di accendere il proiettore.

1. Collegare il cavo di alimentazione (220 - 240 V CA, 50 Hz/60 Hz) al **AC IN** terminale.
2. Rimuovere il copriobiettivo.
3. Premere l'interruttore **POWER** lateralmente al proiettore.
 - La spia dell'indicatore di alimentazione sul proiettore lampeggerà in rosso. Dopo qualche istante, l'indicatore si illuminerà e il proiettore entrerà in modo standby.

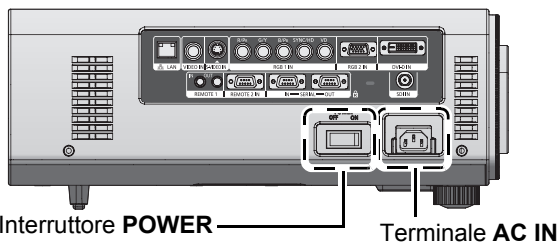

4. Premere il tasto **POWER ON**
 - La spia dell'indicatore di accensione si illumina in verde e l'immagine viene immediatamente proiettata sullo schermo.

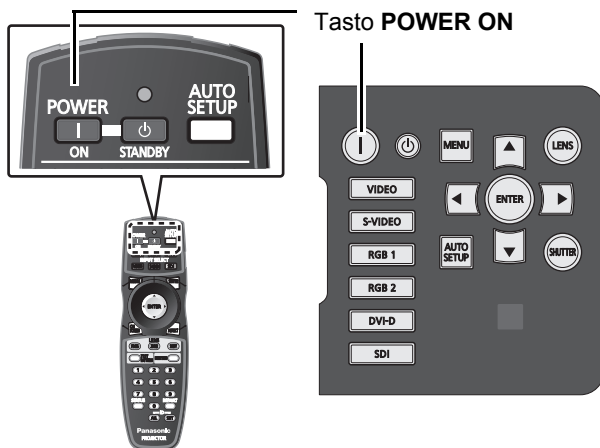

NOTA:

- Se il proiettore viene acceso a circa 0 °C (32 °F), prima di iniziare la proiezione è necessario lasciarlo riscaldare per almeno 5 minuti. Durante la fase di riscaldamento si illumina la spia della temperatura (**TEMP**). Al termine del riscaldamento, la spia della temperatura (**TEMP**) si spegne e l'immagine viene proiettata sullo schermo.
- Se la temperatura ambiente è bassa e il riscaldamento richiede più di 5 minuti, il proiettore segnala un problema e si spegne automaticamente. In questo caso, aumentare la temperatura dell'ambiente circostante il proiettore perché sia di almeno 0 °C (32 °F), accendere l'interruttore **POWER** e premere di nuovo il tasto **POWER ON**.

Regolazioni e selezioni

Si consiglia di lasciare riscaldare il proiettore per almeno 30 minuti prima di eseguire qualsiasi regolazione della messa a fuoco.

1. Regolare in modo approssimativo la messa a fuoco dell'obiettivo.
2. Selezionare e configurare lo schema di proiezione di **IMPOSTAZIONI** e delle impostazioni di **SCelta RAFFREDDAMENT** nel menu **IMPOSTAZIONI PROIETTORE**.
3. Selezionare il segnale di ingresso premendo i tasti **INPUT SELECT**.
4. Regolare l'inclinazione verticale del proiettore usando i piedini regolabili anteriori.
5. Regolare la posizione di spostamento della proiezione.
 - Se il segnale di ingresso è un segnale RGB, premere anche il tasto **AUTO SETUP** per regolare la posizione dell'immagine.
6. Mettere a fuoco l'obiettivo in modo che l'immagine occupi tutto lo schermo.
7. Regolare nuovamente la messa a fuoco.
8. Regolare nuovamente lo zoom facendo in modo che le dimensioni dell'immagine si adattino allo schermo.

Regolazione messa a fuoco, zoom e spostamento

Tasti del proiettore	La pressione del tasto LENS fa cambiare la schermata di impostazione in ordine di FOCUS, ZOOM e SPOSTAMENTO . Premere ▲ ▼ ◀ ▶ per eseguire la regolazione.
Tasti del telecomando	Premere il tasto FOCUS, ZOOM o SHIFT per visualizzare la schermata di impostazione. Premere ▲ ▼ ◀ ▶ per eseguire la regolazione.

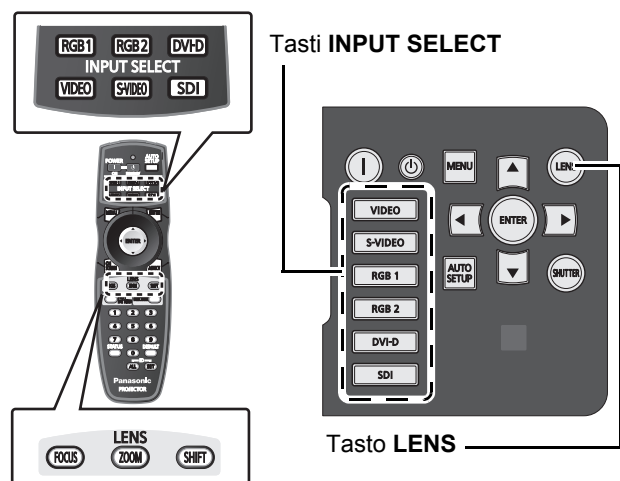

ATTENZIONE:

- Fare attenzione a che le dita non rimangano incastrate tra l'obiettivo e l'anello quando si sposta l'obiettivo.

NOTA:

- La schermata di impostazione verrà visualizzata con l'obiettivo opzionale fisso, ma non funzionerà.
- Se si preme **▲ ▼ ◀ ▶** o **▶** per almeno 3 secondi, la regolazione viene eseguita più rapidamente.

Spegnimento del proiettore

1. Premere il tasto **POWER STANDBY**.
 - Viene visualizzata la schermata di conferma.

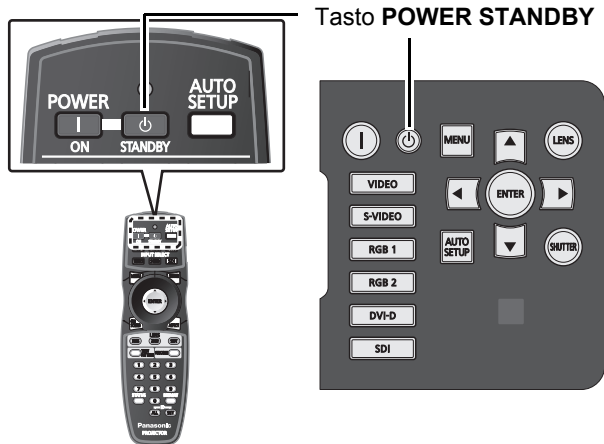

2. Selezionare **ESEGUI** e premere il tasto **ENTER** oppure premere nuovamente il tasto **POWER STANDBY**.
 - La proiezione delle immagini si arresta e la spia dell'indicatore di accensione del proiettore si illumina in arancione. La ventola di raffreddamento continua a funzionare.
3. Quando la spia dell'indicatore di accensione si illumina in rosso, portare l'interruttore **POWER** su **OFF**.
 - Quando la spia dell'indicatore di accensione si illumina in rosso, la ventola di raffreddamento si arresta.
 - Mentre è accesa la ventola di raffreddamento, non spegnere l'interruttore **POWER**, né staccare il cavo di alimentazione dalla presa elettrica.

NOTA:

- Durante il raffreddamento che si avvia dopo lo spegnimento dell'unità, la lampada non si accende anche se l'unità è attivata. Per fare accendere la lampada, attivare di nuovo l'alimentazione quando la lampada si sarà sufficientemente raffreddata. L'inosservanza di questa indicazione può compromettere la vita utile della lampada.

Funzione di spegnimento diretto

La corrente di alimentazione interna continua a far funzionare la ventola di raffreddamento anche se la corrente viene interrotta o si stacca accidentalmente il cavo di alimentazione dopo lo spegnimento del proiettore.

NOTA:

- Quando la lampada sarà stata raffreddata dalla funzione di spegnimento diretto, la sua riaccensione potrebbe richiedere un tempo più lungo del normale.
- Mentre la ventola di raffreddamento è attiva, non inserire il proiettore in una scatola o borsa.

Posizione iniziale dell'obiettivo

1. Tenere premuto il tasto **LENS** sul proiettore o il tasto **SHIFT** del telecomando per almeno 3 secondi.
 - Viene visualizzata la schermata di impostazione **POSIZIONE INIZIALE** per 5 secondi.
2. Premere il tasto **ENTER** prima che la schermata di impostazione scompaia.
 - Mentre l'obiettivo torna alla posizione iniziale, sullo schermo compare il messaggio "AVANTI".

NOTA:

- La posizione iniziale dell'obiettivo è quella in cui si trova quando viene riposizionato o riposto e non corrisponde al centro ottico dello schermo.

Campo di regolazione dopo il posizionamento dell'obiettivo (spostamento ottico)

Non spostare l'obiettivo oltre i limiti del campo di spostamento, poiché ciò potrebbe modificare la messa a fuoco. Tale limitazione serve a proteggere i componenti del proiettore. Utilizzando la posizione di proiezione standard come riferimento, la funzione di spostamento dell'asse ottico consente la regolazione della posizione di proiezione nei campi indicati nelle figure seguenti.

PT-DZ6710E/PT-DZ6700E/PT-D6000E/PT-D5000E

Posizione di proiezione standard

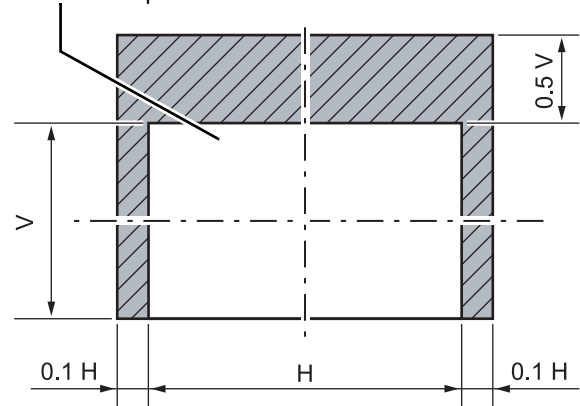

PT-DW6300E

Posizione di proiezione standard

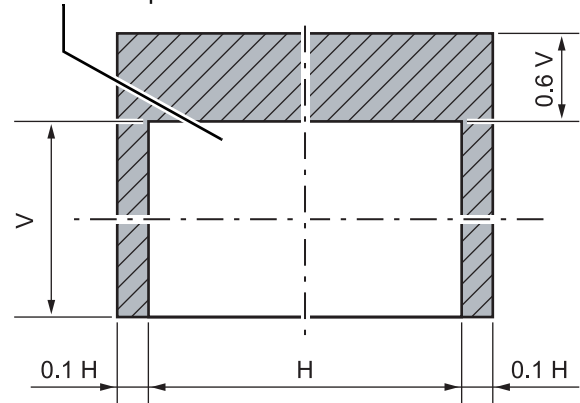

Funzionamento telecomando

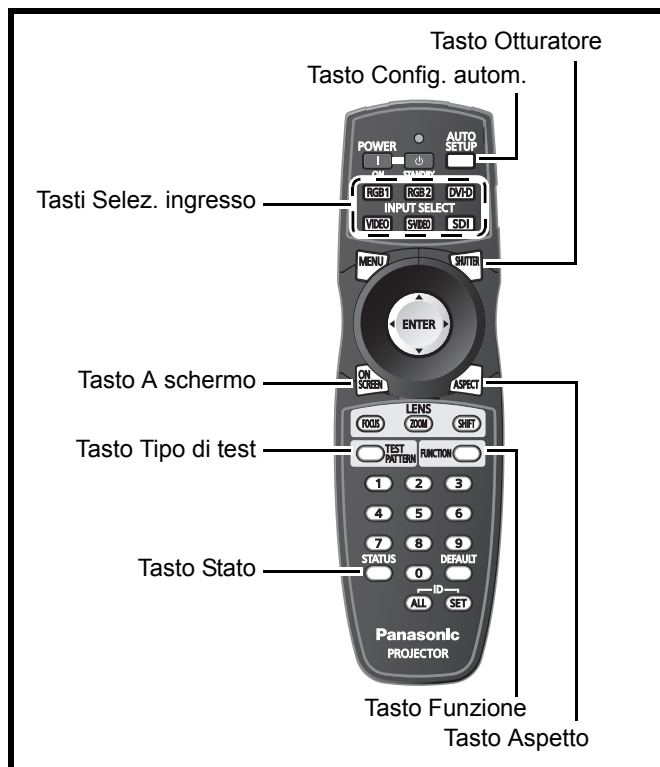

Raggio di azione

È possibile azionare il proiettore con il telecomando entro una distanza di 30 m (98'5"), circa $\pm 30^\circ$ orizzontalmente e $\pm 15^\circ$ verticalmente.

● Di fronte al proiettore

Assicurarsi che l'emettitore telecomando sia rivolto verso il ricevitore del segnale del telecomando sulla parte anteriore/posteriore del proiettore e premere i pulsanti necessari per il funzionamento.

● Di fronte allo schermo

Assicurarsi che l'emettitore telecomando sia rivolto verso lo schermo e premere i pulsanti necessari per il funzionamento del proiettore. Il segnale verrà riflesso sullo schermo. Il raggio di azione può differire a seconda del materiale dello schermo. Questa funzione potrebbe non funzionare con uno schermo traslucido.

NOTA:

- Evitare che una forte luce colpisca il ricevitore del segnale. Il telecomando può registrare malfunzionamenti in presenza di una forte luce quale quella di una lampada a fluorescenza.
- In presenza di eventuali ostacoli tra il telecomando e il ricevitore del segnale del telecomando, il telecomando potrebbe non funzionare correttamente.

Impostazione automatica della posizione dell'immagine



La funzione di impostazione automatica può essere utilizzata per eseguire una regolazione automatica di risoluzione, Phase Clock e posizione immagine quando vengono inviati segnali RGB analogici consistenti in immagini bitmap, quali ad esempio segnali del computer, oppure per regolare automaticamente la posizione dell'immagine quando vengono inviati segnali DVI-D.

1. Inviare un segnale di immagine RGB analogico.
2. Premere il pulsante **AUTO SETUP**.
3. Viene visualizzato il messaggio "**AVANTI**".
4. Al termine, viene visualizzato il messaggio "**FINE NORMALE**".
 - Se l'operazione non viene completata e conclusa, viene visualizzato il messaggio "**FINE ANORMALE**".

NOTA:

- La funzione di impostazione automatica non funziona con segnali in formato video, per esempio i segnali emessi da un lettore DVD.
- Quando il sistema è in modalità di regolazione automatica, si raccomanda di immettere immagini con, alle estremità, un riquadro bianco luminoso contenente caratteri, ecc. che sono nitidi nel contrasto di bianco e nero.
- Evitare di immettere immagini che includono mezzetinte o gradazioni, come fotografie o grafica computerizzata.
- Anche quando la regolazione è stata eseguita correttamente, la Phase Clock potrebbe essere stata spostata. In questo caso, regolare manualmente la voce **PHASE CLOCK** nel menu **POSIZIONE**.
- Se si invia un'immagine con bordi sfocati o scura, potrebbe essere visualizzato "**FINE ANORMALE**" o potrebbe non essere possibile eseguire una regolazione corretta anche se compare "**FINE NORMALE**". In questo caso, regolare manualmente la voce **IMMETTI RISOLUZIONE** nel menu **MENU AVANZATO**, **PHASE CLOCK** e **SPOSTAMENTO** nel menu **POSIZIONE**.
- Per segnali specifici e segnali di tipo panoramico, ad esempio 16:9, vedere **SETUP AUTOMATICO** nel menu **OPZIONI VISUALIZZAZIONE** delle istruzioni di funzionamento fornite con il CD-ROM in dotazione.
- La regolazione automatica può non essere disponibile a seconda del tipo di computer.
- La regolazione automatica può non essere disponibile per i segnali di sincronizzazione C-SYNC e G-SYNC.
- Durante la regolazione automatica, l'immagine potrebbe apparire distorta per qualche secondo. Ciò non costituisce un malfunzionamento.
- È richiesta una regolazione per ogni segnale inviato.
- La regolazione automatica può essere annullata premendo il pulsante **MENU** mentre si esegue la regolazione.
- Anche per un segnale RGB per il quale è possibile eseguire l'impostazione automatica, se l'impostazione viene eseguita durante l'invio di immagini in movimento potrebbe essere visualizzato "**FINE ANORMALE**", oppure la regolazione potrebbe non essere eseguita correttamente anche se è visualizzato "**FINE NORMALE**".

Funzionamento telecomando

Commutazione del segnale di ingresso



È possibile utilizzare il telecomando per commutare i segnali inviati e proiettati.

RGB1	Esegue la commutazione al segnale RGB 1 IN.
RGB2	Esegue la commutazione al segnale RGB 2 IN.
DVI-D	Esegue la commutazione al segnale DVI-D IN.
VIDEO	Esegue la commutazione al segnale VIDEO IN.
S-VIDEO	Esegue la commutazione al segnale S-VIDEO IN.
SDI*1	Esegue la commutazione al segnale SDI IN.

*1. **SDI** è valido solo per PT-DZ6710E.

Interruzione della proiezione



Se il proiettore non viene utilizzato per un certo periodo di tempo, come ad esempio durante la pausa di una riunione, è disponibile un modo per l'otturatore che consente di nascondere temporaneamente le immagini.

- Premere il pulsante **SHUTTER** per bloccare il fascio di luce proiettato dall'otturatore interno, quindi premerlo di nuovo per riprendere la proiezione.

Cancellazione del menu visualizzato a schermo



Premere il pulsante **ON SCREEN** per cancellare i menu visualizzati a schermo così da evitare interferenze con il programma.

- Premere nuovamente il pulsante **ON SCREEN** per ripristinare la visualizzazione.

Modifica del rapporto d'aspetto dell'immagine



È possibile scorrere diversi rapporti aspetto idonei a un determinato segnale di ingresso. A ogni pressione del pulsante **ASPECT**, l'impostazione cambierà.

● Esempio di aspetto

Segnale **S-VIDEO**

- **VID AUTO ► S1 AUTO ► VID AUTO(PRI.) ► ATTRAVERSO ► 16:9 ► 4:3 ► RIEMP. ORIZZ. ► ADATTA VERT. ► ADATTA OV. ► VID AUTO**

NOTA:

- Le opzioni di impostazione variano a seconda dei segnali di ingresso. Vedere **ASPETTO** nel menu **POSIZIONE** delle istruzioni di funzionamento fornite con il CD-ROM in dotazione.

Visualizzazione del tipo di test interno



Il proiettore presenta 7 tipi di test interni per verificare le condizioni dell'unità.

1. Visualizzare un segnale di ingresso immagine.
2. Premere il pulsante **TEST PATTERN**.
3. Premere ◀ ▶ per selezionare il tipo di test desiderato.

NOTA:

- Vedere il menu **SCHERMATA DI TEST** nelle istruzioni di funzionamento fornite con il CD-ROM in dotazione.

Utilizzo di una funzione assegnata



È possibile assegnare una funzione selezionata al tasto **FUNCTION**. Si possono assegnare le seguenti funzioni.

Opzioni	Funzioni
DISABILITA	Disattivare il tasto FUNCTION .
LISTA SOTTOMEMORIA	Visualizzare il LISTA SOTTOMEMORIA assegnato.
SELETTORE SISTEMA	Consente di scorrere le opzioni SELETTORE SISTEMA .
SYSTEM DAYLIGHT VIEW	Consente di scorrere il menu SYSTEM DAYLIGHT VIEW .
FERMO IMMAGINE	Consente di fermare l'immagine.
SIDE BY SIDE(AFFIANCA)	Avviare il modo SIDE BY SIDE(AFFIANCA) .

NOTA:

- Vedere **FUNCTION** nel menu **IMPOSTAZIONI PROIETTORE** e tutte le voci di menu corrispondenti nelle istruzioni di funzionamento fornite con il CD-ROM in dotazione.

Visualizzazione dello stato del proiettore



La pressione di questo pulsante visualizza diverse pagine di informazioni sullo stato del proiettore.

NOTA:

- Vedere **STATO** nel menu **IMPOSTAZIONI PROIETTORE** e la sezione "Accesso dal browser Web" del capitolo Informazioni tecniche nelle istruzioni di funzionamento fornite con il CD-ROM in dotazione.

Ripristino delle impostazioni predefinite in fabbrica



Se si seleziona una voce di regolazione e si preme il tasto **DEFAULT**, il valore di regolazione tornerà alle impostazioni predefinite in fabbrica.

Navigazione nei menu

Menu principale e sotto-menu

Le opzioni di menu sono strutturate e divise in categorie. È possibile navigare nei menu tramite i pulsanti ▲ ▼ ◀ ▶. Vedere "Navigazione attraverso il menu" a pagina 27

- Alcune impostazioni predefinite variano in base al segnale di ingresso selezionato.
- Le voci dei sottomenu variano a seconda del segnale di ingresso selezionato.
- Alcune impostazioni sono regolabili anche senza la presenza di un segnale.
- Vedere le istruzioni di funzionamento fornite con il CD-ROM in dotazione al proiettore.

IMMAGINE

MODO IMMAGINE

STANDARD	CINEMA
NATURALE	DINAMICO
GRAFICO	

CONTRASTO

(Predefinito: 0)

LUMINOSITÀ

(Predefinito: 0)

COLORE

(Predefinito: 0)

TINTA

(Predefinito: 0)

TEMPERATURA COLORE

DEFAULT	UTENTE
MIDDLE	ALTA

GAIN BIANCO

(Predefinito: 10)

SYSTEM DAYLIGHT VIEW

OFF	1
2	3

DETTAGLIO

(Predefinito: 6)

RIDUZIONE RUMORE

1	2
3	OFF

AI

ON	OFF
----	-----

SELETTORE SISTEMA

AUTO	NTSC	NTSC 4.43	PAL
PAL-M	PAL-N	SECAM	PAL60
RGB	YCBCR	VGA60	480p
480pRGB	YPBPR	1080 60i	1035 60i
720 60p	1080 24p	1080 50i	1080 30p
1080 25p	1080 24sF	720 50p	480i
576i			

POSIZIONE

SPOSTAMENTO

ASPETTO

DEFAULT	VID AUTO	S1 AUTO
VID AUTO(PRI.)		ATTRAVERSO
16:9	4:3	RIEMP. ORIZZ.
ADATTA VERT.		ADATTA OV.

ZOOM

INTERNO	PIENO SCHERMO
---------	---------------

PHASE CLOCK

(Predefinito: 16)

GEOMETRIA

(solo PT-DZ6710E)

OFF	KEYSTONE
CURVATURA	PC

GEOMETRIA:KEYSTONE

KEYSTONE VERTICALE
SUB-KEYSTONE VERTICALE
KEYSTONE ORIZZONTALE
SUB-KEYSTONE ORIZZONTALE
LINEARITÀ

GEOMETRIA:CURVATURA

RAPPORTO OTTICA PROIEZIONE
KEYSTONE VERTICALE
KEYSTONE ORIZZONTALE
ARCO VERTICALE
ARCO ORIZZONTALE
EQUILIBRATURA VERTICALE
EQUILIBRATURA ORIZZONTALE

KEYSTONE

(solo PT-DZ6700E/PT-DW6300E/PT-D6000E)

KEYSTONE VERTICALE
SUB-KEYSTONE VERTICALE
LINEARITÀ

MENU AVANZATO

DIGITAL CINEMA REALITY

AUTO	OFF
25p FISSO	30p FISSO

CANCELLA

ALTO	BASSO
SINISTRA	DESTRA

IMMETTI RISOLUZIONE

TOTALE PUNTI	PUNTI DISPLAY
TOTALE RIGHE	RIGHE DISPLAY

POSIZIONE ARRESTO

EDGE BLENDING *

OFF	ON
-----	----

GAMMA

2.2	1.8	2
-----	-----	---

REGOLAZIONE LUCE

LUCE INTERNA	LUCE ESTERNA
AREA ESTERNA	

POSIZIONE RASTER

VERTICALE	ORIZZONTALE
-----------	-------------

VISUALIZZA LINGUA(LANGUAGE)

ENGLISH	РУССКИЙ
DEUTSCH	한국어
FRANÇAIS	中文
ESPAÑOL	日本語
ITALIANO	



OPZIONI VISUALIZZAZIONE

COLOR MATCHING *

OFF 3COLORI
7COLORI MISURA

CORREZIONE COLORE

OFF UTENTE

MODO CONTRASTO *

NORMALE ALTA

SCREEN SETTING

IMPOSTAZIONI SCHERMO

16:10 16:9 4:3

POSIZIONE SCHERMO

SEGNALE AUTOMATICO

ON OFF

SETUP AUTOMATICO

DEFAULT AMPIO
UTENTE

DVI-D IN

DVI EDID

EDID3 EDID1 EDID2(PC)

LIVELLO SEGNALE DVI

0-255:PC 16-235

SDI IN

(solo PT-DZ6710E)

64-940 4-1019

ON-SCREEN DISPLAY

POSIZIONE OSD

1 2 3
4 5 6
7 8 9

MODELLO OSD

1 2 3
4 5 6

MEMORIA OSD

ON OFF

GUIDA INGRESSO

ON OFF

MESSAGGIO DI AVVISO

ON OFF

COLORE SFONDO

NERO BLU
LOGO1 LOGO2

STARTUP LOGO

LOGO2 NONE
LOGO1

FERMO IMMAGINE

SIDE BY SIDE(AFFIANCA)

(solo PT-DZ6710E/PT-DZ6700E/PT-DW6300E)

VIDEO S-VIDEO
RGB1 RGB2
DVI-D SDI
OFF



IMPOSTAZIONI PROIETTORE

ID PROIETTORE

TUTTI 1 - 64

IMPOSTAZIONI

FRONTE/BANCO FRONTE/SOFF
RETRO/BANCO RETRO/SOFF

MODALITÀ ALTA QUOTA

OFF ON

SCELTA RAFFREDDAMENT

INSTALLA SU BANCO
PROIETTA VERSO BASSO
INSTALLA A SOFFITTO
PROIETTA VERSO L'ALTO

SCELTA LAMPADA

DUAL SINGOLO
LAMPADA1 LAMPADA2

LAMP RELAY

OFF 00:00 - 23:00

ALIM.LAMPADA *

ALTA BASSA

MODALITÀ ' STANDBY

NORMALE ECO

RS-232C

(IN.)VELOCITÀ IN BAUD
(IN.)PARITÀ
(US.)VELOCITÀ IN BAUD
(US.)PARITÀ
RISPOSTA (TUTTI ID)
GRUPPO
RISPOSTA (GRUPPO ID)

MODALITÀ REMOTE2

DEFAULT UTENTE

STATO

RESET CONTATORE FILTRO

SPEGNI PER NO SEGNALE

DISABILITA
10 MIN. 20 MIN. 30 MIN. 40 MIN. 50 MIN.
60 MIN. 70 MIN. 80 MIN. 90 MIN.

TASTO FUNZIONE

DISABILITA
LISTA SOTTOMEMORIA
SELETTORE SISTEMA
SYSTEM DAYLIGHT VIEW
FERMO IMMAGINE
SIDE BY SIDE(AFFIANCA)

DAY AND TIME

TIME ZONE AGGIUSTA OROLOGIO

SALVARE TUTTI I DATI UTENTE

CARICARE TUTTI I DATI UTENTE

INIZIALIZZAZIONE

PASSWORD DI SERVIZIO



SCHERMATA DI TEST

SCHERMATA DI TEST



LISTA SEGNALI REGISTRATI

STATO SEGNALI REGISTRATI
LISTA SOTTOMEMORIA

* Non disponibile per PT-D5000E.

SICUREZZA

PASSWORD SICUREZZA

OFF ON

CAMBIA PASSWORD

SETTAGGIO SCHERMO

OFF TESTO
LOGO1 LOGO2

CHANGEMENT DE TEXTE

BLOCCO MENU

OFF ON

MENU BLOCCO PASSWORD

IMPOSTAZIONE DISPOSITIVO DI CONTROLLO

PANNELLO DI CONTROLLO

ABILITA DISABILITA

TELECOMANDO

ABILITA DISABILITA

RETE

IMPOSTAZIONE RETE

NOME HOST DHCP
INDIRIZZO IP SUBNET MASK
GATEWAY PREDEFINITO SALVA

CONTROLLO RETE

CONTROLLO WEB
CONTROLLO Pjink
CONTROLLO COMANDO
COMANDO PORTA
SALVA

STATO RETE

DHCP INDIRIZZO IP
SUBNET MASK GATEWAY PREDEFINITO
DNS1 DNS2
MAC ADDRESS

Navigazione attraverso il menu

Visualizzazione del Menu principale

Premere il tasto **MENU** per visualizzare il menu principale.



Regolazione con le opzioni della scala grafica

Il triangolo sotto la scala indica le impostazioni predefinite in fabbrica, mentre il quadrato indica le impostazioni correnti.

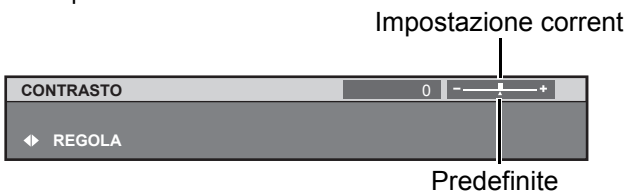

Ritorno al menu precedente

Premere il tasto **MENU** per tornare al menu precedente. Premere più volte per uscire dal modo menu e tornare alla proiezione.

Procedura operativa

1. Premere **▲ ▼** per scorrere fino alla voce desiderata del menu principale, quindi premere **ENTER** per selezionarla.
 - L'opzione selezionata viene evidenziata in arancione e il sottomenu viene visualizzato.
 - Vedere "Menu principale e sotto-menu" a pagina 24.



2. Premere i tasti **▲ ▼** per scorrere fino alla voce di sottomenu desiderata e premere **◀ ▶** o il tasto **ENTER** per eseguire la regolazione.
 - L'opzione selezionata viene richiamata e le altre opzioni del menu scompaiono dalla schermata. L'opzione richiamata sparisce dopo 5 secondi e torna attivo il modo menu.
 - Se è presente un livello inferiore, verrà visualizzato il livello successivo.

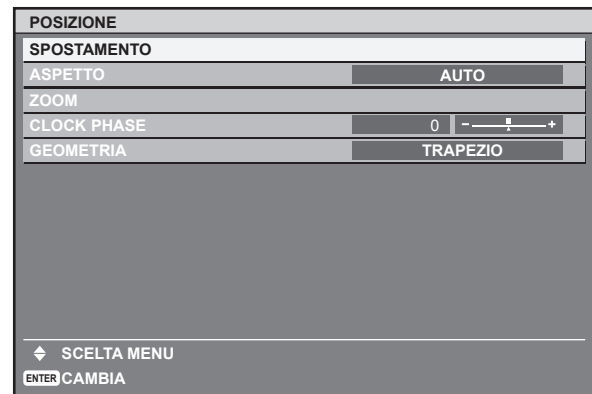

3. Premere **◀ ▶** per regolare o impostare l'opzione selezionata.
 - Per le opzioni con scala grafica, le impostazioni correnti vengono visualizzate a sinistra della scala grafica.
 - È possibile scorrere le alternative di un'opzione premendo **◀ ▶**.



4. Premere il tasto **MENU** per tornare al menu precedente.

Indicatori lampada

Risoluzione dei problemi segnalati

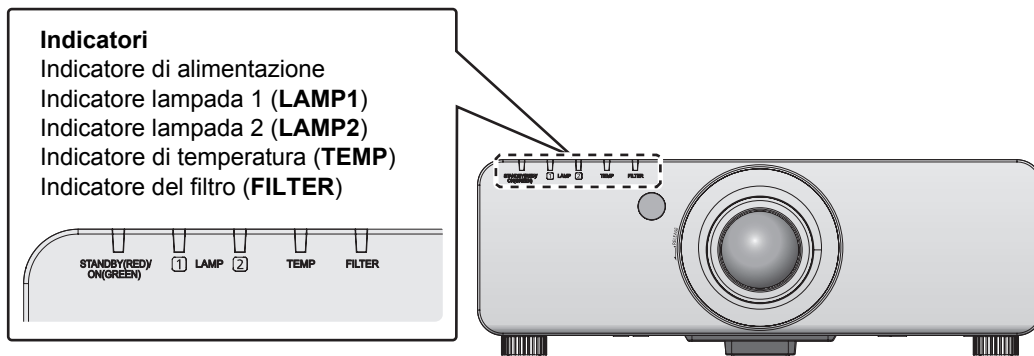

In caso di problemi al proiettore, gli indicatori ne segnalano lo stato. Risolvere i problemi segnalati come segue.

1. Verificare lo stato di tutti gli indicatori e del proiettore, quindi spegnere il proiettore correttamente.
2. Individuare la causa del problema in base allo stato dei singoli indicatori.
3. Seguire le istruzioni specificate per ogni indicatore sottostante e risolvere il problema.
4. Accendere correttamente il proiettore e verificare che l'indicatore non segnali più alcun problema.

NOTA:

- Se non si rileva alcun problema o il problema persiste, non accendere il proiettore. Rivolgersi invece al rivenditore più vicino.

Indicatore LAMP1/LAMP2

Indicazioni sulla lampada	Informazioni	Verifica da eseguire	Rimedio
Illuminazione in rosso	Indica che la lampada deve essere sostituita	<ul style="list-style-type: none"> • Sullo schermo è presente il messaggio "SOSTITUIRE LAMPADA" quando si attiva l'alimentazione del proiettore? 	<ul style="list-style-type: none"> • Questo indicatore di controllo della lampada si illumina al raggiungimento di 1 800* ore di funzionamento. Rivolgersi al rivenditore per la sostituzione della lampada. * 2 800 ore solo per PT-D5000E.
Lampeggiamento in rosso (1 volta)	La lampada non è stata montata.	<ul style="list-style-type: none"> • Verificarne la presenza nell'apposito vano. 	<ul style="list-style-type: none"> • Installare la nuova unità lampada. • Se l'unità lampada è stata installata ma l'indicatore rimane illuminato, rivolgersi al rivenditore.
Lampeggiamento in rosso (3 volte)	È stato rilevato un errore nel circuito della lampada.	<ul style="list-style-type: none"> • È stato riacceso il proiettore subito dopo lo spegnimento? • È stato rilevato un errore nel circuito della lampada. • Controllare la fluttuazione (oppure forte riduzione) della tensione della sorgente. 	<ul style="list-style-type: none"> • Attendere il raffreddamento della lampada, quindi riaccendere. • Spegnere l'interruttore POWER del proiettore in modo corretto e contattare il rivenditore.

Indicatore TEMP

Indicazioni sulla lampada	Informazioni	Verifica da eseguire	Rimedio
Illuminazione in rosso	Stato di riscaldamento	<ul style="list-style-type: none"> • È stato riacceso il proiettore quando la temperatura ambiente era inferiore a 0 °C (32 °F)? 	<ul style="list-style-type: none"> • Attendere circa 5 minuti nello stato attuale. • Installare l'unità in una posizione in cui la temperatura ambiente sia di 0 °C (32 °F) - 45 °C (113 °F).
Lampeggiamento in rosso (1 volta)	Temperatura interna elevata (AVVERTENZA) Il filtro è molto sporco e la ventilazione è scarsa.	<ul style="list-style-type: none"> • Controllare se la porta di ventilazione è bloccata. • La temperatura della stanza è troppo elevata? • L'indicazione dell'errore di temperatura era visualizzata? 	<ul style="list-style-type: none"> • Rimuovere l'oggetto che ostruisce la porta di ventilazione. • Spostare il proiettore in una posizione con temperatura di 0 °C (32 °F) - 45 °C (113 °F) e umidità tra 20 % e 80 % (senza condensa). • Spegnere l'interruttore POWER del proiettore in modo corretto e contattare il rivenditore.
Lampeggiamento in rosso (2 volte)	Temperatura interna elevata. (Standby)		
Lampeggiamento in rosso (3 volte)	La ventola di raffreddamento è ferma.		<ul style="list-style-type: none"> • Spegnere l'interruttore POWER del proiettore in modo corretto e contattare il rivenditore.

Indicatore FILTER

L'indicatore **FILTER** mostra lo stato del filtro autopulente (ACF).

Indicazioni sulla lampada	Informazioni	Verifica da eseguire	Rimedio
Illuminazione in rosso	L'unità ACF è esaurita.	<ul style="list-style-type: none"> Controllare la voce FILTRO RIMANENTE in STATO del menu IMPOSTAZIONI PROIETTORE. 	<ul style="list-style-type: none"> Sostituire l'unità ACF.
Lampeggiamento in rosso	L'unità ACF non è installata.*1	<ul style="list-style-type: none"> Verificare il vano dell'unità ACF. 	<ul style="list-style-type: none"> Sostituire l'unità ACF.
Illuminazione in arancione	L'unità ACF è quasi esaurita. Il tempo residuo d'uso dell'unità ACF è di circa 200 ore.*2	<ul style="list-style-type: none"> Controllare la voce FILTRO RIMANENTE in STATO del menu IMPOSTAZIONI PROIETTORE. 	<ul style="list-style-type: none"> Rivolgersi al rivenditore per l'acquisto di una nuova unità ACF.
Lampeggiamento in arancione	L'unità ACF non funziona correttamente.	<ul style="list-style-type: none"> Un corpo estraneo blocca il funzionamento dell'unità ACF? 	<ul style="list-style-type: none"> Rimuovere l'oggetto estraneo dall'unità ACF. Se l'oggetto estraneo permane, rivolgersi al rivenditore.

*1. Se l'unità ACF non è installata, l'indicatore del filtro lampeggia in rosso e l'unità si spegne.

*2. 200 ore rappresenta il tempo residuo approssimativo.

NOTA:

- Quando l'indicatore **FILTER** lampeggia in verde, il filtro autopulente (ACF) si sta arrotolando normalmente.
- Potrebbe essere udibile il rumore di funzionamento dell'unità ACF.
- In un ambiente polveroso, l'autonomia del filtro si riduce. Rivolgersi al rivenditore per acquistare con anticipo un filtro ACF sostitutivo.
- Se si utilizza il proiettore ad altitudini elevate 1 400 - 2 700 m (4 593 - 8 858 piedi) sul livello del mare e **MODALITÀ ALTA QUOTA** nel menu **IMPOSTAZIONI PROIETTORE** è impostato su **OFF**, l'unità ACF può subire malfunzionamenti.
- Prima che, in caso di malfunzionamento operativo, l'indicatore **FILTER** lampeggi in arancione, è possibile sentire il suono meccanico della presa.

Sostituzione

Sostituzione dell'unità lampada

Prima di sostituire l'unità lampada

- Spegnere l'interruttore **POWER** del proiettore in modo corretto e scollegare il cavo di alimentazione dalla presa elettrica.
- Attendere per più di 1 ora e accertarsi che l'unità lampada e le unità vicine si siano sufficientemente raffreddate.
- Preparare un cacciavite con taglio a croce.
- Rivolgersi al rivenditore per l'acquisto di un'unità lampada (ET-LAD60:1 lampadina, ET-LAD60W: 2 lampadine).
- Quando il proiettore è montato al soffitto, non lavorare direttamente sotto il proiettore o avvicinare il viso allo stesso.

ATTENZIONE:

- La lampada può esplodere a seguito di urti o danni causati da schegge.

NOTA:

- Al fine di evitare rischi di ustioni, danni e altri pericoli, far raffreddare l'unità lampada prima di sostituirla.
- Non tentare di eseguire la sostituzione con un'unità lampada non autorizzata.
- Entrambe le lampade vanno inserite in un'unità lampada. Se viene inserita una sola lampada, l'unità non funziona.

Quando sostituire l'unità lampada

L'unità lampada è un prodotto soggetto a consumo e la luminosità diminuisce con l'uso. Gli indicatori **LAMP1/LAMP2** segnalano la necessità di sostituzione dopo 1 800^{*2} ore e a 2 000^{*1} ore il proiettore si spegnerà. Questi dati costituiscono un riferimento approssimativo e potrebbero essere ridotti dalle condizioni di utilizzo, dalle caratteristiche dell'unità lampada, dalle condizioni ambientali e così via. È possibile controllare il tempo di utilizzo complessivo mediante **LAMP1/LAMP2** in **STATO** del menu **IMPOSTAZIONI PROIETTORE**.

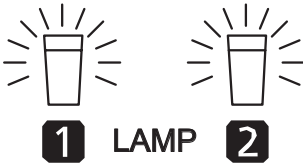
Indicazione	Indicatore On screen	Indicatore LAMP
		
Oltre 1 800 ^{*2} ore	" SOSTITUIRE LAMPADA " viene visualizzato in alto a sinistra sullo schermo per 30 secondi. Premere un pulsante qualsiasi per cancellare lo schermo oppure attendere che avvenga automaticamente dopo 30 secondi.	Illuminazione in rosso
Oltre 2 000 ^{*1} ore	" SOSTITUIRE LAMPADA " viene visualizzato in alto a sinistra sullo schermo e vi rimane fino a un'azione dell'utente. Per liberare lo schermo immediatamente, premere qualsiasi pulsante.	

ATTENZIONE:

- Se si continua a utilizzare l'unità lampada oltre le 2 000^{*1} ore, si verificano danni al proiettore. Il proiettore si spegne automaticamente dopo 10 minuti.

NOTA:

- 1 800^{*2} e 2 000^{*1} ore rappresentano delle stime approssimative basate su determinate condizioni e non costituiscono una durata garantita.
- Per ulteriori informazioni sull'unità lampada, fare riferimento alle istruzioni fornite con l'unità lampada stessa.

*1. 3 000 ore per PT-D5000E.

*2. 2 800 ore per PT-D5000E.

Procedura di sostituzione

Rimozione e sostituzione dell'unità lampada

- Utilizzare un cacciavite con taglio a croce per allentare la "vite di fissaggio del coprilampada" (1 vite) sul retro del proiettore fino a farla girare liberamente, quindi rimuovere il coprilampada.
 - Far scorrere il coprilampada sui tasti di controllo e tirare per rimuoverlo.

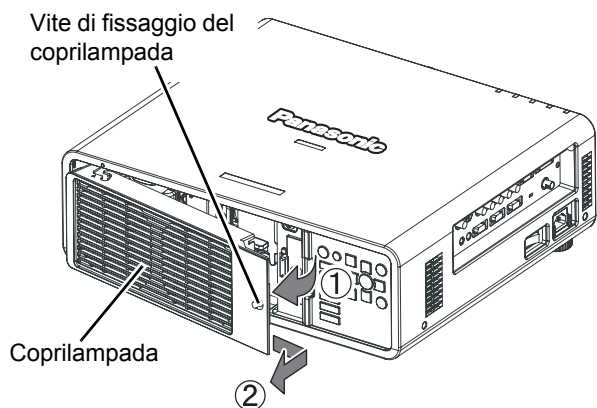

- Utilizzare un cacciavite con taglio a croce per rimuovere le "viti di fissaggio dell'unità lampada" (3 viti).
- Afferrare quindi le maniglie dell'unità lampada ed estrarre delicatamente l'unità dal proiettore.

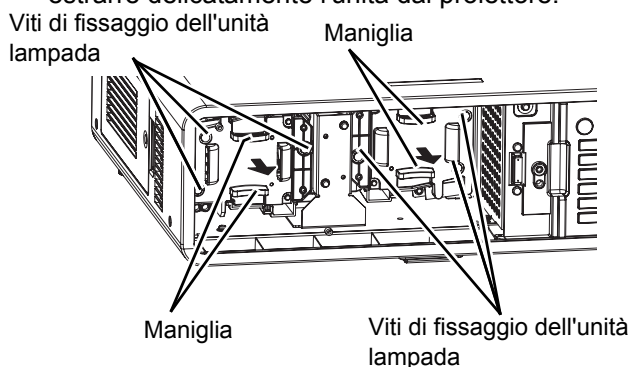

- Afferrare la maniglia della nuova unità lampada e posizionarla nel senso corretto.
- Spingere l'unità lampada verso l'interno fino allo scatto di inserimento e assicurarsi che l'unità sia installata correttamente.
- Serrare saldamente le "viti di fissaggio dell'unità lampada" (3 viti) con un cacciavite con taglio a croce.

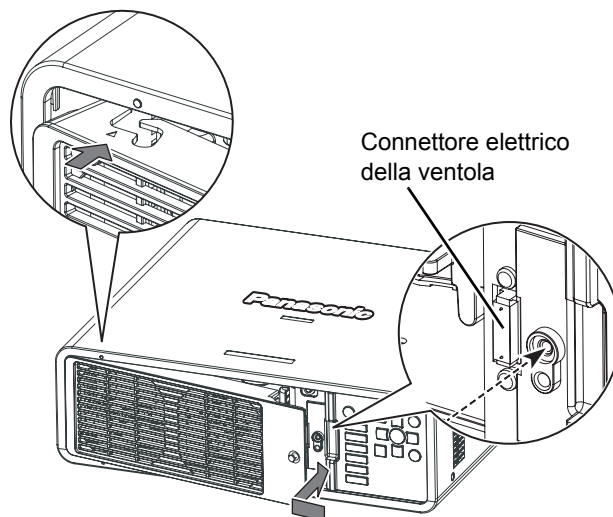

- Inserire il coprilampada e serrare saldamente la "vite di fissaggio del coprilampada" (1 vite) utilizzando un cacciavite con taglio a croce.
 - Far scorrere il coprilampada sul lato della cerniera lungo la guida e spingerlo per inserirlo correttamente.
 - Accertarsi che il connettore elettrico della ventola del coprilampada sia inserito correttamente nel connettore del proiettore.

NOTA:

- La lampada e il coprilampada devono essere fissati correttamente e saldamente. In caso contrario, si potrebbe provocare l'entrata in funzione del circuito di protezione e potrebbe non essere possibile accendere il proiettore.
- Quando la lampada viene sostituita, la durata del tempo di utilizzo viene ripristinata a "0".

Sostituzione del filtro autopulente (ACF)

Prima di sostituire il filtro ACF

- Attendere l'arresto della ventola di raffreddamento e spegnere in modo corretto l'interruttore **POWER** del proiettore.
- Scollegare il cavo di alimentazione dalla presa principale.
- Contattare un centro di assistenza autorizzato per l'acquisto di un filtro ACF (ET-ACF100) sostitutivo.
- Sostituire l'unità ACF con un prodotto nuovo.

Quando sostituire il filtro ACF

Il filtro ACF è un prodotto soggetto ad usura con effetti sulla ventilazione. L'indicatore **FILTER** segnala la necessità di sostituire il filtro. È possibile verificare la quantità del filtro ACF residuo in **FILTRO RIMANENTE** di **STATO** nel menu **IMPOSTAZIONI PROIETTORE**.

Procedura di sostituzione

1. Allentare la "vite di fissaggio del coperchio del filtro ACF" (1 vite) fino a farla girare liberamente e rimuovere il coperchio del filtro ACF.

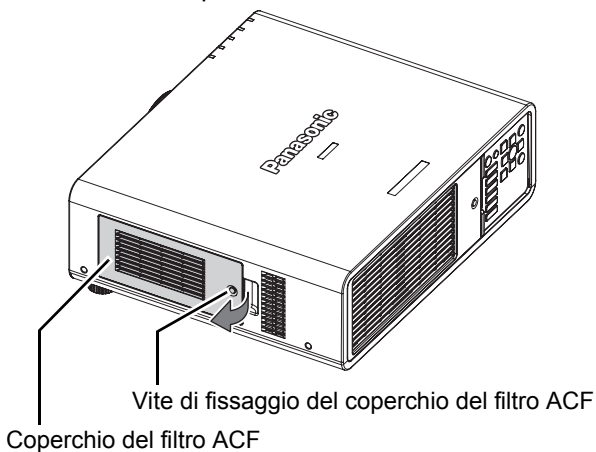

2. Estrarre lentamente l'unità ACF dal proiettore.
 - Quando si sostituisce l'unità ACF, pulire l'alloggiamento e/o l'uscita di aerazione, se necessario.
3. Inserire il nuovo filtro ACF nell'apposito alloggiamento nella direzione corretta e premere leggermente fino a farlo scattare in posizione.

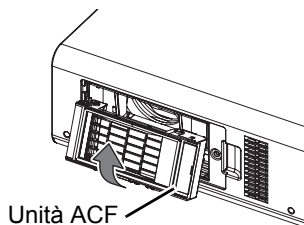

4. Montare il coperchio del filtro ACF e serrare saldamente la "vite di fissaggio del coperchio del filtro ACF" (1 vite).

NOTA:

- Se il filtro ACF e/o il relativo coperchio non sono collegati correttamente, il proiettore potrebbe non accendersi.
- La necessità di sostituzione del filtro ACF dipende dall'ambiente di utilizzo.

Azzeramento di **FILTRO RIMANENTE**

1. Accendere il proiettore e visualizzare **RESET CONTATORE FILTRO** nel menu **IMPOSTAZIONI PROIETTORE**.
2. Premere il tasto **ENTER**.
 - Viene visualizzata la schermata di conferma.
3. Selezionare **OK** premendo **◀**, quindi premere il tasto **ENTER**.
4. Visualizzare **STATO** nel menu **IMPOSTAZIONI PROIETTORE** e verificare **FILTRO RIMANENTE**.

NOTA:

- Vedere **RESET CONTATORE FILTRO** e **STATO** nel menu **IMPOSTAZIONI PROIETTORE** delle istruzioni di funzionamento fornite con il CD-ROM in dotazione.

Risoluzione dei problemi

Nel caso in cui dei problemi persistano, contattare il proprio rivenditore.

Problema	Causa	Pagina di riferimento *1
L'unità non si accende.	<ul style="list-style-type: none"> ● Il cavo di alimentazione potrebbe essere scollegato. ● L'interruttore POWER è spento. ● Nessuna alimentazione alla presa elettrica. ● L'indicatore TEMP è acceso o lampeggia. ● LAMP1/LAMP2 è illuminato o lampeggia. ● Il coprilampada non è stato installato saldamente. ● Sono scattati gli interruttori di protezione. 	18 19 19 28 28 31 -
Non appare nessuna immagine.	<ul style="list-style-type: none"> ● La sorgente del segnale video potrebbe non essere collegata correttamente ad un terminale. ● L'impostazione della selezione ingresso potrebbe non essere corretta. ● L'impostazione di regolazione LUMINOSITÀ potrebbe essere all'impostazione minima. ● La sorgente di ingresso che è collegata al proiettore potrebbe avere un problema. ● Potrebbe essere attivata la funzione otturatore. ● L'unità ACF potrebbe non essere stata inserita correttamente. 	CD-ROM 22 CD-ROM 22 32
L'immagine è sfocata.	<ul style="list-style-type: none"> ● La messa a fuoco dell'obiettivo potrebbe non essere stata impostata correttamente. ● Il proiettore potrebbe non essere alla distanza corretta dallo schermo. ● L'obiettivo potrebbe essere sporco. ● Il proiettore potrebbe essere troppo inclinato. 	19 CD-ROM - CD-ROM
Il colore è pallido o grigiastro.	<ul style="list-style-type: none"> ● La regolazione COLORE o TINTA potrebbe essere errata. ● La sorgente di ingresso che è collegata al proiettore potrebbe non essere regolata correttamente. ● Il cavo RGB è danneggiato. 	CD-ROM - -
I pulsanti di controllo del proiettore non funzionano.	<ul style="list-style-type: none"> ● Il PANNELLO DI CONTROLLO di IMPOSTAZIONE DISPOSITIVO DI CONTROLLO nel menu SICUREZZA è disattivato. Se il telecomando smette di funzionare quando il PANNELLO DI CONTROLLO è disattivato, premere e tenere premuto il pulsante MENU per 2 secondi, premendo il pulsante ENTER. 	CD-ROM
Il Remote control non funziona.	<ul style="list-style-type: none"> ● Il TELECOMANDO di IMPOSTAZIONE DISPOSITIVO DI CONTROLLO nel menu SICUREZZA è disattivato. ● Le batterie potrebbero essere scariche. ● Le batterie potrebbero non essere state inserite correttamente. ● Il ricevitore del segnale del telecomando sul proiettore potrebbe essere ostruito. ● Il telecomando potrebbe trovarsi fuori dal raggio operativo. ● Una forte sorgente di luce, ad esempio una lampada a fluorescenza, colpisce il ricevitore del segnale. ● L'impostazione ID del telecomando è errata. 	CD-ROM - 14 21 21 - CD-ROM
Il menu a schermo non viene visualizzato.	<ul style="list-style-type: none"> ● Il pulsante ON SCREEN sul telecomando potrebbe essere stato premuto attivando la cancellazione del menu. 	22
L'immagine non viene visualizzata correttamente.	<ul style="list-style-type: none"> ● Il formato colore potrebbe non essere stato impostato correttamente. ● Potrebbe esserci un problema con il VCR oppure con un'altra sorgente di segnali. ● Si sta ricevendo un segnale non compatibile con il proiettore. 	CD-ROM - 34
L'immagine da un computer non viene visualizzata.	<ul style="list-style-type: none"> ● Il cavo potrebbe essere più lungo del cavo opzionale. ● L'uscita video esterna da un computer portatile potrebbe non essere corretta. (È possibile modificare le impostazioni dell'uscita esterna premendo i tasti [Fn] + [F3] o [Fn] + [F10] contemporaneamente. Il metodo effettivo varia in base al tipo di computer; per ulteriori informazioni, far riferimento alla documentazione di accompagnamento fornita con il computer). 	- -
L'immagine dalla scheda grafica DVI-D di un computer non appare.	<ul style="list-style-type: none"> ● Occorre aggiornare il driver della scheda grafica del computer alla versione più recente. ● L'opzione DVI-D IN nel menu OPZIONI VISUALIZZAZIONE potrebbe avere un'impostazione errata. ● Potrebbe essere necessario riavviare il computer dopo aver cambiato correttamente l'impostazione di DVI-D IN nel menu OPZIONI VISUALIZZAZIONE del proiettore. 	- CD-ROM -

*1. CD-ROM: Consultare le istruzioni di funzionamento fornite con il CD-ROM in dotazione.

Informazioni tecniche

Elenco segnali compatibili

Modo	Risoluzione display (punti) ^{*1}	Frequenza di scansione		Frequenza clock	Qualità immagine ^{*2}	PnP ^{*3}			Formato ^{*4}
		H (kHz)	V (Hz)	(MHz)		RGB2	DVI-D EID11	DVI-D EID12	
NTSC/NTSC 4.43/ PAL-M/PAL60	720 x 480i	15.7	59.9	-	A				V/S
PAL/PAL-N/SECAM	720 x 576i	15.6	50.0	-	A				R/Y/SDI
525i (480i)	720 x 480i	15.7	59.9	13.5	A				
625i (576i)	720 x 576i	15.6	50.0	13.5	A				
525p (480p)	720 x 483	31.5	59.9	27.0	A		●		D/R/Y
625p (576p)	720 x 576	31.3	50.0	27.0	A		●		
1 125 (1 080)/60i	1 920 x 1 080i	33.8	60.0	74.3	AA ^{*5}		●		D/R/Y/SDI
1 125 (1 080)/50i		28.1	50.0	74.3	AA ^{*5}		●		
1 125 (1 080)/24p	1 920 x 1 080	27.0	24.0	74.3	AA ^{*5}		●		
1 125 (1 080)/24sF	1 920 x 1 080i	27.0	24.0	74.3	AA ^{*5}				
1 125 (1 080)/25p	1 920 x 1 080	28.1	25.0	74.3	AA ^{*5}		●		
1 125 (1 080)/30p		33.8	30.0	74.3	AA ^{*5}				
1 125 (1 080)/60p	1 920 x 1 080p	67.5	60.0	148.5	AA ^{*5}		●		D/R/Y
1 125 (1 080)/50p		56.3	50.0	148.5	AA ^{*5}		●		
750 (720)/60p	1 280 x 720	45.0	60.0	74.3	AA ^{*6}		●		D/R/Y/SDI
750 (720)/50p		37.5	50.0	74.3	AA ^{*6}		●		
VGA400	640 x 400	31.5	70.1	25.2	A				D/R
		37.9	85.1	31.5	A				
VGA480	640 x 480	31.5	59.9	25.2	A	●	●	●	
		35.0	66.7	30.2	A				
		37.9	72.8	31.5	A	●		●	
		37.5	75.0	31.5	A	●		●	
SVGA	800 x 600	43.3	85.0	36.0	A				
		35.2	56.3	36.0	A	●		●	
		37.9	60.3	40.0	A	●		●	
		48.1	72.2	50.0	A	●		●	
		46.9	75.0	56.3	A	●		●	
MAC16	832 x 624	49.7	74.6	57.3	A	●		●	
XGA	1 024 x 768	53.7	85.1	56.3	A				
		39.6	50.0	51.9	AA ^{*7}				
		48.4	60.0	65.0	AA ^{*7}	●		●	
		56.5	70.1	75.0	AA ^{*7}	●		●	
		60.0	75.0	78.8	AA ^{*7}	●		●	
		65.5	81.6	86.0	AA ^{*7}				
		68.7	85.0	94.5	AA ^{*7}				
MXGA	1 152 x 864	80.0	100.0	105.0	AA ^{*7}				
		96.7	120.0	130.0	AA ^{*7}				
		64.0	71.2	94.2	A				
MAC21	1 152 x 870	68.7	75.1	100.0	A	●		●	
1 280 x 768	1 280 x 960	76.7	85.0	121.5	A				
		39.6	49.9	65.3	AA ^{*6}				
1 280 x 800	1 280 x 800	47.8	59.9	79.5	AA ^{*6}				
		41.3	50.0	68.0	AA ^{*6}				
MSXGA	1 280 x 960	49.7	59.8	83.5	AA ^{*6}				
		60.0	60.0	108.0	A				
SXGA	1 280 x 1 024	64.0	60.0	108.0	A	●		●	
		80.0	75.0	135.0	A	●		●	
		91.1	85.0	157.5	A ^{*8}				
SXGA+	1 400 x 1 050	65.2	60.0	122.6	A	●		●	D/R
		82.2	75.0	155.9	A ^{*8}				D/R
WXGA+	1 440 x 900	55.9	59.9	106.5	A				D/R
UXGA	1 600 x 1 200	75.0	60.0	162.0	A ^{*8}	●		●	D/R

Modo	Risoluzione display (punti) ^{*1}	Frequenza di scansione		Frequenza clock	Qualità immagine ^{*2}	PnP ^{*3}			Formato ^{*4}
		H (kHz)	V (Hz)	(MHz)		RGB2	DVI-D EID11	DVI-D EID12	
WSXGA+	1 680 x 1 050	65.3	60.0	146.3	A				D/R
1 920 x 1 080 ^{*9}	1 920 x 1 080	66.6	59.9	138.5	AA ^{*5}				
WUXGA ^{*9}	1 920 x 1 200	74.0	60.0	154.0	AA ^{*8}	●		●	

*1. La "i" che appare dopo la risoluzione indica un segnale interlacciato. In caso di segnale interlacciato, nelle immagini potrebbero verificarsi dei tremolii (tremolii lineari).

*2. I seguenti simboli vengono utilizzati per definire la qualità dell'immagine.

AA È possibile ottenere la massima qualità dell'immagine.

A I segnali vengono convertiti dal circuito di elaborazione immagine prima che l'immagine venga proiettata.

B Per facilitare la proiezione si verifica la perdita di alcuni dati.

*3. I segnali plug-and-play contrassegnati "●" risultano compatibili con l'EDID del proiettore.

I segnali plug-and-play non contrassegnati potrebbero comunque essere compatibili, se i terminali di ingresso sono inclusi nell'elenco formati. In caso di segnali plug-and-play non contrassegnati e di nessun riscontro nell'elenco formati, la proiezione delle immagini potrebbe risultare difficoltosa anche se la risoluzione del computer è uguale a quella del proiettore.

*4. I seguenti simboli vengono utilizzati per indicare il formato.

V = VIDEO, S = S-VIDEO, D = DVI, R = RGB, Y = YPBPR

SDI e valido solo per PT-DZ6710E.

*5. PT-DW6300E/PT-D6000E/PT-D5000E: A

*6. PT-DZ6710E/PT-DZ6700E/PT-D6000E/PT-D5000E: A

*7. PT-DZ6710E/PT-DZ6700E/PT-DW6300E: A

*8. PT-DW6300E/PT-D6000E/PT-D5000E: B

*9. Compatibile con VESA CVT-RB (cancellazione ridotta).

NOTA:

- La proiezione di segnali interlacciati può causare tremolii dello schermo.

Punti visualizzati per ciascun modello

PT-DZ6710E	1 920 x 1 200
PT-DZ6700E	1 920 x 1 200
PT-DW6300E	1 280 x 800
PT-D6000E/PT-D5000E	1 024 x 768

Informazioni tecniche

Specifiche

Alimentazione		CA 220 - 240 V 50 Hz/60 Hz	
Potenza assorbita		<ul style="list-style-type: none"> PT-DZ6710E/PT-DZ6700E: 800 W PT-DW6300E/PT-D6000E: 750 W PT-D5000E: 600 W 	
		In modalità standby (con ventola ferma): circa 9 W*1	
Amp		<ul style="list-style-type: none"> PT-DZ6710E/PT-DZ6700E: 4,3 A PT-DW6300E/PT-D6000E: 3,8 A PT-D5000E: 3,3 A 	
Chip DLP™	Dimensioni pannello (diagonale)	<ul style="list-style-type: none"> PT-DZ6710E/PT-DZ6700E: tipo 0,67 	<ul style="list-style-type: none"> PT-DW6300E: tipo 0,65 PT-D6000E/PT-D5000E: tipo 0,7
	Rapporto d'aspetto	<ul style="list-style-type: none"> PT-DZ6710E/PT-DZ6700E/PT-DW6300E: 16 : 10 PT-D6000E/PT-D5000E: 4:3 	
	Metodo di visualizzazione	Chip DLP™ a 1 unità, tipo DLP™	
	Pixel	<ul style="list-style-type: none"> PT-DZ6710E/PT-DZ6700E: 2 304 000 (1 920 x 1200) PT-DW6300E: 1 024 000 (1 280 x 800) PT-D6000E/PT-D5000E: 786 432 (1 024 x 768) 	
Obiettivo	Zoom motorizzato	1,8 - 2,4:1	
	Messa a fuoco motorizzata	<ul style="list-style-type: none"> F 1,7 - 2,0, f 25,6 mm - 33,8 mm PT-DZ6710E/PT-DZ6700E: f = 26,8 mm - 35,7 mm PT-DW6300E/PT-D6000E/PT-D5000E: f = 25,6 mm - 33,8 mm 	<ul style="list-style-type: none"> L'obiettivo è opzionale per i proiettori il cui numero di modello è seguito dalla lettera "L".
Lampada		<ul style="list-style-type: none"> PT-DZ6710E/PT-DZ6700E/PT-DW6300E/PT-D6000E: Lampada UHM (300 W) x 2 PT-D5000E: Lampada UHM (240 W) x 2 	
Luminosità*2		<ul style="list-style-type: none"> PT-DZ6710E/PT-DZ6700E/PT-DW6300E: 6 000 lm (ANSI) PT-D6000E: 6 500 lm (ANSI) PT-D5000E: 5 000 lm (ANSI) Valore medio dell'obiettivo in dotazione al proiettore.	<ul style="list-style-type: none"> L'obiettivo è opzionale per i proiettori il cui numero di modello è seguito dalla lettera "L".
Ambiente operativo		Temperatura: 0 °C - 45 °C (32 °F - 113 °F)*3 Umidità: 20% - 80% (senza condensa)	
Frequenza di scansione*4	VIDEO/S-VIDEO	H: 15,75 kHz/15,63 kHz, V: 50 Hz/60 Hz	
	RGB	H: 15 - 91 kHz, V: 50 - 85 Hz Panasonic Intelligent Auto Scanning (PIAS) Frequenza dot clock <ul style="list-style-type: none"> PT-DZ6710E/PT-DZ6700E: 162 MHz o inferiore PT-DW6300E/PT-D6000E/PT-D5000E: 150 MHz o inferiore 	
	DVI-D	480p, 576p, 720/60p, 720/59.94p, 720/50p, 1 080/60p, 1 080/59.94p, 1 080/50p, 1 080/60i, 1 080/59.94i, 1 080/50i, 1 080/24sF, 1 080/23.98sF, 1 080/30p, 1 080/29.97p, 1 080/25p, 1 080/24p, 1 080/23.98p Risoluzione visualizzabile: VGA - WUXGA (segnale non interlacciato) Frequenza dot clock: 25 - 162 MHz I segnali WUXGA supportano VESA CVT-RB (cancellazione ridotta).	
	YPBPR	<ul style="list-style-type: none"> 480i H: 15,73 kHz, V: 59,94 Hz 480p H: 31,5 kHz, V: 59,94 Hz 720/50p H: 37,5 kHz, V: 50 Hz 1 035/60i H: 33,75 kHz, V: 60 Hz 1 080/60i H: 33,75 kHz, V: 60 Hz 1 080/25p H: 28,13 kHz, V: 25 Hz 1 080/24sF H: 27 kHz, V: 48 Hz 1 080/60p H: 67,5 kHz, V: 60 Hz 	<ul style="list-style-type: none"> 576i H: 15,63 kHz, V: 50 Hz 576p H: 31,25 kHz, V: 50 Hz 720/60p H: 45 kHz, V: 60 Hz 1 080/50i H: 28,13 kHz, V: 50 Hz 1 080/24p H: 27 kHz, V: 24 Hz 1 080/30p H: 33,75 kHz, V: 30 Hz 1 080/50p H: 56,25 kHz, V: 50 Hz
Sistema di colore		7 (NTSC/NTSC 4.43/PAL/PAL-M/PAL-N/PAL60/SECAM)	
Dimensioni di proiezione		50" - 600" (1 270 mm - 12 700 mm)*5	
Rapporto d'aspetto		<ul style="list-style-type: none"> PT-DZ6710E/PT-DZ6700E/PT-DW6300E: 16 : 10 PT-D6000E/PT-D5000E: 4:3 	
Installazione		FRONTE/BANCO, FRONTE/SOFF, RETRO/BANCO, RETRO/SOFF (Metodo di selezione del menu)	
Rapporto di contrasto		<ul style="list-style-type: none"> PT-DZ6710E/PT-DZ6700E/PT-DW6300E/PT-D6000E: 2 000 : 1 (se MODO CONTRASTO nel menu OPZIONI VISUALIZZAZIONE impostato su ALTA) PT-D5000E: 1 000 : 1 	

Terminali	S-VIDEO IN	1 set, Mini DIN 4p Y: 1,0 V [p-p], C: 0,286 V [p-p], 75 Ω, compatibile con segnale S1	
	VIDEO IN	1 set, presa jack BNC 1,0 V [p-p], 75 Ω	
	RGB 1 IN	1 set, BNC x 5 <ul style="list-style-type: none"> ● Segnale RGB 0,7 V [p-p], 75 Ω <ul style="list-style-type: none"> • G-SYNC: 1,0 V [p-p], 75 Ω • HD/SYNC: alta impedenza TTL, compatibile polarità positiva/negativa automatica • VD: alta impedenza TTL, compatibile polarità positiva/negativa automatica ● Segnale YPBPR <ul style="list-style-type: none"> • Y: 1,0 V [p-p] Segnale di sincronizzazione incluso • PBPR: 0,7 V [p-p], 75 Ω 	
	RGB 2 IN	1 set ad alta densità, D-sub 15p (femmina) <ul style="list-style-type: none"> ● Segnale RGB 0,7 V [p-p], 75 Ω (G-SYNC: 1,0 V [p-p], 75 Ω) <ul style="list-style-type: none"> • HD/SYNC: alta impedenza TTL, compatibile polarità positiva/negativa automatica • VD: alta impedenza TTL, compatibile polarità positiva/negativa automatica ● Segnale YPBPR <ul style="list-style-type: none"> • Y: 1,0 V [p-p] Segnale di sincronizzazione incluso • PBPR: 0,7 V [p-p], 75 Ω 	
	DVI-D IN	1 set, DVI-D a 24 pin (connessione singola), compatibile con DVI 1.0, compatibile con HDCP	
	SERIAL	1 set, D-sub a 9 pin, compatibile con RS-232C, controllo da computer	
	REMOTE1	1 set, pin jack M3, uso mediante telecomando con cavo, uso con collegamenti multipli	
	REMOTE2	1 set, D-sub a 9 pin, uso con controllo esterno	
	LAN	1 set, RJ-45, uso con connessione di rete, compatibile con PLink™, 10 Base-T/100Base-TX	
	SDI	1 set, BNC SD-SDI (Y, CB, CR, 4:2:2) • SMPTE259M: 480i, 576i • SMPTE292M: 720/50p, 720/60p, 1 035/60i, 1 080/50i, 1 080/60i, 1 080/25p, 1 080/24p, 1 080/24sF, 1 080/30p	
Mobile	Plastica stampata		
Lunghezza cavo di alimentazione	3,0 m (9'10")		
Dimensioni	Larghezza	498 mm (19- 19/32")	
	Altezza	175 mm (6 - 7/8")	
	Lunghezza	440 mm (17 - 5/16")	
Peso	Circa 16 kg (35,3 libbre)*6		
Telecomando	Alimentazione	3 V CC (batterie AA x 2)	
	Raggio di azione	Circa 30 m (98'5") (se posizionato direttamente di fronte al ricevitore di segnale)	
	Peso	120 g (4,2 once) (batterie comprese)	
	Dimensioni	Larghezza	51 mm (2")
Lunghezza		176 mm (6 - 29/32")	
Altezza		22,7 mm (-7/8") (esclusi elementi sporgenti in superficie)	
Elementi opzionali	Supporto da soffitto	ET-PKD56H (soffitto alto), ET-PKD55S (soffitto basso)	
	Obiettivo di proiezione	ET-DLE150, ET-DLE250, ET-DLE350, ET-DLE450, ET-DLE055	
	Unità lampada	ET-LAD60 (1 lampadina), ET-LAD60W (2 lampadine)	
	Unità ACF	ET-ACF100	

*1. Se MODALITA' STANDBY nel menu IMPOSTAZIONI PROIETTORE è impostato su NORMALE: circa 9 W

Se MODALITA' STANDBY nel menu IMPOSTAZIONI PROIETTORE è impostato su ECO: circa 0,3 W

*2. La misurazione, le condizioni di misurazione e il metodo di annotazione sono conformi agli standard internazionali ISO21118.

*3. Se si utilizza il proiettore a un'altezza di 1 400 - 2 700 m sul livello del mare, il limite superiore della temperatura va abbassato di 5 °C.

*4. Per i segnali disponibili, Vedere "Elenco segnali compatibili" a pagina 34.

*5. Per l'obiettivo ET-DLE055, le dimensioni massime di protezione sono pari a 200" (5 080 mm).

*6. Ciascun prodotto ha un peso diverso (obiettivo incluso).

Protezioni per il Supporto al Soffitto

Il proiettore e il supporto al soffitto sono progettati con sufficiente sicurezza; tuttavia, per la massima sicurezza, accertarsi che il cavo di sicurezza in dotazione con il proiettore venga installato e fissato nella parte inferiore del proiettore quando lo si monta al soffitto.

- Il lavoro di installazione della staffa di montaggio sul soffitto deve essere eseguito soltanto da un tecnico qualificato con la procedura seguente.
- Anche durante il periodo della garanzia, il produttore non si assume alcuna responsabilità per eventuali pericoli od anni provocati dall'utilizzo di un supporto al soffitto che non sia stato acquistato da un distributore autorizzato, oa causa di condizioni ambientali.
- Assicurarasi di utilizzare un cacciavite dinamometrico e di non utilizzare un cacciavite elettrico o un cacciavite a impatto.
- Una staffa di montaggio sul soffitto non usata deve essere rimossa prontamente da un tecnico qualificato.
- Non utilizzare un cavo di sicurezza (x1) e rondelle (x2) diversi da quelli in dotazione.
- Per l'installazione del proiettore non utilizzare i fori per le viti dei piedini regolabili anteriori.
- Non agganciare il cavo di sicurezza al gancio antifurto per lasciarvi appeso il diffusore.
- Per installare il cavo di sicurezza, leggere il manuale di istruzioni per l'installazione fornito con la staffa di montaggio a soffitto.

Procedura di installazione

1. Capovolgere il proiettore e posizionarlo delicatamente su un panno morbido.
2. Ruotare uno dei piedini regolabili anteriori in senso antiorario per rimuoverlo dal proiettore.

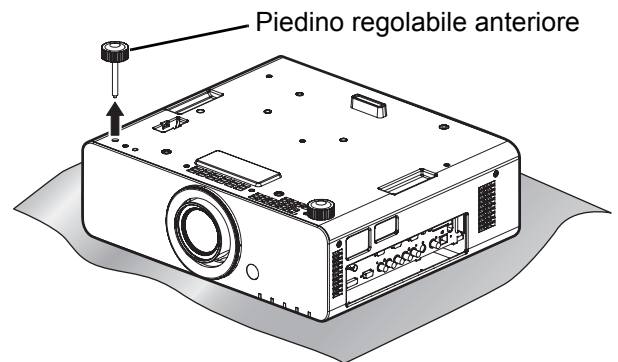

3. Inserire il piedino regolabile anteriore nell'apertura circolare della rondella.
4. Far passare il piedino regolabile anteriore attraverso il passante del cavo di sicurezza.
5. Fissare il piedino regolabile anteriore al proiettore ruotandolo in senso orario, quindi stringere saldamente il piedino regolabile anteriore.

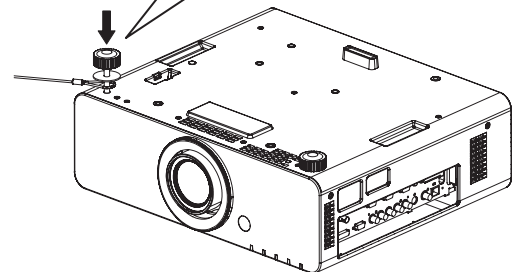
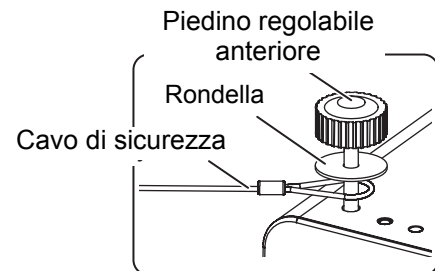

6. Estrarre il cavo di sicurezza verso il soffitto.

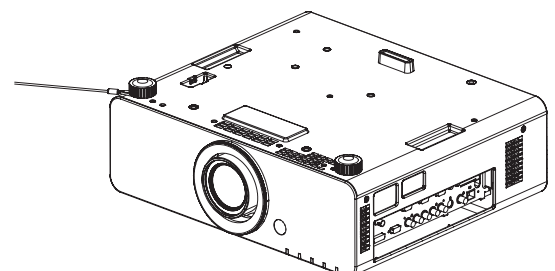
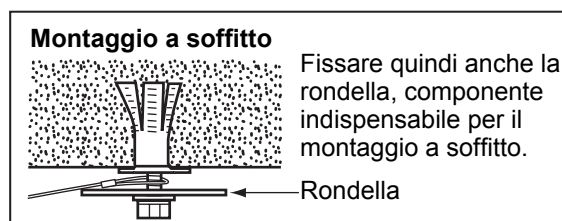

Dimensioni

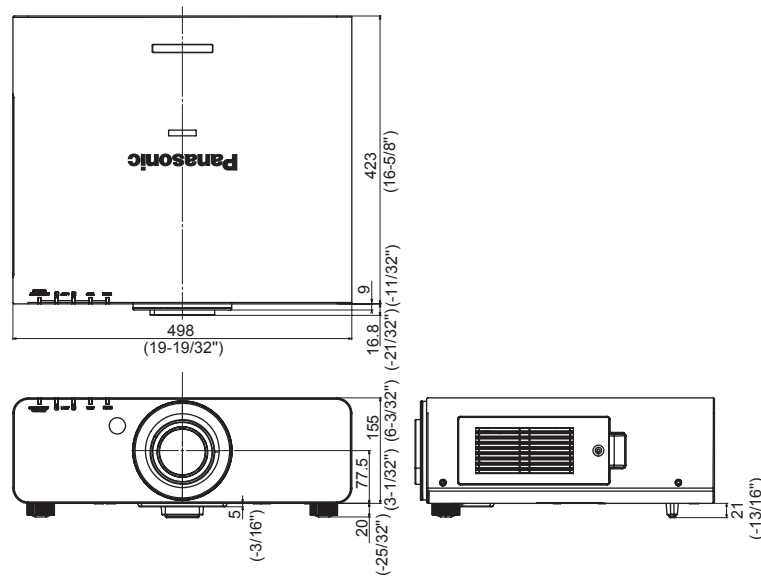

Unità: mm (pollici)

Riconoscimenti di marchi di fabbrica

- Microsoft e i loghi Microsoft, Windows, Windows® XP e Windows Vista® sono marchi o marchi registrati di Microsoft Corporation negli Stati Uniti e/o in altri Paesi.
- Altri tipi di nome, come nomi di aziende e di prodotti che ricorrono nel presente manuale di istruzioni, sono marchi o marchi registrati dei rispettivi proprietari. I marchi ® e TM non sono indicati nel presente manuale di istruzioni.

Index

A			
Accessori	11		
Anello di messa a fuoco	12		
ASPETTO			
Funzione del telecomando	22		
Tasto del telecomando	14		
B			
Batterie	11		
Vano	14		
Blocco di sicurezza	13		
Blocco di sicurezza del cavo di alimentazione			
Accessori	11		
Collegamento	18		
C			
Cavo di alimentazione			
Accessori	11		
Collegamento	18		
Terminale AC IN	13		
Cavo di sicurezza			
Accessori	11		
Procedura di installazione	38		
CD-ROM	11		
Accessori	11		
Menu	24		
Coperta di lente di proiettore			
Accessori	11		
Copriobiettivo			
Accessori	11		
D			
DEFAULT			
Funzione del telecomando	23		
Tasto del telecomando	14		
Dimensioni	39		
DVI-D			
Tasto del pannello di controllo	12		
Tasto del telecomando	14		
Terminale	13		
E			
ENTER			
Navigazione nei menu	27		
Tasto del pannello di controllo	12		
Tasto del telecomando	14		
F			
FILTRO			
Indicatore	12		
Sostituzione	32		
Stato dell'indicatore	29		
Vano	13		
Filtro ACF (Auto Cleaning Filter)	13		
FUNZIONE			
Funzione del telecomando	23		
Tasto del telecomando	14		
FUOCO			
Regolazione	19		
Tasto del telecomando	14		
G			
Gancio antifurto	12		
I			
ID			
Impostazione	15		
Tasto del telecomando	14		
IMPOSTAZIONI			
Modo di proiezione	16		
L			
LAMPADA			
Indicatori LAMP1/LAMP2	12		
Sostituzione	30		
Stato dell'indicatore	28		
Vano unità lampada	12		
LAN			
Terminale	13		
M			
MENU			
CD-ROM	24		
Navigazione	27		
Struttura	24		
Tasto del pannello di controllo	12		
Tasto del telecomando	14		
O			
OBIETTIVO			
Copriobiettivo	11		
Copriobiettivo del proiettore	11		
Obiettivo di proiezione	12		
Tasto del pannello di controllo	12		
Tasto del telecomando	14		
Obiettivo di proiezione			
Rimozione e inserimento	17		
ON SCREEN			
Funzione del telecomando	22		
Tasto del telecomando	14		
OTTURATORE			
Funzione del telecomando	22		
Tasto del pannello di controllo	12		
Tasto del telecomando	14		
P			
Piedini regolabili anteriori	12		
Posizione iniziale dell'obiettivo	20		
POWER			
Accensione/spegnimento	19		
Interruttore	13		
POWER ON			
Accensione/spegnimento	19		
Tasto del pannello di controllo	12		
Tasto del telecomando	14		
POWER STANDBY			
Tasto del pannello di controllo	12		
Tasto del telecomando	14		
Presse d'aria	13		
R			
REMOTE1			
Collegamento con cavo	15		
Terminale	13		
REMOTE2			
Terminale	13		
RGB1			
Tasto del pannello di controllo	12		
Tasto del telecomando	14		
Terminale	13		
RGB2			
Tasto del pannello di controllo	12		
Tasto del telecomando	14		
Terminale	13		
Risoluzione dei problemi	33		

S

SCHERMATA DI TEST	
Funzione del telecomando	22
Tasto del telecomando	14
SDI	
Tasto del pannello di controllo	12
Tasto del telecomando	14
Terminale	13
SELEZIONE INGRESSO	
Funzione del telecomando	22
Tasti del telecomando	14
Tasto del pannello di controllo	12
SERIAL	
Terminale	13
SETUP AUTOMATICO	
Funzione del telecomando	21
Tasto del pannello di controllo	12
Tasto del telecomando	14
Specifiche	36
Spegnimento diretto	20
SPOSTAMENTO	
Campo di regolazione	20
Regolazione	19
Tasto del telecomando	14
STATO	
Funzione del telecomando	23
Tasto del telecomando	14
S-VIDEO	
Tasto del pannello di controllo	12
Tasto del telecomando	14
Terminale	13

T

Tasti di navigazione	
Navigazione	27
Pannello di controllo	12
Tasti del telecomando	14
Tasti numerici (0 - 9)	
Tasti del telecomando	14
Telecomando	
Accessori	11
Collegamento con cavo	15
Ricevitore di segnale	12
TEMP	
Indicatore	12
Stato dell'indicatore	28

U

Uscita di aerazione	12
---------------------------	----

V

VIDEO	
Tasto del pannello di controllo	12
Tasto del telecomando	14
Terminale	13
VISUALIZZA LINGUA(LANGUAGE)	24

Z

ZOOM	
Regolazione	19
Tasto del telecomando	14

MIC, A등급

A급 기기 (업무용 정보통신기기)

이 기기는 업무용으로 전자파적합등록을 한 기기이오니
판매자 또는 사용자는 이 점을 주의하시기 바라며, 만약
잘못 판매 또는 구입하였을 때에는 가정용으로 교환하시기
바랍니다.

경고

이 기기는 A급 제품이다. 주거 환경에서 이 기기는 전파 간섭을 일으킬
수도 있으며, 이러한 경우 사용자는 적절한 조치를 취할 필요가 있다.



Panasonic Corporation

Web Site : <http://panasonic.net/avc/projector/>
© Panasonic Corporation 2009

Printed in Japan
S0509-6119G
TQBJ0296-5

