

## Instrucciones de funcionamiento Manual Básico

Proyector LCD **Para uso comercial**

Núm. de modelo **PT-LB3U**  
**PT-LB2VU**  
**PT-LB1VU**

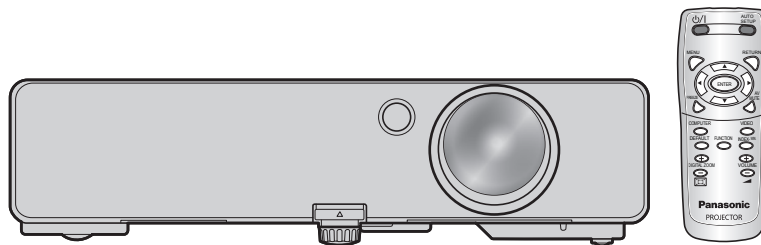

Gracias por comprar un Proyector Panasonic.

- Antes de utilizar este producto, lea atentamente las instrucciones y conserve este manual para futuras consultas.
- Antes de usar su proyector, asegúrese de leer “Precauciones respecto a la seguridad” (páginas 5 - 9).
- Para operar la red, lea atentamente Manual de instrucciones de red.

## Aviso importante de seguridad

### Estimado cliente de Panasonic:

La siguiente información debe ser leída y entendida ya que provee detalles que le permitirán operar el proyector en una manera que es segura para usted y el medio ambiente y cumple con los requerimientos legales concernientes al uso de proyectores. Mantenga el folleto con su proyector Panasonic LCD para referencias futuras. El número de serie del producto se encuentra en la parte inferior del mismo. Anótelos en el espacio brindado a continuación y conserve este folleto en caso de que necesite servicio.

**Número de modelo:** PT-LB3U/PT-LB2VU/PT-LB1VU

**Número de serie:**

**ADVERTENCIA:** PARA REDUCIR EL RIESGO DE INCENDIO O CHOQUE ELÉCTRICO, NO EXPONGA ESTE PRODUCTO A LA LLUVIA O HUMEDAD.

**Suministro de energía:** Este proyector LCD está diseñado para operar en 100 V - 240 V, 50 Hz/60 Hz, de corriente casera solamente.

**PRECAUCIÓN:** El cable de energía AC que es suministrado con el proyector como un accesorio puede ser usado solamente para fuentes de energía de hasta 125 V, 7 A. Si usted necesita usar mayores voltajes o corrientes que los aquí indicados, usted necesitará obtener un cable de energía de 250 V por separado. Si usted usa este cable accesorio en situaciones así, se pueden presentar incendios.



El símbolo de rayo con cabeza de flecha dentro de un triángulo equilátero pretende alertar al usuario de la presencia de un "voltaje peligroso" sin aislar, dentro del recinto del producto que puede ser de suficiente magnitud para constituirse en un riesgo de choque eléctrico a una persona.



El punto de exclamación dentro de un triángulo equilátero pretende alertar al usuario de la presencia de importantes instrucciones de operación y mantenimiento (servicio) en la literatura que acompaña al producto.

**PRECAUCIÓN:** Este equipo está equipado con un cable de energía tipo tierra con tres clavijas. No retire el contacto de puesta a tierra de la clavija de alimentación. La clavija de alimentación encajará solamente en tomacorriente tipo tierra. Esta es una característica de seguridad. Si no puede insertar la clavija en la toma de corriente, póngase en contacto con un electricista. Pero no modifique la clavija de manera que no se pueda usar el contacto de conexión a tierra.

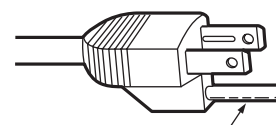

No retire

**AVISO:**

Este producto tiene una lámpara de Descarga de Alta Intensidad (HID) que contiene mercurio. El desecho de la misma puede estar regulado en su comunidad debido a consideraciones ambientales. Para obtener información sobre la eliminación o el reciclaje, por favor visite el sitio web de Panasonic <http://www.panasonic.com/environmental> o llame al 1-888-769-0149.

**Aviso importante de seguridad (continuación)**

**ADVERTENCIA:**

Este equipo ha sido probado, y cumple con los límites para equipos digitales Clase B, según la Parte 15 de las Reglas FCC. Estos límites están diseñados para proveer protección razonable en contra de interferencias peligrosas en una instalación residencial. Este equipo genera, usa y puede irradiar energías de radio frecuencia, si no está instalado y es usado de acuerdo con las instrucciones, puede causar interferencias peligrosas a radio frecuencias. Sin embargo, no hay garantía que las interferencias no ocurran en una instalación particular. Si este equipo causa interferencias peligrosas a la recepción de radio o televisión, lo cual puede ser determinado apagando y prendiendo el equipo, se anima al usuario a tratar de corregir la interferencia con alguna de las siguientes medidas:

- Reoriente o recoloque la antena receptora.
- Aumente la separación entre el equipo y el receptor.
- Conecte el equipo al tomacorriente en un circuito diferente del que el receptor está conectado.
- Consulte al vendedor o a un técnico de radio y televisión con experiencia por ayuda.

**PRECAUCIÓN FCC:** Para asegurar la continuidad del cumplimiento, siga las instrucciones de instalación adjuntas y solo use cables de interfaz cubiertos cuando conecta a una computadora y/o periférico. Cualquier cambio o modificación no aprobado expresamente por Panasonic Corp. of North America puede invalidar la autoridad del usuario para operar este equipo.

**ADVERTENCIA:**

- No es para usar en cuarto de computadoras como un Estándar definido para la Protección de Computadoras Electrónicas/Equipo de Procesamiento de Datos, ANSI/NFPA 75.
- Para equipos que permanecen conectados permanentemente, un dispositivo de desconexión rápida y accesible debe ser incorporado al cableado del edificio.
- Para equipos conectables, enchufe/tomacorriente será instalado cerca del equipo y será de fácil acceso.

**Declaración de conformidad**

Número de modelo: PT-LB3U/PT-LB2VU/PT-LB1VU

Marca: **Panasonic**

Parte Responsable: Panasonic Corporation of North America

Dirección: One Panasonic Way, Secaucus, NJ 07094

Número de teléfono: (888) 411 - 1996

Correo electrónico: [projectorsupport@us.panasonic.com](mailto:projectorsupport@us.panasonic.com)

Este equipo cumple con la Parte 15 de las Reglas FCC. La operación está sujeta a las siguientes dos condiciones: (1) Este equipo puede que no cause interferencias dañinas, y (2) este equipo debe aceptar cualquier interferencia recibida, incluyendo interferencias que puedan causar una operación indeseada.

**Información sobre la Eliminación en otros Países fuera de la Unión Europea**



Estos símbolos sólo son válidos dentro de la Unión Europea. Si desea desechar estos objetos, por favor contacte con sus autoridades locales o distribuidor y consulte por el método correcto de eliminación.



## TABLA DE CONTENIDO

### Información esencial

Aviso importante de seguridad .....	2
Precauciones respecto a la seguridad .....	5

### Preparativos

Visualización de inicio .....	10
Detalles de vuestro proyector .....	11

### Comienzo

Instale el proyector.....	14
Conexiones .....	16

### Funcionamiento básico

Encendido y apagado del proyector.....	18
Proyección de una imagen .....	22
Funcionamiento del Mando a distancia ...	23

### Ajustes

Operación del menú .....	26
MENÚ IMAGEN .....	28
MENÚ DE POSICIÓN .....	30

MENÚ IDIOMA.....	33
MENÚ OPCION DISPLAY .....	33
MENÚ SETUP PROYECTOR.....	36
MENÚ SEGURIDAD .....	40
MENÚ RED .....	42

### Mantenimiento

Indicadores LÁMPARA y TEMP .....	43
Cuidados y sustitución .....	44
Medidas de seguridad para el montaje del soporte para el techo .....	47

### Referencias

Localización y solución de problemas....	48
Dimensiones .....	49
Reconocimiento de marcas registradas .....	49
Información técnica.....	50
Especificaciones .....	53
Índice .....	55
Eliminador del espaciador en ajustador trasero .....	56

#### **Lámpara de larga vida**

El ciclo de remplazo de la lámpara es más largo que el modelo anterior.  
(⇒ Página 45)

Aprox. 3 000 horas (PT-LB90NTU)



Aprox. 5 000 horas (PT-LB3U/PT-LB2VU/PT-LB1VU)

#### **Reducción del consumo en modo Standby**

La corriente inactiva ha sido inmensamente reducida comparada con el modelo anterior.

Aprox. 0,9 W (PT-LB90NTU)



Aprox. 0,4 W (PT-LB3U/PT-LB2VU/PT-LB1VU)  
(Modo Standby: en "ECO")

#### **Función de muestra de logotipo del usuario**

Usted puede proyectar el logotipo de su compañía cuando la proyección comienza. (⇒ página 34)

## Precauciones respecto a la seguridad

### ADVERTENCIA

#### ALIMENTACIÓN

**La toma de red o el cortacorriente debe instalarse junto al equipo y debe ser fácilmente accesible cuando ocurran problemas. Si ocurren los siguientes problemas, interrumpa el suministro de energía inmediatamente.**

Si continúa usando el proyector en estas condiciones podría producirse un incendio o descargas eléctricas.

- Si penetran objetos extraños o agua dentro del proyector, interrumpa el suministro de energía.
- Si el proyector se cae o la carcasa se rompe, interrumpa el suministro de energía.
- Si nota la presencia de humo, olores o ruidos extraños que salen desde el proyector, interrumpa el suministro de energía.

Contacte con un centro de servicio autorizado para la reparación, y no trate de reparar el proyector usted.

**Durante una tormenta, no toque el proyector ni el cable.**

Podría sufrir golpes eléctricos.

**No haga nada que pueda dañar el cable de alimentación o el enchufe del cable de alimentación.**

Si se usa el cable de alimentación dañado, pueden producirse choques eléctricos, cortocircuitos o un incendio.

- No dañe el cable de alimentación, no le realice ninguna modificación, no lo coloque cerca de objetos calientes, no lo doble excesivamente, no lo tuerza, no tire de él, no coloque objetos pesados sobre él ni lo enrolle.

Pida a un centro de servicio autorizado que realice cualquier reparación necesaria del cable de alimentación.

**Inserte le cable de energía de manera segura al tomacorriente.**

Si el enchufe no se inserta correctamente, podrían ocurrir choques eléctricos o sobrecalentamientos.

- No utilice otro cable que no sea el cable de alimentación suministrado.
- No use el cable suministrado para otros equipos eléctricos.
- No use enchufes que estén dañados ni tomas que no estén bien fijadas en la pared.

**Limpie regularmente el enchufe del cable de alimentación para evitar la acumulación de polvo.**

El no observar esta medida puede provocar un incendio.

- Si se acumula polvo en el enchufe del cable de alimentación, la humedad resultante puede dañar el aislamiento.
- Si no va a usar el proyector por un largo tiempo, desenchufe el cable de alimentación del tomacorriente de la pared.

Desconecte el enchufe de la toma de corriente y límpielo con un paño seco regularmente.

**No toque el enchufe del cable de alimentación con las manos húmedas.**

Si no observa esto podrían producirse descargas eléctricas.

**No sobre cargue el tomacorriente.**

Si se sobrecarga el suministro de alimentación (por ejemplo, usando demasiados adaptadores), puede producirse un sobrecalentamiento que podría ocasionar un incendio.

### SOBRE EL USO/INSTALACIÓN

**No coloque recipientes de líquido encima del proyector.**

Si se derrama agua en el proyector o penetra dentro de él, podría producirse un incendio o choques eléctricos.

Si penetra agua dentro del proyector, consulte a un centro de servicio autorizado.

**No coloque el proyector sobre materiales suaves como alfombras o superficies acolchadas.**

De lo contrario el proyector se puede sobrecalentar, lo que puede causar quemaduras, incendios o daños al proyector.

**No coloque el proyector en lugares húmedos o polvorientos o lugares donde el proyector pueda entrar en contacto con humo grasiento o vapor.**

Usar el proyector bajo tales condiciones puede ocasionar un incendio, choques eléctricos o deterioro del plástico. El deterioro del plástico (por. ej. con un soporte de montaje) puede hacer que se caiga el proyector montado en el techo.

**No instale este proyector en un lugar que no sea lo suficientemente fuerte como para soportar el peso completo del proyector o encima de una superficie inclinada o poco estable.**

Si no observa esto podría ocasionar que el proyector se desequilibre y caiga, lo cual podría ocasionar daños o heridas graves.

**No coloque otro proyector u objeto pesado encima del proyector.**

Si no observa esto podría ocasionar que el proyector se desequilibre y caiga, lo cual podría ocasionar daños o heridas. El proyector resultaría dañado o deformado.

**El trabajo de instalación (tal como la colocación en el techo) debería ser realizado solamente por un técnico calificado.**

Si la instalación no se lleva a cabo y se asegura correctamente, podrían ocurrir lesiones o accidentes, como es el caso de choques eléctricos.

- No utilice otro soporte de montaje en el techo que no sea autorizado.

**No cubra la entrada o salida de aire.**

Esto puede hacer que el proyector se sobrecaliente y causar un incendio o daños al proyector.

- No coloque el proyector en lugares angostos, mal ventilados como roperos o bibliotecas.
- No coloque el proyector sobre telas o papeles, pues estos materiales pueden tapar los puertos de entrada de aire.

**No coloque sus manos ni otros objetos cerca del conducto de salida de aire.**

El hacerlo podría causar quemaduras o dañar sus manos u otros objetos.

- El aire caliente sale por el puerto de salida de aire. No coloque sus manos ni otros objetos cerca del puerto de salida de aire.

## Precauciones respecto a la seguridad (continuación)

### No mire ni coloque su piel en el rayo de luz emitido por la lente mientras se usa el proyector.

Esto podría causar quemaduras o pérdida de visión.

- La lente del proyector emite una luz fuerte. No mire ni coloque sus manos directamente en esta luz.
- Tenga mucho cuidado de que los niños no miren directamente la lente. Además, apague la unidad y desconecte el cable de alimentación cuando deje de usar el proyector.

### No inserte ningún objeto extraño dentro del proyector.

Hacerlo podría provocar un incendio o descargas eléctricas.

- No inserte ningún objeto de metal ni objetos inflamables dentro del proyector ni los deje caer sobre el proyector.

### Nunca intente modificar o desmontar el proyector.

Hay alto voltaje dentro del proyector que podría causar un incendio o descargas eléctricas.

Para cualquier trabajo de inspección, ajuste y reparación, consulte a un centro de servicio autorizado.

### No proyecte una imagen con el cobertor de lente colocado.

Hacerlo podría provocar un incendio.

## ACCESORIOS

### No use o maneje las pilas inadecuadamente, consulte lo siguiente.

De lo contrario esto podría causar que las baterías tengan pérdidas, se sobrecalienten, exploten o se incendien.

- No use pilas que no sean las especificadas.
- Use baterías de manganeso pero no baterías recargables.
- No desmantele las pilas secas.
- No caliente las pilas ni las coloque en agua o fuego.
- No permita que los terminales + y - de las baterías hagan contacto con objetos metálicos como collares u horquillas.
- No almacene las pilas junto con objetos metálicos.
- Guarde las baterías en una bolsa de plástico y manténgala lejos de los objetos metálicos.
- Cuando inserte las pilas, asegúrese que la polaridad (+ y -) sea la correcta.
- No use pilas nuevas junto con pilas viejas ni mezcle diferentes tipos de pilas.
- No use pilas cuya cubierta externa esté despegada o ausente.
- Retire las baterías usadas del mando a distancia con prontitud.
- Aisle la pila usando cinta adhesiva o un material similar antes de desecharla.

### No permita que niños alcancen la batería AAA/R03

- El tragarse una pila puede provocar la herida personal por sofocación.
- Si se traga, busque asistencia médica inmediatamente.

### Si hay un escape de líquido de pilas, no lo toque con las manos, y tome las siguientes medidas si es necesario.

- El líquido de las pilas sobre su piel o ropa podría causar la inflamación de la piel o lesiones. Lávese inmediatamente con agua y busque asistencia médica.
- El contacto del líquido de las pilas con sus ojos podría provocar la pérdida de la visión. En este caso, no se frote sus ojos. Lávese inmediatamente con agua y busque asistencia médica.

### No desarme la unidad de lámpara.

Si la lámpara se rompe, podría provocar lesiones.

### Sustitución de la lámpara

La lámpara tiene un presión interna alta. Si no se usa correctamente, podría explotar y causar lesiones o accidentes graves.

- Se recomienda que la sustitución de la lámpara sólo sea realizada por un técnico cualificado.
- La lámpara puede explotar fácilmente si se golpea contra objetos duros o se cae.
- Antes de cambiar la lámpara, asegúrese de desenchufar el cable de alimentación del tomacorriente de la pared. Caso contrario se pueden producir choques eléctricos o explosiones.
- Al cambiar la lámpara, deje que se enfríe al menos durante una hora antes de manipularla, de lo contrario podría provocar quemaduras.

### No permita que los niños o mascotas toquen el mando a distancia.

- Mantenga el mando a distancia lejos del alcance de los niños y mascotas después de usarlo.

## PRECAUCIÓN

### ALIMENTACIÓN

#### Cuando desconecte el cable asegúrese de sostener el enchufe y el conector de energía.

Si el cable mismo es halado, el cable puede dañarse, e incendios, cortocircuitos o choque eléctricos serios pueden producirse.

#### Cuando no vaya a utilizar el proyector durante un período prolongado de tiempo, desconecte el enchufe de la toma de corriente y extraiga las pilas del mando a distancia.

#### Desenchufe el cable de alimentación de la toma de corriente de la pared antes de realizar cualquier limpieza.

Podría provocar descargas eléctricas si esto no se hace.

## Precauciones respecto a la seguridad (continuación)

### SOBRE EL USO/INSTALACIÓN

#### No se apoye sobre este proyector.

Usted se podría caer y herirse, y el aparato se podría dañar.

- Tenga mucho cuidado que los niños no se paren o sienten encima del proyector.

#### No coloque el proyector en ubicaciones excesivamente calientes.

El hacerlo provocará que la cubierta externa o que los componentes internos se deterioren, o podría causar un incendio.

- Tenga mucho cuidado con las ubicaciones expuestas a la luz directa del sol o a las que estén cerca de estufas.

#### Cuando desconecte el cable de alimentación, sujete el enchufe, no el cable.

Si se tira del cable de alimentación mismo, el cable se dañará, lo cual podría ocasionar un incendio, cortocircuitos o choques eléctricos serios.

### ACCESORIOS

#### No use la unidad de lámpara vieja.

Si la usa puede provocar que la lámpara explote.

#### Si la lámpara se rompe, ventile la habitación inmediatamente. No toque ni se acerque a la cara las piezas rotas.

No seguir esta instrucción puede hacer que el usuario absorba el gas que se ha liberado al romperse la lámpara y que contiene casi la misma cantidad de mercurio que las lámparas fluorescentes y las piezas rotas pueden provocar lesiones.

Si cree que ha absorbido el gas o que le ha entrado gas en la boca o en los ojos, busque asistencia médica inmediatamente.

Pida a su proveedor que sustituya la lámpara y que compruebe el interior del proyector.

### PRECAUCIONES AL TRANSPORTAR

Cuando transporte el proyector, los pies de ajuste deben estar guardados y no agarrar el proyector desde los pies de ajuste.

#### Cuando transporte, mantenga el proyector en la bolsa suministrada con el cobertor del lente colocado.

- Oriente la lente del proyector hacia arriba y coloque el proyector en la bolsa de transporte con cuidado.
- No introduzca nada aparte del proyector y sus accesorios en la bolsa de transporte.

### PRECAUCIONES DURANTE LA INSTALACIÓN

#### NO USAR BAJO LAS SIGUIENTES CONDICIONES.

- **No instale el proyector al aire libre.**  
El proyector está diseñado para utilizarse únicamente en interiores.
- **Evite la instalación en lugares sujetos a vibraciones o golpes.**  
Si el proyector se instala en un lugar donde se transmiten vibraciones o se instala en un automóvil o embarcación, las vibraciones o impactos provocarán daños a las partes internas, causando fallos. Instale el producto en un lugar libre de vibraciones e impactos.
- **Evite la instalación en lugares sujetos a cambios bruscos de temperatura, como cerca de un acondicionador de aire o equipo de alumbrado.**  
No tener en cuenta esto provocará un funcionamiento inadecuado, o que la vida útil de la lámpara disminuya.  
Consulte "INDICADOR TEMP" en la página 43.
- **No instale el proyector cerca de cables de alto voltaje ni cerca de motores.**  
El producto se expondrá a interferencias si se instala cerca de cables de alto voltaje o fuentes de energía.
- **No instale el proyector a alturas superiores a los 2 700 m por encima del nivel del mar.**  
Para usar este proyector a gran altitud (1 400 - 2 700 m) por encima del nivel del mar, ajuste el **MODO GRAN ALTITUD a SÍ.**  
Para usar este proyector a alturas inferiores a los 1 400 m por encima del nivel del mar, ajuste el **MODO GRAN ALTITUD a NO.**  
No tener en cuenta esto puede provocar un funcionamiento inadecuado o que la vida útil de otros componentes disminuya.

#### ASEGÚRESE DE BUSCAR A UN TÉCNICO ESPECIALIZADO CUANDO INSTALE EL PRODUCTO EN EL TECHO.

Si el producto se va a instalar suspendido del techo, compre un accesorio adicional para suspensión (Modelo núm. ET-PKB2). Por favor llame a un técnico especializado o contacte un centro de servicio autorizado para realizar la instalación.

### ENFOQUE DE LALENTE

No ajuste el enfoque de la lente durante el período inicial inmediatamente posterior a encender el proyector. La alta claridad de la lente del proyector resulta afectada termicamente por la luz de la fuente de luminosa, haciendo el enfoque sea inestable durante el período inmediatamente posterior al encendido. Por favor permita un tiempo de calentamiento de por lo menos 30 minutos antes de ajustar el enfoque de la lente.

## Precauciones respecto a la seguridad (continuación)

### NOTAS SOBRE EL USO

#### A FIN DE OBTENER LA MEJOR CALIDAD DE IMAGEN

Cierre las cortinas o persianas de cualquier ventana y apague cualquier luz fluorescente que esté cerca a la pantalla para evitar que la luz del exterior o la luz de luces interiores se refleje en la pantalla.

Dependiendo de dónde se vaya a usar el proyector, la salida de aire de los conductos de ventilación o el aire cálido proveniente de un aire acondicionado puede provocar un efecto de brillo en la pantalla. Por este motivo, tenga cuidado de no tapar las salidas de aire de los conductos de ventilación y tome en cuenta la dirección del aire que fluye desde el aire acondicionado.

#### NO TOQUE LAS SUPERFICIES DE LALENTE CON LAS MANOS DESCUBIERTAS.

Si la lente o la cubierta se ensucian con huellas de los dedos o con cualquier otra cosa, esto se verá ampliado y proyectado en la pantalla. Por favor, coloque el cobertor de lentes estándar en el proyector cuando no lo esté usando.

#### NO MUEVA EL PROYECTOR MIENTRAS ESTÉ FUNCIONANDO O SUJETO A VIBRACIONES O IMPACTO.

La vida útil de sus componentes internos disminuirá.

#### EL PROYECTOR ESTÁ EQUIPADO CON UNA LÁMPARA DE MERCURIO DE ALTA PRESIÓN QUE SE CARACTERIZA POR LO SIGUIENTE:

- La luminosidad de la lámpara depende del tiempo de uso.
- La lámpara puede explotar, o su vida útil puede reducirse, si es sometida a golpes o si está desconchada.
- En raras ocasiones, podría estallar al poco tiempo de usarse por primera vez.
- La posibilidad de explotar aumenta cuando la lámpara se usa más allá del tiempo de reemplazo.
- Si la lámpara explota, el gas del interior de la lámpara se liberará en forma de humo.
- La vida útil de una lámpara de mercurio variará de acuerdo a la diferencia individual o a las condiciones de uso.
- En particular, encender y apagar la unidad frecuentemente y/o de manera repetida así como el uso continuo durante 10 horas afectará en gran manera el ciclo de vida. Abastézcase de una lámpara de repuesto de manera anticipada.

#### CONEXIÓN A UN DISPOSITIVO EXTERNO

Cuando conecte el proyector a un ordenador o dispositivo externo, use el cable de alimentación suministrado con el dispositivo correspondiente y un cable de interfaz apantallado disponible en los comercios.

### COMPONENTES ÓPTICOS

Podría ser necesario reemplazar los componentes ópticos como es el caso de los paneles de cristal y placas polarizadas en menos de un año si usa el proyector en un ambiente con una alta temperatura o en un ambiente muy polvoriento, con humo grasiento o en un ambiente con humo de cigarrillo. Para más detalles, por favor contacte su distribuidor.

### PANEL DE CRISTAL LÍQUIDO

Los paneles de cristal líquido han sido fabricados con precisión. Tome en cuenta que en raras ocasiones, los píxeles de alta precisión podrían estar ausentes o siempre iluminados, pero esto no representa un funcionamiento inadecuado.

No proyecte la misma imagen durante largos períodos de tiempo, pues puede quedar como una imagen sobreimpresa en el panel de cristal líquido. Para eliminarla, proyecte el patrón de test con la pantalla en blanco durante más de una hora. Consulte "PATRÓN DE PRUEBA" en la página 39.

### SEGURIDAD

#### TOME MEDIDAS DE SEGURIDAD EN CONTRA DE LOS SIGUIENTES PROBLEMAS.

- Filtración de información personal a través de este producto.
- El funcionamiento no autorizado de este producto por un tercero malicioso.
- La interferencia o detención de este producto por un tercero malicioso.

### INSTRUCCIONES DE SEGURIDAD

- La conexión de red debe asegurarse a través de un contrafuegos u otros medios.
- Cambie periódicamente su contraseña.
- No utilice contraseñas fáciles de deducir.
- Panasonic y el centro de servicio técnico autorizado nunca le pedirá la contraseña.
- No comparta la contraseña con el público.
- Configure una contraseña, y establezca restricciones a los usuarios que pueden iniciar una sesión.



**Precauciones respecto a la seguridad (continuación)**

**LIMPIEZA Y MANTENIMIENTO**

**PIDA AL CENTRO DE SERVICIO AUTORIZADO QUE LIMPIE EL INTERIOR DEL PROYECTOR POR LO MENOS UNA VEZ AL AÑO.**



Si deja acumular polvo dentro del proyector sin limpiarlo, podría ocasionar un incendio o problemas de funcionamiento. Es una buena idea limpiar el interior del proyector antes de la llegada de la estación húmeda. Pida al centro de servicio autorizado más cercano que limpie el proyector cuando sea necesario. Consulte con el centro de servicio autorizado el tema de los costos de la limpieza.

**ELIMINACIÓN**

Si desea desechar este producto, por favor contacte con sus autoridades locales o con su distribuidor y pregunte por el método correcto de eliminación.

**ACCESORIOS SUMINISTRADOS**

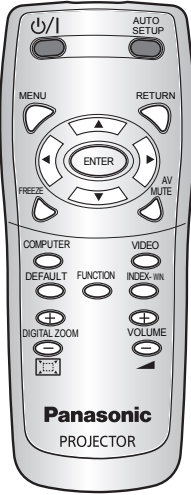
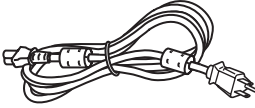
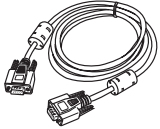
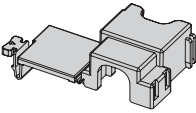
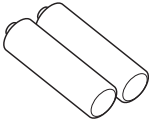
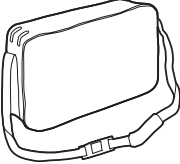
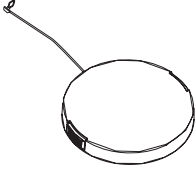
Asegúrese de que se suministran los siguientes accesorios con su proyector.

<p>Mando a distancia (×1) (N2QAYA000011)</p> 	<p>Cable de alimentación (×1) (K2CG3YY00072)</p> 	<p>Cable de señal RGB (×1) 1,8 m (5' 10") (K1HY15YY0009)</p> 
	<p>Cierre de seguridad del cable de alimentación (×1) (TTRA0185)</p> 	<p>AAA/R03 pilas para Mando a distancia (×2)</p> 
<p>Bolsa de transporte (×1) (TPEP033)</p> 	<p>Cubierta de la lente (×1) (TKKL5499) (Adjunto al proyector por defecto.)</p> 	<p>CD-ROM (×1) (TXFQB02VKN5)</p> 

**NOTA:**

- Los protectores para los productos empacados, como por ejemplo la cubierta de la clavija o cartones de unicel, deben tratarse adecuadamente.
- En caso de pérdida de un accesorio, póngase en contacto con el Centro de servicio técnico autorizado.
- Mantengan los accesorios alejados de los niños.
- Los números de partes de los accesorios y partes que se venden por separado están sujetos a cambios sin aviso.

**NOTA:**

Este producto contiene una pila de litio tipo botón CR que contiene Perclorato - puede requerir un manejo especial. Consulte la página [www.dtsc.ca.gov/hazardouswaste/perchlorate](http://www.dtsc.ca.gov/hazardouswaste/perchlorate).

## Visualización de inicio

El menú de **IDIOMA** y **CONFIGURACIÓN INICIAL** mostrará cuando el proyector se prende por primera vez o después que se haya inicializado. (⇒ página 39)

Navigate el menú **OPCION DISPLAY** para fijar los menús de acuerdo a las configuraciones de aplicación y ambiente.

### NOTA:

- Cuando el proyector está encendido por primera vez usted puede requerir ajustar el “Anillo de zoom” y “Anillo de enfoque” (⇒ página 11) en la parte superior del cuerpo del proyector para aclarar la pantalla de menú.  
Para más detalles, consulte POSICIONAMIENTO DE LA IMAGEN. (⇒ página 22)

### IDIOMA

- 1  Para seleccionar el idioma deseado.

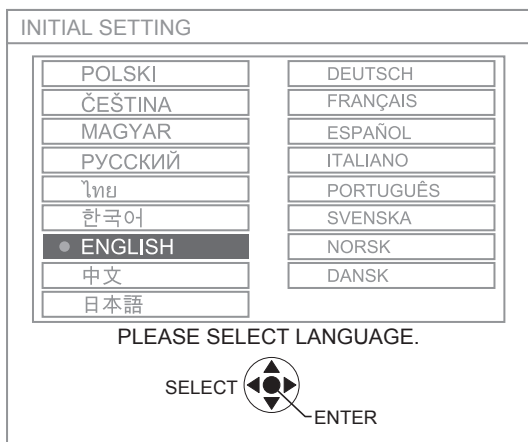

- 2  Para pasar al menú de CONFIGURACIÓN INICIAL.

### CONFIGURACIÓN INICIAL

- 1  Para seleccionar el menú deseado.  
→ INSTALACIÓN  
→ MODO GRAN ALTITUD
- 2  Para cambiar las configuraciones en el menú.



#### INSTALACIÓN (⇒ página 15, 37)

<b>FRONTAL/ MESA</b>	Configuración en mesa/suelo y proyección frontal
<b>FRONTAL/ TECHO</b>	Montaje en el techo con un soporte de montaje en el techo (se vende por separado) y proyección frontal
<b>RETRO/ MESA</b>	Configuración en mesa/suelo y retroproyección (Se necesita una pantalla translúcida)
<b>RETRO/ TECHO</b>	Montaje en el techo con un soporte de montaje en el techo (se vende por separado) y retroproyección (Se necesita una pantalla translúcida)

#### MODO GRAN ALTITUD (⇒ página 7, 37)

<b>NO</b>	Para usarse en un ambiente normal (Menos de 1 400 m por encima del nivel del mar)
<b>SÍ</b>	Para usarse a una gran altitud (en 1 400 - 2 700 m por encima del nivel del mar)

- 3 

### NOTA:

- Para regresar al menú **IDIOMA** pulse el botón **[VOLVER]** en el menú de **CONFIGURACIÓN INICIAL**.

## Detalles de vuestro proyector

### UNIDAD PRINCIPAL DEL PROYECTOR

#### Vista superior y frontal

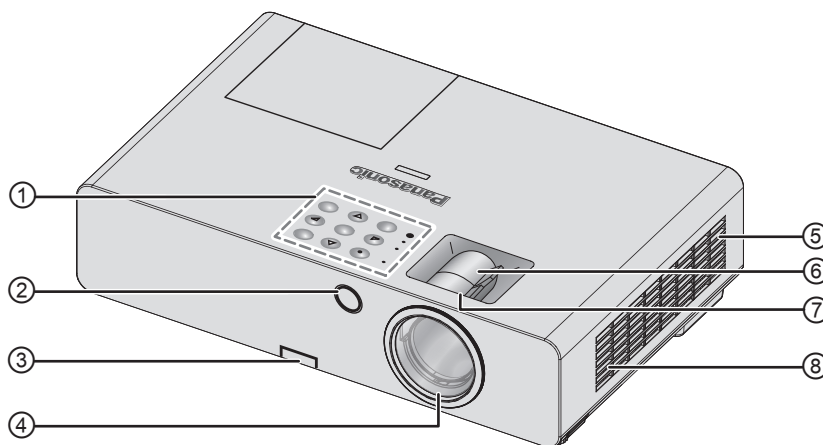

- ① **Panel de control / Indicadores**
- ② **Receptor de señal de mando a distancia**
- ③ **Botones de ajuste de patas** (⇒ página 22)
- ④ **Lentes de proyección**
- ⑤ **Compartimento del filtro de aire** (⇒ página 44)
- ⑥ **Anillo de zoom** – Para ajustar el tamaño de proyección. (⇒ página 22)
- ⑦ **Anillo de enfoque** – Para ajustar el enfoque. (⇒ página 22)
- ⑧ **Orificio de admisión de aire**

#### Panel de control / Indicadores

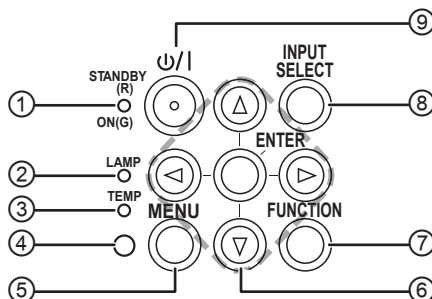

- ① Indica el estado de la fuente de alimentación. (⇒ página 19)
- ② Indica el estado de la unidad de la lámpara. (⇒ página 43)
- ③ Indica el estado de la temperatura. (⇒ página 43)
- ④ Sensor de luminancia ambiente (ALS).
- ⑤ Muestra el menú principal.
- ⑥ Navegación por el menú. Confirme la selección.
- ⑦ Create shortcut assigned to certain selected function. (⇒ página 25, 38)
- ⑧ Cambie las conexiones de entrada. (⇒ página 22)
- ⑨ Cambie entre el modo de espera al modo de proyección. (⇒ página 20)

## Detalles de vuestro proyector (continuación)

### Vista posterior e inferior

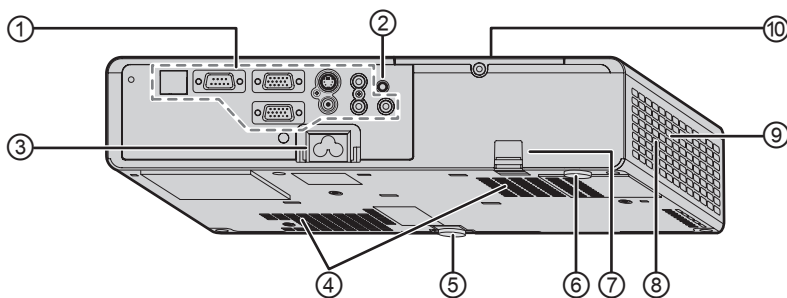

#### ① Terminales

#### ② Receptor de señal de mando a distancia

#### ③ AC IN

Conecta el cable de alimentación para suministrar energía eléctrica al proyector. (⇒ página 18)

#### ④ Orificio de admisión de aire

#### ⑤ Pie frontal de ajuste

Para ajustar el ángulo de proyección.  
(⇒ página 22)

#### ⑥ Pie trasero de ajuste

Para ajustar el ángulo de proyección.  
(⇒ página 22)

#### ⑦ Gancho antirrobo

Asegure aquí un cable antirrobo (disponible en el comercio).

#### ⑧ Orificio de escape de aire

De esta abertura sale aire caliente.

#### ⑨ Altavoz

#### ⑩ Compartimiento de la unidad de lámpara

(⇒ página 46)

### NOTA:

- No conecte ningún cable de energía que no sea el adherido.
- No cubra las aberturas de ventilación de entrada o salida de aire.

### Terminales

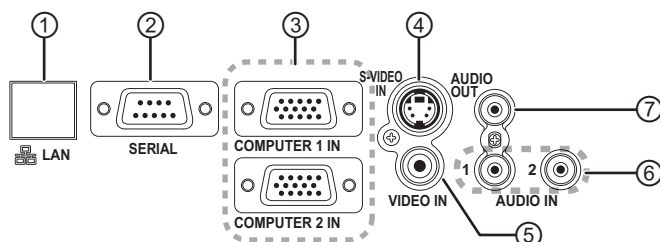

① Conecte un cable de red.  
(Ver "Manual de instrucciones de red".)

② Conecte a un ordenador para controlar el funcionamiento del proyector.  
(⇒ página 17, 51)

③ Conecte un ordenador o un cable de señal YPbPr.  
(⇒ página 17)

④ Conecte un cable de señal S-VIDEO.  
(⇒ página 16)

⑤ Conecte un cable de señal VIDEO.  
(⇒ página 16)

⑥ Conecte los cables de audio para la entrada de señal de audio.  
(⇒ página 17)

⑦ Conecte cables de audio para emitir señales de audio a los equipos conectados. Si está conectado a esta terminal, ningún sonido sale del parlante incorporado.  
(⇒ página 16, 17)

### NOTA:

- No coloque sus manos ni otros objetos cerca del puerto de salida de aire, ya que esto puede causar daño o heridas.
- No coloque sus manos o cara, ni otros objetos que no pueden soportar calor cerca de este puerto. De esta abertura sale aire caliente.

## Detalles de vuestro proyector (continuación)

### MANDO A DISTANCIA DE PROYECTOR

#### Vista superior y frontal

Emisores de  
señal de mando  
a distancia

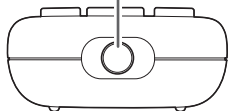

#### Instalando/retirando las baterías

Presione la pestaña y abra la cubierta.

Inserte o remueva las baterías de acuerdo con el diagrama de polaridad indicado dentro.

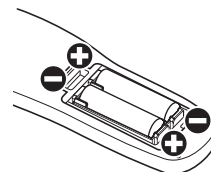
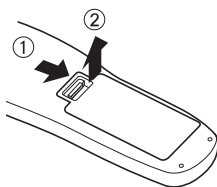

Use solamente baterías de manganeso.

#### Vista frontal

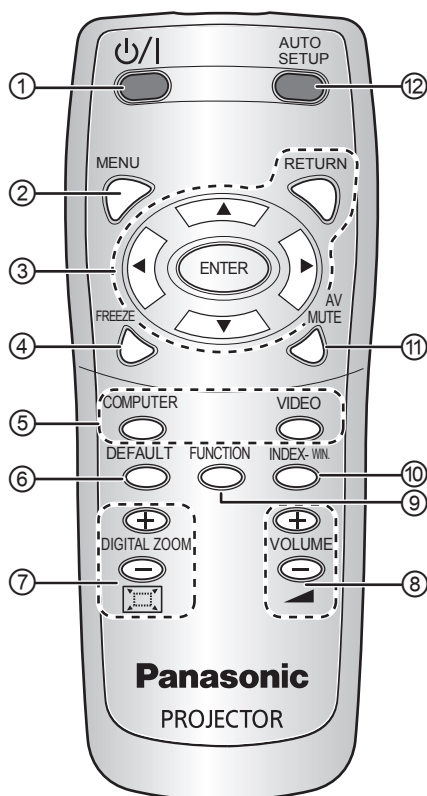

#### ① ALIMENTACIÓN

Cambie entre el modo de espera al modo de proyección. (⇒ página 20, 21)

② Muestra el menú principal. (⇒ página 27)

③ Navegación por el menú con [▲▼◀▶] y confirme la selección por [ENTRAR]. (⇒ página 26)

④ Para capturar la imagen proyectada como una imagen congelada. (⇒ página 23)

⑤ Pulse un botón de señal de entrada para seleccionar la entrada que desee. (⇒ página 23)

⑥ Restaura alguno de los ajustes a los ajustes por defecto de fábrica. (⇒ página 24)

⑦ Para controlar el tamaño del enfoque. (⇒ página 25)

⑧ Para controlar el volumen del altavoz. (⇒ página 24)

⑨ Cree un atajo asignado a cierta función seleccionada. (⇒ página 25, 38)

⑩ Para visualizar una imagen congelada al mismo tiempo que continúa la proyección de las imágenes subsiguientes. (⇒ página 24)

⑪ Para interrumpir temporalmente la proyección. (⇒ página 23)

⑫ Detecta la señal de entrada. Ajuste las configuraciones de **CAMBIO**, **RELOJ** y **FASE RELOJ** en el menú **POSICIÓN** automáticamente para la señal de la **COMPUTADORA**. (⇒ página 23)

#### NOTA:

- No deje caer el mando a distancia.
- Evite el contacto con líquidos y humedad.
- No intente modificar o desmontar el mando a distancia.
- No deje que la luz fuerte se refleje en el receptor ya que puede producir un mal funcionamiento.
- El mando a distancia se acciona dentro de un rango de 7 m (23' 0"), y un ángulo de aproximadamente  $\pm 30^\circ$  vertical y horizontal evitando cualquier obstáculo.
- El rango de funcionamiento puede variar según el material de la pantalla, y es posible que esta función no pueda usarse con una pantalla translúcida.

## Instale el proyector

### TAMAÑO DE PANTALLA Y DISTANCIA DE PROYECCIÓN

Puede ajustar el tamaño de la proyección con el objetivo zoom 1,2x. Calcule y defina la distancia de proyección tal como sigue.

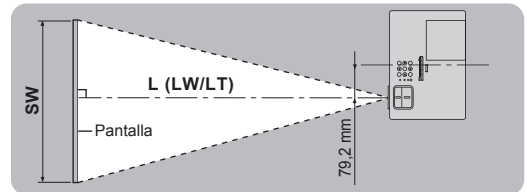
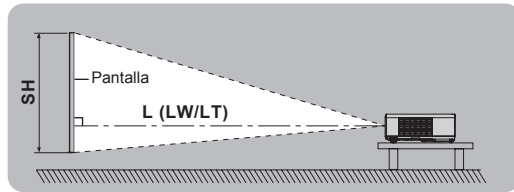
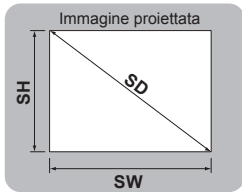

(Todas las medidas presentadas a continuación son aproximadas y pueden diferir ligeramente de las medidas reales.)

Tamaño de proyección	Para una relación de aspecto de 4:3				Para una relación de aspecto de 16:9			
	Distancia mínima (LW)		Distancia máxima (LT)		Distancia mínima (LW)		Distancia máxima (LT)	
	PT-LB3	PT-LB2V/ PT-LB1V	PT-LB3	PT-LB2V/ PT-LB1V	PT-LB3	PT-LB2V/ PT-LB1V	PT-LB3	PT-LB2V/ PT-LB1V
0,84 m (33")	—	—	1,1 m (3' 7")	1,1 m (3' 7")	—	—	1,2 m (3' 11")	1,3 m (4' 3")
1,02 m (40")	1,1 m (3' 7")	1,2 m (3' 11")	1,4 m (4' 7")	1,4 m (4' 7")	1,3 m (4' 3")	1,3 m (4' 3")	1,5 m (4' 11")	1,5 m (4' 11")
1,27 m (50")	1,4 m (4' 7")	1,5 m (4' 11")	1,7 m (5' 6")	1,8 m (5' 9")	1,6 m (5' 3")	1,6 m (5' 3")	1,9 m (6' 2")	1,9 m (6' 2")
1,52 m (60")	1,7 m (5' 6")	1,8 m (5' 9")	2,1 m (6' 10")	2,1 m (6' 10")	1,9 m (6' 2")	1,9 m (6' 2")	2,3 m (7' 6")	2,3 m (7' 6")
1,78 m (70")	2,0 m (6' 6")	2,1 m (6' 10")	2,4 m (7' 10")	2,5 m (8' 2")	2,2 m (7' 2")	2,3 m (7' 6")	2,6 m (8' 6")	2,7 m (8' 9")
2,03 m (80")	2,3 m (7' 6")	2,4 m (7' 10")	2,8 m (9' 2")	2,8 m (9' 2")	2,5 m (8' 2")	2,6 m (8' 6")	3,0 m (9' 10")	3,1 m (10' 2")
2,29 m (90")	2,6 m (8' 6")	2,7 m (8' 9")	3,1 m (10' 2")	3,2 m (10' 6")	2,9 m (9' 6")	2,9 m (9' 6")	3,4 m (11' 1")	3,5 m (11' 5")
2,54 m (100")	2,9 m (9' 6")	3,0 m (9' 10")	3,5 m (11' 5")	3,5 m (11' 5")	3,2 m (10' 6")	3,3 m (10' 8")	3,8 m (12' 5")	3,9 m (12' 8")
3,05 m (120")	3,5 m (11' 5")	3,6 m (11' 8")	4,2 m (13' 9")	4,3 m (14' 1")	3,8 m (12' 5")	3,9 m (12' 8")	4,6 m (15' 1")	4,7 m (15' 45")
3,81 m (150")	4,4 m (14' 4")	4,5 m (14' 8")	5,2 m (17' 0")	5,3 m (17' 4")	4,8 m (15' 7")	4,9 m (16' 1")	5,7 m (18' 8")	5,8 m (19' 0")
5,08 m (200")	5,8 m (19' 0")	6,0 m (19' 7")	7,0 m (22' 11")	7,1 m (23' 3")	6,3 m (20' 8")	6,6 m (21' 7")	7,6 m (24' 11")	7,8 m (25' 6")
6,35 m (250")	7,3 m (23' 11")	7,5 m (24' 6")	8,7 m (28' 6")	8,9 m (29' 2")	7,9 m (25' 11")	8,2 m (26' 9")	9,5 m (31' 2")	9,7 m (31' 8")
7,62 m (300")	8,7 m (28' 6")	9,0 m (29' 5")	10,5 m (34' 5")	10,7 m (35' 1")	9,5 m (31' 2")	9,9 m (32' 5")	11,5 m (37' 7")	11,7 m (38' 4")

Puede calcular unas dimensiones más específicas a partir de la diagonal de la pantalla. La unidad de todos los resultados calculados es m. (Los resultados abajo difieren poco de las medidas reales).

Si el tamaño de proyección es SD,

		Para una relación de aspecto de 4:3	Para una relación de aspecto de 16:9
Altura de la pantalla (SH)		= SD (") × 0,0152	= SD (") × 0,0125
Anchura de la pantalla (SW)		= SD (") × 0,0203	= SD (") × 0,0221
Distancia mínima (LW)	PT-LB3	= 0,0292 × SD (") – 0,025	= 0,0318 × SD (") – 0,011
	PT-LB2V/PT-LB1V	= 0,0302 × SD (") – 0,035	= 0,0330 × SD (") – 0,041
Distancia máxima (LT)	PT-LB3	= 0,0351 × SD (") – 0,033	= 0,0383 × SD (") – 0,035
	PT-LB2V/PT-LB1V	= 0,0358 × SD (") – 0,035	= 0,0391 × SD (") – 0,040

#### NOTA:

- Para mejorar la calidad de imagen de proyección, instale una pantalla donde la luz del sol o de la habitación no se refleje directamente en la pantalla. Cierre las persianas o las cortinas para no dejar pasar la luz y apague las lámparas.
- No utilice el proyector en posición elevada o inclinada horizontalmente. Puesto que puede hacer que funcione mal el proyector. Usted puede inclinar el cuerpo del proyector aproximadamente ±30° verticalmente y ±10° horizontalmente.

El inclinarlo demasiado podría disminuir la vida útil de los componentes.

- No cubra la salida ni la entrada, de aire ni coloque nada a menos de 50 cm (20") de ellas para evitar que se produzcan daños o lesiones.

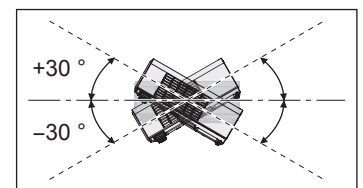

## Instale el proyector (continuación)

### MÉTODO DE PROYECCIÓN

Consulte "INSTALACIÓN" en la página 37 para seleccionar el método de proyección.

#### ■ Configuración en mesa/suelo y proyección frontal

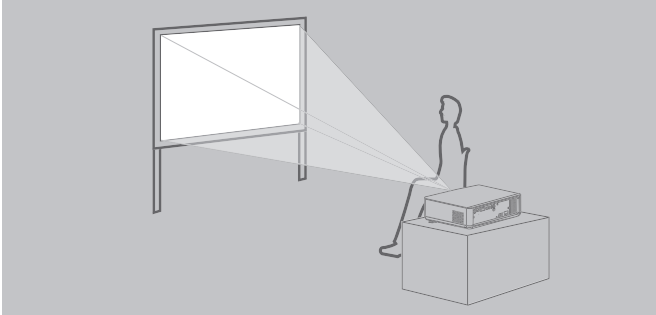

Menú	Método
INSTALACIÓN	FRONTAL/MESA

#### ■ Montaje en techo y proyección frontal

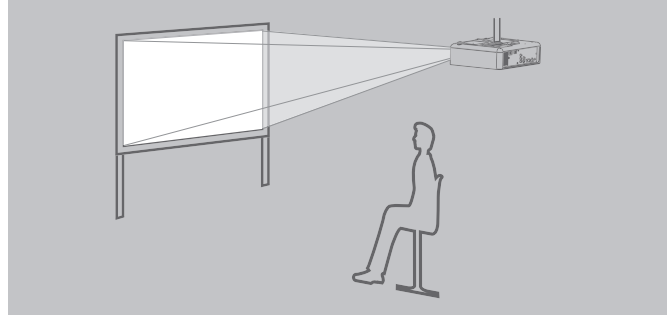

Menú	Método
INSTALACIÓN	FRONTAL/TECHO

#### ■ Configuración en mesa/suelo y retroproyección (Se necesita una pantalla translúcida)

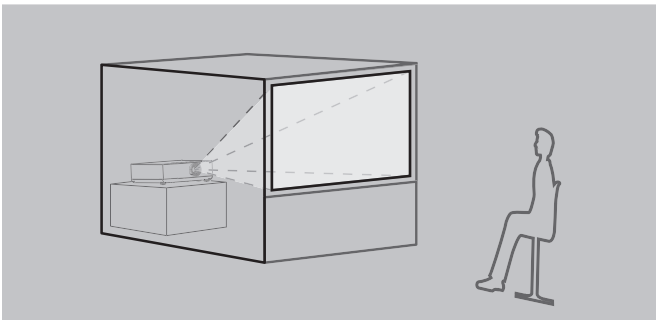

Menú	Método
INSTALACIÓN	RETRO/MESA

#### ■ Montaje en techo y retroproyección (Se necesita una pantalla translúcida)

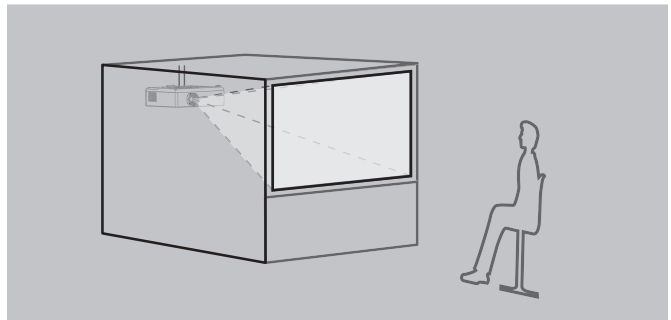

Menú	Método
INSTALACIÓN	RETRO/TECHO

#### NOTA:

- Cuando monte el proyector en el techo, necesitará el soporte opcional (ET-PKB2) de montaje en el techo.
- Puede ajustar el ángulo de proyección en la dirección vertical pulsando los botones de ajuste de las patas. (⇒ página 22)

## Conexiones

### Preparativos

- Lea y siga las instrucciones de funcionamiento y conexión de cada dispositivo periférico y apague los dispositivos periféricos antes de hacer cualquier conexión.
- Prepare el dispositivo periférico con los cables de conexión que corresponden a las terminales del proyector.
- Todos los dispositivos periféricos y los cables usados para las conexiones se venden por separado a no ser que se indique de otra manera.
- Si la señal de entrada es afectada por fluctuaciones, la imagen proyectada puede tener baja calidad, en cuyo caso se activa una función de corrección.
- Confirme el tipo de señales de vídeo, consulte "LISTA DE SEÑALES COMPATIBLES". (⇒ página 50)

### Ejemplo: Equipo de AV

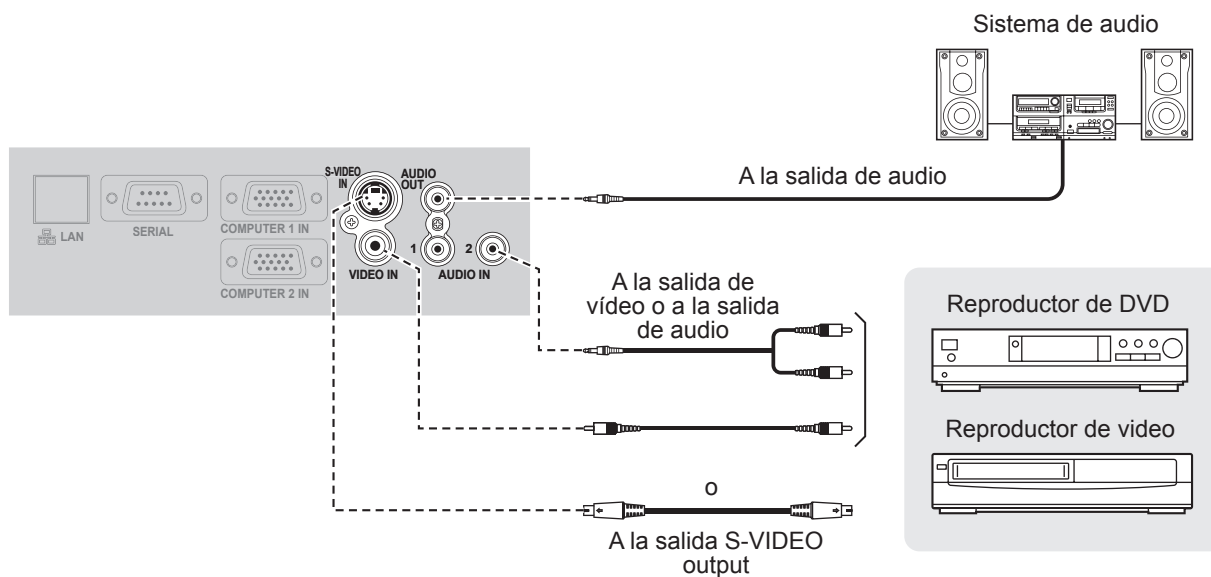

#### NOTA:

- Si conecta más de un equipo de AV, cambie la conexión de audio de forma manual.



## Conexiones (continuación)

### Ejemplo: Ordenadores

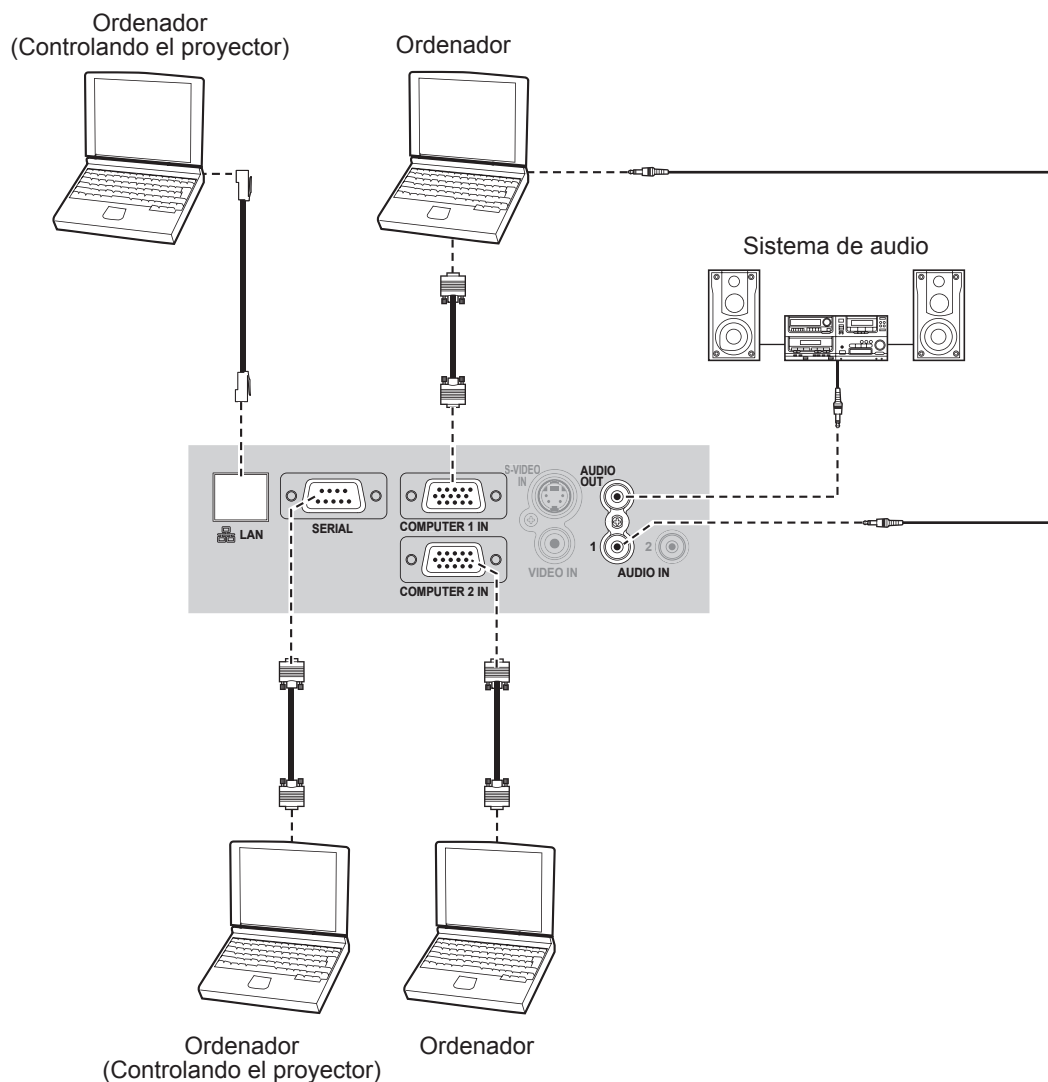

#### NOTA:

- Cuando conecte el cable de señal RGB, asegúrese de apretar bien los tornillos de fijación en la ranura de alimentación D-Sub (15 clavijas).
- Para obtener información sobre la conexión de red entre el proyector y ordenadores, consulte el contenido del "Manual de instrucciones de red" en el CD-ROM suministrado.
- Solo el cable de señal RGB (1 pieza) está adherido. Si algún otro cable es necesario, cómprelo del mercado.

## Encendido y apagado del proyector

### CABLE DE ALIMENTACIÓN

Asegúrese de fijar el cable de alimentación al proyector usando “Cierre de seguridad del cable de alimentación” para evitar que el cable de alimentación se salga.

Para más detalles, consulte “Precauciones respecto a la seguridad”. (⇒ páginas 5 a 9)

#### Instale el “cierre de seguridad del cable de alimentación”

- 1 Presione el conector totalmente hacia el terminal AC IN asegurándose de que la forma del conector calce con el terminal.

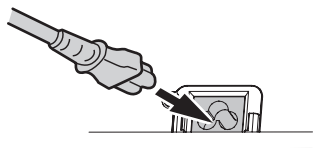

- 2 Alinee el lado del “cierre de seguridad del cable de alimentación” con el “carril guía” lateral del terminal AC IN del proyector y deslícelo en su interior.

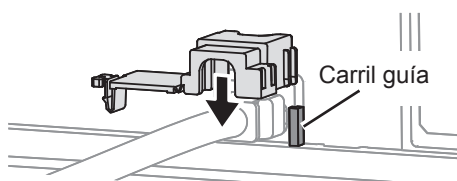

- 3 Coloque el fijador en el pasador y presione hasta que encaje en su sitio.

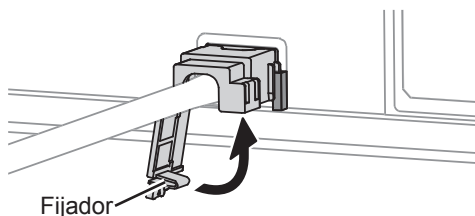

- 4 Enchufe el cable de alimentación a un tomacorriente de pared.

#### Separe el “cierre de seguridad del cable de alimentación”

- 1 Desenchufe el cable de alimentación del tomacorriente de la pared.
- 2 Presione el fijador y deslice la cubierta para retirarla.

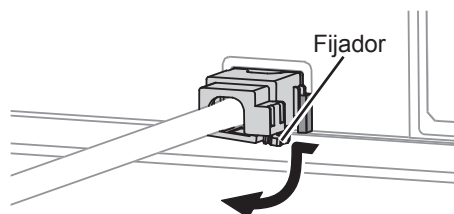

- 3 Deslice el “cierre de seguridad del cable de alimentación” hacia arriba y retírelo.

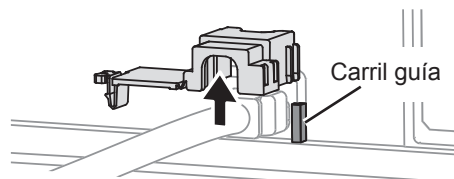

- 4 Sostenga el conector firmemente y sáquelo del terminal AC IN.

#### Función de conexión directa

Si el cable de alimentación está conectado a la toma de corriente y la opción ENCENDIDO INICIAL (menú SETUP PROYECTOR) está ajustada a ENCENDIDO, se iniciará la proyección aunque el panel de control esté desactivado. (⇒ página 37)

#### Función de desconexión directa

La alimentación eléctrica se puede desconectar en cualquier momento desenchufando el cable de alimentación de la toma de corriente o desconectando la alimentación principal. El ventilador de refrigeración de la lámpara seguirá funcionando con el suministro de energía interno y se detendrá automáticamente cuando la refrigeración sea suficiente.

#### NOTA:

- No introduzca el proyector en la bolsa de transporte con el indicador **ALIMENTACIÓN** encendido.

## Encendido y apagado del proyector (continuación)

### INDICADOR ALIMENTACIÓN

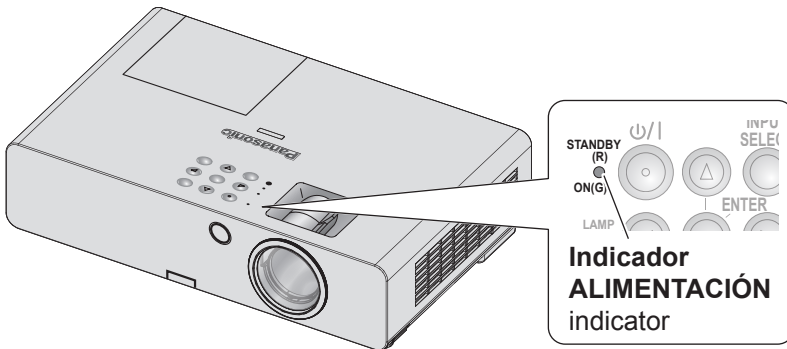

**Indicador ALIMENTACIÓN** indicador  
→ indica el estado de la fuente de alimentación del proyector.

Cuando el indicador **TEMP** esté parpadeando, los indicadores **ALIMENTACIÓN** se iluminarán en rojo y usted no podrá encender el proyector.

### Estado del indicador ALIMENTACIÓN

Estado del indicador		Estado
No está iluminado o parpadea		La alimentación no está conectada y el ventilador de refrigeración interna no está en funcionamiento.
Rojo	Encendido	La unidad está apagada (cuando el <b>MODO STANDBY</b> está ajustado en <b>ECO</b> ). Si el botón [ <b>ALIMENTACIÓN</b> ] se pulsa, la proyección se iniciará.
	Parpadeando	La unidad está apagada (cuando el <b>MODO STANDBY</b> está ajustado en <b>NORMAL</b> ). Si el botón [ <b>ALIMENTACIÓN</b> ] se pulsa, la proyección se iniciará.
Verde	Parpadeando	La alimentación está conectada y se está preparando la proyección.
	Encendido	El proyector está proyectando.
Naranja	Encendido	Sin fuente de energía y la energía se está preparando para ser apagada. Está apagada (La proyección está fijada en <b>MODO ESPERA</b> ) después de un momento.
	Parpadeando	La alimentación se ha vuelto a conectar mientras se enfriaba la lámpara y se está restaurando el modo de proyección. La restauración puede tomar un tiempo.

#### NOTA:

- Cuando la unidad está apagada, el ventilador interno enfría la lámpara con el suministro de energía interno.
- La alimentación se ha vuelto a conectar mientras se enfriaba la lámpara y se está restaurando el modo de proyección. La restauración puede tomar un tiempo.
- La unidad está apagada (cuando el **MODO STANDBY** está ajustado en **ECO**, el indicador **ALIMENTACIÓN** se iluminará rojo), habrá un consumo de energía de 0,4 W.

### ENCENDIDO DEL PROYECTOR

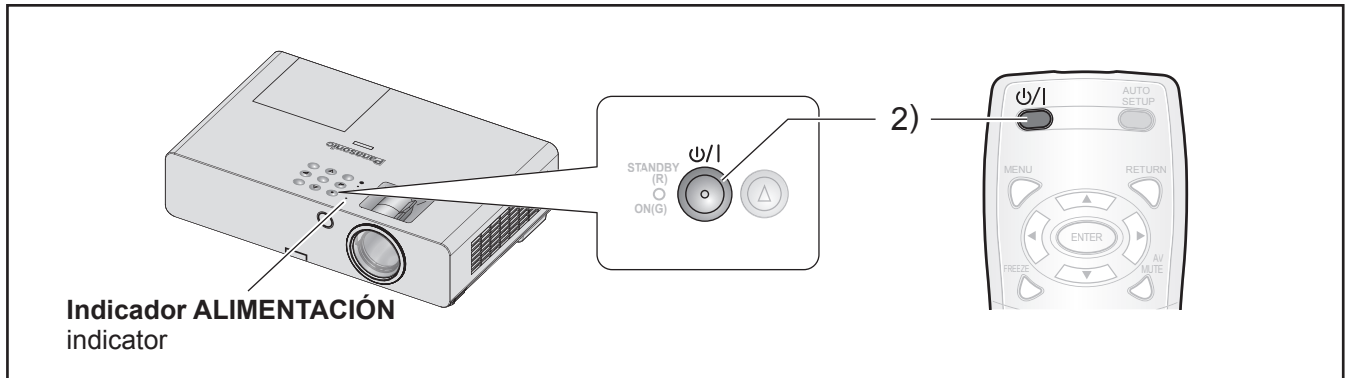

Antes de Encender el proyector, asegúrese de que todos los otros dispositivos estén conectados correctamente y remueva la cubierta de los Lentes. (⇒ página 16)

#### 1 Conecta el cable de alimentación.

(⇒ página 18)

Después de un momento el “Indicador ALIMENTACIÓN” se enciende o parpadea en rojo.

#### 2 Pulse el botón ALIMENTACIÓN.

- El indicador **ALIMENTACIÓN** parpadea varias veces en verde, después se ilumina el indicador alimentación y se muestra el **LOGO INICIAL**. Consulte LOGO INICIAL en el menú OPCION DISPLAY. (⇒ página 34)

#### NOTA:

- Confirme que **PANEL DE CONTROL** (cuando opere a través del cuerpo del proyector) o **MANDO A DISTANCIA** (cuando opere a través del mando a distancia) o **CONFIGURACIÓN CONTROL** en el menú de **menú SEGURIDAD** esté configurado en **HABILITADO**. (⇒ página 42)  
Al configurar el menú **SEGURIDAD** se le preguntará que ingrese la clave. (⇒ página 40)
- Durante el encendido del proyector, puede que se perciba una pequeña vibración o tintineo o que la pantalla parpadee en función de las características de la lámpara. Este comportamiento es normal y no afecta al rendimiento del proyector.
- Cuando el ventilador de refrigeración interno está en marcha, pueden percibirse ruidos de funcionamiento. La intensidad de estos ruidos depende de la temperatura externa.
- Si **ENCENDIDO INICIAL** (en el menú **SETUP PROYECTOR** está configurado en **ENCENDIDO**, el proyector inicia la proyección cuando el cable de alimentación está conectado a la red de alimentación. (⇒ página 37)
- Si se vuelve a encender el proyector mientras el ventilador de refrigeración interno aún está funcionando con el suministro de energía interno, la proyección podría parpadear según las características de la lámpara. Este comportamiento es normal y no afecta al rendimiento del proyector.

APAGADO DEL PROYECTOR

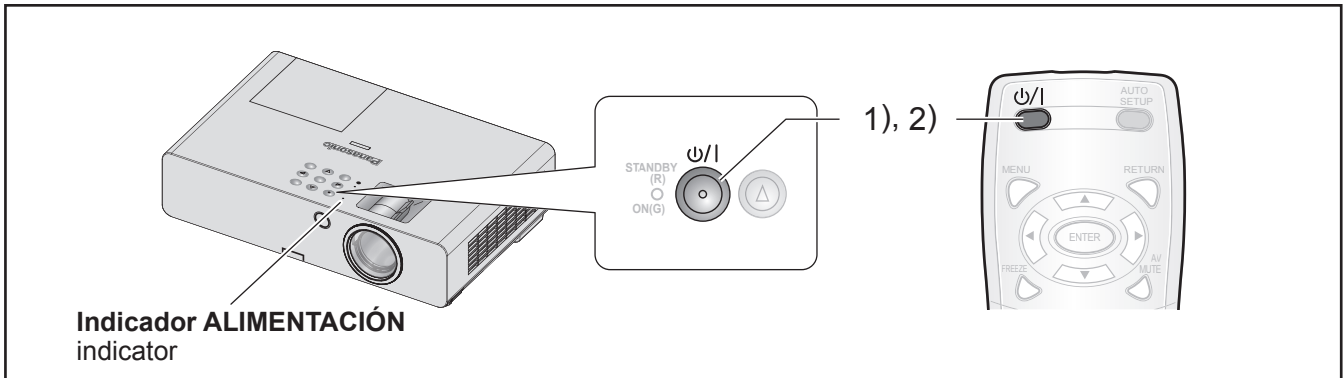

Mientras funcione el proyector, verifique el estado del indicador **ALIMENTACIÓN**. (⇒ página 19)

**1 Pulse el botón ALIMENTACIÓN.**

Se muestra la pantalla de confirmación – la pantalla de confirmación desaparecerá y se volverá a la proyección, si no hay actividad durante 10 segundos.

**2 Pulse el botón ALIMENTACIÓN nuevamente.**

Después de que la lámpara se apague, la proyección se detendrá.

- El ventilador de enfriamiento sigue girando y el indicador **ALIMENTACIÓN** se ilumina anaranjado. Espere hasta que el indicador **ALIMENTACIÓN** se ilumine en rojo.
- Si el **MODO STANDBY** se configura en **NORMAL**, el indicador **ALIMENTACIÓN** parpadea en rojo. (⇒ página 37)

**3 Desenchufe el cable de alimentación del tomacorriente de la pared, cuando el indicador de ALIMENTACIÓN se ilumine o titile en rojo.** (⇒ página 19)

- En caso de emergencia, usted puede desconectar el enchufe inmediatamente ya que la función **APAGADO DIRECTO** está instalada.

**NOTA:**

- Confirme que **PANEL DE CONTROL** (cuando opere a través del cuerpo del proyector) o **MANDO A DISTANCIA** (cuando opere a través del mando a distancia) o **CONFIGURACIÓN CONTROL** en el menú de **menú SEGURIDAD** esté configurado en **HABILITADO**. (⇒ página 42)
- Usted puede apagar la unidad al pulsar el botón **[ALIMENTACIÓN]** durante al menos 0,5 segundos.

## Proyección de una imagen

### Preparativos

- Confirme las conexiones de los dispositivos periféricos (⇒ página 16, 17) y el cable de alimentación (⇒ página 18).
- Encienda la unidad (⇒ página 20) y el proyector iniciará la proyección.
- Seleccione la señal de entrada y ajuste la imagen.

### SELECCIONE LA SEÑAL DE ENTRADA

#### 1 Encienda los dispositivos conectados.

Cuando realice la reproducción desde un reproductor de DVD conectado, si ajusta **BUSQUEDA SEÑAL** (en el menú **OPCION DISPLAY**) en **SÍ**, la señal de entrada se detecta y se proyecta de manera automática cuando se enciende el proyector. (⇒ página 35)

- Ajuste la **GUÍA ENTRADA (OPCION DISPLAY → en el menú MENU EN PANTALLA) en DETALLE**. Si el proyector no puede detectar ninguna señal de entrada, se visualizará la "Guía de conexión al ordenador". (⇒ página 33)

#### 2 Selección de una señal de entrada.

La imagen seleccionada con el botón de **[INPUT SELECT]** se proyectará.

#### NOTA:

- Cambie la configuración del menú **IMAGEN** de acuerdo al dispositivo conectado y al DVD, cinta de vídeo, etc., a reproducirse. (⇒ página 28)
- Confirme la relación de aspecto de la pantalla y de la imagen.  
Seleccione la relación de aspecto óptima. (⇒ página 31)

### POSICIONAMIENTO DE LA IMAGEN

Cuando instale el proyector por primera vez o lo instale en un lugar nuevo, debe llevar a cabo las siguientes operaciones.

#### 1 Ajuste el ángulo vertical del proyector.

- Coloque el proyector formando un ángulo recto con la pantalla.



- Presione el botón del pie ajustador (A) y ajuste el ángulo de proyección vertical. Después, ajuste la imagen proyectada al centro de la pantalla.

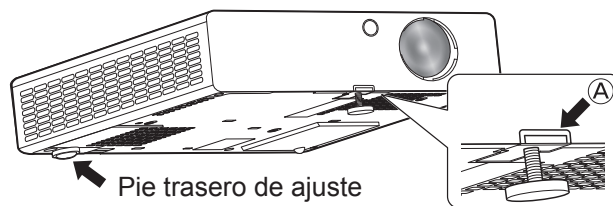

#### 2 Ajuste el tamaño de proyección y el enfoque.

- Gire el zoom y los anillos de enfoque para ajustar la imagen proyectada.

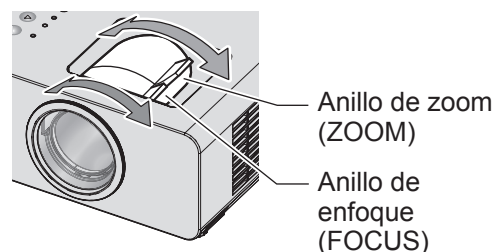

#### NOTA:

- Si ajusta el zoom después de ajustar el enfoque, es posible que necesite ajustar el enfoque de la imagen de nuevo.
- Si la imagen proyectada se inclina a la derecha o la izquierda, gire el pie de ajuste posterior y ajuste el ángulo del proyector.
- Si se distorsiona el trapecio, consulte "KEYSTONE". (⇒ página 30)

## Funcionamiento del Mando a distancia



### PARA CAPTURAR LA IMAGEN

Usted puede congelar la imagen proyectada y detener el sonido temporalmente, sin importar la condición de reproducción del dispositivo conectado.



Pulse el botón nuevamente para cancelarlo. La imagen está distorsionada momentáneamente cuando la proyección se detiene y se reinicia.

### INTERRUPCIÓN TEMPORAL DE LA PROYECCIÓN

Puede detener temporalmente la proyección y la emisión de audio a través del proyector.



Pulse el botón nuevamente para cancelarlo.

### SELECCIONE LA SEÑAL DE ENTRADA

Usted puede cambiar la señal de entrada a ser proyectado.

#### COMPUTER



Las opciones de abajo se muestran cada vez que usted presiona este botón.

<b>COMPUTER1</b>	Señal de entrada al terminal <b>COMPUTER 1 IN</b> terminal
<b>COMPUTER2</b>	Señal de entrada al terminal <b>COMPUTER 2 IN</b> terminal

#### VIDEO



Las opciones de abajo se muestran cada vez que usted presiona este botón.

<b>S-VIDEO</b>	Señal de entrada al terminal <b>S-VIDEO IN</b> terminal
<b>VIDEO</b>	Señal de entrada al terminal <b>VIDEO IN</b> terminal

Usted puede confirmar el terminal de entrada seleccionado (en el terminal de entrada gráfica en la esquina superior derecha de la pantalla), si **GUÍA ENTRADA (OPCION DISPLAY → en el menú MENU EN PANTALLA)** se configura en **DETALLE**.

(⇒ página 33)

Usted puede cambiar la entrada a través de los botones [▲▼◀▶].

Puede tomar cierto tiempo cambiar la imagen después de que se cambie la señal de entrada.

#### NOTA:

- Introduzca una señal compatible mostrada en "LISTA DE SEÑALES COMPATIBLES". (⇒ página 50)
- Para los terminales de entrada, consulte "Conexiones". (⇒ página 16)
- La guía de entrada desaparecerá automáticamente, si no se realiza ninguna operación.

Si se pulsa el botón [INPUT SELECT] en el panel de control, la entrada cambia en el siguiente orden.

(⇒ página 11)



### AJUSTE AUTOMÁTICO DE LA POSICIÓN DE LA IMAGEN

El proyector ajusta el **CAMBIO, RELOJ** y **FASE RELOJ** cuando entre una señal RGB.

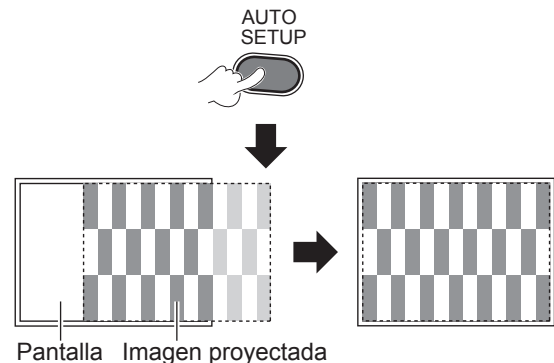

#### NOTA:

- La **BUSQUEDA SEÑAL** estará en operación cuando este fijado en **SÍ**. (⇒ página 35)
- Si la frecuencia de puntos del reloj es mayor a 162 MHz, **RELOJ** y **FASE RELOJ** pueden ser ajustado automáticamente. (⇒ página 30, 31)
- Si la imagen o señal proyectada es demasiado oscura o borrosa en los bordes, **AUTO AJUSTE** puede detener el procesamiento antes de completar el ajuste y restaurar el ajuste anterior. Projete una imagen mucho más clara o brillante, e inténtelo de nuevo.

## RESTAURACIÓN DE LOS AJUSTES DE FÁBRICA POR DEFECTO

Usted puede restaurar la configuración de la red a los valores predeterminados.

DEFAULT



Para más detalles, consulte "Restauración de los ajustes de fábrica por defecto". (⇒ página 26)

## PARA CONTROLAR EL VOLUMEN DEL ALTAVOZ

Puede controlar el volumen de los altavoces incorporados y emitir sonido.



+ : aumenta el volumen  
- : disminuye el volumen

## PROYECCIÓN DE UNA IMAGEN EN MODO INDICE

Puede dividir una imagen proyectada en 2 ventanas si usa **INDICE**. Una imagen está congelada y almacenada en la memoria, y se muestra en la parte izquierda de la pantalla. La proyección de la otra imagen continúa en la parte derecha.

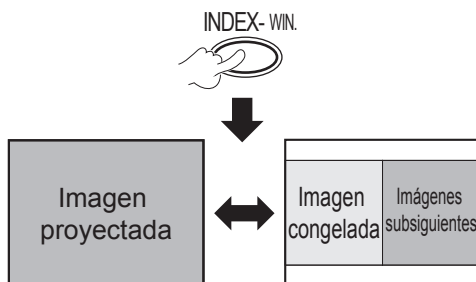

Pulse el botón **[VOLVER]** para salir.

## VISUALIZACIÓN ÍNDICE



Para capturar una nueva imagen y cambie el tamaño de tres maneras.

Con el ajuste predeterminado, la imagen congelada se visualiza en el lado izquierdo y las imágenes subsiguientes se visualizan en el lado derecho.



Para cambiar la posición.

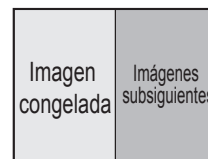
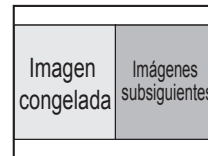
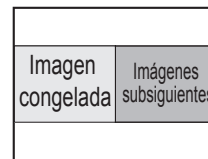

### NOTA:

- La relación de aspecto de la imagen cambia y se alarga verticalmente.
- Si cambia el tamaño de la ventana, la relación de aspecto de la imagen cambia. (⇒ página 31)
- Mientras se encuentra en el modo **INDICE**, pulse **[ENTRAR]** para capturar una nueva imagen y actualizar la ventana que muestra la imagen congelada.
- Cuando capture una imagen con movimiento rápido, repita la operación varias veces para obtener una imagen estable.



## Funcionamiento del Mando a distancia (continuación)

### AMPLIACIÓN DE LA IMAGEN

Puede ampliar la parte central de la imagen proyectada para acentuarla dentro de un margen de 1× a 2×.

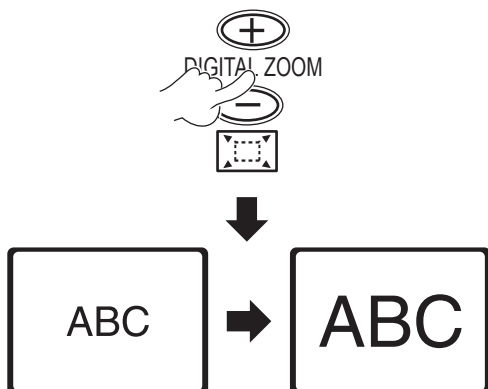

Pulse el botón [VOLVER] o [MENÚ] para salir.

#### La operación del botón [DIGITAL ZOOM]

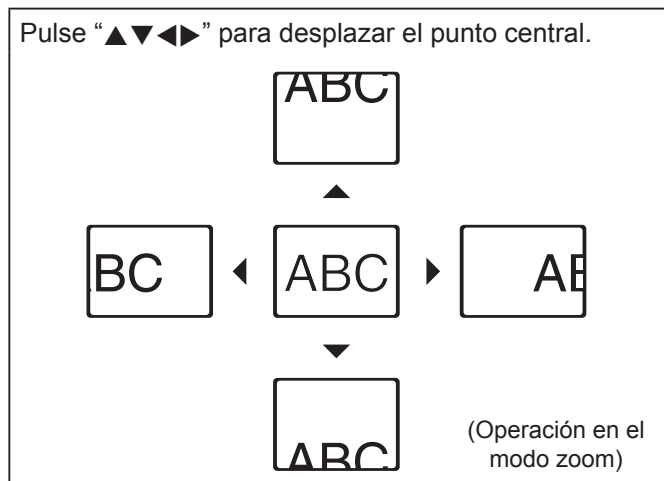
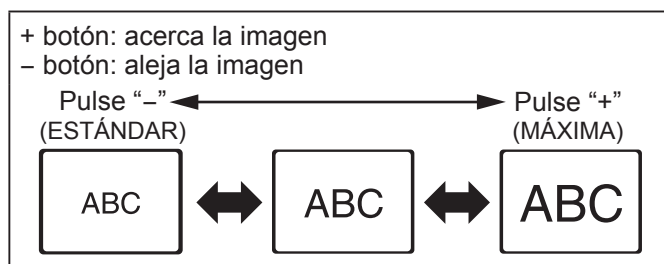

#### NOTA:

- Cuando entre una señal **COMPUTER**, si la opción **BLOQUEO IMAGEN** del menú **POSICIÓN** está ajustada a **NO**,  
→ el intervalo de ampliación es de 1× a 3×.
- Cuando entre una señal **COMPUTER**, si la opción **BLOQUEO IMAGEN** del menú **POSICIÓN** está ajustada a **SÍ**,  
→ el intervalo de ampliación es de 1× a 2×.
- Cuando entre la otra señal, el intervalo de ampliación es de 1× a 2× por 0,1.
- El modo **ZOOM DIGITAL** está cancelado, cuando la señal de entrada es cambiada.
- Mientras el modo **ZOOM DIGITAL**, **[AUTO SETUP]**, **[FREEZE]**, **[DEFAULT]**, **[INDEX-WINDOW]** y **[FUNCTION]** no estarán disponibles (salvo cuando la función **ENMUDECER AUDIO&VIDEO** esté asignada).
- La imagen se distorsiona momentáneamente cuando la imagen es aumentada.

### USO DE UNA FUNCIÓN ASIGNADA

Usted puede seleccionar una función útil de la lista y asignársela al botón [FUNCTION] para crear un acceso directo.

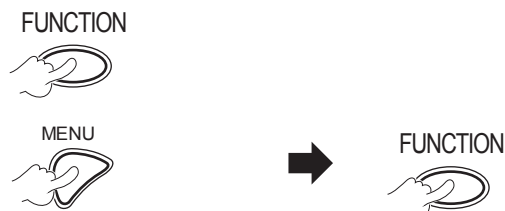

Para visualizar el menú en pantalla (menú principal, sub-menú o menú detalle).

Para obtener información sobre la operación del menú, consulte “FUNCIONAMIENTO DEL MENÚ”. (⇒ página 26)

Pulse y manténgalo presionado durante al menos 3 segundos.

#### Cuando no use el botón [FUNCTION]

- 1 Seleccione **DESHABILITAR** en el **BOTÓN DE FUNCIÓN** (en el menú **SETUP PROYECTOR**).
- 2 Pulse el botón [ENTRAR].
- 3 Seleccione **SÍ**.
- 4 Pulse el botón [ENTRAR].

#### NOTA:

- Para más detalles, consulte “BOTÓN DE FUNCIÓN” en el menú “SETUP PROYECTOR”. (⇒ página 38)

# Operación del menú

## FUNCIONAMIENTO DEL MENÚ

Algunos elementos y funciones podrían no poder ajustarse o no estar disponibles, dependerá de las señales de entrada seleccionadas. Algunos ajustes pueden realizarse incluso si no hay señales.



2 Seleccione el elemento de menú principal.

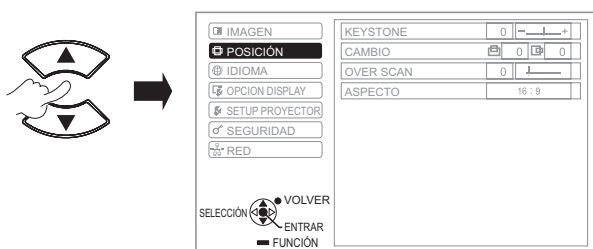

3 Seleccione el elemento de sub-menú.

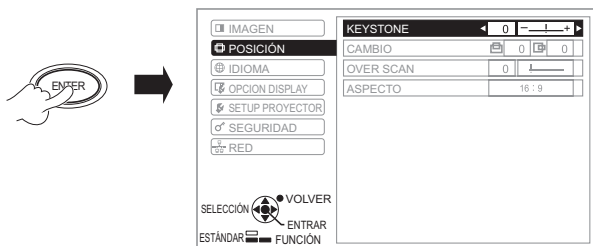

Pulse los botones ▲ ▼ para desplazarse al elemento de sub-menú que desee y pulse los botones ◀ ▶ o el botón ENTRAR para aplicar el ajuste.

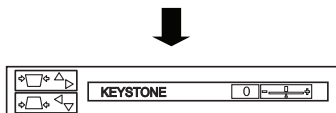

El elemento seleccionado es llamado y los otros elementos del menú desaparecen de la pantalla.

### NOTA:

- Pulse el botón [MENÚ] o [VOLVER] para volver al menú anterior. Pulse el botón repetidamente para salir del modo de menú y volver al modo de proyección.
- Al cabo de 5 segundos, el elemento seleccionado desaparece y se restablece el modo de menú.
- Para información sobre los elementos de los sub-menús, consulte "SUB-MENÚ" en el MENU EN PANTALLA (⇒ página 27).

## Restauración de los ajustes de fábrica por defecto.

**DEFAULT** Mientras se visualiza la pantalla del sub-menú:  
 Los elementos del sub-menú que se visualicen en el momento se restaurarán a los valores predeterminados.

Mientras se visualiza la pantalla con un elemento seleccionado:  
 Sólo el elemento que se ajusta en el momento se restaurará a los valores predeterminados.

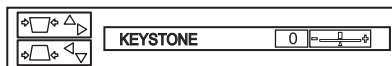

### NOTA:

- No puede restaurar todas las configuraciones a los valores predeterminados de manera simultánea.
- Para restaurar todas las configuraciones, consulte "INICIALIZA TODO" (en el menú "SETUP PROYECTOR"). (⇒ página 39)
- Algunos elementos de menú no están disponibles para restaurar pulsando el botón [ESTÁNDAR]. Ajuste manualmente cada elemento de menú.

Ajuste actual

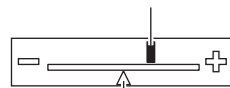

Ajuste por defecto

## MENU EN PANTALLA

Usted puede acceder a otras funciones al operar este menú refiriéndose a "FUNCIONAMIENTO DEL MENÚ". (⇒ mirar a la izquierda)

**EL MENU EN PANTALLA** consiste en el menú principal y en un sub-menú.

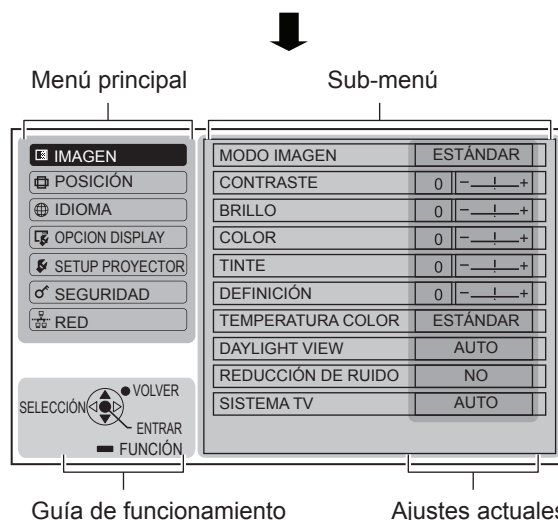

## Operación del menú (continuación)

### MENÚ PRINCIPAL



	IMAGEN
	POSICIÓN
	IDIOMA
	OPCION DISPLAY
	SETUP PROYECTOR
	SEGURIDAD
	RED

### SUB-MENÚ

Seleccione el elemento de sub-menú que desee y pulse **ENTRAR** para mostrar el menú detalle.

#### Menú IMAGEN

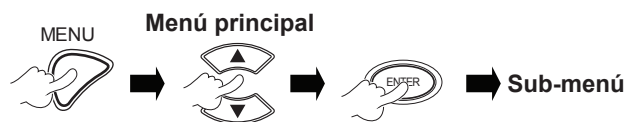
S-VIDEO/VIDEO/RGB (Imagen en movimiento)\*<sup>1</sup>/YP<sub>B</sub>Pr es la señal de entrada.

Elemento de sub-menú	Por defecto	Página
MODO IMAGEN	ESTÁNDAR	28
CONTRASTE	0	28
BRILLO	0	28
COLOR	0	29
TINTE	0	29
DEFINICIÓN	0	29
TEMPERATURA COLOR	ESTÁNDAR	29
DAYLIGHT VIEW	AUTO	29
REDUCCIÓN DE RUIDO* <sup>2</sup>	NO	29
SISTEMA TV* <sup>2</sup>	AUTO	29
RGB/YP <sub>B</sub> Pr* <sup>3</sup>	AUTO	30

\*<sup>1</sup> Las imágenes en movimiento RGB pueden proyectarse solamente con las siguientes señales de entrada:

480i, 576i, 480p, 576p, 1 080/60i, 1 080/60p, 1 080/50i, 1 080/50p, 720/60p, 720/50p

\*<sup>2</sup> La señal de entrada es S-VIDEO/VIDEO.

\*<sup>3</sup> La señal de entrada es RGB/YP<sub>B</sub>Pr.

RGB (Imagen fija) es la señal de entrada.

Elemento de sub-menú	Por defecto	Página
MODO IMAGEN	DINAMICA	28
CONTRASTE	0	28
BRILLO	0	28
DEFINICIÓN	0	29
BALANCE ROJO* <sup>1</sup>	0	29
BALANCE VERDE* <sup>1</sup>	0	29
BALANCE AZUL* <sup>1</sup>	0	29
TEMPERATURA COLOR	ESTÁNDAR	29
DAYLIGHT VIEW	AUTO	29
RGB/YP <sub>B</sub> Pr* <sup>2</sup>	AUTO	30

\*<sup>1</sup> La señal de entrada es RGB.

\*<sup>2</sup> La señal de entrada es RGB (VGA60).

#### NOTA:

- Los valores predeterminados variarán dependiendo de la configuración de **MODO IMAGEN**.

#### Menú de POSICIÓN

Elemento de sub-menú	Por defecto	Página
TRAPECIO TIEMPO REAL	SÍ	30
KEystone	0	30
CAMBIO* <sup>1</sup>	0	30
RELOJ* <sup>1</sup>	0	30
FASE RELOJ* <sup>1</sup>	0	31
OVER SCAN* <sup>1</sup>	0	31
ASPECTO* <sup>1</sup>	16:9	31
BLOQUEO IMAGEN* <sup>1</sup>	NO	32

\*<sup>1</sup> La configuración estará activa o no, dependiendo de la señal de entrada y de la configuración específica.

#### Menú IDIOMA

Para más detalles, consulte "MENÚ IDIOMA".  
(⇒ página 33)

#### Menú OPCION DISPLAY

Elemento de sub-menú	Por defecto	Página
MENU EN PANTALLA	—	33
AJUSTES CLOSED CAPTION	NO	34
LOGO INICIAL	SÍ	34
AUTO AJUSTE	AUTO	35
BUSQUEDA SEÑAL	SÍ	35
COLOR FONDO	AZUL	35
MODO XGA* <sup>1</sup>	AUTO	36
MODO SXGA* <sup>1</sup>	SXGA	36
OTRAS FUNCIONES	—	36

\*<sup>1</sup> La configuración estará activa o no, dependiendo de la señal de entrada y de la configuración específica.

## Operación del menú (continuación)

### Menú SETUP PROYECTOR

Elemento de sub-menú	Por defecto	Página
ESTADO	—	36
APAGA SIN SEÑAL	DESACTIVADO	37
ENCENDIDO INICIAL	ÚLTIMA MEMORIA	37
INSTALACIÓN	FRONTAL/MESA	37
MODO GRAN ALTITUD	NO	37
MODO STANDBY	ECO	37
ALIM. LÁMPARA	NORMAL	37
TIEMPO LÁMPARA	—	38
EMULAR	DEFECTO	38
BOTÓN DE FUNCIÓN	ESTADO	38
AJUSTE SONIDO	—	38
PATRÓN DE PRUEBA	—	39
INICIALIZA TODO	—	39

### Menú SEGURIDAD

Elemento de sub-menú	Por defecto	Página
CONTRASEÑA	NO	40
CAMBIO CONTRASEÑA	—	40
VER TEXTO	NO	40
CAMBIAR TEXTO	—	40
BLOQUEO MENÚ	NO	41
CONTRASEÑA BLOQ. MENÚ	—	41
CONFIGURACIÓN CONTROL	—	42

### Menú RED

Para detalles de artículos vea "Manual de instrucciones de red".

Elemento de sub-menú	Por defecto
CONECTAR LAN	—
CAMB. NOMBRE	—
NETWORK CONTROL	SÍ
ESTADO	—
INICIALIZAR	—

#### NOTA:

- Los elementos de sub-menú y los valores predeterminados variarán dependiendo de la señal de entrada.

## MENÚ IMAGEN

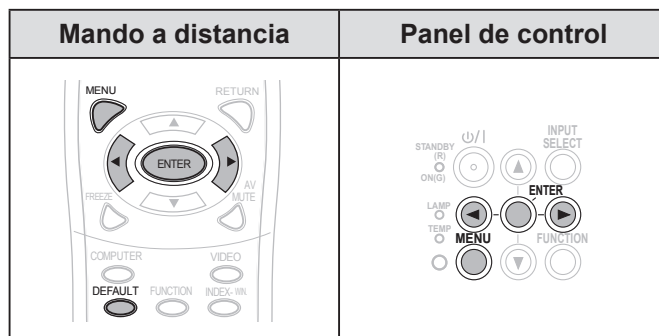

Establezca el elemento seleccionado con los botones [◀▶].

### MODO IMAGEN

Dependiendo del entorno de proyección, puede optimizar la proyección de la imagen.

Cambio de configuración Cambio de configuración

ESTÁNDAR	Ajuste para una imagen general
DINAMICA	Ajuste brillante y definido
PIZARRA	Ajuste para proyectar imágenes en una pizarra
PANEL BLANCO	Ajuste para proyectar imágenes en un panel blanco
NATURAL	Reproduce el color original de la imagen

#### NOTA:

- Puede llevar tiempo hasta que el modo seleccionado se establezca.

### CONTRASTE

Puede ajustar el contraste de la imagen proyectada.

Más bajo Más alto

### BRILLO

Puede ajustar el brillo de la imagen proyectada.

Más oscuro Más claro

## Operación del menú (continuación)

### COLOR

Puede ajustar la saturación de color de la imagen proyectada. (Sólo cuando **S-VIDEO/VIDEO/RGB** (Imagen en movimiento)/**YPbPr** es la señal de entrada)



### TINTE

Puede ajustar los tonos de piel de la imagen proyectada. (Sólo cuando **S-VIDEO/VIDEO/RGB** (Imagen en movimiento)/**YPbPr** es la señal de entrada)



### DEFINICIÓN

Puede ajustar la definición de la imagen proyectada.



#### NOTA:

- El rango ajustable depende de la señal de entrada.

### BALANCE DE BLANCOS

Puede ajustar el balance de blancos más adecuado entre 3 temperaturas de color. (Sólo cuando **RGB** (Imagen fija) es la señal de entrada)



Elemento del menú avanzado	Por defecto
BALANCE ROJO	0
BALANCE VERDE	0
BALANCE AZUL	0

### TEMPERATURA COLOR

Puede ajustar el balance de blanco de la imagen proyectada.



<b>ESTÁNDAR</b>	Normalizado en blanco
<b>ALTO</b>	Más azuloso
<b>BAJO</b>	Más rojizo

### DAYLIGHT VIEW

Puede mantener la imagen proyectada brillante y vívida incluso en habitaciones con una iluminación intensa donde no es posible controlar las fuentes de luz ambiente.



<b>AUTO</b>	Ajuste automático
<b>ACTIVADO</b>	Activado
<b>APAGADO</b>	Desactivado

#### NOTA:

- No cubra el ALS (sensor de luminancia ambiente) del proyector, de lo contrario el modo **AUTO** podría no funcionar normalmente.
- **AUTO** no está disponible cuando **INSTALACIÓN** en el menú **SETUP PROYECTOR** esté configurado en **RETRO/MESA** o **RETRO/TECHO**.

### REDUCCIÓN DE RUIDO

Puede activar/desactivar el sistema de reducción de ruido automático. (Sólo cuando **S-VIDEO/VIDEO** es la señal de entrada)



<b>NO</b>	Sin reducción de ruido
<b>SÍ</b>	Reducción automática de ruido

#### NOTA:

- Si **REDUCCIÓN DE RUIDO** se activa cuando la señal de entrada seleccionada tiene menos ruido, la calidad de la imagen puede verse afectada. Si es así, fije **NO**.

### SISTEMA TV

Puede activar el ajuste manualmente para que coincidan los datos de vídeo. (Sólo cuando **S-VIDEO/VIDEO** es la señal de entrada)

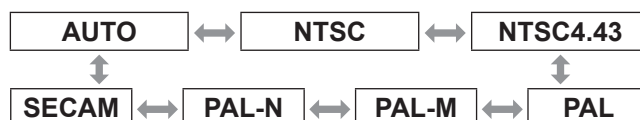

#### NOTA:

- El modo **AUTO** está seleccionado de manera predeterminada.
- Cuando el proyector no esté funcionando adecuadamente en el modo **AUTO**, cambie la configuración de acuerdo a cada tipo de sistema de televisión.
- El ajuste **AUTO** selecciona automáticamente una señal compatible entre **NTSC/NTSC 4.43/PAL/PAL60/PAL-M/PAL-N/SECAM**.

## Operación del menú (continuación)

### RGB/YP<sub>B</sub>P<sub>R</sub>

(Para señales de entrada **RGB/YP<sub>B</sub>P<sub>R</sub>** solamente)  
 Seleccione las señales de entrada a los terminales **COMPUTER 1 IN** y **COMPUTER 2 IN**.

Cambio de configuración  Cambio de configuración

<b>AUTO</b>	Ajuste automático
<b>RGB</b>	Para señales RGB
<b>YP<sub>B</sub>P<sub>R</sub></b>	Para señales YP <sub>B</sub> P <sub>R</sub> signals

#### NOTA:

- El modo **AUTO** está seleccionado de manera predeterminada.
- Seleccione **RGB** o **YP<sub>B</sub>P<sub>R</sub>** de acuerdo a la señal de entrada, si la imagen no se proyecta normalmente en el modo **AUTO**.

La función se habilita sólo con las señales de entrada mostradas a continuación. (VGA60, 480i, 576i, 480p, 576p, 1 080/60i, 1 080/60p, 1 080/50i, 1 080/50p, 720/60p, 720/50p)

## MENÚ DE POSICIÓN

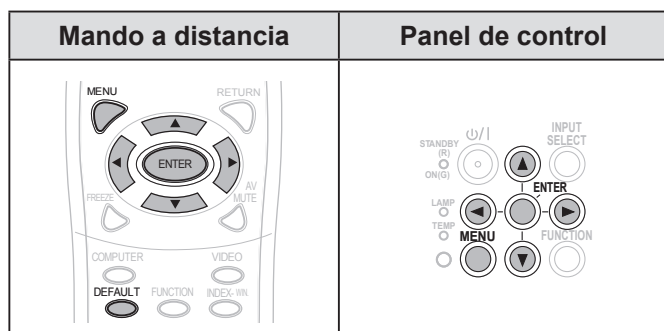

Establezca el elemento seleccionado con los botones [▲▼◀▶].

### TRAPECIO TIEMPO REAL

Si el proyector no está perpendicular a la pantalla, o si la pantalla de proyección tiene una superficie inclinada, la distorsión trapezoidal se corregirá automáticamente.

Cambio de configuración  Cambio de configuración





<b>NO</b>	Desactivado
<b>SÍ</b>	Activado

#### NOTA:

- Si la inclinación detectada de la unidad principal es  $\pm 5\%$ , aun cuando usted lo haya fijado en **SÍ**, la distorsión no se va a corregir en forma automática. Porque la prioridad no es corregir la distorsión, sino evitar el deterioro en la calidad de la imagen al corregir.
- Si usted necesita corregir el dispositivo de distorsión de imagen, puede corregir la distorsión en forma manual ajustando la **KEystone**.

### KEYSTONE

Si tiene que corregir el ángulo de la proyección aunque la opción **TRAPECIO TIEMPO REAL** esté activada, puede corregir la distorsión trapezoidal manualmente.

Imagen	Funcionamiento
	
	

#### NOTA:

- Puede corregir la distorsión en  $\pm 30$  grados respecto del plano vertical.
- Para una mejor calidad de imagen, instale el proyector para minimizar la distorsión.
- El resultado de la corrección de trapecio afectará la relación de aspecto y el tamaño de imagen.
- La imagen es distorsionada momentáneamente cuando la piedra angular es corregida.

### CAMBIO

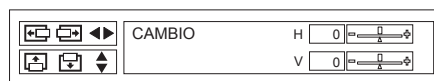

Horizontal (H): Pulse el botón [◀▶] para mover la imagen horizontalmente.

Vertical (V): Pulse el botón [▲▼] para mover la imagen verticalmente.

#### NOTA:

- Esta función puede ser ajustada al presionar los botones ◀▶▲▼ directamente.

### RELOJ

Si tiene patrones de interferencia en la imagen proyectada (que se relaciona a veces con el ruido), puede minimizarlo pulsando [◀▶] para ajustar la frecuencia de reloj. (Sólo cuando **RGB** (Imagen fija) es la señal de entrada)

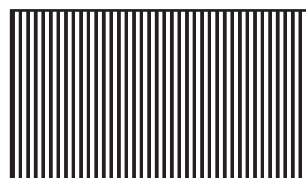

#### NOTA:

- Se debe ajustar el **RELOJ** antes de ajustar el **FASE RELOJ**.

## Operación del menú (continuación)

### FASE RELOJ

Si necesita ajustar más por la misma razón que para el ajuste de **RELOJ**, puede realizar un ajuste preciso del reloj. (Sólo cuando **RGB/YPbPr** es la señal de entrada) Pulse ◀▶ para ajustar.

#### NOTA:

- Si la frecuencia del reloj de puntos de la imagen que se proyecta es mayor que 162 MHz, el ajuste **RELOJ** o **FASE RELOJ** puede resultar indiferente. Consulte "LISTA DE SEÑALES COMPATIBLES". (⇒ página 50)

### OVER SCAN

Use esta función cuando los caracteres o imágenes están cortados en las cercanías de la periferia de la imagen proyectada. (Sólo cuando **S-VIDEO/VIDEO/RGB** (Imagen en movimiento)/**YPbPr** es la señal de entrada)

Aleja la imagen  Acerca la imagen

Intervalo de ajustes: 0 a +3

### ASPECTO

Puede cambiar la relación de aspecto deseado manualmente. Las opciones seleccionables variarán según la señal de entrada.

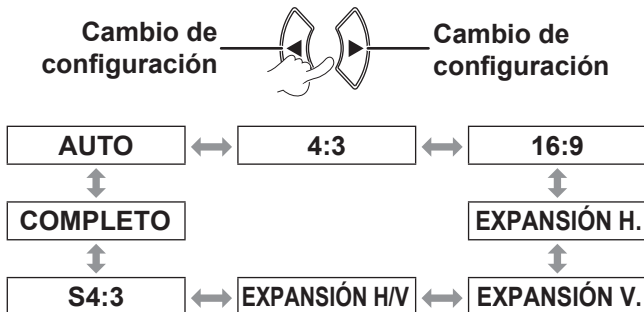

#### NOTA:

- El modo **AUTO** se muestra sólo cuando la señal de entrada es NTSC/480i.
- El modo **COMPLETO** se muestra sólo para ciertas señales.
- Para la señal ancha\*2, la opción de proporción de aspecto tiene un ciclo de 16:9 ↔ V FIT ↔ HV FIT.

**AUTO** (Sólo cuando NTSC/480i es la señal de entrada)

La señal que contiene una señal de identificación será detectada y automáticamente proyectará la imagen en la configuración de aspecto más óptima.

### 4:3

Cuando la señal de entrada es estándar\*1 → se proyecta con una relación de aspecto de 4:3.

Señal de entrada: XGA



Imagen:

### 16:9

Cuando la señal de entrada es estándar\*1 → se proyecta con una relación de aspecto de 16:9.

Cuando la señal de entrada es XGA\*2 → se proyecta con la relación de aspecto actual.

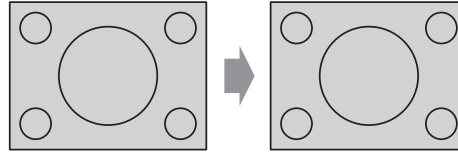
Señal de entrada: 1 080/60i



Imagen:  Panel:

### EXPANSIÓN H.

Cuando la señal de entrada es estándar\*1 → se proyecta sin cambiar la relación de aspecto, usando todos los píxeles horizontales y cortando la parte superior e inferior de la imagen.

Señal de entrada: SXGA

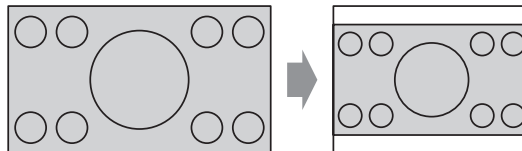

Imagen:

\*1 Una señal de entrada estándar tiene una relación de aspecto de 4:3 ó 5:4.

\*2 Una señal de entrada ancha tiene una relación de aspecto de 16:10, 16:9 ó 15:9.

## Operación del menú (continuación)

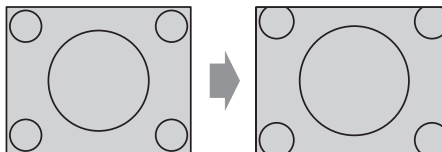
### EXPANSIÓN V.

Cuando la señal de entrada es XGA\*<sup>2</sup> → se proyecta sin cambiar la relación de aspecto, usando todos los píxeles horizontales y cortando la parte superior e inferior de la imagen.

Señal de entrada: 1 080/60i



Imagen:

### EXPANSIÓN H/V

La imagen se proyecta en todos los píxeles del panel (pantalla). La señal de entrada se proyecta con la relación de aspecto del panel (pantalla).

Señal de entrada: 1 080/60i

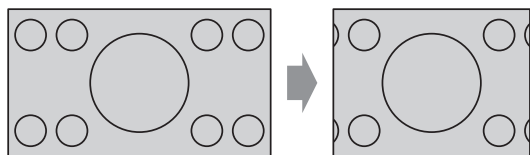

Imagen:

### S4:3

Cuando la señal de entrada es estándar\*<sup>1</sup> → la señal de entrada se reducirá en un 75% y se protegerá. El modo S4:3 es efectivo al proyectar imágenes de formato 4:3 en una pantalla 16:9.

Señal de entrada: XGA

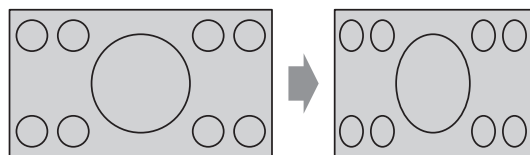

Imagen:  Panel:  Pantalla:

\*<sup>1</sup> Una señal de entrada estándar tiene una relación de aspecto de 4:3 ó 5:4.

\*<sup>2</sup> Una señal de entrada ancha tiene una relación de aspecto de 16:10, 16:9 ó 15:9.

### COMPLETO

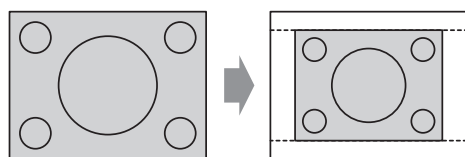
La imagen se proyectará sin ajuste de tamaño. Esta función puede ser fijada cuando la señal de entrada es más pequeña que el número de píxeles del panel LCD (1024 x 764).

Señal de entrada: NTSC



Imagen:  Panel:

### NOTA:

- Si proyecta una imagen con una relación de aspecto de 4:3 en la pantalla con una relación de aspecto de de 16:9, la imagen puede distorsionarse o algunas porciones pueden resultar cortadas. Seleccione una relación de aspecto (4:3) que coincida con la intención del autor de la imagen.
- El orden de tipos de **ASPECTO** no sólo se define mediante el método de entrada sino también mediante las señales de entrada.
- Si proyecta una imagen con derechos registrados aumentándola o distorsionándola mediante la función **ASPECTO** para uso comercial en un lugar público, como un restaurante u hotel, podría estar violando los derechos de propiedad intelectual del autor que están protegidos por las leyes sobre propiedad intelectual.

### BLOQUEO IMAGEN

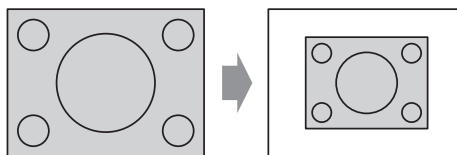
Si la imagen proyectada se deteriora, puede activar **BLOQUEO IMAGEN** para sincronizarla. (Sólo cuando RGB es la señal de entrada)

Cambio de configuración  Cambio de configuración

<b>SÍ</b>	Activado
<b>NO</b>	Desactivado



## Operación del menú (continuación)

### MENÚ IDIOMA

Seleccione el idioma que desee.

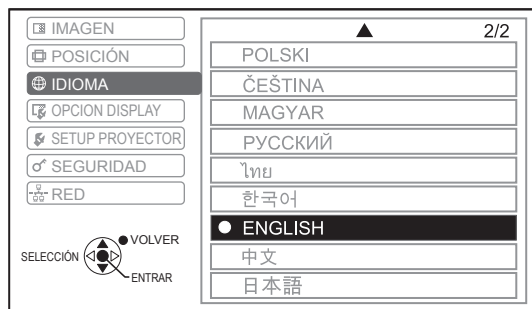
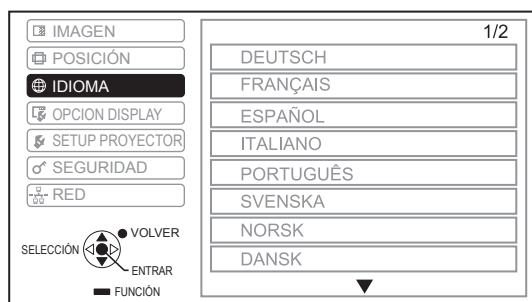
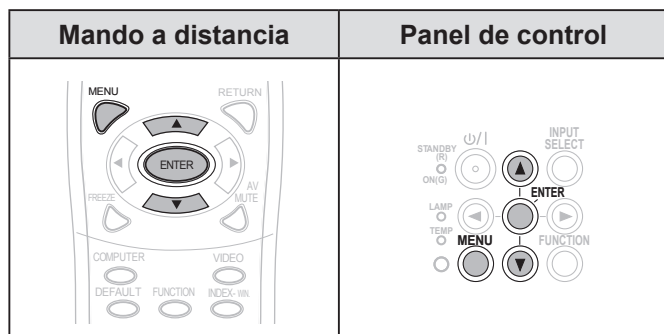

El idioma actual está resaltado.

### MENÚ OPCION DISPLAY

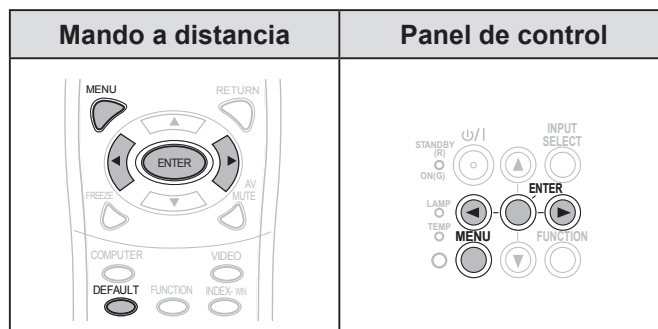

Establezca el elemento seleccionado con los botones [◀▶].

### MENU EN PANTALLA

Usted puede configurar el menú en pantalla.



### GUÍA ENTRADA

Fije el método de visualización del nombre de terminal de entrada seleccionado actualmente en la esquina superior derecha de la pantalla.

<b>DETALLE</b>	Mostrar el menú de entrada por gráfico. La <b>GUÍA ENTRADA</b> desaparecerá tras 10 segundos de inactividad.
<b>NO</b>	Desactivar la guía.
<b>SIMPLE</b>	Mostrar el menú de entrada por texto. La <b>GUÍA ENTRADA</b> desaparecerá tras 5 segundos de inactividad.

## Operación del menú (continuación)

### Guía de conexión a ordenador

Puede conmutar las señales que se emiten desde el terminal **COMPUTER1/COMPUTER2** pulsando una combinación de teclas en el ordenador.

Fabricante	Comando para selección de imagen de salida	Fabricante	Comando para selección de imagen de salida
Panasonic NEC	<b>Fn</b> + <b>F3</b>	lenovo LG SONY	<b>Fn</b> + <b>F7</b>
SAMSUNG HP	<b>Fn</b> + <b>F4</b>	DELL EPSON	<b>Fn</b> + <b>F8</b>
acer SHARP TOSHIBA	<b>Fn</b> + <b>F5</b>	FUJITSU	<b>Fn</b> + <b>F9</b>
		Apple	<b>F7</b>

#### NOTA:

- La combinación de teclas que se debe pulsar depende de la marca del ordenador. Para obtener información más detallada, consulte las instrucciones suministradas con los ordenadores.
- Si usted desea apagar la guía de conexión de la computadora, seleccione **SIMPLE** o **NO**.

### DISEÑO MENÚ

Puede cambiar el color de fondo del menú (OSD).

<b>TIPO 1</b>	Negro semitransparente
<b>TIPO 2</b>	Azul sólido
<b>TIPO 3</b>	Azul oscuro semitransparente

### MENSAJE DE ALARMA

Puede elegir mostrar o no los mensajes de alerta.

<b>SÍ</b>	Se mostrarán los mensajes de alerta
<b>NO</b>	No hay imagen

#### NOTA:

- Cuando el **MENSAJE DE ALARMA** esté configurado en **NO**, use el proyector ejerciendo el mayor cuidado ya que la mayoría de los mensajes de alerta no se visualizarán.

### AJUSTES CLOSED CAPTION

Si la señal de entrada contiene subtítulos, usted puede encender la característica y cambiar los canales.

#### CLOSED CAPTION

<b>NO</b>	Desactivado
<b>SÍ</b>	Activado

#### MODOS

<b>CC1 - 4</b>	Cambiar los canales CC1 - 4
----------------	-----------------------------

#### NOTA:

- La función VCR con TBC (Corrector Basado en Tiempo) es recomendada para cintas de videocasete.

### LOGO INICIAL

Usted puede configurar la visualización del logo de Panasonic, de su propia imagen o de letras predeterminadas, cuando inicie el proyector.



<b>SÍ</b>	Muestra el logo de "Panasonic"
<b>TEXTO</b>	Muestra el texto definido
<b>USUARIO</b>	Muestra la imagen registrada por el usuario
<b>NO</b>	No hay imagen

#### NOTA:

- Si **TEXTO** está seleccionado, las letras introducidas se visualizarán cuando inicie el proyector. Puede mostrar 2 líneas de texto original que contiene hasta 40 caracteres cada una.
- Si **USUARIO** está seleccionado, la imagen transferida por el software para la transferencia del logotipo se visualizará cuando se encienda el proyector. (Usted puede instalar el Software de Transferencia de LOGO desde el CD-ROM provisto)
- El **LOGO INICIAL** se visualiza durante 30 segundos.

## Operación del menú (continuación)

### Edición del texto original

1 Pulse los botones [◀▶] para seleccionar **TEXTO** y después pulse el botón [ENTRAR].

2 Pulse los botones [▲▼] para seleccionar la línea deseada y después pulse el botón [ENTRAR].

Usted puede ingresar y editar texto para la primera línea en **TEXTO 1** y el texto para la segunda línea **TEXTO 2**.



3 Pulse los botones [▲▼◀▶] para seleccionar el carácter deseado y después pulse el botón [ENTRAR].

Para eliminar todos los caracteres introducidos, mueva el cursor a **BORRA TODO** y pulse el botón [ENTRAR].

Para eliminar un carácter, pulse el botón [ESTÁNDAR] o mueva el cursor al carácter que desee y después pulse el botón [ESTÁNDAR].



4 Seleccione **SÍ** de nuevo y pulse el botón [ENTRAR] para registrar el texto introducido en el cuadro.

5 Seleccione **SÍ** nuevamente y después pulse el botón [ENTRAR].

Seleccione **NO** o pulse el botón [MENÚ/VOLVER] para volver al menú anterior sin realizar el ajuste.

### AUTO AJUSTE

El modo **AUTO** está seleccionado de manera predeterminada.

Si usted no necesita realizar correcciones automáticas, seleccione "**BOTON**".



<b>AUTO</b>	Cuando el proyector detecta una señal de <b>COMPUTER</b> , ajusta automáticamente las opciones <b>CAMBIO</b> , <b>RELOJ</b> y <b>FASE RELOJ</b> del menú <b>POSICIÓN</b> .
<b>BOTON</b>	Sólo cuando el botón [AUTO AJUSTE] está pulsado, ajusta automáticamente las opciones <b>CAMBIO</b> , <b>RELOJ</b> y <b>FASE RELOJ</b> del menú <b>POSICIÓN</b> para señales de <b>COMPUTER</b> . (⇒ página 23)

### BUSQUEDA SEÑAL

Puede desactivar el sistema de detección automática de señal.



<b>SÍ</b>	Se detecta la señal de entrada de los terminales y se proyecta la imagen
<b>NO</b>	Desactivado

#### NOTA:

- La función **BUSQUEDA SEÑAL** no está disponible durante la proyección de señales de entrada.

### COLOR FONDO

Puede elegir una pantalla **AZUL** o **NEGRO** cuando no esté entrando ninguna señal al proyector.



<b>AZUL</b>	Muestra una pantalla azul
<b>NEGRO</b>	Muestra una pantalla negra

## Operación del menú (continuación)

### MODO XGA

Fije este modo cuando esté proyectando señales anchas (16:9, 16:10, 15:9).



<b>AUTO</b>	Ajuste automático
<b>NO</b>	Para señales 4:3
<b>SÍ</b>	Para señales XGA

### MODO SXGA

Fije este modo cuando un señal **SXGA** está en la entrada y la imagen proyectada está recortada.



<b>SXGA</b>	Para una proyección normal
<b>SXGA+</b>	Para una proyección cuando la imagen esté cortada

### OTRAS FUNCIONES

Usted puede realizar algunas de las operaciones de los botones del mando a distancia desde el sub-menú.

#### AUTO AJUSTE

Para más detalles, consulte "AJUSTE AUTOMÁTICO DE LA POSICIÓN DE LA IMAGEN". (⇒ página 23)

#### CONGELADO

Usted puede capturar la imagen proyectada y verla como una imagen fija. Cuando la imagen esté congelada, la salida de sonido a través del proyector se detendrá.

Pulse el botón **[VOLVER]** para salir.

La imagen está distorsionada momentáneamente cuando la proyección se detiene y se reinicia.

#### ENMUDECER AUDIO&VIDEO

Puede detener temporalmente la proyección y la emisión de audio a través del proyector, si no se realiza ninguna operación.

Pulse el botón **[MENÚ]** para salir.

### INDICE

Para detalles, consulte "VISUALIZACIÓN ÍNDICE". (⇒ página 24)

### ZOOM DIGITAL

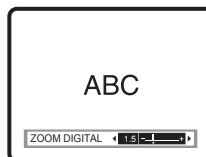

**[▶]** botón: acerca la imagen  
**[◀]** botón: aleja la imagen

Pulse el botón **[ENTRAR]** para seleccionar el intervalo de ampliación.

Pulse el botón **[MENÚ]** para salir.

La imagen se distorsiona momentáneamente cuando la imagen es aumentada.

## MENÚ SETUP PROYECTOR

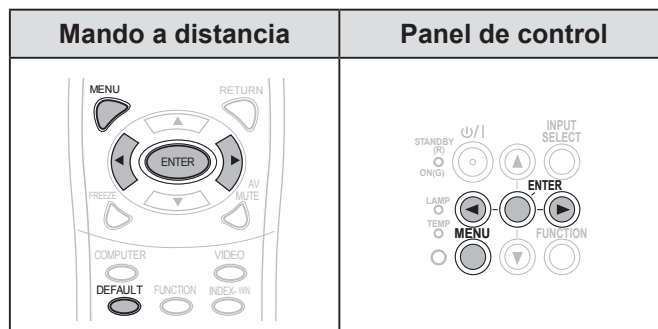

Establezca el elemento seleccionado con los botones **[◀▶]**.

### ESTADO

Usted puede verificar el estado de uso del proyector.

### SEÑAL

**NOMBRE** → Nombre de la señal de entrada

**FRECUENCIA** → Frecuencia de barrido de la señal de entrada

### TIEMPO DE USO

**PROYECTOR** → Muestra el tiempo de uso actual del proyector

**LÁMPARA** → Muestra el tiempo de uso actual del proyector

## Operación del menú (continuación)

### APAGA SIN SEÑAL

Si no hay ninguna señal de entrada durante el tiempo especificado en el temporizador, el proyector entrará en modo de espera automáticamente.



<b>DESACTIVADO</b>	<b>APAGA SIN SEÑAL</b> está desactivada
<b>15 – 60 MIN.</b>	El temporizador puede ajustarse en intervalos de 5 minutos

### ENCENDIDO INICIAL

Usted podrá ajustar el método de encendido cuando el cable de alimentación sea conectado a la red de alimentación.



<b>ÚLTIMA MEMORIA</b>	El proyector se iniciará desde la última imagen antes de que el cable de alimentación se desconectara
<b>STANDBY</b>	El proyector inicia en el modo de espera
<b>ENCENDIDO</b>	El proyector inicia inmediatamente

### INSTALACIÓN

Cuando instale el proyector, seleccione el método de proyección de acuerdo con la posición del proyector. (⇒ página 15)



### MODO GRAN ALTITUD

Si se utiliza el proyector a gran altitud, la opción **MODO GRAN ALTITUD** debe ajustarse a **SÍ** para que el ventilador funcione a alta velocidad.



<b>NO</b>	Para usarse en un ambiente normal (menos de 1 400 m por encima del nivel del mar)
<b>SÍ</b>	Para usarse a una gran altitud (en 1 400 - 2 700 m por encima del nivel del mar)

#### NOTA:

- El nivel de ruido que el ventilador produce depende del ajuste del **MODO GRAN ALTITUD**.

### MODO STANDBY

Usted puede cambiar el ajuste del modo de espera.



<b>ECO</b>	La potencia de espera se reduce a 0,4 W para ahorrar energía.
<b>NORMAL</b>	El proyector puede <b>ENCENDERSE</b> y la salida de audio puede activarse desde el ordenador controlador a través de una LAN cableada en el modo standby.

### ALIM. LÁMPARA

Puede ajustar la alimentación de la lámpara para ahorrar electricidad, prolongar la vida de la lámpara y reducir el ruido.



<b>NORMAL</b>	Cuando es necesaria una luminancia más alta
<b>ECO</b>	Cuando una luminancia más baja es suficiente

#### NOTA:

- Cuando no se detecta ninguna señal de entrada, se desactiva la función.
- El ajuste **ECO** es recomendable cuando no se requiere una luminancia más alta (p. ej., en una habitación pequeña).

## Operación del menú (continuación)

### TIEMPO LÁMPARA

Puede comprobar durante cuánto tiempo la lámpara se ha utilizado.

#### NOTA:

- **TIEMPO LÁMPARA** es un aspecto importante para el tiempo de sustitución de la lámpara. Consulte "SUSTITUCIÓN DE LA UNIDAD DE LÁMPARA". (⇒ página 45)
- Verifique el momento de sustitución de la lámpara. (⇒ página 45)
- Si el tiempo de la lámpara ha alcanzado las 3 800 horas, las marcas rojas (indicador de tiempo) y grises aparecerán de manera alternativa para alertarle del momento de sustitución de la lámpara.
- El tiempo de la lámpara varía según su condición de uso (cantidad de veces que se enciende, etc.).

### EMULAR

Cuando el proyector esté controlado por medio de un ordenador a través de un terminal de entrada en serie, usted puede cambiar los ajustes para usar los anteriores comandos de control del proyector.

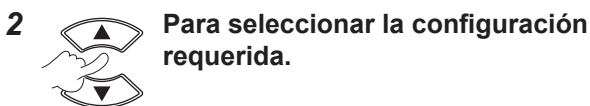

• DEFECTO	LB3 Serie LB2 Serie LB1 ST10 Serie LB75 Serie LB78 Serie LB80 LW80NT Serie LB90
D3500	D3500
D4000	D4000
Serie D/W5K	Serie D5500 Serie DW5000 Serie D5600 Serie DW5100 Serie D5700
Serie D/W/Z6K	Serie D5000 Serie D6000 Serie DW6300 Serie DZ6700 Serie DZ6710
L730	Serie L520 Serie L720 Serie L730
L780	Serie L750 Serie L780
L735	Serie L735
L785	Serie L785
Serie F/W	Serie F100 Serie FW100 Serie F200 Serie F300 Serie FW300

#### NOTA:

- Algunos comandos no están disponibles. Para detalles, por favor contacte su vendedor.

### BOTÓN DE FUNCIÓN

Usted puede seleccionar una función útil de la lista y asignársela al botón **[FUNCIÓN]** para crear un acceso directo.



**Para visualizar el menú en pantalla (menú principal, sub-menú o menú detalle).**

Para obtener información sobre la operación del menú, consulte "FUNCIONAMIENTO DEL MENÚ". (⇒ página 26)

**Pulse y manténgalo presionado durante al menos 3 segundos.**

**Cuando no use el botón [FUNCIÓN]** (⇒ página 25)

#### NOTA:

- El color de texto y de botón cambiará una vez que se complete la configuración.

### AJUSTE SONIDO

Puede realizar ajustes más detallados para el sonido.

#### VOLUMEN

Usted puede ajustar el volumen del parlante empotrado y la salida de sonido de audio.



#### BALANCE

Puede ajustar el balance para que el sonido se reproduzca al mismo volumen desde los altavoces estéreo externos derecho e izquierdo, o desplazar el balance para que el sonido se reproduzca a mayor volumen en el lado izquierdo o derecho.



## Operación del menú (continuación)

### EN MODO STANDBY

Usted puede establecer el ajuste de la salida de audio en **SÍ** o **NO** en el modo de espera.

Cambio de configuración  Cambio de configuración

<b>NO</b>	Desactivado
<b>SÍ</b>	Activado

#### NOTA:

- Cuando el **MODO STANDBY** esté ajustado en **ECO**, la salida de audio no podrá activarse en el modo standby, si cuando **SÍ** está seleccionado.

### SELECC. ENTRADA SONIDO

Usted puede seleccionar el terminal **AUDIO IN 1** o **AUDIO IN 2** para conectar la salida de audio de los dispositivos conectados a **COMPUTER 1 IN** o **COMPUTER 2 IN**.



Cambio de configuración  Cambio de configuración

SELECC. ENTRADA SONIDO	
<b>COMPUTER 1 IN</b>	Seleccione el terminal <b>AUDIO IN 1</b> o <b>AUDIO IN 2</b> .
<b>COMPUTER 2 IN</b>	Seleccione el terminal <b>AUDIO IN 1</b> o <b>AUDIO IN 2</b> .

### PATRÓN DE PRUEBA

Puede utilizar 7 patrones de test diferentes para ajustar el enfoque de la imagen.

 Para mostrar el patrón de test.

  
Cambiar patrón  Cambiar patrón

Pulse el botón **[MENÚ]** o **[VOLVER]** para volver al menú **SETUP PROYECTOR**, o pulse repetidamente para salir del modo menú.

#### NOTA:

- La pantalla inicial es un patrón completamente blanco. Sólo cuando el botón **PATRÓN DE PRUEBA** se asigne al botón **[FUNCIÓN]**, el patrón de entramado se visualizará en la pantalla inicial.

### INICIALIZA TODO

Usted puede restaurar todos los ajustes personalizados del **MENÚ** a los valores predeterminados.

- Si se pulsa el botón **[ENTRAR]** en el menú **INICIALIZA TODO**, se mostrará **"INICIALIZA TODO"**. Seleccione **SÍ** y pulse el botón **[ENTRAR]**, se mostrará **"INICIALIZANDO..."** seguido por la muestra **"DESCONEXIÓN"**. Seleccione **SÍ** y apague la unidad de acuerdo a las instrucciones. (Se desactivarán todos los demás botones.)
- Las pantallas menús **IDIOMA** e **CONFIGURACIÓN INICIAL** se mostrarán cuando la energía está conectada. (⇒ página 10)

#### NOTA:

- El tiempo de uso del proyector, el tiempo de la lámpara y los ajustes de **RED** no se inicializarán.
- Cuando esté activada **CONTRASEÑA** del menú de **SEGURIDAD**, asegúrese de introducir la contraseña correcta al inicializar.
- Después de que se haya completado la operación **INICIALIZA TODO**, la contraseña se restaurará a la predeterminada y el ajuste **CONTRASEÑA** se ajustará en **NO**.

## Operación del menú (continuación)

### MENÚ SEGURIDAD

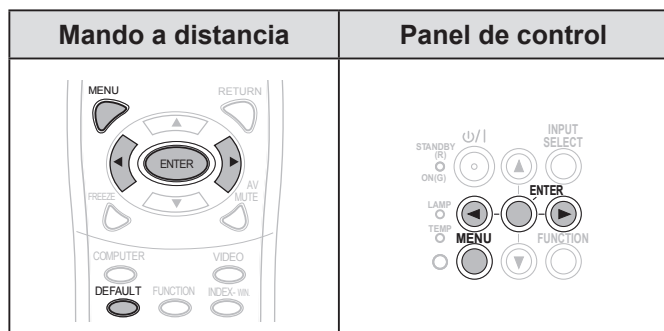

Establezca el elemento seleccionado con los botones [◀▶].

Cada vez que intente acceder al menú **SEGURIDAD** por primera vez, se le pedirá que introduzca una contraseña. Ingrese la *clave inicial* al presionar [▲▶▼◀▶▼◀] en este orden y luego presione [ENTRAR]

#### NOTA:

- Si está cambiando la contraseña, introduzca la contraseña nueva y pulse el botón [ENTRAR].

### CONTRASEÑA

Si activa el sistema de seguridad, se le pedirá que introduzca la contraseña para iniciar el modo de proyección.



NO	Desactivado
SÍ	Activado

#### NOTA:

- **CONTRASEÑA** está establecido en **NO** de manera predeterminada al inicio.
- Cambie periódicamente su contraseña. No utilice contraseñas fáciles de deducir.
- A menos que introduzca la contraseña correcta, todos los botones quedarán inhabilitados, excepto el botón [ALIMENTACIÓN].

### CAMBIO CONTRASEÑA

Usted puede cambiar la contraseña.

- 1 Para cambiar la contraseña.

(Se pueden establecer hasta ocho operaciones con botones.)

- 2

- 3 Introduzca la contraseña nuevamente y pulse el botón.

#### NOTA:

- Cuando se introduce la contraseña, los caracteres de la misma se visualizan como asteriscos en el campo de introducción.
- Si la clave segunda de entrada no calza con la clave primera de entrada, un mensaje de error se mostrará. En este caso, introduzca la contraseña nuevamente.

### VER TEXTO

Puede introducir un texto para que se visualice permanentemente en la parte inferior de la imagen proyectada.



NO	Desactivado
SÍ	Activado

- Cuando **AJUSTES CLOSED CAPTION** está fijada en **SÍ**, **TEXTO DE SEGURIDAD** no se mostrará.

### CAMBIAR TEXTO

Usted puede introducir su texto definido para que se visualice cuando **VER TEXTO** esté ajustado en **SÍ**.

- 1

Para seleccionar los caracteres

(Puede introducir hasta 22 caracteres.)

Para eliminar todos los caracteres introducidos, mueva el cursor a **BORRA TODO** y pulse el botón [ENTRAR].



## Operación del menú (continuación)

Para eliminar un carácter, pulse el botón **[ESTÁNDAR]** o mueva el cursor al carácter que desee y después pulse el botón **[ESTÁNDAR]**.



Para seleccionar

**SÍ**

Seleccione el botón **NO** o pulse el botón **[MENÚ/ VOLVER]** para volver al menú anterior sin realizar el ajuste.

## BLOQUEO MENÚ

Pulse el botón **[MENÚ]** para mostrar el menú. Usted puede bloquear o desbloquear la operación del menú.

Cambio de configuración Cambio de configuración

<b>NO</b>	Desbloquea la operación del menú
<b>SÍ</b>	Bloquea la operación del menú

### NOTA:

- Una vez **BLOQUEO MENÚ** esté establecido en **SÍ**, no podrá usar el botón **[MENÚ]** a menos que introduzca la contraseña correcta.
- The **BLOQUEO MENÚ** está establecido en **NO** de manera predeterminada al inicio.

## CONTRASEÑA BLOQ. MENÚ

Usted puede configurar **CONTRASEÑA BLOQ. MENÚ**.



Para seleccionar

los caracteres

(Puede introducir hasta 16 caracteres.)

Para eliminar todos los caracteres introducidos, mueva el cursor a **BORRA TODO** y pulse el botón **[ENTRAR]**.

Para eliminar un carácter, pulse el botón **[ESTÁNDAR]** o mueva el cursor al carácter que desee y después pulse el botón **[ESTÁNDAR]**.

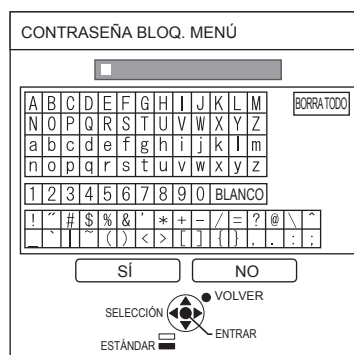

Para seleccionar

**SÍ**

Seleccione el botón **NO** o pulse el botón **[MENÚ/ VOLVER]** para volver al menú anterior sin realizar el ajuste.

### NOTA:

- Cuando use el proyector por primera vez o después de activar la operación **INICIALIZA TODO**, la contraseña inicial se establece como **AAAA**.
- Cambie periódicamente su contraseña. No utilice contraseñas fáciles de deducir.
- Para restaurar la contraseña inicial, consulte **CONTRASEÑA BLOQ. MENÚ**. (⇒ página 52)

## Operación del menú (continuación)

### CONFIGURACIÓN CONTROL

Usted puede activar/desactivar las operaciones de los botones del panel de control y del mando a distancia.



#### PANEL DE CONTROL

<b>HABILITADO</b>	Activa las operaciones de los botones
<b>DESHABILITADO</b>	Desactiva las operaciones de los botones

#### MANDO A DISTANCIA

<b>HABILITADO</b>	Activa las operaciones de los botones
<b>DESHABILITADO</b>	Desactiva las operaciones de los botones

#### NOTA:

- Si se establece **DESHABILITADO** y se pulsa el botón de **[ENTRAR]**, aparecerá la pantalla de confirmación. Seleccione el botón **SÍ** y pulse el botón **[ENTRAR]**.
- Si se pulsa cualquier botón cuando se establece **PANEL DE CONTROL** en **DESHABILITADO**, aparece la pantalla de la contraseña. Introduzca la contraseña establecida en el menú **SEGURIDAD**. (Si no se realiza ninguna operación, la pantalla de la contraseña desaparecerá dentro de 10 segundos.)

- Si establece tanto el **PANEL DE CONTROL** como el **MANDO A DISTANCIA** en **DESHABILITADO**, todas las operaciones de los botones del panel de control y mando a distancia estarán desactivadas y no podrá apagar la unidad.

#### Cómo limpiar **DESHABILITADO**:

En el modo de espera y proyección, pulse y mantenga presionado los botones **[ENTRAR]** y **[MENÚ]** durante por lo menos 2 segundos, y **PANEL DE CONTROL** está ajustado en **HABILITADO**.

Cambie la configuración del **MANDO A DISTANCIA** en el panel de control.

### MENÚ RED

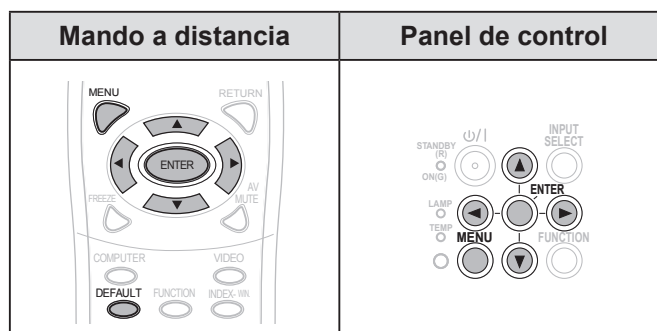

Establezca el elemento seleccionado con los botones **[◀▶]**.

#### NOTA:

- Estos elementos han sido configurados para una conexión de red con un ordenador. Para detalles del Enlace PJ y red, vea "Manual de instrucciones de red."

#### CONECTAR LAN

Puede configurar una LAN cableada.

#### CAMB. NOMBRE

Puede cambiar el nombre de red del proyector.

#### NETWORK CONTROL

Cuando controle el proyector con un ordenador en la red, usted debe establecer esta función en **SÍ**.

#### ESTADO

Usted puede visualizar el estado de la configuración de red.

#### INICIALIZAR

Usted puede restaurar la configuración de la red a los valores predeterminados.

#### NOTA:

- Cuando **CONTRASEÑA** (en el menú **SEGURIDAD**) esté activado o se restaure la configuración de la red, se le pedirá que introduzca la contraseña.

## Indicadores LÁMPARA y TEMP

Los indicadores **LÁMPARA** y/o **TEMP** se iluminarán para indicar, si se produce algún problema en el proyector.

### NOTA:

- Asegúrese de apagar la unidad (consulte “APAGADO DEL PROYECTOR” en la página 21) y confirme el estado de la fuente de alimentación a través del indicador ALIMENTACIÓN. (⇒ página 19)

Indicador **TEMP**

Indicador **LÁMPARA**

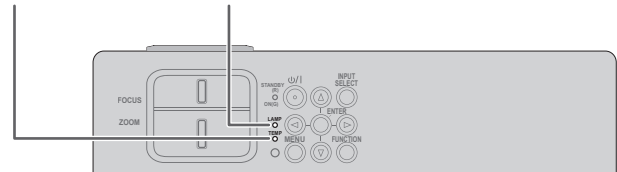

Solucione los problemas indicados como se describe a continuación.

### INDICADOR LÁMPARA

<b>Indicador</b>	• Se enciende en rojo	• Parpadea en rojo		
<b>Problema</b>	El <b>TIEMPO LÁMPARA</b> ha alcanzado las 3 800 horas.	Falla en los circuitos de la <b>LÁMPARA</b> , funcionamiento anormal o daños en la unidad de lámpara.		
<b>Causa</b>	La unidad de lámpara se agotará pronto y deberá ser reemplazada.	El proyector se vuelve a conectar demasiado pronto.	Falla en los circuitos de la <b>LÁMPARA</b> , función anormal.	La unidad de lámpara está dañada.
<b>Acción correctiva</b>	Consulte “SUSTITUCIÓN DE LA UNIDAD DE LÁMPARA”. (⇒ página 45)	Deje que la unidad de lámpara se enfríe y conecte el proyector al cabo de 90 segundos.	Apague el proyector (⇒ página 21) contacte un centro de servicio autorizado.	Consulte “SUSTITUCIÓN DE LA UNIDAD DE LÁMPARA”. (⇒ página 45)

### NOTA:

- Si el indicador **LÁMPARA** permanece iluminado o parpadea después de la medida anterior, póngase en contacto con un centro de servicio autorizado.

### INDICADOR TEMP

<b>Indicador</b>	• Se enciende en rojo durante la proyección y se muestra la alerta. • Parpadea en rojo y se desconecta la alimentación.			
<b>Problema</b>	La temperatura dentro y/o fuera del proyector es anormalmente alta. • La proyección puede ser más oscura de lo habitual. • El ventilador interior puede hacer más ruido de funcionamiento de lo habitual.			
<b>Causa</b>	Las aberturas de ventilación están obstruidas.	La temperatura ambiente es demasiado alta.	El filtro está muy sucio y la ventilación es deficiente.	El proyector está ubicado a una altitud entre 1 400 y 2 700 m.
<b>Acción correctiva</b>	Retire la(s) obstrucción(es) de las aberturas de ventilación o despeje el espacio alrededor del proyector.	Instale el proyector en un lugar con temperatura controlada. (⇒ página 54)	Limpie el filtro de forma correcta. (⇒ página 44)	Encienda el proyector* <sup>1</sup> y ajuste la opción <b>MODO GRAN ALTITUD</b> en <b>SÍ</b> . (⇒ página 37)

\*<sup>1</sup> Cuando se encuentre a una altitud elevada, el proyector sólo funcionará durante 2 minutos si el ajuste es **NO**.

### NOTA:

- Tome la medida anterior, desconecte el cable de alimentación, y después conéctelo a la fuente de alimentación nuevamente. Si el indicador **TEMP** permanece iluminado o parpadea después de la medida anterior, póngase en contacto con un centro de servicio autorizado.
- Si la temperatura dentro del proyector se eleva, la velocidad del ventilador y el sonido aumentarán.

## Cuidados y sustitución

### Preparativos

Antes de relizar la limpieza, asegúrese de apagar la unidad y de desconectar el enchufe de la red de alimentación. (⇒ página 18, 21)

### LIMPIEZA DEL PROYECTOR

#### Gabinete

Limpie la suciedad y el polvo cuidadosamente con un paño suave.

- Si es difícil quitar la suciedad, limpie el protector con un paño húmedo. Seque el proyector con un paño seco.
- No utilice bencina de petróleo, disolvente, alcohol, detergente de cocina ni toallas tratadas químicamente. De lo contrario, la superficie del proyector podría alterarse o dañarse.

#### La lente del proyector

Asegúrese de que no queda suciedad ni polvo en la superficie de la lente y en el cristal de la cubierta de la lente. Se verá agrandado y proyectado en la pantalla.

Limpie la suciedad cuidadosamente con un paño sin pelusa. No limpie la lente del proyector con un paño que tenga polvo acumulado.

#### NOTA:

- Limpie la cubierta de la lente con mucho cuidado.

#### Filtro de aire

Si el filtro de aire está muy sucio, la temperatura interna del proyector aumenta, el indicador **TEMP** se ilumina, y la unidad se apaga.

Si se apaga la unidad, el indicador **TEMP** parpadeará.

Limpie el filtro de aire periódicamente, cada 100 horas de uso.

#### 1 Retire el filtro de aire.

Mientras presiona la pestaña del filtro de aire, hale el filtro de aire y abra despacio.

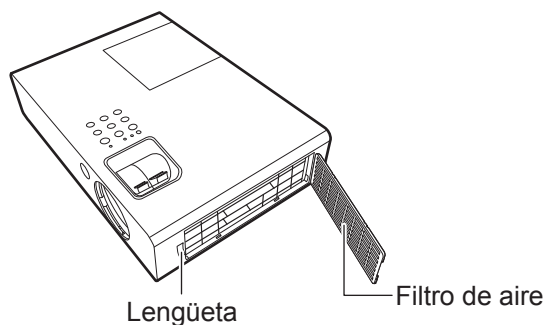

#### 2 Limpie el filtro de aire.

Aspire la suciedad y el polvo del filtro de aire.

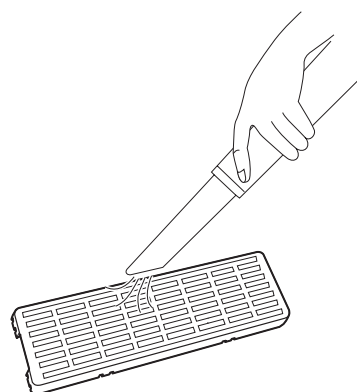

#### 3 Instale el filtro de aire.

Instale en orden reverso a 1).

#### NOTA:

- No use el proyector sin colocar el filtro de aire. De lo contrario, aspirará la suciedad y el polvo, lo que puede provocar un funcionamiento inadecuado.
- El indicador **TEMP** puede parpadear porque puede obstruirse dentro de 100 horas, dependiendo en el ambiente de uso. En ese caso, limpie el filtro de aire en intervalos más cortos.

**SUSTITUCIÓN DE LA UNIDAD DE LÁMPARA**

**Filtro de aire**

El filtro de aire debe ser sustituido en caso de que la limpieza no sea suficiente o al sustituir la unidad de lámpara. Con una unidad de lámpara (ET-LAB2) de repuesto se proporciona un filtro de aire de repuesto. Contacte un Centro de Servicios Autorizado para el filtro de aire (TXFKN01VKN5).

**Unidad de lámpara**

La unidad de lámpara, ET-LAB2, es consumible y debe ser sustituida regularmente. Es recomendable que la sustitución de la unidad de lámpara la realice un técnico cualificado. Contacte un centro de servicio autorizado.

**Notas sobre la unidad de lámpara de repuesto**

- Debe manipular con cuidado la unidad de lámpara, ya que es un producto de cristal. Si se cayera o recibiera un golpe, podría resultar dañada.
- La lámpara contiene mercurio. Si desea desechar estos objetos, por favor contacte con sus autoridades locales o su distribuidor y pregunte por el método correcto de eliminación.
- Prepare un destornillador Phillips.
- Al reemplazar la unidad de lámpara, asegúrese de sujetarla por el asa.
- Sujete la unidad de lámpara horizontalmente para evitar que las piezas rotas se esparzan. Si el proyector está montado en el techo, no trabaje directamente debajo del proyector ni acerque su cara al proyector.  
Tire de la lámpara hasta sacarla horizontalmente.

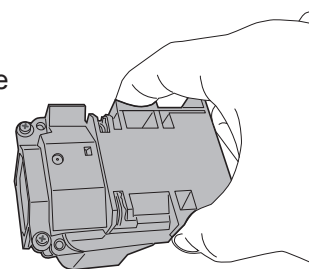



**NOTA:**

- Antes de sustituir la unidad de lámpara, deje que se enfríe para evitar el riesgo de quemaduras, daños y otros peligros.
- No intente sustituir la unidad de lámpara por una unidad de lámpara no autorizada.
- Los números de modelo de los accesorios y partes que se venden por separado están sujetos a cambio sin aviso.

**Tiempo de sustitución de la lámpara**

El brillo de la lámpara puede disminuir con el tiempo. 4 000 horas de uso es el tiempo de sustitución aproximado, pero puede ser inferior en función de las condiciones de uso, las características de la unidad de lámpara o las condiciones ambientales. Puede ver la duración del tiempo de uso en la opción El **TIEMPO LÁMPARA** del menú **SETUP PROYECTOR**. No utilice una misma unidad de lámpara durante más de 5 000 horas. Si no se cumple esta norma, la lámpara podría acabar explotando.

	<b>MENU EN PANTALLA</b>	Indicador <b>LÁMPARA</b>
		
<b>3 800 horas</b>	Se muestra el mensaje “ <b>CAMBIO DE LÁMPARA</b> ” en la parte superior izquierda de la pantalla durante 30 segundos. Si se pulsa cualquier botón dentro de 30 segundos, el mensaje desaparece.	Se ilumina en rojo, incluso en el modo de espera.
<b>5 000 horas</b>	Se muestra el mensaje “ <b>CAMBIO DE LÁMPARA</b> ” en la parte superior izquierda de la pantalla, y permanece en la pantalla hasta que el usuario responda. La unidad se apagará automáticamente al cabo de 10 minutos.	

**NOTA:**

- El tiempo de referencia, 4 000 horas, es una estimación que se basa en ciertas condiciones pero no es una garantía.

## Cuidados y sustitución (continuación)

### Procedimiento de sustitución de la lámpara

- Si el proyector está montado en el techo, no trabaje directamente debajo del proyector ni acerque su cara al proyector.
- Asegúrese de instalar la unidad de lámpara y fijar su cubierta.

**1** Desconecte el enchufe de la toma de corriente de acuerdo a “APAGADO DEL PROYECTOR” (⇒ página 21), espere durante por los menos 1 hora, y verifique que la parte inferior de la unidad de lámpara se haya enfriado.

**2** Utilice un destornillador Phillips para aflojar los 1 tornillos de sujeción de la cubierta de la unidad de lámpara, situados en la parte posterior del proyector, hasta que los tornillos giren libremente y, a continuación, retire la cubierta de la unidad de lámpara.

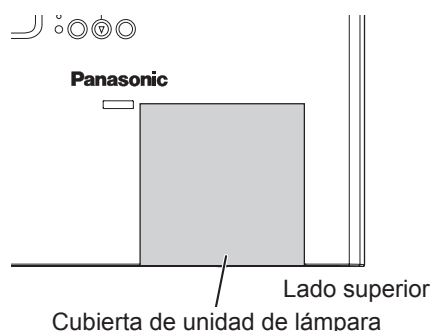
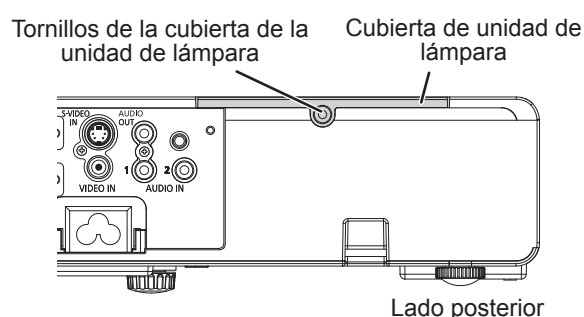

**3** Utilice un destornillador Phillips para aflojar los 2 tornillos de sujeción de la unidad de lámpara. Retire cuidadosamente la unidad de lámpara usada del proyector.

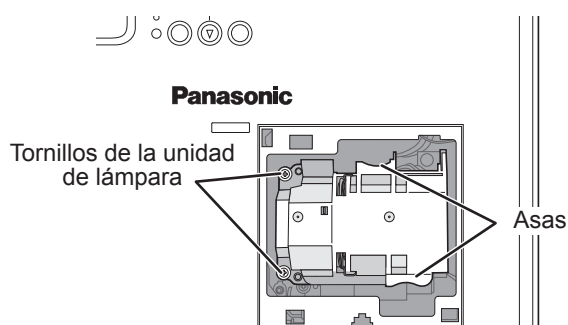

**4** Presione la unidad de lámpara hacia dentro hasta que encaje en su sitio (se oirá un “clic”) y asegúrese de que quede instalada de forma segura. Apriete los 2 tornillos de sujeción de la unidad de lámpara de forma segura utilizando un destornillador Phillips.

Al insertarla, presione (A) en especial la porción de firmemente.

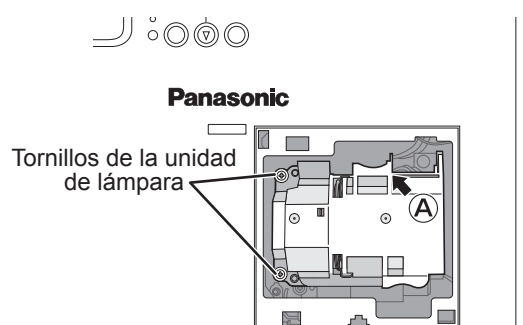

**5** Adhiera la unidad de lámpara cubierta y sujete el tornillo de la unidad de lámpara asegurado con un destornillador estrella.

**6** Enchufe el cable de alimentación a un tomacorriente de pared.

**7** Pulse el botón [ALIMENTACIÓN] para iniciar la proyección.

#### NOTA:

- Si **ENCENDIDO INICIAL** en el menú **SETUP PROYECTOR** está configurado en **ENCENDIDO**, el proyector inicia la proyección cuando el cable de alimentación está conectado a la red de alimentación. (⇒ página 37)

**8**



Para mostrar el menú principal.



Para desplazarse al menú **SETUP PROYECTOR**.

## Cuidados y sustitución (continuación)

9



Para desplazarse al menú **SETUP PROYECTOR**.



Para seleccionar el menú **TIEMPO LÁMPARA**.

**NOTA:**

- Si se pulsa cualquier botón que no sea el botón **[ALIMENTACIÓN]**, la pantalla El **TIEMPO LÁMPARA** desaparecerá y el tiempo de la lámpara no se restaurará. (Repita desde el paso 8 nuevamente).

10



Pulse y manténgalo presionado durante al menos **3 segundos**.

11



Después de que la lámpara se apague, la proyección se detendrá. Cuando el indicador **[ALIMENTACIÓN]** en la unidad principal se ilumine en rojo. Desenchufe el cable de alimentación. El tiempo de lámpara se restaurará a "0".

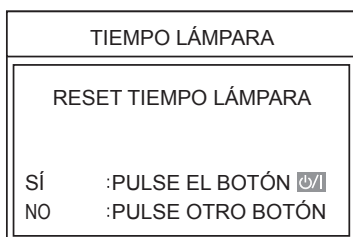

## Medidas de seguridad para el montaje del soporte para el techo

- La instalación del soporte para el techo sólo debe ser llevada a cabo por un técnico cualificado.
- Incluso durante el período de garantía, el fabricante no es responsable de ningún riesgo o daño causado por utilizar un soporte para el techo que no haya sido adquirido en un distribuidor autorizado, ni por condiciones medioambientales.
- Desmonte inmediatamente el soporte para el techo cuando no se utilice.
- Asegúrese de usar una llave dinamométrica para realizar el montaje, y no utilice nunca destornilladores eléctricos ni de taladro.
- Para detalles, ver el manual de instrucciones de trabajo empacado junto con el soporte de techo montado.
- Los números de modelo de los accesorios y partes que se venden por separado están sujetos a cambio sin aviso.

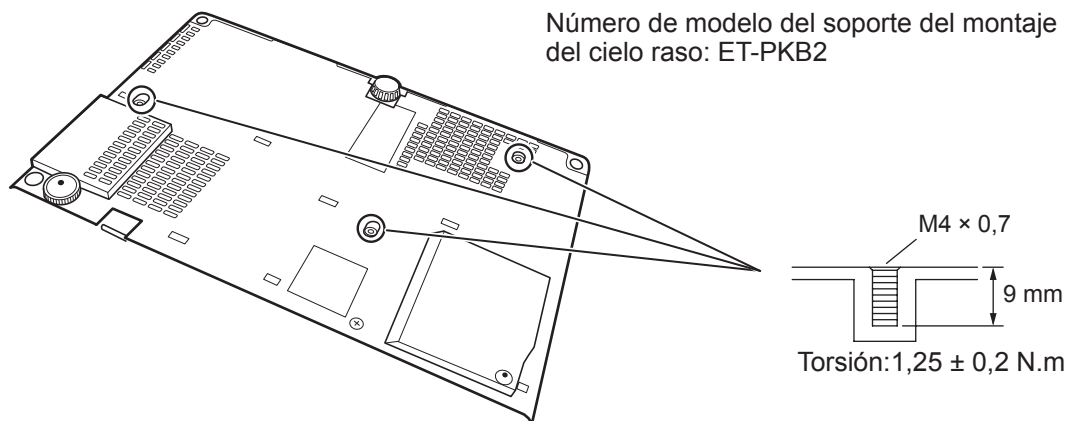

Número de modelo del soporte del montaje del cielo raso: ET-PKB2

## Localización y solución de problemas

Compruebe los problemas y sus causas en la siguiente lista.

Si las soluciones sugeridas no solucionan el problema, contacte un centro de servicio autorizado.

Problema	Causa	Página
La alimentación no se enciende.	● Es posible que el cable de alimentación no esté bien conectado.	18
	● No hay suministro eléctrico en la toma de red.	—
	● Los interruptores de circuito se han activado.	—
	● El indicador <b>TEMP</b> o <b>LÁMPARA</b> está encendido o parpadea.	43
	● La cubierta de la unidad de lámpara no se ha instalado correctamente.	46
	● La opción <b>PANEL DE CONTROL</b> en el menú <b>SETUP PROYECTOR</b> puede estar invalidada.	42
No aparece ninguna imagen.	● La cubierta del lente no está removida.	—
	● La terminal de entrada puede no estar conectada apropiadamente.	16, 17
	● El ajuste de selección de entrada puede que no sea correcto.	22
	● Es posible que el ajuste de <b>BRILLO</b> esté al mínimo.	28
	● Es posible que la fuente de señales de entrada no esté funcionando correctamente.	—
	● Es posible que se esté utilizando la función <b>ENMUDECER AUDIO&amp;VIDEO</b> .	23
La imagen está deformada.	● Puede que no se haya ajustado correctamente el enfoque de la lente.	22
	● Puede que el proyector no esté a la distancia correcta de la pantalla.	14
	● Puede que la lente esté sucia.	44
	● Puede que el proyector esté demasiado inclinado.	22
El color es pálido o grisáceo.	● Los ajustes <b>COLOR</b> o <b>TINTE</b> pueden ser incorrectos.	29
	● La fuente de entrada que está conectada al proyector puede que no esté ajustada correctamente.	—
El altavoz interno no emite sonido.	● Es posible que la fuente de señales de audio no esté conectada correctamente.	16, 17
	● Es posible que el volumen esté ajustado al nivel mínimo.	24, 38
	● Puede haber un cable conectado al terminal <b>AUDIO OUT</b> .	12
El mando a distancia no funciona.	● Las baterías pueden estar agotadas.	—
	● Puede que las baterías no estén correctamente insertadas.	13
	● Puede que el receptor de señal del mando a distancia en el proyector esté obstruido.	13
	● La unidad de mando a distancia puede estar fuera del rango de funcionamiento.	13
	● La opción <b>MANDO A DISTANCIA</b> en el menú <b>SETUP PROYECTOR</b> puede estar invalidada.	42
	● El mando a distancia puede estar expuesto a una luz intensa, por ejemplo, una luz fluorescente.	13
Los botones de control del proyector no funcionan.	● La opción <b>PANEL DE CONTROL</b> en el menú <b>SETUP PROYECTOR</b> puede estar invalidada. (Si no puede controlar el proyector con el mando a distancia mientras la opción <b>PANEL DE CONTROL</b> está invalidada, pulse y mantenga presionado el botón <b>[MENÚ]</b> durante 2 segundos al mismo tiempo que pulsa el botón <b>[ENTRAR]</b> .)	42
La imagen no se muestra correctamente.	● Es posible que el formato de señal ( <b>TV-SYSTEM, RGB/YPbPr</b> ) no se haya ajustado correctamente.	29, 30
	● Puede que haya un problema con el VCR u otra fuente de señal.	—
	● Se está introduciendo una señal que no es compatible con el proyector.	50
La imagen desde el ordenador no aparece.	● El cable de señal RGB es demasiado largo. (Limítese hasta 10 m (32' 10").)	—
	● La salida de vídeo externa del portátil puede que sea incorrecta. (Puede cambiar los ajustes de salida externa pulsando las teclas <b>[Fn] + [F3]</b> o <b>[Fn] + [F10]</b> simultáneamente. El método real varía dependiendo del tipo de ordenador; consulte la documentación suministrada con el ordenador para obtener más detalles.)	34
El proyector no puede controlarse a través de un terminal en serie.	● La opción <b>EMULAR</b> en el menú <b>SETUP PROYECTOR</b> no se ajustó correctamente. (Si no puede seleccionar la serie de su producto, consulte a su distribuidor para la reparación.)	38



## Dimensiones

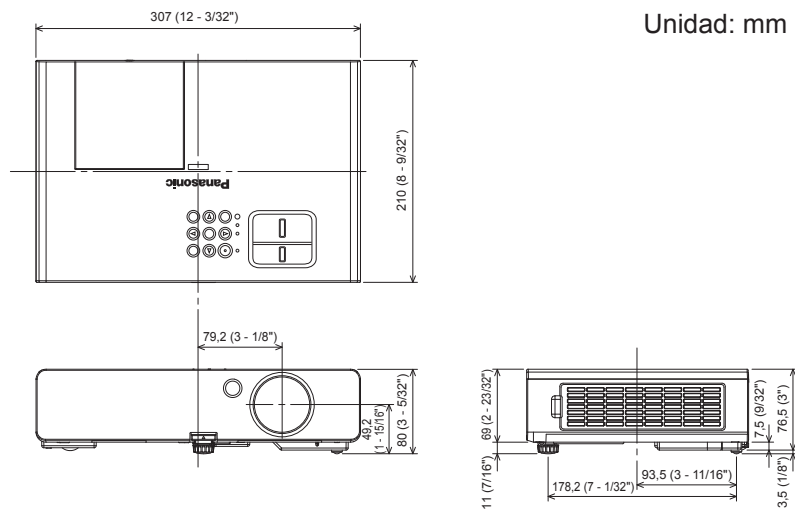

## Reconocimiento de marcas registradas

- VGA y XGA son marcas registradas de la International Business Machines Corporation.
- S-VGA es una marca registrada de Video Electronics Standards Association.
- HDMI, el logotipo HDMI y High-Definition Multimedia Interface son marcas comerciales o marcas comerciales registradas de HDMI Licensing LLC.
- La fuente usada en las visualizaciones de la pantalla es un tipo de fuente de mapas de bits Ricoh, fabricada y vendida por Ricoh Company, Ltd.

Todas las otras marcas registradas son propiedad de sus respectivos dueños.

## Información técnica

### LISTA DE SEÑALES COMPATIBLES

Este proyector puede proyectar las siguientes señales de imágenes.

Modo	Resolución de exhibición (puntos)*1	Frecuencia de barrido		Reloj de puntos frecuencia (MHz)	Calidad de imagen quality*2	Disponibilidad PnP availability*3	Terminales	
		H (kHz)	V (Hz)					
NTSC/NTSC4,43/ PAL-M/PAL60	720 × 480i	15,7	59,9	—	A		VIDEO/S-VIDEO	
PAL/PAL-N/SECAM	720 × 576i	15,6	50	—	A			
525i (480i)	720 × 480i	15,7	59,9	13,5	A		RGB/YP <sub>B</sub> Pr	
625i (576i)	720 × 576i	15,6	50	13,5	A			
525p (480p)	720 × 483	31,5	59,9	27	A			
625p (576p)	720 × 576	31,3	50	27	A			
1 125 (1 080)/60i	1 920 × 1 080i	33,8	60	74,3	A			
1 125 (1 080)/50i	1 920 × 1 080i	28,1	50	74,3	A			
1 125 (1 080)/60p	1 920 × 1 080p	67,5	60,0	148,5	A	O		
1 125 (1 080)/50p	1 920 × 1 080p	56,3	50,0	148,5	A	O		
750 (720)/60p	1 280 × 720	45	60	74,3	A			
750 (720)/50p	1 280 × 720	37,5	50	74,3	A			
VESA	640 × 400	31,5	70,1	25,2	A			RGB
	640 × 400	37,9	85,1	31,5	A			
VGA	640 × 480	31,5	59,9	25,2	A	O		
	640 × 480	35	66,7	30,2	A	O		
	640 × 480	37,9	72,8	31,5	A	O		
	640 × 480	37,5	75	31,5	A	O		
SVGA	640 × 480	43,3	85	36	A			
	800 × 600	35,2	56,3	36	A	O		
	800 × 600	37,9	60,3	40	A	O		
	800 × 600	48,1	72,2	50	A	O		
	800 × 600	46,9	75	49,5	A	O		
MAC	800 × 600	53,7	85,1	56,3	A			
	832 × 624	49,7	74,6	57,3	A	O		
	XGA	1 024 × 768	39,6	50,1	51,9	AA		
		1 024 × 768	48,4	60	65	AA	O	
		1 024 × 768	56,5	70,1	75	AA	O	
1 024 × 768		60	75	78,8	AA	O		
1 024 × 768		68,7	85	94,5	AA			
MXGA	1 152 × 864	64	71,2	94,2	A	O		
	1 152 × 864	67,5	74,9	108	A			
	1 152 × 864	77,1	85	119,7	A			
MAC	1 152 × 870	68,7	75,1	100	A	O		
MSXGA	1 280 × 960	60	60	108	A	O		
SXGA	1 280 × 1 024	64	60	108	A			
	1 280 × 1 024	80	75	135	A	O		
	1 280 × 1 024	91,1	85	157,5	A			
SXGA60+	1 400 × 1 050	64	60	108	A			
	1 400 × 1 050	65,1	59,9	122,4	A	O		
UXGA	1 600 × 1 200	75	60	162	A	O		
WIDE750 (720)	1 280 × 720	44,8	59,9	74,5	A	O		
	1 280 × 720	37,1	49,8	60,5	A			
WXGA768	1 280 × 768	39,6	49,9	65,3	A			
	1 280 × 768	47,8	59,9	79,5	A	O		
WXGA800	1 280 × 800	41,3	50	68	A			
	1 280 × 800	49,1	60,2	69,1	A	O		
	1 280 × 800	49,7	59,8	83,5	A			
WXGA+	1 440 × 900	55,9	59,9	106,5	A	O		
WSXGA+	1 680 × 1 050	65,3	60	146,3	A	O		
WUXGA	1 920 × 1 200	74,6	59,9	193,3	B			

\*1 La "i" después de la resolución indica una señal entrelazada.

\*2 Los siguientes símbolos se utilizan para indicar la calidad de la imagen.

AA : Se puede obtener máxima calidad de imagen.

A : Las señales son convertidas por el circuito de procesamiento de imagen antes de que se proyecte la imagen.

B : Se produce una cierta pérdida de datos para facilitar la proyección.

\*3 Las señales marcadas con círculos (O) pueden introducirse a través de un dispositivo plug-and-play.

## Información técnica (continuación)

### TERMINAL EN SERIE

El conector en serie que se encuentra ubicado en el panel de conectores del proyector se ajusta a la especificación de interfaz RS-232C. De forma que el proyector pueda controlarse mediante un ordenador personal que esté conectado a este conector.

#### Conexión

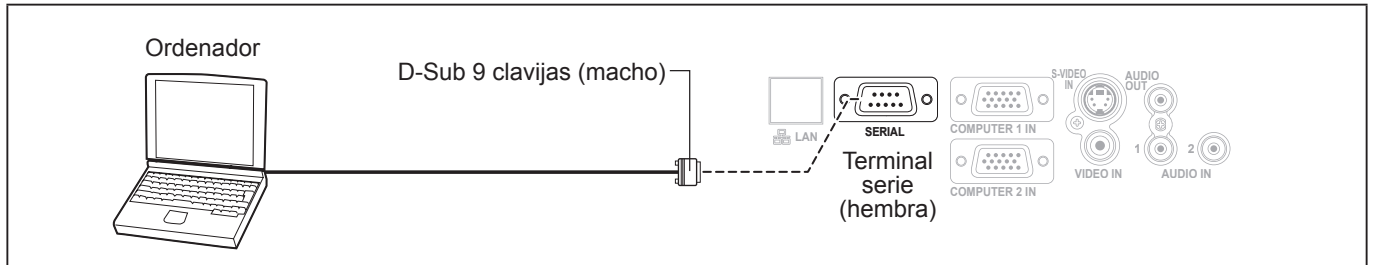

#### Asignación de clavijas y nombres de señales

	Núm. de clavijas	Nombre de señal	Contenido
	①		NC
	②	TXD	Datos transmitidos
	③	RXD	Datos recibidos
	④		NC
	⑤	GND	Tierra
	⑥		NC
	⑦	RTS	Conectado internamente
	⑧	CTS	
	⑨		NC

#### Ajuste de comunicaciones

Nivel de señal	RS-232C
Método de sincronización	Asíncrono
Tasa de baudios	9 600 bps
Paridad	Ninguno

Cantidad de caracteres	8 bits
Bit de parada	1 bit
Parámetro X	Ninguno
Parámetro S	Ninguno

#### Formato básico

<table border="1"> <thead> <tr> <th>STX</th> <th>Comando</th> <th>:</th> <th>Parámetro</th> <th>ETX</th> </tr> </thead> <tbody> <tr> <td>Byte de comienzo (02 h)</td> <td>3 bytes</td> <td>1 byte</td> <td>1 bytes - 4 bytes</td> <td>Finalización (03 h)</td> </tr> </tbody> </table>	STX	Comando	:	Parámetro	ETX	Byte de comienzo (02 h)	3 bytes	1 byte	1 bytes - 4 bytes	Finalización (03 h)	<p>Los datos enviados desde el ordenador comenzarán con STX y continuarán con Comando, Parámetro y terminarán con ETX. Puede añadir el parámetro necesario.</p>
STX	Comando	:	Parámetro	ETX							
Byte de comienzo (02 h)	3 bytes	1 byte	1 bytes - 4 bytes	Finalización (03 h)							

#### NOTA:

- El proyector no puede recibir el comando dentro de los 10 segundos después de encender la lámpara. Espere 10 segundos antes de enviar el comando.
- Para múltiples comandos, verifique que se haya recibido respuesta del proyector para un comando antes de enviar el siguiente comando.
- Cuando se envía un comando que no requiere parámetros, no son necesarios los dos puntos (:).
- Si el ordenador personal envía un comando incorrecto, el proyector enviará el comando ER401 al ordenador personal.

## Información técnica (continuación)

### Especificaciones del cable

(Cuando se conecta a un ordenador personal)

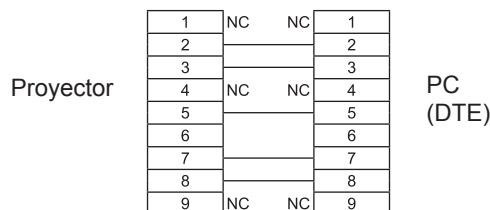

### Comandos de control

Los siguientes comandos se usan para controlar el proyector con un ordenador. (Comandos de operación)

Comando	Contenidos de control	Observaciones
<b>PON</b>	Encendido	<ul style="list-style-type: none"> <li>El comando PON se ignora durante el control de lámpara ACTIVADO.</li> <li>Si se recibe un comando PON mientras está funcionando el ventilador de enfriamiento después de que la lámpara ha sido apagada, la lámpara no se enciende de nuevo inmediatamente, a fin de proteger la lámpara.</li> </ul>
<b>POF</b>	Desconexión	
<b>AVL</b>	Volumen	Parámetro: 000 - 063 (Valor de ajuste 0 - 63)
<b>IIS</b>	Entrada	Parámetro: VID = VIDEO    SVD = S-VIDEO    RG1 = COMPUTER 1 IN RG2 = COMPUTER 2 IN
<b>Q\$\$</b>	Consulta de condición de lámpara	Devolver la llamada: 0 = En espera                            1 = Control de lámpara encendida activo 2 = Lámpara encendida                3 = Control de lámpara apagada activo
<b>OSH</b>	Enmudecer AUDIO&VIDEO	Desconexión temporal de la proyección y el sonido. Envíe el comando para cambiar entre No y Sí. (⇒ página 23) No envíe el comando consecutivamente. 0 = No            1 = Sí

#### NOTA:

- Si **MODO STANDBY** se ajusta en **ECO**, solamente se podrán usar los comandos **PON** y **Q\$\$** en el modo de espera.

## CONTRASEÑA BLOQ. MENÚ

Para restablecer la contraseña a la configuración inicial, contacte su distribuidor.

## Especificaciones

<b>Suministro de energía</b>		AC 100 - 240 V 50 Hz/60 Hz
<b>Consumo de energía</b>		300 W (PT-LB3U) 290 W (PT-LB2VU/PT-LB1VU) Durante modo de espera (con el ventilador apagado): 0,4 W (MODO STANDBY: ECO) 15 W *1 (MODO STANDBY: NORMAL)
<b>Corriente</b>		3,5 A - 1,2 A
<b>Panel LCD</b>	<b>Tamaño de panel (diagonal)</b>	Tipo 0,63 (16,00 mm)
	<b>Relación de aspecto</b>	4:3
	<b>Método de exhibición</b>	3 paneles transparentes LCD (RGB)
	<b>Método de accionamiento</b>	Método de matriz activa
	<b>Píxeles</b>	786 432 (1 024 × 768) × 3 paneles
<b>Lente</b>		Zoom manual (1,2×)/Enfoque manual F 1,64 - 1,87, f 18,8 mm - 22,56 mm (PT-LB3U) F 2,0 - 2,2, f 19,22 mm - 22,68 mm (PT-LB2VU/PT-LB1VU)
<b>Lámpara</b>		Lámpara UHM (220 W)
<b>Luminosidad *2</b>		3 200 lm (PT-LB3U) 2 600 lm (PT-LB2VU) 2 200 lm (PT-LB1VU)
<b>Frecuencia de barrido frequency *3 (para señal RGB)</b>	<b>Frecuencia de barrido horizontal frequency</b>	15 kHz - 91 kHz
	<b>Frecuencia de barrido vertical frequency</b>	50 Hz - 85 Hz
	<b>Frecuencia de reloj de puntos</b>	Menos de 170 MHz
<b>Señales de COMPONENTE (YP<sub>B</sub>Pr)</b>		525i (480i), 525p (480p), 625i (576i), 625p (576p), 750 (720)/60p, 750 (720)/50p, 1 125 (1 080)/60i, 1 125 (1 080)/60p, 1 125 (1 080)/50i, 1 125 (1 080)/50p
<b>Sistema de color</b>		7 (NTSC/NTSC4,43/PAL/PAL-M/PAL-N/PAL60/SECAM)
<b>Tamaño de proyección</b>		33" - 300" (838,2 mm - 7 620 mm)
<b>Eje óptico</b>		5:1 fijo
<b>Distancia de proyección</b>		1,1 m - 11,5 m (3'7" - 37'8") (PT-LB3U) 1,1 m - 11,7 m (3'7" - 38'4") (PT-LB2VU/PT-LB1VU)
<b>Relación de aspecto de pantalla</b>		4:3
<b>Instalación</b>		FRONTAL/MESA, FRONTAL/TECHO, RETRO/MESA, RETRO/TECHO (Método de selección de menú)
<b>Altavoz</b>		1 unidad de 4 cm × 2 cm (1 5/8" × 3/4")
<b>Volumen de salida útil máximo</b>		1,0 W (Monoaural)
<b>Terminales</b>	<b>ENTRADA DE S-VIDEO</b>	Línea única, Mini DIN 4 clavijas Y: 10 V [p-p], C: 0,286 V [p-p], 75 Ω
	<b>ENTRADA DE VIDEO</b>	Línea única, toma de clavijas RCA 1,0 V [p-p], 75 Ω
	<b>COMPUTER IN</b>	Línea dual, D-Sub HD 15 clavijas (hembra) ● Entrada RGB R.G.B.: 0,7 V [p-p], 75 Ω G-SYNC: 1,0 V [p-p], 75 Ω HD, VD/SYNC: Alta impedancia de TTL, compatible con polaridad positiva/negativa automática ● Entrada YP <sub>B</sub> Pr/YC <sub>B</sub> Cr Y: 1,0 V [p-p] (incluyendo sincronización), 75 Ω P <sub>B</sub> /C <sub>B</sub> , Pr/Cr: 0,7 V [p-p], 75 Ω
	<b>AUDIO IN</b>	Línea dual, 0,5 V [rms], conector M3 (estéreo MINI)
	<b>AUDIO OUT</b>	Línea única, conector M3 (estéreo MINI) Compatible con salida de monitor/estéreo 0 V [rms] - 2,0 V [rms] (variable)
	<b>SERIAL</b>	Línea única, Compatible con clavijas RS-232C D-Sub de 9 patillas
	<b>LAN (RJ-45)</b>	Línea única, 10Base-T/100Base-TX

\*1 Cuando "EN MODO STANDBY" en el menú AJUSTE SONIDO esté configurada en SÍ: 18 W.

\*2 Medición y el método de anotación cumplen todos con las normas internacionales ISO21118.

\*3 Consulte "LISTA DE SEÑALES COMPATIBLES" en la página 50 para las señales disponibles.

## Conexiones (continuación)

<b>Gabinete</b>	Plástico moldeado (PC+ABS)	
<b>Dimensiones</b>	<ul style="list-style-type: none"> <li>● Anchura: 307 mm (12 3/32")</li> <li>● Altura: 69 mm (2 23/32")</li> <li>● Longitud: 210 mm (8 9/32")</li> </ul> (excluyendo las partes salientes de la superficie)	
<b>Peso</b>	Aprox. 2,3 kg (5,1 lbs.) *4	
<b>Ambiente de funcionamiento</b>	<ul style="list-style-type: none"> <li>● Temperatura: 0 °C - 40 °C (32 °F - 104 °F)                              Cuando el MODO GRAN ALTITUD (⇒ página 37) esté Sí: 0 °C - 35 °C (32 °F - 95 °F)</li> <li>● Humedad: 20 % - 80 % (sin condensación)</li> </ul>	
<b>Certificaciones</b>	UL60950-1 FCC Class B	C-UL ICES-003
<b>Mando a distancia</b>	<b>Suministro de energía</b>	3 V CC (AAA/R03 × 2 baterías)
	<b>Rango de funcionamiento</b>	Aprox. 7 m (23' 0") (cuando se maneja directamente delante del receptor de señal)
	<b>Peso</b>	Aprox. 64 g (2,3 ozs.) (pilas incluidas)
	<b>Dimensiones</b>	<ul style="list-style-type: none"> <li>● Ancho: 45,6 mm (1 25/32")</li> <li>● Longitud: 115 mm (4 17/32")</li> <li>● Altura: 21,4 mm (27/32") (excluyendo las partes salientes de la superficie)</li> </ul>
<b>Opciones</b> *5	<b>Soporte de techo</b>	ET-PKB2
	<b>Unidad de Filtro de Aire</b>	ET-KFB2

\*4 Valor medio. Cada producto individual puede variar en peso.

\*5 Los números de modelo de los accesorios y partes que se venden por separado están sujetos a cambio sin aviso.

# Índice

<b>A</b>		<b>F</b>		<b>P</b>	
ACCESORIOS SUMINISTRADOS.....	9	FASE RELOJ.....	31	PATRÓN DE PRUEBA .....	39
AJUSTES CLOSED CAPTION.....	34	Funcionamiento del Mando a		POSICIONAMIENTO DE LA	
AJUSTE SONIDO.....	38	distancia.....	23	IMAGEN.....	22
ALIM. LÁMPARA .....	37	FUNCIONAMIENTO DEL MENÚ .....	26	PRECAUCIONES AL	
AMPLIACIÓN DE LA IMAGEN.....	25	<b>I</b>		TRANSPORTAR.....	7
APAGADO DEL PROYECTOR .....	21	IDIOMA.....	10	PRECAUCIONES DURANTE LA	
APAGA SIN SEÑAL.....	37	INDICADOR LÁMPARA.....	43	INSTALACIÓN .....	7
ASPECTO .....	31	INDICADOR TEMP .....	43	<b>R</b>	
AUTO AJUSTE .....	35	ÍNDICE .....	24	REDUCCIÓN DE RUIDO .....	29
Aviso importante de seguridad.....	2	INICIALIZA TODO .....	39	RELOJ.....	30
<b>B</b>		INSTALACIÓN.....	37	RGB/YP <sub>B</sub> PR.....	30
BALANCE DE BLANCOS.....	29	<b>K</b>		<b>S</b>	
BLOQUEO IMAGEN.....	32	KEYSTONE .....	30	SEGURIDAD .....	8
BLOQUEO MENÚ .....	41	<b>L</b>		SELECCIONA LA SEÑAL DE	
BOTÓN DE FUNCIÓN .....	25, 38	LIMPIEZA DEL PROYECTOR.....	44	ENTRADA.....	22
BRILLO.....	28	LIMPIEZA Y MANTENIMIENTO .....	9	SISTEMA TV .....	29
BUSQUEDA SEÑAL.....	35	LISTA DE SEÑALES		SUB-MENÚ .....	27
<b>C</b>		COMPATIBLES.....	50	SUSTITUCIÓN DE LA UNIDAD DE	
CABLE DE ALIMENTACIÓN .....	18	Localización y solución de		LÁMPARA .....	45
CAMBIAR TEXTO .....	40	problemas .....	48	<b>T</b>	
CAMBIO .....	30	LOGO INICIAL.....	34	TABLA DE CONTENIDO .....	4
CAMBIO CONTRASEÑA.....	40	<b>M</b>		TAMAÑO DE PANTALLA Y	
COLOR.....	29	MANDO A DISTANCIA DE		DISTANCIA DE PROYECCIÓN .....	14
COLOR FONDO.....	35	PROYECTOR .....	13	TEMPERATURA COLOR.....	29
COMPUTER.....	23	MENÚ DE POSICIÓN .....	30	TERMINAL EN SERIE .....	51
Conexiones.....	16	MENÚ EN PANTALLA .....	26, 33	TIEMPO LÁMPARA.....	38
CONFIGURACIÓN CONTROL .....	42	MENÚ IDIOMA .....	33	TINTE .....	29
CONFIGURACIÓN INICIAL .....	10	MENÚ IMAGEN.....	28	TRAPECIO TIEMPO REAL .....	30
CONGELADO.....	23	MENÚ OPCION DISPLAY.....	33	<b>U</b>	
CONTRASEÑA.....	40	MENÚ PRINCIPAL .....	27	UNIDAD PRINCIPAL DEL	
CONTRASEÑA BLOQ. MENÚ ....	41, 52	MENÚ RED .....	42	PROYECTOR .....	11
CONTRASTE .....	28	MENÚ SEGURIDAD.....	40	<b>V</b>	
<b>D</b>		MENÚ SETUP PROYECTOR .....	36	VER TEXTO .....	40
DAYLIGHT VIEW.....	29	MÉTODO DE PROYECCIÓN.....	15	VOLUMEN.....	24
DEFINICIÓN.....	29	MODO GRAN ALTITUD .....	37		
Dimensiones.....	49	MODO IMAGEN .....	28		
<b>E</b>		MODO STANDBY.....	37		
ELIMINACIÓN .....	9	MODO SXGA.....	36		
EMULAR.....	38	MODO XGA.....	36		
ENCENDIDO DEL PROYECTOR .....	20	<b>N</b>			
ENCENDIDO INICIAL .....	37	NOTAS SOBRE EL USO.....	8		
ENMUDECER AUDIO&VIDEO.....	23	<b>O</b>			
Especificaciones.....	53	OTRAS FUNCIONES .....	36		
ESTADO .....	36	OVER SCAN .....	31		
Estado del indicador					
ALIMENTACIÓN .....	19				
ESTÁNDAR .....	24				

## Eliminador del espaciador en ajustador trasero

- Elimine el espaciador antes de usar la pieza.

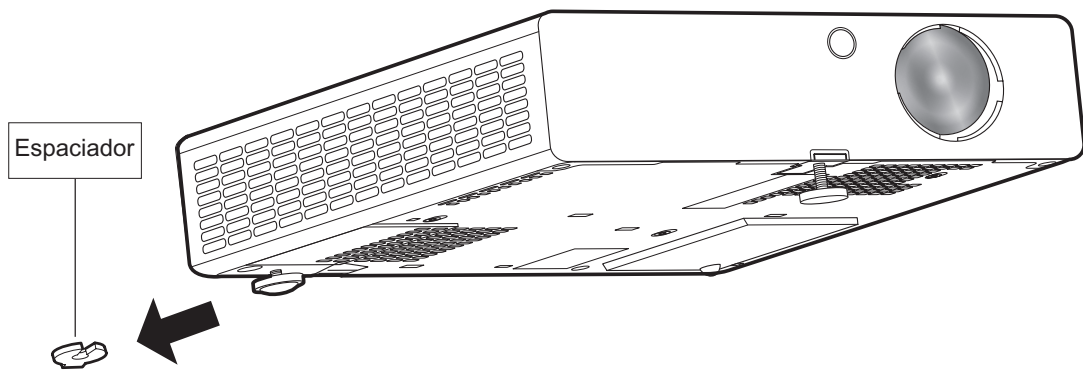

### NOTA:

Mantenga el espaciador alejado de los bebés y niños.

- Si el bebé traga el espaciador por accidente, puede ser gravemente afectado.
- Si el bebé parece haber tragado el espaciador, consulte inmediatamente a su médico.



---

# Panasonic Corporation

Web Site : <http://panasonic.net/avc/projector/>

© Panasonic Corporation 2011

---

## **Panasonic Solutions Company**

3 Panasonic Way, Secaucus, NJ 07094

TEL: (877) 803 - 8492

## **Panasonic Canada Inc.**

5770 Ambler Drive, Mississauga, Ontario L4W 2T3

TEL: (905) 624 - 5010