

# Panasonic®

## Istruzioni d'uso

Videocamera 4K

Modello N. **HC-X1500**  
**HC-X2000**

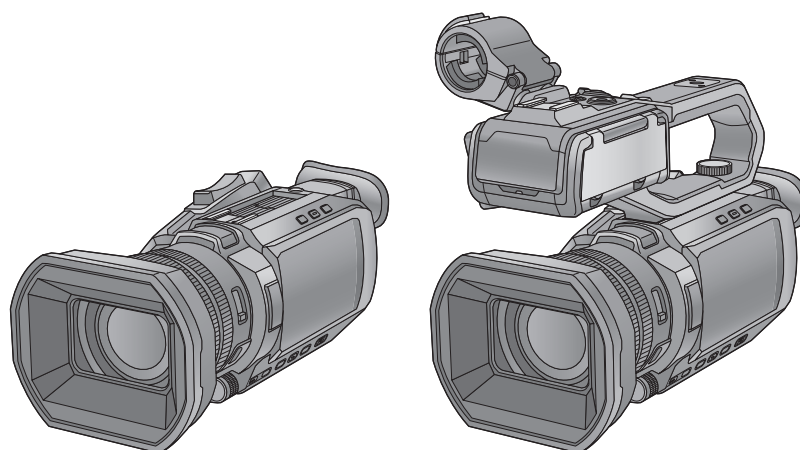

Leggere attentamente queste istruzioni prima di utilizzare il presente prodotto, e conservare questo manuale per usi futuri.

È disponibile un aggiornamento del firmware per migliorare le funzionalità della fotocamera e per aggiungere funzionalità.

- Per informazioni sulle funzioni che sono state aggiunte o modificate, vedere le pagine relative a “[Aggiornamento del firmware](#)”.

**AVCHD™**  
Progressive

**DOLBY AUDIO™**

LEICA  
DICOMAR

**WiFi®**  
**CERTIFIED**



**HDMI™**

**SD™ U3 I**  
**XC**

Web Site: <http://www.panasonic.com>

## Informazioni riguardanti la vostra sicurezza

### AVVISO:

Per ridurre il rischio di incendi, scosse elettriche o danni al prodotto,

- Non esporre questa unità a pioggia, umidità, infiltrazioni o schizzi.
- Non collocare su questa unità oggetti riempiti di liquidi (ad esempio vasi).
- Utilizzare gli accessori consigliati.
- Non rimuovere le coperture.
- Non riparare da soli l'unità. Per la manutenzione rivolgersi a personale qualificato.

### ATTENZIONE!

Per ridurre il rischio di incendi, scosse elettriche o danni al prodotto,

- Non installare o posizionare questa unità in uno scaffale, armadietto incassato o altro spazio ristretto. Accertarsi che l'unità sia sufficientemente ventilata.
- Non ostruire le prese d'aria dell'unità con giornali, tovaglie, tende o altri oggetti di simile natura.
- Non collocare sull'unità oggetti che generano una fiamma libera come, ad esempio, una candela accesa.

La spina è il dispositivo di scollegamento. Installare questa unità in modo che sia possibile scollegare immediatamente la spina del cavo di alimentazione dalla presa.

Questa unità è progettata per essere utilizzata in climi miti.

### ■ Informazioni sulla batteria

#### Avviso

Rischio di incendio, esplosione e ustioni. Non disassemblare, riscaldare al di sopra dei 60 °C o incenerire.

### ATTENZIONE

- Pericolo di esplosioni se la batteria viene sostituita in modo non corretto. Sostituirla solo con una del tipo consigliato dal produttore.
- Quando si smaltiscono le batterie, contattare le autorità locali o il rivenditore e chiedere informazioni sul metodo corretto di smaltimento.

### ■ EMC Conformità alle norme elettromagnetiche

Il simbolo (CE) si trova sulla piastrina d'identificazione.

### ■ Marcatura d'identificazione

Prodotto	Ubicazione
Videocamera 4K	Parte inferiore
Alimentatore CA	Parte inferiore

■ **Smaltimento di vecchie apparecchiature e batterie usate**

**Solo per Unione Europea e Nazioni con sistemi di raccolta e smaltimento**



Questi simboli sui prodotti, sull'imballaggio e/o sulle documentazioni o manuali accompagnanti i prodotti indicano che i prodotti elettrici, elettronici e le batterie usate non devono essere smaltiti come rifiuti urbani ma deve essere effettuata una raccolta separata.

Per un trattamento adeguato, recupero e riciclaggio di vecchi prodotti e batterie usate vi invitiamo a consegnarli agli appositi punti di raccolta secondo la legislazione vigente nel vostro paese.

Con uno smaltimento corretto, contribuirete a salvare importanti risorse e ad evitare i potenziali effetti negativi sulla salute umana e sull'ambiente.

Per ulteriori informazioni su raccolta e riciclaggio, vi invitiamo a contattare il vostro comune.

Lo smaltimento non corretto di questi rifiuti potrebbe comportare sanzioni in accordo con la legislazione nazionale.



**Note per il simbolo batterie (simbolo sotto):**

Questo simbolo può essere usato in combinazione con un simbolo chimico. In questo caso è conforme ai requisiti indicati dalla Direttiva per il prodotto chimico in questione.

**Dichiarazione di Conformità (DoC) per UE:**

Con la presente, "Panasonic Entertainment & Communication Co., Ltd." dichiara che questo prodotto è conforme ai requisiti essenziali e alle altre disposizioni rilevanti della Direttiva 2014/53/UE.

I clienti possono scaricare una copia del DoC originale per i nostri prodotti RE dal nostro server DoC:

<https://www.ptc.panasonic.eu/compliance-documents>

Contatto del Rappresentante Autorizzato:

Panasonic Marketing Europe GmbH, Panasonic Testing Centre, Winsbergring 15, 22525 Hamburg, Germania

Potenza massima e bande frequenza operativa del trasmettitore

Tipo di wireless	Banda di frequenza (frequenza centrale)	Potenza massima (dBm e.i.r.p.)
WLAN	2412-2462 MHz	13 dBm

Nota relativa alla funzione di gestione dell'energia specificata ai sensi del REGOLAMENTO (CE)

N. 1275/2008 DELLA COMMISSIONE recante misure di esecuzione della direttiva 2009/125/CE del Parlamento europeo e del Consiglio.

Il presente dispositivo è progettato e prodotto per l'uso presso una stazione di trasmissione e/o in un ambiente simile.

Il presente dispositivo non dispone di una funzione di gestione dell'energia, oppure tale funzione è impostata sul modo spento in quanto impedirebbe al dispositivo di raggiungere il suo scopo previsto per i motivi indicati di seguito.

1. Qualora il dispositivo sia una telecamera per l'impiego in studio, una telecamera per uso meteorologico, un mixer o un altro dispositivo di elaborazione:  
una funzione di gestione dell'energia potrebbe causare l'arresto improvviso del dispositivo durante la registrazione o la messa in onda.
2. Qualora il dispositivo sia un monitor per l'uso in studio:  
una funzione di gestione dell'energia potrebbe impedire la visualizzazione di informazioni a video per la verifica del fatto che un segnale è normale o è andato perduto.
3. Qualora il dispositivo sia un camcorder:  
i camcorder per uso professionale devono essere in grado di avviarsi rapidamente in qualunque momento, mentre una funzione di gestione dell'energia causerebbe un aumento del tempo necessario per la riattivazione dal modo stand-by.

**Alimentatore CA**

Scollegare la spina di rete CA dalla presa di rete CA quando non è in uso.

Potete trovare maggiori informazioni sull'efficienza energetica del prodotto sul nostro sito web, [www.panasonic.com](http://www.panasonic.com), inserendo il numero di modello nella maschera di ricerca.

## ■ Precauzioni per l'uso

**Tenere l'unità quanto più lontano possibile da apparecchi elettromagnetici (come forni a microonde, TV, videogiochi, ecc.).**

- Se si utilizza l'unità sopra o vicino a un apparecchio TV, le immagini e/o i suoni di questa unità potrebbero essere disturbati dalle onde elettromagnetiche.
- Non utilizzare l'unità vicino a telefoni cellulari perché ciò potrebbe essere causa di disturbi alle immagini e/o ai suoni.
- I forti campi magnetici creati da altoparlanti o grandi motori possono danneggiare seriamente la registrazione e distorcere le immagini.
- Le onde elettromagnetiche generate da un microprocessore possono avere effetti negativi sull'unità, causando disturbi a immagini e/o suoni.
- Se l'unità è disturbata da apparecchi elettromagnetici e smette di funzionare correttamente, spegnerla e rimuovere la batteria o scollegare l'alimentatore CA. Ricollegare quindi la batteria o ricollegare l'alimentatore CA e accendere l'unità.

**Non utilizzare l'unità vicino a trasmettitori radio o linee ad alta tensione.**

Se si registrano delle immagini vicino a trasmettitori radio o linee ad alta tensione, immagini e/o suoni potrebbero risultare disturbati.

**Non sollevare questa unità per la cinghietta da polso mentre è ancora installato il treppiede**

- Quando il treppiede è installato, il suo peso può causare la rottura della cinghietta da polso, con il rischio di lesioni per l'utente.
- Per trasportare l'unità quando è installato il treppiede, tenerla per il treppiede.

**Non fare oscillare l'unità, non scuoterla e non lasciarla pendere dalla cinghietta da polso**

- Non sbattere, far oscillare o scuotere l'unità mentre la si tiene per la cinghietta da polso. Sollecitazioni violente alla cinghietta da polso possono provocare danni all'unità o lesioni personali.

**Fare in modo che il cavo non si trascini per terra e che non trascini con sé un altro cavo collegato**

- Se il cavo rimane impigliato tra i piedi si danneggerà, provocando un incendio o folgorando l'utente; la scarica, inoltre, provocherà lesioni personali.

**Quando l'unità è accesa, non usarla a lungo a diretto contatto con la pelle.**

- Quando si usa a lungo l'unità, usare un supporto come un treppiede. Se una parte dell'unità con temperatura elevata o aria calda dalle aperture di ventilazione sul lato anteriore della cinghia da polso dell'unità vengono a contatto diretto a lungo con la pelle, questo può causare ustioni.

**Connessione a un PC**

- Con questa unità non viene fornito un cavo USB2.0. Usare un cavo USB generico disponibile in commercio conforme a USB2.0. Se possibile, si consiglia di utilizzare un cavo di lunghezza pari o inferiore a 1,5 m.

**Connessione a un TV**

- Usare un cavo High Speed HDMI disponibile in commercio. Se possibile, si consiglia di utilizzare un cavo di lunghezza pari o inferiore a 3 m.

**Utilizzo di cuffie**

- Un volume eccessivo delle cuffie può portare alla perdita dell'udito.
- L'ascolto a tutto volume per periodi prolungati può causare danni all'udito.

## ■ Precauzioni relative all'obiettivo e al mirino

Non puntare l'obiettivo o il mirino verso il sole o una sorgente luminosa intensa. In caso contrario è possibile che l'unità non funzioni correttamente.

## ■ Batterie utilizzabili con questa unità (Informazioni aggiornate a gennaio 2020)

Con questo prodotto è possibile usare batterie Panasonic AG-VBR59/VW-VBD58.

Su alcuni mercati vengono commercializzati dei gruppi batterie contraffatti che appaiono molto simili ai prodotti originali. Alcuni di tali gruppi non sono dotati di una protezione interna adeguata e conforme alle normative sulla sicurezza. Questi gruppi batterie potrebbero causare un incendio o un'esplosione. Panasonic non può essere ritenuta responsabile per eventuali incidenti o guasti causati dall'utilizzo di un gruppo batterie contraffatto. Per essere certi della sicurezza dei prodotti si consiglia di utilizzare un gruppo batterie Panasonic originale.

## ■ I simboli su questo prodotto (compresi gli accessori) rappresentano quanto segue:

~	CA
==	CC
	ON
⏻	Standby
□	Apparecchiatura Class II (il prodotto dispone di doppio isolamento.)



---

## Marchi

---

- Il logo SDXC è un marchio di SD-3C, LLC.
- "AVCHD", "AVCHD Progressive" e il logo "AVCHD Progressive" sono marchi di Panasonic Holdings Corporation e Sony Corporation.
- Prodotto su licenza di Dolby Laboratories. Dolby, Dolby Audio, e il simbolo della doppia D sono marchi di Dolby Laboratories.
- I termini HDMI e HDMI High-Definition Multimedia Interface e il logo HDMI sono marchi o marchi registrati di HDMI Licensing Administrator, Inc. negli Stati Uniti e in altri paesi.
- LEICA è un marchio registrato di Leica Microsystems IR GmbH e DICOMAR è un marchio registrato di Leica Camera AG.
- Windows® è un marchio registrato o marchio di Microsoft Corporation negli Stati Uniti e/o in altri paesi.
- Gli screenshots sono utilizzati secondo le linee guida di Microsoft Corporation.
- Intel® e Intel®Core™ sono marchi di Intel Corporation in USA e/o in altri paesi.
- Mac e macOS sono marchi di Apple Inc. registrati in USA e in altri paesi.
- iPhone e iPad sono marchi di Apple Inc. registrati in USA e in altri paesi.
- App Store è un marchio di servizio di Apple Inc.
- Google, Android e Google Play sono marchi di Google LLC.
- Il Logo Wi-Fi CERTIFIED™ è un marchio di certificazione di Wi-Fi Alliance®.
- Il Logo Wi-Fi Protected Setup™ è un marchio di certificazione di Wi-Fi Alliance®.
- "Wi-Fi®" è un marchio registrato di Wi-Fi Alliance®.
- "Wi-Fi Protected Setup™", "WPA™" e "WPA2™" sono marchi di Wi-Fi Alliance®.
- Tutti gli altri nomi, nomi di società, nomi di prodotti, ecc., contenuti in questo manuale sono marchi o marchi registrati dei rispettivi proprietari.

## Licenza

---

Questo prodotto è concesso in licenza in base a AVC Patent Portfolio License per uso personale di un consumatore o altri usi in cui non riceve compenso per (i) codificare video in conformità a AVC Standard ("AVC Video") e/o (ii) decodificare AVC Video codificato da un consumatore nell'ambito di un'attività personale e/o ottenuto da un fornitore di video con licenza di fornire AVC Video. Non viene concessa nessuna licenza, in modo esplicito od implicito, per usi diversi. È possibile ottenere informazioni aggiuntive da MPEG LA, L.L.C.

Vedere <http://www.mpegla.com>

- È richiesto un contratto di licenza separato con MPEG-LA per eseguire registrazioni in una scheda di memoria con questo prodotto e per distribuire questa scheda agli utilizzatori finali a scopo di profitto. Per utilizzatore finale qui si intende una persona o organizzazione che gestisce contenuti per uso personale.

## Informazioni software su questo prodotto

---

Questo prodotto include i seguenti software:

- (1) il software sviluppato indipendentemente da o per Panasonic,
- (2) il software di proprietà di terzi e fornito in licenza a Panasonic,
- (3) il software in licenza in base a GNU General Public License, Version 2.0 (GPL V2.0),
- (4) il software in licenza in base a GNU LESSER General Public License, Version 2.1 (LGPL V2.1), e/o
- (5) software open source diverso dal software in licenza GPL V2.0 e/o LGPL V2.1.

I software ai punti (3) - (5) sono distribuiti prevedendo che possano essere utili, ma SENZA ALCUNA GARANZIA, senza neanche la garanzia implicita di COMMERCIALIZZABILITÀ o di IDONEITÀ PER SCOPI PARTICOLARI.

Per informazioni, vedere i termini della licenza che vengono visualizzati usando il seguente metodo:

- 1) Selezionare menu [ALTRO] → [DISPOSITIVO USB] → [MODO SERVICE] → [SI].  
Selezionare "LICENSE.TXT" nell'unità esterna riconosciuta dal computer.

Per almeno tre (3) anni dalla consegna di questo prodotto, Panasonic fornirà a qualsiasi terza parte che ci contatterà al recapito sotto riportato, per un costo non superiore ai nostri costi materiali di distribuzione del codice sorgente, una copia completa leggibile dal computer del codice sorgente corrispondente coperto da licenza GPL V2.0 o LGPL V2.1, così come la rispettiva notifica dei diritti d'autore e di marchio.

Recapito: [oss-cd-request@gg.jp.panasonic.com](mailto:oss-cd-request@gg.jp.panasonic.com)

Il codice sorgente e la notifica dei diritti d'autore e di marchio sono disponibili gratuitamente anche sul nostro sito di seguito riportato.

<https://panasonic.net/cns/oss/index.html>

## Come leggere questo documento

---

### ■ Modelli descritti in queste istruzioni per l'uso

- Questo documento descrive il funzionamento dei modelli HC-X1500 e HC-X2000.
- Le illustrazioni dei prodotti, le schermate dei menu, ecc., possono differire da quelle effettive. A meno che non sia indicato specificamente in modo diverso, le rappresentazioni e le illustrazioni delle schermate dell'unità si riferiscono a HC-X2000.
- Le funzionalità dei modelli variano. Vengono mostrati i numeri parte per i modelli che supportano le funzioni.
- Non tutti i modelli potrebbero essere disponibili a seconda dell'area geografica di acquisto.
- I numeri dei modelli sono abbreviati come segue in queste istruzioni per l'uso:

Numero del modello	Abbreviazione utilizzata in queste istruzioni per l'uso	
HC-X1500	X1500	[X1500]
HC-X2000	X2000	[X2000]

---

### ■ Convenzioni utilizzate in questo manuale

- Le parole e le frasi racchiuse tra parentesi [ ] indicano contenuto visualizzato nel monitor LCD.
- Parole e frasi in parentesi < > indicano testo usato su questa unità, come i nomi dei pulsanti.

### ■ Pagine di riferimento

- Le pagine di riferimento in questo documento sono indicate da (→ 00).

### ■ Terminologia

- Il gruppo batterie è descritto come "batteria".
- La scheda di memoria SDHC e la scheda di memoria SDXC sono indicate solo come "scheda SD" o "scheda di memoria" a meno che non siano distinte diversamente.
- Si fa riferimento alle immagini create con un'operazione di registrazione come "clip".

## Sommario

<b>Informazioni riguardanti la vostra sicurezza</b> .....	<b>2</b>	Visualizzazione del menu .....	58
<b>Capitolo 1 Descrizione generale</b> .....	<b>9</b>	Uso del menu.....	59
<b>Prima di usare l'unità</b> .....	<b>10</b>	Inizializzazione del menu.....	60
<b>Accessori/Accessori opzionali</b> .....	<b>13</b>	<b>Impostazioni dei menu</b> .....	<b>61</b>
Accessori .....	13	Menu [MINIATURA] .....	61
Accessori opzionali .....	13	Menu [CAMERA] .....	62
<b>Quando si accende la videocamera per la prima volta</b> .....	<b>14</b>	Menu [FILE DI SCENA] .....	65
[FUSO ORARIO].....	14	Menu [AUDIO] .....	70
[IMP. OROL.] .....	14	Menu [VIDEO OUT/LCD/MIRINO].....	72
<b>Cosa è possibile fare con questa unità</b> .....	<b>15</b>	Menu [REGISTRAZIONE] .....	80
Registrazione sulla scheda di memoria .....	15	Menu [RETE] .....	82
Collegamento a dispositivi esterni .....	15	Menu [SISTEMA] .....	86
Connessione alla rete .....	16	Menu [ALTRO].....	87
<b>Capitolo 2 Descrizione delle parti</b> .....	<b>17</b>	<b>Valore impostazione di fabbrica del file scena</b> .....	<b>90</b>
<b>Unità principale</b> .....	<b>18</b>	Menu [FILE DI SCENA] .....	90
<b>Maniglia ([X2000] in dotazione, [X1500] opzionale: VW-HU1).....</b>	<b>21</b>	<b>Voci target per file scena/file di setup/inizializzazione</b> .....	<b>91</b>
<b>Funzionamento di base</b> .....	<b>23</b>	Menu [MINIATURA] .....	91
Funzionamento del multi-selettore .....	23	Menu [CAMERA] .....	91
Funzionamento a sfioramento del monitor LCD .....	23	Menu [FILE DI SCENA] .....	92
<b>Capitolo 3 Preparazione</b> .....	<b>24</b>	Menu [AUDIO] .....	93
<b>Alimentazione</b> .....	<b>25</b>	Menu [VIDEO OUT/LCD/MIRINO].....	93
Installazione e rimozione della batteria .....	25	Menu [REGISTRAZIONE] .....	95
Carica della batteria .....	26	Menu [RETE] .....	95
<b>Installazione di accessori</b> .....	<b>28</b>	Menu [SISTEMA] .....	95
Regolazione della cinghia dell'impugnatura.....	28	Menu [ALTRO].....	96
Installazione del paraluce .....	28	<b>Gestione dati impostazioni</b> .....	<b>97</b>
Installazione dell'oculare .....	29	File scena .....	97
Installazione dell'unità maniglia ([X2000] in dotazione, [X1500] opzionale) .....	30	File di setup .....	99
Installazione del microfono esterno .....	32	<b>Capitolo 5 Ripresa</b> .....	<b>100</b>
Installazione di un treppiede .....	33	<b>Ripresa</b> .....	<b>101</b>
<b>Attivazione/Disattivazione dell'alimentazione</b> .....	<b>34</b>	Selezione di risoluzione, codec e frame rate per registrare video .....	102
Accensione e spegnimento con il pulsante power .....	34	<b>Impostazioni regolabili durante la ripresa</b> .....	<b>105</b>
Come accendere e spegnere l'unità con il monitor LCD/mirino .....	34	Diaframma .....	105
<b>Carica della batteria incorporata</b> .....	<b>34</b>	Guadagno .....	106
<b>Impostazione di data ed ora dell'orologio interno</b> .....	<b>35</b>	Super guadagno .....	106
<b>Preparazione della scheda di memoria</b> .....	<b>36</b>	Livello AE (compensazione dell'esposizione).....	107
Schede di memoria supportate dall'unità (Informazioni aggiornate a gennaio 2020).....	36	Regolazione luminosità.....	108
Prevenzione da cancellazione involontaria .....	37	Messa a fuoco (messa a fuoco manuale).....	108
Inserzione/rimozione della scheda di memoria .....	38	Impostazione della velocità dell'otturatore.....	109
Formazione della scheda di memoria .....	38	Funzione modalità area .....	109
Autonomia di registrazione della scheda di memoria .....	39	<b>Regolazione del bilanciamento del bianco e del nero</b> .....	<b>111</b>
Gestione dei dati di registrazione.....	41	Regolazione bilanciamento del bianco .....	111
<b>Impostazione dei time data</b> .....	<b>44</b>	Regolazione del bilanciamento del nero.....	114
Definizione di time data.....	44	<b>Uso della funzione zoom</b> .....	<b>115</b>
Impostazioni user bits .....	44	Regolazione della posizione dello zoom.....	115
Impostazione del time code .....	45	<b>Uso della luce a LED incorporata</b> .....	<b>117</b>
<b>Assegnazione di funzioni ai pulsanti USER</b> .....	<b>47</b>	Regola la quantità di luce dalla luce a LED incorporata .....	117
Funzioni assegnate ai pulsanti USER.....	47	<b>Regolazione della qualità di immagine</b> .....	<b>118</b>
Controllo della funzione assegnata ai pulsanti USER.....	49	Funzione dettaglio .....	118
<b>Regolazione ed impostazione del monitor LCD</b> .....	<b>50</b>	Funzione tono pelle .....	118
Utilizzo del monitor LCD .....	50	Funzione controllo guadagno RB .....	118
Regolazione del monitor LCD .....	50	Funzione impostazione chroma .....	118
Ripresa a specchio .....	50	Funzione matrice .....	118
<b>Regolazione ed impostazione del mirino</b> .....	<b>51</b>	Funzione correzione colore .....	119
Uso del mirino .....	51	Funzione controllo nero .....	119
Regolazione del mirino .....	51	Funzione gamma .....	119
<b>Spia tally</b> .....	<b>52</b>	Funzione knee .....	119
<b>Capitolo 4 Funzionamento</b> .....	<b>53</b>	Funzione clip bianco.....	119
<b>Funzionamento di base dello schermo</b> .....	<b>54</b>	<b>Funzione compensazione banda flash (FBC)</b> .....	<b>120</b>
Principali operazioni dei pulsanti e visualizzazione sullo schermo .....	54	Impostazioni funzione compensazione banda flash .....	120
Funzionamento pulsanti principali e commutazione schermate .....	55	Quando si usa la funzione compensazione banda flash .....	120
<b>Funzionamento di ogni schermata</b> .....	<b>56</b>	<b>Funzione registrazione super slow</b> .....	<b>121</b>
Schermata immagine videocamera .....	56	<b>Ingresso audio</b> .....	<b>122</b>
Schermata delle anteprime .....	56	Commutazione dell'ingresso audio .....	122
Schermata delle icone operazione.....	56	Uso del microfono incorporato/microfono esterno (mini jack stereo) .....	122
<b>Operazioni di base del menu</b> .....	<b>57</b>	Uso di apparecchiature audio/microfono esterno (XLR, 3 pin) .....	123
Configurazione del menu .....	57	Regolazione del livello di registrazione audio.....	123
		Monitoraggio dell'audio .....	125
		Conferma impostazione ingresso audio .....	125
		<b>Funzione di registrazione speciale</b> .....	<b>126</b>
		Pre-registrazione .....	126
		Registrazione in sequenza .....	126
		Registrazione simultanea .....	127
		Registrazione in background .....	128
		Registrazione a intervalli.....	129

Registrazione IR .....	130	<b>Capitolo 10 Note</b>	<b>181</b>
<b>Funzioni utili per la ripresa</b> .....	<b>131</b>	<b>Domande frequenti</b> .....	<b>182</b>
Visualizzazione pattern zebra .....	131	Alimentazione .....	182
Visualizzazione dell'indicatore .....	131	Batteria .....	182
Funzione focus assist .....	132	Scheda di memoria .....	182
Funzione riconoscimento volti/tracking AE&AF .....	135	Indicazione .....	182
Funzione stabilizzatore immagine ottico .....	135	Ripresa .....	183
Funzione estensione gamma dinamica .....	136	Riproduzione .....	183
Funzione time stamp .....	137	Collegamenti con dispositivi esterni .....	183
Funzione monitor forma d'onda .....	137	Computer .....	184
Funzione zoom digitale .....	138	Altre .....	184
Livella .....	138	<b>Sistema di avviso</b> .....	<b>185</b>
<b>Visualizzazione schermata icone operazione</b> .....	<b>139</b>	Casi indicati dai messaggi di errore .....	185
Visualizzazione della schermata icone operazione .....	139	<b>Funzioni di registrazione non utilizzabili</b>	
<b>Multifunzione manuale</b> .....	<b>140</b>	<b>contemporaneamente</b> .....	<b>189</b>
Visualizzazione della schermata icone operazione .....	141	<b>Aggiornamento del firmware dell'unità</b> .....	<b>190</b>
Regolazione del volume della cuffia .....	141	<b>Pulizia e stoccaggio</b> .....	<b>191</b>
<b>Capitolo 6 Riproduzione</b>	<b>142</b>	Pulizia dell'unità principale .....	191
<b>Funzionamento anteprime</b> .....	<b>143</b>	Precauzioni per lo stoccaggio .....	191
Descrizione generale del funzionamento delle anteprime .....	143	<b>Capitolo 11 Dati tecnici</b>	<b>192</b>
Schermata anteprime .....	143	<b>Dimensioni</b> .....	<b>193</b>
Copia di clip .....	146	<b>Specifiche</b> .....	<b>194</b>
Cancellazione clip .....	147	Generale .....	194
Protezione delle clip .....	147	Camera .....	194
Ripristino delle clip .....	148	Registratore scheda memoria .....	195
Riproduzione di clip .....	149	Video digitale .....	196
<b>Funzione utile di riproduzione</b> .....	<b>151</b>	Audio digitale .....	196
Riavvia riproduzione .....	151	Streaming .....	196
<b>Funzione registrazione fermo immagine</b> .....	<b>152</b>	Wi-Fi .....	196
<b>Capitolo 7 Output e visualizzazione sullo schermo</b>	<b>153</b>	Uscita video .....	196
<b>Formato uscita</b> .....	<b>154</b>	Ingresso audio .....	197
Formato che può essere emesso dal terminale <SDI OUT> [X2000] .....	154	Uscita audio .....	197
Formato che può essere emesso dal terminale <HDMI> .....	155	Altro ingresso/uscita .....	197
<b>Visualizzazione stato schermata</b> .....	<b>156</b>	Monitor .....	197
Visualizzazione dello schermo durante la ripresa .....	156	Maniglia ([X2000] in dotazione, [X1500] opzionale) .....	197
Visualizzazione su schermo durante la riproduzione .....	160	Alimentatore CA .....	197
Controllo e visualizzazione dello stato della ripresa .....	161	Gruppo batterie (AG-VBR59) .....	197
Visualizzazione controllo modalità .....	162	<b>Indice</b> .....	<b>198</b>
<b>Capitolo 8 Collegamento a dispositivi esterni</b>	<b>164</b>		
<b>Collegamento con cuffia e TV/monitor</b> .....	<b>165</b>		
Cuffia .....	165		
Controllo remoto .....	165		
TV/monitor .....	166		
<b>Funzione collegamento tramite terminale USB</b> .....	<b>167</b>		
Collegamento con un computer in modalità lettore schede .....	167		
Ambiente operativo (memoria di massa) .....	168		
<b>Controllo remoto tramite terminale iPhone/iPad o Android</b> .....	<b>169</b>		
<b>Capitolo 9 Collegamento rete</b>	<b>170</b>		
<b>Collegamento rete</b> .....	<b>171</b>		
Funzioni disponibili .....	171		
Informazioni sulla funzione LAN wireless su questa unità .....	171		
<b>Impostazioni di rete</b> .....	<b>172</b>		
Impostazioni LAN wireless .....	172		
Conferma dello stato della rete .....	174		
<b>Collegamento al terminale iPhone/iPad o Android</b> .....	<b>175</b>		
Impostazioni unità .....	175		
Preparazione dell'app HC ROP .....	176		
Collegamento all'app HC ROP .....	176		
Funzionamento mentre è collegata l'app HC ROP .....	176		
<b>Funzione streaming</b> .....	<b>177</b>		
Impostazioni unità .....	177		
Avvio dello streaming con un'operazione dal software applicativo .....	178		
Avvio dello streaming con un'operazione sull'unità .....	179		
Immissione dell'impostazione usando il tool di impostazione .....	180		

# Capitolo 1 **Descrizione generale**

---

Prima di usare l'unità, leggere questo capitolo.

## Prima di usare l'unità

### ■ Prima di usare l'unità, verificare sempre che la batteria incorporata non sia scarica e quindi impostare data ed ora.

Se la batteria incorporata è scarica, la data dell'orologio interno dell'unità si resetta al 1 gennaio 2020. Ciò potrebbe portare alla registrazione non corretta dei metadati del clip che potrebbero non essere visualizzati correttamente nella schermata delle anteprime.

Collegare l'alimentatore CA all'unità principale o installare una batteria quando si ricarica la batteria incorporata.

La data/ora impostata sull'unità principale viene mantenuta per circa 6 mesi quando viene lasciata in questo stato per circa 24 ore.

(La ricarica avviene anche quando l'unità è accesa.)

Per informazioni sull'impostazione del fuso orario e della data/ora, vedere [FUSO ORARIO] (→ 14) e [IMP. OROL.] (→ 14).

### ■ Non usare l'unità in luoghi con olio, fumo o polvere.

Se piccole particelle o altri corpi estranei penetrano nel prodotto, le prestazioni potrebbero essere influenzate negativamente.

Fare particolare attenzione in ambienti dove viene usato un effetto speciale come il fumo teatrale.

### ■ Durante l'uso di questo prodotto in condizioni di pioggia/neve o in spiaggia, prestare attenzione a non far entrare acqua nella videocamera.

L'acqua danneggia videocamera e scheda di memoria. (La riparazione potrebbe non essere possibile)

### ■ Fare attenzione che sabbia e/o polvere non penetrino nella videocamera durante l'utilizzo in spiaggia, ecc.

Sabbia e polvere potrebbero danneggiare videocamera e scheda di memoria. (Fare particolarmente attenzione quando si inserisce o si rimuove la scheda di memoria)

### ■ Alimentatore CA e batteria

- Quando la temperatura della batteria è estremamente alta o estremamente bassa, potrebbe occorrere più tempo per la sua carica o la carica potrebbe non riuscire.
- Quando l'unità viene usata vicina ad una radio (specialmente durante la ricezione di stazioni AM) la ricezione della radio può essere disturbata. Tenere una distanza di 1 m o più durante l'uso.
- All'interno dell'alimentatore CA può generarsi un ronzio durante l'utilizzo, ma non si tratta di un malfunzionamento.
- Scollegare sempre la spina dalla presa elettrica dopo l'uso. (Una potenza di circa 0,1 W viene consumata dall'alimentatore CA stesso se viene mantenuto collegato)
- Fare in modo che i terminali dell'alimentatore CA o della batteria non si sporchino. Installare il dispositivo in prossimità della presa elettrica in modo da potere accedere facilmente al dispositivo di scollegamento (spina elettrica).

### ■ Indicatore di carica durante la carica

Quando la spia della carica lampeggia, è opportuno considerare quanto segue.

#### Lampeggio per circa 4 secondi (acceso per circa 2 secondi, spento per circa 2 secondi):

- Quando la batteria è eccessivamente scarica o la temperatura della batteria è troppo alta o troppo bassa, è possibile effettuare la carica, ma ci vorrà qualche ora prima che la carica venga completata normalmente.
- Una volta iniziata la carica normale, la spia di carica si accende in verde. In determinate condizioni di utilizzo, tuttavia, anche quando è in corso la normale carica la spia può continuare a lampeggiare a intervalli di circa 4 secondi, fino al completamento della carica.

#### Lampeggio per un periodo di circa 0,5 secondi (acceso per circa 0,25 secondi, spento per circa 0,25 secondi):

- La batteria non si carica. Rimuovere la batteria dall'unità e provare nuovamente a caricarla.
- Controllare che i terminali dell'unità o della batteria non siano sporchi e che non siano presenti corpi estranei, quindi collegare di nuovo correttamente la batteria.

Se è presente un corpo estraneo o dello sporco, spegnere l'unità prima di rimuoverla.

- La temperatura della batteria o dell'ambiente è estremamente elevata o bassa. Attendere che la temperatura sia ritornata ad un livello appropriato e provare nuovamente a caricare. Se ancora non si riesce a eseguire la carica, è possibile che l'unità principale, la batteria, o l'alimentatore CA siano guasti.

#### Spento:

- La carica è terminata.
- Se l'indicatore di stato rimane spento nonostante la carica non sia finita, è possibile che l'unità, la batteria o l'alimentatore CA siano guasti.
- Se l'autonomia della batteria è troppo breve anche dopo che questa è stata completamente ricaricata, la batteria ha esaurito il suo ciclo vitale. Acquistare una nuova batteria.

### ■ Schede di memoria

- La superficie dell'unità o la scheda di memoria può diventare leggermente calda quando viene usata per un lungo periodo di tempo, ma non si tratta di un malfunzionamento.
- La quantità di memoria indicata sull'etichetta della scheda di memoria è la quantità totale di memoria indicata di seguito.
  - Capacità di proteggere e gestire copyright
  - Capacità utilizzabile come normale memoria sull'unità o PC.
- Evitare che la scheda di memoria subisca forti urti, venga piegata o cada in terra.
- I dati presenti sulla scheda di memoria potrebbero venire distrutti o cancellati nei seguenti casi.
  - Disturbo elettrico o elettricità statica
  - Malfunzionamento dell'unità o della scheda di memoria
- Non effettuare le seguenti operazioni quando si accede alla scheda di memoria (spia accesso scheda 1/spia accesso scheda 2 lampeggia in arancione).
  - Rimozione della scheda di memoria
  - Scollegamento della batteria o dell'alimentatore CA senza spegnere l'unità principale
  - Applicazione di vibrazione a seguito di impatto

### ■ Fare attenzione a non far cadere l'unità principale quando si trasporta la videocamera.

- Un forte impatto danneggerà l'unità principale, che potrebbe non funzionare correttamente.
- Tenere la maniglia\* o l'impugnatura quando si trasporta la videocamera, e maneggiarla con cautela.

\* La maniglia può essere usata quando è installata l'unità Maniglia ( **X2000** in dotazione, **X1500** opzionale).

■ **Non applicare insetticidi o materiali volatili sulla videocamera.**

- L'unità principale può deformarsi o la vernice può staccarsi quando viene applicato insetticida o materiale volatile.

■ **Non lasciare la videocamera a contatto con oggetti di gomma o vinile per periodi di tempo prolungati.**

■ **Scollegare la batteria o scollegare il cavo CA dalla presa di alimentazione dopo l'uso.**

■ **Caratteristiche della batteria**

La batteria è una batteria agli ioni di litio ricaricabile. Produce energia elettrica tramite una reazione chimica interna. Questa reazione chimica è influenzata dalla temperatura e dall'umidità ambientale. L'autonomia della batteria si accorcia quando la temperatura aumenta o diminuisce progressivamente. Quando viene usata in un ambiente a temperatura estremamente bassa, può essere usata solo per circa 5 minuti. Quando la batteria si trova in un ambiente estremamente caldo, si attiva la funzione di protezione e l'unità temporaneamente non può essere usata.

■ **Dopo aver usato l'unità, accertarsi di rimuovere la batteria.**

Rimuovere in modo sicuro la batteria dalla videocamera.

(Una piccola quantità di corrente viene consumata anche se la videocamera è spenta quando la batteria viene lasciata installata)

Quando la batteria viene lasciata installata per un lungo periodo di tempo, diventerà eccessivamente scarica e potrebbe diventare inutilizzabile anche se viene ricaricata.

Non rimuovere la batteria con l'interruttore acceso.

Spegnere l'unità e rimuovere la batteria dopo lo spegnimento totale della spia di accensione.

■ **Trattare con cura il terminale della batteria.**

Non lasciare polvere o oggetti estranei sul terminale della batteria.

Accertarsi che la batteria ed i relativi terminali non si deformino in caso di caduta.

Non installare una batteria deformata sulla videocamera. Questo potrebbe danneggiare la videocamera.

■ **Precauzioni quando si smaltiscono o si trasferiscono ad altri le schede di memoria**

Formattando le schede di memoria o cancellando dati usando le funzioni dell'unità o un computer verranno modificate solo le informazioni di gestione dei file: non verranno cancellati completamente i dati sulle schede.

Si raccomanda di cancellare completamente i dati nel seguente metodo in caso di smaltimento/trasferimento.

- Distruggere fisicamente la stessa scheda di memoria
  - Cancellare completamente i dati nella scheda di memoria utilizzando uno dei software di cancellazione dati disponibili in commercio per PC, ecc.
- Gli utenti sono responsabili della gestione dei dati archiviati nella loro scheda di memoria.

■ **Monitor LCD e mirino**

- Alcune volte potrebbe formarsi della condensa sul pannello LCD del monitor LCD in luoghi soggetti a grandi differenze di temperatura. Se questo accade, strofinare con un panno morbido e asciutto.
- Non toccare il monitor LCD con le unghie, o strofinare o premere con forza.
- Se la videocamera è molto fredda, il monitor LCD sarà leggermente più scuro del normale subito dopo il collegamento dell'alimentazione. Ritournerà alla sua luminosità regolare all'aumento della temperatura interna.
- Il monitor LCD e il mirino sono gestiti con elevata precisione, in modo che almeno il 99,99% dei punti siano pixel funzionanti e lo 0,01% o meno siano pixel non validi sempre accesi. Non si tratta di un malfunzionamento e non comporta effetti sulle immagini registrate.
- Quando viene applicato un foglio protettivo, il monitor LCD potrebbe diventare difficile da vedere o non rispondere allo sfioramento.

■ **Informazioni sulla condensa (quando l'obiettivo, il mirino o il monitor LCD si appannano)**

La formazione di condensa si verifica in presenza di uno sbalzo di temperatura o di umidità, come quando l'unità viene portata dall'esterno o da una stanza fredda a una stanza riscaldata. Fare attenzione, perché l'obiettivo, il mirino o il monitor LCD si potrebbero danneggiare o su di essi si potrebbe accumulare sporco o muffa.

Quando si porta l'unità in un luogo che ha una temperatura diversa, è possibile evitare la formazione di condensa permettendo all'unità di adattarsi alla temperatura della stanza di destinazione per circa 1 ora. (Quando la differenza di temperatura è grande, mettere l'unità in una busta di plastica, fare uscire l'aria e sigillarla.)

Quando si verifica la formazione di condensa, rimuovere la batteria e/o l'alimentatore CA e lasciare l'unità in questo modo per circa 1 ora. Quando l'unità si sarà adattata alla temperatura circostante, l'appannamento scomparirà naturalmente.

■ **Precauzioni riguardanti i raggi laser**

Il sensore MOS potrebbe essere danneggiato se sottoposto alla luce di un raggio laser.

Eseguire le operazioni con cura per impedire ai raggi laser di colpire l'obiettivo durante la ripresa in un ambiente in cui vengono utilizzati dispositivi laser.

■ **Trattamento delle clip**

Le clip registrate con dispositivi diversi da questa unità non sono supportate da questa unità.

■ **Informazioni sulle frequenze di sistema**

È possibile modificare la frequenza di sistema (59,94 Hz/50,00 Hz) per questa unità usando il menu. ([FREQUENZA]: → 86)

- Quando vengono registrate clip AVCHD, non è possibile usare la stessa scheda di memoria con frequenze di sistema diverse. Quando si modifica la frequenza di sistema, usare una scheda di memoria diversa.

■ **Fare attenzione ai seguenti punti.**

- Quando ci si prepara a registrare immagini importanti, girare sempre alcuni filmati di prova per verificare che sia le immagini sia i suoni vengano registrati normalmente.
- Panasonic non si assume alcuna responsabilità in caso di registrazioni audio o video non riuscite a causa di un malfunzionamento dell'unità o della scheda di memoria durante l'uso.
- Impostare il calendario (data e ora dell'orologio interno) e il fuso orario, oppure controllare l'impostazione prima di una registrazione. Ciò avrà effetto sulla gestione dei contenuti registrati.

### ■ Esenzione della responsabilità

Panasonic non è responsabile in nessun modo riguardo a quanto segue.

- 1 **Danni accidentali, particolari o conseguenti causati direttamente o indirettamente dall'unità**
- 2 **Danni, rottura dell'unità, ecc., causati da uso scorretto o negligenza del cliente**
- 3 **Quando il cliente smonta, ripara o modifica l'unità**
- 4 **Inconvenienti, danni causati o subiti a seguito dell'impossibilità di registrare e/o visualizzare il video a causa di ragioni che comprendono guasto o malfunzionamento dell'unità**
- 5 **Inconvenienti, danneggiamenti o altri danni derivanti dal malfunzionamento del sistema in combinazione con altra apparecchiatura di terze parti**
- 6 **Una richiesta di risarcimento per responsabilità o per violazione della privacy da parte di un individuo o di un gruppo oggetto di un video che il cliente ha ripreso (inclusa la registrazione) e che è diventato pubblico per qualsiasi motivo (incluso l'uso con autenticazione utente in rete disattivata)**
- 7 **Le informazioni registrate vengono perse a causa di qualsiasi ragione (compresa l'inizializzazione di questa unità perché le informazioni di autenticazione come nome utente e password sono state dimenticate)**

### ■ Precauzioni relative alla rete

Poiché questa unità viene usata collegata ad una rete, possono verificarsi le seguenti situazioni.

- 1 **Perdita o furto di informazioni attraverso l'unità**
- 2 **Utilizzo fraudolento dell'unità da parte di terzi con intenzioni malevoli**
- 3 **Ostruzione e/o arresto dell'unità da parte di terzi con intenzioni malevoli**

È responsabilità del cliente adottare misure di sicurezza di rete valide, comprese quelle che seguono, per prevenire i danni provocati da tali situazioni. Notare che Panasonic non è responsabile in nessun modo per danni causati da tali usi malevoli.

- Utilizzare l'unità in una rete dove la sicurezza è assicurata usando un firewall, ecc.
- Quando si usa l'unità su un sistema in cui è collegato un PC, accertarsi di effettuare periodicamente un controllo ed una pulizia da virus e malware.
- Per evitare attacchi malintenzionati, utilizzare il sistema di autenticazione e cambiare i valori delle impostazioni predefinite utilizzando almeno 8 caratteri comprendenti almeno 3 tipi diversi di caratteri per le informazioni di autenticazione (tipo nome utente e password) in modo che una terza parte non riesca a intuirle.
- Conservare le informazioni di autenticazione (nome utente, password, ecc.) in modo appropriato, così che non siano visibili a terze parti.
- Cambiare periodicamente le informazioni di autenticazione (nome utente, password, ecc.) e non utilizzare le stesse informazioni di autenticazione di altri account.
- Per evitare che le informazioni di impostazione presenti nell'unità siano accessibili in rete, eseguire una misura come la restrizione dell'accesso con autenticazione utente, ecc.
- Non installare in una posizione dove l'unità, il cavo, ecc., possano facilmente venire danneggiate.

### ■ Sicurezza

Fare attenzione che l'unità o la scheda di memoria non vengano rubate, perse, o dimenticate. Notare che Panasonic non è responsabile per divulgazione, falsificazione, o perdita di informazioni causate da questo.

### ■ Quando si richiedono riparazioni, o quando si trasferisce la proprietà/si smaltisce il prodotto

- Per prima cosa annotare le informazioni personali, accertarsi di cancellare le informazioni in questa unità che comprendono informazioni personali, comprese le impostazioni di connessione della LAN wireless, ecc., che sono state registrate o impostate in questa unità, usando le seguenti impostazioni di menu:
  - Menu [RETE] → [UTILITY] → [INIZIALIZZA RETE]
  - Menu [ALTRO] → [INIZIALIZZA MENU]
- Rimuovere la Scheda di Memoria da questa unità quando si richiede una riparazione.
- Le impostazioni possono tornare al valore predefinito di fabbrica quando questa unità viene riparata.
- Contattare il rivenditore dove è stata acquistata questa unità o Panasonic se non è possibile effettuare le operazioni precedenti a causa di malfunzionamento.
- (Per X2000)  
Quando si richiede una riparazione per l'unità maniglia, richiedere una riparazione anche per la videocamera, poiché la causa del problema potrebbe essere all'interno della videocamera.



## Accessori/Accessori opzionali

### Accessori

Prima di utilizzare questa unità, verificare che siano presenti gli accessori.

I codici dei prodotti sono aggiornati a gennaio 2020. È possibile che subiscano delle modifiche.

#### Gruppo batterie (→ 25) AG-VBR59



#### Alimentatore CA (→ 26) SAE0011A

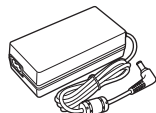

#### Cavo CA (→ 26)

- Per alimentatore CA

- (A) K2CT2YY00095
- (B) K2CQ2YY00117



#### Paraluce (→ 28)

##### DVYE1189Z

- Pre-installato sull'unità principale.

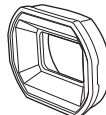

#### Oculare (→ 29) DVZE1040Z



#### ■ Per X2000

Sono in dotazione anche i seguenti accessori.

#### Maniglia (→ 30) VW-HU1

- Per acquistare come accessorio in dotazione, usare il numero parte 1KC1VWHU1EK quando si effettua l'ordine.



#### 1AC2HCX2500Z

##### Supporto microfono (→ 30)

- Le viti di fissaggio del supporto microfono sono fornite insieme al supporto microfono.



##### Viti fissaggio supporto microfono (→ 30)

##### 1PP1HCX2500Z

- Lunghezza 12 mm (×2)



#### NOTA

- Smaltire in modo appropriato il coperchio del cavo CA (se collegato) e i materiali di confezionamento dopo aver estratto il prodotto.

### Accessori opzionali

Alcuni accessori opzionali potrebbero non essere disponibili in alcuni paesi.

I codici dei prodotti sono aggiornati a gennaio 2020. È possibile che subiscano delle modifiche.

- Caricabatterie (AG-BRD50)
- Gruppo batterie (AG-VBR59, VW-VBD58)
- Luce a LED per Videocamere (VW-LED1E)
- Microfono stereo (VW-VMS10E)
- Microfono unidirezionale (AG-MC200G)\*
- Maniglia (VW-HU1)

\* È necessaria l'unità maniglia ( X2000 in dotazione, X1500 opzionale (VW-HU1)).

## Quando si accende la videocamera per la prima volta

Fuso orario, data ed ora non sono impostati al momento della spedizione dell'unità.

[FUSO ORARIO] viene visualizzato sul monitor LCD quando si accende l'unità per la prima volta.

Seguire le indicazioni ed effettuare le impostazioni di [FUSO ORARIO] e quindi [IMP. OROL.].

- È possibile effettuare queste operazioni con il multi-selettore o sfiorando il monitor LCD.

### [FUSO ORARIO]

Consente di impostare la differenza di fuso orario rispetto al Greenwich Mean Time.

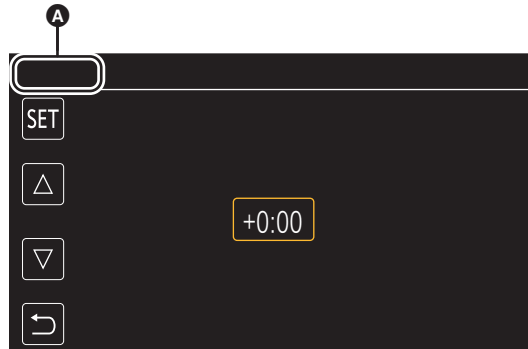

**A** [FUSO ORARIO]

**1** Impostare la differenza di fuso orario.

**2** Selezionare [SET].

Una volta completata l'impostazione per [FUSO ORARIO], viene visualizzata la schermata [IMP. OROL.].

#### **NOTA**

- L'impostazione di data/ora dell'unità principale cambia insieme alle impostazioni di fuso orario.
- Può essere impostata anche con il menu [ALTRO] → [OROLOGIO] → [FUSO ORARIO].

### [IMP. OROL.]

Consente di impostare anno, mese, giorno ed ora.

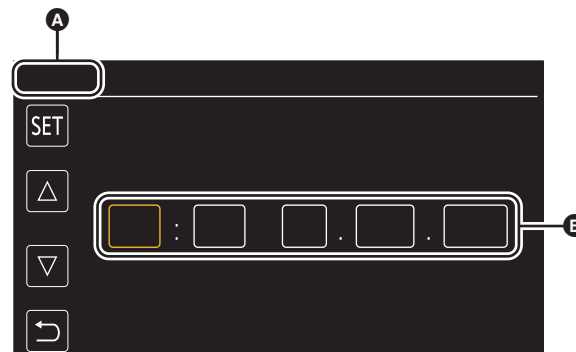

**A** [IMP. OROL.]

**B** 0 : 0 1. JAN. 2020

**1** Consente di impostare anno, mese, giorno ed ora.

L'anno può essere impostato tra il 2018 e il 2037.

**2** Selezionare [SET].

Una volta completata l'impostazione, viene visualizzata la schermata immagine videocamera.

#### **NOTA**

- Può essere impostata anche con il menu [ALTRO] → [OROLOGIO] → [IMP. OROL.].

## Cosa è possibile fare con questa unità

### Registrazione sulla scheda di memoria

È possibile effettuare i seguenti tipi di registrazione.

- Registrazione MOV (registrazione UHD e FHD)
- Registrazione MP4 (registrazione UHD e FHD)
- Registrazione AVCHD
- Registrazione simultanea
- Registrazione in sequenza
- Registrazione a intervalli
- Registrazione in background
- Pre-registrazione

### Collegamento a dispositivi esterni

#### Collegamento ad un televisore/monitor

Collegare ad un televisore/monitor e trasmettere le immagini.

- Quando si usa **X2000** usare un cavo BNC (terminale <SDI OUT>) per collegare un televisore/monitor.

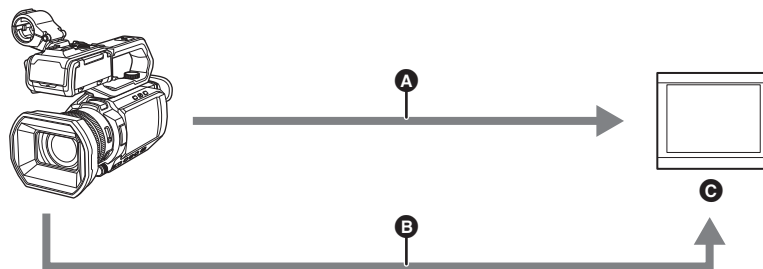

- A** Cavo HDMI
- B** (Per **X2000**)  
Cavo BNC (terminale <SDI OUT>)
- C** TV/Monitor

- Usare un cavo High Speed HDMI disponibile in commercio. Se possibile, si consiglia di utilizzare un cavo di lunghezza pari o inferiore a 3 m.
- (Per **X2000**)  
Usare un cavo 5C-FB o cavo equivalente con doppia schermatura disponibili in commercio per il cavo BNC.

**Quando si usa un convertitore DVI, ecc., per collegare un cavo HDMI a questa unità, accertarsi di effettuare la connessione al terminale <HDMI> su questa unità per ultima. Effettuare la connessione al terminale <HDMI> su questa unità per prima può causare un malfunzionamento.**

#### Modalità lettore di schede

Vengono trasferiti i dati (file) per eseguire l'editing non lineare su un computer.

- Questa unità supporta USB2.0.

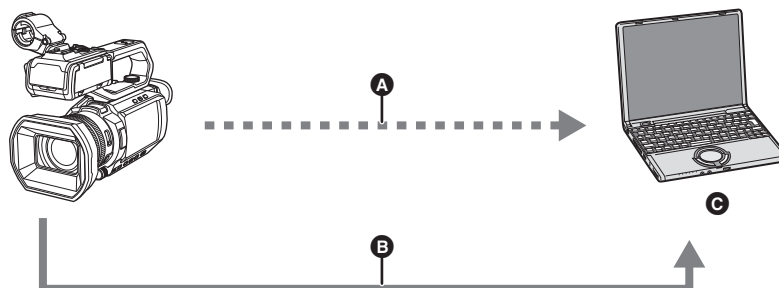

- A** Scheda di memoria\*<sup>1</sup>
- B** Cavo USB2.0\*<sup>2</sup>
- C** Computer

\*<sup>1</sup> Le schede di memoria sono disponibili come opzione. Non vengono fornite con l'unità.

\*<sup>2</sup> Con questa unità non viene fornito un cavo USB2.0.

Usare un cavo USB generico disponibile in commercio conforme a USB2.0. Se possibile, si consiglia di utilizzare un cavo di lunghezza pari o inferiore a 1,5 m. L'unità non offre una funzione di alimentazione tramite USB.

## Connessione alla rete

Questa unità è munita di LAN wireless. Può collegarsi a dispositivi LAN wireless tramite una rete.

### Funzioni disponibili

Quando l'unità è collegata ad una rete, sono disponibili le seguenti funzioni.

#### ■ Collegamento all'app HC ROP

È possibile controllare questa unità da remoto con l'app HC ROP collegando questa unità ad un terminale iPhone/iPad o Android tramite LAN wireless.

- Controllo dello stato della videocamera
- Comando a distanza della videocamera (messa a fuoco, zoom, impostazioni della qualità di immagine, controllo della registrazione quale avvio/fine registrazione e impostazioni di time code/bit utente)
- Operazioni dei menu
- Avvio ed arresto dello streaming (quando la funzione è assegnata al pulsante USER)

L'unità supporta la funzione multi-videocamera che permette il controllo remoto da un singolo dispositivo di una videocamera selezionata tra sino ad 8 videocamere.

Per informazioni sul funzionamento dell'app HC ROP, vedere la guida online per l'app.

#### ■ Funzione di streaming

È possibile effettuare lo streaming dell'audio e del video attualmente ripresi con l'unità su una rete (LAN wireless).

## Capitolo 2 **Descrizione delle parti**

---

Questo capitolo descrive nomi, funzioni ed operazioni delle parti dell'unità.

## Unità principale

Le illustrazioni in questo documento mostrano l'unità maniglia ( **X2000** in dotazione, **X1500** opzionale) rimossa.

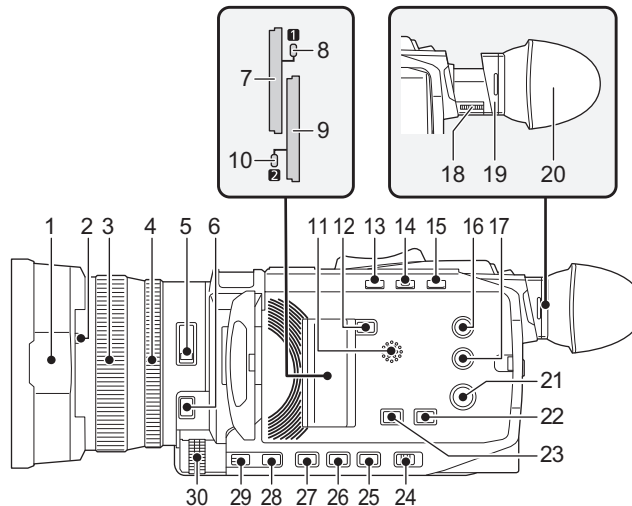

- 1 Paraluce (→ 28)**
- 2 Leva commutazione copriobiettivo (→ 29)**  
Aprire/chiudere il copriobiettivo.
- 3 Ghiera di messa a fuoco (→ 108)**  
Quando il pulsante <FOCUS A/M/∞> viene premuto per impostare la modalità messa a fuoco manuale ([MF]) è possibile mettere a fuoco manualmente.
- 4 Ghiera posteriore (→ 105, 107, 115)**  
È possibile effettuare manualmente operazioni di zoom, regolare il diaframma (lo stop dell'obiettivo), e regolare il livello AE (compensazione dell'esposizione).
  - È possibile cambiare la funzione da regolare impostando con il menu, premendo il pulsante USER assegnato a [ANELLO POSTERIORE], o sfiorando l'icona del pulsante USER.
- 5 Selettore <ND FILTER> (→ 108)**  
Seleziona il filtro ND adatto all'illuminazione del soggetto.  
<1/64>: Riduce la quantità di luce che entra nel sensore MOS a 1/64.  
<1/16>: Riduce la quantità di luce che entra nel sensore MOS a 1/16.  
<1/4>: Riduce la quantità di luce che entra nel sensore MOS a 1/4.  
<CLR>: Non usa il filtro ND.
- 6 Pulsante <FOCUS A/M/∞> (→ 108)**  
Seleziona la funzione di messa a fuoco.  
[AF] e [MF] cambiano ogni volta che si preme il pulsante. Il punto di messa a fuoco va all'infinito dopo che si tiene premuto il pulsante, e quindi si attiva la modalità messa a fuoco manuale.  
[AF]: Passa alla modalità messa a fuoco automatica. La modalità di messa a fuoco automatica regola automaticamente la messa a fuoco.  
[MF]: Passa alla modalità messa a fuoco manuale. Controllare la ghiera di messa a fuoco manualmente per regolare la messa a fuoco.
- 7 Slot scheda 1 (→ 38)**  
Uno slot per la scheda di memoria.
- 8 Spia di accesso alla scheda 1 (→ 38)**  
Indica lo stato di accesso per registrazione e riproduzione della scheda di memoria inserita nello slot scheda 1.
- 9 Slot scheda 2 (→ 38)**  
Uno slot per la scheda di memoria.
- 10 Spia di accesso alla scheda 2 (→ 38)**  
Indica lo stato di accesso per registrazione e riproduzione della scheda di memoria inserita nello slot scheda 2.
- 11 Altoparlante incorporato**  
Trasmette audio in uscita durante la riproduzione.  
L'audio non viene trasmesso dall'altoparlante incorporato quando è collegata la cuffia al terminale specifico.
- 12 Pulsante <SLOT SEL>**  
Seleziona lo slot per schede da cui registrare o riprodurre.
- 13 Pulsante <USER1> (→ 47, 138)**  
Usato come pulsante USER (USER1).
  - Al momento dell'acquisto è assegnato [LIVELLA].  
Visualizza/nasconde la livella.
- 14 Pulsante <USER2> (→ 47, 106)**  
Usato come pulsante USER (USER2).
  - Al momento dell'acquisto è assegnato [LUCE POST.].  
Attiva/disattiva la funzione controllo automatico del diaframma per la compensazione del controllo.
- 15 Pulsante <O.I.S./><USER3> (→ 47, 135)**  
Abilita/disabilita la funzione stabilizzatore di immagine ottico. Viene usato anche come pulsante USER (USER3).
- 16 Pulsante <THUMBNAIL> (→ 143)**  
Premere il pulsante per passare dalla schermata immagine videocamera alla schermata delle anteprime.
- 17 Pulsante <DISP/MODE CHK> (→ 162)**  
Visualizza/nasconde le informazioni diverse dal contatore tempo, time stamp, zebra, e marker.  
Tenere premuto il pulsante per visualizzare informazioni sulle impostazioni delle varie funzioni di ripresa ed informazioni come un elenco delle funzioni assegnate al pulsante USER. Ogni volta che si preme il pulsante cambia in sequenza la pagina delle informazioni.
- 18 Ghiera di regolazione delle diottrie (→ 51)**  
Regola la scala di diottria in modo che lo schermo del mirino possa essere visto chiaramente.
- 19 Oculare**  
Non lasciare l'oculare puntato verso il sole. Questo potrebbe danneggiare l'interno dei dispositivi.
- 20 Oculare (→ 29)**
- 21 Pulsante accensione (→ 34)**  
Premere il pulsante per spegnere/accendere l'unità.
- 22 Pulsante <WHITE BAL> (→ 111)**  
Seleziona il metodo per la regolazione del bilanciamento del bianco. Ogni volta che si preme il pulsante, il bilanciamento del bianco passa in sequenza a "Preset", [Ach], [Bch].  
"Preset": Regola il bilanciamento del bianco al valore preimpostato. Ogni volta che si preme il pulsante USER assegnato a [AWB] o si sfiora l'icona pulsante USER, l'impostazione cambia nell'ordine [P 3200K], [P 5600K], "VAR" (esempio visualizzazione schermata: [V 3200K]).  
[Ach]/[Bch]: Seleziona quando usare il valore memorizzato per la regolazione del bilanciamento del bianco.
- 23 Pulsante <AE LEVEL>/<USER4> (→ 47, 107)**  
Abilita/disabilita la funzione livello AE.  
Impostare il valore target del livello AE nel menu [FILE DI SCENA] → [EFFETTO LIVELLO EA].  
Viene usato anche come pulsante USER (USER4).
- 24 Selettore <AUTO/MANU> (→ 101)**  
Seleziona il metodo per regolare messa a fuoco, guadagno, diaframma, bilanciamento del bianco e velocità dell'otturatore durante la ripresa.  
<AUTO>: Regola automaticamente. (modalità automatica)  
<MANU>: Regola manualmente. (modalità manuale)

**25 Pulsante <SHUTTER> (→ 109)**

Seleziona la modalità otturatore.

**26 Pulsante <GAIN> (→ 106)**

Seleziona il metodo per regolare la luminosità dello schermo.

**27 Pulsante <IRIS> (→ 105)**

Seleziona il metodo di regolazione dello stop dell'obiettivo.

**28 Pulsante <MENU> (→ 57)**

Consente di visualizzare il menu. Premendo il pulsante <MENU> mentre viene visualizzato il menu, il menu si chiude. Premere il pulsante mentre viene visualizzata la schermata delle anteprime per far comparire la schermata delle operazioni del menu delle anteprime ed eliminare i clip.

**29 Pulsante <EXIT>**

Consente di ritornare a un livello più alto quando è visualizzato il menu. Premendo il pulsante <EXIT> senza confermare il valore dell'impostazione, non verrà effettuata la modifica dell'impostazione.

**30 Multi-selettore (→ 140)**

Consente di spostare, selezionare e impostare il menu mentre il menu è visualizzato.

Utilizzare il multi-selettore inoltre per controllare le anteprime, selezionare la funzione multi-manuale e selezionare/impostare le varie icone operative.

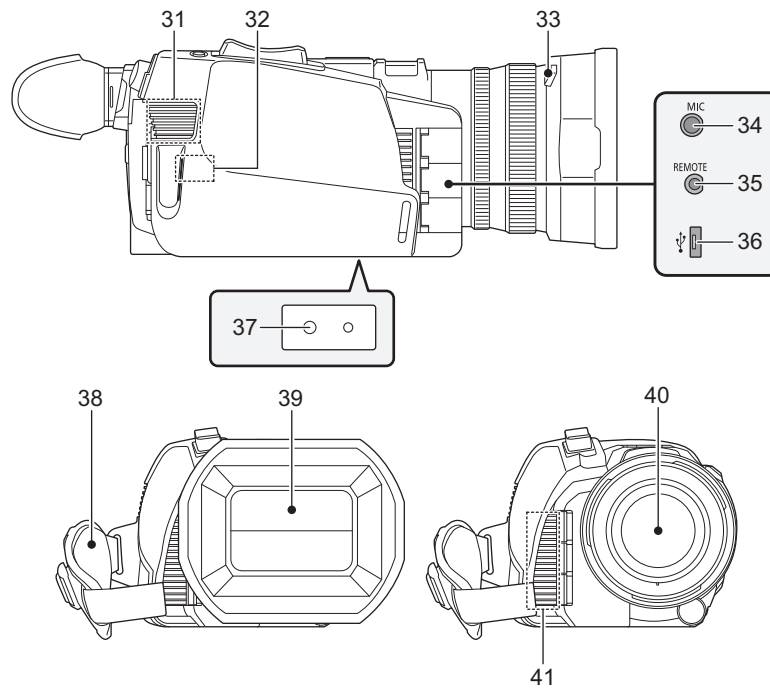

**31 Ingresso ventola**

Ingresso ventola per la ventola di raffreddamento. Non bloccarlo mentre l'unità è in uso.

**32 Trasmettitore wireless LAN**

**33 Pulsante di rilascio del paraluce (→ 28)**

**34 Terminale <MIC> (→ 33, 122)**

Collegare un microfono esterno (stereo mini jack).

**35 Terminale <REMOTE>**

Collega l'unità per il controllo remoto (disponibile in commercio) per controllare alcune funzioni da remoto.

**36 Terminale USB (→ 167)**

Collegare ad un computer con il cavo USB2.0 per trasferire dati.

**37 Fori montaggio treppiede (→ 33)**

Installazione del treppiede. (sul fondo)

- Dimensioni del foro di montaggio
  - 1/4-20 UNC (lunghezza vite 5,5 mm o più corta)
- Collegare un treppiede con una vite lunga 5,5 mm o più può danneggiare l'unità.

**38 Cinghia per impugnatura (→ 28)**

**39 Copriobiettivo (→ 29)**

**40 Obiettivo**

**41 Uscita ventola**

Uscita ventola per la ventola di raffreddamento. Non bloccarla mentre l'unità è in uso.

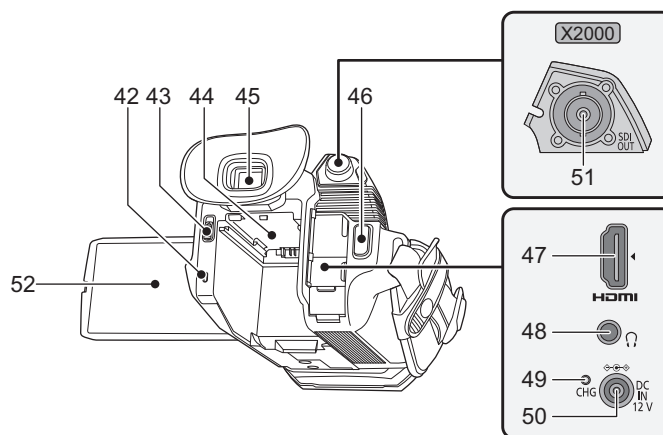

**42 Indicatore di stato (→ 34)**

Si accende quando l'unità è accesa.

**43 Leva di rilascio batteria (→ 25)**

Usata per rimuovere la batteria dall'unità principale.

**44 Sezione montaggio batteria (→ 25)**

Consente di collegare una batteria.

**45 Mirino (→ 51)**

**46 Pulsante REC (sull'impugnatura) (→ 101)**

Avvia o arresta la registrazione.

È possibile registrare direttamente dalla modalità anteprime.

**47 Terminale <HDMI> (→ 166)**

Un terminale per segnale video in uscita per il collegamento a un monitor, ecc.

**48 Terminale cuffia**

Consente il collegamento della cuffia di monitoraggio audio.

**49 Spia carica in corso (→ 26)**

Si accende quando è in corso la carica della batteria.

**50 Terminale <DC IN 12V> (→ 26)**

Consente il collegamento dell'alimentatore CA in dotazione e fornisce un'alimentazione esterna.

**51 (Per X2000)**

**Terminale <SDI OUT> (→ 166)**

Un terminale per segnale SDI in uscita per il collegamento a un monitor, ecc.

**52 Monitor LCD (→ 50)**

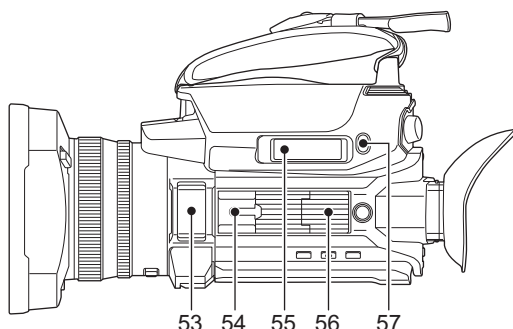

**53 Microfono incorporato (→ 122)**

Questo è il microfono stereo incorporato <L>/<R>.

**54 Slitta per accessori (sull'unità principale)**

Consente di installare una luce video, ecc.

**55 Leva zoom (sull'impugnatura) (→ 115, 150)**

Regola lo zoom di un'immagine.

<T>: Zooma ingrandendo l'immagine.

<W>: Zooma rimpicciolendo l'immagine.

- Regola il volume quando si riproducono clip.

**56 Sezione montaggio unità maniglia (→ 30)**

**57 Pulsante <USER5> (→ 47, 102)**

Usato come pulsante USER (USER5).

- [REC CHECK] è impostato al momento dell'acquisto.

Riproduce automaticamente circa gli ultimi 3 secondi della clip precedentemente registrata.



## Maniglia ([X2000] in dotazione, [X1500] opzionale: VW-HU1)

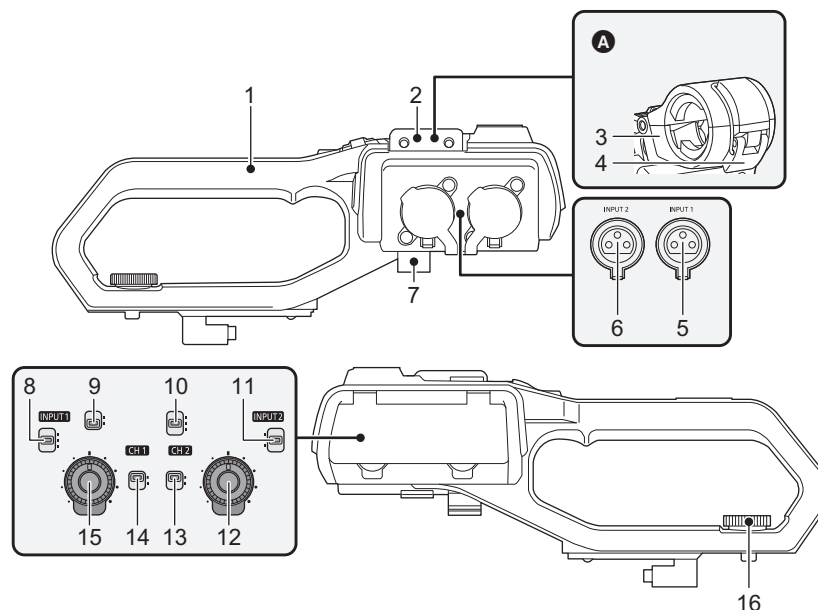

**A** Con un supporto microfono installato

- 1 Maniglia**
- 2 Sezione montaggio supporto microfono (→ 30)**  
Consente di fissare il supporto microfono in dotazione con le viti supporto microfono.
- 3 Supporto microfono (→ 30, 32)**  
Fissa in posizione il microfono esterno.
- 4 Fibbia (→ 30, 32)**  
Usata per aprire e chiudere il supporto microfono.
- 5 Terminale <INPUT 1> (XLR, 3 pin) (→ 32, 122)**  
Consente il collegamento di un'apparecchiatura audio o un microfono esterno.
- 6 Terminale <INPUT 2> (XLR, 3 pin) (→ 32, 122)**  
Consente il collegamento di un'apparecchiatura audio o un microfono esterno.
- 7 Fermacavo microfono (→ 32)**  
Consente il fissaggio del cavo del microfono esterno.
- 8 Selettore <INPUT1> (→ 123)**  
Commuta i segnali audio in ingresso collegati al terminale <INPUT 1>.  
<LINE>: Selezionare quando apparecchiature audio sono collegate all'ingresso linea.  
<MIC>: Selezionare quando è collegato il microfono esterno.  
<+48V>: Selezionare quando è collegato il microfono esterno ed il microfono richiede un'alimentazione elettrica.
- 9 Selettore CH1 SELECT (→ 122)**  
Seleziona l'audio da registrare sul canale audio 1.  
<INT/MIC (L)>: Registra audio sinistro dal microfono incorporato o dal terminale <MIC>.  
<INPUT1>: Registra segnali in ingresso dal terminale <INPUT 1>.
- 10 Selettore CH2 SELECT (→ 122)**  
Seleziona l'audio da registrare sul canale audio 2.  
<INT/MIC (R)>: Registra audio destro dal microfono incorporato o dal terminale <MIC>.  
<INPUT1>: Registra segnali in ingresso dal terminale <INPUT 1>.  
<INPUT2>: Registra segnali in ingresso dal terminale <INPUT 2>.
- 11 Selettore <INPUT2> (→ 123)**  
Commuta i segnali audio in ingresso collegati al terminale <INPUT 2>.  
<LINE>: Selezionare quando apparecchiature audio sono collegate all'ingresso linea.  
<MIC>: Selezionare quando è collegato il microfono esterno.  
<+48V>: Selezionare quando è collegato il microfono esterno ed il microfono richiede un'alimentazione elettrica.
- 12 Ghiera <AUDIO LEVEL CH2> (→ 123)**  
Regola il livello di registrazione del canale audio 2.
- 13 Selettore <CH2> (→ 123)**  
Seleziona come viene regolato il livello di registrazione per il canale audio 2.  
<AUTO>: Regolato automaticamente.  
<MANU>: Regolato manualmente con la ghiera <AUDIO LEVEL CH2>.
- 14 Selettore <CH1> (→ 123)**  
Seleziona come viene regolato il livello di registrazione per il canale audio 1.  
<AUTO>: Regolato automaticamente.  
<MANU>: Regolato manualmente con la ghiera <AUDIO LEVEL CH1>.
- 15 Ghiera <AUDIO LEVEL CH1> (→ 123)**  
Regola il livello di registrazione del canale audio 1.
- 16 Vite montaggio unità maniglia (→ 30)**  
Fissa l'unità maniglia all'unità principale.

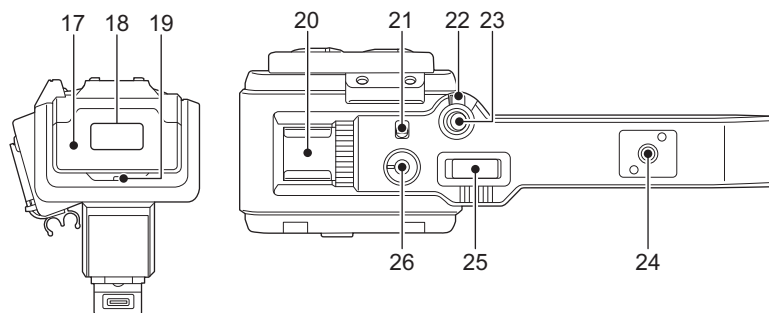

**17 Coperchio luce**

- Tenere il coperchio luce lontano dalla portata dei bambini per evitare rischi di ingerimento.

**18 Luce a LED incorporata (→ 117)**

**19 Spia tally (→ 52)**

- Si illumina quando si avvia la registrazione. Lampeggia quando il livello della batteria diventa basso.  
È possibile impostare nel menu se la spia deve illuminarsi o meno.

**20 Slitta per accessori (sulla maniglia)**

- Consente di installare una luce video, ecc.

**21 Selettore <LIGHT> (→ 117)**

- Accende/spegne la luce a LED incorporata.

**22 Leva blocco**

- Disabilita il pulsante REC (sulla maniglia) quando è impostato su <HOLD>.

**23 Pulsante REC (sulla maniglia) (→ 101)**

- Avvia o arresta la registrazione.

**24 Foro installazione accessori**

- È possibile installare accessori.

- Dimensioni del foro di montaggio
  - 1/4-20 UNC (lunghezza vite 5,5 mm o più corta)

**25 Leva zoom (sulla maniglia) (→ 115)**

- Regola lo zoom di un'immagine.

<T>: Zooma ingrandendo l'immagine.

<W>: Zooma rimpicciolendo l'immagine.

- La velocità dello zoom viene controllata con questa leva in modo diverso da quello in cui viene controllata con la leva dello zoom (sull'impugnatura).

**26 Ghiera dimmer luce (→ 117)**

- Regola la luminosità della luce a LED incorporata.

Ruotare a <+> per aumentare la luminosità, ruotare a <-> per diminuire la luminosità.

## Funzionamento di base

### Funzionamento del multi-selettore

Utilizzare il multi-selettore sull'unità principale ruotandolo in direzione verticale o premendolo.

- La rotazione del multi-selettore in direzione verticale sposterà il cursore.
- La pressione del multi-selettore selezionerà o confermerà la voce con il cursore.
- È possibile cambiare in modo continuo i valori del menu o delle pagine della schermata delle anteprime premendo e ruotando il multi-selettore verticalmente per confermare l'impostazione.

#### **NOTA**

- Per informazioni sull'utilizzo del menu, vedere "Quando si utilizza il multi-selettore". (→ 59)

### Funzionamento a sfioramento del monitor LCD

Il monitor LCD può essere utilizzato sfiorandolo direttamente con un dito.

Non sfiorare il monitor LCD con oggetti duri appuntiti come la punta di una penna a sfera.

#### ■ Sfioramento

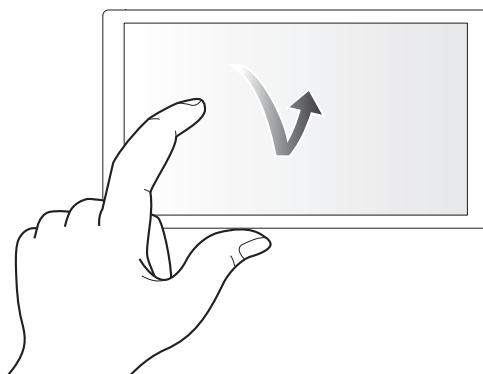

Operazione di pressione e rilascio sul monitor LCD. È possibile selezionare una voce o un'icona, oppure è possibile eseguire una voce.

- Per selezionare un'icona, sfiorare il suo centro.
- Non funzionerà se si sfiora una posizione diversa del monitor LCD.

#### ■ Scorrimento

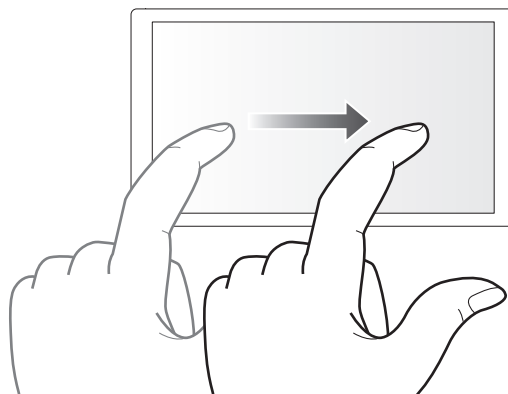

Operazione di spostamento di un dito mentre si sfiora il monitor LCD. È possibile eseguire operazioni di riproduzione, come salto riproduzione oppure riproduzione diretta, ecc.

#### ■ Sfioramento e pressione continua

Operazione di pressione mantenuta e quindi rilascio sul monitor LCD. I valori del menu o le pagine della schermata delle anteprime possono essere cambiati in modo continuo.

#### **NOTA**

- Per informazioni sull'utilizzo del menu, vedere "Quando si opera sfiorando il monitor LCD". (→ 60)

## Capitolo 3

# Preparazione

---

Prima di usare l'unità, installare la batteria seguendo le procedure in questo capitolo. In questo capitolo viene descritta anche l'installazione degli accessori.

## Alimentazione

È possibile usare una batteria o l'alimentatore CA in dotazione per alimentare l'unità.

- L'unità è compatibile con le seguenti batterie. (Informazioni aggiornate a gennaio 2020)
  - AG-VBR59 (in dotazione/opzionale, supporta la carica rapida)
  - VW-VBD58 (opzionale)
- AG-VBR59 supporta la carica rapida. Usare un caricabatterie (AG-BRD50: opzionale) per effettuare la carica rapida.

### Installazione e rimozione della batteria

- Premere il tasto di alimentazione per spegnere l'unità. (→ 34)

#### Collegamento della batteria

- 1** Spingere la batteria contro la sezione montaggio batteria sull'unità principale e fare scorrere in avanti per fissare.

Premere la batteria verso l'interno fino a percepire un rumore di scatto e a bloccarla.

- A** Sezione installazione batteria

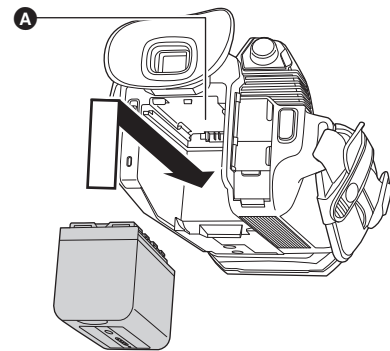

#### Rimozione della batteria

Assicurarsi di tenere premuto il pulsante dell'alimentazione finché l'indicatore di stato non si spegne. Quindi rimuovere la batteria, sostenendo l'unità per evitare che cada.

- B** Indicatore stato

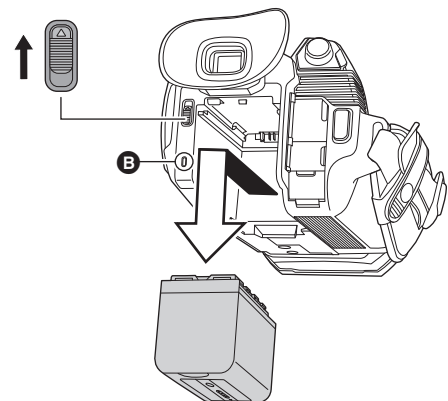

Spostare la leva di rilascio batteria nella direzione indicata dalla freccia e rimuovere la batteria quando è sbloccata.

## Carica della batteria

Al momento dell'acquisto la batteria non è carica. Usarla solo dopo averla caricata sufficientemente.

Si consiglia l'acquisto di una batteria supplementare.

- Si consiglia di effettuare la carica della batteria in un luogo con temperatura ambiente da 10 °C a 30 °C (lo stesso vale per la temperatura della batteria).
- Utilizzare l'alimentatore CA in dotazione. Non usare l'alimentatore CA di un altro dispositivo.
- Il cavo CA in dotazione è dedicato per questa unità. Non utilizzare con altri dispositivi. Inoltre, non usare il cavo CA di un altro dispositivo su questa unità.
- La batteria non viene caricata quando l'alimentazione elettrica è attiva.

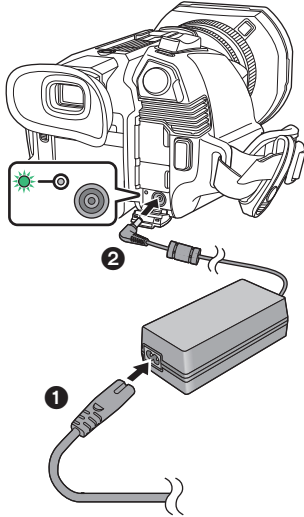

### 1 Collegare il cavo CA all'alimentatore CA e alla presa CA.

- Inserire a fondo le spine.

### 2 Collegare l'alimentatore CA al terminale <DC IN 12V>.

- La ricarica inizia appena la spia di carica si accende in verde. Si spegnerà una volta terminata la carica.
- Se la spia della carica lampeggia, consultare pagina 10.
- La spina CC dell'alimentatore CA, a seconda del suo angolo, può impedire di vedere la spia di carica. Per controllare lo stato della spia di carica, regolare l'angolo della spina CC.

### ■ Collegamento alla presa CA di rete

È possibile alimentare questa unità attraverso la presa CA di rete accendendola dopo aver collegato l'alimentatore CA.

Anche quando si utilizza l'alimentatore CA per registrare le immagini, lasciare la batteria collegata.

Questo consente di continuare a registrare anche se si verifica un'interruzione di corrente o se l'alimentatore CA si scollega accidentalmente dalla presa CA di rete.

- L'alimentatore CA è in standby quando è collegata la spina di rete. Il circuito primario è sempre sotto tensione quando l'alimentatore CA è collegato ad una presa elettrica.

### NOTA

- Non utilizzare alimentatori CA diversi da quello fornito in dotazione.
- Si consiglia di utilizzare batterie Panasonic (→ 25).
- Se si utilizzano batterie di tipo diverso, non è possibile garantire la qualità di questo prodotto.
- Non riscaldare o esporre a fiamma.
- Non lasciare la batteria/le batterie per molto tempo in auto, esposta/e alla luce solare diretta e con le portiere e i finestrini chiusi.
- Non esporre a bassa pressione dell'aria ad elevate altitudini.
- Non esporre a pressione dell'aria estremamente bassa, in quanto questo può portare ad esplosioni o perdita di liquidi e gas infiammabili.

**Tempo di ricarica e tempo di registrazione standard**

Numero parti batteria	Tensione/capacità (minima)	Tempo di carica per l'unità principale	[FREQUENZA]	Tempo di registrazione continua	
				X1500	X2000
AG-VBR59 (in dotazione/ opzionale)	7,28 V/5900 mAh	Circa 5 h 30 min	[59.94Hz]	Circa 5 h 20 min	Circa 4 h 35 min
			[50.00Hz]	Circa 5 h 40 min	Circa 4 h 50 min
VW-VBD58 (opzionale)	7,2 V/5800 mAh	Circa 5 h 15 min	[59.94Hz]	Circa 5 h 15 min	Circa 4 h 30 min
			[50.00Hz]	Circa 5 h 35 min	Circa 4 h 45 min

- "h" è l'abbreviazione di ora e "min" di minuto.
- Il tempo di carica si riferisce ad una temperatura ambiente di 25 °C ed un'umidità relativa di funzionamento del 60%. Con altre temperature e umidità, la carica potrebbe richiedere più tempo.
- L'autonomia di registrazione continua si riferisce all'uso dell'unità che rispetta tutte le condizioni seguenti. Se si usa l'unità in altre condizioni, l'autonomia in registrazione continua diminuirà.
  - Quando sono impostati i valori predefiniti di fabbrica ([FORMATO FILE] è [MOV] e [FORMATO REG.] è [2160-59.94p/HEVC LongGOP 200M]/[2160-50.00p/HEVC LongGOP 200M])
  - Quando si usa il monitor LCD e il cavo non è collegato al terminale di ingresso/uscita esterno
- **Il tempo di carica è il tempo necessario alla carica quando la batteria è scarica. Il tempo di carica o l'autonomia di registrazione continua differiscono in base alla condizione di uso, ad esempio temperatura alta o bassa.**

**Batterie che supportano la carica veloce**

Per la carica veloce di una batteria (AG-VBR59: in dotazione/opzionale), usare un caricabatterie (AG-BRD50: opzionale).

**NOTA**

- La batteria diventa calda dopo l'uso o dopo la carica, ma non si tratta di un malfunzionamento.

**Controllo della carica residua della batteria**

È possibile controllare la carica residua della batteria con il display di stato dell'alimentazione sul monitor LCD o con l'indicatore sulla batteria in dotazione.

**Controllo della carica residua della batteria con il monitor LCD**

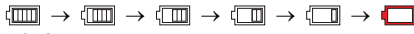
La visualizzazione dello stato della batteria cambia in quest'ordine  mentre la carica residua della batteria diminuisce. Lampeggia in rosso quando la carica residua della batteria è zero.

**NOTA**

- Il display di stato dell'alimentazione potrebbe non essere visualizzato a seconda dell'impostazione presente nel menu.
- La riparazione o la copia della clip, o l'aggiornamento del firmware non è possibile se lampeggia in rosso.



**Controllo della carica residua della batteria con la batteria**

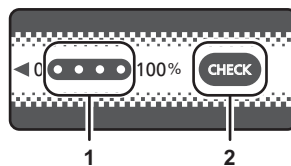







- La carica residua della batteria può essere verificata con il display indicatore premendo il pulsante <CHECK> sulla batteria quando non è in carica.
  - La carica residua della batteria è un'indicazione approssimativa.
  - L'indicatore non si illumina anche se viene premuto il pulsante <CHECK> quando la carica residua della batteria è zero. Caricare la batteria.
- La progressione della carica viene notificata dalla posizione di lampeggiamento dell'indicatore mentre la batteria è in fase di carica. Una volta completata la carica, l'indicatore si spegne.



- 1 Indicatore
- 2 Pulsante <CHECK>

**Visualizzazione dell'indicatore**

- Il colore e lo stato di illuminazione/lampeggiamento dell'indicatore indicato dall'icona nella tabella sono i seguenti.
  -  : Lampeggiante in verde
  -  : Illuminato in verde
  -  : Spento

Display indicatore		Carica residua della batteria/progresso della carica
Durante il controllo del livello residuo di carica della batteria	In carica	
		Da 0% a 25%
		Da 25% a 50%
		Da 50% a 75%
		Da 75% a 100%

- La visualizzazione dell'indicatore è un'indicazione approssimativa. Se la batteria è collegata all'unità o al caricabatterie (opzionale), verificare la carica residua sul dispositivo sul quale è installata la batteria. Il livello residuo potrebbe differire da quello visualizzato con l'indicatore sulla batteria.

## Installazione di accessori

### Regolazione della cinghia dell'impugnatura

- Regolare la cinghia dell'impugnatura adattandola alle dimensioni della propria mano.
- Se il fermaglio è difficile da serrare, spostare l'imbottitura indietro e quindi riprovare.

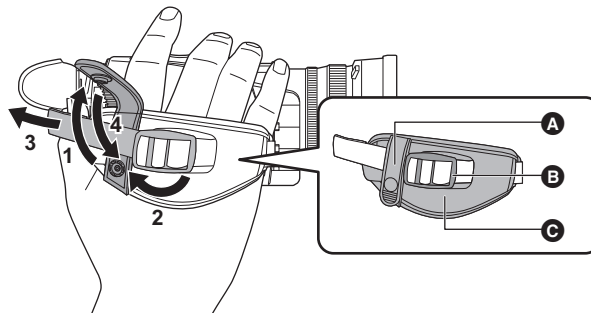

- A** Pulsante
- B** Fibbia
- C** Imbottitura

- 1** Sbottonare la cinghia per impugnatura.
- 2** Aprire la sezione della fibbia.
- 3** Tirare l'estremità della cinghia.
- 4** Riabbottonare la cinghia per impugnatura.

### Installazione del paraluce

#### Rimozione

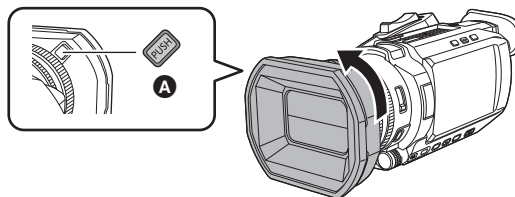

- A** Pulsante di rilascio del paraluce

- 1** Mentre si preme il pulsante di rilascio del paraluce, ruotare il paraluce stesso nella direzione della freccia per rimuoverlo.

#### Installazione

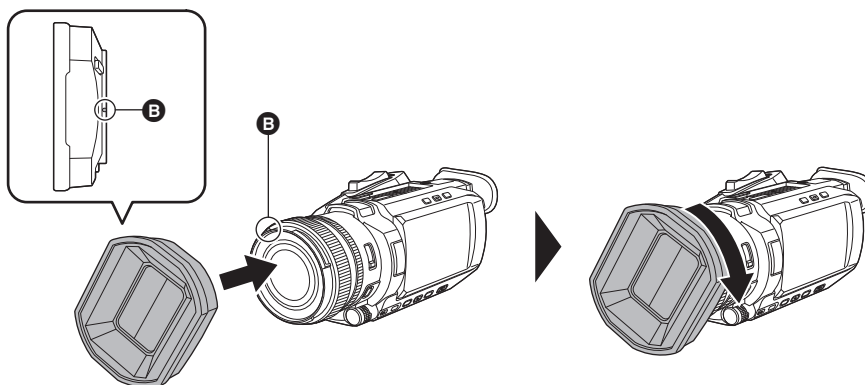

- B** Segno per il montaggio

- 1** Installare il paraluce sull'unità.
  - Allineare i segni di montaggio sul paraluce e sull'unità.
- 2** Ruotare il paraluce in senso orario.
  - Ruotare fino allo scatto dell'obiettivo e al suo fissaggio in posizione.



### Apertura e chiusura del copriobiettivo

Usare la leva di commutazione del copriobiettivo per aprire e chiudere il copriobiettivo.

Aprire il copriobiettivo durante la ripresa.

Quando non si utilizza l'unità, chiudere il copriobiettivo per proteggere l'obiettivo.

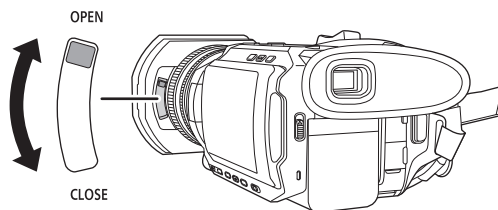

#### **NOTA**

- Non premere con forza sul copriobiettivo. In caso contrario potrebbero venire danneggiati l'obiettivo e lo stesso copriobiettivo.
- Il copriobiettivo potrebbe non aprirsi e chiudersi o potrebbe non essere possibile installare il paraluce a seconda dei vari filtri e protezioni MC montati sull'obiettivo anteriore dell'unità.

### Installazione dell'oculare

#### **1** Installare l'oculare allineando la scanalatura sulla parte di montaggio dell'oculare con la parte in rilievo interna dell'oculare.

L'illustrazione seguente è un esempio di installazione dell'oculare da usare per l'occhio destro.

Se si ruota l'oculare a sinistra di 180° prima di installarlo, è possibile usarlo con l'occhio sinistro.

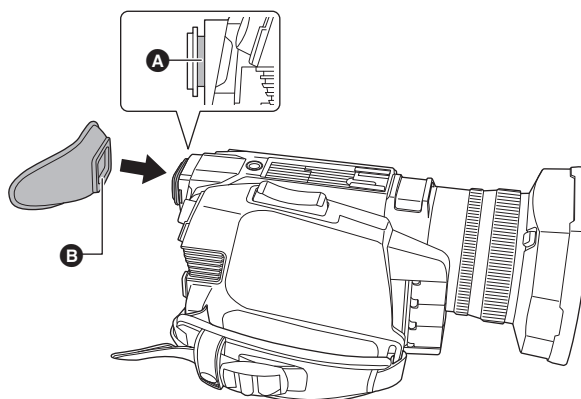

- A** Scanalatura
- B** Parte in rilievo

## Installazione dell'unità maniglia ([X2000] in dotazione, [X1500] opzionale)

● Premere il tasto di alimentazione per spegnere l'unità. (→ 34)

### 1 Aprire il supporto microfono.

Aprire la fibbia ① e staccare l'accessorio ② dal gancio ③.

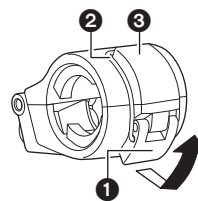

### 2 Fissare il supporto microfono alla sezione montaggio supporto microfono sull'unità maniglia.

- Fissare usando un cacciavite disponibile in commercio.
- Si sentiranno alcuni rumori di sfregamento con la gomma quando si avvitano le viti di fissaggio supporto microfono, ma accertarsi che siano ben strette.

- ① Supporto microfono
- ② Viti fissaggio supporto microfono

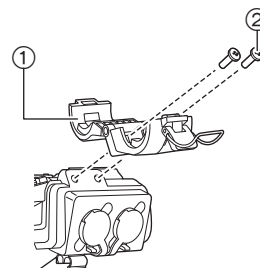

### 3 Spingere l'unità maniglia nella sezione di installazione dell'unità maniglia sulla videocamera.

Far corrispondere le posizioni del segno per il montaggio A sull'unità maniglia con il segno per il montaggio B sulla videocamera quando si spinge.

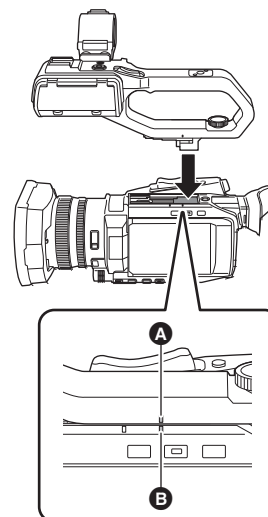

### 4 Far scorrere l'unità maniglia nella direzione indicata dalla freccia.

Fare scorrere verso l'alto sino al segno per il montaggio C.

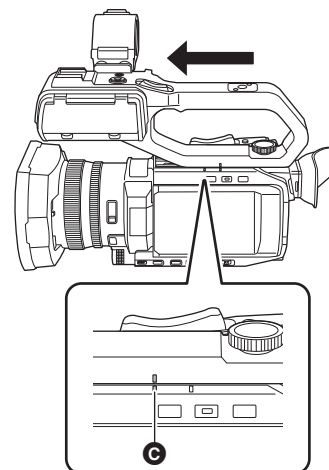

- 5** Tenendo premuta verso il basso la vite di montaggio dell'unità maniglia, ruotarla nella direzione indicata dalla freccia ② sino all'arresto.

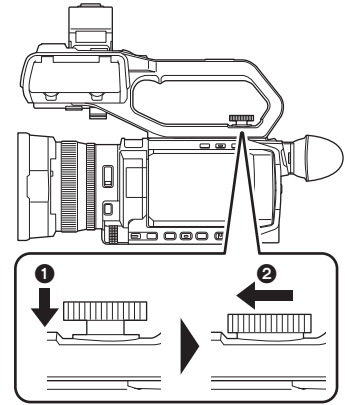

■ **Come rimuovere**

Rimuovere effettuando la procedura di montaggio al contrario.

 **NOTA**

- Tenere le viti fissaggio supporto microfono fuori dalla portata dei bambini per evitare che possano inghiottirle.

## Installazione del microfono esterno

### ■ Installazione di un microfono esterno sui terminali <INPUT 1>/<INPUT 2>

Quando l'unità maniglia ( X2000 in dotazione, X1500 opzionale) è installata sull'unità, è possibile installare sulla maniglia un microfono esterno come un microfono unidirezionale AG-MC200G (opzionale) che è compatibile con i terminali XLR sulla maniglia.

#### 1 Aprire il supporto microfono.

#### 2 Installare il microfono esterno sul supporto microfono, quindi chiudere la fibbia per fissare il microfono esterno.

Fissare l'accessorio al gancio e chiudere la fibbia nella direzione indicata dalla freccia.

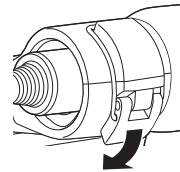

#### 3 Collegare il cavo del microfono al terminale <INPUT 1> A.

#### 4 Collegare il cavo del microfono al fermacavo del microfono B.

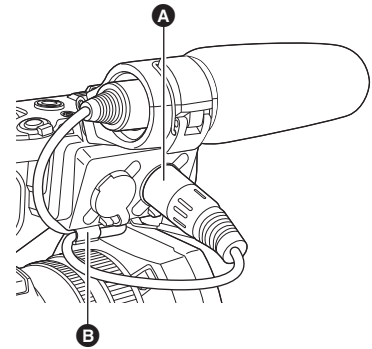

#### 5 Commutare il selettore <INPUT1> in modo che corrisponda al microfono da installare.

#### 📄 NOTA

- Quando si rimuove il cavo del microfono dal terminale <INPUT 1>, rimuovere tramite le leve di sollevamento C.

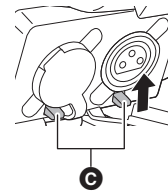

■ **Installazione di un microfono esterno sul terminale <MIC>**

È possibile installare un microfono esterno, come un Microfono Stereo VW-VMS10E (opzionale), ecc., compatibile con il mini jack stereo.

**1** Installare il microfono esterno sulla slitta per accessori **A**.

- Per informazioni su come installare il microfono esterno, vedere le istruzioni per l'uso del microfono esterno.

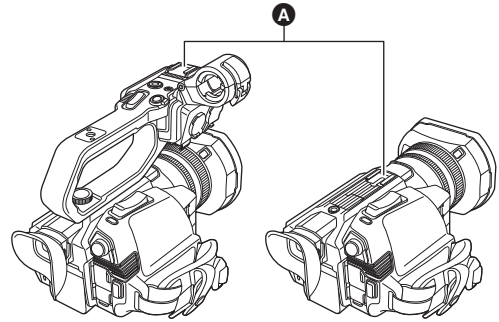

**2** Collegare il cavo del microfono al terminale <MIC>.

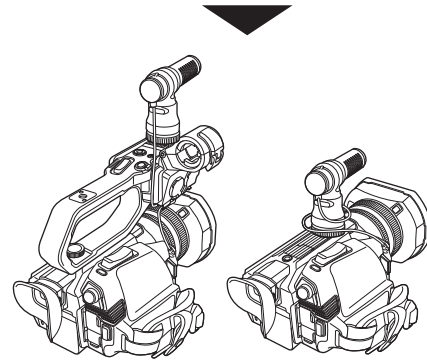
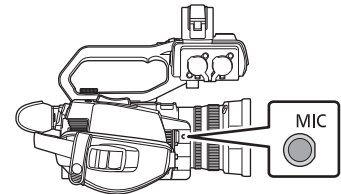

**Installazione di un treppiede**

I fori di montaggio del treppiede accettano viti 1/4-20 UNC.

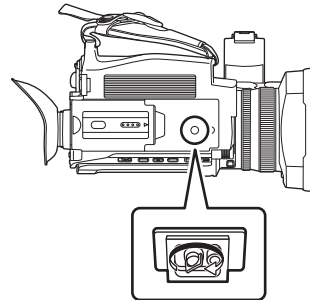

**NOTA**

- Usare il treppiede in punti sicuri.
- La profondità dei fori di montaggio del treppiede è 5,5 mm. Non stringere eccessivamente la vite del treppiede quando si monta l'unità su un treppiede.
- Collegare un treppiede con una vite lunga 5,5 mm o più può danneggiare l'unità.

## Attivazione/Disattivazione dell'alimentazione

### Accensione e spegnimento con il pulsante power

**1** Aprire il monitor LCD e premere il tasto di accensione per accendere l'unità.

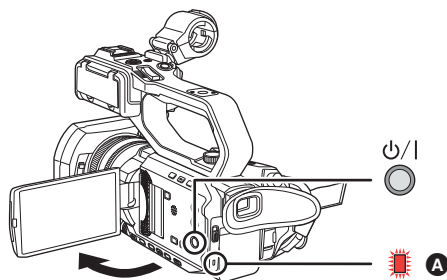

**A** L'indicatore di stato si accende.

#### ■ Per spegnere l'unità

Tenere premuto il pulsante di accensione finché l'indicatore di stato non si spegne.

#### 📄 **NOTA**

- La schermata [FUSO ORARIO] viene visualizzata quando si accende l'unità per la prima volta. (→ 14)  
Impostare il fuso orario, la data e l'ora.
- La batteria incorporata (batteria ricaricabile) si scaricherà. L'impostazione per data/ora può venire inizializzata se l'unità non viene accesa per circa 6 mesi.  
Impostare nuovamente la data/ora dopo avere caricato la batteria incorporata. (→ 35)

### Come accendere e spegnere l'unità con il monitor LCD/mirino

L'unità si accende aprendo il monitor LCD o estendendo il mirino. L'unità si spegne chiudendo il monitor LCD o il mirino.

Durante il normale utilizzo, può risultare comodo accendere/spegnere l'unità utilizzando il monitor LCD o il mirino.

- L'unità non si spegnerà se il monitor LCD non è chiuso ed il mirino non è ritratto.
- L'unità non si spegnerà durante la registrazione o mentre è collegata ad una rete anche se il monitor LCD è chiuso ed il mirino è ritratto.
- Nei seguenti casi, l'unità non si accende aprendo il monitor LCD o estendendo il mirino. Premere il tasto di accensione per accendere l'unità.
  - Al momento dell'acquisto iniziale.
  - Quando è stata spenta l'unità utilizzando il tasto di accensione

## Carica della batteria incorporata

La data/ora impostata nell'unità viene mantenuta dalla batteria incorporata.

Se questa unità viene lasciata senza alimentazione elettrica, e quindi l'alimentazione elettrica viene attivata e viene visualizzato [BATTERIA BACK UP ESAURITA] sul mirino e sul monitor LCD per circa 5 secondi, la batteria incorporata è scarica.

Se la batteria incorporata è scarica, la data dell'orologio interno dell'unità si resetta al 1 gennaio 2020.

Caricare la batteria incorporata con la seguente procedura.

**1** Premere il tasto power per spegnere l'unità.

**2** Collegare una batteria completamente carica o l'alimentatore CA all'unità.

Per informazioni sull'installazione della batteria o dell'alimentatore CA, vedere "Alimentazione". (→ 25)

**3** Lasciare l'unità per circa 24 ore.

La batteria incorporata si carica.

La ricarica della batteria incorporata avviene anche quando l'alimentazione elettrica è presente.

Verificare l'impostazione di data/ora e il time code dopo il caricamento. Se viene visualizzato [OROLOGIO INTERNO REIMPOSTATO] [<IMPOSTARE L'ORA CORRETTA>] sulla schermata STATUS del controllo modalità, impostare la data/ora dell'orologio interno. (→ 35)

**4** Premere il pulsante di accensione per attivare l'alimentazione elettrica e verificare che non venga visualizzato [BATTERIA BACK UP ESAURITA] sul monitor LCD.

Se dopo la carica viene ancora visualizzato [BATTERIA BACK UP ESAURITA], è necessario sostituire la batteria incorporata. Consultare il proprio rivenditore.

## Impostazione di data ed ora dell'orologio interno

La data, l'ora e il fuso orario sono registrati come metadati nella clip durante la ripresa.

Questo influirà sulla gestione delle clip registrate, quindi controllare sempre ed impostare la data/ora ed il fuso orario prima di usare l'unità per la prima volta.

Non cambiare l'impostazione di data/ora e fuso orario durante la ripresa.

### 1 Premere il pulsante <MENU>.

Viene visualizzato il menu.

### 2 Selezionare menu [ALTRO] → [OROLOGIO] → [FUSO ORARIO], ed impostare la differenza di fuso orario rispetto al Greenwich Mean Time.

### 3 Selezionare menu [ALTRO] → [OROLOGIO] → [IMP. OROL.], ed impostare anno, mese, data ed ora.

#### ■ Tabella dei fusi orari

Differenza di orario	Zona	Differenza di orario	Zona
+0:00	Greenwich	+0:30	
-0:30		+1:00	Europa centrale
-1:00	Azzorre	+1:30	
-1:30		+2:00	Europa orientale
-2:00	Medioatlantico	+2:30	
-2:30		+3:00	Mosca
-3:00	Buenos Aires	+3:30	Tehran
-3:30	Newfoundland	+4:00	Abu Dhabi
-4:00	Halifax	+4:30	Kabul
-4:30	Caracas	+5:00	Islamabad
-5:00	New York	+5:30	Mumbai
-5:30		+6:00	Dakar
-6:00	Chicago	+6:30	Yangon
-6:30		+7:00	Bangkok
-7:00	Denver	+7:30	
-7:30		+8:00	Pechino
-8:00	Los Angeles	+8:30	
-8:30		+9:00	Tokyo
-9:00	Alaska	+9:30	Darwin
-9:30	Isole Marchesi	+10:00	Guam
-10:00	Hawaii	+10:30	Isola di Lord Howe
-10:30		+11:00	Isole Salomone
-11:00	Isola di Midway	+11:30	
-11:30		+12:00	Nuova Zelanda
-12:00	Atollo Kwajalein	+12:45	Isole Chatham
		+13:00	Isole Phoenix

#### **NOTA**

- La precisione dell'orologio è di circa  $\pm 30$  secondi al mese. Controllare ed eventualmente reimpostare l'orario quando è richiesto un orario accurato.
- A causa delle specifiche di formato, con il formato AVCHD, vengono effettuate le seguenti conversioni di differenza oraria per la registrazione sulla clip.

Differenza oraria impostata in [FUSO ORARIO]	Differenza oraria registrata con clip AVCHD
+12:45	+12:30

## Preparazione della scheda di memoria

### Schede di memoria supportate dall'unità (Informazioni aggiornate a gennaio 2020)

Tipo di scheda di memoria	Capacità di registrazione
Scheda di memoria SDHC	da 4 GB a 32 GB
Scheda di memoria SDXC	da 48 GB a 128 GB





- Il funzionamento non è garantito per alcune schede di memoria diverse da quelle indicate qui in alto.
- Si consigliano schede Panasonic.
- Non è possibile utilizzare le seguenti schede di memoria in quanto non conformi agli standard SD.
  - Una scheda di memoria con 4 GB o più senza il logo SDHC
  - Una scheda di memoria con 48 GB o più senza il logo SDXC
- Questa unità supporta le seguenti schede di memoria:
  - Schede di memoria SDHC/SDXC conformi allo standard UHS-I UHS Speed Class 3
- Tenere la scheda di memoria lontana dalla portata dei bambini per evitare rischi di ingerimento.

### Speed Class durante le riprese

La scheda di memoria da usare varia a seconda del formato file e del formato di registrazione.

Usare schede di memoria compatibili con Speed Class o UHS Speed Class.

La registrazione potrebbe fermarsi improvvisamente se viene utilizzata una scheda di memoria non compatibile con la Speed Class richiesta. Speed Class e UHS Speed Class sono la specifica di velocità relativa alla scrittura continua. Controllare la scritta sull'etichetta e altre informazioni sulla scheda di memoria.

Formato file	Bit rate di registrazione o funzione di registrazione	Schede di memoria e Speed Class supportate	Esempio di visualizzazione scheda
MOV/MP4	200 Mbps, 150 Mbps, 100 Mbps, Registrazione super rallentatore	• Scheda di memoria SDXC con UHS Speed Class 3	
	72 Mbps, 50 Mbps	• Scheda di memoria SDXC con Speed Class 10	 CLASS 
AVCHD	Tutte	• Scheda SD con Speed Class 4 o migliore	 CLASS 

#### Quando il formato file è MOV o MP4

- È possibile usare schede di memoria SDXC. Non è possibile usare schede di memoria SDHC.



## Prevenzione da cancellazione involontaria

Viene impedita la scrittura, cancellazione e formattazione dei dati impostando il selettore di protezione da scrittura **A** della scheda di memoria sul lato LOCK.

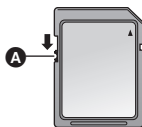

## Stato della spia di accesso alla scheda e della scheda di memoria

Spia di accesso scheda	Stato scheda di memoria	
Arancione (accesa)	Destinazione registrazione	Caricamento e scrittura sono consentiti. Target di registrazione corrente.
Verde (accesa)	Registrazione possibile	Caricamento e scrittura sono consentiti.
Arancione (lampeggio)	Accesso alla scheda	Caricamento e scrittura sono attualmente in esecuzione.
Arancione (lampeggio rapido)	Riconoscimento della scheda di memoria	La scheda di memoria è in corso di riconoscimento.
	Errore	Si è verificato un errore. Lampeggerà anche se la scheda di memoria non è inserita quando si è verificato un errore.
Verde (lampeggio lento)	Nessuna capacità di registrazione residua	Nessuna capacità di registrazione rimasta sulla scheda di memoria. È possibile solo il caricamento.
	Protetta dalla scrittura	Il selettore di protezione da scrittura della scheda di memoria è impostato sul lato LOCK.
	Registrazione non possibile	Non è possibile registrare con il formato di registrazione attualmente impostato. Cambiare il formato di registrazione oppure utilizzare una scheda di memoria compatibile con il formato di registrazione per registrare.
Spento	Nessuna scheda di memoria inserita	Non è stata inserita alcuna scheda di memoria.
	Formato non valido	Non è il formato corretto. Riformattare la scheda.
	Scheda non supportata	Questa è una scheda che non può essere usata con l'unità, ad esempio MMC (Multi Media Card).
	Durante la modalità lettore di schede	La spia di accesso della scheda 1/spia di accesso della scheda 2 si spegne in assenza di accesso.

## Inserzione/rimozione della scheda di memoria

### Inserimento della scheda di memoria

La scheda di memoria da usare con l'unità deve sempre essere formattata sull'unità. (→ 38)

- La formattazione della scheda di memoria cancellerà tutti i dati registrati che non saranno più recuperabili.

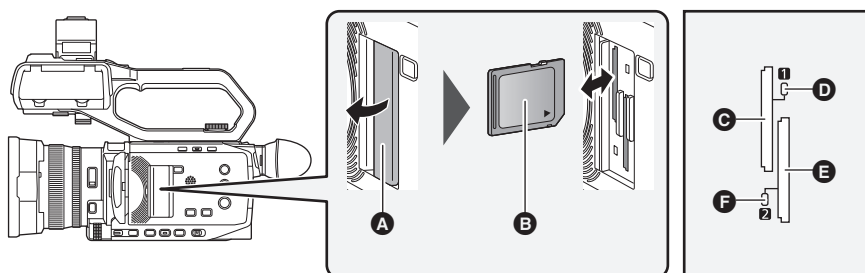

- A** Coperchio slot scheda
- B** Lato etichetta
- C** Slot scheda 1
- D** Spia di accesso scheda 1
- E** Slot scheda 2
- F** Spia di accesso scheda 2

#### 1 Aprire il coperchio dello slot per schede.

#### 2 Inserire la scheda di memoria nello slot per schede.

- È possibile inserire una sola scheda di memoria nello slot per schede 1 e nello slot per schede 2.
- Con l'etichetta rivolta nella direzione indicata nell'immagine, spingere sino a che si sente un clic. Non forzare o applicare una forza eccessiva durante l'inserimento della scheda di memoria.

#### 3 Chiudere il coperchio dello slot per schede.

### Rimozione della scheda di memoria

#### 1 Aprire il coperchio dello slot per schede.

- Confermare che la spia di accesso scheda non stia lampeggiando in arancione.
- I dati vengono scritti/caricati quando la spia di accesso scheda lampeggia in arancione, quindi non rimuovere la scheda di memoria.

#### 2 Premere la scheda di memoria ulteriormente nell'unità principale e lasciare andare.

- Estrarre la scheda di memoria in linea retta quando viene rilasciata dallo slot scheda.

#### 3 Chiudere il coperchio dello slot per schede.

### Precauzioni durante l'uso o la conservazione

- Non toccare la sezione terminale di collegamento sul retro della scheda di memoria.
  - Evitare temperature elevate e umidità.
  - Evitare gocciolamenti di acqua.
  - Evitare la carica con elettricità.
- Usare o riporre la scheda di memoria con la scheda inserita nell'unità con il coperchio dello slot chiuso.

### Formazione della scheda di memoria

Prima di registrare con una scheda di memoria che viene usata per la prima volta in questa unità, formattarla.

Tutti i dati verranno cancellati quando la scheda viene formattata. Salvare i dati importanti su un computer, ecc. (→ 167)

- Quando si usano 2 schede di memoria, è necessario formattarle entrambe.

#### 1 Selezionare il menu [REGISTRAZIONE] → [FORMATTA SCHEDA] → [SLOT1]/[SLOT2].

#### 2 Quando viene visualizzato il messaggio di conferma, selezionare [SET].

#### 3 Quando viene visualizzato il messaggio di completamento, selezionare [↩].

#### NOTA

- Non spegnere questa unità e non rimuovere la scheda di memoria durante la formattazione. Non esporre l'unità a vibrazioni o urti.
- È possibile attivare questa funzione anche toccando il monitor LCD.
- Potrebbero occorrere alcuni secondi dopo la chiusura del messaggio di completamento affinché sia possibile registrare.

**Formattare le schede usando questa unità. (Non formattare usando altri dispositivi, come un computer, ecc. Farlo può rendere le schede inutilizzabili in questa unità.)**

## Autonomia di registrazione della scheda di memoria

- Le schede di memoria vengono menzionate solo con la loro dimensione di memoria principale. I tempi indicati sono le autonomie approssimative per la registrazione continua.
- Se si registra per lunghi periodi, preparare batterie per 3 o 4 volte il periodo di registrazione desiderato. (→ 27)
- L'autonomia di registrazione può ridursi se si registra una scena con molta azione o si ripete la registrazione di una breve clip.
- I tempi di registrazione dipendono dalla condizione di registrazione o dal tipo di scheda di memoria da registrare.
- Riguardo a risoluzioni, frame rate e bit rate per [FORMATO REG.], vedere a pagina 102.
- Vedere a pagina 36 riguardo alle schede di memoria compatibili con i diversi formati di file.

### Quando il formato file è MOV

Formato di registrazione	Velocità di registrazione	Capacità di registrazione	
		64 GB	128 GB
UHD	200 Mbps	Circa 40 min	Circa 1 h 20 min
	150 Mbps	Circa 55 min	Circa 1 h 50 min
	100 Mbps	Circa 1 h 20 min	Circa 2 h 40 min
FHD	200 Mbps	Circa 40 min	Circa 1 h 20 min
	100 Mbps	Circa 1 h 20 min	Circa 2 h 40 min
	50 Mbps	Circa 2 h 40 min	Circa 5 h 20 min

- "h" è l'abbreviazione di ora e "min" di minuto.

#### **NOTA**

- Con registrazione super slow, l'autonomia di registrazione cambia a seconda del frame rate del [FORMATO REG.].
- Il file viene suddiviso ogni circa 3 ore per i dati in formato MOV.  
Vengono visualizzate come clip separate nella schermata delle anteprime. Inoltre, le clip registrate su 2 schede di memoria usando la registrazione in sequenza vengono visualizzate come clip separate.
- La registrazione viene arrestata una volta che il tempo di registrazione raggiunge 10 ore, e la registrazione viene riavviata automaticamente dopo pochi secondi. L'immagine e l'audio durante la pausa non saranno registrati. Questo comprende il caso di registrazione speciale, come registrazione super slow o registrazione in sequenza.  
Con registrazione super slow, l'autonomia di registrazione sarà inferiore a 10 ore.  
Riguardo all'autonomia di registrazione per 1 clip in caso di registrazione super slow, vedere a pagina 121.
- Nella registrazione ad intervalli, la registrazione viene arrestata una volta che il tempo di registrazione raggiunge 10 ore, e la registrazione viene riavviata automaticamente dopo pochi secondi.

**Quando il formato file è MP4**

Formato di registrazione	Velocità di registrazione	Capacità di registrazione	
		64 GB	128 GB
UHD	100 Mbps	Circa 1 h 20 min	Circa 2 h 40 min
	72 Mbps	Circa 1 h 50 min	Circa 3 h 40 min
FHD	50 Mbps	Circa 2 h 40 min	Circa 5 h 20 min

- “h” è l’abbreviazione di ora e “min” di minuto.

**NOTA**

- Il file viene suddiviso ogni circa 3 ore per i dati in formato MP4. Vengono visualizzate come clip separate nella schermata delle anteprime. Inoltre, le clip registrate su 2 schede di memoria usando la registrazione in sequenza vengono visualizzate come clip separate.
- La registrazione viene arrestata una volta che il tempo di registrazione raggiunge 10 ore, e la registrazione viene riavviata automaticamente dopo pochi secondi. L’immagine e l’audio durante la pausa non saranno registrati. Ciò comprende il caso di registrazioni speciali, come la registrazione in sequenza.
- Nella registrazione ad intervalli, la registrazione viene arrestata una volta che il tempo di registrazione raggiunge 10 ore, e la registrazione viene riavviata automaticamente dopo pochi secondi.

**Quando il formato file è AVCHD**

■ Per la scheda di memoria SDHC

Formato di registrazione	Velocità di registrazione	Capacità di registrazione			
		4 GB	8 GB	16 GB	32 GB
PS	25 Mbps	Circa 19 min	Circa 40 min	Circa 1 h 20 min	Circa 2 h 40 min
PH	21 Mbps	Circa 21 min	Circa 46 min	Circa 1 h 30 min	Circa 3 h
HA	17 Mbps	Circa 30 min	Circa 1 h	Circa 2 h	Circa 4 h 10 min
PM	8 Mbps	Circa 1 h	Circa 2 h	Circa 4 h 15 min	Circa 8 h 30 min

■ Per la scheda di memoria SDXC

Formato di registrazione	Velocità di registrazione	Capacità di registrazione	
		64 GB	128 GB
PS	25 Mbps	Circa 5 h 20 min	Circa 11 h
PH	21 Mbps	Circa 6 h	Circa 12 h 30 min
HA	17 Mbps	Circa 8 h 30 min	Circa 17 h
PM	8 Mbps	Circa 17 h 10 min	Circa 35 h

- “h” è l’abbreviazione di ora e “min” di minuto.

**NOTA**

- Il file viene suddiviso ogni circa 4 GB per i dati in formato AVCHD. Questi sono visualizzati come un’unica clip nella schermata delle anteprime. Comunque, le clip registrate su 2 schede di memoria usando la registrazione in sequenza vengono visualizzati come clip separate.
- La registrazione viene arrestata una volta che il tempo di registrazione raggiunge 10 ore, e la registrazione viene riavviata automaticamente dopo pochi secondi. L’immagine e l’audio durante la pausa non saranno registrati. Ciò comprende il caso di registrazioni speciali, come la registrazione in sequenza.
- La protezione viene automaticamente rilasciata sulle schede di memoria bloccate con protezione AVCHD, quali i registratori DVD.

## Gestione dei dati di registrazione

### Esempio della struttura a cartelle di una scheda di memoria

Nei dati di registrazione sono contenute diverse informazioni importanti, che sono collegate con la struttura a cartelle e i file di gestione come illustrato nella figura.

Se tali informazioni vengono modificate o cancellate anche parzialmente, può verificarsi un errore come il mancato riconoscimento dei dati o l'impossibilità di registrare.

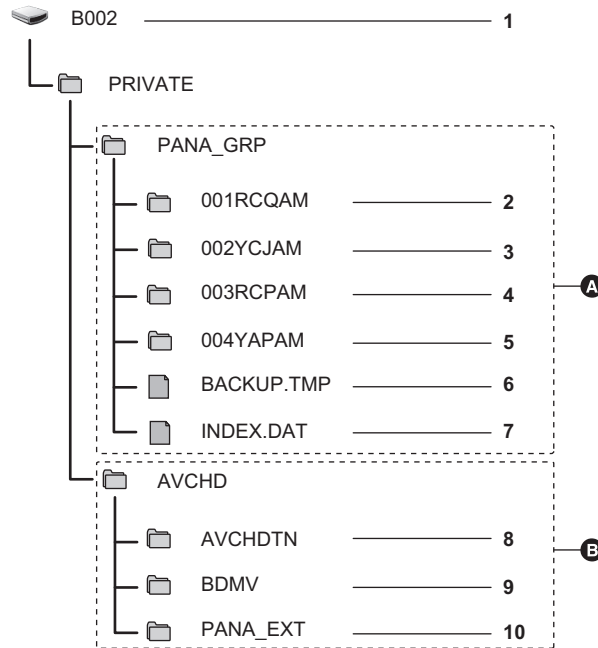

**A** Formato MOV/MP4

**B** Formato AVCHD

**1** Etichetta di volume della scheda di memoria

**2** Dati video in formato MOV: UHD (3840×2160), 29,97p MOV (audio: LPCM)

**3** Dati video in formato MOV: FHD (1920×1080), 59,94i MOV (audio: LPCM)

**4** Dati video in formato MP4: UHD (3840×2160), 29,97p MP4 (audio: AAC)

**5** Dati video in formato MP4: FHD (1920×1080), 59,94p MP4 (audio: AAC)

**6** File gestione 1

**7** File gestione 2

**8** Anteprima dei dati video

**9** Dati video in standard AVCHD (00000.MTS, ecc.)

**10** Cartella di gestione

#### **NOTA**

- Non cancellare una cartella o un file nella scheda di memoria con un computer. Potrebbe rendere impossibile il caricamento sull'unità.
- Se vengono registrati dati sulla scheda di memoria con un computer, può verificarsi un errore come l'impossibilità di riconoscere o registrare sulla scheda di memoria con l'unità.
- La scheda di memoria da usare con l'unità deve sempre essere formattata sull'unità.

### Etichetta di volume della scheda di memoria

#### ■ Quando il formato file è MOV o MP4

Il valore impostato in menu [REGISTRAZIONE] → [NOME CLIP] viene memorizzato nell'etichetta di volume in formato CAM INDEX + NEXT CARD COUNT quando viene formattata la scheda di memoria. Una volta memorizzato, [CONTA PROSS. SCHEDE] aumenterà di uno. Il CARD COUNT memorizzato viene usato anche per il numero CARD del nome file formato MOV/formato MP4.

#### **NOTA**

- Quando si registra su una scheda di memoria il cui CAM INDEX + CARD COUNT non è memorizzato nell'etichetta di volume, il valore impostato in menu [REGISTRAZIONE] → [NOME CLIP] viene automaticamente memorizzato nell'etichetta di volume, e [CONTA PROSS. SCHEDE] aumenterà di uno.

#### ■ Quando il formato file è AVCHD

“CAM\_SD” è memorizzato nell'etichetta volume.

### Nome cartella dei dati video in formato MOV/formato MP4

I caratteri dal quarto all'ottavo del nome della cartella variano a seconda dell'impostazione dell'unità.

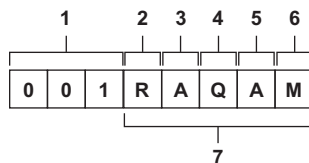

**1 Numero di cartella**

Da 001 a 999 (numero sequenziale)

**2 Numero di pixel**

R: 3840×2160  
Y: 1920×1080

**3 Frame rate**

A : 59,94 fps  
B : 50,00 fps  
C : 29,97 fps  
D : 25,00 fps  
F : 23,98 fps

**4 Formato video**

P : Registrazione progressiva (MP4, AAC)  
Q : Registrazione progressiva (MOV, LPCM)  
I : Registrazione interlacciata (MP4, AAC)  
J : Registrazione interlacciata (MOV, LPCM)

**5 Valori fissi**

A

**6 Impostazione di registrazione**

M : Registrazione standard (slot scheda 1 per registrazione simultanea)  
T : Registrazione simultanea (slot scheda 2 per registrazione simultanea)

**7 Informazioni sul formato di registrazione**

■ **Quando il nome della cartella è 001RAQAM**

I seguenti dati video vengono salvati nella cartella.

- Numero di pixel: 3840×2160
- Frame rate: 59,94 fps
- Formato video: Registrazione progressiva (MOV, LPCM)

### Nome file dei dati video in formato MOV/formato MP4

Il formato del nome del file è il seguente.

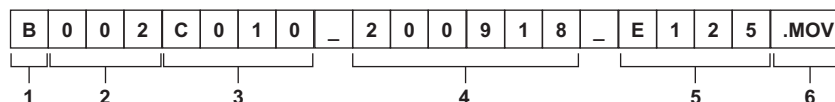

**1 CAM INDEX**

Un solo carattere maiuscolo dalla A alla Z.

- Un INDEX assegnato a ciascuna videocamera. Impostare con menu [REGISTRAZIONE] → [NOME CLIP] → [INDICE VIDEOCAM.].

**2 Numero CARD**

Da C001 a C999

- È il numero assegnato a ogni scheda di memoria. Viene memorizzato il CARD COUNT memorizzato nell'etichetta di volume della scheda di memoria.

**3 Numero clip**

Da C001 a C999

- È un numero sequenziale assegnato a ogni registrazione sulla scheda di memoria. Il numero ritorna a C001 quando la scheda di memoria viene formattata. Inoltre ritornerà a C001 per quello dopo C999.  
Il numero della clip viene mantenuto anche quando la cartella viene divisa o quando la clip è eliminata.

**4 Data**

Ultime 2 cifre dell'anno + 2 cifre del mese + 2 cifre della data in cui è iniziata la registrazione.

**5 Hashtag generato dal numero di serie**

Numero di 4 cifre o caratteri alfabetici

**6 Formato file**

[.MOV] o [.MP4]

**NOTA**

- Il nome della clip dello slot scheda 2 sarà lo stesso della clip dello slot scheda 1 per la registrazione simultanea.

**Numero di clip registrabili su una scheda di memoria**

Formato file	Numero di clip
MOV	Circa 4000
MP4	<ul style="list-style-type: none"> <li>• Il numero totale di clip per MOV e MP4.</li> </ul>
AVCHD	Circa 3900

- Quando più formati di file vengono registrati su una singola scheda di memoria, il numero sarà inferiore a quello mostrato sopra.

■ **Informazioni sulle cartelle MOV/MP4**

Il numero massimo di cartella e del numero di cartella è 999. La registrazione viene proibita quando si raggiunge 999 anche se il numero in mezzo è aperto.

- Il limite superiore per il numero di clip che possono essere registrate in un'unica cartella è 999. Una volta raggiunto 999, viene creata una nuova cartella con numero sequenziale aggiunto.  
Inoltre, una cartella con numero in sequenza aggiunto viene creata quando il nome della cartella viene modificato cambiando l'impostazione dell'unità. Il numero della cartella ritornerà a 001 quando la scheda di memoria viene formattata.

■ **Informazioni sulle playlist AVCHD**

Quando si registra con AVCHD, vengono generate delle playlist. Il limite superiore per il numero di clip che possono essere registrate in un'unica playlist è 99.

- Una nuova playlist viene generata nei seguenti casi.
  - Quando il [FORMATO REG.] viene cambiato per la registrazione
  - Quando si registra con registrazione a intervalli
  - Quando una scheda di memoria che è stata usata in questa unità viene registrata con un altro dispositivo
  - Quando il tempo totale di registrazione in un'unica playlist raggiunge 11 ore 30 minuti
- Il limite superiore per il numero di playlist è 900. La registrazione è proibita quando il numero di playlist raggiunge 900.

## Impostazione dei time data

L'unità fornisce time code, user bits, e dati data ed ora (in tempo reale) e li registra in ciascun frame in sincronia con il video. I time data sono inoltre registrati come metadati della clip.

### Definizione di time data

#### ■ Time code

È possibile commutare [FREE RUN] e [REC RUN] con il menu [REGISTRAZIONE] → [TC/UB] → [FREE/REC RUN].

- **[FREE RUN]:** Avanza indipendentemente dalla modalità operativa. Avanza anche quando l'alimentazione è spenta, quindi può essere trattato ugualmente come tempo.
- **[REC RUN]:** Avanza solo mentre si registra. La registrazione viene avviata con il valore che continua dall'ultimo time code registrato in precedenza.

#### **NOTA**

- [REC RUN] non sarà un valore continuo nei seguenti casi.
  - Quando si eliminano clip registrate
  - Quando la registrazione viene interrotta a causa di un malfunzionamento di [ERRORE REGISTRAZ.], ecc. durante la registrazione.
- Sarà impostato su [FREE RUN] quando è abilitata la pre-registrazione. (→ 126)
- [FREE RUN] viene impostato quando è abilitata la funzione registrazione in background. (→ 128)
- [REC RUN] viene impostato quando è abilitata la funzione registrazione super slow. (→ 121)
- Sarà impostato su [REC RUN] quando è abilitata la registrazione a intervalli. (→ 129)

#### ■ User bits

Gli user bits sono integrati. Gli user bits vengono registrati nella clip.

Per la registrazione è possibile selezionare il valore di impostazione utente, ora, data, time code, frame rate di registrazione e nome della clip.

Il valore nel momento in cui è stata avviata la registrazione è registrato negli user bits dei metadati della clip.

#### ■ Contatore

Quando si visualizza il contatore premendo il pulsante USER assegnato a [CONTATORE] o si sfiora l'icona pulsante USER, il valore del contatore viene visualizzato nell'area di visualizzazione time code della schermata mirino/monitor LCD.

Il valore del contatore è indicato come "ore:minuti:secondi.frame".

Inoltre, mentre viene visualizzato il valore del contatore, è possibile resettare il valore del contatore premendo il pulsante USER assegnato a [RIPRISTINA] o sfiorando l'icona pulsante USER.

Le seguenti impostazioni possono essere impostate in menu [REGISTRAZIONE] → [CONT. REC].

- **[TOTALE]:** Il conteggio continua cumulativamente sino a che il valore del conteggio viene resettato. Il valore del contatore sarà mantenuto anche se la scheda di memoria viene sostituita o l'alimentazione viene scollegata.
- **[CLIP]:** Cancella il valore del contatore e avvia il conteggio da 0 ogni volta che parte la registrazione. È possibile riprendere controllando sempre il tempo di registrazione della clip attualmente ripresa.

#### ■ Data/ora (in tempo reale)

- L'orologio interno è lo standard per il conteggio time code free run mentre non è presente alimentazione elettrica, per il tempo user bits, e per i dati data. Inoltre, sarà il riferimento per l'ora di generazione del file e il nome del file quando viene registrata la clip.
- Il time code free run viene resettato se la batteria incorporata è scarica.

#### **NOTA**

- Commuta la visualizzazione sulla schermata immagine videocamera premendo il pulsante USER assegnato a [CONTATORE] o sfiorando l'icona pulsante USER.

### Impostazioni user bits

Imposta gli user bits da registrare.

#### 1 Selezionare gli user bits da registrare in menu [REGISTRAZIONE] → [TC/UB] → [MOD. UB].

[FRAME RATE]	Registra le informazioni frame rate della ripresa. Utilizzare con questa impostazione quando si utilizzano le informazioni sul frame rate degli user bits con un dispositivo di editing come un computer.
[UTENTE]	Registra gli user bits impostati in menu [REGISTRAZIONE] → [TC/UB] → [PREIMP. UB]. Il valore di registrazione viene mantenuto anche se l'alimentazione elettrica viene disattivata. Per informazioni, vedere "Come immettere gli user bits". (→ 45)
[ORA]	Registra ora, minuto e secondo della data e dell'ora misurate con l'orologio interno.
[DATA]	Registra le ultime 2 cifre di anno, mese, data ed ora della data ed ora misurata con l'orologio interno.
[TC]	Registra il valore per il time code come bit utente.
[NOME CLIP]	Registra il valore di CAM INDEX (un carattere) e CARD COUNT (numero 3 cifre) entrambi convertiti in codice carattere ASCII.



### Come immettere gli user bits

Impostando gli user bits, è possibile registrare informazioni come memo (data, ora) lunghe sino ad 8 cifre (esadecimali).

**1** Selezionare menu [REGISTRAZIONE] → [TC/UB] → [MOD. UB] → [UTENTE].

**2** Selezionare menu [REGISTRAZIONE] → [TC/UB] → [PREIMP. UB].

Viene visualizzata la schermata di impostazione degli user bits.

**3** Impostare gli user bits.

- Imposta 2 cifre ciascuna.

È possibile resettare a [00] premendo il pulsante USER assegnato a [RIPRISTINA] o sfiorando l'icona pulsante USER.

**4** Confermare il valore dell'impostazione degli user bits.

- Il valore di impostazione viene confermato quando vengono impostate le ultime 2 cifre.

### Funzione di memoria degli user bits

Il contenuto dell'impostazione degli user bits viene automaticamente registrato e mantenuto anche quando l'alimentazione elettrica viene disattivata.

#### Informazioni sul frame rate

La relazione tra frame rate, pull-down immagine, time code e user bits è quella indicata di seguito.

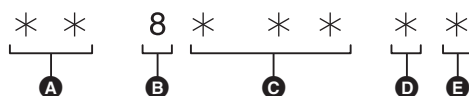

- A** Informazioni di verifica sulle 6 cifre a destra
- B** Valori fissi
- C** Frame rate
- D** Modalità video della videocamera
- E** Segno REC

#### ■ Modalità video della videocamera

La visualizzazione della modalità video della videocamera varia a seconda dell'impostazione dei seguenti menu.

- Il menu [SISTEMA] → [FORMATO REG.]
- Il menu [SISTEMA] → [SUPER SLOW]

[FREQUENZA]	Frame rate di [FORMATO REG.]	Visualizzazione della modalità video della videocamera	
		Quando [SUPER SLOW] è [ON]	Quando [SUPER SLOW] sono [OFF]
[59.94Hz]	23,98p	D	C
	29,97p	9	8
	59,94p	9	8
	59,94i	—	0
[50.00Hz]	25,00p	B	A
	50,00p	B	A
	50,00i	—	2

### Impostazione del time code

**1** Selezionare menu [SISTEMA] → [FREQUENZA] → [59.94Hz]/[50.00Hz].

**2** Dal menu [SISTEMA] → [FORMATO FILE]/[FORMATO REG.], selezionare il formato di registrazione.

**3** Selezionare menu [REGISTRAZIONE] → [TC/UB] → [DF/NDF] → [DF]/[NDF].

Voce	Esempio di visualizzazione di time code	Descrizione
[DF]	TCG 00:00:00.00	Il time code viene compensato in base all'ora effettiva. Viene usato principalmente per trasmissioni come programmi TV.
[NDF]	TCG 00:00:00:00	Non compenserà il time code. (Ci sarà una differenza rispetto al tempo effettivo)

**4** Selezionare menu [REGISTRAZIONE] → [TC/UB] → [PREIMP. TC].

Viene visualizzata la schermata [PREIMP. TC].

**5** Impostare il time code.

È possibile resettare il time code a 0 premendo il pulsante USER assegnato a [RIPRISTINA] o sfiorando l'icona pulsante USER.

**6** Confermare il valore dell'impostazione del time code.

Il valore di impostazione viene confermato quando vengono impostate le ultime 2 cifre.

### ■ Impostazione dell'intervallo del time code

L'intervallo del time code che può essere impostato varia a seconda del frame rate di [FORMATO REG.].

[FREQUENZA]	Frame rate di [FORMATO REG.]	Intervallo del time code impostabile
[59.94Hz]	59,94p, 29,97p, 59,94i	Da 00:00:00:00 a 23:59:59:29
	23,98p	Da 00:00:00:00 a 23:59:59:23
[50.00Hz]	50,00p, 25,00p, 50,00i	Da 00:00:00:00 a 23:59:59:24

#### **NOTA**

- La modifica impostata non è riflessa se la schermata di impostazione del time code viene chiusa senza confermare il valore dell'impostazione.
- Impostare il numero di frame con un valore multiplo di 4 quando il frame rate di [FORMATO REG.] è impostato su 23,98p. Il time code registrato si sposterà con qualsiasi altro valore.
- Nei seguenti casi, [DF/NDF] viene impostato su [NDF]:
  - Quando il frame rate di [FORMATO REG.] è 23,98p
  - Quando è abilitata la registrazione ad intervalli

### Funzione time code durante la sostituzione della batteria

Il funzionamento del generatore di time code continuerà con il meccanismo di backup che funziona anche quando si sostituisce la batteria.

Il time code del free run può shiftare quando viene cambiata qualsiasi voce in menu [SISTEMA] → [FREQUENZA], [FORMATO FILE], o [FORMATO REG.].

Dopo aver riattivato l'alimentazione elettrica con il pulsante power, controllare il time code ed impostare nuovamente se necessario.

### Time code in registrazione super slow

Il time code viene impostato su [REC RUN] quando è abilitata la funzione registrazione super slow.

- L'output del time code dal terminale <SDI OUT>\* o dal terminale <HDMI> procede a velocità 1× a partire dall'inizio della registrazione.

\* Disponibile per l'uso quando si usa **X2000**

## Assegnazione di funzioni ai pulsanti USER

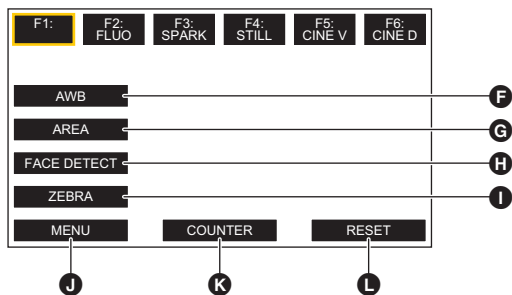
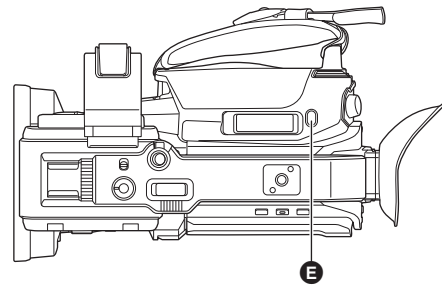
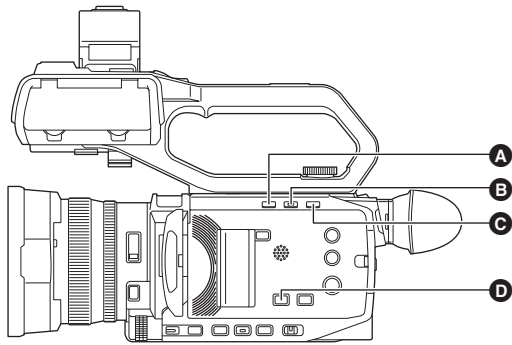

- A** Pulsante <USER1>
- B** Pulsante <USER2>
- C** Pulsante <USER3>
- D** Pulsante <USER4>
- E** Pulsante <USER5>

- F** Icona pulsante [USER6]
- G** Icona pulsante [USER7]
- H** Icona pulsante [USER8]
- I** Icona pulsante [USER9]
- J** Icona pulsante [USER10]
- K** Icona pulsante [USER11]
- L** Icona pulsante [USER12]

La funzione selezionata può essere assegnata ai pulsanti USER.

I pulsanti USER hanno 5 pulsanti USER sull'unità (da pulsante <USER1> a pulsante <USER5>) e 7 icone pulsante USER visualizzate sul monitor LCD (da icona pulsante [USER6] ad icona pulsante [USER12]).

I pulsanti da <USER1> a <USER5> possono essere usati come pulsanti USER quando viene visualizzata la schermata immagine videocamera.

Le icone pulsante da [USER6] a [USER12] possono essere usate come pulsanti USER quando viene visualizzata la schermata icone operazione.

### 1 Selezionare la funzione da assegnare a ciascuna in menu [CAMERA] → [INT.UTEN.] → da [USER1] a [USER12].

#### ■ Funzioni assegnate ai pulsanti USER nell'impostazione di fabbrica

Pulsante USER/icona pulsante USER	Funzione (visualizzazione icona pulsante USER)
Pulsante <USER1>	[LIVELLA]
Pulsante <USER2>	[LUCE POST.]
Pulsante <USER3>	[O.I.S.]
Pulsante <USER4>	[LIVELLO EA]
Pulsante <USER5>	[REC CHECK]
[USER6]	[AWB] ([AWB])
[USER7]	[AREA] ([AREA])
[USER8]	[RILEVA VISO] ([FACE DETECT])
[USER9]	[ZEBRA] ([ZEBRA])
[USER10]	[MENU] ([MENU])
[USER11]	[CONTATORE] ([COUNTER])
[USER12]	[RIPRISTINA] ([RESET])

## Funzioni assegnate ai pulsanti USER

Voce (visualizzazione icona pulsante USER)	Descrizione
[DISABIL.] ([INHIBIT])	Disabilita l'assegnazione di funzioni.
[AWB] ([AWB])	Assegna la funzione bilanciamento di bilanciamento automatico del bianco.
[DRS] ([DRS])	Assegna la funzione estensione gamma dinamica.
[FBC] ([FBC])	Abilita/disabilita la funzione compensazione banda flash.

### Capitolo 3 Preparazione — Assegnazione di funzioni ai pulsanti USER

Voce (visualizzazione icona pulsante USER)	Descrizione
[ONE PUSH AF] ([ONE PUSH AF])	Assegna la funzione di messa a fuoco automatica One-push.
[GUADAGNO S.] ([S.GAIN])	Assegna la funzione che commuta a super guadagno.
[AREA] ([AREA])	Assegna la funzione dell'area.
[ATW] ([ATW])	Abilita/disabilita la funzione bilanciamento del bianco con tracking automatico.
[ATW LOCK] ([ATW LOCK])	Fissa il valore del bilanciamento del bianco. Premere nuovamente il pulsante USER o sfiorare l'icona pulsante USER per riavviare il funzionamento del bilanciamento del bianco con tracking automatico. Abilitare quando è operativo il bilanciamento del bianco con tracking automatico.
[FARETTO] ([SPOTLIGHT])	Attiva/disattiva la funzione controllo automatico del diaframma per spot light.
[LUCE POST.] ([BACKLIGHT])	Attiva/disattiva la funzione controllo automatico del diaframma per la compensazione del controllo luce.
[LIVELLO EA] ([AE LEVEL])	Abilita/disabilita la funzione livello AE.
[Y GET] ([Y GET])	Assegna la funzione che visualizza il livello di luminanza dell'area del riquadro visualizzata vicino al centro.
[O.I.S.] ([O.I.S.])	Abilita/disabilita la funzione stabilizzatore di immagine ottico.
[i.ZOOM] ([i.ZOOM])	Assegna la funzione zoom per ridurre al minimo la distorsione dell'immagine.
[D.ZOOM] ([D.ZOOM])	Abilita/disabilita lo zoom digitale. Zooma ingrandendo sull'angolo di campo per 2x, 5x e 10x verticalmente e orizzontalmente ogni volta che si sfiora il pulsante USER o USER.
[REC INFRAR.] ([IR REC])	Abilita/disabilita la registrazione IR.
[ZOOM VELOCE] ([FAST ZOOM])	Aumenta la velocità di zoom quando la leva zoom viene spinta interamente in avanti.
[PRE REC] ([PRE REC])	Abilita/disabilita la pre-registrazione.
[SUPER SLOW] ([SUPER SLOW])	Abilita/disabilita la funzione registrazione super slow.
[BACKGR PAUSA] ([BACKGR PAUSE])	Assegna la funzione che arresta la registrazione in background dello slot scheda 2. Tenere premuto il pulsante USER al quale è assegnato [BACKGR PAUSA] per circa 5 secondi o tenere premuta l'icona pulsante USER per circa 5 secondi e rilasciare per arrestare la registrazione in background.
[REC CHECK] ([REC CHECK])	Riproduce automaticamente circa gli ultimi 3 secondi della clip precedentemente registrata.
[ELIM ULTIMA CLIP] ([DEL LAST CLIP])	Elimina l'ultima clip ripresa.
[ASSIST. FUOCO] ([FOCUS ASSIST])	Abilita/disabilita la funzione focus assist.
[WFM] ([WFM])	Commuta la visualizzazione del monitor forma d'onda. La visualizzazione della forma d'onda viene selezionata in menu [VIDEO OUT/LCD/MIRINO] → [ASSIST. IE] → [MOD. WFM].
[ZEBRA] ([ZEBRA])	Visualizza/nasconde i pattern zebra.
[LIVELLA] ([LEVEL GAUGE])	Visualizza/nasconde la livella.
[INDIC. LIV.] ([LEVEL GAUGE SET])	Imposta la direzione orizzontale e verticale corrente come valore di riferimento della livella.
[DETTAGLIO LCD/MIRINO] ([LCD/VF DETAIL])	Regola l'intensità per il contorno del video nel mirino o nel monitor LCD per semplificarne la messa a fuoco.
[RILEVA VISO] ([FACE DETECT])	Abilita/disabilita la funzione AE&AF riconoscimento volti.
[MENU] ([MENU])	Visualizza/nasconde il menu.
[CARICA FILE SETUP] ([LOAD SETUP FILE])	Seleziona il file di setup salvato sulla scheda di memoria da caricare sull'unità.
[BACKLIGHT LCD] ([LCD BACKLIGHT])	Commuta la luminosità del monitor LCD. Ogni volta che si preme il pulsante USER o si sfiora l'icona pulsante USER, la luminosità cambia nell'ordine [0], [1], [2], [-1].
[MODO LETT. SCHEDA] ([CARD READER MODE])	Abilita/disabilita la funzione modalità lettore scheda (funzione USB mass storage). <ul style="list-style-type: none"> <li>• Rilasciare il collegamento per abilitare la modalità lettore di schede in caso di connessione a una rete tramite LAN wireless. (L'unità ritorna all'impostazione originale quando la modalità lettore scheda viene disabilitata.)</li> </ul>
[AVVIO STREAMING] ([STREAMING START])	Avvia/arresta lo streaming dall'unità. Lo streaming si avvia solo durante lo streaming RTMP.
[CONTATORE] ([COUNTER])	Commuta la visualizzazione time code. (Visualizzazione time code/visualizzazione user bits/visualizzazione contatore/nessuna visualizzazione)
[RIPRISTINA] ([RESET])	Resetta il valore del contatore.
[ANELLO POSTERIORE] ([REAR RING])	Viene commutato il funzionamento della ghiera posteriore. (Zoom/diaframma/diaframma e livello AE)

#### **NOTA**

- Le seguenti funzioni sono disabilitate la prossima volta che si accende l'unità dopo averla spenta con power.
  - [FBC], [GUADAGNO S.], [AREA], [ATW LOCK], [FARETTO], [LUCE POST.], [Y GET], [D.ZOOM], [ZOOM VELOCE], [REC CHECK], [ELIM ULTIMA CLIP], [ASSIST. FUOCO], [WFM], [MODO LETT. SCHEDA], [AVVIO STREAMING]
- Quando è abilitata la registrazione IR, non è possibile impostare le seguenti funzioni.
  - [AWB], [ATW], [ATW LOCK], [FARETTO], [LUCE POST.], [LIVELLO EA], [RILEVA VISO]
- In modalità automatica non è possibile impostare le seguenti funzioni.
  - [AWB], [FBC], [ONE PUSH AF], [ATW], [ASSIST. FUOCO]
- Le funzioni pulsante USER possono essere impostate anche dai seguenti menu:

Funzioni pulsante USER	Impostazioni dei menu
[DRS]	Menu [FILE DI SCENA] → [DRS]
[LIVELLO EA]	Menu [FILE DI SCENA] → [LIVELLO EA]
[O.I.S.]	Menu [CAMERA] → [MODO SW] → [S.I.O.]
[i.ZOOM]	Menu [CAMERA] → [MODO SW] → [i.ZOOM]
[REC INFRAR.]	Menu [CAMERA] → [MODO SW] → [REC INFRAR.]
[PRE REC]	Menu [REGISTRAZIONE] → [PRE REC]

Funzioni pulsante USER	Impostazioni dei menu
[SUPER SLOW]	Menu [SISTEMA] → [SUPER SLOW]
[LIVELLA]	Menu [VIDEO OUT/LCD/MIRINO] → [LIVELLA] → [LIVELLA]
[DETTAGLIO LCD/MIRINO]	Menu [VIDEO OUT/LCD/MIRINO] → [ASSIST. FUOCO] → [DETTAGLIO]
[CARICA FILE SETUP]	Menu [ALTRO] → [FILE] → [FILE SETUP (SCHEDA SD)] → [CARICA]
[BACKLIGHT LCD]	Menu [VIDEO OUT/LCD/MIRINO] → [LCD] → [RETROILL.]
[MODO LETT. SCHEDA]	Menu [ALTRO] → [DISPOSITIVO USB] → [MODO LETT. SCHEDA]
[AVVIO STREAMING]	Menu [RETE] → [STREAMING] → [START]
[ANELLO POSTERIORE]	Menu [CAMERA] → [MODO SW] → [ANELLO POSTERIORE]

### Controllo della funzione assegnata ai pulsanti USER

È possibile controllare la funzione assegnata ai pulsanti USER nella schermata SWITCH del controllo modalità. Per informazioni, vedere “Visualizzazione controllo modalità” (→ 162).

## Regolazione ed impostazione del monitor LCD

### Utilizzo del monitor LCD

Questa unità è munita di monitor LCD da 3,5 pollici. Utilizzare il mirino o il monitor LCD a seconda dello scopo e delle condizioni di ripresa.

#### 1 Aprire il monitor LCD.

La luce si accende quando il monitor LCD viene aperto. Si spegne invece quando viene chiuso.

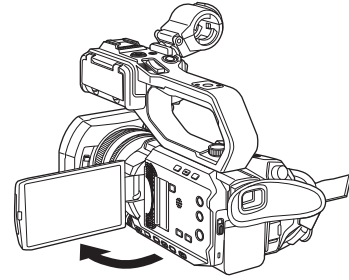

#### 2 Ruotare il monitor LCD fino a ottenere un angolo di visualizzazione ottimale.

Può essere ruotato verso l'obiettivo di 180° e in avanti di 90°.

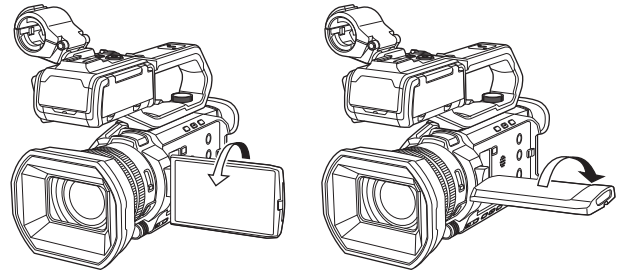

#### NOTA

- Quando si chiude il monitor LCD, accertarsi di farlo saldamente.
- Fare attenzione a non applicare eccessiva forza sul monitor LCD quando è aperto. In caso contrario, potrebbe verificarsi un malfunzionamento.
- Luminosità e tonalità dell'immagine presenti su mirino e monitor LCD potrebbero differire da quelle presenti su un monitor TV. Il controllo finale dell'immagine deve essere eseguito su un monitor TV.

### Regolazione del monitor LCD

#### ■ Regolazione di luminosità, contrasto, livello colore, rosso e blu

Impostando le seguenti voci nel menu [VIDEO OUT/LCD/MIRINO] → [LCD], è possibile regolare voci come luminosità e contrasto per il monitor LCD:

- [LUMINOSITÀ]: Regola la luminosità.
- [LIVELLO COLORE]: Regola la densità dei colori.
- [CONTRASTO]: Regola il contrasto.
- [TONALITÀ ROSSA]: Regola l'intensità del rosso.
- [TONALITÀ BLU]: Regola l'intensità del blu.

Le regolazioni del monitor LCD non influenzano le immagini trasmesse o registrate dalla videocamera.

#### ■ Regolazione della luminanza dello sfondo

Le seguenti operazioni commutano la luminanza della retroilluminazione del monitor LCD:

- Impostare con menu [VIDEO OUT/LCD/MIRINO] → [LCD] → [RETROILL.].
- Ogni volta che si preme il pulsante USER assegnato a [BACKLIGHT LCD] o si sfiora l'icona pulsante USER, la luminosità commuta nell'ordine [0], [1], [2], [-1].

### Ripresa a specchio

Quando si registra con il monitor LCD ruotato verso il lato dell'obiettivo, se l'unità è impostata sul menu [VIDEO OUT/LCD/MIRINO] → [LCD] → [AUTO SCATTO] → [SPECCHIO], l'immagine viene visualizzata al contrario in termini di sinistra-destra sul monitor LCD. Ciò consente la ripresa come se fosse un'immagine allo specchio. Notare che solo la visualizzazione del monitor LCD è invertita orizzontalmente. Le impostazioni per la ripresa a specchio non influenzano le immagini trasmesse o registrate dalla videocamera.

## Regolazione ed impostazione del mirino

Questa unità è munita di mirino da 0,24 pollici. Utilizzare il mirino o il monitor LCD a seconda dello scopo e delle condizioni di ripresa.

### Uso del mirino

Quando risulta difficile utilizzare il monitor LCD in quanto le zone circostanti sono luminose, è possibile controllare l'immagine utilizzando il mirino.

#### 1 Estendere il mirino.

Il mirino si accende quando viene esteso e si spegne quando viene ritratto.

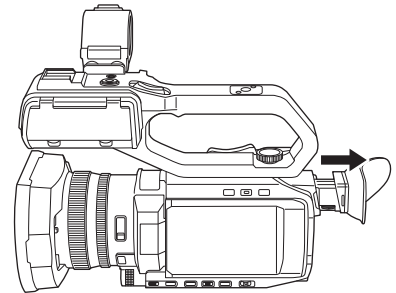

#### 2 Spostare il mirino in direzione verticale per regolare lo schermo a un angolo ottimale.

Il mirino può essere sollevato di circa 50°.

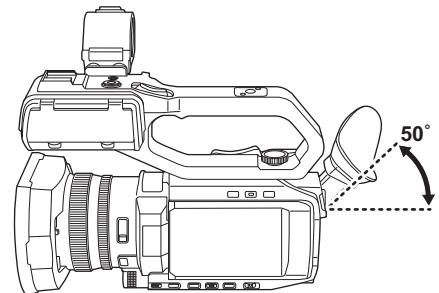

#### 3 Regolare i caratteri nella schermata del mirino in modo che siano chiaramente visibili usando la ghiera di regolazione delle diottrie A.

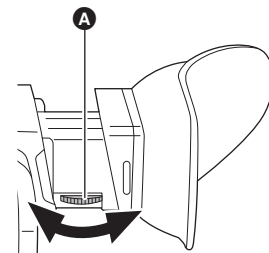

#### NOTA

- Luminosità e tonalità dell'immagine presenti su mirino e monitor LCD potrebbero differire da quelle presenti su un monitor TV. Il controllo finale dell'immagine deve essere eseguito su un monitor TV.

### Regolazione del mirino

#### ■ Regolazione di luminosità, contrasto, livello colore, rosso e blu

Impostando le seguenti voci nel menu [VIDEO OUT/LCD/MIRINO] → [MIRINO], è possibile regolare voci come luminosità e contrasto per il mirino:

- [LUMINOSITÀ]: Regola la luminosità.
- [LIVELLO COLORE]: Regola la densità dei colori.
- [CONTRASTO]: Regola il contrasto.
- [TONALITÀ ROSSA]: Regola l'intensità del rosso.
- [TONALITÀ BLU]: Regola l'intensità del blu.

Le regolazioni per il mirino non influenzano le immagini trasmesse o registrate dalla videocamera.

#### ■ Alternanza tra modalità a colori e in bianco e nero

La schermata del mirino può commutare tra visualizzazione a colori e visualizzazione in bianco e nero. Impostare la visualizzazione con menu [VIDEO OUT/LCD/MIRINO] → [MIRINO] → [COLORE MIRINO].

## Spia tally

---

Quando l'unità maniglia ( X2000 in dotazione, X1500 opzionale) è installata sull'unità, la spia tally può accendersi durante la registrazione.

### 1 Selezionare menu [ALTRO] → [LED TALLY MANIGLIA] → [ON].

- La spia tally lampeggerà quando l'unità è nel seguente stato.
  - Quando la capacità di registrazione residua della scheda di memoria o il livello residuo della batteria è basso (una volta al secondo)
  - Quando la scheda di memoria non ha più spazio per registrare (4 volte al secondo)
  - In caso di avviso come un errore di sistema o un'anomalia di registrazione (4 volte al secondo)

#### **NOTA**

---

- La spia tally non si accende o lampeggia quando è impostato menu [ALTRO] → [LED TALLY MANIGLIA] → [OFF].



## Capitolo 4

# Funzionamento

---

Questo capitolo descrive come controllare lo schermo di questa unità, come controllare il menu, la struttura del menu e le informazioni del menu.

## Funzionamento di base dello schermo

### Principali operazioni dei pulsanti e visualizzazione sullo schermo

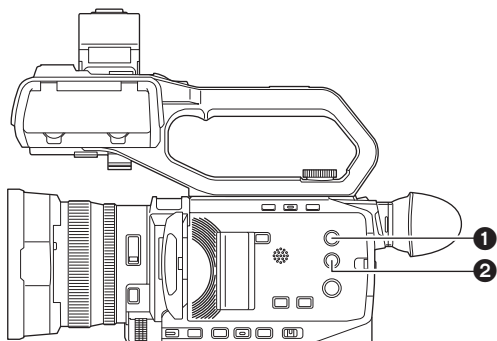

- ❶ Pulsante <THUMBNAIL>
- ❷ Pulsante <DISP/MODE CHK>

#### ■ Pulsante <THUMBNAIL>

Consente di visualizzare la schermata delle anteprime.

È possibile eseguire riproduzione, copia, eliminazione o protezione di una clip.

Per informazioni sulla schermata anteprime, vedere "Funzionamento anteprime". (→ 143)

#### ■ Pulsante <DISP/MODE CHK>

Premere mentre viene visualizzata la schermata immagine videocamera per visualizzare/nascondere gran parte delle voci.

Premere il pulsante <DISP/MODE CHK> per almeno 1 secondo mentre viene visualizzata la schermata immagine videocamera per visualizzare la schermata STATUS del controllo modalità.

È possibile verificare ciascuna impostazione e lo stato dell'unità.

Per informazioni su ciascuna schermata della modalità controllo, vedere "Visualizzazione controllo modalità". (→ 162)

## Funzionamento pulsanti principali e commutazione schermate

Le schermate commutano come mostrato sotto quando si preme il pulsante <DISP/MODE CHK>, il pulsante <EXIT>, il pulsante <THUMBNAIL>, o il multi-selettore.

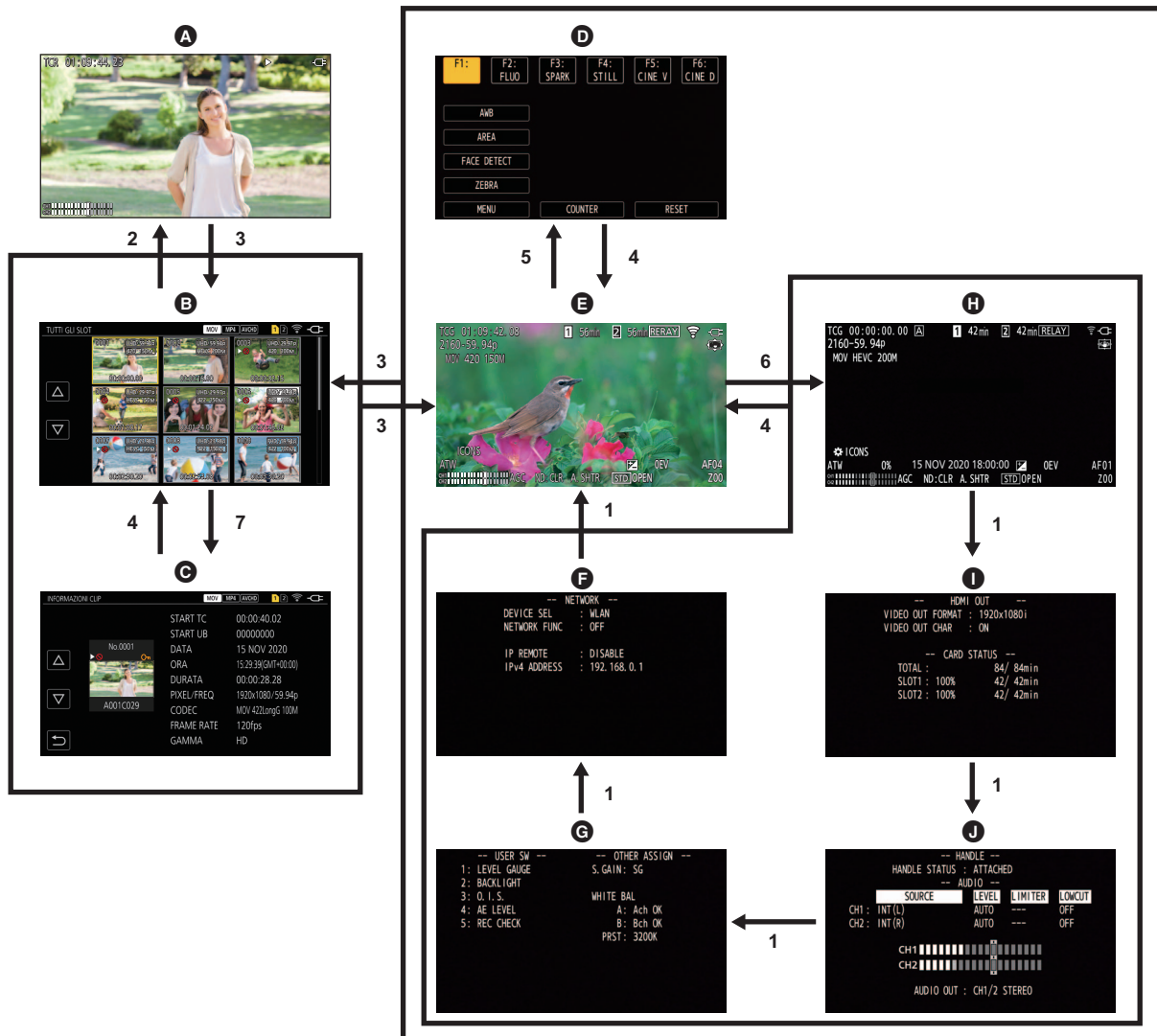

- A** Schermata Riproduzione
- B** Schermata delle anteprime
- C** Informazioni sulla clip
- D** Schermata delle icone operazione
- E** Schermata dell'immagine della videocamera
- F** Schermata controllo modalità NETWORK
- G** Schermata controllo modalità SWITCH
- H** Schermata controllo modalità STATUS
- I** Schermata controllo modalità FUNCTION
- J** Schermata controllo modalità AUDIO

- 1** Premere il pulsante <DISP/MODE CHK>.
- 2** Premere il multi-selettore.
- 3** Premere il pulsante <THUMBNAIL>.
- 4** Premere il pulsante <EXIT>.
- 5** Tenere premuto lo schermo per circa 2 secondi, o premere il multi-selettore quando viene visualizzato [ICONS].
- 6** Premere il pulsante <DISP/MODE CHK> per almeno 1 secondo.
- 7** Selezionare menu [MINIATURA] → [CLIP] → [INFORMAZIONI].

### NOTA

- Quando viene accesa l'unità, viene visualizzata la schermata immagine videocamera.
- La schermata dell'immagine della videocamera viene visualizzata automaticamente se la registrazione ha inizio mentre sono visualizzate la schermata delle anteprime, la schermata di riproduzione o le informazioni sulla clip.
- La schermata di riproduzione viene visualizzata se è selezionata una clip nella schermata delle anteprime.
- La schermata delle anteprime viene visualizzata se la riproduzione della clip termina o la riproduzione viene arrestata.
- L'unità passa alla schermata immagine videocamera se nella schermata icone operazione viene sfiorata qualsiasi area diversa da un'icona. La schermata immagine videocamera viene visualizzata automaticamente dopo che sono trascorsi 5 secondi senza che sia stato utilizzato il multi-selettore o siano state effettuate operazioni touch nella schermata icone operazione.
- La schermata immagine videocamera viene visualizzata automaticamente dopo che sono trascorsi 5 secondi senza che sia stato utilizzato il pulsante <DISP/MODE CHK> in ciascuna schermata del controllo modalità.
- La schermata non passerà alla schermata immagine videocamera mentre viene premuto il pulsante <DISP/MODE CHK>.
- L'immagine della videocamera viene visualizzata nella schermata delle icone operazione ed in ogni schermata per il controllo modalità.

## Funzionamento di ogni schermata

---

### Schermata immagine videocamera

Visualizza la schermata delle riprese.

Per informazioni sulla schermata immagine videocamera, vedere “Visualizzazione stato schermata”. (→ 156)

### Schermata delle anteprime

È possibile eseguire riproduzione, copia, eliminazione o protezione di una clip.

Per informazioni sulla schermata anteprime, vedere “Funzionamento anteprime”. (→ 143)

### Schermata delle icone operazione

È possibile selezionare il file scena o utilizzare le funzioni assegnate da [USER6] a [USER12].

Per informazioni sulla schermata icone operazione, vedere “Visualizzazione schermata icone operazione”. (→ 139)

## Operazioni di base del menu

L'impostazione dell'unità può essere modificata con il menu a seconda della scena ripresa o dei contenuti della registrazione.

I dati impostati vengono scritti e salvati nella memoria dell'unità principale.

- Esistono 2 metodi di controllo: utilizzo del multi-selettore e sfioramento del monitor LCD.

### Configurazione del menu

Menu [MINIATURA]	Consente di eseguire la conferma o l'eliminazione della clip di registrazione. È possibile impostare questo menu quando viene visualizzata la schermata delle anteprime.
Menu [CAMERA]	Consente di impostare le funzioni base della videocamera. Non è possibile impostare questo menu quando viene visualizzata la schermata delle anteprime.
Menu [FILE DI SCENA]	Consente di configurare le impostazioni relative al file scena. Questo menu consente di impostare la regolazione dettagliata della qualità dell'immagine della videocamera. Inoltre è possibile effettuare la selezione del file scena, la scrittura dei dati del file scena nella memoria dell'unità principale ed il caricamento dalla memoria dell'unità principale. Non è possibile impostare questo menu quando viene visualizzata la schermata delle anteprime.
Menu [AUDIO]	Consente di impostare la funzione ingresso/uscita dell'audio.
Menu [VIDEO OUT/LCD/MIRINO]	Configura le impostazioni per l'uscita esterna, le informazioni da visualizzare nel monitor LCD o nel mirino e il formato di output.
Menu [REGISTRAZIONE]	Consente di impostare le varie voci nella funzione di registrazione.
Menu [RETE]	Consente di configurare l'impostazione relativa alla funzione di rete.
Menu [SISTEMA]	Configura le impostazioni relative al formato di registrazione di video e audio.
Menu [ALTRO]	Configura le impostazioni per scrivere/caricare/inizializzare i file utente nella memoria interna e le impostazioni base dell'unità.

## Visualizzazione del menu

Consente di visualizzare il menu e selezionare il menu o la voce da impostare.

### 1 Premere il pulsante <MENU>.

Viene visualizzato il menu.



#### 1 [Δ]/[▽]

Cambia pagina o valore quando selezionato.

Queste icone pulsante non sono disponibili se non possono essere modificate.

#### 2 [↵]

Consente di ritornare a un livello più alto dal menu corrente una volta selezionato.

#### 3 Menu

Consente di passare a un livello più basso dal menu corrente, o alla schermata di impostazione quando selezionato.

#### 4 Visualizzazione del livello

Consente di visualizzare il percorso del menu alla schermata attualmente visualizzata.

#### 5 [SET]

Conferma il valore impostato quando selezionato.

#### **NOTA**

- Non è possibile modificare il menu visualizzato in caratteri grigi.

## Uso del menu

Diverse impostazioni sono possibili dal menu.

Esistono 2 metodi di controllo: utilizzo del multi-selettore e sfioramento del monitor LCD.

### Quando si utilizza il multi-selettore

Utilizzare il multi-selettore sull'unità principale ruotandolo in direzione verticale o premendolo.

Fig. 1



Fig. 2



### 1 Premere il pulsante <MENU>.

Viene visualizzato il menu.

### 2 Selezionare il menu da impostare.

- 1) Ruotare il multi-selettore per spostare il cursore verso il menu da impostare.
- 2) Premere il multi-selettore.

Viene visualizzato il menu di livello inferiore.

- La schermata di conferma viene visualizzata in base al menu.
- Effettuare la stessa operazione se è presente un livello successivo.
- In alcuni menu, nella schermata dell'immagine della videocamera è visualizzata una schermata per impostare il valore numerico (Fig. 2).
- In alcuni menu, viene visualizzato un messaggio se non è possibile eseguire un menu.
- Per tornare al livello superiore, premere il pulsante <EXIT>.

### 3 Selezionare la voce da impostare.

- 1) Ruotare il multi-selettore per spostare il cursore verso la voce da impostare.
- 2) Premere il multi-selettore.

Un segno di spunta viene visualizzato sulla sinistra della voce impostata. (Fig. 1)

- Per tornare al livello superiore, premere il pulsante <EXIT>.

### 4 Premere il pulsante <MENU> per chiudere il menu.

- A seconda della voce di funzionamento, ritornerà automaticamente alla schermata precedente.

#### NOTA

- In schermate per l'impostazione dei numeri (Fig. 2), è possibile cambiare i numeri rapidamente premendo il multi-selettore verso il basso e tenendolo nella direzione in cui si desidera effettuare la modifica.
- È possibile anche selezionare/impostare le icone operazione, le visualizzazioni delle anteprime, ecc.

## Quando si opera sfiorando il monitor LCD

Operare sfiorando il monitor LCD.

Fig. 1



Fig. 2



### 1 Premere il pulsante <MENU>.

Viene visualizzato il menu.

### 2 Selezionare il menu da impostare.

Viene visualizzato il menu con livello più basso.

- La schermata di conferma viene visualizzata in base al menu.
- Effettuare la stessa operazione se è presente un livello successivo.
- In alcuni menu, nella schermata dell'immagine della videocamera è visualizzata una schermata per impostare il valore numerico (Fig. 2). Per cambiare il valore numerico, sfiorare [Δ]/[▽] e cambiare il valore di impostazione.
- In alcuni menu, viene visualizzato un messaggio se non è possibile eseguire un menu.
- Sfiore [Δ]/[▽] per cambiare pagina.  
Non è possibile sfiorare le icone pulsante se non sono presenti più pagine.
- Per tornare a un livello più alto, sfiorare [↵].

### 3 Selezionare la voce da impostare.

- Sfiore la voce per impostare. Un segno di spunta viene visualizzato a sinistra della voce impostata. (Fig. 1)
- Per tornare a un livello più alto, sfiorare [↵].

### 4 Uscire dal menu sfiorando [↵], o premendo il pulsante <MENU>.

- A seconda della voce di funzionamento, ritornerà automaticamente alla schermata precedente.

## Inizializzazione del menu

Il menu può essere riportato alla condizione delle impostazioni di fabbrica.

### 1 Selezionare menu [ALTRO] → [INIZIALIZZA MENU].

### 2 Selezionare [SET] quando viene visualizzato il messaggio di conferma.

Il valore di impostazione del menu viene riportato all'impostazione di fabbrica.



## Impostazioni dei menu

### Menu [MINIATURA]

Consente di eseguire la conferma o l'eliminazione della clip di registrazione.  
È possibile impostare questo menu quando viene visualizzata la schermata delle anteprime.

#### [RIPRODUCI]

Imposta la riproduzione delle clip registrate.  
Verrà sempre selezionato [TUTTI GLI SLOT] quando si passa dalla schermata immagine videocamera alla schermata anteprime.

#### [SEL CLIP]

Seleziona una clip da visualizzare sulla schermata delle anteprime.

[TUTTI GLI SLOT]	Visualizza le clip registrate su tutte le schede di memoria in ciascuno slot scheda.
[SLOT1]	Visualizza solo le clip registrate sulla scheda di memoria nello slot scheda 1.
[SLOT2]	Visualizza solo le clip registrate sulla scheda di memoria nello slot scheda 2.
[STESSO FORMATO]	Visualizza solo le clip registrate nello stesso formato del formato di sistema. Clip registrate nello stesso formato significa che ciascuna voce di [FREQUENZA], [FORMATO FILE], e [FORMATO REG.] nel menu [SISTEMA] corrisponde allo stato di impostazione corrente.

(Impostazione di fabbrica: [TUTTI GLI SLOT])

#### [RIPRENDI RIPRO.]

Seleziona se la riproduzione debba avviarsi o meno a partire dal punto in cui si era fermata.

[ON]	Riproduce dalla posizione di arresto della riproduzione.
[OFF]	Avvia sempre la riproduzione dall'inizio della clip.

(Impostazione di fabbrica: [OFF])

#### [CLIP]

La clip può essere protetta o copiata su una scheda di memoria diversa.

[PROTEGGI]	[SELEZIONA]	Consente di proteggere la clip in modo da non eliminarla per errore. Selezionare la clip da proteggere e impostare la protezione.
[ELIMINA]	[TUTTI]	Consente di eliminare tutte le clip visualizzate nella schermata delle anteprime. Le clip non visualizzate nella schermata delle anteprime non vengono eliminate.
	[SELEZIONA]	Selezionare la clip da eliminare ed eliminarla.
[COPIA]	[TUTTI]	Copia tutte le clip in una scheda di memoria diversa.
	[SELEZIONA]	Seleziona la clip da copiare e copia la clip in una scheda di memoria diversa.
[INFORMAZIONI]		Consente di visualizzare le informazioni dettagliate della clip.

#### **NOTA**

- Non è possibile copiare la clip registrata in formato MOV/MP4.

#### [DISPLAY]

Imposta la visualizzazione della schermata delle anteprime.

#### [DATI]

Seleziona il contenuto da visualizzare nell'area di visualizzazione del time code.

[START TC]	Visualizza il valore del time code all'avvio della registrazione.
[NOME CLIP]	Visualizza i nomi delle clip.

(Impostazione di fabbrica: [START TC])

## Menu [CAMERA]

Consente di impostare le funzioni base della videocamera.

Non è possibile impostare questo menu quando viene visualizzata la schermata delle anteprime.

### [MODO SW]

#### [ANELLO ZOOM]

Imposta la direzione ed il controllo dello zoom della ghiera posteriore ❶ quando si effettuano operazioni di zoom.

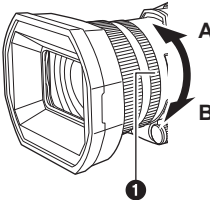
	[ABBASSA TELE]	Zooma ingrandendo quando si ruota verso il lato B.
	[ALZA TELE]	Zooma ingrandendo quando si ruota verso il lato A.

(Impostazione di fabbrica: [ABBASSA TELE])

#### [ANELLO IRIS]

Imposta la direzione ed il controllo del diaframma della ghiera posteriore ❶ quando si regola il diaframma.

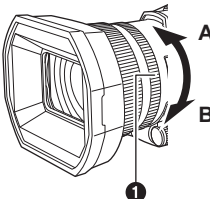
	[GIÙ APRE]	Il diaframma si apre quando si ruota verso il lato B.
	[SU APRE]	Il diaframma si apre quando si ruota verso il lato A.

(Impostazione di fabbrica: [GIÙ APRE])

#### [GUADAGNO SUPER]

Imposta il super guadagno da assegnare al pulsante USER.

Quando viene selezionato [TUTTI], ogni volta che si preme il pulsante USER o si sfiora l'icona pulsante USER, la selezione passa in sequenza [GUADAGNO SUPER], [GUADAGNO SUPER+], guadagno normale.

Le voci che è possibile impostare sono le seguenti.

- [GUADAGNO SUPER], [GUADAGNO SUPER+], [TUTTI]

(Impostazione di fabbrica: [GUADAGNO SUPER])

#### [LIMITE AGC]

Imposta il valore massimo del guadagno durante operazioni [AGC].

Le voci che è possibile impostare sono le seguenti.

- [3dB], [6dB], [12dB], [18dB], [24dB], [30dB]

(Impostazione di fabbrica: [30dB])

#### [S.I.O.]

Abilita/disabilita la funzione stabilizzatore di immagine ottico.

Se [O.I.S.] viene assegnato al pulsante USER, premendo il pulsante USER si commuta [ON]/[OFF].

Per informazioni sullo stabilizzatore immagine ottico, vedere "Funzione stabilizzatore immagine ottico". (→ 135)

[ON]	Abilita la funzione stabilizzatore immagine ottico.
[OFF]	Disabilita la funzione stabilizzatore immagine ottico.

(Impostazione di fabbrica: [ON])

#### [O.I.S. IBRIDO]

Abilita/disabilita la funzione stabilizzatore immagine ottico ibrido.

Per informazioni sullo stabilizzatore immagine ottico, vedere "Funzione stabilizzatore immagine ottico". (→ 135)

[ON]	Abilita la funzione stabilizzatore immagine ottico ibrido.
[OFF]	Disabilita la funzione stabilizzatore immagine ottico ibrido.

(Impostazione di fabbrica: [ON])

#### [MODO O.I.S.]

Commuta la modalità operativa della funzione stabilizzatore immagine ottico.

[NORMALE]	Specifica l'impostazione standard per un buon bilanciamento della correzione per le oscillazioni grandi e piccole della videocamera.
[PAN/TILT]	Specifica un'impostazione appropriata per la ripresa che utilizza molto panning ed inclinazione della videocamera.
[STABILE]	Specifica un'impostazione appropriata per fissare una composizione per la ripresa di un soggetto.

(Impostazione di fabbrica: [NORMALE])

### [ATW]

È possibile impostare ATW (funzione bilanciamento del bianco con tracking automatico) quando viene premuto il pulsante <WHITE BAL>.

[Ach]	Se è stato premuto il pulsante <WHITE BAL> per passare a [Ach], viene impostato su [ATW].
[Bch]	Se è stato premuto il pulsante <WHITE BAL> per passare a [Bch], viene impostato su [ATW].
[PRESET]	Se è stato premuto il pulsante <WHITE BAL> per passare a "Preset", viene impostato su [ATW].
[OFF]	Anche se si preme il pulsante <WHITE BAL>, [ATW] non si attiva.

(Impostazione di fabbrica: [OFF])

### [VELOCITÀ ATW]

Imposta la velocità di controllo della funzione di bilanciamento del bianco con tracking automatico.

Le voci che è possibile impostare sono le seguenti.

- [VELOCE], [NORMALE]

(Impostazione di fabbrica: [NORMALE])

### [TARGET ATW R]

Effettua regolazioni fini dell'intensità del rosso convergendo con l'operazione di auto tracking del bilanciamento del bianco.

Le voci che è possibile impostare sono le seguenti.

- [-10]...[+10]

(Impostazione di fabbrica: [0])

### [TARGET ATW B]

Effettua regolazioni fini dell'intensità del blu convergendo con l'operazione di auto tracking del bilanciamento del bianco.

Le voci che è possibile impostare sono le seguenti.

- [-10]...[+10]

(Impostazione di fabbrica: [0])

### [BILANC. BIANCO PRESET]

Imposta la temperatura colore quando si preme il pulsante <WHITE BAL> per passare a "Preset".

Le voci che è possibile impostare sono le seguenti.

- [3200K], [5600K], [VAR]

(Impostazione di fabbrica: [3200K])

### [BILANC. BIANCO VAR]

Imposta il valore di [VAR] in [BILANC. BIANCO PRESET].

L'impostazione può essere effettuata anche tramite multi-selettore.

Viene abilitato quando [BILANC. BIANCO PRESET] è impostato su [VAR] e si preme il pulsante <WHITE BAL> per passare a "Preset".

Le voci che è possibile impostare sono le seguenti.

- [2000K]...[15000K]

(Impostazione di fabbrica: [3200K])

### [VEL. ZOOM MANIGLIA]

Imposta la velocità di zoom dello zoom maniglia.

Le voci che è possibile impostare sono le seguenti.

- [1]...[7]

(Impostazione di fabbrica: [4])

### [i.ZOOM]

Quando [i.ZOOM] è impostato su [ON], è possibile zoomare ad un massimo di circa 48x (32x quando si registra con UHD) mantenendo la qualità dell'immagine ad alta definizione.

[ON]	Abilita la funzione i.ZOOM.
[OFF]	Disabilita la funzione i.ZOOM.

(Impostazione di fabbrica: [OFF])

### [ANELLO POSTERIORE]

Viene commutato il funzionamento della ghiera posteriore.

[ZOOM]	Effettua le operazioni di zoom con la ghiera posteriore.
[IRIS]	Regola il diaframma con la ghiera posteriore.
[IRIS/LIVELLO EA]	Regola il diaframma o il livello AE con la ghiera posteriore.

(Impostazione di fabbrica: [ZOOM])

### **NOTA**

- È possibile anche premere il pulsante USER assegnato a [ANELLO POSTERIORE] o sfiorare l'icona pulsante USER per commutare l'impostazione del funzionamento della ghiera posteriore.

### [OTT. LENTO AUT.]

È possibile rendere le immagini più luminose rallentando la velocità dell'otturatore in luoghi scuri. L'otturatore lento funziona in modalità otturatore automatico. Le voci che è possibile impostare sono le seguenti.

- [ON], [OFF]
- (Impostazione di fabbrica: [OFF])

#### **NOTA**

- Nel seguente caso, questa non può essere impostata.
  - Quando si usa la funzione riconoscimento volti/tracking AE&AF
- La velocità dell'otturatore cambia come segue a seconda del frame rate di menu [SISTEMA] → [FORMATO REG.] e della luminosità dell'ambiente.

Frame rate di [FORMATO REG.]	Velocità otturatore
59,94p/59,94i/29,97p	1/30 o più
50,00p/50,00i/25,00p	1/25 o più
23,98p	1/24 o più

- Quando la velocità dell'otturatore diventa 1/30, 1/25 o 1/24, la schermata può apparire come se mancassero dei frame e possono apparire immagini persistenti.

### [VELOCITÀ AF]

Imposta la velocità di controllo della funzione messa a fuoco automatica.

Le voci che è possibile impostare sono le seguenti.

- [NORMALE], [LENTO]
- (Impostazione di fabbrica: [NORMALE])

### [MODO AREA]

Assegnare la funzione effettuata entro l'area selezionata sfiorando il monitor LCD mentre si riprende.

[DISABIL.]	Disabilita l'assegnazione di funzioni.
[FUOCO]	Assegna la funzione di messa a fuoco automatica.
[IRIS]	Assegna la funzione di regolazione automatica diaframma.
[Y GET]	Assegna la funzione di visualizzazione della luminosità.
[FUOCO/IRIS]	Assegna il funzionamento simultaneo di [FUOCO] e [IRIS].
[FUOCO/Y GET]	Assegna il funzionamento simultaneo di [FUOCO] e [Y GET].

(Impostazione di fabbrica: [DISABIL.] )

### [REC INFRAR.]

Abilita/disabilita la registrazione IR. (→ 130)

Le voci che è possibile impostare sono le seguenti.

- [ON], [OFF]
- (Impostazione di fabbrica: [OFF])

### [COLORE IR REC]

È possibile commutare il colore delle immagini registrate con registrazione IR.

Le voci che è possibile impostare sono le seguenti.

- [BIANCO], [VERDE]
- (Impostazione di fabbrica: [BIANCO])

### [MOD. RILEVA VISO/TRACKING]

Commuta il comportamento delle impostazioni di messa a fuoco e compensazione dell'esposizione per la funzione riconoscimento volti/tracking AE&AF.

[FA RILEVA VISO/TRACKING]	Dopo che i volti sono stati riconosciuti, vengono seguiti durante la messa a fuoco automatica.
[EA-FA RILEVA VISO/TRACKING]	Dopo che i volti sono stati riconosciuti, vengono seguiti durante la messa a fuoco automatica e la regolazione automatica dell'esposizione.

(Impostazione di fabbrica: [EA-FA RILEVA VISO/TRACKING])

### [INT.UTEN.]

Imposta la funzione da assegnare ai pulsanti da <USER1> a <USER5> o alle icone pulsante da [USER6] a [USER12].

Per informazioni, vedere "Assegnazione di funzioni ai pulsanti USER". (→ 47)

Le seguenti funzioni possono essere assegnate da [USER1] a [USER12].

- [DISABIL.], [AWB], [DRS], [FBC], [ONE PUSH AF], [GUADAGNO S.], [AREA], [ATW], [ATW LOCK], [FARETTO], [LUCE POST.], [LIVELLO EA], [Y GET], [O.I.S.], [i.ZOOM], [D.ZOOM], [REC INFRAR.], [ZOOM VELOCE], [PRE REC], [SUPER SLOW], [BACKGR PAUSA], [REC CHECK], [ELIM ULTIMA CLIP], [ASSIST. FUOCO], [WFM], [ZEBRA], [LIVELLA], [INDIC. LIV.], [DETTAGLIO LCD/MIRINO], [RILEVA VISO], [MENU], [CARICA FILE SETUP], [BACKLIGHT LCD], [MODO LETT. SCHEDA], [AVVIO STREAMING], [CONTATORE], [RIPRISTINA], [ANELLO POSTERIORE]

[USER1]	Imposta la funzione da assegnare al pulsante <USER1>. (Impostazione di fabbrica: [LIVELLA])
[USER2]	Imposta la funzione da assegnare al pulsante <USER2>. (Impostazione di fabbrica: [LUCE POST.])
[USER3]	Imposta la funzione da assegnare al pulsante <USER3>. (Impostazione di fabbrica: [O.I.S.])

[USER4]	Imposta la funzione da assegnare al pulsante <USER4>. (Impostazione di fabbrica: [LIVELLO EA])
[USER5]	Imposta la funzione da assegnare al pulsante <USER5>. (Impostazione di fabbrica: [REC CHECK])
[USER6]	Imposta la funzione da assegnare all'icona pulsante [USER6]. (Impostazione di fabbrica: [AWB])
[USER7]	Imposta la funzione da assegnare all'icona pulsante [USER7]. (Impostazione di fabbrica: [AREA])
[USER8]	Imposta la funzione da assegnare all'icona pulsante [USER8]. (Impostazione di fabbrica: [RILEVA VISO])
[USER9]	Imposta la funzione da assegnare all'icona pulsante [USER9]. (Impostazione di fabbrica: [ZEBRA])
[USER10]	Imposta la funzione da assegnare all'icona pulsante [USER10]. (Impostazione di fabbrica: [MENU])
[USER11]	Imposta la funzione da assegnare all'icona pulsante [USER11]. (Impostazione di fabbrica: [CONTATORE])
[USER12]	Imposta la funzione da assegnare all'icona pulsante [USER12]. (Impostazione di fabbrica: [RIPRISTINA])

## Menu [FILE DI SCENA]

Consente di impostare la regolazione dettagliata della qualità dell'immagine della videocamera. Non è possibile impostare questo menu quando viene visualizzata la schermata delle anteprime. Per le impostazioni di fabbrica, vedere "Valore impostazione di fabbrica del file scena". (→ 90)

### [SELEZIONA FILE]

Seleziona il file scena (da 1 a 6).

È possibile salvare le impostazioni preferite relative alla immagini in ciascun file scena. Commutare il file scena per adattarlo alle condizioni di registrazione.

Le voci che è possibile impostare sono le seguenti.

- [F1:], [F2:FLUO], [F3:SPARK], [F4:STILL], [F5:CINE V], [F6:CINE D]

### 1 Nel menu [FILE DI SCENA] → [SELEZIONA FILE] → selezionare il file scena che si desidera impostare.

- È possibile selezionare il file scena anche nella schermata delle icone operazione.

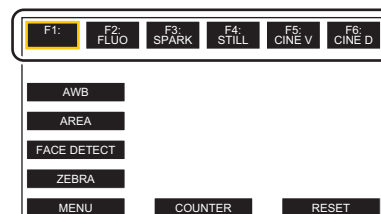

### 2 (Quando si cambiano le impostazioni delle immagini)

#### Cambiare le impostazioni del menu [FILE DI SCENA].

È possibile salvare le seguenti impostazioni di menu nel file scena selezionato (→ da 66 a 70):

- |                                |                             |                        |
|--------------------------------|-----------------------------|------------------------|
| – [DETTAGLIO MASTER]           | – [CORREZIONE COLORE]       | – [DRS]                |
| – [CORING DTL]                 | – [DETT. SKIN TONE]         | – [PROFONDITA' DRS]    |
| – [LIVELLO DETT. V.]           | – [PIED MASTER]             | – [CONTROLLO RID RUM]  |
| – [IMP. CONTROLLO GUADAGNO RB] | – [SEL MODO GAMMA]          | – [LIVELLO EA]         |
| – [LIVELLO CHROMA]             | – [BLACK GAMMA]             | – [EFFETTO LIVELLO EA] |
| – [FASE CHROMA]                | – [MODO KNEE]               |                        |
| – [MATRICE]                    | – [IMPOSTAZIONE WHITE CLIP] |                        |

#### ■ Impostazioni file scena al momento dell'acquisto

F1:	Impostazioni adatte alla registrazione standard
F2:FLUO	Impostazioni adatte alla registrazione con illuminazione fluorescente (in interni, ecc.)
F3:SPARK	Impostazioni adatte alla registrazione dove è presente variazione di risoluzione, tonalità colore e contrasto
F4:STILL	È possibile applicare un file scena con il tono immagine di una fotocamera digitale.
F5:CINE V	Impostazioni adatte a registrazioni fatte con enfasi sul contrasto per fornire una sensazione cinematografica
F6:CINE D	Impostazioni adatte a registrazioni fatte con enfasi sulla gamma dinamica per fornire una sensazione cinematografica

#### NOTA

- L'impostazione al momento dell'acquisto è [F1:].
- Le icone operazione scompaiono quando si sfiora lo schermo mentre vengono visualizzate le icone operazione o se non viene effettuata nessuna operazione touch per un pò di tempo. Per visualizzare nuovamente, tenere premuto lo schermo per circa 2 secondi.

### [MODIF. NOME]

Modifica il nome del file scena selezionato nel menu file scena (Massimo 8 caratteri)

- Riguardo alle procedure di impostazione, vedere pagina 98.

### [CARICA/SALVA/INIZIALIZZA]

Carica/Salva/Inizializza i valori delle impostazioni del file scena assegnati al numero del file scena corrente (uno tra 1 e 6).

[CARICA]	Seleziona e carica il file scena salvato nella memoria interna dell'unità.
[SALVA]	Salva il valore di impostazione corrente come file scena nella memoria interna dell'unità specificando il titolo ed il numero del file.
[INIZIALIZZA]	Inizializza i file scena selezionati (da 1 a 6) alle impostazioni di fabbrica.

- Riguardo alle procedure di impostazione, vedere pagina da 97 a 98.

### [DETTAGLIO MASTER]

Imposta il livello dell'effetto dettaglio dell'intera parte.

Le voci che è possibile impostare sono le seguenti.

- [-15]...[+15]

### [CORING DTL]

Imposta il livello di segnale (incluso il rumore) che non attiva l'effetto dettaglio.

Le voci che è possibile impostare sono le seguenti.

- [0]...[30]

### [LIVELLO DETT. V.]

Imposta l'intensità del livello di dettaglio in direzione verticale.

Le voci che è possibile impostare sono le seguenti.

- [-7]...[+7]

### [IMP. CONTROLLO GUADAGNO RB]

Regolare il tono colore quando il bilanciamento del bianco è stato impostato in [Ach] o [Bch].

È anche possibile decidere se mantenere il contenuto dell'impostazione quando sono state effettuate regolazioni del bilanciamento del bianco o del nero.

#### [AWB A GUADAGNO R]

Imposta il guadagno Rch (intensità del rosso) per il bilanciamento del bianco [Ach].

Le voci che è possibile impostare sono le seguenti.

- [-30]...[+30]

#### [AWB A GUADAGNO B]

Imposta il guadagno Bch (intensità del blu) per il bilanciamento del bianco [Ach].

Le voci che è possibile impostare sono le seguenti.

- [-30]...[+30]

#### [AWB B GUADAGNO R]

Imposta il guadagno Rch (intensità del rosso) per il bilanciamento del bianco [Bch].

Le voci che è possibile impostare sono le seguenti.

- [-30]...[+30]

#### [AWB B GUADAGNO B]

Imposta il guadagno Bch (intensità del blu) per il bilanciamento del bianco [Bch].

Le voci che è possibile impostare sono le seguenti.

- [-30]...[+30]

#### [AWB A OFFSET GUADAGNO]

Quando il bilanciamento del bianco è stato effettuato automaticamente con [Ach], impostare il valore del guadagno Rch e del guadagno Bch.

[ON]	Mantiene il valore impostato in [AWB A GUADAGNO R] e [AWB A GUADAGNO B].
[OFF]	Imposta il valore del guadagno Rch e del guadagno Bch su [0].

#### [AWB B OFFSET GUADAGNO]

Quando il bilanciamento del bianco è stato effettuato automaticamente con [Bch], impostare il valore del guadagno Rch e del guadagno Bch.

[ON]	Mantiene il valore impostato in [AWB B GUADAGNO R] e [AWB B GUADAGNO B].
[OFF]	Imposta il valore del guadagno Rch e del guadagno Bch su [0].

### [LIVELLO CHROMA]

Imposta il chroma level dei segnali P<sub>R</sub> e P<sub>B</sub>.

Le voci che è possibile impostare sono le seguenti.

- [-50]...[+50]

### [FASE CHROMA]

Effettua la regolazione fine di chroma phase del segnale P<sub>R</sub> e del segnale P<sub>B</sub>.

Le voci che è possibile impostare sono le seguenti.

- [-31]...[+31]

### [MATRICE]

Seleziona la tabella MATRIX per visualizzare il colore per la ripresa.

[NORMAL1]	Visualizza il colore adatto per la ripresa in ambienti esterni o con una lampada alogena.
[NORMAL2]	Visualizza un colore più vivido di [NORMAL1].
[FLUO.]	Visualizza il colore adatto per la ripresa in ambienti interni con una luce fluorescente.
[CINEMA]	Visualizza il colore adatto per la ripresa di video cinematografici.
[STILE FOTO]	Esprime i colori con un tono simile a quello prodotto con una fotocamera digitale.

### [CORREZIONE COLORE]

Imposta la saturazione e la fase per i colori. È possibile impostare singolarmente ciascuna delle 16 divisioni di tonalità colore.

#### [R]

[SAT]	Corregge la saturazione del colore rosso.
[PHASE]	Corregge la tonalità rosso.

Le voci che è possibile impostare sono le seguenti.

- [-63]...[+63]

#### [R-Mg]

[SAT]	Corregge la saturazione del colore fra rosso e magenta.
[PHASE]	Corregge la tonalità fra rosso e magenta.

Le voci che è possibile impostare sono le seguenti.

- [-63]...[+63]

#### [Mg]

[SAT]	Corregge la saturazione del colore magenta.
[PHASE]	Corregge la tonalità magenta.

Le voci che è possibile impostare sono le seguenti.

- [-63]...[+63]

#### [Mg-Mg-B]

[SAT]	Corregge la saturazione del colore tra magenta ed il colore intermedio tra magenta e blu.
[PHASE]	Corregge la tonalità tra magenta ed il colore intermedio tra magenta e blu.

Le voci che è possibile impostare sono le seguenti.

- [-63]...[+63]

#### [Mg-B-B]

[SAT]	Corregge la saturazione del colore tra blu ed il colore intermedio tra magenta e blu.
[PHASE]	Corregge la tonalità tra blu ed il colore intermedio tra magenta e blu.

Le voci che è possibile impostare sono le seguenti.

- [-63]...[+63]

#### [B]

[SAT]	Corregge la saturazione del colore blu.
[PHASE]	Corregge la tonalità blu.

Le voci che è possibile impostare sono le seguenti.

- [-63]...[+63]

**[B-B-Cy]**

[SAT]	Corregge la saturazione del colore tra blu ed il colore intermedio tra blu e ciano.
[PHASE]	Corregge la tonalità tra blu ed il colore intermedio tra blu e ciano.

Le voci che è possibile impostare sono le seguenti.

- [-63]...[+63]

**[B-Cy-Cy]**

[SAT]	Corregge la saturazione del colore tra ciano ed il colore intermedio tra blu e ciano.
[PHASE]	Corregge la tonalità tra ciano ed il colore intermedio tra blu e ciano.

Le voci che è possibile impostare sono le seguenti.

- [-63]...[+63]

**[Cy]**

[SAT]	Corregge la saturazione del colore ciano.
[PHASE]	Corregge la tonalità ciano.

Le voci che è possibile impostare sono le seguenti.

- [-63]...[+63]

**[Cy-G]**

[SAT]	Corregge la saturazione del colore fra ciano e verde.
[PHASE]	Corregge la tonalità fra ciano e verde.

Le voci che è possibile impostare sono le seguenti.

- [-63]...[+63]

**[G]**

[SAT]	Corregge la saturazione del colore verde.
[PHASE]	Corregge la tonalità verde.

Le voci che è possibile impostare sono le seguenti.

- [-63]...[+63]

**[G-G-YI]**

[SAT]	Corregge la saturazione del colore tra verde ed il colore intermedio tra verde e giallo.
[PHASE]	Corregge la tonalità tra verde ed il colore intermedio tra verde e giallo.

Le voci che è possibile impostare sono le seguenti.

- [-63]...[+63]

**[G-YI-YI]**

[SAT]	Corregge la saturazione del colore tra giallo ed il colore intermedio tra verde e giallo.
[PHASE]	Corregge la tonalità tra giallo ed il colore intermedio tra verde e giallo.

Le voci che è possibile impostare sono le seguenti.

- [-63]...[+63]

**[YI]**

[SAT]	Corregge la saturazione del colore giallo.
[PHASE]	Corregge la tonalità giallo.

Le voci che è possibile impostare sono le seguenti.

- [-63]...[+63]

**[YI-YI-R]**

[SAT]	Corregge la saturazione del colore tra giallo ed il colore intermedio tra giallo e rosso.
[PHASE]	Corregge la tonalità tra giallo ed il colore intermedio tra giallo e rosso.

Le voci che è possibile impostare sono le seguenti.

- [-63]...[+63]

**[YI-R-R]**

[SAT]	Corregge la saturazione del colore tra rosso ed il colore intermedio tra giallo e rosso.
[PHASE]	Corregge la tonalità tra rosso ed il colore intermedio tra giallo e rosso.

Le voci che è possibile impostare sono le seguenti.

- [-63]...[+63]



### [DETT. SKIN TONE]

La pelle delle persone può apparire più liscia quando viene registrata.

Le voci che è possibile impostare sono le seguenti.

- [ON], [OFF]

#### **NOTA**

- Se lo sfondo o qualsiasi altra cosa nella scena ha colori simili al colore della pelle, anche essi verranno levigati.
- Se la luminosità è insufficiente, l'effetto potrebbe non essere chiaro.
- Se si registra una persona lontana, il volto potrebbe non venire registrato chiaramente. In questo caso, impostare [DETT. SKIN TONE] su [OFF] o zoomare sul volto (in primo piano) per registrare.

### [PIED MASTER]

Imposta il livello del nero (Master Pedestal).

Le voci che è possibile impostare sono le seguenti.

- [-70]...[+70]

### [SEL MODO GAMMA]

Seleziona la modalità gamma.

[HD]	Imposta le caratteristiche di gamma per HD (High Definition).
[SD]	Aumenta il guadagno nelle aree più scure rispetto alla gamma HD.
[FILM1]	Imposta le caratteristiche che riproducono aree maggiormente illuminate, rispetto alla gamma HD.
[FILM2]	Imposta le caratteristiche che riproducono aree maggiormente illuminate rispetto a [FILM1].
[FILM3]	Imposta le caratteristiche che riproducono aree maggiormente illuminate rispetto a [FILM2].
[CINEMA-D]	Imposta le caratteristiche della gamma per produrre immagini che forniscono una sensazione cinematografica.
[CINEMA-V]	Imposta le caratteristiche della gamma per produrre immagini con enfasi sul contrasto per fornire una sensazione cinematografica.
[STILE FOTO]	Imposta le caratteristiche gamma per un tono immagine fotocamera digitale.

### [BLACK GAMMA]

Imposta le curve di gamma delle aree scure.

[-4]...[-1]	Comprime le parti scure.
[0]	Stato standard
[+1]...[+4]	Espande le aree scure.

### [MODO KNEE]

Per evitare la sovraesposizione, selezionare il livello di compressione dei segnali video ad alta intensità ricevuti tramite il sensore di immagine.

[AUTO]	Viene impostato automaticamente a seconda del segnale dal sensore di immagine.
[BASSO]	Impostazione bassa (la compressione inizia a circa 80%).
[MEDIO]	Impostazione media (la compressione inizia a circa 90%).
[ALTO]	Impostazione alta (la compressione inizia a circa 100%).
[OFF]	Disabilita la funzione Knee.

### [IMPOSTAZIONE WHITE CLIP]

Imposta in modo che le parti più luminose del segnale video non possano superare un determinato livello.

#### [WHITE CLIP]

Commuta la funzione del clip bianco [ON]/[OFF]. Il valore di impostazione di [LIVELLO WHITE CLIP] viene abilitato in caso di [ON].

Le voci che è possibile impostare sono le seguenti.

- [ON], [OFF]

#### [LIVELLO WHITE CLIP]

Imposta il livello di clip bianco.

Le voci che è possibile impostare sono le seguenti.

- [90%]...[109%]

### [DRS]

Abilita/disabilita la funzione estensione gamma dinamica.

Se vengono assegnate funzioni ai pulsanti USER, [ON]/[OFF] può essere commutato usando le operazioni del pulsante USER.

Le voci che è possibile impostare sono le seguenti.

- [ON], [OFF]

### [PROFONDITA' DRS]

Imposta il livello di compressione delle aree ad alta luminosità della funzione estensione gamma dinamica.

Comprime i livelli di segnale video delle aree ad elevata luminosità perse durante le normali riprese, è possibile estendere la gamma dinamica.

Le voci che è possibile impostare sono le seguenti.

- [1]...[3]

#### **NOTA**

- Con l'aumento del numero, aumenta il livello di compressione delle aree ad elevata luminosità e ci sarà più rumore nelle aree scure.

### [CONTROLLO RID RUM]

È possibile regolare l'effetto della riduzione del rumore e delle immagini persistenti modificando le impostazioni di riduzione del rumore.

[-7]...[-1]	Indebolisce l'effetto della riduzione del rumore, riducendo le immagini persistenti. Tenderà ad esserci più rumore.
[0]	Stato standard
[+1]...[+7]	Rafforza l'effetto della riduzione del rumore, riducendo il rumore. Tuttavia, questo può causare l'aumento delle immagini persistenti.

### [LIVELLO EA]

Abilita/disabilita la funzione livello AE.

Se vengono assegnate funzioni ai pulsanti USER, [ON]/[OFF] può essere commutato usando le operazioni del pulsante USER.

Le voci che è possibile impostare sono le seguenti.

- [ON], [OFF]

#### **NOTA**

- Nei seguenti casi, questa non può essere impostata.
  - Quando diaframma, guadagno e velocità dell'otturatore sono tutti impostati su manuale in modalità manuale
  - Quando è abilitata la registrazione IR

### [EFFETTO LIVELLO EA]

Quando è abilitato livello AE, è possibile impostare il valore di compensazione dell'esposizione.

Impostare in direzione “+” per schiarire ed impostare in direzione “-” per scurire.

Le voci che è possibile impostare sono le seguenti.

- [-2.0EV]...[+2.0EV]

#### **NOTA**

- Nei seguenti casi, questa non può essere impostata.
  - Quando diaframma, guadagno e velocità dell'otturatore sono tutti impostati su manuale in modalità manuale
  - Quando è abilitata la registrazione IR

## Menu [AUDIO]

Consente di impostare la funzione ingresso/uscita dell'audio.

### [IMP. INGR. UNITÀ MANIGLIA]

Questo può essere impostato quando l'unità maniglia ( **X2000** in dotazione, **X1500** opzionale) è installata sull'unità.

#### [INGRESSO 1 LIVELLO MIC.]

Consente di impostare il livello di ingresso del microfono esterno collegato al terminale <INPUT 1>. Abilitato quando è collegato il microfono esterno ed il selettore <INPUT1> è impostato su <MIC> o <+48V>.

Le voci che è possibile impostare sono le seguenti.

- [-40dB], [-50dB], [-60dB]

(Impostazione di fabbrica: [-50dB])

#### [INGRESSO 2 LIVELLO MIC.]

Consente di impostare il livello di ingresso del microfono esterno collegato al terminale <INPUT 2>. Abilitato quando è collegato il microfono esterno ed il selettore <INPUT2> è impostato su <MIC> o <+48V>.

Le voci che è possibile impostare sono le seguenti.

- [-40dB], [-50dB], [-60dB]

(Impostazione di fabbrica: [-50dB])

#### [INGRESSO 1 LIVELLO LINEA]

Consente di impostare il livello di ingresso del dispositivo audio collegato al terminale <INPUT 1>. Abilitato quando è collegato il dispositivo audio ed il selettore <INPUT1> è impostato su <LINE>.

Le voci che è possibile impostare sono le seguenti.

- [4dB], [0dB]

(Impostazione di fabbrica: [0dB])

### [INGRESSO 2 LIVELLO LINEA]

Consente di impostare il livello di ingresso del dispositivo audio collegato al terminale <INPUT 2>. Abilitato quando è collegato il dispositivo audio ed il selettore <INPUT2> è impostato su <LINE>.

Le voci che è possibile impostare sono le seguenti.

- [4dB], [0dB]

(Impostazione di fabbrica: [0dB])

### [IMPOSTAZIONE MIC.]

Questo può essere impostato quando l'unità maniglia ( X2000 in dotazione, X1500 opzionale) non è stata installata sull'unità.

### [LIVELLO CH1]

Imposta se il metodo di regolazione del livello di registrazione per il canale audio 1 debba essere automatico o manuale.

Le voci che è possibile impostare sono le seguenti.

- [AUTO], [MANUALE]

(Impostazione di fabbrica: [AUTO])

### [LIVELLO CH2]

Imposta se il metodo di regolazione del livello di registrazione per il canale audio 2 debba essere automatico o manuale.

Le voci che è possibile impostare sono le seguenti.

- [AUTO], [MANUALE]

(Impostazione di fabbrica: [AUTO])

### [CONTROLLO LIVELLO CH1]

Il livello di registrazione può essere regolato manualmente quando [LIVELLO CH1] che regola il livello di registrazione del canale audio 1 è impostato su [MANUALE].

Le voci che è possibile impostare sono le seguenti.

- [MUTO], [-30dB]...[+12dB]

(Impostazione di fabbrica: [0dB])

### [CONTROLLO LIVELLO CH2]

Il livello di registrazione può essere regolato manualmente quando [LIVELLO CH2] che regola il livello di registrazione del canale audio 2 è impostato su [MANUALE].

Le voci che è possibile impostare sono le seguenti.

- [MUTO], [-30dB]...[+12dB]

(Impostazione di fabbrica: [0dB])

### [IMPOSTAZIONI INPUT]

#### [CH1 MIC LOWCUT]

Abilita/disabilita il filtro taglia bassi per il canale audio 1.

Le voci che è possibile impostare sono le seguenti.

- [ON], [OFF]

(Impostazione di fabbrica: [OFF])

#### [CH2 MIC LOWCUT]

Abilita/disabilita il filtro taglia bassi per il canale audio 2.

Le voci che è possibile impostare sono le seguenti.

- [ON], [OFF]

(Impostazione di fabbrica: [OFF])

#### [LIMITATORE CH1]

Abilita/disabilita il limitatore quando il metodo per regolare il livello di ingresso audio per il canale audio 1 è manuale.

Le voci che è possibile impostare sono le seguenti.

- [ON], [OFF]

(Impostazione di fabbrica: [OFF])

#### **NOTA**

- Nel seguente caso, [LIMITATORE CH1] viene impostato su [ON]:
  - Quando [LIVELLO CH1] è impostato su [AUTO]
  - Quando il selettore <CH1> è impostato su <AUTO>

#### [LIMITATORE CH2]

Abilita/disabilita il limitatore quando il metodo per regolare il livello di ingresso audio per il canale audio 2 è manuale.

Le voci che è possibile impostare sono le seguenti.

- [ON], [OFF]

(Impostazione di fabbrica: [OFF])

#### **NOTA**

- Nel seguente caso, [LIMITATORE CH2] viene impostato su [ON]:
  - Quando [LIVELLO CH2] è impostato su [AUTO]
  - Quando il selettore <CH2> è impostato su <AUTO>

### [LINK LIMITATORE MIC.]

Imposta se far lavorare il limitatore sull'altro canale audio quando il limitatore funziona sul canale audio 1 o sul canale audio 2.

Le voci che è possibile impostare sono le seguenti.

- [ON], [OFF]

(Impostazione di fabbrica: [OFF])

#### **NOTA**

- Nel seguente caso, [LINK LIMITATORE MIC.] viene impostato su [OFF]:
  - [LIMITATORE CH1] o [LIMITATORE CH2] è impostato su [OFF]

### [IMPOST. USCITA]

#### [USCITA AUDIO]

Imposta il canale audio ed il formato che sarà emesso dal terminale cuffia e dell'altoparlante incorporato.

[CH1]	Riproduce il segnale per il canale audio 1 in mono.
[CH2]	Riproduce il segnale per il canale audio 2 in mono.
[STEREO CH1/2]	Riproduce i segnali del canale audio 1 e del canale audio 2 in stereo. Riproduce in mono dall'altoparlante incorporato.
[MIX CH1/2]	Miscela i segnali del canale audio 1 e del canale audio 2 e li riproduce come mono.

(Impostazione di fabbrica: [STEREO CH1/2])

### [ALLARME]

Imposta se avere un suono di allarme.

L'allarme viene emesso dall'altoparlante di questa unità o dalle cuffie. Non viene emesso verso destinazioni di uscita esterne.

#### [FINE BATT.]

Imposta se deve essere attivato l'allarme quando la batteria è scarica.

Le voci che è possibile impostare sono le seguenti.

- [ALTO], [BASSO], [OFF]

(Impostazione di fabbrica: [OFF])

#### [FINE SUPPORTO]

Imposta se deve essere attivato l'allarme quando la capacità di registrazione residua della scheda di memoria è esaurita.

Le voci che è possibile impostare sono le seguenti.

- [ALTO], [BASSO], [OFF]

(Impostazione di fabbrica: [OFF])

#### [WARNING]

Imposta se deve essere attivato l'allarme quando si verifica un errore o un'avvertenza di sistema.

Le voci che è possibile impostare sono le seguenti.

- [ALTO], [BASSO], [OFF]

(Impostazione di fabbrica: [OFF])

## Menu [VIDEO OUT/LCD/MIRINO]

Configura le impostazioni per l'uscita esterna, le informazioni da visualizzare nel monitor LCD o nel mirino e il formato di output.



### [SELEZ. VIDEO OUT]

Commuta la destinazione di output per immagini ed audio.

[SDI]	Emette dal terminale <SDI OUT>.
[HDMI]	Emette dal terminale <HDMI>.

(Impostazione di fabbrica: [HDMI])



### [SDI OUT]

- Impostare il menu [VIDEO OUT/LCD/MIRINO] → [SELEZ. VIDEO OUT] su [SDI].

#### [FORMATO USCITA]

Seleziona il segnale che verrà emesso dal terminale <SDI OUT>. Le voci che possono essere selezionate variano a seconda delle impostazioni di menu [SISTEMA] → [FREQUENZA]/[FORMATO FILE]/[FORMATO REG.].

[1920×1080p]	Trasmette in 1920×1080p.
[1920×1080i]	Trasmette in 1920×1080i.
[1920×1080PsF]	Trasmette in 1920×1080PsF.
[1280×720p]	Trasmette in 1280×720p.

(Impostazione di fabbrica: [1920×1080i])

**NOTA**

- Per le combinazioni che possono essere selezionate, vedere "Formato che può essere emesso dal terminale <SDI OUT> [X2000]". ( → 154)

**[CAMBIO GUAD. AUDIO SDI]**

Regola il guadagno del segnale audio in uscita dal terminale <SDI OUT>.

Le voci che è possibile impostare sono le seguenti.

- [0dB], [-6dB], [-8dB]
- (Impostazione di fabbrica: [-6dB])

**[SDI REC REMOTO]**

Imposta se l'operazione di registrazione in relazione all'apparecchiatura esterna collegata al terminale <SDI OUT> (come registratore) debba essere controllata o meno.

[ON]	Controlla l'operazione di registrazione dell'apparecchiatura esterna.
[OFF]	Non controlla l'operazione di registrazione dell'apparecchiatura esterna.

(Impostazione di fabbrica: [OFF])

**NOTA**

- Questa funzione non può essere utilizzata quando menu [REGISTRAZIONE] → [FUNZ. REGISTR.] → [MODO REGISTR.] è impostato su [INTERVALLO].
- Il segnale AUTO REC è compatibile con TYPE3 quando si registra da remoto con SDI.

**[CARATTERI SDI OUT]**

Imposta se sovrapporre il carattere all'output dal terminale <SDI OUT>.

[ON]	Sovrappone.
[OFF]	Non sovrappone.

(Impostazione di fabbrica: [OFF])

**[SDI OUT ZEBRA]**

Imposta se sovrapporre il segnale zebra all'output dal terminale <SDI OUT>. Le impostazioni del segnale zebra seguono le impostazioni del segnale zebra in menu [VIDEO OUT/LCD/MIRINO] → [ASSIST. IE].

[ON]	Sovrappone.
[OFF]	Non sovrappone.

(Impostazione di fabbrica: [OFF])

**[HDMI OUT]**

- Impostare il menu [VIDEO OUT/LCD/MIRINO] → [SELEZ. VIDEO OUT] su [HDMI].

**[FORMATO USCITA]**

Seleziona il segnale che verrà emesso dal terminale <HDMI>. Le voci che possono essere selezionate variano a seconda delle impostazioni di menu [SISTEMA] → [FREQUENZA]/[FORMATO FILE]/[FORMATO REG.].

[3840×2160p]	Trasmette in 3840×2160p (4:2:2/10 bit).
[3840×2160p(420/8bit)]	Trasmette in 3840×2160p (4:2:0/8 bit).
[1920×1080p]	Trasmette in 1920×1080p.
[1920×1080i]	Trasmette in 1920×1080i.
[1280×720p]	Trasmette in 1280×720p.
[720×480p]	Trasmette in 720×480p.
[720×576p]	Trasmette in 720×576p.

(Impostazione di fabbrica: [1920×1080p])

**NOTA**

- Per le combinazioni che possono essere selezionate, vedere "Formato che può essere emesso dal terminale <HDMI>". ( → 155)

**[HDMI TC OUT]**

Imposta se le informazioni relative al time code vengono trasmesse o meno dal terminale <HDMI>.

Le voci che è possibile impostare sono le seguenti.

- [ON], [OFF]
- (Impostazione di fabbrica: [OFF])

**[HDMI REC REMOTO]**

Imposta se l'operazione di registrazione in relazione all'apparecchiatura esterna collegata al terminale <HDMI> (come registratore) debba essere controllata o meno. Questo può essere impostato quando è abilitato [HDMI TC OUT] in [HDMI OUT].

[ON]	Controlla l'operazione di registrazione dell'apparecchiatura esterna.
[OFF]	Non controlla l'operazione di registrazione dell'apparecchiatura esterna.

(Impostazione di fabbrica: [OFF])

**NOTA**

- Questa funzione non può essere utilizzata quando menu [REGISTRAZIONE] → [FUNZ. REGISTR.] → [MODO REGISTR.] è impostato su [INTERVALLO].

### [CARATTERI HDMI OUT]

Imposta se sovrapporre il carattere all'output dal terminale <HDMI>.

[ON]	Sovrappone.
[OFF]	Non sovrappone.

(Impostazione di fabbrica: [OFF])

### [HDMI OUT ZEBRA]

Imposta se sovrapporre il segnale zebra all'output dal terminale <HDMI>. Le impostazioni del segnale zebra seguono le impostazioni del segnale zebra in menu [VIDEO OUT/LCD/MIRINO] → [ASSIST. IE].

[ON]	Sovrappone.
[OFF]	Non sovrappone.

(Impostazione di fabbrica: [OFF])

### [LCD]

- Queste impostazioni non influenzeranno le immagini effettivamente registrate.

#### [LUMINOSITÀ]

Regola la luminosità del monitor LCD.

Le voci che è possibile impostare sono le seguenti.

- [-15]...[+15]

(Impostazione di fabbrica: [0])

#### [LIVELLO COLORE]

Regola il livello di colore del monitor LCD.

Le voci che è possibile impostare sono le seguenti.

- [-15]...[+15]

(Impostazione di fabbrica: [0])

#### [CONTRASTO]

Regola il contrasto del monitor LCD.

Le voci che è possibile impostare sono le seguenti.

- [-15]...[+15]

(Impostazione di fabbrica: [0])

#### [RETROILL.]

Regola la luminosità della retroilluminazione del monitor LCD. [0] è la luminosità standard.

Le voci che è possibile impostare sono le seguenti.

- [-1], [0], [1], [2]

(Impostazione di fabbrica: [0])

#### [TONALITÀ ROSSA]

Regola in modo fine l'intensità del rosso sul monitor LCD.

Le voci che è possibile impostare sono le seguenti.

- [-10]...[+10]

(Impostazione di fabbrica: [0])

#### [TONALITÀ BLU]

Regola in modo fine l'intensità del blu sul monitor LCD.

Le voci che è possibile impostare sono le seguenti.

- [-10]...[+10]

(Impostazione di fabbrica: [0])

#### [AUTO SCATTO]

Imposta la visualizzazione del monitor LCD durante una ripresa a specchio.

[NORMALE]	Non inverte i lati destro e sinistro.
[SPECCHIO]	Inverte i lati destro e sinistro.

(Impostazione di fabbrica: [SPECCHIO])

## [MIRINO]

- Queste impostazioni non influenzeranno le immagini effettivamente registrate.

### [LUMINOSITÀ]

Regola la luminosità del mirino.

Le voci che è possibile impostare sono le seguenti.

- [-15]...[+15]

(Impostazione di fabbrica: [0])

### [LIVELLO COLORE]

Regola il livello di colore del mirino.

Le voci che è possibile impostare sono le seguenti.

- [-15]...[+15]

(Impostazione di fabbrica: [0])

### [CONTRASTO]

Regola il contrasto del mirino.

Le voci che è possibile impostare sono le seguenti.

- [-15]...[+15]

(Impostazione di fabbrica: [0])

### [TONALITÀ ROSSA]

Regola in modo fine l'intensità del rosso sul mirino.

Le voci che è possibile impostare sono le seguenti.

- [-10]...[+10]

(Impostazione di fabbrica: [0])

### [TONALITÀ BLU]

Regola in modo fine l'intensità del blu sul mirino.

Le voci che è possibile impostare sono le seguenti.

- [-10]...[+10]

(Impostazione di fabbrica: [0])

### [COLORE MIRINO]

Imposta se visualizzare il video nel mirino a colori o in bianco e nero.

[ON]	Visualizza a colori.
[OFF]	Visualizza in bianco e nero.

(Impostazione di fabbrica: [ON])

## [INDICATORE]

Seleziona l'indicatore da visualizzare nell'immagine in uscita.

### [FULL AUTO]

Visualizza/nasconde lo stato quando il selettore <AUTO/MANU> è su <AUTO>.

Le voci che è possibile impostare sono le seguenti.

- [ON], [OFF]

(Impostazione di fabbrica: [ON])

### [STATO SLOT1/2]

Visualizza/nasconde lo stato dello slot scheda e la capacità di registrazione residua.

Le voci che è possibile impostare sono le seguenti.

- [ON], [OFF]

(Impostazione di fabbrica: [ON])

### [MODALITÀ 2 SLOT]

Visualizza/nasconde l'impostazione in menu [REGISTRAZIONE] → [MODALITÀ 2 SLOT].

Le voci che è possibile impostare sono le seguenti.

- [ON], [OFF]

(Impostazione di fabbrica: [ON])

### [STREAMING]

Visualizza/nasconde lo stato dello streaming.

Le voci che è possibile impostare sono le seguenti.

- [ON], [OFF]

(Impostazione di fabbrica: [ON])

### [RETE]

Visualizza/nasconde lo stato della connessione LAN wireless.

Le voci che è possibile impostare sono le seguenti.

- [ON], [OFF]

(Impostazione di fabbrica: [ON])

---

#### [LIV. BATTERIA]

Visualizza/nasconde lo stato dell'alimentazione elettrica.

Le voci che è possibile impostare sono le seguenti.

- [ON], [OFF]
- (Impostazione di fabbrica: [ON])

---

#### [FORMATO REG.]

Visualizza/nasconde le impostazioni del formato di registrazione.

Le voci che è possibile impostare sono le seguenti.

- [ON], [OFF]
- (Impostazione di fabbrica: [ON])

---

#### [FRAME RATE]

Visualizza/nasconde il frame rate per la registrazione super slow.

Le voci che è possibile impostare sono le seguenti.

- [ON], [OFF]
- (Impostazione di fabbrica: [ON])

---

#### [NOME CLIP]

Visualizza/nasconde il nome del file clip da registrare. Vengono visualizzati sino a 8 caratteri dall'inizio del nome file.

Le voci che è possibile impostare sono le seguenti.

- [ON], [OFF]
- (Impostazione di fabbrica: [ON])

---

#### [REC REMOTO]

Visualizza/nasconde lo stato del controllo dell'avvio registrazione e dell'arresto registrazione sull'apparecchiatura esterna collegata al terminale <SDI OUT>\* ed al terminale <HDMI>.

\* Disponibile per l'uso quando si usa X2000.

Le voci che è possibile impostare sono le seguenti.

- [ON], [OFF]
- (Impostazione di fabbrica: [ON])

---

#### [MODO REGISTR.]

Visualizza/nasconde lo stato della registrazione a intervalli.

Le voci che è possibile impostare sono le seguenti.

- [ON], [OFF]
- (Impostazione di fabbrica: [ON])

---

#### [FBC]

Imposta se visualizzare l'attivazione della funzione compensazione banda flash.

Le voci che è possibile impostare sono le seguenti.

- [ON], [OFF]
- (Impostazione di fabbrica: [ON])

---

#### [DRS]

Imposta se visualizzare l'attivazione della funzione estensione gamma dinamica.

Le voci che è possibile impostare sono le seguenti.

- [ON], [OFF]
- (Impostazione di fabbrica: [ON])

---

#### [O.I.S.]

Imposta se visualizzare l'attivazione della funzione stabilizzatore immagine ottico.

Le voci che è possibile impostare sono le seguenti.

- [ON], [OFF]
- (Impostazione di fabbrica: [ON])

---

#### [FILE DI SCENA]

Visualizza/nasconde il nome del file scena.

Le voci che è possibile impostare sono le seguenti.

- [ON], [OFF]
- (Impostazione di fabbrica: [ON])

---

#### [AREA/VISO]

Commuta se visualizzare o meno quando la funzione modalità area o la funzione riconoscimento volti/tracking AE&AF è attiva.

Le voci che è possibile impostare sono le seguenti.

- [ON], [OFF]
- (Impostazione di fabbrica: [ON])

---

#### [INDICATORE LIVELLI AUDIO]

Visualizza/nasconde l'indicatore livello audio.

Le voci che è possibile impostare sono le seguenti.

- [ON], [OFF]
- (Impostazione di fabbrica: [ON])



#### [GUADAGNO]

Visualizza/nasconde il valore del guadagno.

Le voci che è possibile impostare sono le seguenti.

- [ON], [OFF]
- (Impostazione di fabbrica: [ON])

#### [FILTRO ND]

Visualizza/nasconde la trasmittanza del filtro ND.

Le voci che è possibile impostare sono le seguenti.

- [ON], [OFF]
- (Impostazione di fabbrica: [ON])

#### [SHUTTER]

Visualizza/nasconde la velocità dell'otturatore.

Le voci che è possibile impostare sono le seguenti.

- [ON], [OFF]
- (Impostazione di fabbrica: [ON])

#### [IRIS]

Visualizza/nasconde il valore del diaframma e lo stato del controllo automatico del diaframma.

Le voci che è possibile impostare sono le seguenti.

- [ON], [OFF]
- (Impostazione di fabbrica: [ON])

#### [LIVELLO EA]

Visualizza/nasconde il livello AE.

Le voci che è possibile impostare sono le seguenti.

- [ON], [OFF]
- (Impostazione di fabbrica: [ON])

#### [ZOOM/FUOCO]

Cambia le unità dei valori dello zoom e della messa a fuoco.

[NUMERO]	Visualizza un valore di posizione per lo zoom da [00] a [99] e per la messa a fuoco da [00] a [99].
[mm/piedi]	Visualizza lo zoom in unità di millimetri e la messa a fuoco in unità di piedi.
[mm/m]	Visualizza lo zoom in unità di millimetri e la messa a fuoco in unità di metri.
[OFF]	Non visualizza né lo zoom né la messa a fuoco.

(Impostazione di fabbrica: [NUMERO])

#### [BIL. BIANCO]

Visualizza/nasconde la temperatura colore.

Le voci che è possibile impostare sono le seguenti.

- [ON], [OFF]
- (Impostazione di fabbrica: [ON])

#### [RILEVAZIONE VISO]

Commuta se visualizzare o meno il riquadro di riconoscimento volti quando è attiva la funzione riconoscimento volti/tracking AE&AF.

[TUTTI]	Visualizza tutti i riquadri riconoscimento volti.
[VISO PRINCIPALE]	Visualizza solo il riquadro del volto principale (riquadro arancione).
[OFF]	I riquadri di riconoscimento volti ed i riquadri di tracking non vengono visualizzati.

(Impostazione di fabbrica: [TUTTI])

#### [DATA/ORA]

Visualizza/nasconde la data e l'ora.

La visualizzazione per anno, mese e giorno segue l'impostazione [FORMATO DATA].

La data e l'ora non vengono visualizzate quando è abilitata la funzione time stamp.

[OFF]	Non visualizza la data e l'ora.
[DATA]	Visualizza solo la data.
[ORA]	Visualizza solo l'ora.
[DATA&ORA]	Visualizza la data e l'ora.

(Impostazione di fabbrica: [OFF])

#### [MULTI MANUALE]

Visualizza/nasconde la funzione multi manuale.

Le voci che è possibile impostare sono le seguenti.

- [ON], [OFF]
- (Impostazione di fabbrica: [ON])

**[D.ZOOM]**

Visualizza/nasconde il rapporto dello zoom digitale.

Le voci che è possibile impostare sono le seguenti.

- [ON], [OFF]
- (Impostazione di fabbrica: [ON])

**[REC INFRAR.]**

Visualizza/nasconde le impostazioni in menu [CAMERA] → [MODO SW] → [REC INFRAR.].

Le voci che è possibile impostare sono le seguenti.

- [ON], [OFF]
- (Impostazione di fabbrica: [ON])

**[STATO RIPRODUZIONE]**

Visualizza/nasconde lo stato della riproduzione.

Le voci che è possibile impostare sono le seguenti.

- [ON], [OFF]
- (Impostazione di fabbrica: [ON])

**[MARCATORE]**

**[CENTER MARKER]**

Commuta il tipo di indicatore del centro.

[1]	+ (grande)
[2]	Centro aperto (grande)
[3]	+ (piccolo)
[4]	Centro aperto (piccolo)
[OFF]	Visualizzazione non attiva.

(Impostazione di fabbrica: [1])

**[MARKER SICUREZZA]**

Seleziona il tipo di riquadro per l'indicatore zona di sicurezza.

[1]	Riquadro
[2]	Angoli
[OFF]	Visualizzazione non attiva.

(Impostazione di fabbrica: [2])

**[MARKER FRAME]**

Consente di impostare il formato del riquadro indicatore. Il riquadro indicatore non viene visualizzato quando viene selezionato [OFF].

Le voci che è possibile impostare sono le seguenti.

- [4:3], [13:9], [14:9], [1.85:1], [2.35:1], [OFF]
- (Impostazione di fabbrica: [OFF])

**[ASSIST. FUOCO]**

**[ASSIST. FUOCO SW]**

Imposta come è impostato focus assist quando è impostato [ASSIST. FUOCO] nel pulsante USER.

[EXPAND]	Imposta la visualizzazione ingrandita.
[PEAKING]	Imposta la visualizzazione peaking.
[EXPAND&PEAKING]	Imposta sia [EXPAND] sia [PEAKING].

(Impostazione di fabbrica: [EXPAND&PEAKING])

**[MOD. ESPANS.]**

Consente di impostare la modalità della funzione di visualizzazione dell'ingrandimento.

[10SEC]	Disabilita la funzione visualizzazione ingrandita dopo che sono trascorsi 10 secondi.
[SOSPENDI]	Abilita la funzione visualizzazione ingrandita sino a che viene nuovamente premuto il pulsante USER assegnato a [ASSIST. FUOCO] o viene sfiorata nuovamente l'icona pulsante USER.
[FINO A REG.]	Abilita la funzione di visualizzazione ingrandita fino all'esecuzione dell'operazione di registrazione.

(Impostazione di fabbrica: [10SEC])

**[ESPANDI VALORE]**

Consente di regolare il rapporto di ingrandimento della funzione di visualizzazione ingrandita.

Le voci che è possibile impostare sono le seguenti.

- [×2], [×3], [×4]
- (Impostazione di fabbrica: [×2])

### [LIVELLO PEAKING]

Consente di impostare l'intensità della visualizzazione peaking.

Le voci che è possibile impostare sono le seguenti.

- [BASSO], [MEDIO], [ALTO]

(Impostazione di fabbrica: [MEDIO])

### [COLORE PEAKING]

Consente di impostare il colore della visualizzazione peaking.

Le voci che è possibile impostare sono le seguenti.

- [ROSSO], [VERDE], [BIANCO]

(Impostazione di fabbrica: [ROSSO])

### [DETTAGLIO]

Imposta l'intensità del contorno per il video per semplificarne la messa a fuoco.

Le voci che è possibile impostare sono le seguenti.

- [ON], [OFF]

(Impostazione di fabbrica: [OFF])

### [LIVELLO DETTAGLIO]

Imposta l'intensità dei contorni.

Le voci che è possibile impostare sono le seguenti.

- [-3]...[+3]

(Impostazione di fabbrica: [0])

### [FREQ. DETTAGLIO]

Regola la frequenza delle evidenziazioni del contorno.

Le voci che è possibile impostare sono le seguenti.

- [ALTO], [BASSO]

(Impostazione di fabbrica: [BASSO])

## [ASSIST. IE]

### [ZEBRA]

Imposta se sovrapporre il segnale zebra all'uscita.

[MOMENTO]	Premere il pulsante USER a cui è assegnato [ZEBRA] o sfiorare l'icona pulsante USER per sovrapporre il segnale zebra per circa 5 secondi.
[ON]	Sovrappone sempre il segnale zebra. Premere il pulsante USER a cui è assegnato [ZEBRA] nelle impostazioni [ON] o sfiorare l'icona pulsante USER per impostare su [OFF].
[OFF]	Non sovrappone il segnale zebra. Premere il pulsante USER a cui è assegnato [ZEBRA] nelle impostazioni [OFF] o sfiorare l'icona pulsante USER per impostare su [ON].

(Impostazione di fabbrica: [OFF])

### [RILEV. ZEBRA1]

Consente di impostare il livello di rilevamento del pattern zebra 1.

Le voci che è possibile impostare sono le seguenti.

- [50%]...[105%]

(Impostazione di fabbrica: [80%])

### [RILEV. ZEBRA2]

Consente di impostare il livello di rilevamento del pattern zebra 2.

Le voci che è possibile impostare sono le seguenti.

- [50%]...[105%]

(Impostazione di fabbrica: [100%])

### [ZEBRA2]

Abilita/disabilita il pattern zebra 2.

Le voci che è possibile impostare sono le seguenti.

- [ON], [OFF]

(Impostazione di fabbrica: [OFF])

### [MOD. WFM]

Consente di impostare la visualizzazione del monitor forma d'onda. È possibile commutare la visualizzazione della forma d'onda e del vettore.

[WAVEFORME]	Visualizza la forma d'onda.
[VECTOR]	Visualizza il vettore.
[WAVE/VECTOR]	Visualizza la forma d'onda ed il vettore. Ogni volta che si preme il pulsante USER assegnato a [WFM] o si sfiora l'icona pulsante USER, la visualizzazione commuta nell'ordine forma d'onda, vettore, nessuna visualizzazione.

(Impostazione di fabbrica: [WAVEFORME])

### [TRASPARENZA WFM]

Consente di impostare la trasmittanza del monitor forma d'onda.

Le voci che è possibile impostare sono le seguenti.

- [0%], [25%], [50%]
- (Impostazione di fabbrica: [25%])

### [LIVELLA]

#### [LIVELLA]

Visualizza/nasconde la livella.

Le voci che è possibile impostare sono le seguenti.

- [ON], [OFF]
- (Impostazione di fabbrica: [ON])

#### [RESET INDIC. LIVELLA]

Imposta il valore di riferimento orizzontale e verticale impostato da [INDIC. LIV.] nel pulsante USER alle impostazione di fabbrica.

Le voci che è possibile selezionare sono le seguenti.

- [SI], [NO]

## Menu [REGISTRAZIONE]

Consente di impostare le varie voci nella funzione di registrazione.

### [FORMATTA SCHEDA]

Formatta la scheda di memoria nello slot scheda specificato.

Tutti i dati verranno cancellati quando la scheda viene formattata. Salvare i dati importanti su un computer, ecc. (→ 167)

Le voci che è possibile selezionare sono le seguenti.

- [SLOT1], [SLOT2]

### [NOME CLIP]

#### [INDICE VIDEOCAM.]

Imposta il CAM INDEX usato per i nomi dei file registrati in formato MOV/MP4.

Impostare un solo carattere alfabetico maiuscolo. Viene utilizzato come valore da memorizzare nell'etichetta di volume della scheda di memoria.

Le voci che è possibile impostare sono le seguenti.

- [A]...[Z]
- (Impostazione di fabbrica: [A])

#### [CONTA PROSS. SCHEDA]

Imposta il CARD COUNT usato per i nomi dei file registrati in formato MOV/MP4.

Nei seguenti casi, il valore di impostazione in [CONTA PROSS. SCHEDA] viene memorizzato nell'etichetta volume della scheda di memoria insieme al valore dell'impostazione di [INDICE VIDEOCAM.] come CARD COUNT. Inoltre, il valore di impostazione aumenterà di uno dopo la memorizzazione.

([001] ritorna dopo [999])

- Una volta formattata la scheda di memoria
- Quando si registra sulla scheda di memoria dove CARD COUNT non è memorizzato nell'etichetta di volume

Le voci che è possibile impostare sono le seguenti.

- [001]...[999]
- (Impostazione di fabbrica: [001])

### [MODALITÀ 2 SLOT]

Imposta la funzione di registrazione che usa 2 schede di memoria.

[OFF]	Non imposta.
[RELAY REC]	Imposta sulla registrazione progressiva. (→ 126)
[SIMUL REC]	Imposta sulla registrazione simultanea. (→ 127)
[BACKGR REC]	Imposta sulla registrazione in background. (→ 128)

(Impostazione di fabbrica: [RELAY REC])

### [PRE REC]

Consente di impostare se eseguire la pre-registrazione. (→ 126)

Le voci che è possibile selezionare sono le seguenti.

- [ON], [OFF]
- (Impostazione di fabbrica: [OFF])

**[FUNZ. REGISTR.]**

**[MODO REGISTR.]**

Consente di selezionare la modalità di registrazione.

[NORMALE]	Consente di eseguire la registrazione standard.
[INTERVALLO]	Consente di eseguire la registrazione a intervalli (→ 129)

(Impostazione di fabbrica: [NORMALE])

**[TEMPO INTERV.]**

Consente di impostare la durata dell'intervallo per la registrazione a intervalli.

Le voci che è possibile impostare sono le seguenti.

- [1s], [2s], [5s], [10s], [30s], [1min], [5min], [10min]

(Impostazione di fabbrica: [5min])

**[TC/UB]**

**[PREIMP. TC]**

Imposta il valore predefinito del time code da registrare.

Ore	[00]...[23]
Minuti	[00]...[59]
Secondi	[00]...[59]
Fotogramma	[00]...[23] (quando [23.98p]) [00]...[24] (quando è impostato [50.00i], [50.00p], o [25.00p]) [00]...[29] (quando è impostato [59.94i], [59.94p], o [29.97p])

(Impostazione di fabbrica: [00]) (ogni voce)

- “h” è l'abbreviazione di ora, “m” di minuto, “s” di secondo e “f” di frame.

**[PREIMP. UB]**

Consente di impostare gli user bits.

Abilitato solo quando [UTENTE] è selezionato in [MOD. UB] di [TC/UB].

Ogni cifra può essere impostata nel seguente range.

- [00]...[FF]

(Impostazione di fabbrica: [00])

**[FREE/REC RUN]**

Imposta la modalità di avanzamento del generatore di time code.

[FREE RUN]	Procede indipendentemente dalla modalità operativa.
[REC RUN]	Avanza solo durante la registrazione.

(Impostazione di fabbrica: [REC RUN])

**NOTA**

- L'impostazione viene bloccata su [REC RUN] quando viene impostato menu [SISTEMA] → [SUPER SLOW] → [ON].
- L'impostazione viene bloccata su [FREE RUN] quando viene impostato menu [REGISTRAZIONE] → [PRE REC] → [ON].
- L'impostazione viene bloccata su [FREE RUN] quando viene impostato menu [REGISTRAZIONE] → [MODALITÀ 2 SLOT] → [BACKGR REC].
- L'impostazione viene bloccata su [REC RUN] quando viene impostato menu [REGISTRAZIONE] → [FUNZ. REGISTR.] → [MODO REGISTR.] → [INTERVALLO].

**[DF/NDF]**

Consente di impostare il metodo di conteggio per il generatore di time code.

Abilitato solo quando il frame rate di menu [SISTEMA] → [FORMATO REG.] è impostato su 59,94i/59,94p/29,97p.

[DF]	Utilizza la modalità drop frame.
[NDF]	Utilizza la modalità non-drop frame.

(Impostazione di fabbrica: [DF])

**NOTA**

- L'impostazione viene bloccata su [NDF] quando viene impostato menu [REGISTRAZIONE] → [FUNZ. REGISTR.] → [MODO REGISTR.] → [INTERVALLO].

**[MOD. UB]**

Consente di selezionare la modalità user bits. Le informazioni degli user bits sono registrate nella clip.

[FRAME RATE]	Consente di selezionare le informazioni dell'immagine (come il frame rate) della videocamera.
[UTENTE]	Seleziona gli user bits impostati in [PREIMP. UB].
[ORA]	Seleziona l'ora locale. (hh, mm, ss)
[DATA]	Consente di selezionare data e ora locali. (AA, MM, GG, hh)
[TC]	Registra il valore del time code come user bits.
[NOME CLIP]	Registra il valore di CAM INDEX (un carattere) e CARD COUNT (numero 3 cifre) entrambi convertiti in codice carattere ASCII. Abilitato solo quando è impostato menu [SISTEMA] → [FORMATO FILE] → [MOV] o [MP4].

(Impostazione di fabbrica: [UTENTE])

**[CONT. REC]**

Imposta il funzionamento del contatore per la registrazione.

[TOTALE]	Il conteggio continua cumulativamente sino a che si preme il pulsante USER assegnato a [RIPRISTINA] o si sfiora l'icona pulsante USER.
[CLIP]	Cancella il valore del contatore all'inizio della registrazione e conta il tempo per ogni registrazione.

(Impostazione di fabbrica: [TOTALE])

**[SOVRAIMP. TEMPO]**

Seleziona se sovrapporre la data e l'ora sui video che vengono ripresi. La visualizzazione per anno, mese e giorno segue l'impostazione [FORMATO DATA].

[OFF]	Non sovrappone la data e l'ora.
[DATA]	Sovrappone solo la data.
[ORA]	Sovrappone solo l'ora.
[DATA&ORA]	Sovrappone la data e l'ora.

(Impostazione di fabbrica: [OFF])

**Menu [RETE]**

Consente di configurare l'impostazione relativa alla funzione di rete.

**[SEL DISPOSITIVO]**

Selezionare il dispositivo che collega l'apparecchiatura esterna (computer, ecc.) all'unità. L'unità potrebbe riavviarsi quando viene modificata l'impostazione.

[WLAN]	Si collega tramite una LAN wireless.
[OFF]	Non consente la connessione.

(Impostazione di fabbrica: [OFF])

**[FUNZ. RETE]**

Seleziona la funzione rete dell'unità.

[STREAMING]	Abilita la funzione di streaming.
[OFF]	Non utilizza la funzione di rete.

(Impostazione di fabbrica: [OFF])

### [IP REMOTO]

Effettua le impostazioni per IP remote (controllo remoto tramite l'app HC ROP).

### [ABILITA/DISABILITA]

Imposta se abilitare o meno la funzione IP remote.

Le voci che è possibile impostare sono le seguenti.

- [ABILITA], [DISABILITA]

(Impostazione di fabbrica: [DISABILITA])

### [ACCOUNT UTENTE]

Registra un nuovo account utente da usare per l'autenticazione nella funzione rete dell'unità. (Al massimo 10 account)

Il limite di caratteri per il nome dell'account utente e la password è il seguente.

- Nome account utente: al massimo 31 caratteri
- Password: tra 8 e 15 caratteri

### [LISTA ACCOUNT]

Visualizza un elenco degli utenti registrati.

Inoltre, quando si seleziona un utente, appare un messaggio che chiede di confermare se si desidera cancellare un utente registrato.

### [STREAMING]

Esegue le impostazioni per la funzione di streaming.

### [FORMATO STREAMING]

Specifica il formato di streaming.

Le voci che è possibile impostare sono le seguenti.

[FORMATO FILE]	[FORMATO REG.]	Voci che possono essere impostate
[MOV], [MP4], [AVCHD]	1080-59,94p	[1920×1080-60fps 24M], [1920×1080-60fps 20M], [1920×1080-60fps 16M], [1280×720-60fps 14M], [1280×720-60fps 8M], [1280×720-60fps 3M], [640×360-30fps 4M], [640×360-30fps 1.5M], [640×360-30fps 0.7M], [320×180-30fps 4M], [320×180-30fps 1.5M], [320×180-30fps 0.5M] ● Impostazione di fabbrica: [640×360-30fps 0.7M]
	1080-50,00p	[1920×1080-50fps 24M], [1920×1080-50fps 20M], [1920×1080-50fps 16M], [1280×720-50fps 14M], [1280×720-50fps 8M], [1280×720-50fps 3M], [640×360-25fps 4M], [640×360-25fps 1.5M], [640×360-25fps 0.7M], [320×180-25fps 4M], [320×180-25fps 1.5M], [320×180-25fps 0.5M] ● Impostazione di fabbrica: [640×360-25fps 0.7M]
[MOV], [AVCHD]	([MOV]) 1080-59,94i o 1080-29,97p ([AVCHD]) 1080-59,94i	[1920×1080-30fps 14M], [1920×1080-30fps 6M], [1920×1080-30fps 1M], [1280×720-30fps 8M], [1280×720-30fps 2M], [1280×720-30fps 1M], [640×360-30fps 4M], [640×360-30fps 1.5M], [640×360-30fps 0.7M], [320×180-30fps 4M], [320×180-30fps 1.5M], [320×180-30fps 0.5M] ● Impostazione di fabbrica: [640×360-30fps 0.7M]
	([MOV]) 1080-50,00i o 1080-25,00p ([AVCHD]) 1080-50,00i	[1920×1080-25fps 14M], [1920×1080-25fps 6M], [1920×1080-25fps 1M], [1280×720-25fps 8M], [1280×720-25fps 2M], [1280×720-25fps 1M], [640×360-25fps 4M], [640×360-25fps 1.5M], [640×360-25fps 0.7M], [320×180-25fps 4M], [320×180-25fps 1.5M], [320×180-25fps 0.5M] ● Impostazione di fabbrica: [640×360-25fps 0.7M]
[MOV], [MP4], [AVCHD]	1080-23,98p	[1920×1080-24fps 14M], [1920×1080-24fps 6M], [1920×1080-24fps 1M] ● Impostazione di fabbrica: [1920×1080-24fps 1M]
[AVCHD]	720-59,94p	[1280×720-60fps 14M], [1280×720-60fps 8M], [1280×720-60fps 3M], [640×360-30fps 4M], [640×360-30fps 1.5M], [640×360-30fps 0.7M], [320×180-30fps 4M], [320×180-30fps 1.5M], [320×180-30fps 0.5M] ● Impostazione di fabbrica: [640×360-30fps 0.7M]
	720-50,00p	[1280×720-50fps 14M], [1280×720-50fps 8M], [1280×720-50fps 3M], [640×360-25fps 4M], [640×360-25fps 1.5M], [640×360-25fps 0.7M], [320×180-25fps 4M], [320×180-25fps 1.5M], [320×180-25fps 0.5M] ● Impostazione di fabbrica: [640×360-25fps 0.7M]

### **NOTA**

- Non può essere impostato quando [FORMATO REG.] è impostato su UHD.

### [AVVIA TRIGGER]

Imposta se iniziare lo streaming a partire dall'unità o dal software applicativo.

Le voci che è possibile impostare sono le seguenti.

- [CAMERA], [RICEVITORE], [RICEVITORE(MULTICAST)]  
(Impostazione di fabbrica: [RICEVITORE])

### [INFO CONNESSIONE]

Seleziona la memoria interna dell'unità o la scheda di memoria come riferimento per la destinazione del trasferimento quando si avvia uno stream a partire dall'unità.

Le voci che è possibile impostare sono le seguenti.

- [MEMORIA], [SCHEDA SD]  
(Impostazione di fabbrica: [MEMORIA])

### [URL RICEVITORE]

Immettere l'URL di destinazione nel seguente formato.

- rtmp://(server URL):(port number)/(path)/(stream key)
- rtmps://(server URL):(port number)/(path)/(stream key)

### [PORTA RTSP]

Assegna il numero porta comunicazione TCP per la negoziazione iniziale RTSP.

(Impostazione di fabbrica: [554])

### **NOTA**

- Non è possibile impostare i seguenti numeri di porta:
  - 0, 20, 21, 23, 25, 42, 53, 67, 68, 69, 80, 110, 123, 161, 162, 443, 995, 10669, 10670, 59000 a 61000
- Questa unità è generalmente compatibile con il protocollo RTSP. La URL per le richieste RTSP è la seguente:  
rtsp://<IP address>/stream
- Le impostazioni [PORTA RTSP] non sono possibili nel seguente caso:
  - Quando l'impostazione è diversa da menu [RETE] → [STREAMING] → [AVVIA TRIGGER] → [RICEVITORE]

### [INDIRIZZO MULTICAST]

Imposta l'indirizzo quando si utilizza lo streaming con il multicast.

(Impostazione di fabbrica: [239.192.0.20])

### [PORTA MULTICAST]

Imposta il numero di porta quando si utilizza lo streaming con il multicast.

(Impostazione di fabbrica: [37004])

### [CARICA (SCHEDA SD)]

Carica il file di impostazioni dalla scheda di memoria e le applica nel menu quando [INFO CONNESSIONE] è impostato su [MEMORIA].

Le voci che è possibile selezionare sono le seguenti.

- [SI], [NO]

### [SALVA (SCHEDA SD)]

Codifica e salva le informazioni dell'URL di destinazione nella scheda di memoria.

Le voci che è possibile selezionare sono le seguenti.

- [SI], [NO]

### [START]

Avvia lo streaming.

Le voci che è possibile impostare sono le seguenti.

- [ON], [OFF]

(Impostazione di fabbrica: [OFF])

### [PROPRIETÀ WLAN]

Esegue le impostazioni relative alla LAN wireless.

#### [TIPO]

Consente di impostare il metodo di connessione alla LAN wireless.

[DIRETTO]	Può collegarsi direttamente senza utilizzare alcun punto di accesso wireless a un dispositivo fornito di LAN wireless quale un terminale tablet.
[INFRA(SELEZ)]	Si connette al punto di accesso wireless. Il punto di accesso è selezionato dall'elenco.
[INFRA(MANUALE)]	Si connette al punto di accesso wireless. Il punto di accesso wireless è inserito manualmente.

(Impostazione di fabbrica: [DIRETTO])

#### [SSID]

Consente di immettere o visualizzare il nome rete di questa unità o del punto di accesso wireless (SSID).

Selezionare le seguenti voci per impostare l'SSID di questa unità.

- Menu [RETE] → [PROPRIETÀ WLAN] → [TIPO] → [DIRETTO]

Immettere l'SSID per questa unità usando 32 caratteri o meno.

- Valore predefinito di fabbrica per l'SSID di questa unità:  
Viene impostato il numero del modello dell'unità che si sta usando. (Ad esempio: [HC-X2000], ecc.)



### [CANALE]

Consente di impostare il canale da utilizzare una volta connessi alla LAN wireless con le seguenti voci impostate.

- Menu [RETE] → [PROPRIETÀ WLAN] → [TIPO] → [DIRETTO]

Le voci che è possibile impostare sono le seguenti.

- [AUTO], [CH1], [CH6], [CH11]

(Impostazione di fabbrica: [AUTO])

### [CRITTOGRAFIA]

Imposta il metodo crittografico quando è selezionato il menu [RETE] → [PROPRIETÀ WLAN] → [TIPO] → [INFRA(SELEZ)]/[INFRA(MANUALE)].

Le voci che è possibile impostare sono le seguenti.

- [WPA-TKIP], [WPA-AES], [WPA2-TKIP], [WPA2-AES], [NESSUNO]

(Impostazione di fabbrica: [WPA2-AES])

#### **NOTA**

- L'impostazione viene bloccata su [WPA2-AES] quando viene impostato menu [RETE] → [PROPRIETÀ WLAN] → [TIPO] → [DIRETTO].

### [CHIAVE CRITTOGRAFIA]

Consente di impostare la chiave di crittografia. Impostare la chiave utilizzando una stringa composta da 8 a 63 caratteri o un numero esadecimale di 64 cifre.

(Impostazione di fabbrica: [01234567890123456789abcdef])

## [IMPOSTAZIONE IPv4 WLAN]

### [DHCP]

Imposta se usare l'acquisizione automatica tramite DHCP o la funzione DHCP server dell'unità.

[OFF]	Non usa DHCP.
[CLIENT]	Effettua l'acquisizione automatica tramite DHCP se la connessione viene effettuata impostando [PROPRIETÀ WLAN] → [TIPO] → [INFRA(SELEZ)]/[INFRA(MANUALE)].
[SERVER]	Abilita la funzione DHCP server dell'unità quando si effettua la connessione impostando [PROPRIETÀ WLAN] → [TIPO] → [DIRETTO].

(Impostazione di fabbrica: [OFF])

### [INDIRIZZO IP]

Imposta l'indirizzo IP.

(Impostazione di fabbrica: [192.168.0.1])

#### **NOTA**

- Non è possibile effettuare l'impostazione quando viene selezionato [IMPOSTAZIONE IPv4 WLAN] → [DHCP] → [CLIENT].

### [SUBNET MASK]

Imposta la subnet mask.

(Impostazione di fabbrica: [255.255.255.0])

#### **NOTA**

- Non è possibile effettuare l'impostazione quando viene selezionato [IMPOSTAZIONE IPv4 WLAN] → [DHCP] → [CLIENT].

### [GATEWAY PREDEFINITO]

Imposta il default gateway.

(Impostazione di fabbrica: [192.168.0.254])

#### **NOTA**

- Se non si usa il default gateway, impostare su [0.0.0.0].
- Non è possibile effettuare l'impostazione quando viene selezionato [IMPOSTAZIONE IPv4 WLAN] → [DHCP] → [CLIENT].
- Disabilita l'impostazione per il default gateway quando è selezionato [PROPRIETÀ WLAN] → [TIPO] → [DIRETTO].

### [DNS PRINCIPALE]

Imposta il primary DNS server.

(Impostazione di fabbrica: [0.0.0.0])

#### **NOTA**

- Disabilita l'impostazione per il primary DNS server quando è selezionato [PROPRIETÀ WLAN] → [TIPO] → [DIRETTO].

### [DNS SECONDARIO]

Imposta il secondary DNS server.

(Impostazione di fabbrica: [0.0.0.0])

#### **NOTA**

- Disabilita l'impostazione per il secondary DNS server quando è selezionato [PROPRIETÀ WLAN] → [TIPO] → [DIRETTO].

## [INFORMAZIONI]

### [STATO]

Visualizza lo stato della funzione di rete.

**[UTILITY]**

Esegue le varie operazioni correlate alla funzione di rete.

**[INIZIALIZZA RETE]**

Riporta le varie impostazioni di rete allo stato predefinito di fabbrica e riavvia l'unità.

**Menu [SISTEMA]**

Configura le impostazioni relative al formato di registrazione di video e audio.

**[FREQUENZA]**

Impostare la frequenza del sistema.

Le voci che è possibile impostare sono le seguenti.

- [59.94Hz], [50.00Hz]

(Impostazione di fabbrica: [50.00Hz])

**NOTA**

- L'unità si riavvia quando viene modificata l'impostazione.
- Quando vengono registrate clip AVCHD, non è possibile usare la stessa scheda di memoria con frequenze di sistema diverse. Quando si modifica la frequenza di sistema, usare una scheda di memoria diversa.

**[FORMATO FILE]**

Imposta il formato del file per la registrazione.

[MOV]	Imposta la registrazione in formato file MOV con formato MOV.
[MP4]	Imposta la registrazione in formato file MP4 con formato MP4.
[AVCHD]	Imposta la registrazione in formato file MTS con formato AVCHD.

(Impostazione di fabbrica: [MOV])

**[FORMATO REG.]**

imposta il formato del segnale e la modalità del codec per la registrazione.

Le voci che è possibile impostare sono le seguenti.

[FREQUENZA]	[FORMATO FILE]	Voci che possono essere impostate
[59.94Hz]	[MOV]	[2160-59.94p/420LongGOP 150M], [2160-59.94p/HEVC LongGOP 200M], [2160-59.94p/HEVC LongGOP 100M], [2160-29.97p/420LongGOP 100M], [2160-29.97p/HEVC LongGOP 150M], [2160-29.97p/422LongGOP 150M], [2160-23.98p/420LongGOP 100M], [2160-23.98p/HEVC LongGOP 150M], [2160-23.98p/422LongGOP 150M], [1080-59.94p/422LongGOP 100M], [1080-59.94p/422ALL-I 200M], [1080-59.94i/422LongGOP 50M], [1080-59.94i/422ALL-I 100M], [1080-29.97p/422LongGOP 50M], [1080-29.97p/422ALL-I 100M], [1080-23.98p/422LongGOP 50M], [1080-23.98p/422ALL-I 100M] ● Impostazione di fabbrica: [2160-59.94p/HEVC LongGOP 200M]
	[MP4]	[2160-59.94p/HEVC LongGOP 100M], [2160-29.97p/420LongGOP 72M], [2160-29.97p/HEVC LongGOP 72M], [2160-23.98p/420LongGOP 72M], [2160-23.98p/HEVC LongGOP 72M], [1080-59.94p/420LongGOP 50M], [1080-23.98p/420LongGOP 50M] ● Impostazione di fabbrica: [2160-59.94p/HEVC LongGOP 100M]
	[AVCHD]	[1080-59.94p/AVCHD PS], [1080-59.94i/AVCHD PH], [1080-59.94i/AVCHD HA], [1080-23.98p/AVCHD PH], [720-59.94p/AVCHD PM] ● Impostazione di fabbrica: [1080-59.94i/AVCHD PH]
[50.00Hz]	[MOV]	[2160-50.00p/420LongGOP 150M], [2160-50.00p/HEVC LongGOP 200M], [2160-50.00p/HEVC LongGOP 100M], [2160-25.00p/420LongGOP 100M], [2160-25.00p/HEVC LongGOP 150M], [2160-25.00p/422LongGOP 150M], [1080-50.00p/422LongGOP 100M], [1080-50.00p/422ALL-I 200M], [1080-50.00i/422LongGOP 50M], [1080-50.00i/422ALL-I 100M], [1080-25.00p/422LongGOP 50M], [1080-25.00p/422ALL-I 100M] ● Impostazione di fabbrica: [2160-50.00p/HEVC LongGOP 200M]
	[MP4]	[2160-50.00p/HEVC LongGOP 100M], [2160-25.00p/420LongGOP 72M], [2160-25.00p/HEVC LongGOP 72M], [1080-50.00p/420LongGOP 50M] ● Impostazione di fabbrica: [2160-50.00p/HEVC LongGOP 100M]
	[AVCHD]	[1080-50.00p/AVCHD PS], [1080-50.00i/AVCHD PH], [1080-50.00i/AVCHD HA], [720-50.00p/AVCHD PM] ● Impostazione di fabbrica: [1080-50.00i/AVCHD PH]

## [SUPER SLOW]

Imposta la registrazione super slow. Abilitare questa impostazione per riprendere video slow motion.

Le voci che è possibile impostare sono le seguenti.

- [ON], [OFF]

(Impostazione di fabbrica: [OFF])

### **NOTA**

- Nei seguenti casi, viene impostato su [OFF].
  - Quando l'impostazione è diversa da menu [SISTEMA] → [FORMATO FILE] → [MOV]
  - Quando menu [SISTEMA] → [FORMATO REG.] è impostato ad un valore diverso da [1080-59.94p/422LongGOP 100M], [1080-29.97p/422LongGOP 50M], [1080-23.98p/422LongGOP 50M], [1080-50.00p/422LongGOP 100M] e [1080-25.00p/422LongGOP 50M]
  - Quando si usa la funzione riconoscimento volti/tracking AE&AF

## Menu [ALTRO]

Configura le impostazioni per scrivere/caricare/inizializzare i file utente nella memoria interna ed altre impostazioni dell'unità.

### [FILE]

Salva e carica i dati di impostazione.

Riguardo al target per salvataggio e caricamento, vedere "Voci target per file scena/file di setup/inizializzazione". (→ 91)

Per informazioni su salvataggio e caricamento, vedere "Gestione dati impostazioni". (→ 97)

#### [FILE SCENA (SCHEDA SD)]

Carica o salva file scena su una scheda di memoria.

[CARICA]	Seleziona e carica il file scena salvato nella scheda di memoria nell'unità. Può selezionare se caricare tutti i file scena (da [F1:] a [F6:]), o caricarli singolarmente.
[SALVA]	I valori di impostazione del file scena corrente (da [F1:] a [F6:]) vengono sovrascritti nel file selezionato dall'elenco di file scena salvati nella scheda di memoria.
[SALVA CON NOME]	I valori di impostazione del file scena corrente (da [F1:] a [F6:]) vengono salvati nella scheda di memoria come nuovo file scena immettendo il nome del file.

#### [FILE SETUP (SCHEDA SD)]

Carica o salva file di setup su una scheda di memoria.

[CARICA]	Seleziona il file di setup salvato sulla scheda di memoria da caricare sull'unità. L'unità si riavvierà automaticamente dopo il caricamento.
[SALVA]	Sovrascrive il file selezionato nell'elenco dei file di setup salvati nella scheda di memoria con i valori di impostazione correnti dell'unità.
[SALVA CON NOME]	Immettere un nome file dove salvare i valori di impostazione correnti nell'unità come nuovo file di setup nella scheda di memoria.

#### [FILE SETUP (MEMORIA)]

Carica/salva/inizializza file di setup nella memoria interna dell'unità.

[CARICA]	Carica file di setup salvato in memoria. L'unità si riavvierà automaticamente dopo il caricamento.
[SALVA]	Salva il file di setup in memoria.
[INIZIALIZZA]	Ripristina le informazioni di fabbrica dalle impostazioni correnti per i menu nel file di setup. L'unità si riavvierà automaticamente dopo l'esecuzione.

#### [SLOT PER CARICA/SALVA]

Imposta lo slot scheda per caricare e salvare il file scena, il file di setup ed il file impostazione streaming.

Le voci che è possibile impostare sono le seguenti.

- [SLOT1], [SLOT2]

(Impostazione di fabbrica: [SLOT1])

### [LED TALLY MANIGLIA]

Imposta se la spia tally deve illuminarsi o meno.

Le voci che è possibile impostare sono le seguenti.

- [ON], [OFF]

(Impostazione di fabbrica: [ON])

## [OROLOGIO]

### [IMP. OROL.]

Consente di impostare il calendario (data dell'orologio incorporato) e l'ora.

Anno	[2018]...[2037]
Mese	[JAN]...[DEC] ([1]...[12])
Giorno	[1]...[31] (Questo cambia a seconda delle impostazioni di anno e mese)
Ore	[0]...[23]
Minuti	[0]...[59]

### [FUSO ORARIO]

Consente di impostare il fuso orario. Passerà all'orario con la differenza oraria aggiunta quando si cambia l'impostazione del fuso orario.

Le voci che è possibile impostare sono le seguenti.

- [-12:00]...[+12:00] (passi di 30 minuti), [+12:45], [+13:00]  
(Impostazione di fabbrica: [+0:00])

### [FORMATO DATA]

Consente di impostare l'ordine di visualizzazione di anno, mese e ora del calendario (data dell'orologio incorporato). Ciò si riflette nella visualizzazione della data delle informazioni della clip.

Le voci che è possibile impostare sono le seguenti.

- [A-M-G], [M-G-A], [G-M-A]  
(Impostazione di fabbrica: [G-M-A])

## [DISPOSITIVO USB]

### [MODO LETT. SCHEDA]

Commuta l'unità in modalità lettore scheda. È possibile collegare un computer o un altro dispositivo via USB da utilizzare come lettore della scheda di memoria.

Le voci che è possibile selezionare sono le seguenti.

- [SI], [NO]

#### **NOTA**

- Quando si passa alla modalità lettore scheda mentre si usa una batteria, il monitor LCD si spegne dopo circa 5 secondi.  
Il monitor LCD si accende quando si effettuano le seguenti operazioni:
  - Si ruota il multi-selettore in alto o in basso
  - Si sfiora il monitor LCD
- Per uscire dalla modalità lettore scheda, effettuare una delle seguenti operazioni:
  - Spegnerne l'unità
  - Premere il pulsante <EXIT>
  - Premere il multi-selettore
  - Sfiore [↩]

### [MODO SERVICE]

Commuta l'unità in modalità servizio.

È anche possibile controllare le informazioni software (licenze) su un computer o su un'altra apparecchiatura. Confermare "LICENSE.TXT" per l'unità esterna riconosciuta da un computer.

Le voci che è possibile selezionare sono le seguenti.

- [SI], [NO]

#### **NOTA**

- Quando si passa alla modalità servizio mentre si usa una batteria, il monitor LCD si spegne dopo circa 5 secondi.  
Il monitor LCD si accende quando si effettuano le seguenti operazioni:
  - Si ruota il multi-selettore in alto o in basso
  - Si sfiora il monitor LCD
- Per uscire dalla modalità servizio, effettuare una delle seguenti operazioni:
  - Spegnerne l'unità
  - Premere il pulsante <EXIT>
  - Premere il multi-selettore
  - Sfiore [↩]

## [INFORMAZIONI]

### [VERSIONE]

Visualizza le informazioni dell'unità.

[MODELLO]	Visualizza il nome prodotto dell'unità.
[N. SERIE]	Visualizza il numero di serie dell'unità.
[VERSIONE]	Visualizza la versione del firmware dell'unità.

### [ORE DI FUNZIONAMENTO]

Visualizza il tempo di funzionamento totale.

### [AGGIORNAMENTO FIRMWARE]

Aggiorna il firmware.

Inserire la scheda di memoria dove è salvato il file di aggiornamento nello slot scheda 1.

Le voci che è possibile selezionare sono le seguenti.

- [SI], [NO]

### [MODALITÀ ECO]

Impostando menu [ALTRO] → [MODALITÀ ECO] → [BATTERIA]/[CA]/[RETE], quando non vengono effettuate operazioni con i pulsanti o sfiorando il monitor LCD per un determinato tempo, l'alimentazione elettrica si disattiva automaticamente.

#### **NOTA**

- Nei seguenti casi, anche se [BATTERIA], [CA], o [RETE] è impostato su [ON], l'alimentazione elettrica non si disattiva automaticamente.
    - Quando si verifica un accesso alla scheda di memoria (durante registrazione, durante riproduzione, mentre si formattano i supporti, ecc.)
    - Durante pre-registrazione
    - In modalità lettore carte
  - Nel seguente caso, anche se [BATTERIA], è impostato su [ON], l'alimentazione elettrica non si disattiva automaticamente.
    - Quando si utilizza l'alimentatore CA\*
  - Nei seguenti casi, l'alimentazione elettrica non si disattiva automaticamente.
    - In caso di collegamento ad una rete tramite LAN wireless
- \* L'alimentazione elettrica si disattiva automaticamente se è attiva la modalità [CA] eco.

### [BATTERIA]

Questa unità si spegne automaticamente dopo circa 5 minuti di inattività, per prolungare la durata della batteria.

Le voci che è possibile selezionare sono le seguenti.

- [ON], [OFF]

(Impostazione di fabbrica: [ON])

### [CA]

In caso di inattività per circa 15 minuti mentre si usa l'alimentatore CA, l'alimentazione elettrica si disattiva automaticamente.

Le voci che è possibile selezionare sono le seguenti.

- [ON], [OFF]

(Impostazione di fabbrica: [ON])

### [RETE]

In caso di inattività per circa 15 minuti quando è impostato menu [RETE] → [SEL DISPOSITIVO] → [WLAN] mentre non è in corso il collegamento alla rete tramite una LAN wireless, l'alimentazione elettrica si disattiva automaticamente.

Le voci che è possibile selezionare sono le seguenti.

- [ON], [OFF]

(Impostazione di fabbrica: [ON])

### [LANGUAGE]

Consente di impostare la lingua del display.

Le voci che è possibile selezionare sono le seguenti.

[English]	Inglese
[Español]	Spagnolo
[Français]	Francese
[Deutsch]	Tedesco
[Italiano]	Italiano
[Nederlands]	Olandese
[Türkçe]	Turco
[Svenska]	Svedese
[Polski]	Polacco
[Česky]	Ceco
[Magyar]	Ungherese

(Impostazione di fabbrica: [English])

### [INIZIALIZZA MENU]

Riporta il valore di impostazione del menu all'impostazione di fabbrica. L'unità viene riavviata dopo l'esecuzione.

## Valore impostazione di fabbrica del file scena

### Menu [FILE DI SCENA]

Le impostazioni di fabbrica del menu [FILE DI SCENA] e delle voci che possono essere selezionate variano a seconda dell'impostazione di menu [FILE DI SCENA] → [SELEZIONA FILE].

Voce	[SELEZIONA FILE]					
	[F1:]	[F2:FLUO]	[F3:SPARK]	[F4:STILL]	[F5:CINE V]	[F6:CINE D]
[DETTAGLIO MASTER]	[0]	[0]	[+3]	[0]	[-4]	[-4]
[CORING DTL]	[1]	[1]	[1]	[1]	[1]	[1]
[LIVELLO DETT. V.]	[0]	[0]	[0]	[0]	[0]	[0]
<b>[IMP. CONTROLLO GUADAGNO RB]</b>						
[AWB A GUADAGNO R]	[0]	[0]	[0]	[0]	[0]	[0]
[AWB A GUADAGNO B]	[0]	[0]	[0]	[0]	[0]	[0]
[AWB B GUADAGNO R]	[0]	[0]	[0]	[0]	[0]	[0]
[AWB B GUADAGNO B]	[0]	[0]	[0]	[0]	[0]	[0]
[AWB A OFFSET GUADAGNO]	[OFF]	[OFF]	[OFF]	[OFF]	[OFF]	[OFF]
[AWB B OFFSET GUADAGNO]	[OFF]	[OFF]	[OFF]	[OFF]	[OFF]	[OFF]
[LIVELLO CHROMA]	[0]	[0]	[+4]	[0]	[-10]	[-10]
[FASE CHROMA]	[0]	[0]	[+5]	[0]	[0]	[0]
[MATRICE]	[NORMAL1]	[FLUO.]	[NORMAL2]	[STILE FOTO]	[CINEMA]	[CINEMA]
<b>[CORREZIONE COLORE]</b>						
[R]	[0]	[0]	[0]	[0]	[0]	[0]
[R-Mg]	[0]	[0]	[0]	[0]	[0]	[0]
[Mg]	[0]	[0]	[0]	[0]	[0]	[0]
[Mg-Mg-B]	[0]	[0]	[0]	[0]	[0]	[0]
[Mg-B-B]	[0]	[0]	[0]	[0]	[0]	[0]
[B]	[0]	[0]	[0]	[0]	[0]	[0]
[B-B-Cy]	[0]	[0]	[0]	[0]	[0]	[0]
[B-Cy-Cy]	[0]	[0]	[0]	[0]	[0]	[0]
[Cy]	[0]	[0]	[0]	[0]	[0]	[0]
[Cy-G]	[0]	[0]	[0]	[0]	[0]	[0]
[G]	[0]	[0]	[0]	[0]	[0]	[0]
[G-G-YI]	[0]	[0]	[0]	[0]	[0]	[0]
[G-YI-YI]	[0]	[0]	[0]	[0]	[0]	[0]
[YI]	[0]	[0]	[0]	[0]	[0]	[0]
[YI-YI-R]	[0]	[0]	[0]	[0]	[0]	[0]
[YI-R-R]	[0]	[0]	[0]	[0]	[0]	[0]
[DETT. SKIN TONE]	[OFF]	[OFF]	[OFF]	[OFF]	[OFF]	[OFF]
[PIED MASTER]	[0]	[0]	[0]	[0]	[0]	[0]
[SEL MODO GAMMA]	[HD]	[HD]	[HD]	[STILE FOTO]	[CINEMA-V]	[CINEMA-D]
[BLACK GAMMA]	[0]	[0]	[-1]	[0]	[0]	[0]
[MODO KNEE]	[AUTO]	[AUTO]	[AUTO]	[AUTO]	[AUTO]	[AUTO]
<b>[IMPOSTAZIONE WHITE CLIP]</b>						
[WHITE CLIP]	[ON]	[ON]	[ON]	[ON]	[ON]	[ON]
[LIVELLO WHITE CLIP]	[109%]	[109%]	[109%]	[109%]	[109%]	[109%]
[DRS]	[OFF]	[OFF]	[OFF]	[OFF]	[OFF]	[OFF]
[PROFONDITA' DRS]	[1]	[1]	[1]	[1]	[1]	[1]
[CONTROLLO RID RUM]	[0]	[0]	[0]	[0]	[0]	[0]
[LIVELLO EA]	[ON]	[ON]	[ON]	[ON]	[ON]	[ON]
[EFFETTO LIVELLO EA]	[0EV]	[0EV]	[0EV]	[0EV]	[0EV]	[0EV]

## Voci target per file scena/file di setup/inizializzazione

- SCENE: Voci salvate nei file scena.
- SETUP: Voci salvate nei file di setup.
- INITIALIZE: Voci che vengono inizializzate con il menu [ALTRO] → [INIZIALIZZA MENU].
- Il significato dei simboli utilizzati nella tabella è il seguente.
  - ✓: È un target.
  - —: Non un target.

\*1 Disponibile per impostazione quando si usa **X2000**.

### Menu [MINIATURA]

	Voce	SCENE	SETUP	INITIALIZE
[RIPRODUCI]	[SEL CLIP]	—	—	✓
	[RIPRENDI RIPRO.]	—	✓	✓
[CLIP]	[PROTEGGI]	—	—	—
	[ELIMINA]	—	—	—
	[COPIA]	—	—	—
	[INFORMAZIONI]	—	—	—
[DISPLAY]	[DATI]	—	✓	✓

### Menu [CAMERA]

	Voce	SCENE	SETUP	INITIALIZE
[MODO SW]	[ANELLO ZOOM]	—	✓	✓
	[ANELLO IRIS]	—	✓	✓
	[GUADAGNO SUPER]	—	✓	✓
	[LIMITE AGC]	—	✓	✓
	[S.I.O.]	—	✓	✓
	[O.I.S. IBRIDO]	—	✓	✓
	[MODO O.I.S.]	—	✓	✓
	[ATW]	—	✓	✓
	[VELOCITÀ ATW]	—	✓	✓
	[TARGET ATW R]	—	✓	✓
	[TARGET ATW B]	—	✓	✓
	[BILANC. BIANCO PRESET]	—	✓	✓
	[BILANC. BIANCO VAR]	—	✓	✓
	[VEL. ZOOM MANIGLIA]	—	✓	✓
	[i.ZOOM]	—	✓	✓
	[ANELLO POSTERIORE]	—	✓	✓
	[OTT. LENTO AUT.]	—	✓	✓
	[VELOCITÀ AF]	—	✓	✓
	[MODO AREA]	—	✓	✓
	[REC INFRAR.]	—	✓	✓
[COLORE IR REC]	—	✓	✓	
[MOD. RILEVA VISO/TRACKING]	—	✓	✓	
[INT.UTEN.]	[USER1]	—	✓	✓
	[USER2]	—	✓	✓
	[USER3]	—	✓	✓
	[USER4]	—	✓	✓
	[USER5]	—	✓	✓
	[USER6]	—	✓	✓
	[USER7]	—	✓	✓
	[USER8]	—	✓	✓
	[USER9]	—	✓	✓
	[USER10]	—	✓	✓
	[USER11]	—	✓	✓
	[USER12]	—	✓	✓

**Menu [FILE DI SCENA]**

Voce		SCENE	SETUP	INITIALIZE
[MODIF. NOME]		✓	—	✓
[CARICA/SALVA/INIZIALIZZA]		—	—	—
[DETTAGLIO MASTER]		✓	—	✓
[CORING DTL]		✓	—	✓
[LIVELLO DETT. V.]		✓	—	✓
[IMP. CONTROLLO GUADAGNO RB]	[AWB A GUADAGNO R]	✓	—	✓
	[AWB A GUADAGNO B]	✓	—	✓
	[AWB B GUADAGNO R]	✓	—	✓
	[AWB B GUADAGNO B]	✓	—	✓
	[AWB A OFFSET GUADAGNO]	✓	—	✓
	[AWB B OFFSET GUADAGNO]	✓	—	✓
[LIVELLO CHROMA]		✓	—	✓
[FASE CHROMA]		✓	—	✓
[MATRICE]		✓	—	✓
[CORREZIONE COLORE]	[R]	✓	—	✓
	[R-Mg]	✓	—	✓
	[Mg]	✓	—	✓
	[Mg-Mg-B]	✓	—	✓
	[Mg-B-B]	✓	—	✓
	[B]	✓	—	✓
	[B-B-Cy]	✓	—	✓
	[B-Cy-Cy]	✓	—	✓
	[Cy]	✓	—	✓
	[Cy-G]	✓	—	✓
	[G]	✓	—	✓
	[G-G-YI]	✓	—	✓
	[G-YI-YI]	✓	—	✓
	[YI]	✓	—	✓
[YI-YI-R]	✓	—	✓	
[YI-R-R]	✓	—	✓	
[DETT. SKIN TONE]		✓	—	✓
[PIED MASTER]		✓	—	✓
[SEL MODO GAMMA]		✓	—	✓
[BLACK GAMMA]		✓	—	✓
[MODO KNEE]		✓	—	✓
[IMPOSTAZIONE WHITE CLIP]	[WHITE CLIP]	✓	—	✓
	[LIVELLO WHITE CLIP]	✓	—	✓
[DRS]		✓	—	✓
[PROFONDITA' DRS]		✓	—	✓
[CONTROLLO RID RUM]		✓	—	✓
[LIVELLO EA]		✓	—	✓
[EFFETTO LIVELLO EA]		✓	—	✓



**Menu [AUDIO]**

	Voce	SCENE	SETUP	INITIALIZE
[IMP. INGR. UNITÀ MANIGLIA]	[INGRESSO 1 LIVELLO MIC.]	—	✓	✓
	[INGRESSO 2 LIVELLO MIC.]	—	✓	✓
	[INGRESSO 1 LIVELLO LINEA]	—	✓	✓
	[INGRESSO 2 LIVELLO LINEA]	—	✓	✓
[IMPOSTAZIONE MIC.]	[LIVELLO CH1]	—	✓	✓
	[LIVELLO CH2]	—	✓	✓
	[CONTROLLO LIVELLO CH1]	—	✓	✓
	[CONTROLLO LIVELLO CH2]	—	✓	✓
[IMPOSTAZIONI INPUT]	[CH1 MIC LOWCUT]	—	✓	✓
	[CH2 MIC LOWCUT]	—	✓	✓
	[LIMITATORE CH1]	—	✓	✓
	[LIMITATORE CH2]	—	✓	✓
	[LINK LIMITATORE MIC.]	—	✓	✓
[IMPOST. USCITA]	[USCITA AUDIO]	—	✓	✓
[ALLARME]	[FINE BATT.]	—	✓	✓
	[FINE SUPPORTO]	—	✓	✓
	[WARNING]	—	✓	✓

**Menu [VIDEO OUT/LCD/MIRINO]**

	Voce	SCENE	SETUP	INITIALIZE
	[SELEZ. VIDEO OUT]* <sup>1</sup>	—	✓	✓
[SDI OUT]* <sup>1</sup>	[FORMATO USCITA]	—	✓	✓
	[CAMBIO GUAD. AUDIO SDI]	—	✓	✓
	[SDI REC REMOTO]	—	✓	✓
	[CARATTERI SDI OUT]	—	✓	✓
	[SDI OUT ZEBRA]	—	✓	✓
[HDMI OUT]	[FORMATO USCITA]	—	✓	✓
	[HDMI TC OUT]	—	✓	✓
	[HDMI REC REMOTO]	—	✓	✓
	[CARATTERI HDMI OUT]	—	✓	✓
	[HDMI OUT ZEBRA]	—	✓	✓
[LCD]	[LUMINOSITÀ]	—	✓	✓
	[LIVELLO COLORE]	—	✓	✓
	[CONTRASTO]	—	✓	✓
	[RETROILL.]	—	✓	✓
	[TONALITÀ ROSSA]	—	✓	✓
	[TONALITÀ BLU]	—	✓	✓
	[AUTO SCATTO]	—	✓	✓
[MIRINO]	[LUMINOSITÀ]	—	✓	✓
	[LIVELLO COLORE]	—	✓	✓
	[CONTRASTO]	—	✓	✓
	[TONALITÀ ROSSA]	—	✓	✓
	[TONALITÀ BLU]	—	✓	✓
	[COLORE MIRINO]	—	✓	✓

Capitolo 4 Funzionamento — Voci target per file scena/file di setup/inizializzazione

	Voce	SCENE	SETUP	INITIALIZE
[INDICATORE]	[FULL AUTO]	—	✓	✓
	[STATO SLOT1/2]	—	✓	✓
	[MODALITÀ 2 SLOT]	—	✓	✓
	[STREAMING]	—	✓	✓
	[RETE]	—	✓	✓
	[LIV. BATTERIA]	—	✓	✓
	[FORMATO REG.]	—	✓	✓
	[FRAME RATE]	—	✓	✓
	[NOME CLIP]	—	✓	✓
	[REC REMOTO]	—	✓	✓
	[MODO REGISTR.]	—	✓	✓
	[FBC]	—	✓	✓
	[DRS]	—	✓	✓
	[O.I.S.]	—	✓	✓
	[FILE DI SCENA]	—	✓	✓
	[AREA/VISO]	—	✓	✓
	[INDICATORE LIVELLI AUDIO]	—	✓	✓
	[GUADAGNO]	—	✓	✓
	[FILTRO ND]	—	✓	✓
	[SHUTTER]	—	✓	✓
	[IRIS]	—	✓	✓
	[LIVELLO EA]	—	✓	✓
	[ZOOM/FUOCO]	—	✓	✓
	[BIL. BIANCO]	—	✓	✓
	[RILEVAZIONE VISO]	—	✓	✓
	[DATA/ORA]	—	✓	✓
	[MULTI MANUALE]	—	✓	✓
[D.ZOOM]	—	✓	✓	
[REC INFRAR.]	—	✓	✓	
[STATO RIPRODUZIONE]	—	✓	✓	
[MARCATORE]	[CENTER MARKER]	—	✓	✓
	[MARKER SICUREZZA]	—	✓	✓
	[MARKER FRAME]	—	✓	✓
[ASSIST. FUOCO]	[ASSIST. FUOCO SW]	—	✓	✓
	[MOD. ESPANS.]	—	✓	✓
	[ESPANDI VALORE]	—	✓	✓
	[LIVELLO PEAKING]	—	✓	✓
	[COLORE PEAKING]	—	✓	✓
	[DETTAGLIO]	—	✓	✓
	[LIVELLO DETTAGLIO]	—	✓	✓
[FREQ. DETTAGLIO]	—	✓	✓	
[ASSIST. IE]	[ZEBRA]	—	✓	✓
	[RILEV. ZEBRA1]	—	✓	✓
	[RILEV. ZEBRA2]	—	✓	✓
	[ZEBRA2]	—	✓	✓
	[MOD. WFM]	—	✓	✓
	[TRASPARENZA WFM]	—	✓	✓
[LIVELLA]	[LIVELLA]	—	✓	✓
	[RESET INDIC. LIVELLA]	—	—	—

## Menu [REGISTRAZIONE]

Voce	SCENE	SETUP	INITIALIZE
[FORMATTA SCHEDA]	—	—	—
[NOME CLIP]	[INDICE VIDEOCAM.]	—	✓
	[CONTA PROSS. SCHEDA]	—	✓
[MODALITÀ 2 SLOT]	—	✓	✓
[PRE REC]	—	✓	✓
[FUNZ. REGISTR.]	[MODO REGISTR.]	✓	✓
	[TEMPO INTERV.]	✓	✓
[TC/UB]	[PREIMP. TC]	—	—
	[PREIMP. UB]	—	—
	[FREE/REC RUN]	✓	✓
	[DF/NDF]	✓	✓
	[MOD. UB]	✓	✓
[CONT. REC]	—	✓	✓
[SOVRAIMP. TEMPO]	—	✓	✓

## Menu [RETE]

Voce	SCENE	SETUP	INITIALIZE
[SEL DISPOSITIVO]	—	✓	✓
[FUNZ. RETE]	—	✓	✓
[IP REMOTO]	[ABILITA/DISABILITA]	✓	✓
	[ACCOUNT UTENTE]	—	✓
	[LISTA ACCOUNT]	—	✓
[STREAMING]	[FORMATO STREAMING]	✓	✓
	[AVVIA TRIGGER]	✓	✓
	[INFO CONNESSIONE]	✓	✓
	[URL RICEVITORE]	✓	✓
	[PORTA RTSP]	✓	✓
	[INDIRIZZO MULTICAST]	✓	✓
	[PORTA MULTICAST]	✓	✓
	[CARICA (SCHEDA SD)]	—	—
	[SALVA (SCHEDA SD)]	—	—
	[START]	—	✓
[PROPRIETÀ WLAN]	[TIPO]	✓	✓
	[SSID]	—	✓
	[CANALE]	✓	✓
	[CRITTOGRAFIA]	✓	✓
	[CHIAVE CRITTOGRAFIA]	—	✓
[IMPOSTAZIONE IPv4 WLAN]	[DHCP]	✓	✓
	[INDIRIZZO IP]	✓	✓
	[SUBNET MASK]	✓	✓
	[GATEWAY PREDEFINITO]	✓	✓
	[DNS PRINCIPALE]	✓	✓
	[DNS SECONDARIO]	✓	✓
[INFORMAZIONI]	[STATO]	—	—
[UTILITY]	[INIZIALIZZA RETE]	—	—

## Menu [SISTEMA]

Voce	SCENE	SETUP	INITIALIZE
[FREQUENZA]	—	✓	✓
[FORMATO FILE]	—	✓	✓
[FORMATO REG.]	—	✓	✓
[SUPER SLOW]	—	✓	✓

**Menu [ALTRO]**

Voce		SCENE	SETUP	INITIALIZE
[FILE]	[FILE SCENA (SCHEDA SD)]	—	—	—
	[FILE SETUP (SCHEDA SD)]	—	—	—
	[FILE SETUP (MEMORIA)]	—	—	—
	[SLOT PER CARICA/SALVA]	—	✓	✓
[LED TALLY MANIGLIA]	—	✓	✓	
[OROLOGIO]	[IMP. OROL.]	—	—	—
	[FUSO ORARIO]	—	—	—
	[FORMATO DATA]	—	✓	✓
[DISPOSITIVO USB]	[MODO LETT. SCHEDA]	—	—	—
	[MODO SERVICE]	—	—	—
[INFORMAZIONI]	[VERSIONE]	—	—	—
	[ORE DI FUNZIONAMENTO]	—	—	—
	[AGGIORNAMENTO FIRMWARE]	—	—	—
[MODALITÀ ECO]	[BATTERIA]	—	✓	✓
	[CA]	—	✓	✓
	[RETE]	—	✓	✓
[LANGUAGE]	—	✓	✓	
[INIZIALIZZA MENU]	—	—	—	

## Gestione dati impostazioni

### File scena

#### Struttura file dei dati impostazioni

I file scena da [F1:] a [F6:] possono essere salvati nella memoria dell'unità principale in base al numero file scena.

Ciò che può essere salvato come file scena è il contenuto delle impostazioni del menu [FILE DI SCENA].

Inoltre, i valori di impostazione corrente dei file scena da [F1:] a [F6:] possono essere salvati come un file nella memoria dell'unità principale e nella scheda di memoria e tali dati possono essere caricati ed usati nell'unità.

La struttura del file dei dati impostazioni dell'unità è la seguente.

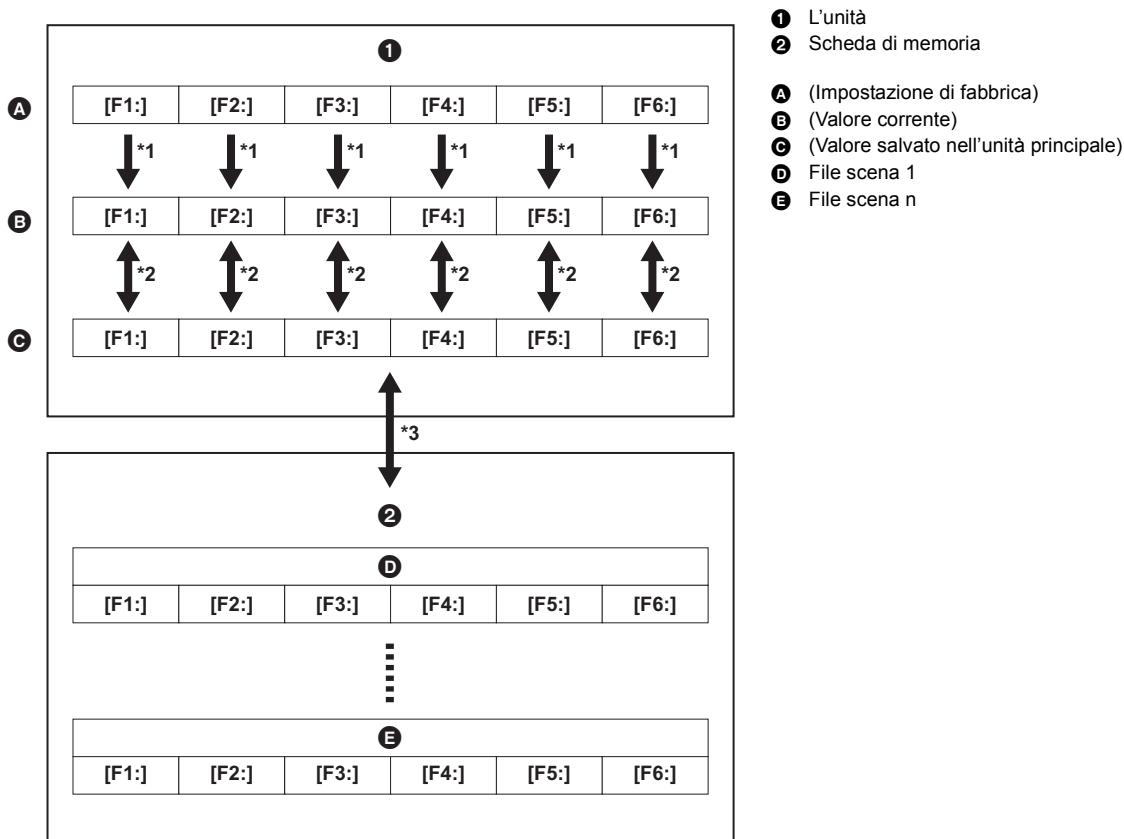

\*1 È possibile inizializzare il file scena.

Selezionare menu [FILE DI SCENA] → [CARICA/SALVA/INIZIALIZZA] → [INIZIALIZZA].

\*2 Il valore di impostazione corrente di ciascun file scena può essere salvato singolarmente nella memoria dell'unità principale. Inoltre, è possibile caricare i file scena salvati nella memoria dell'unità principale.

Selezionare menu [FILE DI SCENA] → [CARICA/SALVA/INIZIALIZZA] → [CARICA]/[SALVA].

\*3 È possibile salvare il file scena nella scheda di memoria nello slot scheda 1. Inoltre, è possibile caricare i file scena salvati nella scheda di memoria.

### Salvataggio del file scena

#### Salvataggio del file scena nella memoria dell'unità principale

Salva il valore dell'impostazione corrente dell'unità nella memoria dell'unità principale.

**1** Selezionare menu [FILE DI SCENA] → [CARICA/SALVA/INIZIALIZZA] → [SALVA].

**2** Selezionare [SET].

Il file viene salvato.

#### Salvataggio del file scena nella scheda di memoria

Il file scena può sovrascrivere un file nella scheda di memoria nello slot scheda 1, oppure può essere salvato come nuovo file.

##### ■ Salvataggio del file scena come nuovo file nella scheda di memoria

Specificare un nome file per salvare i valori di impostazione corrente dell'unità sulla scheda di memoria nello slot scheda 1 come un nuovo file.

**1** Selezionare menu [ALTRO] → [FILE] → [FILE SCENA (SCHEDA SD)] → [SALVA CON NOME].

Vengono visualizzati la schermata di immissione del nome file e la tastiera.

**2** Immettere il testo da impostare con la tastiera.

- Per informazioni sull'immissione di testo, vedere pagina 175.

### 3 Selezionare [Enter].

Viene visualizzata una schermata di conferma.

### 4 Selezionare [SET].

Il file viene salvato.

- Potrebbe venire visualizzato un messaggio di errore. Per informazioni sul messaggio di errore, vedere "Casi indicati dai messaggi di errore". (→ 185)

#### ■ Salvataggio del file scena sovrascrivendo un file nella scheda di memoria

Sovrascrive il file selezionato nell'elenco dei file scena salvati nello slot scheda 1 con i valori di impostazione correnti dell'unità.

### 1 Selezionare menu [ALTRO] → [FILE] → [FILE SCENA (SCHEDE SD)] → [SALVA].

Viene visualizzato l'elenco dei file scena salvati nella scheda di memoria nello slot scheda 1.

### 2 Selezionare il file da sovrascrivere dall'elenco dei file scena.

Vengono visualizzati la schermata di immissione del nome file e la tastiera. Lasciarla così com'è durante la sovrascrittura.

### 3 Selezionare [Enter].

Viene visualizzata una schermata di conferma.

### 4 Selezionare [SET].

Il file viene salvato.

## Caricamento del file scena

Carica i file scena salvati nella memoria dell'unità principale o nella scheda di memoria nello slot scheda 1.

### Caricamento del file scena dalla memoria dell'unità principale

### 1 Selezionare menu [FILE DI SCENA] → [CARICA/SALVA/INIZIALIZZA] → [CARICA].

### 2 Selezionare [SET].

Il file viene caricato.

### Caricamento del file scena dalla scheda di memoria

### 1 Selezionare menu [ALTRO] → [FILE] → [FILE SCENA (SCHEDE SD)] → [CARICA].

Viene visualizzato l'elenco dei file scena memorizzati nella cartella specificata della scheda di memoria nello slot scheda 1.

### 2 Selezionare il nome file per il file da caricare.

### 3 Seleziona se caricare tutti i file scena (da [F1:] a [F6:]), o caricarli singolarmente.

- Per caricarli tutti, selezionare [TUTTI].  
Per caricare individualmente, selezionare il numero di scena da caricare.

### 4 Selezionare [SET].

Il file viene caricato.

- Potrebbe venire visualizzato un messaggio di errore. Per informazioni sul messaggio di errore, vedere "Casi indicati dai messaggi di errore". (→ 185)

## Inizializzazione del file scena

Inizializza il file scena salvato nella memoria dell'unità principale.

### 1 Selezionare il file scena da riportare alle impostazioni di fabbrica in menu [FILE DI SCENA] → [SELEZIONA FILE].

### 2 Selezionare menu [FILE DI SCENA] → [CARICA/SALVA/INIZIALIZZA] → [INIZIALIZZA].

Viene visualizzata la schermata di conferma.

### 3 Selezionare [SET].

Il file scena selezionato ritorna all'impostazione di fabbrica.

## Modifica del nome del file scena

Cambia il nome del file scena salvato nella memoria dell'unità principale.

L'unica parte modificabile è la sezione del titolo del nome del file scena. Ad esempio, se il nome del file scena è [F6:CINE D], è possibile cambiare solo la parte "CINE D".

### 1 Selezionare il file scena di cui cambiare il nome in menu [FILE DI SCENA] → [SELEZIONA FILE].

### 2 Selezionare menu [FILE DI SCENA] → [MODIF. NOME].

Vengono visualizzati la schermata di immissione del nome file e la tastiera.

### 3 Immettere il testo da impostare con la tastiera.

- Immettere al massimo 8 caratteri alfanumerici.
- Per informazioni sull'immissione di testo, vedere pagina 175.

### 4 Selezionare [Enter].

Il nome del file viene aggiornato.

## File di setup

È possibile salvare le informazioni di impostazione per questa unità nella memoria dell'unità principale o in una scheda di memoria nello slot scheda 1 e caricarle in questa unità da una scheda di memoria.

### Salvataggio del file di setup

Il file di setup può essere sovrascritto in un file nella memoria dell'unità principale o nella scheda di memoria nello slot scheda 1, oppure salvato come nuovo file.

#### Salvataggio del file di setup come nuovo file nella scheda di memoria

Specificare un nome file per salvare i valori di impostazione correnti dell'unità sulla scheda di memoria nello slot scheda 1 come un nuovo file.

##### 1 Selezionare menu [ALTRO] → [FILE] → [FILE SETUP (SCHEDA SD)] → [SALVA CON NOME].

Vengono visualizzati la schermata di immissione del nome file e la tastiera.

##### 2 Immettere il testo da impostare con la tastiera.

##### 3 Selezionare [Enter].

Viene visualizzata una schermata di conferma.

##### 4 Selezionare [SET].

Il file viene salvato.

- Potrebbe venire visualizzato un messaggio di errore. Per informazioni sul messaggio di errore, vedere “Casi indicati dai messaggi di errore”. (→ 185)

#### Salvataggio del file di setup sovrascrivendo un file nella scheda di memoria

Sovrascrive il file selezionato nell'elenco dei file di setup salvati nella scheda di memoria con i valori di impostazione correnti dell'unità.

##### 1 Selezionare menu [ALTRO] → [FILE] → [FILE SETUP (SCHEDA SD)] → [SALVA].

Viene visualizzato l'elenco dei file di setup salvati sulla scheda di memoria nello slot scheda 1.

##### 2 Selezionare il file da sovrascrivere dall'elenco dei file di setup.

Vengono visualizzati la schermata di immissione del nome file e la tastiera. Lasciarla così com'è durante la sovrascrittura.

##### 3 Selezionare [Enter].

Viene visualizzata una schermata di conferma.

##### 4 Selezionare [SET].

Il file viene salvato.

#### Salvataggio del file di setup nella memoria dell'unità principale

Salva il valore dell'impostazione corrente dell'unità nella memoria dell'unità principale.

##### 1 Selezionare menu [ALTRO] → [FILE] → [FILE SETUP (MEMORIA)] → [SALVA].

##### 2 Selezionare [SET].

Il file viene salvato.

### Caricamento del file di setup

#### Caricamento del file di setup dalla scheda di memoria

Carica il file di setup salvato sulla scheda di memoria nello slot scheda 1.

##### 1 Selezionare menu [ALTRO] → [FILE] → [FILE SETUP (SCHEDA SD)] → [CARICA].

Viene visualizzato l'elenco dei file di setup memorizzati nella cartella specificata della scheda di memoria nello slot scheda 1.

- È possibile anche premere il pulsante USER assegnato a [CARICA FILE SETUP] o sfiorare l'icona pulsante USER per visualizzare l'elenco di file di setup.

##### 2 Selezionare il nome file per il file da caricare.

##### 3 Selezionare [SET].

Il caricamento del file viene avviato. L'unità viene riavviata dopo il caricamento.

- Potrebbe venire visualizzato un messaggio di errore. Per informazioni sul messaggio di errore, vedere “Casi indicati dai messaggi di errore”. (→ 185)
- Il file salvato con una videocamera con versione firmware diversa potrebbe non essere caricato.

#### Caricamento del file di setup dalla memoria dell'unità principale

Carica il file di setup salvato nella memoria dell'unità principale.

##### 1 Selezionare menu [ALTRO] → [FILE] → [FILE SETUP (MEMORIA)] → [CARICA].

##### 2 Selezionare [SET].

Il caricamento del file viene avviato. L'unità viene riavviata dopo il caricamento.

## Capitolo 5

# Ripresa

---

Questo capitolo descrive la procedura di base per la registrazione. Questo capitolo inoltre descrive il metodo di registrazione speciale.



# Ripresa

Per le riprese, attenersi alla seguente procedura.

- Per usare il pulsante REC (sulla maniglia) e la spia tally, installare l'unità maniglia ( X2000 in dotazione, X1500 opzionale) sull'unità.

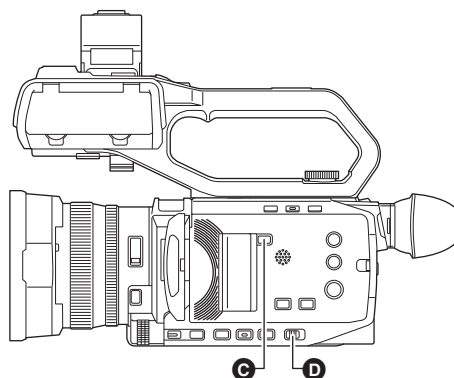
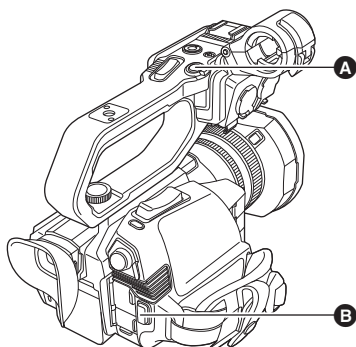

- A Pulsante REC (sulla maniglia)
- B Pulsante REC (sull'impugnatura)

- C Pulsante <SLOT SEL>
- D Selettore <AUTO/MANU>

## 1 Effettuare le impostazioni prima della registrazione.

- Prima di riprendere, impostare o regolare le seguenti opzioni.
  - Impostazioni dell'immagine per la funzione di luminosità (diaframma, guadagno, otturatore) e la funzione di regolazione del bilanciamento del bianco, ecc.
  - Impostazioni dell'ingresso audio per la registrazione dell'audio.
  - Regolazione del livello di registrazione audio
- Premere il pulsante <SLOT SEL> per selezionare la scheda di memoria su cui registrare.

## 2 Selezionare la modalità di ripresa con il selettore <AUTO/MANU>.

## 3 Iniziare la registrazione premendo il tasto REC.

- Un pulsante REC si trova sia sulla maniglia sia sull'impugnatura.
- La spia tally è accesa in rosso durante la registrazione.

## 4 Premere nuovamente il tasto REC per arrestare.

### ■ Informazioni sulle visualizzazioni schermo durante la registrazione



TCG 00:00:00.00	Time data (→ 44)
1/2	Numero slot scheda (target registrazione) • viene visualizzato a sinistra durante la registrazione.
1/2	Numero slot scheda
999min	Autonomia di registrazione residua nella scheda di memoria • Il display lampeggia mentre l'autonomia di registrazione residua scende sotto 2 minuti.
2160-59.94p	Risoluzione, frame rate (→ 102)
MOV HEVC 200M	Formato file, formato di registrazione (→ 102)

### ■ Informazioni su modalità automatica/modalità manuale

Commutare tra modalità automatica e modalità manuale con il selettore <AUTO/MANU>.

<AUTO>: modalità automatica

- [A] viene visualizzato nella parte superiore del mirino e del monitor LCD.
- Messa a fuoco, diaframma, guadagno, otturatore e bilanciamento del bianco sono impostazioni regolate automaticamente.

<MANU>: modalità manuale

- Per regolare messa a fuoco, diaframma, guadagno, velocità dell'otturatore e bilanciamento del bianco manualmente, impostare l'unità in modalità manuale.
- Per regolare la luminosità, effettuare regolazioni del diaframma, livello AE e filtro ND. (→ 105)
- Per mettere a fuoco manualmente, utilizzare l'operazione di messa a fuoco. (→ 108)
- Per regolare il bilanciamento del bianco, regolare bilanciamento del bianco e bilanciamento del nero. (→ 111)
- Per regolare l'impostazione dell'ingresso audio e il livello di registrazione, commutare l'ingresso audio. (→ 122)

### NOTA

- Le impostazioni fatte in modalità manuale non vengono mantenute per le seguenti impostazioni quando si passa alla modalità automatica:
  - Messa fuoco, stop lente, guadagno, velocità otturatore, bilanciamento del bianco

### ■ Operazioni della videocamera che sono disabilitate in modalità automatica

- Le seguenti operazioni della videocamera sono disabilitate in modalità automatica:
  - pulsante <IRIS>, pulsante <GAIN>, pulsante <SHUTTER>, pulsante <WHITE BAL>, pulsante <FOCUS A/M/∞>, ghiera messa a fuoco, ghiera posteriore\*
- \* Quando impostato con menu [CAMERA] → [MODO SW] → [ANELLO POSTERIORE] → [IRIS]
- Le seguenti funzioni pulsante USER sono disabilitate in modalità automatica:
  - [AWB]/[FBC]/[ONE PUSH AF]/[ATW]/[ASSIST. FUOCO]

## Verificare i video registrati

Premendo il pulsante USER\* assegnato a [REC CHECK] o sfiorando l'icona pulsante USER dopo la registrazione, è possibile riprodurre automaticamente circa gli ultimi 3 secondi della clip appena registrata.

\* [REC CHECK] è impostato nel pulsante <USER5> al momento dell'acquisto.

- Dopo il controllo, la registrazione torna in standby.

### NOTA

- Il controllo REC non funzionerà nei seguenti casi.
  - Quando la videocamera viene accesa/spenta
  - Quando viene riavviata
  - Quando si preme il pulsante <THUMBNAIL>
  - Quando la scheda di memoria viene inserita/espulsa
  - Una volta formattata la scheda di memoria
  - Quando è stato premuto il pulsante <SLOT SEL> per commutare lo slot scheda su cui registrare
  - Quando è stato selezionato [MODO LETT. SCHEDA] o [MODO SERVICE]
  - Quando è impostato menu [REGISTRAZIONE] → [MODALITÀ 2 SLOT] → [SIMUL REC]/[BACKGR REC]
  - Quando è impostato menu [REGISTRAZIONE] → [FUNZ. REGISTR.] → [MODO REGISTR.] → [INTERVALLO]
  - Quando viene cambiata una delle seguenti impostazioni
    - Menu [SISTEMA] → [FREQUENZA]
    - Menu [SISTEMA] → [FORMATO FILE]
    - Menu [SISTEMA] → [FORMATO REG.]
    - Menu [REGISTRAZIONE] → [MODALITÀ 2 SLOT]
- Riguardo alle impostazioni pulsante, vedere pagina 47 per USER.

## Selezione di risoluzione, codec e frame rate per registrare video

È possibile selezionare risoluzione, codec e frame rate della registrazione video.

- Menu [SISTEMA] → [FREQUENZA]: Frequenza sistema
- Menu [SISTEMA] → [FORMATO FILE]: Formato file per registrazione
- Menu [SISTEMA] → [FORMATO REG.]: Imposta il formato segnale e la modalità codec per la registrazione.
- Menu [SISTEMA] → [SUPER SLOW]: Impostazioni registrazione super slow

### ■ Come leggere un'impostazione [FORMATO REG.]

I nomi delle voci per i formati di registrazione indicano la risoluzione, il frame rate, la modalità codec ed il bit rate.

(Tuttavia, il bit rate non è incluso con alcuni formati di file.)

Ad esempio: quando il formato di registrazione per il formato file [MOV] è [2160-59.94p/HEVC LongGOP 200M]

**2160 - 59.94p / HEVC LongGOP 200M**

**A**

**B**

**C**

**D**

- A** Risoluzione
- B** Frame rate
- C** Modalità codec
- D** Bit rate medio

- Le risoluzioni che possono essere impostate con questa unità sono le seguenti:
  - 2160: UHD (3840×2610), 1080: FHD (1920×1080), 720: HD (1280×720)
- È possibile registrare un video più fluido con un valore più alto di frame rate. [i] e [p] del frame rate significano rispettivamente interlacciato e progressivo.
  - Interlacciato (scansione interlacciata):**  
Il segnale video che dimezza le linee di scansione effettive e le invia in modo alternato
  - Progressivo (scansione progressiva):**  
Segnale video ad elevata densità che invia contemporaneamente le linee di scansione effettive (la qualità dell'immagine sarà migliore rispetto al segnale interlacciato.)
- La qualità dell'immagine migliora con l'aumentare del bit rate. Tuttavia, questo non succede quando la modalità codec è [ALL-I] (questo perché il metodo di compressione è diverso).
- Quando la modalità codec è [ALL-I], la registrazione è con ALL-Intra.  
In questo metodo, la compressione viene effettuata a livello di singolo frame, quindi la dimensione del file aumenta, ma è possibile ridurre la degradazione della qualità dell'immagine durante il processo di editing.
- A seconda delle impostazioni del formato file e del bit rate del formato di registrazione, la Speed Class richiesta per le schede di memoria varierà. Usare le schede di memoria compatibili. Per informazioni, vedere "Speed Class durante le riprese" a pagina 36.

Quando [FORMATO FILE] è impostato su [MOV]

■ Video

Risoluzione	[FREQUENZA]	[FORMATO REG.]	YUV, numero di bit	Bit rate medio
UHD (3840×2160)	[59.94Hz]	[2160-59.94p/420LongGOP 150M]	4:2:0 8 bit	150 Mbps (VBR)
		[2160-59.94p/HEVC LongGOP 200M]	4:2:0 10 bit	200 Mbps (VBR)
		[2160-59.94p/HEVC LongGOP 100M]		100 Mbps (VBR)
		[2160-29.97p/420LongGOP 100M]	4:2:0 8 bit	100 Mbps (VBR)
		[2160-29.97p/HEVC LongGOP 150M]	4:2:0 10 bit	150 Mbps (VBR)
		[2160-29.97p/422LongGOP 150M]	4:2:2 10 bit	
		[2160-23.98p/420LongGOP 100M]	4:2:0 8 bit	100 Mbps (VBR)
		[2160-23.98p/HEVC LongGOP 150M]	4:2:0 10 bit	150 Mbps (VBR)
	[2160-23.98p/422LongGOP 150M]	4:2:2 10 bit		
	[50.00Hz]	[2160-50.00p/420LongGOP 150M]	4:2:0 8 bit	150 Mbps (VBR)
		[2160-50.00p/HEVC LongGOP 200M]	4:2:0 10 bit	200 Mbps (VBR)
		[2160-50.00p/HEVC LongGOP 100M]		100 Mbps (VBR)
		[2160-25.00p/420LongGOP 100M]	4:2:0 8 bit	100 Mbps (VBR)
		[2160-25.00p/HEVC LongGOP 150M]	4:2:0 10 bit	150 Mbps (VBR)
		[2160-25.00p/422LongGOP 150M]	4:2:2 10 bit	
	FHD (1920×1080)	[59.94Hz]	[1080-59.94p/422LongGOP 100M]	4:2:2 10 bit
[1080-59.94p/422ALL-I 200M]			200 Mbps (VBR)	
[1080-59.94i/422LongGOP 50M]			50 Mbps (VBR)	
[1080-59.94i/422ALL-I 100M]			100 Mbps (VBR)	
[1080-29.97p/422LongGOP 50M]			50 Mbps (VBR)	
[1080-29.97p/422ALL-I 100M]			100 Mbps (VBR)	
[1080-23.98p/422LongGOP 50M]			50 Mbps (VBR)	
[1080-23.98p/422ALL-I 100M]			100 Mbps (VBR)	
[50.00Hz]		[1080-50.00p/422LongGOP 100M]	4:2:2 10 bit	100 Mbps (VBR)
		[1080-50.00p/422ALL-I 200M]		200 Mbps (VBR)
		[1080-50.00i/422LongGOP 50M]		50 Mbps (VBR)
		[1080-50.00i/422ALL-I 100M]		100 Mbps (VBR)
		[1080-25.00p/422LongGOP 50M]		50 Mbps (VBR)
		[1080-25.00p/422ALL-I 100M]		100 Mbps (VBR)

■ Audio

Codec	Numero di canali	Numero di bit di quantizzazione	Frequenza di campionamento
LPCM	2ch	24 bit	48 kHz

Quando [FORMATO FILE] è impostato su [MP4]

■ Video

Risoluzione	[FREQUENZA]	[FORMATO REG.]	YUV, numero di bit	Bit rate medio	
UHD (3840×2160)	[59.94Hz]	[2160-59.94p/HEVC LongGOP 100M]	4:2:0 10 bit	100 Mbps (VBR)	
		[2160-29.97p/420LongGOP 72M]	4:2:0 8 bit		72 Mbps (VBR)
		[2160-29.97p/HEVC LongGOP 72M]	4:2:0 10 bit		
		[2160-23.98p/420LongGOP 72M]	4:2:0 8 bit		
		[2160-23.98p/HEVC LongGOP 72M]	4:2:0 10 bit		
	[50.00Hz]	[2160-50.00p/HEVC LongGOP 100M]	4:2:0 10 bit	100 Mbps (VBR)	
		[2160-25.00p/420LongGOP 72M]	4:2:0 8 bit	72 Mbps (VBR)	
[2160-25.00p/HEVC LongGOP 72M]	4:2:0 10 bit				
FHD (1920×1080)	[59.94Hz]	[1080-59.94p/420LongGOP 50M]	4:2:0 8 bit	50 Mbps (VBR)	
		[1080-23.98p/420LongGOP 50M]			
	[50.00Hz]	[1080-50.00p/420LongGOP 50M]			

■ Audio

Codec	Numero di canali	Numero di bit di quantizzazione	Frequenza di campionamento
AAC	2ch	16 bit	48 kHz

**Quando [FORMATO FILE] è impostato su [AVCHD]**

■ **Video**

Risoluzione	[FREQUENZA]	[FORMATO REG.]	YUV, numero di bit	Bit rate medio
FHD (1920×1080)	[59.94Hz]	[1080-59.94p/AVCHD PS]	4:2:0 8 bit	25 Mbps (VBR)
		[1080-59.94i/AVCHD PH]		21 Mbps (VBR)
		[1080-59.94i/AVCHD HA]		17 Mbps (VBR)
		[1080-23.98p/AVCHD PH]		21 Mbps (VBR)
	[50.00Hz]	[1080-50.00p/AVCHD PS]		25 Mbps (VBR)
		[1080-50.00i/AVCHD PH]		21 Mbps (VBR)
		[1080-50.00i/AVCHD HA]		17 Mbps (VBR)
HD (1280×720)	[59.94Hz]	[720-59.94p/AVCHD PM]	4:2:0 8 bit	8 Mbps (VBR)
	[50.00Hz]	[720-50.00p/AVCHD PM]		8 Mbps (VBR)

■ **Audio**

Codec	Numero di canali	Numero di bit di quantizzazione	Frequenza di campionamento
Dolby Audio™	2ch	16 bit	48 kHz

 **NOTA**

● **Per le autonomie di registrazione usando una batteria, vedere “Tempo di ricarica e tempo di registrazione standard” (→ 27).**

- Al momento dell'acquisto [FORMATO FILE] è impostato su [MOV] e [FORMATO REG.] è impostato su [2160-50.00p/HEVC LongGOP 200M].
- Per una guida alle autonomie di registrazione, vedere “Autonomia di registrazione della scheda di memoria” (→ 39).
- Durante la riproduzione può verificarsi un disturbo a mosaico quando si effettuano movimenti ampi o veloci con l'unità durante la registrazione o se si registrano soggetti che si muovono molto. (Quando si registrano clip AVCHD)

**Informazioni sui formati e le funzioni di registrazione**

I formati dei file ed i formati di registrazione corrispondenti alle funzioni di registrazione sono i seguenti. \*

\* Non è possibile usare funzioni di registrazione con formati file e formati di registrazione diversi.

Funzioni di registrazione	[FORMATO FILE]	[FORMATO REG.]
Registrazione in sequenza (→ 126) Registrazione simultanea (→ 127)	Tutte	Tutte
Registrazione in background (→ 128)	[MOV]	Formato di registrazione FHD (1920×1080)
Registrazione a intervalli (→ 129)		Tutte
Registrazione super slow (→ 121)		[1080-59.94p/422LongGOP 100M], [1080-29.97p/422LongGOP 50M], [1080-23.98p/422LongGOP 50M], [1080-50.00p/422LongGOP 100M], [1080-25.00p/422LongGOP 50M]

## Impostazioni regolabili durante la ripresa

Regola diaframma e guadagno durante la ripresa.

- È possibile regolare il diaframma (lo stop dell'obiettivo) ed il livello AE (compensazione esposizione) con la ghiera posteriore o il multifunzione manuale.
- Guadagno e velocità otturatore possono essere regolati con il multifunzione manuale.

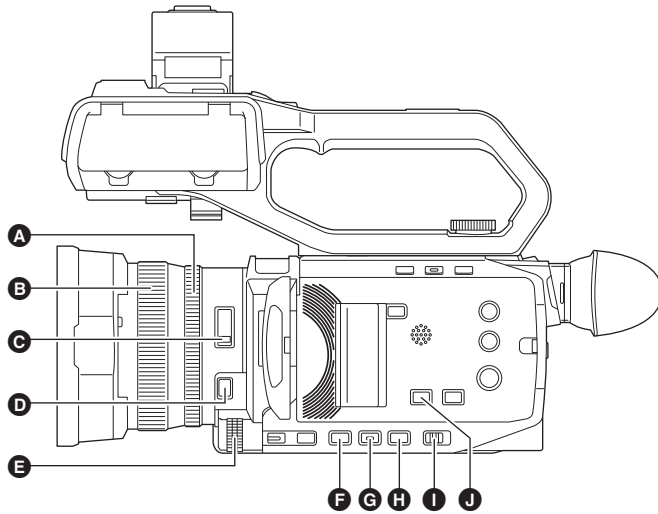

- A** Ghiera posteriore
- B** Ghiera di messa a fuoco
- C** Selettore <ND FILTER>
- D** Pulsante <FOCUS A/M/∞>
- E** Multi-selettore
- F** Pulsante <IRIS>
- G** Pulsante <GAIN>
- H** Pulsante <SHUTTER>
- I** Selettore <AUTO/MANU>
- J** Pulsante <AE LEVEL>/<USER4>

### Diaframma

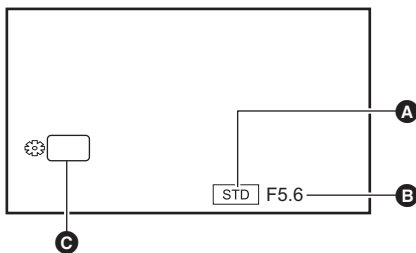

- A** Icona diaframma automatico
  - Visualizzata in modalità diaframma automatico.
- B** Valore diaframma
- C** IRIS

### Regolazione con la ghiera posteriore

- 1** Selezionare il menu [CAMERA] → [MODO SW] → [ANELLO POSTERIORE] → [IRIS] o [IRIS/LIVELLO EA].
- 2** Passare alla modalità manuale con il selettore <AUTO/MANU>. (→ 101)
- 3** Premere il pulsante <IRIS> per passare alla modalità diaframma manuale.  
[STD] scompare.
- 4** Ruotare la ghiera posteriore.

#### ■ Valore diaframma

CLOSE ↔ (da F11 a F1.9) ↔ OPEN

- Valori più vicini a CLOSE rendono l'immagine più scura.
- Valori più vicini a OPEN rendono l'immagine più chiara.

### Impostazione con il multifunzione manuale

- 1** Selezionare menu [CAMERA] → [MODO SW] → [ANELLO POSTERIORE] → [ZOOM].
- 2** Premere il pulsante <IRIS> per passare alla modalità diaframma manuale.  
Il display del diaframma viene evidenziato in arancione.
- 3** Ruotare il multi-selettore per regolare, quindi premere il multi-selettore.  
L'impostazione cambia al valore visualizzato e quindi si esce.  
Premere il pulsante <EXIT> per uscire senza cambiare impostazione.

## Applicazioni per il pulsante USER

Quando si regola il diaframma (lo stop dell'obiettivo), è comodo usare le seguenti funzioni pulsante USER.

[LUCE POST.]	Passa al controllo automatico del diaframma per compensazione controllo luce. Evita che il soggetto appaia scuro a causa della retroilluminazione che proviene da dietro e lo colpisce, in modo da poter schiarire le immagini sullo schermo. <ul style="list-style-type: none"> <li>• L'icona diaframma automatico passa a [BACK].</li> <li>• [LUCE POST.] è impostato nel pulsante &lt;USER2&gt; al momento dell'acquisto.</li> </ul>
[FARETTO]	Passa al controllo automatico del diaframma per lo spotlight. Anche soggetti estremamente luminosi possono essere registrati correttamente. <ul style="list-style-type: none"> <li>• L'icona diaframma automatico passa a [SPOT].</li> </ul>

- Riguardo alle impostazioni pulsante, vedere pagina 47 per USER.

### NOTA

- Le regolazioni del diaframma non sono possibili quando è abilitata registrazione IR.
- A seconda dell'ingrandimento dello zoom, esistono valori di diaframma che non vengono visualizzati.
- In Modalità Diaframma Automatico o in Modalità Otturatore Automatico, la luminosità dello schermo potrebbe non variare anche se si regola il diaframma. (→ 106, 109)

## Guadagno

Se lo schermo della videocamera è scuro, incrementare il guadagno per aumentare la luminosità dello schermo.

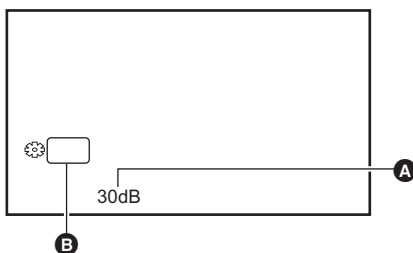

- A** Valore del guadagno
  - [AGC] viene visualizzato in modalità guadagno automatico e dB viene visualizzato in modalità guadagno manuale.
- B** GAIN

**1** Passare alla modalità manuale con il selettore <AUTO/MANU>. (→ 101)

**2** Premere il pulsante <GAIN> per passare alla modalità guadagno manuale.

Il display del guadagno viene evidenziato in arancione.

**3** Ruotare il multi-selettore per regolare, quindi premere il multi-selettore.

L'impostazione cambia al valore visualizzato e quindi si esce.

Premere il pulsante <EXIT> per uscire senza cambiare impostazione.

### ■ Valore del guadagno

Da 0 dB a 30 dB

- Valori più vicini a 0 dB rendono l'immagine più scura.
- Valori più vicini a 30 dB rendono l'immagine più chiara.

### NOTA

- Il valore del guadagno impostato non viene mantenuto nei seguenti casi:
  - Si preme il pulsante <GAIN>
  - Quando si passa alla modalità automatica
- Quando si aumenta il valore del guadagno, aumenta il rumore sullo schermo.
- Quando è abilitata la modalità diaframma automatico o la modalità otturatore automatico, la luminosità dello schermo potrebbe non cambiare anche quando si regola il guadagno. (→ 105, 109)

## Super guadagno

È possibile impostare super guadagno quando si registra in ambienti scuri.

**1** In menu [CAMERA] → [MODO SW] → [GUADAGNO SUPER], selezionare [GUADAGNO SUPER], [GUADAGNO SUPER+] o [TUTTI].

**2** Premere il pulsante USER assegnato a [GUADAGNO S.] o sfiorare l'icona pulsante USER. (→ 47)

Il guadagno passa a quello selezionato nel Passaggio 1.

- Il valore del guadagno passa a [SG] o [SG+].
- Quando viene selezionato [TUTTI] nel Passaggio 1, ogni volta che si preme il pulsante USER o si sfiora l'icona pulsante USER, la selezione cambia nell'ordine [SG] ([GUADAGNO SUPER]), [SG+] ([GUADAGNO SUPER+]), guadagno normale.

### NOTA

- Super guadagno viene annullato nei seguenti casi:
  - Quando la videocamera viene spenta
  - Quando viene commutato il selettore <AUTO/MANU>
  - Viene premuto il pulsante <GAIN> in modalità manuale

## Livello AE (compensazione dell'esposizione)

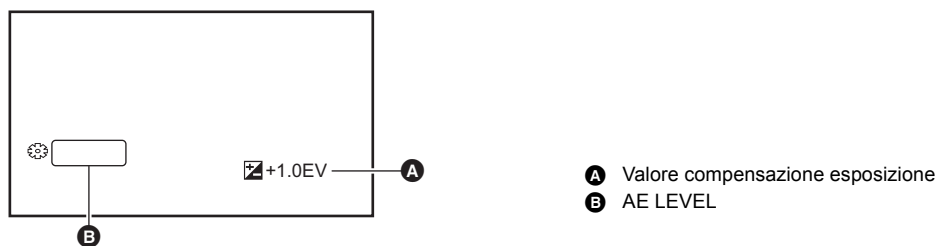

### Regolazione con la ghiera posteriore

- 1** Selezionare il menu [FILE DI SCENA] → [LIVELLO EA] → [ON].
- 2** Selezionare il menu [CAMERA] → [MODO SW] → [ANELLO POSTERIORE] → [IRIS/LIVELLO EA].
- 3** Quando il selettore <AUTO/MANU> è impostato in modalità manuale, usare una delle seguenti operazioni per selezionare diaframma, guadagno, o velocità otturatore su auto.
  - Premere il pulsante <IRIS> per passare alla modalità diaframma automatico.
  - Premere il pulsante <GAIN> per passare alla modalità guadagno automatico.
  - Premere il pulsante <SHUTTER> per passare alla modalità otturatore automatico.
- 4** Ruotare la ghiera posteriore.  
 In questo momento non vengono applicate le impostazioni in menu [FILE DI SCENA] → [EFFETTO LIVELLO EA].

#### **NOTA**

- Quando è abilitata la modalità diaframma manuale, il diaframma viene regolato quando si ruota la ghiera posteriore.

### Impostazione con il multifunzione manuale

- 1** Selezionare il menu [FILE DI SCENA] → [LIVELLO EA] → [ON].
- 2** Selezionare menu [CAMERA] → [MODO SW] → [ANELLO POSTERIORE] → [ZOOM] o [IRIS].
- 3** Impostare diaframma, guadagno, o velocità otturatore su automatico.
- 4** Ruotare il multi-selettore per visualizzare [ AE LEVEL ].
- 5** Premere il multi-selettore.  
 Il display del livello AE viene evidenziato in arancione.
- 6** Ruotare il multi-selettore per regolare, quindi premere il multi-selettore.  
 L'impostazione cambia al valore visualizzato e quindi si esce.  
 Premere il pulsante <EXIT> per uscire senza cambiare impostazione.

### Applicazioni per il pulsante USER

È possibile anche premere il pulsante USER assegnato a [LIVELLO EA] o sfiorare l'icona pulsante USER per abilitare/disabilitare [LIVELLO EA].

- [LIVELLO EA] è impostato nel pulsante <AE LEVEL>/<USER4> al momento dell'acquisto.
- Riguardo alle impostazioni pulsante, vedere pagina 47 per USER.

#### **NOTA**

- Le regolazioni del livello AE non sono possibili quando è abilitato registrazione IR.

## Regolazione luminosità

Quando la luce esterna è forte, è possibile selezionare il filtro ND (filtro regolazione luminosità) da usare con il selettore <ND FILTER>.

### 1 Cambiare l'impostazione del selettore <ND FILTER>.

<1/64>: Riduce la quantità di luce che entra nel sensore MOS a 1/64.

<1/16>: Riduce la quantità di luce che entra nel sensore MOS a 1/16.

<1/4>: Riduce la quantità di luce che entra nel sensore MOS a 1/4.

<CLR>: Non usa il filtro ND.

- Se l'impostazione selezionata <1/64>, <1/16> o <1/4> non corrisponde a un'impostazione del filtro ND consigliata per questa unità, l'impostazione consigliata verrà visualizzata sullo schermo, lampeggerà per circa 5 secondi e scomparirà.

- A** Valore impostazione filtro ND
- B** Valore consigliato impostazione filtro ND

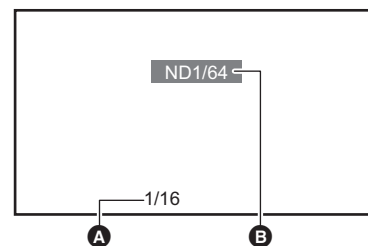

### NOTA

- Quando è abilitata la registrazione IR, non è possibile usare il filtro ND.
- Il valore consigliato dell'impostazione del filtro ND potrebbe non venire visualizzato correttamente quando la scena è troppo scura.

## Messa a fuoco (messa a fuoco manuale)

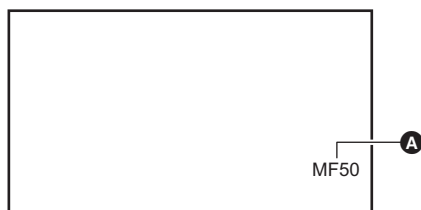

- A** Valore della messa a fuoco
  - Viene visualizzata la modalità messa a fuoco ([AF]/[MF]) ed il valore messa a fuoco.
  - Le unità per il valore messa a fuoco possono essere modificate nel menu [ZOOM/FUOCO]. (→ 77)

### 1 Passare alla modalità manuale con il selettore <AUTO/MANU>. (→ 101)

### 2 Premere il pulsante <FOCUS A/M/∞> per passare alla modalità messa a fuoco manuale.

[AF] e [MF] cambiano ogni volta che si preme il pulsante. Il punto di messa a fuoco va all'infinito dopo che si tiene premuto il pulsante, e quindi si attiva la modalità messa a fuoco manuale.

[AF]: Passa alla modalità di messa a fuoco automatica. La modalità di messa a fuoco automatica regola automaticamente la messa a fuoco. È possibile anche regolare temporaneamente la messa a fuoco manualmente ruotando la ghiera di messa a fuoco.

[MF]: Passa alla modalità messa a fuoco manuale. Controllare la ghiera di messa a fuoco manualmente per regolare la messa a fuoco.

### 3 Ruotare la ghiera di messa a fuoco.

Il valore della messa a fuoco può essere impostato tra MF00 (distanza focale\*: circa 10 cm) e MF99 (distanza focale: infinito). Più alto è il numero, più lontano è l'oggetto da mettere a fuoco.

\* La distanza focale è la distanza dal soggetto da mettere a fuoco.

### NOTA

- Dato che il controllo della messa a fuoco automatica potrebbe non funzionare correttamente, in caso di flicker selezionare una velocità otturatore adeguata alla luce.
- Se si imposta l'unità su modalità messa a fuoco automatica a tempi diversi da 59,94i (50,00i) e 59,94p (50,00p), il tempo richiesto per il controllo della messa a fuoco sarà leggermente più lungo rispetto a quello in modalità messa a fuoco normale.
- In modalità automatica, non è possibile passare alla modalità messa a fuoco manuale.

## Applicazioni per il pulsante USER

Le seguenti funzioni sono disponibili con il pulsante USER assegnato a [ONE PUSH AF], o l'icona pulsante USER, quando è attiva la modalità messa a fuoco manuale.

Funzione One press AF	Quando si preme il pulsante USER o si sfiora l'icona pulsante USER, si attiva la modalità messa a fuoco automatica e la messa a fuoco automatica ad alta velocità rimane attiva sino a quando la videocamera ha messo a fuoco. <ul style="list-style-type: none"> <li>• La videocamera ritorna alla modalità messa a fuoco manuale quando ha messo a fuoco o dopo che è trascorso un certo tempo.</li> </ul>
Funzione Press AF	Mentre viene tenuto premuto il pulsante USER o viene sfiorata l'icona pulsante USER, la videocamera passa temporaneamente alla modalità messa a fuoco automatica. <ul style="list-style-type: none"> <li>• La posizione di messa a fuoco viene regolata automaticamente in modo da adattarsi al soggetto al centro della schermata.</li> <li>• Quando [MODO AREA] è impostato su [FUOCO], [FUOCO/IRIS], o [FUOCO/Y GET] e viene usata la funzione area, la posizione di messa a fuoco viene regolata automaticamente in modo da adattarsi al soggetto sfiorato. (→ 109)</li> <li>• La funzione viene annullata quando si rilascia il pulsante e viene mantenuta la posizione di messa a fuoco impostata mentre era impostato Press AF.</li> </ul>

- Riguardo alle impostazioni pulsante, vedere pagina 47 per USER.



## Impostazione della velocità dell'otturatore

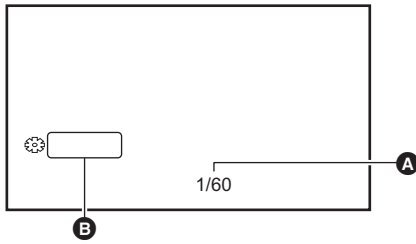

- A** Velocità otturatore
  - [A.SHTR] viene visualizzato quando è attiva la modalità otturatore automatico.
- B** SHUTTER

**1** Passare alla modalità manuale con il selettore <AUTO/MANU>. (→ 101)

**2** Premere il pulsante <SHUTTER> per passare alla modalità otturatore manuale.

La visualizzazione della velocità dell'otturatore è evidenziata in arancione.

**3** Ruotare il multi-selettore per selezionare la velocità dell'otturatore.

**4** Premere il multi-selettore.

L'impostazione cambia al valore visualizzato e quindi si esce.

Premere il pulsante <EXIT> per uscire senza cambiare impostazione.

### ■ Regolazione della velocità otturatore

La velocità dell'otturatore cambia a seconda del frame rate del [FORMATO REG.]. (→ 102)

Frame rate	Velocità otturatore
59,94p/59,94i	1/8↔1/15↔1/30↔1/60↔...1/8000
29,97p	1/8↔1/15↔1/30↔1/50↔...1/8000
50,00p/50,00i/25,00p	1/6↔1/12↔1/25↔1/50↔...1/8000
23,98p	1/6↔1/12↔1/24↔1/48↔...1/8000

- La velocità dell'otturatore è più veloce quanto l'impostazione è più vicina a 1/8000.

### 📖 **NOTA**

- Soggetti molto luminosi ed oggetti altamente riflettenti possono emettere bande di luce attorno.
- Il cambio di schermata potrebbe non essere fluido nella riproduzione normale.
- Quando vengono registrati soggetti estremamente luminosi o quando la registrazione viene effettuata in interni sotto a luci, ci possono essere modifiche della tonalità colore e della luminosità dello schermo, con bande orizzontali che appaiono sullo schermo. Se si verifica ciò, fare quanto segue:
  - Passare alla modalità otturatore automatico.
  - Regolare la velocità dell'otturatore a 1/50, 1/60, o 1/100.
- Quando è abilitata la modalità diaframma automatico o la modalità guadagno automatico, la luminosità dello schermo potrebbe non cambiare anche quando si regola la velocità dell'otturatore. (→ 105, 106)
- Quando la velocità dell'otturatore è stata impostata su otturatore lento, potrebbe non essere possibile per videocamera stare al passo con le modifiche delle immagini. Se si verifica ciò, impostare otturatore, messa a fuoco e bilanciamento del bianco manualmente.

## Funzione modalità area

Sfiorare il soggetto per applicare diversi effetti in base al soggetto che viene sfiorato.

- Funzione di messa a fuoco automatica dell'area
  - Regola la messa a fuoco automaticamente in base al soggetto che viene sfiorato.
- Funzione del livello di regolazione automatica diaframma
  - Regola il diaframma automaticamente in base al soggetto che viene sfiorato.
- Visualizzazione luminosità dell'area
  - Visualizza il livello di luminanza del soggetto che viene sfiorato.

## Impostazioni funzione operazione

Imposta l'operazione da assegnare alla funzione modalità area dal menu [CAMERA].

**1** Selezionare la funzione desiderata in menu [CAMERA] → [MODO SW] → [MODO AREA].

- **[DISABIL.]**: Non assegna una funzione.
- **[FUOCO]**: Imposta la funzione messa a fuoco automatica area
- **[IRIS]**: Funzione diaframma automatico area
- **[Y GET]**: Visualizzazione luminosità dell'area
- **[FUOCO/IRIS]**: Funzionamento simultaneo della funzione messa a fuoco automatica area e diaframma automatico area
- **[FUOCO/Y GET]**: Funzionamento simultaneo della funzione messa a fuoco automatica area e visualizzazione luminosità

### Uso della funzione modalità area

La funzione impostata in [CAMERA] menu → [MODO SW] → [MODO AREA] può essere usata effettuando la seguente operazione quando si riprende o in standby ripresa.

**1 Premere il pulsante USER assegnato a [AREA] o sfiorare l'icona pulsante USER. (→ 47)**

- Viene visualizzato il riquadro area **A** e viene visualizzato **AREA** sul lato destro della schermata.
- Quando la visualizzazione della luminosità dell'area è attivata, la visualizzazione della luminosità al centro non funziona.

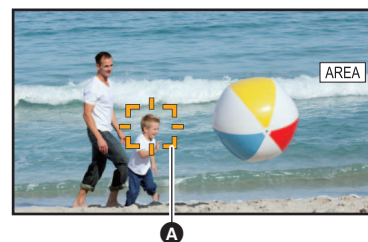

**2 Sfiocare la schermata di ripresa.**

- Il riquadro dell'area viene visualizzato nell'area che viene sfiorata per applicare l'effetto impostato nel menu.

**3 Premere nuovamente il pulsante USER o l'icona pulsante USER\*.**

- Il riquadro area scompare e l'unità esce dalla funzione modalità area.

\* Per visualizzare l'icona pulsante USER, tenere premuto lo schermo.

**■ Regolazione della dimensione dell'area**

**1 Ruotare il multi-selettore per visualizzare [AREA].**

**2 Premere il multi-selettore.**

**3 Ruotare il multi-selettore per cambiare le dimensioni del riquadro dell'area.**

Cambia in 3 fasi.

**4 Premere il multi-selettore.**

L'impostazione viene cambiata alla dimensione visualizzata ed esce.

L'impostazione viene cambiata alla dimensione visualizzata ed esce anche premendo il pulsante <EXIT>.



**NOTA**

- La funzione modalità area viene annullata quando l'alimentazione elettrica viene disattivata o quando viene visualizzata la schermata delle anteprime.
- Non è possibile usare la modalità area quando è abilitato lo zoom digitale.

## Regolazione del bilanciamento del bianco e del nero

Per ottenere un video di elevata qualità in qualsiasi momento usando l'unità, il bilanciamento del bianco e del nero deve essere regolato a seconda delle condizioni.

Regolare AWB (regolazione bilanciamento del bianco), ABB (regolazione bilanciamento del nero), e AWB (regolazione bilanciamento del bianco) per ottenere una maggiore qualità dell'immagine.

- Le impostazioni del bilanciamento del bianco non sono possibili quando è abilitata registrazione IR.
- La regolazione del bilanciamento del bianco/bilanciamento del nero viene effettuata usando il pulsante funzione [AWB] USER. Effettuare le impostazioni anticipatamente. (→ 47)  
È impostata nell'icona pulsante [USER6] al momento dell'acquisto.

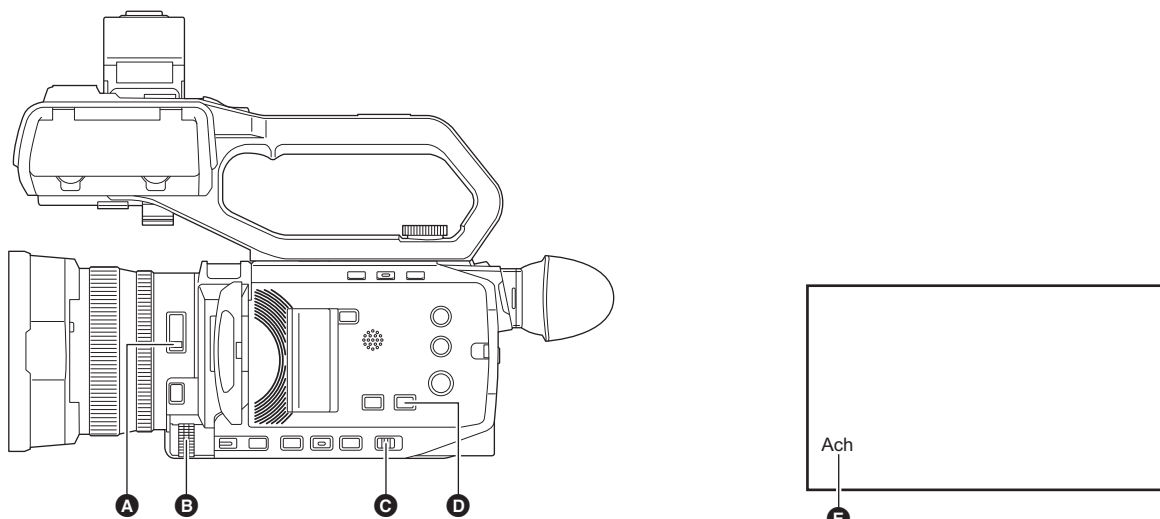

- A** Selettore <ND FILTER>
- B** Multi-selettore
- C** Selettore <AUTO/MANU>
- D** Pulsante <WHITE BAL>

- E** Temperatura colore
  - Viene visualizzato il bilanciamento del bianco impostato.

### Regolazione bilanciamento del bianco

Seguire i passaggi riportati di seguito per regolare automaticamente il bilanciamento del bianco.

#### ■ Quando bilanciamento del bianco è memorizzato in [Ach]

**1** Passare alla modalità manuale con il selettore <AUTO/MANU>. (→ 101)

**2** Imposta il valore del guadagno. (→ 106)

Normalmente, questo è impostato a 0 dB. Se è troppo scuro, fissare il guadagno su un valore appropriato.

**3** Premere il pulsante <WHITE BAL> per passare a [Ach].

Ogni volta che si preme il pulsante, il bilanciamento del bianco passa in sequenza a "Preset", [Ach], [Bch].

**4** Cambiare le impostazioni del selettore <ND FILTER> in base alle condizioni della luce.

Per esempi di impostazioni per il selettore <ND FILTER>, vedere "Regolazione luminosità". (→ 108)

**5** Posizionare il pattern bianco in un punto in cui le condizioni di illuminazione corrispondono a quelle della fonte luminosa per il soggetto, zoomare in avanti sul pattern bianco in modo che sullo schermo compaia il colore bianco.

**6** Regolare il diaframma (lo stop dell'obiettivo).

Regolare il diaframma in modo che la luminosità di Y GET sia circa 70%.

**7** Premere il pulsante USER assegnato a [AWB] o sfiorare l'icona pulsante USER.

Inizia la regolazione automatica del bilanciamento del bianco e viene memorizzato il valore della regolazione del bilanciamento del bianco.

■ **Pattern bianco**

- Per il pattern bianco potrebbe essere utilizzato anche un oggetto bianco (panno o muro) vicino al soggetto.
- Le dimensioni richieste del pattern bianco sono le seguenti.

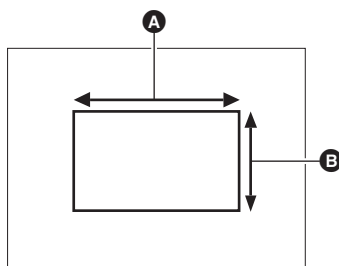

- Ⓐ 1/2 o più della larghezza dello schermo
- Ⓑ 1/2 o più dell'altezza dello schermo

- Tenere eventuali spotlight al di fuori dello schermo.
- Il pattern bianco deve essere posizionato al centro dello schermo.

**NOTA**

- Il contenuto impostato in precedenza viene mantenuto in [Ach] o [Bch]. Effettuare nuovamente le impostazioni se le condizioni di luce sono cambiate.
- È possibile effettuare regolazioni fini della tonalità colore per [Ach] e [Bch] usando [IMP. CONTROLLO GUADAGNO RB]. (→ 66)

■ **Messaggi visualizzati nel mirino e nel monitor LCD**

- Quando è attiva la funzione bilanciamento del bianco con tracking automatico (ATW), non è possibile regolare il bilanciamento del bianco.

Stato	Messaggio	Commento
Durante la regolazione	[AWB A ATTIVO]	—
Regolazione completata	[AWB A OK]	• Il valore regolato viene automaticamente memorizzato nella memoria specificata (A o B).
Quando la temperatura colore del soggetto è inferiore a 2000 K o superiore a 15000 K	[AWB NG <TEMP COL BASSA>] [AWB NG <TEMP COL ALTA>]	• [AWB NG <TEMP COL BASSA>] indica che la temperatura è inferiore alla temperatura visualizzata. [AWB NG <TEMP COL ALTA>] indica che la temperatura è superiore alla temperatura colore visualizzata.

**Quando il bilanciamento del bianco non è stato regolato automaticamente**

Quando il bilanciamento del bianco non è stato regolato correttamente, compare un messaggio di errore nelle visualizzazioni dello schermo del mirino e del monitor LCD.

Messaggio di errore	Significato	Soluzione
[AWB NG <LIVELLO LUCE BASSO>]	La luce non è sufficiente.	Aumentare la quantità di luce oppure aumentare il guadagno.
[AWB NG <LIVELLO LUCE ALTO>]	La luce è eccessiva.	Diminuire la quantità di luce oppure diminuire il guadagno.
[AWB NG <TEMP COL ALTA>] o [AWB NG <TEMP COL BASSA>]	La temperatura del colore è troppo alta o troppo bassa.	Utilizzare il filtro o la fonte di luce appropriati.

**Quando non si ha tempo per regolare il bilanciamento del bianco**

**1 Premere il pulsante <WHITE BAL> per passare a “Preset”.**

Quando è stato selezionato “Preset”, viene visualizzato il bilanciamento del bianco impostato in [BILANC. BIANCO PRESET]. (→ 63)

**2 Premere il pulsante USER assegnato a [AWB] o sfiorare l'icona pulsante USER per commutare il bilanciamento del bianco.**

[P 3200K], [P 5600K], e “VAR” (il valore impostato nel menu [CAMERA] → [MODO SW] → [BILANC. BIANCO VAR]) cambiano in sequenza.

- Quando è selezionato “VAR”, ruotando il multi-selettore è possibile impostare qualsiasi valore del bilanciamento del bianco tra [V 2000K] e [V 15000K].

### Impostazione del valore variabile per il bilanciamento del bianco

La temperatura del colore del bilanciamento del bianco è regolabile dal menu delle impostazioni.

- 1** Premere il pulsante <WHITE BAL> per passare a “Preset”.
- 2** Premere il pulsante USER assegnato a [AWB] o sfiorare l'icona pulsante USER per passare a “VAR”.
- 3** In menu [CAMERA] → [MODO SW] → [BILANC. BIANCO VAR], impostare la temperatura colore.  
Questa può essere impostata da [2000K] a [15000K].

#### ■ Impostazione con multifunzione manuale

- 1** Premere il pulsante <WHITE BAL> per passare a “Preset”.
- 2** Premere il pulsante USER assegnato a [AWB] o sfiorare l'icona pulsante USER per passare a “VAR”.  
La visualizzazione del bilanciamento del bianco è evidenziata in arancione.
- 3** Ruotare il multi-selettore per selezionare la temperatura del colore.
- 4** Premere il multi-selettore.

L'impostazione cambia al valore visualizzato e quindi si esce.  
Premere il pulsante <EXIT> per uscire senza cambiare impostazione.

#### **NOTA**

- Non si garantisce che il valore “VAR” visualizzato sulla schermata immagine videocamera sia un valore assoluto. Usarlo solo a scopo di riferimento.

### Impostazioni della funzione bilanciamento del bianco con tracking automatico (ATW)

L'unità è munita di funzione Bilanciamento del bianco con tracking automatico (ATW) che effettua automaticamente il tracking del bilanciamento del bianco delle immagini in base alle condizioni di luce.

La funzione bilanciamento del bianco con tracking automatico può essere assegnata a [Ach], [Bch] e “Preset” nel bilanciamento del bianco. Impostare la funzione con menu [CAMERA] → [MODO SW] → [ATW].

#### ■ Applicazioni per il pulsante USER

[ATW]	Abilita/disabilita la funzione ATW.
[ATW LOCK]	Blocca il valore del bilanciamento del bianco regolato con la funzione ATW. Viene abilitato quando l'impostazione del bilanciamento del bianco è [ATW].

- Riguardo alle impostazioni pulsante, vedere pagina 47 per USER.

#### **NOTA**

- [ATW] viene visualizzato sulla schermata immagine videocamera quando è abilitata la funzione ATW.
- [LOCK] viene visualizzato sulla schermata immagine videocamera quando è abilitata la funzione [ATW LOCK].
- Il pulsante [AWB] USER è disabilitato quando è abilitata la funzione ATW.
- Regolando singolarmente [TARGET ATW R] e [TARGET ATW B], è possibile impostare ATW in modo adeguato alle condizioni di registrazione. (→ 63)
- Questa funzione non garantisce una precisione del bilanciamento del bianco del 100%. Notare che alle prestazioni di tracking relative ai cambiamenti di illuminazione ambientale e di bilanciamento del bianco, è stato dato un certo grado di libertà.

### Annullamento del bilanciamento del bianco con tracking automatico

Commutare il bilanciamento del bianco premendo nuovamente il pulsante USER assegnato a [ATW], sfiorando nuovamente l'icona pulsante USER, o premendo il pulsante <WHITE BAL>. Tuttavia, con bilanciamento del bianco impostato in menu [CAMERA] → [MODO SW] → [ATW], non viene annullato premendo il pulsante USER.

### Visualizzazioni di mirino e schermo del monitor LCD relative al bilanciamento del bianco

Per informazioni, vedere “Visualizzazione stato schermata”. (→ 156)

## Regolazione del bilanciamento del nero

Il bilanciamento del nero deve essere regolato nei seguenti casi:

- Quando l'unità viene usata per la prima volta
- Quando utilizzata dopo un lungo periodo di inattività
- Quando la temperatura ambiente è cambiata sensibilmente
- Quando super guadagno è impostato con il pulsante USER
- Quando si modificano i valori del guadagno
- Quando si cambiano voci nel menu [SISTEMA] → [FORMATO REG.].

Per effettuare riprese di ottima qualità, consigliamo di regolare il bilanciamento del nero prima di iniziare le riprese.

Prima di regolare il bilanciamento del nero, preparare le condizioni per la regolazione del bilanciamento del bianco.

### 1 Passare alla modalità manuale con il selettore <AUTO/MANU>. (→ 101)

### 2 Premere il pulsante <WHITE BAL> per passare a [Ach] o [Bch].

Ogni volta che si preme il pulsante, il bilanciamento del bianco passa in sequenza a "Preset", [Ach], [Bch].

### 3 Tenere premuto il pulsante USER assegnato a [AWB] per circa 2 secondi o tenere premuta l'icona pulsante USER per circa 2 secondi.

Dopo la regolazione del bilanciamento del nero, viene regolato il bilanciamento del bianco e vengono memorizzati i valori di regolazione del bilanciamento del nero/bilanciamento del bianco.

Se il bilanciamento del bianco non è stato impostato in [Ach] e [Bch], viene regolato solo il bilanciamento del nero.

#### ■ Messaggi visualizzati nel mirino e nel monitor LCD

Stato	Messaggio	Commento
Durante la regolazione	[ABB ATTIVO]	—
Regolazione completata	[ABB OK]	• Il valore regolato viene automaticamente memorizzato nella memoria specificata (A o B).

#### **NOTA**

- Il contenuto impostato in precedenza viene mantenuto in [Ach] o [Bch]. Effettuare nuovamente le impostazioni se le condizioni di luce sono cambiate.
- Durante la regolazione del bilanciamento del nero, l'apertura viene impostata automaticamente per escludere la luce.
- Durante la registrazione, il bilanciamento del nero non può essere regolato.
- Il video non viene registrato nella scheda di memoria anche se viene premuto il pulsante REC mentre si esegue il bilanciamento automatico del nero.
- Mentre si regola il bilanciamento del nero, il circuito del guadagno nel dispositivo commuta automaticamente per effettuare le regolazioni. Sullo schermo del mirino o sul monitor LCD alcune volte vengono visualizzati flicker o rumore. Non si tratta di un malfunzionamento.

## Memoria bilanciamento del nero

I valori memorizzati in memoria persistono anche se l'unità è spenta.

## Uso della funzione zoom

Regolare l'angolo di visualizzazione che si desidera riprendere.

L'unità dispone di uno zoom ottico 24×.

Questo può essere espanso sino a circa 48 volte (circa 32 volte in registrazione UHD) quando è impostato menu [CAMERA] → [MODO SW] → [i.ZOOM] → [ON].

### Regolazione della posizione dello zoom

Lo zoom può essere controllato dalle seguenti 3 posizioni:

- Leva zoom (sull'impugnatura)
- Leva zoom (sulla maniglia): Quando l'unità maniglia (X2000 in dotazione, X1500 opzionale) è installata sull'unità
- Ghiera posteriore dell'obiettivo: Quando è selezionato menu [CAMERA] → [MODO SW] → [ANELLO POSTERIORE] → [ZOOM]

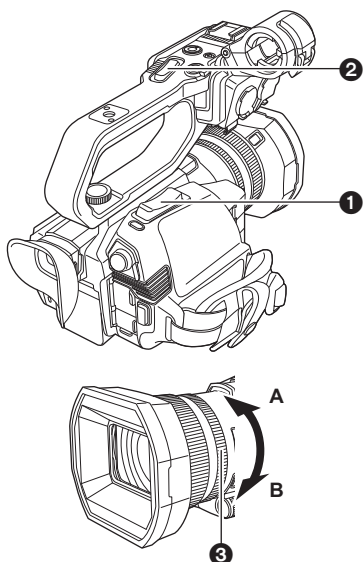

- ① Leva zoom (sull'impugnatura)/
  - ② Leva zoom (sulla maniglia)
- <T>: Zooma ingrandendo l'immagine.  
<W>: Zooma riducendo l'immagine.

- ③ Ghiera posteriore

**Lato A:** Zooma riducendo l'immagine.

**Lato B:** Zooma ingrandendo l'immagine.

- Nel menu [ANELLO ZOOM] è possibile modificare anche la direzione di rotazione per la ghiera posteriore e cambiare il controllo dello zoom. (→ 62)

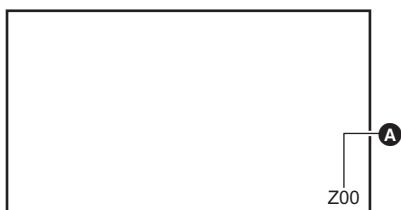

- Ⓐ Rapporto zoom

- Il rapporto zoom può essere verificato tra [Z00]/[iZ00] (grandangolo massimo) e [Z99]/[iZ99] (tele massimo) sullo schermo. Il valore aumenta quando si zooma in avanti e diminuisce quando si zooma all'indietro.

### ■ Velocità dello zoom

- La velocità dello zoom cambia in base a quanto viene spinta la leva dello zoom (sull'impugnatura) o alla velocità con cui viene ruotata la ghiera posteriore.
- Lo zoom va di pari passo con la leva dello zoom (sulla maniglia).  
Effettua l'operazione di zoom con la velocità impostata in menu [CAMERA] → [MODO SW] → [VEL. ZOOM MANIGLIA].

### 📖 NOTA

- Se si toglie il dito dalla leva dello zoom durante l'uso dello zoom, potrebbe venire registrato il rumore di funzionamento. Quando si riporta la leva dello zoom alla posizione originale, spostarla senza far rumore.
- Quando l'ingrandimento dello zoom è al massimo, la distanza minima di messa a fuoco è di circa 1,2 m o più.
- Quando il rapporto zoom è di 1×, i soggetti vengono messi a fuoco a circa 10 cm o più.
- Le unità per il rapporto zoom possono essere modificate nel menu [ZOOM/FUOCO]. (→ 77)

### Utilizzo di i.ZOOM

Quando [i.ZOOM] è impostato su [ON], è possibile zoomare ad un massimo di circa 48× (32× quando si registra con UHD) mantenendo la qualità dell'immagine ad alta definizione.

#### 1 Selezionare menu [CAMERA] → [MODO SW] → [i.ZOOM] → [ON].

- È possibile impostare [i.ZOOM] in un pulsante USER in modo da poter usare iZoom. (→ 47)
- La visualizzazione del rapporto di zoom cambia.  
(Ad esempio)
  - Da iZ00 a iZ99: gamma dello zoom ottico
  - [i]Z99: In iZoom

### 📖 NOTA

- Nel seguente caso, [i.ZOOM] viene impostato su [OFF]:
  - Quando è abilitata la registrazione super slow

### Utilizzo dello zoom veloce

Quando [ZOOM VELOCE] è assegnato ad un pulsante USER, è possibile usare lo zoom veloce operando la leva dello zoom (sull'impugnatura).

- 1** Selezionare menu [CAMERA] → [INT.UTEN.] → [USER1] - [USER12] → [ZOOM VELOCE].
- 2** Premere il pulsante USER assegnato a [ZOOM VELOCE] o sfiorare l'icona pulsante USER.
- 3** Spingere la leva dello zoom (sull'impugnatura) sino alla fine dello zoom.

- La visualizzazione del rapporto zoom cambia durante zoom veloce. (Ad esempio: **Z**99)

#### **NOTA**

- Quando menu [CAMERA] → [MODO SW] → [VEL. ZOOM MANIGLIA] è impostato su [7], è possibile usare lo zoom veloce con la leva dello zoom (sulla maniglia).
- Poiché il rumore di funzionamento dello zoom veloce sarà più forte del normale, il rumore di funzionamento potrebbe venire registrato durante la ripresa. Se il rumore di funzionamento è un problema, disabilitare [ZOOM VELOCE].
- La messa a fuoco automatica potrebbe non essere in grado di stare al passo dello zoom veloce, a seconda del soggetto.
- Lo zoom veloce non può essere usato nel seguente caso:
  - Quando è abilitata la registrazione ad intervalli



## Uso della luce a LED incorporata

Installando l'unità maniglia ( X2000 in dotazione, X1500 opzionale), è possibile usare la luce a LED incorporata per schiarire anche luoghi scuri per la registrazione.

### 1 Fare scorrere l'interruttore <LIGHT> per accendere/spengere la luce a LED incorporata.

ON: Luce accesa  
OFF: Luce spenta

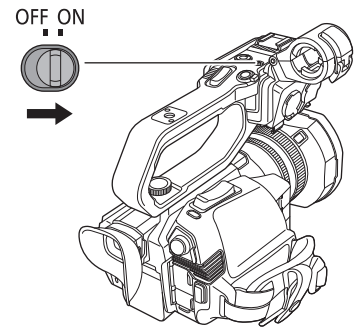

### Regola la quantità di luce dalla luce a LED incorporata

### 1 Ruotare la ghiera del dimmer luce.

Ruotare verso <+> per aumentare la luminosità, ruotare verso <-> per diminuire la luminosità.

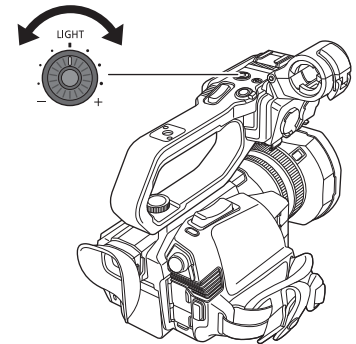

#### **NOTA**

- Mentre la luce a LED incorporata è accesa, non guardare direttamente verso la luce e non dirigerla verso gli occhi di altre persone.
- L'uso della luce a LED incorporata riduce l'autonomia di registrazione con la batteria.
- Quando la luce a LED incorporata è accesa, o la luminosità della luce a LED incorporata viene modificata con la ghiera del dimmer luce, a seconda delle condizioni di ripresa, la funzione bilanciamento del bianco con tracking automatico potrebbe non funzionare correttamente. Regolare il bilanciamento del bianco. (→ 111)
- Quando il livello di autonomia residua della batteria è insufficiente, è possibile che la luce a LED incorporata si spenga. Potrebbe anche non accendersi.
- Se si utilizza la ghiera del dimmer luce durante la registrazione, potrebbe venire registrato del rumore di funzionamento.

## Regolazione della qualità di immagine

La qualità dell'immagine del video da registrare può essere impostata nel menu [FILE DI SCENA]. Apparecchiature di misurazione quali un vettorscopio sono necessarie per cambiare "Impostazioni avanzate".

### Funzione dettaglio

Questa funzione aumenta o diminuisce la definizione dei contorni delle immagini. Diminuisce o aumenta efficacemente il contrasto delle immagini, ma in alcuni casi, l'intera immagine potrebbe diventare irregolare a causa del rumore e dei bordi enfatizzati. Per evitare tali problemi, è necessario non aggiungere questo effetto sulle parti in cui non è richiesta tale enfattizzazione e mantenere i dettagli delle parti.

#### ■ Impostazioni generali

[DETTAGLIO MASTER]: Imposta il livello dell'effetto dettaglio in generale.

[CORING DTL]: Imposta il livello del segnale (compreso il rumore) in modo che il livello di dettaglio non si attivi.

#### ■ Impostazioni avanzate

[LIVELLO DETT. V.]: Imposta l'intensità del livello di dettaglio in direzione verticale.

### Funzione tono pelle

Questa funzione rende più levigata la pelle umana nelle immagini.

#### ■ Impostazioni generali

[DETT. SKIN TONE]

#### ■ Impostazioni avanzate

Non ci sono voci di impostazione.

### Funzione controllo guadagno RB

Questa è una funzione che aumenta o riduce le intensità dei rossi e dei blu quando l'impostazione del bilanciamento del bianco è [Ach] o [Bch]. Funziona quando è abilitato bilanciamento automatico del bianco.

- Non funziona quando l'impostazione del bilanciamento del bianco è [ATW], [P 3200K], [P 5600K], o "VAR".

#### ■ Impostazioni generali

Usare l'unità con le impostazioni di fabbrica.

#### ■ Impostazioni avanzate

Impostare con menu [FILE DI SCENA] → [IMP. CONTROLLO GUADAGNO RB].

- Quando l'impostazione del bilanciamento del bianco è [Ach]

[AWB A GUADAGNO R]: Imposta l'aumento o la riduzione dell'intensità del colore rosso.

[AWB A GUADAGNO B]: Imposta l'aumento o la riduzione dell'intensità del colore blu.

- Quando l'impostazione del bilanciamento del bianco è [Bch]

[AWB B GUADAGNO R]: Imposta l'aumento o la riduzione dell'intensità del colore rosso.

[AWB B GUADAGNO B]: Imposta l'aumento o la riduzione dell'intensità del colore blu.

- Quando l'impostazione del bilanciamento del bianco è [Ach] e viene effettuato il bilanciamento automatico del bianco

[AWB A OFFSET GUADAGNO]: Imposta se mantenere o resettare i valori impostati per [AWB A GUADAGNO R] e [AWB A GUADAGNO B].

- Quando l'impostazione del bilanciamento del bianco è [Bch] e viene effettuato il bilanciamento automatico del bianco

[AWB B OFFSET GUADAGNO]: Imposta se mantenere o resettare i valori impostati per [AWB B GUADAGNO R] e [AWB B GUADAGNO B].

### Funzione impostazione chroma

Questa funzione imposta la saturazione del colore e la fase. Applica gli effetti alle immagini intere. Non è possibile l'impostazione su una tonalità di colore singola.

#### ■ Impostazioni generali

[LIVELLO CHROMA]: Imposta il chroma level del segnale  $P_R$  e del segnale  $P_B$ . Quando viene utilizzato il vettorscopio, la distanza dal centro (assenza di colore) aumenta o diminuisce per l'intera immagine.

[FASE CHROMA]: Effettua la regolazione fine di chroma phase del segnale  $P_R$  e del segnale  $P_B$ . Quando viene utilizzato il vettorscopio, l'intera immagine viene ruotata in senso orario o antiorario.

#### ■ Impostazioni avanzate

Non ci sono voci di impostazione.

### Funzione matrice

Questa funzione imposta la rappresentazione del colore dell'immagine selezionando la tabella MATRIX.

#### ■ Impostazioni generali

[MATRICE]

#### ■ Impostazioni avanzate

Non ci sono voci di impostazione.

## Funzione correzione colore

Questa funzione imposta la saturazione del colore e la fase. È possibile impostare singolarmente ciascuna delle 16 divisioni di tonalità colore.

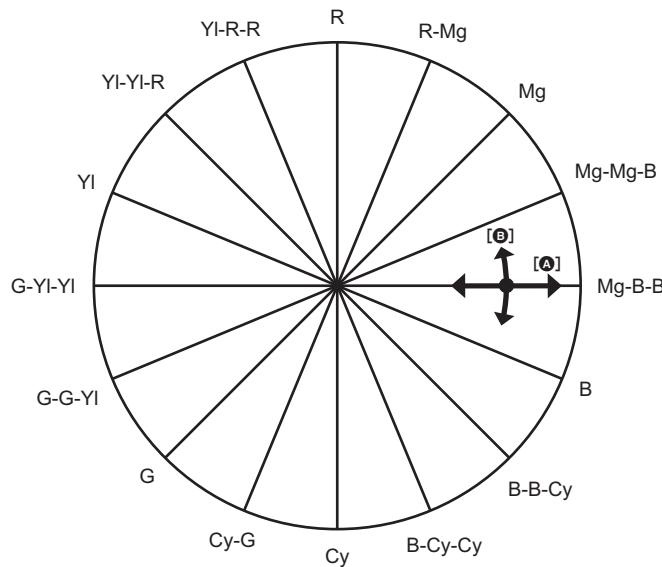

- A** [SAT]
- B** [PHASE]

### ■ Impostazioni generali

Usare l'unità con le impostazioni di fabbrica.

### ■ Impostazioni avanzate

[R]/[R-Mg]/[Mg]/[Mg-Mg-B]/[Mg-B-B]/[B]/[B-B-Cy]/[B-Cy-Cy]/[Cy]/[Cy-G]/[G]/[G-G-YI]/[G-YI-YI]/[YI]/[YI-YI-R]/[YI-R-R]:

Cambia la fase e la saturazione. Quando si imposta la fase, + è in senso orario e - è in senso antiorario.

## Funzione controllo nero

Questa funzione imposta il livello di nero che fa da riferimento per la luminanza.

### ■ Impostazioni generali

[PIED MASTER]: Imposta il livello di riferimento del nero. Viene modificato anche RGB dopo aver modificato questa impostazione. - rende il colore nero più scuro, e + lo rende meno scuro.

### ■ Impostazioni avanzate

Non ci sono voci di impostazione.

## Funzione gamma

Questa funzione ottimizza il colore delle immagini.

### ■ Impostazioni generali

[SEL MODO GAMMA]: Seleziona una funzione gamma tra 8 tipi.

### ■ Impostazioni avanzate

[BLACK GAMMA]: Imposta la compressione ed espansione della curva gamma delle aree scure.

## Funzione knee

Questa funzione imposta la compressione dei segnali video per prevenire la formazione di aloni nelle immagini.

### ■ Impostazioni generali

Usare l'unità con le impostazioni di fabbrica.

### ■ Impostazioni avanzate

[MODO KNEE]: Imposta la modalità operativa della funzione knee ([AUTO]/[BASSO]/[MEDIO]/[ALTO]/[OFF]).

## Funzione clip bianco

Imposta in modo che le parti più luminose del segnale video non possano superare un determinato livello.

### ■ Impostazioni generali

Usare l'unità con le impostazioni di fabbrica.

### ■ Impostazioni avanzate

Impostare con menu [FILE DI SCENA] → [IMPOSTAZIONE WHITE CLIP].

[WHITE CLIP]: Commuta la funzione del clip bianco [ON]/[OFF]. Il valore di impostazione di [LIVELLO WHITE CLIP] viene abilitato in caso di [ON].

[LIVELLO WHITE CLIP]: Imposta il livello di clip bianco.

## Funzione compensazione banda flash (FBC)

Compensa i fenomeni delle bande luminose e scure (bande flash) che dividono orizzontalmente le immagini registrate in ambienti dove ci sono flash da altre fotocamere, e riduce il loro effetto.

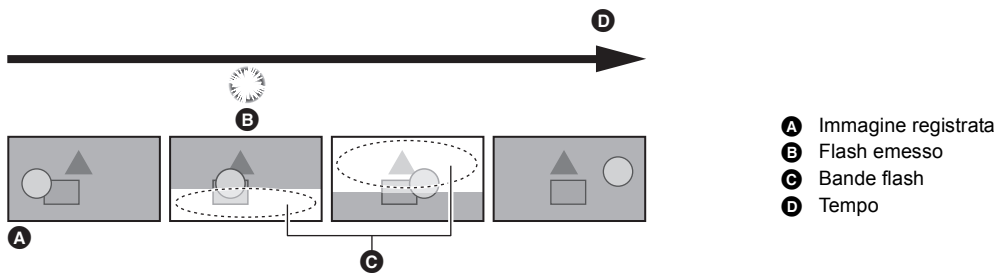

### Impostazioni funzione compensazione banda flash

Per usarla, assegnare la funzione compensazione banda flash ad un pulsante USER.

Per informazioni, vedere "Assegnazione di funzioni ai pulsanti USER". (→ 47)

[FBC] viene visualizzato sulla schermata immagine videocamera quando è abilitata la funzione compensazione banda flash.

### Quando si usa la funzione compensazione banda flash

La funzione compensazione banda flash è attiva ogni volta che la luminosità nella parte inferiore della schermata cambia notevolmente, indipendentemente dalla presenza di flash. Ad esempio, la funzione compensazione banda flash può funzionare in alcuni ambienti di registrazione, come quando si zooma in avanti o indietro su una finestra luminosa. Si consiglia di usare la funzione in ambienti di registrazione dove si prevede la presenza di flash.

Notare che a causa dell'ambiente di registrazione, anche quando ci sono flash, potreste non ottenere risultati sufficienti dalla funzione compensazione banda flash.

#### NOTA

- I seguenti fenomeni possono verificarsi quando ci sono flash. Questi sono dovuti alla funzione compensazione banda flash e non indicano un malfunzionamento.
  - I soggetti in movimento sembrano arrestarsi temporaneamente
  - La risoluzione diminuisce quando ci sono flash
  - Sono visibili linee orizzontali quando ci sono flash
- Nei seguenti casi, questa non può essere impostata.
  - In modalità automatica
  - Quando il frame rate di [FORMATO REG.] è 29,97p, 23,98p, o 25,00p
  - Quando si registra con super slow
- La velocità dell'otturatore è impostata su 1/60 o 1/50. Non è possibile regolare la velocità dell'otturatore.

## Funzione registrazione super slow

È possibile ottenere un video al rallentatore fluido riprendendo con un frame rate diverso rispetto a quello da riprodurre. Consente una ripresa ad alta velocità fino a 120 fps/100 fps.

### 1 In menu [SISTEMA] → [FREQUENZA]/[FORMATO FILE]/[FORMATO REG.], selezionare risoluzione, codec e frame rate base per registrare le immagini.

- Selezionare le seguenti voci.

[FREQUENZA]	[FORMATO FILE]	[FORMATO REG.]
[59.94Hz]	[MOV]	[1080-59.94p/422LongGOP 100M] [1080-29.97p/422LongGOP 50M] [1080-23.98p/422LongGOP 50M]
[50.00Hz]		[1080-50.00p/422LongGOP 100M] [1080-25.00p/422LongGOP 50M]

### 2 Selezionare menu [SISTEMA] → [SUPER SLOW] → [ON].

- Questo può essere impostato anche con il pulsante USER.  
Vedere “Assegnazione di funzioni ai pulsanti USER”. (→ 47)

### 3 Premere il pulsante REC.

Ha inizio la registrazione super slow.

#### ■ Frame rate ed effetto

La velocità dell'effetto rallentatore durante la riproduzione varia a seconda del frame rate di [FORMATO REG.].

Frame rate di [FORMATO REG.]	Effetto rallentatore durante la riproduzione
59,94p, 50,00p	1/2 velocità
29,97p, 25,00p	1/4 velocità
23,98p	1/5 velocità

#### 📌 NOTA

- La registrazione super slow non è possibile con combinazioni diverse dalle combinazioni di [FORMATO FILE] e [FORMATO REG.] mostrate nel Passaggio 1.
- L'audio non può essere registrato con la registrazione super slow.
- Menu [CAMERA] → [MODO SW] → [VELOCITÀ AF] viene impostato su [NORMALE].
- Menu [REGISTRAZIONE] → [TC/UB] → [FREE/REC RUN] viene impostato su [REC RUN].
- Le seguenti funzioni vengono annullate.
  - Funzione estensione gamma dinamica (→ 136)
  - Funzione compensazione banda flash (→ 120)
  - [i.ZOOM] (→ 115)
  - Funzione zoom digitale (→ 138)
  - Pre-registrazione (→ 126)
  - [MODALITÀ 2 SLOT] (→ 126 - 128)
  - Registrazione a intervalli (→ 129)
  - [O.I.S. IBRIDO] (→ 136)
- Nel seguente caso, questa non può essere impostata.
  - Quando si usa la funzione riconoscimento volti/tracking AE&AF
- (Quando [FREQUENZA] è impostato su [59.94Hz])  
Esiste una leggera differenza tra il frame rate visualizzato per Registrazione Super Slow e il frame rate effettivo a cui viene eseguito Registrazione Super Slow. Sebbene sullo schermo venga visualizzato [S.SLOW120], la registrazione effettiva viene effettuata a 119,88 fps.
- Non è possibile regolare la velocità dell'otturatore ad un valore inferiore al limite imposto dal frame rate usato per Registrazione Super Slow. (Esempio) Quando [FREQUENZA] è impostato su [59.94Hz], la velocità dell'otturatore non può essere regolata ad un valore inferiore a 1/120.
- L'arresto della registrazione potrebbe richiedere del tempo anche se la registrazione viene arrestata subito dopo che è stata avviata.
- Quando [SUPER SLOW] è [ON], l'unità si riavvierà dopo la seguente operazione.
  - Quando [FORMATO FILE] o [FORMATO REG.] viene modificato in qualsiasi voce diversa da quella descritta nel Passaggio 1
- La registrazione viene messa in pausa quando sono passate 10 ore dal momento in cui è stata avviata la registrazione. La registrazione viene ripresa automaticamente dopo pochi secondi.  
Con registrazione super slow, l'autonomia di registrazione diventa meno di 10 ore a seconda del frame rate di [FORMATO REG.].

Frame rate di [FORMATO REG.]	Autonomia di registrazione continua per 1 clip
59,94p, 50,00p	5 ore
29,97p, 25,00p	2 ore 30 min
23,98p	2 ore

- “h” è l'abbreviazione di ora e “min” di minuto.
- Per informazioni sulle funzioni di registrazione che non possono essere usate contemporaneamente, vedere pagina 189.

## Ingresso audio

L'unità può registrare audio 2 canali.

Quando l'unità maniglia ( X2000 in dotazione, X1500 opzionale) è installata sull'unità, è possibile collegare apparecchiature audio o un microfono esterno ai terminali <INPUT 1>/<INPUT 2>.

È possibile commutare l'audio in ingresso per ogni canale tra il microfono incorporato, un microfono esterno o un dispositivo audio collegato.

### Commutazione dell'ingresso audio

#### ■ Formato di registrazione audio

Il formato di registrazione audio, così come il formato di compressione, varia a seconda del [FORMATO FILE].

[FORMATO FILE]	Formato di registrazione	Frequenza di campionamento/bit
[MOV]	PCM lineare (LPCM)	48 kHz/24 bit
[MP4]	AAC	48 kHz/16 bit
[AVCHD]	Dolby Audio™	48 kHz/16 bit

#### ■ Selezione dei segnali di ingresso audio (Quando l'unità maniglia è installata sull'unità)

Seleziona il segnale audio da registrare nel canale audio 1/canale audio 2.

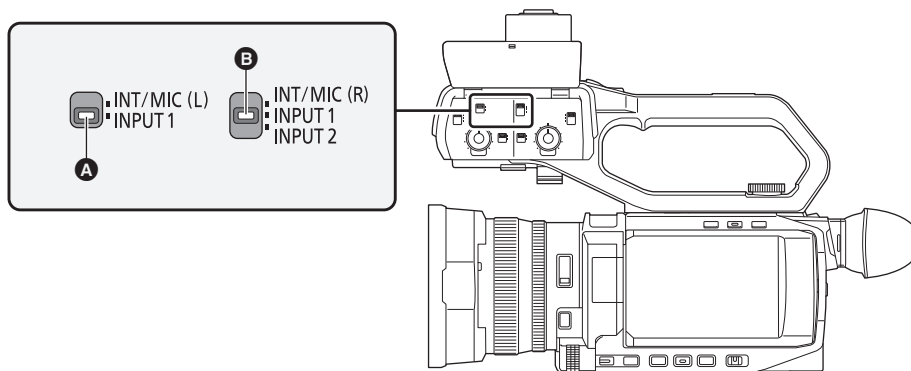

- A Selettore CH1 SELECT
- B Selettore CH2 SELECT

Impostazione selettore CH1 SELECT	Impostazione selettore CH2 SELECT	Segnale di ingresso da registrare	
		Canale audio 1	Canale audio 2
<INT/MIC (L)>	<INT/MIC (R)>	Microfono incorporato <L>/ terminale <MIC> Lch	Microfono incorporato <R>/ terminale <MIC> Rch
	<INPUT1>	Microfono incorporato <L>/ terminale <MIC> Lch	Terminale <INPUT 1>
	<INPUT2>	Microfono incorporato <L>/ terminale <MIC> Lch	Terminale <INPUT 2>
<INPUT1>	<INT/MIC (R)>	Terminale <INPUT 1>	Microfono incorporato <R>/ terminale <MIC> Rch
	<INPUT1>	Terminale <INPUT 1>	Terminale <INPUT 1>
	<INPUT2>	Terminale <INPUT 1>	Terminale <INPUT 2>

### Uso del microfono incorporato/microfono esterno (mini jack stereo)

Quando un microfono esterno (mini jack stereo) è collegato al terminale <MIC>, l'audio passa dal microfono incorporato all'ingresso audio del microfono esterno collegato al terminale <MIC>.

#### ■ Quando l'unità maniglia è installata sull'unità

Effettuare le seguenti impostazioni per passare all'ingresso audio dal microfono incorporato o microfono esterno (mini jack stereo).

#### 1 Impostare il selettore CH1 SELECT in posizione <INT/MIC (L)>.

I segnali audio da <L> del microfono incorporato o il Lch del microfono esterno collegato al terminale <MIC> vengono registrati nel canale audio 1.

#### 2 Impostare il selettore CH2 SELECT in posizione <INT/MIC (R)>.

I segnali audio da <R> del microfono incorporato o il Rch del microfono esterno collegato al terminale <MIC> vengono registrati nel canale audio 2.

#### NOTA

- Per ridurre il rumore del vento del microfono, selezionare menu [AUDIO] → [IMPOSTAZIONI INPUT] → [CH1 MIC LOWCUT]/[CH2 MIC LOWCUT] → [ON].

## Uso di apparecchiature audio/microfono esterno (XLR, 3 pin)

- 1 Installare l'unità maniglia sull'unità.
- 2 Collegare un dispositivo audio o un microfono esterno al terminale <INPUT 1>/<INPUT 2>.
- 3 Commutare l'ingresso audio collegato con il selettore <INPUT1>/<INPUT2>.

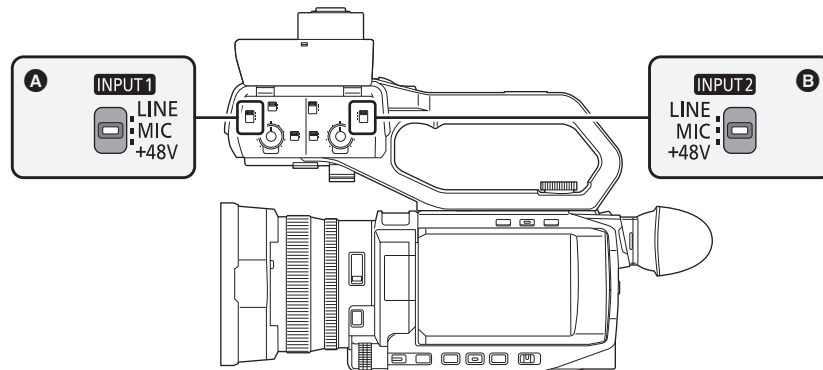

- A** Selettore <INPUT1>  
**B** Selettore <INPUT2>

Dispositivo collegato	Impostazione selettore <INPUT1>/<INPUT2>	Impostazioni menu (è possibile impostare singolarmente ogni canale)	
		[INGRESSO 1 LIVELLO MIC.]/[INGRESSO 2 LIVELLO MIC.] <sup>*1</sup>	[INGRESSO 1 LIVELLO LINEA]/[INGRESSO 2 LIVELLO LINEA] <sup>*2</sup>
Dispositivo audio	<LINE>	Disabilitato	[4dB], [0dB]
Microfono esterno	<MIC>	[-40dB], [-50dB], [-60dB]	Disabilitato
Microfono esterno (con alimentazione)	<+48V>	[-40dB], [-50dB], [-60dB]	Disabilitato

\*1 Impostazione di fabbrica: [-50dB]

\*2 Impostazione di fabbrica: [0dB]

### NOTA

- Quando si usa un Microfono unidirezionale AG-MC200G (opzionale), impostare [INGRESSO 1 LIVELLO MIC.]/[INGRESSO 2 LIVELLO MIC.] su [-50dB].
- Quando l'unità maniglia non è installata, l'ingresso audio passa al microfono incorporato/microfono esterno (mini jack stereo).
- Dopo aver rimosso il microfono esterno (XLR, 3 pin), commutare il selettore CH1 SELECT/CH2 SELECT su <INT/MIC (L)> o <INT/MIC (R)> per impostare il segnale di ingresso sul microfono incorporato. Non verrà registrato nessun audio se si continua a registrare così.
- **Quando si collegano apparecchiature che non supportano l'alimentazione elettrica +48 V, impostare il selettore <INPUT1>/<INPUT2> su <LINE> o <MIC>. Se l'impostazione è <+48V>, questa unità o le apparecchiature collegate potrebbero non funzionare correttamente.**
- Se si verifica un'anomalia con l'alimentazione elettrica +48 V, questa unità si spegnerà.
- Usare un microfono con alimentazione phantom abbrevia la durata della batteria.
- Quando si avverte rumore fastidioso da terminali non collegati, impostare il selettore <INPUT1>/<INPUT2> su <LINE>.

## Regolazione del livello di registrazione audio

Come metodo di regolazione del livello di registrazione audio, è possibile la regolazione manuale e la regolazione automatica.

- Il canale audio può essere impostato singolarmente.

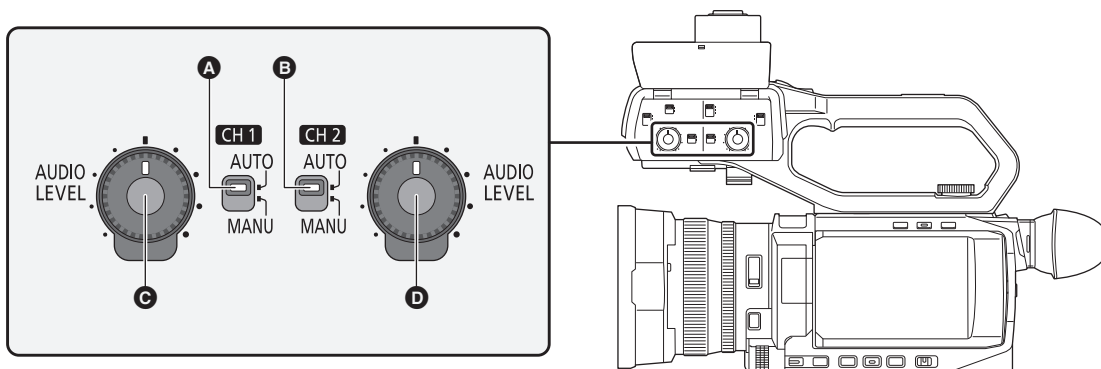

- A** Selettore <CH1>  
**B** Selettore <CH2>  
**C** Selettore <AUDIO LEVEL CH1>  
**D** Selettore <AUDIO LEVEL CH2>

## Regolazione automatica del livello di registrazione

### ■ Quando l'unità maniglia è installata sull'unità

#### 1 Commutare il selettore <CH1>/<CH2> su <AUTO>.

- Le seguenti impostazioni sono disabilitate quando il selettore <CH1>/<CH2> è commutato su <AUTO>.
  - Regolazioni livello registrazione con la ghiera <AUDIO LEVEL CH1>/<AUDIO LEVEL CH2>

### ■ Quando l'unità maniglia non è stata installata sull'unità

#### 1 Selezionare menu [AUDIO] → [IMPOSTAZIONE MIC.] → [LIVELLO CH1]/[LIVELLO CH2] → [AUTO].

- Le seguenti impostazioni sono disabilitate quando è selezionato menu [AUDIO] → [IMPOSTAZIONE MIC.] → [LIVELLO CH1]/[LIVELLO CH2] → [AUTO].
  - Impostazione menu [AUDIO] → [IMPOSTAZIONE MIC.] → [CONTROLLO LIVELLO CH1]/[CONTROLLO LIVELLO CH2]

## Regolazione manuale del livello di registrazione

### ■ Quando l'unità maniglia è installata su questa unità

#### 1 Commutare il selettore <CH1>/<CH2> su <MANU>.

#### 2 Regolare il livello di registrazione con la ghiera <AUDIO LEVEL CH1>/<AUDIO LEVEL CH2>.

### ■ Quando l'unità maniglia non è stata installata su questa unità

#### 1 Selezionare menu [AUDIO] → [IMPOSTAZIONE MIC.] → [LIVELLO CH1]/[LIVELLO CH2] → [MANUALE].

#### 2 Regolare il livello di registrazione con menu [AUDIO] → [IMPOSTAZIONE MIC.] → [CONTROLLO LIVELLO CH1]/[CONTROLLO LIVELLO CH2].

- Il livello aumenta proporzionalmente al numero.
- L'audio non viene registrato quando è impostato su [MUTO].

### **NOTA**

- Quando il livello di ingresso dell'audio supera 0 dB, il display livello che supera 0 dB viene visualizzato in rosso nella schermata immagine videocamera e nell'indicatore del livello audio nella schermata AUDIO del controllo modalità. Ciò sta a indicare che il volume in ingresso è troppo alto. Regolare in modo tale che il valore massimo del livello audio non superi 0 dB.

**A** Indicatore livello audio

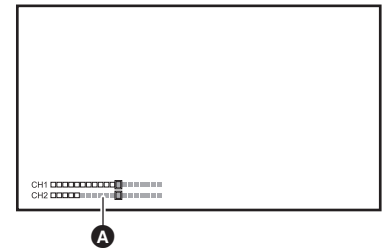

- Per abilitare le impostazioni in menu [AUDIO] → [IMPOSTAZIONI INPUT] → [LIMITATORE CH1]/[LIMITATORE CH2], effettuare le seguenti impostazioni.
  - (Quando l'unità maniglia è installata sull'unità)  
Commutare il selettore <CH1>/<CH2> su <MANU>
  - (Quando l'unità maniglia non è stata installata sull'unità)  
Selezionare menu [AUDIO] → [IMPOSTAZIONE MIC.] → [LIVELLO CH1]/[LIVELLO CH2] → [MANUALE]

## Conferma del livello di ingresso audio

Il livello di ingresso dell'audio può essere verificato nella schermata immagine videocamera e nella schermata AUDIO del controllo modalità.



## Monitoraggio dell'audio

È possibile ascoltare l'audio registrato con l'unità con un altoparlante o la cuffia.  
L'audio non viene riprodotto dall'altoparlante durante le riprese.

## Impostazione dell'audio in uscita

Consente di impostare il canale audio e il formato da riprodurre dal terminale della cuffia.

**1** Selezionare menu [AUDIO] → [IMPOST. USCITA] → [USCITA AUDIO].

**2** Selezionare il tipo di audio.

[CH1]: Emette il segnale per il canale audio 1 come mono.

[CH2]: Emette il segnale per il canale audio 2 come mono.

[STEREO CH1/2]: Emette i segnali del canale audio 1 e del canale audio 2 come stereo.

[MIX CH1/2]: Miscela i segnali del canale audio 1 e del canale audio 2 e li riproduce come mono.

### **NOTA**

- Regolare il volume della cuffia e dell'altoparlante incorporato come segue.
  - Durante la registrazione, il volume viene regolato con il multifunzione manuale [  AUDIO MON]. (→ 141)
  - Durante la riproduzione, il volume viene regolato con la leva dello zoom (sull'impugnatura). (→ 150)

## Conferma impostazione ingresso audio

L'impostazione per l'ingresso audio può essere verificata nella schermata AUDIO del controllo modalità.  
Per informazioni, vedere "Visualizzazione controllo modalità" (→ 162).

## Funzione di registrazione speciale

La registrazione speciale quale la pre-registrazione o la registrazione progressiva è possibile impostando il menu.

### Pre-registrazione

Consente di registrare il video e l'audio a partire da un tempo specifico prima dell'operazione di avvio della registrazione.

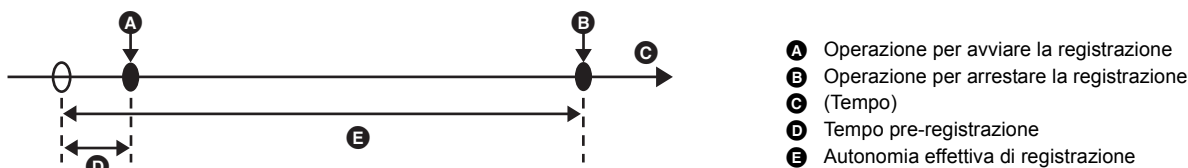

Il tempo di pre-registrazione varia a seconda dell'impostazione di menu [SISTEMA] → [FORMATO FILE]/[FORMATO REG.].

Tempo pre-registrazione	[FORMATO FILE]	[FORMATO REG.]
Circa 5 secondi	[MOV], [MP4]	Formato di registrazione UHD
Circa 10 secondi	[MOV], [MP4] [AVCHD]	Formato di registrazione FHD Tutte

#### 1 Selezionare menu [REGISTRAZIONE] → [PRE REC] → [ON].

[P] viene visualizzato nel display stato registrazione della schermata immagine videocamera.

- È possibile anche premere il pulsante USER assegnato a [PRE REC] o sfiorare l'icona pulsante USER per abilitare/disabilitare [PRE REC].

#### 2 Premere il pulsante REC.

#### NOTA

- Orientare prima l'unità verso il soggetto.
- Potrebbe non essere possibile registrare video ed audio per un tempo specifico nei seguenti casi.
  - Immediatamente dopo l'accensione
  - Immediatamente dopo l'apertura del menu
  - Immediatamente dopo che la scheda di memoria è stata inserita
  - Immediatamente dopo la riproduzione del video registrato
  - Immediatamente dopo la chiusura della schermata delle anteprime
  - Durante il periodo dall'arresto di registrazione fino al completamento della scrittura sulla scheda di memoria
- Quando [PRE REC] è impostato su [ON], menu [REGISTRAZIONE] → [TC/UB] → [FREE/REC RUN] viene impostato su [FREE RUN].
- La pre-registrazione viene annullata una volta trascorse 3 ore senza che venga avviata la registrazione.
- La pre-registrazione non può essere effettuata se la capacità di registrazione residua della scheda di memoria è inferiore a 1 minuto.
- La pre-registrazione non può essere usata nei seguenti casi:
  - Quando è abilitata la registrazione super slow
  - Quando è abilitata la registrazione in background
  - Quando è abilitata la registrazione ad intervalli
- Per informazioni sulle funzioni di registrazione che non possono essere usate contemporaneamente, vedere pagina 189.

### Registrazione in sequenza

Quando si inseriscono schede di memoria nei 2 slot scheda, la registrazione può continuare sulla seconda scheda di memoria se la capacità di registrazione residua dell'altra scheda di memoria è terminata.

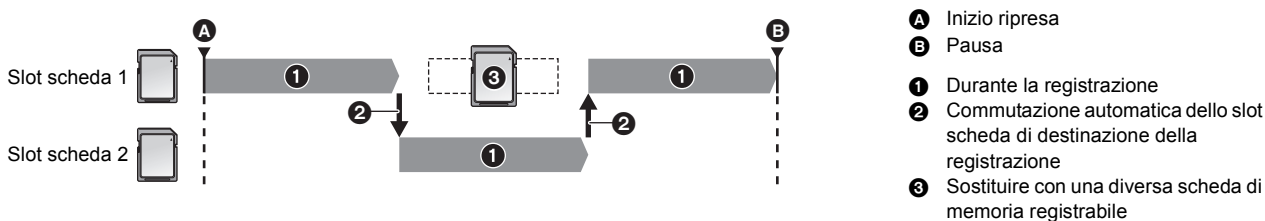

#### 1 Selezionare menu [REGISTRAZIONE] → [MODALITÀ 2 SLOT] → [RELAY REC].

[RELAY] viene visualizzato nel display funzione 2 slot della schermata immagine videocamera.

Una linea obliqua viene visualizzata sul display [RELAY] quando non è possibile la registrazione in sequenza, ad esempio quando una scheda di memoria non è inserita in uno dei 2 slot scheda.

## 2 Premere il pulsante REC.

- Il target di registrazione passa a un'altra scheda di memoria quando la capacità di registrazione residua di una delle schede di memoria si esaurisce durante la registrazione e si avvia la registrazione in sequenza. Il numero dello slot scheda che è diventato il target di registrazione è visualizzato in bianco e nero invertito. La registrazione può essere effettuata su 3 o più schede di memoria. Sostituire la scheda di memoria senza più capacità di registrazione residua dopo la commutazione del target di registrazione.
- Per cambiare lo slot scheda di destinazione della registrazione prima di iniziare la registrazione, premere il pulsante <SLOT SEL>. Ciò non funzionerà durante la registrazione.

### NOTA

- Potrebbe occorrere un certo tempo per riconoscere la scheda di memoria quando viene inserita. Quando si registra su 3 o più schede di memoria sostituendo una scheda di memoria durante la registrazione, sostituire la scheda di memoria quando la capacità di registrazione residua sulla scheda di memoria che sta registrando è sufficiente.
- Il target di registrazione non può essere commutato se la capacità di registrazione residua della scheda di memoria relay è inferiore a 1 minuto.
- Dopo la registrazione in sequenza, viene visualizzato un messaggio relativo alla capacità residua della scheda. Sostituire la scheda di memoria la cui capacità è esaurita.
- L'autonomia di registrazione continua massima per la registrazione in sequenza è 10 ore.
- La registrazione viene arrestata una volta che il tempo della registrazione in sequenza supera 10 ore. La registrazione viene ripresa automaticamente dopo pochi secondi.
- Per informazioni sulle funzioni di registrazione che non possono essere usate contemporaneamente, vedere pagina 189.

## Registrazione simultanea

Inserire le schede di memoria nei 2 slot scheda per registrare lo stesso video su 2 schede di memoria.

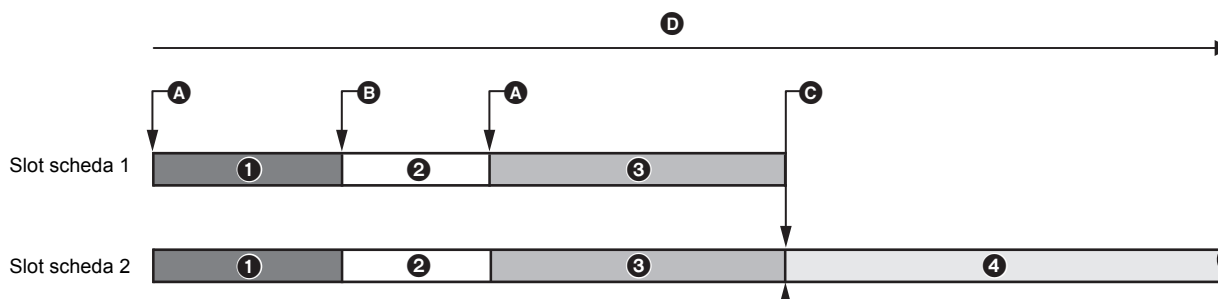

- |  |                   |
|--|-------------------|
| <b>A</b> Inizio registrazione                          | <b>1</b> Clip A   |
| <b>B</b> Fine registrazione                            | <b>2</b> Stand-by |
| <b>C</b> Fine registrazione (nessuno spazio rimanente) | <b>3</b> Clip B   |
| <b>D</b> Tempo registrazione scheda memoria            | <b>4</b> Clip C   |

## 1 Selezionare menu [REGISTRAZIONE] → [MODALITÀ 2 SLOT] → [SIMUL REC].

[SIMUL] viene visualizzato nel display funzione 2 slot della schermata immagine videocamera.

Una linea obliqua viene visualizzata sul display [SIMUL] quando non è possibile la registrazione simultanea, ad esempio quando una scheda di memoria non è inserita in uno dei 2 slot scheda.

## 2 Premere il pulsante REC.

- La registrazione simultanea si fermerà quando la capacità di registrazione residua di una delle schede di memoria è esaurita. Una linea obliqua viene visualizzata sul display [SIMUL] quando non è possibile la registrazione simultanea. Per riavviare la registrazione simultanea, sostituire la scheda di memoria che ha esaurito la capacità di registrazione con un'altra scheda di memoria e quindi premere il pulsante REC.
- Quando si preme il pulsante REC senza sostituire la scheda di memoria, viene effettuata la registrazione standard sulla scheda di memoria con capacità di registrazione residua.

### NOTA

- Si raccomanda di utilizzare schede di memoria con la stessa Speed Class o capacità per la registrazione simultanea. La registrazione potrebbe arrestarsi a causa di una velocità insufficiente quando vengono utilizzate schede di memoria con Speed Class o capacità diverse. Se la registrazione viene arrestata, il video subito prima dell'arresto potrebbe diventare una registrazione non valida.
- Avviare la registrazione dopo che entrambe le 2 schede di memoria sono state riconosciute. Quando la registrazione inizia prima che entrambe le schede di memoria siano state riconosciute, l'unità effettua la registrazione standard sulla scheda di memoria che è stata riconosciuta. L'unità conferma lo stato della scheda di memoria ogni volta che viene completata la registrazione. Se entrambe le schede vengono riconosciute in quel momento, verrà eseguita la registrazione simultanea dalla registrazione successiva.
- Quando la registrazione in una delle schede di memoria si arresta a causa di un errore di registrazione durante la registrazione simultanea, la registrazione sull'altra scheda di memoria continua.
- Se è presente capacità di registrazione residua su una delle schede di memoria dopo il completamento della registrazione simultanea, la scheda di memoria con la capacità di registrazione residua diventa automaticamente il target di registrazione. La registrazione standard inizierà quando viene premuto il pulsante REC.
- La registrazione standard viene effettuata quando è inserita solo una scheda di memoria anche se l'unità è impostata su registrazione simultanea.
- Una volta completata la registrazione simultanea, [ELIM ULTIMA CLIP] assegnata al pulsante USER non funzionerà.
- Per il nome cartella ed il nome file quando si effettua la registrazione simultanea in formato MOV/formato MP4, vedere "Gestione dei dati di registrazione" (→ 41).
- Per informazioni sulle funzioni di registrazione che non possono essere usate contemporaneamente, vedere pagina 189.

## Registrazione in background

Se le schede di memoria sono inserite in 2 slot scheda, impostare la modalità registrazione in background e quindi premere il pulsante REC per avviare la registrazione contemporaneamente su slot scheda 1 e slot scheda 2. Su slot scheda 1, la registrazione può essere ripetutamente avviata ed arrestata in base alle esigenze utilizzando il pulsante REC. Nello slot scheda 2, l'operazione di registrazione continua come registrazione in background. Con la registrazione in background nello slot scheda 2, non verranno saltate eventuali scene importanti durante un arresto della registrazione.

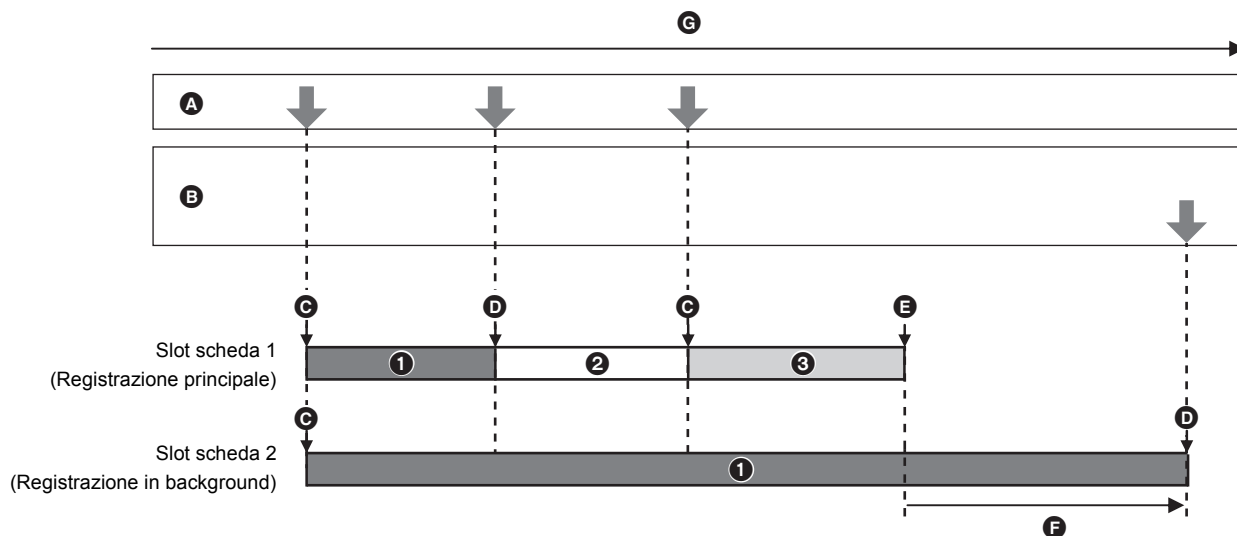

- |  |   |
|--|---|
| <ul style="list-style-type: none"> <li><b>A</b> Operazioni pulsante REC</li> <li><b>B</b> Funzionamento pulsante per arresto registrazione in background*</li> <li><b>C</b> REC</li> <li><b>D</b> REC PAUSE</li> <li><b>E</b> REC STOP (Spazio esaurito su slot scheda 1)</li> <li><b>F</b> Continua la registrazione su slot scheda 2</li> <li><b>G</b> Tempo registrazione scheda memoria</li> </ul> | <ul style="list-style-type: none"> <li><b>1</b> Clip A</li> <li><b>2</b> Stand-by</li> <li><b>3</b> Clip B</li> </ul> |
|--|---|

\* Pulsante USER assegnato a [BACKGR PAUSA]

### Avviamento della registrazione in background

**1** Selezionare menu [SISTEMA] → [FORMATO FILE] → [MOV].

**2** Selezionare menu [REGISTRAZIONE] → [MODALITÀ 2 SLOT] → [BACKGR REC].

[BACKGR] viene visualizzato nel display funzione 2 slot della schermata immagine videocamera.

Una linea obliqua viene visualizzata sul display [BACKGR] quando non è possibile la registrazione in background, ad esempio quando una scheda di memoria non è inserita nello slot scheda 2.

**3** Premere il pulsante REC.

La registrazione avviene simultaneamente nello slot scheda 1 e nello slot scheda 2.

Avviare o arrestare la registrazione sullo slot scheda 1 con le operazioni del pulsante REC.

Nello slot scheda 2, l'operazione di registrazione continua come registrazione in background.

#### NOTA

- Registra sia sullo slot scheda 1 sia sullo slot scheda 2 nel formato impostato nel menu [SISTEMA].
- Non è possibile eseguire la registrazione in background nei seguenti casi.
  - Quando menu [REGISTRAZIONE] → [FUNZ. REGISTR.] → [MODO REGISTR.] è impostato su [INTERVALLO]
  - Quando menu [SISTEMA] → [FORMATO FILE] è impostato su un valore diverso da [MOV]
  - Quando menu [SISTEMA] → [FORMATO REG.] è UHD
- Lo stato di accensione della spia tally\*1 cambia a seconda dell'avvio o dell'arresto della registrazione sullo slot scheda 1.
- Il time code viene fissato su free run.
- Il controllo dell'operazione di registrazione dell'apparecchiatura esterna (ad esempio un registratore) collegata al terminale <SDI OUT>\*2 ed al terminale <HDMI> è collegato all'avvio/arresto registrazione dello slot scheda 1.
- In modalità registrazione In background, il pulsante USER assegnato a [ELIM ULTIMA CLIP] non funziona.
- È possibile sostituire la scheda di memoria nello slot scheda 1 anche durante l'esecuzione della registrazione in background nello slot scheda 2 se la registrazione nello slot scheda 1 è arrestata.
- Nella modalità di registrazione in background, è possibile eseguire la registrazione standard nello slot scheda 1 se una scheda di memoria per la registrazione non è inserita nello slot scheda 2 oppure se la capacità di registrazione residua della scheda di memoria nello slot scheda 2 si è esaurita.
- Quando la capacità della scheda di memoria nello slot scheda 2 si esaurisce durante la registrazione, la registrazione in background non inizierà automaticamente anche se si sostituisce la scheda di memoria nello slot scheda 2.
- Per informazioni sulle funzioni di registrazione che non possono essere usate contemporaneamente, vedere pagina 189.

\*1 La spia tally può essere usata quando l'unità maniglia ( X2000 in dotazione, X1500 opzionale) è installata sull'unità.

\*2 Quando si usa X2000, è possibile usare il terminale <SDI OUT>.

## Conclusione della registrazione in background

### 1 Tenere premuto il pulsante USER al quale è assegnato [BACKGR PAUSA] per circa 5 secondi o tenere premuta l'icona pulsante USER per circa 5 secondi e rilasciare.

La registrazione in background si arresta nello slot scheda 2.

La registrazione in background sullo slot scheda 2 può essere arrestata anche tenendo premuto il pulsante <EXIT> per circa 5 secondi.

#### NOTA

- La registrazione in background nello slot scheda 2 non può concludersi mentre viene eseguita la registrazione nello slot scheda 1. Terminare la registrazione in background mentre la registrazione nello slot scheda 1 è arrestata.
- La registrazione in background nello slot scheda 2 si conclude nei seguenti casi.
  - Quando la videocamera viene spenta
  - Quando la capacità di registrazione residua della scheda di memoria si è esaurita
  - Quando si è verificato un errore di scrittura nella scheda di memoria

## Registrazione a intervalli

L'unità registrerà 1 frame ad ogni intervallo di tempo impostato.

È possibile registrare una breve clip di una lunga scena caratterizzata da un movimento lento, come un tramonto, registrando con intervalli tra i frame.

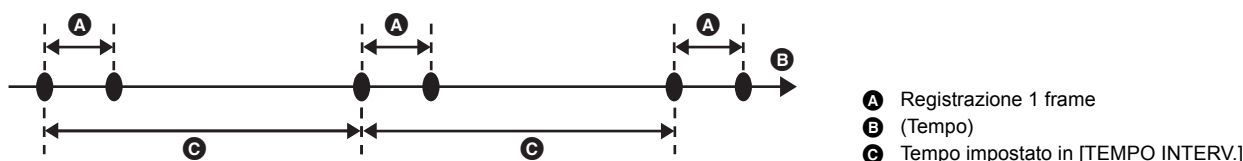

### 1 Selezionare menu [SISTEMA] → [FORMATO FILE] → [MOV].

### 2 Selezionare menu [REGISTRAZIONE] → [FUNZ. REGISTR.] → [MODO REGISTR.] → [INTERVALLO].

[INTRVL] viene visualizzato nel display funzione registrazione speciale della schermata immagine videocamera.

### 3 Impostare il tempo in menu [REGISTRAZIONE] → [FUNZ. REGISTR.] → [TEMPO INTERV.].

### 4 Premere il pulsante REC.

- [I-REC] viene visualizzato in rosso nel display funzione registrazione speciale della schermata immagine videocamera.
- L'unità ripeterà l'operazione di registrazione un frame all'intervallo di tempo impostato.
- Per arrestare la registrazione, premere il pulsante REC.
- Impostare [NORMALE] in menu [REGISTRAZIONE] → [FUNZ. REGISTR.] → [MODO REGISTR.] per annullare l'impostazione.

#### NOTA

- Nei seguenti casi, [MODO REGISTR.] viene impostato su [NORMALE].
  - Quando menu [SISTEMA] → [FORMATO FILE] è impostato su [MP4] o [AVCHD]
  - Quando menu [SISTEMA] → [SUPER SLOW] è impostato su [ON]
- Questa impostazione viene annullata quando si spegne l'unità.
- L'audio non viene registrato.
- I dati registrati (dati registrati sino a che la registrazione è stata arrestata) sono inclusi in 1 clip.
- Menu [REGISTRAZIONE] → [TC/UB] → [FREE/REC RUN] viene impostato su [REC RUN].
- Menu [REGISTRAZIONE] → [TC/UB] → [DF/NDF] viene impostato su [NDF].
- (Per **X1500**)  
Menu [VIDEO OUT/LCD/MIRINO] → [HDMI OUT] → [HDMI REC REMOTO] non funziona.
- (Per **X2000**)  
Menu [VIDEO OUT/LCD/MIRINO] → [SDI OUT] → [SDI REC REMOTO] e menu [VIDEO OUT/LCD/MIRINO] → [HDMI OUT] → [HDMI REC REMOTO] non funzionano.
- Quando [MODO REGISTR.] è impostato su [INTERVALLO], [ELIM ULTIMA CLIP] assegnato al pulsante USER non funziona.
- Se la lunghezza della clip è inferiore a 3 secondi quando la registrazione viene arrestata, verrà registrata l'immagine nel frame finale per portare la lunghezza della clip a 3 secondi.
- A seconda della sorgente di luce e della scena registrata, la tonalità colore e la messa a fuoco potrebbero non essere impostate automaticamente. In un caso del genere, cercare di regolare manualmente. (→ 108, 111)
- Quando si registra per lunghi periodi, si consiglia di collegare l'alimentatore CA per la registrazione.
- La registrazione viene arrestata una volta che la lunghezza della clip supera 10 ore nella registrazione a intervalli. La registrazione viene ripresa automaticamente dopo pochi secondi.
- Per informazioni sulle funzioni di registrazione che non possono essere usate contemporaneamente, vedere pagina 189.

## Registrazione IR

È possibile effettuare riprese notturne utilizzando la luce IR.

### ■ Assegnazione di [REC INFRAR.] al pulsante USER

#### 1 Selezionare menu [CAMERA] → [INT.UTEN.] → [USER1] - [USER12] → [REC INFRAR.].

Impostare in modo che l'abilitazione/disabilitazione della registrazione IR possa essere commutata con un pulsante USER.

### ■ Esecuzione della registrazione IR

#### 1 Premere il pulsante USER a cui è assegnato [REC INFRAR.] o sfiorare l'icona pulsante USER.

L'unità entrerà in modalità registrazione IR.

- In modalità registrazione IR succede quanto segue:
  - [IR] viene visualizzato sulla schermata immagine videocamera.
  - Il diaframma viene regolato automaticamente.

#### 2 Premere il pulsante REC.

La registrazione IR viene avviata.

### **NOTA**

- Nel seguente caso, questa non può essere impostata.
  - Quando si usa la funzione riconoscimento volti/tracking AE&AF
- Può essere impostata anche con il menu [CAMERA] → [MODO SW] → [REC INFRAR.].
- Si consiglia di utilizzare un treppiede.
- È necessario più tempo per focalizzare con Messa a fuoco automatica in luoghi poco luminosi.
- È possibile registrare un'immagine chiara posizionando l'area centrale dello schermo sul soggetto.
- I valori di messa a fuoco potrebbero non essere visualizzati correttamente in modalità registrazione IR.
- È anche possibile cambiare il colore con cui sono registrate le immagini in [COLORE IR REC] (→ 64)

## Funzioni utili per la ripresa

### Visualizzazione pattern zebra

L'unità può visualizzare 2 tipi di pattern zebra sull'immagine emessa dal monitor LCD.

#### 1 Selezionare menu [VIDEO OUT/LCD/MIRINO] → [ASSIST. IE] → [ZEBRA] → [ON].

- È possibile anche premere il pulsante USER assegnato a [ZEBRA] o sfiorare l'icona pulsante USER per visualizzare il pattern zebra e commutare visualizza/nascondi. Questo cambia a seconda delle impostazioni di [ZEBRA].

Impostazioni [ZEBRA]	Operazione quando si preme il pulsante USER
[MOMENTO]	Visualizza il pattern zebra per circa 5 secondi.
[ON], [OFF]	Visualizza/nasconde il pattern zebra.

### Impostazione del livello di rilevamento

#### 1 Imposta ciascuna voce in menu [VIDEO OUT/LCD/MIRINO] → [ASSIST. IE].

Voce	Descrizione delle impostazioni
[RILEV. ZEBRA1]	Consente di impostare il livello di rilevamento del pattern zebra 1. [50%]...[105%]
[RILEV. ZEBRA2]	Consente di impostare il livello di rilevamento del pattern zebra 2. [50%]...[105%]
[ZEBRA2]	Abilita/disabilita il pattern zebra 2. [ON], [OFF]

#### ■ Area di visualizzazione del pattern zebra

L'area di visualizzazione del pattern zebra varia a seconda dell'impostazione di menu [VIDEO OUT/LCD/MIRINO] → [ASSIST. IE].

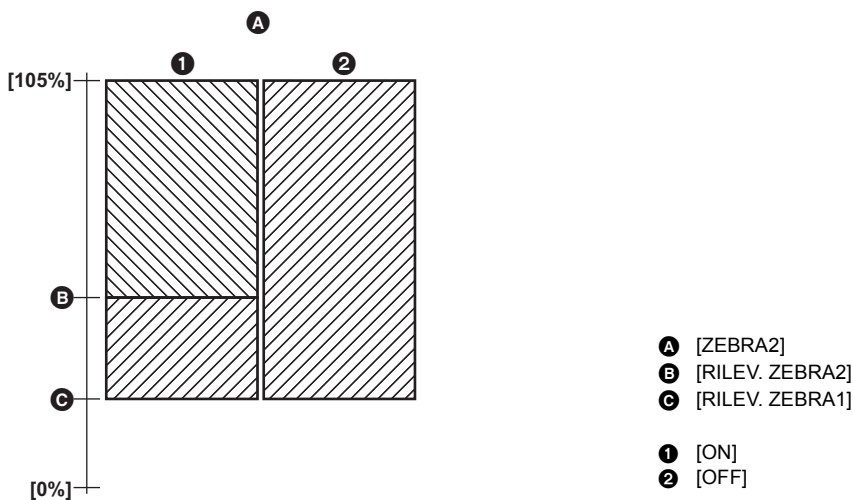

#### NOTA

- Il pattern zebra non può essere registrato.
- Per registrare video con meno sovraesposizione, regolare manualmente la velocità dell'otturatore e la luminosità (diaframma/guadagno) in modo che il pattern zebra non venga più visualizzato. (→ 105, 106, 109)

### Visualizzazione dell'indicatore

#### Visualizzazione dell'indicatore del centro.

È possibile visualizzare un indicatore del centro.

#### 1 Selezionare il tipo di indicatore del centro in menu [VIDEO OUT/LCD/MIRINO] → [MARCATORE] → [CENTER MARKER].

[1]	[2]	[3]	[4]

- L'indicatore del centro non viene visualizzato quando viene selezionato [OFF].

### Visualizzazione dell'indicatore zona di sicurezza

È possibile la visualizzazione di un indicatore di zona di sicurezza.

**1** Selezionare il tipo di riquadro in menu [VIDEO OUT/LCD/MIRINO] → [MARCATORE] → [MARKER SICUREZZA].

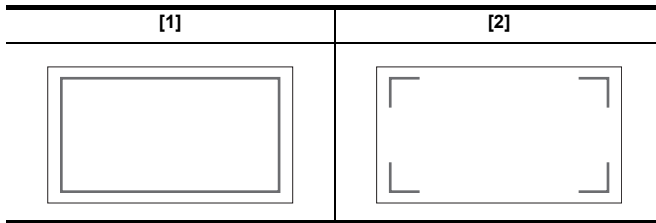

- L'indicatore della zona di sicurezza non viene visualizzato quando viene selezionato [OFF].

### Visualizzazione del riquadro indicatore

È possibile visualizzare un riquadro indicatore.

**1** Selezionare l'angolo della visualizzazione in menu [VIDEO OUT/LCD/MIRINO] → [MARCATORE] → [MARKER FRAME].

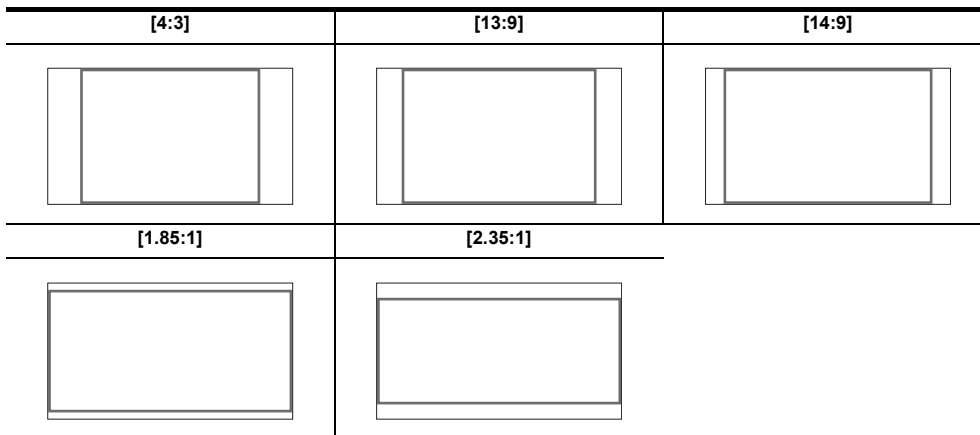

- Il riquadro indicatore non viene visualizzato quando viene selezionato [OFF].

#### **NOTA**

- Non è possibile registrare gli indicatori.
- Gli indicatori non vengono visualizzati quando è abilitata la funzione visualizzazione ingrandita della funzione focus assist.

### Funzione focus assist

La funzione focus assist permette di mettere a fuoco il target facilmente.

L'immagine della registrazione sul monitor LCD e sul mirino può essere visualizzata ingrandita, o l'area di messa a fuoco può essere migliorata visivamente.

### Funzione di visualizzazione ingrandita

Il centro dell'immagine della registrazione viene visualizzato ingrandito per rendere più facile la sua messa a fuoco.

Visualizzazione normale



Visualizzazione ingrandita

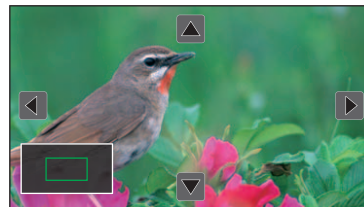

#### Uso della funzione di visualizzazione ingrandita

Impostare in modo che l'abilitazione/disabilitazione della funzione visualizzazione ingrandita possa essere commutata con un pulsante USER.

- 1** Passare alla modalità manuale con il selettore <AUTO/MANU>. (→ 101)
- 2** Premere il pulsante <FOCUS A/M/∞> per passare alla modalità messa a fuoco manuale. (→ 108)
- 3** Selezionare menu [VIDEO OUT/LCD/MIRINO] → [ASSIST. FUOCO] → [ASSIST. FUOCO SW] → [EXPAND] o [EXPAND&PEAKING].
- 4** Selezionare menu [CAMERA] → [INT.UTEN.] → [USER1] - [USER12] → [ASSIST. FUOCO].



## 5 Premere il pulsante USER a cui è assegnato [ASSIST. FUOCO] o sfiorare l'icona pulsante USER.

Premere il pulsante USER o sfiorare nuovamente l'icona pulsante USER per ritornare alla visualizzazione normale.  
Anche premendo il pulsante <EXIT> si ritorna alla visualizzazione normale.

### Impostare della modalità per la funzione di visualizzazione ingrandita

#### 1 Selezionare la modalità per la funzione visualizzazione ingrandita in menu [VIDEO OUT/LCD/MIRINO] → [ASSIST. FUOCO] → [MOD. ESPANS.].

[10SEC]: Disabilita la funzione visualizzazione ingrandita dopo che sono trascorsi 10 secondi.

[SOSPENDEI]: Abilita la funzione visualizzazione ingrandita sino a che viene nuovamente premuto il pulsante USER assegnato a [ASSIST. FUOCO] o viene sfiorata nuovamente l'icona pulsante USER.

[FINO A REG.]: Abilita la funzione di visualizzazione ingrandita fino all'avvio dell'operazione di registrazione.

### Impostazione dell'ingrandimento

#### 1 Selezionare l'ingrandimento in menu [VIDEO OUT/LCD/MIRINO] → [ASSIST. FUOCO] → [ESPANDI VALORE].

- L'ingrandimento può essere selezionato da [×2], [×3], o [×4].

### Impostazione del punto di ingrandimento

È possibile selezionare la posizione centrale della visualizzazione ingrandita tra 9 punti base.

Nel caso del multi-selettore: ruotare il multi-selettore per spostare la posizione ingrandita. Ritournerà al centro quando il multi-selettore viene premuto.

Se si sfiora il monitor LCD: La posizione ingrandita si sposterà sfiorando gli indicatori freccia verticale ed orizzontale sul monitor LCD.

- A** Punto base
- B** Schermata effettivamente registrata
- C** Parte visualizzata ingrandita

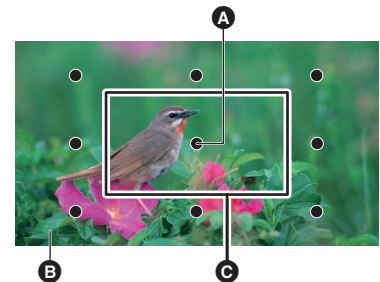

### Visualizzazione peaking

La visualizzazione peaking identificherà il contorno dell'immagine messa a fuoco in rosso, verde o bianco.

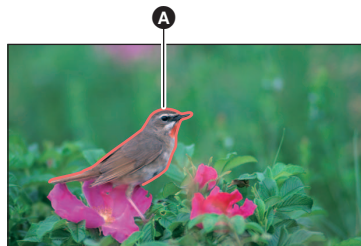

- A** Visualizzazione peaking

### Visualizzazione della visualizzazione peaking

Impostare in modo che l'abilitazione/disabilitazione di visualizzazione peaking possa essere commutata con un pulsante USER.

#### 1 Passare alla modalità manuale con il selettore <AUTO/MANU>. (→ 101)

#### 2 Premere il pulsante <FOCUS A/M/∞> per passare alla modalità messa a fuoco manuale. (→ 108)

#### 3 Selezionare menu [VIDEO OUT/LCD/MIRINO] → [ASSIST. FUOCO] → [ASSIST. FUOCO SW] → [EXPAND] o [EXPAND&PEAKING].

#### 4 Selezionare menu [CAMERA] → [INT.UTEN.] → [USER1] - [USER12] → [ASSIST. FUOCO].

#### 5 Premere il pulsante USER a cui è assegnato [ASSIST. FUOCO] o sfiorare l'icona pulsante USER.

Premere il pulsante USER o sfiorare nuovamente l'icona pulsante USER per ritornare alla visualizzazione normale.

### Impostazione del colore per la visualizzazione peaking

Consente di impostare il colore della visualizzazione peaking.

#### 1 Selezionare il colore della visualizzazione peaking in menu [VIDEO OUT/LCD/MIRINO] → [ASSIST. FUOCO] → [COLORE PEAKING].

- Il colore della visualizzazione peaking può essere selezionato tra [ROSSO], [VERDE], o [BIANCO].

## Impostazioni di visualizzazione ingrandita e visualizzazione peaking

### 1 Selezionare il tipo di visualizzazione in menu [VIDEO OUT/LCD/MIRINO] → [ASSIST. FUOCO] → [ASSIST. FUOCO SW].

- [EXPAND]: Abilita la visualizzazione ingrandita.  
 [PEAKING]: Abilita la visualizzazione peaking.  
 [EXPAND&PEAKING]: Abilita la visualizzazione ingrandita e la visualizzazione peaking.

## Funzione dettaglio (evidenziazione dei contorni delle immagini)

Se i contorni delle immagini sul monitor LCD e sul mirino sono evidenziati, la messa a fuoco è più semplice.

L'intensità dei contorni sul monitor LCD non influisce sulle immagini trasmesse o registrate dall'unità.

Impostare l'intensità dei contorni in menu [VIDEO OUT/LCD/MIRINO] → [ASSIST. FUOCO] → [DETTAGLIO] → [ON] e regolare menu [VIDEO OUT/LCD/MIRINO] → [ASSIST. FUOCO] → [LIVELLO DETTAGLIO]/[FREQ. DETTAGLIO].

- È possibile anche premere il pulsante USER assegnato a [DETTAGLIO LCD/MIRINO] o sfiorare l'icona pulsante USER per abilitare/disabilitare il menu [DETTAGLIO].

### **NOTA**

- Nei seguenti casi, la funzione focus assist viene annullata.
  - L'unità viene spenta
  - Passaggio alla modalità automatica con il selettore <AUTO/MANU>.
  - Premere il pulsante <FOCUS A/M/∞> per passare alla modalità messa a fuoco automatica.
  - Vengono cambiate le impostazioni in menu [VIDEO OUT/LCD/MIRINO] → [ASSIST. FUOCO] → [ASSIST. FUOCO SW]
- Nei seguenti casi, la funzione visualizzazione ingrandita viene annullata.
  - Quando si usa la funzione modalità area
  - Quando si usa la funzione riconoscimento volti/tracking AE&AF
- La funzione dettaglio non funziona nel seguente caso.
  - Quando la visualizzazione peaking per focus assist è abilitata
- La visualizzazione ingrandita non può essere registrata.
- Non è possibile registrare la visualizzazione peaking.
- Alcune visualizzazioni come l'indicatore saranno nascosti temporaneamente durante la visualizzazione ingrandita.
- La visualizzazione ingrandita e la visualizzazione peaking non vengono mostrate sui monitor esterni.

## Funzione riconoscimento volti/tracking AE&AF

### Funzione AE&AF riconoscimento volti

I volti vengono riconosciuti nelle immagini durante la registrazione, ed i volti riconosciuti vengono messi a fuoco e l'esposizione viene regolata di conseguenza.

**1** Selezionare menu [CAMERA] → [INT.UTEN.] → [USER1] - [USER12] → [RILEVA VISO].

**2** Passaggio alla modalità automatica con il selettore <AUTO/MANU>. (→ 101)

**3** Premere il pulsante USER assegnato a [RILEVA VISO] o sfiorare l'icona pulsante USER.

[FACE] viene visualizzato sulla schermata immagine videocamera ed inizia il riconoscimento volti. (Modalità riconoscimento volti)

- I volti che vengono riconosciuti vengono visualizzati con un riquadro (arancione per il volto principale **B**, bianco per i volti riconosciuti **A**).  
Sul riquadro del volto principale viene effettuata la messa a fuoco e la compensazione dell'esposizione.
- Il numero massimo di riquadri di riconoscimento volti è 9, con priorità assegnata ai volti più grandi ed ai volti più vicini al centro dello schermo.

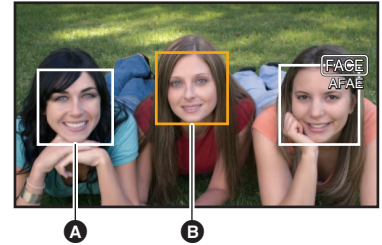

### Funzione tracking AE&AF

Quando si sfiora un soggetto in modalità riconoscimento volti, la messa a fuoco e l'esposizione continuano automaticamente anche se il soggetto si muove. [TRACK] viene visualizzato sulla schermata immagine videocamera ed inizia il tracking. (Modalità tracking)

- Un riquadro verde (riquadro di tracking) viene visualizzato sul soggetto sfiorato.
- Per cambiare il soggetto del tracking, sfiorare qualsiasi soggetto.
- Nei seguenti casi, l'unità ritorna alla modalità riconoscimento volti.
  - Spegnere e riaccendere.
  - Viene premuto il pulsante <THUMBNAIL> per passare dalla schermata delle anteprime alla schermata immagine videocamera
  - Premere il pulsante USER assegnato a [RILEVA VISO] o sfiorare l'icona pulsante USER.
  - Premere il pulsante <EXIT>.
  - Quando non è più possibile effettuare il tracking del soggetto sfiorato\*

\* Il riquadro di tracking lampeggia in rosso, quindi si spegne dopo circa 3 secondi. La modalità tracking continua se il soggetto viene riconosciuto prima che il riquadro di tracking scompaia o se viene sfiorato un soggetto diverso.



### NOTA

- Nei seguenti casi, questa non può essere usata.
  - Quando è attivata la modalità manuale
  - Quando è impostato lo zoom digitale
  - Quando si usa la funzione modalità area
  - Quando è abilitata la registrazione IR
  - Quando è abilitata la registrazione super slow
- In menu [CAMERA] → [MODO SW] → [MOD. RILEVA VISO/TRACKING], è possibile selezionare di effettuare solo messa a fuoco automatica o messa a fuoco automatica e compensazione dell'esposizione. (→ 64)
- Il riquadro di riconoscimento volti ed il riquadro di tracking non sono trasmessi ad un dispositivo esterno nel seguente caso:
  - Quando menu [VIDEO OUT/LCD/MIRINO] → [HDMI OUT] → [FORMATO USCITA] è impostato su [720×480p]/[720×576p] ed il televisore/monitor esterno è collegato con un cavo HDMI

(Funzione tracking AE&AF)

- Il soggetto non può essere sfiorato in modalità ripresa a specchio.

### Funzione stabilizzatore immagine ottico

L'oscillazione della fotocamera può essere ridotta usando la funzione stabilizzatore immagine ottico quando si riprende tenendo l'unità principale in mano.

È possibile utilizzare la funzione dello stabilizzatore immagine ottico ibrido.

Lo stabilizzatore immagine ottico ibrido è uno stabilizzatore immagine ottico che combina metodi ottici ed elettronici.

### Abilitazione/disabilitazione della funzione stabilizzatore immagine ottico

**1** Selezionare menu [CAMERA] → [MODO SW] → [S.I.O.] → [ON].

- È possibile anche premere il pulsante USER\* assegnato a [O.I.S.] o sfiorare l'icona pulsante USER per abilitare/disabilitare la funzione stabilizzatore immagine ottico.

\* [O.I.S.] è impostato nel pulsante <O.I.S.>/<USER3> al momento dell'acquisto.

- Riguardo alle impostazioni pulsante, vedere pagina 47 per USER.

### Abilitazione/disabilitazione della funzione stabilizzatore immagine ottico ibrido

**1** Selezionare menu [CAMERA] → [MODO SW] → [S.I.O.] → [ON].

**2** Selezionare menu [CAMERA] → [MODO SW] → [O.I.S. IBRIDO] → [ON].

Abilitare la funzione stabilizzatore immagine ottico ibrido per una stabilizzazione dell'immagine più potente quando si tiene l'unità principale e si riprende un soggetto lontano con lo zoom.

Quando la funzione stabilizzatore immagine ottico ibrido è abilitata, nel monitor LCD viene visualizzata l'icona .

#### **NOTA**

- Nei seguenti casi, [O.I.S. IBRIDO] viene impostato su [OFF]:
  - Quando [S.I.O.] è [OFF]
  - Quando si registra con super slow
- La stabilizzazione potrebbe non essere possibile quando l'oscillazione della videocamera è significativa.
- Quando si registra con un treppiede, si consiglia di impostare [S.I.O.] su [OFF].

### Impostazioni dello stabilizzatore immagine ottico in base alle condizioni di ripresa

È possibile configurare le impostazioni dello stabilizzatore immagine ottico in base alle condizioni di ripresa.

**1** Selezionare menu [CAMERA] → [MODO SW] → [S.I.O.] → [ON].

**2** Selezionare menu [CAMERA] → [MODO SW] → [MODO O.I.S.] → [NORMALE]/[PAN/TILT]/[STABILE].

[NORMALE]: Specifica l'impostazione standard per un buon bilanciamento della correzione per le oscillazioni grandi e piccole della videocamera.

[PAN/TILT]: Specifica un'impostazione appropriata per la ripresa che utilizza molto panning ed inclinazione della videocamera.

[STABILE]: Specifica un'impostazione appropriata per fissare una composizione per la ripresa di un soggetto.

#### **NOTA**

- La stabilizzazione potrebbe non essere possibile quando l'unità è soggetta ad una forte oscillazione.
- Se si utilizza un treppiede, disabilitando la funzione stabilizzatore immagine ottico si otterranno immagini naturali.

### Funzione estensione gamma dinamica

Comprime i livelli di segnale video delle aree a elevata luminosità che risultano bruciate durante le normali riprese, mantenendo il contrasto, è possibile estendere la gamma dinamica.

### Abilitazione/disabilitazione della funzione estensione gamma dinamica

**1** Selezionare menu [FILE DI SCENA] → [DRS] → [ON].

- È possibile anche premere il pulsante USER assegnato a [DRS] o sfiorare l'icona pulsante USER per abilitare/disabilitare la funzione estensione gamma dinamica.

### Impostazione dell'effetto espansione gamma dinamica

**1** Selezionare il livello di compressione con menu [FILE DI SCENA] → [PROFONDITA' DRS].

#### **NOTA**

- Nel seguente caso, [DRS] non può essere impostato:
  - Durante Registrazione Super Slow
- Se ci sono parti estremamente scure o luminose o la luminosità è insufficiente, l'effetto potrebbe non essere chiaro.

## Funzione time stamp

Sulle immagini è possibile registrare data e ora della ripresa.

### 1 Selezionare le informazioni da registrare in menu [REGISTRAZIONE] → [SOVRAIMP. TEMPO].

- [OFF]: Non sovrappone la data e l'ora.
- [DATA]: Sovrappone solo la data.
- [ORA]: Sovrappone solo l'ora.
- [DATA&ORA]: Sovrappone la data e l'ora.

La data e l'ora di registrazione vengono visualizzate nella parte centrale inferiore del monitor LCD.

#### **NOTA**

- L'ordine di visualizzazione di anno, mese e giorno del time stamp segue le impostazioni in menu [ALTRO] → [OROLOGIO] → [FORMATO DATA].
  - La visualizzazione del mese per il time stamp da registrare sull'immagine è in inglese.
  - Il formato dei caratteri e la posizione di visualizzazione del time stamp varia a seconda del formato di registrazione.
  - Il time stamp non viene registrato nei seguenti casi.
    - Quando è impostato menu [SISTEMA] → [SUPER SLOW] → [ON]
    - Quando è impostato menu [RETE] → [FUNZ. RETE] → [STREAMING]
  - La posizione di visualizzazione del time stamp non può essere cambiata.
  - Il time stamp viene visualizzato anche nella schermata del monitor LCD, nell'immagine del mirino e nell'immagine trasmessa dai terminali <SDI OUT>\*/<HDMI>.
- Per i seguenti formati di registrazione, il time stamp visualizzato sulle immagini nel monitor LCD/mirino avrà una dimensione dei caratteri e una posizione sul display diversa rispetto al time stamp registrato.
- Formati di registrazione con risoluzione 1280×720
- L'uscita esterna viene ritardata di un frame durante la sovrapposizione del time stamp.
  - L'impostazione menu [VIDEO OUT/LCD/MIRINO] → [INDICATORE] → [DATA/ORA] è disabilitata quando viene sovrapposto il time stamp.
  - Il time stamp è un segnale dell'immagine registrato sovrapposto al soggetto. Pertanto, la visualizzazione peaking della funzione focus assist e il rilevamento zebra pattern sono abilitati anche nella visualizzazione time stamp. Il time stamp viene visualizzato anche invertito orizzontalmente quando è impostato menu [VIDEO OUT/LCD/MIRINO] → [LCD] → [AUTO SCATTO] → [SPECCHIO].

\* Quando si usa **X2000**, è possibile usare il terminale <SDI OUT>.

## Funzione monitor forma d'onda

È possibile visualizzare la forma d'onda dell'immagine.

### ■ Assegnazione di [WFM] al pulsante USER

Impostare in modo che sia possibile visualizzare/nascondere il monitor forma d'onda con un pulsante USER.

### 1 Selezionare menu [CAMERA] → [INT.UTEN.] → [USER1] - [USER12] → [WFM].

### ■ Visualizzazione del monitor forma d'onda

### 1 Premere il pulsante USER assegnato a [WFM] o sfiorare l'icona pulsante USER.

Premere il pulsante USER o sfiorare nuovamente l'icona pulsante USER per ritornare alla visualizzazione normale.

- La visualizzazione commuta ogni volta che si preme il pulsante USER o si sfiora l'icona pulsante USER quando è impostato menu [VIDEO OUT/LCD/MIRINO] → [ASSIST. IE] → [MOD. WFM] → [WAVE/VECTOR].

## Impostazione della visualizzazione del monitor forma d'onda

È possibile commutare la visualizzazione della forma d'onda e del vettore.

### 1 Selezionare il colore della visualizzazione forma d'onda in menu [VIDEO OUT/LCD/MIRINO] → [ASSIST. IE] → [MOD. WFM].

[WAVEFORME]: Visualizza la forma d'onda.

[VECTOR]: Visualizza il vettore.

[WAVE/VECTOR]: Visualizza la forma d'onda ed il vettore. Ogni volta che si preme il pulsante USER assegnato a [WFM] o si sfiora l'icona pulsante USER, la visualizzazione commuta nell'ordine forma d'onda, vettore, nessuna visualizzazione.

## Impostazione della trasmittanza

Consente di impostare la trasmittanza del monitor forma d'onda.

### 1 Selezionare la trasmittanza in menu [VIDEO OUT/LCD/MIRINO] → [ASSIST. IE] → [TRASPARENZA WFM].

- La trasmittanza può essere selezionata da [0%], [25%], o [50%].

#### **NOTA**

- Il monitor forma d'onda non può essere registrato.
- Il monitor forma d'onda non viene visualizzato quando si utilizza la funzione di visualizzazione ingrandita nella funzione focus assist.
- Il monitor forma d'onda viene visualizzato automaticamente quando si imposta uno dei menu per regolare la qualità dell'immagine.

## Funzione zoom digitale

### ■ Assegnazione di [D.ZOOM] al pulsante USER

Impostare in modo che l'abilitazione/disabilitazione della funzione zoom digitale possa essere commutata con un pulsante USER.

**1** Selezionare menu [CAMERA] → [INT.UTEN.] → [USER1] - [USER12] → [D.ZOOM].

### ■ Uso della funzione zoom digitale

**1** Premere il pulsante USER a cui è assegnato [D.ZOOM] o sfiorare l'icona pulsante USER.

Ogni volta che si preme il pulsante USER o si sfiora l'icona pulsante USER, l'ingrandimento commuta nell'ordine 2x, 5x, 10x, disabilitato.

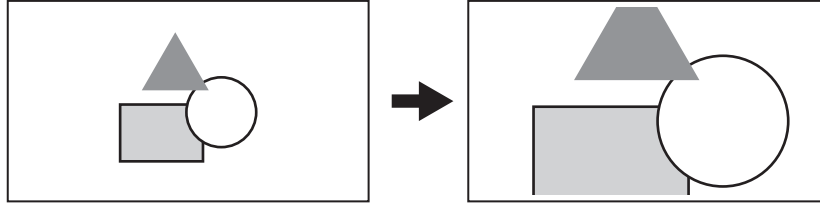

### **NOTA**

- La qualità dell'immagine si riduce all'aumentare del rapporto di ingrandimento quando si utilizza lo zoom digitale.
- Nei seguenti casi, non è possibile usare lo zoom digitale.
  - Quando si usa la funzione modalità area
  - Durante Registrazione Super Slow
  - Quando si usa la funzione riconoscimento volti/tracking AE&AF
- Lo zoom digitale viene annullato quando l'alimentazione viene spenta.

## Livella

È possibile visualizzare sul monitor LCD una livella che indica le inclinazioni orizzontali e verticali dell'unità.

La linea della livella viene visualizzata in arancione quando l'unità è inclinata. La linea della livella passa da arancione a blu chiaro, e poi a bianco quando viene corretta l'inclinazione dell'unità. Indicherà fino a circa 30° in direzione orizzontale e 30° in direzione verticale.

**1** Selezionare menu [VIDEO OUT/LCD/MIRINO] → [LIVELLA] → [LIVELLA] → [ON].

### **NOTA**

- La visualizzazione della livella non può essere registrata.
- La livella non viene visualizzata quando è abilitata la funzione visualizzazione ingrandita della funzione focus assist.
- Se [AUTO SCATTO] (→ 74) è impostato su [SPECCHIO], la livella elettronica non verrà visualizzata quando si registra sé stessi.
- Anche quando la linea della livella è bianca, ci può essere comunque un'inclinazione di circa 1°.
- La livella potrebbe non venire visualizzata correttamente mentre si sposta l'unità.
- La livella potrebbe non venire visualizzata correttamente quando si riprende con l'unità inclinata eccessivamente verso l'alto o verso il basso.
- È possibile premere il pulsante USER assegnato a [LIVELLA] o sfiorare l'icona pulsante USER per visualizzare/nascondere la livella. [LIVELLA] è impostato nel pulsante <USER1> al momento dell'acquisto.
- È possibile premere il pulsante USER assegnato a [INDIC. LIV.] o sfiorare l'icona pulsante USER per impostare la direzione orizzontale e verticale corrente come valore di riferimento della livella. Ripristinare il valore impostato in menu [VIDEO OUT/LCD/MIRINO] → [LIVELLA] → [RESET INDIC. LIVELLA].
- Riguardo alle impostazioni pulsante, vedere pagina 47 per USER.

## Visualizzazione schermata icone operazione

È possibile selezionare il file scena o eseguire le funzioni assegnate da [USER6] a [USER12].

### Visualizzazione della schermata icone operazione

**1** Tenere premuto lo schermo per circa 2 secondi nella schermata registrazione videocamera, o premere il multi-selettore quando viene visualizzato [🌀 ICONS].

- Viene visualizzata la schermata delle icone operazione.  
L'unità ritorna alla schermata immagine videocamera dalla schermata delle icone operazione nei seguenti casi.
  - Quando si preme il pulsante <EXIT>
  - Quando si sfiora qualcosa di diverso dall'icona
  - Quando il monitor LCD non viene sfiorato per circa 5 secondi

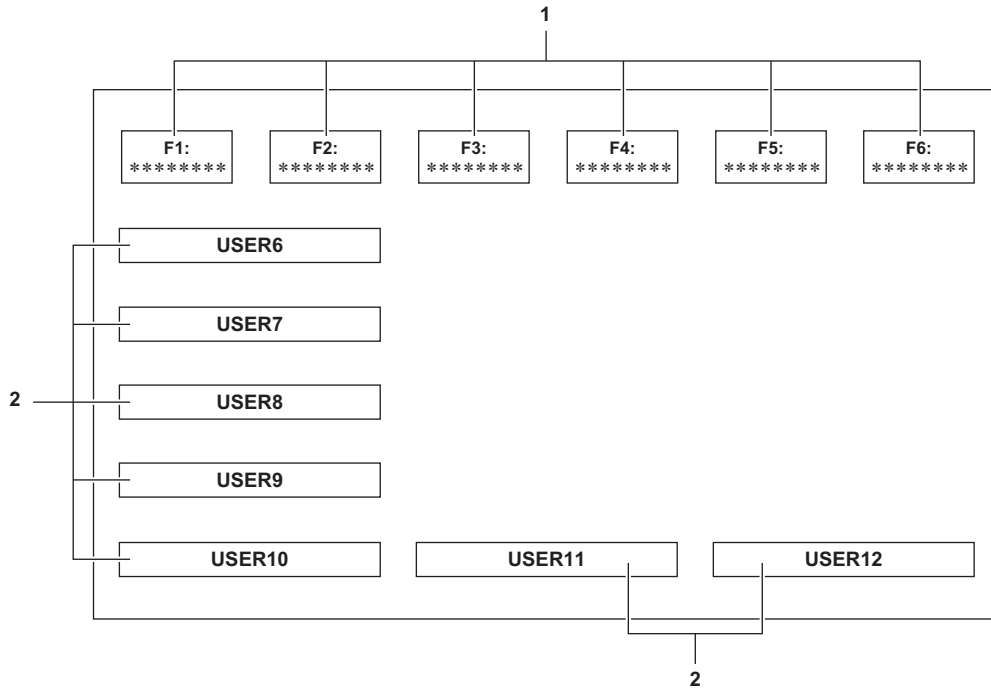

**1** Icona del file scena (da 1 a 6)

Premere il multi-selettore con il cursore in posizione o sfiorare l'icona per selezionare ciascun file scena. Il nome di ciascun file scena viene visualizzato sulla seconda riga dell'icona.

**2** Da icona [USER6] ad icona [USER12]

Premere il multi-selettore con il cursore in posizione o sfiorare l'icona per eseguire le funzioni assegnate a [USER6] - [USER12]. Ciascuna funzione assegnata a [USER6] - [USER12] viene visualizzata nell'icona.

## Multifunzione manuale

Utilizzare il multi-selettore per cambiare impostazioni ed eseguire altre operazioni senza visualizzare il menu.

È possibile anche passare da una funzione ad un'altra e regolare le relative impostazioni.

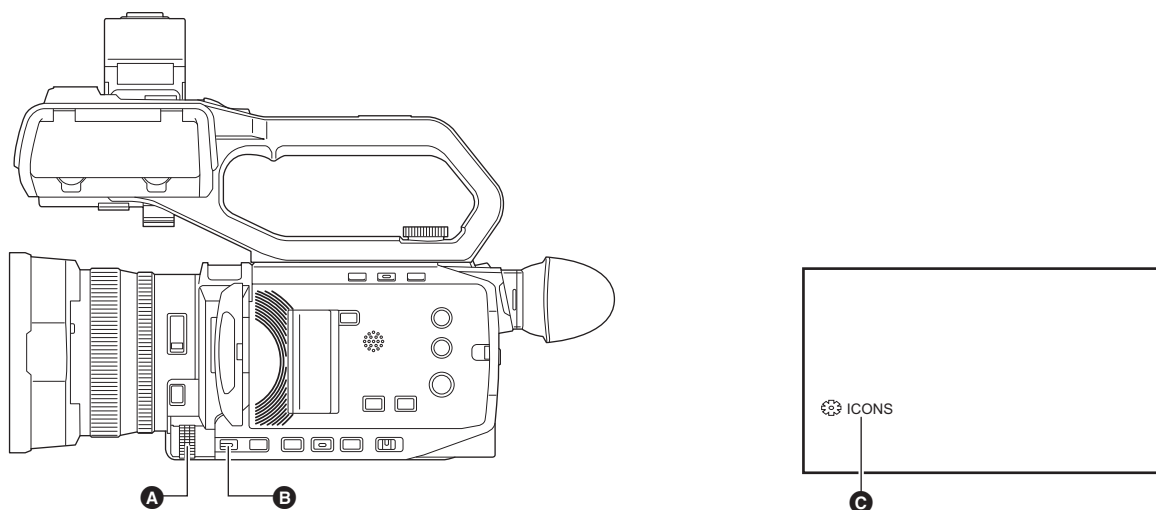

- A** Multi-selettore
- B** Pulsante <EXIT>

- C** Multifunzione manuale

È possibile effettuare le seguenti funzioni.

Visualizzazione della schermata dell'immagine della videocamera	Funzione
[ ICONS]	Visualizza la schermata delle icone operazione.
[ GAIN]	Imposta il valore del guadagno. (→ 106)
[ SHUTTER]	Imposta la velocità dell'otturatore. (→ 109)
[ WB]	Imposta il valore variabile per il bilanciamento del bianco. (→ 113)
[ IRIS]	Imposta il valore del diaframma. (→ 105)
[ AE LEVEL]	Imposta il valore di compensazione dell'esposizione (→ 107)
[ AREA]	Imposta la dimensione dell'area della funzione modalità area.
[ AUDIO MON]	Regola il volume della cuffia.

### Per cambiare la funzione da regolare

#### 1 Effettuare le impostazioni per consentire la selezione della multifunzione manuale.

Impostare le voci diverse da [ ICONS] e [ AUDIO MON] come segue.

[ GAIN]	Impostare su modalità guadagno manuale (→ 106)
[ SHUTTER]	Impostare su modalità otturatore manuale (→ 109)
[ WB]	Premere il pulsante <WHITE BAL> ed il pulsante USER assegnato a [AWB] per commutare il bilanciamento del bianco su "VAR" (→ 113)
[ IRIS]	Impostare su modalità diaframma manuale (→ 105)
[ AE LEVEL]	Impostare [LIVELLO EA] su [ON] ed impostare uno tra diaframma, guadagno, o otturatore su auto (→ 107)
[ AREA]	Premere il pulsante USER assegnato a [AREA] per attivare la funzione area (→ 109)

- Se è selezionato [ ICONS], ruotare il multi-selettore per selezionare l'icona operazione.

#### 2 Ruotare il multi-selettore per selezionare la funzione che si desidera impostare, quindi premere il multi-selettore per confermare.

La visualizzazione schermo per la funzione selezionata è evidenziata in arancione.

#### 3 Premere il multi-selettore per terminare le impostazioni.



## Visualizzazione della schermata icone operazione

- 1 Ruotare il multi-selettore per visualizzare [  ICONS].**
- 2 Premere il multi-selettore.**

Viene visualizzata la schermata delle icone operazione.

## Regolazione del volume della cuffia

Regolare il volume della cuffia durante la registrazione.

- 1 Collegare la cuffia al terminale cuffia.**
- 2 Ruotare il multi-selettore per visualizzare [  AUDIO MON].**
- 3 Premere il multi-selettore.**
- 4 Ruotare il multi-selettore per regolare il volume.**

Non ci sono modifiche al suono attualmente registrato.
- 5 Premere il multi-selettore.**

L'impostazione cambia al valore visualizzato e quindi si esce.  
Premere il pulsante <EXIT> per uscire senza cambiare impostazione.

### **NOTA**

- Se non vengono effettuate operazioni al Passaggio 4, l'impostazione termina.

## Capitolo 6

# Riproduzione

---

I dati che includono informazioni supplementari quali immagine, audio e metadati che sono registrati da singole riprese vengono salvati come clip. Sull'unità è possibile effettuare riproduzione, copia, ecc., della clip.

## Funzionamento anteprime

### Descrizione generale del funzionamento delle anteprime

Una clip è un gruppo di dati registrati da una singola ripresa, che comprende informazioni supplementari quali immagine, audio e metadati. Guardando le anteprime delle clip visualizzate sul monitor LCD, si possono eseguire le seguenti operazioni.

- Riproduzione
- Eliminazione
- Protezione (solo clip registrate in MOV/MP4/AVCHD)
- Copia (solo clip registrate in AVCHD)

È possibile effettuare queste operazioni con il multi-selettore o sfiorando il monitor LCD.

#### NOTA

- È possibile commutare la scheda di memoria da riprodurre premendo il pulsante <SLOT SEL>.

### Schermata anteprime

Premere il pulsante <THUMBNAIL> per visualizzare la schermata delle anteprime mentre viene visualizzata la schermata immagine videocamera.

Premere nuovamente il pulsante <THUMBNAIL> per visualizzare la schermata immagine videocamera.

Le clip in formato file registrazione (MOV/MP4/AVCHD) selezionate nel menu [SISTEMA] → [FORMATO FILE] vengono visualizzate nella schermata delle anteprime.

- Quando si preme il pulsante <MENU> mentre si visualizza la schermata delle anteprime, è possibile effettuare le operazioni del menu schermata anteprime.

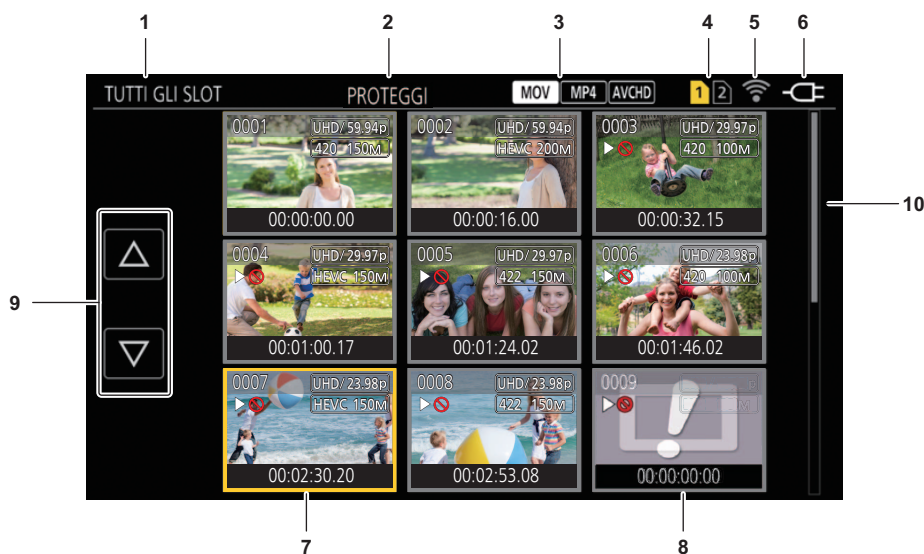

#### 1 Visualizzazione dello stato della clip

**[TUTTI GLI SLOT]:** Visualizza le clip registrate su tutte le schede di memoria in ciascun slot scheda. Visualizza in [TUTTI GLI SLOT] quando la schermata delle anteprime viene visualizzata dalla schermata immagine videocamera.

**[SLOT1]:** Visualizza solo le clip registrate sulla scheda di memoria nello slot scheda 1.

**[SLOT2]:** Visualizza solo le clip registrate sulla scheda di memoria nello slot scheda 2.

**[SLOT1→SLOT2]:** Visualizzato quando si copia dalla scheda di memoria nello slot scheda 1 alla scheda di memoria nello slot scheda 2.

**[SLOT2→SLOT1]:** Visualizzato quando si copia dalla scheda di memoria nello slot scheda 2 alla scheda di memoria nello slot scheda 1.

**[STESSO FORMATO]:** Visualizza solo le clip registrate nello stesso formato del formato di sistema.

- Clip registrate nello stesso formato corrispondono alle impostazioni correnti per ciascuna voce di menu [SISTEMA] → [FREQUENZA]/[FORMATO FILE]/[FORMATO REG.].

#### 2 Visualizzazione della funzione

Viene visualizzata durante le operazioni di copia, eliminazione, protezione, ecc.

#### 3 Formato file

**MOV:** Visualizzato quando MOV è selezionato come formato file di registrazione.

**MP4:** Visualizzato quando MP4 è selezionato come formato file di registrazione.

**AVCHD:** Visualizzato quando AVCHD è selezionato come formato file di registrazione.

**MOV:** Visualizzato quando MP4 o AVCHD è selezionato come formato di registrazione e quando anche solo una clip MOV è su una delle schede di memoria.

**MP4:** Visualizzato quando MOV o AVCHD è selezionato come formato di registrazione e quando anche solo una clip MP4 è su una delle schede di memoria.

**AVCHD:** Visualizzato quando MOV o MP4 è selezionato come formato di registrazione e quando anche solo una clip AVCHD è su una delle schede di memoria.

#### 4 Visualizzazione dello stato dei supporti

Il numero di slot scheda della scheda di memoria in cui viene registrata la clip nella posizione del cursore è visualizzato in giallo.

#### 5 Visualizzazione dello stato connessione della LAN wireless

Visualizza lo stato della connessione della LAN wireless.

(Nessuna visualizzazione): Non c'è collegamento alla LAN wireless. È impostato su menu [RETE] → [SEL DISPOSITIVO] → [OFF].

📶: Uno stato in cui è impostata la LAN wireless e ROP non è collegato.

📶: Uno stato in cui è impostata la LAN wireless e ROP è collegato.

#### 6 Visualizzazione dello stato di alimentazione

🔋: Visualizza l'autonomia residua della batteria mentre è attiva l'alimentazione tramite batteria.

🔌: Visualizzato mentre è attiva l'alimentazione con alimentatore CA.

#### 7 Cursore

#### 8 Clip che non può essere riprodotta

Viene visualizzato quando la clip non può essere riprodotta nell'unità come nel caso di violazione standard.

#### 9 Pulsante di commutazione della pagina

Consente di commutare la pagina della schermata delle anteprime.

[△]: Passa alla pagina precedente

[▽]: Passa alla pagina seguente

#### 10 Barra di scorrimento

Indica quale parte dell'intera anteprima viene correntemente visualizzata.

### Visualizzazione delle clip nella schermata delle anteprime



#### 1 Numero dell'anteprima

Consente di visualizzare il numero dell'anteprima da [0001] a [9999].

Normalmente, viene visualizzato il numero assegnato alla clip nell'ordine di registrazione.

#### 2 Stato Riavvio della riproduzione

#### 3 Numero di pixel di registrazione, frequenza del sistema

#### 4 Formato del file di registrazione, codec di registrazione

#### 5 Stato di protezione della clip

Viene visualizzato quando la clip è protetta.

#### 6 Time code standard/nome clip

Le prime 8 cifre per il time code quando si inizia a riprendere una clip o il nome file della clip vengono visualizzati in alfanumerico.

Le informazioni da visualizzare sono impostate in menu [MINIATURA] → [DISPLAY] → [DATI].

#### 7 Stato Elimina selezione

#### 8 Clip che non può essere riprodotta

Viene visualizzato quando la clip non può essere riprodotta con l'unità perché la frequenza di sistema è diversa, ecc.

#### 9 Stato Copia selezione

Viene visualizzato quando il clip è selezionato.

## Visualizzazione delle informazioni della clip

Consente di visualizzare le informazioni della clip sulla quale è posizionato il cursore.

**1** Spostare il cursore giallo verso la clip per visualizzare le informazioni della clip.

**2** Selezionare menu [MINIATURA] → [CLIP] → [INFORMAZIONI].

Vengono visualizzate le informazioni della clip.

### ■ Informazioni sulla clip

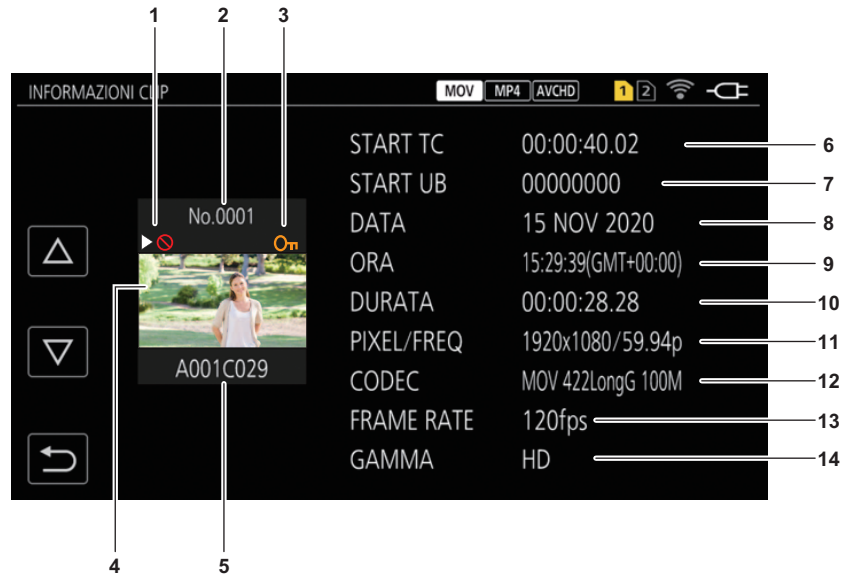

**1** **Clip che non può essere riprodotta**

Viene visualizzato quando la clip non può essere riprodotta con l'unità perché la frequenza di sistema è diversa, ecc.

**2** **Numero dell'anteprima**

**3** **Stato di protezione della clip**

**Om**: Viene visualizzato quando la clip è protetta.

**4** **Immagine dell'anteprima**

**5** **Nome della clip**

**6** **[START TC]**

Visualizza il valore del time code all'avvio della registrazione.

**7** **[START UB]**

Visualizza gli user bits all'avvio della registrazione.

**8** **[DATA]**

Visualizza la data di registrazione.

**9** **[ORA]**

Visualizza l'ora all'avvio della registrazione.

**10** **[DURATA]**

Visualizza la lunghezza della clip.

**11** **[PIXEL/FREQ]**

Visualizza il formato di registrazione della clip.

**12** **[CODEC]**

Visualizza il formato del file di registrazione e il codec di registrazione della clip.

**13** **[FRAME RATE]**

Visualizza il frame rate per la registrazione super slow.

**14** **[GAMMA]**

Visualizza la gamma della clip.

Visualizzato quando menu [SISTEMA] → [FORMATO FILE] è impostato su un valore diverso da [AVCHD].

## Copia di clip

È possibile copiare clip tra le schede di memoria.

È possibile copiare solo la clip registrata in AVCHD.

### 1 Premere il pulsante <THUMBNAIL>.

Viene visualizzata la schermata delle anteprime.

### 2 Premere il pulsante <MENU> quando viene visualizzata la schermata con le anteprime.

Viene visualizzato il menu.

### 3 Selezionare menu [MINIATURA] → [CLIP] → [COPIA] → [SELEZIONA].

- Selezionando [TUTTI] vengono copiate tutte le clip tra le schede di memoria.

### 4 Selezionare lo slot scheda per la destinazione della copia.

[SLOT1→SLOT2]: Copia clip dalla scheda di memoria nello slot scheda 1 alla scheda di memoria nello slot scheda 2.

[SLOT2→SLOT1]: Copia clip dalla scheda di memoria nello slot scheda 2 alla scheda di memoria nello slot scheda 1.

Le clip presenti nella scheda di memoria della sorgente della copia vengono visualizzate nella schermata delle anteprime.

### 5 Selezionare la clip da copiare nella schermata delle anteprime.

 viene visualizzato sulla clip selezionata.

### 6 Selezionare [].

- È possibile selezionarlo anche tenendo premuto il multi-selettore.



### 7 Quando viene visualizzato il messaggio di conferma, selezionare [SET].

Viene visualizzata la barra di avanzamento e la copia del clip si avvia.

- Per annullare la copia prima del termine, selezionare [ANNULLA].

### 8 Quando viene visualizzato il messaggio di conferma, selezionare [].

#### **NOTA**

**Quando si cancellano clip dopo il completamento della copia, prima della cancellazione accertarsi di riprodurre la clip copiata per verificare che sia stata copiata correttamente.**

- Quando esiste un gran numero di clip, può essere necessario più tempo per copiare le clip.
- Non è possibile copiare la clip il cui formato di registrazione è MOV/MP4.
- La copia non è possibile quando il volume della clip selezionata è maggiore rispetto alla capacità disponibile della scheda di destinazione.
- Non è possibile copiare quando la scheda di destinazione della copia è protetta da scrittura.
- La copia non è possibile quando viene superato il numero massimo di clip.
- La copia non è possibile quando viene superato il numero massimo di playlist.
- Potrebbe non essere possibile copiare clip registrate su altre apparecchiature. Non è possibile copiare dati registrati su un computer.
- L'impostazione di protezione per clip viene annullata quando vengono copiate.
- Non è possibile cambiare l'ordine delle clip copiate.

## Cancellazione clip

Cancella clip.

### 1 Premere il pulsante <THUMBNAIL>.

Viene visualizzata la schermata delle anteprime.

### 2 Premere il pulsante <MENU> quando viene visualizzata la schermata con le anteprime.

Viene visualizzato il menu.

### 3 Selezionare menu [MINIATURA] → [CLIP] → [ELIMINA] → [SELEZIONA].

Viene visualizzata la schermata delle anteprime.

- Quando è selezionato [TUTTI], tutte le clip visualizzate nella schermata delle anteprime vengono cancellate. Le clip non visualizzate nella schermata delle anteprime non vengono eliminate.

### 4 Selezionare la clip da eliminare nella schermata delle anteprime.

 viene visualizzato sulla clip selezionata.

### 5 Selezionare [DEL].

- È possibile selezionarlo anche tenendo premuto il multi-selettore.

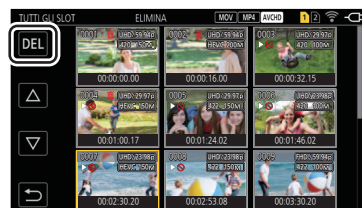

### 6 Quando viene visualizzato il messaggio di conferma, selezionare [SET].

Viene visualizzata la barra di avanzamento e l'eliminazione della clip si avvia.

- Per annullare prima del termine, selezionare [ANNULLA].
- Per continuare a cancellare altre clip, ripetere i Passaggi da 4 a 6.

### 7 Quando viene visualizzato il messaggio di conferma, selezionare [↵].

#### **NOTA**

- Non è possibile eliminare una clip protetta.
- Non è possibile cancellare clip quando la scheda con la clip da cancellare è protetta da scrittura.
- Non è possibile cancellare clip (visualizzazione anteprime è ) che non possono essere riprodotte.
- Potrebbe essere necessario del tempo se tutte le clip vengono selezionate per la cancellazione nel Passaggio 3.

## Protezione delle clip

È possibile proteggere la clip registrata in MOV, MP4 o AVCHD.

### 1 Premere il pulsante <THUMBNAIL>.

Viene visualizzata la schermata delle anteprime.

### 2 Premere il pulsante <MENU> quando viene visualizzata la schermata con le anteprime.

Viene visualizzato il menu.

### 3 Selezionare menu [MINIATURA] → [CLIP] → [PROTEGGI] → [SELEZIONA].

Viene visualizzata la schermata delle anteprime.

### 4 Selezionare la clip da proteggere nella schermata delle anteprime.

 viene visualizzato sulla clip selezionata.

- La protezione viene annullata quando viene selezionata la clip protetta.

#### **NOTA**

- Non è possibile proteggere clip quando la scheda con la clip da proteggere è protetta da scrittura.

## Ripristino delle clip

Nei seguenti casi, potrebbe essere necessario il ripristino della clip a seconda della condizione. Il ripristino potrebbe richiedere un certo tempo in base all'errore.

- Quando la scheda di memoria nello slot scheda che sta lampeggiando viene rimossa mentre la spia di accesso della scheda 1 o la spia di accesso della scheda 2 sta lampeggiando
- Quando l'alimentazione elettrica viene disattivata rimuovendo la batteria o l'alimentatore CA durante la registrazione o l'esecuzione di un processo di completamento della registrazione

### Ripristino di una clip (formato MOV/formato MP4/formato AVCHD)

Quando è selezionato MOV, MP4 o AVCHD come formato file di registrazione, viene visualizzato il messaggio di errore [Alcune clip devono essere riparate.] sullo schermo quando vengono rilevate informazioni di gestione anomale.

#### 1 Selezionare [SET] nella schermata messaggio errore.

- Una volta completata la riparazione, selezionare [↵] nel messaggio di conferma. Si ritornerà alla schermata precedente.
-  viene visualizzato sulla clip quando vengono rilevate informazioni di gestione anomale mentre viene visualizzata l'anteprima.

#### **NOTA**

- Non rimuovere la scheda di memoria nello slot scheda che sta lampeggiando e non rimuovere la batteria o l'alimentatore CA quando la spia di accesso della scheda 1/spia di accesso della scheda 2 sta lampeggiando in arancione. In caso contrario la scheda di memoria verrà danneggiata.
- Utilizzare una batteria sufficientemente carica o l'alimentatore CA.
- Potrebbe non essere possibile una riparazione completa in base alla condizione dei dati.
- Per ripristinare le clip, è necessario che la relativa registrazione duri più di un determinato periodo di tempo. Specialmente nei seguenti casi, le clip potrebbero non essere ripristinate, in quanto il numero dei fotogrammi da registrare è limitato.
  - Quando è abilitata la funzione di registrazione a intervalli.
- Le clip riprese prima dello spegnimento non potranno essere riprodotte se la riparazione non riesce. Inoltre, potrebbe non essere più possibile registrare.
- Se vengono riparati dati registrati con un altro dispositivo, potrebbe non essere possibile riprodurlo sull'unità o su un altro dispositivo.
- Se la riparazione non ha successo, spegnere l'unità e riaccenderla dopo aver atteso un po' di tempo. Se la riparazione ripetutamente non ha successo, formattare con l'unità. Tutti i dati saranno cancellati durante la formattazione e non possono essere ripristinati.
- La visualizzazione delle anteprime rallenta quando vengono riparate le informazioni delle anteprime.



## Riproduzione di clip



- 1** In menu [SISTEMA] → [FREQUENZA], selezionare la frequenza di sistema per la riproduzione.
- 2** In menu [SISTEMA] → [FORMATO FILE], selezionare il formato file per la riproduzione.
- 3** In menu [SISTEMA] → [FORMATO REG.], selezionare il formato segnale e la modalità codec per la riproduzione.
- 4** Premere il pulsante <THUMBNAIL>.
 

Viene visualizzata la schermata delle anteprime.
- 5** Premere il pulsante <MENU> quando viene visualizzata la schermata con le anteprime.
 

Viene visualizzato il menu.
- 6** In menu [MINIATURA] → [RIPRODUCI] → [SEL CLIP], selezionare lo slot scheda della scheda di memoria da riprodurre.
 

[TUTTI GLI SLOT]: Visualizza le clip registrate su tutte le schede di memoria in ciascun slot scheda.

  - Visualizza nell'ordine le clip nello slot scheda 1 e quindi le clip nello slot scheda 2 quando viene selezionato MOV, MP4 o AVCHD come formato file registrazione.

[SLOT1]: Visualizza solo le clip registrate sulla scheda di memoria nello slot scheda 1.

[SLOT2]: Visualizza solo le clip registrate sulla scheda di memoria nello slot scheda 2.

[STESSO FORMATO]: Visualizza solo le clip registrate nello stesso formato del formato di sistema.

  - Clip registrate nello stesso formato corrispondono alle impostazioni correnti per ciascuna voce di menu [SISTEMA] → [FREQUENZA]/[FORMATO FILE]/[FORMATO REG.].
- 7** Selezionare il clip da riprodurre.
  - ▷⊘ viene visualizzato sulla clip che non può essere riprodotta.
  - Per riprodurre la clip con visualizzato ▷⊘, verificare le informazioni della clip e riprovare nuovamente dall'inizio.

## Riproduzione tramite operazioni touch ed icone delle operazioni

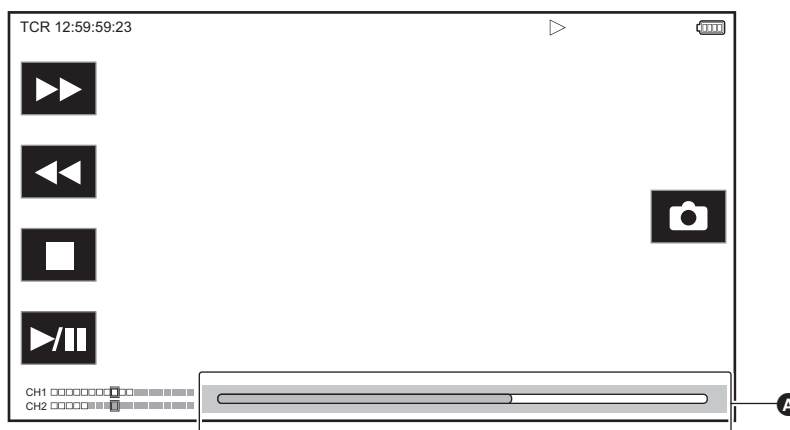

**A** Barra di riproduzione diretta

Operazione di riproduzione	Procedura operativa
Riproduzione/pausa	Sfiorare ▶/  .
Riproduzione in riavvolgimento veloce	Sfiorare ◀◀. Sfiorare due volte per aumentare la velocità.
Riproduzione in avanzamento rapido	Sfiorare ▶▶. Sfiorare due volte per aumentare la velocità.
Arresto (ritorno alla schermata delle anteprime)	Sfiorare ■.

Operazione di riproduzione	Procedura operativa
Salto riproduzione (cue up della clip)	Sfiorare il monitor LCD durante la riproduzione e fare scorrere da destra verso sinistra (da sinistra verso destra). Quando si scorre da sinistra a destra, la clip salta all'inizio della clip precedente se la posizione di riproduzione corrente della clip corrisponde a meno di 3 secondi dall'inizio. La clip salta all'inizio della clip corrente se la posizione di riproduzione corrente della clip corrisponde a 3 secondi o più dall'inizio.
Riproduzione slow	Tenere premuto <b>II▶</b> in modalità pausa. ( <b>◀II</b> è riproduzione all'indietro slow) Quando si sfiora <b>II▶</b> , riproduzione slow viene effettuato con riproduzione frame-by-frame continua. Quando si sfiora <b>▶/II</b> , la riproduzione ritorna normale. L'intervallo fotogramma per fotogramma e il tempo di visualizzazione per ogni fotogramma per la riproduzione slow all'indietro variano in base al tipo di clip.
Riproduzione fotogramma per fotogramma	Sfiorare <b>II▶</b> in modalità pausa. ( <b>◀II</b> è riproduzione fotogramma per fotogramma all'indietro) Quando si sfiora <b>▶/II</b> , la riproduzione ritorna normale. L'intervallo fotogramma per fotogramma per la riproduzione all'indietro fotogramma per fotogramma varia in base al tipo di clip.
Riproduzione diretta	Sfiorare la barra di riproduzione diretta, o farla scorrere sfiorandola. Il video in riproduzione viene messo in pausa durante l'operazione. La riproduzione si avvia rilasciando il dito.

**NOTA**

- Se le icone operazione vengono visualizzate ma non sfiorate per un po' di tempo, le icone operazione scompaiono. Per visualizzarle nuovamente, sfiorare lo schermo.
- Le operazioni dell'unità o alcune prestazioni possono rallentare per clip il cui file è di grandi dimensioni.
- Le operazioni dell'unità o alcune prestazioni possono rallentare quando è presente un gran numero di clip sulla scheda di memoria.
- La riproduzione si arresterà commutando lo slot scheda quando è selezionato MOV, MP4 o AVCHD come formato file registrazione ed è impostato menu [MINIATURA] → [RIPRODUCI] → [SEL CLIP] → [TUTTI GLI SLOT]/[STESSO FORMATO] e quindi vengono visualizzate le clip di tutte le schede di memoria. Non è possibile la riproduzione su 2 schede di memoria.
- La riproduzione si arresta quando la scheda di memoria viene rimossa durante la riproduzione.

**Compatibilità video**

- Questa unità si basa su AVCHD Progressive/AVCHD.
- Anche se i dispositivi usati hanno standard compatibili, quando con questo dispositivo viene effettuata la riproduzione di clip registrate usando un altro dispositivo, o quando clip registrate usando questo dispositivo vengono riprodotte in un altro dispositivo, la riproduzione potrebbe non procedere normalmente o potrebbe non essere possibile. (Verificare la compatibilità nel manuale di istruzioni del proprio dispositivo.)
- Le clip registrate con dispositivi diversi da questa unità non sono supportate da questa unità.

**Regolazione del volume nel corso della riproduzione.**

È possibile regolare il volume di riproduzione utilizzando la leva dello zoom (sull'impugnatura).

**Verso <T>:** Alzare il volume

**Verso <W>:** Abbassare il volume

- Se non vengono effettuate operazioni, l'impostazione termina.
- Il pulsante <EXIT> è disabilitato.

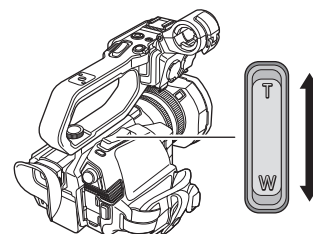

**NOTA**

- Non è possibile usare la leva dello zoom (sulla maniglia) per regolare il volume.

## Funzione utile di riproduzione

---

### Riavvia riproduzione

Quando la riproduzione di una clip viene interrotta prima del termine, in caso di nuova riproduzione, questa si avvierà dal punto in cui si era arrestata.

**1** Selezionare menu [MINIATURA] → [RIPRODUCI] → [RIPRENDI RIPRO.] → [ON].

Quando la riproduzione di una clip viene interrotta prima del termine, viene visualizzato [▶▶] sulla clip nella schermata delle anteprime.

#### **NOTA**

- La ripresa della riproduzione viene annullata nei seguenti casi. (L'impostazione [RIPRENDI RIPRO.] non può essere impostata su [OFF].)
  - Quando la videocamera viene spenta
  - Quando la schermata delle anteprime viene annullata premendo il pulsante <THUMBNAIL>
  - Quando si cambia menu [SISTEMA] → [FORMATO REG.]

## Funzione registrazione fermo immagine

È possibile registrare un unico frame del video registrato come fermo immagine.

Il numero di pixel del fermo immagine da registrare è analogo al numero di pixel del video registrato.

### 1 Selezionare sfiorando o premendo il multi-selettore nella scena da registrare come fermo immagine durante la riproduzione.

Il fermo immagine viene registrato nella scheda di memoria in riproduzione.

- È comodo usare Pausa, Riproduzione al rallentatore e Riproduzione fotogramma per fotogramma.

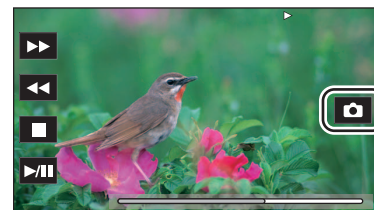

### **NOTA**

- La riproduzione entrerà in pausa quando viene registrato un fermo immagine.
- Il fermo immagine registrato non può venire visualizzato nelle anteprime, riprodotto, copiato o cancellato nell'unità.
- [NON VALIDO] viene visualizzato quando il fermo immagine non può essere registrato in casi come la mancanza di capacità di registrazione residua nella scheda di memoria.

## Capitolo 7 **Output e visualizzazione sullo schermo**

---

Questo capitolo descrive la schermata visualizzata su video in uscita o monitor LCD.

## Formato uscita

Il formato in uscita varia a seconda dell'impostazione in menu [SISTEMA] → [FREQUENZA]/[FORMATO REG.].

### Formato che può essere emesso dal terminale <SDI OUT> [X2000]

Il formato che può essere emesso dal terminale <SDI OUT> varia con la seguente combinazione di impostazioni.

- Menu [SISTEMA] → [FREQUENZA]
- Menu [SISTEMA] → [FORMATO REG.]
- Menu [VIDEO OUT/LCD/MIRINO] → [SDI OUT] → [FORMATO USCITA]

[FREQUENZA]	Voce		[FORMATO USCITA]: Formato di output		
	[FORMATO REG.]				
	Risoluzione	Frame rate			
[59.94Hz]	3840×2160	59,94p	[1920×1080p]: [1920×1080i]*:	1920×1080/59,94p 4:2:2 10 bit 1920×1080/59,94i 4:2:2 10 bit	
		29,97p	[1920×1080p]: [1920×1080PsF]*:	1920×1080/29,97p 4:2:2 10 bit 1920×1080/29,97PsF 4:2:2 10 bit	
		23,98p	[1920×1080p]: [1920×1080PsF]*:	1920×1080/23,98p 4:2:2 10 bit 1920×1080/23,98PsF 4:2:2 10 bit	
	1920×1080	59,94p	[1920×1080p]: [1920×1080i]*:	1920×1080/59,94p 4:2:2 10 bit 1920×1080/59,94i 4:2:2 10 bit	
		59,94i	[1920×1080i]:	1920×1080/59,94i 4:2:2 10 bit	
		29,97p	[1920×1080p]: [1920×1080PsF]*:	1920×1080/29,97p 4:2:2 10 bit 1920×1080/29,97PsF 4:2:2 10 bit	
		23,98p	[1920×1080p]: [1920×1080PsF]*:	1920×1080/23,98p 4:2:2 10 bit 1920×1080/23,98PsF 4:2:2 10 bit	
	1280×720	59,94p	[1280×720p]:	1280×720/59,94p 4:2:2 10 bit	
	[50.00Hz]	3840×2160	50,00p	[1920×1080p]: [1920×1080i]*:	1920×1080/50,00p 4:2:2 10 bit 1920×1080/50,00i 4:2:2 10 bit
			25,00p	[1920×1080p]: [1920×1080PsF]*:	1920×1080/25,00p 4:2:2 10 bit 1920×1080/25,00PsF 4:2:2 10 bit
		1920×1080	50,00p	[1920×1080p]: [1920×1080i]*:	1920×1080/50,00p 4:2:2 10 bit 1920×1080/50,00i 4:2:2 10 bit
			50,00i	[1920×1080i]:	1920×1080/50,00i 4:2:2 10 bit
25,00p			[1920×1080p]: [1920×1080PsF]*:	1920×1080/25,00p 4:2:2 10 bit 1920×1080/25,00PsF 4:2:2 10 bit	
1280×720		50,00p	[1280×720p]:	1280×720/50,00p 4:2:2 10 bit	

\* Impostazione di fabbrica

#### **NOTA**

- L'output 3840×2160 non è supportato.
- Gli user bits non vengono visualizzati.
- [FORMATO USCITA] ripristina le impostazioni di fabbrica quando cambiano le impostazioni di [FREQUENZA] e [FORMATO REG.] e non è possibile acquisire i valori di impostazione correnti di [FORMATO USCITA].
- Il formato di output durante la riproduzione dalla schermata delle anteprime è quello indicato di seguito.
  - Sarà il valore impostato in [FORMATO USCITA] quando la risoluzione di registrazione della clip riprodotta è la stessa di [FORMATO REG.].
  - Sarà l'impostazione di fabbrica di [FORMATO USCITA] quando la risoluzione di registrazione della clip riprodotta è diversa da [FORMATO REG.].
- Alcuni secondi di immagini potrebbero non essere visualizzati sul dispositivo esterno tra una clip e l'altra, ecc.

## Formato che può essere emesso dal terminale <HDMI>

Il formato che può essere emesso dal terminale <HDMI> varia con la seguente combinazione di impostazioni.

- Menu [SISTEMA] → [FREQUENZA]
- Menu [SISTEMA] → [FORMATO FILE]
- Menu [SISTEMA] → [FORMATO REG.]
- Menu [VIDEO OUT/LCD/MIRINO] → [HDMI OUT] → [FORMATO USCITA]

Voce			[FORMATO USCITA]: Formato di output		
[FREQUENZA]	[FORMATO REG.]				
	Risoluzione	Frame rate			
[59.94Hz]	3840×2160	59,94p	[3840×2160p]: 3840×2160/59,94p 4:2:2 10 bit [3840×2160p(420/8bit)]: 3840×2160/59,94p 4:2:0 8 bit [1920×1080p] <sup>*1</sup> : 1920×1080/59,94p 4:2:2 10 bit [1920×1080i]: 1920×1080/59,94i 4:2:2 10 bit		
		29,97p	[3840×2160p]: 3840×2160/29,97p 4:2:2 10 bit [1920×1080p] <sup>*1</sup> : 1920×1080/29,97p 4:2:2 10 bit		
		23,98p	[3840×2160p]: 3840×2160/23,98p 4:2:2 10 bit [1920×1080p] <sup>*1</sup> : 1920×1080/23,98p 4:2:2 10 bit		
	1920×1080	59,94p	[1920×1080p] <sup>*1</sup> : 1920×1080/59,94p 4:2:2 10 bit [1920×1080i]: 1920×1080/59,94i 4:2:2 10 bit [720×480p] <sup>*2</sup> : 720×480/59,94p 4:2:2 10 bit		
		59,94i	[1920×1080i] <sup>*1</sup> : 1920×1080/59,94i 4:2:2 10 bit [720×480p] <sup>*2</sup> : 720×480/59,94p 4:2:2 10 bit		
		29,97p	[1920×1080p]: 1920×1080/29,97p 4:2:2 10 bit		
		23,98p	[1920×1080p] <sup>*1</sup> : 1920×1080/23,98p 4:2:2 10 bit [720×480p] <sup>*2</sup> : 720×480/59,94p 4:2:2 10 bit		
	1280×720	59,94p	[1280×720p] <sup>*1</sup> : 1280×720/59,94p 4:2:2 10 bit [720×480p] <sup>*2</sup> : 720×480/59,94p 4:2:2 10 bit		
	[50.00Hz]	3840×2160	50,00p	[3840×2160p]: 3840×2160/50,00p 4:2:2 10 bit [3840×2160p(420/8bit)]: 3840×2160/50,00p 4:2:0 8 bit [1920×1080p] <sup>*1</sup> : 1920×1080/50,00p 4:2:2 10 bit [1920×1080i]: 1920×1080/50,00i 4:2:2 10 bit	
			25,00p	[3840×2160p]: 3840×2160/25,00p 4:2:2 10 bit [1920×1080p] <sup>*1</sup> : 1920×1080/25,00p 4:2:2 10 bit	
		1920×1080	50,00p	[1920×1080p] <sup>*1</sup> : 1920×1080/50,00p 4:2:2 10 bit [1920×1080i]: 1920×1080/50,00i 4:2:2 10 bit [720×576p] <sup>*2</sup> : 720×576/50,00p 4:2:2 10 bit	
			50,00i	[1920×1080i] <sup>*1</sup> : 1920×1080/50,00i 4:2:2 10 bit [720×576p] <sup>*2</sup> : 720×576/50,00p 4:2:2 10 bit	
25,00p			[1920×1080p]: 1920×1080/25,00p 4:2:2 10 bit		
1280×720		50,00p	[1280×720p] <sup>*1</sup> : 1280×720/50,00p 4:2:2 10 bit [720×576p] <sup>*2</sup> : 720×576/50,00p 4:2:2 10 bit		

\*1 Impostazione di fabbrica

\*2 Può essere selezionato quando [FORMATO FILE] è [AVCHD].

### NOTA

- [FORMATO USCITA] ripristina le impostazioni di fabbrica quando cambiano le impostazioni di [FREQUENZA] e [FORMATO REG.] e non è possibile acquisire i valori di impostazione correnti di [FORMATO USCITA].
- Il formato di output durante la riproduzione dalla schermata delle anteprime è quello indicato di seguito.
  - Sarà il valore impostato in [FORMATO USCITA] quando la risoluzione di registrazione della clip riprodotta è la stessa di [FORMATO REG.].
  - Sarà l'impostazione di fabbrica di [FORMATO USCITA] quando la risoluzione di registrazione della clip riprodotta è diversa da [FORMATO REG.].
- Quando è selezionato [720×480p] o [720×576p], le immagini vengono trasmesse compresse orizzontalmente in modo che stiano all'interno della schermata.
- Alcuni secondi di immagini potrebbero non essere visualizzati sul dispositivo esterno tra una clip e l'altra, ecc.

## Visualizzazione stato schermata

### Visualizzazione dello schermo durante la ripresa

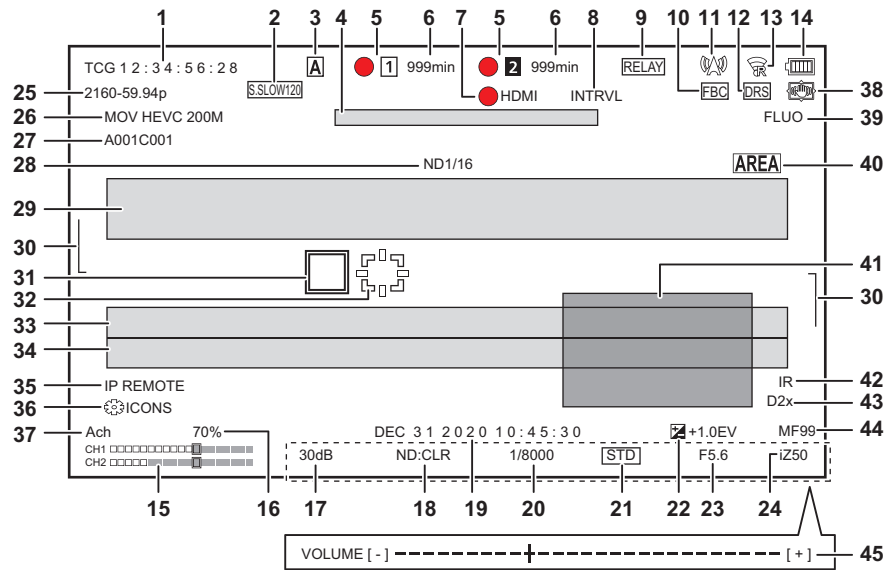

\*1 Visualizzato quando si usa **X2000**.

\*2 La spia tally è disponibile quando è installata l'unità maniglia (**X2000** in dotazione, **X1500** opzionale).

#### 1 Time code

Ogni volta che si preme il pulsante USER assegnato a [CONTATORE] o si sfiora l'icona pulsante USER, viene mostrata la visualizzazione successiva o si passa a nessuna visualizzazione.

- **[TCR \*\*:\*\*:\*\*:\*\*:\*\*]:** Visualizza il time code. Durante la riproduzione verrà visualizzato [TCR \*\*:\*\*:\*\*:\*\*:\*\*].
- **[UBG \*\* \*\* \*\* \*\*]:** Visualizza gli user bits. Durante la riproduzione verrà visualizzato [UBR \*\* \*\* \*\* \*\*].
- **[CLIP \*\*:\*\*:\*\*:\*\*:\*\*]:** Visualizza il valore del contatore di ciascuna clip. Viene visualizzato quando menu [REGISTRAZIONE] → [CONT. REC] è impostato su [CLIP]. Visualizza il valore del contatore della clip che viene riprodotta durante la riproduzione.
- **[\*:\*\*:\*\*:\*\*:\*\*]:** Visualizza il valore cumulativo del contatore a partire dall'operazione di reset. Viene visualizzato quando è impostato menu [REGISTRAZIONE] → [CONT. REC] → [TOTALE].

#### 2 Frame rate

- **[S.SLOW120]:** Visualizzato quando è impostato menu [SISTEMA] → [SUPER SLOW] → [ON] e menu [SISTEMA] → [FREQUENZA] → [59.94Hz].
- **[S.SLOW100]:** Visualizzato quando è impostato menu [SISTEMA] → [SUPER SLOW] → [ON] e menu [SISTEMA] → [FREQUENZA] → [50.00Hz].
- **(Nessuna visualizzazione):** Non viene visualizzato quando è impostato menu [SISTEMA] → [SUPER SLOW] → [OFF].

#### 3 Selettore <AUTO/MANU>

Visualizzato quando il selettore <AUTO/MANU> è impostato su <AUTO>.

#### 4 Area di visualizzazione messaggio per l'arresto della ventola di raffreddamento

Visualizza un messaggio in caso di arresto della ventola di raffreddamento.

#### 5 Stato registrazione

Visualizza lo stato di registrazione della scheda di memoria nello slot scheda 1 o slot scheda 2.

- **1, 2:** Non target per registrazione.
- **1 (lampeggiante), 2 (lampeggiante):** Riconoscimento della scheda di memoria.
- **1, 2:** La registrazione si è arrestata con la scheda di memoria target di registrazione inserita.
- **1, 2:** Registrazione.
- **1 (Punto rosso lampeggiante), 2 (Punto rosso lampeggiante):** Elaborazione in corso per arrestare la registrazione.
- **[P 1], [P 2]:** La registrazione si è arrestata con la pre-registrazione abilitata e la scheda di memoria target di registrazione inserita.
- **(Nessuna visualizzazione):** In una delle seguenti condizioni.
  - Non è stata inserita alcuna scheda di memoria.
  - La scheda di memoria non può essere riconosciuta.

I seguenti indicatori vengono visualizzati solo nello slot scheda 1.

- **[P]:** Pre-registrazione è abilitata e la scheda di memoria non è inserita nello slot scheda, o la scheda di memoria non è stata riconosciuta.
- **●:** Viene impartito via rete un comando per cui la spia tally si accende in rosso.\*2
- **●:** Viene impartito via rete un comando per cui la spia tally si accende in verde mentre la registrazione viene arrestata. La spia tally sull'unità maniglia non si illumina in verde.\*2



## 6 Capacità di registrazione residua e stato della scheda di memoria

Visualizza la capacità di registrazione residua e lo stato della scheda di memoria nello slot scheda 1 o slot scheda 2.

- **Da [0min] a [999min]:** La capacità di registrazione residua (999 minuti o più viene visualizzata come [999min])
  - La visualizzazione lampeggia quando la capacità di registrazione residua diventa 2 minuti o meno.
  - Quando viene effettuata la registrazione simultanea viene visualizzata la capacità di registrazione residua disponibile per registrazione simultanea (capacità di registrazione per la scheda di memoria con meno capacità di registrazione tra le 2 schede di memoria).
- **[WP]:** Protetta da scrittura (il selettore di protezione da scrittura della scheda di memoria è impostato sul lato LOCK)
- **[END]:** Nessuna capacità di registrazione residua (nessuna capacità di registrazione residua sulla scheda di memoria)
- **[ERR]:** È stata inserita una scheda di memoria non in grado di registrare (la scheda è stata riconosciuta ma non può registrare a causa di un errore di formattazione, del fatto che è stata inserita una scheda diversa da una scheda di memoria, ecc.)
- **[!SDXC]:** Non è inserita una scheda di memoria SDXC in registrazione MOV/registrazione MP4
- **(Nessuna visualizzazione):** In una delle seguenti condizioni.
  - Non è stata inserita alcuna scheda di memoria.
  - La scheda di memoria non può essere riconosciuta.

## 7 Stato controllo operazione registrazione apparecchiatura esterna (terminale <SDI OUT>/<HDMI>)

Visualizza lo stato del controllo dell'avvio registrazione e dell'arresto registrazione sull'apparecchiatura esterna collegata al terminale <SDI OUT> ed al terminale <HDMI>.

- **[●SDI]<sup>1</sup>:** Il comando di registrazione viene trasmesso all'output dal terminale <SDI OUT>.
- **[SDI]<sup>1</sup>:** Il comando di pausa viene trasmesso all'output dal terminale <SDI OUT>.
- **[●HDMI]:** Il comando di registrazione viene trasmesso all'output dal terminale <HDMI>.
- **[HDMI]:** Il comando di pausa viene trasmesso all'output dal terminale <HDMI>.

## 8 Funzione di registrazione speciale

Consente di visualizzare lo stato della funzione di registrazione speciale.

- **[INTRVL]:** La registrazione a intervalli viene arrestata.
- **[I-REC]:** La registrazione a intervalli è in corso. (Visualizzato in rosso)

## 9 Funzione 2 slot

Visualizza lo stato dell'impostazione della funzione di registrazione usando 2 schede di memoria.

Viene visualizzato con una linea obliqua se è in una condizione tale da non poter effettuare registrazione 2 slot anche se ciascuna funzione è abilitata.





- **[RELAY]:** Quando è abilitata la registrazione in sequenza
- **[SIMUL]:** Quando è abilitata la registrazione simultanea
- **[BACKGR]:** Quando è abilitata la registrazione in background
- **(Nessuna visualizzazione):** Durante la registrazione standard

## 10 Funzione compensazione banda flash

- **[FBC]:** Visualizzato quando è attiva la funzione compensazione banda flash.

## 11 Stato di streaming

Visualizza lo stato di streaming.



- : Quando l'unità è collegata ad un dispositivo per ricevere video in streaming ed il video in streaming viene distribuito
-  **(lampeggiante):** Quando l'unità è collegata ad un dispositivo per ricevere video in streaming
- : Quando è abilitata la funzione streaming, è in condizione di operare correttamente, ed il video in streaming non viene distribuito
- : Quando c'è un errore nella funzione streaming e non può funzionare
- **(Nessuna visualizzazione):** Quando la funzione di streaming è disabilitata

## 12 Funzione estensione gamma dinamica







- **[DRS]:** Viene visualizzato quando è attiva la funzione estensione gamma dinamica.

## 13 Stato connessione LAN wireless

Visualizza lo stato della connessione della LAN wireless.

- : Quando è impostato LAN wireless e ROP non è collegato
- : Quando è impostato LAN wireless e ROP è collegato
- : Quando è impostato LAN wireless e la LAN wireless non funziona correttamente
- **(Nessuna visualizzazione):** Quando la LAN wireless è disabilitata

## 14 Stato alimentazione

: Visualizza l'autonomia residua della batteria mentre è attiva l'alimentazione tramite batteria. (La visualizzazione dello stato della batteria cambia in quest'ordine  →  →  →  →  →  mentre la carica residua della batteria diminuisce. Lampeggia in rosso quando il livello residuo della batteria è zero).

: Visualizzato quando alimentato con l'adattatore CA.

## 15 Indicatore livello audio

Visualizza l'indicatore di livello audio.

Viene visualizzato un bordo bianco nella posizione del livello base di registrazione (12 dB).

- : Visualizzato quando non è possibile registrare l'audio. (Quando è abilitato super slow, ecc.)

## 16 Luminanza di Y GET

Visualizza il livello di luminanza da 0% a 109% quando è attiva la funzione Y GET.

## 17 Guadagno

Visualizza il valore del guadagno.

- **[AGC]:** Visualizzato quando è attivo il controllo guadagno automatico.
- **[SG]:** Visualizzato quando sta funzionando [GUADAGNO SUPER].
- **[SG+]:** Visualizzato quando sta funzionando [GUADAGNO SUPER+].

## 18 Filtro ND

Visualizza la trasmittanza del filtro ND selezionato.

- **[ND1/64]:** Riduce la quantità di luce che entra nel sensore MOS a 1/64.
- **[ND1/16]:** Riduce la quantità di luce che entra nel sensore MOS a 1/16.
- **[ND1/4]:** Riduce la quantità di luce che entra nel sensore MOS a 1/4.
- **[ND:CLR]:** Il filtro ND non è utilizzato.

## 19 Informazioni su data e ora

Visualizza le informazioni su data e ora. Non viene visualizzato quando è abilitata la funzione time stamp.

Il contenuto visualizzato segue l'impostazione in menu [VIDEO OUT/LCD/MIRINO] → [INDICATORE] → [DATA/ORA]. (→ 77)

L'ordine di visualizzazione per anno, mese e data segue l'impostazione in menu [ALTRO] → [OROLOGIO] → [FORMATO DATA].

Visualizza in formato yyyy mmm dd hh:mm:ss quando impostato su [A-M-G].

Visualizza in formato mmm dd yyyy hh:mm:ss quando impostato su [M-G-A].

Visualizza in formato dd mmm yyyy hh:mm:ss quando impostato su [G-M-A].

- **mmm:** Mese (JAN (Gennaio), FEB (Febbraio), MAR (Marzo), APR (Aprile), MAY (Maggio), JUN (Giugno), JUL (Luglio), AUG (Agosto), SEP (Settembre), OCT (Ottobre), NOV (Novembre), DEC (Dicembre))
- **dd:** Data
- **yyyy:** Anno
- **hh:** Ora
- **mm:** Minuto
- **ss:** Secondo

## 20 Velocità otturatore

Visualizza la velocità dell'otturatore.

Questo non viene visualizzato quando la funzione otturatore è disabilitata.

- **[A.SHTR]:** Visualizzato quando è attivo otturatore automatico.

## 21 Stato controllo regolazione automatica diaframma

Visualizza lo stato di controllo della regolazione automatica diaframma.

- **[STD]:** Controllo diaframma automatico standard
- **[SPOT]:** Controllo diaframma automatico per spot light
- **[BACK]:** Controllo diaframma automatico per compensazione controllo luce

## 22 Livello AE

Visualizza il valore compensazione esposizione.

## 23 Diaframma

Visualizza il valore del diaframma.

## 24 Zoom

Visualizza il valore dello zoom.

La visualizzazione del valore zoom segue l'impostazione in menu [VIDEO OUT/LCD/MIRINO] → [INDICATORE] → [ZOOM/FUOCO].

Visualizza nel valore posizione da [00] a [99] quando impostato su [NUMERO].

Visualizza in unità millimetri quando impostato su [mm/piedi] o [mm/m].

Visualizza [i] quando è abilitato [i.ZOOM].

[i] viene visualizzato con bianco e nero invertito quando è attivo [i.ZOOM].

[Z] viene visualizzato con bianco e nero invertito quando è abilitato [ZOOM VELOCE].

## 25 Risoluzione del sistema/frequenza del sistema

Visualizza la risoluzione di sistema e la frequenza di sistema impostate in menu [SISTEMA] → [FORMATO REG.].

- [2160-59.94p], [2160-50.00p], [2160-29.97p], [2160-25.00p], [2160-23.98p], [1080-59.94p], [1080-50.00p], [1080-29.97p], [1080-25.00p], [1080-23.98p], [1080-59.94i], [1080-50.00i], [720-59.94p], [720-50.00p]

## 26 Formato di registrazione

Visualizza il formato file ed il codec di registrazione impostato in menu [SISTEMA] → [FORMATO FILE] e [FORMATO REG.].

- [MOV 420 150M], [MOV 420 100M], [MOV 422 150M], [MOV 422 100M], [MOV 422 50M], [MOV HEVC 200M], [MOV HEVC 150M], [MOV HEVC 100M], [MOV ALL-I 200M], [MOV ALL-I 100M]
- [MP4 420 72M], [MP4 420 50M], [MP4 HEVC 100M], [MP4 HEVC 72M]
- [AVCHD PS], [AVCHD PH], [AVCHD HA], [AVCHD PM]

## 27 Nome della clip

Visualizza il nome della clip in corso di registrazione con sino a 8 caratteri dall'inizio.

## 28 Filtro ND consigliato

Visualizza il filtro ND consigliato per la condizione di ripresa corrente.

## 29 Area di visualizzazione messaggi

Visualizza messaggi come lo stato della videocamera ed avvisi.

Visualizza lo stato di avviso dell'unità nella schermata STATUS per il controllo modalità.

## 30 Livella

È possibile controllare l'inclinazione in direzione orizzontale o verticale.

- Questo non viene emesso esternamente al televisore/monitor. Visualizzarlo sul monitor LCD/mirino di questa unità.

## 31 Riquadro volto principale (arancione)/Riquadro riconoscimento volto (bianco)

Visualizzato quando è stato riconosciuto un volto mentre è attiva la funzione AE&AF riconoscimento volti.

## 32 Riquadro tracking (verde)

Visualizzato quando è stato sfiorato un soggetto mentre è attiva la funzione AE&AF riconoscimento volti. La funzione passa alla funzione tracking AE&AF.

## 33 Visualizzazione errori del bilanciamento automatico del bianco

Visualizza lo stato di errore del bilanciamento del bianco automatico.

#### 34 Visualizzazione errori del bilanciamento automatico del nero

Visualizza lo stato di errore del bilanciamento automatico del nero.

#### 35 Stato controllo remoto in una connessione IP

- **[IP REMOTE]:** Visualizzato quando il controllo remoto è possibile nella connessione IP.
- **[IP REMOTE] (lampeggiante):** Visualizzato in attesa della connessione IP.

#### 36 Multifunzione manuale

Visualizza i contenuti di multifunzione manuale. Per informazioni, vedere "Multifunzione manuale" (→ 140).



#### 37 Temperatura colore

Visualizza la posizione e la temperatura colore selezionata con il pulsante <WHITE BAL>.

Non viene visualizzato quando è abilitata registrazione IR.

- **[ATW]:** Visualizzato quando bilanciamento del bianco con tracking automatico è attivo.
- **[LOCK]:** Visualizzato quando bilanciamento del bianco con tracking automatico è bloccato.

#### 38 Funzione stabilizzatore immagine ottico

-  : Visualizzato quando è attiva la funzione stabilizzatore immagine ottico.
-  : Visualizzato quando è attiva la funzione stabilizzatore immagine ottico ibrido.

#### 39 Nome del file scena

Visualizza il nome del file scena selezionato.

#### 40 Funzione modalità area, funzione riconoscimento volti/tracking AE&AF

- **[AREA]:** Visualizzato quando è attiva la funzione modalità area.
- **[FACE]:** Viene visualizzato quando è attiva la funzione AE&AF riconoscimento volti.
- **[TRACK]:** Viene visualizzato quando è attiva la funzione tracking AE&AF.

#### 41 Monitor forma d'onda

Consente di visualizzare lo stato del video in forma d'onda o vettore.

- Questo non viene emesso esternamente al televisore/monitor. Visualizzarlo sul monitor LCD/mirino di questa unità.

#### 42 Registrazione IR

- **[IR]:** Visualizzato quando è abilitata la registrazione IR.

#### 43 Zoom digitale

Visualizza il rapporto zoom digitale.

- **[D2×]:** 2 volte
- **[D5×]:** 5 volte
- **[D10×]:** 10 volte

#### 44 Messa a fuoco

Visualizza il valore della messa a fuoco.

La visualizzazione del valore messa a fuoco segue l'impostazione in menu [VIDEO OUT/LCD/MIRINO] → [INDICATORE] → [ZOOM/FUOCO].

Visualizza nel valore posizione da [00] a [99] quando impostato su [NUMERO].

Visualizza in unità piedi quando impostato su [mm/piedi].

Visualizza in unità metri quando impostato su [mm/m].

- **[AF]:** Visualizzato quando impostato sulla modalità messa a fuoco automatica.
- **[MF]:** Visualizzato quando impostato sulla modalità messa a fuoco manuale.

#### 45 Regolazione volume monitor audio

Visualizzato quando la leva dello zoom (sull'impugnatura) o il multi-selettore viene usato per regolare il volume dell'altoparlante o della cuffia.

La visualizzazione viene annullata circa 3 secondi dopo l'operazione.

## Visualizzazione su schermo durante la riproduzione

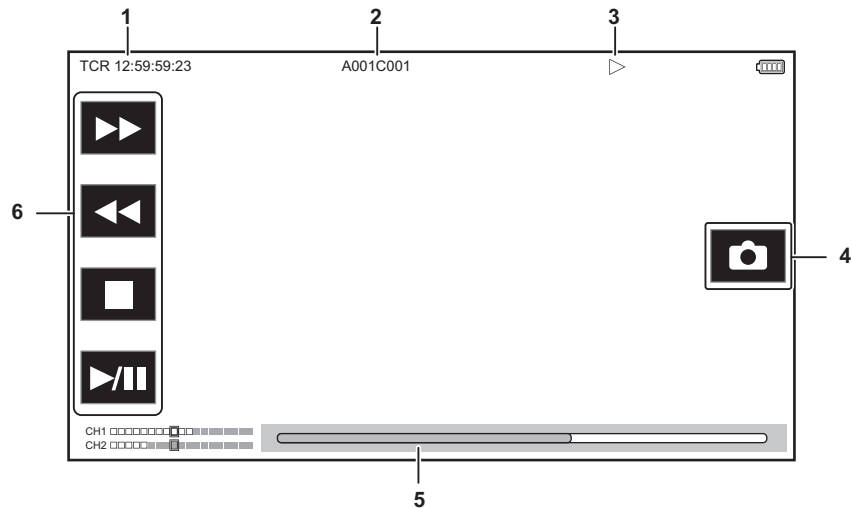

### 1 Visualizzazione time code

Ogni volta che si preme il pulsante USER assegnato a [CONTATORE], la visualizzazione cambia nell'ordine [TCR \*\*:\*\*:\*\*:\*\*:\*\*], [UBR \*\* \*\* \*\* \*\* \*\*], [CLIP \*\*:\*\*:\*\*:\*\*:\*\*], nessuna visualizzazione.

### 2 Nome della clip

Visualizza il nome della clip in corso di riproduzione con sino a 8 caratteri dall'inizio.

### 3 Stato di riproduzione

Consente di visualizzare lo stato di riproduzione.

Viene visualizzato solo durante la riproduzione.

- ■ : Arresto
- ► : Riproduzione
- || : Pausa
- ◀ : Riavvolgimento fotogramma per fotogramma
- ▶ : Fotogramma per fotogramma
- ►► : Riproduzione avanti veloce (velocità 10×)
- ►►► : Riproduzione avanti veloce (velocità 20×)
- ◀◀ : Riproduzione indietro veloce (velocità 10×)
- ◀◀◀ : Riproduzione indietro veloce (velocità 20×)
- ► : Riproduzione slow
- ◀ : Riproduzione all'indietro slow

### 4 Icona di registrazione fermo immagine

Sfiorando l'icona durante la riproduzione o in pausa, registra la scena come fermo immagine.

### 5 Barra di riproduzione diretta

Consente di visualizzare la posizione generale che si sta riproducendo.

### 6 Icona di navigazione riproduzione

Funziona sfiorando l'icona.

- ►► : Riproduzione veloce avanti
- ◀◀ : Riproduzione veloce indietro
- ■ : Arresto
- ►/|| : Riproduzione/Pausa

## Controllo e visualizzazione dello stato della ripresa

È possibile visualizzare la schermata per controllare l'impostazione e lo stato dell'unità.

Premere il pulsante <DISP/MODE CHK> mentre viene visualizzata la schermata immagine videocamera per nascondere la maggior parte delle voci.

Premere il pulsante <DISP/MODE CHK> per almeno 1 secondo mentre viene visualizzata la schermata immagine videocamera per visualizzare la schermata STATUS del controllo modalità e verificare lo stato della ripresa.

Per informazioni su ciascuna voce che può essere visualizzata nel controllo modalità, vedere "Visualizzazione controllo modalità" (→ 162).

La seguente tabella indica ogni voce da visualizzare/nascondere in ciascuna schermata.

● "✓" indica visualizzato e "—" indica nascosto.

● È possibile visualizzare o nascondere ciascuna voce in menu [VIDEO OUT/LCD/MIRINO] → [INDICATORE].

\*1 Non viene visualizzato nello stato in cui ●/● non è visualizzato.

\*2 Viene visualizzato quando la capacità di registrazione residua della scheda di memoria o il livello residuo della batteria è basso.

\*3 La posizione del display varia nella schermata di riproduzione. Vedere "Visualizzazione su schermo durante la riproduzione" (→ 160).

\*4 Viene visualizzato quando si preme il multi-selettore. La visualizzazione viene annullata circa 3 secondi dopo l'operazione.

No	Voce	Schermata dell'immagine della videocamera	Quando si preme il pulsante <DISP/MODE CHK>	STATUS	Schermata Riproduzione
1	Time code	✓	✓	✓	✓
2	Frame rate	✓	—	✓	—
3	Selettore <AUTO/MANU>	✓	—	✓	—
4	Area di visualizzazione messaggio per l'arresto della ventola di raffreddamento	✓	✓	✓	✓
5	Stato registrazione	✓	✓*1	✓	—
6	Capacità di registrazione residua e stato della scheda di memoria	✓	—*2	✓	—
7	Stato controllo operazione registrazione apparecchiatura esterna (terminale <SDI OUT>/<HDMI>)	✓	—	✓	—
8	Funzione di registrazione speciale	✓	—	✓	—
9	Funzione 2 slot	✓	—	✓	—
10	Funzione compensazione banda flash	✓	—	✓	—
11	Stato di streaming	✓	—	✓	—
12	Funzione estensione gamma dinamica	✓	—	✓	—
13	Stato connessione LAN wireless	✓	—	✓	—
14	Stato alimentazione	✓	—*2	✓	✓
15	Indicatore livello audio	✓	—	✓	✓
16	Luminanza di Y GET	✓	✓	✓	—
17	Guadagno	✓	—	✓	—
18	Filtro ND	✓	—	✓	—
19	Informazioni su data e ora	✓	—	✓	—
20	Velocità otturatore	✓	—	✓	—
21	Stato controllo regolazione automatica diaframma	✓	—	✓	—
22	Livello AE	✓	—	✓	—
23	Diaframma	✓	—	✓	—
24	Zoom	✓	—	✓	—
25	Risoluzione del sistema/frequenza del sistema	✓	—	✓	—
26	Formato di registrazione	✓	—	✓	—
27	Nome della clip	✓	—	✓	✓*3
28	Filtro ND consigliato	✓	✓	✓	—
29	Area di visualizzazione messaggi	✓	✓	✓	✓
30	Livella	✓	✓	✓	—
31	Riquadro volto principale (arancione)/Riquadro riconoscimento volto (bianco)	✓	✓	✓	—
32	Riquadro tracking (verde)	✓	✓	✓	—
33	Visualizzazione errori del bilanciamento automatico del bianco	—	—	✓	—
34	Visualizzazione errori del bilanciamento automatico del nero	—	—	✓	—
35	Stato controllo remoto in una connessione IP	—	—	✓	—
36	Multifunzione manuale	✓	—*4	✓	—
37	Temperatura colore	✓	—	✓	—
38	Funzione stabilizzatore immagine ottico	✓	—	✓	—

No	Voce	Schermata dell'immagine della videocamera	Quando si preme il pulsante <DISP/MODE CHK>	STATUS	Schermata Riproduzione
39	Nome del file scena	✓	—	✓	—
40	Funzione modalità area, funzione riconoscimento volti/tracking AE&AF	✓	—	✓	—
41	Monitor forma d'onda	✓	✓	—	—
42	Registrazione IR	✓	—	✓	—
43	Zoom digitale	✓	—	✓	—
44	Messa a fuoco	✓	—	✓	—
45	Regolazione volume monitor audio	✓	✓	✓	✓

## Visualizzazione controllo modalità

Le impostazioni e lo stato dell'unità possono essere visualizzati sul mirino o sullo schermo del monitor LCD per il controllo.

Premere il pulsante <DISP/MODE CHK> per almeno 1 secondo mentre viene visualizzata la schermata immagine videocamera per visualizzare la schermata STATUS del controllo modalità.

Ogni volta che si preme il pulsante <DISP/MODE CHK>, la visualizzazione commuta nell'ordine schermata STATUS, schermata FUNCTION, schermata AUDIO, schermata SWITCH, schermata NETWORK, schermata immagine videocamera.

Ciascuna schermata del controllo modalità viene visualizzata per circa 5 secondi.

La schermata non commuta mentre viene tenuto premuto il pulsante <DISP/MODE CHK>.

Premere il pulsante <EXIT> mentre viene visualizzata ciascuna schermata per ritornare alla schermata immagine videocamera.

### NOTA

- La schermata controllo modalità non può essere visualizzata anche quando si preme il pulsante <DISP/MODE CHK> nel seguente caso:
  - Quando è impostato menu [VIDEO OUT/LCD/MIRINO] → [LCD] → [AUTO SCATTO] → [SPECCHIO] ed il monitor LCD viene ruotato verso l'obiettivo (durante la ripresa a specchio)

## Schermata FUNCTION

Visualizza le impostazioni dell'uscita video e le informazioni dei supporti di registrazione.

\*1 Visualizzato quando si usa [X2000].

Voce	Descrizione
[SDI OUT]*1	[VIDEO OUT FORMAT] Visualizza con [1920×1080p]/[1920×1080i]/[1920×1080PsF]/[1280×720p] i segnali trasmessi tramite il terminale <SDI OUT>.
	[VIDEO OUT CHAR] Visualizza con [ON]/[OFF] se i caratteri trasmessi tramite il terminale <SDI OUT> vengono sovrapposti.
[HDMI OUT]	[VIDEO OUT FORMAT] Visualizza con [3840×2160p]/[3840×2160p(420/8bit)]/[1920×1080p]/[1920×1080i]/[1280×720p]/[720×480p]/[720×576p] i segnali trasmessi tramite il terminale <HDMI>.
	[VIDEO OUT CHAR] Visualizza con [ON]/[OFF] se i caratteri trasmessi tramite il terminale <HDMI> vengono sovrapposti.
[CARD STATUS]	— Visualizza lo stato, la capacità di registrazione residua e la capacità totale della scheda di memoria inserita nello slot per schede. Lo stato della scheda di memoria che viene visualizzato è uno dei seguenti tipi. <ul style="list-style-type: none"> <li>● [NO CARD]: La scheda di memoria non è inserita.</li> <li>● [UNSUPPORTED]: La scheda di memoria non è supportata.</li> <li>● [FORMAT ERROR]: La scheda di memoria non può essere usata. (Errore di formattazione).</li> <li>● [PROTECTED]: È protetta da scrittura. (Il selettore di protezione da scrittura della scheda di memoria è impostato sul lato LOCK)</li> <li>● [NO REMAIN]: Nessuna capacità di registrazione residua.</li> <li>● [NOT SDXC]: Non è inserita una scheda di memoria SDXC in registrazione MOV/registrazione MP4.</li> <li>● Casi diversi dal precedente: La capacità di registrazione residua viene visualizzata nel range da 0% a 100%.</li> </ul>
	[TOTAL] Visualizza la capacità di registrazione residua/capacità totale delle schede di memoria nello slot scheda 1 e nello slot scheda 2.
	[SLOT1] Visualizza lo stato e la capacità di registrazione residua/capacità totale della scheda di memoria nello slot scheda 1.
	[SLOT2] Visualizza lo stato e la capacità di registrazione residua/capacità totale della scheda di memoria nello slot scheda 2.

### Schermata AUDIO

Visualizza le impostazioni di ingresso/uscita audio e l'indicatore livello audio.

Voce		Descrizione	
[HANDLE]	[HANDLE STATUS]	Visualizza con [ATTACHED]/[DETACHED] se è installata l'unità maniglia ( <b>X2000</b> in dotazione, <b>X1500</b> opzionale).	
[AUDIO]	[SOURCE]	Da [CH1] a [CH2] Visualizza l'audio registrato in ogni canale. <ul style="list-style-type: none"> <li>• Quando l'unità maniglia è installata <ul style="list-style-type: none"> <li>– [CH1]: [INT(L)]/[MIC(L)]/[INPUT1(MIC)]/[INPUT1(LINE)]/[INPUT1(MIC+48V)]</li> <li>– [CH2]: [INT(R)]/[MIC(R)]/[INPUT2(MIC)]/[INPUT2(LINE)]/[INPUT2(MIC+48V)]</li> </ul> </li> <li>• Quando l'unità maniglia non è stata installata <ul style="list-style-type: none"> <li>– [CH1]: [INT(L)]/[MIC(L)]</li> <li>– [CH2]: [INT(R)]/[MIC(R)]</li> </ul> </li> </ul>	
	[LEVEL]	Da [CH1] a [CH2] Visualizza il metodo di regolazione del livello di registrazione dell'audio per ciascun canale con [AUTO]/[MANU].	
	[LIMITER]	Da [CH1] a [CH2] Visualizza l'abilitazione/disabilitazione del limitatore per ciascun canale con [ON]/[OFF]. Visualizza [---] quando il metodo di regolazione del livello di registrazione dell'audio è impostato su [AUTO].	
	[LOWCUT]	Da [CH1] a [CH2] Visualizza l'abilitazione/disabilitazione del filtro taglia basso per ciascun canale con [ON]/[OFF].	
	Indicatore del livello audio		Ingrandisce la visualizzazione dell'indicatore del livello audio sulla schermata immagine videocamera.
	[AUDIO OUT]		Visualizza con [CH1]/[CH2]/[CH1/2 STEREO]/[CH1/2 MIX] il formato del canale audio emesso dal jack cuffia e dall'altoparlante incorporato.

### Schermata SWITCH

Visualizza i valori assegnati al selettore USER, super guadagno e bilanciamento del bianco.

Voce		Descrizione
[USER SW]	Da [1] a [5]	Visualizza la funzione assegnata ai pulsanti da <USER1> a <USER5>.
[OTHER ASSIGN]	[S.GAIN]	Visualizza l'elenco dei valori di guadagno assegnati come super guadagno.
	[WHITE BAL A]	Visualizza lo stato di impostazione di [Ach] del bilanciamento del bianco come [OK] o [NG]. Visualizza [ATW] quando viene assegnata la funzione bilanciamento del bianco con tracking automatico.
	[WHITE BAL B]	Visualizza lo stato di impostazione di [Bch] del bilanciamento del bianco come [OK] o [NG]. Visualizza [ATW] quando viene assegnata la funzione bilanciamento del bianco con tracking automatico.
	[WHITE BAL PRST]	Visualizza la temperatura colore assegnata al "preset" di bilanciamento del bianco. Visualizza [ATW] quando viene assegnata la funzione bilanciamento del bianco con tracking automatico. Temperatura colore e [VAR] vengono visualizzati quando viene assegnato "VAR".

### Schermata NETWORK

Visualizza le impostazioni della funzione di rete.

Voce		Descrizione
[NETWORK]	[DEVICE SEL]	Visualizza il dispositivo usato per la connessione rete in [WLAN] (LAN wireless)/[OFF].
	[NETWORK FUNC]	Visualizza la funzione di rete dell'unità con [STREAMING]/[OFF].
	[STRM FORMAT]	Visualizza il formato di streaming. Non viene visualizzato quando è impostato menu [RETE] → [FUNZ. RETE] → [OFF].
	[IP REMOTE]	Visualizza l'abilitazione/disabilitazione della funzione IP remote con [ENABLE]/[DISABLE].
	[IPv4 ADDRESS]	Visualizza l'indirizzo IP di IPv4. Non viene visualizzato quando è impostato menu [RETE] → [SEL DISPOSITIVO] → [OFF].

## Capitolo 8

# Collegamento a dispositivi esterni

---

Questo capitolo descrive i dispositivi esterni che possono essere collegati all'unità.



## Collegamento con cuffia e TV/monitor

### Cuffia

Una cuffia (disponibile in commercio) può essere collegata al terminale cuffia (Mini jack stereo diametro 3,5 mm).

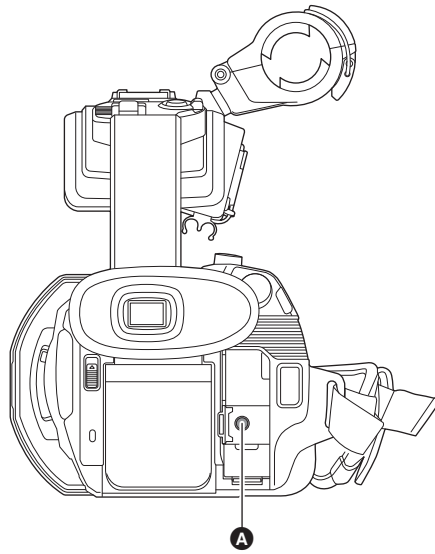

**A** Terminale cuffia

#### **NOTA**

- L'audio non viene trasmesso dall'altoparlante incorporato quando è collegata la cuffia al terminale specifico.

### Controllo remoto

Collegare l'unità controllo remoto (disponibile in commercio) al terminale <REMOTE> (super mini jack diametro 2,5 mm) per controllare alcune funzioni da remoto.

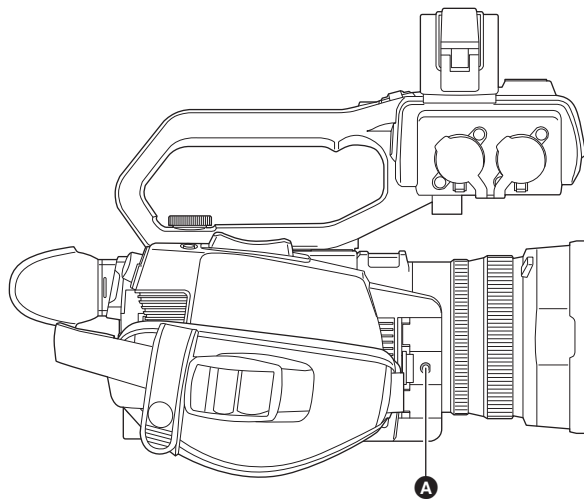

**A** Terminale <REMOTE>

## TV/monitor

È possibile collegare una TV o un monitor come mostrato nella seguente figura.

- Quando si usa **X2000** usare un cavo BNC (terminale <SDI OUT>) per collegare un televisore/monitor.

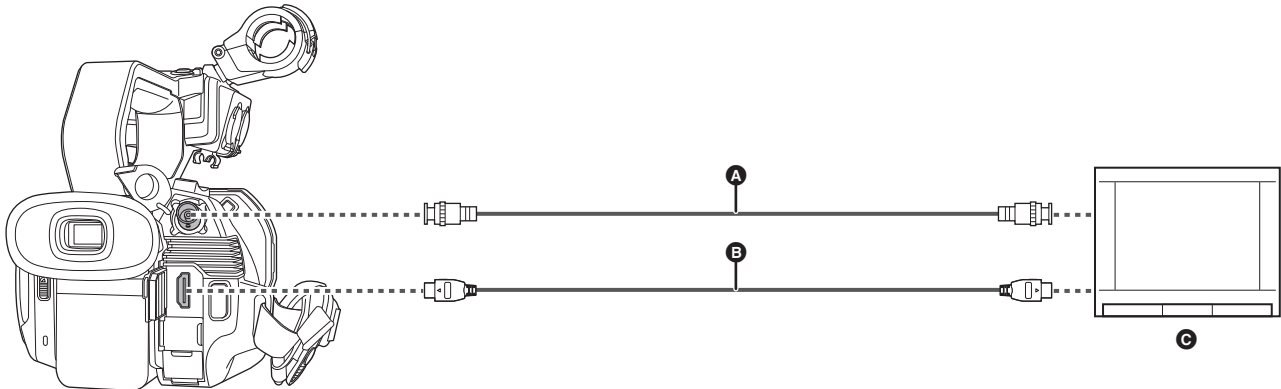

- A** (Per **X2000**)  
Cavo BNC (disponibile in commercio)
- B** Cavo HDMI (disponibile in commercio)
- C** TV/Monitor

- Collegando questa unità ad un televisore/monitor compatibile con video 4K usando un cavo HDMI e riproducendo clip registrate con un formato di registrazione con risoluzione UHD (3840×2160), è possibile fruire del video con elevato dettaglio fornito dai video 4K. Se il televisore/monitor non è compatibile con video 4K, è possibile impostare [FORMATO USCITA] e ridurre la risoluzione di output per la riproduzione. (→ 155)

### NOTA

**Quando si usa un convertitore DVI, ecc., per collegare un cavo HDMI a questa unità, accertarsi di effettuare la connessione al terminale <HDMI> su questa unità per ultima. Effettuare la connessione al terminale <HDMI> su questa unità per prima può causare un malfunzionamento.**

- VIERA Link non è supportato sull'unità. Notare che il VIERA Link dell'altro dispositivo potrebbe non funzionare correttamente quando è collegato al dispositivo compatibile VIERA Link con un cavo HDMI (disponibile in commercio).
- Il segnale con risoluzione SD trasmesso dal terminale <HDMI> viene trasmesso come segnale progressivo (480P, 576P).
- (Per **X2000**)  
Usare un cavo 5C-FB o cavo equivalente con doppia schermatura disponibili in commercio per il cavo BNC.
- Usare un cavo High Speed HDMI disponibile in commercio. Se possibile, si consiglia di utilizzare un cavo di lunghezza pari o inferiore a 3 m.
- Quando questa unità è collegata ad un televisore/monitor mentre si visualizza la schermata immagine videocamera, si può verificare un suono stridente\*. Premere il pulsante <THUMBNAIL> per passare alla schermata delle anteprime prima di collegare questa unità ad un televisore/monitor.
- \* Il microfono può catturare suoni provenienti dall'altoparlante e questo può causare suoni insoliti.

## Funzione collegamento tramite terminale USB

### Collegamento con un computer in modalità lettore schede

Collegare l'unità ad un computer tramite il cavo USB per usare l'unità come lettore di schede per la scheda di memoria.

- Questa unità supporta USB2.0.

### Collegamento a un computer

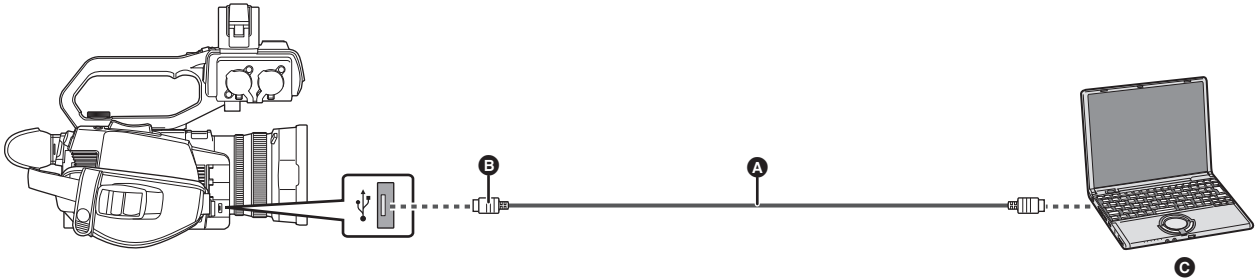

- A** Cavo USB (disponibile in commercio)
- B** Micro-B
- C** Computer

#### 1 Collegare il cavo USB al terminale USB.

#### 2 Selezionare menu [ALTRO] → [DISPOSITIVO USB] → [MODO LETT. SCHEDA] → [SI].

Durante il collegamento USB, [USB collegato. Si prega di operare tramite PC.] viene visualizzato al centro del mirino o del monitor LCD.

Se il collegamento USB viene spostato o non è collegato correttamente, viene visualizzato [Collegare questa unità al PC tramite cavo USB.].

- Quando si usa la batteria, il monitor LCD si spegne dopo circa 5 secondi. Sfiurare lo schermo per accendere il monitor LCD.

#### 3 Uscire dalla modalità lettore di schede.

Sono previsti i seguenti metodi.

- Spegnere l'unità.
- Premere il pulsante <EXIT>.
- Premere il multi-selettore.
- Sfiurare [↩]

Dopo l'uscita dalla modalità lettore schede, ritorna allo stato ripresa videocamera in circa 5 secondi.

#### NOTA

- È possibile anche premere il pulsante USER assegnato a [MODO LETT. SCHEDA] o sfiorare l'icona pulsante USER per passare alla modalità lettore scheda.
- Questa unità non ha in dotazione un cavo USB. Usare un cavo USB generico disponibile in commercio conforme a USB2.0. Se possibile, si consiglia di utilizzare un cavo di lunghezza pari o inferiore a 1,5 m.
- Non è possibile scrivere dati sulle schede di memoria di questa unità da un computer.
- Quando si collega l'unità ad un computer tramite USB, accertarsi che nessun altro dispositivo sia collegato al computer tramite USB.
- Non rimuovere la scheda di memoria quando si collega l'unità tramite USB.
- La spia di accesso scheda in caso di collegamento USB si spegnerà in assenza di accesso.
- Quando l'unità funziona in modalità lettore scheda, non può effettuare ripresa, registrazione e riproduzione e operazioni sulle anteprime non possono essere effettuate su clip.
- Quando l'unità funziona in modalità lettore carte, la capacità di registrazione residua e lo stato della scheda di memoria non vengono visualizzati. Inoltre, video/audio non possono essere trasmessi in uscita o visualizzati.
- Il monitor LCD si illumina sfiorando il monitor se era disattivato per risparmiare energia.
- Quando si leggono o si scrivono dati su una scheda di memoria con un computer, lo slot scheda SD nel computer o il dispositivo per leggere/scrivere schede SD che si sta usando potrebbe non supportare la scheda di memoria.
- Quando l'unità è collegata ad un computer, viene riconosciuta come un'unità esterna. Viene visualizzata su un computer come unità rimovibile (ad esempio:  A001 (F:)).
- Per un esempio di struttura delle cartelle della scheda di memoria, vedere pagina 41.

## Per scollegare in modo sicuro il cavo USB

### ■ Per Windows

**1** Sulla schermata del computer, selezionare l'icona  nella barra delle applicazioni, quindi deselezionare il numero del modello di questa unità. (Ad esempio: "HC-X2000", ecc.)

- A seconda delle impostazioni del proprio computer, questa icona potrebbe non essere visualizzata.

### ■ Per Mac

**1** Spostare l'icona del nome del volume della scheda di memoria (ad esempio: "A001", ecc.) visualizzata sul desktop in [Trash], quindi scollegare il cavo USB.

#### Informazioni sulle indicazioni su schermo dell'unità

- La spia di accesso scheda 1 o la spia di accesso scheda 2 lampeggia mentre si effettua l'accesso a questa unità. Non scollegare il cavo USB, la batteria o l'alimentatore CA mentre si effettua l'accesso all'unità.
- Se la schermata non cambia mentre si utilizza l'unità mentre è collegata ad un computer, scollegare la batteria e/o l'adattatore CA, attendere circa 1 minuto, ricollegare la batteria e/o l'alimentatore CA, attendere nuovamente circa 1 minuto e quindi riaccendere l'unità. (I dati possono venire distrutti quando si effettua questa operazione mentre si accede alla scheda di memoria.)

## Ambiente operativo (memoria di massa)

- Anche se vengono rispettati i requisiti di sistema menzionati in queste istruzioni per l'uso, non è possibile usare alcuni computer.
- L'apparecchiatura USB funziona con il driver installato di serie nel sistema operativo.

### ■ Per Windows

OS	Windows 10 (32 bit/64 bit) Windows 8.1 (32 bit/64 bit) Windows 7 (32 bit/64 bit) (SP1)
CPU	1 GHz o superiore Processore a 32 bit (x86) o 64 bit (x64)
RAM	2 GB o più (64 bit)/1 GB o più (32 bit)
Interfaccia	Porta USB
Altri requisiti	Mouse o dispositivo di puntamento equivalente

### ■ Per Mac

OS	macOS v10.15
CPU	Intel Core 2 Duo o migliore
RAM	2 GB o più
Interfaccia	Porta USB
Altri requisiti	Mouse o dispositivo di puntamento equivalente

## Controllo remoto tramite terminale iPhone/iPad o Android

---

Questa unità può collegarsi a dispositivi LAN wireless tramite una rete.

Alcune delle funzioni possono essere controllate da remoto collegando l'unità ad un terminale iPhone/iPad o Android su cui è installata l'app HC ROP.

(→ 175)

## Capitolo 9

# Collegamento rete

---

Questo capitolo descrive come usare l'unità collegandosi ad una rete.

## Collegamento rete

Questa unità è munita di LAN wireless. Può collegarsi a reti tramite LAN wireless.

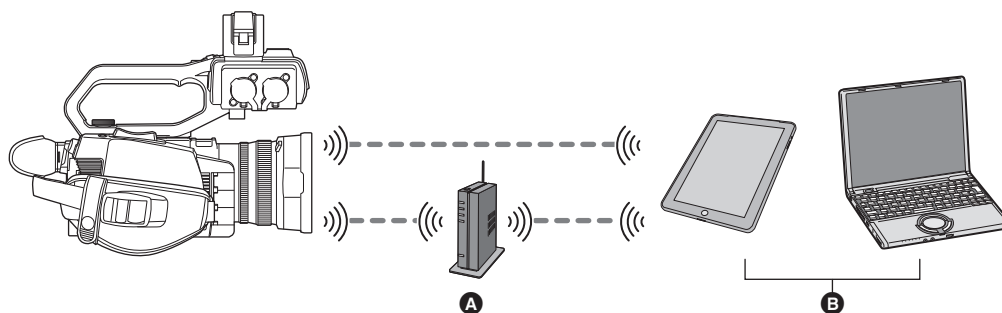

- A** Punto di accesso wireless
- B** Dispositivo con LAN wireless

### Funzioni disponibili

Quando l'unità è collegata ad una rete, sono disponibili le seguenti funzioni.

- Collegamento all'app HC ROP
- Funzione di streaming

### Informazioni sulla funzione LAN wireless su questa unità

#### ■ Utilizzo di questa unità come dispositivo LAN wireless.

Quando si usano apparecchiature o sistemi computerizzati che richiedono una sicurezza più affidabile rispetto ai dispositivi LAN wireless, accertarsi che siano prese le misure appropriate per design e difetti di sicurezza per i sistemi usati. Panasonic non si assumerà responsabilità per danni derivanti dall'uso di questa unità per scopi diversi da un dispositivo LAN wireless.

#### ■ L'utilizzo della funzione LAN wireless di questa unità è previsto nei paesi in cui questa unità viene venduta.

Esiste il rischio che questa unità violi le normative sulle onde radio se utilizzata in paesi diversi da quelli in cui viene venduta, e Panasonic non si assume responsabilità per qualsiasi violazione.

#### ■ Esiste il rischio che i dati inviati e ricevuti tramite onde radio possano essere intercettati

Si noti che esiste il rischio che i dati inviati e ricevuti tramite onde radio possano essere intercettati da una terza parte.

#### ■ Non utilizzare questa unità in aree con campi magnetici, elettricità statica o interferenze

- Non utilizzare questa unità in aree con campi magnetici, elettricità statica o interferenze, ad esempio vicino a forni a microonde. Le onde radio potrebbero non raggiungere questa unità.
- L'utilizzo di questa unità vicino a dispositivi come telefoni cordless o qualsiasi altro dispositivo LAN wireless che utilizza la banda di onde radio 2,4 GHz può provocare un calo delle prestazioni di entrambi i dispositivi.

#### ■ Non connettersi a reti wireless che non si è autorizzati ad utilizzare.

Quando questa unità utilizza la sua funzione LAN wireless, verrà effettuata automaticamente la ricerca delle reti wireless. Quando succede questo, le reti wireless che non si è autorizzati ad usare (SSID\*) potrebbero non venire visualizzate, tuttavia non tentare di collegarsi alla rete in quanto potrebbe essere considerato un accesso non autorizzato.

\* SSID si riferisce al nome del dispositivo usato per identificare una rete su una connessione LAN wireless. Se l'SSID corrisponde per entrambi i dispositivi, la trasmissione è possibile.

#### ■ Prima dell'uso

Per usare la funzione LAN wireless su questa unità, è necessario un punto di accesso wireless o un dispositivo collegato munito di funzionalità LAN wireless.

Per le operazioni e le impostazioni del dispositivo che si usa, come dispositivi iPhone/iPad o Android, vedere le istruzioni per l'uso per il proprio dispositivo.

#### ■ Questa unità è compatibile con WPS

WPS (Wi-Fi Protected Setup™) è una funzione che consente di stabilire facilmente una connessione con un dispositivo LAN wireless ed effettuare le relative impostazioni di sicurezza.

#### NOTA

- Questa unità non può essere collegata a dispositivi LAN wireless tramite ambienti LAN wireless pubblici.
- Il punto di accesso wireless deve essere compatibile con IEEE802.11b, IEEE802.11g, o IEEE802.11n.
- Questa unità usa la banda di frequenza 2,4 GHz. Non è possibile stabilire una connessione wireless LAN usando la banda di frequenza 5 GHz.
- Quando si utilizza un punto di accesso wireless, si consiglia vivamente di impostare una crittografia per garantire la sicurezza delle informazioni.
- A seconda dello stato del segnale, potrebbe non essere possibile collegarsi a dispositivi LAN wireless tramite una rete.
- Se il collegamento della LAN wireless non funziona bene, impostare in modo che il trasmettitore LAN wireless (→ 19) sia rivolto verso il dispositivo LAN wireless.
- Quando l'indicatore della batteria (  ) lampeggia in rosso, la connessione con altre apparecchiature potrebbe non funzionare o potrebbe essere disturbata.
- Quando si usa la funzione LAN wireless di questa unità, il trasmettitore LAN wireless (→ 19) può diventare caldo, ma questo non indica un malfunzionamento.

## Impostazioni di rete

### Impostazioni LAN wireless

Questa è l'impostazione per effettuare il collegamento direttamente con il terminale iPhone/iPad o Android o all'access point wireless tramite LAN wireless.

#### Collegamento diretto ([DIRETTO])

Questa è l'impostazione per collegare l'unità direttamente al terminale iPhone/iPad o Android.

L'unità potrebbe riavviarsi se necessario quando viene modificata l'impostazione.

**1** Selezionare menu [RETE] → [SEL DISPOSITIVO] → [WLAN].

**2** Selezionare menu [RETE] → [PROPRIETÀ WLAN] → [TIPO] → [DIRETTO].

**3** Selezionare menu [RETE] → [IMPOSTAZIONE IPv4 WLAN] → [DHCP] → [SERVER].

Quando non si desidera usare la funzione DHCP server di questa unità, selezionare [OFF].

**4** In menu [RETE] → [PROPRIETÀ WLAN] e [IMPOSTAZIONE IPv4 WLAN], impostare ciascuna voce in base alle esigenze.

- Per le voci di impostazioni, vedere "Voci di impostazione per [PROPRIETÀ WLAN] e [IMPOSTAZIONE IPv4 WLAN] quando è impostato [DIRETTO]" (→ 172).

**5** Selezionare l'SSID dell'unità dall'elenco di SSID nel terminale iPhone/iPad o Android ed immettere la password (chiave crittografica).

Visualizzare la schermata con l'elenco degli access point wireless nell'impostazione LAN wireless, e selezionare l'SSID dell'unità.

- Impostazione di fabbrica: viene impostato il numero del modello dell'unità che si sta usando. (Ad esempio: [HC-X2000], ecc.)

Quando viene visualizzata la schermata di conferma della password, immettere la password (chiave di crittografia).

Per ulteriori informazioni, vedere le istruzioni per l'uso del terminale iPhone/iPad o Android.

- Impostazione di fabbrica: [01234567890123456789abcdef]

**6** Chiudere il menu o tornare al livello del menu [RETE].

**7** Verificare la connessione di rete.

Una volta effettuato il collegamento, sullo schermo dell'unità viene visualizzato .

#### ■ Voci di impostazione per [PROPRIETÀ WLAN] e [IMPOSTAZIONE IPv4 WLAN] quando è impostato [DIRETTO]

[PROPRIETÀ WLAN]	[SSID]	Nome di rete dell'unità (SSID) (Impostazione di fabbrica: viene impostato il numero del modello dell'unità che si sta usando. (Ad esempio: [HC-X2000], ecc.))
	[CANALE]	Canale usato (Impostazione di fabbrica: [AUTO])
	[CHIAVE CRITTOGRAFIA]	Chiave di crittografia WPA2 (Impostazione di fabbrica: [01234567890123456789abcdef])
[IMPOSTAZIONE IPv4 WLAN]	[DHCP]	Impostazione della funzione DHCP <ul style="list-style-type: none"> <li>• [OFF]: Non usa DHCP.</li> <li>• [SERVER]: Abilita la funzione DHCP server dell'unità.</li> </ul> (Impostazione di fabbrica: [OFF])
	[INDIRIZZO IP]	Indirizzo IP dell'unità (Impostazione di fabbrica: [192.168.0.1])
	[SUBNET MASK]	Subnet mask (Impostazione di fabbrica: [255.255.255.0])

• Quando è impostato [DIRETTO], vengono impostate automaticamente le seguenti impostazioni di menu, che non possono essere modificate:

- [IMPOSTAZIONE IPv4 WLAN] → [GATEWAY PREDEFINITO]
- [IMPOSTAZIONE IPv4 WLAN] → [DNS PRINCIPALE]
- [IMPOSTAZIONE IPv4 WLAN] → [DNS SECONDARIO]

#### **NOTA**

- Il tempo di avvio dopo l'accensione potrebbe essere più lungo a causa dell'avvio della rete.
- Quando si cambiano le impostazioni di [SEL DISPOSITIVO], le modifiche non verranno applicate sino a che l'unità non viene riavviata. Inoltre, la terminazione della schermata delle impostazioni potrebbe richiedere del tempo a causa del riavvio del servizio di rete dopo la modifica dell'impostazione.
- Non è possibile impostare alcune delle voci non incluse nella tabella.
- [CRITTOGRAFIA] sarà impostato su [WPA2-AES].



**Collegamento al punto di accesso wireless ([INFRA(SELEZ)]/[INFRA(MANUALE)])**

Questa è l'impostazione per collegare l'unità direttamente al punto di accesso wireless.

**Quando si effettua il collegamento cercando il punto di accesso wireless (SSID)**

- 1** Selezionare menu [RETE] → [SEL DISPOSITIVO] → [WLAN].
- 2** Selezionare menu [RETE] → [PROPRIETÀ WLAN] → [TIPO] → [INFRA(SELEZ)].
- 3** Selezionare menu [RETE] → [IMPOSTAZIONE IPv4 WLAN] → [DHCP] → [CLIENT].  
Quando non si desidera usare la funzione punto di accesso wireless DHCP, selezionare [OFF].
- 4** Selezionare menu [RETE] → [PROPRIETÀ WLAN] e [IMPOSTAZIONE IPv4 WLAN] e impostare ciascuna voce in base alle esigenze.
  - Per le voci di impostazioni, vedere “Voci di impostazione per [PROPRIETÀ WLAN] e [IMPOSTAZIONE IPv4 WLAN] quando è impostato [INFRA(SELEZ)] o [INFRA(MANUALE)]” (→ 173).
- 5** Selezionare l'SSID del punto di accesso wireless cercato.  
L'impostazione è terminata quando non è impostato [CHIAVE CRITTOGRAFIA] (chiave di codifica, password).
- 6** Se è impostato [CHIAVE CRITTOGRAFIA], immettere la password e selezionare [Enter].
- 7** Chiudere il menu o tornare al livello del menu [RETE].
- 8** Verificare la connessione di rete.  
Una volta effettuato il collegamento, sullo schermo dell'unità viene visualizzato .

**Quando si immette il punto di accesso wireless (SSID) manualmente**

- 1** Selezionare menu [RETE] → [SEL DISPOSITIVO] → [WLAN].
- 2** Selezionare menu [RETE] → [PROPRIETÀ WLAN] → [TIPO] → [INFRA(MANUALE)].
- 3** Selezionare menu [RETE] → [PROPRIETÀ WLAN] e [IMPOSTAZIONE IPv4 WLAN] e impostare ciascuna voce in base alle esigenze.
  - Per le voci di impostazioni, vedere “Voci di impostazione per [PROPRIETÀ WLAN] e [IMPOSTAZIONE IPv4 WLAN] quando è impostato [INFRA(SELEZ)] o [INFRA(MANUALE)]” (→ 173).
- 4** In menu [RETE] → [PROPRIETÀ WLAN] e [IMPOSTAZIONE IPv4 WLAN] → [SSID], immettere l'SSID del punto di accesso wireless con cui si effettua il collegamento.  
L'impostazione è terminata quando non è impostato [CHIAVE CRITTOGRAFIA] (chiave di codifica, password).
- 5** Se è impostato [CHIAVE CRITTOGRAFIA], immettere la password e selezionare [Enter].
- 6** Chiudere il menu o tornare al livello del menu [RETE].
- 7** Verificare la connessione di rete.  
Una volta effettuato il collegamento, sullo schermo dell'unità viene visualizzato .

**■ Voci di impostazione per [PROPRIETÀ WLAN] e [IMPOSTAZIONE IPv4 WLAN] quando è impostato [INFRA(SELEZ)] o [INFRA(MANUALE)]**

[PROPRIETÀ WLAN]	[CRITTOGRAFIA]	[WPA-TKIP], [WPA-AES], [WPA2-TKIP], [WPA2-AES], [NESSUNO] (Impostazione di fabbrica: [WPA2-AES])
	[CHIAVE CRITTOGRAFIA]	Chiave di crittografia WPA/WPA2 (Impostazione di fabbrica: [01234567890123456789abcdef])
[IMPOSTAZIONE IPv4 WLAN]	[DHCP]	Impostazione della funzione DHCP <ul style="list-style-type: none"> <li>• [OFF]: Non usa DHCP.</li> <li>• [CLIENT]: Acquisito automaticamente con DHCP.</li> </ul> (Impostazione di fabbrica: [OFF])
	[INDIRIZZO IP]	Indirizzo IP dell'unità (Impostazione di fabbrica: [192.168.0.1])
	[SUBNET MASK]	Subnet mask (Impostazione di fabbrica: [255.255.255.0])
	[GATEWAY PREDEFINITO]	Default gateway (Impostazione di fabbrica: [192.168.0.254])
	[DNS PRINCIPALE]	Impostazione primary DNS server (Impostazione di fabbrica: [0.0.0.0])
	[DNS SECONDARIO]	Impostazione secondary DNS server (Impostazione di fabbrica: [0.0.0.0])

 **NOTA**

- A seconda del proprio ambiente, la velocità di comunicazione può rallentare o il punto di accesso wireless potrebbe non essere disponibile per l'uso.
- Il tempo di avvio dopo l'accensione potrebbe essere più lungo a causa dell'avvio della rete.
- Quando si cambiano le impostazioni di [SEL DISPOSITIVO], le modifiche non verranno applicate sino a che l'unità non viene riavviata. Inoltre, la terminazione della schermata delle impostazioni potrebbe richiedere del tempo a causa del riavvio del servizio di rete dopo la modifica dell'impostazione.
- ENCRYPTION in WEP non è supportato.
- Alcune voci non possono essere impostate a seconda delle impostazioni come [DHCP].

- Quando [DHCP] è impostato su [CLIENT], alcune delle informazioni acquisite automaticamente con DHCP vengono visualizzate nel menu. Per informazioni sullo stato della rete, verificare selezionando menu [RETE] → [INFORMAZIONI] → [STATO].
- Tutti i valori di indirizzo IP, subnet mask e default gateway devono essere impostati correttamente. Per dettagli, contattare l'amministratore della rete.
- Quando il default gateway o DNS non viene usato, impostare su [0.0.0.0]. Tuttavia, DNS non può essere disabilitato quando [DHCP] è impostato su [CLIENT].
- A seconda dell'ambiente di rete, anche se [DHCP] è impostato su [CLIENT], può essere richiesta l'immissione manuale del valore DNS. Quando viene immesso un valore DNS non valido in qualsiasi altro caso, l'assegnazione automatica tramite DHCP non funzionerà correttamente.

### Conferma dello stato della rete.

Lo stato rete dell'unità può essere verificato effettuando la seguente operazione.

- 1** Selezionare menu [RETE] → [INFORMAZIONI] → [STATO].

## Collegamento al terminale iPhone/iPad o Android

L'unità può essere controllata dal terminale iPhone/iPad o Android.

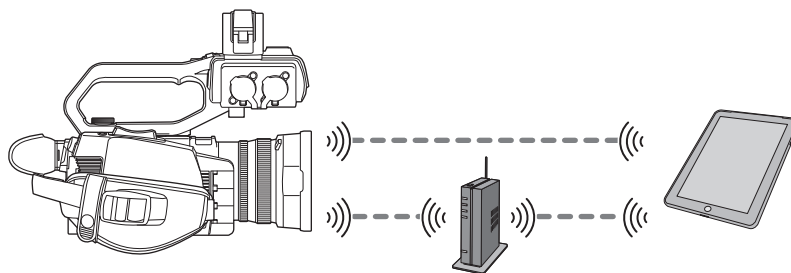

### Impostazioni unità

#### Specifica delle impostazioni di rete

Specificare le impostazioni di rete. (→ 172)

#### Impostazione del nome dell'account utente e della password

Impostare l'account utente e la password per l'immissione nell'app HC ROP.

**1** Selezionare menu [RETE] → [IP REMOTO] → [ACCOUNT UTENTE].

**2** Immettere il nome account utente e selezionare [Enter].

- Immettere il nome dell'account utente di non oltre 31 caratteri.

**3** Immettere la password e selezionare [Enter].

- Immettere una password costituita da 8 a 15 caratteri.

#### ■ Per immettere un carattere

Il funzionamento è analogo all'immissione con una tastiera.



Icona	Descrizione dell'operazione
[A-a]	Commuta tra maiuscolo e minuscolo. (Visualizzato durante la modalità di immissione testo)
[@-#]	Commuta il tipo di simboli. (Visualizzato durante la modalità di immissione simbolo)
[↵]	Ritorna alla schermata precedente. Il carattere immesso non viene applicato.
123 #+=	Commuta il carattere a simbolo/numero.
␣	Immette uno spazio (vuoto).
[BS]	Elimina il carattere. Il carattere precedente viene eliminato quando la posizione del cursore è vuota.
←/→	Sposta il cursore verso destra o sinistra.
[Enter]	Completa l'immissione del carattere.

#### Abilitazione della funzione IP remoto

**1** Selezionare menu [RETE] → [IP REMOTO] → [ABILITA/DISABILITA] → [ABILITA].

#### Controllo/eliminazione di account utente

**1** Selezionare menu [RETE] → [IP REMOTO] → [LISTA ACCOUNT].

Viene visualizzato l'elenco degli account utente registrati.

- Procedere al Passaggio 3 per verificare solo gli account utente.

**2** Selezionare l'account utente da cancellare.

**3** Quando viene visualizzato il messaggio di conferma, selezionare [SET].

**4** Selezionare [↵] e terminare l'operazione.

## Preparazione dell'app HC ROP

Installare l'app HC ROP sul terminale iPhone/iPad o Android.

### ■ Per iPhone/iPad

- Scaricare l'app HC ROP dall'App Store.

### ■ Per terminale Android

- Scaricare l'app HC ROP dall'Google Play Store.

#### **NOTA**

- Per informazioni come il sistema operativo supportato dell'app HC ROP, vedere l'App Store o la pagina download di Google Play Store.

## Collegamento all'app HC ROP

Effettuare il collegamento all'unità seguendo la guida dell'app HC ROP.

#### **NOTA**

- L'unità non può collegarsi con l'app HC ROP mentre viene visualizzato il menu o la schermata anteprime.
- Per informazioni sul funzionamento dell'app HC ROP, vedere la guida per l'app HC ROP.

## Funzionamento mentre è collegata l'app HC ROP

### ■ Funzionamento dell'unità che è collegata

Non è possibile usare il pulsante <THUMBNAIL>.

### ■ Funzionamento di riproduzione e registrazione durante la connessione

- La registrazione può essere controllata dall'unità o dall'app HC ROP.
- Il funzionamento di riproduzione non è possibile.

#### **NOTA**

- Il contenuto impostato con controllo remoto usando l'app HC ROP viene riflesso nell'unità.

## Funzione streaming

È possibile effettuare lo streaming dell'audio e del video attualmente ripresi con l'unità su una rete (LAN wireless).

Lo streaming può essere effettuato usando l'unità, il software applicativo di un dispositivo collegato tramite una rete, o un server in grado di ricevere video in streaming inviato dall'unità.

Esistono 2 modi per avviare lo streaming: streaming da software applicativo e streaming dall'unità. Questa sezione descrive come collegare l'unità ad una rete per ciascun metodo.

### Impostazioni unità

#### Specifica delle impostazioni di rete

Specificare le impostazioni di rete. (→ 172)

#### Impostazioni per la funzione di streaming

##### 1 Impostare menu [SISTEMA] → [FREQUENZA]/[FORMATO REG.].

- Per informazioni sulle voci di impostazione, vedere "Impostazioni quando si usa la funzione streaming". (→ 177)

##### 2 Selezionare menu [RETE] → [FUNZ. RETE] → [STREAMING].

La funzione di streaming è abilitata.

##### 3 In menu [RETE] → [STREAMING] → [FORMATO STREAMING], impostare il formato dello streaming.

- Per informazioni sulle voci di impostazione, vedere "Impostazioni quando si usa la funzione streaming". (→ 177)

#### NOTA

- La funzione di streaming può essere utilizzata quando tutte le seguenti condizioni risultano soddisfatte.
  - È impostato menu [SISTEMA] → [SUPER SLOW] → [OFF]
  - Il menu è stato impostato in base a "Impostazioni quando si usa la funzione streaming" (→ 177)  
(Impossibile utilizzarla se impostata su UHD)
  - Registrazione a intervalli e registrazione in background sono disabilitate

#### Impostazioni quando si usa la funzione streaming

Menu [SISTEMA]			Menu [RETE] → [STREAMING]
[FREQUENZA]	[FORMATO FILE]	[FORMATO REG.]	[FORMATO STREAMING]
[59.94Hz]	[MOV]	[1080-59.94p/422LongGOP 100M] [1080-59.94p/422ALL-I 200M]	[1920×1080-60fps 24M] [1920×1080-60fps 20M]
	[MP4]	[1080-59.94p/420LongGOP 50M]	[1920×1080-60fps 16M] [1280×720-60fps 14M]
	[AVCHD]	[1080-59.94p/AVCHD PS]	[1280×720-60fps 8M] [1280×720-60fps 3M] [640×360-30fps 4M] [640×360-30fps 1.5M] [640×360-30fps 0.7M] (Impostazione di fabbrica) [320×180-30fps 4M] [320×180-30fps 1.5M] [320×180-30fps 0.5M]
	[MOV]	[1080-59.94i/422LongGOP 50M] [1080-59.94i/422ALL-I 100M] [1080-29.97p/422LongGOP 50M] [1080-29.97p/422ALL-I 100M]	[1920×1080-30fps 14M] [1920×1080-30fps 6M] [1920×1080-30fps 1M] [1280×720-30fps 8M]
	[AVCHD]	[1080-59.94i/AVCHD PH] [1080-59.94i/AVCHD HA]	[1280×720-30fps 2M] [1280×720-30fps 1M] [640×360-30fps 4M] [640×360-30fps 1.5M] [640×360-30fps 0.7M] (Impostazione di fabbrica) [320×180-30fps 4M] [320×180-30fps 1.5M] [320×180-30fps 0.5M]
	[MOV]	[1080-23.98p/422LongGOP 50M] [1080-23.98p/422ALL-I 100M]	[1920×1080-24fps 14M] [1920×1080-24fps 6M]
	[MP4]	[1080-23.98p/420LongGOP 50M]	[1920×1080-24fps 1M] (Impostazione di fabbrica)
	[AVCHD]	[1080-23.98p/AVCHD PH]	
	[AVCHD]	[720-59.94p/AVCHD PM]	[1280×720-60fps 14M] [1280×720-60fps 8M] [1280×720-60fps 3M] [640×360-30fps 4M] [640×360-30fps 1.5M] [640×360-30fps 0.7M] (Impostazione di fabbrica) [320×180-30fps 4M] [320×180-30fps 1.5M] [320×180-30fps 0.5M]

Menu [SISTEMA]			Menu [RETE] → [STREAMING]
[FREQUENZA]	[FORMATO FILE]	[FORMATO REG.]	[FORMATO STREAMING]
[50.00Hz]	[MOV]	[1080-50.00p/422LongGOP 100M] [1080-50.00p/422ALL-I 200M]	[1920×1080-50fps 24M] [1920×1080-50fps 20M] [1920×1080-50fps 16M] [1280×720-50fps 14M] [1280×720-50fps 8M] [1280×720-50fps 3M] [640×360-25fps 4M] [640×360-25fps 1.5M] [640×360-25fps 0.7M] (Impostazione di fabbrica) [320×180-25fps 4M] [320×180-25fps 1.5M] [320×180-25fps 0.5M]
	[MP4]	[1080-50.00p/420LongGOP 50M]	
	[AVCHD]	[1080-50.00p/AVCHD PS]	
	[MOV]	[1080-50.00i/422LongGOP 50M] [1080-50.00i/422ALL-I 100M] [1080-25.00p/422LongGOP 50M] [1080-25.00p/422ALL-I 100M]	[1920×1080-25fps 14M] [1920×1080-25fps 6M] [1920×1080-25fps 1M] [1280×720-25fps 8M] [1280×720-25fps 2M] [1280×720-25fps 1M] [640×360-25fps 4M] [640×360-25fps 1.5M] [640×360-25fps 0.7M] (Impostazione di fabbrica) [320×180-25fps 4M] [320×180-25fps 1.5M] [320×180-25fps 0.5M]
	[AVCHD]	[1080-50.00i/AVCHD PH] [1080-50.00i/AVCHD HA]	
	[AVCHD]	[720-50.00p/AVCHD PM]	[1280×720-50fps 14M] [1280×720-50fps 8M] [1280×720-50fps 3M] [640×360-25fps 4M] [640×360-25fps 1.5M] [640×360-25fps 0.7M] (Impostazione di fabbrica) [320×180-25fps 4M] [320×180-25fps 1.5M] [320×180-25fps 0.5M]

## Avvio dello streaming con un'operazione dal software applicativo

- 1 Selezionare menu [RETE] → [STREAMING] → [AVVIA TRIGGER] → [RICEVITORE].
- 2 Specificare l'indirizzo IP ed il percorso dell'unità con il software applicativo come segue, ed avviare lo streaming.  
rtsp://(IP address)/stream

### NOTA

- Eseguire un'operazione dal software applicativo per arrestare lo streaming.
- È disponibile solo RTSP quando si avvia lo streaming con un'operazione dal software applicativo.
- Per informazioni sulle operazioni per avviare lo streaming dal software applicativo, vedere il manuale del software applicativo.
- Lo streaming si arresta quando si effettuano operazioni come la visualizzazione della schermata delle anteprime o la riproduzione di clip sull'unità.
- Lo streaming potrebbe arrestarsi se si impostano data e ora durante lo streaming.

## Streaming con multicast

Un unico streaming può essere distribuito a più ricevitori tramite un router supportato, ecc., quando viene utilizzata la funzione multicast.

- 1 Selezionare menu [RETE] → [STREAMING] → [AVVIA TRIGGER] → [RICEVITORE(MULTICAST)].
- 2 Selezionare menu [RETE] → [STREAMING], e specificare [INDIRIZZO MULTICAST] e [PORTA MULTICAST].
  - Impostare [INDIRIZZO MULTICAST] nel seguente intervallo.
    - IPv4: da 224.0.1.0 a 239.255.255.254
  - Impostare [PORTA MULTICAST] nell'intervallo da 1024 a 50000.
- 3 Specificare l'indirizzo dell'unità ed avviare lo streaming con il software applicativo.

### NOTA

- Multicast non può avviare lo streaming con l'operazione sull'unità.

## Avvio dello streaming con un'operazione sull'unità

**1** Selezionare menu [RETE] → [STREAMING] → [AVVIA TRIGGER] → [CAMERA].

**2** Impostare la destinazione.

Per informazioni sull'impostazione della destinazione, vedere "Impostazione della destinazione dello streaming nel menu dell'unità" (→ 179) o "Fare riferimento alla scheda di memoria per la destinazione dello streaming". (→ 179)

**3** Selezionare menu [RETE] → [STREAMING] → [START] → [ON].

Se l'unità è collegata alla destinazione della trasmissione tramite rete, l'unità avvia la trasmissione del video in streaming.

### **NOTA**

- È possibile anche premere il pulsante USER assegnato a [AVVIO STREAMING] o sfiorare l'icona pulsante USER per avviare/arrestare lo streaming da questa unità.  
Lo streaming non può essere avviato premendo il pulsante USER o sfiorando l'icona pulsante USER quando vengono visualizzati il menu o la schermata delle anteprime.
- Nei seguenti casi, non è possibile selezionare menu [START], o usare il pulsante USER assegnato a [AVVIO STREAMING] o all'icona pulsante USER.
  - Quando lo streaming non può essere avviato per ragioni come l'impossibilità di stabilire una connessione alla rete
  - Quando [FUNZ. RETE] è impostato su un valore diverso da [STREAMING]
  - Quando [AVVIA TRIGGER] è impostato su un valore diverso da [CAMERA]
- Sono disponibili solo RTMP e RTMPS quando si avvia lo streaming con un'operazione dall'unità. In tal caso non è possibile usare IPv6.
- Per impostazioni quali URL, consultare il manuale per ciascun servizio di streaming.
- Lo streaming potrebbe non essere possibile a seconda della condizioni operative del servizio di streaming.
- Lo streaming si arresta quando si effettuano operazioni come la visualizzazione della schermata delle anteprime o la riproduzione di clip sull'unità.
- Lo streaming potrebbe arrestarsi se si impostano data e ora durante lo streaming.

## Impostazione della destinazione dello streaming nel menu dell'unità

**1** Selezionare menu [RETE] → [STREAMING] → [INFO CONNESSIONE] → [MEMORIA].

**2** Immettere l'URL di destinazione in menu [RETE] → [STREAMING] → [URL RICEVITORE].

- Immettere l'URL di destinazione nel seguente formato.
  - rtmp://(server URL):(port number)/(path)/(stream key)
  - rtmps://(server URL):(port number)/(path)/(stream key)

### **NOTA**

- In generale, è richiesto un parametro per la stream key con RTMP, ma la stream key può essere contenuta come parte del path a seconda del servizio. Per dettagli, consultare il manuale per ciascun servizio di streaming.

## Fare riferimento alla scheda di memoria per la destinazione dello streaming

**1** Inserire la scheda di memoria con le informazioni di destinazione salvate nello slot scheda 1.

**2** Selezionare menu [RETE] → [STREAMING] → [INFO CONNESSIONE] → [SCHEDA SD].

## Gestione delle informazioni di destinazione

Le informazioni di destinazione possono essere salvate e caricate tra il menu dell'unità e la scheda di memoria.

### ■ Salvataggio delle informazioni di destinazione nella scheda di memoria

**1** Inserire una scheda di memoria formattata con l'unità nello slot scheda 1.

**2** Selezionare menu [RETE] → [STREAMING] → [SALVA (SCHEDA SD)].

**3** Selezionare [SI].

### **NOTA**

- Il nome del file nella scheda di memoria per salvare le informazioni di destinazione non può essere modificato.
- Il file con le informazioni di destinazione salvate sulla scheda di memoria è crittografato.
- Il salvataggio non è possibile quando la stringa carattere iniziale di [URL RICEVITORE] ("rtmp://", etc.) non è impostata correttamente.

### ■ Caricamento delle informazioni di destinazione dalla scheda di memoria

**1** Inserire la scheda di memoria con le informazioni di destinazione salvate nello slot scheda 1.

**2** Selezionare menu [RETE] → [STREAMING] → [CARICA (SCHEDA SD)].

**3** Selezionare [SI].

### **NOTA**

- Il nome del file per caricare le informazioni di destinazione salvate nella scheda di memoria non può essere selezionato.
- Le informazioni di impostazione che possono essere caricate (referenziate) dall'unità sono le seguenti.
  - Informazioni salvate con l'unità
  - File di impostazione creato con il software P2 Network Setting (→ 180)

## Arresto dello streaming del video

- 1 Selezionare menu [RETE] → [STREAMING] → [START] → [OFF].

## Immissione dell'impostazione usando il tool di impostazione

### Installazione del software

Scaricare e scompattare il software P2 Network Setting per Windows dal seguente sito web.  
[https://panasonic.jp/support/global/cs/e\\_cam](https://panasonic.jp/support/global/cs/e_cam)

### Creazione della scheda di memoria SDXC per l'impostazione con il software P2 Network Setting

La scheda di memoria SDXC creata con questo software può essere usata come destinazione di riferimento quando si carica nel menu dell'unità o quando è selezionato menu [RETE] → [STREAMING] → [INFO CONNESSIONE] → [SCHEDE SD].

### Procedura di impostazione

- 1 Avviare il software P2 Network Setting.
- 2 Selezionare la scheda Streaming → scheda RTMP.
- 3 Immettere l'URL di destinazione in STREAM DESTINATION URL.

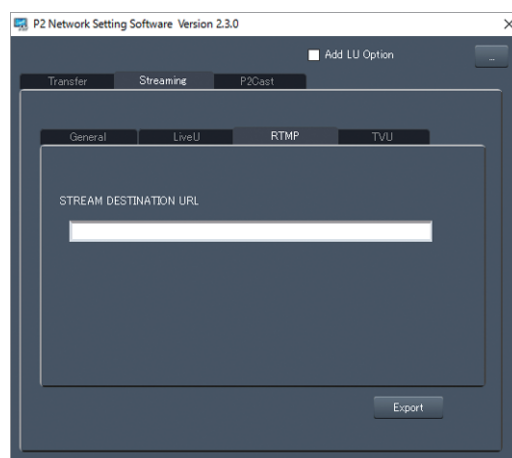

- 4 Cliccare su Export e selezionare la destinazione nella finestra di dialogo selezione unità, e quindi cliccare su OK.
  - Il salvataggio è possibile solo in un'unità rimovibile.

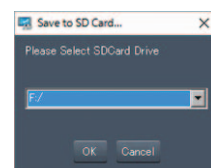



## Capitolo 10 **Note**

---

Viene descritta la manutenzione dell'unità o le domande frequenti.

## Domande frequenti

### ■ Non si tratta di un malfunzionamento nei seguenti casi



L'obiettivo, il mirino o il monitor LCD si annebbiano.	Questo è dovuto alla condensa. Non si tratta di un malfunzionamento. Vedere pagina 11.
L'unità emette un rumore quando viene inclinata in avanti/all'indietro.	A causa della costruzione della sezione dell'unità, alcune parti emettono un rumore quando si spegne l'unità. Non si tratta di un malfunzionamento.
Si sente un breve scatto in fase di accensione.	È un'operazione iniziale dell'avviamento dell'obiettivo della videocamera. È dovuto al meccanismo della videocamera e non si tratta di un malfunzionamento.
L'oggetto sembra essere deformato.	L'oggetto sembra essere deformato quando si sposta lungo l'immagine molto velocemente, ma questo accade perché l'unità usa MOS come sensore immagine. Non si tratta di un malfunzionamento.

## Alimentazione

### ■ Quale è la tensione di alimentazione elettrica supportata dall'alimentatore CA in dotazione?

- CA 100 V-240 V

### ■ L'alimentatore CA in dotazione può essere usato mentre è installata la batteria?

- È utilizzabile. L'alimentazione passa immediatamente all'alimentatore CA quando si collega un alimentatore CA. La visualizzazione dello stato di alimentazione nel monitor LCD cambierà dall'indicatore  all'indicatore .

### ■ L'unità non si accende. Questa unità non rimane accesa abbastanza a lungo. La batteria si scarica velocemente.

- Ricaricare la batteria per accertarsi che sia sufficientemente carica. (→ 26)
- In luoghi freddi, l'autonomia della batteria si riduce.
- La batteria ha una durata limitata. Se l'autonomia è troppo breve anche dopo che è stata caricata completamente, la batteria è usurata e deve essere sostituita.

### ■ Non è possibile far funzionare l'unità anche se è accesa.

- Rimuovere l'alimentazione elettrica (la batteria o l'alimentatore CA) e collegarla nuovamente dopo circa 1 minuto. (Effettuare questa operazione mentre è in corso l'accesso alla scheda di memoria può danneggiare i dati sul supporto.)
- Se non viene ripristinato il normale funzionamento, scollegare l'alimentazione elettrica e consultare il rivenditore dal quale è stata acquistata l'unità.

### ■ Viene visualizzato "SI È VERIF. UN ERR. SPEGNERE L'UNITÀ E RIACCENDERLA.".

- L'unità ha rilevato automaticamente un errore. Riavviare l'unità spegnendola e riaccendendola.
- L'unità verrà spenta entro circa 1 minuto se l'unità non viene spenta e riaccesa.
- È necessaria una riparazione se viene visualizzato ripetutamente anche se viene riavviata. Scollegare l'alimentazione elettrica e consultare il rivenditore dal quale è stata acquistata l'unità. Non tentare di riparare l'unità da soli.

## Batteria

### ■ La batteria si esaurisce rapidamente; esiste un modo per migliorare l'autonomia?

- Caricare la batteria sufficientemente.
- L'autonomia di funzionamento si riduce a basse temperature.
- Se l'autonomia è breve dopo una carica sufficiente, la vita utile della batteria è terminata.

### ■ È possibile utilizzare una batteria che è stata utilizzata in modelli precedenti?

- È possibile usare VW-VBD58 (opzionale).  
Si consiglia di usare le seguenti batterie originali Panasonic.  
– AG-VBR59 (in dotazione/opzionale, 7,28 V, 5900 mAh)

### ■ La batteria in dotazione può essere caricata con il caricabatterie AG-B23 (DE-A88) (opzionale)?

- È possibile eseguire la carica normale. Non è possibile eseguire la carica rapida.

## Scheda di memoria

### ■ Se viene inserita la scheda SD in questa unità, questa non viene riconosciuta.

- La scheda di memoria da usare con l'unità deve sempre essere formattata sull'unità.  
La scheda di memoria formattata su un computer non può essere usata nell'unità.

## Indicazione

### ■ Il display delle funzioni (Display residuo, Display contatore, ecc.) non viene visualizzato.

- Premere il pulsante <DISP/MODE CHK>.
- Verificare le impostazioni di menu in menu [VIDEO OUT/LCD/MIRINO] → [INDICATORE].
- Premere il pulsante USER assegnato a [CONTATORE] per commutare il display contatore.

## Ripresa

### ■ La messa a fuoco non si regola automaticamente.

- È impostata la modalità di messa a fuoco manuale? Impostare la modalità di messa a fuoco automatica per regolare automaticamente la messa a fuoco.
- Si sta eseguendo la ripresa in condizioni in cui la messa a fuoco è difficile con la modalità messa a fuoco automatica? La messa a fuoco automatica presenta problemi in determinate condizioni. In questo caso, la modalità di messa a fuoco manuale può essere usata per mettere a fuoco l'unità. Nelle seguenti condizioni, la messa a fuoco potrebbe non essere regolata correttamente:
  - Ripresa di soggetti a grande e breve distanza contemporaneamente
  - Ripresa di un soggetto attraverso un vetro sporco
  - Ripresa in un ambiente scuro
  - Con un oggetto scintillante nelle vicinanze
  - Ripresa di un soggetto in rapido movimento
  - Ripresa di un soggetto a basso contrasto

### ■ L'unità smette di registrare senza un motivo.

- Quando il formato di registrazione è impostato su MOV/MP4, usare schede di memoria SDXC. I dati in formato MOV/MP4 non possono essere registrati su schede di memoria SDHC.
- Utilizzare la scheda di memoria con la Speed Class richiesta conformemente al bit rate di registrazione. (→ 36)

### ■ Non è possibile registrare l'audio.





- Non è possibile registrare l'audio nei seguenti casi.
    - Quando è abilitata la funzione di registrazione super slow a intervalli\*
    - Quando è abilitata la funzione di registrazione a intervalli\*
    - Quando [CONTROLLO LIVELLO CH1] e [CONTROLLO LIVELLO CH2] sono impostati su [MUTO] in [IMPOSTAZIONE MIC.] nel menu [AUDIO]
- \*  viene visualizzato sulla schermata immagine videocamera.

### ■ Il colore o la luminosità dell'immagine cambia, o si potrebbero vedere barre orizzontali nell'immagine. Il monitor LCD sfarfalla quando usato in interni.

- Il colore o la luminosità dell'immagine può cambiare, o si potrebbero vedere barre orizzontali nell'immagine quando l'oggetto viene registrato sotto luce fluorescente, luce al mercurio o al sodio, ecc., ma non si tratta di un malfunzionamento.
- Registrare immagini in Modalità otturatore automatico o regolare la velocità dell'otturatore a 1/50, 1/60, o 1/100.

## Riproduzione

### ■ La clip non può essere riprodotta.

- La clip sulla quale viene visualizzato  nella schermata delle anteprime non può essere riprodotta.  viene visualizzato nelle seguenti clip.
  - Una clip ripresa con un altro dispositivo, una clip modificata da un software di editing
  - Clip corrotta
-   viene visualizzato sulla clip nella schermata delle anteprime per le clip con frequenza di sistema diversa. Cambiare la frequenza del sistema.
- La clip con formato file registrazione diverso (MOV/MP4/AVCHD) non viene visualizzata nella schermata delle anteprime. Cambiare il formato del file di registrazione.

### ■ Non è possibile eliminare la clip.

- Annullare la protezione sulla clip.
- Potrebbe non essere possibile cancellare clip su cui è visualizzato  nella schermata delle anteprime. Formattare la scheda di memoria se la clip non è necessaria. Tutti i dati registrati nella scheda di memoria saranno cancellati quando viene formattata. Salvare i dati necessari in un computer, ecc.

### ■ Impossibile eseguire la riproduzione Hot-Swap.

- Questa unità non supporta la riproduzione hot swap.

## Collegamenti con dispositivi esterni

### ■ Un televisore/monitor esterno è collegato correttamente, ma le immagini non appaiono. Le immagini sono allungate verticalmente.

- Leggere le istruzioni per l'uso per il televisore/monitor esterno e commutare l'ingresso in base al terminale collegato.
- A seconda del cavo usato per collegare il televisore/monitor esterno, modificare le impostazioni su questa unità. (→ 72, 73)

### ■ Le immagini e l'audio non vengono trasmessi anche quando il televisore/monitor esterno è collegato a questa unità con un cavo HDMI.

- Verificare se il cavo HDMI è collegato correttamente.
- Inserire sino in fondo il cavo HDMI.

### ■ Se la scheda SD è inserita in un'altra unità, non viene riconosciuta.

- Verificare che il dispositivo sia compatibile con la capacità o il tipo di scheda di memoria (Scheda di memoria SDHC/Scheda di memoria SDXC) inserita. Vedere le istruzioni per l'uso del dispositivo per maggiori informazioni.

### ■ Quando è collegata tramite il cavo USB, questa unità non viene riconosciuta da altri dispositivi.

- Quando è stato effettuato il collegamento ad altri dispositivi usando la batteria, ricollegare usando l'alimentatore CA.

## Computer

■ **Quando è collegata tramite il cavo USB, questa unità non viene riconosciuta dal computer.**

- Dopo aver reinserito la scheda di memoria nell'unità, ricollegare il cavo USB.
- Selezionare un altro terminale USB sul computer.
- Verificare l'ambiente operativo. (→ 168)
- Collegare nuovamente il cavo USB dopo aver riavviato il computer ed avere riacceso questa unità.

■ **Quando il cavo di rete USB viene scollegato, sul computer apparirà un messaggio di errore.**

- Per scollegare in modo sicuro il cavo USB, fare doppio clic sull'icona  nella barra delle applicazioni e seguire le istruzioni sullo schermo.

## Altre

■ **Che filtri obiettivo è possibile installare?**

- È possibile installare filtri con diametro di 62 mm.

## Se le scene AVCHD non cambiano fluidamente quando vengono riprodotte su un altro dispositivo

Nei seguenti casi, quando più clip vengono riprodotte in sequenza, le immagini potrebbero arrestarsi per alcuni secondi quando si passa da una clip all'altra.

- La fluidità della riproduzione di clip in sequenza dipende dal dispositivo usato per la riproduzione. A seconda del dispositivo usato per la riproduzione, le immagini potrebbero arrestarsi brevemente anche in condizioni diverse dalle seguenti.
- Quando clip registrate in sequenza che superano 4 GB vengono riprodotte su altri dispositivi, le immagini potrebbero arrestarsi brevemente ogni 4 GB.

<p><b>Principali ragioni della mancata fluidità della riproduzione</b></p>	<ul style="list-style-type: none"> <li>• Quando vengono effettuate registrazioni con formato di registrazione [PS] e poi si passa ad un altro formato di registrazione per la registrazione</li> <li>• Quando vengono effettuate registrazioni in date diverse</li> <li>• Quando vengono registrate clip che durano meno di 3 secondi</li> <li>• Quando vengono effettuate registrazioni con pre-registrazione</li> <li>• Quando vengono effettuate registrazioni con registrazione ad intervalli</li> <li>• Quando vengono cancellate clip</li> <li>• Quando sono presenti più di 99 registrazioni in 1 playlist</li> </ul>
--	--

## Sistema di avviso

Quando viene rilevato un errore appena dopo che l'unità è stata accesa o durante il funzionamento, il verificarsi dell'errore viene notificato nella schermata immagine videocamera del monitor LCD o dalla spia tally. Occuparsi dell'errore seguendo le indicazioni.



- La spia tally è disponibile quando è installata l'unità maniglia ( X2000 in dotazione, X1500 opzionale).

### Casi indicati dai messaggi di errore

#### Errore di sistema

Visualizzazione dello schermo	Descrizione	Comportamento e cause
Schermata dell'immagine della videocamera		
[ERRORE DI SISTEMA]	Si è verificato un errore nel segnale standard o un errore di comunicazione.	La spia tally e tutte le spie di accesso alla scheda (arancione) lampeggiano 4 volte al secondo e suona un allarme. • Premere il tasto di accensione per spegnere l'unità.

#### Avvertenza

Visualizzazione dello schermo	Descrizione	Comportamento e cause
Schermata dell'immagine della videocamera		
[LIV. BATT. BASSO]	Il livello residuo della batteria è insufficiente.	La spia tally e tutte le spie di accesso alla scheda (arancione) lampeggiano 4 volte al secondo e suona un allarme. Il display stato alimentazione diventa  e lampeggerà una volta al secondo in rosso. • L'unità viene spenta entro circa 5 secondi. • Sostituire con una batteria completamente carica, o collegare l'alimentatore CA.
[ALTA TEMPERATURA]	Visualizzato quando la temperatura interna dell'unità principale aumenta oltre quanto previsto.	La spia tally e tutte le spie di accesso alla scheda (arancione) lampeggiano 4 volte al secondo e suona un allarme. • L'unità viene spenta entro circa 5 secondi. • Riattivare l'alimentazione e verificare le operazioni di riproduzione e registrazione. Se il problema persiste, consultare il rivenditore.
[VENT. FERMA]	La ventola si è fermata.	• L'unità si spegne dopo circa 1 minuto. • Interrompere immediatamente l'uso quando la ventola si è arrestata e consultare il rivenditore. • Se la ventola si è arrestata, la temperatura dell'unità aumenterà. Quindi, non utilizzare l'unità per un periodo di tempo prolungato.
[ERRORE REGISTRAZ.]	Si è verificato un errore di registrazione dei dati durante la registrazione e la registrazione è stata arrestata.	La spia tally e tutte le spie di accesso alla scheda (arancione) lampeggiano 4 volte al secondo e suona un allarme. • La registrazione viene arrestata.
	È stata tentata la registrazione superando il numero massimo di clip durante la registrazione.	La spia tally e tutte le spie di accesso alla scheda (arancione) lampeggiano 4 volte al secondo e suona un allarme. • La registrazione viene arrestata. • [ERRORE REGISTRAZ.] [-<NUM MAX. DI CLIP SUPERATO>] viene visualizzato nel campo visualizzazione avviso della schermata STATUS per il controllo modalità. • Sostituire la scheda di memoria o eliminare le clip inutili.
[ERRORE SCHEDA <SLOT 1>]/ [ERRORE SCHEDA <SLOT 2>]	Si è verificato un errore di dati provocato dalla scheda di memoria durante la registrazione o la riproduzione.	• Durante la registrazione La spia tally e tutte le spie di accesso alla scheda (arancione) lampeggiano 4 volte al secondo e suona un allarme. La registrazione viene arrestata. La scheda di memoria in cui si è verificato l'errore è protetta dalla scrittura dopo l'arresto della registrazione. Sostituire la scheda di memoria nello slot per schede in cui si è verificato l'errore. • Durante la riproduzione La riproduzione viene interrotta.
[END] (Display di stato della scheda di memoria)	La capacità di registrazione residua della scheda di memoria si è esaurita durante la registrazione.	La spia tally e tutte le spie di accesso alla scheda (arancione) lampeggiano 4 volte al secondo e suona un allarme. • La registrazione viene arrestata. • Sostituire la scheda di memoria o eliminare le clip inutili.
 (Una volta al secondo, lampeggia in rosso)	La batteria è quasi consumata.	La spia tally lampeggia una volta al secondo. • L'operazione in corso prosegue. • Sostituire con una batteria completamente carica, o collegare l'alimentatore CA.
Visualizzazione della capacità di registrazione residua della scheda di memoria (lampeggia una volta al secondo durante la registrazione)	La capacità di registrazione residua della scheda di memoria si sta riducendo.	• La registrazione continuerà. • Sostituire la scheda di memoria secondo necessità.

**Allarme**

Visualizzazione dello schermo	Descrizione	Comportamento e cause
Schermata dell'immagine della videocamera		
[ERRORE SIMUL REC <SLOT 1>]/ [ERRORE SIMUL REC <SLOT 2>]	<p>Si è verificato un errore in una delle schede di memoria durante la registrazione simultanea.</p> <p>È stata tentata la registrazione mentre il numero di clip ha superato il limite su una delle schede di memoria durante la registrazione simultanea.</p>	<ul style="list-style-type: none"> <li>• La registrazione sull'altra scheda di memoria continuerà.</li> <li>• La registrazione sull'altra scheda di memoria continuerà.</li> <li>• [ERRORE SIMUL REC &lt;SLOT 1&gt;] [&lt;NUM MAX. DI CLIP SUPERATO&gt;]/[ERRORE SIMUL REC &lt;SLOT 2&gt;] [&lt;NUM MAX. DI CLIP SUPERATO&gt;] viene visualizzato nel campo visualizzazione avviso della schermata STATUS per il controllo modalità.</li> <li>• Sostituire la scheda di memoria o eliminare le clip inutili.</li> </ul>
[AVVISO REC BACKGROUND <SLOT 1>]/[AVVISO REC BACKGROUND <SLOT 2>]	<p>Si è verificato un errore in una delle schede di memoria durante la registrazione in background.</p> <p>È stata tentata la registrazione mentre il numero di clip ha superato il limite su una delle schede di memoria durante la registrazione in background.</p>	<ul style="list-style-type: none"> <li>• La registrazione sull'altra scheda di memoria continuerà.</li> <li>• [AVVISO REC BACKGROUND &lt;SLOT 1&gt;] [&lt;NUM MAX. DI CLIP SUPERATO&gt;]/[AVVISO REC BACKGROUND &lt;SLOT 2&gt;] [&lt;NUM MAX. DI CLIP SUPERATO&gt;] viene visualizzato nel campo visualizzazione avviso della schermata STATUS per il controllo modalità.</li> <li>• Sostituire la scheda di memoria o eliminare le clip inutili.</li> </ul>
[REINSERISCI O VERIFICA SCHEDA <SLOT 1>]/[REINSERISCI O VERIFICA SCHEDA <SLOT 2>]	La scheda di memoria non può essere riconosciuta correttamente perché è stato inserito un supporto di registrazione non supportato o è presente sporco sul terminale della scheda di memoria.	<ul style="list-style-type: none"> <li>• Verificare la scheda di memoria che è inserita.</li> <li>• Inserire nuovamente la scheda di memoria se viene visualizzata quando viene inserita la scheda di memoria.</li> </ul>
[ERRORE FORMATT. SCHEDA <SLOT 1>]/[ERRORE FORMATT. SCHEDA <SLOT 2>]	È stata inserita una scheda di memoria con informazioni di gestione fuori dalle specifiche. (Incluso quando la frequenza di sistema (sistema 59,94 Hz o sistema 50,00 Hz) per il formato AVCHD della scheda di memoria è diversa dall'impostazione nel menu [SISTEMA] → [FREQUENZA])	<ul style="list-style-type: none"> <li>• Inserire una scheda di memoria in grado di registrare.</li> <li>• Le informazioni sulla frequenza del sistema per il formato AVCHD vengono confermate al momento della formattazione o alla prima registrazione.</li> </ul>
[NO SCHEDA SDXC <SLOT 1>]/[NO SCHEDA SDXC <SLOT 2>]	Quando [FORMATO FILE] è impostato su formato MOV/ formato MP4, viene inserita una scheda di memoria su cui non è possibile registrare il formato MOV/formato MP4.	<ul style="list-style-type: none"> <li>• Inserire una scheda di memoria SDXC.</li> </ul>
[SCHEDA INCOMP. <SLOT 1>]/ [SCHEDA INCOMP. <SLOT 2>]	È stata inserita una scheda di memoria che potrebbe non essere in grado di registrare a causa di una velocità di scrittura lenta.	<ul style="list-style-type: none"> <li>• L'operazione in corso prosegue.</li> <li>• Utilizzare una scheda di memoria con velocità di scrittura sufficiente.</li> </ul>
[BATTERIA BACK UP ESAURITA]	Una perdita di tensione della batteria di backup per l'orologio interno è stata rilevata quando è stato premuto il pulsante di accensione per accendere l'unità.	<ul style="list-style-type: none"> <li>• L'operazione in corso prosegue.</li> <li>• Impostare nuovamente la data/ora dopo avere caricato la batteria incorporata.</li> </ul>

**Messaggio**

Visualizzazione dello schermo	Descrizione	Comportamento e cause
[IMPOSSIBILE RIPRODURRE.]	È presente una clip che non può essere riprodotta. (Quando non può essere riprodotta a causa della differenza della frequenza del sistema, ecc.) Si è verificato un errore durante la riproduzione e la riproduzione si è fermata.	<ul style="list-style-type: none"> <li>● Verificare se la frequenza di sistema della clip è la stessa della frequenza di sistema dell'unità.</li> <li>● Controllare la clip.</li> </ul>
[IMPOSSIBILE ELIMINARE.]	È presente una clip che non può essere eliminata.	<ul style="list-style-type: none"> <li>● Far coincidere il dispositivo e le versioni dei contenuti.</li> </ul>
[IMPOSS. REG. NUMERO CLIP SUPERIORE A LIMITE MASS.]	Il numero di clip registrabili ha raggiunto il massimo.	<ul style="list-style-type: none"> <li>● Sostituire la scheda di memoria o eliminare le clip inutili.</li> </ul>
[SI E' VERIFICATO UN ERRORE. RIFORMATTARE LA SCHEDA.]	La formattazione della scheda di memoria non è riuscita.	<ul style="list-style-type: none"> <li>● Formattarla nuovamente.</li> </ul>
[IMPOSSIBILE COPIARE SULLA STESSA SCHEDA.]	Non è possibile copiare la clip registrata in più schede di memoria in una stessa scheda.	<ul style="list-style-type: none"> <li>● Copiare in una scheda che non contenga una clip che sia registrata su più schede di memoria.</li> </ul>
[Riparazione non riuscita.]	La riparazione della clip dove si era verificato un errore non è riuscita in quanto l'alimentazione è stata scollegata oppure la scheda di memoria è stata rimossa durante la registrazione. Il ripristino delle informazioni di gestione non è riuscito.	<ul style="list-style-type: none"> <li>● Controllo della scheda di memoria.</li> </ul>
[IMPOSSIBILE FORMATTARE.]	Questa scheda di memoria non può essere formattata.	<ul style="list-style-type: none"> <li>● Controllo della scheda di memoria.</li> </ul>
[IMPOSS. PROTEGGERE.]	È presente una clip che non può essere protetta.	<ul style="list-style-type: none"> <li>● Far coincidere il dispositivo e le versioni dei contenuti.</li> </ul>
[LA CLIP È PROTETTA. TOGLIERE LA PROTEZIONE.]	La clip è protetta per cui non può essere eliminata.	<ul style="list-style-type: none"> <li>● Annullare la protezione sulla clip.</li> </ul>
[RILEVATO ERRORE DATI ANTEPRIMA.]	Si è verificato un errore nelle informazioni delle anteprime della scheda di memoria.	<ul style="list-style-type: none"> <li>● Il ripristino delle informazioni di gestione viene realizzato automaticamente dopo questo.</li> </ul>
[IMPOSS. REGISTR.: DATI INCOMPATIBILI.]	La versione delle informazioni di gestione della scheda di memoria non è supportata.	<ul style="list-style-type: none"> <li>● Far coincidere il dispositivo e le versioni dei contenuti.</li> </ul>
[IMPOSSIBILE IMPOSTARE.]	Non può essere impostato.	<ul style="list-style-type: none"> <li>● Eseguire l'impostazione dopo averla resa possibile.</li> </ul>
[QUESTA CLIP NON PUO' ESSERE COPIATA.]	La clip non può essere copiata.	<ul style="list-style-type: none"> <li>● Copiare le clip diverse dalla clip corrispondente.</li> </ul>
[RILEVATO ERRORE CONTROLLO DATI. (SCHEDA SD)]	Si è verificato un errore nelle informazioni di gestione della scheda di memoria.	<ul style="list-style-type: none"> <li>● Il ripristino delle informazioni di gestione viene realizzato automaticamente dopo questo.</li> </ul>
[COPIA NON RIUSCITA, CONTROLLARE LA SCHEDA.]	La copia della clip non è riuscita a causa di un errore nella scheda di memoria.	<ul style="list-style-type: none"> <li>● Controllo della scheda di memoria.</li> </ul>
[IMPOSSIBILE COPIARE - NUM CLIP SUPERIORE A LIMITE MAX.]	Il numero di clip copiabili ha raggiunto il massimo.	<ul style="list-style-type: none"> <li>● Sostituire la scheda di memoria nella destinazione di copia o eliminare le clip inutili.</li> </ul>
[CARICA BATTERIA INSUFFICIENTE. COLLEGARE L'ADATTATORE CA O CAMBIARE LA BATTERIA.]	Si sta cercando di copiare una clip o aggiornare il firmware dell'unità quando l'autonomia residua della batteria è insufficiente.	<ul style="list-style-type: none"> <li>● Sostituire con una batteria completamente carica, o collegare l'alimentatore CA.</li> </ul>
[IMPOSS. RIPROD. LA CLIP SU QUESTO MODELLO.]	È presente una clip che non può essere riprodotta con l'unità.	<ul style="list-style-type: none"> <li>● Riprodurre su un dispositivo che possa riprodurre.</li> </ul>
[Impossibile copiare registrato da un altro dispositivo]	La clip registrata in un altro dispositivo non può essere copiata.	<ul style="list-style-type: none"> <li>● Copiare le clip diverse dalla clip corrispondente.</li> </ul>
[NON VALIDO]	L'operazione è disabilitata.	<ul style="list-style-type: none"> <li>● Operare dopo che l'operazione è abilitata.</li> </ul>
[Impossibile registrare -Capacità Playlist esaurita]	L'unità ha cercato di registrare su una scheda di memoria dove il numero di playlist per registrazione ha raggiunto il massimo.	<ul style="list-style-type: none"> <li>● Sostituire la scheda di memoria o eliminare le clip inutili.</li> </ul>
[Impossibile copiare - Capacità playlist completa.]	L'unità ha cercato di copiare su una scheda di memoria dove il numero di playlist per registrazione ha raggiunto il massimo.	<ul style="list-style-type: none"> <li>● Sostituire la scheda di memoria o eliminare le clip inutili.</li> </ul>
[Supera la capacità. Selezionare di nuovo.]	La capacità di registrazione residua della scheda di memoria per la destinazione di copia è insufficiente.	<ul style="list-style-type: none"> <li>● Selezionare la clip da copiare nuovamente, oppure garantire spazio sufficiente nella capacità di registrazione residua sulla scheda di memoria per la destinazione di copia.</li> </ul>
[Verif. il supporto di destinazione.]	Si è verificato un errore sulla scheda di memoria per la destinazione di copia durante la copia.	<ul style="list-style-type: none"> <li>● Confermare la scheda di memoria per la destinazione di copia.</li> </ul>
[CARICA NO]	Il caricamento del file scena non è riuscito.	<ul style="list-style-type: none"> <li>● Controllo della scheda di memoria.</li> </ul>
[SALVA NO]	La scrittura del file scena non è riuscita.	<ul style="list-style-type: none"> <li>● Controllo della scheda di memoria.</li> </ul>
[DISCONNETTERE CAVO USB]	A causa di un errore Sistema Operativo non compatibile, sono passati 5 minuti sino a quando è stata stabilita la connessione modalità servizio.	<ul style="list-style-type: none"> <li>● Verificare se il sistema operativo in uso è supportato dall'unità.</li> </ul>
[SCHEDA BLOCCATA]	L'unità ha cercato di proteggere o cancellare una clip su una scheda di memoria che è stata bloccata. L'unità ha cercato di copiare una clip su una scheda di memoria che è stata bloccata.	<ul style="list-style-type: none"> <li>● Sbloccare la scheda di memoria.</li> </ul>
[IMPOSSIBILE SELEZIONARE ALTRE CLIP.]	Si è tentato di selezionare più di 99 clip.	<ul style="list-style-type: none"> <li>● Eseguire la procedura come copia da ogni 99 clip.</li> </ul>

Visualizzazione dello schermo	Descrizione	Comportamento e cause
Schermata dell'immagine della videocamera		
[SELEZIONARE LA CLIP DA ELIMINARE.]	Si è tentato di eliminare una clip senza sceglierne una.	<ul style="list-style-type: none"> <li>● Selezionare una clip da eliminare.</li> </ul>
[SELEZIONARE LA CLIP DA COPIARE.]	Si è tentato di copiare una clip senza sceglierne una.	<ul style="list-style-type: none"> <li>● Selezionare la clip che si desidera copiare.</li> </ul>
[Inserire una card nello Slot 1]	È stata tentata l'esecuzione di una copia senza inserire una scheda di memoria nello slot scheda 1.	<ul style="list-style-type: none"> <li>● Inserire una scheda di memoria nello slot scheda 1.</li> </ul>
[Inserire una card nello Slot 2]	È stata tentata l'esecuzione di una copia senza inserire una scheda di memoria nello slot scheda 2.	<ul style="list-style-type: none"> <li>● Inserire una scheda di memoria nello slot scheda 2.</li> </ul>
[REINSERISCI O VERIFICA SCHEDA <SLOT 1>]/[REINSERISCI O VERIFICA SCHEDA <SLOT 2>]	Si è tentato di copiare su una scheda errata.	<ul style="list-style-type: none"> <li>● Controllo della scheda di memoria.</li> </ul>
[IMPOSSIBILE COPIARE.]	È stata tentata una copia mentre la frequenza del sistema (59,94 Hz e 50,00 Hz) della scheda di memoria da cui copiare e della scheda di memoria su cui copiare sono diverse per contenuto registrato in formato AVCHD.	<ul style="list-style-type: none"> <li>● Impostare la stessa frequenza di sistema (sistema 59,94 Hz o sistema 50,00 Hz) per il contenuto della scheda di memoria da cui copiare e della scheda di memoria su cui copiare.</li> <li>● Le informazioni sulla frequenza del sistema per il formato AVCHD vengono confermate al momento della formattazione o alla prima registrazione.</li> </ul>
[IMPOSS. REG.]	Non può essere registrato.	<ul style="list-style-type: none"> <li>● Eseguire la registrazione dopo averla resa possibile.</li> </ul>
[PAUSA REC NON VALIDO]	L'unità ha cercato di arrestare la registrazione successiva prima che la registrazione precedente abbia terminato di scrivere sulla scheda di memoria.	<ul style="list-style-type: none"> <li>● Arrestare la registrazione dopo il completamento della scrittura nella scheda di memoria. È possibile arrestare la registrazione una volta che il messaggio è scomparso.</li> </ul>
[PROTETTO DA SCRITT.]	La scheda di memoria è stata protetta dalla scrittura.	<ul style="list-style-type: none"> <li>● Inserire una scheda di memoria con accesso in scrittura.</li> </ul>



## Funzioni di registrazione non utilizzabili contemporaneamente

A seconda della funzione di registrazione impostata, sono presenti funzioni di registrazione che non è possibile utilizzare simultaneamente.

● Il significato dei simboli utilizzati nella tabella è il seguente.

- ✓: Può essere usato simultaneamente.
- —: Non può essere usato simultaneamente.

Funzione di registrazione come ulteriore impostazione	Funzione di registrazione impostata					
	Pre-registrazione	Registrazione in sequenza	Registrazione simultanea	Registrazione a intervalli	Registrazione in background	Registrazione super rallentatore
Pre-registrazione		✓	✓	—	—	—
Registrazione in sequenza	✓		—	—	—	—
Registrazione simultanea	✓	—		✓	—	—
Registrazione a intervalli	—	—	✓		—	—
Registrazione in background	—	—	—	—		—
Registrazione super rallentatore	—	—	—	—	—	

## Aggiornamento del firmware dell'unità

---

Verificare la versione del firmware dell'unità in menu [ALTRO] → [INFORMAZIONI] → [VERSIONE], accedere alle informazioni più aggiornate relative al firmware nel sito web descritto in NOTA e scaricare il firmware in base alle esigenze.

### **NOTA**

- L'aggiornamento viene completato caricando il file scaricato sull'unità tramite la scheda di memoria. Inserire la scheda di memoria con memorizzato il file di aggiornamento nello slot scheda 1 e selezionare menu [ALTRO] → [INFORMAZIONI] → [AGGIORNAMENTO FIRMWARE].  
Per informazioni sull'aggiornamento più recente, consultare il sito di supporto tecnico indicato sotto. (Informazioni aggiornate a gennaio 2020)  
[https://panasonic.jp/support/global/cs/e\\_cam](https://panasonic.jp/support/global/cs/e_cam)  
(Questo sito Web è solo in lingua inglese.)
- Quando si aggiorna il firmware, utilizzare l'adattatore CA o una batteria con carica sufficiente.
- Non spegnere l'alimentazione durante l'aggiornamento del firmware. La riscrittura del firmware potrebbe non avere successo e potrebbe non essere possibile attivare l'unità.

## Pulizia e stoccaggio

### Pulizia dell'unità principale

- Prima di pulire, rimuovere la batteria o scollegare il cavo CA dalla presa di alimentazione.
- Non usare benzina o diluente per pulire l'unità. L'uso di benzina o diluente può causare deformazione o spellatura della vernice dell'unità principale.
- Strofinare l'unità principale con un panno morbido pulito. Per sporco pesante, strofinare con un panno imbevuto in detergente da cucina diluito con acqua, e quindi con un panno asciutto.
- Quando si utilizza un panno trattato chimicamente, seguire le istruzioni del panno.

### Precauzioni per lo stoccaggio

Rimuovere la batteria dall'unità principale quando la si ripone. Conservarla in un ambiente in cui il livello di umidità è basso e la temperatura rimane relativamente costante.

Quando si ripone l'unità, si consiglia di mettere all'interno un prodotto anti essiccazione (gel di silice).

- Temperatura consigliata: da 15 °C a 25 °C
- Umidità relativa consigliata: da 40% a 60%

#### ■ Unità principale

- Avvolgere in un panno morbido per prevenire l'ingresso di polvere.

#### ■ Batteria

- La durata della batteria si riduce in ambienti in cui la temperatura è estremamente elevata o ridotta.
- Riporre in un luogo dove è presente fumo oleoso pesante o polvere può portare a malfunzionamenti dovuti a polvere sui connettori dei terminali, ecc.
- Non lasciare che il terminale della batteria entri in contatto con oggetti metallici (come una collana o una forcina per capelli). Potrebbero verificarsi cortocircuiti tra i terminali che potrebbero generare calore. Il contatto con una parte riscaldata può causare gravi ustioni.
- Immagazzinare la batteria elettricamente scarica. Per lo stoccaggio a lungo termine, si consiglia di caricare la batteria almeno una volta all'anno e lasciarla scaricare completamente sull'unità prima di stoccarla nuovamente.
- Rimuovere polvere ed altri residui che si raccolgono sui contatti della batteria.

#### ■ Scheda di memoria

- Non lasciare che polvere, acqua, o altri oggetti estranei penetrino nei contatti sul retro della scheda.
- Se la si rimuove dall'unità, accertarsi di riportarla nel suo contenitore.
- Non lasciare schede SD nelle seguenti aree:
  - Dove si possono generare gas corrosivi, ecc.
  - In luoghi esposti a luce solare diretta, o luoghi con temperature elevate come vicino a dispositivi di riscaldamento
  - Dove è presente umidità o polvere eccessiva
  - In luoghi soggetti a notevoli escursioni termiche (può formarsi della condensa).
  - In luoghi in cui è presente elettricità statica o onde elettromagnetiche

## Capitolo 11 **Dati tecnici**

---

Questo capitolo descrive i dati tecnici del presente prodotto.

## Dimensioni

### Unità principale

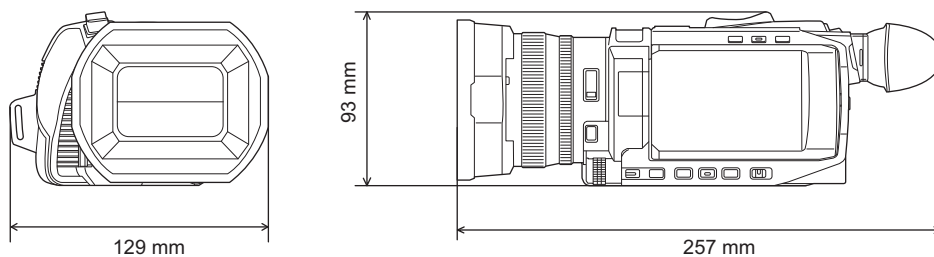

### Quando l'unità maniglia è installata ( X2000 in dotazione, X1500 opzionale)

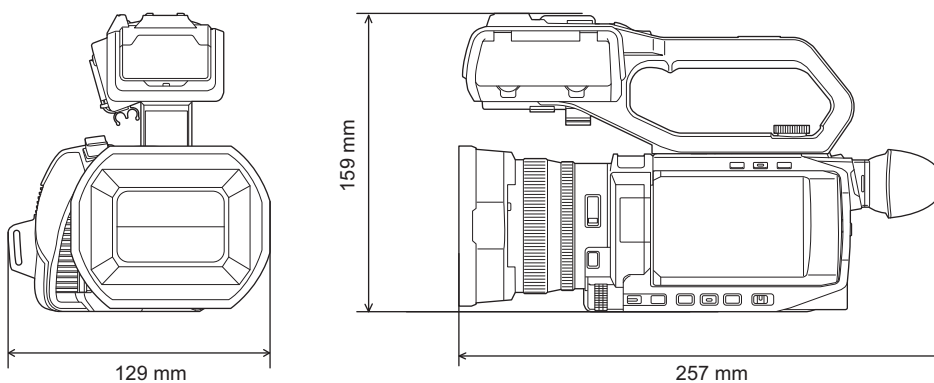

# Specifiche

## Generale

<p><b>Alimentazione</b>                  7,28 V <math>\text{---}</math> (quando viene usata la batteria)                  12 V <math>\text{---}</math> (quando viene usato l'alimentatore CA)</p> <p><b>Potenza assorbita</b>                  22,9 W (ricarica)  <input type="checkbox"/> X1500                  14,4 W (quando viene usato il monitor LCD)  <input checked="" type="checkbox"/> X2000                  15,5 W (quando viene usato il monitor LCD)</p>
---

Voce	<input type="checkbox"/> X1500	<input checked="" type="checkbox"/> X2000
Temperatura ambiente di esercizio	Da 0 °C a 40 °C	
Umidità ambiente di esercizio	Da 10% a 80% (umidità relativa, nessuna condensa)	
Peso	Circa 0,9 kg (solo unità principale, escluso paraluce, batteria ed accessori in dotazione)	Circa 0,9 kg (solo unità principale, escluso unità maniglia, paraluce, batteria ed accessori in dotazione)
	Circa 1,2 kg (compreso paraluce, batteria e oculare)	Circa 1,5 kg (comprende unità maniglia, paraluce, batteria e oculare)
Dimensioni (L×A×P)	129 mm×93 mm×257 mm (compreso paraluce ed oculare, escluse sporgenze)	129 mm×159 mm×257 mm (compreso unità maniglia, paraluce ed oculare, escluse sporgenze)

## Camera

Dispositivo pickup	Sensore a colori MOS a stato solido tipo 1/2,5 (1/2,5") Pixel totali: circa 8.570.000 pixel
Numero di pixel	Numero di pixel effettivi: circa 8.290.000 pixel
Obiettivo	Obiettivo con stabilizzatore ottico d'immagine, zoom motorizzato 24× Da F1.8 a F4.0 (da f=4,12 mm a 98,9 mm) Conversione 35 mm: da f=25,0 mm a 600,0 mm
Diametro del filtro	62 mm
Filtro ND	<CLR>, <1/4>, <1/16>, <1/64>
Distanza minima da un oggetto (M.O.D)	Circa 0,1 m (grandangolo) dall'obiettivo Circa 1,2 m (tele) dall'obiettivo
Filtro di taglio IR	Dispone della funzionalità per abilitare/disabilitare il filtro IR (selezione tramite pulsante [REC INFRAR.] USER o menu)
Impostazione guadagno	Da 0 dB a 30 dB ● Quando [GUADAGNO S.] è assegnato ad un pulsante USER, è possibile impostare [GUADAGNO SUPER]/[GUADAGNO SUPER+]
Impostazione di temperatura del colore	ATW, ATW LOCK, Ach, Bch, preset 3200 K/preset 5600 K/VAR (da 2000 K a 15000 K)
Velocità otturatore	Quando è impostato il menu [SISTEMA] → [FREQUENZA] → [59.94Hz] ● Modalità 59,94i/59,94p: 1/60 sec., 1/100 sec., 1/120 sec., 1/180 sec., 1/250 sec., 1/350 sec., 1/500 sec., 1/750 sec., 1/1000 sec., 1/1500 sec., 1/2000 sec., 1/3000 sec., 1/4000 sec., 1/8000 sec. ● Modalità 29,97p: 1/30 sec., 1/50 sec., 1/60 sec., 1/100 sec., 1/120 sec., 1/180 sec., 1/250 sec., 1/350 sec., 1/500 sec., 1/750 sec., 1/1000 sec., 1/1500 sec., 1/2000 sec., 1/3000 sec., 1/4000 sec., 1/8000 sec. ● Modalità 23,98p: 1/24 sec., 1/48 sec., 1/50 sec., 1/60 sec., 1/100 sec., 1/120 sec., 1/180 sec., 1/250 sec., 1/350 sec., 1/500 sec., 1/750 sec., 1/1000 sec., 1/1500 sec., 1/2000 sec., 1/3000 sec., 1/4000 sec., 1/8000 sec. Quando è impostato il menu [SISTEMA] → [FREQUENZA] → [50.00Hz] ● Modalità 50,00i/50,00p: 1/50 sec., 1/60 sec., 1/100 sec., 1/125 sec., 1/180 sec., 1/250 sec., 1/350 sec., 1/500 sec., 1/750 sec., 1/1000 sec., 1/1500 sec., 1/2000 sec., 1/3000 sec., 1/4000 sec., 1/8000 sec. ● Modalità 25,00p: 1/25 sec., 1/50 sec., 1/60 sec., 1/100 sec., 1/125 sec., 1/180 sec., 1/250 sec., 1/350 sec., 1/500 sec., 1/750 sec., 1/1000 sec., 1/1500 sec., 1/2000 sec., 1/3000 sec., 1/4000 sec., 1/8000 sec.
Tempo otturatore lento	Quando è impostato il menu [SISTEMA] → [FREQUENZA] → [59.94Hz] ● Modalità 59,94i/59,94p: 1/8 sec., 1/15 sec., 1/30 sec. ● Modalità 29,97p: 1/8 sec., 1/15 sec. ● Modalità 23,98p: 1/6 sec., 1/12 sec. Quando è impostato il menu [SISTEMA] → [FREQUENZA] → [50.00Hz] ● Modalità 50,00i/50,00p: 1/6 sec., 1/12 sec., 1/25 sec. ● Modalità 25,00p: 1/6 sec., 1/12 sec.

## Capitolo 11 Dati tecnici — Specifiche

Registrazione super rallentatore	<ul style="list-style-type: none"> <li>● Menu [SISTEMA] → [FREQUENZA] → [59.94Hz] Quando il numero di pixel di registrazione è 1920×1080 (FHD) Frame rate registrazione 120 fps, effetto rallentatore velocità 1/2 (in modalità 59,94p), effetto rallentatore velocità 1/4 (in modalità 29,97p), velocità 1/5 (in modalità 23,98p)</li> <li>● Menu [SISTEMA] → [FREQUENZA] → [50.00Hz] Quando il numero di pixel di registrazione è 1920×1080 (FHD) Frame rate registrazione 100 fps, effetto rallentatore velocità 1/2 (in modalità 50,00p), effetto rallentatore velocità 1/4 (in modalità 25,00p)</li> </ul>
Illuminanza minima del soggetto	1,5 lx (F1.8, [GUADAGNO SUPER+] è abilitato, quando la velocità dell'otturatore è 1/30 sec.)
Zoom digitale	2×/5×/10×/i.ZOOM (massimo 48×)
Luce a LED incorporata (Quando si usa l'unità maniglia (X2000) in dotazione, (X1500) opzionale))	Illuminanza: circa 70 lx (1,0 m) Angolo illuminazione: circa 30° Temperatura colore: circa 4600 K
Paraluce	Paraluce con copriobiettivo

### Registratore scheda memoria

Supporti di registrazione	Scheda di memoria SDHC (da 4 GB a 32 GB), Scheda di memoria SDXC (da oltre 32 GB a 128 GB): Compatibile UHS-I, UHS Speed Class 3 ● Vedere "Speed Class durante le riprese" (→ 36).
Slot di registrazione	2 slot
Frequenza sistema	59,94 Hz/50,00 Hz
Formato file	MOV (HEVC), MOV, MP4 (HEVC), MP4, AVCHD
Formato di registrazione	<ul style="list-style-type: none"> <li>● MOV: 4:2:0 (10 bit) UHD (3840×2160); HEVC LongGOP 200M (In media circa 200 Mbps)/ HEVC LongGOP 150M (In media circa 150 Mbps)/ HEVC LongGOP 100M (In media circa 100 Mbps)</li> <li>● MOV: 4:2:0 (8 bit) UHD (3840×2160); 420LongGOP 150M (In media circa 150 Mbps)/ 420LongGOP 100M (In media circa 100 Mbps)</li> <li>● MOV: 4:2:2 (10 bit) UHD (3840×2160); 422LongGOP 150M (In media circa 150 Mbps) FHD (1920×1080); 422LongGOP 100M (In media circa 100 Mbps)/ 422LongGOP 50M (In media circa 50 Mbps)/ 422ALL-I 200M (In media circa 200 Mbps)/ 422ALL-I 100M (In media circa 100 Mbps)</li> <li>● MP4: 4:2:0 (10 bit) UHD (3840×2160); HEVC LongGOP 100M (In media circa 100 Mbps)/ HEVC LongGOP 72M (In media circa 72 Mbps)</li> <li>● MP4: 4:2:0 (8 bit) UHD (3840×2160); 420LongGOP 72M (In media circa 72 Mbps) FHD (1920×1080); 420LongGOP 50M (In media circa 50 Mbps)</li> <li>● AVCHD: 4:2:0 (8 bit) FHD (1920×1080); PS (In media circa 25 Mbps)/PH (In media circa 21 Mbps)/ HA (In media circa 17 Mbps) HD (1280×720); PM (In media circa 8 Mbps)</li> </ul>
Numero di pixel di registrazione/Segnale video registrazione	3840×2160/59,94p, 50,00p, 29,97p, 25,00p, 23,98p 1920×1080/59,94p, 50,00p, 29,97p, 25,00p, 23,98p, 59,94i, 50,00i 1280×720/59,94p, 50,00p
Tempo di registrazione e riproduzione	Quando si usa una scheda di memoria SDXC da 64 GB, con [FORMATO FILE] impostato su [MOV] o [MP4]: <ul style="list-style-type: none"> <li>● Con un formato di registrazione 200 Mbps: circa 40 minuti</li> <li>● Con un formato di registrazione 150 Mbps: circa 55 minuti</li> <li>● Con un formato di registrazione 100 Mbps: circa 1 ora 20 minuti</li> <li>● Con un formato di registrazione 72 Mbps: circa 1 ora 50 minuti</li> <li>● Con un formato di registrazione 50 Mbps: circa 2 ore 40 minuti</li> </ul> Quando si usa una scheda di memoria SDXC da 64 GB, con [FORMATO FILE] impostato su [AVCHD]: <ul style="list-style-type: none"> <li>● Con un formato di registrazione PS: circa 5 ore 20 minuti</li> <li>● Con un formato di registrazione PH: circa 6 ore</li> <li>● Con un formato di registrazione HA: circa 8 ore 30 minuti</li> <li>● Con un formato di registrazione PM: circa 17 ore 10 minuti</li> </ul>
Funzione 2 slot	Registrazione progressiva, registrazione simultanea, registrazione in background
Registrazione foto	Formato di registrazione: JPEG (DCF/Exif2.2) ● Vedere a pagina 152 i formati di registrazione ed il numero di pixel di registrazione.

## Video digitale

Numero di bit di quantizzazione	<ul style="list-style-type: none"> <li>● MOV: 4:2:2 (10 bit)/4:2:0 (8 bit)/4:2:0 (10 bit (HEVC))</li> <li>● MP4: 4:2:0 (8 bit)/4:2:0 (10 bit (HEVC))</li> <li>● AVCHD: 4:2:0 (8 bit)</li> </ul>
Formato di compressione video	<ul style="list-style-type: none"> <li>● MOV/MP4: H.264/MPEG-4 AVC High Profile, H.265/MPEG-H HEVC Main10 Profile</li> <li>● AVCHD: H.264/MPEG-4 AVC High Profile</li> </ul>

## Audio digitale

Segnale audio di registrazione	<ul style="list-style-type: none"> <li>● MOV: 48 kHz/24 bit 2 canali</li> <li>● MP4/AVCHD: 48 kHz/16 bit, 2 canali</li> </ul>
Formato di compressione audio	<ul style="list-style-type: none"> <li>● MOV: LPCM</li> <li>● MP4: AAC</li> <li>● AVCHD: Dolby Audio™</li> </ul>
Headroom	12 dB

## Streaming

Formato di compressione video	H.264/MPEG-4 AVC Main Profile H.264/MPEG-4 AVC High Profile
Risoluzione video	1920×1080 (FHD), 1280×720 (HD), 640×360, 320×180
Metodo di streaming	Unicast, Multicast
Frame rate	<ul style="list-style-type: none"> <li>● Quando impostato nel menu [SISTEMA] → [FREQUENZA] → [59.94Hz]: 30 fps, 60 fps</li> <li>● Quando impostato nel menu [SISTEMA] → [FREQUENZA] → [50.00Hz]: 25 fps, 50 fps</li> </ul>
Bit rate	24 Mbps, 20 Mbps, 16 Mbps, 14 Mbps, 8 Mbps, 6 Mbps, 4 Mbps, 3 Mbps, 2 Mbps, 1,5 Mbps, 1 Mbps, 0,7 Mbps, 0,5 Mbps
Formato di compressione audio	AAC-LC: 48 kHz/16 bit, 2 canali
Protocollo supportato	RTSP/RTP/RTMP/RTMPS

## Wi-Fi

Conformità agli standard	Conforme a IEEE802.11b/g/n
Range frequenza usato (frequenza centrale)	Da 2412 MHz a 2462 MHz [canale da 1 a 11]
Metodo di codifica	Wi-Fi conforme a WPA™/WPA2™
Metodo di accesso	Modalità infrastruttura

## Uscita video

Voce	X1500	X2000
Terminale <SDI OUT>	—	<ul style="list-style-type: none"> <li>● Terminale BNC ×1 0,8 V [p-p], 75 Ω, compatibile 3G/1,5G HD-SDI</li> <li>● Formato uscita 1920×1080: 59,94p LEVEL-A, 50,00p LEVEL-A, 59,94i, 50,00i, 29,97PsF, 25,00PsF, 23,98PsF 1280×720: 59,94p, 50,00p</li> </ul>
Terminale <HDMI>	<ul style="list-style-type: none"> <li>● Terminale HDMI tipo A ×1 (non compatibile con VIERA Link)</li> <li>● Formato uscita 3840×2160: 59,94p, 50,00p, 29,97p, 25,00p, 23,98p 1920×1080: 59,94p, 50,00p, 59,94i, 50,00i, 29,97p, 25,00p, 23,98p 1280×720: 59,94p, 50,00p 720×480: 59,94p 720×576: 50,00p</li> </ul>	



## Ingresso audio

Microfono incorporato	Supporta il microfono stereo
Terminale <MIC>	Mini jack stereo diametro 3,5 mm × 1
Terminale <INPUT 1>/<INPUT 2> (Quando si usa l'unità maniglia ([X2000] in dotazione, [X1500] opzionale))	XLR×2, 3 pin Elevata impedenza ingresso, <LINE>/<MIC>/<+48V> (Commutato con selettore <INPUT1>/<INPUT2>) <ul style="list-style-type: none"> <li>• &lt;LINE&gt;: 4 dBu/0 dBu (commutato con menu)</li> <li>• &lt;MIC&gt;: -40 dBu/-50 dBu/-60 dBu (commutato con menu)</li> </ul>

## Uscita audio

Voce	[X1500]	[X2000]
Terminale <SDI OUT>	—	LPCM 2ch <ul style="list-style-type: none"> <li>• Commutazione guadagno: 0 dB/-6 dB/-8 dB (commutato con menu)</li> </ul>
Terminale <HDMI>	LPCM 2ch	
Terminale cuffia	Mini jack stereo diametro 3,5 mm × 1	
Altoparlante	Diametro 15 mm, tondo × 1	

## Altro ingresso/uscita

Terminale <REMOTE>	Super mini jack stereo diametro 2,5 mm × 1
Terminale USB (USB2.0)	Terminale micro-AB, 5 pin, con funzionalità USB mass storage (solo lettura)
Terminale <DC IN 12V>	DC12 V, EIAJ tipo 4

## Monitor

Monitor LCD	Monitor LCD da 8,8 cm (3,5") (circa 2.760.000 punti)
Mirino	Monitor EVF da 0,6 cm (0,24") (equivalente a circa 1.560.000 punti)

## Maniglia ([X2000] in dotazione, [X1500] opzionale)

<b>Consumo elettrico</b> Massimo circa 3,1 W (quando è installata sulla videocamera)	
Peso	Circa 305 g (solo parte principale dell'unità maniglia, escluso supporto microfono e viti fissaggio supporto microfono)
Dimensioni (L×A×P)	Circa 71 mm×89 mm×207 mm (comprese sporgenze, escluso supporto microfono)

## Alimentatore CA

<b>Alimentazione</b> 100 V – 240 V ~ 50 Hz/60 Hz, 1,2 A 79 VA (100 V ~) – 99 VA (240 V ~)	
<b>Uscita di corrente</b> 12 V --- 3,0 A	
Temperatura ambiente di esercizio	Da 0 °C a 40 °C
Umidità ambiente di esercizio	Da 10% a 90% (umidità relativa, nessuna condensa)
Peso	Circa 225 g
Dimensioni (L×A×P)	115 mm×37 mm×57 mm (escludendo la sezione cavo CC)

## Gruppo batterie (AG-VBR59)

<b>Tensione/Capacità</b> 7,28 V --- 5900 mAh 43 Wh	
Corrente di carica	Massimo 4000 mA
Umidità ambiente di esercizio	Da 0% a 80% (umidità relativa, nessuna condensa)
Peso	Circa 230 g
Dimensioni (L×A×P)	41,3 mm×51,3 mm×69,6 mm

## Indice

<b>A</b>		Conferma impostazione .....	125
Aggiornamento .....	190	Dispositivo audio .....	123
Alimentatore CA .....	26	Microfono esterno .....	123
Alimentazione elettrica		Microfono incorporato .....	122
Come accendere l'unità .....	34	Monitor .....	125
Come disattivare l'alimentazione elettrica .....	34	Regolazione livello .....	123
Anteprima .....	143	<b>L</b>	
App HC ROP .....	176	LAN Wireless	
ATW .....	113	Collegamento diretto .....	172
<b>B</b>		Punto di accesso wireless .....	173
Batteria		Livella .....	138
Carica .....	26	Livello AE (compensazione dell'esposizione) .....	107
Installazione .....	25	<b>M</b>	
Rimozione .....	25	Menu	
Batteria incorporata .....	34	[ALTRO] .....	87
Bilanciamento del bianco .....	111	[AUDIO] .....	70
Bilanciamento del bianco con tracking automatico .....	113	[CAMERA] .....	62
Bilanciamento del nero .....	114	Configurazione .....	57
Luce a LED incorporata .....	117	[FILE DI SCENA] .....	65
<b>C</b>		Inizializzazione .....	60
Clip		[MINIATURA] .....	61
Cancellazione .....	147	[REGISTRAZIONE] .....	80
Copia .....	146	[RETE] .....	82
Protezione .....	147	[SISTEMA] .....	86
Ripristino .....	148	Uso .....	59
Riproduzione .....	149	[VIDEO OUT/LCD/MIRINO] .....	72
Commutazione schermata .....	55	Visualizzazione .....	58
Controllo modalità .....	162	Messa a fuoco manuale .....	108
Controllo remoto .....	165, 169	Messaggio di errore .....	185
Copriobiettivo .....	29	Microfono esterno	
Cuffia .....	165	Installazione .....	32
<b>D</b>		Mirino .....	51
Data ed ora .....	35	Modalità lettore schede .....	167
Diaframma .....	105	Monitor .....	166
<b>F</b>		Monitor LCD .....	50
File di setup .....	99	Visualizzazione stato .....	156
File scena .....	97	Multifunzione manuale .....	140
Filtro ND .....	108	<b>O</b>	
Formato di output		Oculare .....	29
Terminale <HDMI> .....	155	Orologio .....	35
Terminale <SDI OUT> .....	154	<b>P</b>	
Funzione clip bianco .....	119	Paraluce .....	28
Funzione controllo guadagno RB .....	118	Pattern zebra .....	131
Funzione controllo nero .....	119	Pre-registrazione .....	126
Funzione correzione colore .....	119	Pulsanti USER	
Funzione dettaglio .....	118	Assegnazione .....	47
Funzione estensione gamma dinamica .....	136	Controllo .....	49
Funzione focus assist .....	132	<b>R</b>	
Funzione gamma .....	119	Registrazione a intervalli .....	129
Funzione impostazione chroma .....	118	Registrazione in background .....	128
Funzione knee .....	119	Registrazione in sequenza .....	126
Funzione matrice .....	118	Registrazione IR .....	130
Funzione modalità area .....	109	Registrazione simultanea .....	127
Funzione monitor forma d'onda .....	137	Regolazione luminosità .....	108
Funzione registrazione fermo immagine .....	152	Restrizione di utilizzo .....	189
Funzione riconoscimento volti/tracking AE&AF .....	135	Rete .....	171
Funzione stabilizzatore immagine ottico .....	135	LAN wireless .....	172
Funzione streaming .....	177	Riavvia riproduzione .....	151
Funzione time stamp .....	137	Ripresa .....	101
Funzione tono pelle .....	118	Ripresa a specchio .....	50
Funzione zoom digitale .....	138	Ripresa ad alta velocità .....	121
<b>G</b>		Riquadro indicatore .....	132
Guadagno .....	106	<b>S</b>	
<b>I</b>		Scheda di memoria .....	36
Indicatore centro .....	131	Autonomia di registrazione .....	39
Indicatore zona di sicurezza .....	132	Formattazione .....	38
Ingresso audio .....	122	Inserimento .....	38
Commutazione .....	122	Protetta da scrittura .....	37
		Rimozione .....	38

Stato .....	37
Struttura cartella .....	41
Schermata anteprime.....	143
Schermata icone operazione .....	139
Schermata immagine videocamera .....	56, 156
Sistema di avviso .....	185
Specifiche .....	194
Spia tally .....	52
Super guadagno.....	106
Super slow.....	121
<b>T</b>	
Time code .....	45
Time data.....	44
Treppiede.....	33
TV .....	166
<b>U</b>	
Unità maniglia	
Installazione.....	30
USB.....	167
User bits.....	44
<b>V</b>	
Visualizzazione sullo schermo.....	54
<b>Z</b>	
Zoom.....	115

Fabbricato da:

Panasonic Entertainment & Communication Co., Ltd.  
1-10-12, Yagumo-higashi-machi, Città di Moriguchi,  
Osaka, Giappone

Importatore:

Rappresentante autorizzato nell'UE:

Panasonic Marketing Europe GmbH  
Panasonic Testing Centre  
Winsbergring 15, 22525 Amburgo, Germania



# Aggiornamento del firmware

---

- **Firmware Ver. 1.4: F 2**

Il firmware è stato aggiornato per migliorare le prestazioni e aggiungere funzionalità all'unità.

Le sezioni che seguono descrivono le funzioni che sono state aggiunte o modificate.

- È possibile visualizzare la versione del firmware dell'unità nel seguente menu:  
Menu [ALTRO] → [INFORMAZIONI] → [VERSIONE]
- Per consultare le informazioni più recenti sul firmware, o per scaricare/aggiornare il firmware, visitare il seguente sito di assistenza:  
[https://panasonic.jp/support/global/cs/e\\_cam](https://panasonic.jp/support/global/cs/e_cam)  
(Questo sito Web è solo in lingua inglese.)

# Firmware Ver. 1.4

---

- Aggiunte funzioni compatibili con MP4: F 3
- Supporto per Emissione Simultanea dal Terminale <SDI OUT> e dal Terminale <HDMI> [X2000]: F 4
- Aggiunto un menu di configurazione per le operazioni eseguite tramite la ghiera di messa a fuoco: F 8
- Aggiunte voci di impostazione menu: F 9
- Miglioramenti funzionali: F 10
- Aggiunta funzionalità per i pulsanti USER: F 11
- Menu aggiunti: F 12

## Aggiunte funzioni compatibili con MP4

Il formato di file MP4 è ora disponibile nelle seguenti funzioni:

### Registrazione in background

[FREQUENZA]	[FORMATO FILE]	[FORMATO REG.]
[59.94Hz]	[MP4]	[1080-59.94p/420LongGOP 50M]
[50.00Hz]		[1080-23.98p/420LongGOP 50M]
[50.00Hz]		[1080-50.00p/420LongGOP 50M]

### Registrazione a intervalli

[FREQUENZA]	[FORMATO FILE]	[FORMATO REG.]
[59.94Hz]	[MP4]	Tutte
[50.00Hz]		

### Registrazione super rallentatore

[FREQUENZA]	[FORMATO FILE]	[FORMATO REG.]
[59.94Hz]	[MP4]	[1080-59.94p/420LongGOP 50M]
[50.00Hz]		[1080-23.98p/420LongGOP 50M]
[50.00Hz]		[1080-50.00p/420LongGOP 50M]

## Supporto per Emissione Simultanea dal Terminale <SDI OUT> e dal Terminale <HDMI> [X2000]

È ora possibile emettere contemporaneamente sia dal terminale <SDI OUT> che dal terminale <HDMI> ai dispositivi esterni.

- Nota relativa all'emissione simultanea al terminale <SDI OUT> e al terminale <HDMI>: F 4
- Per impostare come accendere/spengere il monitor LCD e il mirino: F 5
- Note sulla composizione dei menu [SELEZ. VIDEO OUT], [SDI OUT] e [HDMI OUT]: F 6
- Note sulla schermata FUNCTION quando è attivo il controllo modalità: F 6
- Visualizzazione su schermo durante la ripresa: F 7

### Nota relativa all'emissione simultanea al terminale <SDI OUT> e al terminale <HDMI>

È possibile emettere contemporaneamente sia dal terminale <SDI OUT> sia dal terminale <HDMI> al dispositivo esterno.

I formati che possono essere emessi variano a seconda delle seguenti combinazioni di impostazioni.

- Menu [SISTEMA] → [FREQUENZA]
- Menu [SISTEMA] → [FORMATO FILE]
- Menu [SISTEMA] → [FORMATO REG.]
- Menu [VIDEO OUT/LCD/MIRINO] → [SELEZ. VIDEO OUT] → [FORMATO USCITA SDI]
- Menu [VIDEO OUT/LCD/MIRINO] → [SELEZ. VIDEO OUT] → [FORMATO USCITA HDMI]

Effettuare la seguente impostazione di menu:

- Menu [VIDEO OUT/LCD/MIRINO] → [SELEZ. VIDEO OUT] → [USCITA SDI + HDMI] → [ON]

#### ■ Quando [FREQUENZA] è impostato su [59.94Hz]

[FORMATO REG.]	Terminale <HDMI>	Terminale <SDI OUT>
Risoluzione/frame rate	[FORMATO USCITA HDMI]: formato output	[FORMATO USCITA SDI]: formato output
3840×2160/59,94p	[3840×2160p]: 3840×2160/59.94p 4:2:2 10 bit [3840×2160p(420/8bit)]: 3840×2160/59.94p 4:2:0 8 bit [1920×1080p]*: 1920×1080/59.94p 4:2:2 10 bit	[1920×1080p]*: 1920×1080/59.94p 4:2:2 10 bit
	[1920×1080i]: 1920×1080/59.94i 4:2:2 10 bit	[1920×1080i]: 1920×1080/59.94i 4:2:2 10 bit
3840×2160/29,97p	[3840×2160p]: 3840×2160/29.97p 4:2:2 10 bit [1920×1080p]*: 1920×1080/29.97p 4:2:2 10 bit	[1920×1080p]: 1920×1080/29.97p 4:2:2 10 bit [1920×1080PsF]*: 1920×1080/29.97PsF 4:2:2 10 bit
3840×2160/23,98p	[3840×2160p]: 3840×2160/23.98p 4:2:2 10 bit [1920×1080p]*: 1920×1080/23.98p 4:2:2 10 bit	[1920×1080p]: 1920×1080/23.98p 4:2:2 10 bit [1920×1080PsF]*: 1920×1080/23.98PsF 4:2:2 10 bit
1920×1080/59,94p	[1920×1080p]*: 1920×1080/59.94p 4:2:2 10 bit	[1920×1080p]*: 1920×1080/59.94p 4:2:2 10 bit
	[1920×1080i]: 1920×1080/59.94i 4:2:2 10 bit	[1920×1080i]: 1920×1080/59.94i 4:2:2 10 bit
1920×1080/59,94i	[1920×1080i]: 1920×1080/59.94i 4:2:2 10 bit	[1920×1080i]: 1920×1080/59.94i 4:2:2 10 bit
1920×1080/29,97p	[1920×1080p]: 1920×1080/29.97p 4:2:2 10 bit	[1920×1080p]: 1920×1080/29.97p 4:2:2 10 bit [1920×1080PsF]*: 1920×1080/29.97PsF 4:2:2 10 bit
1920×1080/23,98p	[1920×1080p]: 1920×1080/23.98p 4:2:2 10 bit	[1920×1080p]: 1920×1080/23.98p 4:2:2 10 bit [1920×1080PsF]*: 1920×1080/23.98PsF 4:2:2 10 bit
1280×720/59,94p	[1280×720p]: 1280×720/59.94p 4:2:2 10 bit	[1280×720p]: 1280×720/59.94p 4:2:2 10 bit



■ Quando [FREQUENZA] è impostato su [50.00Hz]

[FORMATO REG.]	Terminale <HDMI>	Terminale <SDI OUT>
Risoluzione/frame rate	[FORMATO USCITA HDMI]: formato output	[FORMATO USCITA SDI]: formato output
3840×2160/50,00p	[3840×2160p]: 3840×2160/50.00p 4:2:2 10 bit [3840×2160p(420/8bit)]: 3840×2160/50.00p 4:2:0 8 bit [1920×1080p]*: 1920×1080/50.00p 4:2:2 10 bit	[1920×1080p]*: 1920×1080/50.00p 4:2:2 10 bit
	[1920×1080i]: 1920×1080/50.00i 4:2:2 10 bit	[1920×1080i]: 1920×1080/50.00i 4:2:2 10 bit
3840×2160/25,00p	[3840×2160p]: 3840×2160/25.00p 4:2:2 10 bit [1920×1080p]*: 1920×1080/25.00p 4:2:2 10 bit	[1920×1080p]: 1920×1080/25.00p 4:2:2 10 bit [1920×1080PsF]*: 1920×1080/25.00PsF 4:2:2 10 bit
1920×1080/50,00p	[1920×1080p]*: 1920×1080/50.00p 4:2:2 10 bit	[1920×1080p]*: 1920×1080/50.00p 4:2:2 10 bit
	[1920×1080i]: 1920×1080/50.00i 4:2:2 10 bit	[1920×1080i]: 1920×1080/50.00i 4:2:2 10 bit
1920×1080/50,00i	[1920×1080i]: 1920×1080/50.00i 4:2:2 10 bit	[1920×1080i]: 1920×1080/50.00i 4:2:2 10 bit
1920×1080/25,00p	[1920×1080p]: 1920×1080/25.00p 4:2:2 10 bit	[1920×1080p]: 1920×1080/25.00p 4:2:2 10 bit [1920×1080PsF]*: 1920×1080/25.00PsF 4:2:2 10 bit
1280×720/50,00p	[1280×720p]: 1280×720/50.00p 4:2:2 10 bit	[1280×720p]: 1280×720/50.00p 4:2:2 10 bit

\* Impostazione di fabbrica

**NOTA**

- Se [USCITA SDI + HDMI] è [ON] esistono le seguenti limitazioni:
  - [FORMATO USCITA HDMI] non può essere impostato su [720×480p]/[720×576p].
  - [FORMATO USCITA SDI]/[FORMATO USCITA HDMI] avranno le stesse impostazioni di frame rate.  
(Esempio) Quando [FORMATO USCITA HDMI]/[FORMATO USCITA SDI] è impostato su [1920×1080p]  
Se [FORMATO USCITA HDMI] è impostato su [1920×1080i], anche [FORMATO USCITA SDI] verrà automaticamente impostato su [1920×1080i].
  - Si accende solo il monitor LCD o il mirino.
- Effettuare le seguenti impostazioni nei menu quando si emette solo al terminale <SDI OUT>.
  - Menu [VIDEO OUT/LCD/MIRINO] → [SELEZ. VIDEO OUT] → [USCITA SDI + HDMI] → [OFF]
  - Menu [VIDEO OUT/LCD/MIRINO] → [SELEZ. VIDEO OUT] → [SELEZ. EXTERNAL OUT] → [SDI]
- Effettuare le seguenti impostazioni nei menu quando si emette solo al terminale <HDMI>.
  - Menu [VIDEO OUT/LCD/MIRINO] → [SELEZ. VIDEO OUT] → [USCITA SDI + HDMI] → [OFF]
  - Menu [VIDEO OUT/LCD/MIRINO] → [SELEZ. VIDEO OUT] → [SELEZ. EXTERNAL OUT] → [HDMI]
- Quando sono state effettuate tutte le seguenti impostazioni di menu, è possibile controllare la registrazione tramite dispositivi esterni collegati al terminale <SDI OUT> e al terminale <HDMI>.
  - Menu [VIDEO OUT/LCD/MIRINO] → [SELEZ. VIDEO OUT] → [USCITA SDI + HDMI] → [ON]
  - Menu [VIDEO OUT/LCD/MIRINO] → [IMPOSTAZIONE SDI] → [SDI REC REMOTO] → [ON]
  - Menu [VIDEO OUT/LCD/MIRINO] → [IMPOSTAZIONE HDMI] → [HDMI TC OUT] → [ON]
  - Menu [VIDEO OUT/LCD/MIRINO] → [IMPOSTAZIONE HDMI] → [HDMI REC REMOTO] → [ON]

**Per impostare come accendere/spegnere il monitor LCD e il mirino**

Imposta il metodo di visualizzazione del monitor LCD/mirino quando menu [VIDEO OUT/LCD/MIRINO] → [SELEZ. VIDEO OUT] → [USCITA SDI + HDMI] → [ON].

**1 Selezionare menu [VIDEO OUT/LCD/MIRINO] → [SELEZ. VIDEO OUT] → [USCITA LCD/VF] → [PRIORITÀ VF] o [LCD].**

[PRIORITÀ VF]	Quando il mirino è chiuso, il monitor LCD si accende quando viene aperto. Quando il mirino viene estratto, il mirino stesso si accende e il monitor LCD si spegne.
[LCD]	Il monitor LCD si accende quando viene aperto. Il mirino non si accende.

**Per cambiare l'impostazione utilizzando un pulsante USER**

È possibile cambiare come accendere/spegnere il monitor LCD e il mirino registrando [USCITA LCD/VF] su un pulsante USER.

**1 Quando viene visualizzata la schermata di registrazione, premere il pulsante USER su cui è registrato [USCITA LCD/VF].**

Commuta l'impostazione ogni volta che viene premuto il pulsante.

[PRIORITÀ VF] ↔ [LCD]

- L'impostazione viene applicata anche al menu [VIDEO OUT/LCD/MIRINO] → [SELEZ. VIDEO OUT] → impostazione menu [USCITA LCD/VF].

**Note sulla composizione dei menu [SELEZ. VIDEO OUT], [SDI OUT] e [HDMI OUT]**

La composizione dei menu [SELEZ. VIDEO OUT], [SDI OUT] e [HDMI OUT] è cambiata come segue:

**■ Menu [VIDEO OUT/LCD/MIRINO]**

Voce	
[SELEZ. VIDEO OUT]	[USCITA SDI + HDMI]
	[SELEZ. EXTERNAL OUT]
	[FORMATO USCITA SDI]
	[FORMATO USCITA HDMI]
	[USCITA LCD/VF]
[IMPOSTAZIONE SDI]	[CAMBIO GUAD. AUDIO SDI]
	[SDI REC REMOTO]
	[CARATTERI SDI OUT]
	[SDI OUT ZEBRA]
[IMPOSTAZIONE HDMI]	[HDMI TC OUT]
	[HDMI REC REMOTO]
	[CARATTERI HDMI OUT]
	[HDMI OUT ZEBRA]

**Note sulla schermata FUNCTION quando è attivo il controllo modalità**

Sono stati apportati dei cambiamenti alla schermata FUNCTION quando è attivo il controllo modalità.

**■ Schermata FUNCTION**

Voce		Descrizione
[VIDEO OUT]	[VIDEO OUT SEL]	Visualizza la destinazione dell'output esterna. <ul style="list-style-type: none"> <li>• [SDI+HDMI]: Quando menu [VIDEO OUT/LCD/MIRINO] → [SELEZ. VIDEO OUT] → [USCITA SDI + HDMI] è impostato su [ON]</li> <li>• [SDI]: Quando menu [VIDEO OUT/LCD/MIRINO] → [SELEZ. VIDEO OUT] → [SELEZ. EXTERNAL OUT] è impostato su [SDI]</li> <li>• [HDMI]: Quando menu [VIDEO OUT/LCD/MIRINO] → [SELEZ. VIDEO OUT] → [SELEZ. EXTERNAL OUT] è impostato su [HDMI]</li> </ul>
	[SDI OUT FORMAT]	Visualizza con [1920×1080p]/[1920×1080i]/[1920×1080PsF]/[1280×720p] i segnali trasmessi tramite il terminale <SDI OUT>.
	[SDI OUT CHAR]	Visualizza con [ON]/[OFF] se i caratteri trasmessi tramite il terminale <SDI OUT> vengono sovrapposti.
	[HDMI OUT FORMAT]	Visualizza con [3840×2160p]/[3840×2160p(420/8bit)]/[1920×1080p]/[1920×1080i]/[1280×720p]/[720×480p]/[720×576p] i segnali trasmessi tramite il terminale <HDMI>.
	[HDMI OUT CHAR]	Visualizza con [ON]/[OFF] se i caratteri trasmessi tramite il terminale <HDMI> vengono sovrapposti.
[CARD STATUS]	—	Visualizza lo stato, la capacità di registrazione residua e la capacità totale della scheda di memoria inserita nello slot per schede. Lo stato della scheda di memoria che viene visualizzato è uno dei seguenti tipi. <ul style="list-style-type: none"> <li>• [NO CARD]: La scheda di memoria non è inserita.</li> <li>• [UNSUPPORTED]: La scheda di memoria non è supportata.</li> <li>• [FORMAT ERROR]: La scheda di memoria non può essere usata. (errore di formattazione).</li> <li>• [PROTECTED]: È protetta da scrittura. (Il selettore di protezione da scrittura della scheda di memoria è impostato sul lato LOCK)</li> <li>• [NO REMAIN]: Nessuna capacità di registrazione residua.</li> <li>• [NOT SDXC]: Non è inserita una scheda di memoria SDXC in registrazione MOV/registrazione MP4.</li> <li>• Casi diversi dal precedente: La capacità di registrazione residua viene visualizzata nel range da 0% a 100%.</li> </ul>
	[TOTAL]	Visualizza la capacità di registrazione residua/capacità totale delle schede di memoria nello slot scheda 1 e nello slot scheda 2.
	[SLOT1]	Visualizza lo stato e la capacità di registrazione residua/capacità totale della scheda di memoria nello slot scheda 1.
	[SLOT2]	Visualizza lo stato e la capacità di registrazione residua/capacità totale della scheda di memoria nello slot scheda 2.

## Visualizzazione su schermo durante la ripresa

Il seguente indicatore è stato aggiunto.

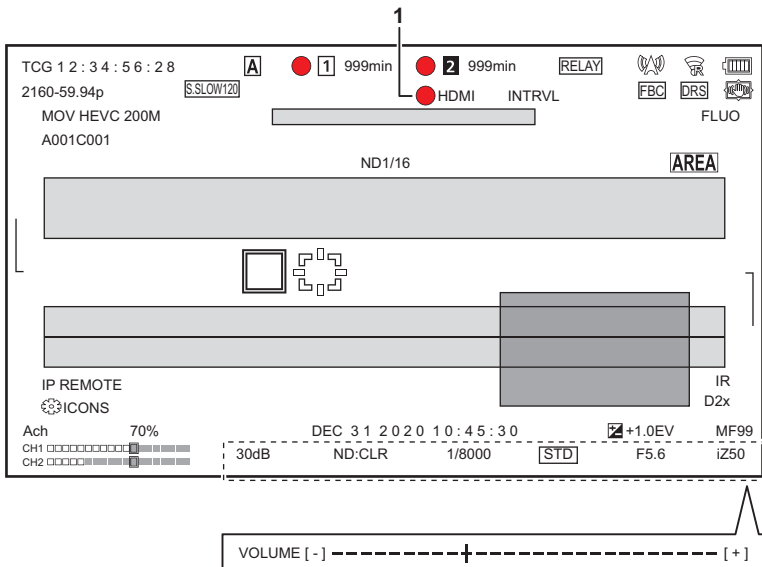

### 1 Stato controllo operazione registrazione apparecchiatura esterna (terminale <SDI OUT>/<HDMI>)

Visualizza lo stato del controllo dell'avvio registrazione e dell'arresto registrazione sull'apparecchiatura esterna collegata al terminale <SDI OUT> ed al terminale <HDMI>.

- [● S/H]: Istruzione registrazione è emesso all'output dal terminale <SDI OUT>/terminale <HDMI>.
- [S/H]: Istruzione pausa è emesso all'output dal terminale <SDI OUT>/terminale <HDMI>.

## Aggiunto un menu di configurazione per le operazioni eseguite tramite la ghiera di messa a fuoco

### [UNITÀ GHIERA FUOCO]

#### Menu [CAMERA] → [MODO SW] → [UNITÀ GHIERA FUOCO]

Commuta il modo in cui viene regolata la messa a fuoco con la ghiera di messa a fuoco.

- Impostare anche [IMPOSTAZIONE GHIERA FUOCO].

[NON LINEARE]	Il valore della messa a fuoco cambia in base alla velocità di rotazione e alla posizione di rotazione della ghiera di messa a fuoco.
[LINEARE]	Il valore della messa a fuoco cambia in base all'angolo di rotazione della ghiera di messa a fuoco.

(Impostazione di fabbrica: [NON LINEARE])

### [IMPOSTAZIONE GHIERA FUOCO]

#### Menu [CAMERA] → [MODO SW] → [IMPOSTAZIONE GHIERA FUOCO]

##### ● Quando [UNITÀ GHIERA FUOCO] è impostato su [NON LINEARE]

Imposta il modo in cui viene regolata la messa a fuoco con la ghiera di messa a fuoco.

[VEL.]	Regola il valore della messa a fuoco in base alla velocità con cui viene ruotata la ghiera di messa a fuoco.
[GREZZO]	Regola il valore della messa a fuoco in base alla posizione di rotazione della ghiera di messa a fuoco. Poiché l'utilizzo della ghiera di messa a fuoco porta a una modifica maggiore del valore della messa a fuoco, questa impostazione è adatta per fare regolazioni grossolane.
[FINE]	Regola il valore della messa a fuoco in base alla posizione di rotazione della ghiera di messa a fuoco. Poiché l'utilizzo della ghiera di messa a fuoco porta a una modifica minore del valore della messa a fuoco, questa impostazione è adatta per fare regolazioni fini.

(Impostazione di fabbrica: [VEL.])

##### ● Quando [UNITÀ GHIERA FUOCO] è impostato su [LINEARE]

Imposta l'angolo di rotazione della ghiera di messa a fuoco.

Le voci che è possibile impostare sono le seguenti.



- [90°], [120°], [150°], [180°], [210°], [240°], [270°], [300°], [330°], [360°]

(Impostazione di fabbrica: [180°])

## Aggiunte voci di impostazione menu

### [MARKER FRAME]

[16:9] e [17:9] possono ora essere impostati nel menu [VIDEO OUT/LCD/MIRINO] → [MARCATORE] → [MARKER FRAME].

[16:9]	[17:9]
	

## Miglioramenti funzionali

### Funzione messa a fuoco assistita

La funzione di messa a fuoco assistita può ora essere utilizzata anche quando sono selezionate la modalità automatica o la messa a fuoco automatica.

### Funzione rilevazione viso/tracking AE&AF

La funzione di rilevazione viso/tracking AE&AF è disponibile anche quando è selezionata la modalità manuale.

#### **NOTA**

- Il riquadro riconoscimento volti non viene visualizzato durante la messa a fuoco manuale.
- L'unità non passa alla modalità tracking anche se si tocca lo schermo durante la messa a fuoco manuale.
- Durante la messa a fuoco manuale, l'indicazione [FACE AF]/[FACE AFAE] è barrata.
- Anche quando è selezionato il menu [CAMERA] → [MODO SW] → [MOD. RILEVA VISO/TRACKING] → [EA-FA RILEVA VISO/TRACKING], la compensazione dell'esposizione non funziona se la regolazione automatica del diaframma, quella dell'otturatore e quella del guadagno sono tutte disabilitate.
- La funzione di rilevazione viso/tracking AE&AF viene annullata anche quando è selezionato l'otturatore lento.

#### ■ **Note sulla funzione [RILEVA VISO] del pulsante USER**

È ora disponibile anche quando è selezionata la modalità manuale.

#### **NOTA**

- Nel seguente caso, il pulsante USER assegnato a [RILEVA VISO] non può essere utilizzato:
  - Quando è selezionato l'otturatore lento

### Registrazione super rallentatore

Quando si usa la funzione di rilevazione viso/tracking AE&AF, è ora possibile selezionare la registrazione super slow. (La funzione di rilevazione viso/tracking AE&AF verrà annullata.)

## Aggiunta funzionalità per i pulsanti USER

È stata aggiunta la seguente funzionalità per i pulsanti USER.

\* Disponibile per impostazione quando si usa **X2000**.

Voce (visualizzazione icona pulsante USER)	Descrizione
[IRIS A. PRESSIONE SINGOLA] ([ONE PUSH A.IRIS])	Assegna la funzione diaframma automatico one push.
[MODO O.I.S.] ([O.I.S. MODE])	Commuta la modalità operativa della funzione stabilizzatore immagine ottico. Ogni volta che si preme il pulsante USER o si sfiora l'icona pulsante USER, la modalità operativa cambia nell'ordine [NORMALE], [PAN/TILT], [STABILE]
[SW REC.] ([REC SW])	Assegna le stesse funzioni dei pulsanti REC.
[LIVELLO AUDIO CH1] ([AUDIO CH1 LEVEL])	Commuta il metodo di regolazione del livello di registrazione per il canale audio 1 tra automatico e manuale.
[LIVELLO AUDIO CH2] ([AUDIO CH2 LEVEL])	Commuta il metodo di regolazione del livello di registrazione per il canale audio 2 tra automatico e manuale.
[USCITA LCD/VF]* ([LCD/VF OUTPUT])	Commuta il metodo di visualizzazione del monitor LCD/mirino quando menu [VIDEO OUT/LCD/MIRINO] → [SELEZ. VIDEO OUT] → [USCITA SDI + HDMI] → [ON].
[USCITA AUDIO] ([AUDIO OUT])	Commuta il canale audio e il formato che sarà emesso dal terminale cuffia e dall'altoparlante incorporato. Ogni volta che si preme il pulsante USER o si sfiora l'icona pulsante USER, il canale audio e il formato cambiano nell'ordine [CH1], [CH2], [STEREO CH1/2], [MIX CH1/2].

### Funzione diaframma automatico one push

In modalità diaframma manuale, la funzione [IRIS A. PRESSIONE SINGOLA] del pulsante USER abilita l'utilizzo della seguente funzionalità.

Funzione diaframma automatico one push	<p>Premendo il pulsante USER o sfiorando l'icona del pulsante USER, l'unità passa alla modalità diaframma automatico e il diaframma (stop dell'obiettivo) viene regolato automaticamente.</p> <ul style="list-style-type: none"> <li>• Una volta completate le regolazioni automatiche, l'unità torna alla modalità diaframma manuale.</li> </ul>
Funzione diaframma automatico push	<p>Mentre si tengono premuti il pulsante USER o l'icona del pulsante USER, l'unità passa temporaneamente alla modalità diaframma automatico.</p> <ul style="list-style-type: none"> <li>• Quando [MODO AREA] è impostato su [IRIS] o [FUOCO/IRIS] e viene usata la funzione area, il diaframma viene regolato automaticamente in modo da adattarsi al soggetto sfiorato.</li> <li>• Questa funzione viene annullata quando si rilasciano il pulsante USER o l'icona del pulsante USER, mentre il valore della regolazione del diaframma viene mantenuto.</li> </ul>

### **NOTA**

- Quando è selezionata la modalità diaframma automatico, sullo schermo viene visualizzata l'indicazione [STD].
- La funzione diaframma automatico one push non può essere utilizzata nei seguenti casi:
  - In modalità automatica
  - In modalità diaframma automatico
  - In modalità registrazione IR

## Menu aggiunti

Informazioni sulle specifiche per i menu aggiunti dall'aggiornamento del firmware.

### Voci target per file scena/file di setup/inizializzazione

- SCENE: Voci salvate nei file scena.
- SETUP: Voci salvate nei file di setup.
- INITIALIZE: Voci che vengono inizializzate con il menu [ALTRO] → [INIZIALIZZA MENU].
- Il significato dei simboli utilizzati nella tabella è il seguente.
  - ✓: È un target.
  - —: Non un target.

\* Disponibile per impostazione quando si usa **X2000**.

#### ■ Menu [CAMERA]

Voce		SCENE	SETUP	INITIALIZE
[MODO SW]	[UNITÀ GHIERA FUOCO]	—	✓	✓
	[IMPOSTAZIONE GHIERA FUOCO]	—	✓	✓

#### ■ Menu [VIDEO OUT/LCD/MIRINO]

Voce		SCENE	SETUP	INITIALIZE
[SELEZ. VIDEO OUT]*	[USCITA SDI + HDMI]	—	✓	✓
	[SELEZ. EXTERNAL OUT]	—	✓	✓
	[FORMATO USCITA SDI]	—	✓	✓
	[FORMATO USCITA HDMI]	—	✓	✓
	[USCITA LCD/VF]	—	✓	✓
[IMPOSTAZIONE SDI]*	[CAMBIO GUAD. AUDIO SDI]	—	✓	✓
	[SDI REC REMOTO]	—	✓	✓
	[CARATTERI SDI OUT]	—	✓	✓
	[SDI OUT ZEBRA]	—	✓	✓
[IMPOSTAZIONE HDMI]*	[HDMI TC OUT]	—	✓	✓
	[HDMI REC REMOTO]	—	✓	✓
	[CARATTERI HDMI OUT]	—	✓	✓
	[HDMI OUT ZEBRA]	—	✓	✓