

# Panasonic®

## Instruções de Funcionamento Câmara de Vídeo de Alta Definição

---

Modelo N.º.

**HC-W580**  
**HC-W580M**  
**HC-V380**

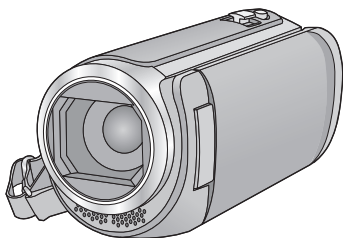
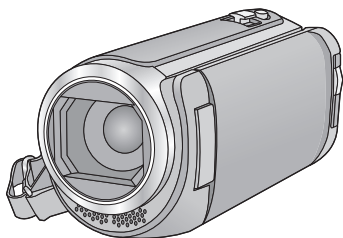

Antes de utilizar o produto, leia estas instruções com atenção e guarde este manual para consultas futuras.

**AVCHD™**  
Progressive

**HDMI**



**DOLBY**  
DIGITAL

**DLNA**  
CERTIFIED™

**WiFi**  
CERTIFIED



Web Site: <http://www.panasonic.com>

SQW0516

# Leia isto primeiro

## ■ Acerca do formato de gravação para gravar filmes

Pode seleccionar entre os formatos de gravação AVCHD<sup>\*1</sup>, MP4 ou iFrame para gravar filmes usando esta unidade. (→ 78)

\*1 É compatível com AVCHD Progressive (1080/50p).

### AVCHD:

É adequada para ver numa TV de alta definição ou para guardar no disco<sup>\*2</sup>.

\*2 Os métodos seguintes estão disponíveis para guardar uma imagem gravada em 1080/50p:

- Copie a imagem para um disco usando o HD Writer LE 3.1.
- Copie a imagem para um disco Blu-ray da Panasonic que suporte AVCHD Progressive.

### MP4:

Este é um formato de gravação adequado para reproduzir ou editar num PC.

- Não é compatível com filmes gravados no formato AVCHD.

### iFrame:

Este é um formato de gravação adequado para reproduzir e editar num Mac (iMovie etc.).

- Não é compatível com filmes gravados no formato AVCHD.

## ■ Indenidade acerca do conteúdo gravado

A Panasonic recusa qualquer responsabilidade por danos directa ou indirectamente devidos a qualquer tipo de problemas que possam dar origem a perda de conteúdos gravados ou editados e não garante os conteúdos se a gravação ou edição não funcionarem correctamente. Do mesmo modo, a indicação acima também se aplica em casos onde sejam feitos quaisquer tipos de reparações na unidade (incluindo qualquer outro componente que não esteja relacionado com a memória incorporada).

## ■ Manusear a memória incorporada [W580M]

Esta unidade vem equipada com uma memória incorporada. Quando usar este componente, preste atenção aos pontos seguintes.

### Faça uma cópia de segurança dos dados periodicamente.

A memória incorporada é um armazenamento temporário. De modo a evitar o apagamento de dados devido à electricidade estática, ondas electromagnéticas, quebras e falhas, faça uma cópia de segurança dos dados num PC ou DVD. (→ 208)

- A lâmpada de acesso [ACCESS] (→ 8) acende enquanto o cartão SD ou a memória incorporada estiverem a ser acedidos (inicialização, gravação, reprodução, apagamento, etc.). Não efectue as seguintes operações quando a luz estiver ligada. Isso pode danificar a memória incorporada ou causar um mau funcionamento na unidade.
  - Desligar a unidade (retirar a bateria)
  - Insira e retire o cabo de ligação USB
  - Exponha a unidade a vibrações ou choques
- Acerca da eliminação ou entrega desta unidade. (→ 233)

## ■ Acerca da Condensação (Quando a lente, ou o Monitor LCD estiver embaciado/a)

A condensação ocorre quando há uma alteração na temperatura ou humidade, como quando a unidade é levada do exterior ou divisão fria para uma divisão quente. Por favor, tenha cuidado, pois isso pode fazer com que a lente ou monitor LCD fiquem sujos, bolorentos ou danificados. Quando levar a unidade de um lugar com temperatura diferente, se a unidade se habituar à temperatura da divisão de destino durante cerca de uma hora, a condensação pode ser evitada. (Quando a diferença de temperatura for severa, coloque a unidade num saco de plástico ou algo parecido, retire o ar do saco e vede o saco.) Quando ocorrer condensação, retire a bateria e/ou adaptador AC e deixe a unidade assim





durante cerca de uma hora. Quando a unidade se habituar à temperatura em redor, o embaciamento desaparece naturalmente.

## ■ Cartões que podem ser usados nesta unidade



### Cartão de Memória SD, Cartão de Memória SDHC e Cartão de Memória SDXC



- Cartões de memória de 4 GB ou mais que não tenham o logótipo SDHC ou Cartões de Memória de 48 GB ou mais que não tenham o logótipo SDXC não se baseiam nas especificações dos cartões de memória SD.
- Para mais detalhes acerca dos cartões SD, consulte a página 14.





## ■ No que se refere a estas instruções de funcionamento

- O Cartão de Memória SD, Cartão de Memória SDHC e Cartão de Memória SDXC são referidos como "cartão SD".
- O Smartphone e tablet são indicados como "Smartphone".
- Função que pode ser usada para o modo de gravação de filmes:  Função que pode ser usada para o modo de gravação de imagens paradas: 
- Função que pode ser usada para o modo de reprodução:  Função que pode ser usada para o modo de reprodução (apenas filmes):  Função que pode ser usada para o modo de reprodução (apenas imagens paradas): 
- Cena(s) gravada(s) no formato de gravação [AVCHD]: "Cena(s) AVCHD"
- Cena(s) gravada(s) no formato de gravação [MP4/iFrame], cena(s) guardada(s) em MP4 (1920×1080/25p), MP4 (1280×720/25p) ou MP4 (640×360/25p): "Cena(s) MP4/iFrame"
- Cena(s) gravada(s) no modo de gravação [iFrame]: "Cena(s) iFrame"
- Cena(s) que contenham apenas a imagem da câmara principal que foi gravada em separado a partir de uma cena normal gravada em simultâneo quando [Backup for Twin Camera] foi definido para [ON]: Cena(s) gravadas como cópia de segurança para a câmara dupla

- As páginas para referência são indicadas por uma seta, por exemplo: → 00
- Os números do modelo são abreviados do seguinte modo nestas instruções de funcionamento:

Número do modelo	Abreviação usada nestas instruções de funcionamento
HC-W580	 [W580]
HC-W580M	 [W580M]
HC-V380	 [V380]

Estas instruções de funcionamento foram criadas para serem usadas com os modelos ,  e . As imagens poderão ser ligeiramente diferentes do original.

- As ilustrações usadas nestas Instruções de funcionamento mostram os modelo , entretanto, as partes da explicação podem referir-se a diferentes modelos.
- Dependendo do modelo, algumas funções não estão disponíveis.
- ,  e  correspondem às funções Wi-Fi®.
- As características podem variar, portanto leia cuidadosamente.
- Nem todos os modelos poderão estar disponíveis, dependendo da região da compra.

# Índice

Leia isto primeiro .....	2
--------------------------	---

## Preparação

<b>Nomes e Funções dos Principais Componentes</b> .....	7
<b>Alimentação</b> .....	10
Inserir/retirar a bateria .....	10
Carregar a bateria .....	11
Tempo de carregamento e tempo de gravação .....	12
<b>Gravar num cartão</b> .....	14
Cartões que podem ser usados nesta unidade .....	14
Inserir/retirar um cartão SD .....	15
<b>Ligar/desligar a unidade</b> .....	17
<b>Escolher um modo</b> .....	18
Alternar entre o modo de gravação e o modo de reprodução .....	18
Alternar entre o modo de gravação de filmes e o modo de gravação de imagens paradas .....	18
<b>Como usar o touch screen</b> .....	19
Acerca do menu do toque .....	20
<b>Acertar a data e a hora</b> .....	21

## Básico

<b>Antes de gravar</b> .....	22
<b>Selecionar um média para gravar [W580M]</b> .....	23
<b>Gravação de filmes</b> .....	23
<b>Gravação de imagens paradas</b> .....	26
Gravar imagens paradas no modo de gravação de filmes .....	27
<b>Reprodução de filmes/imagens paradas</b> .....	28
<b>Utilização do ecrã do menu</b> .....	31
<b>Usar o Menu de Configuração</b> .....	32

## Avançado (Gravação)

<b>Usar o zoom</b> .....	43
Rácio do zoom durante o modo de gravação de imagens paradas .....	43
<b>Função de disparo nivelado [V380]</b> .....	44
<b>Modo de filme HDR [W580] [W580M]</b> .....	45

<b>Gravar com a sub-câmara (câmara dupla) [W580] [W580M]</b> .....	46
Alterar e ajustar as configurações da sub-câmara e da sub-janela .....	48
<b>Gravar com a função de cópia de segurança para a câmara dupla</b> .....	51
<b>Alterar o modo de gravação</b> .....	53
Automático Inteligente .....	54
Mais Automático Inteligente .....	56
Controlo criativo .....	56
Modo de cenário .....	60
Modo de filme HDR [W580] [W580M] .....	61
Auxiliar de Animação Parada .....	62
<b>Gravação manual</b> .....	63
Balanço de brancos .....	64
Ajuste manual da velocidade do obturador/diafragma .....	65
Ajuste manual da focagem .....	66
<b>Gravar com a função de toque</b> .....	67
Ícones de função de toque .....	67
<b>Funções de gravação dos ícones das operações</b> .....	72
Ícones da operação .....	72
<b>Funções de gravação dos menus</b> .....	77

## Avançadas (Reprodução)

<b>Operações de reprodução</b> .....	87
Reprodução de filmes usando o ícone da operação .....	87
Criar uma imagem parada a partir de um filme .....	88
Índice da moldura Highlight & Time .....	89
Repetição da reprodução .....	89
Continuar a reprodução anterior .....	90
Aproximação numa imagem parada durante a reprodução (Zoom de reprodução) .....	90
<b>Diversas funções de reprodução</b> .....	91
Reprodução de filmes/imagens paradas por data .....	91
Realçar a Reprodução .....	92
Edição manual .....	99
Calendário do bebé .....	102
Mudar as definições de reprodução e reproduzir a apresentação de diapositivos .....	104

Reproduzir imagens paradas gravadas no modo auxiliar de animação parada como apresentação de diapositivos ....	106
<b>Apagar cenas/imagens paradas .....</b>	<b>107</b>
Apagar parte de uma cena (AVCHD/cópia de segurança para a câmara dupla).....	109
Dividir uma cena (AVCHD/cópia de segurança para a câmara dupla).....	110
Dividir uma cena para apagar parcialmente (MP4/iFrame) .....	111
Proteger cenas/imagens paradas.....	112
<b>Converter para MP4.....</b>	<b>113</b>
<b>Combinação da cena relé [W580M].....</b>	<b>114</b>
<b>Ver Vídeo/Imagens na sua televisão .....</b>	<b>116</b>
Ligar com um cabo mini HDMI .....	118
<b>Reprodução com VIERA Link .....</b>	<b>119</b>

## Cópia/Dobragem

Cópia entre o cartão SD e a memória incorporada [W580M] .....	121
<b>Copiar/reproduzir com USB HDD .....</b>	<b>124</b>
Preparar para copiar/reproduzir.....	124
Cópia simples .....	127
Copiar os ficheiros seleccionados .....	128
Reproduzir USB HDD .....	129
<b>Dobragem com um gravador de discos Blu-ray, aparelhos de vídeo, etc. ....</b>	<b>131</b>
<b>Usar o cartão Eye-Fi™ .....</b>	<b>135</b>

## Wi-Fi

<b>Funções Wi-Fi® .....</b>	<b>138</b>
<b>[Remote Ctrl] .....</b>	<b>140</b>
Preparações antes de usar [Remote Ctrl] .....	141
Usar [Remote Ctrl] com uma ligação directa .....	142
Usar [Remote Ctrl] com uma ligação de um ponto de acesso sem fios.....	143
Acerca de [Remote Ctrl] .....	144
<b>[Baby Monitor].....</b>	<b>146</b>
Preparações antes de usar [Baby Monitor] .....	147
Utilização do [Baby Monitor] .....	147
<b>[Hom.Monitor] .....</b>	<b>149</b>
Preparações antes de usar [Hom.Monitor] .....	149
Utilização do [Hom.Monitor] .....	150

<b>[DLNA Play] .....</b>	<b>155</b>
Preparações antes de usar [DLNA Play] .....	155
Reprodução numa TV .....	156
<b>[Copy].....</b>	<b>157</b>
Preparações antes de usar [Copy] .....	157
Copiar para um PC .....	159
<b>[Live Cast] .....</b>	<b>161</b>
Preparações antes de usar [Live Cast] .....	162
Transmissão ao vivo .....	163
<b>Instale a “Image App” .....</b>	<b>167</b>
<b>Configurar uma ligação Wi-Fi .....</b>	<b>168</b>
Usar o [Wi-Fi Setup Wizard] para configurar uma ligação .....	169
Ligar a um ponto de acesso sem fios .....	170
Criar uma ligação directa a um Smartphone .....	174
Ligar a partir do histórico .....	176
<b>Como utilizar o menu [Wi-Fi Setup] .....</b>	<b>179</b>

## Câmara dupla/multi-câmara sem fios

<b>Função da câmara dupla sem fios/multi-câmara.....</b>	<b>186</b>
Notas acerca da função da câmara dupla/multi-câmara sem fios .....	188
<b>Usar um Smartphone como sub-câmara sem fios.....</b>	<b>189</b>
Quando ligar um Smartphone a esta unidade como sub-câmara sem fios pela primeira vez (Usar a função de câmara dupla sem fios).....	189
Quando ligar um Smartphone a esta unidade como sub-câmara sem fios pela primeira vez (Usar a função de multi-câmara sem fios).....	193
Quando ligar pela segunda vez ou mais tarde .....	197
Terminar a ligação.....	199
<b>Gravar com a sub-câmara sem fios (Câmara dupla/multi-câmara sem fios).....</b>	<b>200</b>
Ecrã quando usar uma sub-câmara sem fios .....	200
Alterar as definições da câmara dupla sem fios.....	202

Alterar as definições da multi-câmara sem fios .....	203
<b>Se a ligação Wi-Fi não puder ser estabelecida (Câmara dupla/multi-câmara sem fios).....</b>	<b>207</b>

---

## Com um PC

---

<b>O que pode fazer com um PC .....</b>	<b>208</b>
Antes de instalar HD Writer LE 3.1 .....	210
<b>Ambiente operativo .....</b>	<b>212</b>
<b>Instalação .....</b>	<b>214</b>
<b>Ligar ao PC .....</b>	<b>215</b>
Acerca da apresentação no computador.....	217
<b>Início HD Writer LE 3.1 .....</b>	<b>219</b>
Leitura das instruções de utilização das aplicações de software .....	219
<b>Se usar Mac (armazenamento em massa) .....</b>	<b>220</b>

---

## Outros

---

<b>Indicações .....</b>	<b>221</b>
<b>Mensagens .....</b>	<b>224</b>
Acerca da recuperação .....	225
<b>Resolução de problemas .....</b>	<b>226</b>
<b>Cuidados na utilização .....</b>	<b>232</b>
<b>Acerca dos direitos de autor .....</b>	<b>237</b>
<b>Modos de gravação/Tempo de gravação aproximado.....</b>	<b>238</b>
<b>Número aproximado de imagens graváveis .....</b>	<b>239</b>
<b>Acessórios opcionais.....</b>	<b>240</b>
Acerca da base de ligação de inclinação e rotação remota.....	241

# Nomes e Funções dos Principais Componentes

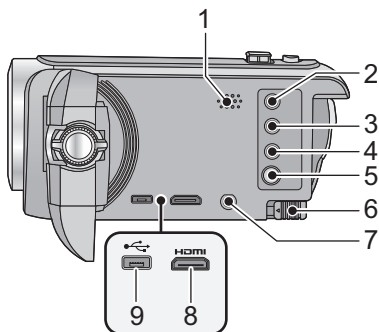

- 1 Altifalante
- 2 Botão de gravação/reprodução [ / ] (→ 18)
- 3 **V580** / **W580M**  
Botão HDR [ HDR ] (→ 45)
- V380**  
Botão da função de disparo nivelado [ ] (→ 44)
- 4 Botão Wi-Fi [ Wi-Fi ] (→ 140, 146, 149, 155, 157, 161, 176, 179, 189, 193)
- 5 Botão da alimentação [ / | ] (→ 17)
- 6 Alavanca de liberação da bateria [ BATT ] (→ 10)
- 7 Conector A/V [ A/V ] (→ 116, 134)
- 8 HDMI Mini conector [ HDMI ] (→ 116)
- 9 Terminal USB [ ] (→ 124, 132, 215)

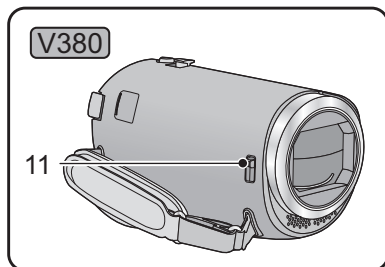
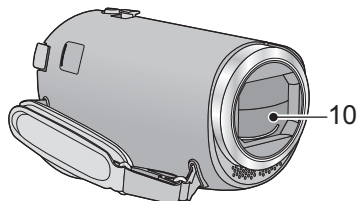

## 10 Tampa da lente

- **V580** / **W580M**  
A tampa da lente abre-se no modo de gravação de filmes ou modo de gravação de imagens paradas. (→ 18)

## 11 **V380** Interruptor de abrir/fechar a tampa da lente

Quando não usar a unidade, feche a tampa da lente para proteger a lente.

- Faça deslizar o interruptor de abrir/fechar para abrir/fechar a tampa.

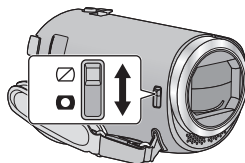

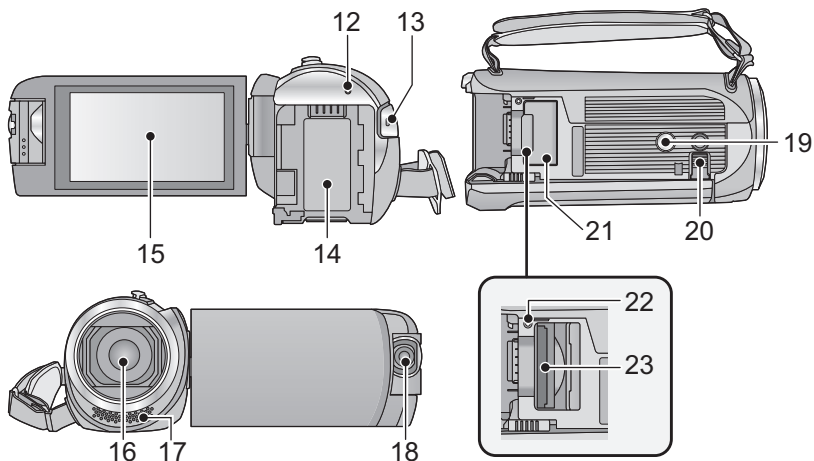

- 12 Indicador do estado (→ 17, 168)
- 13 Botão de iniciar/parar a gravação (→ 23)
- 14 Suporte da bateria (→ 10)
- 15 Monitor LCD (Touch screen) (→ 19)

#### 19 Receptáculo do tripé

- Fixar um tripé com um parafuso com 5,5 mm ou mais pode danificar a unidade.

#### 20 Suporte deslizante

Quando usar esta unidade numa secretária ou em qualquer superfície plana, puxe o suporte deslizante para fora, conforme ilustrado em baixo, para manter esta unidade estável.

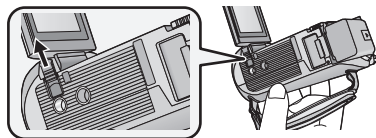

- Antes de fechar o monitor LCD, retraia o suporte deslizante.

#### 21 Cobertura do cartão SD (→ 15)

#### 22 Luz de acesso [ACCESS] (→ 15)

#### 23 Ranhura do cartão (→ 15)

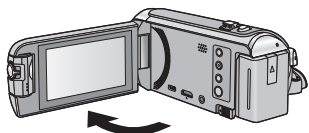

- Pode abrir até 90°.

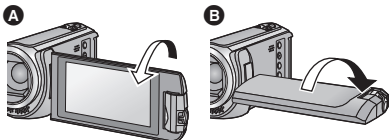

- Pode rodar até 180° **A** para a lente ou 90° **B** na direcção oposta.

#### 16 Lente

#### 17 Microfones estéreo internos

#### 18 **W580** / **W580M** Sub-câmara (→ 46)



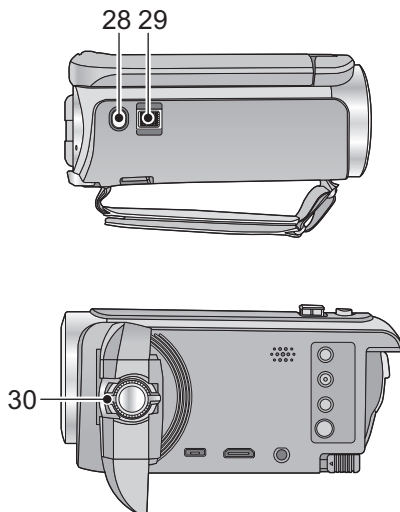
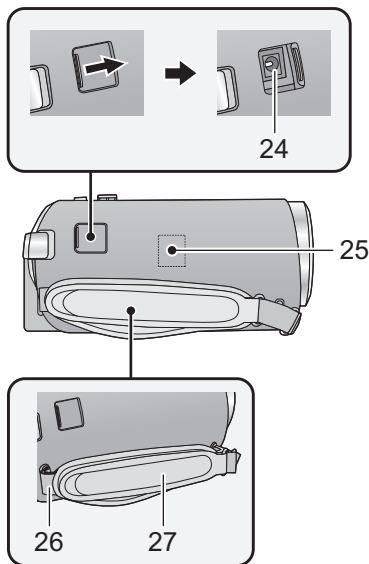

**24 Terminal de entrada DC [DC IN] (→ 11)**

- Não utilize quaisquer outros adaptadores AC para além do fornecido.

**25 Transmissor Wi-Fi (→ 139)**

**26 Fixação da alça de transporte**

**27 Punho de segurança**

Ajuste o comprimento do punho, de forma a ajustar-se à sua mão.

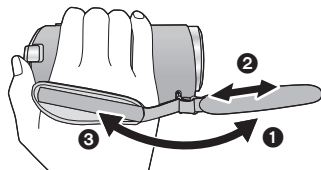

- 1 Dê a volta à alça.
- 2 Ajuste o comprimento.
- 3 Fixe o punho.

**28 Botão de retrato [  ] (→ 26)**

**29 Alavanca do zoom [W/T] (No modo de gravação de filmes ou modo de gravação de imagens paradas) (→ 43)/**

Interruptor de apresentação de miniaturas [  /  ] (→ 30)/

Alavanca do volume [–VOL+] (no modo de reprodução) (→ 30)

**30  / **

Disco da sub-câmara (→ 47)

# Alimentação

## ■ Baterias que pode usar com esta unidade

A bateria que pode ser usada nesta unidade é a VW-VBT190/VW-VBT380.

- A unidade tem uma função para distinguir baterias que possam ser usadas em segurança.

A bateria dedicada (VW-VBT190/VW-VBT380) suporta esta função. As únicas baterias adequadas para serem utilizadas com esta unidade são os produtos genuínos da Panasonic e as baterias fabricadas por outras empresas e certificadas pela Panasonic. A Panasonic não pode garantir de modo algum a qualidade, desempenho ou segurança de baterias que tenham sido fabricadas por outras empresas e que não sejam produtos genuínos da Panasonic.

Sabe-se que se colocaram à disposição no mercado baterias contrafeitas que se parecem muito com o produto genuíno. Algumas destas baterias não se encontram adequadamente protegidas com uma protecção interna para ir de encontro aos padrões de segurança exigidos. Existe a possibilidade destas baterias poderem dar origem a fogo ou explosões. Por favor, lembre-se de que não nos responsabilizamos por quaisquer acidentes ou falhas que ocorram como resultado da utilização de uma bateria contrafeita. Para ter a certeza de que usa produtos seguros, recomendamos a utilização de baterias genuínas da Panasonic.

## Inserir/retirar a bateria

- Prima o botão da alimentação para desligar a energia. (→ 17)

Instale a bateria, colocando-a na direcção apresentada na imagem.

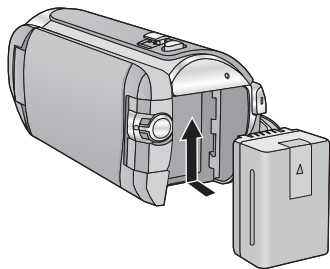

Insira a bateria até ouvir um clique e esta ficar fixada.

### Retirar a bateria

Certifique-se de que mantém o botão da alimentação premido até que o indicador do estado se desligue. De seguida, retire a bateria enquanto segura a unidade, para evitar deixá-la cair.

**Mova a alavanca de libertação da bateria na direcção indicada pela seta e retire a bateria quando esta estiver desbloqueada.**

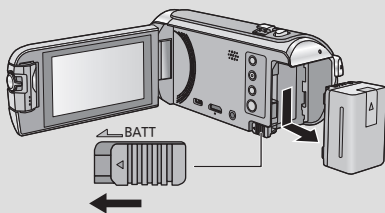

# Carregar a bateria

Quando o produto é adquirido, a bateria não vem carregada. Carregue a bateria por completo antes de utilizar esta unidade.

A unidade encontra-se em modo de espera quando ligar o adaptador AC. O circuito primário está sempre ligado, desde que o adaptador AC esteja ligado a uma tomada.

## Importante:

- Não utilize o adaptador AC/cabo DC com qualquer outro equipamento, pois este foi criado apenas para esta unidade. Não utilize o adaptador AC/cabo DC para ligar outro equipamento a esta unidade.
- A bateria não será carregada se a energia estiver ligada.
- Recomendamos que carregue a bateria a uma temperatura entre 10 °C e 30 °C. (A temperatura da bateria também deverá ser a mesma.)

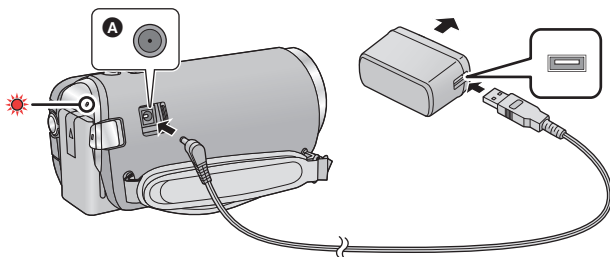

**A** Terminal de entrada DC

## 1 Ligue o cabo DC ao adaptador AC e ao terminal de entrada DC desta unidade.

- Introduza as fichas até onde estas entrarem.

## 2 Insira o adaptador AC na tomada AC.

- O indicador do estado pisca a vermelho a um intervalo de cerca de 2 segundos (cerca de 1 segundo ligado, cerca de 1 segundo desligado), indicando que o carregamento começou. Desliga quando o carregamento estiver completo.

## ■ Ligação à tomada AC

Pode usar esta unidade com a alimentação AC, ligando a unidade com o adaptador AC ligado.

Mesmo quando usar o adaptador AC para gravar imagens, mantenha a bateria ligada.

Isto permite-lhe continuar a gravação, mesmo que haja uma falha de energia ou o adaptador AC seja desligado da tomada por acidente.

## ■ Carregar ligando a outro aparelho

Pode carregar ligando a outro aparelho com o cabo USB (fornecido).

Por favor, consulte a página [216](#).

- Se o indicador do estado piscar particularmente depressa ou devagar, consulte a página [234](#).
- Recomendamos a utilização de baterias da Panasonic (→ [12](#)).
- Se utilizar outro tipo de baterias, não podemos garantir a qualidade do produto.
- Não aqueça ou exponha ao fogo.
- Não deixe a(s) bateria(s) num automóvel exposta(s) à luz directa do sol durante um longo período de tempo com as portas e janelas fechadas.

# Tempo de carregamento e tempo de gravação

## ■ Tempo de Carregamento/Gravação

- O tempo de carregamento indicado é para quando a bateria estiver completamente descarregada. O tempo de carregamento e o tempo de gravação variam, dependendo das condições de utilização, como a temperatura elevada/baixa.
- Temperatura: 25 °C/humidade: 60%RH
- Os tempos de carregamento entre parênteses são para quando carregar a partir do terminal USB.
- **W580** / **W580M**  
Os tempos de gravação contínua máximos e os tempos de gravação actuais em parênteses são quando gravar com a sub-câmara\*.
- \* Estes incluem tempos quando  for apresentado no ecrã.

Número do modelo da bateria [Voltagem/capacidade (mínimo)]	Tempo de carregamento	Formato de gravação	Modo de gravação	Tempo máximo de gravação contínua	Tempo de gravação actual	
Bateria fornecida/ VW-VBT190 (opcional) [3,6 V/1940 mAh]	2 h 20 min (5 h 20 min)	[AVCHD]	[1080/50p]	2 h 25 min (2 h)	1 h 15 min (1 h)	
			[PH],[HA]			
			[HG],[HE]	2 h 30 min (2 h 5 min)	1 h 15 min (1 h 5 min)	
		[MP4/ iFrame]		[1080/50M]	2 h 20 min (1 h 55 min)	1 h 10 min (1 h)
				[1080/28M]	2 h 25 min (2 h)	1 h 15 min (1 h)
				[720] [iFrame]	2 h 45 min (2 h 15 min)	1 h 25 min (1 h 10 min)
VW-VBT380 (opcional) [3,6 V/3880 mAh]	3 h 45 min (9 h 45 min)	[AVCHD]	[1080/50p]	5 h 5 min (4 h 15 min)	2 h 40 min (2 h 10 min)	
			[PH],[HA]	5 h 10 min (4 h 20 min)	2 h 40 min (2 h 15 min)	
			[HG]	5 h 15 min (4 h 20 min)		
			[HE]	5 h 15 min (4 h 25 min)	2 h 45 min (2 h 15 min)	
		[MP4/ iFrame]		[1080/50M]	4 h 55 min (4 h 10 min)	2 h 35 min (2 h 10 min)
				[1080/28M]	5 h 5 min (4 h 15 min)	
				[720]	5 h 50 min (4 h 45 min)	3 h (2 h 30 min)
				[iFrame]	5 h 50 min (4 h 50 min)	



- “h” é uma abreviatura para hora, “min” para minutos e “s” para segundos.
- Estes tempos são aproximações.

- O tempo actual de gravação refere-se ao tempo de gravação quando repetir o início/paragem da gravação, ligar e desligar a unidade e mover a alavanca do zoom, etc.
- As baterias aquecem após a utilização ou carregamento. Não se trata de um mau funcionamento.

### Indicação da capacidade da bateria

- O ecrã muda à medida que a capacidade da bateria diminui.



Se houver menos de 3 minutos restantes,  fica vermelho. Se a bateria ficar descarregada,  começa a piscar.

- O ecrã desaparece quando não for efectuada qualquer operação por toque durante um período específico de tempo. No entanto, será apresentado constantemente quando o tempo restante da bateria for menos de 30 minutos.
- A capacidade restante da bateria é apresentada quando utilizar a bateria da Panasonic que pode ser usada nesta unidade. O tempo actual pode variar, dependendo do seu uso actual.
- Quando utilizar baterias ou adaptadores AC fabricados por outras empresas, a capacidade restante da bateria não é apresentada.

# Gravar num cartão

A unidade pode gravar imagens paradas ou filmes num cartão SD ou na memória incorporada\*. Para gravar para um cartão SD, leia o seguinte.

\* **W580M** apenas

## Cartões que podem ser usados nesta unidade

Tipo de cartão	Capacidade
Cartão de memória SD	512 MB a 2 GB
Cartão de memória SDHC	4 GB a 32 GB
Cartão de memória SDXC	48 GB a 128 GB

- Por favor, verifique as últimas informações no seguinte website de apoio.

[http://panasonic.jp/support/global/cs/e\\_cam](http://panasonic.jp/support/global/cs/e_cam)

(Este website encontra-se apenas em inglês.)

- **Quando usar um cartão de memória SDHC/SDXC com outro equipamento, verifique se o equipamento é compatível com estes cartões de memória.**
- É necessário um cartão SD série X2 Eye-Fi para usar funções relacionadas com Eye-Fi. (→ 135)
- Não garantimos o funcionamento de cartões SD para além dos apresentados em cima. Além disso, cartões SD com uma capacidade inferior a 32 MB não podem ser usados para a gravação de filmes.
- Não garantimos o funcionamento em todos os cartões SD.
- Cartões de memória de 4 GB ou mais que não tenham o logótipo SDHC ou Cartões de Memória de 48 GB ou mais que não tenham o logótipo SDXC não se baseiam nas especificações dos cartões de memória SD.
- Quando o interruptor de protecção de gravação **A** no cartão SD estiver bloqueado, não será possível efectuar gravações, apagamentos ou edições no cartão.
- Mantenha o cartão de memória fora do alcance das crianças para evitar que o engulam.

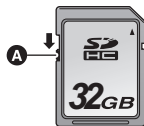

## ■ Acerca da classificação da Classe de Velocidade para gravar filmes

Dependendo do [REC MODE] (→ 79) e [REC FORMAT] (→ 78), o cartão necessário difere. Use um cartão que vá de encontro às seguintes classificações de SD Speed Class. A utilização de um cartão que não seja compatível pode fazer com que a gravação pare de repente.

- SD Speed Class são as normas de velocidade relativas à escrita contínua. Para verificar a classe, veja o lado com a etiqueta, etc., do cartão.

Formatos de gravação	Modos de gravação	Níveis da Classe de Velocidade SD	Exemplos de etiqueta
MP4/iFrame	[1080/50M]	Classe 10	CLASS 10
	[1080/28M], [720], [iFrame]	Classe 4 ou superior	CLASS 4
AVCHD	Todos		

- Quando gravar com [Backup for Twin Camera] (→ 51) definido para [ON], use um cartão SD em conformidade com a Classe 10 da SD Speed Class Rating. Se a SD Speed Class Rating for inferior à Classe 10, a gravação pode parar de repente.

## Inserir/retirar um cartão SD

Quando usar um cartão SD que não seja da Panasonic, ou um que tenha sido utilizado anteriormente noutro equipamento, pela primeira vez nesta unidade, formate o cartão SD. (→ 39) Quando o cartão SD for formatado, todos os dados gravados serão apagados. Quando os dados forem apagados, não podem ser recuperados.

### Atenção:

Verifique se a lâmpada de acesso ao cartão está desligada.

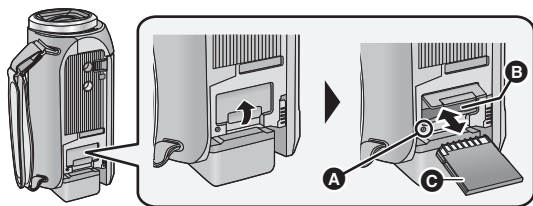

### Luz de acesso [ACCESS] A

- Quando esta unidade acede ao cartão SD ou memória incorporada\*, a luz de acesso acende.

\* W580M apenas

## 1 Abra a cobertura do cartão SD e insira (retire) o cartão SD na (da) ranhura do cartão B.

- Vire o lado do terminal C na direcção apresentada na imagem e prima-o a direito de uma só vez até onde ele entrar.
- Prima o centro do cartão SD e puxe-o a direito para fora.

## 2 Feche firmemente a cobertura do cartão SD.

- Feche-a bem até ouvir um clique.

- 
- Não toque nos terminais na parte traseira do cartão SD.
  - Não aplique choques fortes, não dobre, nem deixe cair o cartão SD no chão.
  - A interferência eléctrica, a electricidade estática ou a falha desta unidade ou do cartão SD poderão danificar ou apagar os dados guardados no cartão SD.
  - Quando a lâmpada de acesso ao cartão estiver ligada, não:
    - Retire o cartão SD
    - Desligue a unidade
    - Insira e retire o cabo de ligação USB
    - Exponha a unidade a vibrações ou choques
  - Não exponha os terminais do cartão SD à água, lixo ou poeira.
  - Não coloque cartões SD nos seguintes locais:
    - Expostos à luz directa do sol
    - Em áreas muito poeirentas ou húmidas
    - Perto de um aquecedor
    - Locais sujeitos a alterações significativas de temperatura (pode ocorrer condensação.)
    - Onde possa existir electricidade estática ou ondas electromagnéticas
  - Para proteger os cartões SD, volte a colocá-los nas suas caixas quando não os usar.
  - Acerca da eliminação ou entrega do cartão SD. (→ 235)

Efectuar o que foi apresentado acima enquanto a lâmpada está acesa pode dar origem a danos nos dados/cartão SD ou nesta unidade.



## Ligar/desligar a unidade

Pode ligar e desligar a energia, usando o botão da alimentação, ou abrindo e fechando o monitor LCD.

### Ligar e desligar a unidade com o botão da alimentação

Abra o monitor LCD e prima o botão da energia para ligar a unidade

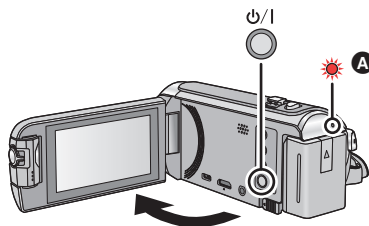

#### Para desligar a alimentação

Mantenha o botão da alimentação premido até que o indicador do estado se desligue.

**A** O indicador do estado acende.

### Ligar e desligar a unidade com o monitor LCD

A unidade é ligada quando o monitor LCD for aberto e é desligada quando é fechado.

**Durante a utilização normal, abrir e fechar o monitor LCD pode ser usado convenientemente para ligar/desligar a energia.**

- A unidade não será desligada enquanto estiver a gravar filmes ou a ligar ao Wi-Fi, mesmo que o monitor LCD esteja fechado.
- Nos seguintes casos, abrir o monitor LCD não liga a energia. Prima o botão da alimentação para ligar a energia.
  - Quando a unidade é comprada
  - Quando desligar a energia com o botão da alimentação

## Escolher um modo

Pode alternar entre o modo de gravação (modo de gravação de filmes/imagens paradas) e modo de reprodução, premindo o botão de gravação/reprodução.

Se tocar no ícone de mudança do modo de gravação no Modo de Gravação, esta unidade pode alternar entre o modo de gravação de filmes e o modo de gravação de imagens paradas.

Modo de gravação de filmes (→ 23)	Gravação de filmes.
Modo de gravação de imagens paradas (→ 26)	Gravação de imagens paradas.
Modo de reprodução (→ 28, 87)	Reprodução de filmes/imagens paradas.

## Alternar entre o modo de gravação e o modo de reprodução

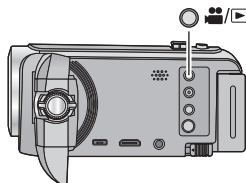

### Botão de gravação/reprodução

Prima o botão para alternar entre o modo de gravação e o modo de reprodução.

- Quando ligar esta unidade, ela começa no modo de gravação.

## Alternar entre o modo de gravação de filmes e o modo de gravação de imagens paradas

Toque no ícone de mudança do modo de gravação apresentado no monitor LCD (ecrã tátil) para alternar entre o modo de gravação de filmes e modo de gravação de imagens paradas.

### 1 Prima o botão de gravação/reprodução para passar para o modo de gravação.

- O ícone de mudança do modo de gravação **A** é apresentado no ecrã.

	Modo de Gravação de Filmes
	Modo de Gravação de Imagens Paradas



(Modo de Gravação de Filmes)

### 2 Toque no ícone de mudança do modo de gravação.

- Consulte a página 19 quanto ao funcionamento do ecrã tátil.

### **Para visualizar o ícone de mudança do modo de gravação.**

A apresentação do ícone de mudança do modo de gravação desaparece quando não efectuar qualquer toque durante um período específico de tempo. Para visualizar de novo, toque no ecrã.

- O ícone de mudança do modo de gravação não funciona quando a função multi-câmara sem fios estiver a ser utilizada.
- Se premir o botão de iniciar/parar a gravação no modo de gravação de imagens paradas ou modo de reprodução, esta unidade passa para o modo de gravação de filmes. Durante a reprodução de filmes/imagens paradas ou noutras condições, mesmo que o botão de iniciar/parar a gravação seja premido, o modo de gravação pode não ser alterado.
- Quando passa do modo de gravação de imagens paradas para o modo de gravação de filmes ou vice-versa, as definições usadas no modo de gravação original poderão não ser mantidas. (→ 53)

Preparação

## Como usar o touch screen

Pode operar, tocando directamente no monitor LCD (touch screen) com o dedo.

### ■ **Tocar**

Toque e deixe de tocar no touch screen para escolher o ícone ou imagem.

- Toque no centro do ícone.
- Tochar no touch screen não funciona enquanto estiver a tocar noutra parte do touch screen.

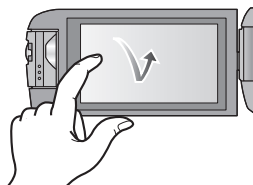

### ■ **Fazer deslizar enquanto toca**

Mova o seu dedo enquanto prime o ecrã de toque.

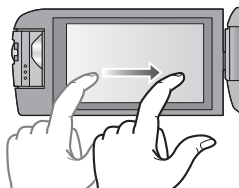

### ■ **Acerca dos ícones da operação**

▲ / ▼ / ◀ / ▶ :

Toque quando mudar uma página ou efectuar definições.

↶ :

Toque para voltar ao ecrã anterior.



## Acerca do menu do toque

Toque em ◀ (lado esquerdo)/▶ (lado direito) de  no menu do toque para ligar os ícones da operação.

- Também pode ligar os ícones da operação fazendo deslizar o menu do toque para a direita ou esquerda enquanto lhe toca.

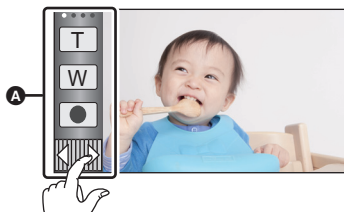

A Menu do toque

Modo de gravação

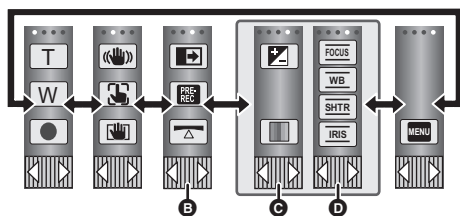

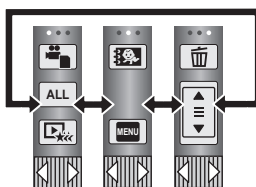

Modo de reprodução



B Pode mudar os ícones da operação a apresentar. (→ 36)

•  

 (Compensação da luz de fundo) é apresentado em vez de  (Função de disparo nivelado).

C Apresentado apenas no modo mais automático inteligente (→ 56) e [Miniature Effect]/[8mm movie]/[Silent movie] do modo de controlo criativo (→ 56).

D Apresentado apenas em [Time Lapse Rec] do modo de controlo criativo (→ 56), modo de cenário (→ 60), do modo de filme HDR\* (→ 45), modo auxiliar de animação parada (→ 62) e modo manual (→ 63).

\* /  apenas

### ■ Para visualizar o menu do toque



A apresentação do menu do toque desaparece quando não for efectuada qualquer função durante um período específico de tempo durante a gravação de imagens paradas/filmes. Para a visualizar de novo, toque em .

- Não toque no monitor LCD com pontas rijas, como esferográficas.

# Acertar a data e a hora

O relógio não está certo na altura da compra. Certifique-se de que acerta o relógio.

- Quando liga esta unidade, pode ser apresentada a mensagem “Set home region and date/time.”. Selecione [YES] e siga os passos apresentados em baixo para efectuar estas definições:

- Passo 3 de [SET WORLD TIME] (→ 32)
- Passos 2–3 de “Acertar a data e a hora”

## 1 Escolha o menu. (→ 31)

MENU : [SETUP] → [CLOCK SET]

## 2 Toque na data ou nas horas a serem acertadas. De seguida, escolha o valor desejado com ▲/▼.

- Ⓐ Apresentação do Acerto das Horas no Mundo (→ 32):

🏠 [HOME] / ✈️ [DESTINATION]

- O ano pode ser acertado entre 2000 e 2039.

## 3 Toque em [ENTER].

- Toque em [EXIT] para completar as configurações.



- A função da data e da hora funciona através de uma pilha de lítio incorporada.
- Se a hora se tornar [- -], a bateria de lítio incorporada tem de ser carregada. Para recarregar a bateria de lítio incorporada, ligue o adaptador AC ou fixe a bateria nesta unidade. Deixe a unidade como está durante cerca de 24 horas e a bateria manterá a data e as horas durante cerca de 4 meses.

# Antes de gravar

## ■ Posicionamento básico da câmara

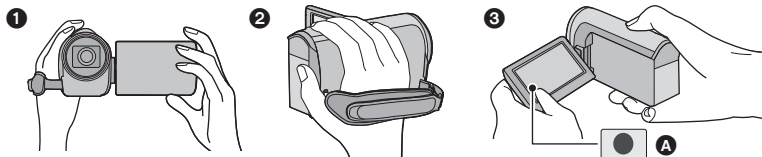

- ❶ Segure a câmara com as duas mãos.
  - ❷ Passe a mão pelo punho de segurança.
  - ❸ É conveniente usar o ícone do botão de gravação **A** quando mantiver a unidade perto da cintura.
- Quando gravar, certifique-se que está estável e que não existe o perigo de colidir com outra pessoa ou com um objecto.
  - Quando estiver no exterior, grave as imagens com o sol atrás de si. Se o objecto estiver à frente do sol, ficará escuro na gravação.
  - Mantenha os braços perto do corpo e afaste as pernas para um melhor equilíbrio.
  - Não tape os microfones com as suas mãos, etc.

## ■ Gravação básica de filmes

- A unidade deverá ser agarrada de um modo firme quando estiver a gravar.
- Se mover a unidade durante a gravação, faça-o lentamente, mantendo uma velocidade constante.
- A operação do zoom é útil para gravar objectos a que não se consiga aproximar, mas o uso em excesso do zoom pode tornar os filmes menos agradáveis de se ver.

## ■ Filmando a Si Próprio

### Rode o monitor LCD para o lado da lente.

- A imagem é virada horizontalmente, como se estivesse a olhar para um espelho. (No entanto, a imagem é gravada normalmente.)
- Apenas algumas indicações aparecerão no ecrã. Quando aparecer , volte a colocar o monitor LCD na posição normal e verifique a indicação de aviso/alarme. (→ 224)

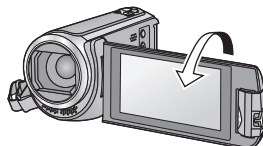

## Seleccionar um média para gravar

[W580M]

O cartão e a memória incorporada podem ser seleccionados separadamente para gravar filmes ou imagens paradas.

**1** Defina esta unidade para o modo de gravação. (→ 18)

**2** Escolha o menu. (→ 31)

MENU : [MEDIA SELECT]

**3** Toque no média para gravar filmes ou imagens paradas.

- O média, seleccionado separadamente para filmes ou imagens paradas, é realçado a amarelo.

**4** Toque em [ENTER].

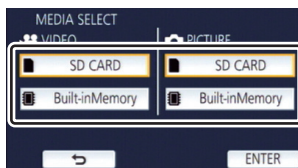



## Gravação de filmes

**1** Abra o monitor LCD e defina esta unidade para o modo de gravação de filmes. (→ 18)

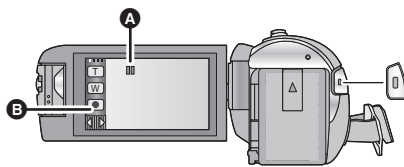
**2** Prima o botão de iniciar/parar a gravação, para iniciar a gravação.



- A** Quando começar a gravar,  muda para .
- B** Ícone do botão de gravação

**3** Prima o botão de início/paragem de gravação para fazer uma pausa na gravação.

- Também pode iniciar ou parar uma gravação, tocando no ícone do botão de gravação.

## ■ Indicações do ecrã no modo de gravação de filmes

HG1080	Modo de gravação
R 1h20m	Tempo de gravação restante aproximado <ul style="list-style-type: none"> <li>• Quando o tempo restante for inferior a 1 minuto, R 0h00m pisca a vermelho.</li> </ul>
0h00m00s	Tempo de gravação decorrido <ul style="list-style-type: none"> <li>• “h” é uma abreviatura para hora, “m” para minutos e “s” para segundos.</li> <li>• Cada vez que a unidade entrar em pausa de gravação, a indicação do contador é reiniciada em 0h00m00s.</li> </ul>



- O ecrã desaparece quando não for efectuada qualquer operação por toque durante um período específico de tempo. Para visualizar de novo, toque no ecrã. (→ 32)
- Será apresentado constantemente quando o tempo restante da bateria for menos de 30 minutos.

- Se o botão de gravação/reprodução for premido durante a gravação de filmes, a gravação pára e esta unidade passa para o modo de reprodução.
- Para alterar o formato de gravação, altere [REC FORMAT] ou [REC MODE]. (→ 78, 79)
- As imagens paradas podem ser gravadas enquanto estiver a gravar um filme. (→ 27)
- As imagens gravadas entre o premir o botão de iniciar/parar a gravação para começar a gravar e premi-lo novamente para fazer uma pausa na gravação tornam-se numa cena.
- Se o tamanho do ficheiro ou tempo de gravação de uma cena gravada com [REC FORMAT] definido para [MP4/iFrame] exceder algum dos valores em baixo, a cena é dividida automaticamente. (A gravação continua.)
  - Quando usar um cartão de memória SD/SDHC: Cerca de 4 GB ou 30 minutos
  - Quando utilizar a memória incorporada\*/cartão de memória SDXC: Varia, dependendo da configuração de [REC FORMAT] e [REC MODE].

Formato de gravação	Modo de gravação	Tamanho do ficheiro e tempo de gravação
[MP4/iFrame]	[1080/50M]	Cerca de 3 h
	Sem ser [1080/50M]	Cerca de 4 GB ou 30 min

\* W580M apenas



- (Máximo de cenas graváveis num único cartão SD ou memória incorporada\*)

Formato de gravação	[AVCHD]	[MP4/iFrame]
Cenas graváveis	Cerca de 3900	Cerca de 89100
Diferentes datas (→ 91)	Cerca de 900	Cerca de 900

- O número máximo de cenas graváveis e o número máximo de diferentes datas será inferior ao apresentado na tabela em cima quando houver cenas MP4 ou iFrame e imagens paradas gravadas num cartão SD ou memória incorporada\*.
- Enquanto estiver a gravar, a gravação não pára, mesmo que feche o monitor LCD.
- Por favor, consulte a página 238 quanto ao tempo de gravação aproximado.
- O tempo de gravação máximo restante que pode ser apresentado para um filme gravado é de 99 horas e 59 minutos. Qualquer tempo de gravação restante que exceda as 99 horas e 59 minutos será apresentado como "R99h59m+". Esta visualização permanecerá inalterada até que o tempo de gravação restante desça abaixo das 99 horas e 59 minutos.

\* **W580M** apenas



# Gravação de imagens paradas

- 1 Abra o monitor LCD e defina esta unidade para o modo de gravação de imagens paradas. (→ 18)
- 2 Prima o botão  até meio. (Apenas para a focagem automática)

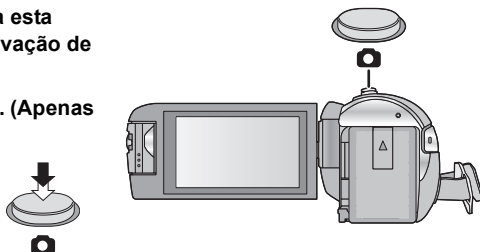

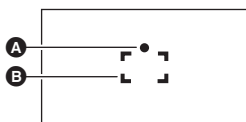

Indicação de focagem:







- A** Indicação de focagem:  
 ○ (A luz branca pisca.): Focagem  
 ● (A luz verde acende.): Ao focar  
 Sem marca: A focagem não está a ser feita com sucesso.
- B** Área de focagem (área dentro de parênteses)

- 3 Prima completamente o botão .



- Se definir a função Estabilizador óptico de imagem (→ 68) para  1 ([MODE1]), então a função Estabilizador de imagem será mais eficaz. (Será apresentado **MEGA** (MEGA estabilizador óptico de imagem) quando o botão  for premido até meio.)
- Recomendamos que utilize um tripé quando gravar imagens paradas em locais escuros, pois a velocidade do obturador fica mais lenta.
- Também pode tirar uma fotografia tocando no objecto a focar. (Toque no obturador: → 71)
- A gravação da imagem parada pode demorar mais tempo, dependendo do tamanho de imagem.
- A indicação de focagem e a área de focagem podem não ser apresentadas, dependendo das condições de gravação ou das definições do menu.

## ■ Acerca das indicações no ecrã no modo de gravação de imagens paradas

	Indicador de funcionamento da imagem parada (→ 221)
<b>R3000</b>	Número restante de imagens paradas <ul style="list-style-type: none"><li>● Pisca a vermelho quando aparecer [0].</li></ul>
	Tamanho das imagens paradas (→ 85)
	MEGA estabilizador óptico de imagem (→ 26)
	Estabilizador óptico de imagem (→ 68)

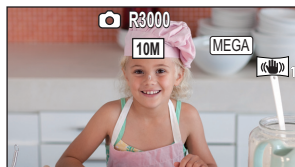

- O ecrã desaparece quando não for efectuada qualquer operação por toque durante um período específico de tempo. Para visualizar de novo, toque no ecrã.
- Será apresentado constantemente quando o número restante de imagens paradas que possam ser gravadas for inferior a 200.

## ■ Acerca da área de focagem

Quando existe um objecto em contraste à frente ou atrás do objecto na área de focagem, o objecto poderá não ser focado. Se tal for o caso, mova o objecto em contraste para fora da área de focagem.

## Gravar imagens paradas no modo de gravação de filmes

◇ Defina esta unidade para o modo de gravação de filmes (→ 18)

Prima o botão  por completo (prima até ao fundo) para tirar a fotografia.

- Pode gravar imagens paradas enquanto grava filmes. (Gravação simultânea)
- Enquanto estiverem a ser gravadas imagens paradas,  fica vermelho e é apresentado o número restante de imagens graváveis.
- Não é emitido qualquer som do obturador durante a gravação de imagens paradas.



- O temporizador automático (→ 74) não funciona.
- Enquanto estiver a gravar filmes, ou durante a operação PRE-REC, a qualidade de imagem é diferente das imagens paradas vulgares, de modo a que a gravação de filmes tenha preferência sobre a gravação de imagens paradas.
- Se usar a gravação simultânea enquanto grava um filme, o tempo de gravação restante fica mais curto. Se a unidade for desligada, ou premir o botão de gravação/reprodução, o tempo de gravação restante pode ficar mais comprido.
- A gravação da imagem parada pode demorar mais tempo, dependendo do tamanho de imagem.
- O número máximo de imagens graváveis que pode ser apresentado é 9999. Se o número de imagens graváveis exceder os 9999, R 9999+ é apresentado. O número não muda quando a fotografia for tirada, até que o número de imagens graváveis seja inferior a 9999.
- O tempo de gravação pode demorar mais tempo, dependendo da condição de gravação.

# Reprodução de filmes/imagens paradas



**1** Defina esta unidade para o modo de reprodução (→ 18).

**2** Toque no ícone de selecção do modo de reprodução **A** (→ 20).

- Também pode fazer a definição tocando em **MENU**, escolhendo [VIDEO SETUP] ou [PHOTO SETUP] → [MEDIA, VIDEO/PICTURE]. (→ 31)

**3** **W580** / **V380**



Escolha a imagem parada **C** ou o formato de gravação do filme **D** que deseja reproduzir.



**W580M**

Selecione o tipo de média **E** e depois selecione a imagem parada **C** ou o formato de gravação do filme **D** que deseja reproduzir.



- Toque em [Enter].
- Se tocar em , as cenas gravadas como cópia de segurança para a câmara dupla serão apresentadas. O ícone do modo de gravação () será apresentado no ecrã das miniaturas e cada miniatura será apresentada com um dos seguintes ícones:
  - Cenas AVCHD [PH] gravadas como cópia de segurança para a câmara dupla: **PH**
  - Cenas AVCHD [HA] gravadas como cópia de segurança para a câmara dupla: **HA**
  - Cenas AVCHD [HG] gravadas como cópia de segurança para a câmara dupla: **HG**
  - Cenas AVCHD [HE] gravadas como cópia de segurança para a câmara dupla: **HE**

**4** (Quando tocar em [AVCHD] ou [MP4/iFrame])

**Toque no formato de gravação desejado para reprodução.**

- Quando [AVCHD] é seleccionado

[ALL AVCHD]/[1080/50p]/[1080/50i]





- Quando [MP4/iFrame] é seleccionado

[ALL MP4/iFrame]/[1080/50p]/[1080/25p]/[720/25p]/[360/25p]/[iFrame]







- O ícone do modo de gravação **B** é apresentado na apresentação de miniaturas quando tocar no item.

(**AVCHD**, **1080/50p**, **1080/50i**, **MP4/iFrame**, **1080/50p** (vermelho), **1080/25p** (vermelho), **720/25p** (vermelho), **360/25p** (vermelho) e **iFrame**)

- Os seguintes ícones são apresentados em miniaturas quando tocar em [ALL AVCHD] ou [1080/50i]:

- Cena AVCHD [1080/50p]: 
- Cena AVCHD [PH]: 
- Cena AVCHD [HA]: 
- Cena AVCHD [HG]: 
- Cena AVCHD [HE]: 

- Os seguintes ícones são apresentados em miniaturas quando tocar em [ALL MP4/iFrame]:

- Cena MP4 [1080/50p]:  (azul) (Modo de gravação [1080/50M])  
 (Modo de gravação [1080/28M])
- Cena MP4 [1080/25p]: 
- Cena MP4 [720/25p]: 
- Cena MP4 [360/25p]: 
- Cena iFrame: 

-  é apresentado nas miniaturas das cenas em MP4 [1080/50M] quando tocar em [1080/50p] em [MP4/iFrame].

## 5 Toque na cena ou na imagem parada a ser reproduzida.

- Para visualizar a página seguinte (anterior):
  - Faça deslizar a miniatura para cima (para baixo) enquanto lhe toca.
  - Ligue o menu do toque e toque em ▲ (para cima) / ▼ (para baixo) na barra de deslizamento de miniaturas.



## 6 Seleccione a operação de reprodução, tocando no ícone da operação.

- Os ícones da operação e o ecrã desaparecem quando não for efectuada qualquer operação por toque durante um período específico de tempo. Para a visualizar de novo, toque no ecrã.

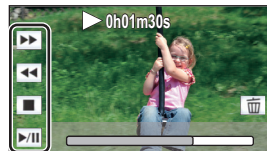



Ícone da operação

Reprodução de filmes	Reprodução de imagens paradas
▶/  : Reprodução/Pausa	▶/  : Início/pausa da apresentação de diapositivos (reprodução de imagens paradas por ordem numérica).
◀◀: Reprodução de retrocesso rápido*	◀  : Reproduz a imagem anterior.
▶▶: Reprodução de avanço rápido*	▶: Reproduz a imagem seguinte.
■: Pára a reprodução e apresenta as miniaturas.	■: Pára a reprodução e apresenta as miniaturas.

\* Quando tocado duas vezes, a velocidade do avanço/retrocesso rápido aumenta. (A apresentação do ecrã muda para ◀◀ / ▶▶ .)

## ■ Mude a apresentação das miniaturas

Enquanto a miniatura é apresentada, a apresentação das miniaturas muda na seguinte ordem, caso a alavanca do zoom seja utilizada para o lado  ou para o lado .

20 cenas ↔ 9 cenas ↔ 1 cena ↔ Índice da moldura Highlight & Time\* (→ 89)

\* O índice da moldura Highlight & Time só pode ser definido no modo de reprodução de filmes.

- Se o botão de gravação/reprodução for premido, a apresentação de miniaturas volta à que apresenta 9 cenas.
- Ao visualizar em 1 cena ou premindo e mantendo premido a miniatura em visualização de 20 cenas ou visualização de 9 cenas, a data e a hora da gravação são apresentadas quando reproduzir filmes e a data de gravação e número do ficheiro quando reproduzir imagens paradas.

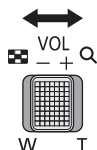

## ■ Ajuste do volume do altifalante

Utilize a alavanca do volume para ajustar o volume do altifalante durante a reprodução de filmes.

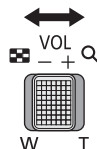
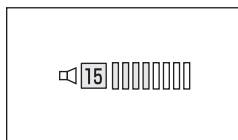

Para “+”: Aumenta o volume

Para “-”: Diminui o volume

- Não será escutado qualquer som, excepto durante a reprodução normal.
- Se a pausa for mantida durante 5 minutos (aproximados), o ecrã volta às miniaturas.
- O tempo decorrido na indicação da reprodução é reiniciado em 0h00m00s em cada cena.
- Quando reproduzido com [ALL AVCHD] ou [ALL MP4/iFrame] seleccionado, o ecrã pode ficar momentaneamente preto quando a cena muda.



## Compatibilidade dos filmes

- Esta unidade baseia-se no formato AVCHD Progressive/Formato AVCHD de ficheiro MPEG-4 AVC.
- Mesmo que os aparelhos usados tenham normas compatíveis, quando reproduzir filmes gravados com outro aparelho usando esta unidade, ou quando filmes gravados com esta unidade forem reproduzidos noutro aparelho, a reprodução pode não decorrer normalmente, ou poderá não ser possível. (Consulte a compatibilidade nas instruções de funcionamento do seu aparelho.)
- Filmes gravados com outros aparelhos não são suportados por esta unidade.

## Compatibilidade das imagens paradas

- Esta unidade satisfaz a norma unificada DCF (Design rule for Camera File system) estabelecida pela JEITA (Japan Electronics and Information Technology Industries Association).
- Esta unidade poderá degradar ou não reproduzir imagens paradas gravadas ou criadas noutro aparelho ou outros aparelhos poderão degradar ou não reproduzir imagens paradas gravadas nesta unidade.
- Dependendo do dispositivo de reprodução, as imagens paradas podem ser reproduzidas com tamanhos de imagem diferentes daqueles em que foram gravados.

# Utilização do ecrã do menu

- Toque em ◀ (lado esquerdo)/▶ (lado direito) de  no menu do toque para visualizar . (→ 20)

## 1 Toque em .



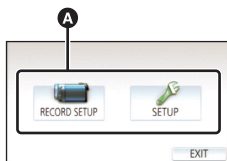

## 2 Toque no menu superior .

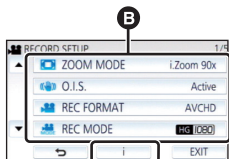

## 3 Toque no submenu .



- A página anterior (seguinte) pode ser apresentada, tocando em  / .

## 4 Toque no item desejado para entrar na configuração.

## 5 Toque em [EXIT] para sair das definições do menu.

### ■ Acerca da apresentação do guia .

Após tocar em , tocar nos submenus e itens fará com que apareçam descrições da função e mensagens de confirmação das configurações.

- Após as mensagens serem apresentadas, a apresentação do guia é cancelada.

# Usar o Menu de Configuração

## [DISPLAY]



Defina o método de apresentação da apresentação de informação do ecrã.

**MENU** : [SETUP] → [DISPLAY] → configuração desejada

**[5 SEC.]**: A informação é apresentada no ecrã durante 5 segundos após iniciar o modo de gravação de filmes ou o modo de gravação de imagens paradas, iniciar a reprodução ou tocar no ecrã.

**[ON]**: Visualização constante.

## [CLOCK SET]



Por favor, consulte a página 21.

## [SET WORLD TIME]



É possível apresentar e guardar as horas no destino de viagem, escolhendo a região onde reside e o destino de viagem.

### 1 Escolha o menu.

**MENU** : [SETUP] → [SET WORLD TIME]

- Quando [HOME] (a região da sua casa) não estiver definida, a mensagem aparece. Toque em [ENTER] e passe para o Passo 3.

### 2 (Apenas quando configurar a região onde reside)

**Toque em [HOME].**

- Toque em [ENTER].

### 3 (Apenas quando configurar a região onde reside)

**Toque em [◀] / [▶] para escolher a região onde reside e toque em [ENTER].**

- Toque em [SUMMER TIME SET] para acertar a hora de Verão. aparece e a configuração da hora de Verão é activada. A diferença horária entre a hora actual e GMT avança uma hora. Toque novamente em [SUMMER TIME SET] para voltar ao acerto normal da hora.

Se definir [Link Clock to Summertime] para [ON], a hora actual também avança 1 hora. (→ 33)



- A** A hora actual
- B** A diferença horária de GMT (Meridiano de Greenwich)



4 (Apenas quando configurar a região do seu destino de viagem)

**Toque em [DESTINATION].**

- Toque em [ENTER].
- Quando a região onde reside for configurada pela primeira vez, o ecrã de selecção de casa/ destino de viagem aparece após configurar com sucesso a região onde reside. Se a região onde reside já tiver sido configurada, execute a operação do menu para o Passo 1.

5 (Apenas quando configurar a região do seu destino de viagem)

**Toque em [◀]/[▶] para escolher o seu destino de viagem e toque em [ENTER].**

- Toque em [SUMMER TIME SET] para acertar a hora de Verão.  aparece e a configuração da hora de Verão é activada. A diferença horária entre o destino de viagem e a região onde reside avança uma hora. Toque novamente em [SUMMER TIME SET] para voltar ao acerto normal da hora.

Se definir [Link Clock to Summertime] para [ON], a hora do destino de viagem também avança 1 hora.

- Termine a configuração, tocando em [EXIT].  aparece e é indicada a hora do destino de viagem.



- C A hora local no destino de viagem seleccionado
- D A diferença horária entre o destino de viagem e a região onde reside

**Para voltar à configuração da área onde reside**

Configure a região onde reside, usando os passos 1 a 3 e termine a configuração, tocando em [EXIT].

- Se não encontrar o seu destino de viagem nas áreas apresentadas no ecrã, escolha-o através da diferença horária do seu país.

**[Link Clock to Summertime]**



Se definir esta função para [ON] e ligar a hora de Verão em [SET WORLD TIME], as seguintes horas serão avançadas 1 hora:

- Quando definir a região onde reside: A hora actual
- Quando definir a região do seu destino de viagem: A hora no destino de viagem

**MENU** : [SETUP] → [Link Clock to Summertime] → **apresentação desejada**

**[ON]:** As horas são acertadas quando a hora de Verão é activada.

**[OFF]:** As horas não são acertadas quando a hora de Verão é activada.

## [DATE/TIME]



É possível alterar o modo de apresentação da data e das horas.

**MENU** : [SETUP] → [DATE/TIME] → Apresentação desejada

### [DATE]/[D/T]/[OFF]

- A data e a hora não são apresentadas enquanto o ícone de mudança do modo de gravação for apresentado. (→ 18)
- Quando o toque no obturador for activado, o ícone de mudança do modo de gravação é apresentado constantemente. Isto faz com que a data e a hora desapareçam do ecrã.

## [DATE FORMAT]



É possível alterar o formato da data.

**MENU** : [SETUP] → [DATE FORMAT] → configuração desejada

### [Y/M/D]/[M/D/Y]/[D/M/Y]

## [ZOOM/REC DISPLAY]



Pode definir o método de apresentação dos ícones do botão do zoom ( T /  W) e o ícone do botão de gravação ( ●).

**MENU** : [SETUP] → [ZOOM/REC DISPLAY] → configuração desejada

**[ON]:** Visualização constante.

**[OFF]:** Os ícones desaparecem passados 5 segundos (aproximados) sem que toque em qualquer operação.

## [O.I.S. LOCK DISPLAY]



Por favor, consulte a página 70.

## [EXT. DISPLAY]



Por favor, consulte a página 118.

## [ECONOMY (BATT)]



Quando passarem cerca de 5 minutos sem que faça qualquer operação, esta unidade desliga-se automaticamente para evitar que a bateria descarregue.

**MENU** : [SETUP] → [ECONOMY (BATT)] → [ON]

- Esta unidade não se desliga automaticamente, mesmo que [ECONOMY (BATT)] esteja definido para [ON] nos seguintes casos:
  - Usar o adaptador AC\*
  - Usar o cabo USB para PC, etc.
  - É usado o PRE-REC
  - Durante a reprodução da apresentação de diapositivos
  - Usar a função Wi-Fi
- \* Quando [ECONOMY (AC)] for activado, a unidade desliga-se automaticamente.

## [ECONOMY (AC)]



Quando tiverem passados cerca de 15 minutos sem qualquer operação enquanto tiver o adaptador AC ligado a esta unidade, a unidade desliga-se automaticamente.

**MENU** : [SETUP] → [ECONOMY (AC)] → [ON]

- Esta unidade não se desliga automaticamente, mesmo que [ECONOMY (AC)] esteja definido para [ON] nos seguintes casos:
  - Usar o cabo USB para PC, etc.
  - É usado o PRE-REC
  - Durante a reprodução da apresentação de diapositivos
  - Usar a função Wi-Fi

## [QUICK POWER ON]



A unidade é posta em pausa de gravação durante cerca de 1 segundo quando é ligada.

**MENU** : [SETUP] → [QUICK POWER ON] → [ON]

- Dependendo das condições de gravação, o tempo de início pode ser maior do que 1 segundo.
- No modo de ligação rápida ligada, a ampliação do zoom torna-se 1× (aproximados).

## [ALERT SOUND]



O funcionamento do touch screen, início e paragem da gravação e ligar/desligar podem ser confirmados com este som.

Quando seleccionar [OFF], o som não sai no início/fim da gravação, etc.

**MENU** : [SETUP] → [ALERT SOUND] → configuração desejada

(Volume baixo)/ (Volume elevado)/[OFF]

### 2 Beeps por 4 vezes

Quando ocorre um erro. Verifique a frase apresentada no ecrã. (→ 224)

- Consulte a página 86 quando alterar as definições do som do obturador.

## [SELECT OPERATION ICONS]



Pode mudar os ícones da operação (→ 72) a serem apresentados no Menu do Toque.

Registe 3 ícones de operações favoritos.

### • W580/ W580M

As predefinições são (Desvanecimento), (PRE-REC) e (Função de disparo nivelado) para o modo de gravação de filmes, e (Temporizador automático), (Compensação da luz de fundo) e (Tele macro) para o modo de gravação de imagens paradas.

### • V380

As predefinições são (Desvanecimento), (PRE-REC) e (Compensação da luz de fundo) para o modo de gravação de filmes, e (Temporizador automático), (Compensação da luz de fundo) e (Tele macro) para o modo de gravação de imagens paradas.

### 1 Escolha o menu.

**MENU** : [SETUP] → [SELECT OPERATION ICONS]

### 2 Toque no ícone da operação que deseja alterar para cancelar a definição.

### 3 Toque no ícone da operação a ser definido.

- O nome da função é apresentado premindo e mantendo premido o ícone da operação.
- Para cancelar, toque de novo no ícone da operação.

### 4 Toque em [ENTER].

## [POWER LCD]



Isto torna mais fácil ver o monitor LCD em locais claros, incluindo no exterior.

**MENU** : [SETUP] → [POWER LCD] → configuração desejada

\* (Torna mais claro) / \* (Normal) / \* (Torna menos claro)

- Estes ajustes não irão afectar as imagens realmente gravadas.
- Quando o adaptador AC estiver a ser utilizado, o monitor LCD é definido automaticamente para \*.
- O tempo de gravação com a bateria é encurtado quando o LCD ficar mais brilhante.

## [LCD SET]



Ajusta a luminosidade e densidade de cor no monitor LCD.

- Estes ajustes não irão afectar as imagens realmente gravadas.

### 1 Escolha o menu.

**MENU** : [SETUP] → [LCD SET] → configuração desejada

**[BRIGHTNESS]:** Luminosidade do monitor LCD

**[COLOUR]:** Nível da cor do monitor LCD

2 Toque em / para ajustar as configurações.

3 Toque em [ENTER].

- Toque em [EXIT] para sair do ecrã do menu.

## [HDMI RESOLUTION]



Por favor, consulte a página 118.

## [VIERA Link]



Por favor, consulte a página 119.

## [TV ASPECT]



Por favor, consulte a página 118.

## [INITIAL SET]



Escolha [YES] para mudar os ajustes do menu de volta para a condição predefinida.

**MENU** : [SETUP] → [INITIAL SET]

- As configurações de [MEDIA SELECT]<sup>\*</sup>, [CLOCK SET] e [LANGUAGE] não serão alteradas.
- \* Para utilizadores que têm [W580] / [V380], este menu não é apresentado.

- Se voltar às predefinições, esta unidade passa para o modo de gravação de filmes.

## [Reset Wi-Fi Settings]



Escolha [YES] para mudar as configurações de Wi-Fi de volta para a condição predefinida.

**MENU** : [SETUP] → [Reset Wi-Fi Settings]

- O ID de acesso "LUMIX CLUB" e a palavra-passe Wi-Fi também são apagados.
- A informação sobre pontos de acesso sem fios, Smartphones e sub-câmaras sem fios registadas nesta unidade também será apagada.

## [Auto Cursor Position]



O carácter inserido é confirmado em aproximadamente 1 segundo e o cursor é movido para a direita na altura da inserção de caracteres.

Facilita a inserção sem mover o cursor quando os caracteres no mesmo botão têm de ser inseridos de novo.

**MENU** : [SETUP] → [Auto Cursor Position] → [ON]

- O ecrã de inserção de caracteres é apresentado nas seguintes condições:
  - Quando definir [TITLE SETUP] para a reprodução realçada (→ 97)
  - Quando inserir um nome no calendário do bebé (→ 102)
  - Quando configurar a função Wi-Fi (→ 159, 171, 172, 181, 183)

## [NUMBER RESET]



Defina o número do ficheiro de MP4/iFrame e a imagem parada gravada ao lado de 0001.

**MENU** : [SETUP] → [NUMBER RESET]

- O número da pasta é actualizado e o número do ficheiro começa em 0001. (→ 217)
  - Para reiniciar o número da pasta, formate o cartão SD e a memória incorporada e depois efectue [NUMBER RESET].
- 
- Os números dos ficheiros de imagens paradas que gravar no modo auxiliar de animação parada não são reiniciados.

## [FORMAT MEDIA]



Por favor, tenha em conta que, se um média for formatado, todos os dados gravados no média serão apagados e não podem ser recuperados. Guarde os dados importantes num PC, DVD, etc. (→ 208)

**MENU** : [SETUP] → [FORMAT MEDIA] → média desejado

[Built-inMemory]<sup>\*1</sup>/[SD CARD]/[HDD]<sup>\*2</sup>

\*1 **W580M** apenas.

\*2 Apresentado quando ligado a um USB HDD. (→ 124)

• **W580** / **V380**

O ecrã de escolha do média não é apresentado quando o USB HDD não estiver ligado. Toque em [YES].

- Quando a formatação tiver terminado, toque em [EXIT] para sair do ecrã de mensagem.
- Efectue uma formatação física do cartão SD quando este estiver para ser eliminado/transferido. (→ 235)
- **W580M**  
Efectue uma formatação física da memória incorporada quando a unidade estiver para ser eliminada/transferida. (→ 233)

- 
- Não desligue esta unidade nem retire o cartão SD enquanto estiver a formatar. Não exponha a unidade a vibrações ou choques.

**Use esta unidade para formatar o média.**

**Só pode formatar a memória incorporada com esta unidade.**

**Não formate um cartão SD com outro equipamento, como um PC. O cartão pode não ser usado nesta unidade.**

## [MEDIA STATUS]



O espaço usado e o tempo de gravação restante do cartão SD e memória incorporada podem ser verificados.

**MENU** : [SETUP] → [MEDIA STATUS]

### ● **W580M**

Tocando em [CHANGE MEDIA] alterna a unidade entre a apresentação do cartão SD e a apresentação da memória incorporada.

- O tempo de gravação restante no modo de gravação definido actualmente é apresentado apenas no modo de gravação de filmes.
- Qualquer tempo de gravação restante que exceda 99 horas e 59 minutos será apresentado como "99h59m+".
- Toque em [EXIT] para fechar a indicação.

- O cartão SD e a memória incorporada requerem algum espaço para guardar informação e gerir ficheiros do sistema, por isso, o espaço que pode realmente ser utilizado é ligeiramente inferior ao valor indicado. O espaço utilizável do cartão SD/memória incorporada é habitualmente calculado como  $1\text{ GB}=1.000.000.000\text{ bytes}$ . As capacidades dos PCs e software são expressas como  $1\text{ GB}=1.024\times 1.024\times 1.024=1.073.741.824\text{ bytes}$ . Por isso, o valor indicado da capacidade parece ser mais pequeno.

## [Version Disp.]



A versão do firmware desta unidade é apresentada.

**MENU** : [SETUP] → [Version Disp.]

## [Version Up]



Pode actualizar a versão do firmware desta unidade.

**MENU** : [SETUP] → [Version Up]

**Para obter a informação de actualização mais recente, consulte o website de apoio apresentado em baixo. (Conforme em Novembro de 2015)**

[http://panasonic.jp/support/global/cs/e\\_cam](http://panasonic.jp/support/global/cs/e_cam)

(Este site encontra-se apenas em inglês)



## [DEMO MODE]



Este item é usado para iniciar a demonstração da unidade.

**MENU** : [SETUP] → [DEMO MODE] → [ON]

- Se [DEMO MODE] for ligado [ON] e tocar em [EXIT] quando não houver qualquer cartão SD inserido e esta unidade estiver ligada ao adaptador AC, a demonstração começa automaticamente.  
Se for feita qualquer operação, a demonstração é cancelada. No entanto, se não houver qualquer operação durante cerca de 10 minutos, a demonstração começa automaticamente de novo. Para parar a demonstração, defina [DEMO MODE] para [OFF] ou insira um cartão SD.
- **W580** / **W580M**  
Quando o modo de demonstração estiver a funcionar, a cobertura da lente permanece aberta.

## [O.I.S. DEMO]



Este item é usado para iniciar a demonstração do estabilizador óptico de imagem.

**MENU** : [SETUP] → [O.I.S. DEMO]

- Toque em [O.I.S. DEMO], a demonstração começa automaticamente.  
Quando tocar em [EXIT], a demonstração é cancelada.

## [Eye-Fi TRANSFER]



Este item é apresentado apenas quando for inserido um cartão Eye-Fi.  
Por favor, consulte a página [135](#).

## [Eye-Fi DIRECT]



Este item é apresentado apenas quando for inserido um cartão Eye-Fi.  
Por favor, consulte a página [136](#).

## [SOFTWARE INFO]



Pode ligar esta unidade a um PC com o cabo USB, e verificar a informação do software (Licença) no PC.

### 1 Escolha o menu.

**MENU** : [SETUP] → [SOFTWARE INFO]

### 2 Ligue esta unidade a um computador.

- É apresentada uma mensagem quando a ligação estiver completa. No PC, verifique [LICENSE.TXT].
  - Quando usar a bateria, o monitor LCD desliga-se passados cerca de 5 segundos. Toque no ecrã para ligar o monitor LCD.
- 
- Não utilize outros cabos USB para além daquele fornecido. (Não garantimos o funcionamento com quaisquer outros cabos USB.)

## [ONLINE MANUAL]



Pode verificar o modo de acesso ao website, onde pode descarregar as Instruções de Funcionamento (formato PDF).

**MENU** : [SETUP] → [ONLINE MANUAL] → método de acesso desejado

<b>[URL display]:</b>	Apresenta o URL do website no monitor LCD desta unidade.
<b>[USB connect]:</b>	Apresenta o website num PC ligado a esta unidade com o cabo USB.
<b>[QR code]:</b>	Apresenta o código QR do website no monitor LCD desta unidade.

## [LANGUAGE]



Pode escolher a língua no ecrã ou no ecrã do menu.

**MENU** : [SETUP] → [LANGUAGE] → língua desejada

# Usar o zoom

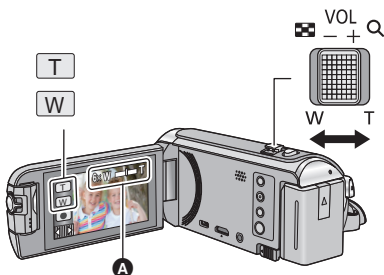

## Alavanca do zoom/Ícone do botão do zoom

### Lado T:

Gravação em grande plano (zoom in)

### Lado W:

Gravação em grande angular (zoom out)

### A Barra do zoom

- A taxa máxima do zoom para gravar filmes pode ser definida com [ZOOM MODE]. (→ 78)

### ■ Acerca da barra do zoom

A barra do zoom é apresentada durante o funcionamento do zoom.

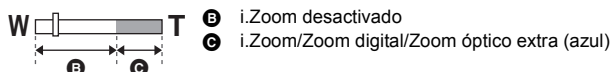

B i.Zoom desactivado

C i.Zoom/Zoom digital/Zoom óptico extra (azul)

### ■ Acerca da velocidade do zoom

- A velocidade da ampliação varia, dependendo da distância que mover a alavanca do zoom.
- A operação do zoom usando os ícones do botão do zoom será efectuada a uma velocidade constante respectivamente.

## Rácio do zoom durante o modo de gravação de imagens paradas



O rácio do zoom pode ser aumentado até 100× sem degradar a qualidade de imagem do modo de gravação de imagens paradas. (Zoom óptico extra)

- O rácio máximo do zoom no modo de gravação de imagens paradas varia, dependendo da definição de [PICTURE SIZE]. (→ 85)
- Se retirar o dedo da alavanca do zoom durante a ampliação, poderá gravar o som da operação. Quando colocar novamente a alavanca do zoom na sua posição original, faça-o sem sons.
- Quando a ampliação do zoom estiver no máximo, os objectos são focados a cerca de 2,2 m ou mais.
- Quando a ampliação do zoom for de 1×, esta unidade pode focar um objecto a cerca de 2 cm da lente.



# Função de disparo nivelado [V380]

Esta função detecta a inclinação horizontal da unidade e corrige-a automaticamente para a posição nivelada.

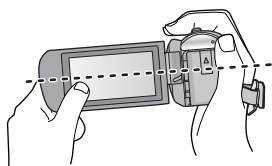

(Quando escolher (Normal))



(Quando escolher (Forte))



————— : Com função de disparo nivelado  
- - - - - : Sem função de disparo nivelado

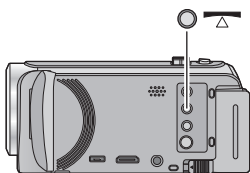

## Botão da função de disparo nivelado

Cada vez que premir este botão altera a função de disparo nivelado.

(Normal) → (Forte) → desligado

(Normal): Corrige a inclinação.

(Forte): Reforça a correcção da inclinação.

Desligado: Cancela a configuração.

- O ícone muda quando a inclinação exceder o raio de correcção.

/	Quando a inclinação for corrigida
/  /  /	Quando a inclinação estiver acima do raio de correcção

- Quando a inclinação exceder o raio de correcção, mova a unidade para a posição onde / é apresentado.
- A predefinição desta função é (Normal).
- O alcance com que este ícone pode ser apresentado correctamente é uma inclinação de cerca de 45° na horizontal.
- A função de disparo nivelado é cancelada quando [LEVEL GAUGE] for definido para [ON]. (→ 81)
- Quando gravar imagens na horizontal com um tripé, fixe a unidade ao tripé com [LEVEL GAUGE] e defina a função de disparo nivelado para (Normal) ou (Forte) antes da utilização.
- Quando alterar a definição da função de disparo nivelado, o ecrã pode ficar momentaneamente preto.
- Se definir a opção para (Normal) / (Forte), o ângulo de visão muda.
- Esta função não pode ser definida quando gravar um filme ou durante PRE-REC.



## Modo de filme HDR [W580] [W580M]

Pode minimizar a perda de graduação em áreas claras e escuras quando, por exemplo, o contraste entre o fundo e o objecto for grande.

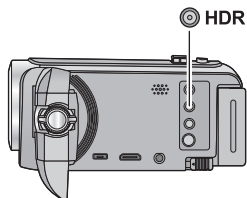

### Botão HDR

Pode passar do modo de gravação para o modo de filme HDR premindo este botão.

- Prima-o mais uma vez para passar do modo de filme HDR para o modo automático inteligente.
- Também é possível passar para o modo de filme HDR tocando no ícone do botão do modo de gravação. (→ 53)

- Esta unidade é definida para o modo automático inteligente se a desligar e voltar a ligar.
- Esta função não se encontra disponível nos seguintes casos:
  - Durante a gravação do filme
  - Quando estiver a usar a função da multi-câmara/câmara dupla sem fios
- [REC MODE] é definido para [1080/28M] nos seguintes casos:
  - Quando [REC FORMAT] estiver definido para [MP4/iFrame] e [REC MODE] estiver definido para [720] ou [iFrame]
- As seguintes definições serão canceladas:
  - [FACE FRAMING] – Cor do cinema digital
  - Obturador automático lento – [PICTURE ADJUST]
  - Compensação da Luz de Fundo – [HYBRID O.I.S.]
  - Controlo inteligente do contraste – Câmara dupla
  - Modo Nocturno
- Não pode gravar imagens paradas.
- A velocidade do obturador e luminosidade (íris/ganho) são ajustadas automaticamente. Se as definir manualmente com antecedência, as definições não serão mantidas.
- Dependendo das condições de gravação, o ecrã pode cintilar, ou pode ver barras horizontais na imagem.
- Se gravar um objecto em movimento ou mover rapidamente esta unidade durante a gravação, a imagem pode ficar distorcida.

### ■ Para alterar o nível de correcção de contraste de imagem

[HDR EFFECT] permite-lhe alterar o nível de correcção de contraste de imagem no modo de filme HDR.

- Altere o modo de gravação para HDR. (→ 53)

#### 1 Escolha o menu.

**MENU** : [RECORD SETUP] → [HDR EFFECT] → configuração desejada

**HDR**<sub>□</sub>: Define o nível de correcção para elevado.

**HDR**<sub>■</sub>: Define o nível de correcção para baixo.

#### 2 Toque em [ENTER].

- Toque em [EXIT] para completar as configurações.

- Também pode alterar esta definição tocando no seu ícone da operação (→ 72).
- Pode não ver o efeito por completo, dependendo das condições de gravação.

Avançado (Gravação)



## Gravar com a sub-câmara (câmara dupla) [W580] [W580M]

Usando a sub-câmara e a câmara principal, pode gravar duas imagens em simultâneo. (câmara dupla)

Use a sub-câmara para se gravar a si, um familiar perto de si ou uma paisagem diferente da vista da câmara principal.

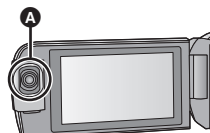

**A** Sub-câmara

Gravar um familiar perto de si



**B**

Gravar uma paisagem



Filmar-se a si próprio





**B** Sub-janela

- A imagem da sub-câmara é apresentada na sub-janela.

- A gravação apenas com a sub-câmara não é possível.
- Uma imagem gravada com a imagem da câmara principal e da sub-câmara apresentada na sub-janela é gravada como uma cena única ou imagem parada. Quando reproduzir essa cena ou imagem parada, não pode apagar apenas a imagem da sub-janela ou ocultá-la.
- A distância mínima de focagem da sub-câmara é de cerca de 30 cm.

### 1 Rode a sub-câmara.

- Quando rodar a sub-câmara de uma posição no raio **C** (0° para cerca de 30°) para uma posição no raio **D** (cerca de 30° a 270°), a sub-janela é apresentada no monitor LCD.
- Se a sub-janela não aparecer, toque em  para a visualizar.
- Quando a sub-câmara for usada, não pode iniciar a função da câmara dupla sem fios com  (ícone de iniciar a câmara dupla sem fios/ícone de desligar para multi-câmara/câmara dupla sem fios).

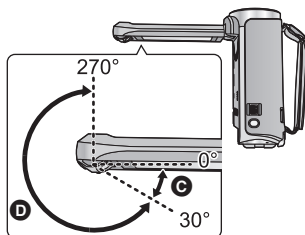

## 2 Rode o disco da sub-câmara para ajustar o seu ângulo para cima/baixo.

### Rodar o disco da sub-câmara para a esquerda:

A sub-câmara aponta para baixo.

### Rodar o disco da sub-câmara para a direita:

A sub-câmara aponta para cima.

- Pode ajustar o ângulo para cima ou para baixo para cerca de 20° da posição **F**.

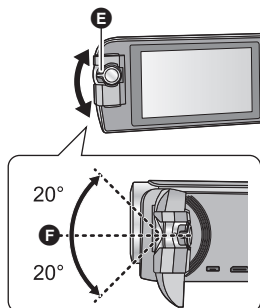

**E** Disco da sub-câmara

## 3 Iniciar a gravação.

- Rode a sub-câmara para a posição desejada.
- Normalmente, segure esta unidade conforme apresentado na imagem quando gravar.

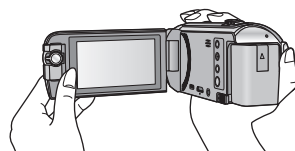

## ■ Visualizar ou ocultar a sub-janela



Toque em .



- Sempre que tocar no ícone, pode visualizar ou ocultar a sub-janela.
- Quando a sub-janela é ocultada, a imagem da sub-câmara não será gravada.



### **Para sair da função de Câmara Dupla**

Rode a sub-câmara para uma posição no raio **C** (0° a cerca de 30°).

- Leva algum tempo até que a sub-janela apareça.
- Se a sub-janela não aparecer, toque em  ou volte a colocar a sub-câmara numa posição no raio **C** (0° a cerca de 30°) e depois rode para uma posição no raio **D** (cerca de 30° a 270°).
- A sub-câmara mantém-se ligada enquanto  for apresentado.
- Dependendo das condições de gravação, o equilíbrio da cor, luminosidade e outras definições podem diferir entre a câmara principal e a sub-câmara.

- Os seguintes ícones do botão podem não ser apresentados quando a sub-janela for apresentada. Para os visualizar, toque na imagem da câmara principal no ecrã.
  -  (Menu do toque)
  -  (Ícones do botão do zoom)
  -  (Ícone do botão de gravação)
  - Ícone do botão do modo de gravação (→ 53)
- As seguintes funções não funcionam quando a sub-janela for apresentada:
  - Toque no obturador
  - Modo de Controlo Criativo
  - [FACE FRAMING]
  - Busca AF/AE
  - Bloqueio do estabilizador óptico de imagem
- Os itens do menu de gravação, ícones da operação e as funções, como o estabilizador de imagem, função de disparo nivelado e [QUICK POWER ON] funcionam apenas para a câmara principal. Para a informação acerca das definições da sub-câmara, consulte a página 49.
- Quando gravar imagens paradas usando a função de câmara dupla, pode levar mais tempo do que o habitual para atingir a focagem. (→ 26)
- A sub-câmara não funciona quando estiver a usar as seguintes funções:
  - Modo de Filme HDR
  - Modo Auxiliar de Animação Parada
- Quando o monitor LCD estiver fechado ou fechado com o ecrã virado para fora, a sub-câmara não funciona. A sub-janela será apresentada se abrir de novo o monitor LCD.
- Os efeitos de imagem da função de Desvanecer não afectam a sub-janela.

## Alterar e ajustar as configurações da sub-câmara e da sub-janela





### Alterar o tamanho da sub-janela

- 1 Toque na sub-janela.
  - 2 Toque em  para seleccionar o tamanho que deseja usar.
- Se não tocar na sub-janela nem efectuar qualquer operação por toque durante algum tempo, o tamanho da sub-janela muda.
  - Os tamanhos disponíveis da sub-janela diferem, conforme apresentado em baixo.
    - No modo de gravação de filmes ou quando [PICTURE SIZE] no modo de gravação de imagens paradas for definido para [16:9 10M] ou [16:9 2.1M]:

Formato	16:9	1:1	16:9
Tamanho			



– Quando [PICTURE SIZE] no modo de gravação de imagens paradas for definido para [ 4:3 7.4M], [ 4:3 0.3M], [ 3:2 7.7M] ou [ 3:2 2M]:

Formato	4:3 ou 3:2*	1:1
Tamanho		

\* A sub-janela será apresentada no formato definido em [PICTURE SIZE].

## Alterar a posição de visualização da sub-janela

- 1 Toque na sub-janela.
- 2 Toque na posição de visualização que deseja alterar.

- Dependendo da posição de visualização da sub-janela, as posições dos ícones apresentados no ecrã podem variar.





## Definir e ajustar a sub-câmara e a sub-janela

- 1 Toque na sub-janela.
- 2 Toque em .
- 3 Toque no ícone que deseja definir ou ajustar.



[WB]: Ajusta o equilíbrio da cor.

: Ajusta a luminosidade.

\*: Permite-lhe activar o modo de narração.  
Rejeita o som ambiente, permitindo que a sua voz seja gravada nitidamente.

: Altera a cor da moldura da sub-janela.

\* Este ícone é apresentado apenas no modo de gravação de filmes.

4 (Quando tocar em [WB])

Toque em ◀/▶ para escolher o modo do balanço de brancos.

**AWB** (Ajuste do balanço automático de brancos)/⚙️ (modo soalheiro)/☁️ (modo enublado)/-51 (modo de interior 1)/-52 (modo de interior 2)

(Quando tocar em +)

Toque em ◀/▶ para ajustar as definições.

(Quando tocar em 🗣️)

Toque em 🗣️ ou 🚫🗣️.

🗣️: Activa o modo de narração.

🚫🗣️: Desactiva o modo de narração.

- Tocar no ecrã faz com que volte ao ecrã de gravação.
- Quando o modo de narração estiver activado, o seu ícone será apresentado automaticamente no ecrã.
- Pode activar ou desactivar o modo de narração tocando em 🗣️ no ecrã de gravação.
- [MIC SETUP] é definido para [STEREO MIC] quando o modo de narração for activado.
- Se ocultar a sub-janela o modo de narração não funciona.

(Quando tocar em 🖼️)

Toque na moldura desejada.

- ①: Cor-de-rosa
- ②: Verde
- ③: Cor-de-laranja
- ④: Cinzento
- ⑤: Sombreado\*
- ⑥: Sem moldura

\* Isto adiciona um sombreado à direita e no fundo.

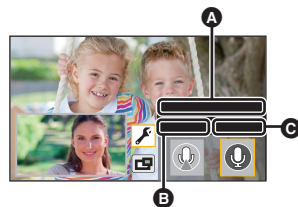

A [Narration Mode]

B [ON]

C [OFF]

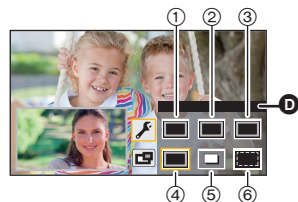

D [FRAMING]

- Se definir o modo de gravação para o modo automático inteligente/modo mais automático inteligente, as seguintes definições serão usadas:
  - [WB]: **AWB** (Automático)
  - [+]: O valor será definido para [0].



## Gravar com a função de cópia de segurança para a câmara dupla

Quando gravar em simultâneo duas imagens com a câmara principal e a sub-câmara, também pode gravar a imagem da câmara principal como uma cena em separado. (Cópia de segurança para a câmara dupla.)

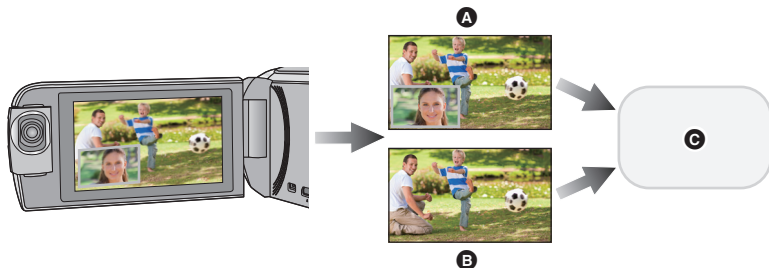

- A** Câmara dupla
- B** Cópia de segurança para a câmara dupla

- C** [W580] / [V380]  
Cartão SD

**W580M**

Cartão SD ou memória incorporada

- Mesmo quando usar a função de câmara dupla/multi-câmara sem fios, pode guardar a imagem a ser gravada com a câmara principal como uma cena em separado. (→ 186)
- Defina [REC FORMAT] para [AVCHD] e [REC MODE] para [PH]/[HA]/[HG]/[HE]. (→ 78, 79)

**MENU** : [RECORD SETUP] → [Backup for Twin Camera] → [ON]

- → é apresentado no ecrã.
- Quando a gravação da câmara dupla começa, esta unidade também começa a gravar a imagem da câmara principal sem a imagem da sub-janela como uma cena em separado.  
Para reproduzir cenas gravadas como cópia de segurança para a câmara dupla, toque no ícone de selecção do modo de reprodução no ecrã das miniaturas no modo de reprodução e seleccione → . (→ 28)

- Quando gravar com [Backup for Twin Camera], use um cartão SD em conformidade com a Classe 10 do nível da classe de velocidade SD.
- As cenas gravadas como cópia de segurança para a câmara dupla e cenas que apresentam a imagem da sub-janela serão guardadas no mesmo média. Isto faz com que o tempo de gravação restante seja dividido a meio.
- Quando seleccionar [ON], são usadas duas datas em separado para gravar cenas em simultâneo. Como resultado, comparado com quando [OFF] é seleccionado, a gravação pode ser efectuada em menos dias.
- A cópia de segurança para a câmara dupla funciona quando for definida para [ON], mesmo que oculte a sub-janela.
- Não pode gravar imagens paradas enquanto grava com a cópia de segurança para a câmara dupla.
- **W580M**  
[RELAY SCENE COMBINE] não está disponível para cenas que foram gravadas com relé enquanto a cópia de segurança para a câmara dupla estava a funcionar.
- A cópia de segurança para a câmara dupla não está disponível quando alguma das seguintes funções estiver a ser usada:
  - Modo de Controlo Criativo
  - Modo de Filme HDR (**W580**) / **W580M**)
  - Monitorização doméstica







# Alterar o modo de gravação

**1** Toque no ícone do botão do modo de gravação.



**2** Toque no ícone do botão do modo de gravação desejado.



Modo	Efeito
 *1  *2 <b>Automático Inteligente</b>	Pode passar o modo para o modo automático inteligente, o que otimiza as definições para o ambiente de gravação em que se encontra. (→ 54)
 *1  *2 <b>Mais Automático Inteligente</b>	Pode adicionar manualmente luminosidade e equilíbrio de cor ao modo automático inteligente, e gravar. (→ 56)
 *1 <b>Controlo criativo</b>	Pode gravar filmes com efeitos adicionados (→ 56).
<b>SCN</b> <b>Modo de cenário</b>	Esta opção permite que esta unidade ajuste automaticamente a velocidade e abertura do obturador, etc. na cena que deseja gravar. (→ 60)
 <b>Manual</b>	Pode definir a velocidade do obturador, focagem, balanço de brancos e luminosidade (diafragma/ganho). (→ 63)
<b>HDR</b> *1, 3 <b>Filme HDR</b>	Pode minimizar a perda de graduação em áreas claras e escuras quando, por exemplo, o contraste entre o fundo e o objecto for grande. (→ 61)
 *2 <b>Auxiliar de Animação parada</b>	Pode definir uma imagem parada gravada como fundo e gravar a imagem seguinte enquanto vê essa imagem gravada como fundo. (→ 62)









\*1 Apenas no modo de gravação de filmes

\*2 Apenas no modo de gravação de imagens paradas

\*3 **W580** / **W580M** apenas



Os seguintes modos (adequados para a condição) são definidos apontando a unidade para aquilo que deseja gravar.

Modo	Efeito
 <b>Retrato</b>	Os rostos são detectados e focados automaticamente e a luminosidade é ajustada, por isso, é gravado claramente.
 <b>Paisagem</b>	Toda a paisagem é gravada vividamente sem esbranquiçar o céu do fundo, que pode estar muito claro.
 <sup>*1</sup> <b>Projector</b>	Um objecto muito claro é gravado com toda a clareza.
 <sup>*1</sup> <b>Pouca luz</b>	Pode gravar claramente, mesmo numa sala escura ou crepúsculo.
 <sup>*2</sup> <b>Cenário nocturno</b>	Pode gravar vividamente um cenário nocturno diminuindo a velocidade do obturador.
 <sup>*2</sup> <b>Macro</b>	Isto permite gravar enquanto se aproxima do objecto que vai gravar.
 <sup>*1</sup> <b>Normal</b>	Noutros modos para além dos descritos acima, o contraste é ajustado para dar uma imagem nítida.
 <sup>*2</sup> <b>Normal</b>	

\*1 Apenas no modo de gravação de filmes

\*2 Apenas no modo de gravação de imagens paradas

- Dependendo das condições de gravação, a unidade poderá não entrar no modo desejado.
- No modo de retrato, projector ou baixa luminosidade, o rosto será rodeado por uma moldura branca quando detectado. No modo de retrato, um objecto que seja superior e que esteja mais próximo do ecrã será rodeado por uma moldura cor-de-laranja. (→ 80)
- Recomendamos a utilização de um tripé no modo de cenário nocturno.
- Os rostos não podem ser detectados, dependendo das condições de gravação, tais como quando os rostos têm certos tamanhos ou em certas inclinações, ou quando usa o zoom digital.

## ■ Modo automático inteligente

Quando ligar o modo automático inteligente, o balanço de brancos automático e a focagem automática funcionam e ajustam automaticamente o balanço da cor e a focagem. Dependendo da luminosidade do sujeito etc., a abertura e a velocidade do obturador são ajustadas automaticamente para a luminosidade ideal.

- A informação nesta página aplica-se apenas à câmara principal.
- O balanço da cor e a focagem poderão não ser ajustados automaticamente, dependendo dos recursos luminosos e dos cenários. Se tal for o caso, ajuste manualmente estas definições. (→ 64, 66)

## Balanço automático de brancos

A ilustração mostra a gama na qual o balanço automático de brancos funciona.

- 1) Limite eficaz do ajuste do balanço automático de brancos desta unidade
- 2) Céu azul
- 3) Céu nublado (chuva)
- 4) Luz do sol
- 5) Lâmpada fluorescente branca
- 6) Lâmpada de luz de halogéneo
- 7) Lâmpada incandescente
- 8) Nascer do sol ou pôr-do-sol
- 9) Luz de vela

Se o balanço automático de brancos não funcionar normalmente, ajuste manualmente o balanço de brancos. (→ 64)

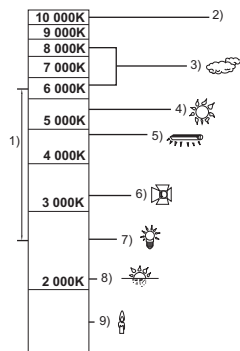

## Focagem automática

A unidade foca automaticamente.

- A focagem automática não funciona correctamente nas seguintes situações. Grave as imagens no modo de focagem manual. (→ 66)
  - Gravação de objectos distantes e muito próximos ao mesmo tempo
  - Gravação de um objecto atrás de uma janela suja ou com poeira
  - Gravação de um objecto que é rodeado por objectos com superfícies brilhantes ou por objectos altamente reflectivos



Por favor, consulte a página 54 para mais detalhes acerca do efeito em cada modo.

(Retrato) / (Paisagem) / (Projector)\*<sup>1</sup> / (Pouca luz)\*<sup>1</sup> / (Cenário noturno)\*<sup>2</sup> / (Macro)\*<sup>2</sup> / (Normal)\*<sup>1</sup> / (Normal)\*<sup>2</sup>

\*<sup>1</sup> Apenas no modo de gravação de filmes

\*<sup>2</sup> Apenas no modo de gravação de imagens paradas

● **Altere o modo de gravação para / . (→ 53)**

1 (Quando ajustar a luminosidade)

**Toque em .**

(Quando ajustar o equilíbrio da cor)

**Toque em .**

● Lado R: Define o equilíbrio para um tom avermelhado.

Lado B: Define o equilíbrio para um tom azulado.

● Excepto para quando ajustar a luminosidade ou equilíbrio da cor, se não tocar no ecrã durante um momento, o menu do toque desaparece. Para o ver de novo, toque em .

2 **Toque em / para ajustar as configurações.**

● Toque em enquanto ajusta a luminosidade, ou toque em enquanto ajusta o equilíbrio da cor para fazer com que a barra de ajuste desapareça.

3 **Iniciar a gravação.**

## Controlo criativo



● Defina [REC FORMAT] para [AVCHD]. (→ 78)

● Altere o modo de gravação para . (→ 53)

**Escolha o modo de controlo criativo desejado, depois toque em [Enter].**

Modo	Efeito
[Miniature Effect]	Pode gravar filmes com um efeito de diorama, como gravar uma miniatura criando intencionalmente uma área focada e uma área desfocada periférica na imagem, e gravar filmes com um intervalo. (→ 57) ● Os filmes gravados com esta função parece que têm uma taxa de fotogramas baixa.
[8mm movie]	Pode gravar filmes com um efeito retro desvanecido. (→ 58)
[Silent movie]	Pode gravar filmes semelhantes aos filmes silenciosos a preto e branco, baixando a quantidade de luz recebida. (→ 58)
[Time Lapse Rec]	Pode gravar uma cena que se mova lentamente durante um longo período de tempo como se fosse um filme de um curto período de tempo, gravando um fotograma em cada intervalo definido. (→ 59)

● Não pode tirar fotografias.



**1 Toque em  para ajustar a posição horizontal da parte focada.**



- Se tocar no ecrã, pode ajustar a posição horizontal da parte focada.
- Quando não efectuar qualquer operação de toque durante cerca de 1 segundo, [Reset], [SIZE] e [ENTER] são apresentados. Se tocar no ecrã, pode voltar a ajustar a posição horizontal da parte focada.
- Se premir [Reset], a parte focada é reiniciada na posição original.

**2 Toque em [SIZE].**

- O tamanho da parte focada é alterado sempre que tocar em [SIZE].  
**Tamanho médio** → **Tamanho grande** → **Tamanho pequeno**
- Se tocar no ecrã, pode ajustar a posição horizontal da parte focada.
- Se premir [Reset], a parte focada é reiniciada na posição original e [SIZE] é reiniciado no tamanho médio.

**3 Toque em [ENTER].****4 (Quando ajustar a luminosidade)****Toque em .**

- O nível de luminosidade é alterado sempre que tocar no ícone.

 0 (Padrão) →  +1 (Claro) →  -1 (Escuro)

**5 (Quando ajustar a vividez)****Toque em .**

- O nível de vividez é alterado sempre que tocar no ícone.









 0 (Padrão) →  +1 (Vívido) →  +2 (Muito vívido)

**6 Iniciar a gravação.**

- Grava com um intervalo. Será gravado 1 segundo por cada cerca de 5 segundos de gravação.





- Para ser mais fácil obter o efeito miniatura, grave objectos incorporando uma visualização distante dos que possam fornecer profundidade ou uma perspectiva assimétrica. Além disso, use um tripé e evite usar o zoom.
- Poderá ver muitas interferências na parte focada quando gravar objectos escuros, como cenários nocturnos.
- O áudio não poderá ser gravado.
- [REC MODE] é definido para [HA].
- O tempo máximo de gravação é de 12 horas.
- Os filmes gravados com esta função parece que têm uma taxa de fotogramas baixa.
- **W580M**  
Definir o efeito de miniatura define [RELAY REC] para [OFF]. (→ 80)

## 8mm [8mm movie]

- 1 (Quando ajustar a luminosidade)  
**Toque em .**
  - O nível de luminosidade é alterado sempre que tocar no ícone.  
0 (Padrão) → +1 (Claro) → -1 (Escuro)
- 2 (Quando ajustar o equilíbrio da cor)  
**Toque em .**
  - O nível do equilíbrio da cor é alterado sempre que tocar no ícone.  
B (Azul) → R (Vermelho) → Y (Amarelo)
- 3 **Iniciar a gravação.**

- 
- O som é monaural.

## SILN [Silent movie]

- 1 (Quando ajustar a luminosidade)  
**Toque em .**
  - O nível de luminosidade é alterado sempre que tocar no ícone.  
0 (Padrão) → +1 (Claro) → -1 (Escuro)
- 2 **Iniciar a gravação.**

- 
- O áudio não poderá ser gravado.

**Toque no tempo de configuração desejado.****[1 SEC.]/[10 SEC.]/[30 SEC.]/[1 MINUTE]/[2 MINUTES]**

- Toque em [ENTER].
- Será gravado 1 fotograma a cada intervalo de gravação definido, e 25 fotogramas criarão um filme de 1 segundo.

<b>Exemplo de configuração</b>	<b>Tempo de configuração (intervalo de gravação)</b>	<b>Tempo de gravação</b>	<b>Tempo gravado</b>
Pôr-do-sol	1 s	1 h	2 min 20 s
Resplandecência	30 s	3 h	14 s

- “h” é uma abreviatura para hora, “min” para minutos e “s” para segundos.
  - Estes tempos são aproximações.
  - O tempo máximo de gravação é de 12 horas.
- 
- O áudio não poderá ser gravado.
  - [REC MODE] é definido para [HA].
  - O tempo de gravação mais curto para filmes é de 1 segundo.
  - O balanço da cor e a focagem poderão não ser ajustados automaticamente, dependendo da fonte de iluminação ou cenário. Se tal for o caso, ajuste manualmente estas definições. (→ 64, 66)
  - **W580M**  
Definir a gravação temporizada define [RELAY REC] para [OFF]. (→ 80)
  - Quando gravar durante muito tempo, recomendamos que grave com o adaptador AC ligado.



- Altere o modo de gravação para SCN . (→ 53)

Escolha o modo de cenário desejado, depois toque em [ENTER].

Modo	Efeito
<b>Desporto:</b>	Para tornar as cenas com movimentos rápidos menos instáveis com reprodução lenta e pausa de reprodução
<b>Retrato:</b>	Para fazer as pessoas sobressaírem contra o fundo
<b>Pele suave:</b>	Este modo faz as cores da pele aparecerem mais suaves para uma aparência mais atractiva
<b>Projector:</b>	Qualidade melhorada quando o objecto é iluminado com muita luz.
<b>Neve:</b>	Qualidade de imagem melhorada quando gravar em locais com neve.
<b>Praia:</b>	Para fazer o azul no mar ou o céu vibrante
<b>Pôr-do-sol:</b>	Para fazer o vermelho no nascer do sol ou o pôr-do-sol vibrante
<b>Paisagem:</b>	Para paisagem ampla
<b>Fogo-de-artifício:</b>	Para capturar o fogo-de-artifício no céu nocturno de um modo muito bonito
<b>Cenário nocturno:</b>	Para capturar a noite ou o cenário nocturno de modo bonito
<b>Pouca luz:</b>	Para cenários escuros, como o anoitecer (Apenas no modo de gravação de filmes)

- **(Desporto/Retrato/Pele suave/Projector/Neve/Praia/Pôr-do-sol/Paisagem)**
  - A velocidade do obturador é de 1/6 ou mais no modo de gravação de imagens paradas.
- **(Pôr-do-sol/Pouca luz)**
  - A velocidade do obturador é de 1/25 ou mais no modo de gravação de filmes.
- **(Pôr-do-sol/Paisagem/Fogo-de-artifício/Cenário nocturno)**
  - A imagem pode ficar com manchas quando gravar um objecto próximo.
- **(Desporto)**
  - Durante a reprodução normal, o movimento da imagem pode não parecer uniforme.
  - A cor e luminosidade do ecrã podem mudar sob a luz no interior.
  - Se a luminosidade for insuficiente, o modo de desporto não funciona. A indicação pisca.

- **(Retrato)**
  - A cor e luminosidade do ecrã podem mudar sob a luz no interior.
- **(Pele suave)**
  - Se o fundo ou qualquer outra coisa no cenário tiver uma cor semelhante à cor da pele, esta também poderá ficar mais suave.
  - Se a luminosidade não for suficiente, o efeito poderá não ficar perfeito.
  - Se gravar uma pessoa que esteja afastada, a cara pode não ser gravada nitidamente. Neste caso, cancele o modo de pele suave ou amplie a cara (grande plano) para gravar.
- **(Fogo-de-artifício)**
  - A velocidade do obturador é de 1/25.
  - A imagem pode ficar degradada quando gravada em ambientes claros.
- **(Cenário nocturno)**
  - A velocidade do obturador é de 1/2 ou mais no modo de gravação de imagens paradas.
  - Recomendamos a utilização de um tripé.

## HDR **Modo de filme HDR [W580] [W580M]**

---



- **Altere o modo de gravação para HDR . (→ 53)**
- Também pode premir o botão HDR para passar para este modo. Consulte a página 45 para obter mais detalhes.



## Antes de gravar no modo auxiliar de animação parada

Pode criar uma apresentação de diapositivos que parece que se movem, gravando o objecto, movendo um pouco de cada vez.

- Cada grupo de gravação pode guardar até 999 imagens paradas gravadas no modo auxiliar de animação parada.
- **W580M**  
Os grupos de gravação para o cartão SD e para a memória incorporada são criados em separado.

- **Altere o modo de gravação para  . (→ 53)**

### 1 **Prima o botão para gravar as imagens paradas. (→ 26)**

### 2 **Toque em [Enter].**

- Uma imagem parada será gravada e apresentada num estado semi-transparente no ecrã de gravação. Observe a imagem para avaliar até que ponto deverá mover o objecto para a gravação seguinte.
- Se já tiver imagens paradas gravadas no grupo de gravação, a última imagem parada será apresentada num estado semi-transparente no ecrã de gravação.
- Para gravar de novo, toque em  e grave de novo.

### 3 **Mova o objecto e determine a composição da imagem.**

- Repita os passos 1-3 para continuar a gravação.
- Pode guardar imagens paradas no mesmo grupo de gravação até usar [Create Stop Motion].

## **Criar um novo grupo de gravação**

**MENU** : [PICTURE] → [Create Stop Motion]

- Se tocar em [YES], será criado um novo grupo de gravação e o ecrã de gravação será apresentado.
- Quando criar um grupo de gravação, não pode guardar imagens paradas nos grupos de gravação antigos.

- [PICTURE SIZE] é definido para **2.1M** (1920×1080).

- **W580** / **V380**

Quando quiser gravar imagens paradas num grupo de gravação em separado, use um cartão SD diferente.

- **W580M**

Quando quiser gravar imagens paradas num grupo de gravação em separado, altere o média de gravação ou use um cartão SD diferente.

- Para mais detalhes acerca da reprodução no modo auxiliar de animação parada, consulte a página 106.

# Gravação manual

- As definições da focagem manual, balanço de brancos, velocidade do obturador, luminosidade (Diafragma e Ganho) são mantidas quando mudar entre o modo de gravação de filme e modo de gravação de imagem parada.

Toque em **MNL** para passar para o modo manual (→ 53)  
ou visualizar o ícone Manual (→ 20).



- HDR está disponível apenas para **W580**/**W580M**.

## A Ícone manual

- FOCUS** Foco (→ 66)
- WB** Balanço de brancos (→ 64)
- SHTR** Velocidade manual do obturador (→ 65)
- IRIS** Ajuste do diafragma (→ 65)

- Algumas funções estão desactivadas, dependendo das definições, como o modo de gravação.

# Balço de brancos



A função automática de balanço de brancos poderá não reproduzir cores naturais, dependendo dos cenários ou condições de iluminação. Se tal for o caso, ajuste manualmente o balanço de brancos.

- **Passa para o modo manual.** (→ 63)

- 1 **Toque em [WB].**
- 2 **Toque em [◀]/[▶] para escolher o modo do balanço de brancos.**

- Toque em [WB] para seleccionar o modo.



Ícone	Modo/Condições de gravação
	<b>Ajuste automático do balanço de brancos</b>
	<b>Modo soalheiro:</b> Exterior com céu limpo
	<b>Modo nublado:</b> Exterior com céu enublado
	<b>Modo de interior 1:</b> Luz incandescente, luzes de vídeo como no estúdio, etc.
	<b>Modo de interior 2:</b> Lâmpadas de cor fluorescente, lâmpadas de sódio em ginásios, etc.
	<b>Modo de ajuste manual:</b> <ul style="list-style-type: none"><li>● Lâmpadas de vapor de mercúrio, lâmpadas de sódio, algumas luzes fluorescentes</li><li>● Luzes usadas para recepções de casamento em hotéis, projectores de palco em teatros</li><li>● Nascer do sol, pôr-do-sol, etc.</li></ul>

- Para voltar à configuração automática, escolha **[AWB]** ou altere o modo de gravação para o modo automático inteligente. (→ 53)

## ■ Para definir manualmente o balanço de brancos

- 1 **Selecione , preencha o ecrã com um objecto branco.**
- 2 **Toque e defina o a piscar.**

- Quando o ecrã ficar preto instantaneamente e o ecrã parar de piscar e acender constantemente, a configuração está completa.
- Se o ecrã continuar a piscar, não é possível definir o balanço de brancos. Neste caso, use outros modos de balanço de brancos.



- Quando o ecrã piscar, o balanço manual de brancos ajustado anteriormente é memorizado. Sempre que as condições de gravação se alterarem, redefina o balanço de brancos.
- Quando definir tanto o balanço de brancos como o diafragma/ganho, defina primeiro o balanço de brancos.
- **[AWB]** não é apresentado no ecrã quando **[AWB]** estiver a ser definido.



# Ajuste manual da velocidade do obturador/diafragma



## Velocidade do Obturador:

Ajuste-a quando gravar objectos em movimentos rápidos.

## Diafragma:

Ajuste-a quando o ecrã estiver demasiado claro ou escuro.

- **Passe para o modo manual.** (→ 63)

**1** Toque em [SHTR] ou [IRIS].

**2** Toque em / para ajustar as configurações.

- Toque em [SHTR]/[IRIS] para terminar o ajuste.

### : Velocidade do obturador:

#### 1/50 a 1/8000

- Se [AUTO SLOW SHTR] estiver definido para [ON], a velocidade do obturador será definida entre 1/25 e 1/8000.
- A velocidade do obturador mais próxima de 1/8000 é mais rápida.
- A velocidade do obturador é definida entre 1/2 e 1/2000 no modo de gravação de imagens paradas.

### : Diafragma/Valor de ganho:

#### CLOSE ↔ (F16 a F2.0) ↔ OPEN ↔ (0dB a 18dB)

- Valor mais próximo de CLOSE escurece a imagem.
- Valor mais próximo de 18dB aclara a imagem.
- Quando o valor do diafragma é ajustado para ficar mais luminoso que OPEN, muda para o valor de ganho.
- Para voltar à configuração automática, altere o modo de gravação para o modo automático inteligente. (→ 53)

- 
- Quando definir tanto a velocidade do obturador como o diafragma/valor de ganho, defina primeiro a velocidade do obturador e depois o diafragma/valor de ganho.

## Ajuste manual da velocidade do obturador

- Quando a velocidade do obturador for definida para mais baixa do que 1/12 no modo de gravação de imagens paradas, recomendamos a utilização de um tripé. A velocidade do obturador será definida para 1/25 quando a unidade for ligada de novo.
- Poderá ver uma banda de luz em redor do objecto, que está a brilhar muito, ou com um elevado reflexo.
- Durante a reprodução normal, o movimento da imagem pode não parecer suave.
- Se gravar um objecto extremamente claro ou gravar sob iluminação no interior, a cor e a luminosidade do ecrã podem mudar, ou pode aparecer uma linha horizontal no ecrã. Neste caso, grave no modo automático inteligente ou defina a velocidade do obturador para 1/100 em áreas onde a frequência da alimentação seja 50 Hz, ou 1/125 em áreas de 60 Hz.
- A luminosidade da imagem apresentada no monitor LCD pode ser diferente da luminosidade da imagem realmente gravada durante o modo de gravação de imagens paradas. Confirme a imagem no ecrã de reprodução após a gravação.

## Ajuste manual do diafragma/ganho

- Se o valor de ganho aumentar, a interferência no ecrã aumenta.
- Dependendo da ampliação do zoom, existem valores de diafragma que não serão exibidos.

# Ajuste manual da focagem



Se for difícil fazer uma focagem automática, devido às condições, use a focagem manual.

- Passe para o modo manual. (→ 63)

**1** (Quando a função do assistente MF é utilizada)  
**Escolha o menu.**

**MENU** : [RECORD SETUP] → [MF ASSIST] → [ON]

- Toque em  para ver o ícone manual.

**2** Toque em [FOCUS].

**3** Toque em [MF] para mudar para a focagem manual.

- MF aparece no ecrã.

**4** Ajuste a focagem tocando em  $\text{MF}^+$  /  $\text{MF}^-$ .

$\text{MF}^+$  : Para focar um objecto próximo

$\text{MF}^-$  : Para focar um objecto afastado

A área focada é apresentada a azul. O ecrã normal volta a aparecer cerca de 2 segundos após terminar de focar o objecto.

- Toque em [FOCUS] para terminar o ajuste.
- Quando [MF ASSIST] estiver definido para [OFF], a área azul não é apresentada.
- Para voltar à focagem automática, toque em [AF] no passo 3 ou altere o modo de gravação para o modo automático inteligente. (→ 53)

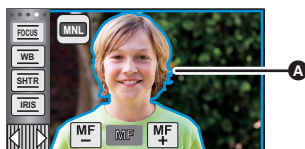

**A** Parte apresentada a azul

- O ecrã azul não aparece nas imagens que foram realmente gravadas.

## Gravar com a função de toque

Pode gravar usando funções convenientes, através de uma operação fácil de tocar no ecrã.

**1** Toque em ◀ (lado esquerdo)/▶ (lado direito) de  no menu do toque para visualizar os ícones da função do toque. (→ 20)





**2** Toque no ícone de função de toque.

(por ex. Busca AF/AE)

- Para cancelar, toque de novo no ícone de função de toque. (O bloqueio do Estabilizador Óptico de Imagem é cancelado libertando o dedo que está a tocar em .)



## Ícones de função de toque

	Função Estabilizadora da Imagem
	Busca AF/AE
	Bloqueio do estabilizador óptico de imagem <sup>*1</sup>
	Toque no obturador <sup>*2</sup>

\*1 Apenas no modo de gravação de filmes

\*2 Apenas no modo de gravação de imagens paradas

**Use o estabilizador de imagem para reduzir os efeitos de vibrações durante a gravação.**

Esta unidade está equipada com um estabilizador óptico de imagem híbrido.

O estabilizador óptico de imagem híbrido é um híbrido do estabilizador óptico e eléctrico de imagem.

**Toque em para ligar/desligar o estabilizador de imagem.**

- O ícone na posição está ligado.



### (Modo de gravação de filmes)

( / ) , ( / ) → (definição cancelada)

- Quando [O.I.S.] estiver definido para [Standard], é apresentado. Quando [O.I.S.] estiver definido para [Active], é apresentado.
- Quando [HYBRID O.I.S.] estiver definido para [ON] e [O.I.S.] estiver definido para [Active], é apresentado; Quando [HYBRID O.I.S.] estiver definido para [ON] e [O.I.S.] estiver definido para [Standard], é apresentado.
- Quando gravar utilizando um tripé no modo de gravação de filmes, recomendamos que desligue o estabilizador de imagem (desligar).

### (Modo de gravação de imagens paradas)

/ → (definição cancelada)

- Quando [O.I.S.] for [MODE1], aparece . Quando [O.I.S.] for [MODE2], aparece.

## ■ Mudar o modo do estabilizador de imagem

(Modo de gravação de filmes)

Configuração de [HYBRID O.I.S.]

**MENU** : [RECORD SETUP] → [HYBRID O.I.S.] → [ON] ou [OFF]

Quando definido para [ON], pode melhorar ainda mais a estabilização da imagem para gravar enquanto caminha, ou segurar a unidade e gravar um objecto distante com zoom.

- A configuração por defeito desta função é [ON].

Configuração de [O.I.S.]

**MENU** : [RECORD SETUP] → [O.I.S.] → [Standard] ou [Active]

[Standard]:

Compensa a desfocagem causada pela vibração da mão

[Active]:

Compensa uma desfocagem ainda maior causada pela vibração da mão.

## (Modo de gravação de imagens paradas)

**MENU** : [RECORD SETUP] → [O.I.S.] → [MODE1] ou [MODE2]

**[MODE1]:** A função funciona constantemente.

**[MODE2]:** A função funciona quando o botão  é premido. Recomendamo-la quando se estiver a gravar a si ou a gravar com um tripé no modo de gravação de imagem parada.



## Busca AF/AE





É possível definir a focagem e a exposição ao objecto especificado no touch screen.

A focagem e exposição continuam a seguir automaticamente o objecto, mesmo se este se mover.

### 1 Toque em .

- É apresentado um ícone .

### 2 Toque no objecto e fixe o alvo.

- Quando toca na cabeça do objecto, a moldura do alvo na cabeça fica fixada e a busca começa.
- Toque de novo no objecto a ser alterado quando quiser alterar o alvo.
- Quando seleccionar o modo automático inteligente ou o modo mais automático inteligente, a definição torna-se  (Normal) e o objecto tocado é seguido. A selecção torna-se  (Retrato) quando a moldura alvo for fixada num rosto. (Esta poderá voltar a  (Normal), mesmo que o alvo seja fixado no rosto quando uma luz está a brilhar, ou numa cena escura.)

### 3 Iniciar a gravação.

#### ■ Acerca da moldura alvo

- Quando a fixação do alvo falhar, a moldura alvo pisca a vermelho e depois desaparece. Toque numa parte característica (cor, etc.) no objecto, para o fixar de novo.
- Quando o botão  for premido até meio no Modo de Gravação de Imagem Parada, a focagem é definida no objecto que foi fixado. A moldura alvo fica verde quando foca e o alvo não pode ser alterado.

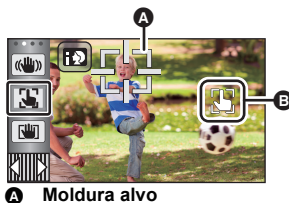

- Esta função pode ser usada no modo automático inteligente ou no modo mais automático inteligente. No modo de gravação de imagens paradas, só pode ser usada com algumas definições no modo de cenário.
- Pode fazer uma busca de diferentes objectos, ou pode não fixar o alvo, dependendo das condições de gravação, como as seguintes:
  - Quando o objecto for muito grande ou muito pequeno
  - Quando a cor do objecto for semelhante ao fundo
  - Quando o cenário está escuro
- Quando o alvo estiver fixo no modo de gravação de imagens paradas, o ecrã pode ficar escuro.
- Se usar a função de Desvanecer enquanto o alvo estiver bloqueado, o bloqueio do alvo é cancelado. (→ 73)
- A busca AF/AE é cancelada nos seguintes casos.
  - Quando a alimentação é desligada
  - Prima o botão de gravação/reprodução
  - Toque no ícone de mudança do modo de gravação.
  - Toque no ícone do botão do modo de gravação
  - Ligue para se gravar a si



## Bloqueio do estabilizador óptico de imagem



No modo de gravação de filmes, pode melhorar a estabilização óptica da imagem, tocando e mantendo tocado o ícone . Com esta função, pode reduzir ainda mais os efeitos de oscilações que costumam ocorrer quando usa o zoom.

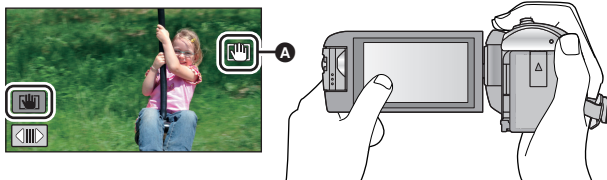



**1** Toque em  para ligar o estabilizador de imagem. (→ 68)

**2** Toque e mantenha tocado .

- O ícone é apresentado em **A** enquanto estiver a tocar e a manter tocado .
- O bloqueio do estabilizador óptico de imagem é libertado quando retira o seu dedo do ícone.

## ■ Para fazer a apresentação de desaparecer

A apresentação de  não desaparece, mesmo quando não efectuar qualquer operação durante um tempo específico com a predefinição. Para fazer a apresentação de  desaparecer, mude a definição de [O.I.S. LOCK DISPLAY].

**MENU** : [SETUP] → [O.I.S. LOCK DISPLAY] → configuração desejada

[ON]: Visualização constante.

[OFF]: Os ícones desaparecem passados Cerca de 5 segundos sem que toque em qualquer operação.

- Pode não ser possível estabilizar sob fortes abanões.
- Para gravar enquanto move a unidade rapidamente, liberte o bloqueio do estabilizador óptico de imagem.

## Toque no obturador

É possível focar e gravar uma imagem parada de um objecto que seja tocado.

### 1 Toque em .

- É apresentado um ícone **A**.

### 2 Toque no objecto.

- A área de focagem apresenta a posição tocada e é gravada uma imagem parada.



- Dependendo das condições de gravação ou reconhecimento da posição tocada, poderá não ser possível gravar a imagem desejada.
- Isto não funciona para se gravar a si.

# Funções de gravação dos ícones das operações

Escolha os ícones da operação para adicionar diferentes efeitos nas imagens gravadas.

**1** Toque em ◀ (lado esquerdo)/▶ (lado direito) de  no menu do toque para visualizar os ícones da operação. (→ 20)

**2** Toque num ícone de operação.

(por ex. PRE-REC)

• Os ícones das operações que são apresentados no menu do toque podem ser alterados.

([SELECT OPERATION ICONS]: → 36)

• Seleccione o ícone de operação novamente para cancelar a função.



Consulte as respectivas páginas para cancelar as seguintes funções.

– Temporizador automático (→ 74)

– Guias de orientação (→ 75)





• O ícone é apresentado quando definir o ícone da operação.





• **V380**

 (Compensação da luz de fundo) é apresentado em vez de  (Função de disparo nivelado) por defeito.



## Ícones da operação

	Desvanecimento <sup>*1</sup>
	Controlo inteligente do contraste <sup>*1</sup>
	PRE-REC <sup>*1</sup>
	Temporizador automático <sup>*2</sup>
	Exposição Inteligente <sup>*2</sup>

	Compensação da luz de fundo
	Tele macro
	Guias de orientação
	Modo Nocturno <sup>*1, 3</sup>
<b>HDR</b>	Efeito HDR <sup>*1, 4</sup>
	Função de disparo nivelado <sup>*1</sup>

\*1 Não é apresentado no modo de gravação de imagem parada.

\*2 Não é apresentado no modo de gravação de filmes.

\*3 Disponível no modo manual (→ 63)

\*4 **W580** / **W580M**

Está disponível apenas quando definir o modo de gravação para o modo de filmes HDR. (→ 45, 61)

• Se desligar a unidade ou premir o botão de gravação/reprodução, as funções PRE-REC, compensação da luz de fundo, visão nocturna colorida, temporizador automático e tele macro são canceladas.

• Se desligar a unidade, a função de desvanecimento é cancelada.

• É possível definir a partir do menu.

• **V380**

Função de disparo nivelado não pode ser definido a partir do menu.





## Desvanecimento



Quando começar a gravar, a imagem/áudio aparece gradualmente. (Aparecimento gradual)

Quando fizer uma pausa na gravação, a imagem/áudio desaparece gradualmente. (Desvanecimento gradual)

- A configuração de desvanecimento é cancelada quando a gravação pára.

(Aparecimento gradual)



(Desaparecimento gradual)



### ■ Para escolher a cor do aparecimento/ desaparecimento gradual

**MENU** : [RECORD SETUP] → [FADE COLOUR] → [WHITE] ou [BLACK]

- 
- As miniaturas das cenas gravadas utilizando o aparecimento gradual ficam pretas (ou brancas).



## Controlo inteligente do contraste



Isto ilumina as partes que estão sombreadas e difíceis de ver e elimina em simultâneo a saturação branca nas partes claras. Tanto as partes claras como escuras são gravadas claramente.

- 
- Se houver partes extremamente escuras ou claras, ou se a luminosidade não for suficiente, o efeito poderá não ficar perfeito.



## PRE-REC

Isto impede que falhe uma cena.



Isto permite que a gravação de imagens e som comecem cerca de 3 segundos antes de premir o botão de iniciar/parar a gravação.

- aparece no ecrã.

### ● Aponte com antecedência a unidade para o objecto.

- Não se ouve qualquer beep.
- PRE-REC é cancelado nos seguintes casos.
  - Prima o botão de gravação/reprodução
  - Toque no ícone de mudança do modo de gravação
  - Se retirar o cartão SD ( / )
  - Se retirar o cartão SD enquanto [MEDIA SELECT] estiver definido para [VIDEO]/[SD CARD] ()
  - Se tocar em
  - Se premir o botão HDR ( / )
  - Se premir o botão Wi-Fi
  - Se desligar a unidade
  - Se iniciar a gravação
  - Após terem passado 3 horas
- Após definir PRE-REC, se a gravação começar em menos de 3 segundos, os filmes gravados 3 segundos antes de premir o botão de iniciar/parar a gravação não podem ser gravados.
- As imagens apresentadas como miniaturas no modo de reprodução diferem dos filmes apresentados no início da reprodução.



## Temporizador automático



### Pode gravar imagens paradas utilizando o temporizador.

Cada vez que seleccionar o ícone, a indicação muda uma definição na seguinte ordem:

10 (Grava após 10 segundos) → 2 (Grava após 2 segundos) → definição cancelada

- Quando prime o botão , 10 ou 2 pisca para o período definido antes de uma imagem parada ser gravada. Depois da gravação, o temporizador automático é cancelado.
- No modo de focagem automática, se premir até meio o botão e depois o premir completamente, a lente foca o objecto quando o botão for premido até meio. Se o botão for premido completamente tudo de uma vez, a lente foca o objecto antes da gravação.

### Para parar o temporizador a meio

Toque em [CANCEL].

- Uma boa forma de evitar o tremor da imagem quando premir o botão 2 usando um tripé, é regular o temporizador automático em .



## Exposição Inteligente



Isto ilumina as partes escuras, de modo a que a imagem possa ser gravada claramente.

- Se houver partes extremamente escuras ou se a luminosidade não for suficiente, o efeito poderá não ficar perfeito.



## Compensação da luz de fundo



Isto torna a imagem mais clara, para impedir que um objecto iluminado por trás fique escuro.



## Tele macro



Pode obter imagens mais impressionantes focando o objecto apenas em grande plano e sombreando o fundo.

- A unidade pode focar o objecto a uma distância de cerca de 1,1 m.
- Quando escolher Tele Macro, a ampliação do zoom muda automaticamente para um dos seguintes níveis. No modo de gravação de imagens paradas, o nível depende da definição do tamanho de imagem. Se diminuir a ampliação do zoom para um nível abaixo dos seguintes valores, Tele Macro será cancelado.

(Modo de Gravação de Filmes)

– 62×\* (quando a ampliação do zoom antes de escolher Tele Macro for 62× ou inferior)

(Modo de Gravação de Imagens Paradas)

– 62× (quando o tamanho de imagem for definido para [16:9 10M]/[16:9 2.1M] e a ampliação do zoom antes de escolher Tele Macro for 62× ou inferior)

– 52× (quando o tamanho de imagem for definido para [4:3 7.4M]/[4:3 0.3M] e a ampliação do zoom antes de escolher Tele Macro for 52× ou inferior)

– 51× (quando o tamanho de imagem for definido para [3:2 7.7M]/[3:2 2M] e a ampliação do zoom antes de escolher Tele Macro for 51× ou inferior)

\* Factor de balança quando [O.I.S.] for definido para [Standard] e a função de disparo nivelado for definida para desligado.





## Guias de orientação



Pode verificar se a imagem está nivelada enquanto grava ou reproduz filmes e imagens paradas. A função também pode ser utilizada para avaliar o equilíbrio da composição.

Liga cada vez que tocar no ícone.

 →  →  → definição cancelada

- As linhas guia não aparecem nas imagens que foram gravadas.



## Modo Nocturno



Esta função permite-lhe gravar imagens coloridas em situações de fraca luminosidade. (Iluminação mínima necessária: cerca de 1 lx)

- O cenário gravado é visto como se faltassem imagens.
- Se for ajustado num local iluminado, o ecrã pode ficar branco durante um curto espaço de tempo.
- Os pontos claros que costumam ser invisíveis podem ser vistos, mas isto não significa que haja um mau funcionamento.
- Recomendamos a utilização de um tripé.
- Em áreas mais escuras, a focagem automática pode focar de um modo um pouco mais lento. Isto é normal.



Pode alterar o nível da correcção do contraste de imagem no modo de filme HDR. (→ 45, 61)  
O ícone muda sempre que lhe tocar.

HDR (Baixo) → HDR (Elevado)

**HDR (Baixo):** Define o nível de correcção para baixo.

**HDR (Elevado):** Define o nível de correcção para elevado.

- Não pode alterar o nível deste efeito quando gravar um filme ou durante PRE-REC.
- Pode não ver o efeito por completo, dependendo das condições de gravação.



## Função de disparo nivelado



Esta função detecta a inclinação horizontal da unidade e corrige-a automaticamente para a posição nivelada.

Cada vez que tocar neste ícone altera a função de disparo nivelado.

(Normal) → s (Forte) → desligado

**(Normal):** Corrige a inclinação.

**s (Forte):** Reforça a correcção da inclinação.

**Desligado:** Cancelar a configuração.

- O ícone muda quando a inclinação exceder o raio de correcção.

/  s	Quando a inclinação for corrigida
/  s /  /  s	Quando a inclinação estiver acima do raio de correcção

- Quando a inclinação exceder o raio de correcção, mova a unidade para a posição onde / s é apresentado.

- A predefinição desta função é (Normal).
- O alcance com que este ícone pode ser apresentado correctamente é uma inclinação de cerca de 45° na horizontal.
- A função de disparo nivelado é cancelada quando [LEVEL GAUGE] for definido para [ON]. (→ 81)
- Quando gravar imagens na horizontal com um tripé, fixe a unidade ao tripé com [LEVEL GAUGE] e defina a função de disparo nivelado para (Normal) ou s (Forte) antes da utilização.
- Quando alterar a definição da função de disparo nivelado, o ecrã pode ficar momentaneamente preto.
- Se definir a opção para (Normal) / s (Forte), o ângulo de visão muda.
- Esta função não pode ser definida quando gravar um filme ou durante PRE-REC.



# Funções de gravação dos menus

## [SCENE MODE]



Esta função é idêntica ao modo de cenário no modo de gravação. (→ 53)

A velocidade do obturador e abertura, etc., são ajustadas automaticamente para corresponder à cena que deseja gravar.

- Este item é apresentado no menu apenas quando [Time Lapse Rec] no modo de controlo criativo for escolhido. (→ 59)

**MENU** : [RECORD SETUP] → [SCENE MODE] → configuração desejada

[OFF]:	Cancelar a configuração
<b>Desporto:</b>	Para tornar as cenas com movimentos rápidos menos instáveis com reprodução lenta e pausa de reprodução
<b>Retrato:</b>	Para fazer as pessoas sobressaírem contra o fundo
<b>Pele suave:</b>	Este modo faz as cores da pele aparecerem mais suaves para uma aparência mais atractiva
<b>Projector:</b>	Qualidade melhorada quando o objecto é iluminado com muita luz.
<b>Neve:</b>	Qualidade de imagem melhorada quando gravar em locais com neve.
<b>Praia:</b>	Para fazer o azul no mar ou o céu vibrante
<b>Pôr-do-sol:</b>	Para fazer o vermelho no nascer do sol ou o pôr-do-sol vibrante
<b>Paisagem:</b>	Para paisagem ampla
<b>Fogo-de-artificio:</b>	Para capturar o fogo-de-artificio no céu nocturno de um modo muito bonito
<b>Cenário nocturno:</b>	Para capturar a noite ou o cenário nocturno de modo bonito
<b>Pouca luz:</b>	Para cenários escuros, como o anoitecer

- Consulte a página 60 para obter mais detalhes acerca do modo.

## [ZOOM MODE]



Escolha a taxa máxima do zoom para o modo de gravação de filmes.

**MENU** : [RECORD SETUP] → [ZOOM MODE] → configuração desejada

<b>[i.Zoom OFF]:</b>	Até 62×*
<b>[i.Zoom 90×]:</b>	Esta função do zoom permite-lhe manter uma qualidade de imagem de alta definição. (Até 90×)
<b>[D.Zoom 150×]:</b>	Zoom digital (Até 150×)
<b>[D.Zoom 3000×]:</b>	Zoom digital (Até 3000×)

\* A ampliação do zoom quando [O.I.S.] for definido para [Standard] e a função de disparo nivelado for definida para desligado.

- Quanto maior for a ampliação do zoom digital, menor é a qualidade da imagem.
- Esta função não pode ser usada em modo de gravação de imagens paradas.

## [REC FORMAT]



Muda o formato de gravação do filme.

**MENU** : [RECORD SETUP] → [REC FORMAT] → configuração desejada

<b>[AVCHD]:</b>	Defina o formato de gravação para AVCHD. (→ 2)
<b>[MP4/iFrame]:</b>	Defina o formato de gravação para MP4/iFrame. (→ 2)

- A definição padrão desta função é o modo [AVCHD].



Muda a qualidade de imagem e formato de gravação dos filmes a serem gravados. Os formatos de gravação que podem ser escolhidos mudam de acordo com a definição de [REC FORMAT].

**MENU** : [RECORD SETUP] → [REC MODE] → configuração desejada

• Quando [REC FORMAT] estiver definido para [AVCHD]

[PH]/[HA]/[HG]/[HE]: Defina o formato de gravação para 1080/50i.

(A) ← → (B)

[1080/50p]<sup>\*1</sup>: Defina o formato de gravação para 1080/50p.

- (A) Prioridade à qualidade de imagem
- (B) Prioridade ao tempo de gravação

• Quando [REC FORMAT] estiver definido para [MP4/iFrame]

[1080/50M]<sup>\*2</sup>: Defina o formato de gravação para 1080/50p (50 Mbps).

[1080/28M]<sup>\*2</sup>: Defina o formato de gravação para 1080/50p (28 Mbps).

[720]<sup>\*2</sup>: Defina o formato de gravação para 720/25p.

[iFrame]<sup>\*3</sup>: Defina o formato de gravação para iFrame.

- \*1 Pode gravar filmes em 1080/50p (1920×1080/50 progressivo), a melhor qualidade de imagem AVCHD para esta unidade.
- \*2 [1080/50M], [1080/28M] e [720] são modos de gravação adequados para reproduzir ou editar num PC.
- \*3 [iFrame] é um formato adequado para Mac (iMovie etc.). É recomendado para quando usar um Mac.

- 
- Consulte a página 12 para obter mais detalhes acerca do tempo de gravação usando a bateria.
  - Use um cartão SD em conformidade com a Classe 10 do nível da Classe de Velocidade SD quando quiser gravar filmes para o cartão SD usando a definição [1080/50M].
  - A definição padrão desta função é o modo [HG].
  - Por favor, consulte a página 238 quanto ao tempo de gravação aproximado.
  - Quando a unidade é muito movida, ou movida rapidamente, ou quando grava um objecto a mover-se rapidamente, poderão aparecer interferências do tipo mosaico durante a reprodução.



É possível gravar continuamente filmes para um cartão SD quando não houver mais espaço disponível na memória incorporada. (Este permite-lhe gravar apenas para o cartão SD a partir da memória incorporada.)

- Defina [MEDIA SELECT] para [Built-inMemory].
- Defina [REC FORMAT] para [AVCHD]. (→ 78)
- Insira um cartão SD.

MENU : [RECORD SETUP] → [RELAY REC] → [ON]

- é apresentado no ecrã. desaparece quando não houver mais espaço na memória incorporada e começa a gravação no cartão SD.
  - A gravação relé só pode ser efectuada uma vez.
  - **Combine as cenas que foram gravadas com relé usando [RELAY SCENE COMBINE] no cartão SD. (→ 114, 121)**
  - Se efectuar [RELAY SCENE COMBINE], será possível efectuar de novo a gravação relé. Se [RELAY REC] estiver definido para [ON] sem efectuar [RELAY SCENE COMBINE], é apresentada uma mensagem. Poderá efectuar a gravação relé tocando em [YES], mas não poderá efectuar a [RELAY SCENE COMBINE] após essa situação.
- 
- As imagens paradas são gravadas no cartão SD após a gravação relé.
  - é apresentado na apresentação de miniaturas durante a reprodução da cena que foi gravada com relé na memória incorporada.

## [FACE FRAMING]



Os rostos detectados aparecem com molduras.

MENU : [RECORD SETUP] → [FACE FRAMING] → configuração desejada

### [PRIMARY]:

Só a moldura do rosto com prioridade é apresentada.

### [ALL]:

São apresentadas todas as molduras de detecção do rosto.

### [OFF]:

Cancelar a configuração.

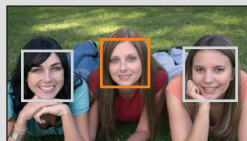

- São indicadas até 5 molduras. Os rostos maiores e rostos perto do centro do ecrã têm prioridade sobre os outros.



## ■ Moldura do rosto com prioridade

A moldura do rosto com prioridade é apresentada como molduras cor-de-laranja. A focagem e o ajuste da luminosidade serão efectuados na moldura do rosto com prioridade.

- A moldura do rosto com prioridade só é apresentada com o modo de retrato no modo automático inteligente ou modo mais automático inteligente.
- A moldura branca é apenas para a detecção do rosto.
- A focagem será definida para a moldura do rosto com prioridade quando premir o botão  até meio quando gravar imagens paradas. A moldura do rosto com prioridade fica verde quando a focagem for definida.

● Os rostos não são detectados no modo auxiliar de animação parada. (→ 62)

● **W580** / **W580M**

Os rostos não são detectados no modo de filme HDR. (→ 45, 61)

## [LEVEL GAUGE]



Esta função apresenta a inclinação horizontal/vertical da unidade com o nível electrónico.

**MENU** : [RECORD SETUP] → [LEVEL GAUGE] → [ON]

## ■ Para corrigir a inclinação

(Direcção horizontal)

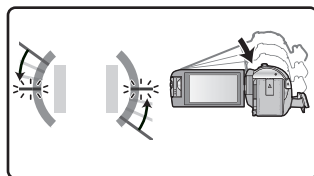

Quando corrigir a inclinação para a esquerda

(Direcção vertical)

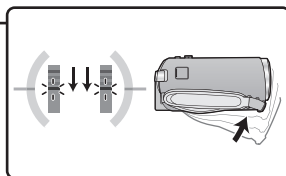

Quando corrigir a inclinação para baixo

- A apresentação da inclinação horizontal **A** e a apresentação da inclinação vertical **B** aparecem a amarelo quando houver uma inclinação, e aparecem a verde quando não houver quase inclinação nenhuma.
- Os ângulos de apresentação da inclinação máxima são cerca de 45 ° na direcção horizontal e 10 ° na direcção vertical.
- O nível electrónico não afecta as imagens gravadas.

● O nível electrónico não é apresentado quando se gravar a si ou o monitor LCD for fechado com o ecrã virado para fora.

- Mesmo quando a inclinação está correcta, pode ocorrer um erro de cerca de 1 °.
- Nos seguintes casos, o nível electrónico pode não ser apresentado correctamente:
  - Quando mover esta unidade
  - Quando apontar esta unidade para cima ou para baixo a um ângulo perto do perpendicular

## [AGS]



Se a unidade continuar a ser agitada virada para baixo a partir da posição horizontal normal durante a gravação de filmes, entra automaticamente em pausa de gravação.

**MENU** : [RECORD SETUP] → [AGS] → [ON]

- A função AGS poderá funcionar e fazer com que a unidade entre em pausa na gravação se estiver a gravar um sujeito directamente por cima ou por baixo de si.

## [AUTO SLOW SHTR]



No modo automático inteligente, os rostos detectados aparecem com molduras.

- **Passe para o modo manual.** (→ 63)

**MENU** : [RECORD SETUP] → [AUTO SLOW SHTR] → [ON]

- A velocidade do obturador está definida para 1/25 ou mais, dependendo da luminosidade em redor.
- Esta função não pode ser usada em modo de gravação de imagens paradas.
- Quando a velocidade do obturador for 1/25, o ecrã é visto como se faltassem quadros e podem aparecer pós-imagens.

## [Digital Cinema Colour]



Gravar filmes com cores mais vividas, usando a tecnologia x.v.Colour™.

- **Passe para o modo manual.** (→ 63)
- **Defina [REC FORMAT] para [AVCHD].** (→ 78)

**MENU** : [RECORD SETUP] → [Digital Cinema Colour] → [ON]

- Para cores mais realistas, use um mini cabo HDMI (fornecido) com uma TV que suporte x.v.Colour™.
- **Quando filmes gravados enquanto esta função está em [ON] são reproduzidos com uma televisão que não seja compatível com x.v.Colour™, as cores podem não ser reproduzidas adequadamente.**
- Quando estas imagens são reproduzidas com aparelhos que não sejam compatíveis com x.v.Colour™, recomendamos que grave as imagens após definir esta função para [OFF].
- x.v.Colour™ é um nome para aparelhos que são compatíveis com o formato xvYCC, um padrão internacional para cores expandidas em imagens em movimento e que segue as regras para a transmissão do sinal.

## [SHOOTING GUIDE]



A mensagem é apresentada quando esta unidade é movida rapidamente.

**MENU** : [RECORD SETUP] → [SHOOTING GUIDE] → [ON]

Quando “CAMERA PANNING IS TOO FAST.” aparecer, mova a unidade lentamente enquanto estiver a gravar.

- Nos seguintes casos, a mensagem não aparece.
  - Durante a pausa na gravação (apenas quando [DEMO MODE] não estiver definido para [ON])
  - Quando [LEVEL GAUGE] estiver definido para [ON]

## [Wind Noise Canceller]







Isto reduz o ruído do vento que vai contra os microfones incorporados, enquanto mantém o realismo.

- **Passa para o modo manual.** (→ 63)

**MENU** : [RECORD SETUP] → [Wind Noise Canceller] → configuração desejada

<b>[Strong]:</b>	Quando for detectado um vento forte, esta opção reduz eficazmente o ruído do vento, minimizando o som de tom baixo.
<b>[Normal]:</b>	Esta opção extrai e reduz apenas o ruído do vento sem deteriorar a qualidade de som.
<b>[OFF]:</b>	Cancelar a configuração.

- Quando escolher [Strong], pode verificar a eficácia com que o ruído do vento é reduzido com o ícone apresentado no ecrã. Por ordem decrescente da força do efeito de redução, é apresentado  /  /  / .
- Quando escolher [Normal],  é apresentado no ecrã.
- A configuração por defeito desta função é [Normal].
- Quando passar para o modo automático inteligente ou o modo mais automático inteligente, [Wind Noise Canceller] é definido para [Strong] e a configuração não pode ser alterada.
- Pode não ver o efeito por completo, dependendo das condições de gravação.

## [MIC SETUP]



Pode ajustar a definição de gravação do microfone incorporado.

- Defina [REC FORMAT] para [AVCHD]. (→ 78)

**MENU** : [RECORD SETUP] → [MIC SETUP] → configuração desejada

<b>[STEREO MIC]:</b>	O som de duas direcções é gravado em 2 canais, através dos microfones estéreo virados para a frente.
<b>[ZOOM MIC]:</b>	O som é gravado mudando a direcção, juntamente com a operação do zoom. Os sons perto da frente da unidade são gravados mais claramente se aproximar o zoom e os sons em redor ficam gravados de modo mais realista se afastar (grande angular).

- [MIC SETUP] torna-se [STEREO MIC] quando [REC FORMAT] for definido para [MP4/iFrame].

## [MIC LEVEL]



Quando gravar, pode ajustar o nível de entrada dos microfones incorporados.

### 1 Escolha o menu.

**MENU** : [RECORD SETUP] → [MIC LEVEL] → configuração desejada

<b>[AUTO]:</b>	AGC é activado e o nível de gravação é ajustado automaticamente.
<b>[SET  ]:</b>	Pode escolher o nível de gravação desejado. AGC é activado e as distorções do som são reduzidas.
<b>[SET  ]:</b>	Pode escolher o nível de gravação desejado. Os sons são gravados numa qualidade natural.

### 2 (Quando [SET ]/[SET ] é seleccionado)

**Toque em / para ajustar.**

- Ajuste o nível de entrada do microfone, de modo a que as últimas 2 barras do valor de ganho não acendam a vermelho. (Caso contrário, o som fica distorcido.) Escolha uma configuração inferior para o nível de entrada do microfone.

### 3 Toque em [ENTER].

- Toque em [EXIT] para completar as configurações.
- (Medidor do nível de entrada do microfone) é apresentado no ecrã.

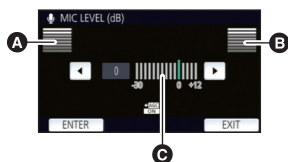

- A** Esquerda
- B** Direita
- C** Nível de entrada do microfone

- Não pode gravar com o áudio completamente desligado.

## [PICTURE ADJUST]



Ajusta a qualidade da imagem enquanto está a gravar.

Ajuste, ligando a uma televisão enquanto ajusta a qualidade da imagem.

- Esta definição é mantida quando mudar entre o modo de gravação de filme e o modo de gravação de imagem parada.

- Passe para o modo manual. (→ 63)

1 Escolha o menu.

: [RECORD SETUP] → [PICTURE ADJUST]

2 Toque nos itens de configuração desejados.

[SHARPNESS]:	Nitidez da extremidade
[COLOUR]:	Profundidade da cor da imagem
[EXPOSURE]:	Luminosidade da imagem
[WB ADJUST]:	Equilíbrio da cor da imagem

3 Toque em / para ajustar as configurações.

4 Toque em [ENTER].

- Toque em [EXIT] para completar as configurações.

- aparece no ecrã.

## [PICTURE SIZE]



Quanto maior for o número de pixels, maior é a claridade da imagem quando for imprimida.

: [PICTURE] → [PICTURE SIZE] → configuração desejada

### ■ Tamanho de imagem e taxa máxima do zoom no modo de gravação de imagens paradas

O formato muda, dependendo do tamanho de imagem.

[16:9]:	Formato de uma televisão de alta definição, etc.
[4:3]:	Formato de uma televisão 4:3
[3:2]:	O formato de uma câmara de filmar convencional ou impressões (como a impressão em tamanho L)

Tamanho da imagem		Formato	Zoom óptico extra (→ 43)
[ 16:9 10M]	4224×2376	[16:9]	—*1
[ 16:9 2.1M]	1920×1080		—*1
[ 4:3 7.4M]	3136×2352	[4:3]	—*2
[ 4:3 0.3M]	640×480		100×
[ 3:2 7.7M]	3408×2272	[3:2]	—*3
[ 3:2 2M]	1728×1152		—*3

\*1 Não pode usar o zoom óptico extra. A ampliação máxima do zoom é de 62×

\*2 Não pode usar o zoom óptico extra. A ampliação máxima do zoom é de 52×

\*3 Não pode usar o zoom óptico extra. A ampliação máxima do zoom é de 51×

- As configurações predefinidas desta função são [ 16:9 10M] no modo de gravação de imagens paradas.
- As imagens paradas gravadas no modo de gravação de filmes são [ 2.1M] (1920×1080).
- A gravação torna-se mais comprida, dependendo do tamanho de imagem.
- Por favor, consulte a página 239 para o número de imagens graváveis.
- Quando o tamanho de imagem for [ 4:3 7.4M], [ 4:3 0.3M], [ 3:2 7.7M] ou [ 3:2 2M], podem aparecer bandas pretas no lado direito e esquerdo do ecrã.
- As extremidades das imagens paradas gravadas nesta unidade com o formato de 16:9 podem ficar cortadas durante a impressão. Verifique a impressora ou o estúdio de fotografia antes da impressão.

## [SHTR SOUND]



Pode adicionar um som de obturador ao gravar imagens paradas.

**[MENU]** : [PICTURE] → [SHTR SOUND] → configuração desejada

: Volume baixo

: Volume alto

**[OFF]**: Cancelar a configuração.

- Não é emitido qualquer som do obturador durante o modo de gravação de filmes.

# Operações de reprodução

## Reprodução de filmes usando o ícone da operação

Para mais detalhes acerca das operações de reprodução básicas, consulte a página 28.



Operação de reprodução	Visualização de reprodução	Passos para a utilização
Saltar a reprodução (para o início de uma cena)	<p>Durante a reprodução</p>	<p>Toque no monitor LCD e faça deslizar da direita para a esquerda (da esquerda para a direita) durante a reprodução.</p>
Reprodução em câmara lenta	<p>Durante a pausa</p>	<p>Com a reprodução pausada, continue a tocar em <b>▶  </b>. (<b>◀  </b> é para retroceder lentamente a reprodução)</p> <p>A reprodução em câmara lenta fotograma a fotograma é efectuada continuamente enquanto o visor for tocado e mantido.</p> <ul style="list-style-type: none"> <li>• A reprodução normal é recuperada quando tocar em <b>▶  </b>.</li> <li>• Para reprodução inversa em câmara lenta, os intervalos entre fotogramas e o tempo de visualização por fotograma variam, dependendo do tipo de cena.</li> </ul>
Reprodução imagem a imagem		<p>Com a reprodução pausada, toque em <b>  ▶</b>. (Toque em <b>◀  </b> para avançar as imagens uma a uma na direcção inversa.)</p> <ul style="list-style-type: none"> <li>• A reprodução normal é recuperada quando tocar em <b>▶  </b>.</li> <li>• Para reprodução inversa fotograma a fotograma, os intervalos entre fotogramas variam, dependendo do tipo de cena.</li> </ul>
Reprodução directa		<p>Toque na barra de reprodução directa ou faça-a deslizar enquanto lhe toca.</p> <ul style="list-style-type: none"> <li>• A reprodução fica pausada temporariamente e passa para a posição tocada ou deslizada enquanto toca.</li> <li>• (Quando tocar na barra ou deslizar enquanto toca durante a reprodução) A reprodução começa libertando o seu dedo de toque ou de deslizamento.</li> </ul>

- As cenas que tiverem um tamanho de ficheiro maior podem fazer com que esta unidade responda mais lentamente a operações efectuadas pelo utilizador, ou fazer com que certas operações efectuadas por esta unidade fiquem mais lentas.

## Criar uma imagem parada a partir de um filme



Pode guardar uma única imagem de um filme como imagem parada.

O tamanho das imagens a serem gravadas é determinado pelo seu tipo de cena.

Tipo de cena	Tamanho da imagem
Cenas AVCHD Cenas gravadas como cópia de segurança para a câmara dupla Cenas gravadas no formato de gravação [MP4/iFrame] Cenas guardadas em MP4 (1920×1080/25p) Cenas guardadas em MP4 (1280×720/25p)	<b>2.1M</b> (1920×1080)
Cenas guardadas em MP4 (640×360/25p)	<b>0.2M</b> (640×360)

**Prima o botão  por completo no local a ser guardado como imagem parada durante a reprodução.**

- Aconselhamos a usar a pausa, reprodução em câmara lenta e a reprodução fotograma a fotograma.
- A data em que o filme foi gravado fica registada como a data da imagem parada.
- A qualidade será diferente de uma imagem parada normal.



# Índice da moldura Highlight & Time





É apresentada uma imagem de uma cena como miniatura na condição de busca definida. A cena pode ser reproduzida desde qualquer ponto intermédio da cena que deseja ver.

- Mova a alavanca do zoom para o lado  e mude a apresentação de miniaturas para o índice da moldura Highlight & Time. (→ 30)



## 1 Toque em .

- Para visualizar a página seguinte (anterior):
  - Faça deslizar a miniatura para cima (para baixo) enquanto lhe toca.
  - Toque em  (para cima)/  (para baixo) na alavanca de deslizamento de miniaturas. (→ 29)

## 2 Toque na condição de busca desejada.

[3 SEC.]/[6 SEC.]/[12 SEC.]/[MINUTES]/[FACE]\*/[HIGHLIGHT]\*



- \* Isto não pode ser definido enquanto reproduzir as cenas em MP4/iFrame ou as cenas gravadas como cópia de segurança para a câmara dupla.
- Quando seleccionar [FACE], selecciona a parte em que o reconhecimento do rosto foi efectuado a partir das cenas consideradas como sendo nitidamente gravadas. Depois, isto será apresentado como uma miniatura.
- Uma parte julgada ser claramente gravada será detectada e apresentada como miniatura se seleccionar [HIGHLIGHT].

## 3 (Quando [MINUTES] for seleccionado)

Toque em  /  para acertar as horas.

- Pode definir até um máximo de 60 minutos.
- Toque em [ENTER].

## 4 Toque na miniatura a ser reproduzida.

- A miniatura seguinte (anterior) pode ser apresentada, tocando em  / .

# Repetição da reprodução



A reprodução da primeira cena começa após terminar a reprodução da última cena.

 : [VIDEO SETUP] → [REPEAT PLAY] → [ON]

A indicação  aparece nas apresentações de ecrã completo.

- Todas as cenas são reproduzidas repetidamente. (Quando reproduzir filmes por data, todas as cenas na data seleccionada são reproduzidas repetidamente.)

## Continuar a reprodução anterior



Se a reprodução de uma cena parar a meio, pode continuar a reprodução a partir do ponto em que parou.

**MENU** : [VIDEO SETUP] → [RESUME PLAY] → [ON]

Se a reprodução de um filme for interrompida, aparece  na miniatura da cena interrompida.

- A posição de continuação memorizada é apagada se desligar a unidade ou premir o botão de gravação/reprodução.  
(A definição de [RESUME PLAY] não muda.)

## Aproximação numa imagem parada durante a reprodução (Zoom de reprodução)



Pode ampliar, tocando numa imagem parada durante a reprodução.

### 1 Toque e mantenha tocada na parte que deseja ampliar durante a reprodução da imagem parada.

- É apresentado ampliado na ordem da visualização normal ( $\times 1$ ) →  $\times 2$  →  $\times 4$ . Continue a tocar no ecrã para aumentar ( $\times 1$ ) a  $\times 2$ . Toque no ecrã para aumentar  $\times 2$  a  $\times 4$ .
- A imagem parada é ampliada a partir da parte em que tocou.

### 2 Passe para a posição ampliada tocando em / / / ou faça deslizar enquanto toca no ecrã.

- A localização do zoom aparece durante cerca de 1 segundo quando ampliar (afastar a ampliação) ou mover a localização apresentada.



- **A** Localização apresentada do zoom

### Afastar a partir da imagem parada ampliada

Toque em  para diminuir a ampliação. ( $\times 4$  →  $\times 2$  →  $\times 1$ )

- Toque em  para voltar à reprodução normal ( $\times 1$ ).

- Também pode efectuar operações do zoom com a alavanca do zoom.
- Quanto mais a imagem for ampliada, menor será a qualidade desta.

# Diversas funções de reprodução

## Reprodução de filmes/imagens paradas por data



As cenas ou imagens paradas gravadas no mesmo dia podem ser reproduzidas em sucessão.

### 1 Toque no ícone de selecção da data. (→ 20)



A Ícone de selecção da data

### 2 Toque na data de reprodução.

As cenas ou imagens paradas gravadas na data seleccionada são apresentadas como miniaturas.

### 3 Toque na cena ou na imagem parada a ser reproduzida.

- Se premir o botão de gravação/reprodução para alternar entre o modo de gravação e modo de reprodução, o ecrã [VIEW ALL] é apresentado de novo.
- Nos casos como os descritos em baixo, as cenas e imagens paradas são agrupadas separadamente por lista de data e -1, -2... pode ser adicionado após a data:
  - Quando o número de cenas exceder 99
  - Quando o número de imagens paradas exceder 999
  - Quando mudar [REC MODE] em [AVCHD]
  - Quando for gravado no modo de controlo criativo.
  - Quando a definição de [ON]/[OFF] para a cópia de segurança para a câmara dupla for alterada (→ 51)
  - Quando for gravado na função de monitor doméstico. (→ 149)
  - Quando for guardado na edição manual (→ 101)
  - Quando [NUMBER RESET] é efectuado

- As seguintes cenas e imagens paradas são agrupadas em separado na lista de data, e os ícones são apresentados de acordo com a categoria:

Cena ou imagem parada	Ícone a ser apresentado
Cenas gravadas com [1080/50p] em [AVCHD]	
Cenas gravadas com [1080/50M]/[1080/28M] em [MP4/iFrame]	
Cenas gravadas com [720] em [MP4/iFrame] Cenas guardadas em MP4 (1280×720/25p) (→ 113)* <sup>1</sup> Cenas guardadas em MP4 (1280×720/25p) (→ 113, 121)* <sup>2</sup>	
Cenas gravadas com [iFrame] em [MP4/iFrame]	
As imagens paradas gravadas no modo auxiliar de animação parada (→ 62)	
Imagens paradas criadas a partir de filmes	
Cenas guardadas com a reprodução realçada (→ 98)	
Cenas guardadas em MP4 (640×360/25p) (→ 113)* <sup>1</sup> Cenas guardadas em MP4 (640×360/25p) (→ 113, 121)* <sup>2</sup>	

\*1 /

\*2

## Realçar a Reprodução



A parte que foi reconhecida como estando claramente gravada é extraída de várias cenas e pode ser reproduzida ou guardada num curto espaço de tempo com efeitos e música adicionada. Também pode criar uma reprodução realçada original verificando as suas cenas favoritas e definindo para extrair essas cenas.

**1** Toque em . (→ 20)

**2** (Quando [ALL MP4/iFrame] é seleccionado)

**Toque no formato de gravação da cena a ser reproduzida.**

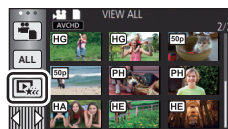

[1080/50p]/[720/25p]

### 3 Toque no efeito desejado.

<b>[POP]:</b>	Recomendado para o cenário de festa.
<b>[NATURAL]:</b>	Recomendado para paisagens.
<b>[CLASSICAL]:</b>	Recomendado para cenas em câmara lenta.
<b>[DYNAMIC]:</b>	Recomendado para cenas rápidas, como cenas de desporto.
<b>[CUSTOM]:</b>	Defina a combinação do efeito e da música. (→ 94)

- As cenas que equivalham ao efeito serão extraídas e apresentadas no ecrã das miniaturas.
- São inseridos efeitos como desvanecimento, câmara lenta, imagem parada (pausa), ou reprodução resumida.
- A data na reprodução é a data que foi gravada pela última vez numa cena extraída.
- Para alterar as definições, consulte a página 95.





### 4 Toque em no ecrã das miniaturas.

### 5 Seleccione a operação de reprodução. (→ 29)

- Quando a reprodução tiver terminado ou parado, é apresentado o ecrã para seleccionar [REPLAY], [SAVE] (→ 98), [SELECT AGAIN] ou [EXIT]. Toque no item desejado.

---

#### • A reprodução realçada não se encontra disponível para as seguintes cenas:

- Cenas iFrame
  - Cenas gravadas com o modo de controlo criativo (→ 56)
  - Cenas gravadas com o modo de filme HDR (→ 45, 61) (  /  )
  - Cenas gravadas como cópia de segurança para a câmara dupla
  - Cenas guardadas como reprodução realçada
  - Cenas guardadas como cenas editadas manualmente (→ 99)
  - As cenas que foram convertidas para cenas MP4 e copiadas (com a função de conversão para MP4) (→ 113) (  /  )
  - Cenas que foram convertidas em cenas MP4 e copiadas (com a função de conversão para MP4 ou a função de conversão do formato de gravação) (→ 113, 121) (  )
- Não é possível saltar a reprodução, reprodução em câmara lenta, reprodução fotograma a fotograma e reprodução directa.

## ■ Definir o efeito personalizado

Pode desfrutar da reprodução realçada com o seu efeito preferido, definindo a combinação de um efeito de imagem e música.

1 Toque em [CUSTOM].

2 Toque em [EFFECT SETUP] ou [MUSIC SELECT].



3 (Quando [EFFECT SETUP] for seleccionado)

**Toque no efeito desejado.**

- Quando [EFFECT SETUP] for mudado, [MUSIC SELECT] será definido tal como [EFFECT SETUP]. (Para definir [EFFECT SETUP] e [MUSIC SELECT] para definições diferentes, mude [MUSIC SELECT] após definir [EFFECT SETUP].)

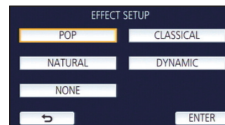

(Quando [MUSIC SELECT] for seleccionado)

**Toque no som desejado.**

- Quando [EFFECT SETUP] estiver definido para [NONE], poderá seleccionar [NO MUSIC]. Quando seleccionar [NO MUSIC], o áudio gravado na altura da gravação é reproduzido.

(Para testar o áudio da música)

**Toque em [START].**

- Toque na outra opção de música para alterar a música a ser testada.
- Quando tocar em [STOP], a reprodução da música pára.



4 Toque em [ENTER].

## Reproduzir com as definições alteradas

### Toque em [SET] para escolher o item a alterar.

#### [SCENE SETUP]\*1:

Selecione a cena ou a data a ser reproduzida.

#### [FAVOURITE SCENE SETUP]\*2:

Definir as cenas favoritas. (→ 96)

#### [FAVOURITE SCENE PLAY]\*2:

Defina se vai incluir as cenas favoritas na reprodução realçada ou não. (→ 96)

#### [PRIORITY SETUP]:

Selecione o alvo a dar prioridade à reprodução. (→ 96)

#### [PLAYBACK TIME]:

Selecione o tempo de reprodução. (→ 97)

#### [TITLE SETUP]:

Selecione a imagem de fundo e insira o título.

São apresentadas no início. (→ 97)



- \*1 Se tocar em [SET] da reprodução realçada quando o calendário do bebé for apresentado, [SELECT DATE] e [SELECT SCENES] não estarão disponíveis. (→ 102)
- \*2 Se tocar em [SET] da reprodução realçada quando o calendário do bebé for apresentado, estes itens não serão apresentados. (→ 102)
- Quando terminar de alterar as definições, toque em [EXIT].

## ■ Configuração da cena

- 1 (Apenas quando a reprodução realçada for iniciada de [ALL AVCHD])  
**Toque no formato de gravação da cena a reproduzir.**

[1080/50p]/[1080/50i]

- 2 **Toque em [SELECT DATE] ou [SELECT SCENES].**

- 3 (Quando [SELECT DATE] for seleccionado)

#### **Toque na data a ser reproduzida.**

- Pode seleccionar um máximo de 7 dias.
- Quando lhe toca, a data é seleccionada e rodeada a vermelho. Toque de novo na data para cancelar a operação.

(Quando seleccionar [SELECT SCENES])

#### **Toque nas cenas a serem reproduzidas.**

- Podem ser escolhidas até 99 cenas em sucessão.
- Quando lhe toca, a cena é seleccionada e é apresentado ✓. Toque de novo no ecrã para cancelar a operação.

- 4 **Toque [Enter]/[ENTER].**

## ■ Verificar as cenas favoritas

### 1 Toque nas cenas a serem reproduzidas.

### 2 Toque em [Add] e adicione a parte favorita.

- Cerca de 4 segundos antes e após tocar no botão [Add] será adicionado como favorita.
- O número de cenas favoritas que podem ser adicionadas são de 1 a 14. (O número de cenas que podem ser adicionadas difere, dependendo das cenas seleccionadas.)
- A verificação dos favoritos **A** é apresentada a cor-de-laranja, e a verificação dos favoritos **B** é apresentada na barra deslizante.
- Para cancelar os favoritos, volte à posição marcada como favorita e toque em [Cancel].
- Aconselhamos a usar a reprodução em câmara lenta e a reprodução fotograma a fotograma. (→ 87)

### 3 Toque em **■** e pare a reprodução.

- Volta ao ecrã de apresentação de miniaturas e **★** é apresentado nas cenas adicionadas como favoritas.

### 4 Toque em [Return].

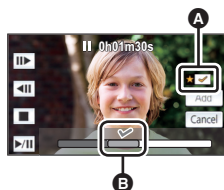

- Todas as cenas marcadas como favoritas podem não ser reproduzidas, dependendo do tempo de reprodução. (→ 97)

## Para limpar as cenas favoritas da apresentação de miniaturas

### 1 Toque em [Reset].

### 2 Toque em [RESET ALL] ou [RESET SELECTED].

- Escolhe todas as cenas favoritas para serem apagadas, se escolher a opção [RESET ALL].

### 3 (Quando [RESET SELECTED] for seleccionado no passo 2)

### Toque na cena a ser apagada.

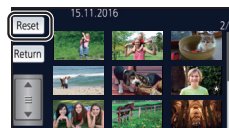

## ■ Reproduzir as cenas favoritas

### Toque em [ON] ou [OFF].

**[ON]:** Incluir as cenas adicionadas em [FAVOURITE SCENE SETUP] na reprodução realçada.

**[OFF]:** Não incluir as cenas adicionadas em [FAVOURITE SCENE SETUP] na reprodução realçada.

## ■ Configurações prioritárias

### Toque em [NONE] ou [FACE].

- Se tocar em [FACE], é dada prioridade à parte detectada como rosto.



## ■ Configuração do tempo de reprodução

### Toque no tempo de reprodução.

[APPROX 90 SEC.]/[APPROX 3 MIN.]/[AUTO]

- O tempo de reprodução de [AUTO] tem um máximo de 5 minutos (aproximados).
- O tempo de reprodução pode ficar mais curto do que a configuração, ou pode nem ser reproduzido, se a parte reconhecida como estando claramente gravada for curta.

## ■ Definir o título

### 1 Toque em ◀/▶ e selecione a sua folha de título favorita.

[NONE]/[PICTURE 1]/[PICTURE 2]/[PICTURE 3]/[PICTURE 4]

- O título e a data não serão apresentados quando seleccionar [NONE].

### 2 Toque em [TITLE].



### 3 Insira o título.

- Toque no ícone de entrada do texto no centro do ecrã e insira o título.
- Após inserir o título, toque em [Enter].



**A** Ícone de entrada de texto

### Inserir texto

- Os caracteres podem ser inseridos convenientemente sem mover o cursor quando [Auto Cursor Position] for definido para [ON]. (→ 38)

Ícone	Descrição da operação
[A] etc.	Inserir um carácter.
◀/▶	Mover o cursor para a esquerda ou direita.
[A/a/1]	Alternar entre [A]/[a] (alfabeto) e [&/1] (símbolos/números).
↵	Inserir um espaço.
[Delete]	Apagar um carácter. Apagar o carácter anterior, caso o cursor esteja num espaço vazio.
[Enter]	Terminar a entrada de texto.

- Pode inserir um máximo de 18 caracteres.

### 4 Toque em [ENTER] para terminar o registo.

- A data da primeira cena da reprodução realçada é apresentada como sendo a data.

- O título inserido será apagado quando a energia for desligada, ou terminar a reprodução realçada.

## Guardar a reprodução realçada

As cenas unidas como reprodução realçada podem ser guardadas como uma única cena.

**W580** / **V380**

As cenas gravadas podem ser guardadas no cartão SD.

**W580M**

As cenas gravadas podem ser guardadas na memória incorporada.

- 1 **Pare a reprodução realçada ou espere até que a reprodução realçada termine.**
- 2 **Toque em [SAVE].**
- 3 **Escolha o formato a guardar.**

<b>[AVCHD 1920×1080/50i]<sup>*1</sup>:</b>	Será guardado em qualidade de imagem de alta definição.
<b>[MP4 1920×1080/25p]<sup>*2, 3</sup>:</b>	Será guardado na qualidade de imagem de alta definição. O formato suporta a reprodução num PC.
<b>[MP4 1280×720/25p]:</b>	Será guardado com uma qualidade de imagem que lhe permite carregá-lo na Internet com uma qualidade de imagem superior. O formato suporta a reprodução num PC.
<b>[MP4 640×360/25p]:</b>	Será guardado com uma qualidade de imagem que lhe permite carregá-lo na Internet mais rapidamente. O formato suporta a reprodução num PC.

\*1 Este formato é apresentado apenas quando seleccionar uma cena AVCHD.

\*2 Este formato não é apresentado quando seleccionar uma cena AVCHD.

\*3 [MP4 1920×1080/25p] não pode ser seleccionado quando seleccionar uma cena MP4 [720/25p].

(Quando [AVCHD 1920×1080/50i] é seleccionado)

- As cenas gravadas em 1080/50p são convertidas para 1080/50i (qualidade de imagem [HA] de [REC MODE]) e guardadas.
- As cenas gravadas em 1080/50i são gravadas em [HA], não importa o [REC MODE] ([PH]/[HA]/[HG]/[HE]) de uma cena.

### 4 **Toque em [YES].**

5 **W580** / **V380**

**Toque em [EXIT].**

**W580M**

**Toque em [COPY] ou [EXIT].**

- A reprodução realçada guardada na memória incorporada pode ser copiada para o cartão SD. Para copiar para o cartão SD, escolha [COPY].
- Utilize de acordo com a mensagem e toque [EXIT] no final.

---

•  é apresentado na miniatura das cenas guardadas pela reprodução realçada.



Pode juntar cenas AVCHD desejadas, cenas gravadas como cópia de segurança para a câmara dupla ou partes destas cenas, pela ordem em que foram gravadas, para reproduzir ou guardar como uma única cena, adicionando música.

- A edição manual não pode ser usada em cenas MP4/iFrame.

## 1 Escolha o menu.

**MENU** : [EDIT SCENE] → [MANUAL EDIT]

## 2 Toque em [1080/50p] ou [1080/50i].

- Toque em [Enter].
- As miniaturas são apresentadas por cada cena.

## 3 Seleccione a cena ou parte da cena a reproduzir, e defina a música.

- Para seleccionar uma cena (→ 100)
- Para seleccionar parte de uma cena (→ 100)
- Para definir a música (→ 101)
- Tocar em [Return] após seleccionar uma cena pode cancelar a cena seleccionada.

## 4 Toque em [Enter].

## 5 Toque em [YES] e seleccione a operação de reprodução para a cena editada. (→ 29)

- Nos casos seguintes, é apresentado o ecrã para seleccionar [PREVIEW], [SAVE] (→ 101), [SELECT AGAIN] e [EXIT]. Toque no item desejado.
  - Toque em [NO]
  - A reprodução termina
  - Pare a reprodução
- Também pode seleccionar combinações de cenas e partes de cenas.
- Pode seleccionar até 99 cenas. (Cada miniatura de 3 segundos de parte de uma cena é tratada como uma única cena.)
- Pode criar uma cena combinada com até 6 horas.
- Não é possível saltar a reprodução, reprodução em câmara lenta, reprodução fotograma a fotograma e reprodução directa.
- **[W580]** / **[V380]**  
Quando guardar uma cena editada manualmente, verifique o espaço livre no cartão SD.

### **[W580M]**

Quando guardar uma cena editada manualmente, verifique o espaço livre na memória incorporada. Antes de seleccionar a cena, verifique a tabela em baixo e crie espaço livre suficiente para a guardar.

### (Requerimentos aproximados do espaço livre para guardar uma cena editada manualmente)

Formato para guardar	Tempo total de uma cena editada	Espaço livre necessário
<b>[AVCHD 1920×1080/50i]</b>	30 min	Cerca de 4 GB
	1 h	Cerca de 8 GB
<b>[MP4 1280×720/25p]</b>	30 min	Cerca de 2 GB
	1 h	Cerca de 4 GB
<b>[MP4 640×360/25p]</b>	30 min	Cerca de 0,4 GB
	1 h	Cerca de 0,8 GB

- “h” é uma abreviatura para hora, “min” para minutos e “s” para segundos.

## ■ Para seleccionar uma cena

### Toque na cena a ser reproduzida.

- A escolha da cena é feita mal lhe toque, e a indicação  aparece na miniatura. Para cancelar a operação, toque de novo na cena.
- Quando parte de uma cena for seleccionada, o indicador  3S aparece nas miniaturas. Se tocar na miniatura, a cena será apresentada por miniaturas de 3 segundos.
- A página anterior (seguinte) pode ser apresentada, tocando em  / .

## ■ Para seleccionar parte de uma cena

### 1 Toque em [3 sec].

- Para cancelar a operação, toque de novo.

### 2 Toque na cena desejada.

- A cena tocada é apresentada por miniaturas de 3 segundos.

### 3 (Para seleccionar uma única miniatura)

#### Toque na miniatura da parte que deseja reproduzir.

- A escolha da miniatura é feita mal lhe toque, e a indicação  (branco) aparece na miniatura. Para cancelar a selecção, toque de novo na miniatura.
- A miniatura anterior (seguinte) pode ser apresentada, tocando em  / .
- Tocar em [Return] quando a miniatura tiver sido seleccionada fá-lo voltar ao ecrã que apresenta as miniaturas de cenas. A indicação  3S aparece na miniatura da cena que tem a parte seleccionada.

### 4 (Para seleccionar miniaturas especificando um intervalo)

#### Toque em [Range].

- Para cancelar a operação, toque de novo.

### 5 (Para seleccionar miniaturas especificando um intervalo)

#### Toque no intervalo (pontos de início e fim) que deseja reproduzir.

- É seleccionado o intervalo entre os pontos do início e fim e a indicação  (branco) aparece nas miniaturas.
- Para cancelar as miniaturas seleccionadas, de entre as miniaturas com a indicação  (branco), toque no intervalo (pontos de início e fim) que deseja cancelar.
- Se tocar em [Enter]/[Return]/[Music]/[Range] quando tiver seleccionado um ponto de início, a miniatura do ponto de início será cancelada.
- Tocar em [Return] quando a miniatura tiver sido seleccionada fá-lo voltar ao ecrã que apresenta as miniaturas de cenas. A indicação  3S aparece na miniatura da cena que tem a parte seleccionada.
- Pode também seleccionar vários intervalos dentro da mesma cena.
- A miniatura anterior (seguinte) pode ser apresentada, tocando em  / .
- Para seleccionar outras cenas, toque em [Return] para voltar ao ecrã que apresenta as miniaturas das cenas, e efectue as seguintes operações.
  - Quando seleccionar uma cena:  
Toque na cena desejada.
  - Quando seleccionar parte de uma cena:  
Efectue as operações nos passos 1 a 5.



- A Ponto de início
- B Ponto do fim

## ■ Para definir a música

- 1 Toque em [Music].
- 2 Toque no som desejado.

- Quando seleccionar [NO MUSIC], o áudio gravado na altura da gravação é reproduzido.

(Para testar o áudio da música)

### Toque em [START].

- Toque na outra opção de música para alterar a música a ser testada.
- Quando tocar em [STOP], a reprodução da música pára.

- 3 Toque em [ENTER].



## ■ Para guardar uma cena editada manualmente

Pode guardar cenas editadas manualmente como uma única cena.

[W580] / [V380]

As cenas gravadas podem ser guardadas no cartão SD.

[W580M]

As cenas gravadas podem ser guardadas na memória incorporada.

- 1 Pare a reprodução de uma cena editada manualmente ou espere até que a reprodução termine.
- 2 Toque em [SAVE].
- 3 Escolha o formato a guardar.

[AVCHD 1920×1080/50i]:	Será guardado em qualidade de imagem de alta definição.
[MP4 1280×720/25p]:	Será guardado com uma qualidade de imagem que lhe permite carregá-lo na Internet com uma qualidade de imagem superior. O formato suporta a reprodução num PC.
[MP4 640×360/25p]:	Será guardado com uma qualidade de imagem que lhe permite carregá-lo na Internet mais rapidamente. O formato suporta a reprodução num PC.

(Quando [AVCHD 1920×1080/50i] é seleccionado)

- As cenas gravadas em 1080/50p são convertidas para 1080/50i (qualidade de imagem [HA] de [REC MODE]) e guardadas.
  - As cenas gravadas em 1080/50i são gravadas em [HA], não importa o [REC MODE] ([PH]/[HA]/[HG]/[HE]) de uma cena.
- 4 Toque em [YES].
- Se estiver a usar a bateria, será apresentada uma mensagem a recomendar que use o adaptador. Para começar a operação de guardar, toque em [START].

5 **W580** / **V380**

**Toque em [EXIT].**

**W580M**

**Toque em [COPY] ou [EXIT].**

- As cenas guardadas na memória incorporada podem ser copiadas para o cartão SD. Para copiar para o cartão SD, escolha [COPY].
- Utilize de acordo com a mensagem e toque [EXIT] no final.

- Pode guardar cenas, mesmo quando usar a bateria, mas recomendamos a utilização do adaptador AC.
- Cenas editadas manualmente gravadas como cópia de segurança para a câmara dupla serão guardadas como cenas normais AVCHD ou MP4.
- Para mais informação quanto aos requerimentos aproximados do espaço livre para guardar uma cena editada manualmente, consulte a página 99.

## Calendário do bebé



Quando o nascimento e o nome de um bebé são registados, as cenas gravadas desde o nascimento do bebé são apresentadas como miniaturas para cada idade em meses.

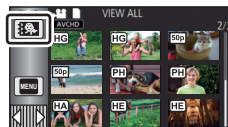

- Não pode seleccionar cenas gravadas como cópia de segurança para a câmara dupla.
- Cenas gravadas antes do nascimento não são apresentadas.
- As cenas sem o bebé também são apresentadas.
- Pode registar até 3 bebés.

**1** Toque em .



**2** (Quando registar pela primeira vez)

**Insira a data de aniversário do bebé.**



- Toque na data a ser definida, depois escolha o valor desejado com  / .
- O ano pode ser acertado entre 2000 e 2039.
- Toque em [Enter].

**3** (Quando registar pela primeira vez)

**Toque em [YES] e insira o nome do bebé.**

- Se tocar em [NO], o calendário do bebé será apresentado sem o nome do bebé registado. ([Baby 1] é apresentado.)
- O método de inserção é o mesmo que para definir o título. (→ 97)
- Após inserir o nome, toque em [Enter].
- Pode inserir um máximo de 9 caracteres.

## 4 Verifique o calendário do bebé.

- É apresentado o nome do bebé registado e a sua idade em meses.
- Pode ligar a apresentação da idade em meses tocando em  / .

### : Altera a apresentação da idade em meses para a do mês anterior

Se tocar neste ícone quando for apresentada a idade mais nova em meses, a idade mais antiga em meses será apresentada.

### : Altera a apresentação da idade em meses para a do mês seguinte

Se tocar neste ícone quando for apresentada a idade mais antiga em meses, a idade mais nova em meses será apresentada.

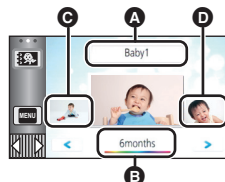

- A** Apresentação do nome
- B** Apresentação da idade em meses
- C** Miniatura para a idade anterior em meses
- D** Miniatura para a idade

- Excepto nos meses sem gravações, a apresentação da idade em meses está disponível para todos os meses.
- Se tocar na apresentação do nome, é apresentado o ecrã para seleccionar um bebé registado. Dos 3 bebés registados, seleccione o bebé que deseja visualizar e toque em [ENTER]. Se tocar num nome sem qualquer aniversário registado ([Baby 1]/[Baby 2]/[Baby 3]), pode registar um novo bebé. Efectue o passo 2 a 3.

## 5 Toque na miniatura no centro.

- São apresentadas as miniaturas das cenas gravadas na mesma idade em meses. Toque na cena desejada para seleccionar a operação de reprodução. (→ 29)
- A apresentação da miniatura não pode ser definida para apresentação de 1 cena/20 cenas ou para índice da moldura Highlight & Time.
- Não pode efectuar a reprodução realçada, se o número de cenas exceder as 99.
- Tocar em  fá-lo voltar ao ecrã que lhe permite seleccionar a idade em meses.

### **Para voltar à apresentação normal de miniaturas**

Toque em  enquanto o calendário do bebé for apresentado.

## Para alterar/adicionar os dados registados de um bebé

- 1 Toque na apresentação do nome no calendário do bebé (→ 102) ou seleccione o menu.

**MENU** : [VIDEO SETUP] → [Baby Calendar Setup]

- 2 Toque no nome do bebé cujos detalhes deseje alterar.

• Quando [Baby 1]/[Baby 2]/[Baby 3] for apresentado, o aniversário e nome, ou apenas o nome, não são registados.

- 3 Toque no item desejado.

**Nome:** Registrar/alterar o nome.

**Aniversário:** Registrar/alterar o aniversário.

• O método de definição é o mesmo que para quando regista pela primeira vez. (→ 102)

- 4 Toque em [ENTER].

• É apresentado o calendário do bebé registado.

## Para apagar os dados registados de um bebé

- 1 Toque na apresentação do nome no calendário do bebé (→ 102) ou seleccione o menu.

**MENU** : [VIDEO SETUP] → [Baby Calendar Setup]

- 2 Toque no nome do bebé cujos detalhes deseje apagar.

- 3 Toque em [DELETE].

• Para apagar os dados registados de outros bebés, repita os passos 2 a 3.

• Quando o calendário do bebé for apresentado, as seguintes operações não estão disponíveis:

- [SCENE PROTECT]
- [SECTION DELETE]
- [DIVIDE]
- [MANUAL EDIT]
- [SPLIT&DELETE]
- [CONVERT TO MP4]

**V580M**

- [RELAY SCENE COMBINE]
- [RELAY INFO CANCEL]

## Mudar as definições de reprodução e reproduzir a apresentação de diapositivos

- 1 Toque em  . (→ 20)

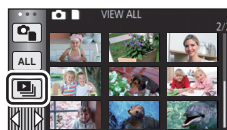



## 2 (Apenas quando quiser alterar as definições)

**Toque em [SET] para escolher o item a ser alterado.**

<b>[DATE SETUP]:</b>	Seleccione a data a ser reproduzida.
<b>[SLIDES INTERVAL]*:</b>	Seleccione o intervalo entre as imagens paradas durante a reprodução.
<b>[EFFECT SETUP]*:</b>	Seleccione o efeito da reprodução.
<b>[MUSIC SELECT]:</b>	Seleccione a música a ser tocada na reprodução.

\* A definição não é possível quando a operação no passo 1 for efectuada enquanto forem apresentadas as miniaturas no modo auxiliar de animação parada. (→ 106)

## 3 (Quando [DATE SETUP] for seleccionado)

**Toque na data de reprodução.**

(Quando [SLIDES INTERVAL] for seleccionado)

**Toque no intervalo de reprodução para a apresentação de diapositivos.**

<b>[SHORT]:</b>	Cerca de 1 segundo
<b>[NORMAL]:</b>	Cerca de 5 segundos
<b>[LONG]:</b>	Cerca de 15 segundos

(Quando [EFFECT SETUP] for seleccionado)

**Toque no efeito desejado.**

- Toque em [ENTER].
- Quando [EFFECT SETUP] for mudado, [MUSIC SELECT] será definido tal como [EFFECT SETUP]. (Para definir [EFFECT SETUP] e [MUSIC SELECT] para definições diferentes, mude [MUSIC SELECT] após definir [EFFECT SETUP].)
- Não pode escolher [SLIDES INTERVAL] quando escolher [EFFECT SETUP].

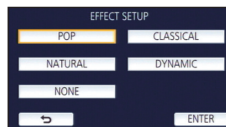

(Quando [MUSIC SELECT] for seleccionado)

**Toque no som desejado.**

- Toque em [ENTER].

(Para testar o áudio da música)

**Toque em [START] e inicie o teste de áudio.**

- Toque na outra opção de música para alterar a música a ser testada.
- Quando tocar em [STOP], a reprodução da música pára.



## 4 Toque em [START].

## 5 Seleccione a operação de reprodução. (→ 29)

- Quando a reprodução tiver terminado ou parado, é apresentado o ecrã para seleccionar [REPLAY], [SELECT AGAIN] ou [EXIT]. Toque no item desejado.

# Reproduzir imagens paradas gravadas no modo auxiliar de animação parada como apresentação de diapositivos



- Para mais detalhes acerca da gravação no modo auxiliar de animação parada, consulte a página 62.

## 1 Toque em .

- É apresentado o grupo de gravação criado mais recentemente no modo auxiliar de animação parada.
- Ao tocar novamente em  faz com que volte à apresentação normal de miniaturas.

## 2 Toque numa miniatura para reproduzir a apresentação de diapositivos.

- A apresentação da miniatura não pode ser definida para apresentação de 9 cenas ou 20 cenas.

## 3 Seleccione a operação de reprodução. (→ 29)

- O visor volta à apresentação de miniaturas quando a reprodução terminar ou for parada.



### **Reproduzir outros grupos de gravação:**

Pode reproduzir outros grupos de gravação tocando no ícone de selecção da data.

## 1 Toque no ícone de selecção da data.

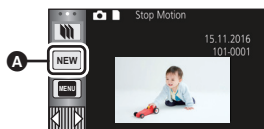

- **A** Ícone de selecção da data

## 2 Toque na data de reprodução.

- Toque numa data com a indicação .
- São apresentados os grupos de gravação na data seleccionada.
- Toque numa miniatura para reproduzir a apresentação de diapositivos.

- 
- As apresentações de diapositivos podem ser reproduzidas com as definições alteradas. (→ 104)
  - O grupo de gravação reproduzido como apresentação de diapositivos não pode ser guardado como uma única cena.

# Apagar cenas/imagens paradas

As cenas apagadas/imagens paradas não podem ser recuperadas, por isso efectue a confirmação adequada dos conteúdos antes de continuar com o apagamento.

- ◆ Prima o botão de gravação/reprodução para passar para o modo de reprodução.

## ■ Para apagar a cena ou imagem parada a ser reproduzida

Toque em  enquanto as cenas ou imagens paradas a serem apagadas são reproduzidas.



## ■ Para apagar cenas ou imagens paradas a partir da apresentação de miniaturas

- Passe para a apresentação de miniaturas das cenas ou imagens paradas a apagar. (→ 28)

### 1 Toque em . (→ 20)

- Quando a apresentação de miniaturas for a apresentação de 1 cena ou índice da moldura Highlight & Time, a cena ou imagem parada apresentada é apagada.
- Quando forem apresentadas as miniaturas de imagens paradas gravadas no modo auxiliar de animação parada, as imagens paradas não podem ser apagadas. (→ 106)

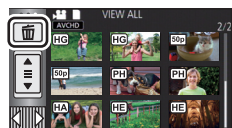

### 2 Toque em [ALL SCENES], [MULTI] ou [SINGLE].

- Todas as cenas ou imagens paradas apresentadas como miniaturas serão apagadas, seleccionando [ALL SCENES]. (No caso de reproduzir cenas ou imagens paradas por data, todas as cenas ou imagens paradas na data seleccionada serão apagadas.)
- As cenas/imagens paradas protegidas não podem ser apagadas.

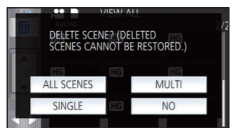

### 3 (Quando [MULTI] for seleccionado no passo 2)

#### Toque na cena/imagem parada a ser apagada.

- Quando lhe toca, a cena/imagem parada é seleccionada e a indicação  aparece nas miniaturas. Toque de novo na cena/imagem parada para cancelar a operação.
- Podem ser escolhidas até 99 cenas a serem apagadas.

(Quando [SINGLE] for seleccionado no passo 2)

#### Toque na cena/imagem parada a ser apagada.

### 4 (Quando [MULTI] for seleccionado no passo 2)

#### Toque em [Delete].

- Para apagar continuamente outras cenas/imagens paradas, repita os passos 3 a 4.



### **Quando parar o apagamento a meio:**

Toque em [CANCEL] enquanto apaga.

- As cenas ou imagens paradas que já tenham sido apagadas quando o apagamento for cancelado não podem ser recuperadas.

### **Para completar a edição:**

Toque em [Return].

- 
- Também pode apagar as cenas tocando em , escolhendo [EDIT SCENE] → [DELETE] → [ALL SCENES], [MULTI] ou [SINGLE].
  - Também pode apagar as cenas tocando em , escolhendo [PHOTO SETUP] → [DELETE] → [ALL SCENES], [MULTI] ou [SINGLE].  
Quando forem apresentadas as miniaturas de imagens paradas gravadas no modo auxiliar de animação parada, as imagens paradas não podem ser apagadas a partir do menu. (→ 106)
  - Durante a reprodução realçada, as cenas/imagens paradas não podem ser apagadas.
  - Os ficheiros que não puderem ser reproduzidos (as miniaturas são apresentadas como ) não podem ser apagados.
  - No caso de [ALL SCENES], o apagamento poderá demorar algum tempo se existirem muitas cenas ou imagens paradas.
  - Se apagar cenas gravadas noutros produtos ou imagens paradas em conformidade com o padrão DCF com esta unidade, todos os dados relacionados com as cenas/imagens paradas podem ser apagados.
  - Quando imagens paradas gravadas num cartão SD por outros produtos forem apagadas, uma imagem parada (sem ser JPEG) que não possa ser reproduzida nesta unidade pode ser apagada.

# Apagar parte de uma cena (AVCHD/cópia de segurança para a câmara dupla)



Pode apagar uma parte desnecessária de uma cena AVCHD ou cena gravada como cópia de segurança para a câmara dupla.

As cenas apagadas não podem ser recuperadas.

- Prima o botão de gravação/reprodução para passar esta unidade para o modo de reprodução, e toque no ícone de selecção do modo de reprodução. A seguir, seleccione uma cena AVCHD ou uma cena gravada como cópia de segurança para a câmara dupla. (→ 28)

## 1 Escolha o menu.

**MENU** : [EDIT SCENE] → [SECTION DELETE]

## 2 Toque na cena com uma parte a ser apagada.

## 3 Defina a secção a apagar, tocando e deslizando os botões de selecção da secção superior e inferior ✂.

- Aconselhamos a usar a reprodução em câmara lenta e a reprodução fotograma a fotograma. (→ 87)



## 4 Toque em [ENTER].

## 5 Confirme (reproduza) a cena após a edição, tocando em [YES].

- Aparece uma mensagem de confirmação quando tocar em [NO]. Passe para o passo 7.

## 6 Pare a reprodução.

- Aparece uma mensagem de confirmação.

## 7 Toque em [ENTER].

- Repita os passos 2 a 7 para apagar continuamente partes de outras cenas.

### **Para completar a edição**

Toque em [Return].

- Não pode apagar uma parte quando existirem 99 cenas numa única data.
- Pode não ser possível apagar uma parte de uma cena com um tempo curto de gravação.
- A cena é dividida em duas cenas quando a parte do meio de uma cena for apagada.

### **W580M**

A informação relé é apagada quando parte de uma cena que foi gravada com relé for apagada, tornando impossível efectuar a combinação da cena relé. (→ 114)

# Dividir uma cena (AVCHD/cópia de segurança para a câmara dupla)



Pode dividir uma cena AVCHD ou uma cena gravada como cópia de segurança para a câmara dupla.

Quaisquer partes indesejadas na cena podem ser apagadas após dividir.

- **Prima o botão de gravação/reprodução para passar esta unidade para o modo de reprodução, e toque no ícone de selecção do modo de reprodução. A seguir, selecione uma cena AVCHD ou uma cena gravada como cópia de segurança para a câmara dupla (→ 28).**

## 1 Escolha o menu.

**MENU** : [EDIT SCENE] → [DIVIDE] → [SET]

## 2 Toque e reproduza a cena que deseja dividir.

- Aconselhamos a usar a reprodução em câmara lenta e a reprodução fotograma a fotograma. (→ 87)

## 3 Toque em para definir o ponto de divisão.

- Toque em [YES].
- Toque em [YES] para continuar a dividir a mesma cena. Para continuar a dividir outras cenas, toque em [NO] e repita os passos 2 a 3.



## 4 Toque em [Return] para completar a divisão.

- As partes indesejadas podem ser apagadas. (→ 107)

### Para apagar todos os pontos divididos

**MENU** : [EDIT SCENE] → [DIVIDE] → [CANCEL ALL]

- As cenas que foram apagadas após a divisão não podem ser recuperadas.
- Não pode dividir uma cena se o número de cenas de uma certa data exceder as 99 cenas.
- Pode não ser possível dividir cenas com um tempo de gravação curto.
- Os dados que tenham sido gravados ou editados noutra aparelho não podem ser divididos e os pontos divididos não podem ser apagados.

# Dividir uma cena para apagar parcialmente (MP4/iFrame)



Divida as cenas MP4/iFrame e apague as partes desnecessárias.

Isto divide as cenas gravadas em duas e apaga a metade da frente ou de trás.

**As cenas apagadas por divisão não podem ser recuperadas.**

- Prima o botão de gravação/reprodução para passar esta unidade para o modo de reprodução, e toque no ícone de selecção do modo de reprodução. A seguir, seleccione a cena MP4/iFrame. (→ 28)

## 1 Escolha o menu.

**MENU** : [EDIT SCENE] → [SPLIT&DELETE]

## 2 Toque e reproduza a cena que deseja dividir.

- Aconselhamos a usar a reprodução em câmara lenta e a reprodução fotograma a fotograma. (→ 87)

## 3 Toque em para definir o ponto de divisão.

- Defina o ponto de divisão, de modo a que haja 2 segundos ou mais para a parte a ser apagada, e 3 segundos ou mais para a parte a ser mantida.



## 4 Toque na parte a ser apagada ([FRONT] ou [BACK]).

## 5 Toque em [YES] e confirme (reprodução) a parte a ser apagada.

- Aparece uma mensagem de confirmação quando tocar em [NO]. Passe para o passo 7.

## 6 Pare a reprodução.

- Aparece uma mensagem de confirmação.

## 7 Toque em [YES].

- Para continuar a dividir e apagar outras cenas. Repita os passos de 2 a 7.

### **Para completar a edição**

Toque em [Return].

- Pode não ser possível dividir cenas com um tempo de gravação curto.
- A divisão actual pode ser ligeiramente diferente do ponto de divisão designado anteriormente.

# Proteger cenas/imagens paradas

---



As cenas/imagens paradas podem ser protegidas, de modo a que não sejam apagadas por engano.

**(Mesmo que proteja algumas cenas/imagens paradas num disco, se formatar o média, acaba por apagá-las.)**

- Prima o botão de gravação/reprodução para passar para o modo de reprodução.

## 1 Escolha o menu.

**MENU** : [VIDEO SETUP] ou [PHOTO SETUP] → [SCENE PROTECT]\*

\* [TRANSFER/PROTECT] é apresentado quando usar o cartão Eye-Fi que esteja definido com antecedência como dispositivo de definição de transferência seleccionado no computador.

## 2 Toque na cena/imagem parada a ser protegida.

- Quando lhe toca, a cena/imagem parada é seleccionada e a indicação  aparece nas miniaturas. Toque de novo na cena/imagem parada para cancelar a operação.
  - Toque em [Return] para completar as configurações.
- 
- Quando forem apresentadas as miniaturas de imagens paradas gravadas no modo auxiliar de animação parada, não pode definir a protecção nas imagens paradas.



# Converter para MP4



Pode converter e copiar cenas AVCHD, cenas gravadas como cópia de segurança para a câmara dupla, e cenas MP4. A qualidade de imagem será convertida num formato que suporte a reprodução num PC e partilha online (MP4 (1280×720/25p) ou MP4 (640×360/25p)).

- **As cenas gravadas em iFrame ou guardadas como MP4 (640×360/25p) não podem ser convertidas para MP4.**

## 1 Escolha o menu.

**MENU** : [EDIT SCENE] → [CONVERT TO MP4]

## 2 Toque na cena que deseja converter.

- A escolha da cena é feita mal lhe toque, e a indicação  aparece na miniatura. Para cancelar a operação, toque de novo na cena.
- Pode escolher até 99 cenas em sucessão.

## 3 Toque em [Enter].

## 4 Seleccione a qualidade após a conversão.

[HD (1280×720/25p)]* :	Converte para MP4 (1280×720/25p) e copie.
[VGA (640×360/25p)]:	Converte para MP4 (640×360/25p) e copie.

\* Não pode converter nem copiar cenas MP4 [720/25p].

- As cenas MP4 após conversão são guardadas no mesmo média que as cenas antes da conversão.

## 5 Toque em [YES].

- Para continuar a converter cenas para MP4, repita os passos 2 a 5.

### **Para parar de converter para MP4 a meio**

Toque em [CANCEL] durante a conversão do formato.

### **Para sair da conversão MP4**

Toque em [Return].

- Uma cena gravada ao longo de um grande período de tempo pode levar o seu tempo.
- Quando as seguintes cenas forem convertidas para MP4 e copiadas, as que excedam cerca de 4 GB ou cerca de 30 minutos serão divididas automaticamente:
  - Cenas gravadas com [1080/50M] em [MP4/iFrame]
  - Cenas AVCHD
  - Cenas gravadas como cópia de segurança para a câmara dupla
- Se converter cenas protegidas para MP4, a sua protecção será anulada após a conversão.
- Cenas gravadas como cópia de segurança para a câmara dupla serão guardadas como cenas normais MP4 quando convertidas para cenas MP4 e copiadas.

## Combinação da cena relé [W580M]



Pode combinar a cena relé (→ 80) na memória incorporada e a cena continuada no cartão SD para serem uma só no cartão SD.

### Cena gravada com relé

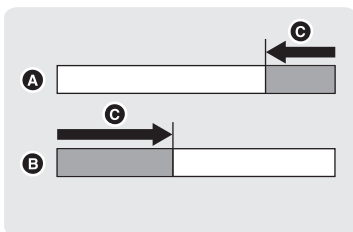

### Combinação da cena relé

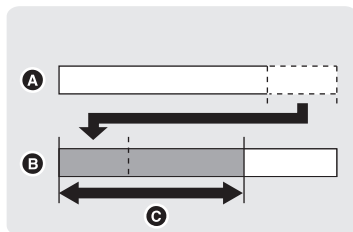

- Ⓐ Memória incorporada
- Ⓑ Cartão SD
- Ⓒ Alcance da gravação relé

- Prima o botão de gravação/reprodução para passar esta unidade para o modo de reprodução, e toque no ícone de selecção do modo de reprodução. A seguir, seleccione a cena AVCHD. (→ 28)

- 1 Insira o cartão SD que foi usado para a gravação relé.
- 2 Escolha o menu.

**MENU** : [EDIT SCENE] → [RELAY SCENE COMBINE]

- 3 Quando a mensagem de confirmação aparecer, toque em [YES].
  - A cena na memória incorporada será apagada. (As cenas protegidas na memória incorporada não são apagadas.)
- 4 Toque em [EXIT] quando aparecer a mensagem completa da combinação da cena relé.
  - É indicada a visualização de miniaturas do cartão SD.
  - A informação da gravação relé será apagada quando as cenas relé forem combinadas e volta a ser possível a gravação relé.
  - Quando as cenas relé na memória incorporada ou cartão SD são apagadas, não é possível combinar as cenas relé.

### ***Para cancelar a informação relé***

 : [EDIT SCENE] → [RELAY INFO CANCEL]

- Quando a informação relé é cancelada, deixa de ser possível a combinação de cenas relé.

A combinação de cenas relé não pode ser efectuada se o espaço disponível no cartão SD for inferior ao volume da cena relé na memória incorporada. Recomendamos que combine a cena relé usando o HD Writer LE 3.1.

- [RELAY SCENE COMBINE] não está disponível para cenas gravadas como cópia de segurança para a câmara dupla.

# Ver Vídeo/Imagens na sua televisão



Confirme os terminais na sua televisão e use um cabo compatível com os terminais. A qualidade de imagem pode variar com os terminais conectados.

- A** Alta qualidade
- 1** Terminal HDMI
- 2** Terminal de vídeo

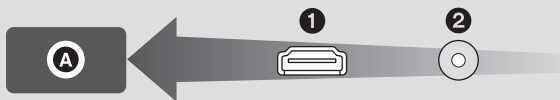

• **Use o mini cabo HDMI (fornecido).**

- HDMI é o interface dos aparelhos digitais. Se ligar esta unidade a uma televisão de alta definição compatível com HDMI e depois reproduzir as imagens de alta definição gravadas, pode desfrutar delas em alta resolução com som de alta qualidade.

## 1 Ligue esta unidade a uma televisão.

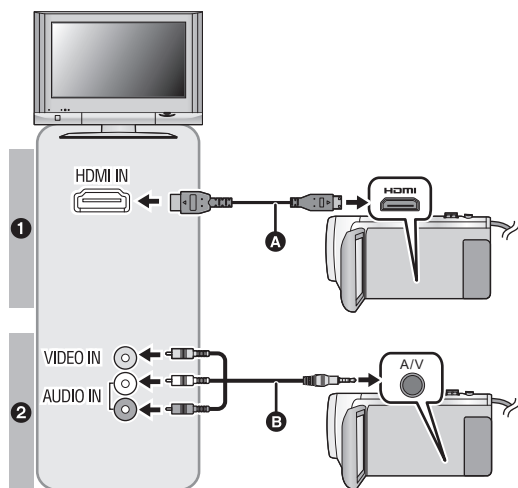

- A** Mini cabo HDMI (fornecido)
- Certifique-se de que liga ao terminal HDMI.
- Ligar com um cabo mini HDMI (→ 118)
- Reprodução com VIERA Link (→ 119)

- B** Cabo AV (disponível comercialmente)

### Qualidade de imagem

- 1** Imagens de alta definição quando ligar ao terminal HDMI
- 2** Imagens padrão quando ligar ao terminal de vídeo

- Verifique se as fichas estão bem colocadas até ao fim.
- Use sempre o mini cabo HDMI fornecido, ou um mini cabo Panasonic HDMI (RP-CDHM15, RP-CDHM30: opcional).

## 2 Escolha a entrada de vídeo na televisão.

- Exemplo:

Selecione o canal [HDMI] com um cabo mini HDMI.

Selecione o canal [Video 2] com um cabo AV.

(O nome do canal pode diferir, dependendo da televisão ligada.)

- Verifique a configuração de entrada (interruptor de entrada) e a configuração da entrada do áudio na televisão. (Para mais informações, leia as instruções de funcionamento da televisão.)

## 3 Passe o modo para para reproduzir.

- Quando esta unidade e a TV forem ligadas com o mini cabo HDMI (fornecido) ou um cabo AV (disponível comercialmente) em qualquer uma das seguintes situações, não será apresentada qualquer imagem na TV. Use o monitor LCD desta unidade.
  - Quando gravar um filme ou usar PRE-REC no modo de filme HDR\*1 ( **W580**/ **W580M** )
  - Quando [HDMI RESOLUTION] for definido para [576p] no modo de filme HDR ( **W580**/ **W580M** )
  - Quando gravar um filme ou usar PRE-REC com [Backup for Twin Camera] definido para [ON]
  - Quando guardar a cena em reprodução realçada ou uma cena editada manualmente
  - Quando copiar\*2/efectuar [CONVERT TO MP4]
- Se ligar esta unidade à TV quando a unidade estiver definida para o modo de gravação, poderá ouvir um som agudo\*3. Antes de ligar esta unidade, defina-a para o modo de reprodução.
- Quando ligada a uma TV, o som no modo de reprodução não sai da unidade. Além disso, como o volume não pode ser ajustado com esta unidade, ajuste o volume da TV.
- Algumas cenas, como o ecrã do menu, podem ser apresentadas em tamanhos reduzidos na TV.
- A imagem e o áudio não são apresentados pela unidade enquanto usar a função Wi-Fi.

\*1 Além disso, quando estiverem dispositivos ligados com um cabo AV (disponível comercialmente), nenhuma imagem será apresentada durante a pausa na gravação.

\*2 **W580M**  
Quando copiar entre o cartão SD e a memória incorporada, esta restrição aplica-se apenas se converter o formato de gravação.



\*3 O microfone pode apanhar o som dos altifalantes, produzindo um som anormal.

## ■ Para ver imagens numa televisão normal (4:3) ou quando ambos os lados das imagens não aparecerem no ecrã

Mude a configuração do menu para ver as imagens correctamente. (Verifique a configuração da televisão.)

**MENU** : [SETUP] → [TV ASPECT] → [4:3]

Exemplo de imagens com um formato de 16:9 numa televisão normal (4:3)

Configuração de [TV ASPECT]	
[16:9]	[4:3]
	

- Se uma televisão de ecrã panorâmico for ligada, ajuste a configuração do formato na televisão. (Consulte as instruções de funcionamento da televisão para obter mais detalhes.)

Consulte o seguinte website de apoio para obter informações acerca de TVs da Panasonic com uma ranhura para cartões SD para reproduzir as suas imagens.

<http://panasonic.net/>

- Poderá não ser possível reproduzir cenas na televisão, dependendo do [REC MODE].
- Para mais informações acerca de como reproduzir, leia as instruções de funcionamento da televisão.

## ■ Para apresentar as informações no ecrã da televisão

Quando alterar a configuração do menu, a informação apresentada no ecrã (ícone da operação, etc.) pode ser apresentada/não apresentada na televisão.

**MENU** : [SETUP] → [EXT. DISPLAY] → configuração desejada

[SIMPLE]*:	Informação parcialmente apresentada
[DETAIL]:	Informação detalhada apresentada
[OFF]:	Sem visualização

- \* Esta definição só está disponível no modo de gravação de filmes ou no modo de gravação de imagens paradas.

## Ligar com um cabo mini HDMI

Selecione o método desejado de saída HDMI.

**MENU** : [SETUP] → [HDMI RESOLUTION] → [AUTO]/[1080p]/[1080i]/[576p]

- [AUTO] determina automaticamente a resolução de saída, de acordo com a informação da televisão ligada.  
Se as imagens não forem apresentadas na televisão quando as configurações estiverem definidas para [AUTO], passe para o método [1080p], [1080i] ou [576p] que permite que as imagens sejam apresentadas na sua televisão. (Por favor, leia as instruções de funcionamento da sua televisão.)
- As imagens podem não ser apresentadas na televisão durante vários segundos nalguns casos, como quando muda entre cenas.

# Reprodução com VIERA Link



## O que é VIERA Link (HDAVI Control™)?

- Esta função permite-lhe usar o seu telecomando da TV da Panasonic para operações fáceis quando esta unidade estiver ligada a um aparelho compatível com VIERA Link, usando um cabo mini HDMI (fornecido) para operações ligadas automáticas (nem todas as operações são possíveis).
- VIERA Link é uma função única da Panasonic incorporada numa função de controlo HDMI usando a especificação HDMI CEC padrão (Consumer Electronics Control). As operações ligadas com aparelhos compatíveis com HDMI CEC feitos por outras empresas não são garantidas.  
Quando usar aparelhos feitos por outras empresas, que sejam compatíveis com VIERA Link, consulte as instruções de funcionamento para os respectivos aparelhos.
- Esta unidade suporta a função "VIERA Link Ver.5". "VIERA Link Ver.5" é a norma para equipamento compatível com VIERA Link da Panasonic. Esta norma é compatível com o equipamento convencional VIERA Link da Panasonic.

## ◇ Prima o botão de gravação/reprodução para passar para o modo de reprodução.

### 1 Escolha o menu.

**MENU** : [SETUP] → [VIERA Link] → [ON]

- Se não estiver a usar VIERA Link, configure para [OFF].

### 2 Ligue esta unidade a uma televisão Panasonic compatível com VIERA Link com um cabo mini HDMI. (→ 116)

- Recomendamos que ligue esta unidade a um terminal HDMI para além do HDMI1 se houver mais do que um terminal de entrada HDMI na televisão.
- VIERA Link tem de ser activada na televisão onde fez a ligação. (Leia as instruções de funcionamento da televisão para saber como fazer a configuração, etc.)

### 3 Utilizar o telecomando da televisão.

- Pode escolher a cena ou imagem que deseja reproduzir, premindo o botão para cima, baixo, esquerda ou direita, e depois o botão no centro.

(Quando seleccionar cenas)

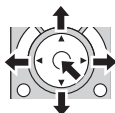

(Quando reproduzir)

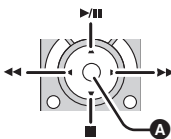

**A** Apresenta/cancela os ícones de operação

- As seguintes operações encontram-se disponíveis premindo os botões de cor no comando à distância.

Verde	<ul style="list-style-type: none"><li>• Mudar o número de cenas/imagens paradas na apresentação de miniaturas (9 miniaturas → 20 miniaturas → 9 miniaturas...)</li><li>• Ampliar a imagem parada</li></ul>
Amarelo	<ul style="list-style-type: none"><li>• Apagar cenas/imagens paradas</li></ul>
Vermelho	<ul style="list-style-type: none"><li>• Afastar na imagem parada</li></ul>

#### ■ Outras operações associadas

##### Desligar a alimentação:

Se utilizar o telecomando da televisão para desligar a alimentação, a energia desta unidade também é desligada.

##### Mudança automática da entrada:

Se fizer a ligação com um cabo mini HDMI e depois ligar esta unidade, o canal de entrada na televisão passa automaticamente para o ecrã desta unidade. Se a energia da televisão estiver no estado de espera, liga-se automaticamente (se tiver escolhido [Set] para a definição [Power on link] da televisão).

- Dependendo do terminal HDMI da televisão, o canal de entrada poderá não ser ligado automaticamente. Neste caso, utilize o telecomando da televisão para alterar o canal de entrada.
- Se não tem a certeza se a televisão ou o amplificador AV que está a utilizar sejam compatíveis com VIERA Link, leia as instruções de funcionamento para os aparelhos.
- As operações de ligação disponíveis entre esta unidade e uma televisão da Panasonic são diferentes, dependendo dos tipos de televisão Panasonic, mesmo que estas sejam compatíveis com VIERA Link. Consulte as instruções de funcionamento da televisão para as operações que são suportadas na televisão.
- A operação não é possível com um cabo que não se baseie no padrão HDMI.



# Cópia entre o cartão SD e a memória incorporada [W580M]



Filmes ou imagens paradas gravados com esta unidade podem ser copiados entre um cartão SD inserido nesta unidade e uma memória incorporada.

- Cenas MP4/iFrame gravadas com [1080/50M] não são copiadas a partir da memória incorporada desta unidade para um cartão de memória SD ou SDHC. Use um cartão de memória SDXC.

## ■ Verificar o espaço usado do destino da cópia

Pode verificar o espaço usado do cartão SD ou memória incorporada através de [MEDIA STATUS]. (→ 40)

- Ao visualizar em 1 cena ou premindo e mantendo premido a miniatura em visualização de 20 cenas ou visualização de 9 cenas, a data e a hora da gravação podem ser verificadas quando reproduzir filmes e a data de gravação e número do ficheiro quando reproduzir imagens paradas.
- Dependendo da condição do média, alguma capacidade restante do cartão SD ou memória incorporada poderá não ser usada.
- Se a capacidade restante num único cartão SD não for suficiente, pode copiar para vários cartões SD, seguindo as instruções apresentadas no ecrã. Neste caso, a última cena copiada para um cartão SD é dividida automaticamente para caber no espaço no cartão SD. Tenha em conta que as cenas em baixo não são divididas automaticamente quando copiadas. Use um cartão SD com capacidade suficiente.
  - Cenas MP4/iFrame que são copiadas sem conversão do formato de gravação
- Se dividir as cenas (→ 110) e copiar por selecção da cena, é possível copiar equivalendo a capacidade restante do média, ou apenas as partes necessárias.

## Copiar

- Se não houver muita capacidade restante no cartão SD, é apresentada uma mensagem de confirmação a pedir para copiar após apagar todos os dados no cartão SD. Tenha cuidado, pois os dados apagados não podem ser recuperados.
- Consulte a página 123 para ter um tempo aproximado de cópia.

### 1 Prima o botão de gravação/reprodução para passar para o modo de reprodução.



- Utilize uma bateria com energia suficiente, ou o adaptador AC.









### 2 Escolha o menu.

MENU : [COPY]

- [ → ]: Quando copiar do cartão SD para a memória incorporada
- [ → ]: Quando copiar do cartão SD para o USB HDD
- [ → ]: Quando copiar da memória incorporada para o cartão SD
- [ → ]: Quando copiar da memória incorporada para o USB HDD

\* Apresentado apenas quando ligar um USB HDD. (→ 124)



- Cenas gravadas como cópia de segurança para a câmara dupla serão guardadas como cenas normais AVCHD quando copiadas.
- Quando seleccionar [  →  ] o formato de gravação será convertido.  
Se não for necessário converter o formato de gravação, toque em [NO]. Se não for necessário converter o formato de gravação, toque em [YES] e seleccione o método para copiar.

[ AVCHD  →  MP4 ]:	Isto converte a cena gravada em AVCHD na memória incorporada para MP4 (1280×720/25p ou 640×360/25p) e copia para o cartão SD.
[ MP4/iFrame  →  MP4 ]:	Isto converte a cena gravada em MP4 na memória incorporada*1 para uma cena MP4 (1280×720/25p ou 640×360/25p), e copia-a para o cartão SD.
[   →  MP4 ]:	Isto converte a cena gravada como cópia de segurança para a câmara dupla*2 para uma cena MP4 (1280×720/25p ou 640×360/25p), e copia-a para o cartão SD.
[ 1080/50p  →  1080/50i ]:	Isto converte a cena gravada em 1080/50p na memória incorporada para 1080/50i e copia para o cartão SD.

- \*1 As cenas iFrame ou cenas guardadas em MP4 (640×360/25p) não são convertidas e copiadas.
- \*2 Uma cena gravada como cópia de segurança para a câmara dupla será guardada como uma cena normal MP4 quando convertida e copiada.

- No caso de cenas gravadas relé na memória incorporada, aparece uma mensagem no ecrã. Toque em [YES] e copie após combinar as cenas relé gravadas para o cartão SD. (→ 114)

### 3 Toque nos itens desejados, de acordo com a apresentação no ecrã.

- Volta ao passo anterior, tocando em .
- (Quando [SELECT SCENES] é seleccionado)  
Quando lhe toca, a cena/imagem parada é seleccionada e a indicação  aparece nas miniaturas. Toque de novo na cena/imagem parada para cancelar a operação.
- (Quando [SELECT DATE] é seleccionado)  
Quando lhe toca, a data é seleccionada e rodeada a vermelho. Toque de novo na data para cancelar a operação.
- Podem ser definidas até 99 cenas/imagens paradas ou 99 datas em sucessão.
- Se forem necessários mais de 2 cartões SD para copiar, mude o cartão, seguindo as instruções no ecrã.

### 4 Toque em [EXIT] quando aparecer a mensagem completa da cópia.

- É indicada a visualização de miniaturas do destino da cópia.

#### **Quando parar de copiar a meio**

Toque em [CANCEL] enquanto copia.

## Tempo aproximado para copiar

### Quando copiar um filme gravado com 4 GB:

Cerca de 5 minutos a 15 minutos

### Quando efectuar [1080/50p] → [1080/50i] num filme 1080/50p gravado com 4 GB de tamanho:

Cerca de 10 minutos a 20 minutos

### Quando efectuar [AVCHD] → [MP4] num filme gravado em AVCHD (HA) com 4 GB de tamanho:

Cerca de 15 minutos a 30 minutos

### Quando efectuar [MP4/iFrame] → [MP4] num filme gravado em MP4 (1080/50M) com 4 GB de tamanho:

Cerca de 5 minutos a 10 minutos

### Para copiar cerca de 600 MB de imagens paradas (Tamanho de imagem [10M]):

Cerca de 5 minutos a 15 minutos

**Se apagar os filmes ou imagens paradas após a cópia estar terminada, certifique-se de que reproduz os filmes ou imagens paradas, para verificar se foram copiados normalmente antes de apagar.**

- Dependendo das seguintes condições, o tempo que leva para copiar pode ser mais longo.
  - O número de cenas gravadas é grande.
  - A temperatura da unidade é elevada.
- Se alguns filmes ou imagens paradas já tiverem sido gravados para o destino da cópia, é atribuída a mesma data ou as imagens podem não ser apresentadas por data quando a lista por data for seleccionada.
- Quando as seguintes cenas forem convertidas para MP4 e copiadas, as que excedam cerca de 4 GB ou cerca de 30 minutos serão divididas automaticamente:
  - Cenas gravadas com [1080/50M] em [MP4/iFrame]
  - Cenas AVCHD
  - Cenas gravadas como cópia de segurança para a câmara dupla
- Os filmes que tenham sido gravados noutra aparelho podem não ser copiados. Os dados gravados num PC, como HD Writer LE 3.1 não podem ser copiados.
- As definições para o filme copiado e imagens paradas serão apagadas se os filmes protegidos ou imagens forem copiados.
- A ordem em que as cenas ou imagens paradas foram copiadas não pode ser alterada.

## Copiar/reproduzir com USB HDD



- Nestas instruções de funcionamento, “unidade de disco rígido USB” é indicada como “USB HDD”.

Se ligar um USB HDD (disponível comercialmente) a esta unidade usando um cabo de ligação USB (disponível comercialmente), pode copiar filmes e imagens paradas gravadas nesta unidade para um USB HDD.

Também pode reproduzir as cenas e imagens paradas copiadas para o USB HDD.

- Pode copiar cenas e imagens paradas gravadas com esta unidade enquanto mantém a qualidade de imagem.
- Por favor, leia as instruções de funcionamento do USB HDD para saber como o usar.

### Preparar para copiar/reproduzir

**Consulte o seguinte website de apoio para obter mais informações acerca de USB HDD.**

[http://panasonic.jp/support/global/cs/e\\_cam](http://panasonic.jp/support/global/cs/e_cam)

(Este site encontra-se apenas em inglês)

Quando ligar o USB HDD em que seja necessário efectuar a formatação, é apresentada uma mensagem. Siga as instruções no ecrã para formatar.

Quando o USB HDD tiver sido formatado, todos os dados guardados nele serão apagados. Os dados não podem ser recuperados.

- Esta unidade formata o USB HDD em exFAT.\*

- Nos seguintes casos, um USB HDD não pode ser usado ligando-o a esta unidade:
  - Um USB HDD com uma capacidade inferior a 160 GB ou superior a 2 TB
  - Quando um USB HDD tiver duas ou mais partições
  - Se um USB HDD estiver noutra formato para além de FAT32/exFAT\*
  - Quando ligar usando um hub USB

\* FAT32 é um formato usado para cartões de memória SDHC.

exFAT é um formato usado para a memória incorporada desta unidade (W580M apenas) e cartões de memória SDXC.

- Cenas MP4/iFrame gravadas com [1080/50M] não são copiadas da memória incorporada desta unidade (W580M apenas) ou de um cartão SD para um USB HDD no formato FAT32.

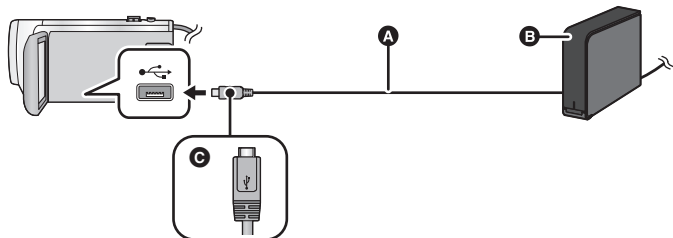

- A** Cabo de Ligação USB (disponível comercialmente)
- B** USB HDD (disponível comercialmente)
- C** Vire o lado com o símbolo para cima para ligar a extremidade micro A do cabo de ligação USB ao terminal USB desta unidade.
- Ligue esta unidade ao adaptador AC

## 1 (Quando usar um HDD de computador)

### Ligue o adaptador AC (fornecido com o USB HDD) ao USB HDD.

- Se estiver a usar um USB HDD portátil ou alimentado por bus, esta unidade pode alimentar o USB HDD através do cabo de ligação USB (disponível comercialmente).

## 2 Ligue o adaptador AC e uma bateria suficientemente carregada a esta unidade.

- Se o adaptador AC não for ligado a esta unidade, não pode usar o USB HDD.

## 3 Ligue esta unidade e prima o botão de gravação/reprodução para passar esta unidade para o modo de reprodução.

## 4 Ligue esta unidade ao USB HDD com o cabo de ligação USB (disponível comercialmente).

- Use um cabo de ligação USB (disponível comercialmente) compatível com os terminais USB desta unidade e o USB HDD. Ligue a extremidade micro A do cabo de ligação USB ao terminal USB desta unidade.  
Para mais informações acerca do terminal USB do USB HDD, consulte as instruções de funcionamento do USB HDD.
- Pode levar vários minutos até que a ligação esteja completa.

## 5 Toque no item desejado.

<b>[Simple copy]:</b>	Copia todas as cenas e imagens paradas gravadas com esta unidade que ainda não tenham sido copiadas. (→ 127)
<b>[Copy selected files]:</b>	Permite-lhe seleccionar as cenas/imagens paradas seleccionadas e depois copiar. (→ 128)
<b>[Playback HDD]:</b>	Reproduz as cenas e imagens paradas guardadas num USB HDD nesta unidade. (→ 129)
<b>[Safe Removal]:</b>	Permite-lhe retirar com segurança esta unidade e um USB HDD.

- O seguinte pode ser efectuado ligando o USB HDD com as cenas e imagens paradas copiadas desta unidade para outros aparelhos.
  - Guarde num PC ou volte a escrever num USB HDD usando o HD Writer LE 3.1

Quando o USB HDD estiver ligado a outros aparelhos, como o gravador de discos Blu-ray, pode aparecer uma mensagem a pedir para formatar o USB HDD. Todas as cenas e imagens paradas gravadas no USB HDD serão apagadas durante a formatação. Não formate, pois os dados importantes serão apagados e será impossível recuperá-los.

- Quando usar um cartão Eye-Fi (disponível comercialmente), defina [Eye-Fi TRANSFER] para [OFF]. (→ 135) Quando o item for definido para [ON], mesmo que ligue o USB HDD a esta unidade, ele não reconhece o USB HDD.

## ■ Pontos a verificar antes da cópia

- **Quando usar um USB HDD pela primeira vez, ou usar um USB HDD que tenha sido usado com outros aparelhos, primeiro faça um [FORMAT MEDIA].**
- Antes de copiar, vá a [MEDIA STATUS] para verificar a quantidade de espaço livre no USB HDD.
- Nos seguintes casos, a cópia pode demorar mais tempo:
  - Existem muitas cenas
  - A temperatura desta unidade é elevada
- Se copiar cenas ou imagens paradas protegidas, a definição de protecção das cenas ou imagens paradas copiadas é cancelada.
- A ordem em que as cenas foram copiadas não pode ser alterada.

**Antes de apagar os dados no média após a cópia estar terminada, certifique-se de que reproduz o USB HDD para verificar se foram copiados correctamente. (→ 129)**

## ■ Como formatar

Esta função serve para iniciar o USB HDD.

- **Tenha em conta que, se um média for formatado, todos os dados gravados no média serão apagados e não podem ser recuperados. Faça uma cópia de segurança dos dados importantes num PC, etc.**
- **Ligue esta unidade ao USB HDD e toque em [Playback HDD]**

**MENU : [SETUP] → [FORMAT MEDIA] → [HDD]**

- Quando a formatação tiver terminado, toque em [EXIT] para sair do ecrã de mensagem.
- Ligue esta unidade e o USB HDD para formatar discos.  
Pode não ser capaz de usar o USB HDD se o formatar noutro aparelho, como num PC, etc.
- Esta unidade formata o USB HDD em exFAT.

## ■ Apresentar a informação do média

Pode verificar o espaço usado no USB HDD.

- Ligue esta unidade ao USB HDD e toque em [Playback HDD]

**MENU** : [SETUP] → [MEDIA STATUS]

- **W580** / **V380**

Se tocar em [CHANGE MEDIA], pode alternar a visualização entre o cartão SD e USB HDD.

**W580M**

Se tocar em [CHANGE MEDIA], pode alternar a visualização entre o cartão SD, a memória incorporada e USB HDD.

## Cópia simples

---

**1** Ligue esta unidade ao USB HDD para preparar para copiar. (→ 124)

**2** Toque em [Simple copy].

- Quando seleccionar [Copy selected files] ou [Playback HDD], termine a ligação com USB HDD (→ 129) e efectue a operação do Passo 1.

**3** **W580M**

Toque no média que deseja copiar.

**4** Toque em [YES].

**5** Toque em [EXIT] quando aparecer a mensagem completa da cópia.

- É indicada a visualização de miniaturas do destino da cópia.

**Quando parar de copiar a meio:**



Toque em [CANCEL] enquanto copia.

## Copiar os ficheiros seleccionados

**1** Ligue esta unidade ao USB HDD para preparar para copiar. (→ 124)

**2** Toque em [Copy selected files].

- Também pode copiar cenas ou imagens paradas, tocando em  e seleccionando [COPY].



**3**  / 

Toque em [NEXT].



Toque no média que deseja copiar.

[  →  ]: Quando copiar do cartão SD para o USB HDD.

[  →  ]: Quando copiar da memória incorporada para o USB HDD.

- Consulte a página 121 para obter mais informação sobre copiar ficheiros entre um cartão SD e a memória incorporada.

**4** Toque nos itens desejados, seguindo as instruções no ecrã.

- Volta ao passo anterior, tocando em .

- (Quando [SELECT SCENES] é seleccionado)

Quando lhe toca, a cena/imagem parada é seleccionada e a indicação  aparece nas miniaturas. Toque de novo na cena/imagem parada para cancelar a operação.

- (Quando [SELECT DATE] é seleccionado)

Quando lhe toca, a data é seleccionada e rodeada a vermelho. Toque de novo na data para cancelar a operação.

- Podem ser seleccionadas até 99 cenas/99 datas em sucessão.

**5** Toque em [EXIT] quando aparecer a mensagem completa da cópia.

- É indicada a visualização de miniaturas do destino da cópia.

**Quando parar de copiar a meio:**

Toque em [CANCEL] enquanto copia.



# Reproduzir USB HDD

- Apenas filmes/imagens paradas que tenham sido copiados ligando esta unidade ao USB HDD ou copiados com HD Writer LE 3.1 podem ser reproduzidos.

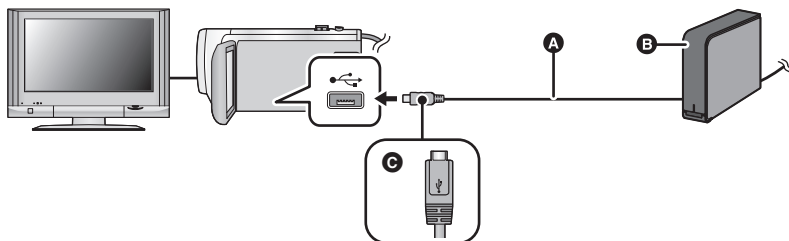

- A** Cabo de Ligação USB (disponível comercialmente)
- B** USB HDD (disponível comercialmente)
- C** Vire o lado com o símbolo para cima para ligar a extremidade micro A do cabo de ligação USB ao terminal USB desta unidade.

## 1 Ligue esta unidade ao USB HDD para preparar a reprodução. (→ 124)

- Quando reproduzir numa TV, ligue esta unidade à TV. (→ 116)

## 2 Toque em [Playback HDD].

## 3 Toque na cena ou imagem parada a ser reproduzida e depois reproduza-a.

- A operação de reprodução é efectuada tal como a reprodução de filmes ou de imagens paradas. (→ 28, 87)

### Para terminar a ligação entre esta unidade e o USB HDD

Toque em  no menu do toque.

- Desligue o cabo de ligação USB desta unidade.

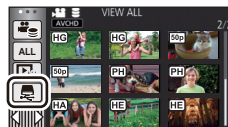

- 
- Também é possível passar o média para reprodução tocando no ícone de selecção do modo de reprodução.

Quando ligar o USB HDD, pode seleccionar  (USB HDD) a partir dos tipos de média apresentados (→ 28).

- Cenas gravadas como cópia de segurança para a câmara dupla serão guardadas como cenas normais AVCHD quando copiadas para USB HDD.

- **W580** / **V380**

As cenas que guardou na reprodução realçada durante a reprodução de USB HDD são guardadas no cartão SD.

#### **W580M**

As cenas que guardou na reprodução realçada durante a reprodução de USB HDD são guardadas na memória incorporada. Se tocar em [COPY] após guardar, pode copiá-las para o cartão SD.

- Apagar cenas e imagens paradas no USB HDD pode levar o seu tempo.
- Não pode escolher os seguintes itens durante a reprodução de  (USB HDD).

- [SCENE PROTECT]
- [SECTION DELETE]
- [DIVIDE]
- [MANUAL EDIT]
- [SPLIT&DELETE]
- [CONVERT TO MP4]



#### **W580M**

- [RELAY SCENE COMBINE]
- [RELAY INFO CANCEL]

# Dobragem com um gravador de discos Blu-ray, aparelhos de vídeo, etc.

## ■ Verifique antes de dobrar

Verifique o equipamento usado para a dobragem.

Equipamento usado para a dobragem	Qualidade da imagem dobrada	Para dobrar
Equipamento com ranhura para cartão SD	<b>Qualidade de imagem de alta definição*</b>	Insira directamente o cartão SD (→ 132) 
Equipamento com terminal USB	<b>Qualidade de imagem de alta definição*</b>	Ligar com o cabo USB fornecido (→ 132) 
Equipamento sem ranhura para cartão SD ou terminal USB	<b>Qualidade de imagem padrão</b> Isto pode ser reproduzido em equipamento que não seja compatível com alta definição (AVCHD), por isso, é conveniente se estiver a dobrar para distribuição.	Ligar com o cabo AV (disponível comercialmente) (→ 134) 

- \* Algum equipamento pode não ser compatível com qualidade de imagem de alta definição (AVCHD) o MP4 (iFrame). Nesse caso, ligue com o cabo AV (disponível comercialmente) e faça a dobragem com qualidade de imagem padrão. (→ 134)
- Para as posições da ranhura do cartão SD, terminal USB ou terminal para ligar o cabo AV, consulte as instruções de funcionamento do equipamento usado.

**Pode dobrar cenas gravadas com esta unidade para um gravador de discos Blu-ray da Panasonic ou gravador de DVD que suporte o formato de gravação ou modo de gravação que deseja usar.**

- **Tenha em conta que o equipamento descrito pode não estar disponível em certos países e regiões.**



### ■ Dobrar usando equipamento com uma ranhura para cartão SD

Pode dobrar inserindo directamente um cartão SD.

- **W580M**

Para copiar cenas ou imagens paradas a partir da memória incorporada para um cartão SD, consulte a página 121.

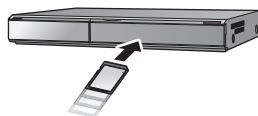

### ■ Dobrar usando equipamento com um terminal USB

Pode dobrar ligando um cabo USB.

- Utilize o adaptador AC para deixar de ter preocupações em relação a baterias fracas.
- **Ligue a unidade.**

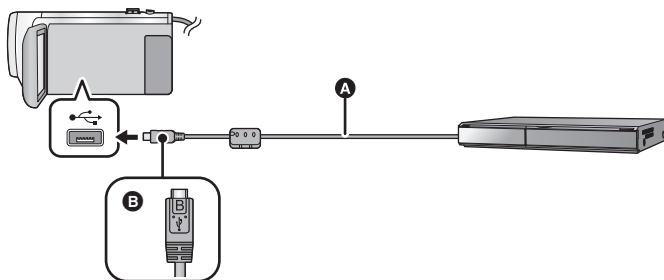

**A** Cabo USB (fornecido)

**B** Vire o lado com o símbolo para cima para ligar a extremidade micro B do cabo USB ao terminal USB desta unidade.

- Introduza as fichas até onde estas entrarem.

### **1** Ligue a unidade a um gravador de discos Blu-ray ou um gravador de DVD compatível de alta definição (AVCHD).

- O ecrã de selecção da função USB aparece no ecrã da unidade.

### **2** Toque em [RECORDER] no ecrã desta unidade.

- Quando seleccionar uma opção sem ser [RECORDER], volte a ligar o cabo USB.

- **W580** / **V380**

Quando usar a bateria, o monitor LCD desliga-se passados cerca de 5 segundos. Toque no ecrã para ligar o monitor LCD.

### 3 **W580M**

#### **Toque no média que deseja dobrar.**



- Quando usar a bateria, o monitor LCD desliga-se passados cerca de 5 segundos. Toque no ecrã para ligar o monitor LCD.

### 4 **Dobrar através de operações num gravador de discos Blu-ray ou um gravador de DVD compatível de alta definição (AVCHD).**

#### • **W580M**

Não toque em [CHANGE MEDIA] no ecrã da unidade durante a dobragem.

#### **Acerca da indicação do ecrã da unidade**

- Quando a unidade está a aceder ao cartão SD, o ícone de acesso ao cartão (  ) aparece no ecrã da unidade, ou a luz de acesso acende.
- **W580M**  
Quando a unidade está a aceder à memória incorporada, o ícone de acesso à memória incorporada (  ) aparece no ecrã da unidade, ou a luz de acesso acende.
- Tenha cuidado para não desligar o cabo USB, o adaptador AC ou a bateria enquanto a unidade está a aceder ao média. Isso pode dar origem à perda de conteúdo gravado.

- 
- Não utilize outros cabos USB para além daquele fornecido. (Não garantimos o funcionamento com quaisquer outros cabos USB.)
  - Cenas gravadas como cópia de segurança para a câmara dupla serão guardadas como cenas normais AVCHD quando dobradas num gravador de discos Blu-ray da Panasonic ou gravador de DVD.
  - Quando esta unidade estiver ligada a um gravador de discos Blu-ray da Panasonic ou um gravador de DVD com um cabo USB, enquanto a unidade está ligada, também é fornecida energia do equipamento ligado a esta unidade.
  - Para obter mais detalhes acerca da dobragem e métodos de reprodução, leia as instruções de funcionamento do gravador de discos Blu-ray no gravador de DVD.
  - Quando ligar a unidade a um gravador de discos Blu-ray, poderá aparecer um ecrã de operações de dobragem na televisão ligada ao gravador de discos Blu-ray. Neste caso, efectue também as operações dos passos 1 a 4.
  - Não pode ligar o modo de gravação/modo de reprodução premindo o botão de gravação/reprodução nesta unidade enquanto o gravador de discos Blu-ray ou gravador de DVD estiver ligado. Desligue o cabo USB antes de efectuar alguma destas operações.
  - Se a bateria ficar descarregada durante a dobragem, aparece uma mensagem. Utilize o gravador de discos Blu-ray para suspender a dobragem.
  - **W580M**  
Se converter o formato de gravação das cenas gravadas em 1080/50p para 1080/50i, pode dobrá-las para aparelhos que não suportem AVCHD Progressive. (→ 121)



### ■ Dobrar usando equipamento sem ranhura para cartão SD nem terminal USB, ou usando um dispositivo de vídeo

Pode dobrar ligando um cabo AV (disponível comercialmente).

- Utilize o adaptador AC para deixar de ter preocupações em relação a baterias fracas.

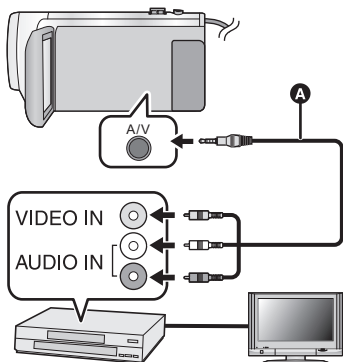

#### Mude a entrada de vídeo no aparelho de vídeo e na televisão onde esta unidade está ligada.

- A definição do canal difere, dependendo do terminal ao qual está ligada a unidade.
- Para mais detalhes, consulte as instruções de funcionamento do aparelho de vídeo.
- Introduza as fichas até onde estas entram.
- Ⓐ Cabo AV (disponível comercialmente)

- Prima o botão de gravação/reprodução para passar para o modo de reprodução.

**1** Ligue esta unidade a um dispositivo de vídeo e inicie a reprodução nesta unidade.

**2** Comece a gravar no aparelho a que se ligou.

- Para parar a gravação (dobragem), pare a reprodução nesta unidade após parar a reprodução no gravador.

- Algumas cenas, como o ecrã do menu, podem ser apresentadas em tamanhos reduzidos na TV.
- Se a apresentação e a função da data e da hora forem desnecessárias, cancele-as antes de fazer a dobragem. (→ 34, 118)

Se as imagens dobradas forem reproduzidas numa televisão de ecrã panorâmico, as imagens podem ser esticadas na vertical.

Nesse caso, consulte as instruções de funcionamento do aparelho a que se está a ligar ou leia as instruções de funcionamento da televisão de ecrã panorâmico e defina o formato para 16:9.

## Usar o cartão Eye-Fi™

Com um cartão Eye-Fi (disponível comercialmente), pode gravar filmes e imagens paradas no cartão e guardá-los num PC ou carregá-los para um website de partilha de ficheiros, através de uma rede sem fios.

- Não é garantido que as funções do cartão Eye-Fi (incluindo a transmissão sem fios) funcionem neste produto. No caso de um mau funcionamento do cartão, contacte o fabricante do cartão.
- Para usar a característica de transferência Eye-Fi, precisa de um ambiente LAN sem fios de banda larga.
- Para usar o cartão Eye-Fi, precisa da permissão do governo nacional ou regional. Não use se não tiver obtido permissão. Se não tiver a certeza se pode proceder à utilização, verifique com o fabricante do cartão.
- Para evitar a interceptação de comunicações, má utilização, roubo de identidade, etc., recomendamos fortemente que configure as definições de segurança adequadas (definições de encriptação). Para mais detalhes, consulte os manuais do seu cartão Eye-Fi e ponto de acesso.
- **Instalar o software fornecido com o cartão Eye-Fi no seu PC e configurar as definições Eye-Fi. (Para os métodos de definição, etc., leia as instruções de funcionamento do cartão ou consulte o fabricante do cartão)**

- **Inserir um cartão Eye-Fi (disponível comercialmente) na unidade.**

- **W580M**

(Quando usar no modo de gravação de filmes ou no modo de gravação de imagens paradas)

**Escolha o cartão a ser usado como média de gravação. (→ 23)**



(Quando usar no modo de reprodução)

**Escolha o ícone do modo de reprodução do ecrã de miniaturas e defina o média para (cartão). (→ 28)**

**Escolha o menu.**

**MENU : [SETUP] → [Eye-Fi TRANSFER] → [ON]**

- Quando [Eye-Fi TRANSFER] for definido para [ON], os ficheiros transferíveis serão transferidos automaticamente.
- Para cancelar a transferência de um ficheiro, desligue a unidade ou defina [Eye-Fi TRANSFER] para [OFF].
- A definição na altura da compra é [OFF]. Sempre que o cartão Eye-Fi for retirado da unidade, esta definição passa para [OFF].
- Transferências Eye-Fi não se encontram disponíveis durante a gravação de filmes.
- Pode verificar o estado da transferência do ficheiro no ecrã das miniaturas.

	O ficheiro foi transferido
	Ficheiro em espera para transferência
	O ficheiro não pode ser transferido

## ■ Usar o modo directo Eye-Fi

Os ficheiros podem ser transferidos directamente do cartão Eye-Fi para um Smartphone sem passar pelo ponto de acesso sem fios, quando efectuar as definições necessárias num PC com antecedência.

- **Instale o software fornecido com o cartão Eye-Fi no seu PC e configure as definições do modo directo Eye-Fi.**
- **Inserir um cartão Eye-Fi (disponível comercialmente) na unidade.**

Escolha o menu.

**MENU** : [SETUP] → [Eye-Fi DIRECT]

- Este modo só é apresentado quando [Eye-Fi TRANSFER] estiver definido para [ON].
  - O modo é cancelado nos seguintes passos.
    - Quando a alimentação é desligada
    - Se iniciar a gravação de um filme
- Para além dos passos apresentados em cima, o modo também pode ser cancelado pelo cartão Eye-Fi.
- Quando ligado através do modo directo Eye-Fi, [ECONOMY (BATT)]/[ECONOMY (AC)] são desactivados.

## ■ Seleccionar ficheiros a transferir

Se efectuar as definições necessárias no seu PC, pode transferir apenas os ficheiros seleccionados. Para os métodos de definição, etc., por favor, leia as instruções de funcionamento do cartão ou consulte o fabricante do cartão.

- **Instale o software fornecido com o cartão Eye-Fi no seu PC e configure as definições de transferência da selecção.**
- **Inserir um cartão Eye-Fi (disponível comercialmente) na unidade.**

**1 Prima o botão de gravação/reprodução para passar para o modo de reprodução.**

**2 Toque no ícone de selecção do modo de reprodução.**

**3** [W580] / [V380]

**Escolha [MP4/iFrame] ou [PICTURE]. (→ 28)**

**[W580M]**

**Defina o média para ■ (cartão) e seleccione [MP4/iFrame] ou [PICTURE]. (→ 28)**

- Cenas AVCHD ou cenas gravadas como cópia de segurança para a câmara dupla não podem ser usadas como a definição de transferência seleccionada.



**4 Escolha o menu.**

**MENU** : [VIDEO SETUP] ou [PHOTO SETUP] → [TRANSFER/PROTECT]

- O método de definição é o mesmo que para as definições de protecção da cena. (→ 112)
- Se a definição de transferência seleccionada não estiver configurada no computador, [SCENE PROTECT] é apresentado e a definição de transferência seleccionada não pode ser configurada.
- Quando o interruptor de protecção contra escrita no cartão Eye-Fi estiver em LOCK, [SCENE PROTECT] é apresentado e a definição de transferência seleccionada é desactivada. Desbloqueie o interruptor de protecção contra escrita.
- A definição de protecção também se aplica a ficheiros em que tenha escolhido [TRANSFER/PROTECT]. Para apagar ou rodar um ficheiro, primeiro cancele [TRANSFER/PROTECT] e depois efectue a operação.



- O menu Eye-Fi aparece apenas quando usar um cartão Eye-Fi.
- Não é garantido que a característica de transferência de Eye-Fi continue a funcionar no futuro, devido a alterações nas especificações do cartão, etc.
- Actualize o firmware do cartão Eye-Fi para o mais actualizado, usando o software fornecido com o cartão Eye-Fi antes da utilização.
- Quando a função de memória sem fim do cartão Eye-Fi for definida para ligada, os ficheiros transferidos do cartão podem ser apagados automaticamente.
- O cartão Eye-Fi pode aquecer devido à transferência dos ficheiros. Tenha em conta que a utilização de um cartão Eye-Fi acelera o desgaste da bateria, por isso, recomendamos que use o cartão no modo de reprodução.
- A definição de Eye-Fi pode ser verificada enquanto faz uma pausa na gravação.

	<b>[Eye-Fi TRANSFER] é definido para [ON] (Transferir no modo directo Eye-Fi)</b>
	<b>[Eye-Fi TRANSFER] é definido para [ON]</b>
	<b>[Eye-Fi TRANSFER] é definido para [OFF]</b>

- Se o cartão Eye-Fi for retirado e reinserido na unidade, volte a definir as funções relacionadas com Eye-Fi a partir do menu.
- Quando usar o cartão Eye-Fi, certifique-se de que desbloqueia o interruptor de protecção contra escrita. (→ 14)
- Antes de apagar os ficheiros, confirme que eles foram transferidos para o seu PC e carregados no website de partilha.
- Não use o cartão Eye-Fi em locais onde seja proibido o uso de aparelhos wireless, como dentro de um avião, etc.
- Dependendo das condições da rede, a transferência pode levar algum tempo. Além disso, se as condições da rede se deteriorarem, a transferência pode ser suspensa.
- Ficheiros com mais de 2 GB não podem ser transferidos. Esses ficheiros têm de ser primeiro divididos para reduzir o tamanho do ficheiro. (→ 110)

## Funções Wi-Fi®

### ■ Use esta unidade como dispositivo LAN sem fios

Quando usar equipamento ou sistemas informáticos que necessitem de mais segurança do que os dispositivos LAN sem fios, certifique-se de que são tomadas as devidas medidas de segurança para os sistemas usados. A Panasonic não se responsabiliza por quaisquer danos devido à utilização desta unidade com outros intuitos para além de dispositivo LAN sem fios.

### ■ Presume-se que a função Wi-Fi desta unidade seja usada nos países onde esta unidade é vendida

Existe o risco desta unidade violar as normas das ondas de rádio se for usada noutros países para além daqueles onde esta unidade é vendida, e a Panasonic não se responsabiliza por quaisquer violações.

### ■ Existe o risco dos dados enviados e recebidos através de ondas de rádio possam ser interceptados

Tenha em conta que existe o risco dos dados enviados e recebidos através de ondas de rádio puderem ser interceptados por terceiros.

### ■ Não use esta unidade em áreas com campos magnéticos, electricidade estática ou interferências

- Não use esta unidade em áreas com campos magnéticos, electricidade estática ou interferências, como perto de microondas. As ondas de rádio podem não chegar a esta unidade.
- Usar esta unidade perto de aparelhos como telemóveis ou outros aparelhos LAN sem fios que usem a banda de ondas de rádio de 2,4 GHz pode causar uma diminuição do desempenho de ambos os aparelhos.

### ■ Não ligue a redes sem fios que não tenha autorização para usar

Quando esta unidade utiliza a sua função Wi-Fi, as redes sem fios serão procuradas automaticamente. Quando isto acontece, as redes sem fios que não está autorizado a usar (SSID\*) podem ser apresentadas, no entanto, não tente ligar-se a essas redes, pois isso pode ser considerado um acesso sem autorização.

\* SSID refere-se ao nome do aparelho usado para identificar uma rede numa ligação LAN sem fios. Se SSID equivaler em ambos os aparelhos, a transmissão é possível.

### ■ Antes do uso

Para usar uma função Wi-Fi com esta unidade, precisa de um ponto de acesso sem fios ou aparelho de destino equipado com uma função LAN sem fios.

- Relativamente às operações e definições do seu aparelho, como o Smartphone, leia as instruções de funcionamento do aparelho.

### ■ Esta unidade é compatível com WPS

WPS (Wi-Fi Protected Setup™) é uma função que lhe permite definir facilmente uma ligação com um dispositivo LAN sem fios, e fazer as definições relacionadas com a segurança.

- 
- Esta unidade não pode ser usada para ligar a uma ligação LAN sem fios pública.
  - Use um dispositivo compatível com IEEE802.11b, IEEE802.11g ou IEEE802.11n quando usar um ponto de acesso sem fios.
  - Esta unidade usa a banda de frequência de 2,4 GHz. Não pode estabelecer uma ligação LAN sem fios com a banda de frequência de 5 GHz.
  - Quando usar um ponto de acesso sem fios, recomendamos fortemente que defina uma encriptação para manter a segurança da informação.
  - Quando enviar cenas ou imagens paradas, recomendamos que use o adaptador AC. Se estiver a usar a bateria, recomendamos que a use completamente carregada.
  - Quando enviar filmes ou imagens paradas numa rede móvel ou com dispositivo móvel, podem ser cobradas elevadas taxas de comunicação, dependendo dos dados do seu contrato.
  - Esta unidade pode não ligar-se a um ponto de acesso sem fios, dependendo do estado das ondas de rádio.
  - Quando a transmissão de filmes ou de imagens paradas não for efectuada com sucesso, aponte o transmissor Wi-Fi (→ 9) para o dispositivo sem fios (Smartphone, etc.).
  - Quando o indicador da bateria piscar a vermelho, a ligação com outro aparelho pode não começar, ou a ligação pode ser interrompida.
  - O transmissor Wi-Fi pode ficar quente quando usar a função Wi-Fi. No entanto, não se trata de um sinal de mau funcionamento. (→ 9)

## [Remote Ctrl]

Com um Smartphone, pode efectuar gravações/reproduções a partir de um local remoto, ou carregar filmes e imagens paradas gravados nesta unidade para o SNS (Serviço de Rede Social).

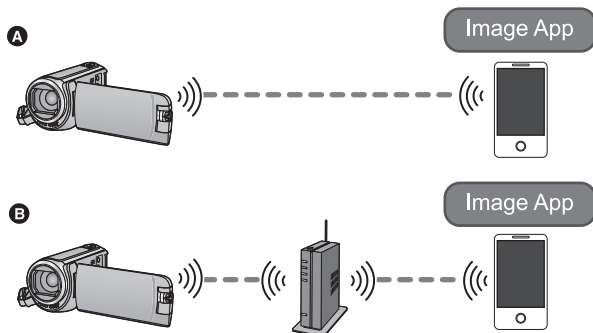

- A** Quando ligar directamente a um Smartphone
- B** Quando ligar a um ponto de acesso sem fios

- Tem de ligar a função Wi-Fi do seu Smartphone.
- Não retire o cartão SD durante operações remotas.

- Consulte [Help] no menu "Image App" acerca do modo de utilização.

### Atenção:

Certifique-se de que presta especial atenção à privacidade, direitos de imagem, etc. do objecto quando usar esta função. Use-a por sua conta e risco.

## Preparações antes de usar [Remote Ctrl]

---

Instale a aplicação para Smartphone “Image App” no seu Smartphone. (→ 167)

### Criar uma ligação Wi-Fi directa entre esta unidade e um Smartphone

Utilize esta unidade e o Smartphone para criar uma ligação directa.

Verifique a definição de [Direct Connection Password] em [Wi-Fi Setup]. (→ 180)

- A configuração predefinida para [Direct Connection Password] é [OFF].  
Selecione [ON] conforme necessário, por exemplo, quando a definição parecer necessária para o seu ambiente Wi-Fi.
- Quando [Direct Connection Password] estiver definido para [OFF].
  - Passe para “Quando [Direct Connection Password] estiver definido para [OFF]” em “Usar [Remote Ctrl] com uma ligação directa”. (→ 142)
- Quando [Direct Connection Password] estiver definido para [ON].
  - [Easy Connection (WPS)] (→ 174)
  - Ligar com código QR (→ 175)
  - Ligar inserindo um SSID e palavra-passe (→ 175)Quando a ligação Wi-Fi estiver completa, consulte “Quando [Direct Connection Password] estiver definido para [ON]” em “Usar [Remote Ctrl] com uma ligação directa”. (→ 143)

### Criar uma ligação Wi-Fi através de um ponto de acesso sem fios

- 1 Verifique se o ponto de acesso sem fios é compatível com IEEE802.11b/g/n.
  - 2 Criar uma ligação Wi-Fi entre esta unidade e o ponto de acesso sem fios.
    - [Easy Connection (WPS)] (→ 170)
    - Procurar pontos de acesso sem fios para definir uma ligação (→ 171)
    - Configurar manualmente uma ligação (→ 172)
  - 3 Quando a ligação Wi-Fi estiver completa, siga o procedimento em “Usar [Remote Ctrl] com uma ligação de um ponto de acesso sem fios”. (→ 143)
- 
- Usando [Wi-Fi Setup Wizard], também pode criar uma ligação Wi-Fi juntamente com a aplicação para Smartphone “Image App”. (→ 169)

# Usar [Remote Ctrl] com uma ligação directa

## Quando [Direct Connection Password] estiver definido para [OFF]

**1** Prima o botão Wi-Fi nesta unidade e toque em [Wi-Fi Setup].

**2** Toque em [Direct Connection].

- Esta unidade passa para o modo de espera da ligação com o Smartphone.
- O SSID desta unidade é apresentado no ecrã desta unidade.

**3** Ligue a função Wi-Fi no menu de configuração do Smartphone.

**4** No ecrã de configuração do Wi-Fi do Smartphone, seleccione o SSID apresentado nesta unidade.

- Pode levar algum tempo para completar a ligação Wi-Fi.

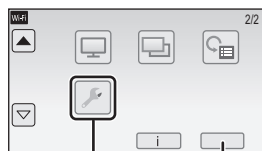

**A** [Wi-Fi Setup]

**B** [EXIT]



### Confirmar que a ligação Wi-Fi está completa

- O indicador do estado desta unidade acende a verde
-  é apresentado no ecrã

**5** Quando a ligação Wi-Fi tiver terminado, prima o botão da página inicial no Smartphone e inicie a aplicação do Smartphone "Image App".



**6** (Se esta é a primeira vez que o Smartphone se está a ligar a esta unidade)

Confirme a mensagem "Connect this smartphone?" e toque em [YES] no ecrã desta unidade.

- Quando a ligação a esta unidade estiver completa, a imagem desta unidade é apresentada no ecrã do Smartphone. Controle esta unidade remotamente com o Smartphone.



**C** [Device Name]

**D** [YES]

**E** Mensagem

## Quando [Direct Connection Password] estiver definido para [ON]

- Passe para o passo 5 quando a sua ligação Wi-Fi for feita através de [Direct Connection] em [Wi-Fi Setup] (→ 174).

### 1 Prima o botão Wi-Fi nesta unidade e toque em [Remote Ctrl]. Wi-Fi

- (Se tiver tocado em [Remote Ctrl] pela primeira vez)  
Será apresentada uma mensagem a pedir para se ligar a um ponto de acesso sem fios. Toque em [NO].
- Se já tiver um ponto de acesso sem fios registado em [Set Wireless Access Point] em [Wi-Fi Setup], será dada prioridade a uma ligação que use o ponto de acesso sem fios. Uma ligação que use o ponto de acesso sem fios será estabelecida para operações remotas.

### 2 Toque em [Wi-Fi].

- Passa para o modo de espera da ligação para operações remotas.

### 3 Ligue a função Wi-Fi no menu de configuração do Smartphone.

### 4 No ecrã de configuração do Wi-Fi do Smartphone, seleccione o SSID apresentado nesta unidade.

- Se esta é a primeira vez que o Smartphone se está a ligar a esta unidade por Wi-Fi, insira a palavra-passe apresentada no ecrã desta unidade no Smartphone.
- Pode levar algum tempo para completar a ligação Wi-Fi.

### 5 Quando a ligação Wi-Fi tiver terminado, prima o botão da página inicial no Smartphone e inicie a aplicação do Smartphone “Image App”.

- Quando a ligação a esta unidade estiver completa, a imagem desta unidade é apresentada no ecrã do Smartphone. Controle esta unidade remotamente com o Smartphone.

## Para sair de [Remote Ctrl]

### Toque em [EXIT] ou prima o botão Wi-Fi.

- A mensagem é apresentada. Toque em [YES] para fechar a indicação.

- 
- As seguintes operações permitem-lhe registar até dez Smartphones. Se o número exceder dez, a informação do Smartphone com a data e hora de registo mais antiga será apagada.
    - Definir [Direct Connection Password] para [OFF] e ligar esta unidade directamente a um Smartphone.

## Usar [Remote Ctrl] com uma ligação de um ponto de acesso sem fios

- 
- Passe para o passo 2 quando a sua ligação Wi-Fi for feita através de [Set Wireless Access Point] em [Wi-Fi Setup] (→ 170 a 173).

### 1 Prima o botão Wi-Fi nesta unidade. Wi-Fi

### 2 Toque em [Remote Ctrl] no ecrã do menu Wi-Fi.

- Passa para o modo de espera da ligação para operações remotas.

### 3 Ligue o Smartphone a um ponto de acesso sem fios.

### 4 Inicie a aplicação para Smartphone “Image App”.

- Quando a ligação a esta unidade estiver completa, a imagem desta unidade é apresentada no ecrã do Smartphone.  
Controle esta unidade remotamente com o Smartphone.

### Para sair de [Remote Ctrl]:

Toque em [EXIT] ou prima o botão Wi-Fi.

- A mensagem é apresentada. Toque em [YES] para fechar a indicação.

## Acerca de [Remote Ctrl]

### Apresentação do ecrã durante operações remotas

As imagens do ecrã do Smartphone são exemplos visualizados no modo de gravação de filmes e no modo de reprodução.

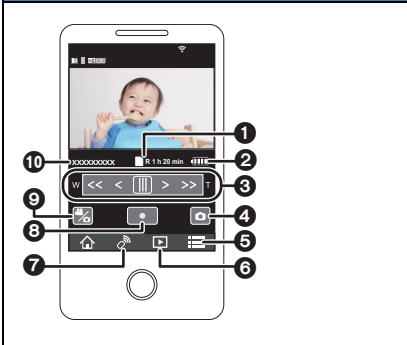
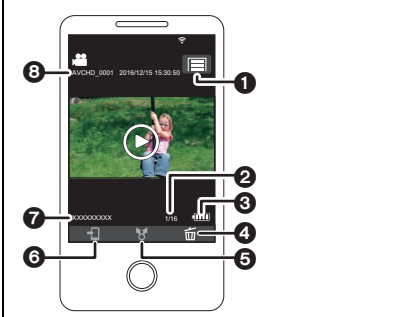
Ecrã de gravação	
 A diagram of a smartphone screen in recording mode. The screen shows a video of a child. At the top, there is a status bar with signal strength, Wi-Fi, and battery icons. Below the video, there is a control bar with various icons. Numbered callouts (1-10) point to specific elements: 1 points to the top status bar; 2 points to the battery icon; 3 points to the zoom icon; 4 points to the portrait mode icon; 5 points to the menu icon; 6 points to the play/pause icon; 7 points to the home button; 8 points to the camera icon; 9 points to the Wi-Fi icon; 10 points to the top status bar.	<ol style="list-style-type: none"><li>1 Média de gravação/Tempo de gravação restante</li><li>2 Energia restante da bateria desta unidade</li><li>3 Zoom</li><li>4 Botão de retrato</li><li>5 Apresentação do menu</li><li>6 Botão do modo de reprodução</li><li>7 Botão do comando à distância</li><li>8 Botão de iniciar/parar a gravação</li><li>9 Botão de alternar entre o modo de gravação de filmes/modo de gravação de imagens paradas</li><li>10 Nome do dispositivo ligado</li></ol>
Ecrã de reprodução	
 A diagram of a smartphone screen in playback mode. The screen shows a video of a child. At the top, there is a status bar with signal strength, Wi-Fi, and battery icons. Below the video, there is a control bar with various icons. Numbered callouts (1-8) point to specific elements: 1 points to the top status bar; 2 points to the number of scenes; 3 points to the battery icon; 4 points to the delete icon; 5 points to the play/pause icon; 6 points to the home button; 7 points to the camera icon; 8 points to the top status bar.	<ol style="list-style-type: none"><li>1 Botão de função da câmara</li><li>2 Número de cenas</li><li>3 Energia restante da bateria desta unidade</li><li>4 Apagar</li><li>5 Carregar</li><li>6 Copiar</li><li>7 Nome do dispositivo ligado</li><li>8 Apresentação da informação da cena</li></ol>

- Dependendo do seu SO ou da versão da aplicação para Smartphone "Image App", os ecrãs podem diferir dos apresentados acima.



## Funções disponíveis para operações remotas

### ■ No modo de gravação

- Gravar filmes/imagens paradas
- Escolher um modo
- **W580M**  
Seleccionar um média para gravar
- Usar o zoom (disponível na velocidade média ou rápida)
- Alternar entre o modo de gravação:
  - Modo automático inteligente
  - Modo manual
  - Modo Auxiliar de Animação Parada
- **W580** / **W580M**  
Câmara dupla
- **W580** / **W580M**  
Alterar e ajustar as definições da sub-janela
- Cópia de segurança para a câmara dupla
- Formato de gravação
- Modo de gravação
- Tamanho da imagem
- Balanço de Brancos
- Compensação da Luz de Fundo
- Modo Noturno
- Temporizador automático
- Desligar a unidade

### ■ No modo de reprodução

- Reprodução
- **W580M**  
Escolher um média a reproduzir (cartão SD/memória incorporada)
- Alternar entre miniaturas (AVCHD/MP4/cópia de segurança para a câmara dupla/JPEG (Imagem parada))
- Apagar
- Guardar (copiar)
  - Cenas AVCHD ou cenas gravadas como cópia de segurança para a câmara dupla não podem ser copiadas.
  - As cenas gravadas em iFrame só podem ser copiadas com dispositivos iOS.
  - Dependendo do seu Smartphone, as cenas gravadas no formato MP4 ou cenas que excedam 4 GB podem não ser copiadas.
- Rede Doméstica Inteligente
  - Pode transferir para o serviço SNS ou efectuar a operação de reprodução quando esta unidade for ligada a uma TV compatível com DLNA através de um ponto de acesso sem fios usando um Smartphone.
- Criar e guardar cenas com reprodução realçada
- Realçar Colagem de Foto
  - As partes que foram reconhecidas como gravadas nitidamente são extraídas automaticamente de várias cenas e guardada como imagens paradas. (Não está disponível para cenas MP4/iFrame ou cenas gravadas como cópia de segurança para a câmara dupla)
  - Além disso, as várias imagens paradas que gravou podem ser colocadas numa moldura e guardadas como uma única imagem parada.

- Outras funções para além das listadas anteriormente não se encontram disponíveis para a operação remota.
- Se gravar uma imagem quando o monitor LCD desta unidade estiver fechado, com o ecrã virado para fora, o monitor LCD desliga-se.

Wi-Fi

## [Baby Monitor]

Pode usar o seu Smartphone para ver como está o bebé, que está a ser monitorizado com esta unidade, quando estiver noutra sala. O Smartphone e esta unidade podem ser usados como emissor-receptor de rádio, permitindo aos utilizadores conversarem alternadamente. Esta unidade também pode enviar uma notificação para o Smartphone sempre que o bebé chorar.

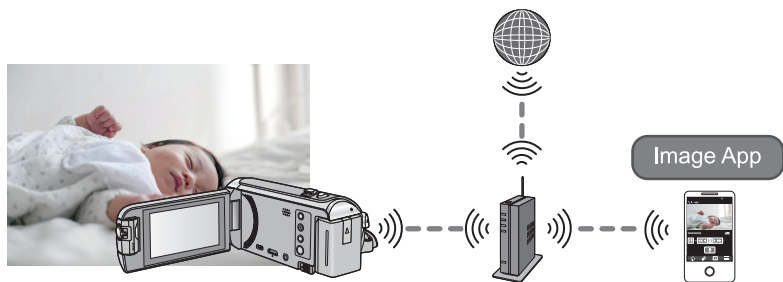

- Tem de ligar a função Wi-Fi do seu Smartphone.
- Se [CLOCK SET] (→ 21) não for acertado correctamente, a função de detecção do som não funciona (→ 148).
- As notificações não podem ser enviadas para mais do que um Smartphone.
- Verifique cuidadosamente os detalhes do seu contrato, pois dados do Smartphone e do contrato de Internet podem dar origem a elevados encargos de comunicação, ou crie um limite para o tráfego.

### Atenção:

- É da responsabilidade dos pais ou encarregados de educação verificarem como está a criança. Use o [Baby Monitor] apenas como uma ajuda.
- Coloque esta unidade de modo a que fique fora do alcance do bebé.

## Preparações antes de usar [Baby Monitor]

---

- 1 Verifique se o ponto de acesso sem fios é compatível com IEEE802.11b/g/n.**
- 2 Instale a aplicação para Smartphone “Image App” no seu Smartphone.**  
(→ 167)
- 3 Criar uma ligação Wi-Fi entre esta unidade e o ponto de acesso sem fios.**
  - [Easy Connection (WPS)] (→ 170)
  - Procurar pontos de acesso sem fios para definir uma ligação (→ 171)
  - Configurar manualmente uma ligação (→ 172)
- 4 Quando a ligação Wi-Fi estiver completa, siga o procedimento em “Utilização do [Baby Monitor]”.**

- 
- Usando [Wi-Fi Setup Wizard], também pode criar uma ligação Wi-Fi juntamente com a aplicação para Smartphone “Image App”. (→ 169)

## Utilização do [Baby Monitor]

---

- Passe para o passo 2 quando a sua ligação Wi-Fi for feita através de [Set Wireless Access Point] em [Wi-Fi Setup] (→ 170 a 173).

**1** Prima o botão Wi-Fi nesta unidade.  Wi-Fi

**2** Toque em [Baby Monitor] no ecrã do menu Wi-Fi.

- É apresentado o SSID do ponto de acesso sem fios ao qual a unidade é ligada.

**3** Ligar o Smartphone a um ponto de acesso sem fios.

- Para fazer a ligação, seleccione o SSID do ponto de acesso sem fios apresentado no ecrã desta unidade.

**4** Inicie a aplicação para Smartphone “Image App”.

- Quando esta unidade for ligada à Internet através do ponto de acesso sem fios, a função de notificação que envia notificações desta unidade para o Smartphone fica disponível.
- Quando a ligação a esta unidade estiver completa, o ecrã desta unidade desliga-se. Para ligar o ecrã de novo, toque no ecrã.

**Para sair de [Baby Monitor]:**

**Toque em [EXIT] no ecrã desta unidade, ou prima o botão Wi-Fi.**

- A mensagem é apresentada. Toque em [YES] para fechar a indicação.

## O que pode fazer com o [Baby Monitor]

### ■ Ver como está o bebé em sua casa

Pode ver a imagem do bebé que está a ser monitorizado no seu Smartphone.

- As imagens de monitorização do bebé não podem ser gravadas.
- Não pode ser confirmada com vários Smartphones em simultâneo.

### ■ Função de mensagem de voz

O Smartphone e esta unidade podem ser usados como emissor-receptor de rádio, permitindo aos utilizadores conversarem alternadamente.

- Pode ser enviada uma mensagem de voz com até 1 minuto.
- Abra o monitor LCD desta unidade quando usar a função de mensagem de voz.

### ■ Enviar notificações para o seu Smartphone

Esta unidade envia uma notificação para o Smartphone nas seguintes situações:

- Quando a monitorização do bebé começa
- Quando for detectado um som

### ■ Detecção do som

Quando esta unidade detecta um som, pode enviar automaticamente uma notificação para o Smartphone a que está conectada.

- Esta função só pode ser usada se esta unidade estiver ligada à Internet através do ponto de acesso sem fios, quando usar o [Baby Monitor].
- Dependendo da definição de [Sound Detection Sensitivity] e das condições de gravação, os sons podem não ser detectados. Teste previamente a função de detecção do som para verificar se os sons são detectados e notificados.

## Alterar as definições de [Baby Monitor]

Toque em [Setup] no ecrã desta unidade e seleccione o item que deseje configurar.

### ■ [Notification Setup]

Isto define se é enviada uma notificação para o Smartphone quando for detectado um som.

[ON]/[OFF]

### ■ [Notification Test]

Isto testa se pode ser enviada uma notificação para o Smartphone quando for detectado um som.

### ■ [Remote Voice Level]

Isto define o volume da mensagem de voz.

☞) (Volume elevado)/ ☞) (Volume baixo)

### ■ [Sound Detection Sensitivity]

Isto define a sensibilidade de detecção do som.

[High]/[Low]

## [Hom.Monitor]

Pode confirmar o ecrã de gravação desta unidade a partir do exterior, usando um Smartphone.

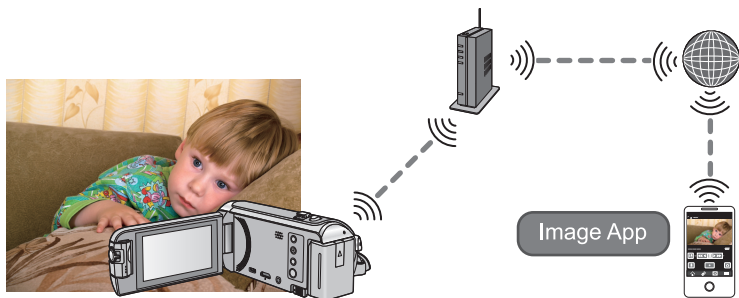

- Desligue a definição Wi-Fi no seu Smartphone e use com a rede móvel, como 3G.
- Se [CLOCK SET] (→ 21) não for definido correctamente, [Hom.Monitor] não pode ser usado.
- Verifique cuidadosamente os detalhes do seu contrato, pois dados do Smartphone e do contrato de Internet podem dar origem a elevados encargos de comunicação, ou crie um limite para o tráfego.

### Atenção:

Esta função não foi criada para uso anti-roubo ou desastres.

## Preparações antes de usar [Hom.Monitor]

- 1 Verifique se o ponto de acesso sem fios é compatível com IEEE802.11b/g/n.
  - 2 Instale a aplicação para Smartphone “Image App” no seu Smartphone. (→ 167)
  - 3 Criar uma ligação Wi-Fi entre esta unidade e o ponto de acesso sem fios.
    - [Easy Connection (WPS)] (→ 170)
    - Procurar pontos de acesso sem fios para definir uma ligação (→ 171)
    - Configurar manualmente uma ligação (→ 172)
  - 4 Quando a ligação Wi-Fi estiver completa, siga o procedimento em “Utilização do [Hom.Monitor]”. (→ 150)
- 
- Usando [Wi-Fi Setup Wizard], também pode criar uma ligação Wi-Fi juntamente com a aplicação para Smartphone “Image App”. (→ 169)

## Utilização do [Hom.Monitor]

- Efectue a operação de monitorização doméstica no Smartphone. (→ 153)
- Quando a firewall é ligada, a função Wi-Fi pode não funcionar correctamente. Se isto acontecer, verifique as definições de rede.

### Quando usar a função de monitor doméstico pela primeira vez

- Passe para o passo 2 quando a sua ligação Wi-Fi for feita através de [Set Wireless Access Point] em [Wi-Fi Setup] (→ 170 a 173).

**1** Prima o botão Wi-Fi nesta unidade.  Wi-Fi

**2** Toque em [Hom.Monitor] no ecrã do menu Wi-Fi.

**3** Desligue a definição Wi-Fi do Smartphone.

**4** Inicie a aplicação para Smartphone “Image App”.

- (Se o dispositivo for Android™)

Quando for apresentado um ecrã de orientação da ligação Wi-Fi, escolha [No].

- (Se o aparelho for iOS)

Se for apresentada uma mensagem de confirmação para a definição de Wi-Fi, seleccione [Close].

**5** Active a definição de monitorização doméstica a partir do menu da aplicação para Smartphone “Image App”.

- Seleccione [ (MENU)] → [Application function] → [Home Monitor] e active [Use Home Monitor].

**6** Seleccione [Set connect. dest.] do Smartphone.

**7** Insira o ID do dispositivo e a palavra-passe apresentada no ecrã desta unidade para o Smartphone.

- Quando a entrada estiver completa, seleccione [OK] (no seu dispositivo Android) ou [Complete] (no seu dispositivo iOS).

- Se quiser verificar o ID do dispositivo e a palavra-passe após efectuar o passo 8, no ecrã desta unidade, toque em [Setup] → [Home Monitor Connect].

**8** Toque em [ENTER] no ecrã desta unidade.

- Certifique-se de que a mensagem “Connecting...” desapareceu desta unidade.

**9** No Smartphone, seleccione [Start Home Monitor] para iniciar a monitorização doméstica.

## ■ Quando configurar as definições do monitor doméstico usando o código QR

- Passe para o passo 2 quando a sua ligação Wi-Fi for feita através de [Set Wireless Access Point] em [Wi-Fi Setup] (→ 170 a 173).

**1** Prima o botão Wi-Fi nesta unidade.  Wi-Fi

**2** Toque em [Hom.Monitor] no ecrã do menu Wi-Fi.

**3** Toque em [QR code].

- O código QR é apresentado no ecrã desta unidade.

**4** Desligue a definição Wi-Fi do Smartphone.

**5** Inicie a aplicação para Smartphone “Image App”.

- (Se o aparelho for Android)  
Quando for apresentado um ecrã de orientação da ligação Wi-Fi, escolha [No].
- (Se o aparelho for iOS)  
Se for apresentada uma mensagem de confirmação para a definição de Wi-Fi, seleccione [Close].

**6** Active a definição de monitorização doméstica a partir do menu da aplicação para Smartphone “Image App”.

- Seleccione  (MENU) → [Application function] → [Home Monitor] e active [Use Home Monitor].

**7** Seleccione [Set connect. dest.] do Smartphone.

**8** No Smartphone, seleccione [QR code] para ler o código QR apresentado no ecrã desta unidade.

- O ID do dispositivo e a palavra-passe serão definidos. Seleccione [OK] (no seu dispositivo Android) ou [Complete] (no seu dispositivo iOS).

**9** Toque em [NEXT] no ecrã desta unidade.

- Certifique-se de que a mensagem “Connecting...” desapareceu desta unidade.

**10** No Smartphone, seleccione [Start Home Monitor] para iniciar a monitorização doméstica.

**Para sair de [Hom.Monitor]:**

Toque em [EXIT] no ecrã desta unidade, ou prima o botão Wi-Fi.

- A mensagem é apresentada. Toque em [YES] para fechar a indicação.

## Quando usar a função de monitorização doméstica pela segunda vez ou posterior

**1** Prima o botão Wi-Fi nesta unidade e toque em [Hom.Monitor].  Wi-Fi

**2** Inicie a aplicação para Smartphone “Image App”.

- Quando for apresentado um ecrã de orientação da ligação Wi-Fi, escolha [NO] (não).
- Use o Smartphone para iniciar o monitor doméstico.

**Para sair de [Hom.Monitor]:**

Toque em [EXIT] no ecrã desta unidade, ou prima o botão Wi-Fi.

- A mensagem é apresentada. Toque em [YES] para fechar a indicação.

## Qualidade da linha

A imagem e som podem ser interrompidos, ou a ligação pode terminar, dependendo das condições da sua linha. Use a velocidade óptima recomendada (upstream) apresentada em baixo como guia para fazer as definições necessárias.

### ■ Velocidade óptima recomendada (upstream) para a linha de banda larga, router móvel (dispositivo móvel), etc. ligado a esta unidade

- Para informações acerca da velocidade óptima, contacte o seu fornecedor de serviços, etc.

<b>Velocidade óptima recomendada (upstream)</b>
<b>500 kbps ou superior</b>

Se tiver dificuldades em estabelecer uma ligação com [Hom.Monitor] ou a ligação for desligada, espere um pouco e volte a ligar. Se continuar sem conseguir fazer a ligação, verifique as definições do menu da aplicação para Smartphone "Image App" em baixo.

[☰] (MENU) → [Application function] → [Home Monitor] → [Advanced Settings]

Consulte [Help] no menu "Image App" para obter mais detalhes acerca das definições.

- O funcionamento não é garantido em todos os dispositivos.
- Mesmo com banda larga, a velocidade óptima recomendada pode não ser atingida, dependendo do seu ambiente.
- Não pode usar linhas de banda curta, como modems analógicos.
- Se ligar a linha para o Smartphone, a comunicação pode ser interrompida. Nesse caso, volte a efectuar a ligação.



## O que pode fazer/definir com um Smartphone durante a monitorização doméstica

- Consulte [Help] no menu "Image App" acerca do modo de utilização.

### ■ O que pode operar com um Smartphone

#### Confirme a condição dentro de casa

O vídeo monitorizado pode ser confirmado.

- A imagem monitorizada pode ser gravada como vídeo ou imagem parada.
- Não pode ser confirmada com vários Smartphones em simultâneo.
- Dependendo do ambiente em que o aparelho seja usado, o filme pode ter uma taxa de fotogramas baixa.

#### Mensagem de voz

O Smartphone e esta unidade podem ser usados como emissor-receptor de rádio, permitindo aos utilizadores conversarem alternadamente.

- Pode falar até 10 segundos em intervalos de 20 segundos.
- Abra o monitor LCD desta unidade quando usar a função de mensagem de voz.

### ■ O que pode definir com um Smartphone

#### Detecção de objecto móvel/imóvel

Esta unidade pode detectar objectos móveis e imóveis na área de detecção de monitorização doméstica.

- Quando esta unidade for definida para monitorização doméstica (estado de espera de monitorização doméstica), não consegue detectar objectos em movimento durante mais de 5 minutos.
- A detecção de alguns objectos em movimento e estacionários pode não ser possível, devido à condição do objecto. Verifique com antecedência para ver se a detecção do objecto em movimento ou estacionário pode ser efectuada.
- Se o objecto se mover muito depressa ou muito devagar, se o objecto for muito pequeno ou se o redor estiver muito escuro, a detecção dos objectos em movimento e estacionários pode ser impossível.

#### Gravação automática

Pode gravar um filme nesta unidade à medida que ela detecta um movimento móvel ou imóvel.

- A gravação automática grava durante cerca de 30 segundos.
- A gravação automática pode gravar um máximo de 1 hora e 15 minutos por dia. Verifique o tempo de gravação disponível restante.
- Quando a gravação automática for efectuada com detecção de objecto em movimento, a gravação automática é efectuada apenas uma vez dentro do tempo definido.
- Quando a gravação automática for efectuada com detecção de objecto imóvel, o tempo definido será reiniciado e a detecção do objecto imóvel começa de novo.

## Mudar as definições do monitor doméstico desta unidade

- As definições não podem ser efectuadas enquanto efectuar a monitorização com um Smartphone.

Toque em [Setup] e seleccione a definição desejada.

### ■ [Home Monitor Connect]

Pode visualizar o ecrã de registo para um ID do dispositivo e palavra-passe.

- Se tocar no [QR code], será apresentado um código QR no ecrã desta unidade.

### ■ [Remote Voice Level]

Pode definir o nível inicial de voz remota e nível do volume do altifalante da função de voz remota.

⏮) (Volume elevado)/ ⏭) (Volume baixo)

- O modo não pode ser alterado para outro modo durante operações de monitorização doméstica.
- Apesar da monitorização doméstica poder ser efectuada com a bateria, recomendamos a utilização do adaptador AC.
- Recomendamos que use esta unidade fixada, de modo a que não se mova, pois isso pode causar uma falsa detecção.
- Esta unidade desliga-se automaticamente quando o estado de monitorização continuar durante cerca de 10 dias.
- [REC MODE] é definido para [HE].
- [ZOOM MODE] é definido para [i.Zoom OFF].
- Os seguintes modos de gravação não estão disponíveis (→ 45, 56):
  - Modo de Controlo Criativo
  - Modo de Filme HDR (W580/ W580M)
- A cópia de segurança para a câmara dupla não está disponível durante a monitorização doméstica.
- Se gravar uma imagem quando o monitor LCD desta unidade estiver fechado, com o ecrã virado para fora, o monitor LCD desliga-se.
- A palavra-passe das definições do monitor doméstico mudam quando efectuar [Reset Wi-Fi Settings]. Volte a configurar as definições do monitor doméstico do Smartphone e volte a ligar a esta unidade quando efectuar [Reset Wi-Fi Settings].

## [DLNA Play]

Ao ligar esta unidade a uma TV compatível com DLNA através de Wi-Fi, pode reproduzir cenas e imagens paradas na TV.

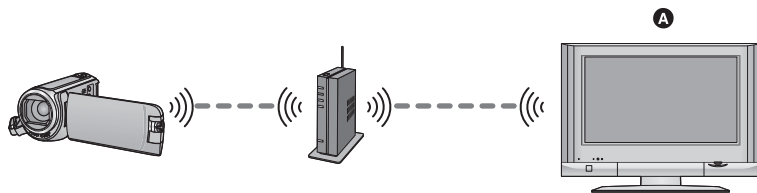

### A TV compatível com DLNA

- Por favor, leia as instruções de funcionamento da TV acerca da ligação da TV ao ponto de acesso sem fios.
- Não retire o cartão SD durante a reprodução numa TV.

## Preparações antes de usar [DLNA Play]

- 1 Verifique se o ponto de acesso sem fios é compatível com IEEE802.11b/g/n.
  - 2 Verificar se a TV é compatível com DLNA.
  - 3 Criar uma ligação Wi-Fi entre esta unidade e o ponto de acesso sem fios.
    - [Easy Connection (WPS)] (→ 170)
    - Procurar pontos de acesso sem fios para definir uma ligação (→ 171)
    - Configurar manualmente uma ligação (→ 172)
  - 4 Quando a ligação Wi-Fi estiver completa, siga o procedimento em “Reprodução numa TV”. (→ 156)
- 
- Usando [Wi-Fi Setup Wizard], também pode criar uma ligação Wi-Fi juntamente com a aplicação para Smartphone “Image App”. (→ 169)

# Reprodução numa TV

Pode reproduzir cenas e imagens paradas gravadas ou guardadas nesta unidade numa TV.

- Pode reproduzir as seguintes cenas:
  - Cenas gravadas em AVCHD
  - Cenas gravadas como cópia de segurança para a câmara dupla
  - Cenas gravadas em MP4/iFrame [720]
  - Cenas guardadas em MP4 (1280×720/25p) ou MP4 (640×360/25p)
- Passe para o passo 2 quando a sua ligação Wi-Fi for feita através de [Set Wireless Access Point] em [Wi-Fi Setup] (→ 170 a 173).

**1** Prima o botão Wi-Fi nesta unidade.  Wi-Fi

**2** Toque em [DLNA Play] no ecrã do menu Wi-Fi.

- Se tocar em [Change AP], pode mudar o ponto de acesso sem fios para outro que tenha sido registado nesta unidade.
- Se tocar em [CANCEL], a ligação Wi-Fi é cancelada.
- Quando a ligação a esta unidade estiver completa, o ecrã desta unidade desliga-se. Para o visualizar de novo, toque no ecrã.

**3** Escolha esta unidade (SSID) na parte lateral da TV.

- Escolha a média ([SD/MEM]) e seleccione o filme ([AVCHD/MP4]) ou imagem parada ([JPEG]) a ser reproduzido.

**4** Efectue as operações de reprodução com o telecomando da TV.

- As operações de reprodução podem diferir, dependendo da TV utilizada.
- As seguintes operações podem ser efectuadas se premir um botão colorido.  
Azul/Vermelho: Saltar a reprodução
- A reprodução com avanço/retrocesso rápido não pode ser efectuada.
- Não pode efectuar operações de reprodução com esta unidade.

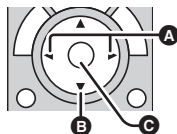

(Exemplos de operações durante a reprodução de filmes)

- A** Saltar a reprodução
- B** Parar
- C** Reprodução/Pausa

**Para sair de [DLNA Play]:**

Toque em [EXIT] ou prima o botão Wi-Fi.

- É apresentada uma mensagem. Toque em [YES] para sair.

- 
- Não pode reproduzir as seguintes cenas:
    - Cenas gravadas com [1080/50M], [1080/28M] ou [iFrame] de [MP4/iFrame]
    - Cenas guardadas em MP4 (1920×1080/25p)
  - As cenas podem não ser reproduzidas suavemente, dependendo do seu ambiente, como o estado da rede.

# [Copy]

Ao configurar uma comunicação Wi-Fi entre esta unidade e um PC, pode copiar cenas e imagens paradas gravadas com esta unidade para o PC.

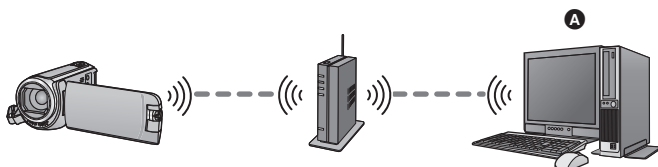
**A** PC

- Se [CLOCK SET] (→ 21) não for definido correctamente, pode não conseguir copiar as cenas e imagens paradas para um PC.
- Para mais informações acerca da ligação entre um PC e um ponto de acesso sem fios, consulte as instruções de funcionamento do dispositivo utilizado.
- Se esta unidade e um PC não forem ligados ao mesmo ponto de acesso sem fios, a cópia não é possível.

## Preparações antes de usar [Copy]

- 1** Verifique se o ponto de acesso sem fios é compatível com IEEE802.11b/g/n.
  - 2** Verifique se o PC e o ponto de acesso sem fios estão ligados por Wi-Fi.
    - Também pode usar um cabo LAN para ligar o PC e o ponto de acesso sem fios.
  - 3** Criar uma ligação Wi-Fi entre esta unidade e o ponto de acesso sem fios.
    - [Easy Connection (WPS)] (→ 170)
    - Procurar pontos de acesso sem fios para definir uma ligação (→ 171)
    - Configurar manualmente uma ligação (→ 172)
  - 4** Quando a ligação Wi-Fi estiver completa, siga o procedimento em “Copiar para um PC”. (→ 159)
- 
- Usando [Wi-Fi Setup Wizard], também pode criar uma ligação Wi-Fi juntamente com a aplicação para Smartphone “Image App”. (→ 169)

## Criar uma pasta partilhada (pasta de destino) no PC

Para copiar cenas e imagens paradas configurando uma ligação Wi-Fi entre esta unidade e o PC, complete as seguintes preparações:

- Ligue o PC
- Criar uma pasta partilhada (pasta de destino)\*<sup>1</sup>

\*1 O nome da pasta tem de ter 15 caracteres alfanuméricos ou menos.

### ■ Quando usar o HD Writer LE 3.1

#### 1 Instale HD Writer LE 3.1.

- Para mais informações acerca do ambiente operativo e instalação, consulte "Ambiente operativo" (→ 212) e "Instalação" (→ 214).

#### 2 Usando HD Writer LE 3.1, crie uma pasta de destino.

- Selecciona [Auto-create] ou [Create manually]. A primeira opção cria automaticamente uma pasta de destino, enquanto a segunda opção permite-lhe especificar uma pasta de destino ou criar uma nova. Com a segunda opção, também pode definir a protecção da palavra-passe para uma pasta de destino.
- Para mais detalhes, consulte as instruções de funcionamento de HD Writer LE 3.1 (ficheiro PDF). (→ 219)

### ■ Quando não usar o HD Writer LE 3.1

- Se a definição do grupo de trabalho do PC conectado for mudada relativamente ao habitual, também tem de mudar as definições de [PC Connect Setup] desta unidade. (→ 182)
- A conta do utilizador do PC (tanto o nome da conta como a palavra-passe) têm de consistir em 32 caracteres alfanuméricos ou menos.<sup>\*2</sup>  
Se usar caracteres que não sejam alfanuméricos para a conta do utilizador, poderá não ser definida uma pasta de destino.

\*2 Se usar mais de 32 caracteres para a conta de utilizador, não pode copiar através de uma ligação Wi-Fi.

(Para o Windows)

SO suportados: Windows 7/Windows 8/Windows 8.1/Windows 10

Exemplo: Windows 7

#### 1 Selecciona uma pasta de destino e clique no botão direito do rato.

#### 2 Selecciona [Properties] e permita a partilha da pasta.

- Para mais detalhes sobre como permitir a partilha, consulte as instruções de funcionamento do seu PC ou a ajuda do seu SO.

(Para o Mac)

SO suportados: OS X v10.4 a v10.11

Exemplo: OS X v10.11

#### 1 Selecciona uma pasta de destino e clique nos seguintes itens:

[File] → [Get Info]

#### 2 Permita a partilha da pasta.

- Para mais detalhes sobre como permitir a partilha, consulte as instruções de funcionamento do seu PC ou a ajuda do seu SO.

# Copiar para um PC

- **Criar uma pasta partilhada (pasta de destino) no PC. (→ 158)**
- Passe para o passo 2 quando a sua ligação Wi-Fi for feita através de [Set Wireless Access Point] em [Wi-Fi Setup] (→ 170 a 173).

**1** Prima o botão Wi-Fi nesta unidade.  Wi-Fi

**2** Toque em [Copy] no ecrã do menu Wi-Fi.

**3** Toque no PC a ser conectado.

- Para procurar de novo PCs, toque em [Refresh].

(Quando o PC que deseja conectar não for apresentado)

**Toque em [Set Manually].**



**4** (Quando tocar em [Set Manually])

**Insira o nome do computador do PC (nome NetBIOS para computadores Mac).**

- Insira o nome do computador do seu PC (nome NetBIOS para computadores Mac). (Pode inserir um máximo de 15 caracteres.)
- Quando o nome do computador (ou nome NetBIOS) contiver um espaço (caracter em branco), etc., pode não ser reconhecido correctamente. Se uma tentativa de ligação falhar, recomendamos que altere o nome do computador (ou nome NetBIOS) para o nome que consiste apenas em caracteres alfanuméricos, com um máximo de 15 caracteres.
- O método de inserção é o mesmo que para definir o título. (→ 97)
- Após inserir o nome do computador do PC, toque em [Enter].

**5** Toque em [INPUT] e insira o nome da pasta partilhada.

- Se criou uma pasta partilhada (pasta de destino) usando HD Writer LE 3.1 (→ 158), toque em [NEXT].
- Insira o nome da pasta partilhada que criou no seu PC e depois toque em [Enter]. (Pode inserir um máximo de 15 caracteres.)
- Se aparecer um ecrã a pedir-lhe para inserir uma conta de utilizador e palavra-passe após ter inserido o nome da pasta partilhada, insira o que criou no seu PC.

 / 

- Quando a ligação ao PC terminar, a cópia começa.
- Quando a cópia terminar, a unidade desliga-se automaticamente.

**6** 

**Selecione o média fonte da cópia ([Built-inMemory]/[SD CARD]).**

- Quando a ligação ao PC terminar, a cópia começa.
- Quando a cópia terminar, a unidade desliga-se automaticamente.

**Quando parar de copiar a meio**

Toque em [CANCEL] enquanto copia.

**Se quiser apagar as cenas ou imagens paradas originais quando a cópia terminar, reproduza sempre as cenas ou imagens paradas em duplicado no PC antes do apagamento, para confirmar que elas foram copiadas normalmente.**

- A cópia pode ser efectuada mesmo quando a bateria for usada como alimentação, mas recomendamos a utilização do adaptador AC.
- Quando as cenas ou imagens paradas forem copiadas para um PC, as cenas ou imagens paradas originais não podem ser copiadas para PCs.

**W580M**

No entanto, se as cenas originais ou imagens paradas forem copiadas entre o cartão SD e a memória incorporada, as cenas duplicadas ou imagens paradas no cartão SD ou memória incorporada podem ser copiados para PCs.

- Se o tempo total das cenas gravadas na mesma data no cartão SD ou memória incorporada exceder cerca de 8 horas, as cenas não serão copiadas.
- Se a fonte da cópia contiver cenas ou imagens paradas gravadas noutros aparelhos, a cópia pode ser cancelada.
- Dependendo do seu ambiente, a cópia pode levar algum tempo ou pode não estar disponível.
- Se a cena a ser copiada for comprida ou a cópia falhar, recomendamos que o seguinte seja efectuado para a cópia.
  - Ligar esta unidade ao PC com o cabo USB (→ 215, 220)
  - Inserir directamente o cartão SD na ranhura incorporada para cartões SD do PC ou no leitor/escritor de cartões SD
- Pode não conseguir copiar cenas com mais de 4 GB.



# [Live Cast]

Pode transmitir filmes desta unidade ao vivo, definindo uma ligação entre “LUMIX CLUB” e USTREAM.

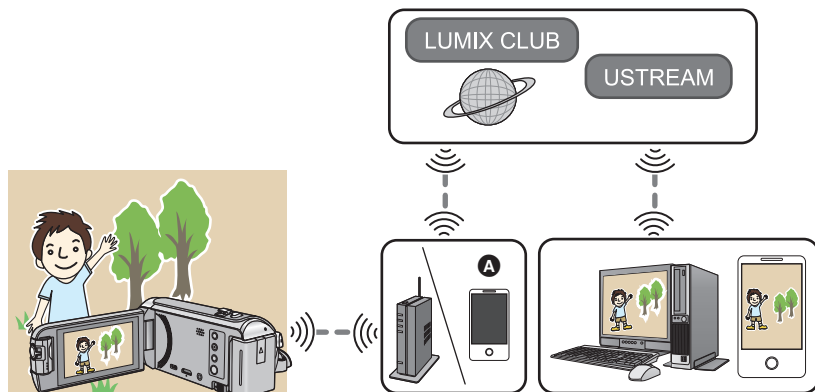

- A** Também pode transmitir filmes ao vivo, ligando esta unidade e um Smartphone que suporte dispositivos móveis.

- Se [CLOCK SET] (→ 21) não for definido correctamente, [Live Cast] não pode ser usado.
- Verifique cuidadosamente os detalhes do seu contrato, pois dados do Smartphone e do contrato de Internet podem dar origem a elevados encargos de comunicação, ou crie um limite para o tráfego.

### Atenção:

Certifique-se de que presta especial atenção à privacidade, direitos de imagem, etc. do objecto quando usar esta função. Use-a por sua conta e risco.

# Preparações antes de usar [Live Cast]

---

- 1 (Quando ligar a um ponto de acesso sem fios)  
**Verifique se o ponto de acesso sem fios é compatível com IEEE802.11b/g/n.**  
(Para ligação com dispositivo móvel)  
**Verifique se o seu Smartphone é compatível com a função de ligação com dispositivo móvel.**
- Para mais informações acerca da configuração da função para dispositivos móveis, consulte as instruções de funcionamento do seu Smartphone.
- 2 **Obter uma palavra-passe/ID/programa USTREAM**
- Obtenha uma palavra-passe/ID/programa USTREAM usando um Smartphone ou PC.

## Acerca de USTREAM

Com este website de partilha de vídeo, pode descarregar e ver filmes que esta unidade esteja a gravar.

Consulte o website USTREAM para obter mais detalhes.

<http://www.ustream.tv/>

- O funcionamento não é garantido em futuros serviços e actualizações do USTREAM. O conteúdo do serviço e ecrãs que possam ser usados estão sujeitos a alterações sem aviso prévio. (O serviço está disponível a partir de Novembro de 2015)
- 3 **Obter um ID de acesso/Palavra-passe “LUMIX CLUB”.**
  - Quando ligar esta unidade a um ponto de acesso sem fios (→ 170), pode obter um ID de acesso/palavra-passe “LUMIX CLUB” com esta unidade. (→ 183)
  - 4 **Usar serviços ligados com “LUMIX CLUB”**

**Para usar a transmissão ao vivo, aceda ao seguinte website.**

<http://lumixclub.panasonic.net/eng/c/>

- Aceda a “LUMIX CLUB” e registe/configure o USTREAM na configuração da ligação do serviço WEB.
- 5 **Criar uma ligação Wi-Fi entre esta unidade e o ponto de acesso sem fios.**
  - [Easy Connection (WPS)] (→ 170)
  - Procurar pontos de acesso sem fios para definir uma ligação (→ 171)
  - Configurar manualmente uma ligação (→ 172)
  - 6 **Quando a ligação Wi-Fi estiver completa, siga o procedimento em “Transmissão ao vivo”. (→ 163)**
- 
- Usando [Wi-Fi Setup Wizard], também pode criar uma ligação Wi-Fi juntamente com a aplicação para Smartphone “Image App”. (→ 169)

# Transmissão ao vivo

- Passe para o passo 2 quando a sua ligação Wi-Fi for feita através de [Set Wireless Access Point] em [Wi-Fi Setup] (→ 170 a 173).

**1** Prima o botão Wi-Fi nesta unidade.  Wi-Fi

**2** Toque em [Live Cast] no ecrã do menu Wi-Fi.



- Se ainda não tiver registado um ID de acesso e palavra-passe para o "LUMIX CLUB", insira-os de acordo com o ecrã.
- Pode registar até três pontos de acesso sem fios. Quando se conectar a um ponto de acesso sem fios, esta unidade tenta conectar-se a pontos de acesso sem fios um a seguir ao outro. Por exemplo, se não se conseguir conectar ao primeiro, tentará conectar-se ao segundo. (→ 179)
- Se tocar em [Change AP], pode mudar o ponto de acesso sem fios para outro que tenha sido registado nesta unidade.
- Quando a ligação estiver completa, o ecrã desta unidade passa para o modo de transmissão ao vivo.

## ■ Enviar e-mails

Pode enviar e-mails com informação como o nome do canal USTREAM ou a data agendada para a transmissão.

- Esta unidade só pode definir a data agendada para a transmissão. (→ 165) Para outras definições, efectue-as em "LUMIX CLUB".
- No "LUMIX CLUB", registe os endereços de destino do e-mail com antecedência.

Toque em .



-  /  /  desaparece quando não for efectuada qualquer operação por toque durante um período específico de tempo. Para a visualizar de novo, toque no ecrã.



**A**

## ■ Iniciar a transmissão ao vivo

Toque em .

-  /  /  desaparece quando não for efectuada qualquer operação por toque durante um período específico de tempo. Para a visualizar de novo, toque no ecrã.



**A** [EXIT]



**A**

## ■ Parar a transmissão ao vivo

Toque em .

- Quando  (cinzento) for apresentado, existem dados que não foram enviados. Espere até que os dados que não foram enviados sejam enviados e  seja apresentado.







**A** [EXIT]

## Sair do modo de transmissão ao vivo:

Toque em [EXIT] ou prima o botão Wi-Fi.

- É apresentada uma mensagem. Toque em [YES] para sair.

## ■ Acerca das indicações no ecrã no modo de transmissão ao vivo

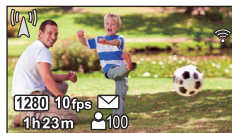

	Indicação de transmissão ao vivo
	Qualidade da linha (→ 165)
	Tempo decorrido da transmissão ao vivo
	Taxa da imagem (→ 165)
	Número de pessoas a ver a transmissão ao vivo <ul style="list-style-type: none"><li>• Podem ser indicados até 9999 espectadores. A indicação não aparece quando o número for 0.</li></ul>
	Definição da entrega do e-mail
	Configuração do microfone para a transmissão ao vivo (→ 166) <ul style="list-style-type: none"><li>• A indicação aparece quando [Microphone On Air] for definido para [OFF].</li></ul>



- No modo de transmissão ao vivo, mesmo que prima o botão de iniciar/parar a gravação, não é possível gravar.
- No modo de transmissão ao vivo, esta unidade é definida para o modo automático inteligente.
- Se esta unidade estiver na lista de bloqueio de remetentes de e-mail dos dispositivos de destino, ou se as definições de firewall estiverem activadas, a função Wi-Fi pode não funcionar correctamente quando enviar um e-mail. Se isto acontecer, verifique as definições de rede.
- Quando a transmissão ao vivo não puder ser vista numa aplicação USTREAM para TVs ou Smartphones, cancele a palavra-passe para o programa e reinicie a transmissão.
- O conteúdo da imagem pode ser recebido por terceiros, dependendo das definições do método de publicação de imagem USTREAM. Defina o raio de publicação e palavra-passe em USTREAM, se necessário.

## Configurar as definições da transmissão ao vivo

Toque em  para ver o ecrã de definições da transmissão ao vivo.

-  /  /  desaparece quando não for efectuada qualquer operação por toque durante um período específico de tempo. Para a visualizar de novo, toque no ecrã.

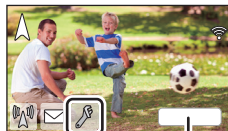

**A** [EXIT]

## ■ Configurar as definições de entrega de e-mail

Pode fazer a definição de entrega de um e-mail de notificação da transmissão e a definição para a hora e data agendada da transmissão indicada no e-mail.

- 1 Toque em [Send E-mail].
- 2 Toque em [ON] ou [OFF].

[ON]: Activa o envio de e-mail.

[OFF]: Desactiva o envio de e-mail.

- 3 (Quando seleccionar [ON])



**Para definir a data de transmissão agendada.**

[Set to Sending E-mail Time]: Permite-lhe definir a data em que  é tocado.

[Manual Setting]: Permite-lhe definir a hora e data desejadas.  
● O método de definição é o mesmo que [CLOCK SET].  
(→ 21)

## ■ Para definir a qualidade da linha

- 1 Toque em [LINE QUALITY].
- 2 Toque na qualidade desejada da linha.

Qualidade da linha	Tamanho da imagem	Taxa da imagem	Indicações do ecrã	Velocidade óptima recomendada (upstream)
[High]	1280×720	5 a 25 fps		3 Mbps ou superior
[Medium]	640×360			1 Mbps ou superior
[Low]	320×176			500 kbps ou superior
[AUTO]	Use esta opção para verificar a qualidade da linha e definir automaticamente o item.			

- Dependendo do estado da linha de transmissão, router móvel (dispositivo móvel), etc., a que esta unidade está ligada, a imagem e som podem ser interrompidos, ou a ligação pode ser perdida. Defina a qualidade da linha nesta unidade, consultando as velocidades óptimas recomendadas (upstream) apresentadas acima.
- Para informações acerca da velocidade óptima, contacte o seu fornecedor de serviços, etc.
- Se a imagem a ser transmitida aparecer como se fotografias fossem largados, ou se parar quando escolher [AUTO], altere a [LINE QUALITY] de acordo com o seu ambiente.

- Se a qualidade seleccionada da linha tiver uma qualidade de imagem superior à que estiver a usar, as imagens aparecem como se a taxa de fotogramas fosse baixa.
- O funcionamento não é garantido em todos os dispositivos.
- Mesmo com banda larga, a velocidade óptima recomendada pode não ser atingida, dependendo do seu ambiente.
- Não pode usar linhas de banda curta, como modems analógicos.
- Se ligar a linha para o Smartphone, a comunicação pode ser interrompida. Nesse caso, volte a efectuar a ligação.

## ■ Guardar em USTREAM

- 1 Toque em [Save in USTREAM].
- 2 Toque em [ON] ou [OFF].

[ON]: Os filmes ao vivo são guardados em USTREAM.

[OFF]: Escolha esta opção para não guardar em USTREAM.

## ■ Transmitir ao vivo sem som

- 1 Toque em [Microphone On Air].
- 2 Toque em [OFF].

[ON]: O som é transmitido durante as transmissões ao vivo.

[OFF]: O som não é transmitido durante as transmissões ao vivo.

## Instale a “Image App”

- Para usar as seguintes funções Wi-Fi, tem de instalar a aplicação para Smartphone “Image App”.
  - [TWIN CAMERA]/[Multi Camera] (→ 189)
  - [Remote Ctrl] (→ 140)
  - [Baby Monitor] (→ 146)
  - [Hom.Monitor] (→ 149)

### Acerca da “Image App”

“Image App” é uma aplicação fornecida pela Panasonic.

	Para aplicações Android	Para aplicações iOS
<b>Sistema operativo</b>	Android 4.0 ou posterior*	iOS 7.0 ou posterior*
<b>Processo de instalação</b>	<ol style="list-style-type: none"> <li>1 Ligue o seu aparelho Android a uma rede.</li> <li>2 Escolha “Google Play™ Store”.</li> <li>3 Insira “Panasonic Image App” na caixa de procura.</li> <li>4 Escolha “Panasonic Image App” e instale.</li> </ol> <ul style="list-style-type: none"> <li>• O ícone será adicionado ao menu. </li> </ul>	<ol style="list-style-type: none"> <li>1 Ligue o seu aparelho iOS a uma rede.</li> <li>2 Escolha “App Store<sup>SM</sup>”.</li> <li>3 Insira “Panasonic Image App” na caixa de procura.</li> <li>4 Escolha “Panasonic Image App” e instale.</li> </ol> <ul style="list-style-type: none"> <li>• O ícone será adicionado ao menu. </li> </ul>

\* A versão do SO suportado é a de novembro de 2015 e está sujeita a alterações.

- Use a versão mais actual.
- Consulte [Help] no menu “Image App” acerca do modo de utilização.
- Pode não conseguir usar o serviço correctamente, dependendo do tipo de Smartphone a ser usado. Para mais informações acerca de “Image App”, consulte o website de apoio apresentado em baixo.

[http://panasonic.jp/support/global/cs/e\\_cam](http://panasonic.jp/support/global/cs/e_cam)

(Este site encontra-se apenas em inglês.)

- Quando descarregar a aplicação numa rede móvel, podem ser cobradas elevadas taxas de comunicação, dependendo dos dados do seu contrato.

# Configurar uma ligação Wi-Fi

Para usar a função Wi-Fi, ligue esta unidade a um ponto de acesso sem fios ou Smartphone através de Wi-Fi.

- Dependendo do método de ligação Wi-Fi, as funções Wi-Fi disponíveis diferem.

Métodos de ligação Wi-Fi	Ligar a um ponto de acesso sem fios (→ 170)	Criar uma ligação directa a um Smartphone (→ 174)
Funções Wi-Fi disponíveis	<ul style="list-style-type: none"> <li>• [Remote Ctrl] (→ 140)</li> <li>• [Baby Monitor] (→ 146)</li> <li>• [Hom.Monitor] (→ 149)</li> <li>• [DLNA Play] (→ 155)</li> <li>• [Copy] (→ 157)</li> <li>• [Live Cast] (→ 161)</li> </ul>	<ul style="list-style-type: none"> <li>• [Remote Ctrl] (→ 140)</li> </ul>

- Se seleccionar [History], pode definir uma configuração Wi-Fi que use as definições de configuração de uma função Wi-Fi usada anteriormente. (→ 176)

## ■ Acerca do indicador do estado quando ligado a Wi-Fi

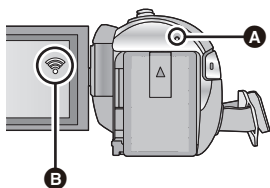

### A Acende a verde

- O indicador do estado acende a verde enquanto esta unidade estiver ligada a um aparelho de destino após completar uma ligação Wi-Fi.
- Quando Wi-Fi for desligado, o indicador do estado acende de novo a vermelho.

### B O ícone de estado da ligação

#### Quando ligado a um ponto de acesso sem fios:

- ligado a Wi-Fi/sem estar ligado a Wi-Fi
- O visor muda do seguinte modo, de acordo com a intensidade da onda de rádio: (fraca) → (forte).

#### Quando ligado directamente:

- ligado a Wi-Fi/sem estar ligado a Wi-Fi

- Para mais informações sobre como configurar uma ligação Wi-Fi para a função de câmara dupla/multi-câmara sem fios, consulte a página 189. Para mais informações sobre os ícones do estado da ligação, consulte a página 200.



# Usar o [Wi-Fi Setup Wizard] para configurar uma ligação

Com a aplicação para Smartphone “Image App”, pode transferir a seguinte informação entre o Smartphone e esta unidade.

- Defina [Direct Connection Password] em [Wi-Fi Setup] para [ON]. (→ 180)  
(A configuração por defeito é [OFF].)

<b>Definir no Smartphone e transferir para esta unidade</b>	<ul style="list-style-type: none"><li>• Informação do relógio</li><li>• Informação acerca dos pontos de acesso sem fios (SSIDs e palavras-passe)</li><li>• “LUMIX CLUB” ID de acesso, palavra-passe*</li></ul>
<b>Transferir desta unidade para o Smartphone</b>	<ul style="list-style-type: none"><li>• ID do dispositivo para monitorização doméstica</li></ul>

\* Obtenha previamente uma ID de acesso e palavra-passe para “LUMIX CLUB” nesta unidade.

- Instale a aplicação para Smartphone “Image App” no seu Smartphone. (→ 167)

- 1** Prima o botão Wi-Fi nesta unidade e toque em [Wi-Fi Setup].  Wi-Fi
- 2** Toque em [Wi-Fi Setup Wizard].
- 3** Toque em [YES].
- 4** Toque em [QR code] ou [Wi-Fi].

## Quando [QR code] é seleccionado

- 1** Inicie a aplicação para Smartphone “Image App”.
- 2** No Smartphone, seleccione [QR code] para ler o código QR apresentado no ecrã desta unidade.
  - O ecrã de configuração é apresentado no Smartphone.
  - Quando usar um dispositivo iOS, efectue as seguintes operações:
    - 1** Seleccione a opção que lhe permite instalar a aplicação no ecrã do perfil de “Image App” e siga as instruções que aparecem no ecrã para completar a instalação.
    - 2** Prima o botão da página inicial para fechar o ecrã apresentado.
    - 3** Toque em [NEXT] no ecrã desta unidade para visualizar o seu SSID.
    - 4** Após seleccionar o nome da rede (SSID) desta unidade a partir da configuração Wi-Fi do Smartphone, inicie a “Image App”.
- 3** Siga as instruções que aparecem no ecrã do Smartphone para definir uma ligação.
  - Quando as definições estiverem completas, o Smartphone e esta unidade ficam directamente ligados, permitindo-lhe usar operações à distância.  
Controle esta unidade remotamente com o Smartphone. (→ 144)

### Quando [Wi-Fi] é seleccionado



- 1 Ligue a função Wi-Fi no menu de configuração do Smartphone.
  - 2 No ecrã de configuração do Wi-Fi do Smartphone, seleccione o SSID apresentado nesta unidade.
- Se esta é a primeira vez que o Smartphone se está a ligar a esta unidade por Wi-Fi, insira a palavra-passe apresentada no ecrã desta unidade no Smartphone.
  - Pode levar algum tempo para completar a ligação Wi-Fi.
- 3 Quando a ligação Wi-Fi tiver terminado, prima o botão da página inicial no Smartphone e inicie a aplicação do Smartphone "Image App".
  - 4 Siga as instruções que aparecem no ecrã do Smartphone para definir uma ligação.
- Quando as definições estiverem completas, o Smartphone e esta unidade ficam directamente ligados, permitindo-lhe usar operações à distância.  
Controle esta unidade remotamente com o Smartphone. (→ 144)

## Ligar a um ponto de acesso sem fios

### Verifique se o ponto de acesso sem fios que está a usar é compatível com WPS

- Se o ponto de acesso sem fios for compatível com WPS:  
Passe para o seguinte [Easy Connection (WPS)]
- Se o ponto de acesso sem fios não for compatível com WPS:  
"Procurar pontos de acesso sem fios para definir uma ligação" (→ 171)

### [Easy Connection (WPS)]

- 1 Prima o botão Wi-Fi nesta unidade.  Wi-Fi
- 2 Toque em [Wi-Fi Setup].
- 3 Toque em [Set Wireless Access Point].
- 4 Toque na parte sem visualização de um ponto de acesso sem fios .

- Para obter mais informações sobre como apagar pontos de acesso sem fios ou mudar a ordem de procura de pontos de acesso sem fios, consulte [Set Wireless Access Point] na página 179.

- 5 Toque em [Easy Connection (WPS)].

- 6 Defina o ponto de acesso sem fios para esperar por WPS.

- Para mais detalhes, leia as instruções de funcionamento para o ponto de acesso sem fios. (Quando usar uma ligação de um dispositivo móvel, leia as instruções de funcionamento do Smartphone.)
- É apresentada uma mensagem quando a ligação estiver completa. Toque em [EXIT], e saia de [Set Wireless Access Point].
- É apresentada uma mensagem quando a tentativa de ligação falhar. Toque em [EXIT] e defina de novo a ligação.



- A [Delete]
- B [EXIT]



## Insira um código PIN para definir a ligação Wi-Fi

### 1 Toque em [PIN code] no passo 6.

### 2 Toque no ponto de acesso sem fios a que quer fazer a ligação.

- Se tocar em [Refresh], pode procurar de novo pontos de acesso sem fios.
- Se tocar em  e seleccionar um ponto de acesso sem fios, serão apresentados todos os caracteres. Neste caso, toque em [OK].

### 3 Insira o código PIN apresentado no ecrã desta unidade no ponto de acesso sem fios.

- Para mais detalhes, leia as instruções de funcionamento para o ponto de acesso sem fios. (Quando usar uma ligação de um dispositivo móvel, leia as instruções de funcionamento do Smartphone.)

### 4 Toque em [NEXT].

- É apresentada uma mensagem quando a ligação estiver completa. Toque em [EXIT], e saia de [Set Wireless Access Point].
- É apresentada uma mensagem quando a tentativa de ligação falhar. Toque em [EXIT] e defina de novo a ligação.

#### Confirmar que a ligação Wi-Fi está completa

- O indicador do estado desta unidade acende a verde
-  é apresentado no ecrã

## Procurar pontos de acesso sem fios para definir uma ligação

- Confirme a chave de encriptação (palavra-passe) do ponto de acesso sem fios seleccionado se a autenticação da rede estiver encriptada.

### 1 Prima o botão Wi-Fi nesta unidade. Wi-Fi

### 2 Toque em [Wi-Fi Setup].

### 3 Toque em [Set Wireless Access Point].

### 4 Toque na parte sem visualização de um ponto de acesso sem fios .

- Para obter mais informações sobre como apagar pontos de acesso sem fios ou mudar a ordem de procura de pontos de acesso sem fios, consulte [Set Wireless Access Point] na página 179.

### 5 Toque em [Search].



- A** [Delete]
- B** [EXIT]

## 6 Toque no ponto de acesso sem fios a que quer fazer a ligação.

- Se tocar em [Refresh], pode procurar de novo pontos de acesso sem fios.
- Se tocar em  e seleccionar um ponto de acesso sem fios, serão apresentados todos os caracteres. Neste caso, toque em [OK].
- Quando não forem apresentados pontos de acesso sem fios, consulte "Configurar manualmente uma ligação". (→ 172)
- Se não estiver definida uma chave de encriptação (palavra-passe), a ligação fica completa e é apresentada uma mensagem. Toque em [EXIT], e saia de [Set Wireless Access Point].

## 7 (Quando houver uma chave de encriptação (palavra-passe))

### Insira a palavra-passe.

- Para mais detalhes sobre como inserir caracteres, consulte a página 97.
- Quando a entrada estiver completa, toque em [Enter].
- É apresentada uma mensagem quando a ligação estiver completa. Toque em [EXIT], e saia de [Set Wireless Access Point].

### Confirmar que a ligação Wi-Fi está completa

- O indicador do estado desta unidade acende a verde
-  é apresentado no ecrã

## Configurar manualmente uma ligação

- Quando ligar com [Set Manually], confirme o SSID (nome de identificação), método de autenticação, tipo de encriptação e chave de encriptação (palavra-passe) do ponto de acesso sem fios que estiver a usar.

### 1 Prima o botão Wi-Fi nesta unidade. Wi-Fi

### 2 Toque em [Wi-Fi Setup].

### 3 Toque em [Set Wireless Access Point].

### 4 Toque na parte sem visualização de um ponto de acesso sem fios .

- Para obter mais informações sobre como apagar pontos de acesso sem fios ou mudar a ordem de procura de pontos de acesso sem fios, consulte [Set Wireless Access Point] na página 179.

### 5 Toque em [Set Manually].

### 6 Toque em [INPUT], depois insira o SSID do ponto de acesso sem fios a que se deseja ligar.

- Para mais detalhes sobre como inserir caracteres, consulte a página 97.
- Quando a entrada estiver completa, toque em [Enter].



- A [Delete]
- B [EXIT]

## 7 Toque no método de autenticação de rede desejado.

Tipo de autenticação de rede	Tipos de encriptação que podem ser configurados
[Open]	[NONE]/[WEP]
[WEP]	Não existe configuração dos tipos de encriptação.
[WPA-PSK]/[WPA2-PSK]	[TKIP]/[AES]

- Quando seleccionar [WEP], proceda de acordo com o passo 9.

## 8 Toque no método de encriptação desejado.

- Se escolher [NONE], é apresentada uma mensagem após completar a ligação. Toque em [EXIT], e saia de [Set Wireless Access Point].

## 9 (Quando seleccionar [WEP]/[TKIP]/[AES])

### Toque em [INPUT], depois insira a palavra-passe.

- Para mais detalhes sobre como inserir caracteres, consulte a página 97.
- Quando a entrada estiver completa, toque em [Enter].
- É apresentada uma mensagem quando a ligação estiver completa. Toque em [EXIT], e saia de [Set Wireless Access Point].

### Confirmar que a ligação Wi-Fi está completa

- O indicador do estado desta unidade acende a verde
-  é apresentado no ecrã

- Verifique o manual de instrução dos pontos de acesso sem fios e as definições quando guardar um ponto de acesso sem fios.
- Os métodos de encriptação são [AES], [TKIP] e [WEP] por ordem descendente de força. Recomendamos que se ligue ao método de encriptação mais forte possível.
- Quando o sinal do ponto de acesso sem fios estiver fraco, pode não ser estabelecida uma ligação. Consulte "Mensagens" (→ 224) e "Resolução de problemas" (→ 226) para obter mais detalhes.
- A velocidade de transmissão pode diminuir, ou pode não ser utilizável, dependendo do ambiente em que é usado.

# Criar uma ligação directa a um Smartphone

Verifique a definição de [Direct Connection Password] em [Wi-Fi Setup]. (→ 180)

- A configuração por defeito é [OFF].  
Selecione [ON] conforme necessário, por exemplo, quando a definição parecer necessária para o seu ambiente Wi-Fi.
- Quando [Direct Connection Password] estiver definido para [OFF].
  - Passe para a secção seguinte, “Quando [Direct Connection Password] estiver definido para [OFF]” em “Usar [Remote Ctrl] com uma ligação directa”. (→ 142)
- Quando [Direct Connection Password] estiver definido para [ON].  
Se o seu Smartphone for compatível com WPS, consulte “[Easy Connection (WPS)]”. Caso contrário, consulte “Ligar com código QR”.
  - Passe para o seguinte [Easy Connection (WPS)]
  - Passe para “Ligar com código QR” (→ 175)
  - Passe para “Ligar inserindo um SSID e palavra-passe” (→ 175)Quando a ligação Wi-Fi estiver completa, consulte “Quando [Direct Connection Password] estiver definido para [ON]” em “Usar [Remote Ctrl] com uma ligação directa”. (→ 143)

## [Easy Connection (WPS)]

- 1 Prima o botão Wi-Fi nesta unidade e toque em [Wi-Fi Setup].  Wi-Fi
- 2 Toque em [Direct Connection].
- 3 Toque em [Change connection type].
- 4 Toque em [Easy Connection (WPS)].
- 5 Ligue a função Wi-Fi no menu de configuração do Smartphone.
- 6 Defina o Smartphone para o modo WPS.

### Confirmar que a ligação Wi-Fi está completa

- O indicador do estado desta unidade acende a verde
-  é apresentado no ecrã

## Ligar com código QR

- 1 Prima o botão Wi-Fi nesta unidade e toque em [Wi-Fi Setup].  Wi-Fi
- 2 Toque em [Direct Connection].
- 3 Toque em [Change connection type].
- 4 Toque em [QR code].
  - O código QR é apresentado no ecrã desta unidade.
- 5 Inicie a aplicação para Smartphone “Image App”.
- 6 No Smartphone, seleccione [QR code] para ler o código QR apresentado no ecrã desta unidade.
  - Quando usar um dispositivo Android, o Smartphone e esta unidade ficam directamente ligados, permitindo-lhe usar operações à distância.  
Controle esta unidade remotamente com o Smartphone. (→ 144)  
Para mais informação sobre como sair de [Remote Ctrl], consulte a página 143.
  - Quando usar um dispositivo iOS, efectue as seguintes operações:
    - 1 Seleccione a opção que lhe permite instalar a aplicação no ecrã do perfil de “Image App” e siga as instruções que aparecem no ecrã para completar a instalação.
    - 2 Prima o botão da página inicial para fechar o ecrã apresentado.
    - 3 Seleccione o nome da rede (SSID) desta unidade a partir da configuração Wi-Fi do Smartphone.
  - Quando não conseguir ler o código QR, consulte “Ligar inserindo um SSID e palavra-passe”. (→ 175)

### Confirmar que a ligação Wi-Fi está completa

- O indicador do estado desta unidade acende a verde
-  é apresentado no ecrã

## Ligar inserindo um SSID e palavra-passe

- 1 Prima o botão Wi-Fi nesta unidade e toque em [Wi-Fi Setup].  Wi-Fi
- 2 Toque em [Direct Connection].
- 3 Ligue a função Wi-Fi no menu de configuração do Smartphone.
- 4 No ecrã de configuração do Wi-Fi do Smartphone, seleccione o SSID apresentado nesta unidade.
- 5 Insira a palavra-passe apresentada no ecrã desta unidade no Smartphone.

### Confirmar que a ligação Wi-Fi está completa

- O indicador do estado desta unidade acende a verde
-  é apresentado no ecrã

- A velocidade de transmissão pode diminuir, ou pode não ser utilizável, dependendo do ambiente em que é usado.

## Ligar a partir do histórico

Cada utilização da função Wi-Fi é guardada no histórico de ligação Wi-Fi. Ao ligar a partir do histórico, pode definir facilmente uma ligação usando as definições de ligação anteriores.

**1** Prima o botão **Wi-Fi** nesta unidade e toque em **[History]**. 



**2** Toque no item desejado a ser ligado.

- O histórico das funções Wi-Fi e destinos de ligação que foram usados é apresentado como uma lista.
- Nos períodos em que um Smartphone, etc., e esta unidade estejam ligados directamente, apenas a lista de funções Wi-Fi é apresentada.  
Cada item guarda as suas definições [Direct Connection Password] (→ 180). Ligações sem uma palavra-passe são apresentadas com [No Password] na lista do histórico.
- Para visualizar os detalhes de ligação, toque em [DETAIL].

**3** Toque em **[ENTER]**.

- Quando a ligação estiver completa, será apresentada uma mensagem e o ecrã passa para o ecrã da função Wi-Fi seleccionada no passo 2. Efectue a operação da função Wi-Fi seleccionada.
- Se tiver seleccionado [Remote Ctrl], inicie a aplicação para Smartphone "Image App" após se certificar de que "Under remote control" é apresentado no monitor LCD.  
Se não conseguir estabelecer a ligação, verifique as definições de Wi-Fi no Smartphone.

### Confirmar que a ligação Wi-Fi está completa

- O indicador do estado desta unidade acende a verde
- Os seguintes ícones são apresentados no ecrã:  
Quando ligado ao ponto de acesso sem fios:   
Quando ligado directamente: 

- O histórico pode guardar até 8 das ligações Wi-Fi usadas mais recentemente.
- Nos seguintes casos, a ligação Wi-Fi não será guardada no histórico.
  - Se definir uma ligação Wi-Fi a partir de [Set Wireless Access Point] em [Wi-Fi Setup]
  - Se definir uma ligação Wi-Fi para a função de multi-câmara sem fios (→ 193)



## Se a ligação Wi-Fi não puder ser estabelecida

- Por favor, consulte as instruções de funcionamento do aparelho a ser usado para obter mais detalhes acerca da definição do ponto de acesso sem fios ou Smartphone.

Problema	Etapas a seguir
<p><b>Não pode ligar a um ponto de acesso sem fios.</b></p> <p><b>O ponto de acesso sem fios não é detectado.</b></p>	<p><b>(Geral)</b></p> <ul style="list-style-type: none"><li>• Ligue o ponto de acesso sem fios.</li><li>• Aproxime-se do ponto de acesso sem fios e volte a ligar.</li><li>• Se levar tempo a completar a ligação, a ligação Wi-Fi será abortada. Reinicie as definições de ligação.</li><li>• Verifique como ligar ao ponto de acesso sem fios e como definir as definições de segurança.</li><li>• Se o ponto de acesso sem fios suportar tanto a banda de 2,4 GHz como a de 5 GHz, verifique se a definição para a banda de 2,4 GHz está activada.</li><li>• Certifique-se de que o ponto de acesso sem fios está registado nesta unidade. (→ 179)</li><li>• O aparelho pode não conseguir localizar o ponto de acesso sem fios devido a problemas com o sinal. Consulte "Configurar manualmente uma ligação". (→ 172)</li></ul> <p><b>([Easy Connection (WPS)])</b></p> <ul style="list-style-type: none"><li>• Certifique-se de que o ponto de acesso sem fios está no modo de espera WPS correcto.</li><li>• Certifique-se de que o código PIN foi inserido correctamente.</li></ul> <p><b>([Search] ou [Set Manually])</b></p> <ul style="list-style-type: none"><li>• Certifique-se de que SSID e a palavra-passe foram inseridos correctamente.</li><li>• Verifique o método de autenticação, tipo de encriptação e chave de encriptação (palavra-passe).</li></ul>
<p><b>As ondas de rádio do ponto de acesso sem fios desligam-se.</b></p>	<ul style="list-style-type: none"><li>• O estado pode melhorar mudando de local ou mudando o ângulo do ponto de acesso sem fios.</li><li>• Se usar outro aparelho com banda 2,4 GHz, como microondas ou telemóvel por perto, pode interromper o sinal. Mantenha uma distância suficiente destes tipos de aparelhos.</li></ul>

Problema	Etapas a seguir
<p><b>A ligação Wi-Fi não é possível entre esta unidade e um Smartphone.</b></p>	<p><b>(Ligação do ponto de acesso sem fios)</b></p> <ul style="list-style-type: none"> <li>● Certifique-se de que o Smartphone está devidamente ligado ao ponto de acesso sem fios, verificando as definições de Wi-Fi do Smartphone.</li> <li>● Certifique-se de que esta unidade e o Smartphone estão ligados ao mesmo ponto de acesso sem fios.</li> <li>● Certifique-se de que o ponto de acesso sem fios está registado nesta unidade. (→ 179)</li> </ul> <p><b>(Ligação directa)</b></p> <ul style="list-style-type: none"> <li>● Verifique as definições do Wi-Fi do Smartphone para ver se o SSID desta unidade está seleccionado, de modo a que possa efectuar uma ligação Wi-Fi a partir do Smartphone para esta unidade.</li> <li>● Certifique-se de que SSID e a palavra-passe foram inseridos correctamente.</li> <li>● Certifique-se de que o Smartphone não está ligado ao ponto de acesso sem fios. Se estiver ligado ao ponto de acesso sem fios, mude o ponto de acesso Wi-Fi usando a definição Wi-Fi do Smartphone.</li> </ul>
<p><b>Pode demorar muito tempo a ligar a um Smartphone.</b></p>	<ul style="list-style-type: none"> <li>● Pode demorar mais tempo a ligar, dependendo da definição de ligação Wi-Fi do Smartphone, mas não se trata de um mau funcionamento.</li> </ul>
<p><b>Esta unidade não é apresentada no ecrã de definições Wi-Fi do Smartphone.</b></p>	<ul style="list-style-type: none"> <li>● Tente ligar/desligar a função Wi-Fi nas definições Wi-Fi do Smartphone.</li> </ul>
<p><b>A ligação Wi-Fi é desligada imediatamente.</b></p>	<ul style="list-style-type: none"> <li>● Se houver uma definição para evitar ligações fracas no menu de definições Wi-Fi do dispositivo Android 4.0 ou posterior, desligue-o.</li> </ul>
<p><b>Quando esta unidade for ligada a um ponto de acesso sem fios e o “Image App” for iniciado, ele não consegue encontrar esta unidade.</b></p>	<ul style="list-style-type: none"> <li>● Feche “Image App” e prima o botão Wi-Fi nesta unidade para terminar a ligação Wi-Fi. Depois, volte a ligar esta unidade a um ponto de acesso sem fios e inicie o “Image App”.</li> </ul>

## Como utilizar o menu [Wi-Fi Setup]

Configure as várias definições necessárias para usar a função Wi-Fi.  
Quando ligado ao Wi-Fi, as definições não podem ser alteradas.

- 1 Prima o botão Wi-Fi nesta unidade e toque em [Wi-Fi Setup].  Wi-Fi
- 2 Toque no item do menu desejado.

### [Set Wireless Access Point]

Pode adicionar ou apagar pontos de acesso sem fios, ou reorganizar a ordem de apresentação dos pontos de acesso sem fios.

- Pode definir até 3 pontos de acesso sem fios.
- Consulte a página 170 para obter mais detalhes acerca de [Set Wireless Access Point].

#### Adicionar um ponto de acesso sem fios

- 1 Toque na parte onde não são apresentados pontos de acesso sem fios **D**.
- 2 Configure as definições do ponto de acesso sem fios. (→ 170)

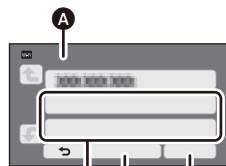



- A** [Set Wireless Access Point]
- B** [Delete]
- C** [EXIT]

#### Apagar um ponto de acesso sem fios

- 1 Toque no ponto de acesso sem fios a ser apagado.
  - 2 Toque em [Delete].
- É apresentada uma mensagem. Toque em [YES] para apagar.

#### Alterar a ordem de procura

- 1 Toque no ponto de acesso a que deseja mudar a ordem.
- 2 Mude a ordem, tocando em  ou 

- Para mudar o ponto de acesso sem fios, apague um dos pontos de acesso sem fios registado e adicione um.

### [Wi-Fi Setup Wizard]

Por favor, consulte a página 169.

### [Direct Connection]

Por favor, consulte a página 174.

## **[Direct Connection Password]**

[ON]/[OFF]

Esta definição controla se é necessário ou não uma palavra-passe quando ligar directamente esta unidade e um Smartphone para iniciar operações remotas ou usar a função de câmara dupla/multi-câmara sem fios.

- Se seleccionar [OFF], pode ligar directamente esta unidade e um Smartphone sem inserir a palavra-passe para o SSID desta unidade no Smartphone.
- Se seleccionar [OFF], não pode definir uma ligação com [Easy Connection (WPS)] nem com [QR code].  
Configure uma ligação, definindo o SSID desta unidade no Smartphone. (→ 142, 189, 193)
- A predefinição é [OFF]. Se efectuar [Reset Wi-Fi Settings], a predefinição é restaurada. (→ 38, 181)

## **[Wireless Sub Camera]**

Pode usar esta unidade como sub-câmara sem fios.

Relativamente ao procedimento de ligação e outros detalhes, consulte o website em baixo.

[http://panasonic.jp/support/global/cs/e\\_cam](http://panasonic.jp/support/global/cs/e_cam)

## **[LUMIX CLUB]**

Por favor, consulte a página 183.

## **[Home Monitor Connect]**

Por favor, consulte a página 154.

## **[ECONOMY (Wi-Fi)]**

[ON]/[OFF]

Se escolher [ON], o monitor LCD desliga-se quando operar remotamente a unidade com um Smartphone (no modo de gravação de filmes ou modo de gravação de imagens paradas), de modo a que o consumo de energia seja reduzido.

- Quando o monitor LCD for desligado, pode visualizar o ecrã tocando nele.
- Se a ligação Wi-Fi for desligada, esta unidade desliga-se automaticamente passados cerca de 15 minutos.

Isto define/apaga a palavra-passe para limitar o início do menu de definições Wi-Fi. Ao definir a palavra-passe, evita uma operação com erros, evita um uso errado da função Wi-Fi por terceiros, e protege a informação pessoal definida.

**1 Toque em [Setup].****2 Toque em [INPUT] e insira a palavra-passe (6 caracteres).**

- Após terminar de inserir a palavra-passe, toque em [Enter].
- Se a palavra-passe já tiver sido definida, é apresentado ✖.
- Para mais detalhes sobre como inserir caracteres, consulte a página 97.

**3 Toque em [NEXT].****4 Toque em [INPUT] e insira de novo a palavra-passe.**

- Após terminar de inserir a palavra-passe, toque em [Enter].
- Se as palavras-passe combinarem, é apresentada uma mensagem.

**5 Toque em [EXIT].**

- 
- Se definir a palavra-passe para Wi-Fi, tem de inserir a palavra-passe sempre que tocar em [Wi-Fi Setup] no ecrã inicial Wi-Fi.
  - Quando se esquecer da sua palavra-passe do Wi-Fi, efectue [Reset Wi-Fi Settings] no menu de definições. Isto configura as definições de Wi-Fi para o estado na altura da compra, e poderá usar o menu de definições de Wi-Fi. (→ 38)

**[Reset Wi-Fi Settings]**

Pode alterar a definição de Wi-Fi de volta para as predefinições de fábrica.

- O ID de acesso "LUMIX CLUB" e a palavra-passe Wi-Fi também são apagados.
- A informação sobre pontos de acesso sem fios, Smartphones e sub-câmaras sem fios registadas nesta unidade também será apagada.

**[Device Name]**

Pode ver e alterar o nome do dispositivo desta unidade (SSID), que será usado para operar esta unidade como ponto de acesso sem fios.

**1 Toque em [INPUT] e insira o nome desejado do dispositivo (SSID).**

- Recomendamos que insira até 20 caracteres. Nem todos os caracteres podem ser confirmados quando visualizar os nomes dos aparelhos nesta unidade se usar um nome comprido do aparelho. (→ 142, 175, 190, 193)
- Para mais detalhes sobre como inserir caracteres, consulte a página 97.
- Toque em [Enter].

**2 Toque em [EXIT].**

- 
- Se quiser fazer a ligação directa a um Smartphone após mudar o nome do dispositivo (SSID), defina de novo a ligação com o nome alterado do dispositivo (SSID). (→ 142, 175, 190, 193)
  - A palavra-passe inserida durante a definição de uma ligação directa não pode ser alterada. (→ 175, 190, 193)

## [Wireless LAN setup]

Pode alterar ou verificar as definições da sua rede LAN sem fios, como [IP Address], [Subnet Mask] e [MAC Address].

[IP Address]/[Subnet Mask]/[Gateway]/[Primary DNS]/[Secondary DNS]/[MAC Address]

- Se tocar em [AUTO], as definições de rede são configuradas automaticamente. Se tocar em [MANUAL], pode definir cada item. Escolha o item que deseja definir e defina-o.
- [MAC Address] não pode ser alterado.

## [Connection Test]

Pode testar a ligação entre esta unidade e o ponto de acesso sem fios. As ligações seguintes podem ser verificadas:

- Ligação a um ponto de acesso sem fios
- Ligação a "LUMIX CLUB"
- Ligação a USTREAM
- Ligação ao servidor do monitor doméstico

### 1 Toque em [NEXT].

- O teste de ligação começa.

### 2 Verifique o resultado do teste de ligação e toque em [EXIT].

- Se a ligação tiver sido efectuada com sucesso, é apresentado "○". Se a ligação não for efectuada com sucesso, é apresentado "X".
- Para testar a ligação a "LUMIX CLUB" ou USTREAM, tem de fazer previamente outras definições. (→ 162, 183)

## [PC Connect Setup]

[Change]/[Return to default]

Pode alterar as definições do grupo de trabalho.

- Quando copiar cenas ou imagens paradas para um PC com a função Wi-Fi [Copy], tem de criar uma pasta partilhada no PC e ligar esta unidade ao grupo de trabalho a que o PC pertence. (A predefinição é WORKGROUP.)
- Para mais informação sobre como criar uma pasta partilhada, consulte a página 158.

**[Change]:** Introduza o nome do grupo de trabalho a que o PC de destino pertence.

**[Return to default]:** Isto volta às predefinições da altura da compra.

- Para mais detalhes sobre como inserir caracteres, consulte a página 97.
- Pode inserir um máximo de 15 caracteres.

## Usar o “LUMIX CLUB”

Adquirir um ID de acesso “LUMIX CLUB” (grátis).

Pode carregar as cenas e imagens paradas gravadas com esta unidade para o serviço WEB com [Remote Ctrl], ou usar a função [Live Cast] se se registar em “LUMIX CLUB”.

- Pode definir o mesmo ID de acesso “LUMIX CLUB” para esta unidade e Smartphone.

Quando obtém o ID de acesso apenas através do Smartphone (“Image App”), pode registar o mesmo ID de acesso nesta unidade, usando “Image App”. (→ 184)

Quando obtém diferentes IDs de acesso para esta unidade e Smartphone, mude um dos IDs de acesso e palavra-passe para o que deseja manter.

### Consulte o website “LUMIX CLUB” para obter mais detalhes.

<http://lumixclub.panasonic.net/eng/c/>

- Ligue esta unidade e um ponto de acesso sem fios em [Set Wireless Access Point]. (→ 170)

**1** Prima o botão Wi-Fi nesta unidade e toque em [Wi-Fi Setup].  Wi-Fi

**2** Toque em [LUMIX CLUB].

**3** Toque em [Add/Change Account].

**4** Toque em [New account].

- Ligue à rede. Passe à página seguinte tocando em [NEXT].

**5** Leia por completo os termos do “LUMIX CLUB” e depois toque em [Agree].

- Toque em [EXIT] para cancelar o processo sem adquirir um ID de acesso.

**6** Toque em [NEXT] e insira uma palavra-passe.

- Insira qualquer combinação de 8 a 16 caracteres e números para a palavra-passe.

- Para mais detalhes sobre como inserir caracteres, consulte a página 97.

**7** Verifique o ID de acesso e toque em [OK].

- O ID de acesso (número de 12 dígitos) será apresentado automaticamente. Quando aceder ao “LUMIX CLUB” através de um computador, só precisa de inserir os números.

- Certifique-se de que anota o ID de acesso e palavra-passe.

## ■ Verificar ou alterar o ID de acesso/palavra-passe obtido

- Para alterar a palavra-passe de “LUMIX CLUB” nesta unidade, acesse o website de “LUMIX CLUB” a partir do seu Smartphone ou PC e altere com antecedência a palavra-passe de “LUMIX CLUB”.

**1 Prima o botão Wi-Fi nesta unidade e toque em [Wi-Fi Setup].**  Wi-Fi

**2 Toque em [LUMIX CLUB].**

**3 Toque em [Add/Change Account].**

**4 Toque em [Change Account].**

- O ID de acesso e a palavra-passe são apresentados.

- A palavra-passe é apresentada como “\*”.

**5 Toque em [Login ID] ou [Password].**

**6 Insira o ID de acesso ou palavra-passe e toque em [Enter].**

- Para mais detalhes sobre como inserir caracteres, consulte a página 97.

- Insira a palavra-passe que foi alterada com o Smartphone ou PC.

## ■ Registe o ID de acesso do Smartphone (“Image App”) nesta unidade

É conveniente combinar os IDs de acesso desta unidade e do Smartphone (“Image App”) quando usar a função Wi-Fi utilizando o “LUMIX CLUB”.

**1 Ligue esta unidade ao Smartphone.**

**2 A partir do menu “Image App”, defina o ID de acesso comum.**

## ■ Verificar os termos de utilização de “LUMIX CLUB”

Verifique os detalhes se os termos de utilização tiverem sido actualizados.

**1 Prima o botão Wi-Fi nesta unidade e toque em [Wi-Fi Setup].**  Wi-Fi

**2 Toque em [LUMIX CLUB].**

**3 Toque em [Terms of use].**

- Esta unidade liga-se à rede e os termos de utilização serão apresentados. Toque em [EXIT] para fechar o menu após verificar os termos de utilização.

- 
- Alterações e outras acções aos IDs de acesso só podem ser feitas ao ID de acesso adquirido com esta unidade.



## ■ Apagar o seu ID de acesso e conta do “LUMIX CLUB”

Apague o ID de acesso desta unidade quando o transferir para terceiros ou o eliminar. Também pode apagar a sua conta “LUMIX CLUB”.

**1 Prima o botão Wi-Fi nesta unidade e toque em [Wi-Fi Setup].**  Wi-Fi

**2 Toque em [LUMIX CLUB].**

**3 Toque em [Delete account].**

● A mensagem é apresentada. Toque em [NEXT].

**4 Toque em [YES] no ecrã de confirmação de apagamento do ID de acesso.**

● A mensagem é apresentada. Toque em [NEXT].

**5 Toque em [YES] no ecrã de confirmação para apagar a conta “LUMIX CLUB”.**

● A mensagem é apresentada. Toque em [NEXT].

● Se não apagar a conta “LUMIX CLUB”, apenas o ID de acesso será apagado quando seleccionar [NO].

**6 Toque em [EXIT].**

---

● Alterações e outras acções aos IDs de acesso só podem ser feitos ao ID de acesso adquirido com esta unidade.

## Usar serviços WEB

Quando enviar imagens para serviços WEB, o serviço WEB usado tem de estar registado ao “LUMIX CLUB”. Registrar vários serviços WEB envia imagens para todos os serviços em simultâneo.

● Verifique as “FAQ/Contact us” no seguinte website quanto a serviços WEB compatíveis.

<http://lumixclub.panasonic.net/eng/c/>

Preparação:

Certifique-se de que criou uma conta no serviço WEB que deseja usar, e disponibilize a informação de acesso.

**1 Aceda ao website “LUMIX CLUB” usando um Smartphone ou computador.**

**2 Insira o seu ID de acesso e palavra-passe do “LUMIX CLUB” e aceda ao serviço.**

**3 Guarde o seu endereço de e-mail.**

**4 Escolha o serviço WEB a ser usado e guarde-o.**

● Siga s instruções no ecrã para guardar o serviço.

## Função da câmara dupla sem fios/ multi-câmara

Quando ligar esta unidade e um ou vários Smartphones por Wi-Fi, pode visualizar a imagem transmitida a partir do Smartphone na sub-janela desta unidade, e gravá-la em simultâneo com a imagem da câmara principal (câmara dupla sem fios/multi-câmara).

- Nestas instruções de funcionamento, uma função que apresenta uma imagem de um Smartphone numa sub-janela é chamada de “câmara dupla sem fios”, e uma função que apresenta imagens de até três Smartphones e da sub-câmara desta unidade\* em duas sub-janelas é chamada de “multi-câmara sem fios”.

\* W580 / W580M apenas



- A Smartphone (sub-câmara sem fios)
- B Esta unidade (câmara principal)

Use a sua sub-câmara sem fios para desfrutar da gravação do seu próprio rosto ou de qualquer paisagem diferente do que está a ser gravado com a câmara principal.

**Gravar diferentes tipos de objectos numa imagem**



**Gravar o mesmo objecto a partir de diferentes ângulos**

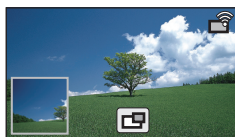

**Gravar uma visualização a partir do objecto**



- C Sub-janela

• A imagem transmitida a partir da sub-câmara sem fios é apresentada na sub-janela.

### ■ Função da câmara dupla sem fios

Estas instruções de funcionamento descrevem o procedimento para ligar esta unidade a um Smartphone.

Para mais informações sobre dispositivos que não sejam Smartphones que suportem a função da sub-câmara sem fios e os procedimentos para os usar, consulte o website de apoio apresentado em baixo (A partir de Novembro de 2015).

[http://panasonic.jp/support/global/cs/e\\_cam](http://panasonic.jp/support/global/cs/e_cam)

## ■ Função da multi-câmara sem fios

Ligar vários Smartphones a esta unidade por Wi-Fi permite-lhe visualizar em simultâneo duas sub-janelas e gravar imagens nelas.

- Pode ligar até três Smartphones em simultâneo. (→ 193)

W580 / W580M

Também pode usar a sub-câmara desta unidade\*.

- \* Quando o monitor LCD estiver fechado ou fechado com o ecrã virado para fora, a sub-câmara não funciona. Abra o monitor LCD.



# Notas acerca da função da câmara dupla/multi-câmara sem fios

---

O desempenho da função da câmara dupla/multi-câmara sem fios varia, dependendo das condições das ondas de rádio em redor. Como o corpo humano bloqueia ondas de rádio, também é influenciado pelo número de pessoas existentes na área.

## ■ Dicas de gravação

- Use a sua sub-câmara sem fios numa posição em que possa ser vista ao máximo a partir da posição desta unidade.
- Quando o sinal entre esta unidade e a sub-câmara sem fios enfraquece, aparece um ícone de aviso. Nesse caso, diminua a distância entre elas.
- Recomendamos que fixe um tripé nesta unidade quando gravar.

## ■ Quando usar um Smartphone como sub-câmara sem fios

- A função da câmara dupla/multi-câmara sem fios indica ao Smartphone para processar imagens e transmitir sinais Wi-Fi.
- O desempenho do processamento de imagem, desempenho de transmissão do sinal Wi-Fi e a localização da antena variam, dependendo do Smartphone.
- A imagem da sub-janela, que é transmitida a partir do Smartphone, é apresentada com um ligeiro atraso, quando comparada com a imagem da câmara principal.
- Dependendo do aparelho e do ambiente, o movimento na imagem transmitida do Smartphone pode não parecer suave, ou pode parecer que faltam fotografias. Isto é particularmente o caso com a orientação vertical, que aumenta a dificuldade de processamento do Smartphone.

### **Mantenha os seguintes pontos em mente quando usar um Smartphone como câmara dupla/multi-câmara sem fios:**

- Recomendamos que use um aparelho Android com um CPU Quad Core ou superior, ou o dispositivo iOS mais actual.
- Recomendamos que olhe previamente para a imagem transmitida a partir do seu Smartphone para verificar a distância de gravação óptima para o Smartphone, o modo mais fácil de segurá-lo e outras condições de gravação.
- Recomendamos que desligue o GPS do Smartphone e as funções Bluetooth, que podem afectar a imagem da sub-câmara sem fios.
- Recomendamos que feche o máximo de aplicações possível.
- A gravação consome muita energia da bateria. Quando gravar durante um longo período de tempo, preste atenção à energia restante da bateria.

- 
- Para obter informações acerca das definições do seu Smartphone, consulte as instruções de funcionamento.
  - Consulte também “Se a ligação Wi-Fi não puder ser estabelecida”. (→ 177)

## Usar um Smartphone como sub-câmara sem fios

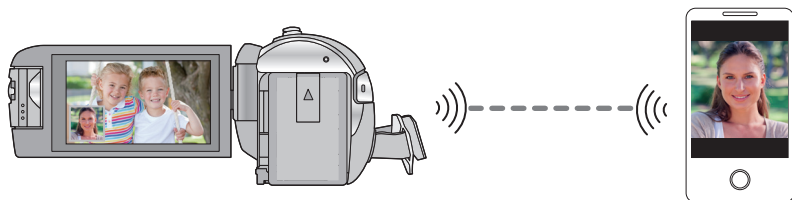

- Tem de ligar a função Wi-Fi do seu Smartphone.
- Instale a aplicação para Smartphone “Image App” no seu Smartphone. (→ 167)

### Quando ligar um Smartphone a esta unidade como sub-câmara sem fios pela primeira vez (Usar a função de câmara dupla sem fios)

- **W580** / **W580M**  
Sair da função da câmara dupla. (→ 47)
- A configuração predefinida para [Direct Connection Password] é [OFF].
- O código QR não é apresentado quando [Direct Connection Password] (→ 180) for definido para [OFF].  
Consulte “Seleccionar o SSID desta unidade no Smartphone para definir uma ligação”

## Seleccionar o SSID desta unidade no Smartphone para definir uma ligação

- 1** (Quando usar o ecrã do menu Wi-Fi)  
**Prima o botão Wi-Fi nesta unidade e toque em [TWIN CAMERA].**

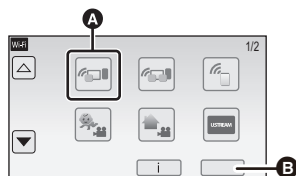

- A** [TWIN CAMERA]  
**B** [EXIT]

- (Quando usar o ecrã de gravação)  
**Toque no ecrã de gravação nesta unidade e toque em .**



- 2** Toque em [Smartphone] no ecrã desta unidade.

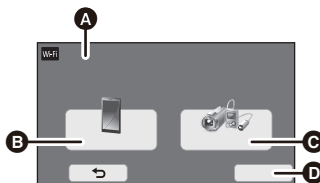

- A** [Wireless Twin Camera]  
**B** [Smartphone]  
**C** [Other Camera]  
**D** [CANCEL]

- 3** Ligue a função Wi-Fi no menu de configuração do Smartphone.

- Quando [Direct Connection Password] estiver definido para [OFF]  
Passe para "Quando [Direct Connection Password] estiver definido para [OFF]". (→ 191)
- Quando [Direct Connection Password] estiver definido para [ON]  
Passe para "Quando [Direct Connection Password] estiver definido para [ON]". (→ 191)

## Quando [Direct Connection Password] estiver definido para [OFF]

**4** No ecrã de configuração do Wi-Fi do Smartphone, seleccione o SSID apresentado nesta unidade.

- Pode levar algum tempo para completar a ligação Wi-Fi.

**5** Quando a ligação Wi-Fi tiver terminado, prima o botão da página inicial no Smartphone e inicie a aplicação do Smartphone “Image App”.

**6** (Se esta é a primeira vez que o Smartphone se está a ligar a esta unidade) Confirme a mensagem e toque em [YES] no ecrã desta unidade.

- Quando a ligação a esta unidade estiver completa, a imagem capturada pelo Smartphone é apresentada na sub-janela desta unidade.

## Quando [Direct Connection Password] estiver definido para [ON]

**4** Toque em [Wi-Fi] no ecrã desta unidade.

**5** No ecrã de configuração do Wi-Fi do Smartphone, seleccione o SSID apresentado nesta unidade.

- Se esta é a primeira vez que o Smartphone se está a ligar a esta unidade por Wi-Fi, insira a palavra-passe apresentada no ecrã desta unidade no Smartphone.
- Pode levar algum tempo para completar a ligação Wi-Fi.

**6** Quando a ligação Wi-Fi tiver terminado, prima o botão da página inicial no Smartphone e inicie a aplicação do Smartphone “Image App”.

- Quando a ligação a esta unidade estiver completa, a imagem capturada pelo Smartphone é apresentada na sub-janela desta unidade.

- 
- As seguintes operações permitem-lhe registar até dez Smartphones. Se o número exceder dez, a informação do Smartphone com a data e hora de registo mais antiga será apagada.
    - Definir [Direct Connection Password] para [OFF] e ligar esta unidade directamente a um Smartphone.

## Ler o código QR para definir uma ligação

- Defina [Direct Connection Password] para [ON]. (→ 180)

**1** (Quando usar o ecrã do menu Wi-Fi)

Prima o botão **Wi-Fi** nesta unidade e toque em [TWIN CAMERA].

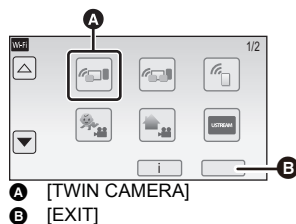

(Quando usar o ecrã de gravação)

Toque no ecrã de gravação nesta unidade e toque em .



**2** Toque em [Smartphone] no ecrã desta unidade.

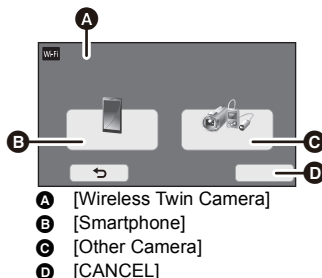

**3** Toque em [QR code] no ecrã desta unidade.

**4** Inicie a aplicação para Smartphone “Image App”.

**5** No Smartphone, seleccione [QR code] para ler o código QR apresentado no ecrã desta unidade.

- Quando usar um dispositivo iOS, efectue as seguintes operações:

- 1** Seleccione a opção que lhe permite instalar a aplicação no ecrã do perfil de “Image App” e siga as instruções que aparecem no ecrã para completar a instalação.
  - 2** Prima o botão da página inicial para fechar o ecrã apresentado.
  - 3** Toque em [NEXT] no ecrã desta unidade para visualizar o seu SSID.
  - 4** Após seleccionar o nome da rede (SSID) desta unidade a partir da configuração Wi-Fi do Smartphone, inicie a “Image App”.
- Quando a ligação a esta unidade estiver completa, a imagem capturada pelo Smartphone é apresentada na sub-janela desta unidade.
  - Se não conseguir ler o código QR, consulte “Seleccionar o SSID desta unidade no Smartphone para definir uma ligação”. (→ 190)



# Quando ligar um Smartphone a esta unidade como sub-câmara sem fios pela primeira vez (Usar a função de multi-câmara sem fios)



- A configuração predefinida para [Direct Connection Password] é [OFF].
- O código QR não é apresentado quando [Direct Connection Password] (→ 180) for definido para [OFF].  
Consulte “Seleccionar o SSID desta unidade no Smartphone para definir uma ligação”
- Pode ligar até três Smartphones em simultâneo.
- Não pode registar um Smartphone como várias sub-câmara sem fios.

## Seleccionar o SSID desta unidade no Smartphone para definir uma ligação

- 1** Prima o botão Wi-Fi nesta unidade e toque em [Multi Camera].

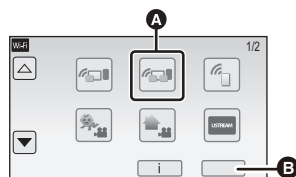

- A** [Multi Camera]
- B** [EXIT]

- 2** Toque em [Unregistered] para registar o Smartphone a ser ligado.

- Tocar em [Unregistered] inicia uma ligação Wi-Fi.

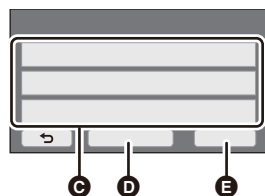

- C** [Unregistered]
- D** [Reset]
- E** [ENTER]

- 3** Ligue a função Wi-Fi no menu de configuração do Smartphone.

- Quando [Direct Connection Password] estiver definido para [OFF]  
Passe para “Quando [Direct Connection Password] estiver definido para [OFF]”. (→ 194)
- Quando [Direct Connection Password] estiver definido para [ON]  
Passe para “Quando [Direct Connection Password] estiver definido para [ON]”. (→ 195)

## Quando [Direct Connection Password] estiver definido para [OFF]

### 4 No ecrã de configuração do Wi-Fi do Smartphone, seleccione o SSID apresentado nesta unidade.

- Pode levar algum tempo para completar a ligação Wi-Fi.

### 5 Quando a ligação Wi-Fi tiver terminado, prima o botão da página inicial no Smartphone e inicie a aplicação do Smartphone "Image App".

### 6 (Se esta é a primeira vez que o Smartphone se está a ligar a esta unidade) Confirme a mensagem e toque em [YES] no ecrã desta unidade.

- Quando a ligação a esta unidade estiver completa, o nome do dispositivo do Smartphone é apresentado no ecrã de registo no Passo 2.
- Repita os passos 2–6 para registar e usar dois ou mais Smartphones.
- **V580** / **W580M**  
Quando usar a sub-câmara desta unidade, pode usar a função de multi-câmara sem fios com apenas um Smartphone registado. Rode a sub-câmara para a activar. (→ 46)

### 7 Toque em [ENTER] para completar o registo.

- **V580** / **W580M**  
As imagens capturadas por dois ou mais Smartphones ligados a esta unidade, ou por um Smartphone ligado a esta unidade e a sub-câmara desta unidade\* serão apresentadas na sub-janela desta unidade.  
\* Apresentado, se tiver ligado um Smartphone a esta unidade e activado a sub-câmara desta unidade.
- **V380**  
A imagem a ser capturada pelo Smartphone ligado a esta unidade será apresentada numa sub-janela desta unidade.
- Se tocar em , o registo será cancelado.

## Quando [Direct Connection Password] estiver definido para [ON]

**4** Toque em [Wi-Fi] no ecrã desta unidade.

**5** No ecrã de configuração do Wi-Fi do Smartphone, seleccione o SSID apresentado nesta unidade.

- Se esta é a primeira vez que o Smartphone se está a ligar a esta unidade por Wi-Fi, insira a palavra-passe apresentada no ecrã desta unidade no Smartphone.
- Pode levar algum tempo para completar a ligação Wi-Fi.

**6** Quando a ligação Wi-Fi tiver terminado, prima o botão da página inicial no Smartphone e inicie a aplicação do Smartphone “Image App”.

- Quando a ligação a esta unidade estiver completa, o nome do dispositivo do Smartphone é apresentado no ecrã de registo no Passo 2.

• Repita os passos 2–6 para registar e usar dois ou mais Smartphones.

• **W580** / **W580M**

Quando usar a sub-câmara desta unidade, pode usar a função de multi-câmara sem fios com apenas um Smartphone registado. Rode a sub-câmara para a activar. (→ 46)

**7** Toque em [ENTER] para completar o registo.

• **W580** / **W580M**

As imagens capturadas por dois ou mais Smartphones ligados a esta unidade, ou por um Smartphone ligado a esta unidade e a sub-câmara desta unidade\* serão apresentadas na sub-janela desta unidade.

\* Apresentado, se tiver ligado um Smartphone a esta unidade e activado a sub-câmara desta unidade.

• **V380**

A imagem a ser capturada pelo Smartphone ligado a esta unidade será apresentada numa sub-janela desta unidade.

- Se tocar em , o registo será cancelado.

## Ler o código QR para definir uma ligação

- Defina [Direct Connection Password] para [ON]. (→ 180)

**1** Prima o botão Wi-Fi nesta unidade e toque em [Multi Camera].

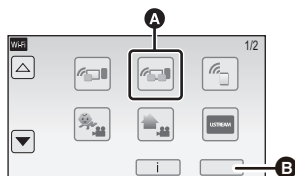

- A** [Multi Camera]
- B** [EXIT]

**2** Toque em [Unregistered] para registar o Smartphone a ser ligado.

- Tocar em [Unregistered] inicia uma ligação Wi-Fi.

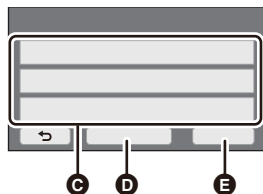

- C** [Unregistered]
- D** [Reset]
- E** [ENTER]

**3** Toque em [QR code] no ecrã desta unidade.

**4** Inicie a aplicação para Smartphone “Image App”.

**5** No Smartphone, seleccione [QR code] para ler o código QR apresentado no ecrã desta unidade.

- Quando usar um dispositivo iOS, consulte a página 192 no passo 5.
- Quando a ligação a esta unidade estiver completa, o nome do dispositivo do Smartphone é apresentado no ecrã de registo no Passo 2.
- Se não conseguir ler o código QR, consulte “Seleccionar o SSID desta unidade no Smartphone para definir uma ligação”. (→ 193)
- Repita os passos 2–5 para registar e usar dois ou mais Smartphones.
- **WV580** / **WV580M**  
Quando usar a sub-câmara desta unidade, pode usar a função de multi-câmara sem fios com apenas um Smartphone registado. Rode a sub-câmara para a activar. (→ 46)

**6** Toque em [ENTER] para completar o registo.

- **WV580** / **WV580M**  
As imagens capturadas por dois ou mais Smartphones ligados a esta unidade, ou por um Smartphone ligado a esta unidade e a sub-câmara desta unidade\* serão apresentadas na sub-janela desta unidade.

\* Apresentado, se tiver ligado um Smartphone a esta unidade e activado a sub-câmara desta unidade.

● **V380**

- A imagem a ser capturada pelo Smartphone ligado a esta unidade será apresentada numa sub-janela desta unidade.
- Se tocar em , o registo será cancelado.

- Não pode ligar dispositivos para além do Smartphone para a função de multi-câmara sem fios.
- Alterar as definições [Direct Connection Password] apaga os Smartphones registados.
- Quando tiver feito uma ligação com [Direct Connection Password] definido para [ON], ligue o segundo e subsequentes Smartphones com as mesmas definições. Os Smartphones podem ser ligados mesmo com diferentes métodos de ligação, [Wi-Fi] e [QR code] sejam usados.
- As seguintes operações permitem-lhe registar até dez Smartphones. Se o número exceder dez, a informação com a data e hora de registo mais antiga será apagada. (os Smartphones podem perder o registo quando usar a função multi-câmara sem fios.)
  - Definir [Direct Connection Password] para [OFF] e ligar esta unidade directamente a um Smartphone.
- Também pode mudar a imagem na sub-janela. Consulte “Alterar a imagem na sub-janela” na página 204.

## Quando ligar pela segunda vez ou mais tarde

### Usar a função de câmara dupla sem fios

- 1** Toque no ecrã de gravação nesta unidade e toque em .
- 2** Inicie a aplicação para Smartphone “Image App”.



- Esta unidade e o Smartphone serão ligados por Wi-Fi. Quando a ligação a esta unidade estiver completa, a imagem capturada pelo Smartphone é apresentada na sub-janela desta unidade.
- Se não conseguir estabelecer a ligação ou não aparecer qualquer imagem na sub-janela, siga os passos em baixo para definir novamente a ligação:
  - 1** Feche a aplicação para Smartphone “Image App”.
  - 2** Toque de novo no ecrã de gravação desta unidade e toque em .
  - 3** Toque em [Change Device] no ecrã desta unidade.

Após completar os passos apresentados acima, siga o procedimento do passo 2 para a frente em “Seleccionar o SSID desta unidade no Smartphone para definir uma ligação” em “Quando ligar um Smartphone a esta unidade como sub-câmara sem fios pela primeira vez (Usar a função de câmara dupla sem fios)”. (→ 190)

- [History] permite-lhe configurar uma ligação Wi-Fi com as definições da função Wi-Fi usadas anteriormente. (→ 176)



### Usar os últimos Smartphones ligados

- 1** Prima o botão Wi-Fi nesta unidade e toque em [Multi Camera].
- 2** Toque em [ENTER].
- 3** Inicie a aplicação para Smartphone “Image App”.

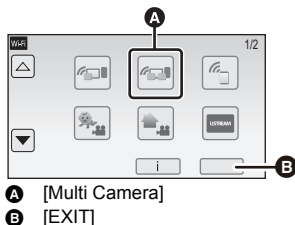

- Esta unidade e o Smartphone serão ligados por Wi-Fi. Quando a ligação a esta unidade estiver completa, a imagem capturada pelo Smartphone é apresentada na sub-janela desta unidade.
- Se não conseguir estabelecer a ligação ou não aparecer qualquer imagem na sub-janela, siga os passos em baixo para definir novamente a ligação:
  - 1** Toque no ecrã de gravação desta unidade e toque em .
  - 2** Toque em [Change Device] no ecrã desta unidade.
  - 3** Feche a aplicação do Smartphone “Image App” e toque em [Reset] no ecrã de registo do dispositivo.
  - 4** Toque em [YES].

Após completar os passos apresentados acima, siga o procedimento do passo 2 para a frente em “Seleccionar o SSID desta unidade no Smartphone para definir uma ligação” em “Quando ligar um Smartphone a esta unidade como sub-câmara sem fios pela primeira vez (Usar a função de multi-câmara sem fios)”. (→ 193)

### Substituir os Smartphones registados

- 1** Prima o botão Wi-Fi nesta unidade e toque em [Multi Camera].
- 2** Toque no nome do dispositivo registado que deseja substituir.

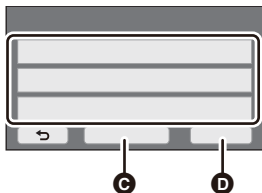

- Feche a aplicação do Smartphone “Image App” e siga o procedimento do passo 3 na página 193.
- Para configurar uma ligação lendo um código QR, siga o procedimento do passo 3 na página 196.
- Quando a ligação a esta unidade estiver completa, o nome do dispositivo é alterado para o nome do dispositivo registado recentemente.

### Eliminar todos os Smartphones registados

Feche a aplicação do Smartphone “Image App” e toque em [Reset] no ecrã de registo do dispositivo.

- Será apresentada uma mensagem. Tocar em [YES] apaga toda a informação registada e os nomes do dispositivo serão indicados como [Unregistered].
- As ligações Wi-Fi feitas com a função multi-câmara sem fios não são guardadas como registos no [History].

## Terminar a ligação

---

**1** Toque no ecrã de gravação nesta unidade e toque em .

**2** Toque em [EXIT] no ecrã desta unidade.

- A ligação Wi-Fi será terminada.
- Feche "Image App" no Smartphone.



- 
- Também pode terminar a ligação, premindo o botão Wi-Fi nesta unidade.  
Se premir o botão Wi-Fi durante a pausa na gravação, será apresentada uma mensagem. Para terminar a ligação, toque em [YES].

## Gravar com a sub-câmara sem fios (Câmara dupla/multi-câmara sem fios)

### ● W580 / W580M

A sub-câmara desta unidade não está disponível para a função da câmara dupla sem fios.

- Uma imagem gravada com a imagem da câmara principal e da sub-câmara sem fios apresentada na sub-janela é gravada como uma cena única ou imagem parada\*. Quando reproduzir essa cena ou imagem parada, não pode apagar apenas a imagem da sub-janela ou ocultá-la.
- Se definir [Backup for Twin Camera] para [ON], quando gravar imagens com a função da câmara dupla/multi-câmara sem fios, também pode gravar a imagem da câmara principal sem a imagem da sub-janela como cena em separado. (→ 51)

\* Quando a função multi-câmara sem fios é utilizada, não pode gravar imagens paradas.

**1** Ligue um Smartphone a esta unidade como sub-câmara sem fios. (→ 189, 193)

**2** Iniciar a gravação.

- A gravação e operações na sub-janela não podem ser efectuadas até que todas as sub-janelas sejam apresentadas.

## Ecrã quando usar uma sub-câmara sem fios

### ■ Ícones do estado da ligação para uma sub-câmara sem fios

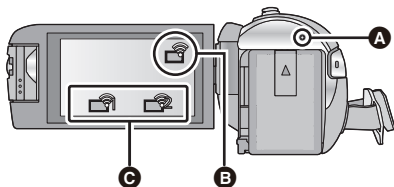

#### **A** Acende a verde

- O indicador do estado acende a verde quando a função da câmara dupla/multi-câmara sem fios sem fios for activada.
- Quando Wi-Fi for desligado, o indicador do estado acende de novo a vermelho.

#### Ícone do estado da ligação para uma sub-câmara sem fios

##### **B** Quando usar a função de câmara dupla sem fios

O visor muda do seguinte modo, de acordo com a intensidade da onda de rádio: (fraca) → → (forte).



##### **C** Quando usar a função multi-câmara sem fios (exemplo: sub-câmara sem fios 1)



O visor muda do seguinte modo, de acordo com a intensidade da onda de rádio: (fraca) → → (forte).

- O número do ícone varia dependendo da sub-câmara sem fios seleccionada. (1–3)



### **Quando o sinal Wi-Fi enfraquecer**

Se o sinal enfraquecer quando a sub-janela for apresentada, o ícone do estado da ligação passa para  /  (fraco) e  pisca na sub-janela.

Se o sinal ainda enfraquecer mais, o ícone do estado da ligação passa para  /  e a imagem da sub-janela desaparece.

- Não pode efectuar a seguinte operação da sub-janela.
  - Alterar a posição de visualização da sub-janela (apenas para a câmara dupla sem fios)
  - Alterar a cor da moldura da sub-janela

### **Quando usar a função de câmara dupla sem fios**

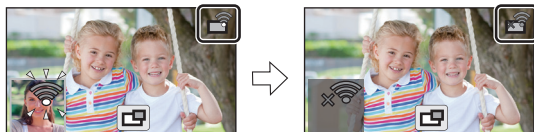

### **Quando usar a função multi-câmara sem fios (Quando o sinal da sub-câmara sem fios 1 enfraquecer)**



- Pode voltar a utilizar a sub-janela quando o sinal ficar mais forte.

- 
- A sua ligação Wi-Fi pode ser terminada, dependendo do Smartphone.

### **■ Visualizar ou ocultar a sub-janela**

Toque em .

- Sempre que tocar no ícone, pode visualizar ou ocultar a sub-janela.
- Quando a sub-janela é ocultada, a sub-janela não será gravada.





## ■ Tamanho da sub-janela quando usar uma câmara dupla/multi-câmara sem fios

O tamanho da imagem apresentada na sub-janela varia, dependendo da câmara do Smartphone e da orientação do Smartphone.

**Exemplo: Sub-janela quando o formato da câmara principal for definido para 16:9**

(As molduras amarelas correspondem ao tamanho da imagem apresentada na sub-janela)

Orientação do Smartphone	Vertical	Horizontal*
Visualização da sub-janela		

\* Dependendo do Smartphone, pode não ser possível usar a orientação horizontal.

## Alterar as definições da câmara dupla sem fios



### Alterar a posição de visualização da sub-janela

- 1 Toque na sub-janela
- 2 Toque na posição de visualização que deseja alterar.

- Dependendo da posição de visualização da sub-janela, as posições dos ícones apresentados no ecrã podem variar.



### Alterar a cor da moldura da sub-janela

- 1 Toque na sub-janela
- 2 Toque em .
- 3 Toque em  e seleccione a moldura desejada.

- ①: Cor-de-rosa
- ②: Verde
- ③: Cor-de-laranja
- ④: Cinzento
- ⑤: Sombreado\*
- ⑥: Sem moldura

\* Isto adiciona um sombreado à direita e no fundo.

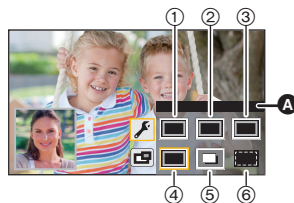

A [FRAMING]







## Alterar a imagem na sub-janela

### 1 Toque na sub-janela a ser alterada.







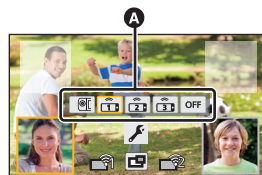

- A sub-janela seleccionada será realçada a amarelo.
- Os ícones seleccionados da sub-câmara serão apresentados e o ícone seleccionado será realçado a amarelo.

### 2 Toque no ícone desejado para alterar a imagem na sub-janela.

-  : Apresenta a imagem da sub-câmara desta unidade (W580) / **W580M** apenas).
-  : Apresenta a imagem da sub-câmara sem fios 1.
-  : Apresenta a imagem da sub-câmara sem fios 2.
-  : Apresenta a imagem da sub-câmara sem fios 3.
- OFF** : DESLIGADO



**A** Ícones de seleção da sub-

- **W580** / **W580M**  
Se tiver tocado em  (sub-câmara desta unidade), rode a sub-câmara desta unidade para activá-la.\*
- \* Quando o monitor LCD estiver fechado com o ecrã virado para fora, a sub-câmara não funciona. Abra o monitor LCD.
- Se tiver tocado em  /  /  (sub-câmara sem fios 1/2/3), ligue o Smartphone registado a esta unidade e inicie o "Image App".
- Nos seguintes casos, a moldura da sub-janela será apresentada no monitor LCD desta unidade, mas não será gravada. Quando os ícones de seleção da sub-câmara desaparecerem, a sub-janela é apresentada a cinzento semi-transparente.
  - Quando deixar a sub-câmara desta unidade fechada, mesmo após tocar-lhe  (sub-câmara desta unidade) (W580) / **W580M**)
  - Quando o Smartphone registado que seleccionou tocando em  /  /  (sub-câmara sem fios 1/2/3) não estiver ligado a esta unidade, ou quando o sinal de Wi-Fi entre o Smartphone e esta unidade estiver fraco.
  - Quando tiver tocado em  (desligado)

- **W580** / **W580M**  
Quando a imagem para uma sub-janela for definida para  (sub-câmara desta unidade), as seguintes definições da sub-janela podem ser alteradas:
  - Alterar o tamanho da sub-janela (→ 48)
  - Definir e ajustar a sub-câmara e a sub-janela (WB/Luminosidade/Modo de narração) (→ 49)

## Alterar as imagens entre as sub-janelas





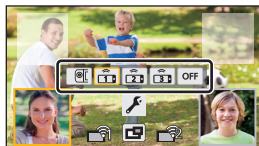

### 1 Toque na sub-janela a ser alterada.

- A sub-janela seleccionada será realçada a amarelo.
- Os ícones seleccionados da sub-câmara serão apresentados e o ícone seleccionado será realçado a amarelo.



### 2 Toque no ícone seleccionado para a outra sub-janela.

- As imagens da sub-janela serão alteradas.

- 
- Leva algum tempo até que a sub-janela apareça.
  - Não pode definir esta unidade para o modo de reprodução quando estiver ligada a uma sub-câmara sem fios.
  - Os seguintes ícones do botão podem não ser apresentados quando a sub-janela for apresentada. Para os visualizar, toque na imagem da câmara principal no ecrã.
    -  (Menu do toque)
    -  /  (Ícones do botão do zoom)
    -  (Ícone do botão de gravação)
    - Ícone do botão do modo de gravação (→ 53)
  - As funções seguintes são desactivadas:
    - Controlo criativo
    - Modo de Filme HDR (  /  )
    - Modo Auxiliar de Animação Parada
    - Itens do menu de configuração
    - Característica de transferência Eye-Fi
    - Passar para outras funções Wi-Fi
    - Base de ligação de inclinação e rotação remota
  - As seguintes funções não funcionam quando a sub-janela for apresentada:
    - Toque no obturador
    - [FACE FRAMING]
    - Busca AF/AE
    - Bloqueio do estabilizador óptico de imagem
  - As seguintes definições são desactivadas quando a imagem de uma sub-câmara sem fios for apresentada numa sub-janela.
    - Definições da sub-janela (WB/Luminosidade/Narração)
    - Tamanho da sub-janela
  - Dependendo das condições de gravação, o equilíbrio da cor, luminosidade e outras definições podem diferir entre a câmara principal e a sub-câmara sem fios.

- Os itens do menu de gravação, ícones da operação e as funções, como o estabilizador de imagem, função de disparo nivelado e [QUICK POWER ON] funcionam apenas para a câmara principal.
- Os efeitos de imagem da função de Desvanecer não afectam a sub-janela.
- Quando o ecrã de "Image App" desaparecer, a transmissão de imagem para a sub-janela pára (A ligação Wi-Fi permanece activada.) Isto pode acontecer quando, por exemplo, o Smartphone receber uma chamada ou premir o botão da página inicial.  
Se iniciar novamente o "Image App" no Smartphone, a transmissão de imagem na câmara principal é reiniciada e a sub-janela será apresentada automaticamente.
- Não pode gravar imagens da câmara dupla/multi-câmara sem fios no Smartphone.

(Quando usar a função de câmara dupla sem fios)

- Quando gravar imagens paradas, pode levar mais tempo do que o habitual para atingir a focagem. (→ 26)
- Não pode efectuar a gravação em simultâneo de imagens paradas enquanto grava um filme ou usa PRE-REC.
- Se uma imagem não for recebida da sub-câmara sem fios seleccionada para uma sub-janela durante cerca de 4 minutos ou mais, a ligação Wi-Fi será terminada. (Não será terminada enquanto estiver a ser gravado um filme.)

(Quando usar a função multi-câmara sem fios)

- Esta função só está disponível no modo de gravação de filmes. Não pode passar para o modo de gravação de imagens paradas nem tirar fotografias.
- Se uma imagem não for recebida da sub-câmara sem fios seleccionada para uma sub-janela durante cerca de 4 minutos ou mais, a ligação Wi-Fi será terminada. (Não será terminada enquanto um filme estiver a ser gravado ou se uma imagem for recebida por alguma das sub-janelas.)

## Se a ligação Wi-Fi não puder ser estabelecida (Câmara dupla/multi-câmara sem fios)

- Para obter informações acerca das definições do seu Smartphone, consulte as instruções de funcionamento.

Problema	Etapas a seguir
<p><b>Não consigo ligar esta unidade ao Smartphone.</b></p> <p><b>Não aparece qualquer imagem na sub-janela.</b></p>	<ul style="list-style-type: none"> <li>● Verifique as definições do Wi-Fi do Smartphone para ver se o SSID desta unidade está seleccionado, de modo a que possa efectuar uma ligação Wi-Fi a partir do Smartphone para esta unidade.</li> <li>● Se o Smartphone for ligado a um ponto de acesso sem fios ou a outra câmara de vídeo que suporte a função da câmara dupla/multi-câmara sem fios, após terminar a ligação, seleccione o SSID desta unidade a partir do menu de configuração do Wi-Fi e reinicie o "Image App".</li> <li>● Se não tem a certeza acerca do SSID desta unidade, ligar a um Smartphone diferente do Smartphone ligado anteriormente ou tiver alterado as definições de [Direct Connection Password] após ter efectuado a ligação a um Smartphone, siga os passos apresentados em baixo para efectuar novamente a ligação: (Quando usar a função de câmara dupla sem fios)             <ol style="list-style-type: none"> <li>1 Feche "Image App" no Smartphone.</li> <li>2 Prima o botão Wi-Fi nesta unidade para sair da função de câmara dupla sem fios.</li> <li>3 Prima de novo o botão Wi-Fi e toque em [TWIN CAMERA].</li> <li>4 Siga o procedimento do passo 2 para a frente em "Seleccionar o SSID desta unidade no Smartphone para definir uma ligação" em "Quando ligar um Smartphone a esta unidade como sub-câmara sem fios pela primeira vez (Usar a função de câmara dupla sem fios)". (→ 190)</li> </ol>             (Quando usar a função multi-câmara sem fios)             <ol style="list-style-type: none"> <li>1 Feche "Image App" no Smartphone.</li> <li>2 Prima o botão Wi-Fi nesta unidade para sair da função de multi-câmara dupla sem fios.</li> <li>3 Prima de novo o botão Wi-Fi e toque em [Multi Camera].</li> <li>4 Toque em [Reset] no ecrã de registo do dispositivo.</li> <li>5 Toque em [YES].</li> <li>6 Siga o procedimento do passo 2 para a frente em "Seleccionar o SSID desta unidade no Smartphone para definir uma ligação" em "Quando ligar um Smartphone a esta unidade como sub-câmara sem fios pela primeira vez (Usar a função de multi-câmara sem fios)". (→ 193)</li> </ol> </li> </ul>
<p><b>A imagem da sub-janela é interrompida.</b></p> <p><b>A imagem da sub-janela desaparece.</b></p>	<ul style="list-style-type: none"> <li>● A imagem da sub-janela é interrompida quando o sinal Wi-Fi enfraquecer. Se o sinal ainda enfraquecer mais, a imagem da sub-janela desaparece automaticamente.</li> <li>● Dependendo da orientação desta unidade, do Smartphone e da distância entre eles, a imagem pode ser interrompida. Se a recepção de imagem for fraca, diminua a distância e verifique o ícone do estado da ligação (→ 200) em simultâneo. Também pode apontar o transmissor Wi-Fi (→ 9) para o Smartphone.</li> </ul>

- Consulte também "Se a ligação Wi-Fi não puder ser estabelecida". (→ 177)

# O que pode fazer com um PC

## HD Writer LE 3.1

Pode copiar o filme/imagem parada para o HDD do PC ou para média como discos Blu-ray, DVDs ou cartões SD, usando HD Writer LE 3.1.

### Verifique o website em baixo para descarregar/installar o software.

- O software está disponível para ser descarregado até ao final de Março de 2019.

[http://panasonic.jp/support/global/cs/soft/download/f\\_le31.html](http://panasonic.jp/support/global/cs/soft/download/f_le31.html)

- Consulte as instruções de funcionamento de HD Writer LE 3.1 (ficheiro em PDF) para obter mais detalhes acerca da utilização (→ 219).

### ■ Smart Wizard

O ecrã Smart Wizard é apresentado automaticamente quando ligar esta unidade a um PC com o HD Writer LE 3.1 instalado. (→ 215)



#### Copiar para o PC:

Pode copiar o filme/imagem parada para o HDD de PCs.

#### Copiar para o disco:

Pode copiar para o disco em qualidade de imagem de alta definição.

- Selecciona a função que deseja usar e siga as instruções que aparecem no ecrã, para uma cópia fácil.

O que pode ser feito com o HD Writer LE 3.1	Tipo de dados
<b>Copiar dados para um computador</b>	
<b>Copiar num disco Blu-ray/formato AVCHD:</b> <ul style="list-style-type: none"> <li>• As cenas gravadas em 1080/50p podem ser copiadas como 1080/50p. (→ 209: Nota importante)</li> <li>• As cenas MP4/iFrame não podem ser copiadas para um disco Blu-ray ou no formato AVCHD.</li> </ul>	Filme e imagem parada
<b>Edição:</b> Editar dados de filmes copiados num HDD de um PC <ul style="list-style-type: none"> <li>• Dividir, Compensar, Imagem parada, Título, Efeito, Transição, BGM, Apagar parcialmente</li> <li>• Converter parte de um filme numa imagem parada</li> </ul>	Imagem em movimento
<b>Partilha online:</b> Pode carregar filmes na Internet e partilhá-los com a sua família e amigos.	
<b>Reprodução num computador:</b> Reproduzir os dados do filme e imagem parada em qualidade de imagem de alta definição num computador.	Filme e imagem parada
<b>Formatar discos:</b> Dependendo do tipo de disco que usar, é necessário proceder à formatação.	Imagem em movimento



- Pode reproduzir num PC usando um visualizador de imagens em conformidade com o Windows ou um software de imagem disponível comercialmente, e copiar imagens para um PC usando o Windows Explorer.
- Consulte a página 220 para obter mais detalhes sobre como usar um Mac.

### **Nota importante**

- Quando usar um Cartão de Memória SDXC, consulte o seguinte website de apoio.  
<http://panasonic.net/avc/sdcard/information/SDXC.html>
- Não insira um disco gravado no formato AVCHD com o HD Writer LE 3.1 num aparelho que não suporte o formato AVCHD. Nalguns casos, o disco pode ficar preso dentro do aparelho.
- Para reproduzir um disco Blu-ray para onde copiou cenas gravadas em 1080/50p, necessita de equipamento que suporte AVCHD Progressive.
- Quando inserir um disco que contenha filmes gravados noutros aparelhos, pode aparecer-lhe uma mensagem a informar que tem de formatar o disco. Não formate o disco, pois os dados apagados não podem ser recuperados mais tarde.

- 
- É impossível escrever dados para unidade a partir de um PC.
  - Os filmes que tenham sido gravados noutro aparelho não podem ser escritos no HD Writer LE 3.1.
  - Quando são escritos dados de filmes para e do cartão SD, o funcionamento correcto da unidade não pode ser garantido se usar um software para além do HD Writer LE 3.1.
  - Não inicie o HD Writer LE 3.1 e outro software em simultâneo.

# Antes de instalar HD Writer LE 3.1

---

A sua instalação ou uso do Software indicado em baixo exige a sua completa aceitação dos termos deste Acordo. Se não aceitar os termos deste Acordo, não instale nem use o Software.

## Acordo de licença do utilizador final

É concedida a si ("Licenciado") uma licença para o Software definida neste Acordo de Licença de utilizador final ("Acordo") sob a condição de que concorde com os termos e condições deste Acordo.

Os seguintes termos contêm representações de material relativas às desresponsabilizações da Panasonic Corporation. Certifique-se de que lê por completo, compreende e confirma os seguintes termos.

### Artigo 1 Licença

É concedido ao Licenciado o direito de usar o Software (o "Software" significa o software e outra informação, como manuais descarregados pelo Licenciado através do website Panasonic), mas todos os direitos aplicáveis a patentes, direitos de autor, marcas registadas e segredos comerciais incluídos no Software não serão transferidos para o Licenciado.

### Artigo 2 Utilização por terceiros

O Licenciado não poderá usar, copiar, modificar, transferir, alugar ou emprestar, ou permitir que quaisquer terceiros, quer gratuitamente ou não, utilizem, copiem ou alterem o software, excepto se tal for expressamente permitido neste Acordo.

**Artigo 3 Restrições na cópia do Software**  
O Licenciado pode fazer uma única cópia do Software em todo ou em parte apenas com o fim de obter uma cópia de reserva.

### Artigo 4 Computador

O Licenciado pode usar o Software apenas num computador. Não o pode usar em mais do que um computador. Além disso, o Licenciado não pode usar o Software para serviços comerciais de alojamento de software.

**Artigo 5 Engenharia inversa, descompilação ou decomposição**

O Licenciado não pode inverter, descompilar ou decompor o Software, excepto no âmbito de um deles ser permitido de acordo com as leis ou regulamentos do país onde o Licenciado reside. A Panasonic, ou os seus distribuidores não se responsabilizam por quaisquer defeitos no Software ou danos para o Licenciado causados por engenharia inversa, descompilação ou decomposição do Software.

### Artigo 6 Indemnização

O Software é fornecido "TAL E QUAL" sem qualquer tipo de garantia, seja implícita ou explícita, incluindo, mas não limitada a garantias de não infracção, mercantibilidade e/ou aptidão para um fim particular. Para além disso, a Panasonic não garante que o funcionamento do Software seja ininterrupto ou sem erros. A Panasonic ou qualquer um dos seus distribuidores não se responsabilizam por quaisquer danos sofridos pelo Licenciado devido à utilização do Software por parte do Licenciado.

### Artigo 7 Controlo de exportação

O Licenciado concorda em não exportar ou reexportar para nenhum país o Software sob qualquer forma sem as adequadas licenças de exportação sujeitas aos regulamentos do país onde reside o Licenciado, se tal for necessário.

### Artigo 8 Rescisão da licença

O direito abaixo garantido ao Licenciado é automaticamente rescindido se o Licenciado violar qualquer um dos termos e condições deste Acordo. Nesse caso, o Licenciado tem de destruir o Software e qualquer documentação relacionada, juntamente com todas as cópias desta, ao encargo do Licenciado.

Artigo 9 Relativamente ao MICROSOFT SQL SERVER COMPACT 3.5 produzido pela Microsoft Corporation

(1) O Licenciado usará o MICROSOFT SQL SERVER COMPACT 3.5 apenas quando incluído no Software e não usará o MICROSOFT SQL SERVER COMPACT 3.5 em qualquer outra configuração ou método. O Licenciado não publicará o MICROSOFT SQL SERVER COMPACT 3.5 nem trabalhará nas limitações técnicas do MICROSOFT SQL SERVER COMPACT 3.5.

(2) O Licenciado não usará, copiará, distribuirá, concederá nem manuseará de outro modo o Software, para além do raio de utilização atribuído no Artigo 9 (1), e não conduzirá operações, como engenharia inversa, descompilação, desmontagem, etc. do MICROSOFT SQL SERVER COMPACT 3.5.

(3) Todos os direitos, incluindo direitos de autor, direitos patenteados, etc., relacionados com o MICROSOFT SQL SERVER COMPACT 3.5 pertencem à Microsoft Corporation. O Licenciado não reivindicará quaisquer direitos relacionados com o MICROSOFT SQL SERVER COMPACT 3.5.

# Ambiente operativo

- Ainda que os requisitos do sistema mencionados nestas instruções de funcionamento sejam satisfeitos, alguns computadores não podem ser usados.
- É necessário um gravador de Blu-ray/DVD compatível e média para gravar para um Blu-ray/DVD.
- Não garantimos o funcionamento nos seguintes casos:
  - Quando 2 ou mais dispositivos USB estiverem ligados a um computador, ou quando os dispositivos forem ligados através de hubs USB ou usando cabos de extensão.

## ■ Ambiente operativo para HD Writer LE 3.1

<b>Sistema operativo</b>	Windows 10 (32 bits/64 bits) Windows 8/Windows 8.1 (32 bits/64 bits) Windows 7 (32 bits/64 bits) SP1
<b>CPU</b>	Intel Pentium 4 2,8 GHz ou superior (incluindo CPU compatível) <ul style="list-style-type: none"> <li>• Intel Core 2 Duo 2,16 GHz ou superior, ou AMD Athlon 64 X2 Dual-Core 5200+ ou superior é recomendado quando usar a função de reprodução.</li> <li>• Intel Core 2 Quad 2,6 GHz ou superior é recomendado quando usar a função de edição.</li> <li>• Intel Core i7 2,8 GHz ou superior é recomendado quando reproduzir ou usar a função de edição para 1080/50p.</li> </ul>
<b>RAM</b>	Windows 7/Windows 8/Windows 8.1/Windows 10: 2 GB ou superior (64 bits)/1 GB ou mais (32 bits)
<b>Ecrã</b>	High Colour (16 bits) ou superior (32 bits ou mais recomendado) Resolução do ambiente de trabalho de 1024×768 pixels ou superior (recomendado 1920×1080 pixels ou superior) Placa gráfica em conformidade com DirectX 9.0c (DirectX 10 recomendado) e sobreposição DirectDraw Compatível com PCI Express™ ×16 recomendado Memória de vídeo de 256 MB ou superior recomendado
<b>Espaço livre do disco rígido</b>	Ultra DMA — 100 ou mais 450 MB ou mais (para instalar o software) <ul style="list-style-type: none"> <li>• Se a configuração de compressão estiver ligada, ocorrerão erros durante a gravação. Retire o sinal da opção [Compress this drive to save disk space] em [Properties] para a unidade de disco rígido.</li> </ul>
<b>Som</b>	Suporte DirectSound
<b>Interface</b>	Porta USB
<b>Outros requerimentos</b>	Rato ou aparelho equivalente Ligação à Internet

- HD Writer LE 3.1 é apenas para Windows.
- A entrada não é suportada noutros idiomas, para além de inglês, alemão, francês, chinês simplificado e russo.
- O funcionamento não é garantido em todas as unidades de disco de Blu-ray/DVD.
- O funcionamento não é garantido no Windows 7 Enterprise, Windows 8 Enterprise, Windows 8.1 Enterprise, Windows 10 Enterprise ou Windows RT.
- Para o Windows 8/Windows 8.1/Windows 10, este software encontra-se disponível apenas como aplicação para computador de secretária.
- Este software não é compatível com um ambiente de arranques múltiplos.
- Este software não é compatível com um ambiente de multi-monitor.
- Se usar o Windows 7/Windows 8/Windows 8.1/Windows 10, os utilizadores de uma conta administrativa e os utilizadores de uma conta padrão podem usar este software. (Um utilizador de uma conta administrativa deverá instalar e desinstalar este software.)

### ■ Para usar o HD Writer LE 3.1

Precisa de um bom PC, dependendo das funções a serem usadas. Este pode não reproduzir nem funcionar correctamente, dependendo do ambiente do PC utilizado. Consulte o ambiente operativo e as notas.

- 
- O funcionamento durante a reprodução pode ficar lento, caso o CPU ou a memória não preencham os requisitos do ambiente operativo.
  - Use sempre o controlador mais actual para o cartão de vídeo.
  - Certifique-se sempre de que existe capacidade suficiente no HDD no PC. Este pode ficar inoperacional, ou o funcionamento pode parar de repente se a capacidade diminuir.

### ■ Ambiente operativo para a função de leitura do cartão (armazenamento em massa)

<b>Sistema operativo</b>	Windows 10 (32 bits/64 bits) Windows 8/Windows 8.1 (32 bits/64 bits) Windows 7 (32 bits/64 bits) SP1
<b>CPU</b>	1 GHz ou superior Processador de 32 bits (x86) ou 64 bits (x64)
<b>RAM</b>	Windows 7/Windows 8/Windows 8.1/Windows 10: 2 GB ou superior (64 bits)/1 GB ou mais (32 bits)
<b>Interface</b>	Porta USB
<b>Outros requerimentos</b>	Rato ou aparelho equivalente

- O equipamento USB funciona com o controlador instalado como padrão no sistema operativo.

# Instalação

Quando instalar o software, registre-se no seu computador como Administrador ou com um nome de utilizador que tenha um nível equivalente de autorização. (Se não tiver autorização para tal, consulte o seu gestor.)

- Antes de iniciar a instalação, feche quaisquer outras aplicações de software que estejam a ser executadas.
- Não execute nenhuma outra operação no seu computador enquanto o software estiver a ser instalado.
- A explicação das operações baseia-se no Windows 7.

## ■ Instalação do HD Writer LE 3.1

**Verifique o website em baixo para descarregar/instalar o software.**

- O software está disponível para ser descarregado até ao final de Março de 2019.  
[http://panasonic.jp/support/global/cs/soft/download/f\\_le31.html](http://panasonic.jp/support/global/cs/soft/download/f_le31.html)

## ■ Desinstalar o HD Writer LE 3.1

Siga os passos abaixo para desinstalar quaisquer aplicações de software de que não necessite mais.

**1** Seleccione [Start] → [Control Panel] → [Uninstall a Program].

**2** Seleccione [HD Writer LE 3.1] e clique [Uninstall].

- Continue com a desinstalação seguindo as instruções no ecrã.
- Depois de desinstalar o software, assegure-se de que reinicia o computador.

## Ligar ao PC

- Ligue esta unidade ao PC após ter instalado as aplicações de software.

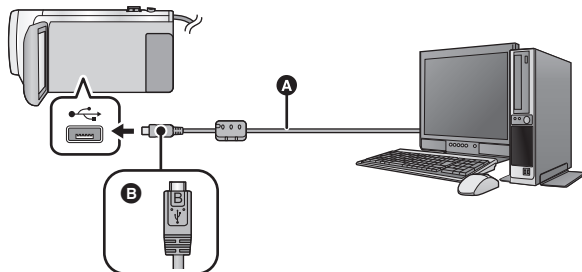

- A** Cabo USB (fornecido)
  - B** Vire o lado com o símbolo para cima para ligar a extremidade micro B do cabo USB ao terminal USB desta unidade.
- Introduza as fichas até onde estas entrarem.

### 1 Ligue esta unidade ao adaptador AC.

- Utilize o adaptador AC para deixar de ter preocupações em relação a baterias fracas.

### 2 Ligue a unidade.

### 3 Ligue esta unidade ao PC.

- O ecrã de escolha da função USB aparece.

### 4 Toque em [PC] no ecrã desta unidade.

- O ecrã Smart Wizard é apresentado automaticamente quando HD Writer LE 3.1 é instalado.
- Esta unidade é reconhecida automaticamente como uma unidade de disco externa do PC. (→ 217)
- Quando seleccionar uma opção sem ser [PC], volte a ligar o cabo USB.
- Quando usar a bateria, o monitor LCD desliga-se passados cerca de 5 segundos. Toque no ecrã para ligar o monitor LCD.



- 
- Não utilize outros cabos USB para além daquele fornecido. (Não garantimos o funcionamento com quaisquer outros cabos USB.)
  - Quando esta unidade estiver ligada a um PC usando um cabo USB enquanto a unidade estiver ligada, a energia também é fornecida do PC a esta unidade.
  - Quando efectuar a leitura/escrita entre um PC e um cartão SD, tenha cuidado, porque algumas ranhuras para cartões SD nos PCs e nalguns leitores de cartões SD não são compatíveis com o cartão de memória SDHC nem com o cartão de memória SDXC.
  - Quando usar um Cartão de Memória SDXC, consulte o seguinte website de apoio.  
<http://panasonic.net/avc/sdcard/information/SDXC.html>

## ■ Para desligar em segurança o cabo USB

Selecione o ícone  na barra de tarefas apresentada no PC e selecione o número do modelo desta unidade para desligar o cabo USB.

- Dependendo das definições do seu computador, este ícone poderá não ser apresentado.

### Acerca da indicação do ecrã da unidade

- Não desligue o cabo USB, bateria ou o adaptador AC enquanto a luz de acesso ao cartão estiver ligada ou o ícone de acesso ao cartão () aparecer no ecrã da unidade.
- **W580M**  
Não desligue o cabo USB, bateria ou o adaptador AC enquanto a luz de acesso estiver ligada ou o ícone de acesso à memória incorporada () aparecer no ecrã da unidade.
- Se o ecrã não mudar quando a unidade for utilizada enquanto estiver ligada ao PC, desligue a bateria e/ou o adaptador AC, espere cerca de 1 minuto, volte a ligar a bateria e/ou adaptador AC, espere novamente cerca de 1 minuto e volte a ligar a unidade. (Os dados podem ser destruídos quando efectuar a operação indicada em cima enquanto acede ao cartão SD ou memória incorporada)

## ■ Carregar a bateria ligando-a a diferentes aparelhos

Quando usar a bateria, se desligar a unidade e a ligar a um PC, gravador de discos Blu-ray da Panasonic ou gravador de DVD da Panasonic, a bateria será recarregada.

- **Quando ligar esta unidade a um PC pela primeira vez, certifique-se de que liga esta unidade ao PC com a energia desta unidade ligada.**
- Insira bem o cabo USB até ao fim. Este não funciona correctamente se não for inserido por completo.
- Não utilize outros cabos USB para além daquele fornecido. (Não garantimos o funcionamento com quaisquer outros cabos USB.)
- Não pode carregar a bateria ligando o cabo DC fornecido.
- Certifique-se de que liga esta unidade directamente ao PC, gravador de discos Blu-ray ou gravador de DVD.
- Durante o carregamento, o indicador do estado pisca.
- Não pode carregar quando o indicador do estado pisca rapidamente, ou quando nem sequer se ligar. Carregue usando o adaptador AC. (→ 11)
- Leva 2 ou 3 vezes mais tempo a carregar, comparado com o tempo quando usa o adaptador AC.
- Se o indicador do estado pisca particularmente depressa ou devagar, consulte a página 234.



# Acerca da apresentação no computador

Quando a unidade estiver ligada a um computador, é reconhecida como uma unidade de disco externa.

- Disco amovível (Exemplo:  CAM\_SD (F:)) é apresentado em [Computer].

Recomendamos a utilização do HD Writer LE 3.1 para copiar dados de filmes. Se usar o Windows Explorer ou outros programas no computador para copiar, mover ou alterar o nome dos ficheiros e pastas gravados com esta unidade fará com que não os possa usar com o HD Writer LE 3.1. É impossível escrever dados na memória incorporada ou cartão SD na unidade a partir de um PC.

**Exemplo de estrutura de pasta de um cartão SD:**

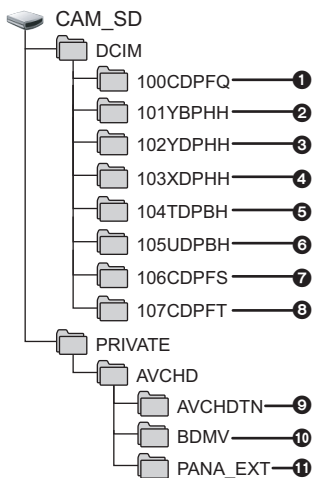

## W580M

**Exemplo de estrutura de pasta da memória incorporada:**

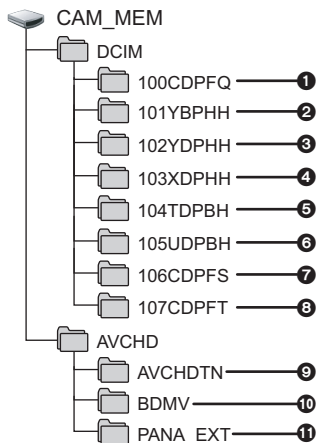

Os dados seguintes serão gravados.

- 1 Até 999 imagens paradas no formato JPEG ([S1000001.JPG] etc.)
- 2 Ficheros de filmes com o formato MP4 ([S1000001.MP4] etc.)
- 3 MP4 (1080/50p)
- 4 MP4 (1080/25p)
- 5 MP4 (720/25p)
- 6 MP4 (360/25p)
- 6 Ficheros de filmes com o formato iFrame ([S1000001.MP4] etc.)
- 7 Imagens paradas no formato JPEG criadas a partir de filmes
- 8 As imagens paradas com o formato JPEG gravadas no modo auxiliar de animação parada
- 9 Miniaturas de filmes
- 10 Os ficheiros de filmes com o formato AVCHD ([00000.MTS], etc.)
- 11 Para gestão

## ■ Copiar imagens paradas para um computador

### Função de leitura do cartão (armazenamento em massa)

As imagens paradas gravadas com esta unidade podem ser copiadas para o PC com o Explorer ou outros programas.

- 1 **Clique duas vezes na pasta que contém as imagens paradas. ([DCIM] → [100CDPFQ], etc.)**
- 2 **Arraste e liberte as imagens paradas na pasta de destino (no HDD do computador).**

- 
- Não apague os directórios do cartão SD. Fazendo isto o cartão SD torna-se utilizável por parte desta unidade.
  - Não apague nem edite ficheiros no cartão SD ou USB HDD no PC. Se o fizer, esta unidade poderá não conseguir ler estes ficheiros ou as suas funções podem não funcionar correctamente.
  - Quando forem gravados dados não suportados por esta unidade num computador, a unidade não os reconhecerá.
  - Use sempre esta unidade para formatar os cartões SD.

## Início HD Writer LE 3.1

- Para usar o software, aceda como administrador ou com um nome de utilizador para uma conta padrão.  
O software não pode ser usado com o nome de utilizador de uma conta de convidado.

(No PC)

**Selecione [Start] → [All Programs] → [Panasonic] → [HD Writer LE 3.1] → [HD Writer LE 3.1].**

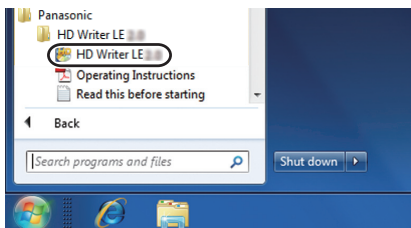

- Para detalhes sobre como usar as aplicações de software, leia as instruções de funcionamento do software em PDF.

## Leitura das instruções de utilização das aplicações de software

- Terá de ter o Adobe Acrobat Reader 5.0 ou o Adobe Reader 7.0, ou uma versão mais actualizada para ler as instruções de funcionamento em PDF.

**Selecione [Start] → [All Programs] → [Panasonic] → [HD Writer LE 3.1] → [Operating Instructions].**

# Se usar Mac (armazenamento em massa)

- HD Writer LE 3.1 não se encontra disponível para Mac.
- iMovie e Final Cut Pro X suportado. Para mais detalhes acerca de iMovie e Final Cut Pro X, contacte a Apple Inc.

## ■ Ambiente operativo

<b>PC</b>	Mac
<b>Sistema operativo</b>	OS X v10.11
<b>CPU</b>	Intel Core 2 Duo ou melhor
<b>RAM</b>	2 GB ou mais
<b>Interface</b>	Porta USB
<b>Outros requerimentos</b>	Rato ou aparelho equivalente

- Ainda que os requisitos do sistema mencionados nestas instruções de funcionamento sejam satisfeitos, alguns computadores não podem ser usados.
- O equipamento USB funciona com o controlador instalado como padrão no sistema operativo.

## ■ Copiar imagens paradas para um Mac

### 1 Ligue esta unidade a um Mac com o cabo USB fornecido.

- O ecrã de escolha da função USB aparece.

### 2 Toque em [PC] no ecrã desta unidade.

- Esta unidade é reconhecida automaticamente como uma unidade de disco externa do Mac.
- Quando seleccionar uma opção sem ser [PC], volte a ligar o cabo USB.
- Quando usar a bateria, o monitor LCD desliga-se passados cerca de 5 segundos. Toque no ecrã para ligar o monitor LCD.

### 3 Clique duas vezes em [CAM\_SD] existente no ambiente de trabalho.

- Para utilizadores que tenham **W580M**, [CAM\_SD] e [CAM\_MEM] são apresentados no ambiente de trabalho.
- Os ficheiros são guardados na pasta [100CDPFQ] ou [102CDPFT] etc., na pasta [DCIM].

### 4 Através do sistema de arrasto, mova as imagens desejadas, ou a pasta onde se encontram as imagens, para uma pasta diferente no Mac.

## ■ Para desligar em segurança o cabo USB

Arraste o ícone do disco [CAM\_SD] para [Trash]. De seguida, desligue o cabo de ligação USB.

- Para utilizadores que tenham **W580M**, [CAM\_SD] e [CAM\_MEM] são apresentados no ambiente de trabalho.

# Indicações

\*1 Para o **W580**\*2 Para o **W580M**

## ■ Indicações de gravação

Modo de gravação de filmes

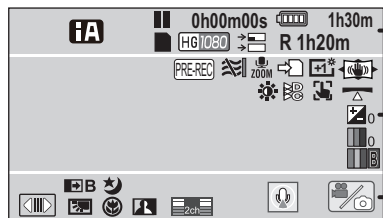

Modo de gravação de imagens paradas

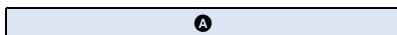
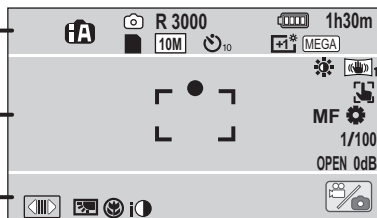

Modo automático inteligente (→ 54)

Modo mais automático inteligente (→ 56)

Modo de Controlo Criativo (→ 56)

Modo de filme HDR (→ 45, 61)<sup>\*1, 2</sup>

Modo de cenário (→ 60)

Modo manual (→ 63)

Modo Auxiliar de Animação Parada (→ 62)

Gravação

Pausa na gravação

Tempo de gravação decorrido (→ 24)

("h" é uma abreviatura para hora, "m" para minutos e "s" para segundos.)

Transferência Eye-Fi (→ 137)

Energia restante da bateria (→ 13)

Energia restante na bateria (→ 13)

Estado possível de gravação na memória incorporada<sup>2</sup>

(Branco) Estado de possibilidade de gravação no cartão

(Verde) Reconhecer o cartão

Modo de gravação de filmes (→ 79)

Cópia de segurança para a câmara dupla (→ 51)

Tempo restante para gravação de filmes (→ 24)

(Branco) Ícone de gravação de imagens paradas

Gravar imagem parada



















(Vermelho) Gravar imagem parada













Número de pixels de gravação para imagens paradas (→ 27, 85, 88)

No modo de reprodução, o tamanho da imagem não é apresentado para imagens paradas gravadas com outros produtos que tenham tamanhos de imagem diferentes dos tamanhos apresentados acima.

Gravação com temporizador automático (→ 74)

MEGA OIS (→ 26)

<b>B</b>	
	PRE-REC (→ 74)
	Gravação temporizada (→ 59)
	Microfone do zoom (→ 84)
	Microfone estéreo (→ 84)
	Cancelamento do ruído do vento (→ 83)
	Gravação Relé (→ 80) <sup>2</sup>
	LCD ligado (→ 37)
	Estabilizador de imagem (→ 68)/ bloqueio do estabilizador óptico de imagem (→ 70)
	Ajuste da imagem (→ 85)
	Cor do cinema digital (→ 82)
	Ajuste da luminosidade (efeito miniatura/filme de 8mm/filme silencioso) (→ 57, 58)
	Ajuste da vividez (efeito miniatura) (→ 57)
	Ajuste do equilíbrio da cor (filme de 8mm) (→ 58)
<b>HDR</b> 	Efeito HDR (→ 45, 76) <sup>1, 2</sup>
	Busca AF/AE (→ 69)
	Função de disparo nivelado (→ 44, 76)
	Toque no obturador (→ 71)
<b>MF</b>	Focagem manual (→ 66)
	Balanço de brancos (→ 64)
<b>1/100</b>	Velocidade do obturador (→ 65)
<b>OPEN/F2.0</b>	Valor do diafragma de ganho (→ 65)
<b>0dB</b>	Valor de ganho (→ 65)
<input type="radio"/> (Branco)/ <input checked="" type="radio"/> (Verde)	
Indicação de focagem (→ 26)	

<b>C</b>	
	Visualizar o menu do toque (→ 20)
	Compensação da luz de fundo (→ 75)
	Tele macro (→ 75)
	Controlo inteligente do contraste (→ 73)
	Nível do microfone (→ 84)
	Desvanecer (Branco), Desvanecer (Preto) (→ 73)
	Modo Nocturno (→ 75)
	Exposição Inteligente (→ 74)
	Acerto das Horas no Mundo (→ 32)
	Ícone da sub-janela (→ 46, 47, 201)
	Ícone de definição da sub-câmara (→ 48)
	O modo de narração é activado (→ 49) <sup>1, 2</sup>
	Ícone de mudança do modo de gravação (→ 18)
<b>15. 11. 2016</b>	Indicação da data (→ 21)
<b>12:34</b>	Indicação das horas (→ 21)

## ■ Indicação de reprodução



Apresentação durante a reprodução  
(→ 29, 87)

<b>0h00m00s</b>	Tempo de reprodução (→ 29)
<b>No.10</b>	Número da cena
	Repetição da reprodução (→ 89)
	Continuar a reprodução (→ 90)
<b>100-0001</b>	Pasta das imagens paradas/ nome do ficheiro
	Transferir/filmes/imagens paradas protegidos (→ 112, 136)

**AVCHD / 1080/50p / 1080/50i / MP4/iFrame / 1080/50p**  
(vermelho) / **1080/25p** (vermelho) / **720/25p**  
(vermelho) / **360/25p** (vermelho) / **1Frame** /

Apresentação da escolha do modo de  
reprodução (→ 28)

	Cena AVCHD [1080/50p] (→ 28)
	Cena AVCHD [PH] (→ 28)
	Cena AVCHD [HA] (→ 28)
	Cena AVCHD [HG] (→ 28)
	Cena AVCHD [HE] (→ 28)
(azul) /	Cena MP4 [1080/50p] (50M) (→ 28)
	Cena MP4 [1080/50p] (28M) / MP4 [1080/25p] (→ 28)
	Cena MP4 [720/25p] (→ 28)
	Cena MP4 [360/25p] (→ 28)
	Cena iFrame (→ 28)
	Cena gravada com relé (→ 80) <sup>2</sup>
<b>MINI</b>	Cena gravada em miniatura (→ 57)
	Cena com gravação temporizada (→ 59)
	Cenas guardadas com a reprodução realçada (→ 98)
	Estado da transferência Eye-Fi (→ 135)

## ■ Indicação da ligação a Wi-Fi

	Estado de ligação Wi-Fi (ponto de acesso sem fios) (→ 168)
	Estado da ligação Wi-Fi (ligação directa) (→ 168)

## ■ Indicação da ligação a USB HDD

	Reprodução USB HDD (→ 129)
--	----------------------------

## ■ Indicação de ligação a outros aparelhos

	Aceder ao cartão (→ 133, 216)
	Aceder à memória incorporada (→ 133, 216) <sup>2</sup>

## ■ Indicações de confirmação

--	(Apresentação) A bateria incorporada está fraca. da hora) (→ 21)
	Aviso para se gravar a si mesmo (→ 22)
	O cartão SD não está inserido ou não é compatível.

## ■ Indicação da câmara dupla/ multi-câmara sem fios



Ícone de ligar a câmara dupla sem fios/ícone de desligar a câmara dupla/multi-câmara sem fios (→ 190)



Estado de ligação Wi-Fi (câmara dupla sem fios) (→ 200)



Estado de ligação Wi-Fi (multi-câmara sem fios) (→ 200)

## ■ Indicação da sub-janela



Para alterar o tamanho da sub-janela (→ 48)<sup>1, 2</sup>



Avisos da ligação Wi-Fi para a função da sub-câmara sem fios (Câmara dupla sem fios) (→ 201)



Avisos da ligação Wi-Fi para a função da sub-câmara sem fios (multi-câmara sem fios) (→ 201)

\* O número do ícone varia, dependendo da sub-câmara sem fios seleccionada. (1–3)

Outros

# Mensagens

Mensagens importantes de confirmação/erro a serem indicadas no ecrã em texto.

### **W580M PERIODICALLY MAKE BACK UP OF DATA IN BUILT-IN MEMORY.**

Recomendamos que faça periodicamente cópias de segurança de filmes e imagens paradas importantes num PC, DVD, etc., para proteger os dados. (→ 208) Esta mensagem não significa que possa haver um problema com esta unidade.

### **CHECK CARD.**

Este cartão não é compatível ou não pode ser reconhecido pela unidade.

Se esta mensagem aparecer, mesmo após repetir esta acção várias vezes, o cartão pode ficar instável. Volte a inserir o cartão SD e desligue e volte a ligar a energia.

### **THIS BATTERY CANNOT BE USED.**

• Utilize uma bateria compatível com esta unidade. (→ 10)

Se usar uma bateria da Panasonic compatível com esta unidade, ejecte a bateria e volte a inseri-la. Se a mensagem aparecer, mesmo após repetir esta acção várias vezes, esta unidade necessita de ser reparada. Retire a alimentação e consulte o seu fornecedor. Não tente reparar sozinho a unidade.

• Está a tentar ligar um adaptador AC que não é compatível com esta unidade. Utilize o adaptador AC fornecido. (→ 11)

### **THIS EXTERNAL DRIVE CANNOT BE USED./ PLEASE CHECK THE EXTERNAL DRIVE.**

A unidade externa que esta unidade não consegue reconhecer está ligada. Verifique se o USB HDD pode ser ligado e usado com esta unidade e tente voltar a fazer a ligação. (→ 124)



### **Failed to connect wireless access point/ No wireless access point found**

- Verifique a configuração de Wi-Fi no seu ponto de acesso sem fios e Smartphone.
- [Easy Connection (WPS)] pode ser usado para ligar aparelhos que se liguem directamente a esta unidade. Quando ligar vários aparelhos, certifique-se de que WPS não está em espera.
- Leia a página 177 se a ligação Wi-Fi não puder ser estabelecida.

### **Connection failed. Please check network settings of connected device.**

- Pode ser impossível ligar a partir de alguns serviços Web, como "LUMIX CLUB" e USTREAM. Tente voltar a ligar após esperar um bocado.
- Leia a página 177 se a ligação Wi-Fi não puder ser estabelecida.

### **Network disconnected.**

- Quando usar [DLNA Play], se não utilizar o aparelho compatível com DLNA a que está ligado, este será apresentado. Verifique o estado do aparelho DLNA a que está ligado.

## **Acerca da recuperação**

Se for encontrada informação de gestão em falta, podem aparecer mensagens e é efectuada uma reparação. (A reparação pode levar algum tempo, dependendo do erro.)

-  é apresentado quando é detectada informação de gestão anormal quando as cenas são apresentadas em miniatura.
- 
- Utilize uma bateria com energia suficiente, ou o adaptador AC.
  - Dependendo das condições dos dados, poderá não ser possível reparar completamente os dados.
  - Se a recuperação falhar, não será possível reproduzir cenas gravadas antes da unidade ser desligada.
  - Quando recuperar os dados gravados noutra unidade, pode não ser possível reproduzir os dados nesta unidade, ou no outro aparelho.
  - Se a recuperação falhar, desligue a energia da unidade, espere um bocado e volte a ligar. Se a recuperação falhar repetidamente, formate a unidade. Por favor, tenha em conta que, se a unidade for formatada, todos os dados gravados no disco serão apagados.
  - Se recuperar a informação acerca das miniaturas, a apresentação das miniaturas pode ficar mais lenta.
  - Não pode recuperar cenas gravadas como cópia de segurança para a câmara dupla e informação sobre cenas de reprodução realçada no formato MP4.

# Resolução de problemas

## ■ Não se trata de um mau funcionamento nos seguintes casos

<p><b>Ouve-se um estalido quando a unidade é abanada.</b></p>	<ul style="list-style-type: none"> <li>• Este é o som da lente a mover-se e não se trata de um defeito. Este som deixa de ser ouvido quando a unidade é ligada e definida para o modo de gravação de filmes ou modo de gravação de imagens paradas.</li> </ul>
<p><b>O objecto parece deformado.</b></p>	<ul style="list-style-type: none"> <li>• O objecto parece estar ligeiramente deformado quando o objecto se mover muito rapidamente pela imagem, mas isto deve-se ao facto da unidade usar MOS para o sensor de imagem. Não se trata de um mau funcionamento.</li> </ul>
<p><b>A lente ou o monitor LCD ficam embaciados.</b></p>	<ul style="list-style-type: none"> <li>• Isto deve-se à condensação. Não se trata de um mau funcionamento. Por favor, consulte a página 2.</li> </ul>



### Energia

Problema	Etapas a seguir
<p><b>Não é possível ligar esta unidade.</b></p> <p><b>Esta unidade não fica ligada o tempo suficiente.</b></p> <p><b>A bateria descarrega-se rapidamente.</b></p>	<ul style="list-style-type: none"> <li>• Carregue de novo a bateria, para se assegurar de que tem carga suficiente. (→ 11)</li> <li>• Em locais frios, o tempo de funcionamento da bateria diminui.</li> <li>• A bateria tem um tempo de vida limitado. Se o tempo de funcionamento ainda for muito curto mesmo após a bateria ter sido completamente recarregada, a bateria está esgotada e não pode mais ser usada.</li> </ul>
<p><b>Esta unidade é desligada automaticamente.</b></p>	<ul style="list-style-type: none"> <li>• Se a energia da unidade se desligar quando desliga a televisão usando o telecomando da televisão, o VIERA Link está a funcionar. Se não estiver a usar VIERA Link, defina [VIERA Link] para [OFF]. (→ 119)</li> </ul>
<p><b>Esta unidade não pode ser utilizada apesar de estar ligada.</b></p> <p><b>Esta unidade não funciona normalmente.</b></p>	<ul style="list-style-type: none"> <li>• Retire a bateria ou o adaptador AC, espere cerca de 1 minuto e ligue novamente a bateria ou o adaptador AC. Cerca de 1 minuto mais tarde, volte a ligar a alimentação. (Se executar a operação acima enquanto aceder ao média, poderá danificar os dados no média.)</li> <li>• Se ainda não conseguir fazer operações normais, retire a alimentação e consulte o revendedor onde comprou a unidade.</li> </ul>
<p><b>“ERROR OCCURRED. PLEASE TURN UNIT OFF, THEN TURN ON AGAIN.” é apresentado.</b></p>	<ul style="list-style-type: none"> <li>• A unidade detectou automaticamente um erro. Reinicie a unidade desligando e voltando a ligar a energia.</li> <li>• A energia é desligada em cerca de 1 minuto se não a desligar e voltar a ligar.</li> <li>• Precisa de ser reparada, se for apresentado repetidamente, mesmo que seja reiniciado. Desligue a alimentação e consulte o revendedor onde adquiriu esta unidade. Não tente reparar o aparelho sozinho.</li> </ul>



## Indicação

Problema	Etapas a seguir
<b>A indicação da energia restante na bateria não é apresentada correctamente.</b>	<ul style="list-style-type: none"><li>● A indicação da capacidade restante da bateria é uma aproximação. Se a indicação da capacidade restante da bateria não for apresentada correctamente, carregue por completo a bateria, descarregue-a e volte a carregá-la.</li></ul>

## Gravação

Problema	Etapas a seguir
<b>A unidade pára arbitrariamente de gravar.</b>	<ul style="list-style-type: none"><li>● Use um cartão SD que possa ser usado para a gravação de filmes. (→ 14)</li><li>● O tempo de gravação pode ter diminuído devido à deterioração da velocidade de escrita dos dados ou repetição da gravação e apagamento. Usando a unidade, formate o cartão SD ou memória incorporada. (→ 39)</li><li>● Se [AGS] estiver em [ON], grave na posição horizontal normal, ou defina [AGS] para [OFF]. (→ 82)</li></ul>
<b>A função de focagem automática não funciona.</b>	<ul style="list-style-type: none"><li>● Passar para o modo automático inteligente ou modo mais automático inteligente.</li><li>● Se está a tentar gravar uma cena que é difícil de focar no modo de focagem automática, use o modo de focagem manual para ajustar a focagem. (→ 55, 66)</li></ul>
<b>O balanço da cor das imagens é estranho quando grava em locais como um ginásio.</b>	<ul style="list-style-type: none"><li>● Em locais com várias fontes de iluminação, como um ginásio ou átrio, ajuste a configuração do balanço de brancos para  (Modo 2 de interior). Se não conseguir gravar claramente com  (Modo 2 de interior), definido para  (Modo de ajuste manual). (→ 64)</li></ul>
<b>A cor ou luminosidade da imagem muda, ou pode ver barras horizontais na imagem.</b> <b>O monitor LCD cintila no interior.</b>	<ul style="list-style-type: none"><li>● A cor ou luminosidade da imagem podem alterar, ou pode ver barras horizontais na imagem quando o objecto for gravado sob uma luz fluorescente, luz de mercúrio ou luz de sódio, etc., mas não se trata de um mau funcionamento.</li><li>● No modo de gravação de filmes, grave no modo automático inteligente/modo mais automático inteligente ou defina a velocidade do obturador para 1/100 em áreas onde a frequência da alimentação seja 50 Hz, ou 1/125 em áreas de 60 Hz.</li><li>● No modo de gravação de imagens paradas, isto não afecta a imagem gravada.</li></ul>

## Reprodução

Problema	Etapas a seguir
As cenas/imagens paradas não podem ser reproduzidas.	<ul style="list-style-type: none"> <li>Quaisquer cenas/imagens paradas em que as miniaturas sejam apresentadas como  não podem ser reproduzidas.</li> </ul>
As cenas não podem ser apagadas.	<ul style="list-style-type: none"> <li>Desbloqueie a configuração de protecção. (→ 112)</li> <li>As cenas/imagens paradas em que as miniaturas são apresentadas como  não podem ser apagadas. Se as cenas/imagens paradas forem desnecessárias, formate o média para apagar os dados. (→ 39) Tenha em conta que, se um média for formatado, todos os dados gravados no média serão apagados e não podem ser recuperados. Faça uma cópia de segurança dos dados importantes num PC, disco, etc.</li> </ul>

## Com outros produtos

Problema	Etapas a seguir
<p>Mesmo quando esta unidade for ligada correctamente a uma TV, as imagens ou sons não podem ser vistos.</p> <p>As imagens são esmagadas horizontalmente.</p>	<ul style="list-style-type: none"> <li>Por favor, leia as instruções de funcionamento da televisão e seleccione o canal correspondente à entrada usada para a ligação.</li> <li>Mude a configuração de [TV ASPECT] para equivaler ao formato da televisão. (→ 118)</li> <li>O áudio durante o modo de reprodução não sai desta unidade quando está ligada a uma TV. Os níveis do som não podem ser ajustados usando esta unidade, por isso, ajuste o som na TV.</li> </ul>
Mesmo quando esta unidade for ligada à TV através do mini cabo HDMI, as imagens ou sons não podem ser vistos.	<ul style="list-style-type: none"> <li>Verifique se o mini cabo HDMI está ligado correctamente.</li> <li>Insira bem o mini cabo HDMI até ao fim.</li> </ul>
Se o cartão SD for inserido noutro aparelho, não é reconhecido.	<ul style="list-style-type: none"> <li>Verifique se o aparelho é compatível com a capacidade ou tipo de cartão SD (Cartão de Memória SD/Cartão de Memória SDHC/ Cartão de Memória SDXC) que inseriu. Consulte as instruções de funcionamento do aparelho para obter mais detalhes.</li> </ul>
Quando estiver ligada através do cabo USB, esta unidade não é detectada por outros dispositivos.	<ul style="list-style-type: none"> <li>Quando ligada a outros dispositivos usando apenas a bateria, volte a ligar usando o adaptador AC.</li> </ul>
VIERA Link não funciona.	<p>(Configurar nesta unidade)</p> <ul style="list-style-type: none"> <li>Ligue com um cabo mini HDMI (fornecido). (→ 116)</li> <li>Toque em , depois toque em [SETUP] → [VIERA Link] → [ON]. (→ 119)</li> <li>Desligue a unidade e volte a ligá-la.</li> </ul> <p>(Configurar noutros aparelhos)</p> <ul style="list-style-type: none"> <li>Se a entrada da televisão não ligar automaticamente, ligue a entrada usando o telecomando da televisão.</li> <li>Verifique a configuração de VIERA Link no aparelho ligado.</li> <li>Por favor, consulte as instruções de funcionamento do aparelho ligado.</li> </ul>
Não consigo copiar cenas no cartão SD ligando a outro equipamento com o cabo USB.	<ul style="list-style-type: none"> <li>O outro equipamento pode não ter reconhecido o cartão SD. Desligue o cabo USB e volte a ligá-lo.</li> </ul>

## Com um PC

Problema	Etapas a seguir
<b>Quando estiver ligada através do cabo USB, esta unidade não é reconhecida pelo computador.</b>	<ul style="list-style-type: none"> <li>● Após voltar a inserir o cartão SD na unidade, volte a ligar o cabo USB fornecido.</li> <li>● Selecciono outro terminal USB no computador.</li> <li>● Verifique o ambiente operativo. (→ 212, 220)</li> <li>● Ligue de novo o cabo USB fornecido após reiniciar o PC e ligar esta unidade de novo.</li> </ul>
<b>Quando o cabo USB estiver desligado, aparecerá uma mensagem de erro no computador.</b>	<ul style="list-style-type: none"> <li>● Para desligar com segurança o cabo USB, seleccione o ícone  na barra de tarefas apresentada no PC e seleccione o número do modelo desta unidade para desligar o cabo USB.</li> </ul>
<b>Não consigo ver as instruções de funcionamento em PDF para HD Writer LE 3.1.</b>	<ul style="list-style-type: none"> <li>● Terá de ter o Adobe Acrobat Reader 5.0 ou o Adobe Reader 7.0, ou uma versão mais actualizada para ler as instruções de funcionamento em PDF do HD Writer LE 3.1.</li> </ul>

## Acerca da função Wi-Fi

Problema	Etapas a seguir
<b>Não consigo ligar a um ponto de acesso sem fios ou Smartphone.</b>	<ul style="list-style-type: none"> <li>● Leia a página 177 se a ligação Wi-Fi não puder ser estabelecida.</li> </ul>
<b>Não consigo operar a partir do Smartphone usando [Remote Ctrl].</b>	<ul style="list-style-type: none"> <li>● Instale a aplicação para Smartphone "Image App" no seu Smartphone. (→ 167)</li> </ul>
<b>Quando vejo o ecrã de gravação com o Smartphone, interferências parecidas com mosaicos aparecem no ecrã e o movimento da imagem não parece suave.</b>	<ul style="list-style-type: none"> <li>● Se definir [REC MODE] para AVCHD [1080/50p] ou MP4/iFrame [1080/50M]/[1080/28M] no modo de gravação de filmes, podem aparecer interferências parecidas com mosaicos no ecrã e o movimento da imagem pode não parecer suave. (Isto não afecta a imagem gravada.)</li> </ul>
<b>Não consigo usar [DLNA Play].</b>	<ul style="list-style-type: none"> <li>● Certifique-se de que a televisão é compatível com DLNA. Leia as instruções da televisão que estiver a usar.</li> <li>● Certifique-se de que o ponto de acesso sem fios e o aparelho estão ligados correctamente.</li> <li>● Aproxime-se do ponto de acesso sem fios e volte a ligar.</li> <li>● Se não puder fazer uma ligação entre este aparelho e o aparelho compatível com DLNA, tente voltar a ligar e certifique-se de que se ligam correctamente.</li> </ul>
<b>O ecrã de transmissão ao vivo não é apresentado.</b>	<ul style="list-style-type: none"> <li>● Certifique-se de que o ID de acesso e palavra-passe do "LUMIX CLUB" foram inseridos correctamente.</li> <li>● Use um PC ou Smartphone para se certificar de que o registo da conta USTREAM está completo.</li> <li>● Use um PC ou Smartphone para registar e definir USTREAM a partir do serviço de ligação "LUMIX CLUB". (→ 162)</li> <li>● "LUMIX CLUB" ou as linhas USTREAM podem estar congestionados. Volte a tentar a transmissão ao vivo após esperar um bocadinho.</li> </ul>

## Acerca da função Wi-Fi

Problema	Etapas a seguir
[Hom.Monitor] não pode ser usado.	<ul style="list-style-type: none"><li>● Certifique-se de que o ponto de acesso sem fios está ligado à Internet.</li><li>● Certifique-se de que o ponto de acesso sem fios e esta unidade estão ligados correctamente. (→ 170)</li></ul>
Esqueci-me da palavra-passe do Wi-Fi.	<ul style="list-style-type: none"><li>● Efectue [Reset Wi-Fi Settings] a partir do menu de configuração (→ 38). Isto define a configuração Wi-Fi para a condição na altura da compra, e poderá usar o menu de configuração Wi-Fi. Quando efectuar [Reset Wi-Fi Settings], todas as definições Wi-Fi, incluindo o ID de acesso "LUMIX CLUB" e os pontos de acesso sem fios registados serão apagados.</li></ul>
Esqueci-me do ID de acesso ou da palavra-passe do "LUMIX CLUB".	<ul style="list-style-type: none"><li>● Verifique a informação no ecrã de acesso do "LUMIX CLUB". <a href="http://lumixclub.panasonic.net/eng/c/">http://lumixclub.panasonic.net/eng/c/</a></li></ul>

## Outros

Problema	Etapas a seguir
Se o cartão SD for inserido nesta unidade, não é reconhecido.	<ul style="list-style-type: none"><li>● Se o cartão SD for formatado num PC, pode não ser reconhecido por esta unidade. Utilize esta unidade para formatar cartões SD. (→ 39)</li></ul>

## ■ Se as cenas AVCHD não mudarem suavemente quando forem reproduzidas noutra aparelho

As imagens podem ficar paradas durante vários segundos e as uniões entre as cenas nas seguintes operações são efectuadas quando várias cenas forem reproduzidas continuamente com outra unidade.

- A suavidade com que as cenas são reproduzidas depende da unidade de reprodução. Dependendo da unidade usada, as imagens podem parar de se mover e ficam paradas durante um momento, mesmo que nenhuma das seguintes condições se aplique.
- Uma gravação contínua de dados de filmes que exceda 4 GB pode parar momentaneamente a cada 4 GB de dados quando reproduzir com outro aparelho.
- Pode não reproduzir suavemente quando a edição das cenas foi feita com HD Writer LE 3.1, mas reproduz suavemente se escolher definições sem uniões em HD Writer LE 3.1. Consulte as instruções de funcionamento para HD Writer LE 3.1.

Principais razões para não reproduzir suavemente
• Quando as cenas foram gravadas em datas diferentes
• Quando tiver gravado cenas com menos de 3 segundos
• Quando PRE-REC tiver sido usado para gravar
• Quando a gravação com efeito miniatura for usada
• Quando utilizar a gravação temporizada
• Quando apagar cenas
• <b>W580M</b> Quando as cenas seleccionadas são copiadas entre um cartão SD e a memória incorporada
• Quando as cenas gravadas forem mais de 99 cenas na mesma data

# Cuidados na utilização

## Acerca desta unidade

**A unidade e o cartão SD ficam quentes durante a utilização. Não se trata de um mau funcionamento.**

**Mantenha esta unidade o mais afastada possível de equipamento electromagnético (como microondas, televisões, consolas de vídeo, etc.).**

- Se utilizar esta unidade sobre ou perto de uma televisão, as imagens e/ou o som nesta unidade podem ficar distorcidos devido à radiação de ondas electromagnéticas.
- Não utilize esta unidade perto de um telemóvel, porque, desta forma, pode causar interferências que afectam adversamente as imagens e/ou o som.
- Os dados gravados podem ser danificados ou as imagens podem ser distorcidas em campos magnéticos fortes criados por altifalantes ou grandes motores.
- A radiação de ondas electromagnéticas geradas por microprocessadores pode afectar adversamente esta unidade, causando distúrbios nas imagens e/ou som.
- Se esta unidade for afectada adversamente por equipamento electromagnético e deixar de funcionar correctamente, desligue esta unidade e retire a bateria, ou desligue o adaptador AC. De seguida, volte a colocar a bateria, ou volte a ligar o adaptador AC e ligue esta unidade.

**Não utilize esta unidade perto de transmissores de rádio ou linhas de alta tensão.**

- Se gravar perto de transmissores de rádio ou linhas de alta-tensão, as imagens e/ou sons gravados podem ser adversamente afectados.

**Certifique-se que utiliza sempre os fios e cabos fornecidos. Se utilizar acessórios opcionais, utilize os fios e cabos fornecidos com eles. Não estique os fios e os cabos.**

**Não pulverize insecticidas ou químicos voláteis sobre a unidade.**

- Se a unidade for pulverizada com estes químicos, a sua estrutura poderá ficar manchada e o acabamento superficial poderá descascar.
- Não deixe produtos de borracha ou plástico em contacto com a unidade durante muito tempo.

**Quando usar a unidade num local com areia ou poeira, tal como numa praia, não permita que a areia ou poeira fina entrem na estrutura e nos terminais da unidade.**

**Além disso, mantenha a unidade afastada da água salgada.**

- A areia ou o pó podem danificar a unidade. (Deve ter cuidado quando inserir e retirar um cartão.)
- Se a unidade apanhar água do mar, limpe-a com um pano ligeiramente embebido em água e depois limpe a unidade novamente com um pano seco.

**Quando transportar a unidade, não a deixe cair nem bata com ela.**

- Um impacto forte poderá partir a estrutura da unidade, provocando uma avaria.

### Limpeza

- Antes de proceder à limpeza, retire a bateria ou puxe o adaptador AC da tomada AC e limpe a unidade com um pano suave e seco.
- Se a unidade estiver muito suja, embeba um pano com água e esprema-o firmemente e depois limpe a unidade com o pano embebido. A seguir, seque a unidade com um pano seco.
- A utilização de benzeno, diluente, álcool ou detergente pode alterar a estrutura da câmara ou descascar o acabamento da superfície. Não utilize estes solventes.
- Quando usar um pano químico do pó, siga as instruções que acompanham o pano.



## Não use a unidade para efeitos de vigilância ou outras utilizações profissionais.

- Esta unidade foi criada para um uso intermitente do consumidor. Não foi criada para uma utilização contínua ou para qualquer aplicação industrial ou comercial que dê origem a um uso prolongado.
- Em certas situações, a utilização contínua pode dar origem ao sobreaquecimento da unidade e causar um mau funcionamento. Tal tipo de utilização é fortemente desencorajada.

## Quando não pretender usar a unidade durante um longo período de tempo

- Quando guardar a unidade numa estante ou armário, recomenda-se que coloque perto dela um dessecante (gel de sílica).

### W580M

## Quando eliminar ou entregar esta unidade, tenha em conta que:

- A formatação e apagamento simplesmente mudam a informação de gestão do ficheiro e não podem ser apagados para apagar completamente os dados na memória incorporada desta unidade. Os dados podem ser recuperados usando software disponível comercialmente, ou parecido.
- Recomendamos que formate fisicamente a memória incorporada antes de eliminar ou dar esta unidade.  
Para formatar fisicamente a memória incorporada, ligue a unidade através do adaptador AC, escolha [SETUP] → [FORMAT MEDIA] → [Built-inMemory] a partir do menu e prima e mantenha premido o botão de iniciar/parar a gravação no ecrã apresentado abaixo durante cerca de 3 segundos. Quando o ecrã de apagamento de dados da memória incorporada aparecer, escolha [YES] e siga as instruções que aparecem no ecrã.

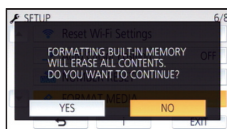

Por favor, tenha cuidado com os seus dados na memória incorporada. A Panasonic não se responsabiliza pela eventualidade de dados privados serem divulgados.

## Acerca da bateria

A bateria utilizada nesta unidade é uma bateria de ião-lítio recarregável. É susceptível à humidade e à temperatura e o efeito aumenta quanto maior ou menor for a temperatura. Em áreas frias, a indicação de carregamento completo pode não aparecer, ou a indicação de bateria fraca pode aparecer cerca de 5 minutos após começar a utilizar a unidade. Em temperaturas elevadas, a função de protecção pode ser activada, tornando impossível a utilização da unidade.

## Certifique-se que retira a bateria depois da utilização.

- Se a bateria for deixada na unidade, continua a correr uma pequena quantidade de energia, mesmo que a unidade esteja desligada. Manter a unidade neste estado pode dar origem a uma descarga em excesso da bateria, o que pode dar origem à impossibilidade de utilização da bateria, mesmo quando estiver carregada.
- A bateria deve ser armazenada dentro do saco de plástico para que nenhum metal entre em contacto com os terminais.
- A bateria deverá ser guardada num local fresco onde não haja humidade, com uma temperatura o mais constante possível. (Temperatura recomendada: de 15 °C a 25 °C, humidade recomendada: de 40%RH a 60%RH)
- Temperaturas extremamente elevadas ou baixas encurtarão a vida útil da bateria.
- Se a bateria for mantida em locais com altas temperaturas, altas humidades, ou com fumos de óleo, os terminais poderão ficar oxidados e provocar avarias.
- Para guardar a bateria durante um longo período de tempo, recomendamos que a carregue uma vez todos os anos e que a guarde mal tenha utilizado por completo a capacidade de carga.
- O pó e outras matérias que fiquem nos terminais da bateria deverão ser retirados.

### **Prepare baterias extra quando sair para fazer uma gravação.**

- Prepare baterias para cerca de 3 ou 4 vezes o período de tempo que deseja gravar. Em locais frios, como uma estância de esqui, o período em que pode gravar fica mais curto.

### **Se deixar cair acidentalmente a bateria, verifique se os terminais ficaram danificados.**

- Inserir uma bateria com os terminais danificados pode danificar a unidade.

### **Não atire a bateria velha para o fogo.**

- Aquecer a bateria ou atirá-la para o fogo pode dar lugar a uma explosão.

### **Se o tempo de funcionamento é muito curto, mesmo após ter carregado a bateria, esta está inutilizável. Por favor compre uma bateria nova.**

## **Acerca do adaptador AC**

- Se a temperatura da bateria estiver extremamente elevada ou baixa, o carregamento pode levar algum tempo, ou a bateria poderá não ser recarregada.
- Se utilizar o adaptador AC próximo de um rádio, a recepção do rádio pode ser perturbada. Mantenha o adaptador AC a 1 m ou mais longe do rádio.
- Quando utilizar o adaptador AC, este pode gerar zumbidos. No entanto, isto é normal.
- Após a utilização, certifique-se que desliga o adaptador AC da tomada. (Se este for deixado ligado, uma pequena quantidade de corrente é consumida.)
- Mantenha sempre os eléctrodos do adaptador AC e da bateria limpos.

## **Acerca do indicador do estado durante o carregamento**

**Quando o indicador do estado piscar particularmente depressa ou devagar, deverá considerar o seguinte.**

### **A piscar com um período de cerca de 4 segundos (desligado cerca de 2 segundos e ligado cerca de 2 segundos):**

- Quando a bateria estiver excessivamente descarregada, ou a temperatura da bateria estiver muito alta ou baixa, pode carregar a bateria, mas levará algumas horas para completar o carregamento normalmente.
- Pisca em intervalos de 2 segundos quando o carregamento normal continuar. Mesmo nesses casos, pode começar a piscar em intervalos de 4 segundos até que o carregamento esteja completo, dependendo das condições de utilização.

### **Pisca com um período de cerca de 0,5 segundos (desligado cerca de 0,25 segundos e ligado cerca de 0,25 segundos):**

- A bateria não está carregada. Retire a bateria da unidade e tente carregá-la de novo.
- Verifique se os terminais da unidade ou da bateria não estão sujos ou cobertos por um objecto estranho e ligue de novo a bateria correctamente. Se estiver presente um objecto estranho ou sujidade, desligue a unidade antes de o remover.
- A bateria ou ambiente está a uma temperatura extremamente alta ou baixa. Espere até que a temperatura volte a um nível adequado e tente carregar de novo. Se ainda não conseguir carregar, poderá haver um problema na unidade, bateria ou adaptador AC.

### **Desligado:**

- O carregamento terminou.
- Se o indicador do estado permanecer desligado, apesar do carregamento ainda não ter terminado, poderá haver um problema na unidade, bateria ou adaptador AC. Consulte a página 233 para obter mais detalhes acerca da bateria.

## Acerca do cartão SD

**Quando eliminar ou entregar o cartão SD, tenha em conta que:**

- Formatar e apagar nesta unidade ou computador altera apenas a informação de gestão do ficheiro e não apaga completamente os dados no cartão SD.
- Recomendamos que o cartão SD seja destruído fisicamente, ou que seja formatado fisicamente usando esta unidade, quando eliminar ou der o cartão SD.

**W580** / **V380**

Para formatar fisicamente o cartão SD, ligue a unidade através do adaptador AC, escolha [SETUP] → [FORMAT MEDIA] → [YES] a partir do menu e prima e mantenha premido o botão de iniciar/parar a gravação no ecrã apresentado abaixo durante cerca de 3 segundos. Quando o ecrã de apagamento de dados do cartão SD aparecer, escolha [YES] e siga as instruções que aparecem no ecrã.

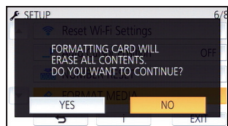

**W580M**

Para formatar fisicamente o cartão SD, ligue a unidade através do adaptador AC, escolha [SETUP] → [FORMAT MEDIA] → [SD CARD] a partir do menu e prima e mantenha premido o botão de iniciar/parar a gravação no ecrã apresentado abaixo durante cerca de 3 segundos. Quando o ecrã de apagamento de dados do cartão SD aparecer, escolha [YES] e siga as instruções que aparecem no ecrã.

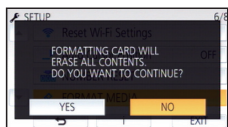

- O cliente é responsável pela gestão dos dados no cartão SD.

## Monitor LCD

- Quando o ecrã LCD ficar sujo ou ocorrer condensação, limpe-o com um pano suave, como aqueles existentes para limpar as lentes dos óculos.
- Não toque no monitor LCD com as unhas, nem esfregue ou prima com demasiada força.
- Pode ser difícil de ver ou de reconhecer o toque quando a película de protecção do LCD estiver fixada.
- Quando a unidade estiver muito fria, por exemplo devido ao armazenamento num local frio, o monitor LCD ficará ligeiramente mais escuro do que o habitual imediatamente após ligar a energia. A luminosidade normal volta quando a temperatura interna da unidade aumentar.

É utilizada uma tecnologia de precisão extremamente elevada para produzir o ecrã do monitor LCD. Como resultado, há mais de 99,99% de pontos efectivos e apenas 0,01% de pontos inactivos ou permanentemente acesos. Contudo, isto não é uma avaria e não afecta a imagem gravada.

## Acerca da informação pessoal

Quando um nome ou dia de aniversário for definido no calendário do bebé, a informação pessoal será incluída nesta unidade.

Quando a função Wi-Fi for usada, o SSID, palavra-passe e outra informação pessoal será incluída nesta unidade.

Recomendamos que defina uma palavra-passe Wi-Fi para proteger a informação pessoal.

(→ 181)

### Desresponsabilização

- A informação, incluindo a informação pessoal, pode ser alterada ou desaparecer devido a operações erróneas, efeito de electricidade estática, acidente, mau funcionamento, reparação ou outros manuseamentos.  
Por favor, tenha em conta que a Panasonic não se responsabiliza de modo algum por danos directos ou indirectos devido à alteração ou desaparecimento de informação ou informação pessoal.

### Quando pedir para se proceder a uma reparação, transferência para outro lado, ou eliminação.

- Após fazer uma cópia da informação pessoal, apague sempre a informação, como a informação pessoal e as definições de ligação LAN sem fios que tenha guardado nesta unidade, com [Reset Wi-Fi Settings]/ [Delete account]. (→ 38, 185)
- Para proteger a informação pessoal, apague os dados registados do calendário do bebé, a não ser que sejam necessários para a reparação. (→ 104)
- Retire o cartão de memória da unidade quando esta tiver de ser reparada.
- As configurações podem voltar às predefinições de fábrica quando esta unidade é reparada.
- Por favor, contacte o seu revendedor onde adquiriu esta unidade, ou a Panasonic, caso as operações apresentadas acima não sejam possíveis devido a um mau funcionamento.

**Quando transferir para terceiros ou eliminar o cartão de memória, consulte “Quando eliminar ou entregar o cartão SD, tenha em conta que:”. (→ 235)**

### Quando carregar imagens em serviços web

- As imagens podem conter informação que pode ser usada para identificar pessoas, como os títulos e as datas de gravação. Quando carregar imagens para serviços web, verifique cuidadosamente e depois efectue o carregamento.

# Acerca dos direitos de autor

## ■ Observe atentamente as leis de direitos de autor

**A gravação de fitas ou de discos pré-gravados ou outro material publicado ou divulgado com propósitos diferentes da sua utilização privada pode infringir as leis dos direitos de autor. Mesmo para uso privado, a gravação de certos materiais pode ser restrita.**

## ■ Licenças

- O logótipo SDXC é uma marca comercial de SD-3C, LLC.
- “AVCHD”, “AVCHD Progressive” e o logótipo “AVCHD Progressive” são marcas comerciais da Panasonic Corporation e Sony Corporation.
- Fabricado sob licença da Dolby Laboratories. Dolby e o símbolo duplo D são marcas registadas da Dolby Laboratories.
- Os termos HDMI e High-Definition Multimedia Interface e o Logótipo HDMI são marcas ou marcas registadas da HDMI Licensing, LLC nos Estados Unidos e em outros países.
- HDAVI Control™ é uma marca registrada da Panasonic Corporation.
- x.v.Colour™ é uma marca comercial.
- Microsoft® e Windows® são, ou marcas registadas, ou marcas comerciais da Microsoft Corporation nos Estados Unidos e/ou outros países.
- Imagem de um produto da Microsoft, impresso com a permissão da Microsoft Corporation.
- Intel®, Pentium® e Intel® Core™ são marcas comerciais da Intel Corporation nos Estados Unidos e/ou noutros países.
- AMD Athlon™ é uma marca registada da Advanced Micro Devices, Inc.
- iMovie, Final Cut Pro, Mac e OS X são marcas comerciais da Apple Inc. registadas nos EUA e noutros países.
- iPhone é uma marca comercial da Apple Inc., registada nos EUA e noutros países.

- App Store é uma marca de serviço da Apple Inc.
- Android e Google Play são marcas comerciais ou marcas registadas da Google Inc.
- O logótipo Wi-Fi CERTIFIED™ é uma marca de certificação da Wi-Fi Alliance®.
- A marca de identificação Wi-Fi Protected Setup™ é uma marca de certificação da Wi-Fi Alliance®.
- “Wi-Fi®” é uma marca registada da Wi-Fi Alliance®.
- “Wi-Fi Protected Setup™”, “WPA™”, e “WPA2™” são marcas comerciais da Wi-Fi Alliance®.
- DLNA, the DLNA Logo and DLNA CERTIFIED are trademarks, service marks, or certification marks of the Digital Living Network Alliance.
- QR Code é uma marca registada da DENSO WAVE INCORPORATED.
- “Eye-Fi” é uma marca comercial da Eye-Fi, Inc.
- Outros nomes de sistemas e produtos mencionados nestas instruções são normalmente as marcas registadas ou marcas comerciais dos fabricantes que desenvolveram o sistema ou produto em questão.

Este produto é licenciado sob a licença do conjunto de patentes AVC para uso pessoal por parte de um consumidor ou outros usos em que não haja remuneração para (i) codificar vídeo em conformidade com o Padrão AVC (“AVC Video”) e/ou (ii) descodificar AVC Video que foi codificado por um consumidor numa atividade pessoal e/ou foi obtida de um fornecedor de vídeo com licença para fornecer AVC Video. Não será dada ou implicada qualquer licença para qualquer outro uso. Pode obter mais informações a partir da MPEG LA, L.L.C. Consulte <http://www.mpegla.com>

# Modos de gravação/Tempo de gravação aproximado

- Os cartões SD só são mencionados com o seu tamanho principal de memória. Os tempos apresentados são tempos de gravação aproximados para gravação contínua.

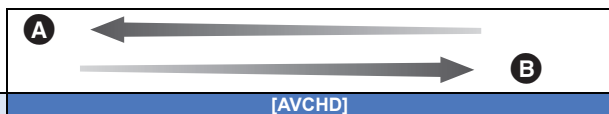

Formato de gravação	[AVCHD]					
Modo de gravação	[1080/50p]	[1080/50i]				
		[PH]	[HA]	[HG]	[HE]	
Tamanho de imagem/ Taxa de fotogramas	1920×1080/ 50p	1920×1080/ 50i	1920×1080/ 50i	1920×1080/ 50i	1920×1080/ 50i	
Cartão SD	4 GB	19 min	21 min	30 min	40 min	1 h 30 min
	16 GB	1 h 20 min	1 h 30 min	2 h	2 h 40 min	6 h 40 min
	64 GB	5 h 20 min	6 h	8 h 30 min	11 h	27 h 30 min
<b>W580M</b> Memória incorporada	32 GB	2 h 40 min	3 h 0 min	4 h 10 min	5 h 30 min	13 h 40 min

- A** Prioridade à qualidade de imagem  
**B** Prioridade ao tempo de gravação

Formato de gravação	[MP4/iFrame]				
Modo de gravação	[1080/50M]	[1080/28M]	[720]	[iFrame]	
Tamanho de imagem/ Taxa de fotogramas	1920×1080/ 50p	1920×1080/ 50p	1280×720/ 25p	960×540/ 25p	
Cartão SD	4 GB	11 min	19 min	1 h	19 min
	16 GB	45 min	1 h 20 min	4 h 10 min	1 h 20 min
	64 GB	3 h	5 h 20 min	16 h 50 min	5 h 20 min
<b>W580M</b> Memória incorporada	32 GB	1 h 30 min	2 h 40 min	8 h 20 min	2 h 40 min

- “h” é uma abreviatura para hora, “min” para minutos e “s” para segundos.
- Se gravar durante longos períodos, prepare baterias para 3 ou 4 vezes o período que deseja gravar. (→ 12)
- A predefinição para [REC FORMAT] é [AVCHD] e a predefinição para [REC MODE] é [HG].
- Tempo máximo de gravação contínua para uma cena: 6 horas
- A gravação é pausada uma vez quando o tempo de gravação para uma cena exceder as 6 horas e a gravação continua automaticamente após alguns segundos.
- O tempo de gravação pode ser reduzido se gravar muitas cenas de acção ou gravar repetidamente uma cena curta.

- Use o tempo na linha dos 4 GB na tabela apresentada acima como orientação para o tempo que pode ser copiado para um DVD (4,7 GB).
- Os tempos de gravação serão cerca de metade os tempos na tabela apresentada acima quando a cópia de segurança para a câmara dupla estiver em funcionamento.
- O tempo de gravação máximo restante que pode ser apresentado para um filme gravado é de 99 horas e 59 minutos. Qualquer tempo de gravação restante que exceda as 99 horas e 59 minutos será apresentado como "R99h59m+". Esta visualização permanecerá inalterada até que o tempo de gravação restante desça abaixo das 99 horas e 59 minutos.

Outros

## Número aproximado de imagens graváveis

- Os cartões SD só são mencionados com o seu tamanho principal de memória. O número apresentado é um número aproximado de imagens graváveis.
- O número apresentado é um número aproximado de imagens graváveis.

Tamanho da imagem		10M 4224×2376	2.1M 1920×1080	7.4M 3136×2352	0.3M 640×480
Formato		[16:9]		[4:3]	
Cartão SD	4 GB	600	3200	800	14000
	16 GB	2500	12500	3300	58000
	64 GB	10000	52000	13000	237000
W580M Memória incorporada	32 GB	5000	25000	6500	117000

Tamanho da imagem		7.7M 3408×2272	2M 1728×1152
Formato		[3:2]	
Cartão SD	4 GB	800	2200
	16 GB	3200	8500
	64 GB	13000	36000
W580M Memória incorporada	32 GB	6000	18000

- O número de imagens gravadas depende do objecto a ser gravado.
- O número máximo de imagens graváveis que pode ser apresentado é 9999. Se o número de imagens graváveis exceder os 9999, R 9999+ é apresentado. O número não muda quando a fotografia for tirada, até que o número de imagens graváveis seja inferior a 9999.
- A capacidade da memória indicada na etiqueta do cartão SD é a total da capacidade para a protecção copyright e gerenciamento e a capacidade que pode ser usada na unidade, num computador etc.

## Acessórios opcionais

Alguns acessórios opcionais podem não estar disponíveis nalguns países.

### Acerca da montagem da ventosa/da base para a câmara de vídeo (para guiador)

Pode fixar a ventosa (VW-SCA100) do seguinte modo:

- Para mais informações acerca da montagem da base para a câmara de vídeo (para guiador) RP-CMC10E, consulte as respectivas instruções de funcionamento.

#### ■ Quando fixar a ventosa

- 1 **Alinhe o orifício de montagem do tripé A desta unidade com o parafuso da câmara B na ventosa.**

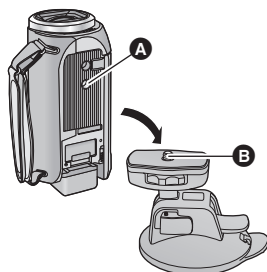

- 2 **Rode o disco de fixação da câmara C na ventosa na direcção da seta (o lado LOCK - bloqueio) para fixar.**

- Segure esta unidade com os dedos, para evitar que rode com o disco.

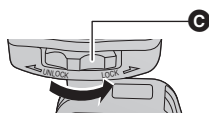

#### ■ Quando retirar a ventosa

Para retirar a ventosa, efectue os passos da montagem pela ordem inversa.

- O ecrã pode abanar durante a gravação. Recomendamos que grave uma imagem do seguinte modo:
  - Feche o monitor LCD durante a gravação (a gravação continua)
  - Defina a ampliação do zoom para 1x
  - [O.I.S.] é definido para (→ 68)
- Dependendo das condições de gravação, mesmo que grave a imagem conforme descrito em cima, o ecrã pode abanar.
- Se sentir cansaço, desconforto ou outros sintomas quando reproduzir uma cena gravada com a montagem da ventosa/da base para a câmara de vídeo (para guiador), pare a reprodução.



# Acerca da base de ligação de inclinação e rotação remota



Se ligar esta unidade à base de ligação de inclinação e rotação remota VW-CTR1 (opcional) através do cabo USB, esta unidade pode seguir automaticamente o movimento do objecto que está a ser gravado. Esta unidade aproxima/afasta a imagem automaticamente e a base de ligação de inclinação e rotação remota inclina e roda esta unidade.

## Usar funções Wi-Fi juntamente com a base de ligação de inclinação e rotação remota

A base de ligação de inclinação e rotação remota também pode ser usada pelas seguintes funções Wi-Fi. Faça a ligação Wi-Fi após ligar a base de ligação de inclinação e rotação remota a esta unidade.

- [Remote Ctrl] (→ 140) – [Hom.Monitor] (→ 149)
- [Baby Monitor] (→ 146)

- Quando [Party Scene]/[Moving Object] estiver a ser usado, a detecção de objectos em movimento com [Hom.Monitor] não funciona. (→ 153, 243)
- Quando [Baby Monitor] estiver a ser usado, [Party Scene] e [Moving Object] não podem ser usados. (→ 243)
- Consulte [Help] no menu "Image App" para saber mais acerca dos métodos de funcionamento nos Smartphones.

## Ligar a base de ligação de inclinação e rotação remota a esta unidade

### 1 Fixe esta unidade à base de ligação de inclinação e rotação remota.

- Para mais detalhes acerca dos métodos de ligação, consulte as instruções de funcionamento da base de ligação de inclinação e rotação remota.

### 2 Ligue a base de ligação de inclinação e rotação remota a esta unidade usando o cabo USB (fornecido com esta unidade).

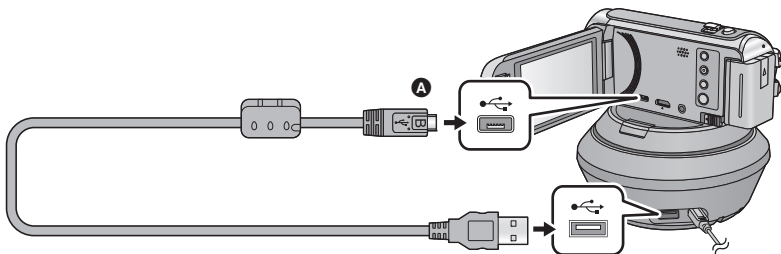

- Vire o lado com o símbolo para cima para ligar a extremidade micro B do cabo USB ao terminal USB desta unidade.

### 3 Prima o botão da energia na base de ligação de inclinação e rotação remota para a ligar.

- O indicador do estado **B** acende.

### 4 Ligue a unidade.

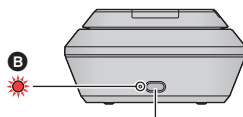

Botão da alimentação

## 5 Toque em [Remote Pan Tilt Cradle].

- O ecrã da base de ligação de inclinação e rotação remota é apresentado.
- Se tiver tocado num item sem ser [Remote Pan Tilt Cradle], ou se a base de ligação de inclinação e rotação remota não for reconhecida correctamente, volte a ligar o cabo USB.
- Se desligar e voltar a ligar esta unidade com o cabo USB ligado, esta unidade pode funcionar no modo anterior da base de ligação de inclinação e rotação remota.

## 6 Instale a base de ligação de inclinação e rotação remota de modo a que a sua posição inicial fique de frente para o objecto.

- A posição inicial funciona através do centro do botão da alimentação.

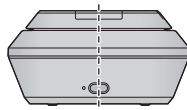

Posição inicial

- Não utilize outros cabos USB para além daquele fornecido. (Não garantimos o funcionamento com quaisquer outros cabos USB.)
- Conforme apresentado na imagem, ligue o cabo USB ou cabo DC de modo a que não fique preso em objectos, como a parte em movimento da base de ligação de inclinação e rotação remota e outros cabos. Se o cabo ficar preso na peça em movimento da base de ligação de inclinação e rotação remota, pode fazer com que a posição de gravação mude ou causar um mau funcionamento.
- Instale a base de ligação de inclinação e rotação remota num local que vá de encontro aos seguintes requerimentos:
  - Um local fora do alcance de crianças e de animais
  - Um local nivelado sem obstáculos
  - Um local a cerca de 2 a 3 m dos objectos
- Antes de montar esta unidade na base de ligação de inclinação e rotação remota, insira o cartão SD e a bateria.
- Quando esta unidade for montada na base de ligação de inclinação e rotação remota, certifique-se de que segura a base de ligação de inclinação e rotação remota para transportar. Transportar segurando esta unidade pode causar um mau funcionamento.
- Não use a base de ligação de inclinação e rotação remota com intuítos de vigilância.
- Não force a base de ligação de inclinação e rotação remota para parar o movimento durante a operação de inclinação/rotação.
- A base de ligação de inclinação e rotação remota não é capaz de alimentar esta unidade.
- Quando a base de ligação de inclinação e rotação remota detecta um problema, o seu indicador do estado pisca e tanto esta unidade como a base de ligação de inclinação e rotação remota desligam-se.
- **W580** / **W580M**  
Esta unidade será definida para o modo automático inteligente quando ligada à base de ligação de inclinação e rotação remota no modo de filme HDR.
- **W580** / **W580M**  
O modo de filme HDR não está disponível quando esta unidade for ligada à base de ligação de inclinação e rotação remota.

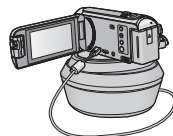

## Usar a base de ligação de inclinação e rotação remota





- Ligar a base de ligação de inclinação e rotação remota a esta unidade. (→ 241)
- Defina com antecedência [Panning Angle]/[Tilt Angle]/[Tilt Speed]. (→ 246, 247)

**1** Toque no modo desejado da base de ligação de inclinação e rotação remota.

Modo	Funcionamento da base de ligação de inclinação e rotação remota	Descrição
[Party Scene]	O funcionamento é automático. • A base de ligação de inclinação e rotação remota funciona dentro do raio de gravação definido em [Panning Angle]/[Tilt Angle].	Num evento, como uma festa, a gravação será efectuada enquanto a base de ligação de inclinação e rotação remota controla automaticamente a direcção de gravação dentro do raio de gravação. • Quando uma pessoa ou objecto em movimento for detectado, a gravação da pessoa ou do objecto tem prioridade durante um período de tempo específico.
[Moving Object]		Quando um objecto em movimento for detectado dentro do raio de gravação, o objecto será seguido e gravado automaticamente.
[Manual]	O funcionamento é manual.	Este modo permite-lhe operar manualmente a base de ligação de inclinação e rotação remota.
[Preset Positions]	O funcionamento é automático. • A base de ligação de inclinação e rotação remota passa para os ângulos de gravação registados nos botões de posição.	Este modo permite-lhe efectuar a gravação a partir dos ângulos de gravação predefinidos. Pode alternar entre diferentes ângulos tocando num botão. Também pode definir a base de ligação de inclinação e rotação remota para correr automaticamente os ângulos de gravação registados nos botões de posição. • Para mais informações sobre como registá-las ou usar este modo, consulte a página 244.

- Se tocar em [Preset Positions], a base de ligação de inclinação e rotação remota roda e volta para a sua posição inicial.
- Se tocar em [SETUP], o menu das definições será apresentado. (→ 246)





**2** (Quando [Manual] é seleccionado)

Toque em  e utilize a base de ligação de inclinação e rotação remota com  /  /  / .

- Quando terminar a operação, toque em [ENTER].

(Quando [Preset Positions] é seleccionado)

**Toque no botão da posição.**

- Os botões de posição desaparecem quando não for efectuada qualquer operação por toque durante um período específico de tempo. Para os visualizar de novo, toque no ecrã.
- Quando  não for realçado a amarelo, mesmo que toque no ecrã, os botões da posição não serão apresentados. Para os visualizar, toque em  e toque no ecrã enquanto  estiver realçado a amarelo.
- Se ainda não registou posições para os botões da posição, toque em  para os registar. (→ 244)

### 3 Prima o botão de início/paragem de gravação.

(Quando [Party Scene]/[Moving Object] é seleccionado)

- Antes da gravação começar, a base de ligação de inclinação e rotação remota roda e volta à sua posição inicial. Leva algum tempo até que a gravação comece.
- A base de ligação de inclinação e rotação remota funciona dentro do raio definido anteriormente.

(Quando [Manual]/[Preset Positions] é seleccionado)

- Efectuar o passo 2 durante a gravação, pode fazer com que o ecrã de gravação abane, ou a base de ligação de inclinação e rotação remota pode sair do seu local original.

#### **Para mudar o modo da base de ligação de inclinação e rotação remota**

Toque em .

- O ecrã de selecção do modo da base de ligação de inclinação e rotação remota é apresentado. Toque no modo desejado.

#### **Para sair do modo da base de ligação de inclinação e rotação remota**

Toque em [EXIT].

- A base de ligação de inclinação e rotação remota roda e volta à sua posição inicial.
- Após a operação, a base de ligação de inclinação e rotação remota desliga-se. Antes de retirar esta unidade, desligue o cabo USB.

## Definir [Preset Positions]

### ■ Registrar posições para os botões da posição

1 Toque em .

2 Toque no botão da posição a que deseja registar a posição.

- Pode registar posições em [POS1]/[POS2]/[POS3]/[POS4]/[POS5]
- Os botões da posição sem uma posição registada são indicados como [Not set].

3 Determine uma posição com .

- Também pode utilizar o zoom com a alavanca do zoom.

4 Toque em [ENTER].

- Para registar posições noutros botões da posição, repita os passos 2–4.
- Para ajustar uma posição que já tenha sido registada num botão da posição, toque no botão da posição onde registou a posição que deseja ajustar, e siga os passos 3–4.

### ■ Mover a base de ligação de inclinação e rotação remota para uma posição registada

1 Toque em .

- Certifique-se de que  está realçado a amarelo.
- Os botões da posição ([POS1]/[POS2]/[POS3]/[POS4]/[POS5]/[HOME]) serão apresentados. Estes botões desaparecem quando não for efectuada qualquer operação por toque durante cerca de 5 segundos. Para os visualizar de novo, toque no ecrã.

2 Toque no botão da posição desejado.

- A base de ligação de inclinação e rotação remota passa para a posição registada do botão de posição seleccionado.
- Não pode seleccionar os botões da posição sem uma posição registada.
- Se tocar em [CANCEL], a base de ligação de inclinação e rotação remota pára numa posição a meio.
- Para voltar à posição inicial, toque em [HOME].

## ■ Usar o modo cíclico

Neste modo, a base de ligação de inclinação e rotação remota corre as posições registadas nos botões da posição na sequência desejada.

A sequência predefinida é a seguinte: [HOME] → [POS1] → [POS2] → [POS3] → [POS4] → [POS5]

**Toque em** .

- A base de ligação de inclinação e rotação remota passa para a posição seguinte em intervalos de cerca de 5 segundos.
- Se tocar em [Stop] enquanto a base de ligação de inclinação e rotação remota se estiver a mover, esta pára a meio. O modo cíclico será desactivado.
- Se tocar em [Pause] e tocar noutro botão da posição, o modo cíclico é desactivado. A base de ligação de inclinação e rotação remota passa para a posição do botão da posição em que tenha tocado.
- No modo cíclico, os botões de posição sem uma posição registada serão evitados. A base de ligação de inclinação e rotação remota passa para a posição do botão da posição seguinte.

### Reorganizar a sequência do modo cíclico

1 **Toque em** .

2 **Toque em** .

3 **Toque na volta desejada.**

- Se tocar em [Reset], a sequência volta à predefinição.

4 **Toque no botão da posição desejado.**

- Se tocar em [SKIP], a base de ligação de inclinação e rotação remota passa para a posição da volta seguinte no modo cíclico.

5 **Toque em [ENTER].**

## ■ Apagar posições registadas nos botões da posição

1 **Toque em** .

2 **Toque em** .

3 **Toque no botão da posição que deseja apagar.**

- Para apagar todas as posições registadas nos botões da posição, toque em [Delete all].

4 **Toque em [YES].**

- 
- Quando esta unidade é ligada à base de ligação de inclinação e rotação remota, esta unidade é definida para o modo de gravação de filmes. Não pode mudar esta unidade para o modo de gravação de imagens paradas.
  - Recomendamos que faça um teste de gravação prévio para verificar se a imagem e o som são gravados correctamente.
  - O som da base de ligação de inclinação e rotação remota a funcionar será gravado.
  - Se começar a gravação após fazer alterações na definições da base de ligação de inclinação e rotação remota, como mudar o modo da base de ligação de inclinação e rotação remota ou alterar o local da base de ligação de inclinação e rotação remota, ela pode rodar e voltar à sua posição inicial.
  - Após a operação começar, não desligue o cabo USB nem mova a base de ligação de inclinação e rotação remota ou esta unidade até que a operação termine. Isso pode causar um mau funcionamento ou o filme pode não ser gravado correctamente.
  - Quando prime o botão da alimentação, ou quando [ECONOMY (BATT)] (→ 35) ou [ECONOMY (AC)] (→ 35) estiverem a funcionar, esta unidade e a base de ligação de inclinação e rotação remota desligam-se após a base de ligação de inclinação e rotação remota rodar e voltar à sua posição inicial.
  - Quando a base de ligação de inclinação e rotação remota estiver a funcionar, [ECONOMY (BATT)] e [ECONOMY (AC)] não funcionam.

- As seguintes funções serão definidas para [OFF]:
  - Função de disparo nivelado
  - Estabilizador óptico de imagem
  - [SHOOTING GUIDE]
- Se sentir cansaço, desconforto ou outros sintomas quando reproduzir uma cena gravada com a base de ligação de inclinação e rotação remota, pare a reprodução.

(Acerca de [Party Scene]/[Moving Object])

- As imagens paradas não podem ser gravadas durante a gravação de filmes.
- Dependendo das condições de gravação, o tom da cor da imagem a ser gravada pode mudar, os objectos podem não ser gravados automaticamente em casos tal como os seguintes:
  - O objecto é demasiado grande ou demasiado pequeno
  - O fundo e o objecto têm uma cor semelhante
  - O local da gravação está escuro
  - É detectada luz clara (céu, TV, lâmpada, etc.)
  - O objecto move-se muito depressa, ou não se move.
  - A área a ser gravada está perto de uma janela
- Dependendo das condições de gravação, as cenas podem não ser gravadas conforme previsto. Nesses casos, recomendamos que defina o modo para [Manual].

(Acerca de [Moving Object])

- Quando a gravação começa, um objecto em movimento será detectado. Antes de gravação, oriente a câmara para o objecto.
- Esta unidade não pode seguir mais do que um objecto em simultâneo.
- Alguns tipos de objectos, como objectos em movimento rápido, podem não ser seguidos.

(Acerca de [Preset Positions])

- Algumas indicações do ecrã não são apresentadas enquanto os botões da posição forem apresentados na base de ligação de inclinação e rotação remota em funcionamento.

## Definições da base de ligação de inclinação e rotação remota

Quando a base de ligação de inclinação e rotação remota for ligada a esta unidade, não pode escolher o menu de configuração da base de ligação de inclinação e rotação remota.

- **Ligar a base de ligação de inclinação e rotação remota a esta unidade (→ 241)**

**1** Toque em [SETUP] no ecrã do modo da base de ligação de inclinação e rotação remota.

**2** Toque no item do menu desejado.

### [Panning Angle]

[±180°]/[±90°]/[±45°]/[Stationary]

Defina o raio de rotação para a esquerda/direita da base de ligação de inclinação e rotação remota para [Party Scene]/[Moving Object].

[±180°]:	Roda para a esquerda/direita cerca de 180 °.
[±90°]:	Roda para a esquerda/direita cerca de 90 °.
[±45°]:	Roda para a esquerda/direita cerca de 45 °.
[Stationary]:	A rotação para a esquerda/direita é desligada.

## [Tilt Angle]

[±15°]/[Stationary]

Defina o raio de inclinação para cima/baixo da base de ligação de inclinação e rotação remota para [Party Scene]/[Moving Object].

[±15°]: Inclina para cima/baixo cerca de 15 °.

[Stationary]: A inclinação para cima/baixo é desligada.

## [Tilt Speed]

[High]/[Normal]

Defina a velocidade de funcionamento para cima/baixo da base de ligação de inclinação e rotação remota.

## [Pan/Tilt Check]

Pode confirmar o raio de funcionamento da base de ligação de inclinação e rotação remota para [Party Scene]/[Moving Object].

- A base de ligação de inclinação e rotação remota move-se nos raios definidos em [Panning Angle] e [Tilt Angle].
- Quando a operação de confirmação termina, a base de ligação de inclinação e rotação remota volta à sua posição inicial.

## [Version Disp.]

A versão de firmware da base de ligação de inclinação e rotação remota é apresentada.

## [Version Up]

Pode actualizar a versão de firmware da base de ligação de inclinação e rotação remota.

**Para obter a informação de actualização mais recente, consulte o website de apoio apresentado em baixo. (Conforme em Novembro de 2015)**

[http://panasonic.jp/support/global/cs/e\\_cam](http://panasonic.jp/support/global/cs/e_cam)

(Este site encontra-se apenas em inglês)

- Antes de actualizar esta unidade, actualize a base de ligação de inclinação e rotação remota. Se actualizar primeiro esta unidade, a base de ligação de inclinação e rotação remota fica inutilizável.

## [Party Scene Demo]

Pode ver a demonstração de como funciona a base de ligação de inclinação e rotação remota quando escolher [Party Scene].

- Toque em [Party Scene Demo], a demonstração começa automaticamente. Quando tocar em [EXIT], a demonstração é cancelada.

## [Moving Object Demo]

Pode ver a demonstração de como funciona a base de ligação de inclinação e rotação remota quando escolher [Moving Object].

- Toque em [Moving Object Demo], a demonstração começa automaticamente. Quando tocar em [EXIT], a demonstração é cancelada.

**Panasonic Corporation**  
Web site: <http://www.panasonic.com>