

Panasonic®

تعليمات التشغيل
كاميرا فيديو عالية الدقة

طراز رقم **HC-V785**

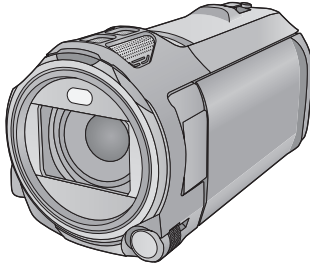

يرجى قراءة هذه التعليمات بعناية قبل استخدام هذا المنتج، وحفظ هذا الدليل لاستخدامه مستقبلاً.

AVCHD™
Progressive

HDMI



DOLBY AUDIO™

dlna
CERTIFIED™

WiFi®
CERTIFIED



DVQP1273ZA

اقرأ هذه التعليمات أولاً

■ حول التكتف (في حالة تكوّن طبقة ضبابية على العدسة، أو على شاشة LCD)

يحدث التكتف عندما تتغير درجة الحرارة أو معدل الرطوبة، كما هو الحال عند إدخال الكاميرا في غرفة دافئة، أو إخراجها من غرفة باردة. فيرجي توخي الحذر؛ حيث قد يتسبب ذلك في تلوث العدسة أو شاشة LCD أو تعفنها أو تلفها.

إذا اصطحبت الكاميرا إلى مكان ذي درجة حرارة مختلفة، واعتادت الكاميرا على درجة حرارة الغرفة في المكان المقصود لمدة ساعة تقريباً، يمكن عندئذٍ منع حدوث التكتف. (عندما يكون التفاوت في درجة الحرارة شاسعاً، ضع الكاميرا داخل حقيبة بلاستيكية أو ما شابه، ثم فرّع الحقيبة من الهواء، وأغلقها بإحكام.)
عندما يحدث التكتف، أخرج البطارية و/أو مهابه التيار المتردد AC، ثم اترك الكاميرا على هذا الوضع لمدة ساعة واحدة تقريباً. فستختفي الطبقة الضبابية بشكل طبيعي عندما تعود الكاميرا على درجة الحرارة المحيطة.

■ البطاقات التي يمكن استخدامها مع هذه الكاميرا

- بطاقة الذاكرة SD و بطاقة الذاكرة SDHC و بطاقة الذاكرة SDXC**
- لا تتوافق بطاقات الذاكرة التي تبلغ سعتها 4 جيجابايت أو أكثر، ولا تحمل شعار SDHC، وكذلك بطاقات الذاكرة التي تبلغ سعتها 48 جيجابايت أو أكثر، ولا تحمل شعار SDXC، مع مواصفات بطاقة الذاكرة SD.
 - يرجى الرجوع إلى صفحة 14 للاطلاع على مزيد من التفاصيل حول بطاقات SD.

■ حول تنسيق تسجيل الصور المتحركة

يمكنك اختيار تنسيق التسجيل AVCHD*1 أو MP4 أو iFrame لتسجيل الصور المتحركة باستخدام هذه الكاميرا. (70 ←)

*1 متوافق مع تنسيق AVCHD Progressive (1080/50p).

AVCHD:

يناسب هذا التنسيق العرض على تلفزيون عالي الدقة، أو الحفظ على قرص².

*2 الطرق التالية متاحة لحفظ صورة مسجلة بنمط

1080/50p:

– انسخ الصورة على قرص باستخدام البرنامج الملحق HD Writer AE 5.2.

– انسخ الصورة على مسجل أقراص Blu-ray من إنتاج Panasonic يدعم تنسيق AVCHD Progressive.

MP4:

يناسب تنسيق التسجيل هذا العرض أو التحرير على كمبيوتر.

● هذا التنسيق غير متوافق مع الصور المتحركة المسجلة بتنسيق AVCHD.

iFrame:

يناسب تنسيق التسجيل هذا العرض أو التحرير على كمبيوتر Mac (iMovie وغيره).

● هذا التنسيق غير متوافق مع الصور المتحركة المسجلة بتنسيق AVCHD.

■ التعويض عن فقدان المحتويات المسجلة

لا تتحمل شركة Panasonic أي مسؤولية عن الأضرار المباشرة أو غير المباشرة الناجمة عن أي نوع من المشكلات التي تؤدي إلى فقدان محتوى التسجيل أو التحرير، فضلاً عن أنها لا تقدم ضماناً لأي نوع من المحتويات، إذا لم يتم التسجيل أو التحرير بشكل ملائم. وبالمثل، يسري ذلك أيضاً في حالة إجراء أي نوع من الإصلاحات للكاميرا.

■ فيما يتعلق بتعليمات التشغيل هذه

- يُشار إلى كل من بطاقة الذاكرة SD و SDHC و SDXC باسم "بطاقة SD".
- يُشار إلى الهاتف الذكي والجهاز اللوحي بعبارة "الهاتف الذكي".
- الوظائف التي يمكن استخدامها في نمط تسجيل الصور المتحركة:  المتحركة:  الوظائف التي يمكن استخدامها في نمط تسجيل الصور الثابتة: 
- الوظائف التي يمكن استخدامها في نمط العرض:  الوظائف التي يمكن استخدامها في نمط العرض (صور متحركة فقط): 
- الوظائف التي يمكن استخدامها في نمط العرض (صور ثابتة فقط): 
- المشهد (المشاهد) المسجل(ة) بتنسيق التسجيل [AVCHD]: "مشهد (مشاهد) AVCHD"
- المشهد (المشاهد) المسجل(ة) في تنسيق التسجيل [MP4/iFrame]، المشهد (المشاهد) المحفوظ(ة) بتنسيق MP4 (1080×1920/25p) أو بتنسيق MP4 (720×1280/25p) أو بتنسيق MP4 (360×640/25p): "المشهد (المشاهد) بتنسيق MP4/iFrame"
- المشهد (المشاهد) المسجلة (ة) بتنسيق التسجيل [iFrame]: "المشهد (المشاهد) بتنسيق iFrame"
- المشهد (المشاهد) المتضمن(ة) صورة الكاميرا الأساسية التي جرى تسجيلها على نحو منفصل عن مشهد عادي مسجل بشكل مترامنة في حالة ضبط [كاميرا مزدوجة احتياطية] على [تشغيل]:
- المشهد (المشاهد) المسجل(ة) كدعم كاميرا مزدوجة يُشار إلى الصفحات المرجعية بسهم، كما يلي: ← 00

جدول المحتويات

العمليات المتقدمة (التسجيل)

- 41 استخدام الزوم
41 نسبة الزوم أثناء نمط تسجيل الصور الثابتة
42 ميزة التصوير المستوي
43 التسجيل بواسطة وظيفة دعم كاميرا مزدوجة
44 تغيير نمط التسجيل
45 النمط التلقائي الذكي
47 النمط التلقائي الذكي بلاس
47 نمط التحكم الإبداعي
50 نمط فيديو HDR
51 وضعية التسجيل
52 الفيديو البطيء الحركة FULL HD
54 توقف مساعد حركة الرسوم المتحركة
55 التسجيل اليدوي
56 توازن الضوء الأبيض
57 تعديل سرعة الغالق/تصحيح القزحية يدويًا
58 تعديل التركيز يدويًا
59 التسجيل بوظيفة اللمس
59 أيقونات ووظيفة اللمس
64 وظائف التسجيل الخاصة بأيقونات التشغيل
64 أيقونات التشغيل
69 وظائف التسجيل الخاصة بالقوائم

اقرأ هذه التعليمات أولاً 2

الاستعداد

- 7 أسماء الأجزاء الرئيسية ووظائفها
10 وحدة الإمداد بالطاقة
10 إدخال/إخراج البطارية
11 شحن البطارية
12 وقت الشحن والتسجيل
14 التسجيل على البطاقة
14 البطاقات التي يمكن استخدامها مع هذه الكاميرا
15 إدخال/إخراج بطاقة SD
16 تشغيل/إطفاء الكاميرا
17 اختيار أحد الأنماط
17 التبديل بين نمط التسجيل ونمط العرض بالكاميرا
التبديل بين نمط تسجيل الصور المتحركة
ونمط تسجيل الصور الثابتة بالكاميرا
17 كيفية استخدام شاشة اللمس
18 حول قائمة اللمس
19 ضبط التاريخ والوقت

العمليات الأساسية

- 21 قبل التسجيل
22 تسجيل الصور المتحركة
24 تسجيل الصور الثابتة
تسجيل الصور الثابتة في نمط تسجيل الصور
المتحركة
25 عرض الصور المتحركة/الصور الثابتة
26 استخدام شاشة القوائم
29 استخدام قائمة الإعداد
30

النسخ/الدبلجة

- 115النسخ/العرض على قرص ثابت USB
 115الإعداد للنسخ/التشغيل
 118النسخة البسيطة
 118نسخ الملفات المختارة
 119عرض محتويات القرص الثابت USB HDD
الدبلجة باستخدام مسجل أقراص Blu-ray
 120أو جهاز فيديو أو غيره
 124استخدام بطاقة "Eye-Fi™"

Wi-Fi

- 127وظيفة Wi-Fi®
 129[تحكم عن بعد]
 130الاستعدادات قبل استخدام [تحكم عن بعد]
 131باستخدام [تحكم عن بعد] بواسطة اتصال مباشر
 باستخدام [تحكم عن بعد] بواسطة اتصال نقطة
 وصول لاسلكي
 131حول [تحكم عن بعد]
 132[مراقبة الطفل]
 134الاستعدادات قبل استخدام [مراقبة الطفل]
 134استخدام [مراقبة الطفل]
 135[مراقب منزل]
 137الاستعدادات قبل استخدام [مراقب منزل]
 137استخدام [مراقب منزل]
 138[تشغيل DLNA]
 143الاستعدادات قبل استخدام [تشغيل DLNA]
 143العرض على جهاز تلفزيون
 144[تنسخ]
 145الاستعدادات قبل استخدام [تنسخ]
 145النسخ إلى جهاز كمبيوتر
 147[بث مباشر]
 149الاستعدادات قبل استخدام [بث مباشر]
 150البث المباشر
 151تثبيت تطبيق "Image App"
 155إعداد اتصال Wi-Fi
 156استخدام [معالج نهئية واي فاي] لإعداد اتصال
 157الاتصال بنقطة وصول لاسلكي
 158إعداد اتصال مباشر بهاتف ذكي
 161إجراء الاتصال من السجل
 163في حالة عدم إمكانية إنشاء اتصال Wi-Fi
 164كيفية استخدام قائمة [تهئية Wi-Fi]
 166

العمليات المتقدمة (العرض)

- 81عمليات العرض
 عرض الصور المتحركة باستخدام أيقونات
 التشغيل
 81إنشاء صورة ثابتة من صورة متحركة
 83فهرسة الصور حسب الأهمية والوقت
 83تكرار العرض
 84استئناف العرض السابق
 84تعيين سرعة عرض فيديو بطيء الحركة
 FULL HD
 84تقريب الصور الثابتة أثناء العرض (زوم العرض)
 85وظائف العرض المختلفة
 86عرض الصور المتحركة/الصور
 الثابتة حسب التاريخ
 86عرض المشاهد المميزة
 88التعديل اليدوي
 94تقويم الطفل
 97تغيير إعدادات العرض وتشغيل عرض الشرائح
 99عرض الصور الثابتة المسجلة في نمط توقف مساعد
 حركة الرسوم المتحركة على هيئة عرض
 شرائح
 101حذف المشاهد/الصور الثابتة
 102حذف مقطع من مشهد
 AVCHD/دعم كاميرا مزدوجة)
 104تقسيم مشهد AVCHD/دعم كاميرا مزدوجة)
 105تقسيم مشهد بغرض الحذف الجزئي
 (iFrame/MP4)
 106حماية المشاهد/الصور الثابتة
 107تحويل المشاهد إلى تنسيق MP4
 108التحويل ذو السرعة البطيئة
 109مشاهدة مقاطع الفيديو/الصور على شاشة
 التلفزيون
 110التوصيل بكبل HDMI مصغر
 112الاستماع بصوت قناة 5.1 (AVCHD)
 112العرض باستخدام تقنية التوصيل
 "فييرا" VIERA Link
 113

أخرى

| | |
|-----|---|
| 195 | الإشارات |
| 198 | الرسائل |
| 199 | حول الاستعادة |
| 200 | استكشاف الأعطال وإصلاحها |
| 206 | تنبيهات الاستخدام |
| 210 | حول حقوق الطبع والنشر |
| 211 | أنماط التسجيل/الوقت التقريبي المتاح للتسجيل |
| 212 | العدد التقريبي للصور القابلة للتسجيل |
| 213 | الملحقات الاختيارية |
| 214 | حول حامل التحكم بالدوران والإمالة عن بعد |

كاميرا مزدوجة لاسلكية

| | |
|-----|---|
| 172 | وظيفة الكاميرا المزدوجة اللاسلكية |
| | ملاحظات حول وظيفة الكاميرا المزدوجة اللاسلكية |
| 173 | استخدام هاتف ذكي باعتباره كاميرا إضافية لاسلكية |
| 174 | عند توصيل هاتف ذكي بالكاميرا لأول مرة باعتباره كاميرا إضافية لاسلكية |
| 175 | في حالة إجراء الاتصال للمرة الثانية أو في وقت لاحق |
| 177 | قطع الاتصال |
| | التسجيل بواسطة كاميرا إضافية لاسلكية |
| 178 | (الكاميرا المزدوجة اللاسلكية) |
| | عرض الشاشة عند استخدام كاميرا إضافية لاسلكية |
| 178 | في حالة عدم إمكانية إنشاء اتصال Wi-Fi (الكاميرا المزدوجة اللاسلكية) |

مع جهاز كمبيوتر

| | |
|-----|---|
| 183 | الاستخدام مع الكمبيوتر |
| 185 | قبل تثبيت برنامج HD Writer AE 5.2 |
| 187 | بيئة التشغيل |
| 189 | التثبيت |
| 190 | التوصيل بالكمبيوتر |
| 192 | حول شاشة الكمبيوتر |
| 193 | بدء برنامج HD Writer AE 5.2 |
| | قراءة تعليمات التشغيل الخاصة بتطبيقات البرنامج |
| 193 | في حالة استخدام كمبيوتر Mac (وحدة تخزين كبيرة السعة) |
| 194 | |

أسماء الأجزاء الرئيسية ووظائفها

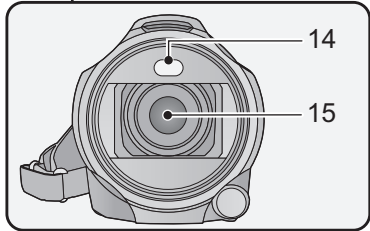
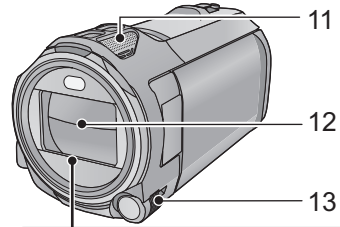
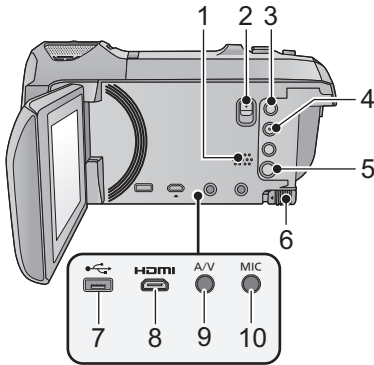

- 11 الميكروفونات الداخلية
12 غطاء العدسة
● يُفْتَح غطاء العدسة في نمط تسجيل الصور المتحركة أو نمط تسجيل الصور الثابتة. (← 17)
13 القرص اليدوي المتعدد الوظائف
[CAMERA FUNCTION] (← 55، 78)
14 إضاءة الفيديو (← 67، 80)
15 العدسة

- 1 السماعة
2 ذراع تحرير مهايئ منصة التوصيل
[SHOE ADAPTOR RELEASE]
(← 213)
3 زر التسجيل/العرض [] / [] (← 17)
4 زر ميزة التصوير المسنوي [] (← 42)
5 زر الطاقة [] / [] (← 16)
6 ذراع تحرير البطارية [BATT] (← 10)
7 طرف توصيل USB []
(← 115، 121، 190)
8 موصل HDMI مصغر [HDMI]
(← 110)
9 موصل الصوت والصورة [A/V] (← 110، 123)
10 طرف توصيل الميكروفون [MIC]
● يمكن استخدام ميكروفون متوافق قابل للتوصيل باعتباره ميكروفون خارجي.
● إذا وُصِلت ميكروفوناً خارجياً في حالة اختيار إعداد آخر بخلاف [تلقائي] لوظيفة [مستوى الصوت] (← 77)، فسُتعرض أيقونة [2ch] (عداد مستوى دخل الميكروفون).
● في حالة توصيل الكاميرا بمهايئ تيار متردد AC، قد تصدر ضوضاء في بعض الأحيان حسب نوع الميكروفون. وفي هذه الحالة، يرجى استخدام البطارية لإمداد الكاميرا بالطاقة، وعندئذ ستوقف التوشيش.

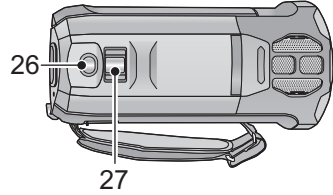
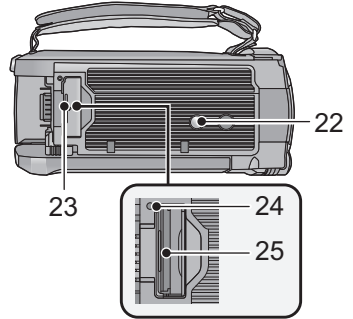
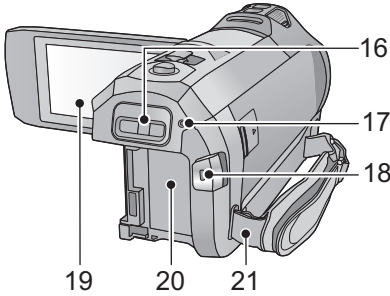

22 فتحة تركيب حامل ثلاثي القوائم

- قد يؤدي تركيب حامل ثلاثي القوائم مزود بسن ملولب طوله 5.5 مم أو أكثر إلى إتلاف الكاميرا.

23 غطاء بطاقة SD (15 ←)

24 مصباح بيان الوصول [ACCESS] (15 ←)

25 فتحة البطاقة (15 ←)

26 زر التقاط الصور [] (24 ←)

27 ذراع الزوم [W/T] (في نمط تسجيل الصور

المتحركة أو نمط تسجيل الصور الثابتة) (41 ←)/

مفتاح عرض الصور المصغرة [Q/]/ذراع

مستوى الصوت [-VOL+] (في نمط العرض)

(28 ←)

16 موضع تركيب مهايئ منصة التوصيل

(213 ←) [SHOE ADAPTOR]

17 مؤشر بيان الحالة (156, 16 ←)

18 زر بدء/إيقاف التسجيل (22 ←)

19 شاشة LCD (شاشة اللمس) (18 ←)

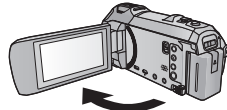

- يمكن فتح الشاشة بزاوية قدرها 90 درجة كحد أقصى.

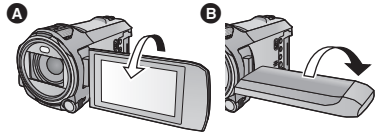

- يمكن لف الشاشة بزاوية قدرها 180 درجة كحد أقصى

في **A** في اتجاه العدسة أو 90 درجة كحد أقصى **B** في الاتجاه المعاكس.

20 حامل البطارية (10 ←)

21 مثبت حزام الكتف

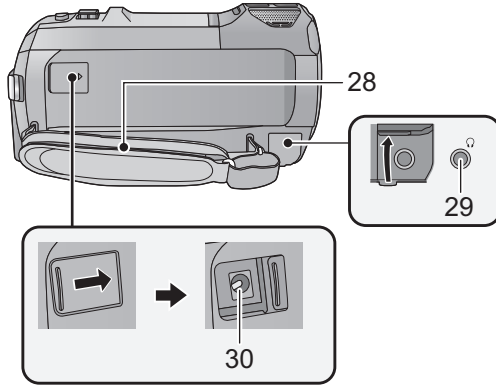

28 حزام اليد

تعدّل طول حزام اليد لملاءمة يدك.

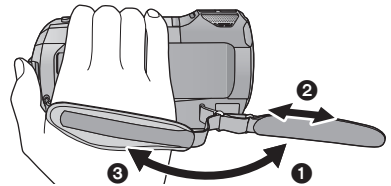

- 1 اقلب الحزام.
- 2 اضغط الطول.
- 3 أعد الحزام إلى مكانه.

29 طرف توصيل سماعة الرأس [P] (← 68)

- قد يتسبب ضغط الصوت الزائد عن الحد الصادر من سماعة الأذن وسماعة الرأس في فقدان السمع.
- قد يؤدي الاستماع بأعلى مستوى للصوت لفترات طويلة إلى إلحاق أذى بأذن المستخدم.

30 طرف دخل التيار المستمر [DC IN] (← 11)

- لا تستخدم أي مهايئ تيار متردد AC آخر سوى المهايئ الملحق.

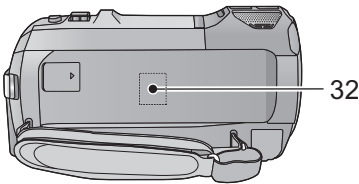

32 جهاز إرسال Wi-Fi (← 128)

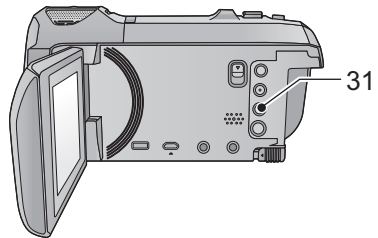

31 زر [Wi-Fi] Wi-Fi

(← 129، 134، 137، 143، 145، 149، 163، 166)

وحدة الإمداد بالطاقة

● حول البطاريات التي يمكن استخدامها مع هذه الكاميرا

البطاريات التي يمكن استخدامها مع هذه الكاميرا هي VW-VBT380/VW-VBT190.

- هذه الكاميرا مزودة بوظيفة تعمل على تمييز البطاريات التي يمكن استخدامها على نحو آمن، وتكون مدعومة بواسطة البطارية المخصصة (VW-VBT380/VW-VBT190). وبذلك لا يمكن استخدام أية بطاريات سوى بطاريات Panasonic الأصلية، أو البطاريات المصنعة من قبل شركات أخرى معتمدة من قبل شركة Panasonic. لا تضمن شركة Panasonic بأي حال من الأحوال الجودة أو الأداء أو الأمان بالبطاريات المصنعة من قبل شركات أخرى، وليست منتجات Panasonic أصلية.

تبيّن أنه تم طرح حزم بطاريات مقلدة تشبه للغاية المنتج الأصلي في بعض الأسواق وأصبح شراؤها ممكناً، إلا أن بعض حزم البطاريات تلك لا تحظى بحماية داخلية كافية تفي بالمتطلبات الخاصة بمقايس السلامة الملائمة. ومن المحتمل أن ينجم عن استعمال تلك البطاريات حريق أو انفجار. يرجى العلم بأننا غير مسؤولين عن أي نوع من الحوادث أو الأضرار التي تحدث من جراء استعمال حزمة بطارية مقلدة. ولضمان استعمال منتجات آمنة، يوصى باستعمال بطارية Panasonic الأصلية.

إدخال/إخراج البطارية

- اضغط على زر الطاقة لإيقاف تشغيل الكاميرا. (← 16)

رُكِّب البطارية بإدخالها في الاتجاه الموضح بالشكل.

إخراج البطارية

تأكد من الضغط مطولاً على زر الطاقة حتى ينطفئ مؤشر بيان الحالة. ثم أخرج البطارية، وأنت ممسك بها خشية تعرضها للسقوط.
حرّك ذراع تحرير البطارية في الاتجاه المشار إليه بالسهم، ثم أخرج البطارية عند تحريرها من مكانها.

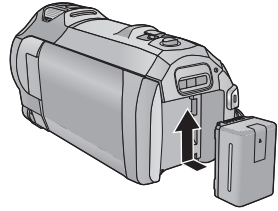
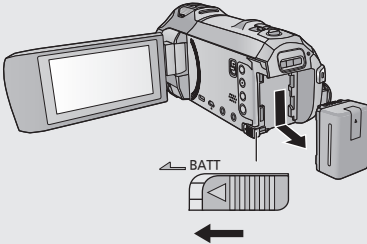

أدخل البطارية حتى تصدر صوتاً يدل على تثبيتها في مكانها.

تكون البطارية غير مشحونة عند شراء الكاميرا، لذا يراعى شحنها بالكامل قبل استخدام الكاميرا لأول مرة.

تكون الكاميرا في حالة الاستعداد عند توصيل مهائى التيار المتردد AC. وتكون الدائرة الرئيسية "قيد التشغيل"، طالما أن مهائى التيار المتردد AC موصل بمأخذ للتيار الكهربائي.

هام:

- يُحظر استخدام مهائى التيار المتردد AC/كبل التيار المستمر DC مع أي جهاز آخر؛ إذ أنه مصمم للاستخدام مع هذه الكاميرا فحسب. ولا تستخدم أيضاً مهائى التيار المتردد AC/كبل التيار المستمر DC المخصصين لأجهزة أخرى مع هذه الكاميرا.
- لن يجري شحن البطارية في حالة تشغيل الكاميرا.
- يوصى بشحن البطارية في درجة حرارة تتراوح بين 10 درجة مئوية و 30 درجة مئوية. (ينبغي أن تكون البطارية ذات درجة حرارة مماثلة أيضاً).

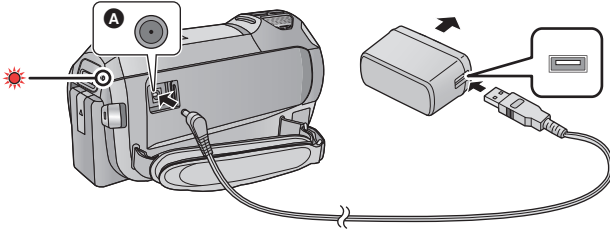

أ طرف خرج التيار المستمر DC

1 وصل كبل التيار المستمر DC بمهائى التيار المتردد AC وبطرف دخل التيار المستمر DC بالكاميرا .

- أدخل القوايس إلى أقصى درجة ممكنة.

2 أدخل مهائى التيار المتردد AC في مأخذ التيار المتردد AC.

- يومض مؤشر بيان الحالة باللون الأحمر بفاصل زمني قدره ثانيتين تقريباً (بمعدل ثانية مضيء تقريباً، وثانية منطفئ تقريباً) للإشارة إلى بدء عملية الشحن.
- وسينطفئ عند اكتمال الشحن.

■ التوصيل بمأخذ التيار المتردد AC

يمكن استخدام الكاميرا بواسطة الطاقة المستمدة من مقبس التيار المتردد AC وذلك عن طريق تشغيل الكاميرا بتوصيل مهائى التيار المتردد AC.

حتى عندما تستخدم مهائى التيار المتردد AC لتسجيل الصور، احتفظ بالبطارية متصلةً.

ويتيح لك ذلك مواصلة التسجيل حتى في حالة حدوث عطل في التيار، أو فصل مهائى التيار المتردد AC من مأخذ التيار الكهربائي المتردد AC دون قصد.

■ للشحن عن طريق التوصيل بجهاز آخر

يمكن الشحن عن طريق التوصيل بجهاز آخر بواسطة كبل USB (ملحق).
يرجى الرجوع إلى صفحة 191.

- إذا كان مؤشر بيان الحالة يومض بمعدل أسرع أو أبطأ من الطبيعي، فراجع صفحة 208.
- يوصى باستخدام بطاريات Panasonic (← 12).
- في حالة استخدام بطاريات من إنتاج شركات أخرى، لا يمكن ضمان جودة هذا المنتج.
- لا تسخن البطارية أو تعرضها لمصدر لهدب.
- لا تترك البطارية (البطاريات) داخل سيارة معرضة لأشعة الشمس المباشرة لفترة طويلة مع غلق الأبواب والنوافذ.

وقت الشحن والتسجيل

■ وقت الشحن/التسجيل

- يسري وقت الشحن الموضح أعلاه عندما تكون البطارية فارغة تمامًا. يختلف وقت الشحن والوقت المتاح للتسجيل تبعًا لظروف الاستخدام كدرجات الحرارة المرتفعة/المنخفضة.
- درجة الحرارة: 25 درجة مئوية/الرطوبة: 60%RH
- مُدد الشحن الزمنية المحددة بين الأقواس تنطبق على الشحن عبر طرف توصيل USB.

| الوقت الفعلي المتاح للتسجيل | أقصى وقت متاح للتسجيل المتواصل | نمط التسجيل | تنسيق التسجيل | وقت الشحن | رقم طراز البطارية [القوليتية/السعة (الحد الأدنى)] |
|-----------------------------|--------------------------------|--|---------------|----------------------------|---|
| 55 min | 1 h 45 min | [1080/50p] [HA]، [PH] [HE]، [HG] | [AVCHD] | 2 h 20 min (5 h 20 min) | البطارية الملحقة/ VW-VBT190 (اختيارية) 3.6 فولت / 1940 ملي أمبير في الساعة |
| 50 min | 1 h 40 min | [1080/50M] | [MP4/iFrame] | | |
| 55 min | 1 h 45 min | [1080/28M] | | | |
| 1 h | 2 h | [720] [iFrame] | | | |

| الوقت الفعلي المتاح للتسجيل | أقصى وقت متاح للتسجيل المتواصل | نمط التسجيل | تنسيق التسجيل | وقت الشحن | رقم طراز البطارية [القوليتية/السعة (الحد الأدنى)] |
|-----------------------------|--------------------------------|--------------------|---------------|----------------------------|---|
| 1 h 55 min | 3 h 40 min | [1080/50p] [PH] | [AVCHD] | 3 h 45 min (9 h 45 min) | VW-VBT380 (اختياري) 3.6 فولت / 3880 ملي أمبير في الساعة |
| | 3 h 45 min | [HA] [HE]، [HG] | | | |
| 1 h 50 min | 3 h 35 min | [1080/50M] | [MP4/iFrame] | | |
| 1 h 55 min | 3 h 40 min | [1080/28M] | | | |
| 2 h 10 min | 4 h 10 min | [720] | | | |
| | 4 h 15 min | [iFrame] | | | |



- الحرف "h" اختصار للساعة، و"min" اختصار للدقيقة، في حين أن "s" اختصار للثانية.
- المدد الزمنية المذكورة عبارة عن قيم تقريبية.

- يشير الوقت الفعلي المتاح للتسجيل إلى الوقت المتاح للتسجيل عند القيام بشكل متكرر ببدء/إيقاف التسجيل، أو تشغيل/إيقاف الكاميرا، أو تحريك ذراع الزوم، أو غير ذلك.
- ترتفع درجة حرارة البطاريات بعد الاستخدام أو الشحن. لا يعد ذلك خللاً وظيفياً.

إشارة سعة البطارية

- تتغير إشارة البطارية المعروضة على الشاشة بتضاؤل سعة البطارية.



إذا كان الوقت المتبقي أقل من 3 دقائق، فستتحول أيقونة  إلى اللون الأحمر. وفي حالة تفريغ شحن البطارية، تصدر أيقونة  ضوءاً وامضاً.

- سيختفي عرض الشاشة في حالة عدم القيام بأي عملية باللمس لمدة زمنية محددة. وعلى الرغم من ذلك، يظهر عرض الشاشة على نحو متواصل عندما يصبح وقت البطارية المتبقي أقل من 30 دقيقة.
- تُعرض سعة البطارية المتبقية، عند استخدام بطارية Panasonic التي يمكن استخدامها لهذه الكاميرا. ويختلف الوقت الفعلي تبعاً للاستخدام الفعلي.
- عند استخدام مهايئ التيار المتردد AC، أو بطاريات من إنتاج شركات أخرى، فلن يتم عرض السعة المتبقية للبطارية.

التسجيل على البطاقة

يمكن للكاميرا تسجيل صور ثابتة، أو صور متحركة على بطاقة SD. للتسجيل على بطاقة SD، اقرأ ما يلي.

البطاقات التي يمكن استخدامها مع هذه الكاميرا

| نوع البطاقة | السعة |
|--------------------|--------------------------------|
| بطاقة الذاكرة SD | من 512 ميجابايت إلى 2 جيجابايت |
| بطاقة الذاكرة SDHC | من 4 جيجابايت إلى 32 جيجابايت |
| بطاقة الذاكرة SDXC | 48 جيجابايت/128 جيجابايت |

● يرجى الإطلاع على أحدث المعلومات عبر موقع الدعم التالي على الويب.
http://panasonic.jp/support/global/cs/e_cam
 (هذا الموقع متاح باللغة الإنجليزية فقط.)

● عند استخدام بطاقة ذاكرة SDHC/بطاقة ذاكرة SDXC مع جهاز آخر، يراعى التحقق من توافق الجهاز مع هذه البطاقات.
 ● يلزم توفر بطاقة SD من فئة Eye-Fi X2 لاستخدام الوظائف ذات الصلة بتقنية Eye-Fi. (← 124)
 ● تشغيل بطاقات SD أخرى غير مضمن بخلاف البطاقات المبينة في الجدول السابق. وبالإضافة إلى ذلك، لا يمكن استخدام بطاقات SD ذات سعة أقل من 32 ميجابايت لتسجيل الصور المتحركة.
 ● التشغيل غير مضمن لجميع بطاقات SD.
 ● لا تتوافق بطاقات الذاكرة التي تبلغ سعتها 4 جيجابايت أو أكثر، ولا تحمل شعار SDHC، وكذلك بطاقات الذاكرة التي تبلغ سعتها 48 جيجابايت أو أكثر، ولا تحمل شعار SDXC، مع مواصفات بطاقة الذاكرة SD.
 ● في حالة قفل مفتاح الحماية من الكتابة (A) الموجود ببطاقة SD، لا يمكن تسجيل أية بيانات على البطاقة أو مسحها أو تحريرها.
 ● احتفظ ببطاقة الذاكرة بعيداً عن متناول الأطفال تجنباً لخطر ابتلاعها.

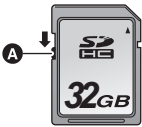

حول تصنيفات فئة السرعة لتسجيل الصور المتحركة

- اعتماد على [تمتد تسجيل] و[شكل التسجيل]، تختلف البطاقة المطلوبة. (← 70)
 استخدم البطاقة التي تتوافق مع التصنيفات التالية لفئة السرعة SD Speed Class. فقد يؤدي استخدام بطاقة غير متوافقة إلى توقف التسجيل بشكل مفاجئ.
- يمثل تصنيف SD Speed Class معياراً للسرعة للكتابة المتواصلة. للتحقق من الفئة، راجع جانب البطاقة الذي عليه الملصق أو ما إلى ذلك.

| تتسبقات التسجيل | أنماط التسجيل | تصنيفات فئة السرعة | أمثلة للملصقات |
|-----------------|-------------------------|----------------------------|----------------|
| MP4/iFrame | 1080/50M | فئة السرعة Class 10 | CLASS 10 |
| | 720، 1080/28M iFrame | فئة السرعة Class 4 أو أكثر | CLASS 4 |
| AVCHD | الجميع | | |

- تحتاج إلى بطاقة SD متوافقة مع الفئة Class 10 من تصنيف فئات السرعة SD Speed Class Rating لتسجيل الصور المتحركة في الحالات التالية.

فقد يؤدي استخدام بطاقة غير متوافقة إلى توقف التسجيل بشكل مفاجئ.

– نمط الفيديو البطيء الحركة FULL HD (52 ←)

– ضبط [كاميرا مزدوجة احتياطية] على [تشغيل] (43 ←)

إدخال/إخراج بطاقة SD

عند استخدام بطاقة SD ليست من إنتاج Panasonic، أو بطاقة سبق استخدامها على جهاز آخر، للمرة الأولى على هذه الكاميرا، قم بتهيئة بطاقة SD. (37 ←) عند تهيئة بطاقة SD، تُحذف جميع البيانات المسجلة عليها. وما إن يتم حذف البيانات، فإنه يتعذر استعادتها.

تنبيه:

تأكد من انطفاء مصباح بيان الوصول.

مصباح بيان الوصول [ACCESS] A

- عند وصول الكاميرا إلى البطاقة SD، يضيء مصباح بيان الوصول.

1 افتح غطاء بطاقة SD وأدخل (أخرج)

بطاقة SD في (من) فتحة البطاقة B.

- اجعل الجانب الذي عليه المصق C متجهًا لأعلى كما هو مبين بالرسم التوضيحي، واضغط على البطاقة في اتجاه مستقيم إلى الداخل؛ حتى تستقر تمامًا.
- اضغط على بطاقة SD في وسطها، ثم اسحبها في اتجاه مستقيم إلى الخارج.

2 أغلق غطاء بطاقة SD بإحكام.

- أغلق الغطاء بإحكام إلى أن تسمع صوت يشير إلى استقراره في مكانه.

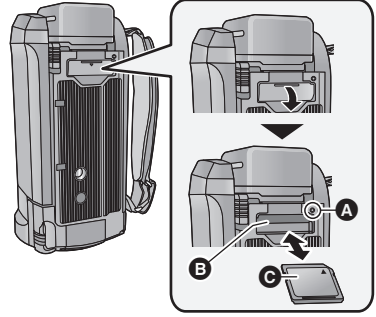

- لا تضع بطاقات SD في الأماكن التالية:

– تحت ضوء الشمس المباشر
– المناطق التي تتراكم فيها الأتربة أو ترتفع فيها الرطوبة

– بالقرب من سخان

– الأماكن المعرضة لتفاوت ملحوظ في درجة الحرارة (حيث يمكن أن يحدث تكثف).

– الأماكن التي توجد بها الكهرباء الساكنة أو الموجات الكهرومغناطيسية

- لحماية بطاقات SD، ضعها في أغلفتها مرة أخرى عندما لا تكون بك حاجة إلى استخدامها.

- حول التخلص من بطاقة SD أو التنازل عنها.

(208 ←)

- لا تلمس أطراف التوصيل الموجودة بالجانب الخلفي

لبطاقة SD.

- احرص على ألا تتعرض بطاقة SD للصدمات القوية أو

الانثناء أو السقوط.

- قد يؤدي التشويش الكهربائي أو الكهرباء الساكنة أو

تعطل الكاميرا أو بطاقة SD إلى الإضرار بالبيانات

المخزنة على البطاقة، أو مسحها.

- إذا كان مصباح بيان الوصول إلى البطاقة مضاءً، فتجنب القيام بالآتي:

– إخراج بطاقة SD

– إيقاف تشغيل الكاميرا

– توصيل كبل USB وفصله

– تعريض الكاميرا للاهتزازات أو الصدمات

يؤدي القيام بأي من الإجراءات السابقة أثناء إضاءة

المصباح إلى الإضرار بالبيانات/بطاقة SD أو الكاميرا.

- لا تُعرض أطراف التوصيل الخاصة بالبطاقة للماء أو

المخلفات أو الأتربة.

تشغيل/إطفاء الكاميرا

يمكنك تشغيل الكاميرا وإيقافها باستخدام زر الطاقة، أو بفتح شاشة LCD وإغلاقها.

تشغيل الكاميرا وإيقافها بواسطة زر الطاقة

افتح شاشة LCD، ثم اضغط على زر الطاقة لتشغيل الكاميرا.

لإيقاف تشغيل الكاميرا

اضغط على زر الطاقة ضغطاً مطولاً حتى ينطفئ مؤشر بيان الحالة.

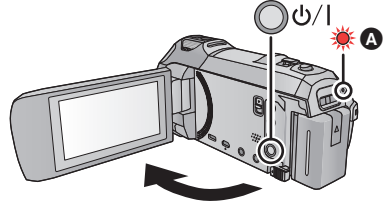

A مؤشر بيان الحالة مضيء.

تشغيل الكاميرا وإيقافها باستخدام شاشة LCD

يجري تشغيل الكاميرا عند فتح شاشة LCD، ويتوقف تشغيلها بإغلاق الشاشة.

قد يكون من الملائم تشغيل الكاميرا وإيقافها أثناء الاستخدام العادي عن طريق فتح شاشة LCD وإغلاقها.

- لن تتوقف الكاميرا أثناء تسجيل الصور المتحركة أو الاتصال بشبكة Wi-Fi، حتى إذا جرى إغلاق شاشة LCD.
- في الحالات التالية، لا يؤدي فتح شاشة LCD إلى تشغيل الكاميرا. فاضغط على زر الطاقة لتشغيل الكاميرا.
 - عند شراء الكاميرا في بادئ الأمر
 - عند إيقاف تشغيل الكاميرا باستخدام زر الطاقة

■ استشعار الحرارة الزائدة

عندما ترتفع درجة الحرارة الداخلية للكاميرا أثناء الاستخدام، فسُتعرض رسالة تفيد ذلك. وإذا ما حدث هذا، فستتطفئ الكاميرا تلقائياً بعد مرور بضع دقائق.

- انتظر ريثما تنخفض درجة الحرارة قبل استئناف الاستخدام.

إذا حاولت استخدام وظيفة Wi-Fi بينما تكون درجة الحرارة الداخلية للكاميرا، فسنتظهر رسالة تبين ذلك. وما إن يحدث هذا، تصبح وظيفة Wi-Fi معطلة.

- انتظر ريثما تنخفض درجة الحرارة قبل استئناف الاستخدام.

اختيار أحد الأنماط

يمكنك تبديل وضع الكاميرا بين نمط التسجيل (نمط تسجيل الصور المتحركة/نمط تسجيل الصور الثابتة) ونمط العرض بالضغط على زر التسجيل/العرض.

وإذا لمست أيقونة تغيير نمط التسجيل في نمط التسجيل، يمكن تبديل وضع الكاميرا بين نمط تسجيل الصور المتحركة ونمط تسجيل الصور الثابتة.

| | |
|---------------------------------|-----------------------------------|
| نمط تسجيل الصور المتحركة (← 22) | تسجيل الصور المتحركة. |
| نمط تسجيل الصور الثابتة (← 24) | تسجيل الصور الثابتة. |
| نمط العرض (← 26، 81) | عرض الصور المتحركة/الصور الثابتة. |

التبديل بين نمط التسجيل ونمط العرض بالكاميرا

زر التسجيل/العرض

اضغط على هذا الزر لتبديل ضبط الكاميرا بين نمط التسجيل ونمط العرض.
 ● عندما تشغل الكاميرا، فإنها تبدأ العمل في نمط التسجيل.

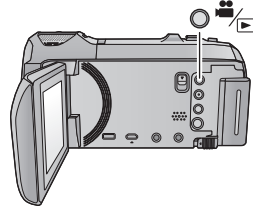

التبديل بين نمط تسجيل الصور المتحركة ونمط تسجيل الصور الثابتة بالكاميرا

المس أيقونة تغيير وضع التسجيل المعروضة على شاشة LCD (شاشة اللمس) لتغيير وضع الكاميرا فيما بين نمط تسجيل الصور المتحركة ونمط تسجيل الصور الثابتة.



(نمط تسجيل الصور المتحركة)

1 اضغط على زر التسجيل/العرض لانتقال الكاميرا إلى نمط التسجيل.

● تُعرض أيقونة تغيير نمط التسجيل (A) على الشاشة.

| | |
|--------------------------|--|
| نمط تسجيل الصور المتحركة | |
| نمط تسجيل الصور الثابتة | |

2 المس أيقونة تغيير نمط التسجيل.

● راجع صفحة 18 للتعرف على تشغيل شاشة اللمس.

لعرض أيقونة تغيير نمط التسجيل

سيختفي عرض أيقونة تغيير نمط التسجيل في حالة عدم إجراء أي وظيفة باللمس لمدة زمنية محددة. ولإجراء العرض مرة أخرى، المس الشاشة.

- إذا جرى الضغط على زر بدء/إيقاف التسجيل في نمط تسجيل الصور المتحركة أو نمط العرض، فستنتقل الكاميرا إلى نمط تسجيل الصور المتحركة. وأثناء تسجيل الصور المتحركة/الصور الثابتة أو في حالات أخرى، حتى في حالة الضغط على زر بدء/إيقاف التسجيل، لن يجري تغيير نمط التسجيل.

الاستعداد

كيفية استخدام شاشة اللمس

يمكنك تشغيل الكاميرا من طريق لمس شاشة LCD (شاشة اللمس) مباشرة بأصبعك.

■ اللمس

لاختيار أيقونة أو صورة، المس شاشة اللمس، ثم أتركها.

- المس الأيقونة في وسطها.
- لن تعمل الشاشة اللمس عند لمس موضعين عليها في آنٍ واحدٍ.

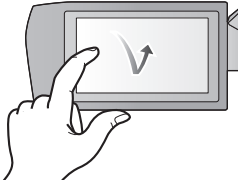

■ اسحب أثناء اللمس

حرك إصبعك أثناء الضغط على شاشة اللمس.

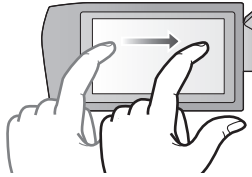

■ حول أيقونات التشغيل

▲ / ▼ / ◀ / ▶

المس هذه الأيقونات عند تغيير الصفحات أو ضبط الإعدادات.

⏪

المس هذه الأيقونة للعودة إلى الصفحة السابقة.



المس < (الجانب الأيسر) / > (الجانب الأيمن) من [] ضمن قائمة اللمس للانتقال إلى أيقونات العمليات.

• من الممكن أيضًا التبديل بين أيقونات العمليات بحسب قائمة اللمس يمينًا أو يسارًا أثناء لمسها.

قائمة اللمس A

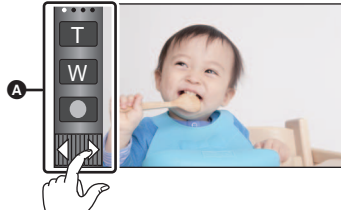

نمط العرض

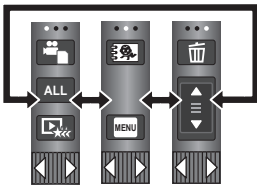

نمط التسجيل

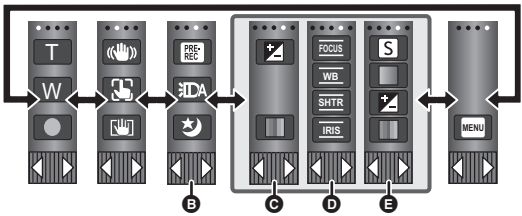

B يمكنك تغيير أيقونات العمليات المراد عرضها. (← 34)

C تُعرض هذه الأيقونة في النمط التلقائي الذي بلاس (← 47) و[صور مصغرة]/[فيديو بقياس 8 ملليمترًا]/[فيديو صامت] ضمن نمط التحكم الإبداعي (← 47).

D تُعرض هذه الأيقونات فقط في [تسجيل منظم] ضمن نمط التحكم التلقائي (← 47) ونمط المشهد (← 51) ونمط فيلم

HDR (← 50) ونمط الفيديو البطيء الحركة FULL HD (← 52) ونمط توقف مساعد حركة الرسوم المتحركة

(← 54) والنمط اليدوي (← 55).

E تُعرض هذه الأيقونات فقط عند تعديل جودة الصورة بواسطة القرص اليدوي المتعدد الوظائف (← 78)

■ لعرض قائمة اللمس

ستختفي شاشة قائمة اللمس في حالة عدم إجراء أي عملية باللمس لمدة زمنية محددة أثناء تسجيل صورة متحركة/صورة ثابتة. ولعرضها مرة أخرى، المس []



• لا تلمس شاشة LCD بأشياء صلبة ذات أطراف مستديرة، مثل الأقلام ذات الرؤوس الدوارة.

ضبط التاريخ والوقت

- لا تكون الساعة مضبوطة عند الشراء؛ فتأكد من ضبط الساعة.
 - في حالة تشغيل الكاميرا، قد تُعرض رسالة "تحديد المنطقة والتاريخ / الوقت". فاختر [تعم]، ثم اتبع الخطوات التالية لضبط هذه الإعدادات:
 - الخطوة 3 ضمن خطوات [إعداد توقيت] (← 30)
 - الخطوتان من 2 إلى 3 ضمن خطوات "ضبط التاريخ والوقت"
- ### 1 اختر القائمة. (← 29)

[MENU] : [إعداد] ← [ضبط الساعة]

2 المس التاريخ أو الوقت المطلوب ضبطه، ثم عَيِّن القيمة المطلوبة باستخدام ▲ / ▼ .

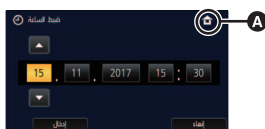

- A عرض إعداد التوقيت العالمي (← 30):
- 🏠 [منطقة منزلك] / ✈️ [الوجهة المقصودة]
- يمكن ضبط إعداد السنة من 2000 إلى 2039.

3 المس [إدخال].

- المس [إنهاء] لاستكمال الإعداد.

- تعمل وظيفة التاريخ والوقت بواسطة بطارية الليثيوم الداخلية.
- عندما يصبح الوقت المعروف [-، -]، فإن هذا يعني حاجة بطارية الليثيوم الداخلية إلى إعادة الشحن. لإعادة شحن بطارية الليثيوم الداخلية، وصل مهبايئ التيار المتردد AC، أو ركب البطارية في الكاميرا. وتستمر عملية إعادة شحن البطارية، حتى في حالة إيقاف تشغيل الكاميرا. فاترك الكاميرا على هذا الوضع لمدة 24 ساعة تقريبًا، وستعمل البطارية على حفظ التاريخ والوقت لمدة 4 أشهر تقريبًا.

قبل التسجيل

وضعية الكاميرا الأساسية



- 1 أمسك الكاميرا بكلتا يديك.
- 2 ضع يدك داخل حزام اليد.
- 3 يسهل استخدام أيقونة زر التسجيل **A** عند الإمساك الكاميرا في مستوى الخصر.
- تأكد عند التسجيل من ثبات قدميك، ومن عدم وجود أي احتمال للاصطدام بشخص أو شيء آخر.
- عند التسجيل في الهواء الطلق، يراعى التقاط الصور، عندما يكون ضوء الشمس خلف المصور، حيث أنه إذا كانت هناك إضاءة خلفية وراء الهدف، فستظهر الصورة معتمة عند التسجيل.
- احرص على ضم ذراعيك إلى جسدك وباعد بين ساقيك للحصول على توازن أفضل.
- تجنب تغطية الميكروفونات بيدك أو ما إلى ذلك.

أساسيات تسجيل الصور المتحركة

- ينبغي حمل الكاميرا في المعتاد على نحو ثابت أثناء التسجيل.
- عند الرغبة في تحريك الكاميرا أثناء التسجيل، يراعى إجراء ذلك بسرعة منخفضة وثابتة.
- تتجلى فائدة تشغيل الزوم عند الرغبة في تصوير الأهداف التي لا يمكن الاقتراب منها، إلا أن الإفراط في استخدام وظيفتي التقريب والإبعاد قد يجعل الصور المتحركة الناتجة أقل إمتاعاً عند المشاهدة.

تسجيل صور لنفسك

أدر شاشة LCD في اتجاه ناحية العدسة.

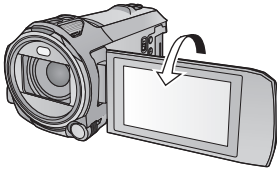

- تظهر الصورة معكوسة في وضع أفقي، كما لو كنت تشاهد نفسك في المرآة (ومع ذلك، تبدو الصورة المسجلة كما لو كانت ملتقطة في نمط التسجيل العادي).
- لا تظهر على الشاشة سوى بعض الإشارات. وعندما تظهر علامة **!**، أعد اتجاه شاشة LCD إلى الوضع الطبيعي، ثم تحقق من إشارة التحذير/التنبيه. (198 ←)

تسجيل الصور المتحركة

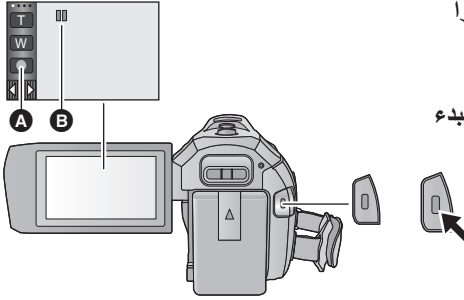

1 افتح شاشة LCD، ثم اضغط الكاميرا على نمط تسجيل الصور المتحركة.

(← 17)

2 اضغط على زر بدء/إيقاف التسجيل لبدء التسجيل.

أ أيقونة زر التسجيل

ب عند بدء التسجيل، تتحول أيقونة II إلى ●.

3 اضغط على زر بدء/إيقاف التسجيل مرة أخرى لإيقاف التسجيل مؤقتًا.

● يمكن أيضًا بدء/إيقاف التسجيل بلمس أيقونة زر التسجيل.

■ الإشارات المعروضة على الشاشة في نمط تسجيل الصور المتحركة



| نمط التسجيل | HG1080 |
|--|----------|
| الوقت التقريبي المتبقي للتسجيل ● عندما يكون الوقت المتبقي أقل من دقيقة واحدة، تومض R 0h00m باللون الأحمر. | R 1h20m |
| وقت التسجيل المنقضي ● الحرف "h" اختصار للساعة، و"m" اختصار للدقيقة، في حين أن "s" اختصار للثانية. ● في كل مرة تدخل فيها الكاميرا في وضع الإيقاف المؤقت للتسجيل، ستجري إعادة ضبط عرض العداد على 0h00m00s. | 0h00m00s |

● سيختفي عرض الشاشة في حالة عدم القيام بأي عملية باللمس لمدة زمنية محددة. ولإجراء العرض مرة أخرى، المس الشاشة. (← 30)

● سيستمر هذا العرض عندما يقل الوقت المتاح للتسجيل المتبقي عن 30 دقيقة.

- في حالة الضغط على زر التسجيل/العرض أثناء تسجيل الصور المتحركة، سيتوقف التسجيل، وستنتقل الكاميرا إلى نمط العرض.
- لتغيير تنسيق التسجيل، عليك بتغيير [شكل التسجيل] أو [نمط تسجيل]. (← 70)
- يمكن تسجيل الصور الثابتة أثناء تسجيل الصورة المتحركة. (← 25)
- الصور المسجلة فيما بين الضغط على زر بدء/إيقاف التسجيل لبدء التسجيل، والضغط على هذا الزر مرة أخرى لإيقاف التسجيل مؤقتًا، تصبح مشهدًا واحدًا. سيجري تقسيم المشاهد التي يتجاوز حجمها 4 جيجابايت (تقريبًا) أو تزيد مدتها عن 30 دقيقة (تقريبًا) على نحو تلقائي في الحالات التالية. (سيستمر التسجيل).
- عند ضبط [شكل التسجيل] على [MP4/iFrame]
- (أقصى عدد من المشاهد يمكن تسجيله على بطاقة SD واحدة)

| [MP4/iFrame] | [AVCHD] | تنسيق التسجيل |
|---------------|--------------|-------------------------|
| 89100 تقريبًا | 3900 تقريبًا | المشاهد القابلة للتسجيل |
| 900 تقريبًا | 900 تقريبًا | تواريخ مختلفة (← 86) |

- سيقل الحد الأقصى لعدد المشاهد القابلة للتسجيل، والتواريخ المختلفة عما هو مبين في الجدول أعلاه عندما توجد مشاهد ذات تنسيق MP4/iFrame، وصور ثابتة مسجلة على بطاقة SD.
- لا يتوقف التسجيل أثناء تقدمه، حتى في حالة إغلاق شاشة LCD.
- اضبط الكاميرا على وضع الإيقاف المؤقت عند توصيل الميكروفون الخارجي بطرف MIC، أو فصله عنه.
- يرجى الرجوع إلى صفحة 211 للتعرف على الوقت التقريبي المتاح للتسجيل.

تسجيل الصور الثابتة

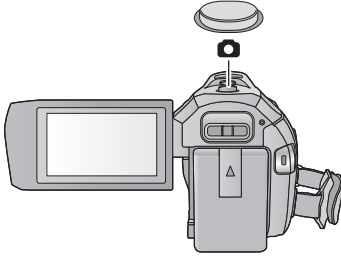

1 افتح شاشة LCD، ثم اضغط الكاميرا على نمط تسجيل الصور الثابتة.

(← 17)

2 اضغط على زر  إلى منتصفه. (الضبط التركيز التلقائي فقط)



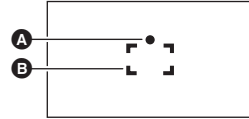

إشارة التركيز:

- A إشارة التركيز:
○ (المصباح الأبيض يومض.): جاري التركيز
● (المصباح الأخضر يضيء.): عندما تكون الكاميرا في نمط التركيز
لا توجد علامة: عند تعذر التركيز
B نطاق التركيز (المنطقة المحصورة بين قوسين)



3 اضغط على زر  بالكامل.



- إذا ضبطت مثبت الصورة البصري (← 60) على  (نمط 1)، فستصبح وظيفة مثبت الصورة عندئذ أكثر فاعلية. (وستُعرض أيقونة MEGA) مثبت الصورة البصري (MEGA) عند الضغط على زر  إلى منتصفه.
- يوصى باستخدام حامل ثلاثي القوائم عند تسجيل الصور الثابتة في الأماكن المظلمة؛ نظرًا لبطء سرعة الالتقاط.
- يمكنك أيضًا التصوير بلمس الهدف المراد التركيز عليه فقط. (غالق يعمل باللمس: ← 63)
- قد يستغرق تسجيل الصور الثابتة وقتًا طويلاً تبعًا لحجم الصورة.
- قد لا تُعرض إشارة التركيز ونطاق التركيز اعتمادًا على ظروف التسجيل أو إعدادات القائمة.

■ حول الإشارات المعروضة على الشاشة أثناء تسجيل الصور الثابتة



- سيختفي عرض الشاشة في حالة عدم إجراء أي عملية لمدة زمنية معينة. ولإظهاره مرة أخرى، المس الشاشة.
- سيظل عرض الشاشة معروضاً بصفة مستمرة عندما يصل العدد المتبقي من الصور الثابتة التي يمكن تسجيلها إلى 200 صورة أو أقل.

| | |
|--|-------|
| مؤشر عرض الصور الثابتة (← 195) | |
| العدد المتبقي من الصور الثابتة ● تومض باللون الأحمر عند ظهور [0]. | R3000 |
| حجم الصور الثابتة (← 79) | 2.1M |
| مثبت الصورة البصري MEGA (← 24) | MEGA |
| مثبت الصورة البصري (← 60) | |
| لمبة تعزيز AF (← 80) | AF* |

■ حول نطاق التركيز

قد لا يجري التركيز على الهدف، في حالة وجود كائن متباين أمامه أو خلفه في نطاق التركيز. وفي هذه الحالة، يلزم تحريك الجسم خارج نطاق التركيز.

تسجيل الصور الثابتة في نمط تسجيل الصور المتحركة



◇ اضبط الكاميرا على نمط تسجيل الصور المتحركة (← 17)

اضغط على زر إلى آخره (اضغط إلى أسفل) لالتقاط الصورة.



- يمكنك تسجيل الصور الثابتة أثناء تسجيل الصور المتحركة. (التسجيل المتزامن)
- أثناء تسجيل الصور الثابتة، تصبح أيقونة حمراء اللون، ويُعرض العدد المتبقي للصور القابلة للتسجيل.
- لا يصدر أي صوت للغالق أثناء تسجيل الصور الثابتة.

- المؤقت الذاتي (← 66) لا يعمل.
- أثناء تسجيل الصور المتحركة، أو تشغيل وظيفة PRE-REC (التسجيل المسبق)، تختلف جودة الصورة عن الصور الثابتة العادية؛ بحيث يكون لتسجيل الصور المتحركة أفضلية على تسجيل الصور الثابتة.
- في حالة إجراء التسجيل المتزامن أثناء تسجيل صورة متحركة، سيقل الوقت المتبقي المتاح للتسجيل. وإذا جرى إيقاف تشغيل الكاميرا، أو جرى الضغط على زر التسجيل/الانقطاع، فقد يطول الوقت المتبقي المتاح للتسجيل.
- قد يستغرق تسجيل الصور الثابتة وقتاً طويلاً تبعاً لحجم الصورة.
- يبلغ الحد الأقصى لعدد الصور القابلة للتسجيل التي يمكن عرضها 9999 صورة. ويظهر R 9999+، إذا تجاوز عدد الصور القابلة للتسجيل 9999 صورة. ولن يتغير الرقم عند التقاط الصورة حتى يصبح عدد الصور القابلة للتسجيل 9999 أو أقل.
- قد يستغرق التسجيل وقتاً طويلاً اعتماداً على ظروف التسجيل.

عرض الصور المتحركة/الصور الثابتة



1 اضغط الكاميرا على نمط العرض (← 17).

2 المس أيقونة اختيار نمط التشغيل (← 19).

• يمكنك أيضاً إجراء الضبط بلمس أيقونة MENU ، واختيار [إعداد فيديو] أو [إعداد صورة] ← [الوسائط، فيديو/صورة]. (← 29)

3 اختر الصورة الثابتة (C) أو تنسيق التسجيل للصور المتحركة (D) التي ترغب في عرضها.

• المس [إدخال].

• إذا لمست أيقونة ، فستعرض المشاهد المسجلة كدعم للكاميرا المزدوجة. وستعرض أيقونة نمط التسجيل () على شاشة الصور المصغرة؛ حيث ستعرض كل صورة من الصورة المصغرة مع أيقونة من الأيقونات التالية:

– مشاهد AVCHD [PH] المسجلة كدعم كاميرا مزدوجة: [PH]

– مشاهد AVCHD [HA] المسجلة كدعم كاميرا مزدوجة: [HA]

– مشاهد AVCHD [HG] المسجلة كدعم كاميرا مزدوجة: [HG]

– مشاهد AVCHD [HE] المسجلة كدعم كاميرا مزدوجة: [HE]

4 (عند لمس [AVCHD] أو [MP4/iFrame])
المس تنسيق التسجيل المطلوب لإجراء العرض.

• عند اختيار [AVCHD]

[1080/50i]/[1080/50p]/[ALL AVCHD]

• عند اختيار [MP4/iFrame]

[iFrame]/[360/25p]/[720/25p]/[1080/25p]/[1080/50p]/[ALL MP4/iFrame]

• تُعرض أيقونة نمط التسجيل (B) في عرض الصور المصغرة عند لمس العنصر.
(AVCHD و 1080/50p و 1080/50i و MP4/iFrame و 1080/50p (أحمر) و 1080/25p (أحمر) و 720/25p (أحمر) و 360/25p (أحمر) و iFrame)

• تُعرض الأيقونات التالية على هيئة صور مصغرة عند لمس [ALL AVCHD] أو [1080/50i]:

– مشهد AVCHD [1080/50p]: [50p]
– مشهد AVCHD [PH]: [PH]
– مشهد AVCHD [HA]: [HA]
– مشهد AVCHD [HG]: [HG]
– مشهد AVCHD [HE]: [HE]

● تُعرض الأيقونات التالية على هيئة صور مصغرة عند لمس [ALL MP4/iFrame]:

- مشهد [1080/50p] MP4 : [1080] (أزرق) (نمط التسجيل [1080/50M])
- مشهد [1080/25p] MP4 : [1080] (نمط التسجيل [1080/28M])
- مشهد [720/25p] MP4 : [720]
- مشهد [360/25p] MP4 : [360]
- مشهد iFrame : iFrame

● تُعرض أيقونة [50M] على الصور المصغرة لمشاهد MP4 [1080/50M] عند لمس [1080/50p] ضمن [MP4/iFrame].

5 المس المشهد أو الصورة الثابتة المراد عرضها.

● لعرض الصفحة التالية (السابقة):

– اسحب عرض الصور المصغرة لأعلى (لأسفل) أثناء لمسه.

– غيّر قائمة المس، ثم المس ▲ (لأعلى) / ▼ (لأسفل) بذراع تمرير الصور المصغرة.



أيقونة العملية

6 اختر تشغيل العرض بلمس أيقونة التشغيل.

● ستختفي أيقونات العمليات، وعرض الشاشة عند عدم إجراء أي عملية باللمس لمدة زمنية محددة. ولعرضها مرة أخرى، المس الشاشة.

| عرض الصور الثابتة | عرض الصور المتحركة |
|---|---------------------------------------|
| ▶/ : بدء التشغيل/الإيقاف المؤقت لعرض الشرائح (عرض الصور الثابتة بترتيب رقمي). | ▶/ : العرض/الإيقاف المؤقت |
| ◀ : عرض الصورة السابقة. | ◀◀ : العرض بالترجيع السريع* |
| ▶ : عرض الصورة التالية. | ▶▶ : العرض بالتقديم السريع* |
| ■ : إيقاف العرض وإظهار الصور المصغرة. | ■ : إيقاف العرض وإظهار الصور المصغرة. |

* تزداد سرعة الترجيع السريع/التقديم السريع عند اللمس مرتين. (يتغير عرض الشاشة إلى ▶▶ / ◀◀).

تغيير طريقة عرض الصور المصغرة

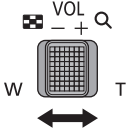

أثناء عرض الصور المصغرة، تغيير طريقة العرض بالترتيب التالي، في حالة تحريك ذراع الزوم في اتجاه Q أو في اتجاه .

20 مشهد ← 9 مشاهد ← مشهد واحد ← فهرسة الصور حسب الأهمية والوقت* (83 ←)

- * يمكن ضبط فهرسة الصور حسب الأهمية والوقت فقط في نمط عرض الصور المتحركة.
- إذا ضبطت الكاميرا على نمط التسجيل، أو نمط العرض بالضغط على زر التسجيل/العرض، فسوف تعود إلى العرض بطريقة المشاهد التسعة.
- عن طريق عرض مشهد واحد أو لمس الصورة المصغرة باستمرار في عرض 20 مشهداً أو 9 مشاهد، يجري عرض تاريخ التسجيل ووقته عند عرض الصور المتحركة، وتاريخ التسجيل ورقم الملف عند عرض الصور الثابتة.

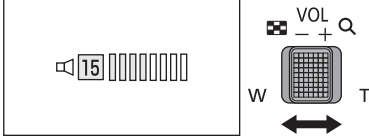

ضبط صوت السماعة/السماعة الرأس

حرك ذراع مستوى الصوت لضبط مستوى صوت السماعة الداخلية/السماعة الرأس أثناء نمط عرض الصور المتحركة.

| | |
|----------------|--------------------|
| في اتجاه "+" : | لزيادة مستوى الصوت |
| في اتجاه "-" : | لخفض مستوى الصوت |

- لن يتسنى سماع صوت إلا أثناء العرض العادي.
- ترجع الشاشة إلى عرض الصور المصغرة، في حالة استمرار الإيقاف المؤقت للعرض لمدة 5 دقائق تقريباً.
- سيتم إعادة ضبط الوقت المنقضي لإشارة العرض على 0h00m00s في كل مشهد.
- عند إجراء العرض مع اختيار [ALL AVCHD] أو [ALL MP4/iFrame]، قد تصبح الشاشة سوداء للحظة أثناء التبديل بين المشاهد.

التوافق مع الصور المتحركة

- تستند هذه الكاميرا إلى تنسيقات الملفات AVCHD Progressive/تنسيق MPEG-4 AVC/AVCHD.
- قد لا يجري العرض على نحو طبيعي، أو قد يتعذر إجراؤه من الأساس، حتى إذا كانت الأجهزة المستخدمة ذات معايير متوافقة، أو عند عرض صور متحركة مسجلة بواسطة جهاز آخر على هذه الكاميرا، أو عند عرض صور متحركة مسجلة بواسطة هذه الكاميرا على شاشة جهاز آخر. (يرجى الإطلاع على تعليمات تشغيل الجهاز لديك للتحقق من التوافق).
- لا تدعم هذه الكاميرا الصور المتحركة المسجلة بواسطة أجهزة أخرى.

التوافق مع الصور الثابتة

- تتوافق هذه الكاميرا مع المعيار الموحد DCF (Design rule for Camera File system) الذي وضعته هيئة JEITA (Japan Electronics and Information Technology Industries Association).
- قد تقوم الكاميرا بخفض جودة الصور الثابتة المسجلة، أو المنشأة باستخدام منتجات أخرى، أو لا تتمكن من عرضها على الإطلاق، وبالمثل قد تؤدي المنتجات الأخرى إلى خفض جودة الصور الثابتة المسجلة باستخدام هذه الكاميرا، أو قد لا تتمكن من عرضها من الأساس.
- اعتماداً على جهاز العرض، قد تُعرض الصور الثابتة بأحجام صور مختلفة عن تلك الأحجام التي جرى التسجيل بها.

استخدام شاشة القوائم

• الممس < (الجانب الأيسر) / > (الجانب الأيمن) من  ضمن قائمة اللمس لعرض  . (← 19)

■ حول عرض الدليل

- بعد لمس  ، سيُعرض وصف الوظائف ورسائل تأكيد الإعدادات عند لمس أي من القوائم الفرعية أو العناصر.
- بعد الانتهاء من عرض الرسائل، يتم إلغاء عرض الدليل.

1 الممس أيقونة .





2 الممس القائمة العلوية **A**.



3 الممس القائمة الفرعية **B**.



- يمكن عرض الصفحة التالية (السابقة) عن طريق لمس  / .

4 الممس العنصر المطلوب لإدخال الإعداد.

5 الممس [إنهاء] لإنهاء ضبط القائمة.

استخدام قائمة الإعداد



[عرض]

يتيح هذا الإعداد ضبط طريقة العرض لعرض معلومات الشاشة.

[MENU] : [إعداد] ← [عرض] ← الإعداد المطلوب

5 ثوانٍ]: تُعرض المعلومات على الشاشة بعد مرور 5 ثوانٍ من بدء نمط تسجيل الصور المتحركة، أو نمط تسجيل الصور الثابتة، أو بدء العرض، أو لمس الشاشة.

[تشغيل]: تُعرض على نحو مستمر.



[ضبط الساعة]

يرجى الرجوع إلى صفحة 20.



[إعداد توقيت]

يمكنك عرض الوقت وتسجيله في وجهة السفر من خلال اختيار بلدك ووجهة السفر.

1 اختر القائمة.

[MENU] : [إعداد] ← [إعداد توقيت]

● في حالة عدم ضبط [منطقة منزلك]، تظهر رسالة تفيد ذلك. المس [إدخال]، ثم تابع إلى الخطوة 3.

2 (فقط عند تحديد منطقة منزلك)

المس [منطقة منزلك].

● المس [إدخال].

3 (في حالة تعيين منطقة منزلك فقط)

● المس [إدخال]/[إدخال] لاختيار منطقة منزلك، ثم المس [إدخال].

● المس [توقيت صيفي] لضبط التوقيت الصيفي. تظهر أيقونة

(☀️/🌙)، ويعمل إعداد التوقيت الصيفي، ليجري تقديم فارق

التوقيت بين التوقيت الحالي وتوقيت جرينتش GMT بمقدار

ساعة واحدة. المس [توقيت صيفي] مرة أخرى للرجوع إلى

الإعداد القياسي للوقت.

إذا ضبطت [ربط الساعة بالتوقيت الصيفي] على [تشغيل]،

فسيجري أيضا تقديم التوقيت الحالي بمقدار ساعة واحدة.

(← 31)



A التوقيت الحالي

B فارق التوقيت عن توقيت جرينتش (GMT)

4 (في حالة تحديد منطقة وجهة السفر المقصودة)

المس [الوجهة المقصودة].

- المس [إدخال].
- عند تحديد منطقة منزلك للمرة الأولى، تظهر الشاشة الخاصة بتحديد منطقة منزلك/وجهة السفر المقصودة بعد تحديد منطقة منزلك مباشرة. إذا كان قد سبق تحديد منطقة منزلك، فنفذ عملية القائمة الواردة بالخطوة 1.



5 (في حالة تحديد منطقة وجهة السفر المقصودة)

المس [الوجهة المقصودة]، ثم

المس [إدخال].

• المس [توقيت صيفي] لضبط التوقيت الصيفي. تظهر أيقونة

⊗/⊕، ويعمل إعداد التوقيت الصيفي، ليجري تقديم فارق

التوقيت بين وجهة السفر المقصودة والمنطقة المحلية بمقدار

ساعة واحدة. المس [توقيت صيفي] مرة أخرى للرجوع إلى

الإعداد القياسي للوقت.

إذا ضبطت [ربط الساعة بالتوقيت الصيفي] على [تشغيل]، فسيجري

أيضاً تقديم التوقيت في وجهة السفر المقصودة بمقدار ساعة واحدة.

- أغلق الإعداد بلمس [إنهاء]. تظهر عندئذ أيقونة ✈، ويُعرض توقيت وجهة السفر المقصودة.

للعودة إلى عرض ضبط منطقة منزلك

اضبط توقيت البلد باستخدام الخطوات من 1 إلى 3، ثم أغلق الضبط بلمس [إنهاء].

- إذا لم تتمكن من تحديد وجهة سفرك في المنطقة المعروضة على الشاشة، فاضبط التوقيت باستخدام فارق التوقيت عن منطقة منزلك.



[ربط الساعة بالتوقيت الصيفي]

إذا ضبطت هذه الوظيفة على [تشغيل]، وفعلت إعداد التوقيت الصيفي في [إعداد توقيت]، فسيجري تقديم التوقيتات التالية بمقدار ساعة واحدة.

— عند تحديد منطقتك المحلية: الوقت الحالي

— عند تحديد منطقة وجهة السفر المقصودة: توقيت وجهة السفر المقصودة

[إعداد] ← [ربط الساعة بالتوقيت الصيفي] ← العرض المطلوب

[تشغيل]: يجري ضبط التوقيتات عند تفعيل إعداد التوقيت الصيفي.

[إيقاف]: لا يجري ضبط التوقيتات عند تفعيل إعداد التوقيت الصيفي.

[تاريخ/وقت]



يمكنك تغيير نمط عرض التاريخ والوقت.

[MENU] : [إعداد] ← [تاريخ/وقت] ← العرض المطلوب

[تاريخ]/[تاريخ/وقت]/[إيقاف]

- لا يُعرض التاريخ والوقت أثناء عرض أيقونة تغيير نمط التسجيل. (← 17)
- عندما يجري تمكين الغالق باللمس، تُعرض أيقونة تغيير نمط التسجيل عرضًا مستمرًا؛ مما يؤدي إلى اختفاء التاريخ والوقت من على الشاشة.



[صيغة التاريخ]

يمكنك تغيير صيغة التاريخ.

[MENU] : [إعداد] ← [صيغة التاريخ] ← الإعداد المطلوب

[س/ش/ي]/[ش/ي/س]/[ي/ش/س]



[عرض تكبير/ تسجيل]

يمكنك ضبط طريقة العرض لأيقونات أزرار الزوم (W/T) وأيقونة زر التسجيل (●).

[MENU] : [إعداد] ← [عرض تكبير/ تسجيل] ← الإعداد المطلوب

[تشغيل]: تُعرض على نحو مستمر.

[إيقاف]: ستختفي الأيقونات بعد مرور 5 ثوانٍ تقريبًا دون إجراء أي عملية باللمس.



[عرض قفل O.I.S]

يرجى الرجوع إلى صفحة 62.



[عرض خارجي]

يرجى الرجوع إلى صفحة 111.



عند مرور تقريباً 5 دقائق دون أي إجراء، تتوقف الكاميرا تلقائياً للحفاظ على البطارية.

[MENU] : [إعداد] ← [نمط التوفير (بطارية)] ← [تشغيل]

- لن تتوقف الكاميرا عن التشغيل تلقائياً حتى إذا جرى ضبط [نمط التوفير (بطارية)] على [تشغيل] في الحالات التالية:
 - استخدام مهائئ التيار المتردد AC*
 - استخدام كبل USB للتوصيل بالكمبيوتر أو غيره
 - استخدام وظيفة PRE-REC
 - أثناء تشغيل عرض الشرائح
 - استخدام وظيفة Wi-Fi
- * تتوقف الكاميرا عن العمل تلقائياً عند تنشيط [نمط التوفير (AC)].



تتوقف الكاميرا عن التشغيل تلقائياً بعد مرور 15 دقيقة تقريباً دون إجراء أي عملية أثناء توصيل مهائئ التيار المتردد AC بها.

[MENU] : [إعداد] ← [نمط التوفير (AC)] ← [تشغيل]

- لن تتوقف الكاميرا عن التشغيل تلقائياً حتى إذا جرى ضبط [نمط التوفير (AC)] على [تشغيل] في الحالات التالية:
 - استخدام كبل USB للتوصيل بالكمبيوتر أو غيره
 - استخدام وظيفة التسجيل المسبق PRE-REC
 - أثناء تشغيل عرض الشرائح
 - استخدام وظيفة Wi-Fi



تصبح الكاميرا في وضع الإيقاف المؤقت للتسجيل بعد ثانية واحدة تقريباً بعد تشغيل الكاميرا.

[MENU] : [إعداد] ← [بدء التشغيل السريع] ← [تشغيل]

- اعتماداً على ظروف التسجيل، قد يزيد زمن البدء عن ثانية واحدة.
- في نمط التشغيل السريع، يبلغ معدل تكبير الزوم 1× تقريباً.



يسمَع هذا الصوت، يتم تأكيد تشغيل شاشة اللمس، وبدء التسجيل وإيقافه، وتشغيل الكاميرا وإيقافها. عند اختيار [إيقاف]، لا يصدر الصوت عند بداية/نهاية التسجيل وغير ذلك من الأوضاع.

[MENU] : [إعداد] ← [نغمة الزر] ← الإعداد المطلوب

[L] (مستوى صوت منخفض) // [D] (مستوى صوت مرتفع) // [إيقاف]

تصدر نغمتان 4 مرات

عند وقوع أي خطأ، اتبع التعليمات المعروضة على الشاشة. (← 198)

● راجع صفحة 80 في حالة تغيير ضبط صوت الغالق.



[اختيار أيقونات التشغيل]

يمكنك تغيير أيقونات العمليات (← 64) لعرض قائمة اللمس.

سجل 3 أيقونات للعمليات مفضلة لديك.

● الإعدادات الافتراضية كما يلي:

| نمط تسجيل الصور المتحركة | نمط تسجيل الصور الثابتة |
|--|--|
| (التداخل) وظيفة التسجيل المسبق (PRE-REC) (مصباح الفيديو) | (الموقت الذاتي) (مصباح الفيديو) (تعويض الضوء الخلفي) |

1 اختر القائمة.

[MENU] : [إعداد] ← [اختيار أيقونات التشغيل]

2 المس أيقونة العملية التي ترغب في تغييرها لإلغاء الإعداد.

3 المس أيقونة العملية المراد تعيينها.

● يُعرض اسم الوظيفة بلمس أيقونة العملية لمسًا مطولاً.

● للإلغاء، المس أيقونة العملية مرة أخرى.

4 المس [إدخال].

[سطوع الشاشة]

يعمل هذا على مشاهدة شاشة LCD بسهولة أكبر في الأماكن الساطعة بما في ذلك الأماكن الخارجية.

[MENU] : [إعداد] ← [سطوع الشاشة] ← الإعداد المطلوب

[1+] (أكثر إشراقاً) / [0] (عادي) / [1-] (أقل إشراقاً)

● لا تؤثر هذه الإعدادات على الصور المسجلة بالفعل.

- في حالة استخدام مهامي التيار المتردد AC، يجري ضبط شاشة LCD على [1+] تلقائياً.
- يقل الوقت المتاح للتسجيل بواسطة البطارية عند زيادة سطوع شاشة LCD.
- عندما تُضبط إضاءة الفيديو على [ID] (تشغيل) أو [IDA] (تلقائي)، وتكون قيد التشغيل، لا يمكن ضبطها.

[إعداد الشاشة]

تقوم هذه الوظيفة بتعديل درجة الإشراق وكثافة الألوان لشاشة LCD.

● لا تؤثر هذه الإعدادات على الصور المسجلة بالفعل.

1 اختر القائمة.

[MENU] : [إعداد] ← [إعداد الشاشة] ← الإعداد المطلوب

[الإشراق]: درجة إضاءة شاشة LCD

[اللون]: مستوى ألوان شاشة LCD

2 المس [▶]/[◀] لتعديل الإعدادات.

3 المس [إدخال].

● المس [إنهاء] للخروج من شاشة القائمة.

[دقة HDMI]

يرجى الرجوع إلى صفحة 112.

[VIERA Link]

يرجى الرجوع إلى صفحة 113.

[مظهر الشاشة]

يرجى الرجوع إلى صفحة 111.



اضبط هذا الإعداد على [نعم] لإعادة إعدادات القائمة إلى الوضع الافتراضي.

[MENU] : [إعداد] ← [ضبط أولي]

● لن يجري تغيير إعدادات [اختيار وسائل] و[LANGUAGE].

● إذا استعدت الإعدادات الافتراضية، فستنتقل الكاميرا إلى نمط تسجيل الصور المتحركة.



[إعادة ضبط تهيئات Wi-Fi]

اضبط هذا الإعداد على [نعم] لإعادة إعدادات Wi-Fi إلى الوضع الافتراضي.

[MENU] : [إعداد] ← [إعادة ضبط تهيئات Wi-Fi]

● يُحذف أيضًا معرف تسجيل الدخول لحساب "LUMIX CLUB" وكلمة المرور لوظيفة Wi-Fi.



[حذف مستخدم BGM]

يمكنك حذف الموسيقى (← 89، 96، 100) المخزنة بالكاميرا عن طريق [مستخدم BGM].

[MENU] : [إعداد] ← [حذف مستخدم BGM]



[وضعية المؤشر التلقائي]

يتأكد الرمز الذي جرى إدخاله في غضون ثانية واحدة تقريبًا بعد إدخال الرمز، وينتقل المؤشر ناحية اليمين. ويعمل هذا الإعداد على تسهيل الإدخال دون تحريك المؤشر عند إدخال الرموز المخصصة للمفتاح نفسه مرة أخرى.

[MENU] : [إعداد] ← [وضعية المؤشر التلقائي] ← [تشغيل]

- تُعرض شاشة الرموز في الحالات التالية:
 - عند ضبط [ضبط العنوان] في العرض الذكي للمشاهد (← 92)
 - عند إدخال اسم في تقييم الطفل (← 97)
 - يمكنك تهيئة وظيفة Wi-Fi (← 147، 159، 168، 169، 170)



عُيِّن رقم الملف لتتسابق MP4/iFrame والصورة الثابتة المسجلة بعد رقم 0001.

[MENU] : [إعداد] ← [إعادة ضبط الأرقام]

- يخضع رقم المجلد للتحديث، وسيبدأ رقم الملف من 0001. (← 192)
- لإعادة تعيين رقم المجلد، قم بتهيئة بطاقة SD، ثم أجر [إعادة ضبط الأرقام].

● لا يُعاد ضبط أرقام الملفات للصور الثابتة التي تسجلها في نمط توقف مساعد حركة الرسوم المتحركة.



يرجى العلم بأنه في حالة تهيئة إحدى الوسائط، يجري عندئذٍ مسح جميع البيانات المسجلة على هذه الوسيلة، ولا يمكن استعادتها. قم بعمل نسخ احتياطية للبيانات الهامة على جهاز الكمبيوتر أو قرص DVD أو ما شابه ذلك. (← 183)

[MENU] : [إعداد] ← [تهيئة الوسائط] ← الوسيلة المطلوبة

[بطاقة SD]/[قرص ثابت]

- * يُعرض هذا الإعداد عند توصيل الكاميرا بقرص ثابت USB HDD. (← 115)
- لا تُعرض شاشة اختيار الوسائط في حالة عدم توصيل القرص الثابت USB HDD. فالمس [نعم].
- عند اكتمال عملية التهيئة، المس [إنهاء] للخروج من شاشة الرسائل.
- قم بإجراء تهيئة مادية لبطاقة SD عندما تكون بصدد التخلص/التنازل عن هذه البطاقة. (← 208)

● لا توقف تشغيل الكاميرا أو تخرج بطاقة SD أثناء التهيئة، لا تعرض الكاميرا للاهتزازات أو الصدمات.

استخدم الكاميرا لتهيئة الوسائط.

لا تقم عند تهيئة بطاقة SD باستخدام أي جهاز آخر كالكمبيوتر الشخصي. فقد يتعذر استخدام البطاقة مع هذه الكاميرا.



يمكن التحقق من المساحة المستخدمة ببطاقة SD والوقت المتاح للتسجيل المتبقي عليها.

[MENU] : [إعداد] ← [حالة الوسائط]

- لا يُعرض الوقت المتبقي للتسجيل المتاح في نمط التسجيل المضبوط حاليًا إلا في نمط تسجيل الصور المتحركة.
- الممس [إنهاء] لإغلاق الإشارة.

- تتطلب بطاقة SD بعض المساحة لتخزين المعلومات وإدارة ملفات النظام؛ لذا تكون المساحة الفعلية القابلة للاستخدام أقل من القيمة المشار إليها بقليل. وتُحتسب بصفة عامة المساحة التي يمكن استخدامها باعتبار أن 1 جيجابايت = 1,000,000,000 بايت. بينما تُحتسب ساعات هذه الكاميرا وأجهزة الكمبيوتر والبرامج على اعتبار أن 1 جيجابايت = 1,024 × 1,024 × 1,024 = 1,073,741,824 بايت. ومن ثم، تبدو قيمة السعة المحددة صغيرة.



[عرض النسخة]

تُعرض نسخة البرنامج الثابت للكاميرا.

[MENU] : [إعداد] ← [عرض النسخة]



[تحديث النسخة]

يمكنك تحديث نسخة البرنامج الثابت المزود بالكاميرا.

[MENU] : [إعداد] ← [تحديث النسخة]

طالع آخر معلومات التحديث عبر موقع الدعم التالي على الويب. (ابتداءً من يناير 2017)
http://panasonic.jp/support/global/cs/e_cam
 (هذا الموقع متاح باللغة الإنجليزية فقط)



[عرض توضيحي]

يستخدم هذا العنصر لتوضيح وظائف الكاميرا.

[MENU] : [إعداد] ← [عرض توضيحي] ← [تشغيل]

- عند ضبط [عرض توضيحي] على وضع [تشغيل] ولمس [إنهاء] مع عدم وجود بطاقة SD مستخدمة، وأثناء توصيل الكاميرا بمهبط التيار المتردد AC، فإن العرض التوضيحي يبدأ تلقائيًا. وفي حالة حدوث أية عملية، يُلغى هذا العرض التوضيحي. ومع ذلك، إذا لم تُنفذ أية عمليات لمدة 10 دقائق تقريبًا، فإن العرض التوضيحي يبدأ تلقائيًا مرة ثانية. لإيقاف العرض التوضيحي، اضبط [عرض توضيحي] على [إيقاف] أو أدخل بطاقة SD.
- عندما يكون نمط العرض التوضيحي قيد التشغيل، يظل غطاء العدسة مفتوحًا.



[عرض O.I.S.]

يُستخدم هذا العنصر في بدء العرض التوضيحي لمثبت الصورة البصري.

[MENU] : [إعداد] ← [عرض O.I.S.]

- المس [عرض O.I.S.]، ليبدأ العرض التوضيحي تلقائيًا.
عند لمس [إنهاء]، يتم إلغاء وظيفة العرض التوضيحي.



[Eye-Fi TRANSFER]

لا يُعرض هذا العنصر إلا عند إدخال بطاقة Eye-Fi فقط.
يرجى الرجوع إلى صفحة 124.



[Eye-Fi DIRECT]

لا يُعرض هذا العنصر إلا عند إدخال بطاقة Eye-Fi فقط.
يرجى الرجوع إلى صفحة 125.



[معلومات البرامج]

يمكنك توصيل الكاميرا بجهاز كمبيوتر عبر كبل USB، والتحقق من معلومات البرنامج (الترخيص) عن طريق الكمبيوتر.
1 اختر القائمة.

[MENU] : [إعداد] ← [معلومات البرامج]

2 وُضِعَت الكاميرا بالكمبيوتر.

- ستعرض رسالة عند اكتمال الاتصال. وعلى الكمبيوتر، انقر فوق [LICENSE.TXT].
- عند استخدام البطارية، يتوقف تشغيل شاشة LCD بعد حوالي 5 ثوانٍ. فالتمس الشاشة لتشغيل شاشة LCD.

• لا تستخدم أي كبلات USB أخرى سوى الكبل الملحق. (التشغيل غير مضمون مع أي كبلات USB أخرى.)



يمكنك التحقق من كيفية الوصول إلى موقع الويب حيث يمكنك تنزيل دليل تعليمات التشغيل (بتنسيق PDF).

[MENU] : [إعداد] ← [دليل على الانترنت] ← طريقة الوصول المطلوبة

[عرض URL]: تتيح هذه الطريقة عرض رابط URL لموقع الويب على شاشة LCD بالكاميرا.

[توصيل USB]: تتيح هذه الطريقة عرض موقع الويب على جهاز الكمبيوتر المتصل بالكاميرا عبر كبل USB.

[QR code]: تتيح هذه الطريقة عرض رمز QR لموقع الويب على شاشة LCD بالكاميرا.



يمكنك تحديد اللغة المستخدمة على شاشة العرض، وعلى شاشة القوائم.

[MENU] : [إعداد] ← [LANGUAGE] ← اللغة المطلوبة

استخدام الزوم

أيقونات ذراع الزوم/زر الزوم

ناحية T:

التسجيل عن قرب (تقريب)

ناحية W:

التسجيل بزوايا عريضة (إبعاد)

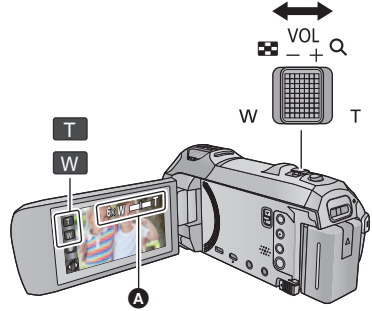

A شريط الزوم

- يمكن ضبط الحد الأقصى لنسبة الزوم للصور المتحركة عن طريق [نمط الزوم]. (← 70)

■ حول شريط الزوم

يُعرض شريط الزوم أثناء تشغيل الزوم.

- الزوم البصري
- نمط تسجيل الصور المتحركة: الزوم الذكي/الزوم الرقمي (أزرق) نمط تسجيل الصور الثابتة: الزوم البصري الإضافي (أزرق)
- B W T
- C B C

■ حول سرعة الزوم

- تختلف سرعة الزوم تبعاً لنطاق تحريك ذراع الزوم.
- سُجّرت عملية الزوم بواسطة أيقونات أزرار الزوم بسرعة ثابتة على التوالي.

نسبة الزوم أثناء نمط تسجيل الصور الثابتة

يمكن زيادة نسبة الزوم حتى 50X دون انخفاض جودة الصور في نمط تسجيل الصور الثابتة. (الزوم البصري الإضافي)

- يختلف الحد الأقصى لمعدل الزوم في نمط تسجيل الصور الثابتة باختلاف إعداد [حجم الصورة] و [نسبة الأبعاد]. (← 79، 80)

- إذا قمت برفع إصبعك من على الذراع أثناء تشغيل الزوم، فمن الممكن أن يتم تسجيل صوت تلك العملية. ويتعين تحريك ذراع الزوم بهدوء عند إعادته إلى وضعه الأصلي.
- عندما يصل معدل التكبير لأقصى درجة، يجري التركيز على الهدف في نطاق مسافة 1.5 م تقريباً أو أكثر.
- عندما يبلغ معدل الزوم 1X، يمكن للكاميرا التركيز على هدف على بعد 3 سم تقريباً من العدسة.



ميزة التصوير المستوي

تستشعر هذه الوظيفة الإمالة الأفقية للكاميرا، وتعمل على تصحيحها تلقائيًا على الوضع المستقيم.

عند ضبط Δ (عادي))



عند ضبط Δ s (قوي))

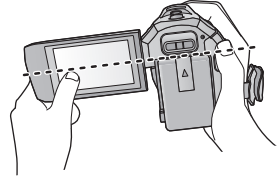

_____ : بواسطة ميزة التصوير المستوي
 - - - - - : دون ميزة التصوير المستوي

زر ميزة التصوير المستوي

كلما ضغطت على هذا الزر، جرى تغيير ميزة التصوير المستوي

Δ (عادي) ← Δ s (قوي) ← (إيقاف)

Δ (عادي): تصحيح الإمالة.

Δ s (قوي): تعزيز تصحيح الإمالة.

إيقاف: إلغاء الإعداد.

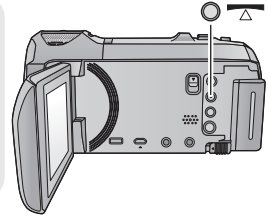

● تتغير الأيقونة عندما تتجاوز الإمالة نطاق التصحيح.

| | |
|-----------------------------------|---|
| عندما تخضع الإمالة للتصحيح | Δ s / Δ |
| عندما تتجاوز الإمالة نطاق التصحيح | Δ s / Δ s / Δ / Δ |

● عندما تتجاوز الإمالة نطاق التصحيح، حرك الكاميرا إلى الموضع الذي تُعرض فيه أيقونة Δ s / Δ .

● الإعداد الافتراضي للوظيفة هو Δ (عادي).

● نطاق الميل الذي يمكن لهذه الأيقونة عرضه على نحو صحيح يصل إلى 45 درجة تقريبًا في الاتجاه الأفقي.

● تُلغى ميزة التصوير المستوي عندما يُضبط [مقياس المستوى] على [تشغيل]. (72 ←)

● عند تسجيل صور أفقية باستخدام حامل ثلاثي القوائم، تُثبت الكاميرا على الحامل الثلاثي القوائم باستخدام [مقياس المستوى]

(← 72)، ثم اضبط ميزة التصوير المستوي على Δ (عادي) أو Δ s (قوي) قبل الاستخدام.

● عندما تغير إعداد ميزة التصوير المستوي، قد تصبح الشاشة سوداء للحظات.

● إذا ضبطت الخيار على Δ s (قوي)، فستعرض زاوية المشاهدة للتغيير.



التسجيل بواسطة وظيفة دعم كاميرا مزدوجة

في حالة تسجيل صورتين بواسطة الكاميرا الأساسية في آن واحد، يمكنك أيضًا تسجيل صورة الكاميرا الأساسية كمشهد منفصل. (الكاميرا المزدوجة الاحتياطية)

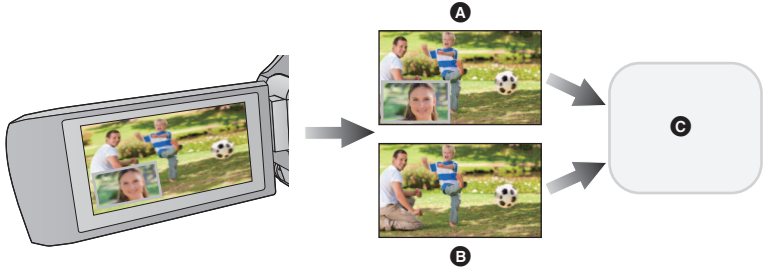

- A كاميرا مزدوجة
- B دعم كاميرا مزدوجة
- C بطاقة SD

- حتى في حالة استخدام وظيفة الكاميرا المزدوجة اللاسلكية، يمكنك حفظ الصورة الجارية تسجيلها بواسطة الكاميرا الأساسية كمشهد منفصل. (← 172)
- اضبط [شكل التسجيل] على [AVCHD]، واضبط [نمط تسجيل] على [HE]/[HG]/[HA]/[PH]. (← 70)

[MENU] : [ضبط التصوير] ← [كاميرا مزدوجة احتياطية] ← [تشغيل]

- سَتعرض أيقونة  على الشاشة.
- عندما يبدأ التسجيل بواسطة وظيفة الكاميرا المزدوجة، تبدأ الكاميرا أيضًا في تسجيل صورة الكاميرا الأساسية دون صورة النافذة الفرعية باعتبارها مشهدًا منفصلًا.

- في حالة التسجيل بواسطة وظيفة [كاميرا مزدوجة احتياطية]، استخدم بطاقة SD متوافقة مع فئة Class 10 وفقًا لتصنيف SD Speed Class Rating (تصنيف فئات السرعة لبطاقات SD).
- سيجري حفظ المشاهد المسجلة كدعم للكاميرا المزدوجة، والمشاهد التي تعرض صورة النافذة الفرعية على الوسائط ذاتها. ويؤدي هذا إلى تقسيم الوقت المتبقي المتاح للتسجيل.
- في حالة اختيار [تشغيل]، يُستخدم تاريخان منفصلان لتسجيل مشاهد على نحو متزامن. ونتيجة لذلك، ومقارنةً بحالة اختيار [إيقاف]، يمكن إجراء التسجيل في أيام أقل.
- تعمل وظيفة دعم كاميرا مزدوجة في حالة ضبطها على [تشغيل]، حتى إذا كانت النافذة الفرعية مخفية.
- لا يمكنك تسجيل صور ثابتة أثناء إجراء التسجيل بواسطة وظيفة دعم كاميرا مزدوجة.
- تكون وظيفة دعم كاميرا مزدوجة غير متاحة في حالة استخدام أي من الوظائف التالية:

- نمط التحكم الإبداعي
- نمط الفيديو البطيء الحركة FULL HD
- نمط فيديو HDR
- المراقبة المنزلية
- نمط البث المباشر

تغيير نمط التسجيل

1 المس أيقونة زر نمط التسجيل.



2 المس أيقونة زر نمط التسجيل المطلوب.









| التأثير | النمط |
|---|---|
| يمكنك تغيير نمط التسجيل إلى النمط التلقائي الذكي الذي يعمل على تحسين الإعدادات وفقاً لبيئة التسجيل المحيطة بك. (← 45) | النمط التلقائي الذكي 1 ¹ IA 2 ² IA |
| يمكنك إضافة إعدادات معدلة يدوياً تختص بدرجة الإشراف وتوازن اللون إلى النمط التلقائي الذكي، ثم إجراء التسجيل. (← 47) | النمط التلقائي الذكي بلاس 1 ¹ IA+ 2 ² IA+ |
| يمكنك تسجيل الصور المتحركة مع إضافة تأثيرات. (← 47) | نمط التحكم الإبداعي 1 ¹ |
| يمكنك الحد من فقدان مستويات التدرج في الأجزاء الساطعة والأجزاء القاتمة، عندما يكون التباين مثلاً بين الخلفية والهدف كبيراً. (← 50) | فيديو HDR 1 ¹ HDR |
| يتيح هذا الخيار للكاميرا إمكانية تعديل سرعة الغالق وقيمة فتحة العدسة وغيرها من الإعدادات تلقائياً وفقاً للمشاهد الذي ترغب في تسجيله. (← 51) | وضعية التسجيل SCN |
| يمكنك ضبط سرعة الغالق والتركيز وتوازن الضوء الأبيض ودرجة الإشراف (الفرححة/الكسب). (← 55) | يدوي MNL |
| يمكنك تسجيل صور بحركة بطيئة. (← 52) | حركة فيديو بطيئة HD كامل 1 ¹ |
| يمكنك تعيين صور ثابتة مسجلة كخلفية، وتسجيل الصورة التالية أثناء معاينة تلك الصورة المسجلة في الخلفية. (← 54) | توقف مساعد حركة الرسوم المتحركة 2 ² |

1* أثناء نمط تسجيل الصور المتحركة فقط

2* أثناء نمط تسجيل الصور الثابتة فقط



يجري ضبط الأنماط التالية (الملائمة لظروف التسجيل) بمجرد توجيه الكاميرا نحو الهدف الذي تريد تسجيله.

| التأثير | النمط |
|--|--|
| يتم التعرف على الأوجه، والتركيز عليها تلقائيًا، كما يتم تعديل الإضاءة؛ ليتم التسجيل بوضوح. | تصوير الوجه  |
| يتم تسجيل المنظر الطبيعي بكل تفاصيله بوضوح دون تبييض السماء بالخلفية، والتي قد تكون شديدة الإضاءة. | منظر  |
| يتم تسجيل الأهداف شديدة الإضاءة بوضوح. | 1* ضوء كشاف  |
| يمكن التسجيل بوضوح فائق حتى داخل غرفة مظلمة، أو في وقت الغسق. | 1* ضوء منخفض  |
| يمكنك تسجيل منظر ليلي بوضوح عن طريق تقليل سرعة الغالق. | 2* منظر ليلي  |
| يتيح هذا النمط التسجيل مع الاقتراب الشديد من الهدف المراد تسجيله. | 2* تقريب  |
| في الأنماط الأخرى بخلاف ما هو مذكور فيما سبق، يجري تعديل التباين لإخراج صورة نقية. | 1* عادي  2* عادي  |

1* أثناء نمط تسجيل الصور المتحركة فقط

2* أثناء نمط تسجيل الصور الثابتة فقط

- اعتمادًا على ظروف التسجيل، قد لا تدخل الكاميرا إلى النمط المطلوب.
- في نمط تصوير الوجه أو الضوء الساطع أو الضوء المنخفض، سيحاط الوجه بإطار أبيض عند التعرف عليه. وفي نمط تصوير الوجه، سيحاط الهدف الأكبر القريب من وسط الشاشة بإطار برتقالي اللون. (← 71)
- يوصى باستخدام حامل ثلاثي القوائم في نمط المنظر الليلي.
- قد لا يمكن التعرف على الأوجه تبعًا لظروف التسجيل، كأن تكون الأوجه ذات حجم معين، أو أن تكون مائلة بدرجة معينة، أو في حالة استخدام الزوم الرقمي.

■ النمط التلقائي الذكي

عند الانتقال إلى النمط التلقائي الذكي، يجري تشغيل توازن الضوء الأبيض التلقائي، والتركيز التلقائي ليجري تعديل توازن اللون والتركيز تلقائيًا. يجري ضبط فتحة العدسة، وسرعة الغالق؛ للحصول على أفضل مستوى إضاءة ممكن، وفقًا لمستوى إشراق الهدف، وغيره من العناصر.

● قد لا يجري تعديل توازن اللون والتركيز تعديلًا تلقائيًا، ويتوقف ذلك على مصادر الإضاءة أو المشاهد. وفي هذه الحالة، يلزم تعديل هذه الإعدادات يدويًا. (← 56، 58)

توازن الضوء الأبيض التلقائي

يبين الرسم التوضيحي المدى الذي يعمل خلاله توازن الضوء الأبيض التلقائي.

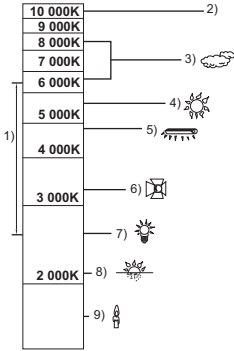

1) المدى الفعال لتعديل توازن الضوء الأبيض التلقائي بالكاميرا

2) سماء زرقاء

3) سماء غائمة (أمطار)

4) ضوء الشمس

5) مصباح فلورسنت أبيض

6) مصباح هالوجين

7) مصباح ساطع

8) شروق الشمس أو غروب الشمس

9) ضوء الشمعة

في حالة عدم عمل توازن الضوء الأبيض التلقائي بشكل طبيعي، اضبط توازن الضوء الأبيض يدويًا. (← 56)

التركيز التلقائي

تقوم هذه الكاميرا بالتركيز على الهدف تلقائيًا.

● لا يعمل التركيز التلقائي بشكل صحيح في الحالات التالية. لذا يمكنك تسجيل

الصور في نمط التركيز اليدوي. (← 58)

— تسجيل الأهداف البعيدة والقريبة في وقت واحد

— تسجيل هدف وراء نافذة متسخة أو مليئة بالأتربة

— تسجيل هدف رئيسي محاط بأهداف ثانوية ذات سطح لامع أو محاط بأهداف ثانوية عاكسة للضوء بدرجة كبيرة



يرجى الرجوع إلى صفحة 55 للحصول على تفاصيل حول تأثير كل نمط على حدة.

 (تصوير الوجه) /  (منظر) /  (ضوء كشاف) /  (ضوء منخفض) /  (منظر ليلي) /  (ماكرو) /  (عادي) /  (عادي) /  (عادي) /  (عادي) /  (عادي) /  (عادي) /  (عادي) /  (عادي) /  (عادي) /  (عادي) /  (عادي) /  (عادي)

1* أثناء نمط تسجيل الصور المتحركة فقط

2* أثناء نمط تسجيل الصور الثابتة فقط

• غير نمط التسجيل إلى  / . (← 44)

1 (عند تعديل درجة الإشراق)

المس أيقونة 

(عند تعديل توازن الألوان)

المس أيقونة 



• ناحية R: تتيح هذه الناحية ضبط التوازن على درجة اللون المائلة للحمرة.

• ناحية B: تتيح هذه الناحية ضبط التوازن على درجة اللون المائلة للزرقة.

• ستختفي قائمة للمس، إذا لم تلمس الشاشة لبرهة من الوقت، باستثناء عند تعديل درجة الإشراق وتوازن الألوان. ولعرضها

مرة أخرى، المس 

2 المس  /  لتعديل الإعدادات.

• المس أيقونة  أثناء تعديل درجة الإشراق، أو المس أيقونة  أثناء تعديل توازن الألوان لإخفاء عرض شريط التعديل.

3 ابدأ التسجيل.

نمط التحكم الإبداعي



• اضبط [شكل التسجيل] على [AVCHD]. (← 70)

• غير نمط التسجيل إلى . (← 44)

• اختر نمط التحكم الإبداعي المطلوب، ثم المس [إدخال].

| النمط | التأثير |
|-------------------------|---|
| [صور مصغرة] | يمكنك تسجيل صور متحركة ذات تأثير ديوراما، كتسجيل صور مصغرة بأن تعمد إلى إنشاء منطقة في بؤرة التركيز، وأخرى خارج نطاق التركيز على حواف الصورة، وتسجيل صورة متحركة بفاصل زمني. (← 48) • سنبود الصور المتحركة المسجلة باستخدام هذه الوظيفة كما لو كان معدل الإطارات بطيئاً. |
| [فيديو بقياس 8 ملمتراً] | يمكنك تسجيل الصور المتحركة مع إضافة تأثير قديم أخذ في الأفول. (← 49) |
| [فيديو صامت] | يتسنى لك تسجيل صور متحركة مماثلة للأفلام الأبيض والأسود الصامتة بتخفيض كمية الضوء الواردة. (← 49) |
| [تسجيل منظم] | يمكنك تسجيل مشهد بطيء الحركة لمدة زمنية طويلة كصورة متحركة قصيرة، وذلك عن طريق تسجيل إطار واحد في كل فاصل زمني معين. (← 49) |

• لا يمكن التقاط الصور الثابتة.



1 المس □ تعديل الوضع الأفقي للجزء الواقع في بؤرة التركيز.

● فإذا لمست الشاشة، يمكنك تعديل الوضع الأفقي للجزء الواقع في بؤرة التركيز.

● عندما لا تُجرى أي عمليات باللمس لمدة ثانية واحدة تقريبًا، تُعرض إعدادات [Reset] و [حجم] و [إدخال]. فإذا لمست الشاشة، يمكنك إعادة تعديل الوضع الأفقي للجزء الواقع في بؤرة التركيز.

● سيعود موضع الجزء الواقع بؤرة التركيز إلى الوضع الأصلي عند لمس [Reset].

2 المس [حجم].

● يتغير حجم الجزء الواقع في بؤرة التركيز كلما لمست [حجم].

حجم متوسط ← حجم كبير ← حجم صغير

● فإذا لمست الشاشة، يمكنك تعديل الوضع الأفقي للجزء الواقع في بؤرة التركيز.

● إذا لمست [Reset]، يُعاد ضبط الجزء الواقع في بؤرة التركيز على الوضع الأصلي، وكذا يُعاد ضبط [حجم] على الحجم المتوسط.

3 المس [إدخال].

4 (عند تعديل درجة الإشراق)

المس أيقونة

● يتغير مستوى الإشراق كلما لمست الأيقونة.

0 (قياسي) ← +1 (مشرق) ← -1 (معتم)

5 (عند تعديل درجة السطوع)

المس أيقونة

● يتغير مستوى السطوع كلما لمست الأيقونة.

0 (قياسي) ← +1 (ساطع) ← +2 (أكثر سطوعًا)

6 ابدأ التسجيل.

● سيجري التسجيل بفاصل زمني؛ حيث سيجري تسجيل ثانية واحدة لكل 6 ثوانٍ تقريبًا من التسجيل.

● لتسهيل اكتساب تأثير الصور المصغرة، عليك بتسجيل الأهداف التي تتضمن منظرًا بعيدًا، أو تلك الأهداف التي توحى بالعمق أو تحمل منظورًا مائلًا. واستخدم أيضًا حامل ثلاثي القوائم، وتجنب النزويم.









● قد ترى قدرًا كبيرًا من التشويش على الجزء الواقع في بؤرة التركيز عند تسجيل أهداف معتمّة، كما هو الحال في المشاهد الليلية.

● لا يمكن تسجيل الصوت.





● يُضبط [نمط تسجيل] على [HA].

● يصل الحد الأقصى للوقت المتاح للتسجيل إلى 12 ساعة.

● ستبدو الصور المتحركة المسجلة باستخدام هذه الوظيفة كما لو كان معدل الإطارات بطيئًا.

- 1 (عند تعديل درجة الإشراق)
المس أيقونة .
• يتغير مستوى الإشراق كلما لمست الأيقونة.
0  (قياسي) ← +1  (مشرق) ← -1  (معتم)
- 2 (عند تعديل درجة الإشراق)
المس أيقونة .
• يتغير مستوى توازن اللون كلما لمست الأيقونة.
B  (أزرق) ← R  (أحمر) ← Y  (أصفر)
- 3 ابدأ التسجيل.
• يعد الصوت أحياناً.

[فيديو صامت] SILN

- 1 (عند تعديل درجة الإشراق)
المس أيقونة .
• يتغير مستوى الإشراق كلما لمست الأيقونة.
0  (قياسي) ← +1  (مشرق) ← -1  (معتم)
- 2 ابدأ التسجيل.
• لا يمكن تسجيل الصوت.

[تسجيل منتظم] INTV

المس الفاصل الزمني المطلوب للإعداد.

[1 ثانية]/[10 ثواني]/[30 ثانية]/[1 دقيقة]/[2 دقيقة]

- المس [إدخال].
- تُسجّل الصور بفواصل زمني محدد أثناء التسجيل؛ حيث تتكون صورة متحركة مدتها الزمنية ثانية واحدة من 25 إطاراً.

| الوقت المسجل | وقت التسجيل | وقت الإعداد (الفاصل الزمني للتسجيل) | نموذج الإعداد |
|--------------|-------------|-------------------------------------|---------------|
| 2 min | 1 h | 1 s | غروب الشمس |
| 12 s | 3 h | 30 s | تلالو |

- الحرف "h" اختصار للساعة، و"min" اختصار للدقيقة، في حين أن "s" اختصار للثانية.
- المدد الزمنية المذكورة عبارة عن قيم تقريبية.
- يصل الحد الأقصى للوقت المتاح للتسجيل إلى 12 ساعة.

- لا يمكن تسجيل الصوت.
- يُضبط [نمط تسجيل] على [HA].
- يبلغ أقل وقت لتسجيل صورة متحركة ثانية واحدة.
- قد لا يجري تعديل توازن اللون والتركيز تعديلاً تلقائياً، ويتوقف ذلك على مصادر الإضاءة أو المشهد ذاته. وفي هذه الحالة، يلزم تعديل تلك الإعدادات يدوياً. (← 56، 58)
- في حالة التسجيل لمدة زمنية طويلة، يوصى بإجراء التسجيل أثناء توصيل مهايئ التيار المتردد AC.

HDR نمط فيديو HDR



- **التسجيل** غير نمط التسجيل إلى HDR . (← 44)

- يجري ضبط [نمط تسجيل] على [1080/28M] في الحالات التالية:
 - عند ضبط [شكل التسجيل] على [MP4/iFrame]، وضبط [نمط تسجيل] على [720] أو [iFrame]
 - تُلغى الإعدادات التالية:
 - [إطار الوجه]
 - تخفيف سرعة الغالق
 - تعويض الضوء الخلفي
 - التحكم في التباين الذكي
 - الوضع الليلي
 - ألوان السينما الرقمية
 - [تعديل الصورة]
 - [O.I.S هجين]
- يجري تعطيل إضاءة الفيديو.
- لا يمكن تسجيل صور ثابتة.
- قد تحدث رعشة بالشاشة، أو قد تظهر خطوط أفقية على الصورة، وذلك تبعاً لظروف التسجيل.
- إذا سجلت هدفاً متحركاً أو تحركت بالكاميرا بسرعة أثناء التسجيل، فقد تتعرض الصورة للتشويه.

- لتغيير مستوى تصحيح تباين الصور
- يتيح لك إعداد [HDR EFFECT] تغيير مستوى تصحيح التباين في نمط الصور المتحركة HDR.
- غير نمط التسجيل إلى HDR. (← 44)
- 1 اختر القائمة.

MENU : [ضبط التصوير] ← [HDR EFFECT] ← الإعداد المطلوب

- HDR: يتيح هذا الإعداد ضبط مستوى التصحيح على مرتفع.
- HDR: يتيح هذا الإعداد ضبط مستوى التصحيح على منخفض.

2 المس [إدخال].

- المس [إنهاء] لاستكمال الإعدادات.

- يمكنك أيضاً تغيير هذا الإعداد عن طريق لمس أيقونة العملية الخاصة به. (← 64)
- قد يتعدر عليك رؤية التأثير بالكامل اعتماداً على ظروف التسجيل.

SCN وضعية التسجيل



- غير نمط التسجيل إلى SCN. (← 44)
- المس وضعية المشهد المطلوبة.

| النمط | التأثير |
|--------------|---|
| رياضة: | تقليل اهتزاز المشاهد سريعة الحركة بواسطة العرض البطيء والإيقاف المؤقت للعرض |
| تصوير الوجه: | إبراز صور الأشخاص وتمييزها عن الخلفية |
| بشرة محسنة: | تعمل هذه الوظيفة على إظهار ألوان البشرة بصورة محسنة وأكثر جاذبية |
| ضوء كشاف: | تحسين الجودة، عندما تكون الإضاءة المسطحة على الهدف لامعة |
| ثلج: | تحسين جودة الصورة عند التصوير في المناطق الثلجية. |
| شاطئ: | زيادة إشراق اللون الأزرق للسماء أو البحر. |
| غروب الشمس: | زيادة إشراق اللون الأحمر عند شروق الشمس وغروبها |
| منظر: | التقاط مناظر للفضاء |
| العاب نارية: | التقاط صور جميلة للالعاب النارية في الليل |
| منظر ليلي: | التقاط مناظر جميلة في وقت المساء أو الليل |
| ضوء منخفض: | تصوير المشاهد المظلمة، كالتي يتم التقاطها في وقت الغسق (أثناء نمط تسجيل الصور المتحركة فقط) |

- المس [إدخال].

- (رياضة/تصوير الوجه/بشرة محسنة/ضوء كشاف/ثلج/شاطئ/غروب الشمس/منظر)
- – سرعة الالتقاط هي 1/6 أو أعلى في نمط تسجيل الصور الثابتة.
- (غروب الشمس/ضوء منخفض)
- – سرعة الالتقاط هي 1/25 أو أعلى في نمط تسجيل الصور المتحركة.
- (غروب الشمس/منظر/العاب نارية/منظر ليلي)
- – قد تظهر الصورة غير واضحة، عند تسجيل هدف قريب.

● (رياضة)

- أثناء العرض العادي، قد لا تبدو حركة الصورة سلسة.
- قد يتغير اللون ودرجة إشراق الشاشة تحت مصادر الإضاءة بالأماكن الداخلية.
- لا يعمل نمط الرياضة، إذا كانت درجة الإشراق غير كافية. وعندئذٍ تومض أيقونة .

● (تصوير الوجه)

- قد يتغير اللون ودرجة إشراق الشاشة تحت مصادر الإضاءة بالأماكن الداخلية.

● (البشرة المحسنة)

- إذا كانت الألوان بالخلفية، أو بأي عنصر آخر في المشهد مشابهة للون البشرة، فستظهر محسنة أيضاً.
- إذا كانت درجة الإشراق غير كافية، فقد لا يعمل وضع البشرة المحسنة جيداً.
- عند تصوير شخص بعيد، يمكن أن يكون الوجه المصور غير واضح. في هذه الحالة، ألغ وضع البشرة المحسنة، أو كَبُر الوجه (لقطة مقربة) للتسجيل.

● (العب نارياً)

- تصل سرعة الغالق إلى 1/25.
- قد تظهر الصورة باهتة، عند التقاطها في محيط مشرق.

● (منظر ليلى)

- سرعة الالتقاط هي 1/2 أو أعلى في نمط تسجيل الصور الثابتة.
- يوصى باستخدام حامل ثلاثي القوائم.

📺 FULL HD الحركة البطيء



● غير نمط التسجيل إلى (← 44)

1 اختر القائمة.

[MENU] : [ضبط التصوير] ← [إعدادات الحركة البطيئة] ← [الإعداد المطلوب]

[فاصل]: يتيح لك هذا الإعداد التبديل بين التسجيل العادي وتسجيل الفيديو البطيء الحركة FULL HD أثناء التسجيل.

[دائماً]: يتيح هذا الإعداد تسجيل المشهد بأكمله باعتباره فيديو بطيء الحركة FULL HD.

2 ابدأ التسجيل.

3 (عند اختيار [فاصل])

المس أيقونة  لمسناً مطولاً عندما تريد استخدام تسجيل فيديو بطيء الحركة FULL HD.

● سيستمر تسجيل الفيديو البطيء الحركة FULL HD، ما دمت تلمس الأيقونة.

● سيبدأ التسجيل العادي بمجرد أن ترفع إصبعك.

● يمكن إجراء تسجيل نمط الفيديو البطيء الحركة FULL HD حتى 3 مرات، وذلك لكل تسجيل تقوم به.

● للتحقق من عدد المرات التي يمكن استخدام تسجيل الفيديو البطيء الحركة FULL HD فيها، انظر إلى عدد المصابيح  المضاءة بضوء أصفر.

● لتسجيل مشهد على بطاقة SD، استخدم بطاقة SD متوافقة مع فئة Class 10 لتصنيف SD Speed Class Rating (تصنيف فئات السرعة لبطاقات SD).

● سيقل الوقت المتاح للتسجيل بواسطة البطارية عند استخدام تسجيل الفيديو البطيء الحركة FULL HD.

- يستند تسجيل الفيديو البطيء الحركة FULL HD للإعدادات التالية:
 - ميزة التصوير المستوي: إيقاف
 - [نمط الزوم]: [زوم بصري 20×]
 - [O.I.S هجين]: [إيقاف]
 - [تخفيف سرعة الغالق]: [إيقاف]
- تصل سرعة الغالق إلى 1/100 أو أكثر.
- تنطبق التقييدات التالية على نمط الفيديو البطيء الحركة FULL HD:
 - يجري ضبط عدد وحدات البكسل/معدل الإطارات على 1080×1920/50p.
 - لن يجري تسجيل صوت المقاطع (ستعرض أيقونة  أثناء إجراء التسجيل).
 - لا يمكن تسجيل الصور الثابتة.
 - سيتغير حجم الصورة المعروضة على الشاشة.
 - لا يجري إخراج الصور والصوت من الكاميرا عبر جهاز آخر.
- عندما تنتقل إلى نمط فيديو بطيء الحركة FULL HD، قد تصبح الشاشة سوداء للحظات.
- عندما يبدأ تسجيل الفيديو البطيء الحركة FULL HD، تُلغى الإعدادات التالية:
 - تعقب AF/AE
 - وظيفة PRE-REC (التسجيل المسبق)
 - التداخل
- على شاشة الصور المصغرة في نمط العرض، تُعرض المشاهد المسجلة كفيديو بطيء الحركة FULL HD، وعليها إشارة .
- يمكنك ضبط سرعة العرض بالكاميرا ضمن [حركة بطيئة سرعة التشغيل] (← 84). وعلاوةً على ذلك، يتسنى لك ضبط سرعة العرض بالجهاز الآخر على 1/4 السرعة العادية عن طريق [بطء سرعة التحويل] (← 109).



قبل التسجيل في نمط توقف مساعد حركة الرسوم المتحركة

- يمكنك إنشاء عرض شرائح يبدو متحركاً عن طريق تسجيل الهدف أثناء تحركه قليلاً في كل مرة.
- يمكن تخزين ما يصل إلى 999 صورة ثابتة مسجلة في نمط توقف مساعد حركة الرسوم المتحركة في كل مجموعة من مجموعات التسجيل.

• غير نمط التسجيل إلى (← 44)

1 اضغط على زر لتسجيل الصور الثابتة. (← 24)

2 المس [إدخال].

- سيجري تسجيل صورة ثابتة، ثم سيجري عرضها في شكل شبه شفاف على شاشة التسجيل. فانظر إلى الصورة لتقدير المسافة التي ينبغي لك تحريك الهدف خلالها في التسجيل التالي.
- إذا كنت قد سجلت صوراً ثابتة بالفعل ضمن مجموعة التسجيل، فستعرض الصورة الثابتة الأخيرة في شكل شبه شفاف على شاشة التسجيل.
- لإجراء التسجيل مرة أخرى، المس السهم ، ثم عاود التسجيل.
- 3 حرّك الهدف، ثم حدد تكوين الصورة.
- كرّر الخطوات من 1 إلى 3 لمتابعة التسجيل.
- يمكنك حفظ الصور الثابتة في مجموعة التسجيل ذاتها إلى أن تستخدم [إنشاء إيقاف الحركة].

إنشاء مجموعة تسجيل جديدة

MENU : [الصور] ← [إنشاء إيقاف الحركة]

- إذا لمست [نعم]، فستنشأ مجموعة تسجيل جديدة، وستعرض شاشة التسجيل.
- ما إن تنشئ مجموعة تسجيل، يتعذر عليك حفظ صور ثابتة في أي مجموعة من مجموعات التسجيل الأقدم.

• يجري ضبط [حجم الصورة] على (1080×1920).

- عندما ترغب في تسجيل صور ثابتة ضمن مجموعة تسجيل منفصلة، استخدم بطاقة SD أخرى.
- للحصول على تفاصيل حول العرض في نمط توقف مساعد حركة الرسوم المتحركة، راجع صفحة 101.

التسجيل اليدوي

- تظل إعدادات التركيز اليدوي، وتوازن الضوء الأبيض، وسرعة الالتقاط، ودرجة الإشراق (القرحبة والكسب) عند التبديل بين نمط تسجيل الصور المتحركة، ونمط تسجيل الصور الثابتة.
- **اضغط على القرص اليدوي المتعدد الوظائف للانتقال إلى النمط اليدوي.**
- عندما لا يقع الاختيار على عنصر بأيقونة النمط اليدوي أو أيقونة تعديل جودة الصورة (← 78) ، فكلما ضغطت على القرص اليدوي المتعدد الوظائف، تُعرض أيقونة النمط اليدوي، وأيقونة تعديل جودة الصورة بالتناوب. فاعرض أيقونة النمط اليدوي.
- من الممكن أيضًا الانتقال إلى النمط اليدوي بلمس أيقونة زر نمط التسجيل. (← 44)



زر النمط اليدوي A

التركيز (← 58)

توازن الضوء الأبيض (← 56)

سرعة الغالق اليدوية (← 57)

تعديل القرحبة (← 57)

FOCUS

WB

SHTR

IRIS

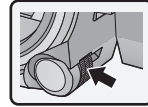
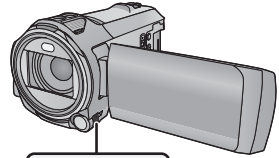

- لإلغاء الإعدادات اليدوية، غير نمط التسجيل إلى النمط التلقائي النكي. (← 44)

■ استخدام القرص اليدوي المتعدد الوظائف



- 1 أدر القرص اليدوي المتعدد الوظائف لاختيار عنصر.

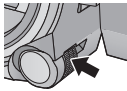

- 2 اضغط على القرص اليدوي المتعدد الوظائف لإجراء الضبط.

- 3 أدر القرص اليدوي المتعدد الوظائف لاختيار إعداد.



- 4 اضغط على القرص اليدوي المتعدد الوظائف لإجراء الضبط.

■ عند استخدام شاشة LCD.

- 1 المس العنصر المطلوب ضبطه.
- 2 المس < / > لإدخال الاختيار.



توازن الضوء الأبيض



قد يتعذر إخراج المشاهد بألوانها الطبيعية، مع استخدام وظيفة توازن الضوء الأبيض التلقائي، وذلك يتوقف على نوعية المشاهد أو ظروف الإضاءة. وفي هذه الحالة، يمكنك تعديل موازنة اللون الأبيض يدويًا.

- انتقل إلى النمط اليدوي. (← 55)
- للحصول على معلومات حول كيفية ضبط العناصر بواسطة القرص اليدوي المتعدد الوظائف، راجع صفحة 55.



1 المس [WB].

2 المس [WB] / [WB] لاختيار نمط توازن الضوء الأبيض.

- المس [WB] لاختيار النمط.

| الأيقونة | النمط/ظروف التسجيل |
|----------|--|
| | تعدّل توازن الضوء الأبيض التلقائي |
| | النمط المشمس: التصوير الخارجي تحت سماء صافية |
| | نمط الغيوم: التصوير الخارجي تحت سماء مليئة بالسحب |
| | النمط الداخلي 1: الإضاءة الساطعة، والأضواء المستخدمة في تصوير الفيديو بالاستوديو، وما إلى ذلك. |
| | النمط الداخلي 2: مصابيح الفلورسنت الملونة، ومصابيح الصوديوم في صالات الألعاب الرياضية، وغيرها. |
| | نمط الضبط اليدوي: ● التصوير تحت مصابيح بخار الزئبق، ومصابيح الصوديوم، وبعض مصابيح الفلورسنت ● الأضواء المستخدمة في قاعات حفلات الزفاف بالفنادق، والأضواء الكاشفة في المسارح ● الشروق، والغروب، وغير ذلك |

- للعودة إلى الإعداد التلقائي، اضبط الكاميرا على **[AWB]** ، أو غير نمط التسجيل إلى النمط التلقائي الذكي. (← 44)

■ لضبط توازن الضوء الأبيض يدويًا

- 1 اختر ، ثم اجعل الشاشة تمتلئ بهدف أبيض اللون.

- 2 المس زر الوامض لضبطه.

- عند استخدام القرص اليدوي المتعدد الوظائف، اضغط عليه ضغطًا مطولاً.
- عندما تتحول الشاشة إلى اللون الأسود للحظات، وتتوقف أيقونة عن الوميض، ثم يضيء بعد ذلك باستمرار، بذلك يكون قد تم الانتهاء من الإعداد.
- إذا استمرت أيقونة في الوميض على الشاشة، فلا يمكن ضبط توازن الضوء الأبيض. وفي هذه الحالة، استخدم أنماط أخرى لضبط توازن الضوء الأبيض.

- عندما تصدر أيقونة وميضًا، فإن هذا يدل على أنه جرى تخزين توازن الضوء الأبيض اليدوي الذي جرى ضبطه من

- قبل. وأعد ضبط توازن الضوء الأبيض، متى تغيرت ظروف التسجيل.

- عند ضبط كل من توازن الضوء الأبيض، وقيمة القزحية/الكلب، يجب ضبط توازن الضوء الأبيض أولاً.

- لا تُعرض أيقونة **[AWB]** على الشاشة أثناء ضبط **[AWB]** .

تعديل سرعة الغالق/تصحيح القرحة يدويًا



سرعة الالتقاط:

يجب تعديل سرعة الالتقاط عند تسجيل أهداف سريعة الحركة.

القرحة:

يجب تصحيحها، عندما تكون الشاشة ساطعة أو معتمة للغاية.

● انتقل إلى النمط اليدوي. (← 55)

● للحصول على معلومات حول كيفية ضبط العناصر بواسطة القرص اليدوي المتعدد الوظائف، راجع صفحة 55.

1 المس [SHTR] أو [IRIS].

2 المس [IRIS]/[SHTR] لتعديل الإعدادات.

● المس [IRIS]/[SHTR] لإنهاء التعديل.

[SHTR]: سرعة الغالق:

من 1/50 إلى 1/8000

- في حالة ضبط [تخفيف سرعة الغالق] على [تشغيل]، عندئذٍ تكون سرعة الغالق في نطاق يتراوح بين 1/25 و 1/8000.
- سرعة الالتقاط التي تقترب من القيمة 1/8000 هي الأسرع.
- سيجري ضبط سرعة الغالق على قيمة بين 1/2 و 1/2000 في نمط تسجيل الصور الثابتة.

[IRIS]: قيمة القرحة/الكسب:

CLOSE (من F16 إلى F2.0) ↔ OPEN (من 0dB إلى 18dB)

- كلما اقتربت القيمة من CLOSE، زاد اعتماد الصورة.
- كلما اقتربت القيمة من 18dB، زاد إشراق الصورة.
- عند ضبط قيمة القرحة على درجة إشراق أكثر من OPEN، فإنها تتحول إلى قيمة الكسب.
- للعودة إلى الإعداد التلقائي، غير نمط التسجيل إلى النمط التلقائي الذكي. (← 44)

● عند ضبط كلٍّ من سرعة الغالق وقيمة القرحة/الكسب، اضبط سرعة الغالق أولاً، ثم اضبط قيمة القرحة/الكسب.

تعديل سرعة الالتقاط يدويًا

- عند ضبط سرعة الالتقاط على قيمة أقل من 1/12 في نمط تسجيل الصور الثابتة، يوصى باستخدام حامل ثلاثي القوائم.
- سيجري ضبط سرعة الغالق على 1/25 عند تشغيل الكاميرا مرة أخرى.
- قد يظهر شريط من الضوء يحيط بهدف يُميز بالإشراق الشديد، أو الانعكاس الحاد.
- أثناء العرض العادي، قد لا تبدو حركة الصور سلسلة.
- في حالة تسجيل هدف شديد الإشراق، أو التسجيل تحت مصادر إضاءة داخلية، قد يتغير اللون ودرجة إشراق الشاشة، أو قد يظهر خط أفقي على الشاشة. وفي هذه الحالة، يجب التسجيل في النمط التلقائي الذكي أو ضبط سرعة الالتقاط على 1/100 في الأماكن التي يصل فيها تردد وحدة الإمداد بالطاقة إلى 50 هرتز، أو 1/125 في الأماكن التي يبلغ فيها التردد 60 هرتز.
- قد تختلف درجة إشراق الصورة المعروضة على شاشة LCD عن درجة إشراق الصورة المسجلة فعليًا أثناء نمط تسجيل الصور الثابتة. فتأكد من الصورة على شاشة العرض بعد إجراء التسجيل.

الضبط اليدوي لقيمة القرحة/الكسب

- يزداد معدل التشويش على الشاشة، كلما ازدادت قيمة الكسب.
- قد لا يجري عرض قيم القرحة، تبعًا لمعدل تكبير الزوم.



يمكن تعديل التركيز يدويًا، إذا ما تعذر ضبطه تلقائيًا بسبب الظروف المحيطة.

- انتقل إلى النمط اليدوي. (← 55)
- للحصول على معلومات حول كيفية ضبط العناصر بواسطة القرص اليدوي المتعدد الوظائف، راجع صفحة 55.

أدر القرص اليدوي المتعدد الوظائف لضبط التركيز.

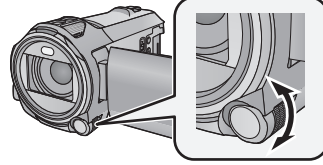

1 (عند استخدام وظيفة مساعدة MF)
اختر القائمة.

[MENU] : [ضبط التصوير] ← [مساعدة MF] ← [تشغيل]

- المس [M/AF] لعرض أيقونة النمط اليدوي.

2 المس [FOCUS].

3 المس [MF] للانتقال إلى التركيز اليدوي.
● يظهر التركيز اليدوي MF على الشاشة.

4 اضبط التركيز عن طريق تدوير القرص اليدوي المتعدد الوظائف.

سيُعرض نطاق التركيز باللون الأزرق. وترجع الشاشة العادية بعد مرور حوالي ثانيتين من جعل الهدف في بؤرة التركيز.

- عند ضبط [مساعدة MF] على [إيقاف]، لا يتم عرض النطاق الأزرق.
- لاستعادة التركيز التلقائي، المس [AF] في الخطوة 3، أو غير نمط التسجيل إلى النمط التلقائي الذكي. (← 44)



الجزء المعرض باللون الأزرق

- لا تظهر الشاشة الزرقاء في الصور المسجلة بالفعل.



التسجيل بوظيفة اللمس

يمكنك التسجيل باستخدام الوظائف الملائمة بمجرد لمس الشاشة بسهولة.

1 اللمس < (الجانب الأيسر) // > (الجانب الأيمن) من ضمن قائمة اللمس لعرض أيقونات وظائف اللمس. (← 19)



2 اللمس أيقونة وظيفة اللمس.

(مثال: تعقب AF/AE)

- للإلغاء، اللمس أيقونة وظيفة اللمس مرة أخرى. (يُلغى قفل مثبت الصورة بإزالة الإصبع الذي يلمس أيقونة).

أيقونات وظيفة اللمس

| | |
|-------------------------------------|--|
| وظيفة مثبت الصورة | |
| تعقب AF/AE | |
| قفل مثبت الصورة البصري ¹ | |
| غالق يعمل باللمس ² | |

1* أثناء نمط تسجيل الصور المتحركة فقط

2* أثناء نمط تسجيل الصور الثابتة فقط



استخدم مثبت الصورة للحد من تأثيرات الاهتزاز أثناء التسجيل.

هذه الكاميرا مزودة بمثبت صورة بصري مختلط.

مثبت الصورة البصري المختلط عبارة عن هجين بين مثبت الصورة البصري ومثبت الصورة الكهربائي.

المس أيقونة «تفعيل/إيقاف مثبت الصورة».

● تتغير الأيقونة المشار إليها في الموضع A.



(نمط تسجيل الصور المتحركة)

← [تفعيل/إيقاف] ← [تفعيل/إيقاف] (يلغى الإعداد)

- عند ضبط [O.I.S. هجين] على [تفعيل]، تُعرض أيقونة [تفعيل/إيقاف]. أما إذا كان هذا الإعداد مضبوطاً على [إيقاف]، فستُعرض أيقونة [تفعيل/إيقاف].
- عند التسجيل باستخدام حامل ثلاثي القوائم في نمط تسجيل الصور المتحركة، يوصى بضغط مثبت الصورة [تفعيل/إيقاف].

(نمط تسجيل الصور الثابتة)

1 [تفعيل/إيقاف] 2 [تفعيل/إيقاف] ← [تفعيل/إيقاف] (يلغى الإعداد)

- عندما يكون إعداد [مثبت الصورة البصري] مضبوطاً على [نمط 1]، تُعرض أيقونة [تفعيل/إيقاف]. أما عندما يكون [مثبت الصورة البصري] مضبوطاً على [نمط 2]، تُعرض أيقونة [تفعيل/إيقاف].

■ تغيير نمط مثبت الصور

(نمط تسجيل الصور المتحركة)

[MENU] : [ضبط التصوير] ← [O.I.S. هجين] ← [تفعيل/إيقاف] أو [إيقاف]

عند ضبط هذا الإعداد على [تفعيل]، يمكنك تحسين ثبات الصور بدرجة أكبر للتسجيل أثناء المشي، أو حمل الكاميرا، وعند تسجيل هدف بعيد بواسطة الزوم.

- الإعداد الافتراضي لهذه الوظيفة هو [تفعيل].

(نمط تسجيل الصور الثابتة)

[MENU] : [ضبط التصوير] ← [مثبت صورة بصري] ← [نمط 1] أو [نمط 2]

[نمط 1]: تعمل الوظيفة دائماً.

[نمط 2]: تعمل الوظيفة عند الضغط على زر [تفعيل/إيقاف]. ويوصى باستخدام هذا النمط عند التقاط صور لنفسك أو عند التسجيل باستخدام حامل ثلاثي القوائم في نمط تسجيل الصور الثابتة.



يمكن ضبط التركيز والتعرض للضوء على الهدف المحدد على شاشة اللمس. يستمر التركيز والتعرض للضوء في تعقب الهدف تلقائيًا، حتى أثناء تحركه.

1 المس أيقونة [AF/AE]

تُعرض أيقونة [B].

2 المس الهدف، ثم اقله.

• عند لمس رأس الهدف، يجري قفل إطار الهدف المحيط برأس الهدف، لتبدأ عملية التعقب.

• المس الهدف المراد تغييره مرة أخرى، عندما ترغب في تغيير الهدف.

• عند اختيار النمط التلقائي الذكي أو النمط التلقائي الذكي بلاس، يتغير

الإعداد إلى [AF/AE] (عادي)، يجري تعقب الهدف الذي جرى لمسه.

• كما يجري اختيار [AF/AE] (تصوير الوجه) في حالة قفل إطار الهدف

على الوجه. (قد يتغير الإعداد إلى [AF/AE] (عادي) حتى في حالة قفل

الهدف على الوجه أثناء وجود ضوء كشاف أو في منظر معتم.)

3 ابدأ التسجيل.

■ حول إطار الهدف

• في حالة فشل قفل الهدف، يومض إطار الهدف باللون الأحمر، ثم يختفي. فالمس جزء مميز (بلون معين أو غير ذلك) في الهدف لقله مرة أخرى.

• عند الضغط على زر [AF/AE] إلى منتصفه في نمط تسجيل الصور الثابتة، يجري ضبط التركيز على الهدف قيد القفل. يصبح إطار الهدف باللون الأخضر عند إجراء التركيز، ولا يمكن عندئذٍ تغيير الهدف.

• لا يمكن استخدام هذه الوظيفة في النمط اليودي. وفي نمط تسجيل الصور الثابتة، لا يمكن استخدام هذه الوظيفة إلا مع بعض الإعدادات في نمط المشهد.

• قد تقوم هذه الوظيفة بتعقب أهداف مختلفة، أو قد لا تقفل الهدف اعتمادًا على ظروف التسجيل، ومنها ما يلي:

— عندما يكون الهدف كبير للغاية أو متناهي الصغر

— عندما يتشابه لون الهدف مع لون الخلفية

— عندما يكون المشهد مظلمًا

• عندما يجري قفل الهدف في نمط تسجيل الصور الثابتة، قد تصبح الشاشة معتمة أو قد تضيء لمبة تعزيز AF. (← 80)

• إذا استخدمت وظيفة التضاؤل أثناء قفل الهدف، فسيُلغى قفل الهدف. (← 65)

• يتم إلغاء وظيفة تعقب AF/AE في الحالات التالية.

— في حالة إيقاف تشغيل الكاميرا

— الضغط على زر التسجيل/العرض

— لمس أيقونة تغيير نمط التسجيل

— لمس أيقونة زر نمط التسجيل

— عند الانتقال إلى تسجيل صور لنفسك



إطار الهدف A



تعمل هذه الوظيفة على تحسين تثبيت الصورة؛ حيث يمكنك الحد من تأثيرات الاهتزاز التي قد تحدث أثناء استخدام الزوم.

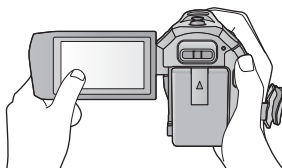
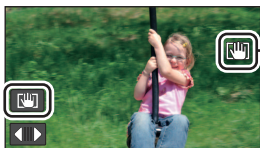

1 المس أيقونة «📷» لتشغيل مثبت الصورة. (← 60)

2 اختر القائمة.

[MENU] : [ضبط التصوير] ← [إعداد قفل O.I.S] ← الإعداد المطلوب

[تلقائي]: يعمل هذا الإعداد على تشغيل قفل مثبت الصورة البصري تلقائيًا. كما يجري عرض أيقونة

«📷» في وضع A على شاشة LCD.

[يدوي]: يعمل هذا الإعداد على تشغيل قفل موازن الصورة البصري أثناء لمس أيقونة «📷» لمسًا مطولاً.

● وتجدر الإشارة إلى أن الإعداد الافتراضي لهذا الإعداد هو [تلقائي]. وفي حالة ضبط إعداد [تلقائي]، لا يجري عرض أيقونة «📷» بقائمة اللمس.

3 (في حالة اختيار [يدوي])

المس أيقونة «📷» لمسًا مطولاً.

● تُعرض الأيقونة في A أثناء لمس أيقونة «📷» لمسًا مطولاً.
● يجري تحرير قفل مثبت الصورة البصري عند إبعاد إصبعك عن الأيقونة.

■ لإخفاء عرض أيقونة «📷»

في حالة ضبط [يدوي]، تظل أيقونة «📷» معروضة حتى في حالة عدم استخدامها. لإخفاء عرض «📷»، عليك تغيير إعداد [عرض قفل O.I.S].

[MENU] : [إعداد] ← [عرض قفل O.I.S] ← الإعداد المطلوب

[تشغيل]: يجري العرض باستمرار.

[إيقاف]: ستختفي الأيقونات بعد مرور 5 ثوانٍ تقريباً دون إجراء أي عملية باللمس.

● قد يتعذر تثبيت الصورة في حالات الاهتزاز الشديد.
● للتسجيل أثناء تحريك الكاميرا بسرعة، قم بتحرير قفل مثبت الصورة البصري.



من الممكن إجراء التركيز وتسجيل صورة ثابتة للهدف قيد اللمس.

1 المسس أيقونة

• تُعرض أيقونة A.

2 المسس الهدف.

• يُعرض نطاق التركيز على موضع اللمس، ويجري تسجيل صورة ثابتة.



- اعتمادًا على ظروف التسجيل أو التعرف على الموضع الذي جرى لمسه، قد يتعذر تسجيل الصورة المطلوبة.
- لن تعمل هذه الوظيفة عند تسجيل صور لنفسك.

وظائف التسجيل الخاصة بأيقونات التشغيل

اختر أيقونات التشغيل؛ لإضافة تأثيرات مختلفة على الصور المراد تسجيلها.

1 المس < (الجانب الأيسر) / > (الجانب الأيمن) من < > ضمن قائمة اللمس لعرض أيقونات العمليات. (← 19)



- إضاءة الفيديو (← 67)
- الوضع الليلي (← 67)

2 المس أيقونة عملية.

(مثال وظيفة التسجيل المسبق (PRE-REC))

● يمكن تغيير أيقونات العمليات المعروضة في القائمة التي تعمل باللمس.

● [[اختيار أيقونات التشغيل]: (← 34)]

● اختر أيقونة التشغيل مرة أخرى لإلغاء الوظيفة.

راجع الصفحات ذات الصلة لإلغاء الوظائف التالية.

– المؤقت الذاتي (← 66)

– الإرشادات (← 66)

● تُعرض الأيقونة عند ضبط أيقونة العملية.

أيقونات التشغيل

| | |
|---|------|
| الإرشادات | ☰ |
| إضاءة الفيديو | ☾ |
| الوضع الليلي ¹ | ☾ |
| تأثير HDR ^{3,1} | HDR |
| ضبط صوت سماعة الرأس/ضبط مستوى الميكروفون ⁴ | 🎧/🎙️ |

| | |
|---|---------|
| التصاؤل ¹ | ❓ |
| التحكم في التباين الذكي ¹ | 📊 |
| وظيفة التسجيل المسبق PRE-REC ¹ | PRE-REC |
| المؤقت الذاتي ² | 🕒 |
| التباين الذكي ² | i |
| تعويض الضوء الخلفي | 🌞 |

1* لا تُعرض هذه الأيقونة في نمط تسجيل الصور الثابتة.

2* لا تُعرض هذه الأيقونة في نمط تسجيل الصور المتحركة.

3* تُعرض هذه الأيقونة فقط في حالة ضبط نمط التسجيل على نمط الصور المتحركة HDR. (← 50)

4* تُعرض هذه الأيقونة عند توصيل سماعة رأس بطرف توصيل خرج سماعة الرأس. ويجري ضبط [مستوى الصوت]

(← 77) على أي إعداد غير [تلقائي]، وتُعرض أيقونة 🎧/🎙️ كأيقونة عملية، ويمكن تعديل مستوى دخل

الميكروفون.

● إذا أوقفت تشغيل الكاميرا، أو ضغطت على زر التسجيل/العرض،

تُغلق وظيفة PRE-REC (التسجيل المسبق) والمؤقت الذاتي وتعويض الضوء الخلفي والوضع الليلي.

● تُغلق وظيفة التداخل في حالة إيقاف تشغيل الكاميرا.

● من الممكن إجراء الضبط من القائمة.

(باستثناء أيقونة ضبط صوت سماعة الرأس)



(ظهور تدريجي)

تظهر الصورة/الصوت تدريجيًا، عند البدء في التسجيل. (ظهور تدريجي)
تختفي الصورة/الصوت تدريجيًا، عند إيقاف التسجيل مؤقتًا. (اختفاء تدريجي)
● يُلغى إعداد التداخل عند توقف التسجيل.



■ **لاختيار اللون المراد عرضه أثناء الظهور/الاختفاء التدريجي**

(اختفاء تدريجي)

MENU : [ضبط التصوير] ← [لون التداخل] ← [أبيض] أو [أسود]



● تصبح الصور المصغرة للمشاهد المسجلة باستخدام وظيفة التداخل سوداء (أو بيضاء).

التحكم في التباين الذكي 

تزيد هذه الوظيفة من سطوع الأجزاء الموجودة في الظل وتضعف رؤيتها، وتحد من تشبع الضوء الأبيض في الأجزاء المشرقة في الوقت ذاته. ويمكن تسجيل الأجزاء المشرقة والمظلمة بوضوح.

● إذا كانت هناك أجزاء مظلمة أو مشرقة جدًا، أو كان الإشراف غير كافٍ، فقد يكون التأثير غير واضح.



وظيفة PRE-REC (التسجيل المسبق) 

لا تدع لقطه تفوتك.

تتيح هذه الوظيفة بدء تسجيل الصور والصوت قبل ثلاث ثوانٍ تقريبًا من الضغط على زر بدء/إيقاف التسجيل.
● تظهر الأيقونة [PRE-REC] على الشاشة.

● قم بتوجيه الكاميرا نحو الهدف المراد تصويره مسبقًا.

● لا يُسمع صوت أي نغمة.

● تُلغى وظيفة PRE-REC (التسجيل المسبق) في الحالات التالية.

– الضغط على زر التسجيل/العرض

– لمس أيقونة تغيير نمط التسجيل

– إخراج بطاقة SD

– لمس 

– الضغط على زر Wi-Fi

– إيقاف تشغيل الكاميرا

– بدء التسجيل

– بعد مرور 3 ساعات

● بعد ضبط وظيفة PRE-REC (التسجيل المسبق)، إذا بدأ التسجيل في أقل من 3 ثوانٍ، فلن يمكن تسجيل الصور المتحركة الملتقطة قبل الضغط على زر بدء/إيقاف التسجيل بمقدار 3 ثوانٍ.

● ستختلف الصور المعروضة على هيئة صور مصغرة في نمط العرض عن الصور المتحركة المعروضة عند بدء العرض.



تتيح هذه الوظيفة تسجيل الصور الثابتة من خلال الموقت.

كلما جرى اختيار الأيقونة، تتغير الإشارة المعروضة بمقدار إعداد واحد بالترتيب التالي:

10 (يجري التسجيل بعد 10 ثوان) ← 2 (يجري التسجيل بعد ثانيتين) ← يُلغى الإعداد

● عند الضغط على زر ، تومض الأيقونة 10 أو 2 للمدة المحددة قبل تسجيل الصورة الثابتة. بعد التسجيل، يُلغى الموقت الذاتي.

● في وضع التركيز التلقائي، في حالة الضغط على زر إلى المنتصف مرة واحدة، ثم إلى آخره، فإن العدسة تركز على الهدف عند الضغط على الزر إلى منتصفه. إذا جرى الضغط على زر بالكامل مرة واحدة، فإن العدسة تعمل على التركيز على الهدف قبل التسجيل مباشرة.

الإيقاف الموقت في منتصف العملية

المس [إلغاء].

● يعد ضبط الموقت الذاتي على 2 طريقة جيدة لمنع اهتزاز الصورة عند الضغط على زر أثناء استخدام حامل ثلاثي القوائم، وما شابه.

iO التباين الذكي



يعمل هذا النمط على إضاءة المناطق المظلمة؛ حتى يمكن تسجيل الصور بوضوح.

● إذا كانت هناك أجزاء مظلمة جدًا، أو كان الإشراق غير كافٍ، فربما يكون التأثير غير واضح.

تعويض الضوء الخلفي



تزيد هذه الوظيفة من سطوع الصورة؛ لمنع ظهور الهدف المصور داكنًا، إذا كانت خلفيته مضاعة.

الإرشادات



يمكنك التحقق من استواء الصورة أثناء تسجيل الصور المتحركة والثابتة. ويمكن استخدام هذه الوظيفة لتقييم توازن تركيب الصورة.

تتغير الإرشادات كلما تم الضغط على الأيقونة.

← ← ← ← يُلغى الإعداد

● لا تظهر الإرشادات على الصور التي تم تسجيلها بالفعل.



يمكن التسجيل مع الإضاءة حتى في الأماكن المظلمة.
كلما اختبرت الأيقونة، تتغير الإشارة المعروضة بمقدار إحد بالترتيب التالي.
أثناء نمط تسجيل الصور المتحركة:

⏸ (تشغيل) ← ⏹ (تلقائي) ← ⏻ (إيقاف)

في نمط تسجيل الصور الثابتة:

⏸ (تشغيل) ← ⏻ (إيقاف)

⏸ : مضيء دائمًا.

⏸ : تشغيل/إيقاف التشغيل تلقائيًا وفقًا لدرجة إشراق البيئة المحيطة.

⏻ : إلغاء الإعداد.

● عندما ينخفض مستوى طاقة البطارية، ولا يمكن تشغيل الإضاءة، ستُعرض أيقونة ⏸ على الشاشة.

- عند الضبط على ⏸، تعمل إضاءة الفيديو في نمط الضوء المنخفض أثناء النمط التلقائي الذكي.
- يقل الوقت المتاح للتسجيل باستخدام البطارية عند استخدام إضاءة الفيديو.
- عندما ينخفض مستوى طاقة البطارية، قد تتطفئ إضاءة الفيديو أو لا تضيء من الأساس.
- لا تستخدم هذا الإعداد مع تركيب مجموعة المرشح (اختياري) أو عدسة التحويل (اختياري).
- يصل النطاق المتاح (التقريبي) لإضاءة الفيديو إلى 1.2 م تقريبًا.
- سيعمل استخدام وظيفة الوضع الليلي في الوقت ذاته على زيادة درجة الإشراق في بيئة التسجيل.

☆ الوضع الليلي



يمكنك تسجيل صور حتى في حالات الإضاءة الخافتة جدًا (الحد الأدنى المطلوب من الإضاءة: 1 لكس تقريبًا)، أو في الظلام.

- تُعرض المشاهد المسجلة، كما لو كانت بلا إطارات.
- إذا تم ضبط هذا النمط في مكان ذي إضاءة مشرقة، فقد يكون لون الشاشة ضاربًا إلى البياض لفترة من الوقت.
- قد تظهر بعض النقاط المضيئة التي لا تكون مرئية في العادة، غير أن ذلك لا يدل على وجود خلل وظيفي.
- يوصى باستخدام حامل ثلاثي القوائم.
- قد يصبح نمط التركيز التلقائي بطيئًا بعض الشيء في الأماكن الأكثر إعتامًا. وهذا أمر طبيعي.



HDR تأثير HDR

يمكنك تغيير مستوى تصحيح التباين بالصورة في نمط فيديو HDR. (← 50)
تتغير الأيقونة كلما لمستها.

HDR (ضعيف) ← HDR (قوي)

HDR (ضعيف): يتيح هذا الإعداد ضبط مستوى التصحيح على منخفض.

HDR (قوي): يتيح هذا الإعداد ضبط مستوى التصحيح على مرتفع.

- لا يمكنك تغيير مستوى هذا التأثير أثناء تسجيل صورة متحركة أو استخدام وظيفة PRE-REC (التسجيل المسبق).
- قد يتعذر عليك رؤية التأثير بالكامل اعتمادًا على ظروف التسجيل.



تعديل مستوى صوت سماعة الرأس

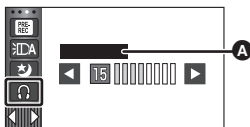

[سماعة الرأس] A

تعمل هذه الوظيفة على تعديل مستوى صوت سماعة الرأس أثناء التسجيل.

▶ : لرفع مستوى الصوت

◀ : لخفض مستوى الصوت

- لا يتغير مستوى الصوت الفعلي المراد تسجيله.

وظائف التسجيل الخاصة بالقوائم

[وضعية التسجيل]



هذه الوظيفة مطابقة لـنمط المشهد ضمن نمط التسجيل. (← 44)

يجري تعديل سرعة الغالق وقيمة فتحة العدسة وغيرها من الإعدادات تلقائيًا طبقًا للمشهد الذي ترغب في تسجيله.

● يُعرض هذا العنصر في القائمة فقط عند ضبط [تسجيل منظم] ضمن نمط التحكم الإبداعي. (← 49)

[MENU] : [ضبط التصوير] ← [وضعية التسجيل] ← الإعداد المطلوب

[إيقاف]:

إلغاء الإعداد

رياضة:

تقليل اهتزاز المشاهد سريعة الحركة بواسطة العرض البطيء والإيقاف المؤقت للعرض

تصوير الوجه:

إبراز صور الأشخاص وتمييزها عن الخلفية

بشرة محسنة:

تعمل هذه الوظيفة على إظهار ألوان البشرة بصورة محسنة وأكثر جاذبية

ضوء كشف:

تحسين الجودة، عندما تكون الإضاءة المسلطة على الهدف لأمعة.

ثلج:

تحسين جودة الصورة عند التصوير في المناطق الثلجية.

شاطئ:

زيادة إشراق اللون الأزرق للسماء أو البحر

غروب الشمس:

زيادة إشراق اللون الأحمر عند شروق الشمس وغروبها

منظر:

التقاط مناظر للفضاء

ألعاب نارية:

التقاط صور جميلة للألعاب النارية في الليل

منظر ليلي:

التقاط مناظر جميلة في وقت المساء أو الليل

ضوء منخفض:

تصوير المشاهد المظلمة، كالتي يتم التقاطها في وقت الغسق

● يرجى الرجوع إلى صفحة 51 للحصول على تفاصيل حول تأثير كل نمط على حدة.

[نمط الزوم]

اضبط الحد الأقصى لمعدل الزوم لنمط تسجيل الصور المتحركة.

MENU : [ضبط التصوير] ← [نمط الزوم] ← الإعداد المطلوب

| | |
|-----------------|--|
| زوم بصري 20×: | الزوم البصري فقط (حتى 20×) |
| [:i.Zoom 50×] | تتيح لك وظيفة الزوم الحفاظ على جودة الصور عالية الدقة. (حتى 50×) |
| زوم رقمي 60×: | الزوم الرقمي (حتى 60×) |
| زوم رقمي 1500×: | الزوم الرقمي (حتى 1500×) |

- تقل جودة الصور المسجلة، كلما زاد معدل تكبير الزوم الرقمي.
- لا يمكن استخدام هذه الوظيفة في نمط تسجيل الصور الثابتة.

[شكل التسجيل]

يعمل هذا الإعداد على تغيير تنسيق تسجيل الصور المتحركة.

MENU : [ضبط التصوير] ← [شكل التسجيل] ← الإعداد المطلوب

| | |
|--------------|---|
| [AVCHD]: | ضبط تنسيق التسجيل على AVCHD. (← 2) |
| [MP4/iFrame] | ضبط تنسيق التسجيل على MP4/iFrame. (← 2) |

- الإعداد الافتراضي لهذه الوظيفة هو نمط [AVCHD].

[نمط تسجيل]

يمكنك تغيير جودة الصورة وتنسيق التسجيل للصور المتحركة المراد تسجيلها. وتتغير تنسيقات التسجيل التي يمكن ضبطها طبقاً لإعداد [شكل التسجيل].

MENU : [ضبط التصوير] ← [نمط تسجيل] ← الإعداد المطلوب

● عند ضبط [شكل التسجيل] على [AVCHD]

| | |
|---------------------------------|-------------------------|
| ضبط تنسيق التسجيل على 1080/50i. | [:HE]/[:HG]/[:HA]/[:PH] |
| | (B) ←→ (A) |
| ضبط تنسيق التسجيل على 1080/50p. | :"[1080/50p]" |

- (A) الاهتمام بجودة الصورة
- (B) الاهتمام بوقت التسجيل

● عند ضبط [شكل التسجيل] على [MP4/iFrame]

- 1* [1080/50M]²: اضبط تنسيق التسجيل على 1080/50p (50 ميجابايت في الثانية).
- 2* [1080/28M]²: اضبط تنسيق التسجيل على 1080/50p (28 ميجابايت في الثانية).
- 3* [720]²: ضبط تنسيق التسجيل على 720/25p.
- [iFrame]³: ضبط تنسيق التسجيل على iFrame.

- 1* يمكنك تسجيل صور متحركة بتنسيق 1080/50p (1080×1920/50 progressive)؛ ويعد هذا أفضل جودة صورة لتنسيق AVCHD بالكاميرا.
- 2* يعد [1080/50M]/[1080/28M] و [720] أنماط تسجيل ملائمة للعرض أو التحرير على جهاز كمبيوتر.
- 3* يتناسب تنسيق [iFrame] مع نظام التشغيل Mac (iMovie). ويوصى به عند استخدام كمبيوتر Mac.

- يرجى مراجعة صفحة 12 للحصول على تفاصيل حول الوقت المتاح للتسجيل بواسطة البطارية.
- استخدم بطاقة SD المتوافقة مع فئة Class 10 وفقاً لتصنيف فئات السرعة SD Speed Class Rating عندما تريد تسجيل صور متحركة على بطاقة SD باستخدام إعداد [1080/50M].
- الإعداد الافتراضي لهذه الوظيفة هو نمط [HG].
- يرجى الرجوع إلى صفحة 211 للحصول على تفاصيل حول الوقت التقريبي المتاح للتسجيل.
- في حالة تحريك الكاميرا بكثرة أو تحريكها بسرعة، أو عند تسجيل هدف سريع الحركة، قد يظهر تشويش فيسباني على الصورة المعروضة.



[إطار الوجه]

تظهر الأوجه التي جرى التعرف عليها محاطة بإطارات.

[MENU] : [ضبط التصوير] ← [إطار الوجه] ← الإعداد المطلوب

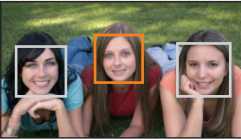

[رئيسي]:

يظهر إطار الوجه حسب الأولوية فقط.

[جميع]:

تُعرض جميع إطارات التعرف على الأوجه.

[إيقاف]:

إلغاء الإعداد.

- يجري عرض 5 إطارات بحد أقصى. تظهر الأوجه الأكبر والأوجه الأقرب من منتصف الشاشة بصورة أوضح عما سواها.

■ إطار الوجه حسب الأولوية

يُعرض إطار الوجه حسب الأولوية باللون البرتقالي. سيجري التركيز، وتعديل درجة الإشراف، تبعاً لإطار الوجه حسب الأولوية.

- يُعرض إطار الوجه حسب الأولوية فقط مع نمط تصوير الوجه في النمط التلقائي الذكي، أو النمط التلقائي الذكي بلاس.
- يختص الإطار الأبيض بالتعرف على الوجه فقط.
- سيجري ضبط التركيز على إطار الوجه حسب الأولوية، عند الضغط على زر جزئياً، أثناء تسجيل الصور الثابتة. وسيتحول إطار الوجه حسب الأولوية إلى اللون الأخضر عند ضبط التركيز.

- لا يجري التعرف على الوجوه في نمط الصور المتحركة HDR. (← 50)

تعرض هذه الوظيفة الإمالة الأفقية/الرأسية للكاميرا باستخدام مقياس إلكتروني.

[MENU] : [ضبط التصوير] ← [مقياس المستوى] ← [تشغيل]

■ لتصحيح الإمالة

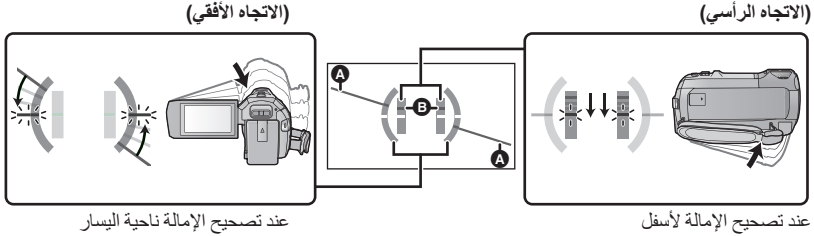

عند تصحيح الإمالة ناحية اليسار

عند تصحيح الإمالة لأسفل

- يظهر عرض الإمالة الأفقية **A** وعرض الإمالة الرأسية **B** باللون الأصفر في حالة وجود إمالة بالفعل، وباللون الأخضر عندما لا تكاد توجد إمالة.
- يبلغ الحد الأقصى لزوايا عرض الإمالة 45 درجة في الاتجاه الأفقي، و 10 درجات في الاتجاه الرأسي.
- لا يؤثر المقياس الإلكتروني على الصور الفعلية المسجلة.

- لا يُعرض المقياس الإلكتروني عندما تسجل صورًا لنفسك، أو عند إغلاق شاشة LCD مع توجيه الشاشة إلى الخارج.
- قد يحدث خطأ بزوايا قدرها درجة واحدة تقريبًا، حتى عندما تكون الإمالة في الوضع الصحيح.
- قد لا يُعرض المقياس الإلكتروني عرضًا صحيحًا في الحالات التالية:
 - تحريك الكاميرا
 - توجيه الكاميرا لأعلى أو لأسفل بزوايا عمودية تقريبًا

[نمط AGS]

إذا كانت الكاميرا تتعرض للحركة المستمرة رأسًا على عقب من وضعها الأفقي العادي، أثناء تسجيل الصور المتحركة، فإنها تدخل تلقائيًا في نمط إيقاف المؤقت للتصوير.

[MENU] : [ضبط التصوير] ← [نمط AGS] ← [تشغيل]

- يمكن أن تنشط وظيفة AGS، وتتسبب في إيقاف التسجيل مؤقتًا، في حال قيامك بتسجيل هدف يقع أعلى أو أسفل منك مباشرة.

[تخفيف سرعة الغالق]

يمكنك تسجيل صور مشرقة، حتى في الأماكن المظلمة من خلال تخفيف سرعة الغالق.
● انتقل إلى النمط اليدوي. (← 55)

[MENU] : [ضبط التصوير] ← [تخفيف سرعة الغالق] ← [تشغيل]

● يجري ضبط سرعة الغالق على 1/25 أو أكثر اعتمادًا على درجة الإشراق المحيطة.

- لا يمكن استخدام هذه الوظيفة في نمط تسجيل الصور الثابتة.
- عندما تصبح سرعة الغالق 1/25، تظهر الشاشة كما لو كانت بعض الإطارات غير موجودة، وقد تظهر الصور الشبحية (تأثير الصورة السابقة على الصورة اللاحقة).

[Digital Cinema Colour]

تتيح تسجيل صورة متحركة ذات ألوان أكثر إشراقًا باستخدام تقنية x.v.Colour™.
● انتقل إلى النمط اليدوي. (← 55)

● اضبط [شكل التسجيل] على [AVCHD]. (← 70)

[MENU] : [ضبط التصوير] ← [Digital Cinema Colour] ← [تشغيل]

- لكي تصبح الألوان أقرب إلى الألوان الحقيقية، وصل كبل HDMI مصغر (ملحق) بتلفزيون يدعم تقنية x.v.Colour™.
- عند عرض الصور المتحركة، التي سبق تسجيلها أثناء ضبط هذه الوظيفة على [تشغيل]، باستخدام تلفزيون غير متوافق مع تقنية x.v.Colour™، فقد لا تظهر الألوان عندئذٍ بشكل مناسب.
- عند عرض الصور باستخدام أجهزة غير متوافقة مع تقنية x.v.Colour™، يوصى بتسجيل الصور بعد ضبط هذه الوظيفة على [إيقاف].
- تقنية x.v.Colour™ عبارة عن اسم للأجهزة التي تتوافق مع تنسيق xvYCC؛ وهو أحد المعايير الدولية لمساحات الألوان المتسعة الخاصة بالصور المتحركة، والتي تخضع لقوانين نقل الإشارة.

[دليل للتصوير]

تظهر رسالة عند تحريك الكاميرا بصورة سريعة.

[MENU] : [ضبط التصوير] ← [دليل التصوير] ← [تشغيل]

● عند ظهور رسالة "سرعة عالية عند الحركة الاستعراضية"، قم بتحريك الكاميرا ببطء أثناء التسجيل.

- لن تظهر الرسالة أثناء إيقاف التسجيل مؤقتًا. (ستظهر الرسالة، حتى في حالة إيقاف التسجيل مؤقتًا، وذلك إذا جرى ضبط [عرض توضيحي] على [تشغيل].)



يعمل هذا العنصر على تغيير إعداد وظيفة مثبت الصورة والحد الأقصى لمعدل الزوم إلى إعداد ملانم للتسجيل، وذلك عند تركيب عدسة تحويل عريضة (اختياري) بالكاميرا.

[MENU] : [ضبط التصوير] ← [إعداد عدسة تحويل واسع] ← [تشغيل]

• لن تعمل الوظائف التالية:

– إضاءة الفيديو

– لمبة تعزيز AF

• في نمط تسجيل الصور المتحركة، يجري ضبط [نمط الزوم] (← 70) على [زوم بصري 10×] (حتى 10×). أما في نمط تسجيل الصور الثابتة، فيمكن إجراء تكبير زوم يصل إلى 10×.



[إلغاء ضوضاء الرياح]

تعمل هذه الوظيفة على تخفيف ضجيج الرياح الذي يدخل في الميكروفونات الداخلية، مع محاكاة الصوت الحقيقي في الوقت نفسه.

• انتقل إلى النمط اليدوي. (← 55)

[MENU] : [ضبط التصوير] ← [إلغاء ضوضاء الرياح] ← الإعداد المطلوب

[Strong]: عندما تُستشعر رياح عاتية، يعمل هذا الخيار بفاعلية على تخفيض الضجيج الناجم عنها بتقليل أزيزها إلى أدنى حد.

[عادي]: يعمل هذا الخيار على عزل ضجيج الرياح فقط، وخفضه دون تدني جودة الصورة.

[إيقاف]: إلغاء الإعداد.

• عند ضبط [Strong]، يمكنك التحقق من مدى فاعلية الحد من ضجيج الرياح بواسطة الأيقونة المعروضة على الشاشة.

• وبالترتيب التنازلي لشدة تأثير الحد من الضجيج، تُعرض أيقونات [] / [] / [] / [] .
• عند ضبط [عادي]، تُعرض أيقونة [] على الشاشة.

• الإعداد الافتراضي لهذه الوظيفة هو [عادي].

• عند الانتقال إلى النمط التلقائي الذكي أو النمط التلقائي الذكي بلاس، يجري ضبط [إلغاء ضوضاء الرياح] على [Strong]، ولا يمكن تغيير هذا الإعداد.

• قد يتعذر عليك رؤية التأثير بالكامل اعتماداً على ظروف التسجيل.

• لا يمكن ضبط هذه الوظيفة عند استخدام ميكروفون خارجي.



[LOWCUT]

تعمل هذه الوظيفة على الحد من صوت التشويش الخافت عند استخدام ميكروفون خارجي.

• انتقل إلى النمط اليدوي. (← 55)

[MENU] : [ضبط التصوير] ← [LOWCUT] ← [تشغيل]

• يمكن ضبط هذه الوظيفة فقط عند استخدام ميكروفون خارجي.



يمكنك ضبط جودة صوت الميكروفون الداخلي حسبما يتلاءم مع المشهد الذي ترغب في تسجيله.

- اضبط [إعداد الميكروفون] على [صوت محيط] أو [ستيريو]. (← 76)
- 1 اختر القائمة.

[MENU] : [ضبط التصوير] ← [مشهد الصوت اختر] ← [الإعداد المطلوب]

[تلقائي]: يتيح هذا النمط تسجيل الأصوات بواسطة إعدادات قياسية.

[موسيقى]: لتسجيل المشاهد التي يتعين عليك فيها تغطية مدى صوتي واسع ونطاق مستوى صوت متسع، كما هو الحال في الحفلات الموسيقية.

[خطاب]: يناسب هذا الإعداد الخطابات المسجلة والجلسات الحوارية وغيرها من الفعاليات التي تكون فيها الأصوات صادرة في الغالب من أمام الكاميرا.

[طبيعة]: يلائم هذا الإعداد التسجيل في البيئات الصافية، كالغابات والأنهار.

[مهرجان]: يلائم هذا الإعداد تسجيل المهرجانات وعروض الألعاب النارية وغيرها من المشاهد ذات الأجواء الصاخبة.

[التخصيص]: يتيح هذا الإعداد ضبط [ميكروفون اكتساب] و[استجابة التردد] و[اتجاهي].

2 (عند اختيار [التخصيص])

اختر العنصر المطلوب.

[ميكروفون اكتساب]: اختر هذا العنصر عندما يكون الصوت المسجل في مشهد صاحب مثنوًا.

[استجابة التردد]: يتيح هذا العنصر ضبط مستويات نطاق التردد العالي ونطاق التردد المنخفض.

[اتجاهي]: اختر [صوت محيط]/[ستيريو] أو [أحادي].

3 (عند اختيار [ميكروفون اكتساب] في الخطوة 2)

اختر أحد العناصر.

[عادي]: يعمل هذا الإعداد على تعديل جودة الصوت تلقائيًا.

[لطف]: يتيح هذا الإعداد تسجيل الأصوات في المشاهد الصاخبة جدًا عند مستوى صوت ملائم.

(عند اختيار [استجابة التردد] في الخطوة 2)

المس / [إجراء التعديل]

● تحقق من التأثير الذي اخترته عن طريق ضبط سماعة رأس وما إلى ذلك قبل إجراء التسجيل.

● يمكن تعديل نطاق التردد العالي (dB) ونطاق التردد المنخفض (dB).

● إذا كانت الضوضاء كالصوت الناجم عن الرياح تمثل مصدر إزعاج لك، فاضبط الذبذبات المنخفضة على [LowCut].

● لإنهاء التعديل، المس [إنهاء].

(عند اختيار [اتجاهي] في الخطوة 2)
اختر أحد العناصر.

[صوت محيط]/[ستيريو]: يعمل هذا الإعداد على تسجيل الأصوات بواسطة إعداد [إعداد الميكروفون] (صوت محيط) أو [ستيريو].

[أحادي]: يعمل هذا الإعداد على تسجيل الأصوات الصادرة من جميع الاتجاهات دون تحديد اتجاه معين.

4 المس [إنهاء].

تظهر الأيقونة MNL على الشاشة.

- اعتمادًا على حالة التسجيل أو جودة الصوت، قد يتعذر تحقيق التأثير المطلوب.
- يُضبط هذا الخيار على [تلقائي] عند توصيل ميكروفون خارجي.
- (عند ضبط [موسيقى] أو [مهرجان])
قد ينخفض مستوى الأصوات المسجلة عن الأصوات المسجلة بواسطة إعداد [تلقائي].
- (عند ضبط [خطاب] أو [طبيعة])
تكون الأصوات المسجلة بواسطة هذه التأثيرات أقل واقعية مقارنةً بتلك الأصوات المسجلة بواسطة [صوت محيط] أو [ستيريو] ضمن [إعداد الميكروفون].



[5.1ch/2ch]

يمكنك تغيير إعداد رقم القناة للميكروفون الداخلي.

[MENU] : [ضبط التصوير] ← [5.1ch/2ch] ← الإعداد المطلوب

[5.1ch]: يتيح هذا الإعداد إجراء التسجيل بواسطة 5.1 قناة.

[2ch]: يتيح هذا الإعداد التسجيل بواسطة 2 قناة.

- يُضبط هذا الخيار على [2ch] عند توصيل ميكروفون خارجي.



[إعداد الميكروفون]

يمكن تعديل إعداد التسجيل الخاص بالميكروفون الداخلي.

[MENU] : [ضبط التصوير] ← [إعداد الميكروفون] ← الإعداد المطلوب

[صوت محيط]¹: يتيح هذا الإعداد إجراء التسجيل بصوت محيطي يضيف إحساسًا بالواقعية.

[الزوم]: يجري تسجيل الصوت مع تغيير الاتجاه بالتزامن مع عملية الزوم. ويمكن تسجيل الأصوات القريبة من مقدمة الكاميرا بشكل أوضح، في حالة التكبير (لقطة مقربة)، كما أن الأصوات المحيطة يجري تسجيلها بدرجة أكثر واقعية في حالة التصغير (التصوير بزوايا عريضة).

[التركيز]¹: يجري تسجيل الصوت الأمامي بدرجة أكثر وضوحًا عن طريق تعزيز الاتجاه نحو المركز.

[ستيريو]²: يتيح هذا الإعداد تسجيل الصوت من اتجاهين أماميين.

¹ يُعرض هذا الخيار فقط عند ضبط [5.1ch/2ch] على [5.1ch].

² يُعرض هذا الخيار فقط عند ضبط [5.1ch/2ch] على [2ch].

- إذا كنت ترغب في تسجيل صوت بجودة أعلى بحيث يحاكي الواقع حتى عند التكبير، في حالة تسجيل حفلة موسيقية مثلاً، يوصى بضبط [إعداد الميكروفون] على [صوت محيط].
- سيجري اختيار [ستيريو] في الحالات التالية:
- عند ضبط [شكل التسجيل] على [MP4/iFrame]
- في حالة ضبط [اتجاهي] في [التخصيص] ضمن [مشهد الصوت اختر] على [أحادي]، لا يمكن ضبط [صوت محيط] على [ستيريو]. (إذا ضبطت [أحادي]، فسيجري تحويل [صوت محيط] و[ستيريو] إلى [الزوم])



[مستوى الصوت]

أثناء التسجيل، يمكن تعديل مستوى دخل الإشارات من الميكروفونات الداخلية وطرف الميكروفون الخارجي.

1 اختر القائمة.

[MENU] : [ضبط التصوير] ← [مستوى الصوت] ← الإعداد المطلوب

[تلقائي]: يجري تنشيط وظيفة التحكم في الكسب التلقائي AGC، وتعديل مستوى التسجيل تلقائياً.

[ON]: يمكن ضبط مستوى التسجيل المطلوب. تنشط وظيفة AGC، ويجري الحد من تشويش الصوت.

[OFF]: يمكن ضبط مستوى التسجيل المطلوب. ويُسجل الصوت بجودة طبيعية.

2 (عند اختيار [ON] ضبط) / [OFF] ضبط) المس [] / [] لإجراء الضبط.

- تعتمد شاشة التعديل المقرر عرضها على إعداد [5.1ch/2ch].
- اضبط مستوى دخل الميكروفون؛ حتى لا يظهر الشريطان الأخيران من قيمة الكسب باللون الأحمر. (وإلا، فإن الصوت يكون مشوشاً).
- اختر إعداداً أقل لمستوى دخل الميكروفون.

3 المس [إدخال].

- المس [إنهاء] لاستكمال الإعداد.

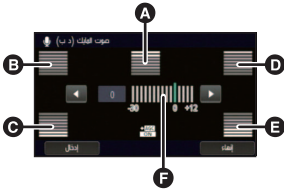

(في حالة الضبط على [5.1ch])

- A الوسط
- B يسار أمامي
- C يسار خلفي
- D يمين أمامي
- E يمين خلفي
- F مستوى دخل الميكروفون

- عندما يكون [إعداد الميكروفون] مضبوطاً على [الزوم]، فإن مستوى الصوت يختلف حسب معدل الزوم.
- يُسجل الصوت بنمط استريو (2 قناة) عند ضبط [5.1ch/2ch] على [2ch]، أو إدخال ميكروفون خارجي.
- تعرض أيقونة [5.1ch] (مقياس مستوى دخل الميكروفون) على الشاشة عند ضبط [5.1ch/2ch] على [5.1ch]، كما تظهر أيقونة [2ch] (مقياس مستوى دخل الميكروفون) عند ضبط [5.1ch/2ch] على [2ch]، ويُضبط [مستوى الصوت] على إعداد آخر بخلاف [تلقائي].
- لا يمكنك التسجيل، والصوت مكتوم تماماً.



- تعمل هذه الوظيفة على تعديل مستوى جودة الصورة أثناء التسجيل.
 قم بإجراء التعديل من خلال توصيل الإخراج بجهاز تلفزيون، أثناء تعديل جودة الصورة.
 ● لا يتغير هذا الإعداد عند التبديل بين نمط تسجيل الصور المتحركة، ونمط تسجيل الصور الثابتة.
 ● انتقل إلى النمط اليدوي. (← 55)
 1 اختر القائمة.

MENU : [ضبط التصوير] ← [تعديل الصورة]

2 المس عناصر الإعداد المطلوبة.

| | |
|--------------------|------------------|
| وضوح الحواف | : [دقة الصورة] |
| عمق لون الصورة | : [تعديل اللون] |
| إشراق الصورة | : [درجة الإضاءة] |
| توازن ألوان الصورة | : [تعديل WB] |

3 المس < / > لتعديل الإعدادات.

4 المس [إدخال].

- المس [إنهاء] لاستكمال الإعدادات.
- تظهر الأيقونة على الشاشة.

■ تعديل جودة الصورة بواسطة القرص اليدوي المتعدد الوظائف

1 اضغط على القرص اليدوي المتعدد الوظائف.

أيقونة تعديل جودة الصورة

- [دقة الصورة]
- [تعديل اللون]
- [درجة الإضاءة]
- [تعديل WB]

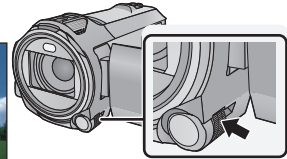
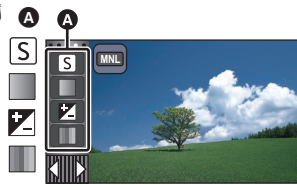

- عندما لا يقع الاختيار على عنصر بأيقونة تعديل جودة الصورة أو أيقونة النمط اليدوي (← 55)، فكلما ضغطت على القرص اليدوي المتعدد الوظائف، تعرض أيقونة تعديل جودة الصورة وأيقونة النمط اليدوي بالتناوب. اعرض أيقونة تعديل جودة الصورة.



2 أدير القرص اليدوي المتعدد الوظائف لاختيار عنصر.

3 اضغط على القرص اليدوي المتعدد الوظائف لإجراء الضبط.

4 أدير القرص اليدوي المتعدد الوظائف لضبط الإعداد.

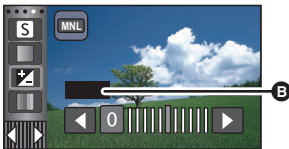

B [درجة الإضاءة] B

- 5 اضغط على القرص البيدي المتعدد الوظائف لإجراء الضبط.
● تظهر الأيقونة  على الشاشة.

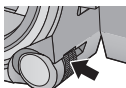

[حجم الصورة]

كلما ارتفع عدد وحدات البكسل، يزداد وضوح الصورة عند الطباعة.

[MENU] : [الصور] ← [حجم الصورة] ← الإعداد المطلوب

- يتغير العدد الذي يمكن ضبطه من وحدات البكسل الخاصة بالتسجيل حسب نسبة أبعاد الشاشة المحددة. (← 80)
- **حجم الصورة وأقصى معدل للزوم في نمط تسجيل الصور الثابتة**

| الزوم البصري الإضافي (← 41) | نسبة الأبعاد | حجم الصور | |
|-----------------------------|--------------|-----------|-------|
| — | 4:3 | 3672×4896 | 18M |
| — | | 2448×3264 | 8M |
| 50× | | 480×640 | 0.3M |
| — | 3:2 | 3648×5472 | 20M |
| — | | 2656×3984 | 10.6M |
| 31.2× | | 1152×1728 | 2M |
| — | 16:9 | 3672×6528 | 24M |
| — | | 2664×4736 | 12.6M |
| 30× | | 1080×1920 | 2.1M |

* لا يمكن استخدام الزوم البصري الإضافي. يبلغ أقصى معدل تكبير للزوم 20×

■ حجم الصورة في نمط تسجيل الصور المتحركة

- اضبط الكاميرا على نمط تسجيل الصور المتحركة (← 17)

[MENU] : [الصور] ← [حجم الصورة] ← الإعداد المطلوب

| نسبة الأبعاد | حجم الصور | |
|--------------|-----------|-------|
| 16:9 | 2664×4736 | 12.6M |
| | 1080×1920 | 2.1M |

- الإعداد الافتراضي هو [24M] في نمط تسجيل الصور الثابتة، و [12.6M] في نمط تسجيل الصور المتحركة.
- قد يصبح التسجيل أطول حسب وحدات البكسل الخاصة بالتسجيل.
- يرجى الرجوع إلى صفحة 212 للحصول على تفاصيل حول عدد الصور القابلة للتسجيل.

يتيح هذا النمط اختيار نسبة الأبعاد للصور تتناسب مع عملية الطباعة، أو طريقة العرض.

[MENU] : [الصور] ← [نسبة الأبعاد] ← الإعداد المطلوب

[4:3]: نسبة أبعاد تلفزيون 4:3

[3:2]: نسبة أبعاد كاميرا أفلام تقليدية أو مطبوعات (مثل المطبوعات بحجم L)

[16:9]: نسبة أبعاد تلفزيون عالي الدقة، أو ما شابه

- الإعداد الافتراضي لهذه الوظيفة هو [16:9].
- عند ضبط نسبة الأبعاد على [4:3] أو [3:2]، قد تظهر خطوط سوداء على يسار الشاشة ويمينها.
- قد تتعرض حواف الصور الثابتة المسجلة على الكاميرا بنسبة أبعاد [16:9] للقطع عند الطباعة. افحص الطباعة أو راجع استوديو التصوير قبل الطبع.

[لمبة تعزيز AF]

- تعمل إضاءة الفيديو لتسهيل عملية التركيز عند التسجيل في الأماكن المظلمة حيث يصعب إجراء التركيز.
- انتقل إلى النمط اليدوي. (← 55)

[MENU] : [الصور] ← [لمبة تعزيز AF] ← [تلقائي]

- عند الانتقال إلى النمط التلقائي الذكي أو النمط التلقائي الذكي بلاس، يجري ضبط الإعداد على [تلقائي]، ولا يمكن تغييره.
- هذا الإعداد غير متاح عند ضبط إضاءة الفيديو على [D] (تشغيل).

[صوت الغالق]

يمكنك إضافة صوت للغالق عند تسجيل الصور الثابتة.

[MENU] : [الصور] ← [صوت الغالق] ← الإعداد المطلوب

⏏ : مستوى صوت منخفض

⏏ : مستوى صوت مرتفع

[إيقاف]: إلغاء الإعداد.

- لا يصدر صوت للغالق في نمط تسجيل الصور المتحركة.

عمليات العرض

عرض الصور المتحركة باستخدام أيقونات التشغيل



للحصول على تفاصيل حول عمليات العرض الأساسية، راجع صفحة 26.

| خطوات التشغيل | شاشة العرض | عملية العرض |
|--|--|----------------------------|
| المس شاشة LCD، ثم انتقل من اليمين إلى اليسار (من اليسار إلى اليمين) أثناء العرض. | أثناء العرض     | تخطي العرض (لبداء مشهد) |
| <p>في حالة الإيقاف المؤقت للعرض، المس  لمسًا مطولاً. (يستخدم  لترجيع العرض ببطء)</p> <p>يكون العرض بطيئاً أثناء اللمس.</p> <ul style="list-style-type: none"> • يُسترجع العرض العادي، عند لمس . • عند عرض الصور بالحركة البطيئة في الاتجاه المعاكس، سيجري عرضها بصفة مستمرة بمعدل 2/3 من سرعة العرض العادي تقريباً (بفواصل زمنية مقدارها 0.5 ثانية). • عند عرض مشاهد مسجلة بتنسيق MP4 [1080/50M] أو [1080/28M] أو [720]، أو المشاهد المحفوظة بتنسيق MP4 (1080×1920/25p) بالحركة البطيئة العكسية، فستظهر تلك المشاهد بفواصل زمنية قدرها 0.5 ثانية. • عند عرض مشاهد ذات تنسيق iFrame ومشاهد أخرى محفوظة بتنسيق MP4 (360×640/25p) بالحركة البطيئة العكسية، فستظهر بفواصل زمنية قدرها ثانية واحدة. • سيجري عرض الأجزاء المسجلة بالحركة البطيئة كفيديو بطيء الحركة FULL HD بفواصل زمنية قدرها 0.25 ثانية. | أثناء الإيقاف المؤقت     | العرض البطيء |

| خطوات التشغيل | شاشة العرض | عملية العرض |
|--|---|---------------------------|
| <p>في حالة الإيقاف المؤقت للعرض، المس ▶▶ (المس ◀◀ لتقديم الصور بمقدار صورة في المرة الواحدة في الاتجاه المعاكس).</p> <ul style="list-style-type: none"> ● يُستَرَجَع العرض العادي، عند لمس ◀▶. ● في حالة تقديم الصور في الاتجاه المعاكس بمعدل صورة في المرة الواحدة، فسيتم عرضها بفواصل زمنية مقدارها 0.5 ثانية. ● في حالة تقديم إطارات المشاهد المسجلة بتنسيق MP4 [1080/50M] أو [1080/28M] أو [720]، أو المشاهد المحفوظة بتنسيق MP4 (1080×1920/25p) بمعدل إطار في المرة الواحدة، سيجري عرضها بفواصل زمنية قدرها 0.5 ثانية. ● في حالة تقديم إطارات المشاهد ذات تنسيق iFrame، والمشاهد المحفوظة بتنسيق MP4 (360×640/25p) في الاتجاه المعاكس بمعدل إطار واحد في كل مرة، سيجري عرضها بفواصل زمنية مقدارها ثانية واحدة بين كل منها. ● عندما يجري تقديم إطارات المقاطع المسجلة كفيديو بطيء الحركة FULL HD في الاتجاه المعاكس بمعدل إطار واحد في كل مرة، سَتُعرض هذه المقاطع بفواصل زمنية مقدارها 0.25 ثانية. | <p>أثناء الإيقاف المؤقت</p>  | <p>عرض إطار تلو الآخر</p> |
| <p>المس شريط العرض المباشر، أو اسحبه أثناء لمس.</p> <ul style="list-style-type: none"> ● يتوقف العرض مؤقتًا، وينتقل إلى الموضع الذي تعرض للمس أو السحب أثناء اللمس. ● (عندما تلمس الشريط، أو تسحبه مع اللمس أثناء العرض) سيبدأ العرض عندما تتوقف عن المس أو السحب بإصبعك. |  | <p>العرض المباشر</p> |

إنشاء صورة ثابتة من صورة متحركة



يمكن حفظ صورة واحدة من الصورة المتحركة كصورة ثابتة.

| حجم الصور | نوع المشاهد |
|------------------|---|
| 2.1M (1080×1920) | مشاهد AVCHD المشاهد المسجلة كدعم كاميرا مزدوجة المشاهد المسجلة بتنسيق التسجيل [MP4/iFrame] المشاهد المحفوظة بتنسيق MP4 (1080×1920/25p) المشاهد المحفوظة بتنسيق MP4 (720×1280/25p) |
| 0.2M (360×640) | المشاهد المحفوظة بتنسيق MP4 (360×640/25p) |

اضغط على زر  إلى آخره في الموضع المراد حفظه كصورة ثابتة أثناء العرض.

- من الملائم استخدام الإيقاف المؤقت والعرض البطيء وعرض الإطار تلو الآخر.
- سيتم تسجيل الصورة الثابتة بنفس تاريخ تسجيل الصورة المتحركة.
- ستختلف جودة الصورة المسجلة عن جودة الصورة الثابتة العادية.

فهرسة الصور حسب الأهمية والوقت



يتم عرض إحدى الصور الخاصة بأحد المشاهد كصورة مصغرة حسب معيار البحث المحدد. يمكن عرض المشاهد من أي نقطة ترغب في مشاهدتها، وإن كانت في وسطه.

- ادفع ذراع الزوم تجاه Q، ثم غير عرض الصور المصغرة إلى فهرسة الصور حسب الأهمية والوقت. (← 28)

1 المسس أيقونة

- لعرض الصفحة التالية (السابقة):
– اسحب عرض الصور المصغرة لأعلى (لأسفل) أثناء لمسها.
- المسس ▲ (لأعلى) / ▼ (لأسفل) بذراع تمرير الصور المصغرة. (← 27)

2 المسس معيار البحث المطلوب.

[3 ثواني]/[6 ثواني]/[12 ثانية]/[دقائق]/[الوجه]*/[إبراز]*



- * لا يمكن ضبط هذا الإعداد أثناء عرض مشاهد ذات تنسيق MP4/iFrame، أو مشاهد مسجلة ككاميرا مزدوجة احتياطية.
- عند اختيار [الوجه]، سيجري اختيار الجزء الذي جرى التعرف على الوجه له من المشاهد التي تبين أنها ذات تسجيل واضح. وستعرض هذه الأجزاء على شكل صور مصغرة.
- سيتم التعرف على الجزء المسجل بوضوح وعرضه على هيئة صور مصغرة، في حالة اختيار [إبراز].

3 (عند اختيار [دقائق])

المسس لضبط الوقت.

- يمكن ضبط هذا الإعداد على 60 دقيقة بحد أقصى.
- المسس [إدخال].

4 المسس الصورة المصغرة المراد عرضها.

- يمكن عرض الصورة المصغرة التالية (السابقة) بلمس  / .



يبدأ عرض المشهد الأول بعد انتهاء المشهد الأخير.

[MENU] : [إعداد فيديو] ← [تكرار العرض] ← [تشغيل]

- تظهر إشارة  على طريقة عرض الشاشة الكاملة.
- تُعرض جميع المشاهد بشكل متكرر. (عند عرض الصور المتحركة حسب التاريخ، تُعرض المشاهد كافة في التاريخ المحدد على نحو متكرر.)

استئناف العرض السابق



في حالة توقف عرض أحد المشاهد قبل إتمامه، يمكن استئناف العرض من نقطة التوقف.

[MENU] : [إعداد فيديو] ← [استعادة] ← [تشغيل]

في حالة توقف عرض إحدى الصور المتحركة، تظهر أيقونة  على طريقة عرض الصور المصغرة للمشاهد المتوقف.

- يجري مسح وضع الاستئناف المخزن في الذاكرة، إذا أوقفت تشغيل الكاميرا، أو ضغطت على زر التسجيل/العرض. (لا يتغير إعداد [استعادة].)

تعيين سرعة عرض فيديو بطيء الحركة FULL HD



يمكنك تعيين السرعة التي ستعرض بها الكاميرا المقاطع المسجلة باعتبارها فيديو بطيء الحركة FULL HD.

- المس أيقونة اختيار نمط التشغيل، ثم اختر [ALL MP4/iFrame] أو [1080/50p] ضمن [MP4/iFrame].

[MENU] : [إعداد فيديو] ← [حركة بطيئة سرعة التشغيل] ← الإعداد المطلوب

[السوبر بطيئة]: يتيح هذا الإعداد إجراء العرض بمعدل 1/4 السرعة العادية.

[بطيئة]: يتيح هذا الإعداد إجراء العرض بمعدل 1/2 السرعة العادية.

- إذا عرضت المقاطع على جهاز آخر، فسيجري عرضها بمعدل 1/2 السرعة العادية. ولعرضها بمعدل 1/4 السرعة العادية، أجز [بطء سرعة التحويل] ( 109).
- بمجرد أن تجري [بطء سرعة التحويل] على المشاهد، فسُتعرض المقاطع بمعدل 1/4 السرعة العادية.

تقريب الصور الثابتة أثناء العرض (زوم العرض)



يمكنك التقريب عن طريق لمس الصورة الثابتة أثناء عرضها.

1 المس الجزء الذي تريد تقريبه لمسًا مطولاً أثناء عرض الصورة الثابتة.

- سيعرض هذا الجزء بشكل مكبّر، وذلك بترتيب العرض العادي (1×) ← 2× ← 4×. فالمس الشاشة لمسًا مطولاً للتكبير من العرض العادي (1×) إلى 2×. ثم المس الشاشة للتكبير من العرض العادي 2× إلى 4×.
- يجري تقريب الصورة الثابتة، ويعتبر الجزء الملموس هو مركز الصورة عند التقريب.



موضع الزوم المعروض A

2 انتقل إلى الموضع المكبر بلمس / / / ، أو

اسحب إصبعك أثناء لمس الشاشة.

- يتم عرض موقع الزوم لمدة ثانية واحدة تقريباً أثناء التقريب (الإبعاد) أو تحريك الجزء المعروض.

إبعاد الصور الثابتة المقربة

المس لإجراء الإبعاد. (4× ← 2× ← 1×)

- المس للعودة إلى طريقة العرض العادية (1×).

- يمكنك أيضاً إجراء عمليات التزويم باستخدام ذراع الزوم.
- كلما زادت درجة تكبير الصورة، زادت درجة التشوه بها.

وظائف العرض المختلفة

عرض الصور المتحركة/الصور الثابتة حسب التاريخ



يمكن عرض المشاهد أو الصور الثابتة التي تم تسجيلها في نفس اليوم بشكل متتابع.

1 المسس أيقونة اختيار التاريخ. (← 19)



أ أيقونة اختيار التاريخ









2 المسس تاريخ العرض.

تُعرض المشاهد أو الصور الثابتة المسجلة في التاريخ المحدد كصور مصغرة.

3 المسس المشاهد أو الصورة الثابتة المراد عرضها.

- إذا ضغطت على زر التسجيل/العرض للتبديل بين نمط التسجيل ونمط العرض، فسُعرض شاشة [جميع] مرة أخرى.
- في حالات كذلك الموضحة فيما يلي، تُجمَع المشاهد و الصور الثابتة على نحو منفصل على قائمة التواريخ، وقد يُضاف -1، 2... بعد التاريخ:
 - عند زيادة عدد المشاهد عن 99 مشهداً
 - عند زيادة عدد الصور الثابتة عن 999 صورة
 - عند تغيير [نمط تسجيل] في [AVCHD]
 - عند تغيير صوت دخل الميكروفون (5.1ch/2ch)
 - عند التسجيل بنمط التحكم الإبداعي.
 - في حالة تبديل [عداد [تشغيل]/[إيقاف] وظيفة دعم كاميرا مزدوجة (← 43)
 - عند التسجيل بوظيفة المراقبة المنزلية. (← 137)
 - عند الحفظ بوظيفة التعديل اليدوي (← 96)
 - عند إجراء [إعادة ضبط الأرقام]

● تُجمَع المشاهد و الصور الثابتة التالية ضمن قائمة التاريخ على نحو منفصل، وتُعرض الأيقونات بحسب الفئة:

| الأيقونة المعروضة | المشهد أو الصورة الثابتة |
|---|---|
|  | المشاهد المسجلة بإعداد [1080/50p] ضمن تنسيق [AVCHD] |
|  | المشاهد المسجلة بإعداد [1080/28M]/[1080/50M] ضمن تنسيق [MP4/iFrame] |
|  | المشاهد المسجلة بإعداد [720] ضمن تنسيق [MP4/iFrame] المشاهد المحفوظة بتنسيق MP4 (720×1280/25p) (← 108) |
|  | المشاهد المسجلة بإعداد [iFrame] ضمن تنسيق [MP4/iFrame] |
|  | الصور الثابتة المسجلة في نمط توقف مساعد حركة الرسوم المتحركة (← 54) |
|  | الصور الثابتة المنشأة من صور متحركة |
|  | المشاهد المحفوظة بواسطة وظيفة العرض الذكي للمشاهد (← 93) |
|  | المشاهد المحفوظة بتنسيق MP4 (360×640/25p) (← 108) |



يُستخرج الجزء المسجل بوضوح من مشاهد متعددة، ويمكن عرضه أو تخزينه خلال مدة زمنية قصيرة مع إضافة تأثيرات وموسيقى.

ومن الممكن أيضًا إنشاء عرض ذكي للمشاهد الأصلية باستعراض مشاهدك المفضلة، والإعداد لاستخراج تلك المشاهد.



1 المسس أيقونة (← 19)

2 (في حالة اختيار [ALL MP4/iFrame])

المسس تنسيق التسجيل للمشاهد المراد عرضه.

[720/25p]/[1080/50p]

3 المسس التأثير المطلوب.

| | |
|--|--------------|
| موصى به لمشهد احتقال. | [بوب]: |
| موصى به للمشاهد الطبيعية. | [طبيعية]: |
| موصى به للمشاهد البطيئة الحركة. | [كلاسيكية]: |
| موصى به للمشاهد السريعة الحركة، كالمشاهد الرياضية. | [ديناميكية]: |
| اضبط تركيبة التأثير والموسيقى. | [CUSTOM]: |

(← 89)

- سيجري استخراج المشاهد المطابقة للتأثير، وعرضها بطريقة عرض الصور المصغرة.
- يجري إضفاء التأثيرات كالتضائل أو التصوير البطيء أو الثبات (التوقف المؤقت) أو العرض المختصر.
- تاريخ العرض هو آخر تاريخ جرى تسجيله في مشهد مقتبس.
- لتغيير الإعدادات، راجع صفحة 90.

4 المسس أيقونة (←) على عرض الصور المصغرة.

5 اختر تشغيل العرض. (← 27)

- عند انتهاء العرض أو توقفه، تُعرض شاشة اختيار [إعادة التشغيل] أو [حفظ] (← 93) أو [الاختيار مجدداً] أو [إنهاء].
- المسس العنصر المطلوب.

- لا يمكن تخطي المشاهد وإجراء العرض البطيء والعرض صورة بصورة والعرض المباشر.
- لا تكون وظيفة العرض الذكي للمشاهد متاحة في المشاهد التالية:

- مشاهد iFrame
- المشاهد المسجلة بواسطة وظيفة التحكم الإبداعي (← 47) ونمط فيديو HDR (← 50) ونمط فيديو بطيء الحركة
- FULL HD (← 52)
- المشاهد المسجلة كدعم للكاميرا المزدوجة
- المشاهد المحفوظة بواسطة وظيفة العرض الذكي للمشاهد بتنسيق MP4
- المشاهد التي جرى تحويلها إلى مشاهد ذات تنسيق MP4 ونسخها (بواسطة وظيفة تحويل MP4) (← 108)

■ إعداد التأثير المخصص

يتسنى لك الاستمتاع بالعرض الذكي للمشاهد بواسطة تأثيرك المفضل عن طريق إعداد مزيج من تأثير الصورة والموسيقى.

1 المس [CUSTOM].

2 المس [إعدادات التأثير] أو [اختيار موسيقى].



3 (عند اختيار [إعدادات التأثير])

المس العنصر المطلوب.

- عند تغيير [إعدادات التأثير]، سيجري ضبط [اختيار موسيقى] بطريقة إعداد [إعدادات التأثير] ذاتها. (لضبط [إعدادات التأثير] و[اختيار موسيقى] على إعدادات مختلفة، عليك بتغيير [اختيار موسيقى] بعد ضبط [إعدادات التأثير].)

(عند اختيار [اختيار موسيقى])

المس الصوت المطلوب.

- عند ضبط [إعدادات التأثير] على [لا يوجد]، سيكون بإمكانك اختيار [بدون موسيقى]. وعند اختيار [بدون موسيقى]، يجري تشغيل الصوت الذي جرى تسجيله أثناء التصوير.
- يتيح لك هذا الإعداد [مستخدم BGM] استخدام الموسيقى المخزنة على هاتفك الذكي. ولإعداد [مستخدم BGM]، استخدم وظيفة Wi-Fi [تحكم عن بعد]، ثم أنشئ العرض الذكي للمشاهد عبر تطبيق الهاتف الذكي "Image App". وستُحفظ بيانات الموسيقى في الكاميرا على هيئة [مستخدم BGM].
- يمكن حفظ مقطع واحد فقط بالكاميرا باعتبارهِ بيانات موسيقى لإعداد [مستخدم BGM]. وكلما أنشأت عرضًا ذكيًا للمشاهد باستخدام تطبيق "Image App"، فسيجري استبدال بيانات الموسيقى.
- للحصول على معلومات حول تنسيق الملف ووقت العرض لبيانات الموسيقى التي يمكن استخدامها على هيئة [مستخدم BGM]، راجع تطبيق "Image App".
- لحفظ بيانات الموسيقى على هيئة [مستخدم BGM] في الكاميرا، أجرِ [حذف مستخدم BGM]. (← 36)

(لاختيار صوت الموسيقى)

المس [بدء].

- المس الخيار الآخر للموسيقى لتغيير الموسيقى المراد اختبارها.
- عند لمس [إيقاف]، يتم إيقاف تشغيل الموسيقى.

4 المس [إدخال].





المس [ضبط] لاختيار العنصر المراد تغييره.

[إعداد مشهد]¹:

اختر المشهد أو التاريخ المراد عرضه.

[ضبط المشهد المفضّل]²:

اضبط إعداد المشاهد المفضلة. (← 91)

[مشاهدة المشهد المفضّل]²:

اضبط إعداد تضمين المشاهد المضلة في العرض الذكي للمشاهد أو عدمه.

(← 91)

[إعداد الأولوية]:

اختر الهدف لمنحه الأولوية في العرض. (← 91)

[وقت تشغيل]:

اختر وقت العرض. (← 92)

[ضبط العنوان]:

اختر قائمة العناوين المراد عرضها في البداية، ثم أدخل العنوان. (← 92)

*1 إذا لمست [ضبط] بالعرض الذكي للمشاهد عند عرض تقويم الطفل، لن يكون إعداد [اختيار للتاريخ] و[اختيار للمشهد]

متوافرين. (← 97)

*2 إذا لمست [ضبط] بالعرض الذكي للمشاهد عند عرض تقويم الطفل، لن تُعرض تلك العناصر. (← 97)

● عندما تنتهي من تغيير الإعدادات، المس [إنهاء].

■ إعداد المشهد

1 (عند بدء العرض الذكي للمشاهد من [ALL AVCHD] فقط)

المس تنسيق التسجيل للمشهد المراد عرضه.

[1080/50i]/[1080/50p]

2 المس [اختيار للتاريخ] أو [اختيار للمشهد].

3 (عند تحديد [اختيار للتاريخ])

المس التاريخ المراد عرضه.

● يمكن اختيار 7 أيام كحد أقصى.

● يتم اختيار التاريخ وإحاطته باللون الأحمر عند لمسها. المس التاريخ مرة أخرى لإلغاء العملية.

(عند تحديد [اختيار للمشهد])

المس المشاهد المراد عرضها.

● يمكن تحديد ما يصل إلى 99 مشهدًا بالتتابع.

● عند لمس المشهد، يجري اختياره وعرض علامة ✓. المس المشهد مرة أخرى لإلغاء العملية.

4 المس [إدخال]/[إدخال].

■ استعراض المشاهد المفضلة

1 المس المشاهد المراد عرضها.

2 المس [إضافة]، ثم أضف الجزء المفضل.

● ستجري إضافة 4 ثوانٍ تقريباً قبل لمس [إضافة] وبعده باعتبارها مقطعاً مفضلاً.

● يتراوح عدد المشاهد المفضلة التي يمكن إضافتها بين مشاهد واحد و14 مشهداً. (يختلف عدد المشاهد التي يمكن إضافتها تبعاً للمشاهد المحددة).

● يظهر عرض معاينة المشاهد المفضلة ✓ (A) البرتقالي، كما يظهر عرض معاينة المشاهد المفضلة (B) على الشريط المنزلق.

● لإلغاء المقطع المفضل، اعرض المشهد حتى الموضع المحدد كمقطع مفضل، ثم المس [إلغاء].

● من الملائم استخدام العرض البطيء وعرض إطار تلو الآخر. (← 81، 82)

3 المس أيقونة []، ثم أوقف العرض.

● ستعود الكاميرا إلى شاشة عرض الصور المصغرة، وتُعرض العلامة النجمية ★ على المشاهد المضافة كمشاهد مفضلة.

4 المس [رجوع].

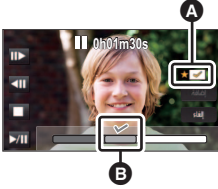

● قد لا تُعرض جميع المشاهد المحددة كمشاهد مفضلة اعتماداً على إعداد وقت العرض. (← 92)

إزالة المشاهد المفضلة من عرض الصور المصغرة

1 المس [Reset].

2 المس [جميعها] أو [اختيارها].

● ستختفي علامة الاختيار الموجودة على جميع المشاهد المفضلة عند اختيار [جميعها].

3 (عند تحديد [اختيارها] في الخطوة 2) المس المشهد المراد إزالته.

■ عرض المشاهد المفضلة

المس [تشغيل] أو [إيقاف].

[تشغيل]: إدراج المشاهد المضافة في [ضبط المشهد المفضل] ضمن العرض الذكي للمشاهد.

[إيقاف]: عدم إدراج المشاهد المضافة في [ضبط المشهد المفضل] ضمن العرض الذكي للمشاهد.

■ إعدادات الأولوية

المس [لا يوجد] أو [الوجه].

● إذا لمست [الوجه]، تُمنح الأولوية للجزء المُتعرّف عليه باعتباره وجهه.

■ إعداد وقت العرض

المس وقت العرض.

[حوالي 90 ثانية]/[حوالي 3 دقائق]/[تلقائي]

- يبلغ الحد الأقصى لوقت العرض في نمط [تلقائي] 5 دقائق تقريباً.
- قد يصبح وقت العرض أقصر من الإعداد، بل قد لا يُعرض من الأصل، إذا ما كان الجزء المسجل بوضوح قصير المدة.

■ إعداد العنوان

1 المس [◀/▶] لاختيار قائمة العناوين المفضلة لديك.

[لا شيء]/[صورة رقم 1]/[صورة رقم 2]/[صورة رقم 3]/[صورة رقم 4]

● لن يُعرض العنوان والتاريخ عند اختيار [لا شيء].

2 المس [العنوان].



A أيقونة إدخال نص

3 أدخل العنوان.

- المس أيقونة إدخال النص في وسط الشاشة، ثم أدخل العنوان.
- بعد إدخال العنوان، المس [إدخال].

إدخال النص

- يمكن إدخال الرموز بسهولة دون تحريك المؤشر عند ضبط [وضعية المؤشر التلقائي] على [تشغيل]. (← 36)

| وصف عملية التشغيل | الأيقونة |
|---|----------------------|
| إدخال حرف. | [A] وغيرها من الحروف |
| تحريك المؤشر يساراً أو يميناً. | [◀/▶] |
| التبديل بين [A] [a] (الحروف) و[1] [&] (الرموز/الأرقام). | [A/a/1] |
| إدخال مسافة فارغة. | ␣ |
| حذف حرف. | [حذف] |
| حذف الحرف السابق إذا كان المؤشر في مكان فارغ. | [حذف] |
| إنهاء إدخال النص. | [إدخال] |

● يمكن إدخال 18 حروف كحد أقصى.

4 المس [إدخال] لإنهاء التسجيل.

● سيُعرض تاريخ المشهد الأول من العرض الذكي للمشاهد باعتباره تاريخاً لباقي المشاهد.

● سيُمحى العنوان الذي جرى إدخاله عند إيقاف تشغيل الكاميرا، أو انتهاء العرض الذكي للمشاهد.

حفظ العرض الذكي للمشاهد

يمكن حفظ المشاهد المجمعّة في عرض ذكي للمشاهد باعتبارها مشهدًا واحدًا.
يمكن حفظ المشاهد المسجلة على بطاقة SD.

1 أوقف تشغيل العرض الذكي للمشاهد، أو انتظر حتى يبلغ نهايته.

2 المس [حفظ].

3 اختر التنسيق الذي تريد الحفظ به.

سُحِّظ المشاهد بجودة صورة ذات دقة عالية. :1*[AVCHD 1920×1080/50i]

سُحِّظ المشاهد بجودة صورة ذات دقة عالية. مع العلم بأن هذا التنسيق يدعم العرض على جهاز كمبيوتر. :3:2*[MP4 1920×1080/25p]

سُحِّظ المشاهد بجودة صورة؛ مما يتيح لك تحميلها عبر الإنترنت بجودة صورة أعلى. مع العلم بأن هذا التنسيق يدعم العرض على جهاز كمبيوتر. :[MP4 1280×720/25p]

سُحِّظ المشاهد بجودة صورة تتيح لك تحميلها عبر الإنترنت بسرعة أعلى. مع العلم بأن هذا التنسيق يدعم العرض على جهاز كمبيوتر. :[MP4 640×360/25p]

1* يُعرض هذا التنسيق في حالة اختيار مشهد AVCHD فقط.

2* لا يُعرض هذا التنسيق في حالة اختيار مشهد AVCHD.

3* لا يمكن اختيار [MP4 1920×1080/25p] في حالة اختيار MP4 [720/25p].

(عند اختيار [AVCHD 1920×1080/50i])

● يجري تحويل المشاهد المسجلة بتنسيق 1080/50p إلى تنسيق 1080/50i (جودة الصورة [HA] ضمن [نمط تسجيل])، ثم يتم حفظها.

● تُسجّل المشاهد المسجلة بنمط 1080/50i بتنسيق [HA] بصرف النظر عن [نمط تسجيل] ([PH]/[HA]/[HG]/[HE]) لمشهد ما.

4 المس [نعم].

5 المس [إنهاء].

● تُعرض أيقونة  في العرض المصغر للمشاهد المحفوظة بواسطة العرض الذكي للمشاهد.



يمكنك دمج مشاهد AVCHD المرغوبة، أو المشاهد المسجلة كدعم كاميرا مزدوجة، أو مقاطع من تلك المشاهد بالترتيب الذي جرى تسجيلها به من أجل عرضها أو حفظها باعتبارها مشهداً واحداً مع إضافة موسيقى.

● لا يمكن استخدام التعديل اليدوي مع مشاهد MP4/iFrame.

1 اختر القائمة.

[MENU] : [تحرير مشهد] ← [تعديل يدوي]

2 المس [1080/50p] أو [1080/50i].

● المس [إدخال].

● تُعرض الصور المصغرة لكل مشهد على حدة.

3 اختر المشهد أو جزء من المشهد لعرضه، ثم عيّن الموسيقى.

● لاختيار مشهد ما (← 95)

● لتحديد جزء من مشهد (← 95)

● لتعيين الموسيقى (← 96)

● بلمس [رجوع] بعد اختيار مشهد ما، قد يُلغى المشهد المحدد.

4 المس [إدخال].

5 المس [نعم]، ثم اختر عملية العرض للمشهد المعدّل. (← 27)

● في الحالات التالية، تُعرض شاشة لاختيار [المعاينة] و[حفظ] (← 96) و[الاختيار مجدداً] و[إنهاء]. المس العنصر المطلوب.

– لمس [لا]

– وصول العرض إلى نهايته

– إيقاف العرض

● يمكنك أيضاً اختيار مجموعات مؤلفة من مشاهد وأجزاء مشاهد.

● يمكنك اختيار ما يصل إلى 99 مشهداً. (يُعامل كل مقطع مصغر مدته 3 ثوانٍ من المشهد المُجزأ باعتبارهُ مشهداً واحداً).

● يتسنى لك إنشاء مشهد مدمج تصل مدته إلى 6 ساعات تقريباً.

● لا يمكن تخطي المشاهد وإجراء العرض البطيء والعرض صورة بصورة والعرض المباشر.

● تحقق من توفر مساحة خالية على قرص SD عند حفظ مشهد معدّل يدوياً.

● قبل اختيار المشهد، راجع الجدول التالي، ووفر مساحة خالية كافية لحفظه.

(متطلبات المساحة الخالية التقريبية لحفظ مشهد معدّل يدوياً)

| المساحة الخالية المطلوبة | الوقت الإجمالي لمشهد معدّل | تنسيق الحفظ |
|--------------------------|----------------------------|-----------------------|
| 4 جيجابايت تقريباً | 30 min | [AVCHD 1920×1080/50i] |
| 8 جيجابايت تقريباً | 1 h | |
| 2 جيجابايت تقريباً | 30 min | [MP4 1280×720/25p] |
| 4 جيجابايت تقريباً | 1 h | |
| 0.4 جيجابايت تقريباً | 30 min | [MP4 640×360/25p] |
| 0.8 جيجابايت تقريباً | 1 h | |

● الحرف "h" اختصار للساعة، و"min" اختصار للدقيقة، في حين أن "s" اختصار للثانية.

■ لاختيار مشهد

المس المشهد المراد عرضه.

- يجري اختيار المشهد عند لمسه، وتظهر علامة على عرض الصورة المصغرة. ولإلغاء العملية، المس المشهد مرة أخرى.
- عند تحديد جزء من مشهد، تظهر علامة 3S على المقطع المصغر. فإذا لمست المقطع المصغر، فسُيعرض المشهد على هيئة مقاطع مصغرة مدة كل منها 3 ثوانٍ.
- يمكن عرض الصفحة التالية (السابقة) عن طريق لمس / .

■ لتحديد جزء من مشهد

1 المس [3 ثواني].

- لإلغاء العملية، المسها مرة أخرى.

2 المس المشهد المرغوب.

- يُعرض المشهد الملموس على هيئة مقاطع مصغرة مدة كل منها 3 ثوانٍ.

3 (لاختيار صورة مصغرة واحدة)

المس الصورة المصغرة للمقطع المراد عرضه.

- يجري اختيار المقطع المصغر عند لمسه، وتظهر علامة (بيضاء) على المقطع المصغر. ولإلغاء الاختيار، المس المقطع المصغر مرة أخرى.
- يمكن عرض المقطع المصغر (السابق) عن طريق لمس / .

- بلمس [رجوع] عند اختيار الصورة المصغرة، ترجع إلى الشاشة التي تعرض الصور المصغرة للمشاهد. كما تظهر علامة 3S على الصورة المصغرة للمشهد الذي يتضمن المقطع المحدد.

4 (لاختيار صور مصغرة بتحديد نطاق ما)

المس [نطاق].

- لإلغاء العملية، المسها مرة أخرى.

5 (لاختيار صور مصغرة بتحديد نطاق ما)

المس النطاق (نقطتا البداية والنهاية) الذي ترغب في عرضه.

- يجري تحديد نقطتي البداية والنهاية، وتظهر علامة (بيضاء) على الصور المصغرة.

- لإلغاء الصور المصغرة المحددة، من بين الصور المصغرة التي تحمل إشارة (بيضاء)، المس النطاق (نقطتا البداية والنهاية) الذي ترغب في إلغائه.
- إذا لمست [إدخال]/[رجوع]/[موسيقى]/[نطاق] عندما يجري تحديد نقطة بداية، فستلغى الصورة المصغرة لنقطة البداية:

- بلمس [رجوع] عند اختيار الصورة المصغرة، ترجع إلى الشاشة التي تعرض الصور المصغرة للمشاهد. كما تظهر علامة 3S على الصورة المصغرة للمشهد الذي يتضمن المقطع المحدد.
- يمكنك أيضًا اختيار نطاقات متعددة في إطار المشهد ذاته.

- يمكن عرض المقطع المصغر (السابق) عن طريق لمس / .

- لاختيار مشاهد أخرى، المس [رجوع] للعودة إلى الشاشة التي تعرض الصور المصغرة للمشاهد، ثم قم بالعمليات التالية.

— عند تحديد أحد المشاهد:

المس المشهد المطلوب.

— عند تحديد جزء من مشهد:

أجرِ العمليات الواردة في الخطوات من 1 إلى 5.

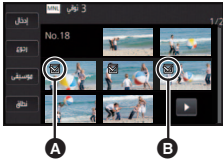

A نقطة البداية

B نقطة النهاية

لتعيين الموسيقى

1 المس [موسيقى].

2 المس الصوت المرغوب.

- عند اختيار [بدون موسيقى]، يتم تشغيل الصوت الذي جرى تسجيله أثناء التصوير.
- يتيح لك هذا الإعداد [مستخدم BGM] استخدام الموسيقى المخزنة على هاتفك الذكي. ولإعداد [مستخدم BGM]، استخدم وظيفة Wi-Fi [تحكم عن بعد]، ثم أنشئ العرض الذكي للمشاهد عبر تطبيق الهاتف الذكي "Image App". وستُحفظ بيانات الموسيقى في الكاميرا على هيئة [مستخدم BGM].
- يمكن حفظ مقطع واحد فقط بالكاميرا باختياره بيانات موسيقى لإعداد [مستخدم BGM]. وكلما أنشأت عرضًا ذكيًا للمشاهد باستخدام تطبيق "Image App"، فسيجري استبدال بيانات الموسيقى.
- للحصول على معلومات حول تنسيق الملف ووقت العرض لبيانات الموسيقى التي يمكن استخدامها على هيئة [مستخدم BGM]، راجع تطبيق "Image App".
- لحفظ بيانات الموسيقى على هيئة [مستخدم BGM] في الكاميرا، أجز [حذف مستخدم BGM]. (← 36)



(لاختيار صوت الموسيقى)

المس [بدء].

- المس الخيار الآخر للموسيقى لتغيير الموسيقى المراد اختبارها.
- عند لمس [إيقاف]، يتم إيقاف تشغيل الموسيقى.
- 3 المس [إدخال].

لحفظ مشهد معدّل يدويًا

يمكنك حفظ مشاهد معدّلة يدويًا باعتبارها مشهدًا واحدًا.

يمكن حفظ المشاهد المسجلة على بطاقة SD.

- 1 أوقف عرض مشهد معدّل يدويًا، أو انتظر ريثما ينتهي العرض.
- 2 المس [حفظ].
- 3 اختر التنسيق الذي تريد الحفظ به.

[AVCHD 1920×1080/50i]: سَتُحفظ المشاهد بجودة صورة ذات دقة عالية.

[MP4 1280×720/25p]: سَتُحفظ المشاهد بجودة صورة؛ مما يتيح لك تحميلها عبر الإنترنت بجودة صورة أعلى. مع العلم بأن هذا التنسيق يدعم العرض على جهاز كمبيوتر.

[MP4 640×360/25p]: سَتُحفظ المشاهد بجودة صورة تتيح لك تحميلها عبر الإنترنت بسرعة أعلى. مع العلم بأن هذا التنسيق يدعم العرض على جهاز كمبيوتر.

(عند اختيار [AVCHD 1920×1080/50i])

- يجري تحويل المشاهد المسجلة بتنسيق 1080/50p إلى تنسيق 1080/50i (جودة الصورة [HA] ضمن [نمط تسجيل])، ثم يتم حفظها.
- تُسجّل المشاهد المسجلة بنمط 1080/50i بتنسيق [HA] بصرف النظر عن [نمط تسجيل] ([HE]/[HG]/[HA]/[PH]) لمشهد ما.

4 المس [نعم].

- إذا كنت تستخدم البطارية، فسُعرض رسالة توصيك باستخدام مهايئ التيار المتردد AC. لبدء عملية الحفظ، المس [بدء].
- 5 المس [إنهاء].

• يمكنك حفظ المشاهد حتى في حالة استخدام البطارية، ولكن يوصى بأن تستخدم مهايئ التيار المتردد AC.

- سيجري حفظ المشاهد المعدلة يدويًا والمسجلة كدعم كاميرا مزدوجة على هيئة مشاهد ذات تنسيق AVCHD أو MP4.
- للحصول على معلومات حول متطلبات المساحة الخالية التقريبية لحفظ مشهد معدّل يدويًا، راجع صفحة 94.



عندما يُسجّل يوم ميلاد طفل واسمه، تُعرض المشاهد المسجلة منذ يوم ميلاد الطفل على هيئة صور مصغرة لكل فترة عمرية على حدة، وذلك بالشهور.

- لا يمكنك اختيار المشاهد المسجلة كدعم كاميرا مزدوجة.
- لا تُعرض المشاهد المسجلة قبل يوم الميلاد.
- تُعرض أيضًا المشاهد التي لا يظهر فيها الطفل.
- يمكنك تسجيل ما يصل إلى 3 أطفال.



1 المسس أيقونة

2 (عند إجراء التسجيل لأول مرة)

أدخل يوم ميلاد الطفل.

- المسس التاريخ لضبطه، ثم عَيّن القيمة المطلوبة باستخدام / .
- يمكن ضبط إعداد السنة من 2000 إلى 2039.
- المسس [إدخال].

3 (عند إجراء التسجيل لأول مرة)

المسس [تعم]، ثم أدخل اسم الطفل.

- إذا لمست [لا]، فسيعرض تقويم الطفل دون تسجيل اسم الطفل. (يُعرض [Baby 1]).
- طريقة الإدخال هي الطريقة المستخدمة ذاتها مع إعداد العنوان. (← 92)
- بعد إدخال الاسم، المسس [إدخال].
- يمكن إدخال 9 حروف كحد أقصى.

4 تحقق من تقويم الطفل.

- يُعرض اسم الطفل المسجل وعمره بالشهور.
- يمكنك تغيير عرض المرحلة العمرية بالشهور عن طريق لمس / .

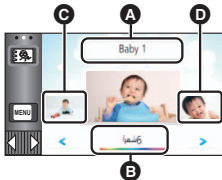

- A عرض الاسم
- B عرض المرحلة العمرية بالشهور
- C صورة مصغرة للمرحلة العمرية السابقة بالشهور
- D صورة مصغرة للمرحلة العمرية التالية بالشهور

< تغيير عرض المرحلة العمرية بالشهور إلى عرض

المرحلة العمرية للشهر السابق

إذا لمست هذه الأيقونة في حالة عرض المرحلة العمرية الأصغر بالشهور، فسُعرض المرحلة العمرية الأكبر بالشهور.

> تغيير عرض المرحلة العمرية بالشهور إلى عرض

المرحلة العمرية للشهر التالي

إذا لمست هذه الأيقونة في حالة عرض المرحلة العمرية الأكبر بالشهور، فسُعرض المرحلة العمرية الأصغر بالشهور.

- فيما عدا الشهور الخالية من التسجيلات، يكون عرض المرحلة العمرية بالشهور متاحًا في كل شهر.

إذا لمست عرض الاسم، تُعرض شاشة اختيار طفل مسجل. ومن بين ثلاثة أطفال مسجلين، اختر الطفل الذي ترغب في عرضه، ثم المسس [إدخال].

إذا لمست اسمًا ليس له يوم ميلاد مسجل ([Baby 1]/[Baby 2]/[Baby 3])، يمكنك تسجيل طفل جديد. اتبع الخطوتين

2 و3.

5 المس الصورة المصغرة في وسطها.

- تُعرض الصور المصغرة للمشاهد المسجلة في المرحلة العمرية بالشهور ذاتها. فالمس المشهد المطلوب لاختيار عملية العرض. (← 27)
- لا يمكن ضبط عرض الصور المصغرة على مشهد واحد/20 مشهداً، أو على فهرسة الصور حسب الأهمية والوقت.
- لا يمكن إجراء العرض الذكي للمشاهد، في حالة زيادة عدد المشاهد عن 99 مشهد.
- يؤدي لمس أيقونة  إلى العودة إلى الشاشة التي تتيح لك اختيار العمر بالشهور.

للرجوع إلى للعرض العادي للصور المصغرة

المس أيقونة  أثناء عرض تقويم الطفل.

لتغيير/إضافة تفاصيل الطفل المسجلة

1 المس عرض الاسم بتقويم الطفل (← 97)، أو اختر القائمة.

MENU : [إعداد فيديو] ← [إعداد تقويم الطفل]

- 2 المس اسم الطفل المراد تغيير التفاصيل الخاصة به.
- عندما يُعرض [Baby 1]/[Baby 2]/[Baby 3]، لا يجري تسجيل يوم الميلاد والاسم أو الاسم فقط.
- 3 المس العنصر المطلوب.

الاسم: تسجيل/تغيير الاسم.

عيد الميلاد: تسجيل/تغيير عيد الميلاد.

- طريقة الضبط هي ذاتها المتبعة عند إجراء التسجيل لأول مرة. (← 97)

- 4 المس [إدخال].
- يُعرض تقويم الطفل للطفل المسجل.

لحذف تفاصيل الطفل المسجلة

1 المس عرض الاسم بتقويم الطفل (← 97)، أو اختر القائمة.

MENU : [إعداد فيديو] ← [إعداد تقويم الطفل]

- 2 المس اسم الطفل المراد حذف التفاصيل الخاصة به.
- 3 المس [حذف].
- لحذف التفاصيل المسجلة للأطفال الآخرين، كرر الخطوات من 2 إلى 3.

- عندما يُعرض تقويم الطفل، تصبح العمليات التالية غير متاحة:

– [حماية المشهد]

– [حذف جزء]

– [تقسيم]

– [تعديل يدوي]

– [تقسيم وحذف]

– [تحويل إلى MP4]

– [بطء سرعة التحويل]

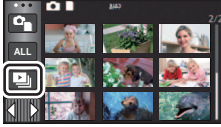

1 المسس أيقونة [▶]. (← 19)

2 (في حالة رغبتك في تغيير الإعدادات فقط)

المسس [ضبط] لاختيار العنصر المراد تغييره.

| | |
|--------------------|---|
| [إعداد التاريخ]: | اختر التاريخ المراد عرضه. |
| [فاصل الشرائح]: | اختر الفاصل الزمني بين الصور الثابتة أثناء العرض. |
| [إعدادات التأثير]: | اختر التأثير المراد إضفاؤه على العرض. |
| [اختيار موسيقى]: | اختر الموسيقى المراد تشغيلها مع العرض. |

* لا يمكن الضبط عند إجراء العملية الواردة في الخطوة أثناء عرض الصور المصغرة في نمط توقف مساعد حركة الرسوم المتحركة. (← 101)

3 (عند اختيار [إعداد التاريخ])

المسس تاريخ العرض.

(عند [فاصل الشرائح])

المسس الفاصل الزمني لتشغيل عرض الشرائح.

| | |
|---------|---------------------|
| [قصير]: | ثانية واحدة تقريبًا |
| [عادي]: | 5 ثانية تقريبًا |
| [طويل]: | 15 ثانية تقريبًا |

(عند اختيار [إعدادات التأثير])

المسس العنصر المطلوب.

● المسس [إدخال].

● عند تغيير [إعدادات التأثير]، فسيجري ضبط [اختيار موسيقى] بطريقة إعداد

[إعدادات التأثير] ذاتها. (لضبط [إعدادات التأثير] و[اختيار موسيقى] على إعدادات

مختلفة، عليك بتغيير [اختيار موسيقى] بعد ضبط [إعدادات التأثير].)

● لا يمكن ضبط [فاصل الشرائح] عند ضبط [إعدادات التأثير].



(عند اختيار [اختيار موسيقى])

المس الصوت المطلوب.

المس [إدخال].

- يتيح لك هذا الإعداد [مستخدم BGM] استخدام الموسيقى المخزنة على هاتفك الذكي. ولإعداد [مستخدم BGM]، استخدم وظيفة Wi-Fi [تحكم عن بعد]، ثم أنشئ العرض الذكي للمشاهد عبر تطبيق الهاتف الذكي "Image App". وستُحفظ بيانات الموسيقى في الكاميرا على هيئة [مستخدم BGM].
- يمكن حفظ مقطع واحد فقط بالكاميرا باعتباره بيانات موسيقى لإعداد [مستخدم BGM]. وكلما أنشأت عرضًا ذكيًا للمشاهد باستخدام تطبيق "Image App"، فسيجري استبدال بيانات الموسيقى.
- للحصول على معلومات حول تنسيق الملف ووقت العرض لبيانات الموسيقى التي يمكن استخدامها على هيئة [مستخدم BGM]، راجع تطبيق "Image App".
- لحفظ بيانات الموسيقى على هيئة [مستخدم BGM] في الكاميرا، أجر [حذف مستخدم BGM]. (← 36)



(لاختيار صوت الموسيقى)

المس [بدء]، ثم ابدأ اختبار الصوت.

- المس الخيار الآخر للموسيقى لتغيير الموسيقى المراد اختبارها.
- عند لمس [إيقاف]، يتم إيقاف تشغيل الموسيقى.

4 المس [بدء].

5 اختر تشغيل العرض. (← 27)

- عند الانتهاء من العرض أو إيقافه، يتم عرض شاشة اختيار [إعادة التشغيل] أو [الاختيار مجددًا] أو [إنهاء]. المس العنصر المطلوب.

عرض الصور الثابتة المسجلة في نمط توقف مساعد حركة الرسوم المتحركة على هيئة عرض شرائح



• للحصول على تفاصيل حول التسجيل في نمط توقف مساعد حركة الرسوم المتحركة، راجع صفحة 54.

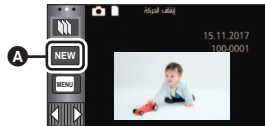
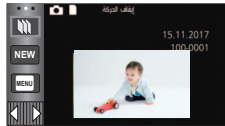
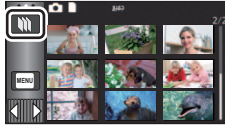

أ أيقونة اختيار التاريخ

1 المس أيقونة

- تُعرض مجموعة التسجيل الأحدث من حيث الإنشاء في نمط توقف مساعد حركة الرسوم المتحركة.
- بلمس أيقونة  مرة أخرى، يرجع العرض إلى العرض العادي للصور المصغرة.

2 المس صورة مصغرة لتشغيل عرض الشرائح.

- لا يمكن ضبط عرض الصور المصغرة على عرض 9 مشاهد أو 20 مشهداً.

3 اختر تشغيل العرض. (← 27)

- يعود العرض إلى عرض الصور المصغرة عند انتهاء العرض أو توقفه.

لعرض مجموعات التسجيل الأخرى:

- يمكنك عرض مجموعات التسجيل الأخرى بلمس أيقونة اختيار التاريخ.

1 المس أيقونة اختيار التاريخ.

2 المس تاريخ العرض.

- المس تاريخاً يحمل إشارة .
- تُعرض مجموعات التسجيل في التاريخ المحدد.
- المس صورة مصغرة لتشغيل عرض الشرائح.

• يمكن تشغيل عروض الشرائح مع تغيير الإعدادات. (← 99)

- لا يمكن حفظ مجموعة التسجيل التي جرى تشغيلها كعرض شرائح باعتبارها مشهداً واحداً.

حذف المشاهد/الصور الثابتة

لا يمكن استعادة المشاهد/الصور الثابتة التي تم حذفها؛ لذا تأكد جيداً من المحتويات قبل متابعة الحذف.

◆ اضغط على زر التسجيل/العرض لانتقال الكاميرا إلى نمط العرض.

■ لحذف المشهد أو الصورة الثابتة الجاري عرضها

المس أيقونة  أثناء عرض المشاهد أو الصور الثابتة المراد حذفها.



■ لحذف مشاهد أو صور ثابتة من شاشة عرض الصور المصغرة

● انتقل إلى عرض الصور المصغرة للمشاهد أو الصور الثابتة التي تريد حذفها. (← 26)



1 المس أيقونة . (← 19)

● عندما يقع الاختيار على عرض مشهد واحد أو فهرسة الصور حسب الأهمية والوقت لعرض الصور المصغرة، سيجري حذف المشهد أو الصورة الثابتة الجاري عرضها.

● لا يمكن حذف الصور الثابتة، في حالة عرض الصور المصغرة للصور الثابتة المسجلة بنمط توقف مساعد حركة الرسوم المتحركة. (← 101)



2 المس [كل المشاهد] أو [متعدد] أو [منفرد].

● سيتم حذف جميع المشاهد أو الصور الثابتة المعروضة كصور مصغرة عند اختيار [كل المشاهد].

(في حالة عرض المشاهد أو الصور الثابتة حسب التاريخ، تُحذف جميع المشاهد أو الصور الثابتة في التاريخ المحدد).
● المشاهد/الصور الثابتة المحمية لا يمكن حذفها.

3 (عند تحديد [متعدد] في الخطوة 2)

المس المشهد/الصورة الثابتة المراد حذفها.

● يجري اختيار المشهد/الصورة الثابتة عند لمسها، وتظهر إشارة  على الصورة المصغرة. المس المشهد/الصورة الثابتة مرة أخرى لإلغاء العملية.
● يمكن اختيار ما يصل إلى 99 مشهداً للحذف.

(عند تحديد [منفرد] في الخطوة 2)

المس المشهد/الصورة الثابتة المراد حذفها.

4 (عند تحديد [متعدد] في الخطوة 2)

المس [حذف].

● لحذف مشاهد/صور ثابتة أخرى على نحو متواصل، كرر الخطوات 3 و4.

عند إيقاف الحذف قبل انتهائه:

المس [إلغاء] أثناء الحذف.

- لا يمكن استعادة المشاهد أو الصور الثابتة التي تم حذفها فعليًا عند إلغاء الحذف.

لاستكمال التحرير:

المس [رجوع].

- يمكنك أيضًا حذف مشاهد بلمس [MENU] ، واختيار [تحرير مشهد] ← [حذف] ← [كل المشاهد] أو [متعدد] أو [منفرد].
- يمكنك أيضًا حذف صور ثابتة بلمس [MENU] ، واختيار [إعداد صورة] ← [حذف] ← [كل المشاهد] أو [متعدد] أو [منفرد].
لا يمكن حذف الصور الثابتة من القائمة، في حالة عرض الصور المصغرة للصور الثابتة المسجلة بنمط توقف مساعد حركة الرسوم المتحركة. (← 101)
- أثناء العرض الذكي للمشاهد، لا يمكن حذف المشاهد/الصور الثابتة.
- لا يمكن حذف المشاهد/الصور الثابتة التي يتعذر عرضها (تعرض الصور المصغرة على شكل [!]).
- في حالة اختيار [كل المشاهد]، قد يستغرق الحذف بعض الوقت إذا كان عدد المشاهد أو الصور الثابتة كبيرًا.
- إذا تم حذف مشاهد مسجلة على منتجات أخرى أو صور ثابتة متوافقة مع معيار DCF بواسطة هذه الكاميرا، فقد يتم حذف جميع البيانات المتعلقة بتلك المشاهد/الصور.
- عند حذف الصور الثابتة المسجلة على بطاقة SD بواسطة منتجات أخرى، قد يتم مسح صورة ثابتة (بتنسيق آخر غير JPEG) لا يمكن عرضها على هذه الكاميرا.

حذف مقطع من مشهد (AVCHD/دعم كاميرا مزدوجة)



يمكن حذف الأجزاء غير الضرورية من مشهد AVCHD أو مشهد مسجل كدعم لكاميرا مزدوجة. ولا يمكن استرداد المشاهد المحذوفة.

- اضغط على زر التسجيل/العرض لانتقل الكاميرا إلى نمط العرض، ثم المس أيقونة اختيار نمط التشغيل. ثم اختر مشهد AVCHD أو مشهد مسجل كدعم لكاميرا مزدوجة. (← 26)

1 اختر القائمة.

[MENU] : [تحرير مشهد] ← [حذف جزء]

2 المس المقطع الذي تريد حذفه من المشهد.

3 حدد المقطع المراد حذفه بلمس زر تحديد المقاطع العلوي

والسفلي ووسحبهما.

- من الملائم استخدام العرض البطيء و عرض إطار تلو الآخر. (← 81، 82)

4 المس [إدخال].

5 قم بتأكيد (عرض) المشهد بعد تحريره عن طريق لمس [نعم].

- تظهر رسالة تأكيد عند لمس [لا]. فانقل إلى الخطوة 7.

6 أوقف العرض.

- تظهر رسالة تأكيد.

7 المس [إدخال].

- كرر الخطوات من 2 إلى 7 للاستمرار في حذف مقاطع من مشاهد أخرى.

لاستكمال التحرير

المس [رجوع].

- لا يمكن حذف مقطع من مشهد عندما يبلغ عدد المشاهد المسجلة بتاريخ واحد 99 مشهداً.
- قد يتعذر حذف جزء من مشهد ذي وقت تسجيل قصير.
- سيجري تقسيم المشهد إلى مشهدين عند حذف المقطع الأوسط من المشهد.

تقسيم مشهد (AVCHD/دعم كاميرا مزدوجة)



من الممكن تقسيم مشهد AVCHD أو مشهد مسجل كدعم لكاميرا مزدوجة. يمكن حذف أي أجزاء غير مرغوب فيها بعد التقسيم.

- اضغط على زر التسجيل/العرض لتنتقل الكاميرا إلى نمط العرض، ثم المس أيقونة اختيار نمط التشغيل. ثم اختر مشهد AVCHD أو مشهد مسجل كدعم لكاميرا مزدوجة. (← 26)

1 اختر القائمة.

[MENU] : [تحرير مشهد] ← [تقسيم] ← [ضبط]

2 المس المشهد المراد تقسيمه، واعرضه.

- من الملائم استخدام العرض البطيء و عرض إطار تلو الآخر. (← 81، 82)

3 المس أيقونة ⌘ لتعيين نقطة التقسيم.

- المس [نعم].
- المس [نعم] لمتابعة تقسيم نفس المشهد. لمتابعة تقسيم المشاهد الأخرى، المس [لا]، ثم أعد الخطوتين 2 و3.

4 المس [رجوع] لاستكمال التقسيم.

- يمكن حذف الأجزاء غير المرغوبة فيها. (← 102)

لحذف جميع نقاط التقسيم

[MENU] : [تحرير مشهد] ← [تقسيم] ← [إلغاء الكل]

- لا يمكن استرداد المشاهد التي تم حذفها بعد التقسيم.

● لا يمكنك تقسيم المشهد، إذا تجاوز عدد المشاهد الخاصة بتاريخ معين 99 مشهداً.

● قد يتعذر تقسيم المشاهد ذات وقت التسجيل القصير.

● يتعذر تقسيم البيانات التي تم تسجيلها أو تحريرها على جهاز آخر، كما لا يمكن حذف نقاط التقسيم الخاصة بها.

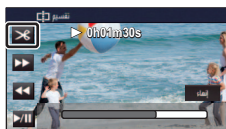

تقسيم مشهد بغرض الحذف الجزئي (iFrame/MP4)



قسّم المشاهد ذات تنسيق MP4/iFrame، ثم احذف الأجزاء غير الضرورية.

يمكن تقسيم أي من المشاهد المسجلة إلى قسمين، بحيث يتم حذف القسم الأول أو القسم الأخير. لا يمكن استرداد المشاهد المحذوفة عن طريق التقسيم.

- اضغط على زر التسجيل/العرض لتنقل الكاميرا إلى نمط العرض، ثم المس أيقونة اختيار نمط التشغيل. ثم اختر مشهد بتنسيق MP4/iFrame. (← 26)

1 اختر القائمة.

[MENU] : [تحرير مشهد] ← [تقسيم وحذف]

2 المس المشهد المراد تقسيمه، واعرضه.

- من الملائم استخدام العرض البطيء وعرض إطار تلو الآخر. (← 81، 82)

3 المس أيقونة ⌘ لتعيين نقطة التقسيم.

- اضبط نقطة التقسيم؛ بحيث يتم حذف ثانيتين أو أكثر، والإبقاء على 3 ثوانٍ أو أكثر.

4 المس الجزء المراد حذفه.

5 المس [نعم]، ثم قم بتأكيد (عرض) الجزء المراد حذفه.

- تظهر رسالة تأكيد عند لمس [لا]. فانقل إلى الخطوة 7.

6 أوقف العرض.

- تظهر رسالة تأكيد.

7 المس [نعم].

- لمتابعة تقسيم المشاهد الأخرى وحذفها، كرر الخطوات من 2 إلى 7

لاستكمال التحرير

المس [رجوع].

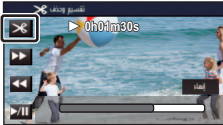

- قد يتعذر تقسيم المشاهد ذات وقت التسجيل القصير.

- قد يتخطى التقسيم الفعلي نقطة التقسيم المحددة مسبقاً بقدر ضئيل.



- يمكن حماية المشاهد/الصور الثابتة حتى لا تتعرض للحذف بطريق الخطأ. (تؤدي تهيئة الوسيطة إلى حذف المشاهد/الصور الثابتة، حتى إذا كانت محمية.)
- اضغط على زر التسجيل/العرض لانتقال الكاميرا إلى نمط العرض.

1 اختر القائمة.

MENU : [إعداد فيديو] أو [إعداد صورة] ← [حماية المشهد]

* يُعرض إعداد [نقل/حماية] عند استخدام بطاقة Eye-Fi مضبوطة باعتبارها جهاز إعداد النقل المحدد مسبقاً على الكمبيوتر.

2 المس المشهد/الصورة الثابتة المراد حمايتها.

- يجري اختيار المشهد/الصورة الثابتة عند لمسها، وتظهر إشارة **On** على الصورة المصغرة. المس المشهد/الصورة الثابتة مرة أخرى لإلغاء العملية.
 - المس [رجوع] لاستكمال الإعدادات.
- لا يمكن ضبط الحماية للصور الثابتة، في حالة عرض الصور المصغرة للصور الثابتة المسجلة بنمط توقف مساعد حركة الرسوم المتحركة.

تحويل المشاهد إلى تنسيق MP4



يمكنك تحويل مشاهد AVCHD، والمشاهد المسجلة كدعم للكاميرا مزدوجة، ومشاهد MP4، ونسخها. كما سيجري تحويل جودة الصورة إلى تنسيق يدعم العرض على جهاز كمبيوتر والمشاركة عبر الإنترنت (MP4 (720×1280/25p) أو MP4 (360×640/25p)).

• لا يمكن تحويل المشاهد المسجلة بتنسيق iFrame أو المحفوظة بتنسيق MP4 (360×640/25p) إلى تنسيق MP4.

1 اختر القائمة.

[MENU] : [تحرير مشهد] ← [تحويل إلى MP4]

2 المس المشهد الذي ترغب في تحويله.

- يجري اختيار المشهد عند لمسه، وتظهر علامة على عرض الصورة المصغرة. ولإلغاء العملية، المس المشهد مرة أخرى.
- يمكنك اختيار ما يصل إلى 99 مشهداً على نحو متتابع.

3 المس [إدخال].

4 حدد الجودة بعد التحويل.

[HD(1280×720/25p)] : حوّل المشاهد إلى تنسيق MP4 (720×1280/25p)، ثم أجز النسخ.

[VGA(640×360/25p)] : حوّل المشاهد إلى تنسيق MP4 (360×640/25p)، ثم أجز النسخ.

* لا يمكنك تحويل مشاهد MP4 [720/25p] ونسخها.

- تُحفظ المشاهد ذات تنسيق MP4 بعد تحويلها على الوسائط ذاتها التي كانت محفوظة عليها المشاهد قبل التحويل.

5 المس [نعم].

- لمتابعة تحويل المشاهد إلى تنسيق MP4، كرر الخطوات من 2 إلى 5.

لإيقاف التحويل إلى تنسيق MP4 قبل انتهائه

المس [إلغاء] أثناء تحويل التنسيقات.

لإنهاء التحويل إلى تنسيق MP4.

المس [رجوع].

- قد يستغرق تحويل مشهد مسجل على مدار مدة زمنية طويلة بعض الوقت.
- عندما يجري تحويل المشاهد التالية إلى مشاهد ذات تنسيق MP4 ونسخها، سيجري تلقائياً تقسيم المشاهد التي يتجاوز حجمها 4 جيجابايت (تقريباً) أو تزيد مدتها عن 30 دقيقة (تقريباً):
 - المشاهد المسجلة بإعداد [1080/50M] ضمن تنسيق [MP4/iFrame]
 - مشاهد AVCHD
 - المشاهد المسجلة ككاميرا مزدوجة احتياطية
- إذا حوّل المشاهد المحمية إلى تنسيق MP4، فسيُلغى إعداد الحماية بعد عملية التحويل.
- سيجري حفظ المشاهد المسجلة كدعم للكاميرا المزدوجة على هيئة مشاهد MP4 عادية عند تحويلها إلى مشاهد MP4، ونسخها.

التحويل ذو السرعة البطيئة



يمكنك تحويل سرعة العرض للمقاطع المسجلة في نمط فيديو بطيء الحركة FULL HD (← 52) إلى 1/4 السرعة العادية، ثم نسخها.

وبمجرد تحويل المشاهد المسجلة بنمط الفيديو البطيء الحركة FULL HD، يمكنك عرضها على جهاز آخر بمعدل 1/4 السرعة العادية.

- اضغط على زر التسجيل/العرض لانتقال الكاميرا إلى نمط العرض.
- المس أيقونة اختيار نمط التشغيل، ثم اختر [ALL MP4/iFrame] أو [1080/50p] ضمن [MP4/iFrame].

1 اختر القائمة.

[MENU] : [تحرير مشهد] ← [بطء سرعة التحويل]

2 المس مشهداً مسجلاً بنمط الفيديو البطيء الحركة FULL HD.

- على شاشة الصور المصغرة في نمط العرض، تُعرض المشاهد المسجلة كفيديو بطيء الحركة FULL HD، وعليها علامة .
- يجري اختيار المشهد عند لمسه، وتظهر علامة ✓ على عرض الصورة المصغرة. ولإلغاء العملية، المس المشهد مرة أخرى.
- يمكن تحديد ما يصل إلى 99 مشهداً بالتتابع.

3 المس [إدخال].

- سيُحفظ المشهد المحوّل على الوسيطة ذاتها المخزّن عليها المشهد الأصلي.
- سَتُعرض رسالة تسألك عما إذا كنت تريد حذف المشهد الأصلي أم لا. ولحذف المشهد، اختر [نعم]. وللاحتفاظ به، اختر [لا].

لإلغاء التحويل ذي السرعة البطيئة، أو حذف المشهد الأصلي قبل اكتمال العملية
أثناء التحويل أو الحذف، المس [إلغاء].

لإنهاء التحويل ذي السرعة البطيئة
المس [رجوع].

- عندما يُسجّل مشهد محوّل على إحدى الوسائط، يصبح المشهد أكبر حجمًا من المشهد الأصلي. فقد يجري تقسيم المشهد المحوّل حسب حجمه.
- قد يستغرق تحويل مشهد طويل بعض الوقت.
- إذا أُجريت [بطء سرعة التحويل] على المشاهد المحمية، فسيلغى إعداد الحماية بعد عملية التحويل.

مشاهدة مقاطع الفيديو/الصور على شاشة التلفزيون



تأكد من أطراف التوصيل الموجودة بجهاز التلفزيون، واستخدم كبلًا متوافقًا مع أطراف التوصيل. فقد تختلف جودة الصور تبعًا لأطراف التوصيل المستخدمة.



- استخدم كبل HDMI مصغر (ملحق).
- يعبر اختصار HDMI عن واجهة الأجهزة الرقمية، وإذا وُصّلت هذه الكاميرا بجهاز تلفزيون عالي الدقة ومتوافق مع HDMI، ثم عرضت بعدها الصور عالية الدقة التي جرى تسجيلها، فيمكنك التمتع بمشاهدة هذه الصور بدقة عالية وصوت عالي الجودة.

1 وُصِّلت الكاميرا بجهاز التلفزيون.

- A** كبل HDMI مصغر (ملحق)
- تأكد من توصيل الكاميرا بطرف التوصيل HDMI. (أدخل الموصل بحيث تكون ناحية السهم متجهة لأسفل.)
 - التوصيل بكبل HDMI مصغر (← 112)
 - الاستماع بصوت قناة 5.1 (← 112) (AVCHD)
 - العرض باستخدام تقنية التوصيل "فييرا" VIERA Link (← 113)
- B** كبل الصوت والصورة AV (متوافق تجاريًا)
- جودة الصورة
- 1 صور عالية الدقة في حالة التوصيل بواسطة طرف توصيل HDMI
 - 2 صور قياسية في حالة التوصيل بواسطة طرف توصيل فيديو

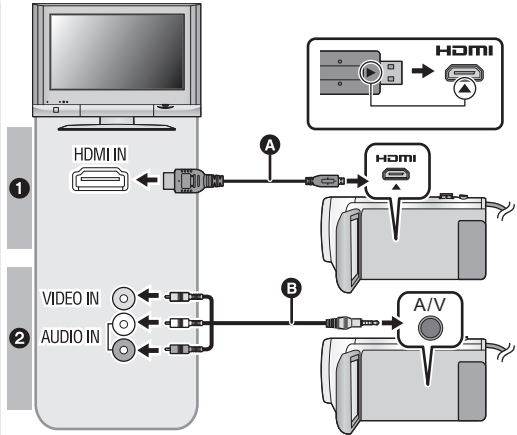

- تأكد من إدخال القوابس إلى أقصى درجة ممكنة.
- لا تستخدم أي كبلات HDMI مصغرة أخرى سوى الكبل الملحق.

2 اختر دخل الفيديو بجهاز التلفزيون.

- مثال:
- اختر قناة [HDMI] مع كبل HDMI مصغر.
 - اختر القناة [Video 2] مع تركيب كبل صوت وصورة AV.
 - قد يختلف اسم القناة تبعًا لجهاز التلفزيون الموصل.
 - تحقق من وضع الدخل (مفتاح الدخل) وإعداد دخل الصوت بجهاز التلفزيون. (لمزيد من المعلومات، يرجى قراءة تعليمات التشغيل الخاصة بالتلفزيون.)

- إذا كانت الكاميرا متصلة بالتلفزيون عبر كبل HDMI مصغر (ملحق) أو كبل صوت وصورة AV (متوافر تجارياً) في أي من الحالات التالية، فلن تُعرض أي صورة على شاشة التلفزيون. فاستخدم شاشة LCD بالكاميرا.
- عند تسجيل صورة متحركة بنمط فيديو HDR أو أثناء استخدام وظيفة PRE-REC (التسجيل المسبق)
- عند ضبط [نقطة HDMI] على [576p] في نمط فيديو HDR
- نمط الفيديو البطيء الحركة FULL HD
- عند تسجيل صورة متحركة مع ضبط [كاميرا مزدوجة احتياطية] على [تشغيل]، أو أثناء استخدام وظيفة PRE-REC (التسجيل المسبق)
- عند حفظ مشهد يحظى بالعرض الذكي للمشاهد، أو مشهد معدّل يدوياً
- عند إجراء [تحويل إلى MP4]/إجراء [بطء سرعة التحويل]
- إذا وصلت الكاميرا بالتلفزيون عندما تكون مضبوطة على نمط التسجيل، يصدر صوت صرير*. فقبل توصيل الكاميرا، اضبطها على نمط العرض.
- * قد يتلقت الميكروفون الصوت الصادر من السماعات؛ مما يصدر عنه صوت غير طبيعي.
- لا يصدر الصوت في نمط العرض من الكاميرا عند توصيلها بالتلفزيون. ونظراً أيضاً لعدم إمكانية ضبط مستوى الصوت بالكاميرا، فعليك ضبط مستوى صوت التلفزيون.
- قد تُعرض بعض الشاشات، كشاشة القائمة، بأحجام مصغرة على شاشة التلفزيون.
- لا تخرج الصورة والصوت عبر الكاميرا أثناء استخدام وظيفة Wi-Fi.

■ لعرض المعلومات على شاشة التلفزيون

عند تغيير إعداد القائمة، يمكن عرض/إلغاء عرض المعلومات المعروضة على الشاشة (أيقونة التشغيل ورمز الوقت ونحوهما) على شاشة التلفزيون.

[MENU] : [إعداد] ← [عرض خارجي] ← الإعداد المطلوب

[بسيط]*: يجري عرض جزء من المعلومات

[تفصيل]: عرض البيانات التفصيلية

[إيقاف]: لا يظهر عرض

* يتوفر هذا الإعداد فقط في نمط تسجيل الصور المتحركة أو نمط تسجيل الصور الثابتة.



■ لمشاهدة الصور على شاشة تلفزيون

عادي (4:3)، أو عند عدم ظهور جانبي الصور على الشاشة

غير إعداد القائمة لعرض الصور بشكل صحيح. (افحص إعداد التلفزيون.)

[MENU] : [إعداد] ← [مظهر الشاشة] ← [4:3]

أمثلة لصور بنسبة أبعاد [16:9] على جهاز تلفزيون عادي (4:3)

| إعداد [مظهر الشاشة] | |
|--|--|
| [4:3] | [16:9] |
|  |  |

• في حالة توصيل تلفزيون ذي شاشة عريضة، اضبط إعداد نسبة الأبعاد بالتلفزيون. (راجع تعليمات تشغيل التلفزيون للحصول على التفاصيل.)

يمكن عرض الصور المسجلة على جهاز تلفزيون مزود بفتحة مخصصة لطاقة الذاكرة SD

- قد يتعذر عرض المشاهد على التلفزيون بحسب [شكل التسجيل] أو [نمط تسجيل].
- للحصول على تفاصيل بشأن كيفية العرض، يرجى قراءة تعليمات التشغيل الخاصة بالتلفزيون.

التوصيل بكبل HDMI مصغر

اختر طريقة إخراج HDMI المطلوبة.

[MENU] : [إعداد] ← [دقة HDMI] ← [تلفازي]/[1080p]/[1080i]/[576p]

- يعمل الخيار [تلفازي] على تعيين دقة الإخراج تلقائيًا، اعتمادًا على المعلومات الواردة من جهاز التلفزيون المتصل. إذا لم يجر إخراج الصور على شاشة التلفزيون أثناء ضبط الإعداد على [تلفازي]، فانقل إلى الطريقة أو [1080p] أو [1080i] أو [576p]، مما يتيح عرض الصور على شاشة التلفزيون. (يرجى قراءة تعليمات التشغيل الخاصة بالتلفزيون.)
- قد يتعذر عرض الصور على شاشة التلفزيون لثوانٍ معدودة في بعض الحالات، كالتبديل بين المشاهد مثلًا.

الاستماع بصوت قناة 5.1 (AVCHD)

- ما زال بإمكانك الاستماع إلى صوت القناة 5.1 المسجل من ميكروفونات داخلية، عند اتصال هذه الوحدة بمكبر الصوت والصورة AV المتوافق الخاص بالقناة 5.1 أو بجهاز تلفزيون يستخدم كبل HDMI مصغر.
- يرجى قراءة تعليمات التشغيل الخاصة بكل من مكبر الصوت والصورة AV والتلفزيون؛ للتعرف على كيفية توصيل الكاميرا بكل منهما.
- إذا وصلت هذه الكاميرا بمكبر صوت وصورة AV من إنتاج شركة Panasonic متوافق مع تقنية التوصيل "فييرا" VIERA Link، يكون من الممكن إتمام العمليات المرتبطة بتقنية التوصيل "فييرا" VIERA Link. (← 113)
 - يصدر الصوت المسجل بنمط ستيريو (ثنائي القناة) عند ضبط [5.1ch/2ch] على [2ch]، أو المسجل عبر ميكروفون خارجي.

العرض باستخدام تقنية التوصيل "فييرا" VIERA Link



ما المقصود بتقنية التوصيل "فييرا" VIERA Link وظيفية (HDAVI Control™)؟

- تتيج لك هذه الوظيفة إمكانية استخدام جهاز التحكم عن بعد الخاص بجهاز تلفزيون Panasonic؛ من أجل تبسيط إجراء العمليات أثناء توصيل الكاميرا بجهاز متوافق مع تقنية التوصيل "فييرا" VIERA Link، باستخدام كبل HDMI مصغر (ملحق) بهدف الارتباط التلقائي للعمليات. (ليست كل العمليات ممكنة).
- إن تقنية التوصيل "فييرا" VIERA Link تعد إحدى الوظائف الفريدة لشركة Panasonic، والتي تركز على وظيفة تحكم HDMI باستخدام ميزة HDMI CEC (التحكم في الإلكترونات الاستهلاكية) القياسية. وتعد العمليات المرتبطة التي تتم من خلال الأجهزة المصنعة من قبل شركات أخرى والمتوافقة مع ميزة HDMI CEC عمليات غير مضمونة.
- عند استخدام أجهزة مُصنعة من قبل شركات أخرى ومتوافقة مع تقنية التوصيل "فييرا" VIERA Link، قم بالرجوع إلى تعليمات التشغيل الخاصة بالأجهزة ذات الصلة.
- تدعم هذه الكاميرا وظيفة "VIERA Link Ver.5". وتمثل وظيفة "VIERA Link Ver.5" المعيار الذي تستند إليه أجهزة Panasonic المتوافقة مع تقنية التوصيل "فييرا" VIERA Link. ويتوافق هذا المعيار مع أجهزة VIERA Link التقليدية من إنتاج Panasonic.

◇ اضغط على زر التسجيل/العرض لانتقال الكاميرا إلى نمط العرض.

1 اختر القائمة.

[MENU] : [إعداد] ← [VIERA Link] ← [تشغيل]

- إذا لم تكن تستخدم تقنية التوصيل "فييرا" VIERA Link، فقم بضبطها على [إيقاف].

2 واصل الكاميرا بجهاز تلفزيون Panasonic متوافق مع تقنية التوصيل "فييرا"

VIERA Link بواسطة كبل HDMI مصغر. (← 110)

- يُوصى بتوصيل الكاميرا بطرف توصيل HDMI بخلاف طرف التوصيل HDMI1، إذا كان هناك طرفي دخل HDMI بالتلفزيون أو أكثر.
- يجب تنشيط تقنية التوصيل "فييرا" VIERA Link بالتلفزيون المتصل. (اقرأ تعليمات التشغيل الخاصة بالتلفزيون للتعرف على كيفية الضبط ونحو ذلك).

3 شغل الكاميرا بواسطة جهاز التحكم عن بعد الخاص بالتلفزيون.

- يتسنى لك اختيار المشهد أو الصورة اللذين ترغب في عرضهما بالضغط على الزر لأعلى أو لأسفل أو يسارًا أو يمينًا، ثم الضغط على الزر الأوسط.

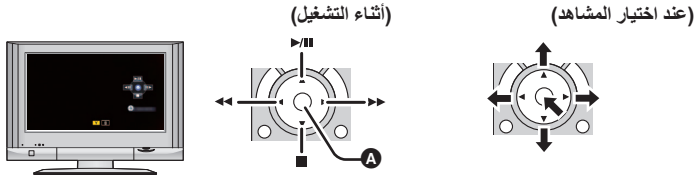

● **عرض/إلغاء أيقونات التشغيل** **A**

- يمكن إجراء العمليات التالية بالضغط على الأزرار الملونة الموجودة على جهاز التحكم عن بعد.

| | |
|------|--|
| أخضر | ● التبديل بين عدد المشاهد/الصور الثابتة في عرض الصور المصغرة (9 صور مصغرة ← 20 صور مصغرة ← 9 صور مصغرة...) |
| أصفر | ● تقريب الصور الثابتة |
| أحمر | ● حذف المشاهد/الصور الثابتة |
| | ● إبعاد الصور الثابتة |

■ العمليات المرتبطة الأخرى

إيقاف تشغيل الكاميرا:

عند إيقاف تشغيل التلفزيون باستخدام جهاز التحكم عن بعد الخاص به، يتم أيضًا إيقاف تشغيل الكاميرا.

التحويل تلقائي للإدخال:

إذا أجريت التوصيل باستخدام كبل HDMI مصغر، وشغلت الكاميرا، فإن قناة الإدخال الموجودة بالتلفزيون تتحول تلقائيًا إلى شاشة الكاميرا. وإذا كان التلفزيون في وضع الاستعداد، فسيجري تشغيله تلقائيًا (في حالة تحديد [Set] لإعداد التلفزيون [Power on link]).

- اعتمادًا على طرف توصيل HDMI الموجود بالتلفزيون، قد لا تتحول قناة الإدخال تلقائيًا. وفي هذه الحالة، استخدم جهاز التحكم عن بعد الخاص بالتلفزيون لتحويل قناة الإدخال.

- إذا لم تكن متأكدًا مما إذا كان التلفزيون ومكبر الصوت والصورة AV اللذين تستخدمهما متوافقين مع تقنية التوصيل "فييرا" VIERA Link أم لا، فيمكنك قراءة تعليمات التشغيل الخاصة بالأجهزة.
- تختلف العمليات المرتبطة المتاحة بين هذه الكاميرا وتلفزيون Panasonic، تبعًا لأنواع أجهزة تلفزيون Panasonic، حتى إذا كانت متوافقة مع تقنية التوصيل "فييرا" VIERA Link. راجع تعليمات التشغيل الخاصة بالتلفزيون للتعرف على العمليات المدعومة به.
- لا يمكنك التشغيل باستخدام كبل غير متوافق مع معيار HDMI.

النسخ/العرض على قرص ثابت USB



- يُشار إلى "محرك الأقراص الثابتة USB" في تعليمات التشغيل هذه بعبارة "القرص الثابت USB HDD".
- إذا وُصلت قرص ثابت USB HDD (متوافر تجاريًا) بالكاميرا عن طريق استخدام كبل توصيل USB (متوافر تجاريًا)، يمكنك نسخ الصور المتحركة والصور الثابتة المسجلة بهذه الكاميرا على قرص ثابت USB HDD.
- يمكن أيضًا عرض المشاهد والصور الثابتة المنسوخة على القرص الثابت USB HDD.
- يمكنك نسخ المشاهد والصور الثابتة المسجلة بواسطة الكاميرا مع الاحتفاظ بجودة الصورة.
- يرجى قراءة تعليمات التشغيل الخاصة بالقرص الثابت USB HDD للتعرف على كيفية استخدامه.

الإعداد للنسخ/التشغيل

راجع موقع الدعم التالي للحصول معلومات حول القرص الثابت USB HDD.

http://panasonic.jp/support/global/cs/e_cam

(هذا الموقع متاح باللغة الإنجليزية فقط)

عند توصيل قرص ثابت USB HDD بحاجة إلى التهيئة، تُعرض رسالة تفيد ذلك. فاتبع التعليمات المعروضة على الشاشة لتهيئته.

فور تهيئة القرص الثابت USB HDD، ستُحذف جميع البيانات المسجلة عليه. ولا يمكن استعادتها.

• لا يمكن استخدام قرص ثابت USB HDD عن طريق توصيله بهذه الكاميرا في الحالات التالية:

– قرص ثابت USB HDD ذو سعة أقل من 160 جيجابايت، أو أكثر من 2 تيرابايت.

– عندما يتضمن القرص الثابت USB HDD قسمين أو أكثر

– إذا كان القرص الثابت USB HDD ذا تنسيق FAT32

– عند توصيله باستخدام لوحة وصل USB

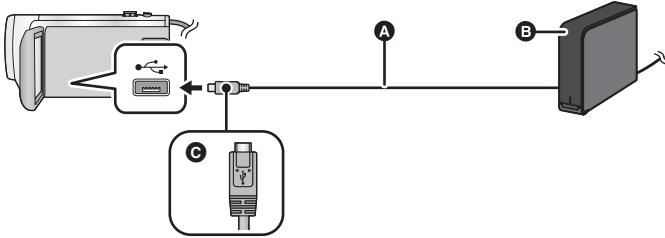

• **A** كبل توصيل USB (متوافر تجاريًا)

• **B** القرص الثابت USB HDD (متوافر تجاريًا)

• **C** اقلب الناحية التي تحمل الرمز لأعلى من أجل إجراء التوصيل بطرف A المصغر لكبل توصيل USB بطرف توصيل USB بالكاميرا.

• وُصل الكاميرا بمهايئ التيار المتردد AC

1 (في حالة استخدام القرص الثابت HDD من نوع سطح المكتب)

وصِّل مهايئ التيار المتردد AC (ملحق بالقرص الثابت USB HDD) بالقرص الثابت USB HDD.

● إذا كنت تستخدم قرص ثابت USB HDD يعمل بطاقة الناقل أو محمول، يمكن للكاميرا تزويد الطاقة للقرص الثابت USB HDD بواسطة كبل توصيل USB (متوافر تجاريًا).

2 وصل مهايئ التيار المتردد AC وبطارية مشحونة شحنًا كافيًا بالكاميرا.

● إذا لم يكن مهايئ التيار المتردد AC موصولًا بالكاميرا، فلا يمكن استخدام القرص الثابت USB HDD.

3 شغِّل الكاميرا، ثم اضغط على زر التسجيل/العرض لتحويل الكاميرا إلى نمط العرض.

4 وصل الكاميرا بالقرص الثابت USB HDD عن طريق كبل توصيل USB (متوافر تجاريًا).

● استخدم كبل توصيل USB (متوافر تجاريًا) متوافقًا مع أطراف توصيل USB للكاميرا والقرص الثابت USB HDD. ثم وصل طرف A المصغر لكبل توصيل USB بطرف توصيل USB بالكاميرا.

● للحصول على معلومات حول طرف توصيل USB المخصص للقرص الثابت USB HDD، راجع تعليمات التشغيل الخاصة بالقرص الثابت USB HDD. ● قد يستغرق اكتمال عملية التوصيل عدة دقائق.

5 المس العنصر المطلوب.

[نسخة بسيطة]: يتيح هذا الإعداد نسخ جميع المشاهد والصور الثابتة المسجلة بواسطة الكاميرا

التي لم تُنسخ بعد. (← 118)

[نسخ الملفات التي تم اختيارها]: يتيح هذا الإعداد اختيار المشاهد/الصور الثابتة المطلوبة، ثم نسخها. (← 118)

[عرض قرص ثابت]: يتيح هذا الإعداد عرض المشاهد والصور الثابتة المخزنة في القرص الثابت

USB HDD على الكاميرا. (← 119)

[فصل آمن]: يتيح هذا الإعداد فصل الكاميرا عن القرص الثابت USB HDD بأمان.

● يمكن إجراء ما يلي عن طريق توصيل القرص الثابت USB HDD المتضمن مشاهد وصور ثابتة منسوخة من الكاميرا بأجهزة أخرى.

– الحفظ على جهاز كمبيوتر، وإعادة الكتابة على قرص ثابت USB HDD باستخدام برنامج HD Writer AE 5.2

عندما يكون القرص الثابت USB HDD موصولًا بأجهزة أخرى كمسجل أقراص Blu-ray، قد تظهر رسالة تطالبك بتهيئة القرص الثابت USB HDD. ستمسح كل المشاهد والصور الثابتة المسجلة على القرص الثابت USB HDD، في حالة تهيئته. فلا تهيئه لنلا تتعرض البيانات المهمة للمسح نتيجة لذلك، ولن يمكن استردادها.

● في حالة استخدام بطاقة Eye-Fi (متوافرة تجاريًا)، اضبط [Eye-Fi TRANSFER] على [إيقاف]. (← 124) وعندما يُضبط العنصر على [تشغيل]، حتى إذا وصلت القرص الثابت USB HDD بالكاميرا، لن تتعرف الكاميرا على القرص الثابت USB HDD.

■ نقاط الفحص قبل النسخ

- عند استخدام قرص ثابت USB HDD لأول مرة، أو استخدام قرص ثابت USB HDD قد سبق استخدامه مع أجهزة أخرى، عليك أولاً بإجراء [تهيئة الوسائط].
- توجّه إلى [حالة الوسائط] قبل النسخ للتحقق من مقدار المساحة الخالية على القرص الثابت USB HDD.
- قد تستغرق عملية النسخ وقتاً أطول في الحالات التالية:
 - وجود الكثير من المشاهد
 - ارتفاع درجة حرارة الكاميرا
- إذا نسخت مشاهدًا أو صورًا ثابتة محمية، يُلغى إعداد الحماية للمشاهد أو الصور الثابتة المنسوخة.
- لا يمكن تغيير ترتيب المشاهد الذي تمت به عملية النسخ.

قبل أن تحذف البيانات الموجودة على الوسائط بعد اكتمال عملية النسخ، احرص على عرض محتويات القرص الثابت USB HDD للتأكد من إتمام عملية النسخ على نحو سليم. (← 119)

■ التهيئة

- تختص هذه العملية بتهيئة القرص الثابت USB HDD.
- يرجى العلم بأنه في حالة تهيئة الوسائط، يعني هذا مسح جميع البيانات المسجلة عليها، ولا يمكن استعادتها. فاحتفظ بنسخة احتياطية للبيانات الهامة على جهاز الكمبيوتر أو ما شابهه.
- وصل الكاميرا بالقرص الثابت USB HDD، ثم المس [عرض قرص ثابت].

[MENU] : [إعداد] ← [تهيئة الوسائط] ← [قرص ثابت]

- عند اكتمال عملية التهيئة، المس [إنهاء] للخروج من شاشة الرسائل.
- وصل الكاميرا بالقرص الثابت USB HDD لإجراء التهيئة.
- قد يتعذر عليك استخدام القرص الثابت USB HDD، إذا أقدمت على تهيئته بواسطة جهاز آخر، كالكمبيوتر مثلاً.

■ عرض معلومات الوسائط

- يمكن التحقق من المساحة المستخدمة على القرص الثابت USB HDD.
- وصل الكاميرا بالقرص الثابت USB HDD، ثم المس [عرض قرص ثابت].

[MENU] : [إعداد] ← [حالة الوسائط]

- إذا لمست [وسائط التغيير]، فيمقدورك التبديل بين بطاقة SD والقرص الثابت USB HDD.

1 وصل الكاميرا بالقرص الثابت USB HDD تمهيداً للنسخ. (← 115)

2 المس [نسخة بسيطة].

- في حالة اختيار [نسخ الملفات التي تم اختيارها] أو [عرض قرص ثابت]، اقطع الاتصال بالقرص الثابت USB HDD (← 119)، ثم نفذ العملية الواردة في الخطوة 1.

3 المس [نعم].

4 المس [إنهاء] عند عرض رسالة تفيد اكتمال النسخ.

- تظهر طريقة عرض الصور المصغرة لوجهة النسخ.

عند إيقاف النسخ قبل اكتماله:

المس [إلغاء] أثناء النسخ.

نسخ الملفات المختارة

1 وصل الكاميرا بالقرص الثابت USB HDD تمهيداً للنسخ. (← 115)

2 المس [نسخ الملفات التي تم اختيارها].

- يمكنك أيضاً نسخ المشاهد أو الصور الثابتة بلمس أيقونة ، واختيار [نسخ].

3 المس [تالي].

4 المس العناصر المطلوبة وفقاً للتعليمات المعروضة على الشاشة.

- ستعود إلى الخطوة السابقة بلمس أيقونة .

(عند تحديد [اختيار للمشهد])

يجري اختيار المشهد/الصورة الثابتة عند لمسها، وتظهر إشارة  على الصورة المصغرة. المس المشهد/الصورة الثابتة مرة أخرى لإلغاء العملية.

(عند تحديد [اختيار للتاريخ])

يتم اختيار التاريخ وإحاطته باللون الأحمر عند لمسه. المس التاريخ مرة أخرى لإلغاء العملية.

- يمكن اختيار ما يصل إلى 99 مشهداً/99 تاريخاً على نحو متواصل.

5 المس [إنهاء] عند عرض رسالة تفيد اكتمال النسخ.

- تظهر طريقة عرض الصور المصغرة لوجهة النسخ.

عند إيقاف النسخ قبل اكتماله:

المس [إلغاء] أثناء النسخ.

عرض محتويات القرص الثابت USB HDD

• يمكن عرض الصور المتحركة/الصور الثابتة التي قد جرى نسخها عن طريق توصيل الكاميرا بالقرص الثابت USB HDD، أو التي جرى نسخها بواسطة برنامج HD Writer AE 5.2 فقط.

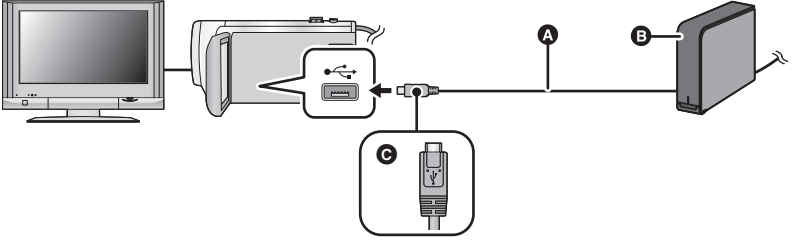

Ⓐ كبل توصيل USB (متوافر تجاريًا)

Ⓑ القرص الثابت USB HDD (متوافر تجاريًا)

Ⓒ اقلب الناحية التي تحمل الرمز لأعلى من أجل إجراء التوصيل بطرف A المصغر لكبل توصيل USB بطرف توصيل USB بالكاميرا.

1 وصل الكاميرا بالقرص الثابت USB HDD تمهيدًا للعرض. (← 115)

• عند العرض على جهاز تلفزيون، وصل الكاميرا بجهاز التلفزيون. (← 110)

2 المس [عرض قرص ثابت].

3 المس المشهد أو الصورة الثابتة المراد عرضها، ثم ابدأ العرض.

• تجري عملية العرض بنفس الأسلوب المتبع عند عرض الصور المتحركة أو الثابتة. (← 26، 81)



لقطع الاتصال بين الكاميرا والقرص الثابت USB HDD

المس أيقونة بقائمة للمس.

• انزع كبل توصيل USB من الكاميرا.

• يتسنى أيضًا الانتقال إلى عرض محتويات الوسيلة من طريق لمس أيقونة اختيار نمط التشغيل.

• عندما يكون القرص الثابت USB HDD موصولاً، يمكن اختيار أيقونة (القرص الثابت USB HDD) من بين أنواع الوسائط المعروضة. (← 26)

• سيجري حفظ المشاهد المسجلة كدعم كاميرا مزدوجة على هيئة مشاهد AVCHD عادية عند نسخها على قرص ثابت USB HDD.

• تُحفظ المشاهد التي قد سبق حفظها في العرض الذكي للمشاهد أثناء عرض محتويات القرص الثابت USB HDD على بطاقة SD.

• قد يستغرق حذف المشاهد والصور الثابتة المخزنة على القرص الثابت USB HDD بعض الوقت.

• لا يمكنك ضبط العناصر التالية أثناء عرض (القرص الثابت USB HDD).

– [حماية المشهد]

– [حذف جزء]

– [تقسيم]

– [تعديل يدوي]

– [تقسيم وحذف]



– [بطء سرعة التحويل]

– [تحويل إلى MP4]

الدبلجة باستخدام مسجل أقراص Blu-ray أو جهاز فيديو أو غيره

■ قم بإجراء الفحص قبل الدبلجة

افحص الجهاز المستخدم في الدبلجة.

| إجراء الدبلجة | جودة الصورة المدبلجة | الجهاز المستخدم في الدبلجة |
|--|---|--|
|  <p>أدخل بطاقة SD مباشرة (← 121)</p> | جودة صورة عالية الدقة* | الأجهزة المزودة بفتحة بطاقات SD |
|  <p>أجر التوصيل باستخدام كبل USB الملحق (← 121)</p> | جودة صورة عالية الدقة* | الأجهزة المزودة بطرف توصيل USB |
|  <p>أجر التوصيل بواسطة كبل صوت وصورة AV (متوافر تجارياً) (← 123)</p> | جودة صورة عادية يمكن عرض التسجيلات بهذه الجودة على أجهزة غير متوافقة مع تنسيق (AVCHD) عالي الدقة؛ لذا يعد نمط الجودة هذا ملائماً، إذا كنت تجري الدبلجة بغرض التوزيع. | الأجهزة غير المزودة بفتحة بطاقات SD أو طرف توصيل USB |

- * قد تكون بعض الأجهزة غير متوافقة مع جودة الصورة العالية الدقة بتنسيق (AVCHD) أو MP4 (iFrame). في مثل هذه الحالات، قم بالتوصيل باستخدام كبل الصوت والصورة AV (المتوفر تجارياً)، وياشر الدبلجة بجودة صورة عادية. (← 123)
- بالنسبة لمواقع فتحة بطاقات SD أو طرف توصيل USB أو الطرف الخاص بتوصيل كبل الصوت والصورة AV، راجع تعليمات التشغيل الخاصة بالجهاز المستخدم.
 - لا يمكن دبلجة المشاهد ذات تنسيق MP4/iFrame عن طريق إدخال بطاقات SD أو التوصيل عبر كبل USB. ولدبلجة مشاهد ذات تنسيق MP4/iFrame، راجع صفحة 123.

يمكنك دبلجة المشاهد المسجلة بواسطة الكاميرا عبر مسجل أقراص Panasonic Blu-ray، أو مسجل أقراص DVD يدعم تنسيق التسجيل أو نمط التسجيل الذي ترغب في استخدامه.

- لاحظ أن الأجهزة الوارد وصفها قد تكون غير متوافقة في بلدان أو مناطق معينة.



■ إجراء الدبلجة باستخدام جهاز مزود بفتحة بطاقات SD

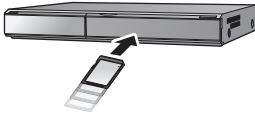

يمكنك إجراء الدبلجة عن طريق إدخال بطاقة SD مباشرة.

■ إجراء الدبلجة باستخدام جهاز مزود بطرف توصيل USB

يمكنك القيام بالدبلجة عن طريق توصيل كبل USB.

- استخدم مهابئ التيار المتردد AC، وجنّب نفسك القلق من نفاد شحن البطارية.
- قم بتشغيل الكاميرا.

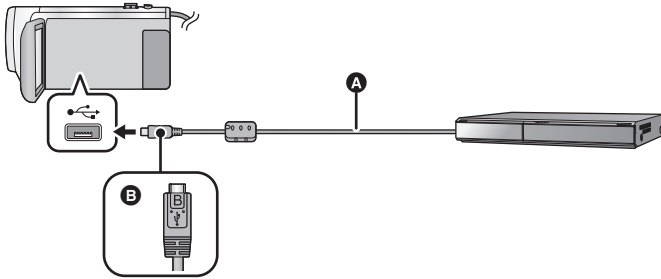

A كبل USB (ملحق)

B اقلب الناحية التي تحمل الرمز لأعلى من أجل إجراء التوصيل بطرف B المصغر لكبل USB بطرف توصيل USB بالكاميرا.

- أدخل القوايس إلى أقصى درجة ممكنة.

1 وصل الكاميرا بمسجل أقراص Blu-ray أو مسجل أقراص DVD عالية الدقة متوافق مع تنسيق (AVCHD).

- ستظهر شاشة اختيار وظيفة USB على شاشة الكاميرا.

2 المس [المسجل] على شاشة الكاميرا.

- عندما تحدد خياراً آخر بخلاف [المسجل]، أعد توصيل كبل USB.
- عند استخدام البطارية، يتوقف تشغيل شاشة LCD بعد حوالي 5 ثوانٍ. فالمس الشاشة لتشغيل شاشة LCD.

3 الدبلجة بواسطة العمليات المتاحة بمسجل أقراص Blu-ray أو مسجل أقراص DVD عالي الدقة المتوافق مع تنسيق (AVCHD).

حول الإشارات المعروضة على شاشة الكاميرا

- عند وصول الكاميرا إلى بطاقة SD، تظهر أيقونة الوصول إلى البطاقة (SD) على شاشة الكاميرا أو يضيء مصباح بيان الوصول.
- احذر من فصل كبل USB أو مهابئ التيار المتردد AC أو إخراج البطارية أثناء وصول الكاميرا إلى الوسائط؛ حيث قد يتسبب ذلك في فقدان المحتويات المسجلة.

- لا تستخدم أي كبلات USB أخرى سوى الكبل الملحق. (التشغيل غير مضمون مع أي كبلات USB أخرى.)
- سيجري حفظ المشاهد المسجلة كدعم كاميرا مزدوجة على هيئة مشاهد AVCHD عادية في حالة دبلجتها على مسجل أقراص Panasonic Blu-ray أو مسجل أقراص DVD.
- عند توصيل الكاميرا بمسجل أقراص Blu-ray من إنتاج Panasonic، أو مسجل أقراص DVD باستخدام كبل USB أثناء تشغيل الكاميرا، فإن الكاميرا تستمد طاقتها أيضاً من الجهاز المتصل.
- للحصول على تفاصيل حول طرق الدبلجة والعرض، اطلع على تعليمات التشغيل المتعلقة بمسجل أقراص Blu-ray أو مسجل أقراص DVD.
- عند توصيل الكاميرا بمسجل أقراص Blu-ray، قد تظهر شاشة عمليات دبلجة على التلفزيون المتصل بمسجل أقراص Blu-ray. وفي هذه الحالة أيضاً، قم بإجراء العمليات الموضحة في الخطوات من 1 إلى 3.
- لا يمكنك التبديل بين نمط التسجيل/نمط العرض بالضغط على زر التسجيل/العرض بالكاميرا أثناء توصيل مسجل أقراص Blu-ray أو مسجل أقراص DVD. لذا فافصل كبل USB قبل إجراء أي من هاتين العمليتين.
- سوف تظهر رسالة في حالة انخفاض مستوى طاقة البطارية أثناء الدبلجة. فشغل مسجل أقراص Blu-ray لإلغاء عملية الدبلجة.



■ الدبلجة بواسطة جهاز غير مزود بفتحة بطاقات SD أو طرف توصيل USB أو باستخدام جهاز فيديو

يمكنك إجراء الدبلجة عن طريق توصيل كبل صوت وصورة AV (متوافر تجاريًا).
● استخدم مهايي التيار المتردد AC، وجنّب نفسك القلق من نفاذ شحن البطارية.

قم بتغيير دخل الفيديو بجهاز الفيديو

والتلفزيون المتصلين بالكاميرا.

- يختلف ضبط القناة بحسب طرف التوصيل الذي تتصل به الكاميرا.
- انظر تعليمات التشغيل الخاصة بجهاز الفيديو للحصول على التفاصيل.
- أدخل القوائم إلى أقصى درجة ممكنة.
- كبل الصوت والصورة AV (متوافر تجاريًا) **A**

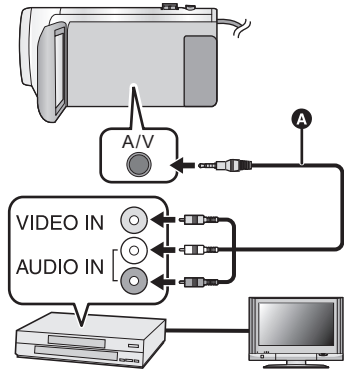

● اضغط على زر التسجيل/العرض لانتقال الكاميرا إلى نمط العرض.

1 وصل الكاميرا بجهاز فيديو، وابدأ العرض على الكاميرا.

2 ابدأ التسجيل من على الجهاز المتصل.

● لإيقاف التسجيل (الدبلجة)، أوقف العرض على الكاميرا بعد إيقاف التسجيل على المسجل.

- قد تُعرض بعض الشاشات، كشاشة القائمة، بأحجام مصغرة على شاشة التلفزيون.
- إذا لم ترغب في عرض شاشة التاريخ والوقت وإشارة الوظائف، فقم بإلغائهما قبل إجراء الدبلجة. (← 32، 111)

في حالة عرض الصور المدبلجة على شاشة تلفزيون عريضة، قد تتمدد الصور عموديًا. وفي هذه الحالة، راجع تعليمات التشغيل الخاصة بالجهاز الذي قمت بالتوصيل به، أو اقرأ تعليمات التشغيل الخاصة بالتلفزيون ذي الشاشة العريضة، واضبط نسبة الأبعاد على 16:9.

استخدام بطاقة Eye-Fi™

يمكنك باستخدام بطاقة Eye-Fi (متوافرة تجارياً) تسجيل الصور المتحركة والصور الثابتة على البطاقة، وحفظها على جهاز كمبيوتر، أو تحميلها على موقع ويب لمشاركة الملفات عبر شبكة لاسلكية.



- لا يتوافر ضمان لعمل وظائف بطاقة Eye-Fi (بما في ذلك الإرسال اللاسلكي) مع هذا المنتج. وفي حالة حدوث خلل بالبطاقة، يرجى الاتصال بالشركة المصنعة لها.
- لاستخدام ميزة النقل ببطاقة Eye-Fi، يلزم توفر بيئة LAN لاسلكية واسعة النطاق.
- لاستخدام بطاقة Eye-Fi، يلزم الحصول على إذن من الحكومة الوطنية أو الإقليمية. ويُحظر استخدامها، إن لم تحصل على إذن بذلك. وإذا كنت غير متأكد من السماح بالاستخدام أو عدمه، يرجى استشارة الشركة المصنعة للبطاقة.
- لتفادي اعتراض الاتصالات أو حالات إساءة الاستعمال أو سرقة الهوية أو ما إلى ذلك، يوصى بشدة بتهيئة إعدادات الأمان المناسبة (إعدادات التشفير). وللحصول على تفاصيل، راجع أدلة الاستخدام لبطاقة Eye-Fi ونقطة الوصول.
- تُبث البرنامج الملحق ببطاقة Eye-Fi على جهاز الكمبيوتر لديك مسبقاً، ثم عيّن إعدادات Eye-Fi. (للتعرف على طرق الإعدادات وغيرها، يرجى قراءة تعليمات التشغيل الخاصة بالبطاقة، أو استشارة الشركة المصنعة للبطاقة)

● أدخل بطاقة Eye-Fi (متوافرة تجارياً) في الكاميرا.

اختر القائمة.

[MENU] : [إعداد] ← [Eye-Fi TRANSFER] ← [تشغيل]

- عند ضبط [Eye-Fi TRANSFER] على [تشغيل]، يجري تلقائياً نقل الملفات القابلة للنقل.
- لإلغاء نقل ملف ما، أوقف تشغيل الكاميرا أو اضبط [Eye-Fi TRANSFER] على [إيقاف].
- يكون الإعداد مضبوطاً على [إيقاف] وقت الشراء. كلما أُخرجت بطاقة Eye-Fi من الكاميرا، جرى ضبط هذا الإعداد على [إيقاف].
- تكون عمليات النقل لبطاقة Eye-Fi غير متاحة أثناء تسجيل الصور المتحركة.
- يمكنك التحقق من حالة نقل الملفات على شاشة الصور المصغرة.

| | |
|-----------------------|---|
| قد جرى نقل الملف |  |
| جارٍ انتظار نقل الملف |  |
| يتعذر نقل الملف |  |

■ استخدام نمط Eye-Fi المباشر

يمكن نقل الملفات مباشرةً من بطاقة Eye-Fi إلى هاتف ذكي دون الحاجة إلى المرور بنقطة الوصول اللاسلكي عند ضبط الإعدادات اللازمة على الكمبيوتر مسبقاً.

- تُثبِت البرنامج الملحق ببطاقة Eye-Fi على جهاز الكمبيوتر لديك مسبقاً، ثم عَيِّن إعدادات النمط المباشر.
 - أدخل بطاقة Eye-Fi (متوافرة تجارياً) في الكاميرا.
- اختر القائمة.

MENU : [إعداد] ← [Eye-Fi DIRECT]

- لا يُعرض هذا النمط إلا عند ضبط [Eye-Fi TRANSFER] على [تشغيل].
- يُلغى هذا النمط باتِّباع الخطوات التالية.
- في حالة إيقاف تشغيل الكاميرا
- بدء تسجيل الصور المتحركة
- بالإضافة إلى الخطوات السابقة، من الممكن أيضاً إلغاء النمط بواسطة بطاقة Eye-Fi.
- عند إجراء التوصيل عبر نمط Eye-Fi المباشر، تصبح إعدادات [نمط التوفير (بطارية)]/[نمط التوفير (AC)] معطلة.

■ اختيار ملفات للنقل

إذا ضبطت الإعدادات اللازمة مسبقاً على الكمبيوتر لديك، فستتمكن من نقل الملفات المحددة كلً على حدة. للتعرف على طرق الإعدادات وغيرها، يرجى قراءة تعليمات التشغيل الخاصة بالبطاقة، أو استشارة الشركة المصنعة للبطاقة.

- تُثبِت البرنامج الملحق ببطاقة Eye-Fi على جهاز الكمبيوتر لديك، ثم عَيِّن إعدادات النقل المحددة.
- أدخل بطاقة Eye-Fi (متوافرة تجارياً) في الكاميرا.

- 1 اضغط على زر التسجيل/العرض لانتقال الكاميرا إلى نمط العرض.
- 2 المس أيقونة اختيار نمط التشغيل. (← 26)
- 3 اختر [MP4/iFrame] أو [صورة]. (← 26)
- لا يمكن استخدام مشاهد AVCHD أو مشاهد مسجلة كدعم كاميرا مزدوجة كإعداد النقل المحدد.
- 4 اختر القائمة.

MENU : [إعداد فيديو] أو [إعداد صورة] ← [نقل/حماية]

- طريقة الإعداد هي ذاتها الطريقة المستخدمة في ضبط إعدادات حماية المشهد. (← 107)
- إذا لم يكن إعداد النقل المحدد مهيئاً على الكمبيوتر، يُعرض إعداد [حماية المشهد]، ولا يمكن تهيئة إعداد النقل المحدد.
- عندما يكون مفتاح الحماية من الكتابة ببطاقة Eye-Fi في اتجاه LOCK، يجري عرض [حماية المشهد] وتعطيل إعداد النقل المحدد. فيرجى إلغاء قفل مفتاح الحماية من الكتابة.
- ينطبق أيضاً إعداد الحماية على الملفات التي جرى ضبط [نقل/حماية] لها. ولحذف ملف، ألغ [نقل/حماية] أولاً، ثم أجر العملية.

- تظهر قائمة Eye-Fi عند استخدام بطاقة Eye-Fi فقط.
- لا يمكن ضمان استخدام خاصية النقل ببطاقة Eye-Fi في المستقبل نظرًا للتغيرات التي قد تطرأ على البطاقة وما إلى ذلك.
- قم بترقية البرنامج الثابت لبطاقة Eye-Fi إلى أحدث إصدار باستخدام البرنامج الملحق ببطاقة Eye-Fi قبل الاستخدام.
- عند ضبط وظيفة الذاكرة غير المحدودة ببطاقة Eye-Fi على وضع التشغيل، قد يجري حذف الملفات المنقولة من البطاقة تلقائيًا.
- قد ترتفع درجة حرارة بطاقة Eye-Fi نتيجة لعملية نقل الملفات. كما أنه جديرٌ بالملاحظة أن استخدام بطاقة Eye-Fi يعمل على زيادة سرعة استنزاف طاقة البطارية؛ لذا يوصى باستخدام البطاقة في نمط العرض.
- يمكن التحقق من إعداد Eye-Fi أثناء توقف التسجيل مؤقتًا.

| | |
|---|---|
| يجري ضبط [Eye-Fi TRANSFER] على [تشغيل] (إجراء النقل في نمط Eye-Fi direct) |  |
| يجري ضبط [Eye-Fi TRANSFER] على [تشغيل] |  |
| يجري ضبط [Eye-Fi TRANSFER] على [إيقاف] |  |

- إذا جرى إخراج بطاقة Eye-Fi، ثم إدخالها في الكاميرا مجددًا، فاضبط الوظائف ذات الصلة ببطاقة Eye-Fi مرة أخرى من القائمة.
- عند استخدام بطاقة Eye-Fi، يرجى التحقق من إلغاء قفل مفتاح الحماية من الكتابة. (← 14)
- قبل حذف الملفات، يرجى التأكد من نقلها إلى الكمبيوتر لديك وتحميلها على الموقع المشاركة.
- لا تستخدم بطاقة Eye-Fi في الأماكن التي يُحظر فيها استخدام الأجهزة اللاسلكية، كداخل الطائرة مثلاً أو نحو ذلك.
- قد تستغرق عملية النقل بعض الوقت، وذلك اعتمادًا على أوضاع الشبكة. وإذا ساءت أوضاع الشبكة، فقد تتوقف عملية النقل.
- لا يمكن نقل الملفات التي يزيد حجمها عن 2 جيجابايت؛ فينبغي تقسيمها أولاً لتقليل أحجامها. (← 105)

■ استخدم الكاميرا كجهاز مزود بشبكة LAN لاسلكية

عند استخدام أنظمة أجهزة أو كمبيوتر تتطلب أمناً أكثر موثوقية من الأجهزة المزودة بشبكة LAN لاسلكية، تحقق من اتخاذ إجراءات ملائمة لتصميمات الأمان وعبويه للأنظمة المستخدمة، علماً بأن شركة Panasonic لا تتحمل أي مسؤولية تجاه أي ضرر يقع عند استخدام الكاميرا لغرض آخر بخلاف استخدامها كجهاز مزود بشبكة LAN لاسلكية.

■ وظيفة Wi-Fi مصممة للاستخدام افتراضياً داخل البلدان التي تُباع فيها الكاميرا

ثُمَّ خطر من أن تنتهك الكاميرا قوانين الموجات اللاسلكية، إذا ما أُستخدمت في بلدان أخرى بخلاف البلدان المطروحة للبيع فيها؛ وعليه لا تعد شركة Panasonic مسؤولة بأي حال من الأحوال عن أي انتهاكات.

■ ثَمَّة خطر من احتمال اعتراض البيانات المرسلة والمستلمة عبر الموجات اللاسلكية

يرجى ملاحظة أنه ثَمَّة خطر من احتمالية اعتراض البيانات المرسلة والمستلمة عبر الموجات اللاسلكية من قِبل طرف آخر.

■ لا تستخدم الكاميرا في المناطق التي بها مجالات مغناطيسية أو كهرباء ساكنة أو تداخل

- لا تستخدم الكاميرا في المناطق التي بها مجالات مغناطيسية أو كهرباء ساكنة أو تداخل، كما هو الحال بالقرب من أفران الميكروويف. فقد لا تصل الموجات اللاسلكية إلى الكاميرا.
- قد يتسبب استخدام الكاميرا بالقرب من أجهزة، كالهواتف اللاسلكية أو أي أجهزة أخرى مزودة بشبكة LAN لاسلكية، تستخدم نطاق موجات لاسلكية بتردد 2.4 جيجا هرتز في انخفاض مستوى الأداء في كلا الجهازين.

■ لا تتصل بشبكة لاسلكية غير مصرّح لك باستخدامها.

عندما تستخدم الكاميرا وظيفة Wi-Fi المزودة بها، سيجري تلقائياً الوصول إلى الشبكات اللاسلكية. وعند حدوث ذلك، قد تُعرض الشبكات اللاسلكية غير المصرّح لك باستخدامها (SSID)، ومع ذلك لا تحاول الاتصال بها؛ فقد تعتبر هذه المحاولة وصولاً غير مصرّح به.

* يشير معرف SSID إلى اسم الجهاز المستخدم في تعريف شبكة ما عبر اتصال LAN لاسلكي. وإذا كان معرف SSID متطابقاً بين كلا الجهازين، فمن الممكن إجراء عملية الإرسال.

■ قبل الاستخدام

لاستخدام وظيفة Wi-Fi المزودة بالكاميرا، يلزمك توفر نقطة وصول لاسلكي، أو جهاز وجهة مجهز بوظيفة LAN لاسلكية. ● للتعرف على العمليات والإعدادات بالجهاز لديك كالهاتف الذكي، يرجى قراءة تعليمات التشغيل الخاصة بهذا الجهاز.

■ هذه الكاميرا متوافقة مع وظيفة WPS

WPS (Wi-Fi Protected Setup™) عبارة عن وظيفة تتيح لك إعداد اتصال مع جهاز LAN لاسلكي بسهولة، وضبط الإعدادات ذات الصلة بالحماية.

- لا يمكن استخدام الكاميرا في الاتصال بشبكة LAN لاسلكية عامة.
- استخدم جهازاً متوافقاً مع معيار IEEE802.11b أو IEEE802.11g أو IEEE802.11n عند استخدام نقطة وصول لاسلكي.
- تستخدم هذه الكاميرا نطاق تردد قدره 2.4 جيجا هرتز. فلا يمكنك إنشاء اتصال LAN لاسلكي باستخدام نطاق تردد قدره 5 جيجا هرتز.
- عند استخدام نقطة وصول لاسلكية، يوصى بشدة بضبط إعداد تشفير للحفاظ على أمان المعلومات.
- عند إرسال مشاهد أو صور ثابتة، يوصى باستخدام مهايئ التيار المتردد AC. فإذا كنت تستخدم البطارية، يوصى باستخدام بطارية مشحونة بالكامل.
- عند إرسال صور متحركة أو صور ثابتة عبر شبكة هاتف محمول أو خاصية الربط، قد تتكبد رسوم اتصال مرتفعة للبقاء بناءً على تفاصيل التعاقد الخاص بك.
- قد لا تتصل الكاميرا بنقطة وصول لاسلكي بناءً على حالة الموجات اللاسلكية.
- في حالة فشل نقل الصور المتحركة أو الصور الثابتة، أثير بجهاز إرسال Wi-Fi (← 9) إلى الجهاز اللاسلكي (هاتف ذكي أو ما شابه).
- عندما يصدر مؤشر البطارية وميضاً أحمرًا، قد يتعذر بدء الاتصال بجهاز آخر، أو قد يتعطل الاتصال من الأساس.
- قد ترتفع درجة حرارة جهاز إرسال Wi-Fi أثناء استخدام وظيفة Wi-Fi، إلا أن هذا لا يعد خطراً. (← 9)

[تحكم عن بعد]

يمكنك باستخدام هاتف ذكي إجراء عمليات التسجيل/العرض من مكان بعيد، أو تحميل الصور المتحركة والصور الثابتة المسجلة بواسطة هذه الكاميرا على مواقع SNS (خدمة الشبكات الاجتماعية).

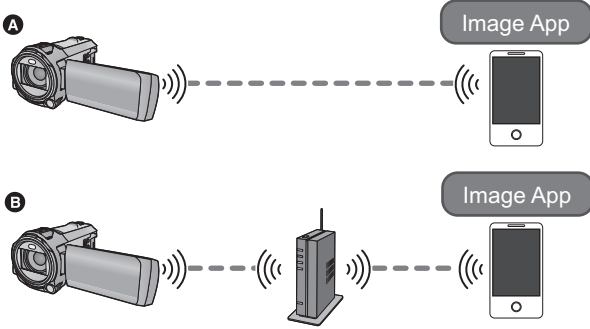

- في حالة التوصيل المباشر بهاتف ذكي **A**
عند الاتصال بنقطة وصول لاسلكي **B**

- يتعين عليك تشغيل وظيفة **Wi-Fi** بالهاتف الذكي لديك.
- لا تخرج بطاقة **SD** أثناء إجراء العمليات البعيدة.

• راجع [Help] (تعليمات) من قائمة تطبيق "Image App" للتعرف على كيفية التشغيل.

تنبيه:

تأكد من مراعاة التامة للخصوصية والحقوق المشابهة وما إلى ذلك للهدف عند استخدام هذه الوظيفة. فاستخدامها يقع على مسؤوليتك الشخصية.

الاستعدادات قبل استخدام [تحكم عن بعد]

ثبّت تطبيق الهواتف الذكية "Image App" على الهاتف الذكي. (← 155)

إعداد اتصال Wi-Fi مباشر بين الكاميرا وهاتف ذكي

شغّل الكاميرا والهاتف الذكي لإعداد اتصال مباشر.

تحقق من إعداد [كلمة مرور اتصال مباشر] ضمن [تهيئة Wi-Fi]. (← 167)

● الإعداد الافتراضي لإعداد [كلمة مرور اتصال مباشر] هو [إيقاف].
اختر [تشغيل] حسب الحاجة، كما هو الحال مثلاً عندما يكون الإعداد ضرورياً لبيئة Wi-Fi.

● في حالة ضبط إعداد [كلمة مرور اتصال مباشر] على [إيقاف]

– إجراء الاتصال مع ضبط إعداد [كلمة مرور اتصال مباشر] على [إيقاف] (← 161)

● في حالة ضبط إعداد [كلمة مرور اتصال مباشر] على [تشغيل]

– [اتصال سهل WPS] (← 162)

– الاتصال بواسطة رمز QR (← 162)

– الاتصال عن طريق إدخال معرف SSID وكلمة مرور (← 163)

عندما يكتمل اتصال Wi-Fi، انتقل إلى "استخدام [تحكم عن بعد] بواسطة اتصال مباشر". (← 131)

إعداد اتصال Wi-Fi عبر نقطة وصول لاسلكي

1 تحقق من مدى توافق نقطة الوصول اللاسلكي مع معيار IEEE802.11b/g/n.

2 أعد اتصال Wi-Fi بين الكاميرا ونقطة الوصول اللاسلكي.

● [اتصال سهل WPS] (← 158)

● البحث عن نقاط وصول لاسلكي لإعداد اتصال (← 159)

● إعداد اتصال يدوياً (← 160)

عندما يكتمل اتصال Wi-Fi، انتقل إلى "استخدام [تحكم عن بعد] بواسطة اتصال نقطة وصول لاسلكي". (← 131)

● باستخدام [معالج تهيئة واي فاي]، يمكنك أيضاً إعداد اتصال Wi-Fi إلى جانب تطبيق الهاتف الذكي "Image App".

(← 157)

باستخدام [تحكم عن بعد] بواسطة اتصال مباشر

انقل إلى الخطوة 2 عند إجراء اتصال Wi-Fi عبر [اتصال مباشر] ضمن [تهيئة Wi-Fi] (← 161).

1 اضغط على زر Wi-Fi بالكاميرا، ثم المس [تحكم عن بعد]. Wi-Fi

● ستتدخل الكاميرا في وضع الاستعداد للاتصال من أجل التشغيل عن بعد.

2 ابدأ تشغيل تطبيق الهاتف الذكي "Image App".

- (في حالة ضبط [كلمة مرور اتصال مباشر] على [إيقاف])
- إذا كان الهاتف الذكي يتصل بالكاميرا للمرة الأولى، فستظهر رسالة على شاشة الكاميرا. المس [نعم].
- عندما يكتمل الاتصال، تُعرض الصور المخزنة بالكاميرا على شاشة الهاتف الذكي.

إنهاء [تحكم عن بعد]:

المس [إنهاء]، أو اضغط على زر Wi-Fi.

● تُعرض الرسالة. فالمس [نعم] لإغلاق الإشارة.

- تتبع لك العمليات التالية تسجيل ما يصل إلى عشرة هواتف ذكية. وإذا تجاوز العدد عشرة هواتف، فسوف تُحذف معلومات الهاتف الذكي الأقدم من حيث تاريخ التسجيل ووقته.
- ضبط إعداد [كلمة مرور اتصال مباشر] على [إيقاف]، وتوصيل الكاميرا بهاتف ذكي على نحو مباشر.

باستخدام [تحكم عن بعد] بواسطة اتصال نقطة وصول لاسلكي

1 وصل الهاتف الذكي بنقطة وصول لاسلكي.

2 اضغط على زر Wi-Fi بالكاميرا، ثم المس [تحكم عن بعد]. Wi-Fi

● ستتدخل الكاميرا في وضع الاستعداد للاتصال من أجل التشغيل عن بعد.

3 ابدأ تشغيل تطبيق الهاتف الذكي "Image App".

● عندما يكتمل الاتصال، تُعرض الصور المخزنة بالكاميرا على شاشة الهاتف الذكي.

إنهاء [تحكم عن بعد]:

المس [إنهاء]، أو اضغط على زر Wi-Fi.

● تُعرض الرسالة. فالمس [نعم] لإغلاق الإشارة.

- تتبع لك العمليات التالية تسجيل ما يصل إلى عشرة هواتف ذكية. وإذا تجاوز العدد عشرة هواتف، فسوف تُحذف معلومات الهاتف الذكي الأقدم من حيث تاريخ التسجيل ووقته.
- ضبط إعداد [كلمة مرور اتصال مباشر] على [إيقاف]، وتوصيل الكاميرا بهاتف ذكي على نحو مباشر.

حول [تحكم عن بعد]

عرض الشاشة أثناء العمليات البعيدة

تعد لقطات الشاشة للهاتف الذكي أمثلة للعرض في نمط تسجيل الصور المتحركة ونمط العرض.

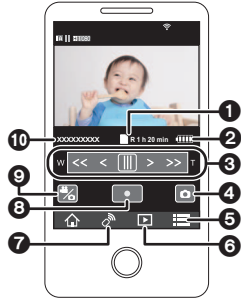
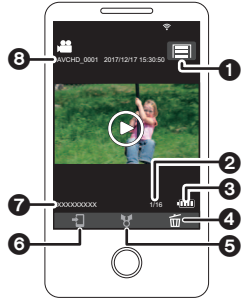
| شاشة التسجيل | |
|---|--|
| <ol style="list-style-type: none"> 1 وسائط التسجيل/وقت التسجيل المتبقي 2 طاقة البطارية المتبقية بالكاميرا 3 الزوم 4 زر التقاط الصور 5 عرض القائمة 6 زر نمط العرض 7 زر التحكم عن بعد 8 زر بدء/إيقاف التسجيل 9 زر تبديل نمط تسجيل الصور المتحركة/نمط تسجيل الصور الثابتة 10 اسم الجهاز المتصل |  |
| شاشة العرض | |
| <ol style="list-style-type: none"> 1 زر وظيفة الكاميرا 2 عدد المشاهد 3 طاقة البطارية المتبقية بالكاميرا 4 حذف 5 تحميل 6 نسخ 7 اسم الجهاز المتصل 8 عرض معلومات المشاهد |  |

- اعتماداً على نظام التشغيل لديك أو إصدار تطبيق الهاتف الذكي "Image App"، قد تختلف الشاشات عن تلك المبينة في الجدول السابق.

في نمط التسجيل

- تسجيل الصور المتحركة/الصور الثابتة
- اختيار أحد الأنماط
- استخدام الزوم (مناح بالسرعة المتوسطة أو العالية)
- التبديل بين نمط التسجيل:
 - النمط التلقائي الذكي
 - الوضع اليدوي
 - الفيديو البطيء الحركة FULL HD (إذائماً)
 - نمط توقف مساعد حركة الرسوم المتحركة
- دعم كاميرا مزدوجة
- تنسيق التسجيل
- حجم الصور
- توازن الضوء الأبيض
- تعويض الضوء الخلفي
- الوضع الليلي
- المؤقت الذاتي
- نسبة الأبعاد
- إيقاف تشغيل الكاميرا

في نمط العرض

- العرض
- التبديل بين الصور المصغرة (MP4/AVCHD/دعم (دعم كاميرا مزدوجة)/JPEG (صورة ثابتة))
- الحذف
- الحفظ (النسخ)
- لا يمكن نسخ المشاهد المسجلة بتنسيق AVCHD.
- يمكن نسخ المشاهد المسجلة بتنسيق iFrame بواسطة أجهزة iOS فقط.
- اعتماداً على الهاتف الذكي لديك، قد لا يجري نسخ المشاهد المسجلة بتنسيق MP4.
- الشبكة المنزلية الذكية
- من الممكن النشر على مواقع الاتصال الاجتماعي (SNS)، أو إجراء عملية العرض عند توصيل الكاميرا بتلفزيون متوافق مع معيار DLNA عبر نقطة وصول لاسلكي باستخدام هاتف ذكي.
- إنشاء مشاهد وحفظها بواسطة العرض الذكي للمشاهد
- لا تكون وظيفة العرض الذكي للمشاهد متاحة في المشاهد التالية:
 - مشاهد iFrame
 - المشاهد المسجلة بنمط فيديو بطيء الحركة FULL HD (← 52)
 - المشاهد المسجلة كدعم كاميرا مزدوجة
 - مشاهد MP4 المحفوظة بواسطة العرض الذكي للمشاهد
 - المشاهد التي جرى تحويلها إلى مشاهد ذات تنسيق MP4 ونسخها (بواسطة وظيفة تحويل MP4) (← 108) مجموعة من الصور المميزة
 - يجري استخراج الأجزاء المتعرّف عليها باعتبارها جزءاً مسجلاً بوضوح تلقائياً من مشاهد متعددة، وحفظها كصور ثابتة. (غير متاح لمشاهد MP4/iFrame أو المشاهد المسجلة ككاميرا مزدوجة احتياطية)
 - بالإضافة إلى ذلك، يمكن وضع الصور الثابتة المتعددة الملتقطة في إطار، وحفظها باعتبارها صورة ثابتة واحدة.

- لا تكون الوظائف بخلاف ما هو محدد فيما سبق متاحة للتشغيل البعيد.
- إذا سجلت صورة، وشاشة LCD بالكاميرا مغلقة، ومتجهة للخارج، يتوقف تشغيل شاشة LCD.

[مراقبة الطفل]

يمكنك استخدام هاتفك الذكي للأطمئنان على طفلك الذي يخضع للمراقبة بواسطة الكاميرا بينما أنت موجود في غرفة أخرى. يمكن استخدام الهاتف الذكي والكاميرا باعتبارهما أجهزة استقبال لاسلكية؛ مما يتيح للمستخدمين إجراء محادثة بالمتناوب. كما يمكن للكاميرا إصدار إشعار للهاتف الذكي كلما أجش الطفل بالبكاء.

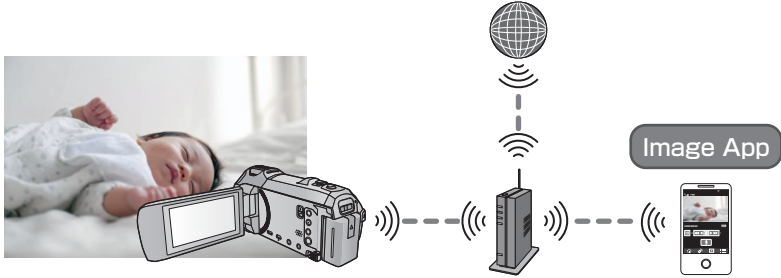

- يتعين عليك تشغيل وظيفة **Wi-Fi** بالهاتف الذكي لديك.
- إذا لم يكن [ضبط الساعة] (← 20) مضبوطاً على نحو صحيح، فلن تعمل وظيفة التعرف على الصوت (← 135).
- لا يمكن إرسال الإشعارات إلى أكثر من هاتف ذكي.
- راجع تفاصيل التعاقد المبرم معك مراجعة دقيقة؛ فقد تتكبد تكاليف اتصال مرتفعة نتيجة لتفاصيل التعاقد للهاتف الذكي والإنترنت، أو قد يوجد قيد ما مفروض على نقل بيانات الاتصال.

تنبيه:

- تقع مسؤولية متابعة الأطفال على عاتق الآباء أو أولياء الأمور. فاستخدم إعداد [مراقبة الطفل] كوظيفة مساعدة فقط.
- ضع الكاميرا بحيث تكون بعيدة عن متناول الأطفال.

الاستعدادات قبل استخدام [مراقبة الطفل]

- 1 تحقق من مدى توافق نقطة الوصول اللاسلكي مع معيار IEEE802.11b/g/n.
- 2 ثبت تطبيق الهواتف الذكية "Image App" على الهاتف الذكي لديك. (← 155)
- 3 أعد اتصال **Wi-Fi** بين الكاميرا ونقطة الوصول اللاسلكي.
 - [اتصال سهل WPS] (← 158)
 - البحث عن نقاط وصول لاسلكي لإعداد اتصال (← 159)
 - إعداد اتصال يدوياً (← 160)
- 4 عندما يكتمل اتصال **Wi-Fi**، انتقل إلى "استخدام [مراقبة الطفل]" (← 135)

- باستخدام [معالج تهيئة واي فاي]، يمكنك أيضاً إعداد اتصال Wi-Fi إلى جانب تطبيق الهاتف الذكي "Image App". (← 157)

1 اضغط على زر Wi-Fi بالكاميرا، ثم المس [مراقبة الطفل]. Wi-Fi

- يُعرض معرف SSID لنقطة الوصول اللاسلكي التي تتصل بها الكاميرا.

2 وصل الهاتف الذكي بنقطة وصول لاسلكي.

- لإجراء الترتيب، اختر معرف SSID لنقطة الوصول اللاسلكي المعروض على شاشة الكاميرا.

3 ابدأ تشغيل تطبيق الهاتف الذكي "Image App".

- عندما تكون الكاميرا متصلة بالإنترنت عبر نقطة الوصول اللاسلكي، تصبح وظيفة الإشعار التي ترسل إشعارات من الكاميرا إلى الهاتف الذكي متاحة.
- عندما يتم الاتصال، تنطفئ شاشة الكاميرا. المس الشاشة لتشغيلها مرة أخرى.

إنهاء [مراقبة الطفل]:

المس [إنهاء] المعروض على شاشة الكاميرا، أو اضغط على زر Wi-Fi.

- تُعرض الرسالة. فالمس [نعم] لإغلاق الإشارة.

ما يمكن إجراؤه بواسطة [مراقبة الطفل]

■ الاطمئنان على طفلك في المنزل

- يمكنك متابعة صورة الطفل الجاري مراقبته عبر هاتفك الذكي.
- لا يمكن تسجيل صور لمراقبة الطفل.
- لا يمكن التأكد عبر هواتف ذكية متعددة في آنٍ واحدٍ.

■ وظيفة الرسائل الصوتية

- يمكن استخدام الهاتف الذكي والكاميرا باعتبارهما أجهزة استقبال لاسلكية؛ مما يتيح للمستخدمين إجراء محادثة بالتناوب.
- يمكن إرسال رسالة صوتية مدتها تصل إلى دقيقة واحدة.
- افتح شاشة LCD بالكاميرا في حالة استخدام وظيفة الرسائل الصوتية.

■ إرسال إشعارات إلى هاتفك الذكي

- ترسل الكاميرا إشعارات إلى الهاتف الذكي في الحالات التالية:
- عندما تبدأ مراقبة الطفل
- عندما يتم التعرف على صوت ما

■ التعرف على الصوت

- عندما تتعرف الكاميرا على صوت ما، يمكنها إرسال إشعار تلقائيًا إلى الهاتف الذكي المتصل بها.
- يمكن استخدام هذه الوظيفة فقط في حالة اتصال الكاميرا بالإنترنت عبر نقطة وصول لاسلكي عندما تكون [مراقبة الطفل] مستخدمة.
- قد لا يتم التعرف على الأصوات، وذلك بحسب إعداد حساسية التعرف على الصوت وظروف التسجيل. فاختر وظيفة التعرف على الصوت مسبقًا للتحقق من مدى إمكانية التعرف على الأصوات وإرسال إشعارات عنها.

المس [تهينة] على شاشة الكاميرا، ثم اختر العنصر الذي تريد ضبطه.

■ [إعداد الأشعارات]

يتيح هذا الإعداد ضبط إمكانية إرسال إشعار إلى الهاتف الذكي عندما يتم التعرف على صوت ما.

[تشغيل]/[إيقاف]

■ [اختبار الأشعارات]

يتيح هذا الإعداد اختبار مدى إمكانية إرسال إشعار إلى الهاتف الذكي عندما يتم التعرف على صوت ما.

■ [التحكم بمستوى الصوت]

يتيح هذا الإعداد ضبط مستوى صوت الرسائل الصوتية.

([>]) (مستوى صوت مرتفع) / ([<]) (مستوى صوت منخفض)

■ [الكشف عن حساسية الصوت]

يتيح هذا الإعداد ضبط حساسية التعرف على الصوت.

[عالي]/[منخفض]

● يجري ضبط [مشهد الصوت اختر] على [تلقائي].

[مراقب منزل]

يمكنك التأكد من شاشة التسجيل بالكاميرا من الخارج باستخدام هاتف ذكي.

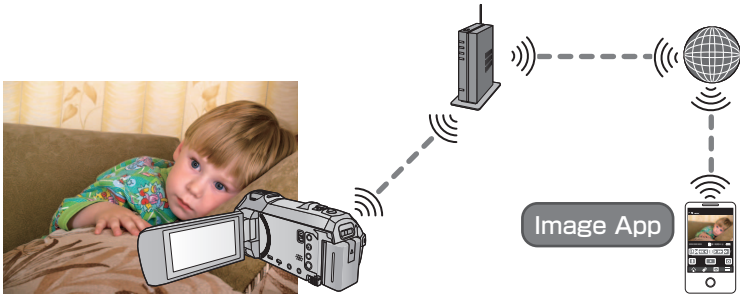

- اضبط إعداد Wi-Fi على وضع الإيقاف بالهاتف الذكي لديك، واستخدم شبكة الهاتف المحمول المزودة بتقنية 3G مثلاً.
- إذا لم يكن [ضبط الساعة] (← 20) مضبوطاً على نحو صحيح، فلا يمكن استخدام وظيفة [مراقب منزل].
- راجع تفاصيل التعاقد المبرم معك مراجعة دقيقة؛ فقد تتكبد تكاليف اتصال مرتفعة نتيجة لتفاصيل التعاقد للهاتف الذكي والإنترنت، أو قد يوجد قيداً مفروض على نقل بيانات الاتصال.

تنبيه:

هذه الوظيفة غير مصممة للاستخدام في مكافحة السرقة أو مواجهة الكوارث.

الاستعدادات قبل استخدام [مراقب منزل]

- 1 تحقق من مدى توافق نقطة الوصول اللاسلكي مع معيار IEEE802.11b/g/n.
- 2 ثبت تطبيق الهواتف الذكية "Image App" على الهاتف الذكي لديك. (← 155)
- 3 أعد اتصال Wi-Fi بين الكاميرا ونقطة الوصول اللاسلكي.
 - [اتصال سهل WPS] (← 158)
 - البحث عن نقاط وصول لاسلكي لإعداد اتصال (← 159)
 - إعداد اتصال يدوياً (← 160)
- 4 عندما يكتمل اتصال Wi-Fi، انتقل إلى "استخدام [مراقب منزل]" (← 138).

● باستخدام [معالج تهيئة واي فاي]، يمكنك أيضاً إعداد اتصال Wi-Fi إلى جانب تطبيق الهاتف الذكي "Image App". (← 157)

استخدام [مراقب منزل]

- أجر عملية المراقبة المنزلية بالهاتف الذكي. (← 141)
- عندما يكون جدار الحماية قيد التشغيل، لا تعمل وظيفة Wi-Fi على نحو سليم. وفي حالة حدوث ذلك، تحقق من إعدادات الشبكة.

في حالة استخدام وظيفة المراقبة المنزلية للمرة الأولى

- 1 اضغط على زر **Wi-Fi** بالكاميرا، ثم المس [مراقب منزل]. **Wi-Fi**
- 2 أوقف تشغيل إعداد وظيفة **Wi-Fi** بالهاتف الذكي.
- 3 ابدأ تشغيل تطبيق الهاتف الذكي **"Image App"**.
 - (إذا كان الجهاز يعمل بنظام التشغيل Android)
 - عندما تُعرض شاشة الإرشادات لاتصال Wi-Fi، اختر [لا].
 - (إذا كان الجهاز يعمل بنظام التشغيل iOS)
 - في حالة عرض رسالة التأكيد لإعداد Wi-Fi، اختر [Close].
- 4 **فعل إعداد المراقبة المنزلية من قائمة تطبيق الهاتف الذكي "Image App"**.
 - اختر [☰ القائمة] ← [Application function] ← [Home Monitor]، ثم فعل [Use Home Monitor].
- 5 اختر **[Set connect. dest.]** بالهاتف الذكي.
- 6 أدخل المعرف وكلمة المرور المخصصين للجهاز والمعروضين على شاشة الكاميرا على الهاتف الذكي.
 - عندما ينتهي الإدخال، اختر [OK] (بجهاز Android لديك) أو [Complete] (بجهاز iOS لديك).
 - إذا رغبت في التحقق من المعرف وكلمة المرور المخصصين للجهاز بعد إجراء الخطوة 7 المعروضة على شاشة الكاميرا، فالمس [تهيئة] ← [توصيل المراقبة المنزلية].
- 7 **المس [إدخال] على شاشة الكاميرا.**
 - تحقق من اختفاء رسالة "جاري الاتصال..." من الكاميرا.
- 8 اختر **[Start Home Monitor]** لبدء المراقبة المنزلية عبر الهاتف الذكي.

■ في حالة ضبط إعدادات المراقبة المنزلية باستخدام رمز QR

1 اضغط على زر **Wi-Fi** بالكاميرا، ثم المس [مراقب منزل]. **Wi-Fi**

2 المس [QR code].

• يُعرض رمز QR على شاشة الكاميرا.

3 أوقف تشغيل إعداد وظيفة **Wi-Fi** بالهاتف الذكي.

4 ابدأ تشغيل تطبيق الهاتف الذكي "Image App".

• (إذا كان الجهاز يعمل بنظام التشغيل Android)

عندما تُعرض شاشة الإرشادات لاتصال **Wi-Fi**، اختر [No].

• (إذا كان الجهاز يعمل بنظام التشغيل iOS)

في حالة عرض رسالة التأكيد لإعداد **Wi-Fi**، اختر [Close].

5 فَعِّلْ إعداد المراقبة المنزلية من قائمة تطبيق الهاتف الذكي "Image App".

• اختر [☰: القائمة] ← [Application function] ← [Home Monitor]، ثم فَعِّلْ [Use Home Monitor].

6 اختر [Set connect. dest.] بالهاتف الذكي.

7 عبر الهاتف الذكي، اختر [QR code]، ثم امسح رمز QR المعروض على شاشة الكاميرا

مسحاً ضوئياً.

• سيجري إنشاء معرف وكلمة مرور للجهاز. فاختر [OK] (بجهاز Android لديك) أو [Complete]

(بجهاز iOS لديك).

8 المس [تالي] على شاشة الكاميرا.

• تحقق من اختفاء رسالة "اتصال..." من الكاميرا.

9 اختر [Start Home Monitor] لبدء المراقبة المنزلية عبر الهاتف الذكي.

إنهاء [مراقب منزل]:

المس [إنهاء] المعروض على شاشة الكاميرا، أو اضغط على زر **Wi-Fi**.

• تُعرض الرسالة. فالمس [نعم] لإغلاق الإشارة.

في حالة استخدام وظيفة المراقبة المنزلية للمرة الثانية أو في وقت لاحق

1 اضغط على زر **Wi-Fi** بالكاميرا، ثم المس [مراقب منزل]. **Wi-Fi**

2 ابدأ تشغيل تطبيق الهاتف الذكي "Image App".

• عندما تُعرض شاشة الإرشادات لاتصال **Wi-Fi**، اختر [NO].

• استخدم الهاتف الذكي لبدء المراقبة المنزلية.

إنهاء [مراقب منزل]:

المس [إنهاء] المعروض على شاشة الكاميرا، أو اضغط على زر **Wi-Fi**.

• تُعرض الرسالة. فالمس [نعم] لإغلاق الإشارة.

• نتيج لك العمليات التالية تسجيل ما يصل إلى عشرة هواتف ذكية. وإذا تجاوز العدد عشرة هواتف، فسوف تُحذف معلومات

الهاتف الذكي الأقدم من حيث تاريخ التسجيل ووقته.

— ضبط إعداد [كلمة مرور اتصال مباشر] على [إيقاف]، وتوصيل الكاميرا بهاتف ذكي على نحو مباشر.

نوعية الخط

قد تتعرض الصورة والصوت للتشويش، أو قد ينقطع الاتصال اعتماداً على حالة الخط لديك. فاستخدم سرعة المثلى الموصى بها (انتقال البيانات إلى الخادم) المبيّنة فيما سبق.

- السرعة المثلى الموصى به (انتقال البيانات إلى الخادم) للخط الواسع النطاق، أو الموجه المحمول (خاصية الربط)، أو غيرها مما هو متصل بالكاميرا.
- للحصول على معلومات حول السرعة المثلى، اتصل بمزود الخدمة لديك، أو ما إلى ذلك

السرعة المثلى الموصى بها
(انتقال البيانات إلى الخادم)

500 كيلو بت في الثانية أو أعلى

إذا صادفتك صعوبة في إنشاء اتصال بواسطة وظيفة [مراقب منزل]، فانتظر لبرهة من الوقت، ثم عاود الاتصال مجدداً.

فإذا استمر تعذر إنشاء الاتصال، فتتحقق من الإعدادات بقائمة تطبيق الهاتف الذكي "Image App" كما يلي.

☰ (القائمة) ← [Application function] ← [Home Monitor] ← [Advanced Settings]

راجع [Help] (تعليمات) من قائمة تطبيق "Image App" فيما يتعلق بالإعدادات.

- لا يمكن ضمان التشغيل لجميع الأجهزة.
- حتى مع خط واسع النطاق، قد لا يمكن بلوغ السرعة المثلى الموصى بها بحسب البيئة المتوافرة لديك.
- لا يمكن استخدام الخطوط الضيقة النطاق، كأجهزة المودم التناظرية.
- إذا جرى تبديل الخط للهاتف الذكي، فقد يتعرض الاتصال للانقطاع. وفي هذه الحالة، عاود الاتصال مرة أخرى.

ما يمكنك تشغيله/ضبطه بواسطة هاتف ذكي أثناء المراقبة المنزلية

راجع [Help] (تعليمات) من قائمة تطبيق "Image App" للتعرف على كيفية التشغيل.

■ ما يمكنك تشغيله بواسطة هاتف ذكي

التأكد من الوضع داخل المنزل

يمكن التأكد من فيديو المراقبة.

- يمكن تسجيل صورة المراقبة كفيديو أو صورة ثابتة.
- لا يمكن التأكد عبر هواتف ذكية متعددة في آن واحد.
- بناءً على البيئة التي يُستخدم فيها الجهاز، قد تبدو الصورة المتحركة، كما لو كان معدل الإطارات بطيئاً.

الرسائل الصوتية

يمكن استخدام الهاتف الذكي والكاميرا باعتبارهما أجهزة استقبال لاسلكية؛ مما يتيح للمستخدمين إجراء محادثة بالتناوب.

- يمكنك التحديث لمدة زمنية تصل إلى 10 ثوانٍ بفواصل زمنية قدره 20 ثانية.
- افتح شاشة LCD بالكاميرا في حالة استخدام وظيفة الرسائل الصوتية.

■ ما يمكنك ضبطه بواسطة هاتف ذكي

استشعار الأجسام المتحركة/غير المتحركة

يمكن للكاميرا استشعار الأهداف المتحركة والأهداف غير المتحركة في منطقة استشعار المراقبة المنزلية.

- ما إن يجري ضبط الكاميرا على المراقبة المنزلية (وضع الاستعداد للمراقبة المنزلية)، لا يمكن التعرف على الأهداف المتحركة لمدة تصل إلى 5 دقائق.
- قد يتعذر التعرف على بعض الأهداف المتحركة والثابتة نتيجة لظروف الهدف المراد تصويره. فتتحقق مسبقاً من وجود أهداف متحركة أو ثابتة يمكن التعرف عليها، أو عدمه.
- إذا كانت حركة الهدف سريعة للغاية أو بطيئة للغاية، أو إذا كان الهدف صغيراً للغاية، أو إذا كانت الخلفية المحيطة به شديدة الإعتام، فلن يكون بالإمكان التعرف على أهداف متحركة أو ثابتة.

التسجيل التلقائي

يمكنك تسجيل صورة متحركة بالكاميرا أثناء استشعارها لجسم متحرك أو غير متحرك.

- سيجري التسجيل تلقائياً لمدة 30 ثانية تقريباً.
- يمكن للتسجيل التلقائي إجراء تسجيل مدته تصل إلى ساعة و15 دقيقة بعد أقصى يومياً. فتتحقق من الوقت المتبقي المتاح للتسجيل.
- عند إجراء التسجيل التلقائي بواسطة وظيفة استشعار الأهداف المتحركة، لا يمكن إجراء التسجيل التلقائي سوى مرة واحدة في إطار المدة الزمنية المحددة.
- عندما يُجرى التسجيل التلقائي بواسطة وظيفة استشعار الأهداف غير المتحركة، سيُعاد ضبط المدة الزمنية المحددة، وسيبدأ استشعار الأهداف غير المتحركة من جديد.

تغيير إعدادات المراقبة المنزلية بالكاميرا

- لا يمكن إجراء الضبط أثناء تشغيل المراقبة بواسطة هاتف ذكي.
- **المس [تهينة]**، ثم اختر الإعداد المطلوب.

■ [توصيل المراقبة المنزلية]

- يتسنى لك عرض شاشة التسجيل لمعرف الجهاز وكلمة المرور الخاص به.
- إذا جرى لمس [QR code]، فسيُعرض رمز QR على شاشة الكاميرا.

■ [التحكم بمستوى الصوت]

يمكنك ضبط مستوى الصوت البعيد ومستوى صوت السماعات الافتراضيين لوظيفة الصوت البعيد.

([↑]) (مستوى صوت مرتفع) / ([↓]) (مستوى صوت منخفض)

- لا يمكن الانتقال من هذا النمط إلى نمط آخر أثناء عمليات المراقبة المنزلية.
- مع أنه يمكن إجراء المراقبة المنزلية بواسطة البطارية، إلا أنه يوصى باستخدام مهائى التيار المتردد AC.
- يوصى باستخدام الكاميرا، وهي مثبتة؛ حتى لا تتحرك، ويؤدي ذلك إلى خطأ في الاستشعار.
- سيتوقف تشغيل طاقة الكاميرا تلقائيًا عندما يستمر وضع المراقبة لمدة 10 أيام تقريبًا.
- يُضبط [نمط تسجيل] على [HE].
- يُضبط [نمط الزوم] على [زوم بصري 20×].
- أنماط التسجيل التالية غير متاحة (← 44):
 - نمط التحكم الإبداعي
 - نمط فيديو HDR
 - نمط الفيديو البطيء الحركة FULL HD
- وظيفة دعم كاميرا مزدوجة غير متوفرة أثناء المراقبة المنزلية.
- إذا سجلت صورة، وشاشة LCD بالكاميرا مغلقة، ومتجهة للخارج، يتوقف تشغيل شاشة LCD.
- ستتغير كلمة المرور لإعدادات المراقبة المنزلية عند إجراء [إعادة ضبط تهيئات Wi-Fi]. فاضبط إعدادات المراقبة المنزلية للهاتف الذكي مرة أخرى، ثم أعد الاتصال بالكاميرا عند إجراء [إعادة ضبط تهيئات Wi-Fi].

[تشغيل DLNA]

يمكنك عرض المشاهد والصور الثابتة على شاشة التلفزيون عن طريق اتصال الكاميرا بجهاز تلفزيون متوافق مع معيار DLNA عبر شبكة Wi-Fi.

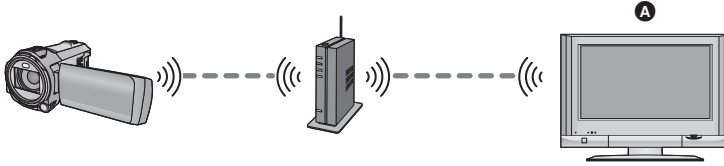

أ تلفزيون متوافق مع معيار DLNA

- يرجى قراءة تعليمات التشغيل الخاصة بالتلفزيون حول توصيل التلفزيون بنقطة الوصول اللاسلكي.
- لا تخرج بطاقة SD أثناء العرض على شاشة تلفزيون.

الإستعدادات قبل استخدام [تشغيل DLNA]

- 1 تحقق من مدى توافق نقطة الوصول اللاسلكي مع معيار IEEE802.11b/g/n.
 - 2 تحقق من توافق التلفزيون مع معيار DLNA.
 - 3 أعد اتصال Wi-Fi بين الكاميرا ونقطة الوصول اللاسلكي.
 - [اتصال سهل WPS] (← 158)
 - البحث عن نقاط وصول لاسلكي لإعداد اتصال (← 159)
 - إعداد اتصال يدويًا (← 160)
 - 4 عندما يكتمل اتصال Wi-Fi، انتقل إلى "العرض على جهاز تلفزيون". (← 144)
- باستخدام [معالج تهيئة واي فاي]، يمكنك أيضًا إعداد اتصال Wi-Fi إلى جانب تطبيق الهاتف الذكي "Image App". (← 157)

العرض على جهاز تلفزيون

يمكنك عرض المشاهد والصور الثابتة المسجلة بواسطة الكاميرا أو مخزنة بها على شاشة التلفزيون.

● يمكنك عرض المشاهد التالية:

– المشاهد المسجلة بتنسيق AVCHD

– المشاهد المسجلة كدعم كاميرا مزدوجة

– المشاهد المسجلة بتنسيق MP4/iFrame [720]

– المشاهد المحفوظة بتنسيق MP4 (720×1280/25p) أو MP4 (360×640/25p)

1 اضغط على زر Wi-Fi بالكاميرا، ثم المس [تشغيل DLNA]. Wi-Fi

● إذا لمست [تغيير AP]، يمكنك تغيير نقطة الوصول اللاسلكي إلى نقطة أخرى مسجلة بالكاميرا.

● إذا لمست [إلغاء]، يُلغى اتصال Wi-Fi.

● عندما يتم الاتصال، تنطفئ شاشة الكاميرا. ولإجراء العرض مرة أخرى، المس الشاشة.

2 اختر الكاميرا (SSID) على شاشة التلفزيون.

● اختر الوسائط ([SD/MEM])، ثم اختر الصورة المتحركة ([AVCHD/MP4]) أو الصورة الثابتة ([JPEG]) المراد عرضهما.

3 أجر عمليات العرض بواسطة جهاز التحكم عن بعد المخصص للتلفزيون.

● قد تختلف عمليات العرض باختلاف التلفزيون المستخدم.

● يمكن إجراء العمليات التالية في حالة الضغط على أحد الأزرار الملونة.

● أزرق/أحمر: تخطي التشغيل

● لا يمكن إجراء العرض بالتقديم السريع/الترجيع السريع.

● لا يمكنك إجراء عمليات العرض بواسطة الكاميرا.

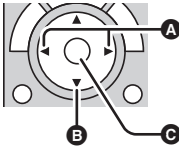

(أمثلة للعمليات أثناء عرض الصور المتحركة)

A تخطي العرض

B إيقاف

C عرض/توقف مؤقت

إنهاء [تشغيل DLNA]:

● المس [إنهاء]، أو اضغط على زر Wi-Fi.

● تُعرض رسالة. فالمس [نعم] للإنهاء.

● لا يمكنك عرض المشاهد التالية:

– المشاهد المسجلة بإعداد [1080/50M] أو [1080/28M] أو [iFrame] ضمن [MP4/iFrame]

– المشاهد المحفوظة بتنسيق MP4 (1080×1920/25p)

● لا يمكن عرض المشاهد عرضًا سلسًا اعتمادًا على البيئة المتوافرة لديك، كحالة الشبكة.

[نسخ]

بإعداد اتصال Wi-Fi بين الكاميرا وجهاز كمبيوتر، يمكنك نسخ المشاهد والصور الثابتة المسجلة بواسطة الكاميرا على جهاز الكمبيوتر.

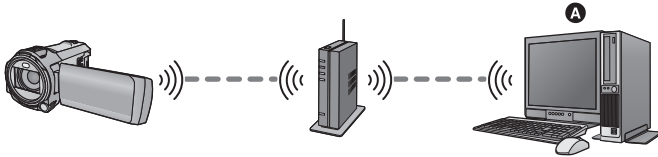

A الكمبيوتر

- إذا لم يكن [ضبط الساعة] (← 20) مضبوطاً على نحو صحيح، فقد يتعذر نسخ المشاهد والصور الثابتة على جهاز كمبيوتر.
- للحصول على معلومات حول الاتصال بين جهاز كمبيوتر ونقطة وصول لاسلكي، راجع تعليمات التشغيل الخاصة بالجهاز قيد التشغيل.
- إذا كانت الكاميرا والكمبيوتر غير متصلين بنقطة الوصول اللاسلكي ذاتها، فلا يمكن إجراء النسخ.

الاستعدادات قبل استخدام [نسخ]

- 1 تحقق من مدى توافق نقطة الوصول اللاسلكي مع معيار IEEE802.11b/g/n.
 - 2 تحقق من اتصال الكمبيوتر ونقطة الوصول اللاسلكي عبر شبكة Wi-Fi.
 - يمكنك أيضاً استخدام كبل LAN للاتصال بالكمبيوتر ونقطة الوصول اللاسلكي.
 - 3 أعد اتصال Wi-Fi بين الكاميرا ونقطة الوصول اللاسلكي.
 - [اتصال سهل WPS] (← 158)
 - البحث عن نقاط وصول لاسلكي لإعداد اتصال (← 159)
 - إعداد اتصال يدوياً (← 160)
 - 4 عندما يكتمل اتصال Wi-Fi، انتقل إلى "النسخ إلى جهاز كمبيوتر". (← 147)
- باستخدام [معالج تهيئة واي فاي]، يمكنك أيضاً إعداد اتصال Wi-Fi إلى جانب تطبيق الهاتف الذكي "Image App". (← 157)

إنشاء مجلد مشترك (مجلد وجهة) على الكمبيوتر

لنسخ المشاهد والصور الثابتة عن طريق إعداد اتصال Wi-Fi بين الكاميرا والكمبيوتر، أكمل الاستعدادات التالية:
- شغل الكاميرا.

- أنشئ مجلدًا مشتركًا (مجلد وجهة)*

* 1 يجب أن يتكون اسم المجلد من 15 رمزًا هجائيًا عدديًا أو أقل.

■ عند استخدام برنامج HD Writer AE 5.2

1 ثبّت برنامج HD Writer AE 5.2.

● للحصول على معلومات حول بيئة التشغيل، راجع "تعليمات التشغيل" (← 187) و "التثبيت" (← 189).

2 باستخدام برنامج HD Writer AE 5.2، أنشئ مجلد وجهة.

● اختر [Auto-create] أو [Create manually]. يعمل الخيار الأول على إنشاء مجلد وجهة تلقائيًا، في حين يتيح لك الخيار الثاني تحديد مجلد وجهة، أو إنشاء مجلد جديد. وباستخدام الخيار الثاني، يصبح بإمكانك أيضًا ضبط الحماية بكلمة مرور للمجلد وجهة.

● للحصول على تفاصيل، راجع تعليمات التشغيل الخاصة ببرنامج HD Writer AE 5.2 (ملف PDF). (← 193)

■ في حالة عدم استخدام برنامج HD Writer AE 5.2

● إذا كان قد جرى تغيير إعداد مجموعة العمل للكمبيوتر المتصل عن الإعداد القياسي، يتعين عليك أيضًا تغيير إعداد [إعداد توصيل PC] بالكاميرا. (← 169)

● يجب أن يتألف حساب المستخدم للكمبيوتر (كلُّ من اسم الحساب وكلمة المرور الخاصة به) من 32 رمز هجائي عددي أو أقل².

إذا كنت تستخدم رمزًا غير هجائي عديدة لحساب المستخدم، فقد يتعذر إعداد مجلد وجهة.

* 2 إذا كنت تستخدم أكثر من 32 رمز لحساب المستخدم، فلا يمكن إجراء النسخ عبر اتصال Wi-Fi.

(فيما يتعلق بنظام التشغيل Windows)

نظام التشغيل المدعوم: Windows 10/Windows 8.1/Windows 7

مثال: Windows 7

1 اختر مجلد وجهة، ثم انقر بزر الماوس الأيمن.

2 اختر [Properties]، ثم فُعل خاصية مشاركة المجلد.

● للحصول على تفاصيل حول تفعيل خاصية المشاركة، راجع تعليمات التشغيل الخاصة بجهاز الكمبيوتر لديك، أو التعليمات المتوفرة لنظام التشغيل المثبت لديك.

(فيما يتعلق بنظام التشغيل Mac)

نظام التشغيل المدعوم: بدءًا من macOS v10.4 حتى v10.12

مثال: macOS v10.12

1 اختر مجلد وجهة، ثم انقر فوق العناصر التالية:

[File] (ملف) ← [Get Info] (الحصول على معلومات)

2 فُعل خاصية مشاركة المجلد.

● للحصول على تفاصيل حول تفعيل خاصية المشاركة، راجع تعليمات التشغيل الخاصة بجهاز الكمبيوتر لديك، أو التعليمات المتوفرة لنظام التشغيل المثبت لديك.

النسخ إلى جهاز كمبيوتر

● أنشئ مجلدًا مشتركًا (مجلد وجهة) على الكمبيوتر. (← 146)

1 اضغط على زر Wi-Fi بالكاميرا، ثم المس [نسخ]. Wi-Fi

2 المس جهاز الكمبيوتر المراد الاتصال به.

● للبحث عن أجهزة الكمبيوتر مرة أخرى، المس [تحديث].

(في حالة عدم عرض الكمبيوتر الذي ترغب في الاتصال به)

المس [إدخال اليدوي].

3 (في حالة لمس [إدخال اليدوي])

أدخل اسم الكمبيوتر المخصص لجهاز الكمبيوتر (اسم NetBIOS لأجهزة كمبيوتر Mac).

● أدخل اسم الكمبيوتر المخصص لجهاز الكمبيوتر لديك (اسم NetBIOS لأجهزة كمبيوتر Mac).

(يمكن إدخال 15 حروف كحد أقصى.)

● عندما يتضمن اسم الكمبيوتر (أو اسم NetBIOS) مسافة (حيز فارغ) أو ما إلى ذلك، فقد يتعذر التعرف عليه على نحو صحيح. وإذا فشلت المحاولة، يوصى بتغيير اسم الكمبيوتر (أو اسم NetBIOS) إلى اسم يتكون من رموز هجائية عديدة فقط، بحد أقصى 15 رمزًا.

● طريقة الإدخال هي الطريقة المستخدمة ذاتها مع إعداد العنوان. (← 92)

● بعد إدخال اسم الكمبيوتر المخصص لجهاز الكمبيوتر، المس [إدخال].

4 المس [إدخال]، ثم أدخل اسم المجلد المشترك.

● إذا أنشأت مجلدًا مشتركًا (مجلد وجهة) باستخدام برنامج HD Writer AE 5.2 (← 146)، فالمس [تالي].

● أدخل اسم المجلد المشترك الذي قد أنشأته على جهاز الكمبيوتر لديك، ثم المس [إدخال].

(يمكن إدخال 15 حروف كحد أقصى.)

● إذا ظهرت شاشة تطالبك بإدخال حساب مستخدم وكلمة مرور بعد إدخال اسم الملف المشترك، فأدخل ما أنشأته عبر الكمبيوتر.

● عندما يكتمل الاتصال بالكمبيوتر، يبدأ النسخ.

● عندما يصبح النسخ مكتملاً، تتوقف الكاميرا تلقائيًا عن التشغيل.

عند إيقاف النسخ قبل اكتماله

المس [إلغاء] أثناء النسخ.

إذا كنت تتوي حذف المشاهد أو الصور الثابتة الأصلية عندما يصل النسخ إلى نهايته، فأحرص دومًا على عرض المشاهد أو الصور الثابتة المنسوخة على الكمبيوتر قبل حذفها للتأكد من نسخها بشكل طبيعي.

- يمكن إجراء النسخ حتى في حالة استخدام البطارية للتشغيل، ولكن يوصى باستخدام مهائئ التيار المتردد AC.
 - فور أن تُنسخ المشاهد والصور الثابتة إلى جهاز كمبيوتر، لا يمكن نسخ المشاهد والصور الثابتة الأصلية على أي أجهزة كمبيوتر أخرى.
 - إذا تجاوزت المدة الزمنية الإجمالية للمشاهد المسجلة بالتاريخ ذاته على بطاقة SD حوالي 8 ساعات تقريبًا، فلن يجري نسخ المشاهد.
 - إذا تضمن مصدر النسخ مشاهدًا أو صور ثابتة مسجلة بواسطة أجهزة أخرى، فقد تُلغى عملية النسخ.
 - قد تستغرق عملية النسخ بعض الوقت، أو قد تكون غير متاحة من الأساس، وذلك بحسب البيئة المتوافرة لديك.
 - إذا كان المشهد المراد نسخه طويلًا أو فشلت عملية النسخ، يوصى لإتمام عملية النسخ بإجراء ما يلي.
- توصيل الكاميرا بالكمبيوتر عبر كبل USB (← 190، 194)
- إدخال بطاقة SD في الفتحة المخصصة لبطاقة SD المضمنة في الكمبيوتر، أو كاتب/قارئ بطاقة SD بشكل مباشر.

[بث مباشر]

يمكنك بث الصور المتحركة المسجلة بالكاميرا بثًا مباشرًا عن طريق إعداد اتصال بين موقع "LUMIX CLUB" وموقع USTREAM.

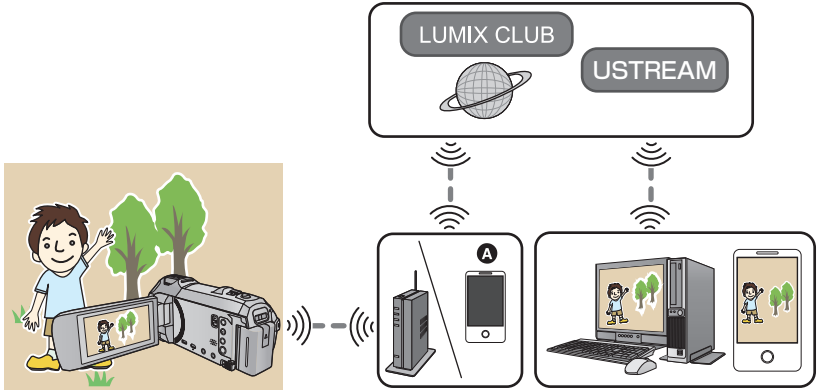

A يمكنك أيضًا بث الصور المتحركة بثًا مباشرًا عن طريق توصيل الكاميرا بهاتف ذكي يدعم خاصية الربط.

- إذا لم يكن [ضبط الساعة] (← 20) مضبوطًا على نحو صحيح، فلا يمكن استخدام وظيفة [بث مباشر].
- راجع تفاصيل التعاقد المبرم معك مراجعة دقيقة؛ فقد تتكبد تكاليف اتصال مرتفعة نتيجة لتفاصيل التعاقد للهاتف الذكي والإنترنت، أو قد يوجد قيدًا مفروض على نقل بيانات الاتصال.

تنبيه:

تأكد من مراعاة التامة للخصوصية والحقوق المشابهة وما إلى ذلك للهدف عند استخدام هذه الوظيفة. فاستخدامها يقع على مسؤوليتك الشخصية.

الاستعدادات قبل استخدام [بث مباشر]

1 (عند الاتصال بنقطة الوصول اللاسلكي)
تحقق من توافق نقطة الوصول اللاسلكي مع معيار IEEE802.11b/g/n.

(للاتصال عبر خاصية الربط)

تحقق من توافق الهاتف الذكي لديك وظيفية الربط.

● للحصول على معلومات حول كيفية إعداد وظيفة الربط، راجع تعليمات التشغيل الخاصة بالهاتف الذكي لديك.

2 الحصول على المعرف/كلمة المرور/البرنامج لموقع USTREAM.

● احصل على معرف/كلمة مرور/برنامج لموقع USTREAM باستخدام هاتف ذكي أو جهاز كمبيوتر.

حول موقع USTREAM

يمكنك عبر موقع مشاركة مقاطع الفيديو هذا تشغيل دفق الصور المتحركة المسجلة بواسطة الكاميرا ومشاهدتها.

تصفح موقع USTREAM للحصول على تفاصيل.

<http://www.ustream.tv/>

● لا يمكن ضمان التشغيل على خدمات وتحديثات USTREAM المستقبلية. محتويات الخدمة وشاشاتها المتاحة للاستخدام خاضعة للتغيير دون إشعار مسبق. (هذه الخدمة سارية المفعول بدءًا من يناير 2017)

3 احصل على المعرف/كلمة المرور لتسجيل الدخول إلى موقع "LUMIX CLUB".

● عندما تتصل الكاميرا بنقطة وصول لاسلكي (← 158)، يمكن الحصول على معرف/كلمة مرور لتسجيل الدخول إلى موقع "LUMIX CLUB" بواسطة الكاميرا. (← 170)

4 استخدام الخدمات المتصلة عبر موقع "LUMIX CLUB"

لاستخدام خدمة البث المباشر، تصفح موقع الويب التالي.

<http://lumixclub.panasonic.net/eng/c/>

● سجّل الدخول إلى موقع "LUMIX CLUB"، ثم سجّل/أعدّ موقع USTREAM بإعداد اتصال خدمة WEB.

5 أعد اتصال Wi-Fi بين الكاميرا ونقطة الوصول اللاسلكي.

● [اتصال سهل WPS] (← 158)

● البحث عن نقاط وصول لاسلكي لإعداد اتصال (← 159)

● إعداد اتصال يدويًا (← 160)

● عندما يكتمل اتصال Wi-Fi، انتقل إلى "البث المباشر".

● باستخدام [معالج تهيئة واي فاي]، يمكنك أيضًا إعداد اتصال Wi-Fi إلى جانب تطبيق الهاتف الذكي "Image App".

(← 157)

اضغط على زر Wi-Fi بالكاميرا، ثم المس [بث مباشر]. Wi-Fi

- إذا لم يُسجَل معرّف الدخول وكلمة المرور لموقع "LUMIX CLUB" على الكاميرا بعد، فأدخلهما حسبما هو مطلوب على الشاشة.
- يمكنك تسجيل ما يصل إلى ثلاث نقاط وصول لاسلكي. وفي حالة الاتصال بنقطة وصول لاسلكي، ستحاول الكاميرا الاتصال بنقاط الاتصال اللاسلكي؛ واحدة تلو الأخرى. فعلى سبيل المثال، إذا فشلت الكاميرا في الاتصال بنقطة الوصول الأولى، فستحاول الاتصال بالنقطة الثانية. (← 166)
- إذا لمست [تغيير AP]، يمكنك تغيير نقطة الوصول اللاسلكي إلى نقطة أخرى مسجلة بالكاميرا.
- عندما يُجرى الاتصال على نحو سليم، تنتقل شاشة الكاميرا إلى نمط البث المباشر.

إرسال رسائل بريد إلكتروني

- يمكنك إرسال رسائل بريد إلكتروني تتضمن معلومات، كاسم قناة USTREAM أو تاريخ البث المقرر.
- يمكن للكاميرا تعيين تاريخ البث المقرر فقط. (← 153) فيما يتعلق بالإعدادات الأخرى، فاضبطها عبر موقع "LUMIX CLUB".
- سجّل عناوين الوجهة للبريد الإلكتروني تسجيلاً مسبقاً عبر موقع "LUMIX CLUB".



A
[إنهاء]

المس أيقونة

- ستختفي أيقونات [AP] / [Wi-Fi] في حالة عدم إجراء أي وظيفة باللمس لمدة زمنية محددة. ولعرضها مرة أخرى، المس الشاشة.

بدء البث المباشر

المس أيقونة

- إذا ضغطت على زر بدء التسجيل، يمكنك تسجيل البث على الكاميرا على نحو متزامن. وظيفة دعم كاميرا مزدوجة غير متاحة.
- ستختفي أيقونات [AP] / [Wi-Fi] في حالة عدم إجراء أي وظيفة باللمس لمدة زمنية محددة. ولعرضها مرة أخرى، المس الشاشة.

إيقاف البث المباشر

المس أيقونة

- عندما تُعرض أيقونة [رادية)، دلّ هذا على وجود بيانات غير مرسله. فانتظر ريثما تُرسل البيانات غير المرسله، وتُعرض أيقونة [رادية).

إنهاء نمط البث المباشر:

- المس [إنهاء]، أو اضغط على زر Wi-Fi.
- تُعرض رسالة [نعم] للإنهاء.

■ حول الإشارات المعروضة على الشاشة أثناء نمط البث المباشر



| | |
|---|---------|
| إشارة البث المباشر | A / [A] |
| نوعية الخط (← 153) | [1280] |
| الوقت المنقضي من البث المباشر | 1h23m |
| معدل الإطارات (← 153) | 10fps |
| عدد الأشخاص الذين يشاهدون البث المباشر ● يمكن الإشارة إلى ما يصل إلى 9999 مشاهد، علمًا بأن الإشارة لا تظهر عندما يكون عدد المشاهدين 0. | 100 |
| إعداد استلام البريد الإلكتروني | [✉] |
| إعداد ميكروفون البث المباشر (← 154) ● تظهر الإشارة عندما يُضبط [الميكروفون على الهواء] على [إيقاف]. | [🔇] |

- يجري التسجيل في النمط التلقائي الذكي.
- في نمط البث المباشر، يجري ضبط [شكل التسجيل] على [AVCHD]، كما يجري ضبط [نمط تسجيل] (← 154) على [HE]/[HG]/[HA]/[PH].
- إذا سجلت صورة، وشاشة LCD بالكاميرا مغلقة، ومتجهة للخارج، يتوقف تشغيل شاشة LCD.
- إذا كانت الكاميرا مدرجة على قائمة حظر مرسلي البريد الإلكتروني للأجهزة الواجهة، أو إذا جرى تفعيل إعداد جدار الحماية الخاص بها، فقد يتعذر عمل وظيفة Wi-Fi على نحو سليم عند ترسل بريدًا إلكترونيًا. وفي حالة حدوث ذلك، تحقق من إعدادات الشبكة.
- عندما لا يمكن مشاهدة البث المباشر عبر تطبيق USTREAM لأجهزة التلفزيون أو الهواتف الذكية، ألق كلمة المرور الخاصة بالبرنامج، ثم أعد تشغيل البث.
- قد يتسرب محتوى الصور إلى أطراف أخرى اعتمادًا على إعدادات طريقة نشر الصور عبر موقع USTREAM؛ فاضبط نطاق النشر وكلمة المرور عبر موقع USTREAM إذا لزم الأمر.

ضبط إعدادات البث المباشر



A
[إنهاء] A

المس أيقونة [A] لعرض شاشة إعدادات البث المباشر.

- ستختفي أيقونات [A]/[A]/[A] في حالة عدم إجراء أي وظيفة باللمس لمدة زمنية محددة. ولعرضها مرة أخرى، المس الشاشة.

■ لضبط إعدادات استلام البريد الإلكتروني

يمكنك ضبط إعداد الاستلام للبريد الإلكتروني للإخطار بالبيث، وإعداد وقت البيث وتاريخه الموضحين في البريد الإلكتروني.

1 المس [إرسال بريد إلكتروني].

2 المس [تشغيل] أو [إيقاف].

[تشغيل]: يتيح هذا الإعداد تمكين البريد الإلكتروني.

[إيقاف]: يتيح هذا الإعداد تعطيل البريد الإلكتروني.

3 (عند اختيار [تشغيل])

لتعيين تاريخ البيث المقرر.

[حدد لإرسال وقت البريد

الإلكتروني]:

يتيح لك هذا الإعداد ضبط التاريخ الذي يجري فيه لمس أيقونة .

يتيح لك هذا الإعداد ضبط الوقت والتاريخ المطلوبين.

[إعداد يدوي]:

● إن طريقة الإعداد هي ذاتها طريقة إعداد [ضبط الساعة]. (← 20)

■ لضبط نوعية الخط

1 المس [تنوعية الخط].

2 المس نوعية الخط المطلوبة.

| نوعية الخط | حجم الصور | معدل الإطارات | إشارات الشاشة | السرعة المثلى الموصى بها (انتقال البيانات إلى الخادم) |
|------------|---|---|---------------|---|
| [عالي] | 720×1280 | 5 إلى 25 إطار في الثانية (5 إلى 10 إطارات في الثانية) | 1280 | 3 ميجابايت في الثانية أو أعلى |
| [متوسط] | 360×640 | 5 إلى 25 إطار في الثانية (5 إلى 10 إطارات في الثانية) | 640 | 1 ميجابايت في الثانية أو أعلى |
| [منخفض] | 176×320 | 5 إلى 25 إطار في الثانية (5 إلى 15 إطار في الثانية) | 320 | 500 كيلوبت في الثانية أو أعلى |
| [تلقائي] | استخدم هذا الخيار للتحقق من نوعية الخط، وضبط العنصر تلقائيًا. | | | |

● يسري معدل الإطارات المبين بين أقواس عند التسجيل على نحو متزامن.

● اعتمادًا على حالة الخط الواسع النطاق والموجه المحمول (خاصية الربط) وغير ذلك من الخدمات التي تكون الكاميرا

متصلة بها، قد تتعرض الصورة والصوت للانقطاع، أو قد يتعرض الاتصال للفقدان. فاضبط جودة الخط بالكاميرا بالرجوع

إلى السرعات المثلى الموصى بها (انتقال البيانات إلى الخادم) المبيّنة فيما سبق.

● للحصول على معلومات حول السرعة المثلى، اتصل بمزود الخدمة لديك، أو ما إلى ذلك

● إذا ظهرت الصور الجاري بها على هيئة إطارات متساقطة، أو توقفت عن البيث عندما يكون إعداد [تلقائي]، فغيّر [نوعية الخط] وفقًا للبيئة المتوفرة لديك.

● إذا كانت نوعية الخط المحددة ذات جودة صورة أعلى من الجودة التي تستخدمها، فستظهر الصور، كما لو كان معدل الإطارات منخفضًا.

● لا يمكن ضمان التشغيل لجميع الأجهزة.

● حتى مع خط واسع النطاق، قد لا يمكن بلوغ السرعة المثلى الموصى بها بحسب البيئة المتوفرة لديك.

● لا يمكن استخدام الخطوط الضيقة النطاق، كأجهزة المودم التناظرية.

● إذا جرى تبديل الخط للهاتف الذكي، فقد يتعرض الاتصال للانقطاع. وفي هذه الحالة، عاود الاتصال مرة أخرى.

■ للحفاظ عبر موقع USTREAM

1 المس [تخزين وفق USTREAM].

2 المس [تشغيل] أو [إيقاف].

[تشغيل]: تُحفظ الصور المتحركة المباشرة عبر موقع USTREAM.

[إيقاف]: حدد هذا الخيار لعدم الحفاظ عبر موقع USTREAM.

■ لضبط جودة الصورة لصورة متحركة تريد بثها وتسجيلها في آنٍ واحدٍ

1 المس [نمط تسجيل].

2 المس نمط التسجيل المطلوب.

[HE]/[HG]/[HA]/[PH]

■ البث المباشر دون صوت

1 المس [الميكروفون على الهواء].

2 المس [إيقاف].

[تشغيل]: يصدر الصوت أثناء عمليات البث المباشر.

[إيقاف]: لا يصدر الصوت أثناء عمليات البث المباشر.

● إذا أُجريت بثًا وتسجيلًا لصورة متحركة في آنٍ واحدٍ عندما يكون هذا العنصر مضبوطًا على [إيقاف]، فلن يجري تسجيل صوت البث.

تثبيت تطبيق "Image App"

- لاستخدام وظائف Wi-Fi التالية، يلزمك تثبيت تطبيق الهاتف الذكي "Image App".
 - [كاميرا مزدوجة] (← 172)
 - [تحكم عن بعد] (← 129)
 - [مراقبة الطفل] (← 134)
 - [مراقب منزل] (← 137)

حول تطبيق "Image App"

يعد "Image App" تطبيقاً مقدماً من قبل شركة Panasonic.

| فيما يتعلق بتطبيقات نظام التشغيل iOS | فيما يتعلق بتطبيقات نظام التشغيل Android | نظام التشغيل |
|---|---|---------------|
| 7.0 iOS أو أحدث* | 4.0 Android أو أحدث* | إجراء التثبيت |
| <ol style="list-style-type: none"> 1 وصل جهاز iOS لديك بشبكة اتصال. 2 اختر "App Store". 3 أدخل اسم التطبيق "Panasonic Image App" في مربع البحث. 4 اختر تطبيق "Panasonic Image App"، ثم نثبته. <ul style="list-style-type: none"> ● ستُضاف الأيقونة إلى القائمة.  | <ol style="list-style-type: none"> 1 وصل جهاز Android لديك بشبكة اتصال. 2 اختر "Google Play™ Store". 3 أدخل اسم التطبيق "Panasonic Image App" في مربع البحث. 4 اختر تطبيق "Panasonic Image App"، ثم نثبته. <ul style="list-style-type: none"> ● ستُضاف الأيقونة إلى القائمة.  | |

* يعد إصدار نظام التشغيل المدعوم ساريًا ابتداءً من يناير 2017، إلا إنه عرضة للتغيير.

- استخدم أحدث إصدار.
- راجع [Help] (تعليمات) من قائمة تطبيق "Image App" للتعرف على وظيفة تطبيق Image App.
- قد يتعذر استخدام الخدمة بشكل سليم اعتماداً على نوع الهاتف الذكي المستخدم. وللحصول على معلومات حول تطبيق "Image App"، تفضل بزيارة موقع الدعم التالي عبر الويب.
http://panasonic.jp/support/global/cs/e_cam
 (هذا الموقع متاح باللغة الإنجليزية فقط.)
- عند تنزيل التطبيق عبر شبكة هاتف محمول، قد تتكبد رسوم اتصال مرتفعة للباقة بناءً على تفاصيل التعاقد الخاص بك.

إعداد اتصال Wi-Fi

لاستخدام وظيفة Wi-Fi، وصّل الكاميرا بنقطة وصول لاسلكي أو هاتف ذكي عبر شبكة Wi-Fi. تختلف وظائف Wi-Fi المتوافرة باختلاف طريقة اتصال Wi-Fi.

| طرق اتصال Wi-Fi | الاتصال بنقطة وصول لاسلكي (← 158) | إعداد اتصال مباشر بهاتف ذكي (← 161) |
|-----------------------|--|---|
| وظيفة Wi-Fi المتوافرة | <ul style="list-style-type: none"> ● [تحكم عن بعد] (← 131) ● [مراقبة الطفل] (← 134) ● [مراقب منزل] (← 137) ● [تشغيل DLNA] (← 143) ● [نسخ] (← 145) ● [بث مباشر] (← 149) | <ul style="list-style-type: none"> ● [تحكم عن بعد] (← 131) |

● إذا اخترت [سجل]، يمكنك إعداد اتصال Wi-Fi باستخدام إعدادات الاتصال لوظيفة Wi-Fi سبق استخدامها. (← 163)

■ حول مؤشر بيان الحالة وأيقونة بيان حالة الاتصال عند الاتصال بشبكة Wi-Fi

| | |
|--|---|
| <p>A مضيء باللون الأخضر</p> <ul style="list-style-type: none"> ● يُضيء مؤشر بيان الحالة ضوءًا أخضرًا أثناء اتصال الكاميرا بالجهاز الواجهة بعد إتمام اتصال Wi-Fi. ● عند قطع اتصال Wi-Fi، يضيء مؤشر بيان الحالة ضوءًا أحمرًا مرة أخرى. |  |
| <p>B أيقونة بيان حالة الاتصال عند الاتصال بنقطة وصول لاسلكي:</p> <ul style="list-style-type: none"> ● متصلة بشبكة Wi-Fi / غير متصلة بشبكة Wi-Fi ● سيتغير عرض الأيقونة كما يلي وفقًا لشدة الموجات اللاسلكية: (ضعيف) ← ← ← (قوي). <p>عند الاتصال المباشر:</p> <ul style="list-style-type: none"> ● متصلة بشبكة Wi-Fi / غير متصلة بشبكة Wi-Fi | |

● للحصول على معلومات حول كيفية إعداد اتصال Wi-Fi لوظيفة الكاميرا المزدوجة اللاسلكية، راجع صفحة 174؛
● وللحصول على معلومات حول أيقونات حالة الاتصال، راجع صفحة 178.

استخدام [معالج تهينة واي فاي] لإعداد اتصال

- بواسطة تطبيق الهاتف الذكي "Image App"، يمكنك نقل المعلومات التالية فيما بين الهاتف الذكي والكاميرا.
- اضبط [كلمة مرور اتصال مباشر] ضمن [تهينة Wi-Fi] على [تشغيل]. (← 167)
 - (الإعداد الافتراضي هو [إيقاف]).

| | |
|---|--|
| <ul style="list-style-type: none"> ● معلومات الساعة ● المعلومات الخاصة بنقاط الوصول اللاسلكي (المعرّفات وكلمات المرور) ● معرّف تسجيل الدخول وكلمة المرور لموقع "LUMIX CLUB"* | الضبط على الهاتف الذكي والنقل إلى الكاميرا |
| <ul style="list-style-type: none"> ● معرّف الجهاز للمراقبة المنزلية | النقل من الكاميرا إلى الهاتف الذكي |

* احصل مسبقاً على معرّف تسجيل دخول وكلمة مرور لموقع "LUMIX CLUB" بالكاميرا.

- ثبّت تطبيق الهواتف الذكية "Image App" على الهاتف الذكي لديك. (← 155)

1 اضغط على زر Wi-Fi بالكاميرا، ثم المس [تهينة Wi-Fi]. Wi-Fi

2 المس [معالج تهينة واي فاي].

3 المس [نعم].

4 المس [QR code] أو [Wi-Fi].

عند اختيار [QR code]

1 ابدأ تشغيل تطبيق الهاتف الذكي "Image App".

2 عبر الهاتف الذكي، اختر [QR code]، ثم امسح رمز QR المعروض على شاشة الكاميرا مسخاً ضوئياً.

● تُعرض شاشة التهينة على الهاتف الذكي.

● في حالة استخدام جهاز يعمل بنظام iOS، أجر العمليات التالية:

1 حدد الخيار الذي يسمح لك بتنصيب التطبيق على شاشة ملف التعريف لتطبيق "Image App"، ثم اتبع التعليمات المعروضة على الشاشة لإتمام التنصيب.

2 اضغط على زر الشاشة الرئيسية لإغلاق الشاشة المعروضة.

3 المس [تالي] على شاشة الكاميرا لعرض معرّف SSID المخصص لها.

4 بعد اختيار اسم الشبكة (SSID) للكاميرا عبر تهينة Wi-Fi للهاتف الذكي، ابدأ تشغيل تطبيق "Image App".

3 اتبع التعليمات المعروضة على شاشة الهاتف الذكي لإعداد اتصال.

● عندما تتم الإعدادات، يجري الاتصال بين الهاتف الذكي والكاميرا مباشرةً؛ مما يسمح لك باستخدام العمليات عن بعد.

(← 131)

عند اختيار [Wi-Fi]

- إذا كنت تستخدم جهاز Android، فابدأ تشغيل تطبيق الهاتف الذكي "Image App".
 - 1 (إذا كان الجهاز يعمل بنظام التشغيل Android) على الهاتف الذكي، اختر [Wi-Fi]، ثم اختر معرف SSID المعروض على الشاشة. (إذا كان الجهاز يعمل بنظام التشغيل iOS) عبر الهاتف الذكي، اختر معرف SSID المعروض على شاشة الكاميرا من قائمة تهيئة Wi-Fi.
 - 2 (إذا كان الجهاز يعمل بنظام التشغيل Android) أدخل كلمة المرور المعروضة على الكاميرا. (إذا كان الجهاز يعمل بنظام التشغيل iOS) بعد إدخال كلمة المرور المعروضة على الكاميرا، ابدأ في تشغيل تطبيق "Image App".
 - 3 اتبع التعليمات المعروضة على شاشة الهاتف الذكي لإعداد اتصال. عندما تتم الإعدادات، يجري الاتصال بين الهاتف الذكي والكاميرا مباشرة؛ مما يسمح لك باستخدام العمليات عن بعد.
- (← 131)

الاتصال بنقطة وصول لاسلكي

تحقق من توافق نقطة الوصول اللاسلكي التي تستخدمها مع WPS

- إذا كانت نقطة الوصول اللاسلكي متوافقة مع WPS: انتقل إلى [اتصال سهل WPS] فيما يلي
- إذا كانت نقطة الوصول اللاسلكي غير متوافقة مع WPS: "البحث عن نقاط وصول لاسلكي لإعداد اتصال" (← 159)

[اتصال سهل WPS]

- 1 اضغط على زر Wi-Fi بالكاميرا. Wi-Fi
- 2 المس [تهيئة Wi-Fi].
- 3 المس [اضبط نقطة وصول لاسلكي].
- 4 المس الجزء الخالي من العرض بنقطة الوصول اللاسلكي. ● للحصول على معلومات حول كيفية حذف نقاط الوصول اللاسلكي، أو تغيير ترتيب البحث لنقاط الوصول اللاسلكي، يرجى الرجوع إلى [اضبط نقطة وصول لاسلكي] في صفحة 166.
- 5 المس [اتصال سهل WPS].



A [حذف]
B [إنهاء]



6 اضبط نقطة الوصول اللاسلكي على انتظار WPS.

- لمزيد من التفاصيل، يرجى قراءة تعليمات التشغيل الخاصة بنقطة الوصول اللاسلكي. (في حالة استخدام اتصال عبر خاصية الربط، يرجى قراءة تعليمات التشغيل الخاصة بالهاتف الذكي.)
- تعرض رسالة عند اكتمال الاتصال. المس [إنهاء]، ثم عليك بإنهاء [اضبط نقطة وصول لاسلكي].
- تعرض رسالة عند فشل الاتصال. فالمس [إنهاء]، ثم اضبط الاتصال مرة أخرى.

ادخل رمز PIN لضبط اتصال Wi-Fi

- 1 المس [رمز PIN] في الخطوة 6.
- 2 المس نقطة الوصول اللاسلكي المراد الاتصال بها.
 - إذا لمست [تحديث]، يمكنك البحث مجدداً عن نقاط الوصول اللاسلكي.
 - إذا لمست ، ثم اخترت نقطة وصول لاسلكي، فسيجري عرض جميع الرموز. في هذه الحالة، المس [إدخال].
- 3 ادخل رمز PIN المعروف على شاشة الكاميرا في نقطة الوصول اللاسلكي.
 - لمزيد من التفاصيل، يرجى قراءة تعليمات التشغيل الخاصة بنقطة الوصول اللاسلكي. (في حالة استخدام اتصال عبر خاصية الربط، يرجى قراءة تعليمات التشغيل الخاصة بالهاتف الذكي.)
- 4 المس [تالي].
 - تُعرض رسالة عند اكتمال الاتصال. المس [إنهاء]، ثم عليك بإنهاء [اضبط نقطة وصول لاسلكي].
 - تُعرض رسالة عند فشل الاتصال. فالمس [إنهاء]، ثم اضبط الاتصال مرة أخرى.

التأكد من اكتمال اتصال Wi-Fi

- يصدر مؤشر بيان الحالة بالكاميرا ضوءاً أخضرًا
- تُعرض أيقونة  على الشاشة.

البحث عن نقاط وصول لاسلكي لإعداد اتصال

- تأكد من مفتاح التشفير (كلمة مرور) لنقطة الوصول اللاسلكي المحددة، إذا كانت مصادقة الشبكة مشفرة.

1 اضغط على زر Wi-Fi بالكاميرا. Wi-Fi

2 المس [تهينة Wi-Fi].

3 المس [اضبط نقطة وصول لاسلكي].

4 المس الجزء الخالي من العرض بنقطة الوصول اللاسلكي.

- للحصول على معلومات حول كيفية حذف نقاط الوصول اللاسلكي، أو تغيير ترتيب البحث لنقاط الوصول اللاسلكي، يرجى الرجوع إلى [اضبط نقطة وصول لاسلكي] في صفحة 166.

5 المس [بحث].

6 المس نقطة الوصول اللاسلكي المراد الاتصال بها.

- إذا لمست [تحديث]، يمكنك البحث مجدداً عن نقاط الوصول اللاسلكي.

- إذا لمست ، ثم اخترت نقطة وصول لاسلكي، فسيجري عرض جميع الرموز. في هذه الحالة، المس [إدخال].

- في حالة عدم عرض أي نقاط وصول لاسلكي، راجع "إعداد اتصال يدويًا". (← 160)

- إذا لم يكن مفتاح التشفير (كلمة المرور) مضبوطاً، يتم الاتصال، وتظهر رسالة. المس [إنهاء]، ثم عليك بإنهاء [اضبط نقطة وصول لاسلكي].

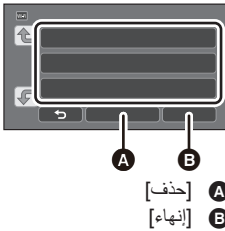

7 (عندما يوجد مفتاح تشفير (كلمة مرور))

أدخل كلمة المرور.

- للحصول تفاصيل حول كيفية إدخال الحروف، راجع صفحة 92.
- عندما تتم عملية الإدخال، المس [إدخال].
- تُعرض رسالة عند اكتمال الاتصال. المس [إنهاء]، ثم عليك بإنهاء [اضبط نقطة وصول لاسلكي].

التأكد من اكتمال اتصال Wi-Fi

- يصدر مؤشر بيان الحالة بالكاميرا ضوءاً أخضرًا
- تُعرض أيقونة  على الشاشة.

إعداد اتصال يدويًا

- عند إجراء الاتصال عن طريق [إدخال اليدوي]، تأكد من معرف SSID (اسم التعريف) وطريقة المصادقة ونوع التشفير ومفتاح التشفير (كلمة المرور) لنقطة الوصول اللاسلكي المستخدمة.

1 اضغط على زر Wi-Fi بالكاميرا. 

2 المس [تهيئة Wi-Fi].

3 المس [اضبط نقطة وصول لاسلكي].

4 المس الجزء الخالي من العرض بنقطة الوصول اللاسلكي.

- للحصول على معلومات حول كيفية حذف نقاط الوصول اللاسلكي، أو تغيير ترتيب البحث لنقاط الوصول اللاسلكي، يرجى الرجوع إلى [اضبط نقطة وصول لاسلكي] في صفحة 166.

5 المس [إدخال اليدوي].

6 المس [إدخال]، ثم أدخل معرف SSID لنقطة الوصول

اللاسلكي المراد الاتصال بها.

- للحصول تفاصيل حول كيفية إدخال الحروف، راجع صفحة 92.
- عندما تتم عملية الإدخال، المس [إدخال].

7 المس طريقة مصادقة الشبكة المطلوبة.

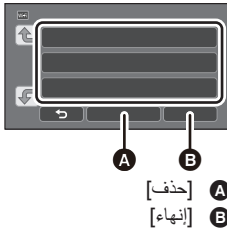

A [حذف]
B [إنهاء]

| أنواع التشفير التي يمكن ضبطها | نوع مصادقة الشبكة |
|--|----------------------|
| [لا يوجد]/[WEP] | [فتح] |
| لا يوجد إعداد لأنماط معينة من التشفير. | [WEP] |
| [AES]/[TKIP] | [WPA2-PSK]/[WPA-PSK] |

• عند اختيار [WEP]، تابع الإجراءات وفق ما هو موضح في الخطوة 9.

8 المس طريقة التشفير المطلوبة.

- إذا اخترت [لا يوجد]، تُعرض رسالة بعد اكتمال الاتصال. المس [إنهاء]، ثم عليك بإنهاء [اضبط نقطة وصول لاسلكي].

9 (في حالة اختيار [AES]/[TKIP]/[WEP])

المس [إدخال]، ثم أدخل كلمة المرور.

- للحصول تفاصيل حول كيفية إدخال الحروف، راجع صفحة 92.
- عندما تتم عملية الإدخال، المس [إدخال].
- تُعرض رسالة عند اكتمال الاتصال. المس [إنهاء]، ثم عليك بإنهاء [اضبط نقطة وصول لاسلكي].

التأكد من اكتمال اتصال Wi-Fi

- يُصدر مؤشر بيان الحالة بالكاميرا ضوءًا أخضرًا
- تُعرض أيقونة  على الشاشة.

- راجع دليل تعليمات نقاط الوصول اللاسلكي وإعداداتها عند حفظ نقطة وصول لاسلكي.
- طرق التشغيل هي [AES] أو [TKIP] أو [WEP] بالترتيب التنازلي من حيث القوة. يوصى إجراء الاتصال بأقوى طريقة تشغيل ممكنة.
- عندما تكون إشارة نقطة الوصول اللاسلكي ضعيفة، قد يتعذر إنشاء اتصال. راجع "الرسائل" (← 198) و"استكشاف الأعطال وإصلاحها" (← 200) للحصول على تفاصيل.
- قد تقل سرعة الإرسال، أو قد يتعذر استخدامها اعتمادًا على البيئة المستخدمة فيها.

إعداد اتصال مباشر بهاتف ذكي

تحقق من إعداد كلمة مرور اتصال مباشر] ضمن [تهيئة Wi-Fi]. (← 167)

- الإعداد الافتراضي هو [إيقاف].
- اختر [تشغيل] حسب الحاجة، كما هو الحال مثلًا عندما يكون الإعداد ضروريًا لبيئة Wi-Fi.
- في حالة ضبط إعداد [كلمة مرور اتصال مباشر] على [إيقاف]
- انتقل إلى "إجراء الاتصال مع ضبط إعداد [كلمة مرور اتصال مباشر] على [إيقاف]" فيما يلي
- في حالة ضبط إعداد [كلمة مرور اتصال مباشر] على [تشغيل]
- إذا كان الهاتف الذكي لديك متوافقًا مع وظيفة WPS، فراجع "[اتصال سهل WPS]". وإذا لم يكن كذلك، فراجع "الاتصال بواسطة رمز QR".
- انتقل إلى [اتصال سهل WPS] فيما يلي
- فانتقل إلى "الاتصال بواسطة رمز QR" فيما يلي
- انتقل إلى "الاتصال عن طريق إدخال معرف SSID وكلمة مرور" فيما يلي

إجراء الاتصال مع ضبط إعداد [كلمة مرور اتصال مباشر] على [إيقاف].

1 اضغط على زر Wi-Fi بالكاميرا، ثم المس [تهيئة Wi-Fi].

2 المس [اتصال مباشر].

3 عبر الهاتف الذكي، اختر معرف SSID المعروض على شاشة الكاميرا ضمن قائمة تهيئة Wi-Fi.

التأكد من اكتمال اتصال Wi-Fi

- يُصدر مؤشر بيان الحالة بالكاميرا ضوءًا أخضرًا
- تُعرض أيقونة  على الشاشة.

- 1 اضغط على زر Wi-Fi بالكاميرا، ثم المس [تهيئة Wi-Fi]. Wi-Fi
- 2 المس [اتصال مباشر].
- 3 المس [تغيير نوع الاتصال].
- 4 المس [اتصال سهل WPS].
- 5 اضبط الهاتف الذكي على نمط WPS.

التأكد من اكتمال اتصال Wi-Fi

– يصدر مؤشر بيان الحالة بالكاميرا ضوءًا أخضرًا
– تُعرض أيقونة  على الشاشة.

الاتصال بواسطة رمز QR

- 1 اضغط على زر Wi-Fi بالكاميرا، ثم المس [تهيئة Wi-Fi]. Wi-Fi
- 2 المس [اتصال مباشر].
- 3 المس [تغيير نوع الاتصال].
- 4 المس [QR code].
- يُعرض رمز QR على شاشة الكاميرا.

5 ابدأ تشغيل تطبيق الهاتف الذكي "Image App".

- 6 عبر الهاتف الذكي، اختر [QR code]، ثم امسح رمز QR المعروف على شاشة الكاميرا مسحًا ضوئيًا.

• في حالة استخدام جهاز يعمل بنظام التشغيل Android، يجري الاتصال بين الهاتف الذكي والكاميرا مباشرةً؛ مما يسمح لك باستخدام العمليات عن بعد. (← 131)

• في حالة استخدام جهاز يعمل بنظام iOS، أجر العمليات التالية:

- 1 حدد الخيار الذي يسمح لك بتنصيب التطبيق على شاشة ملف التعريف لتطبيق "Image App"، ثم اتبع التعليمات المعروضة على الشاشة لإتمام التنصيب.
- 2 اضغط على زر الشاشة الرئيسية لإغلاق الشاشة المعروضة.
- 3 اختر اسم الشبكة (SSID) للكاميرا عبر تهيئة Wi-Fi للهاتف الذكي.
- عندما يتعد مسح رمز QR ضوئيًا، راجع "الاتصال عن طريق إدخال معرف SSID وكلمة مرور".

التأكد من اكتمال اتصال Wi-Fi

– يصدر مؤشر بيان الحالة بالكاميرا ضوءًا أخضرًا
– تُعرض أيقونة  على الشاشة.

- 1 اضغط على زر **Wi-Fi**، والمس [تهيئة Wi-Fi]. Wi-Fi
- 2 المس [اتصال مباشر].
- 3 اختر معرف SSID المعروف على شاشة الكاميرا ضمن قائمة تهيئة Wi-Fi.
- 4 أدخل كلمة المرور المعروضة على شاشة الكاميرا في الهاتف الذكي.

التأكد من اكتمال اتصال Wi-Fi

- يصدر مؤشر بيان الحالة بالكاميرا ضوءًا أخضرًا
- تُعرض أيقونة  على الشاشة

• قد تقل سرعة الإرسال، أو قد يتعذر استخدامها اعتمادًا على البيئة المستخدمة فيها.

إجراء الاتصال من السجل

يجري تخزين كل استخدام لوظيفة Wi-Fi في سجل اتصال Wi-Fi. ويتيح لك الاتصال من السجل إمكانية إعداد الاتصال بسهولة باستخدام إعدادات الاتصال السابقة.



- 1 اضغط على زر **Wi-Fi بالكاميرا**، ثم المس [سجل]. Wi-Fi
- 2 المس العنصر المطلوب المراد الاتصال به.

- يُعرض سجل وظائف Wi-Fi ووجهات الاتصال التي قد جرى استخدامها على هيئة قائمة.
- فيما يتعلق بالمدد الزمنية التي كان فيها هاتف ذكي أو غيره من الأجهزة متصلاً بالكاميرا اتصالاً مباشراً، فُتعرض قائمة بوظائف Wi-Fi فقط.
- يخزن كل عنصر من العناصر إعداد [كلمة مرور اتصال مباشر] الخاص به (← 167). كما تُعرض عمليات الاتصال التي تجري دون كلمة مرور مصحوبة بإعداد [لا يوجد كلمة مرور] بقائمة السجلات.
- لعرض تفاصيل الاتصال، المس [تفصيل].

3 المس [إدخال].

- عندما يتم الاتصال، ستنظر رسالة، وستتحول الشاشة إلى شاشة وظيفة Wi-Fi المحددة في الخطوة 2. فننفذ عملية وظيفة Wi-Fi المحددة.
- إذا اخترت [تحكم عن بعد]، فابدأ تشغيل تطبيق الهاتف الذكي "Image App" بعد التحقق من عرض "قيد التحكم عن بعد" على شاشة LCD.
- إذا تعذر إنشاء الاتصال، فتتحقق من تهيئة Wi-Fi بالهاتف الذكي.

التأكد من اكتمال اتصال Wi-Fi

- يصدر مؤشر بيان الحالة بالكاميرا ضوءًا أخضرًا
- تُعرض الأيقونات التالية على الشاشة:
- عند الاتصال بنقطة وصول لاسلكي: 
- عند الاتصال المباشر: 

- يمكن للسجل أن يخزن ما يصل إلى 8 اتصالات Wi-Fi الأحدث من حيث الاستخدام.
- إذا أعددت اتصال Wi-Fi من [اضبط نقطة وصول لاسلكي] ضمن [تهيئة Wi-Fi]، فلن يجري تخزين اتصال Wi-Fi بالسجل.

في حالة عدم إمكانية إنشاء اتصال Wi-Fi

- يرجى الرجوع إلى تعليمات التشغيل الخاصة بالجهاز المستخدم للحصول على تفاصيل حول إعداد نقطة الوصول اللاسلكي أو الهاتف الذكي.

| المشكلة | نقاط الفحص |
|---|---|
| لا يمكن الاتصال بنقطة الوصول اللاسلكي. | <p>(عام)</p> <ul style="list-style-type: none"> شغل نقطة الوصول اللاسلكي. اقرب من نقطة الوصول اللاسلكي، وأعد التوصيل. إذا كان إتمام الاتصال يستغرق بعض الوقت، فسيبوء اتصال Wi-Fi بالفشل. أعد ضبط إعدادات الاتصال. تحقق من كيفية الاتصال بنقطة الوصول اللاسلكي، وكيفية ضبط إعدادات الأمان. إذا كانت نقطة الوصول اللاسلكي تدعم كلاً من نطاق 2.4 جيجا هرتز ، ونطاق 5 جيجا هرتز ، فتتحقق من تمكين إعداد نطاق 2.4 جيجا هرتز . تأكد من أن نقطة الوصول اللاسلكي مسجلة بالكاميرا. (← 166) قد يتعذر على الجهاز العثور على نقطة الوصول اللاسلكي بسبب مشكلات متعلقة بالإشارة. راجع "إعداد اتصال يدويًا". (← 160) |
| لا يمكن التعرف على نقطة الوصول اللاسلكي. | <p>(اتصال سهل WPS)</p> <ul style="list-style-type: none"> تأكد من أن نقطة الوصول اللاسلكي في وضع الاستعداد الصحيح لإعداد WPS. تأكد من إدخال رمز PIN على نحو صحيح. <p>([بحث] أو [إدخال اليدوي])</p> <ul style="list-style-type: none"> تأكد من إدخال معرف SSID وكلمة المرور بطريقة صحيحة. تحقق من طريقة المصادقة ونوع التشفير ومفتاح التشفير (كلمة المرور). |
| تتعرض الموجات اللاسلكية لنقطة الوصول اللاسلكي للانقطاع. | <ul style="list-style-type: none"> قد يتحسن الوضع القائم بالانتقال إلى مكان آخر ، أو تغيير زاوية نقطة الوصول اللاسلكي. إذا كنت تستخدم جهاز آخر بتردد قدره 2.4 جيجا هرتز ، كفرن ميكروويف أو هاتف لاسلكي على مسافة قريبة، فقد تتعرض الإشارة للانقطاع. فباعد بين هذه الأجهزة بمسافة كافية. |

| المشكلة | نقاط الفحص |
|--|---|
| لا يمكن إجراء اتصال Wi-Fi بين الكاميرا وهاتف ذكي. | <p>(الاتصال عبر نقطة الوصول اللاسلكي)</p> <ul style="list-style-type: none"> تأكد من أن الهاتف الذكي متصل بنقطة الوصول اللاسلكي على نحو سليم بالتحقق من إعدادات وظيفة Wi-Fi بالهاتف الذكي. تأكد من أن الكاميرا والهاتف الذكي متصلين بنقطة الوصول اللاسلكي ذاتها. تأكد من أن نقطة الوصول اللاسلكي مسجلة بالكاميرا. (← 166) <p>(الاتصال المباشر)</p> <ul style="list-style-type: none"> تأكد من أن الهاتف الذكي متصل بالكاميرا على نحو سليم بالتحقق من إعدادات وظيفة Wi-Fi بالهاتف الذكي. تأكد من إدخال معرف SSID وكلمة المرور بطريقة صحيحة. تأكد من أن الهاتف الذكي غير متصل بنقطة الوصول اللاسلكي. وإذا كان متصلًا بنقطة وصول لاسلكي، فغيّر نقطة وصول Wi-Fi باستخدام تهينة Wi-Fi بالهاتف الذكي. |
| قد يستغرق الاتصال بهاتف ذكي وقتًا طويلًا في كل مرة. | <ul style="list-style-type: none"> قد يستغرق الاتصال وقتًا أطول بناءً على إعداد اتصال Wi-Fi المعين بالهاتف الذكي، إلا أن هذا لا يعد عطلًا. |
| لا تُعرض الكاميرا على شاشة إعداد Wi-Fi المعروضة على الهاتف الذكي. | <ul style="list-style-type: none"> حاول التبديل بين وضعي التشغيل/الإيقاف OFF/ON لوظيفة Wi-Fi ضمن إعدادات Wi-Fi بالهاتف الذكي. |
| لا يلبث اتصال Wi-Fi إلا أن ينقطع على الفور. | <ul style="list-style-type: none"> إذا كان هناك إعداد يعمل على تجنب الاتصالات الضعيفة من قائمة إعداد Wi-Fi بجهاز مثبت عليه نظام التشغيل Android 4.0 أو إصدار أحدث، فأوقفه عن العمل. |
| في حالة توصيل الكاميرا بنقطة وصول لاسلكي، وبدء تشغيل تطبيق "Image App"، لا يمكن العثور على الكاميرا. | <ul style="list-style-type: none"> أغلق تطبيق "Image App"، ثم اضغط على زر Wi-Fi بالكاميرا لإيقاف اتصال Wi-Fi. وبعد ذلك، أعد توصيل الكاميرا بنقطة الوصول اللاسلكي، ثم ابدأ تشغيل تطبيق "Image App". |

كيفية استخدام قائمة [تهيئة Wi-Fi]

اضبط الإعدادات المختلفة اللازمة لاستخدام وظيفة Wi-Fi. عند الاتصال بشبكة Wi-Fi، لا يمكن تغيير الإعدادات.

- 1 اضغط على زر **Wi-Fi** بالكاميرا، ثم المس [تهيئة Wi-Fi].
- 2 المس عنصر القائمة المطلوب.

[اضبط نقطة وصول لاسلكي]

- يمكنك إضافة نقاط وصول لاسلكي أو حذفها، أو إعادة تنظيم ترتيب العرض لنقاط الوصول اللاسلكي.
- يمكن ضبط ما يصل إلى 3 نقاط وصول لاسلكي.
 - يرجى الرجوع إلى صفحة 158 للحصول على تفاصيل حول [اضبط نقطة وصول لاسلكي].

إضافة نقطة وصول لاسلكي

- 1 المس الجزء الخالي من عرض أي نقاط وصول لاسلكي.
- 2 اضبط إعدادات نقاط الوصول اللاسلكي. (158 ←)

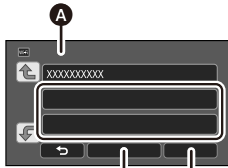

- A [اضبط نقطة وصول لاسلكي]
B [حذف]
C [إنهاء]

لحذف نقطة وصول لاسلكي

- 1 المس نقطة الوصول اللاسلكي المراد حذفها.
- 2 المس [حذف].
- تُعرض الرسالة: فالمس [نعم] للحذف.

لتغيير ترتيب البحث

- 1 المس نقطة الوصول حيث تريد تغيير الترتيب.
- 2 غير الترتيب بلمس أيقونة (↕) أو (↕).

- لتغيير نقطة الوصول اللاسلكي، احذف إحدى نقاط الوصول اللاسلكي المسجلة، ثم أضف أخرى.

[معالج تهيئة واي فاي]

يرجى الرجوع إلى صفحة 157.

[اتصال مباشر]

يرجى الرجوع إلى صفحة 161.

- يعمل هذا الإعداد على التحكم في المطالبة بكلمة مرور أو عدمه في حال توصيل الكاميرا بهاتف ذكي على نحو مباشر لبدء عمليات التشغيل عن بعد، أو لاستخدام وظيفة الكاميرا المزدوجة اللاسلكية.
- إذا اخترت [إيقاف]، يمكنك عندئذٍ توصيل الكاميرا مباشرة بهاتف ذكي دون إدخال كلمة مرور لمعرف SSID الخاص بالكاميرا عبر الهاتف الذكي.
 - إذا اخترت [إيقاف]، فلا يمكنك إعداد اتصال بواسطة [اتصال سهل WPS] أو [QR code]. أعد اتصالاً عن طريق ضبط معرف SSID الخاص بالكاميرا على الهاتف الذكي. (← 161)
 - الإعداد الافتراضي هو [إيقاف]. فإذا أجريت [إعادة ضبط تهيئات Wi-Fi]، فسيجري تخزين الإعداد الافتراضي. (← 36، 168)

[كاميرا فرعية لاسلكية]

يمكنك استخدام هذه الكاميرا باعتبارها كاميرا إضافية لاسلكية. وللتعرف على إجراء الاتصال وغيره من التفاصيل، يرجى زيارة موقع الويب التالي.
http://panasonic.jp/support/global/cs/e_cam

[LUMIX CLUB]

يرجى الرجوع إلى صفحة 170.

[توصيل المراقبة المنزلية]

يرجى الرجوع إلى صفحة 142.

[نمط التوفير (Wi-Fi)]

[تشغيل]/[إيقاف]

- إذا ضبطت [تشغيل]، تنطفئ شاشة LCD عند تشغيل الكاميرا بواسطة هاتف ذكي عن بعد (في نمط تسجيل الصور المتحركة أو نمط تسجيل الصور الثابتة)؛ بحيث يجري ترشيد استهلاك الطاقة.
- عندما تنطفئ شاشة LCD، يمكنك عرض الشاشة عن طريق لمسها.
 - إذا قطعت اتصال Wi-Fi، فسيوقف تشغيل الكاميرا تلقائياً بعد مرور 15 دقيقة تقريباً.

سيعمل هذا الإعداد على ضبط/إلغاء كلمة المرور لتقييد بدء التشغيل لقائمة إعداد Wi-Fi. سيعمل ضبط كلمة المرور على منع التشغيل غير الصحيح، والوقاية من الاستعمال الخاطئ لوظيفة Wi-Fi من قِبَل طرف آخر، وحماية البيانات الشخصية المعينة.

1 المس [تهيئة].

2 المس [إدخال]، ثم أدخل كلمة المرور (6 رموز).

- المس [إدخال] بعد الانتهاء من إدخال كلمة المرور.
- إذا كان قد جرى ضبط كلمة المرور بالفعل، تُعرض العلامة النجمية *.
- للحصول تفاصيل حول كيفية إدخال الحروف، راجع صفحة 92.

3 المس [تالي].

4 المس [إدخال]، ثم أدخل كلمة المرور ذاتها مرة أخرى.

- المس [إدخال] بعد الانتهاء من إدخال كلمة المرور.
- إذا لم تكن كلمتي المرور متطابقتين، تظهر رسالة.

5 المس [إنهاء].

- إذا ضبطت كلمة مرور لوظيفة Wi-Fi، فسيتعين عليك إدخال كلمة المرور كلما لمست [تهيئة Wi-Fi] على الشاشة الرئيسية لوظيفة Wi-Fi.
- عندما تتسّى كلمة المرور لوظيفة Wi-Fi، عليك بإجراء [إعادة ضبط تهيئات Wi-Fi] من قائمة التهيئة. وسيؤدي هذا إلى ضبط إعداد Wi-Fi على الوضع الذي كان عليه عند الشراء، وسيكون بإمكانك استخدام قائمة إعداد Wi-Fi. (← 36)

[إعادة ضبط تهيئات Wi-Fi]

يمكنك العودة بإعداد وظيفة Wi-Fi إلى الوضع الافتراضي.

- يُحذف أيضًا معرف تسجيل الدخول لحساب "LUMIX CLUB" وكلمة المرور لوظيفة Wi-Fi.
- تُحذف أيضًا المعلومات المتعلقة بنقاط الوصول اللاسلكي والهواتف الذكية والكاميرات الفرعية اللاسلكية المسجلة بهذه الكاميرا.

[اسم الجهاز]

يمكنك الإطلاع على اسم الجهاز (SSID) الذي يُستخدم في تشغيل الكاميرا باعتباره نقطة وصول لاسلكي، وتغيير هذا الاسم.

1 المس [إدخال]، ثم أدخل اسم الجهاز المطلوب (SSID).

- يوصى بإدخال ما يصل إلى 20 من الرموز. ولا يمكن تأكيد جميع الرموز عند عرض أسماء الأجهزة على شاشة الكاميرا في حالة استخدام اسم جهاز طويل. (← 161)
- للحصول تفاصيل حول كيفية إدخال الحروف، راجع صفحة 92.
- المس [إدخال].
- المس [إنهاء].

● إذا كنت تعترض الاتصال بهاتف ذكي مباشرةً بعد تغيير اسم الجهاز (SSID)، فاضبط الاتصال مرة أخرى بواسطة اسم الجهاز الذي جرى تغييره (SSID). (← 161)

● لا يمكن تغيير كلمة المرور التي أدخلت أثناء إعداد الاتصال المباشر. (← 161)

يمكنك تغيير إعدادات الشبكة المعينة لشبكة LAN اللاسلكية أو التحقق منها، مثل: [عنوان IP] و[Subnet Mask] و[عنوان MAC].

[عنوان IP]/[Subnet Mask]/[البوابة]/[DNS الأساسي]/[DNS الثانوي]/[عنوان MAC]

- إذا لمست [تلقائي]، يجري ضبط إعدادات الشبكة تلقائيًا. أما إذا لمست [يدوي]، يمكنك ضبط كل عنصر على حدة. فاختر العنصر الذي ترغب في ضبطه، ثم اضبطه.
- لا يمكن تغيير [عنوان MAC].

[اختبار الاتصال]

يمكنك اختبار الاتصال القائم بين الكاميرا ونقطة الوصول اللاسلكي. ويمكن التحقق من صلاحية الاتصالات التالية:

– الاتصال بنقطة وصول لاسلكي

– الاتصال بموقع "LUMIX CLUB"

– الاتصال بموقع USTREAM

– الاتصال بخادم المراقبة المنزلية

1 المس [تالي].

● يبدأ اختبار الاتصال.

2 تحقق من نتيجة اختبار الاتصال، ثم المس [إنهاء].

● إذا نجح الاتصال، تعرض علامة "○". أما إذا فشل الاتصال، فتعرض علامة "×".

● لاختبار الاتصال بموقع "LUMIX CLUB" أو موقع USTREAM، يتعين عليك ضبط الإعدادات الأخرى على نحو مسبق. (← 150)

[تغيير]/[العودة إلى الافتراضي]**[إعداد توصيل PC]**

يمكنك تغيير إعداد مجموعة العمل.

- في حالة نسخ المشاهد والصور الثابتة إلى جهاز كمبيوتر باستخدام وظيفة Wi-Fi [نسخ]، يجب إنشاء مجلد مشترك على الكمبيوتر، وتوصيل الكاميرا بمجموعة العمل التي ينتمي إليها الكمبيوتر. (الإعداد الافتراضي هو [WORKGROUP]).
- للحصول على تفاصيل حول كيفية إنشاء مجلد مشترك، راجع صفحة 146.

[تغيير]: أدخل اسم مجموعة العمل التي ينتمي إليها الكمبيوتر الوجهة.

[العودة إلى الافتراضي]: سيتيح هذا الإعداد الضبط على الوضع الافتراضي في وقت الشراء.

● للحصول تفاصيل حول كيفية إدخال الحروف، راجع صفحة 92.

● يمكن إدخال 15 حروف كحد أقصى.

- حصل على معرف تسجيل دخول لموقع "LUMIX CLUB" (مجانيًا).
- يمكنك تحميل المشاهد والصور الثابتة المسجلة بواسطة الكاميرا عبر خدمة WEB باستخدام إعداد [تحكم عن بعد]، أو استخدام وظيفة [بث مباشر]، في حالة التسجيل بموقع "LUMIX CLUB".
- يمكنك ضبط معرف تسجيل الدخول لموقع "LUMIX CLUB" ذاته للكاميرا والهاتف الذكي.
- عند الحصول على معرف تسجيل الدخول عبر الهاتف الذكي ("Image App") فقط، من الممكن تسجيل معرف تسجيل الدخول ذاته بالكاميرا باستخدام تطبيق "Image App". (← 171)
- عند الحصول على معرفات تسجيل دخول مختلفة للكاميرا والهاتف الذكي، عليك بتغيير معرف تسجيل الدخول وكلمة المرور إلى ما ترغب في الاحتفاظ به.

راجع موقع "LUMIX CLUB" للحصول على تفاصيل.
<http://lumixclub.panasonic.net/eng/c/>

● وصل الكاميرا بنقطة وصول لاسلكي عن طريق إعداد [اضبط نقطة وصول لاسلكي]. (← 158)

- 1 اضغط على زر Wi-Fi بالكاميرا، ثم المس [تهيئة Wi-Fi]. 
- 2 المس [LUMIX CLUB].
- 3 المس [إضافة/تغيير الحساب].
- 4 المس [حساب جديد].
- اتصل بالشبكة. ثم تابع إلى الصفحة التالية بلمس [تالي].
- 5 اقرأ شروط موقع "LUMIX CLUB"، ثم اختر [موافق].
- المس [إنهاء] لإلغاء العملية دون الحصول على معرف تسجيل دخول.
- 6 المس [تالي]، ثم أدخل كلمة مرور.
- أدخل كلمة مرور مؤلفة من مجموعة من الحروف والأرقام يتراوح عددها بين 8 و16.
- للحصول تفاصيل حول كيفية إدخال الحروف، راجع صفحة 92.
- 7 تحقق من معرف تسجيل الدخول، ثم المس [OK].
- سيُعرض معرف تسجيل الدخول (رقم مكون من 12 عددًا) تلقائيًا. وعند تسجيل الدخول إلى موقع "LUMIX CLUB" بواسطة جهاز كمبيوتر، كل ما هو مطلوب منك إدخال الأرقام.
- تأكد من تدوين معرف تسجيل الدخول وكلمة المرور.

■ التحقق من معرف/كلمة مرور تسجيل الدخول أو تغييرهما

- لتغيير كلمة المرور لموقع "LUMIX CLUB" بالكاميرا، تصفح موقع الويب "LUMIX CLUB" عبر هاتفك الذكي أو جهاز الكمبيوتر لديك، ثم غير كلمة المرور لموقع "LUMIX CLUB" مسبقًا.
- 1 اضغط على زر Wi-Fi بالكاميرا، ثم المس [تهيئة Wi-Fi]. 
- 2 المس [LUMIX CLUB].
- 3 المس [إضافة/تغيير الحساب].
- 4 المس [تغيير الحساب].
- يُعرض المعرف وكلمة المرور لتسجيل الدخول.
- تعرض كلمة المرور هكذا " *".
- 5 المس [معرفة الدخول] أو [كلمة المرور].
- 6 أدخل معرف تسجيل الدخول أو كلمة المرور، ثم المس [إدخال].
- للحصول تفاصيل حول كيفية إدخال الحروف، راجع صفحة 92.
- أدخل كلمة المرور التي جرى تغييرها بواسطة الهاتف الذكي أو الكمبيوتر.

■ سجّل معرفّ تسجيل الدخول للهاتف الذكي ("Image App") في الكاميرا.

من الملائم مطابقة معرفّات تسجيل الدخول للكاميرا والهاتف الذكي ("Image App") عند استخدام وظيفة Wi-Fi بواسطة موقع "LUMIX CLUB".

- 1 وصلّ الكاميرا بالهاتف الذكي.
- 2 عيّن معرفّ تسجيل الدخول المشترك من قائمة "Image App".

■ الإطلاع على شروط الاستخدام لموقع "LUMIX CLUB"

راجع التفاصيل، إذا كان قد جرى تحديث الشروط.

- 1 اضغط على زر Wi-Fi بالكاميرا، ثم المس [تهيئة Wi-Fi].
 - 2 المس [LUMIX CLUB].
 - 3 المس [شروط الاستخدام].
- ستتصل الكاميرا بالشبكة، وستعرض شروط الاستخدام. المس [إنهاء] لإغلاق القائمة بعد مراجعة شروط الاستخدام.

● لا يمكن إجراء التغييرات وغيرها من العمليات إلا على معرفّات تسجيل الدخول التي جرى الحصول عليها بواسطة الكاميرا فقط.

■ حذف معرفّ تسجيل الدخول والحساب من موقع "LUMIX CLUB"

احذف معرفّ تسجيل الدخول من الكاميرا عند التنازل عنها لطرف آخر، أو التخلّص منها. ويمكنك كذلك حذف حسابك على موقع "LUMIX CLUB".

- 1 اضغط على زر Wi-Fi بالكاميرا، ثم المس [تهيئة Wi-Fi].
 - 2 المس [LUMIX CLUB].
 - 3 المس [حذف حساب].
- تُعرض الرسالة. المس [تالي].
- 4 المس [نعم] على شاشة تأكيد حذف معرفّ تسجيل الدخول.
 - تُعرض الرسالة. المس [تالي].
 - 5 المس [نعم] على شاشة تأكيد الحذف لحساب موقع "LUMIX CLUB".
 - تُعرض الرسالة. المس [تالي].
 - إذا لم تكن بصدد حذف حساب موقع "LUMIX CLUB"، فلن يُمحي سوى معرفّ تسجيل الدخول عند اختيار [لا] فقط.
 - 6 المس [إنهاء].

● لا يمكن إجراء التغييرات وغيرها من العمليات إلا على معرفّات تسجيل الدخول التي جرى الحصول عليها بواسطة الكاميرا فقط.

استخدام خدمات WEB

عند إرسال صور إلى خدمات WEB، يجب تسجيل خدمة WEB قيد الاستخدام بواسطة موقع "LUMIX CLUB".
سيؤدي تسجيل خدمات WEB متعددة إلى إرسال صور إلى جميع الخدمات في آن واحد.

- تصفح قسم "FAQ/Contact us" (الأسئلة الشائعة/اتصل بنا) بالموقع التالي للتعرف على خدمات WEB المتوافقة.
<http://lumixclub.panasonic.net/eng/c/>

الاستعداد:

تأكد من إنشاء حساب عبر خدمة WEB التي تريد استخدامها، وكذلك من توفر معلومات تسجيل الدخول لديك.

- 1 اتصل بموقع "LUMIX CLUB" باستخدام هاتف ذكي أو جهاز كمبيوتر.
- 2 أدخل معرفّ تسجيل الدخول وكلمة المرور لموقع "LUMIX CLUB"، وسجّل دخولك إلى الخدمة.
- 3 احفظ عنوان البريد الإلكتروني الخاص بك.
- 4 اختر خدمة WEB المراد استخدامها، ثم احفظها.
- اتبع التعليمات المعروضة على الشاشة لحفظ الخدمة.

وظيفة الكاميرا المزدوجة اللاسلكية

عندما تكون الكاميرا متصلة بهاتف ذكي عبر شبكة Wi-Fi، يمكنك عرض الصورة المرسله من الهاتف الذكي عبر النافذة الفرعية للكاميرا، وتسجيلها مع صورة الكاميرا الأساسية في أن واحد. (الكاميرا المزدوجة اللاسلكية)

الكاميرا المزدوجة اللاسلكية



الهاتف الذكي (الكاميرا الإضافية اللاسلكية) (A)
هذه الكاميرا (الكاميرا الأساسية) (B)

استخدم الكاميرا الإضافية اللاسلكية للاستمتاع بتصوير وجهك أو أي منظر مختلف عما يجري تسجيله بواسطة الكاميرا الأساسية.

تسجيل أهداف مختلفة في صورة متحركة واحدة تسجيل الهدف ذاته من زوايا مختلفة تسجيل منظر مرني بواسطة الهدف



نافذة فرعية (C)

تُعرض الصورة المرسله من الكاميرا الإضافية اللاسلكية على النافذة الفرعية.

تصف تعليمات التشغيل هذه إجراء اتصال الكاميرا بهاتف ذكي. للحصول على معلومات حول الأجهزة الأخرى، بخلاف الهواتف الذكية، التي تدعم وظيفة الكاميرا الإضافية اللاسلكية، والإجراءات المتبعة لاستخدامها، يرجى زيارة موقع الدعم التالي. (ابتداءً من يناير 2017)

http://panasonic.jp/support/global/cs/e_cam

ملاحظات حول وظيفة الكاميرا المزدوجة اللاسلكية

يختلف أداء وظيفة الكاميرا المزدوجة اللاسلكية تبعًا لظروف الموجات اللاسلكية المحيطة. وتتأثر هذه الوظيفة أيضًا بمدى ازحام المكان؛ حيث تتعرض الموجات اللاسلكية للحجب بفعل جسم الإنسان.

■ تلميحات التسجيل

- استخدم كاميرا الإضافة اللاسلكية لديك في موضع تكون فيه مكشوفة بأكبر قدر ممكن من موضع الكاميرا.
- وعندما تضعف الإشارة المتبادلة بين هذه الكاميرا والكاميرا الإضافية اللاسلكية، تظهر أيقونة تحذير. وفي هذه الحالة، قل المسافة الفاصلة بينهما.
- يوصى بتركيب حامل ثلاثي القوائم بالكاميرا أثناء التسجيل.

■ عند استخدام هاتف ذكي باعتباره كاميرا إضافية لاسلكية

- تصدر وظيفة الكاميرا المزدوجة اللاسلكية أمرًا للهاتف الذكي بمعالجة الصورة، وإرسال إشارات Wi-Fi.
- يختلف أداء معالجة الصور، وأداء إرسال إشارات Wi-Fi، وموضع الهوائي وفقًا لطرز الهاتف الذكي.
- يصاحب عرض صورة النفاذة الفرعية التي يجري إرسالها من الهاتف الذكي تأخر طفيف مقارنة بصورة الكاميرا الأساسية.
- قد لا تبدو الحركة في الصورة المرسلة من الهاتف ذكي سلسلة، أو قد تبدو كما لو أن هناك إطارات ناقصة، وذلك اعتمادًا على الجهاز والبيئة. وتنطبق هذه الحالة على وجه الخصوص على الاتجاه الرأسي، الذي يزيد من عبء المعالجة على الهاتف الذكي.

ضع النقاط التالية في الاعتبار عند استخدام هاتف ذكي ككاميرا مزدوجة لاسلكية:

- يوصى باستخدام جهاز Android مزود بوحدة معالجة مركزية (CPU) رباعية النواة (Quad Core) أو أعلى، أو أحدث جهاز مزود بنظام التشغيل iOS.
- يوصى بمعاينة الصورة المرسلة من هاتفك الذكي مسبقًا للتحقق من مسافة التسجيل المثلى للهاتف الذكي، وأسهل طريقة للإسماك به، وغيرها من ظروف التسجيل الأخرى.
- يوصى بإيقاف تشغيل وظائف GPS وBluetooth المزودة بالهاتف الذكي، التي قد تؤثر على صورة الكاميرا الإضافية اللاسلكية.
- يوصى بإغلاق أكبر عدد ممكن من التطبيقات الأخرى.
- يستهلك التسجيل قدرًا كبيرًا من طاقة البطارية. فعند إجراء التسجيل لمدة زمنية طويلة، انتبه إلى طاقة البطارية المتبقية.

● للحصول على معلومات حول إعداد الهاتف الذكي لديك، راجع تعليمات التشغيل الخاصة به.

● يرجى أيضًا مراجعة "في حالة عدم إمكانية إنشاء اتصال Wi-Fi". (← 164)

استخدام هاتف ذكي باعتباره كاميرا إضافية لاسلكية

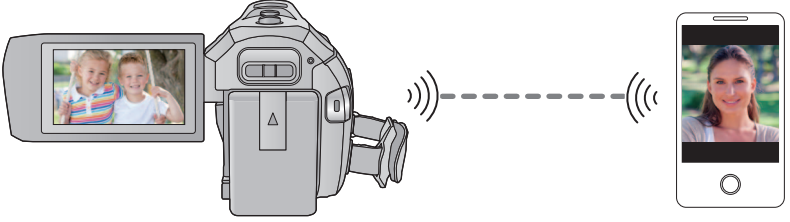

- يتعين عليك تشغيل وظيفة **Wi-Fi** بالهاتف الذكي لديك.
- تُثبَّت تطبيق الهواتف الذكية "**Image App**" على الهاتف الذكي. (← 155)

عند توصيل هاتف ذكي بالكاميرا لأول مرة باعتبارها كاميرا إضافية لاسلكية

- لا يُعرض رمز QR عند ضبط [كلمة مرور اتصال مباشر] (← 167) على [إيقاف]. راجع "اختيار معرف SSID للكاميرا وإدخال كلمة مرور بالهاتف الذكي لإعداد اتصال" الإعداد الافتراضي لإعداد [كلمة مرور اتصال مباشر] هو [إيقاف].

■ اختيار معرف SSID للكاميرا وإدخال كلمة مرور بالهاتف الذكي لإعداد اتصال

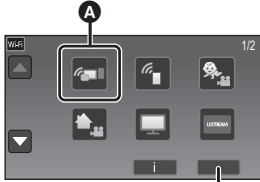

- A [كاميرا مزدوجة]
B [إنهاء]

1 (عند استخدام قائمة تهيئة Wi-Fi)

اضغط على زر Wi-Fi بالكاميرا، ثم المس [كاميرا مزدوجة].



(في حالة استخدام شاشة التسجيل)

المس شاشة التسجيل بالكاميرا، ثم المس أيقونة .

2 المس [الهاتف الذكي] على شاشة الكاميرا.

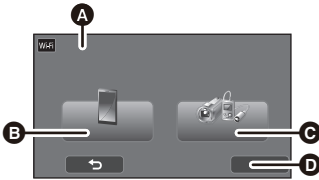

- A [كاميرا مزدوجة لاسلكية]
B [الهاتف الذكي]
C [كاميرا أخرى]
D [إلغاء]

3 (في حالة ضبط إعداد [كلمة مرور اتصال مباشر] على [إيقاف])

عبر الهاتف الذكي، اضبط معرف SSID المعروض على شاشة الكاميرا.

- في حالة استخدام جهاز يعمل بنظام التشغيل Android، أجرِ العمليات التالية:

1 ابدأ تشغيل تطبيق الهاتف الذكي "Image App".

2 عبر الهاتف الذكي، اختر [Wi-Fi]، ثم اختر معرف SSID المعروض على الشاشة.*

- في حالة استخدام جهاز يعمل بنظام iOS، أجرِ العمليات التالية:

1 عبر الهاتف الذكي، اختر معرف SSID المعروض على شاشة الكاميرا ضمن قائمة تهيئة Wi-Fi.

2 ابدأ تشغيل تطبيق الهاتف الذكي "Image App".

* إذا كان الهاتف الذكي يتصل بالكاميرا للمرة الأولى، فستظهر رسالة على شاشة الكاميرا. المس [نعم].

- عندما يكتمل الاتصال، سَتُعرض الصورة الجاري التقاطها بواسطة الهاتف الذكي على النافذة الفرعية بالكاميرا.

(في حالة ضبط إعداد [كلمة مرور اتصال مباشر] على [تشغيل])

المس [Wi-Fi] على شاشة الكاميرا، وعلى الهاتف الذكي، ثم عيّن معرف SSID المعروض على شاشة الكاميرا. في حالة استخدام جهاز يعمل بنظام التشغيل Android، أجرِ العمليات التالية:

- 1 ابدأ تشغيل تطبيق الهاتف الذكي "Image App".
- 2 عبر الهاتف الذكي، اختر [Wi-Fi]، ثم اختر معرف SSID المعروض على الشاشة.
- 3 أدخل كلمة المرور المعروضة على شاشة الكاميرا.

في حالة استخدام جهاز يعمل بنظام iOS، أجرِ العمليات التالية:

- 1 عبر الهاتف الذكي، اختر معرف SSID المعروض على شاشة الكاميرا ضمن قائمة تهيئة Wi-Fi.
- 2 أدخل كلمة المرور المعروضة على شاشة الكاميرا.
- 3 ابدأ تشغيل تطبيق الهاتف الذكي "Image App".

• عندما يكتمل الاتصال، سَتُعرض الصورة الجاري التقاطها بواسطة الهاتف الذكي على النافذة الفرعية بالكاميرا.

■ مسح رمز QR ضوئياً لإعداد اتصال

(عند استخدام قائمة تهيئة Wi-Fi)

1 اضغط على زر Wi-Fi بالكاميرا، ثم المس [كاميرا مزدوجة].

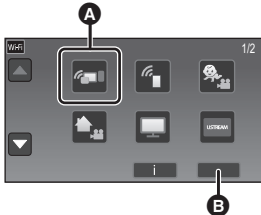

- A [كاميرا مزدوجة]
B [إنهاء]

(في حالة استخدام شاشة التسجيل)

المس شاشة التسجيل بالكاميرا، ثم المس أيقونة [Wi-Fi].

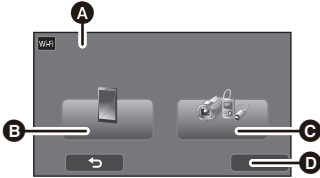

- A [كاميرا مزدوجة لاسلكية]
B [الهاتف الذكي]
C [كاميرا أخرى]
D [إلغاء]

2 المس [الهاتف الذكي] على شاشة الكاميرا.

3 المس [QR code] على شاشة الكاميرا.

4 ابدأ تشغيل تطبيق الهاتف الذكي "Image App".

- 5** عبر الهاتف الذكي، اختر [QR code] من أجل مسح رمز QR المعروض على شاشة الكاميرا مسخًا ضوئيًا.
- في حالة استخدام جهاز يعمل بنظام iOS، أجر العمليات التالية:
 - 1** حدد الخيار الذي يسمح لك بتثبيت التطبيق على شاشة ملف التعريف لتطبيق "Image App"، ثم اتبع التعليمات المعروضة على الشاشة لإتمام التثبيت.
 - 2** اضغط على زر الشاشة الرئيسية لإغلاق الشاشة المعروضة.
 - 3** المس [تالي] على شاشة الكاميرا لعرض معرف SSID المخصص لها.
 - 4** بعد اختيار اسم الشبكة (SSID) للكاميرا عبر تهيئة Wi-Fi للهاتف الذكي، ابدأ تشغيل تطبيق "Image App".
 - عندما يكتمل الاتصال، سَعرض الصورة الجاري التقاطها بواسطة الهاتف الذكي على النافذة الفرعية بالكاميرا.
 - إذا تعذر مسح رمز QR مسخًا ضوئيًا، فراجع "اختيار معرف SSID للكاميرا وإدخال كلمة مرور بالهاتف الذكي لإعداد اتصال". (← 175)

في حالة إجراء الاتصال للمرة الثانية أو في وقت لاحق



1 المس شاشة التسجيل بالكاميرا، ثم المس أيقونة

2 ابدأ تشغيل تطبيق الهاتف الذكي "Image App".

- ستتصل الكاميرا بالهاتف الذكي عبر شبكة Wi-Fi. عندما يكتمل الاتصال، سَعرض الصورة الجاري التقاطها بواسطة الهاتف الذكي على النافذة الفرعية بالكاميرا.
- إذا تعذر إنشاء الاتصال، أو لم تظهر صورة عبر النافذة الفرعية، فاتبع الخطوات التالية لإعداد الاتصال مرة أخرى.

1 أغلق تطبيق الهاتف الذكي "Image App".

2 المس شاشة التسجيل بالكاميرا، ثم المس أيقونة

3 المس [تغيير الجهاز] على شاشة الكاميرا.

- بعد الانتهاء من الخطوات السابقة، اتبع الإجراء الموضح بدءًا من الخطوة 2 فصاعدًا في "عند توصيل هاتف ذكي بالكاميرا لأول مرة باعتباره كاميرا إضافية لاسلكية".

- يتيح لك خيار [سجل] إعداد اتصال Wi-Fi بواسطة إعدادات وظيفة Wi-Fi التي سبق لك استخدامها. (← 163)

قطع الاتصال



1 المس شاشة التسجيل بالكاميرا، ثم المس أيقونة

2 المس [إنهاء] على شاشة الكاميرا.

- سيجري قطع اتصال Wi-Fi.
- أغلق تطبيق "Image App" بالهاتف الذكي.

- يمكنك أيضًا إنهاء الاتصال بالضغط على زر Wi-Fi بالكاميرا.
- إذا ضغطت على زر Wi-Fi أثناء الإيقاف المؤقت للتسجيل، فستظهر لك رسالة. ولقطع الاتصال، المس [نعم].

التسجيل بواسطة كاميرا إضافية لاسلكية (الكاميرا المزدوجة اللاسلكية)

- إن الصورة المسجلة بواسطة الكاميرا الأساسية وصورة الكاميرا الإضافية اللاسلكية المعروضة في النافذة الفرعية سيجري تسجيلهما باعتبارهما مشهدًا واحدًا أو صورة ثابتة وحيدة. وفي حالة عرض ذلك المشهد أو تلك الصورة الثابتة، لا يمكن حذف صورة النافذة الفرعية أو إخفاؤها.
- إذا ضبطت [كاميرا مزدوجة احتياطية] على [تشغيل]، في حالة تسجيل صور بواسطة وظيفة الكاميرا المزدوجة اللاسلكية، يمكن أيضًا تسجيل صورة الكاميرا الأساسية دون صورة النافذة الفرعية باعتبارها مشهدًا منفصلًا. (43 ←)

1 وصل هاتف ذكي بالكاميرا باعتباره كاميرا إضافية لاسلكية (← 174)

2 ابدأ التسجيل.

عرض الشاشة عند استخدام كاميرا إضافية لاسلكية

■ أيقونات حالة الاتصال لكاميرا إضافية لاسلكية

| | |
|---|--|
| <p>A مضىء باللون الأخضر</p> <ul style="list-style-type: none"> ● يصدر مؤشر بيان الحالة ضوءًا أخضرًا عند تفعيل وظيفة الكاميرا المزدوجة اللاسلكية. ● عند قطع اتصال Wi-Fi، يضيء مؤشر بيان الحالة ضوءًا أحمرًا مرة أخرى. | |
| <p>B أيقونة حالة الاتصال لكاميرا إضافية لاسلكية في حالة الاتصال بكاميرا إضافية لاسلكية:</p> <p>سيتغير عرض الأيقونة كما يلي وفقًا لشدة الموجات اللاسلكية:</p> <p>📶 (ضعيف) ← 📶 (متوسط) ← 📶 (قوي).</p> | |

عندما تكون إشارة Wi-Fi ضعيفة

إذا ضعفت الإشارة أثناء عرض النافذة الفرعية، تتحول أيقونة حالة الاتصال إلى 📶 (ضعيفة)، وتصدر 📶 وميضًا في النافذة الفرعية. وإذا زادت الإشارة ضعفًا، فستتحول أيقونة حالة الاتصال إلى 📶، ثم تختفي صورة النافذة الفرعية. (لا يمكنك تشغيل النافذة الفرعية).



● يمكنك تشغيل النافذة الفرعية مرة أخرى عندما تصبح الإشارة أقوى.

● قد ينقطع اتصال Wi-Fi حسب حالة الهاتف الذكي.

■ عرض النافذة الإضافية أو إخفائها

■ المس

- كلما لمست الأيقونة، يمكنك عرض النافذة الإضافية أو إخفائها.
- عندما تختفي النافذة الإضافية، لن تُسجّل صورة الهاتف الذكي.



■ حجم النافذة الفرعية عند استخدام كاميرا مزدوجة لاسلكية

يختلف حجم الصورة المعروضة عبر النافذة الفرعية حسب حالة كاميرا الهاتف الذكي واتجاهه.

مثال: عرض النافذة الفرعية عند ضبط نسبة أبعاد الكاميرا الأساسية على 16:9 (تتوافق الإطارات الصفراء مع حجم الصورة المعروضة عبر النافذة الفرعية.)

| أفقي* | رأسي | اتجاه الهاتف الذكي |
|-------|------|---------------------|
| | | عرض النافذة الفرعية |

* قد يتعذر استخدام الاتجاه الأفقي، وذلك تبعًا لحالة الهاتف الذكي.

تغيير موضع عرض النافذة الفرعية



- 1 المس النافذة الفرعية.
 - 2 المس موضع العرض الذي ترغب في تغييره.
- حسب موضع عرض النافذة الفرعية، قد تتعرض مواضع الأيقونات المعروضة على الشاشة للتغيير.

تغيير لون إطار النافذة الفرعية

1 المس النافذة الفرعية.

2 المس أيقونة .

3 المس أيقونة  ، ثم اختر الإطار المطلوب.

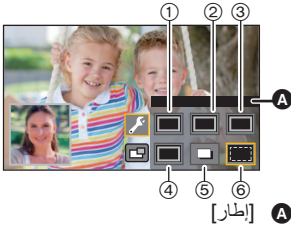

①: وردي

②: أخضر

③: برتقالي

④: رمادي

⑤: إسقاط الظل

⑥: بلا إطار

* يعمل هذا الإعداد على إضافة إسقاط ظل على الجانبين الأيمن والسفلي.

- قد يستغرق ظهور النافذة بعض الوقت.
- لا يمكنك ضبط هذه الكاميرا على نمط العرض في حالة اتصالها بكاميرا إضافية لاسلكية.
- يتعذر إجراء التسجيل المتزامن لصور ثابتة أثناء تسجيل صورة متحركة، أو استخدام خيار التسجيل المسبق PRE-REC بواسطة وظيفة الكاميرا المزدوجة اللاسلكية.
- قد لا تظهر أيقونات الأزرار التالية في حالة عرض النافذة الفرعية. ولعرض هذه الأيقونات، المس صورة الكاميرا الأساسية على الشاشة.
 -  (قائمة للمس)
 -  (أيقونات أزرار الزوم)
 -  (أيقونة زر التسجيل)
 - أيقونة زر نمط التسجيل (44 ←)
- لا تعمل الوظائف التالية:
 - نمط التحكم الإبداعي
 - نمط فيديو HDR
 - نمط الفيديو البطيء الحركة FULL HD
 - نمط توقف مساعد حركة الرسوم المتحركة
 - عناصر قائمة الإعداد
 - ميزة النقل ببطاقة Eye-Fi
 - الانتقال إلى وظيفة Wi-Fi أخرى بخلاف كاميرا مزدوجة لاسلكية
 - حامل التحكم بالدوران والإمالة عن بعد
- عند عرض النافذة الفرعية، لا تعمل الوظائف التالية:
 - غالق يعمل باللمس
 - [إطار الوجه]
 - تعقب AF/AE
 - قفل مثبت الصورة البصري
 - لمبة تعزيز AF
- لا يمكنك تغيير الإعدادات التالية:
 - إعدادات النافذة الفرعية (WB/إشراق/تركيز)
- اعتماداً على ظروف التسجيل، قد يختلف توازن الألوان ودرجة الإشراق وغيرهما من الإعدادات فيما بين الكاميرا الأساسية والكاميرا الإضافية اللاسلكية.
- تعمل عناصر قائمة التسجيل وأيقونات العمليات والوظائف كمثبت الصورة وميزة التصوير المستوي و[بدء التشغيل السريع] فقط مع الكاميرا الأساسية.

- عندما تسجل صورًا ثابتة باستخدام وظيفة الكاميرا المزدوجة اللاسلكية، فقد يستغرق تحقيق التركيز وقتًا أطول من المعتاد.
- (← 24)
- لا تؤثر تأثيرات الصورة الملتقطة بواسطة وظيفة التضاؤل على النافذة الفرعية.
- في حالة عدم إرسال صور إلى النافذة الفرعية لمدة 4 دقائق متواصلة تقريبًا أو أكثر، سيجري إنهاء اتصال Wi-Fi.
- عندما تختفي شاشة تطبيق "Image App"، يتوقف نقل الصورة إلى النافذة الفرعية. (يظل اتصال Wi-Fi دون انقطاع.)
- وقد يحدث هذا في حالة تلقي الهاتف الذكي لمكالمة هاتفية، أو الضغط على زر الشاشة الرئيسية مثلًا.
- إذا بدأت تشغيل تطبيق "Image App" بالهاتف الذكي مرة أخرى، فسيُستأنف إرسال الصور إلى الكاميرا الأساسية، وستعرض النافذة الفرعية تلقائيًا.
- لا يمكنك تسجيل صور بواسطة الكاميرا المزدوجة اللاسلكية عبر الهاتف الذكي.

في حالة عدم إمكانية إنشاء اتصال Wi-Fi (الكاميرا المزدوجة اللاسلكية)

● للحصول على معلومات حول إعداد الهاتف الذكي لديك، راجع تعليمات التشغيل الخاصة به.

| المشكلة | نقاط الفحص |
|---|--|
| <p>يتعذر توصيل الكاميرا بالهاتف الذكي.</p> <p>لا تظهر صورة على النافذة الفرعية.</p> | <ul style="list-style-type: none"> ● تأكد من أن الهاتف الذكي متصل بالكاميرا على نحو سليم بالتحقق من إعدادات وظيفة Wi-Fi بالهاتف الذكي. ● إذا كان الهاتف الذكي متصلًا بنقطة وصول لاسلكي، أو كاميرا فيديو أخرى تدعم وظيفة الكاميرا المزدوجة اللاسلكية، فاختر معرف SSID المخصص للكاميرا من قائمة تهيئة Wi-Fi بالهاتف الذكي، ثم أعد تشغيل تطبيق "Image App". ● إذا لم تكن متأكدًا من معرف SSID بالكاميرا، أو الاتصال بهاتف ذكي مختلف عن الهاتف الذكي الذي سبق الاتصال به، أو تغيير إعداد [كلمة مرور اتصال مباشر] بعد الاتصال بهاتف ذكي، فاتبع الخطوات التالية لإعداد الاتصال مرة أخرى. <ol style="list-style-type: none"> 1 أغلق تطبيق "Image App" بالهاتف الذكي. 2 اضغط على زر Wi-Fi بالكاميرا، ثم المس [كاميرا مزدوجة]. 3 اتبع الإجراء الموضح بدءًا من الخطوة 2 فصاعدًا في "عند توصيل هاتف ذكي بالكاميرا لأول مرة باعتباره كاميرا إضافية لاسلكية". <p>(176، 175 ←)</p> |
| <p>صورة النافذة الفرعية مشوشة.</p> <p>صورة النافذة الفرعية مختلفة.</p> | <ul style="list-style-type: none"> ● تتعرض صورة النافذة الفرعية للتشويش عندما تصبح إشارة Wi-Fi ضعيفة. وإذا زادت الإشارة ضعفًا، تخفت صورة النافذة الفرعية تلقائيًا. ● اعتمادًا على اتجاه الكاميرا والهاتف الذكي والمسافة الفاصلة بينهما، قد يتعرض إرسال الصور للانقطاع. <p>إذا كان استقبال الصور ضعيفًا، فقلل المسافة وافحص أيقونة حالة الاتصال (178 ←) في الوقت ذاته. كما يمكنك أيضًا توجيه وحدة إرسال إشارة Wi-Fi (9 ←) نحو الهاتف الذكي.</p> |

● يرجى أيضًا مراجعة "في حالة عدم إمكانية إنشاء اتصال Wi-Fi". (164 ←)

الاستخدام مع الكمبيوتر

برنامج HD Writer AE 5.2

يمكنك نسخ بيانات الصور المتحركة/الثابتة على القرص الثابت بجهاز الكمبيوتر، أو كتابة هذه البيانات على وسائط تخزين، كأقرص Blu-ray أو أقراص DVD أو بطاقات SD باستخدام برنامج HD Writer AE 5.2.

برجاء زيارة موقع الويب التالي لتنزيل/تثبيت البرنامج

● البرنامج متاح للتنزيل حتى نهاية مارس 2020.

http://panasonic.jp/support/global/cs/soft/download/f_ae52.html

● راجع تعليمات التشغيل الخاصة ببرنامج HD Writer AE 5.2 (ملف بتنسيق PDF) للحصول على تفاصيل حول كيفية استخدامه. (193 ←)

معالج Smart Wizard

تُعرض شاشة Smart Wizard (المعالج الذكي) تلقائيًا عند توصيل الكاميرا بالكمبيوتر مثبت عليه برنامج HD Writer AE 5.2. (190 ←)



النسخ على كمبيوتر:

يمكنك نسخ بيانات الصور المتحركة/الثابتة على القرص الثابت بالكمبيوتر.

النسخ على قرص:

يمكنك النسخ على قرص بجودة صورة فائقة الدقة أو جودة صورة قياسية تقليدية (بتنسيق MPEG2).

● اختر الوظيفة التي ترغب في استخدامها، ثم اتبع التعليمات التي تظهر على الشاشة لإجراء النسخ بسهولة.

| نوع البيانات | العمليات المتاحة بواسطة برنامج HD Writer AE 5.2 |
|---------------------------|--|
| صور متحركة و صور ثابتة | نسخ البيانات على الكمبيوتر |
| | النسخ بتنسيق قرص AVCHD/Blu-ray: ● يمكن نسخ المشاهد ذات تنسيق 1080/50p كمشاهد بتنسيق 1080/50p. (← 184: ملاحظة هامة) ● لا يمكن نسخ مشاهد ذات تنسيق MP4/iFrame على قرص Blu-ray أو بتنسيق AVCHD. |
| صور متحركة | النسخ بتنسيق DVD-Video: ● يتم التحويل إلى جودة قياسية عادية (تنسيق MPEG2). |
| | التحرير: تحرير بيانات الصور المتحركة المنسوخة على قرص ثابت بالكمبيوتر. ● التقسيم والقص والصورة الثابتة والعنوان والتأثير والنقل والموسيقى التصويرية والحذف الجزئي ● تحويل بيانات الصور المتحركة إلى تنسيق MPEG2 ● تحويل جزء من صورة متحركة إلى صورة ثابتة |

| نوع البيانات | العمليات المتاحة بواسطة برنامج HD Writer AE 5.2 |
|--------------------------|--|
| صور متحركة | المشاركة عبر الإنترنت: يمكنك تحميل الصور المتحركة عبر الإنترنت، ومشاركتها مع أصدقائك، وأصدقائك. |
| صور متحركة وصور ثابتة | العرض على الكمبيوتر: عرض بيانات الصور المتحركة بجودة صورة عالية الدقة على الكمبيوتر. |
| صور متحركة | تهيئة الأقراص: تكون التهيئة ضرورية اعتماداً على نوع القرص الذي تستخدمه. |

- يمكن عرض الصور الثابتة على الكمبيوتر باستخدام عارض الصور القياسي لنظام التشغيل Windows، أو برنامج استعراض الصور المتوافر تجارياً، ونسخ الصور الثابتة على الكمبيوتر باستخدام مستكشف Windows.
- يرجى مراجعة صفحة 194 للحصول على تفاصيل حول استخدام كمبيوتر Mac.

ملاحظة هامة

- عند استخدام بطاقة SDXC، عليك زيارة موقع الدعم التالي.
<http://panasonic.net/avc/sdcard/information/SDXC.html>
- لا تدخل قرصاً مسجلاً بتنسيق AVCHD باستخدام برنامج HD Writer AE 5.2 في جهاز لا يدعم تنسيق AVCHD. فقد يلتصق القرص بالجهاز في بعض الحالات.
- لعرض محتويات قرص Blu-ray قد نسخت عليه مشاهد مسجلة بتنسيق 1080/50p، يلزم توفر جهاز يدعم تنسيق AVCHD Progressive.
- عند إدخال قرص يتضمن صور متحركة مسجلة على أجهزة أخرى، قد تظهر رسالة تطالبك بتهيئة القرص. وفي هذه الحالة، لا تقم بتهيئة القرص؛ فقد لا يمكن استعادة البيانات مرة أخرى عند حذفها.

- يتعذر كتابة البيانات على هذه الكاميرا من الكمبيوتر.
- لا يمكن كتابة الصور المتحركة المسجلة على جهاز آخر بواسطة البرنامج الملحق بهذه الكاميرا.
- عند نسخ بيانات الصور المتحركة إلى بطاقة SD وقراءتها من البطاقة، فإن التشغيل الصحيح للكاميرا غير مضمون، إذا ما استخدم برنامج آخر بخلاف برنامج HD Writer AE 5.2.
- لا تبدأ تشغيل برنامج HD Writer AE 5.2، وبرنامجاً آخر في الوقت نفسه.

يعد تثبيتك أو استخدامك للبرنامج المبين فيما يلي بمثابة موافقة نهائية منك على البنود الواردة في هذه الاتفاقية. وإذا لم توافق على بنود هذه الاتفاقية، فلا يمكنك تثبيت البرنامج أو استخدامه.

اتفاقية ترخيص المستخدم النهائي

المادة 5 الهندسة العكسية أو فك الترجمة أو فك التجميع لا يجوز للمُرخص له اللجوء إلى الهندسة العكسية أو فك ترجمة أو فك تجميع البرنامج، باستثناء في حدود ما هو مسموح به لأي منها بموجب القوانين أو اللوائح المعمول بها في البلد التي يقيم فيها المُرخص له. ولا تتحمل شركة Panasonic أو أي من الموزعين التابعين لها مسؤولية وجود أي عيب بالبرنامج أو تعرض المُرخص له لأية أضرار؛ نتيجة للجوءه إلى الهندسة العكسية أو قيامه بفك ترجمة أو فك تجميع البرنامج.

المادة 6 التعويض
هذا البرنامج مقدم "كما هو" دون أي ضمان من أي نوع، صريحاً كان أو ضمنياً، بما في ذلك - على سبيل المثال لا الحصر - ضمانات عدم الانتهاك وقابلية التسويق وأو الملاءمة لغرض معين. ولا تمنح شركة Panasonic ما يضمن عمل البرنامج بشكل غير منقطع أو خلوه من الأخطاء. ولا تتحمل شركة Panasonic أو الموزعين التابعين لها مسؤولية أية أضرار يتعرض لها المُرخص له؛ نتيجة لاستخدامه للبرنامج أو لأي سبب يتعلق باستخدام البرنامج.

المادة 7 الرقابة على التصدير
يوافق المُرخص له على عدم القيام بتصدير أو إعادة تصدير البرنامج بأي شكل من الأشكال إلى أية دولة دون الحصول على ترخيص التصدير وفقاً لما تنص عليه اللوائح المعمول بها في الدولة التي يقيم بها المُرخص له، متى كان ذلك ضرورياً.

المادة 8 إنهاء الترخيص
يصير الحق المخول للمُرخص له بموجب هذه الوثيقة لاغياً تلقائياً، إذا ما قام بانتهاك أي من الشروط والأحكام الواردة بهذه الاتفاقية. وفي هذه الحالة، يجب على المُرخص له التخلص من البرنامج والوثائق ذات الصلة به، إلى جانب جميع النسخ ذات الصلة، على أن يتحمل المُرخص له جميع النفقات الخاصة بذلك.

يتم منحك ("المُرخص له") ترخيصاً لاستخدام البرنامج المنصوص عليه في اتفاقية ترخيص المستخدم النهائي هذه ("الاتفاقية") حال موافقتك على الشروط والأحكام الواردة بهذه الاتفاقية.
تتضمن البنود التالية إقرارات مادية فيما يتعلق بإخلاءات المسؤولية لشركة Panasonic Corporation. فتأكد من قراءة البنود التالية وفهمها والموافقة عليها.

المادة 1 الترخيص
يحصل المُرخص له على حق استخدام البرنامج، (يقصد بـ "البرنامج" البرامج والمعلومات الأخرى ذات الصلة، كالكتيبات التي ينزلها المُرخص له عبر موقع الويب الخاص بشركة Panasonic)، في حين لا يتم نقل ملكية جميع الحقوق السارية فيما يتعلق ببرامج الاختراع وحقوق الطبع والنشر والعلامات التجارية والأسرار التجارية الواردة في البرنامج إلى المُرخص له.

المادة 2 الاستخدام من قبل طرف ثالث
لا يجوز للمُرخص له القيام باستخدام أو نسخ أو تعديل أو تحويل أو استئجار أو تأجير أو إقراض أو السماح لأي طرف ثالث، سواءً كان ذلك مقابل رسوم أم لا، باستخدام أو نسخ أو إجراء تعديلات على البرنامج، باستثناء في حدود ما هو منصوص عليه صراحة في هذه الاتفاقية.

المادة 3 القيود المفروضة على نسخ البرنامج
يجوز للمُرخص له عمل نسخة واحدة من البرنامج بشكل كلي أو جزئي فقط لغرض عمل نسخ احتياطي.

المادة 4 الكمبيوتر
يجوز للمُرخص له استخدام البرنامج على جهاز كمبيوتر واحد فقط؛ فلا يجوز له استخدامه على أكثر من جهاز. فضلاً عن ذلك، لا يجوز للمُرخص له استخدام البرنامج لخدمات استضافة البرامج التجارية.

المادة 9 فيما يتعلق ببرنامج MICROSOFT SQL

SERVER COMPACT 3.5 المنتج من قبل شركة

Microsoft Corporation

(1) يجوز للمرخص له استخدام برنامج

MICROSOFT SQL SERVER COMPACT

3.5 فقط عندما يكون ملحقاً بالبرنامج، ولا يجوز له

استخدام برنامج

MICROSOFT SQL SERVER COMPACT

3.5 بأي تكوين مختلف أو طريقة أخرى. ويجب على

المرخص له ألا ينشر برنامج MICROSOFT SQL

SERVER COMPACT 3.5، أو يتحايل على أي

قيود فنية في برنامج MICROSOFT SQL

SERVER COMPACT 3.5.

(2) لا يجوز للمرخص له استخدام أو نسخ أو توزيع أو

إعادة منح البرنامج للاستخدام أو استعماله بطريقة أخرى

خلاف نطاق الاستخدام الممنوح بموجب المادة 9 (1)، كما

لا يجوز له القيام بعمليات، مثل: الهندسة العكسية وفك

التجميع والتفكيك وما إلى ذلك في برنامج

MICROSOFT SQL SERVER COMPACT

3.5.

(3) تؤول جميع الحقوق؛ بما في ذلك حقوق الطبع والنشر

وحقوق براءة الاختراع وغيرها من الحقوق فيما يتعلق

برنامج MICROSOFT SQL SERVER

COMPACT 3.5 إلى شركة Microsoft

Corporation. ولا يجوز للمرخص له المطالبة بأي

حقوق بشأن برنامج MICROSOFT SQL

SERVER COMPACT 3.5 مطلقاً.

بيئة التشغيل

- على الرغم من الوفاء بمتطلبات النظام المنصوص عليها في تعليمات التشغيل هذه، هناك بعض أجهزة الكمبيوتر التي لا يمكن استخدامها.
- يجب توفير محرك تسجيل أقراص DVD/Blu-ray ووسائط متوافقة من أجل الكتابة على أقراص DVD/Blu-ray.
- يكون التشغيل غير مضمون في الحالات التالية.
- توصيل جهازين أو أكثر من أجهزة USB بجهاز الكمبيوتر، أو عند توصيل الأجهزة باستخدام لوحات وصل USB أو من خلال استخدام كبلات التحويل.

■ بيئة التشغيل الخاصة ببرنامج HD Writer AE 5.2

| | |
|----------------------------------|---|
| نظام التشغيل | Windows 10 (32 بت/64 بت) Windows 8.1/Windows 8 (32 بت/64 بت) Windows 7 (32 بت/64 بت) SP1 Windows Vista (32 بت) SP2 |
| وحدة المعالجة المركزية | معالج Intel Pentium 4 بسرعة 2.8 جيجا هرتز أو أعلى (يشتمل على وحدة معالجة مركزية متوافقة) ● يوصى باستخدام المعالج Intel Core 2 Duo بسرعة 2.16 جيجا هرتز أو أعلى، أو AMD Athlon 64 X2 Dual-Core 5200+ أو أعلى عند استخدام وظيفة العرض. ● يوصى باستخدام معالج Intel Core 2 Quad بسرعة 2.6 جيجا هرتز أو أعلى عند استخدام وظيفة التحرير. ● يوصى باستخدام معالج Intel Core i7 بسرعة 2.8 جيجا هرتز أو أعلى عند استخدام وظيفة العرض أو وظيفة التحرير لدفقة 1080/50p. |
| ذاكرة الوصول العشوائي | نظام التشغيل Windows 10/Windows 8.1/Windows 7/Windows 8 2 جيجابايت أو أكثر (64 بت) / 1 جيجابايت أو أكثر (32 بت) Windows Vista: 1 جيجابايت أو أكثر |
| شاشة العرض | جودة ألوان عالية (16 بت) أو أكثر (يوصى بجودة 32 بت أو أكثر) دقة العرض على سطح المكتب 768×1024 بكسل أو أكثر (يوصى بدقة 1080×1920 بكسل أو أكثر) بطاقة رسومية متوافقة مع برنامج DirectX 9.0c (يوصى بإصدار DirectX 10) وتراكم DirectDraw يوصى بالتوافق مع PCI Express™ × 16 يوصى بذاكرة فيديو ذات سعة 256 ميجابايت أو أكثر. |
| المساحة الخالية على القرص الثابت | 100 - Ultra DMA أو أعلى 450 ميجابايت، أو أكثر (لتنصيب البرنامج) ● إذا كانت إعداد الضغط فعالاً، فستقع أخطاء أثناء التسجيل. ألغ خانة الاختيار لإعداد [Compress this drive to save disk space] ضمن [Properties] لمحرك الأقراص الثابتة. |
| الصوت | دعم DirectSound |
| الواجهة | منفذ USB |
| متطلبات أخرى | ماوس أو جهاز إشارة مماثل اتصال بالإنترنت |

- برنامج HD Writer AE 5.2 متاح لنظام التشغيل Windows فقط.
- يتعذر الإدخال بلية لغة أخرى بخلاف الإنجليزية والألمانية والفرنسية والصينية المبسطة والروسية.
- لا يكون التشغيل مضموناً مع جميع محركات أقراص DVD/Blu-ray.
- لا يكون التشغيل مضموناً مع نظام التشغيل Windows Vista Enterprise أو Windows 7 Enterprise أو Windows 8 Enterprise أو Windows 8.1 Enterprise أو Windows 10 Enterprise أو Windows RT.
- فيما يتعلق بنظام التشغيل Windows 8/Windows 8.1/Windows 10، يتوفر هذا البرنامج باعتباره تطبيق سطح مكتب فقط.
- هذا البرنامج غير متوافق مع بيئات التشغيل المتعدد.
- هذا البرنامج غير متوافق مع بيئات الشاشات المتعددة.
- أما في حالة استخدام نظام التشغيل Windows Vista/Windows 7/Windows 8/Windows 8.1/Windows 10، لا يمكن استخدام هذا البرنامج سوى من قبل مستخدم حساب المسؤول والحساب القياسي. (ينبغي تثبيت هذا البرنامج وإزالة تثبيته من خلال مستخدم حساب المسؤول).

■ لاستخدام برنامج HD Writer AE 5.2

تحتاج إلى كمبيوتر فائق الأداء اعتماداً على الوظائف المراد استخدامها. فقد لا يقوم البرنامج بالعرض على نحو ملائم، بل قد لا يعمل جيداً من الأساس في بيئة الكمبيوتر المستخدم. راجع بيئة التشغيل والملاحظات الخاصة بها.

- قد يصبح التشغيل أثناء العرض بطيئاً، إذا لم تتوفر متطلبات بيئة التشغيل في وحدة المعالجة المركزية أو الذاكرة.
- احرص دائماً على استخدام أحدث برامج التشغيل الحالية لبطاقة الفيديو.
- تأكد دوماً من توفر سعة كافية على القرص الثابت بالكمبيوتر؛ فقد يكون القرص غير صالح للعمل، أو قد يتوقف عن العمل فجأة، إذا ما كانت السعة المتوفرة منخفضة.

■ بيئة التشغيل الخاصة بوظيفة قارئ البطاقات (وحدة تخزين كبيرة السعة)

| | |
|------------------------|--|
| نظام التشغيل | Windows 10 (32 بت/64 بت) Windows 8/Windows 8.1 (32 بت/64 بت) Windows 7 (32 بت/64 بت) (SP1) Windows Vista (32 بت) (SP2) |
| وحدة المعالجة المركزية | 1 جيجا هرتز أو أعلى معالج 32 بت (x86) أو 64 بت (x64) (يشمل وحدة معالجة مركزية متوافقة) |
| ذاكرة الوصول العشوائي | نظام التشغيل Windows 7/Windows 8/Windows 8.1/Windows 10: 2 جيجابايت أو أكثر (64 بت)/1 جيجابايت أو أكثر (32 بت) Windows Vista Home Basic: 512 ميجابايت أو أكثر Enterprise/Ultimate/Business/Windows Vista Home Premium: 1 جيجابايت أو أكثر |
| وسيلة التوصيل | منفذ USB |
| متطلبات أخرى | ماوس أو جهاز إشارة مماثل |

- يعمل جهاز USB مع برنامج التشغيل المثبت باعتباره جهازاً قياسياً في نظام التشغيل.

التثبيت

عند تثبيت البرنامج، سجّل الدخول إلى الكمبيوتر بحساب مسؤول أو باسم مستخدم يحظى بتخويل مكافئ. (إذا لم يكن لديك تخويل للقيام بذلك، فاستشر مديرك في هذا الأمر.)

- قبل بدء عملية التثبيت، قم بإغلاق جميع التطبيقات التي هي قيد التشغيل.
- لا تقم بإجراء أية عمليات أخرى على الكمبيوتر إلا بعد اكتمال تثبيت البرنامج.
- يعتمد توضيح عمليات التشغيل على نظام التشغيل Windows 7.

■ تثبيت برنامج HD Writer AE 5.2

برجاء زيارة موقع الويب التالي لتنزيل/تثبيت البرنامج
● البرنامج متاح للتنزيل حتى نهاية مارس 2020.

http://panasonic.jp/support/global/cs/soft/download/f_ae52.html

■ إزالة تثبيت برنامج HD Writer AE 5.2

اتباع الخطوات الواردة أدناه لإزالة تثبيت أي تطبيق من تطبيقات البرامج التي لم تعد بحاجة إليها.

1 اختر [Start] ← [Control Panel] ← [Uninstall a Program].

2 اختر [HD Writer AE 5.2]، ثم انقر فوق [Uninstall] (إزالة التثبيت).

- تابع عملية إزالة التثبيت وفقًا للتعليمات التي تظهر على الشاشة.
- بعد الانتهاء من إلغاء تثبيت البرنامج، تأكد من إعادة تشغيل الكمبيوتر.

التوصيل بالكمبيوتر

● واصل الكاميرا بالكمبيوتر، بعد الانتهاء من تثبيت التطبيقات.

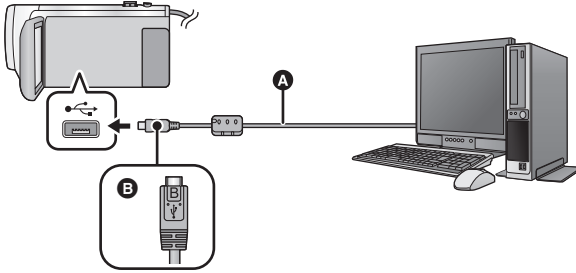

● **A** كبل USB (ملحق)

● **B** اقلب الناحية التي تحمل الرمز لأعلى من أجل إجراء التوصيل بطرف B المصغر لكبل USB بطرف توصيل USB بالكاميرا.

● أدخل القوابس إلى أقصى درجة ممكنة.

1 وصل الكاميرا بمهايئ التيار المتردد AC.

● استخدم مهايئ التيار المتردد AC، وجنّب نفسك القلق من نفاذ شحن البطارية.

2 شغل الكاميرا.

3 وصل الكاميرا بالكمبيوتر.

● تظهر شاشة اختيار وظيفة USB.

4 المس [PC] على شاشة الكاميرا.

● تُعرض شاشة Smart Wizard (المعالج الذكي) تلقائيًا عند تثبيت برنامج HD Writer AE 5.2.

● يجري التعرف على الكاميرا تلقائيًا باعتبارها مشغل خارجي متصل بالكمبيوتر. (← 192)

● عند تحديد خيار بخلاف [PC]، أعد توصيل كبل USB.

● عند استخدام البطارية، يتوقف تشغيل شاشة LCD بعد حوالي 5 ثوانٍ. فالمس الشاشة لتشغيل شاشة LCD.

● لا تستخدم أي كبلات USB أخرى سوى الكبل الملحق. (التشغيل غير مضمون مع أي كبلات USB أخرى.)

● عند توصيل الكاميرا بكمبيوتر عن طريق كبل USB أثناء تشغيل الكاميرا، تستمد الكاميرا الطاقة أيضًا من الكمبيوتر.

● عند إجراء القراءة/الكتابة بين الكمبيوتر وبطاقة SD، يرجى ملاحظة أن بعض فتحات بطاقة SD الموجودة بأجهزة

الكمبيوتر، وكذلك بعض أجهزة قارئ بطاقة SD غير متوافقة مع بطاقة الذاكرة SDHC أو بطاقة الذاكرة SDXC.

● عند استخدام بطاقة SDXC، عليك زيارة موقع الدعم التالي.

<http://panasonic.net/avc/sdcard/information/SDXC.html>

■ لفصل كبل USB بطريقة آمنة

- اختر أيقونة  في شريط المهام المعرض على الكمبيوتر، ثم اختر رقم الطراز لهذه الكاميرا لفصل كبل USB. ● قد لا تظهر هذه الأيقونة تبعاً لإعدادات الكمبيوتر.

حول الإشارات المعرضة على شاشة الكاميرا

- لا تتصل كبل USB أو البطارية أو مهائى التيار المتردد AC، إذا كان مصباح بيان الوصول مضيئاً، أو عند ظهور أيقونة الوصول إلى البطاقة  على شاشة الكاميرا.
- إذا لم تتغير الشاشة عند تشغيل الكاميرا أثناء توصيلها بكمبيوتر، فافصل البطارية و/أو مهائى التيار المتردد AC، وانتظر لمدة دقيقة واحدة تقريباً، وأعد توصيل البطارية/المهائى التيار المتردد AC، وانتظر لمدة دقيقة واحدة مرة أخرى، ثم أعد تشغيل الكاميرا. (قد تتعرض البيانات للتلف عند القيام بالعملية السالف ذكرها أثناء محاولة الوصول إلى بطاقة SD.)

■ شحن البطارية عن طريق توصيلها بالأجهزة المختلفة

- يجري شحن البطارية عند استخدامها، إذا جرى إيقاف تشغيل الكاميرا، وتوصيلها بالكمبيوتر، أو مسجل أقراص Blu-ray من إنتاج Panasonic، أو أقراص DVD من إنتاج Panasonic.
- عند توصيل الكاميرا بجهاز كمبيوتر لأول مرة، تأكد من إجراء هذا التوصيل أثناء تشغيل الكاميرا.
- أدخل كبل USB بإحكام إلى أقصى درجة ممكنة. ولن يعمل الكاميرا على نحو سليم، إن لم يجر إدخاله إلى أقصى درجة ممكنة.
- لا تستخدم أي كبلات USB أخرى سوى الكبل الملحق. (التشغيل غير مضمون مع أي كبلات USB أخرى.)
- لا يمكن شحن البطارية بتوصيل كبل التيار المستمر DC الملحق.
- تأكد من توصيل الكاميرا بالكمبيوتر، أو مسجل أقراص Blu-ray، أو أقراص DVD مباشرةً.
- يومض مؤشر بيان الحالة أثناء الشحن.
- لا يمكن إجراء الشحن في حالة وميض مؤشر بيان الحالة بسرعة، أو إذا لم يضيء المؤشر على الإطلاق. اشحن البطارية باستخدام مهائى التيار المتردد AC.  (11)
- يتطلب إجراء الشحن من 2 إلى 3 أضعاف الوقت اللازم للشحن باستخدام مهائى التيار المتردد AC.
- إذا كان مؤشر بيان الحالة يومض بمعدل أسرع أو أبطء من الطبيعي، فراجع صفحة 208.

عند توصيل الكاميرا بالكمبيوتر ، يتم التعرف عليها على أنها مشغل خارجي.
● يظهر قرص قابل للإزالة (مثل: CAM_SD (F:)) في [Computer] (الكمبيوتر).

يتم تسجيل البيانات التالية.

1 ما يصل إلى 999 صورة ثابتة بتنسيق JPEG [S1000001.JPG] وغيره).

2-5 ملفات صور متحركة بتنسيق MP4 [S1000001.MP4] (وما إلى ذلك)

2 (1080/50p) MP4

3 (1080/25p) MP4

4 (720/25p) MP4

5 (360/25p) MP4

6 ملفات صور متحركة بتنسيق iFrame [S1000001.MP4] (وغيره)

7 الصور الثابتة المكونة بتنسيق JPEG من صورة متحركة

8 الصور الثابتة المسجلة بتنسيق JPEG في نمط توقف مساعد حركة الرسوم المتحركة

9 الصور المصغرة المكونة من الصور المتحركة

10 ملفات الصور المتحركة بتنسيق AVCHD [00000.MTS] (وغيره).

11 من أجل الإدارة

■ نسخ الصور الثابتة على الكمبيوتر

وظيفة قارئ البطاقات (وحدة تخزين كبيرة السعة)

يمكن نسخ الصور الثابتة المسجلة باستخدام الكاميرا على جهاز الكمبيوتر باستخدام برنامج Explorer أو أية برامج أخرى.

1 انقر نقرًا مزدوجًا فوق المجلد الذي يتضمن الصور الثابتة. [DCIM] ← [100CDPFQ] (الإخ)

2 اسحب الصور الثابتة وإسقاطها في المجلد الوجهة (في القرص الثابت بالكمبيوتر).

● لا تحذف مجلدات بطاقة SD. فقد يؤدي ذلك إلى عدم إمكانية استخدام البطاقة بالكاميرا.

● لا تحذف أو تعدّل الملفات المخزنة على بطاقة SD أو القرص الثابت USB HDD على الكمبيوتر. فإذا ما قمت بذلك، فقد يتعذر على الكاميرا قراءة هذه الملفات، أو قد لا تؤدي وظائفها على نحو سليم.

● عند تسجيل البيانات التي لا تدعمها الكاميرا على الكمبيوتر، لن نتعرف بالكاميرا عليها.

● احرص دائمًا على استخدام الكاميرا لتهيئة بطاقات SD.

يوصى باستخدام برنامج HD Writer AE 5.2 لنسخ بيانات الصور المتحركة.

يؤدي استخدام Windows Explorer أو أي برامج أخرى على الكمبيوتر لنسخ أو نقل أو إعادة تسمية الملفات والمجلدات المسجلة باستخدام الكاميرا إلى جعلها غير قابلة للاستخدام من قبل برنامج

HD Writer AE 5.2.

لا يمكن كتابة البيانات من جهاز كمبيوتر على بطاقة SD بالكاميرا.

نموذج بنية المجلدات لبطاقة SD:

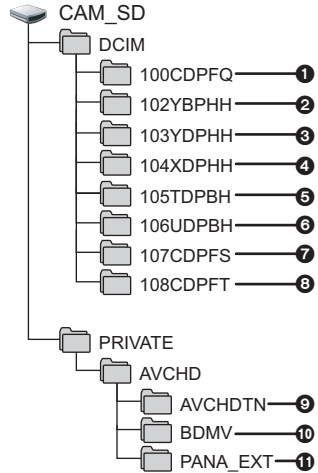

بدء برنامج HD Writer AE 5.2

- لاستخدام البرنامج، سجّل الدخول بحساب مسؤول أو باسم مستخدم لحساب مستخدم قياسي. لا يمكن استخدام البرنامج باسم مستخدم لحساب ضيف.

(من الكمبيوتر)

اختر [Start] (ابدأ) ← [All Programs] (كافة البرامج) ← [Panasonic] ←
[HD Writer AE 5.2] ← [HD Writer AE 5.2].

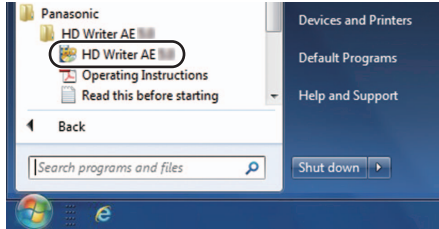

- للحصول على تفاصيل حول كيفية استخدام تطبيقات البرنامج، يمكنك قراءة ملف تعليمات التشغيل الخاص بالبرنامج والمتاح بتنسيق PDF.

قراءة تعليمات التشغيل الخاصة بتطبيقات البرنامج

- ستحتاج إلى تثبيت برنامج Adobe Acrobat Reader 5.0 أو أي إصدار لاحق، أو برنامج Adobe Reader 7.0 أو أي إصدار لاحق لقراءة ملف تعليمات التشغيل المتاح بتنسيق PDF.

اختر [Start] (ابدأ) ← [All Programs] (كافة البرامج) ← [Panasonic] ←
[HD Writer AE 5.2] ← [Operating Instructions] (تعليمات التشغيل).

في حالة استخدام كمبيوتر Mac (وحدة تخزين كبيرة السعة)

- لا يتوفر برنامج HD Writer AE 5.2 لأجهزة Mac.
- يتوفر الدعم لبرنامجي iMovie وFinal Cut Pro X للحصول على تفاصيل حول برنامجي iMovie وFinal Cut Pro X، يرجى الاتصال بشركة Apple Inc.

■ بيئة التشغيل

| الكمبيوتر | Mac |
|------------------------|--------------------------|
| نظام التشغيل | macOS v10.12 |
| وحدة المعالجة المركزية | Intel Core 2 Duo أو أفضل |
| ذاكرة الوصول العشوائي | 2 جيجابايت أو أكثر |
| وسيلة التوصيل | منفذ USB |
| متطلبات أخرى | ماوس أو جهاز إشارة مماثل |

- على الرغم من الوفاء بمتطلبات النظام المنصوص عليها في تعليمات التشغيل هذه، هناك بعض أجهزة الكمبيوتر التي لا يمكن استخدامها.
- يعمل جهاز USB مع برنامج التشغيل المثبت باعتباره جهازًا قياسيًا في نظام التشغيل.

■ نسخ الصور الثابتة على جهاز Mac

1 وصل الكاميرا بجهاز Mac عن طريق كبل USB الملحق.

- تظهر شاشة اختيار وظيفة USB.

2 المس [PC] على شاشة الكاميرا.

- يتم التعرف على هذه الكاميرا تلقائيًا كمحرك أقراص خارجي متصل بكمبيوتر Mac.
- عند تحديد خيار بخلاف [PC]، أعد توصيل كبل USB.
- عند استخدام البطارية، يتوقف تشغيل شاشة LCD بعد حوالي 5 ثوان. فالمس الشاشة لتشغيل شاشة LCD.

3 انقر نقرًا مزدوجًا فوق اختصار [CAM_SD] المعروض على سطح المكتب.

- يجري تخزين الملفات في المجلد [100CDPFQ] أو [102CDPFT] ونحوه بالمجلد [DCIM].

4 استخدم عملية السحب والإسقاط لنقل الصور المطلوبة، أو المجلد المحتوي على تلك الصور إلى أي مجلد آخر موجود على كمبيوتر Mac.

■ لفصل كبل USB بطريقة آمنة

- اسحب أيقونة القرص [CAM_SD] إلى [Trash] (سلة المحذوفات)، ثم افصل كبل USB.

| C | |
|---------------------------------------|--|
| عرض قائمة اللمس (← 19) | |
| تعويض الضوء الخلفي (← 66) | |
| التحكم في التباين الذكي (← 65) | |
| مستوى الميكروفون (← 77) | |
| تعطيل تسجيل الصوت (← 52) | |
| التضالول (أبيض)، تضالول (أسود) (← 65) | |
| الوضع الليلي (← 67) | |
| إضاءة الفيديو (← 67) | |
| التباين الذكي (← 66) | |
| إعداد عدسة التحويل الواسعة (← 74) | |
| ضبط التوقيت العالمي (← 30) | |
| أيقونة النافذة الفرعية (← 179) | |
| أيقونة إعداد النافذة الفرعية (← 180) | |
| أيقونة زر نمط التسجيل (← 17) | |

15. 11. 2017 إشارة التاريخ (← 20)

12:34 إشارة الوقت (← 20)

| B | |
|--|-----------|
| وظيفة PRE-REC (← 65) | |
| التسجيل التلقائي المنتظم (← 49) | |
| إلغاء ضوضاء الرياح (← 74) | |
| قطع صوت الرياح (← 74) | |
| ميكروفون الزوم (← 76) | |
| ميكروفون التركيز (← 76) | |
| ميكروفون الاستريو (← 76) | |
| سطوع الشاشة (← 35) | |
| مثبت الصورة (← 60)/قفل مثبت الصورة البصري (← 62) | |
| اختيار مشهد الصوت (← 75) | |
| تعديل الصورة (← 78) | |
| ألوان السينما الرقمية (← 73) | |
| تعديل درجة الإشراف (تأثير صور مصغرة/فيديو مفاص 8 مم/فيديو صامت) (← 48، 49) | |
| تعديل درجة السطوع (تأثير صور مصغرة) (← 48) | |
| تعديل توازن الألوان (فيديو مفاص 8 مم) (← 49) | |
| تأثير HDR (← 68) | |
| تعقب AF/AE (← 61) | |
| ميزة التصوير المستوى (← 42) | |
| غالق يعمل باللمس (← 63) | |
| التركيز اليدوي (← 58) | |
| توازن الضوء الأبيض (← 56) | |
| سرعة الالتقاط (← 57) | 1/100 |
| قيمة الفرجية (← 57) | F2.0/OPEN |
| قيمة الكسب (← 57) | 0dB |
| (أبيض) ● / (أخضر) ○ | |
| إشارة التركيز (← 24) | |
| لمبة تعزيز AF (← 80) | AF* |

الرسائل

أهم رسائل التأكيد/الخطأ النصية التي تظهر على الشاشة.

فحص البطاقة

هذه البطاقة غير متوافقة أو لا يمكن التعرف عليها من قبل الكاميرا. عندما تظهر هذه الرسالة على الرغم من تسجيل الصور المتحركة والثابتة على بطاقة SD، فقد تكون البطاقة غير مستقرة في موضعها. أعد إدخال البطاقة، وأوقف تشغيل الكاميرا، ثم شغلها مرة أخرى.

لا يمكن استخدام هذه البطارية.

- استخدم بطارية متوافقة مع الكاميرا. (← 10)
- إذا كنت تستخدم بطارية Panasonic متوافقة مع الكاميرا، فقم بإخراج البطارية، ثم أدخلها مرة أخرى. وإذا ظهرت الرسالة حتى بعد تكرار ذلك مرات عديدة، دل ذلك على أن الكاميرا بحاجة إلى الإصلاح. قم بفصل الطاقة، واستشر الموزع الذي اشتريته منه الكاميرا. لا تحاول إصلاح الكاميرا بنفسك.
- إنك بصدد محاولة توصيل مهايئ تيار متردد AC غير متوافق مع الكاميرا. استخدم مهايئ التيار المتردد AC الملحق. (← 11)

لا يمكن استخدام هذا المحرك الخارجي/

يرجى فحص المحرك الخارجي.

لا يمكن للكاميرا التعرف على محرك الأقراص الخارجي الموصل بها؛ فتتحقق من مدى إمكانية توصيل القرص الثابت USB HDD، واستخدامه مع هذه الكاميرا، ثم حاول إعادة الاتصال. (← 115)

أخفق الاتصال بنقطة الوصول اللاسلكي/

لم يتم العثور على نقطة وصول لاسلكي.

- تحقق من إعداد Wi-Fi لنقطة الوصول اللاسلكي والهاتف الذكي لديك.
- يمكن لإعداد [اتصال سهل WPS] إنشاء اتصال بين جهازين فقط: الكاميرا والجهاز الذي سيتصل بها. تحقق من وجود أجهزة متعددة تحاول إنشاء اتصال في وضع انتظار WPS على نحو متزامن.
- راجع صفحة 164 في حالة عدم إمكانية إنشاء اتصال Wi-Fi.

فشل التوصيل. الرجاء فحص تهينة الشبكة أو الوسيلة الموصولة

- قد يتعذر الاتصال عبر بعض مواقع الشبكة، مثل موقع "LUMIX CLUB" وموقع USTREAM. فحاول إعادة الاتصال بعد الانتظار لبرهة من الوقت.
- راجع صفحة 164 في حالة عدم إمكانية إنشاء اتصال Wi-Fi.

الشبكة منفصلة.

- عند استخدام [تشغيل DLNA]، إذا لم تُشغل الجهاز المتوافق مع معيار DLNA الذي أنت متصلة به منذ برهة من الوقت، فستعرض هذه الرسالة. فتتحقق من حالة جهاز DLNA قيد الاتصال.

في حالة اكتشاف خطأ في معلومات الإدارة، قد تظهر الرسائل التالية، كما يتم إصلاح الخطأ. (قد تستغرق عملية الإصلاح بعض الوقت اعتماداً على نوع الخطأ).

- تُعرض أيقونة  عند اكتشاف خطأ في معلومات الإدارة أثناء عرض المشاهد على هيئة صور مصغرة.

- استخدم بطارية مشحونة بشكل كافٍ أو مهبايئ التيار المتردد AC.
- اعتماداً على حالة البيانات، قد لا يمكن إصلاحها بشكل كامل.
- في حالة تعذر عملية الاستعادة، سيتعذر تشغيل مشاهد مسجلة قبل إيقاف تشغيل الكاميرا.
- عند استعادة البيانات المسجلة على جهاز آخر، فقد لا يمكن تشغيل البيانات على الكاميرا أو الجهاز الآخر.
- في حالة تعذر عملية الاستعادة، قم بإيقاف تشغيل الكاميرا، وانتظر قليلاً، ثم قم بتشغيلها مرة أخرى. فإذا تكرر تعرض عملية الاستعادة للفشل، قم بتهيئة إحدى الوسائط على الكاميرا. يرجى العلم بأن تهيئة إحدى الوسائط تعني مسح جميع البيانات المسجلة عليها.
- في حالة استعادة معلومات الصور المصغرة، فقد يصبح عرض الصور المصغرة أكثر بطئاً.
- لا يمكنك استعادة المعلومات الخاصة بالمشاهد المسجلة كعدم للكاميرا المزدوجة والعرض الذكي للمشاهد بتنسيق MP4.

استكشاف الأعطال وإصلاحها

لا يوجد خلل وظيفي في الحالات التالية

| | |
|---|---|
| ● يصدر صوت طقطقة عندما تتعرض الكاميرا للاهتزاز. لن يصدر هذا الصوت عند تشغيل الكاميرا، وضبطها على نمط تسجيل الصور المتحركة، أو نمط تسجيل الصور الثابتة. | ● يصدر هذا الصوت من العدسة عند تحركها، ولا يعد خللاً وظيفياً. لن يصدر هذا الصوت عند تشغيل الكاميرا، وضبطها على نمط تسجيل الصور المتحركة، أو نمط تسجيل الصور الثابتة. |
| ● يبدو الهدف مشوهاً. | ● يبدو الهدف مشوهاً بدرجة طفيفة، عندما يتحرك الهدف بسرعة فائقة خلال الصورة؛ ويرجع السبب في ذلك إلى أن مستشعر الصور المستخدم في الكاميرا هو MOS. لا يعد ذلك خللاً وظيفياً. |
| ● تتكون طبقة ضبابية على العدسة أو شاشة LCD. | ● يرجع السبب في ذلك إلى التكثف. ولا يمثل هذا خللاً وظيفياً. يرجى الرجوع إلى صفحة 2. |

| الطاقة | |
|---|---|
| المشكلة | نقاط الفحص |
| ● يتعذر تشغيل الكاميرا. الكاميرا لا تظل قيد التشغيل لفترة كافية. شحن البطارية ينفذ بسرعة. | ● اشحن البطارية مرة أخرى لضمان كفاية الشحن. (← 11) ● في الأماكن الباردة، و بصير وقت استخدام البطارية أقل. ● تعمل البطارية لمدة زمنية معينة، فإذا ظل وقت عمل البطارية قصيراً جداً حتى بعد شحنها بالكامل، دل ذلك على أن البطارية متهاكة، وتحتاج إلى الاستبدال. |
| ● يتم إيقاف تشغيل الكاميرا تلقائياً. | ● في حالة توقف تشغيل الكاميرا عند إيقاف تشغيل التلفزيون باستخدام جهاز التحكم عن بعد، فهذا يعني أن تقنية التوصيل "فييرا" VIERA Link قيد التشغيل. إذا لم تكن تستخدم تقنية التوصيل "فييرا" VIERA Link، فقم بضبط [VIERA Link] على [إيقاف]. (← 113) |
| ● الكاميرا لا تعمل أثناء تشغيلها. الكاميرا لا تعمل بصورة عادية. | ● انزع البطارية أو مهائى التيار المتردد AC وانتظر لمدة دقيقة تقريباً، ثم أعد توصيل البطارية أو مهائى التيار المتردد AC. بعد ذلك بدقيقة تقريباً، شغل الكاميرا مرة أخرى. (إجراء العملية السابقة أثناء محاولة الوصول إلى إحدى الوسائط قد يؤدي إلى تلف البيانات المخزنة عليها). ● إذا استمرت عدم القدرة على استعادة التشغيل العادي، قم بفصل الطاقة عن الجهاز واستشر الموزع الذي اشترت منه الكاميرا. |
| ● يتم عرض رسالة "حدث خطأ". يرجى إطفاء الوحدة، ثم إعادة تشغيلها مرة أخرى." | ● اكتشفت الكاميرا وجود خطأ ما تلقائياً. أعد تشغيل الكاميرا عن طريق إيقاف تشغيلها، ثم تشغيلها مرة أخرى. ● يتم إيقاف تشغيل الكاميرا في غضون دقيقة واحدة تقريباً، إذا لم يتم إيقاف تشغيلها، ثم تشغيلها مرة أخرى. ● تحتاج الكاميرا إلى الإصلاح، إذا استمر ظهور هذه الرسالة بشكل مستمر حتى بعد إعادة تشغيل الكاميرا. قم بفصل الطاقة، واستشر الموزع الذي اشترت منه الكاميرا. لا تحاول إصلاح الكاميرا بنفسك. |

| الإشارة | |
|--|--|
| المشكلة | نقاط الفحص |
| إشارة السعة المتبقية للبطارية لا تظهر بشكل صحيح. | <ul style="list-style-type: none"> تعد إشارة السعة المتبقية للبطارية إشارة تقريبية. إذا كانت إشارة السعة المتبقية للبطارية لا تظهر بشكل صحيح، فقم بشحن البطارية بالكامل، ثم قم بتفريغها واشحنها مرة أخرى. |

| التسجيل | |
|--|--|
| المشكلة | نقاط الفحص |
| الكاميرا تتوقف عن التسجيل بشكل اعتباطي. | <ul style="list-style-type: none"> استخدم بطاقة SD التي يمكن استخدامها لتسجيل الصور المتحركة. (← 14) قد يقل الوقت المتاح للتسجيل نتيجة لتراجع سرعة كتابة البيانات، أو بسبب تكرار التسجيل والحذف. فعليك بتهيئة بطاقة SD باستخدام الكاميرا. (← 37) في حالة ضبط [نمط AGS] على [تشغيل]، قم بالتسجيل في الوضع الأفقي العادي، أو قم بضبط [نمط AGS] على [إيقاف]. (← 72) |
| وظيفة التركيز التلقائي لا تعمل. | <ul style="list-style-type: none"> انتقل إلى النمط التلقائي الذكي أو النمط التلقائي الذكي بلاس. إذا كنت تحاول تسجيل مشهد يصعب التركيز عليه عن طريق نمط التركيز التلقائي، فاستخدم نمط التركيز اليدوي لضبط التركيز. (← 46، 58) |
| يكون توازن ألوان الصور غريباً عند التسجيل في بعض الأماكن مثل صالات الألعاب الرياضية. | <ul style="list-style-type: none"> في الأماكن التي تشمل على مصادر ضوء متعددة، مثل: صالات الألعاب الرياضية أو القاعات، اضبط إعداد توازن الضوء الأبيض على 92: (النمط الداخلي 2). إذا لم تتمكن من التسجيل بوضوح باستخدام نمط 92: (النمط الداخلي 2)، قم بضبط النمط على  (نمط التعديل اليدوي). (← 56) |
| تتغير ألوان الصورة أو درجة إشراقها، أو قد تظهر خطوط أفقية على الصورة. | <ul style="list-style-type: none"> قد تتغير ألوان الصورة أو درجة إشراقها، أو قد يظهر أشرطة أفقية على الصورة عند تسجيل الهدف تحت مصابيح الفلورسنت أو مصابيح الزئبق أو الصوديوم، وغير ذلك من مصادر الإضاءة؛ ولا يعد ذلك خللاً وظيفياً. في نمط تسجيل الصور المتحركة، ينبغي التسجيل في النمط التلقائي الذكي/ النمط التلقائي الذكي بلاس، أو ضبط سرعة الغالق على 1/100 في الأماكن التي يصل فيها تردد وحدة الإمداد بالطاقة إلى 50 هرتز، أو 1/125 في الأماكن التي يبلغ فيها التردد 60 هرتز. في نمط تسجيل الصور الثابتة، لن تؤثر هذه المشكلة على الصورة المسجلة. في نمط الحركة البطيئة FULL HD، يعمل ضبط سرعة الغالق على 1/100 ثانية على تخفيف حدة المشكلة. |
| تصدر شاشة LCD وميضاً بالأماكن الداخلية. | |

| العرض | |
|---|--|
| المشكلة | نقاط الفحص |
| لا يمكن عرض المشاهد/الصور الثابتة تظهر الصور المصغرة لها على شكل ثابتة. | <ul style="list-style-type: none"> لا يمكن عرض أي مشاهد/صور ثابتة تظهر الصور المصغرة لها على شكل . |

| العرض | |
|----------------------|---|
| المشكلة | نقاط الفحص |
| لا يمكن حذف المشاهد. | <ul style="list-style-type: none"> • قم بتحرير إعداد الحماية. (← 107) • لا يمكن حذف أي مشاهد/صور ثابتة تظهر الصور المصغرة لها على شكل [!]. وإذا لم تكن المشاهد/الصور الثابتة ضرورية، فقم بتهيئة الوسيلة لمسح البيانات. (← 37) يرجى العلم بأنه في حالة تهيئة الوسائط، يعني هذا مسح جميع البيانات المسجلة عليها، ولا يمكن استعادتها. عمل نسخ احتياطية للبيانات الهامة على جهاز كمبيوتر أو قرص أو نحو ذلك. |

| مع منتجات أخرى | |
|--|--|
| المشكلة | نقاط الفحص |
| حتى في حالة توصيل الكاميرا بالتلفزيون بطريقة صحيحة، لا يمكن إخراج صور أو سماع أصوات. الصور مضغوطة بطريقة أفقية. | <ul style="list-style-type: none"> • يرجى قراءة تعليمات التشغيل الخاصة بالتلفزيون، ثم اختر القناة التي تتوافق مع طرف الدخل المستخدم للتوصيل. • قم بتغيير إعداد [مظهر الشاشة]؛ كي يتطابق مع نسبة الأبعاد الخاصة بالتلفزيون. (← 111) • لا يصدر الصوت أثناء نمط العرض من الكاميرا عند توصيلها بجهاز تلفزيون، كما لا يمكن تعديل مستوى الصوت عبر الكاميرا؛ فعليك بتعديلها عن طريق التلفزيون. |
| لا يجري إخراج صور أو إصدار أصوات، حتى في حالة توصيل الكاميرا بالتلفزيون عبر كابل HDMI مصغر. | <ul style="list-style-type: none"> • تحقق من توصيل كابل HDMI مصغر بطريقة صحيحة. • أدخل كابل HDMI مصغر إلى أقصى درجة ممكنة. |
| لا يتم التعرف على بطاقة SD عند إدخالها في جهاز آخر. | <ul style="list-style-type: none"> • تأكد من توافق الجهاز مع سعة أو نوع بطاقة SD (بطاقة الذاكرة SD/بطاقة الذاكرة SDHC/بطاقة الذاكرة SDXC) التي أدخلتها. راجع تعليمات التشغيل الخاصة بالجهاز للحصول على التفاصيل. |
| عند التوصيل بواسطة كبل USB، لا يتم التعرف على الكاميرا من قبل الأجهزة الأخرى. | <ul style="list-style-type: none"> • عند توصيل الكاميرا بأجهزة أخرى باستخدام البطارية فقط، فأعد توصيلها بواسطة مهابئ التيار المتردد AC. |
| تقنية التوصيل "فييرا" VIERA Link لا تعمل. | <ul style="list-style-type: none"> • (الإعداد على هذه الكاميرا) • أجرِ التوصيل بواسطة كبل HDMI مصغر (ملحق). (← 110) • المس أيقونة [MENU]، ثم المس [إعداد] ← [VIERA Link] ← [تشغيل]. (← 113) • أوقف تشغيل الكاميرا، ثم شغّلها مرة أخرى. |
| | <ul style="list-style-type: none"> • (إعداد الأجهزة الأخرى) • في حالة عدم تغيّر دخل التلفزيون تلقائيًا، قم بتغيير الدخل باستخدام جهاز التحكم عن بعد الخاص بالتلفزيون. • تحقق من إعداد تقنية التوصيل "فييرا" VIERA Link على الجهاز المتصل. • يرجى مراجعة تعليمات التشغيل الخاصة بالجهاز المتصل. |
| يتعدّى نسخ المشاهد على بطاقة SD من خلال توصيلها بجهاز آخر بواسطة كبل USB. | <ul style="list-style-type: none"> • قد لا تتعرف الأجهزة الأخرى على بطاقة SD. عندئذٍ، قم بفصل كبل USB، ثم إعادة توصيله مرة أخرى. |

| مع جهاز كمبيوتر | |
|---|---|
| نقاط الفحص | المشكلة |
| <ul style="list-style-type: none"> ● بعد إعادة إدخال بطاقة SD في الكاميرا، أعد توصيل كبل USB الملحق. ● اختر طرف توصيل USB آخر بجهاز الكمبيوتر. ● افحص بيئة التشغيل. (← 187، 194) ● وصل كبل USB الملحق مرة أخرى بعد إعادة تشغيل الكمبيوتر، وشغل الكاميرا مرة أخرى. | <p>عند التوصيل بواسطة كبل USB، لا يتم التعرف على الكاميرا من قبل الكمبيوتر.</p> |
| <ul style="list-style-type: none"> ● لفصل كبل USB بطريقة آمنة، انقر نقرًا مزدوجًا فوق أيقونة  من شريط المهام، ثم اتبع التعليمات التي تظهر على الشاشة. | <p>عند فصل كبل USB، تظهر رسالة خطأ على شاشة الكمبيوتر.</p> |
| <ul style="list-style-type: none"> ● ستحتاج إلى تثبيت برنامج Adobe Acrobat Reader 5.0 أو أي إصدار لاحق، أو برنامج Adobe Reader 7.0 أو أي إصدار لاحق لقراءة ملف تعليمات تشغيل HD Writer AE 5.2 المتاح بتنسيق PDF. | <p>لا يمكن مشاهدة تعليمات التشغيل الخاصة ببرنامج HD Writer AE 5.2 والمتاح بتنسيق PDF.</p> |

| حول وظيفة Wi-Fi | |
|--|--|
| نقاط الفحص | المشكلة |
| <ul style="list-style-type: none"> ● راجع صفحة 164 في حالة عدم إمكانية إنشاء اتصال Wi-Fi. | <p>لا يمكن الاتصال بنقطة الوصول اللاسلكي أو الهاتف الذكي.</p> |
| <ul style="list-style-type: none"> ● تُبَّت تطبيق الهواتف الذكية "Image App" على الهاتف الذكي. (← 155) | <p>لا يمكن التشغيل من الهاتف الذكي عبر وظيفة [تحكم عن بعد].</p> |
| <ul style="list-style-type: none"> ● فقد يظهر تشويش فيسيفسائي على الشاشة، وقد لا تبدو حركة الصورة سلسة، في حالة ضبط الكاميرا على أي تنسيقات أو أنماط التسجيل التالية. (لن تتأثر الصور المسجلة.) — نمط التسجيل [1080/50p] لتنسيق التسجيل [AVCHD] — نمط التسجيل [1080/50M] أو [1080/28M] لتنسيق [MP4/iFrame] | <p>عندما تنظر إلى شاشة التسجيل بالهاتف الذكي، تلاحظ وجود تشويش فيسيفسائي على الشاشة، وعدم سلاسة حركة الصورة.</p> |
| <ul style="list-style-type: none"> ● تأكد من أن التلفزيون لديك متوافق مع معيار DLNA. طالع تعليمات التلفزيون الذي أنت بصدد استخدامه. ● تأكد من إجراء الاتصال بين نقطة الوصول اللاسلكي وهذا الجهاز على نحو سليم. ● اقترب من نقطة الوصول اللاسلكي، وأعد التوصيل. ● إذا تعذر إجراء الاتصال بين هذا الجهاز وجهاز متوافق مع معيار DLNA، فحاول الاتصال مجددًا، وتأكد من القيام به على نحو سليم. | <p>لا يمكن استخدام [تشغيل DLNA].</p> |

حول وظيفة Wi-Fi

| المشكلة | نقاط الفحص |
|--|---|
| لن تُعرض شاشة البث المباشر. | <ul style="list-style-type: none"> ● تأكد من إدخال المعرّف وكلمة المرور لتسجيل الدخول لموقع "LUMIX CLUB" إدخالاً صحيحاً. ● استخدم جهاز كمبيوتر أو هاتف ذكي للتأكد من إتمام تسجيل الحساب عبر موقع USTREAM. ● استخدم جهاز كمبيوتر أو هاتف ذكي لتسجيل حساب على موقع USTREAM، وإعداده عبر الخدمة المتصلة لموقع "LUMIX CLUB". (150 ←) ● قد تكون خطوط "LUMIX CLUB" أو USTREAM مشغولة. حاول إجراء البث المباشر مرة أخرى بعد الانتظار لبرهة قصيرة من الوقت. |
| لا يمكن استخدام [مراقب منزل]. | <ul style="list-style-type: none"> ● تأكد من اتصال نقطة الوصول اللاسلكي بالإنترنت. ● تأكد من إجراء الاتصال بين نقطة الوصول اللاسلكي والكاميرا على نحو سليم. (158 ←) |
| قد نسيتم كلمة المرور المخصصة لوظيفة Wi-Fi. | <ul style="list-style-type: none"> ● أجر [إعادة ضبط تهيئات Wi-Fi] من قائمة إعداد (36 ←). وسيؤدي هذا إلى ضبط إعداد Wi-Fi على الوضع الذي كان عليه عند الشراء، وسيكون بإمكانك استخدام قائمة إعداد Wi-Fi. وعند إجراء [إعادة ضبط تهيئات Wi-Fi]، سيُحذف جميع إعدادات Wi-Fi، بما في ذلك معرّف تسجيل الدخول لموقع "LUMIX CLUB"، ونقاط الوصول اللاسلكي المسجلة. |
| قد نسيتم معرّف تسجيل الدخول أو كلمة المرور لموقع "LUMIX CLUB". | <ul style="list-style-type: none"> ● راجع المعلومات المعروضة على شاشة تسجيل الدخول لموقع "LUMIX CLUB". http://lumixclub.panasonic.net/eng/c/ |

أخرى

| المشكلة | نقاط الفحص |
|---|---|
| لا يتم التعرف على بطاقة SD عند إدخالها في الكاميرا. | <ul style="list-style-type: none"> ● إذا تمت تهيئة بطاقة SD على جهاز كمبيوتر، قد لا يتم التعرف عليها. استخدم الكاميرا لتهيئة بطاقات SD. (37 ←) |

■ في حالة عدم تغيير مشاهد AVCHD بسلاسة عند عرضها على جهاز آخر

- من المحتمل أن تظل الصور ثابتة لعدة ثوانٍ في نقاط الانضمام بين المشاهد، عند إجراء العمليات التالية أثناء عرض العديد من المشاهد باستخدام وحدة أخرى بشكل مستمر.
- يعتمد مدى سلاسة عرض المشاهد على وحدة العرض. واعتمادًا على الوحدة المستخدمة، قد تتوقف الصور عن الحركة وتظل ثابتة لمدة دقيقة حتى في ظل عدم تحقق أية حالة من الحالات التالية.
 - يتوقف التسجيل المستمر لبيانات الصور المتحركة التي تزيد على 4 جيجابايت للحظة، عند كل 4 جيجابايت من البيانات، في حالة عرضها بواسطة جهاز آخر.
 - قد لا يتم عرض المشاهد بسلاسة عند تحريرها بواسطة برنامج HD Writer AE 5.2، ولكن يتم العرض بسلاسة في حالة ضبط الإعدادات المتكاملة ببرنامج HD Writer AE 5.2. راجع تعليمات التشغيل الخاصة ببرنامج HD Writer AE 5.2.

| الأسباب الرئيسية لعدم العرض بسلاسة |
|--|
| ● في حالة تسجيل المشاهد بتواريخ مختلفة |
| ● في حالة تسجيل المشاهد التي تستغرق أقل من 3 ثوانٍ |
| ● في حالة استخدام وظيفة PRE-REC للتسجيل |
| ● عند استخدام نمط التسجيل بتأثير صور مصغرة |
| ● عند استخدام نمط التسجيل التلقائي المنتظم |
| ● في حالة حذف المشاهد |
| ● في حالة تسجيل أكثر من 99 مشهدًا في نفس التاريخ |

تبيهاات الأستخدام

حول الكاميرا

ترتفع درجة حرارة كل من الكاميرا وبطاقة SD أثناء الأستخدام. لا يعد ذلك خللاً وظيفياً.

أحرص على الأحتفاظ بهذه الكاميرا بعيداً عن الأجهزة التي تعمل بالموجات الكهرومغناطيسية (مثل أفران الميكروويف وأجهزة التلفزيون وألعاب الفيديو ونحوها).

● إذا كنت تستخدم الكاميرا أعلى جهاز تلفزيون، أو بالقرب منه، فقد تتعرض الصور و/أو الصوت بالكاميرا للتشويش بفعل إشعاع الموجات الكهرومغناطيسية.

● أحرص على عدم استخدام الكاميرا بالقرب من الهاتف المحمول؛ نظراً لأن ذلك قد يؤدي إلى حدوث تشويش يؤثر بشكل عكسي على الصور والصوت.

● قد تتعرض البيانات المسجلة للتلف، أو قد تتعرض الصور للتشوه بسبب المجالات المغناطيسية القوية الناتجة عن السماعات الخارجية أو المحركات الكبيرة.

● قد يؤثر إشعاع الموجات الكهرومغناطيسية الناتجة عن المعالجات الدقيقة تأثيراً سلبياً على الكاميرا؛ مما يعرض الصور و/أو الصوت للتشويش.

● إذا تأثرت الكاميرا تأثيراً سلبياً بسبب الأجهزة الكهرومغناطيسية، وتوقفت عن العمل على نحو سليم، فأوقف تشغيلها، وأخرج البطارية، أو فصل مهائى التيار المتردد AC. ثم أعد إدخال البطارية، أو أعد توصيل مهائى التيار المتردد AC، ثم شغل الكاميرا.

لا تستخدم الكاميرا بالقرب من أجهزة الإرسال اللاسلكي، أو الخطوط العالية الفولتية.

● إذا أجريت التسجيل بالقرب من أجهزة الإرسال اللاسلكي والأسلاك العالية الفولتية، فقد تتأثر الصور المسجلة و/أو الصوت المسجل تأثيراً عكسياً.

تأكد من استخدام الأسلاك والكبلات الملحقة في حالة استخدام الملحقات الاختيارية، أحرص على استخدام الأسلاك والكبلات المزودة بها. أحرص على عدم تمديد الأسلاك والكبلات.

تجنب رش المبيدات الحشرية أو المواد الكيماوية المتطايرة على الكاميرا.

● في حالة رش الكاميرا بمثل هذه المواد الكيماوية، فقد يتشوه الهيكل الخاص بها إلى جانب تقشر السطح الخارجي لها.

● أحرص على عدم وضع المنتجات المطاطية أو البلاستيكية بملاصقة الكاميرا لمدة طويلة.

عند استخدام الكاميرا في مكان مليء بالرمال أو الغبار كالشواطئ، فأحرص على عدم تسرب الرمال أو الأتربة الناعمة إلى داخل جسم الكاميرا أو أطراف التوصيل.

وأحرص أيضاً على وضع الكاميرا بعيداً عن ماء البحر.

● قد تؤدي الرمال أو الأتربة إلى تعريض الكاميرا للتلف.

(ينبغي توخي الحذر عند إدخال البطاقات أو إخراجها).

● في حالة تسرب ماء البحر إلى داخل الكاميرا، امسح المياه مستخدماً قطعة قماش معصورة جيداً. ثم جفف الكاميرا مستخدماً قطعة قماش جافة.

عند حمل الكاميرا، أحرص على عدم تعرضها للسقوط أو الارتطام.

● قد تؤدي الصدمات الشديدة إلى كسر منصة التوصيل للكاميرا؛ مما يؤدي إلى حدوث خلل وظيفي بها.

التنظيف

● قبل التنظيف، أخرج البطارية أو اسحب مهائى التيار المتردد AC من منفذ التيار المتردد AC، ثم امسح الكاميرا مستخدماً قطعة قماش ناعمة وجافة.

● إذا كانت الكاميرا متسخة للغاية، فضع قطعة قماش في الماء وأصبرها بشدة، ثم امسح الكاميرا بهذه القماشة الرطبة. بعد ذلك، نشف الكاميرا مستخدماً قطعة قماش جافة.

● قد يؤدي استخدام البنزين أو مرققات الطلاء أو الكحول أو سوائل تنظيف الأطباق إلى تغيير جسم الكاميرا أو تقشر السطح الخارجي لها. لذا أحرص على عدم استخدام هذه المذيبات.

● عند استخدام قماشة تنظيف الأتربة الكيماوية، اتبع التعليمات الخاصة باستخدام القماشة.

لا تستخدم الكاميرا لأغراض المراقبة، أو استخدامات العمل الأخرى.

● صممت هذه الكاميرا للأستخدام غير المتواصل من قبل المستهلك. ومن ثم، فإنها غير مصممة للأستخدام المتواصل أو لأية تطبيقات صناعية أو تجارية تحتاج إلى الأستخدام لفترة طويلة.

● في بعض المواقف، قد يؤدي الأستخدام المتواصل إلى ارتفاع درجة حرارة الكاميرا بشكل مفرط؛ مما يؤدي إلى حدوث خلل وظيفي بها. ومن هنا، فلا يوصى بمثل هذا النوع من الأستخدام.

عند عدم استخدام الكاميرا لوقت طويل

- عند تخزين الكاميرا في الدولاب أو الخزانة الخاصة بك، يوصى بوضع مادة مجففة (جيل السيليكا) مع الكاميرا.

حول البطارية

البطارية المستخدمة في الكاميرا عبارة عن بطارية ليثيوم أيون قابلة للشحن. وتتأثر هذه البطارية بالرطوبة ودرجات الحرارة، ويزداد هذا التأثير كلما ارتفعت درجات الحرارة أو انخفضت. ففي المناطق الباردة، قد لا تظهر إشارة اكتمال الشحن أو قد تظهر إشارة انخفاض مستوى البطارية بعد حوالي 5 دقائق من بدء الاستخدام. أما في مناطق درجات الحرارة المرتفعة، قد يتم تحفيز وظيفة الحماية، مما يؤدي إلى إعاقة استخدام الكاميرا.

تأكد من نزع البطارية بعد الاستخدام

- في حالة ترك البطارية داخل الكاميرا، يستمر مقدار ضئيل من التيار في التدفق، حتى إذا تم إيقاف تشغيل الكاميرا. وقد يؤدي ترك البطارية في هذه الحالة إلى الإفراط في تبريد الشحن. وهذا قد يؤدي إلى عدم قدرتك على استخدام البطارية حتى بعد شحنها.
 - ينبغي تخزين البطارية في حقيبة من الفينيل؛ بحيث لا يتم تعرض أطراف التوصيل للاحتكاك بالمعادن.
 - ينبغي تخزين البطارية في مكان بارد خالي من الرطوبة ومهيأ للاحتفاظ بدرجة حرارة ثابتة بأكبر قدر ممكن. (درجة الحرارة الموصى بها: من 15 درجة مئوية إلى 25 درجة مئوية، نسبة الرطوبة الموصى بها: من 40%RH إلى 60%RH)
 - تؤدي درجة الحرارة شديدة الارتفاع أو شديدة الانخفاض إلى تقليص عمر البطارية.
 - في حالة الاحتفاظ بالبطارية في الأماكن ذات درجات الحرارة أو الرطوبة المرتفعة أو الأماكن الممتلئة بالزيوت والأدخنة، فقد يؤدي ذلك إلى صدأ أطراف التوصيل؛ ومن ثم حدوث أعطال.
 - لتخزين البطارية لفترة زمنية طويلة، يوصى بالقيام بشحن البطارية مرة كل عام وتخزينها مرة أخرى بعد استنفاد سعة الشحن بالكامل.
 - يجب إزالة الأتربة والأشياء الأخرى العالقة بأطراف التوصيل الخاصة بالبطارية.
- إعداد البطاريات الاحتياطية للتسجيل في الأماكن الخارجية.
- احرص على إعداد بطاريات كافية لتغطية الفترة التي تريد التسجيل فيها بمعدل 3 إلى 4 مرات. مع العلم بأن الأماكن الباردة مثل منتجعات التزلج على الجليد من شأنها أن تقلص مدة التسجيل.

في حالة سقوط البطارية منك على نحو غير مقصود، تأكد

من عدم حدوث أي تلف بأطراف التوصيل.

- قد يؤدي استخدام بطارية ذات أطراف توصيل تالفة إلى إتلاف الكاميرا.

لا تقم بإلقاء البطاريات القديمة في النار.

- قد يؤدي تسخين البطارية أو إلحاقها في النار إلى انفجارها.

إذا كان وقت عمل البطارية قصيرًا للغاية حتى بعد إعادة شحنها، فهذا يعني انتهاء عمرها الافتراضي. لذا يرجى شراء بطارية جديدة.

حول مهايئ التيار المتردد AC

- إذا كانت درجة حرارة البطارية مرتفعة للغاية أو منخفضة للغاية، فقد تستغرق عملية شحن البطارية بعض الوقت أو قد لا يتم شحنها.
- إذا كنت تستخدم مهايئ التيار المتردد AC بالقرب من الراديو، فقد يؤدي ذلك إلى تشويش استقبال الراديو. احتفظ بمهايئ التيار المتردد AC على بعد متر أو أكثر من الراديو.
- قد يصدر أزيز من مهايئ التيار المتردد AC لدى استخدامه. وهذا أمر طبيعي.
- احرص على فصل مهايئ التيار المتردد AC بعد الاستخدام. (في حالة تركه متصلًا، يجري استهلاك مقدار ضئيل من التيار.)
- احرص دائمًا على نظافة الأقطاب الكهربائية لكل من مهايئ التيار المتردد AC والبطارية.

إذا كان مؤشر بيان الحالة يومض بمعدل أسرع أو أبطأ من الطبيعي، يجب التفكير فيما يلي.

يومض المؤشر لمدة 4 ثوانٍ تقريباً (ينطفئ لمدة ثانيتين تقريباً، يضيء لمدة ثانيتين تقريباً):

- عند تفريغ البطارية تقريباً تماماً، أو الارتفاع أو الانخفاض الشديد في درجة حرارة البطارية، يمكن شحن البطارية، ولكن قد يستغرق اكتمال الشحن كالمعتاد بضع ساعات.
- سيصدر المؤشر وميضاً بفواصل زمني قدره ثانيتين تقريباً عند استئناف الشحن على نحو طبيعي. وقد يبدأ المؤشر في الوميض في مثل هذه الحالات بفواصل زمني قدره 4 ثوانٍ تقريباً إلى أن يكتمل الشحن بحسب ظروف الاستخدام.

يومض المؤشر لمدة 0.5 ثانية تقريباً

(ينطفئ لمدة 0.25 ثانية تقريباً، يضيء لمدة

0.25 ثانية تقريباً):

- البطارية ليست مشحونة. انزع البطارية من الكاميرا، ثم حاول إجراء الشحن مرة أخرى.
- تأكد من أن أطراف التوصيل بالكاميرا أو بالبطارية غير متسخة أو مغطاة بمواد غريبة، ثم وصل البطارية على النحو الصحيح مرة أخرى. وفي حالة وجود مواد غريبة أو اتساخ، قم بإيقاف تشغيل الكاميرا ثم نزع البطارية.
- البطارية أو البيئة المحيطة معرضة لدرجة حرارة مرتفعة للغاية أو منخفضة للغاية. انتظر حتى تعود درجة الحرارة إلى مستوى مناسب، ثم حاول الشحن مرة أخرى. إذا استمر تعذر الشحن، فقد يكون هناك خللاً في الكاميرا أو البطارية أو مهائلي التيار المتردد AC.

إيقاف:

- انتهى الشحن.
- إذا ظل مؤشر بيان الحالة منطفئاً رغم عدم انتهاء الشحن، فقد يكون هناك خللاً في الكاميرا أو البطارية أو مهائلي التيار المتردد AC. راجع صفحة 207 للحصول على التفاصيل الخاصة حول البطارية.

عند التخلص من بطاقة SD أو الاستغناء عنها، لاحظ ما يلي:

- لا تؤدي تهيئة البيانات الموجودة على الكاميرا أو الكمبيوتر وحذفها سوى إلى تغيير معلومات إدارة الملفات، وبذلك لا تُحذف البيانات تمامًا من على بطاقة SD.
- يوصى عند التخلص من بطاقة SD أو الاستغناء عنها بإتلاف جسم البطاقة أو تهيئتها مادية باستخدام الكاميرا.
- لتهيئة بطاقة SD تهيئة مادية، وصل الكاميرا بواسطة مهائلي التيار المتردد AC، واختر [إعداد] ← [تهيئة الوسائط] ← [نعم] من القائمة، ثم اضغط مطولاً على زر بدء/إيقاف التسجيل على الشاشة التالية لمدة 3 ثوانٍ تقريباً. عند ظهور شاشة حذف البيانات المخزنة على بطاقة SD، اختر [نعم]، ثم اتبع التعليمات المعروضة على الشاشة.



- يعد العميل مسؤولاً عن إدارة البيانات المخزنة على بطاقة SD.

- عندما تكون شاشة LCD متسخة، أو عندما يحدث التكتف، يرجى إزالة الاتساخ أو التكتف باستخدام قطعة قماش ناعمة، كتلك المستخدمة في تنظيف النظارة.
- لا تلمس شاشة LCD بأظفارك، ولا تقم بحكها أو الضغط عليها بقوة.
- قد تصعب الرؤية أو الاستجابة لللمس عند تركيب لوح LCD الواقي.
- عندما تصبح الكاميرا باردة جداً، على سبيل المثال؛ نتيجة لتخزينها في مكان بارد، فسوف تنظم شاشة LCD قليلاً بدرجة تزيد عن حالتها المعتادة فور تشغيل الكاميرا. وبمجرد ارتفاع درجة الحرارة الداخلية للكاميرا، فسوف تعود الشاشة إلى وضع الإضاءة الطبيعي.

تُستخدم تقنيات عالية الدقة في إنتاج شاشات LCD. ويكون نتيجة ذلك الحصول على عدد نقاط فعالة بنسبة تزيد على 99.99% و 0.01% فقط من النقاط غير الفعالة أو الإضاءة الدائمة. غير أن هذا لا يمثل عطلاً، ولا يؤثر على جودة الصورة التي يجري تسجيلها.

عندما يُضبط الاسم أو يوم الميلاد بواسطة تقويم الطفل، ستُدرج المعلومات الشخصية في الكاميرا.

عند استخدام وظيفة Wi-Fi، ستحتفظ الكاميرا بمعرّف SSID وكلمة المرور وغيرها من المعلومات الشخصية. يوصى بتعيين كلمة مرور لوظيفة Wi-Fi من أجل حماية المعلومات الشخصية. (← 168)

إخلاء المسؤولية

- قد تتعرض المعلومات بما في ذلك المعلومات الشخصية للتغيير أو الإزالة من جراء التشغيل الخاطئ أو تأثير الكهرباء الساكنة أو الحوادث أو قصور في الأداء أو الإصلاح أو غير ذلك من الأسباب الأخرى.
- يرجى الملاحظة مقدماً أن شركة Panasonic غير مسؤولة بأي حال من الأحوال عن أية أضرار أو خسائر مباشرة أو غير مباشرة قد تنجم عن تغيير المعلومات أو البيانات الشخصية أو إزالتها.

عند طلب إصلاح الكاميرا أو التنازل عنها لطرف آخر أو التخلص منها.

- بعد الاحتفاظ بنسخة من المعلومات الشخصية، احرص دوماً على حذف المعلومات، كالبيانات الشخصية، وإعدادات الاتصال بشبكة LAN اللاسلكية التي قد حفظتها بالكاميرا، وذلك عن طريق [إعادة ضبط تهيئات Wi-Fi]/[حذف حساب]. (← 36، 171)
- لحماية المعلومات الشخصية، احذف التفاصيل المسجلة لتقويم الطفل، ما لم تكن ضرورية لإجراء الإصلاح. (← 98)
- أخرج بطاقة الذاكرة من الكاميرا عند طلب الإصلاح.
- قد تستعيد الكاميرا إعدادات المصنع الافتراضية عند إصلاحها.
- يرجى الاتصال بالموزع الذي اشترت الكاميرا منه، أو شركة Panasonic، إذا تعذر القيام بالعمليات السابقة بسبب عطل ما.
- عند التنازل عن بطاقة الذاكرة لطرف آخر أو التخلص منها، يرجى الرجوع إلى "عند التخلص من بطاقة SD أو التنازل عنها، لاحظ ما يلي:." (← 208)

عند تحميل الصور على خدمات الشبكة

- قد تتضمن الصور معلومات يمكن استغلالها في التعرف على الأفراد، كالعناوين وتواريخ التسجيل. ففي حالة تحميل الصور على خدمات الشبكة، تحقق من هذا الأمر بعناية، ثم تابع التحميل.

حول حقوق الطبع والنشر

- يمثل شعار Wi-Fi CERTIFIED™ Logo علامة اعتماد لشركة Wi-Fi Alliance.
- يمثل شعار Wi-Fi Protected Setup™ Identifier علامة اعتماد لشركة Wi-Fi Alliance®.
- عبارة عن علامة تجارية مسجلة لشركة Wi-Fi Alliance®.
- تمثل "Wi-Fi Protected Setup™" و "WPA™" و "WPA2™" علامات تجارية لشركة Wi-Fi Alliance®.

DLNA, the DLNA Logo and DLNA CERTIFIED are trademarks, service marks, or certification marks of the Digital Living Network Alliance.

- يمثل QR Code علامة تجارية مسجلة لشركة DENSO WAVE INCORPORATED.
- عبارة عن علامة تجارية لشركة Eye-Fi Inc.
- أما باقي أسماء الأنظمة والمنتجات المذكورة في تعليمات التشغيل هذه فهي عادة ما تمثل علامات تجارية مسجلة، أو علامات تجارية للجهاز المصنعة التي قامت بتطوير ذلك النظام أو المنتج المعني.

لقد تم ترخيص هذا المنتج وفقاً لمجموعة الرخص الخاصة ببراءات الاختراع AVC من أجل الاستعمال الشخصي للمستهلكين أو غيره من الاستعمالات التي لا يُتَّهَم في مقابلها على أجر، وذلك (i) لكي يتمكنوا من تشفير منتجات الفيديو تبعاً لمواصفات AVC القياسية («AVC Video») و/أو (ii) لكي يتمكنوا أيضاً من فك التشفير لمنتجات الفيديو AVC التي قام بتشفيرها أي مستهلك عند الاستخدام الشخصي و/أو قد تم الحصول عليها من شركة لتزويد منتجات الفيديو حيث أنه مرخص (مسموح) لها التوزيع لمنتجات الفيديو AVC. وبالرغم من هذا، فإن أي ترخيص لن يتضمن أو يُمنح لأي نوع مختلف من الاستعمال. يمكن الحصول على المزيد من المعلومات من MPEG LA, L.L.C. تفضل بزيارة موقع <http://www.mpegla.com>

■ الالتزام التام بقوانين حماية حقوق الطبع والنشر

قد يمثل تسجيل شرائط أو أقراص مسجلة مسبقاً أو أية مواد منشورة أو إذاعية أخرى بنية استخدامها في أغراض بخلاف الاستخدام الشخصي خرقاً لقوانين حقوق الطبع والنشر. وحتى في حال الاستخدام الشخصي، فإن التسجيل قد يكون مقصوداً على مواد معينة.

■ التراخيص

- يمثل شعار SDXC علامة تجارية لشركة SD-3C, LLC.
- يمثل اختصار "AVCHD" و "AVCHD Progressive" وشعار "AVCHD Progressive" علامات تجارية لشركة Panasonic Corporation وشركة Sony Corporation.
- إن Dolby، Dolby Audio ورمز D المزدوج تمثل علامات تجارية لمعامل Dolby.
- المصطلحات HDMI High-Definition و Multimedia Interface وشعار HDMI علامات تجارية أو علامات تجارية مسجلة لشركة، HDMI Licensing, LLC في الولايات المتحدة الأمريكية ودول أخرى.
- HDVAI Control™ عبارة عن علامة تجارية لشركة Panasonic Corporation.
- عبارة عن علامة تجارية. x.v.Colour™
- Microsoft® و Windows® و Windows Vista® علامات تجارية مسجلة أو علامات تجارية لشركة Microsoft Corporation بالولايات المتحدة و/أو بلدان أخرى.
- تمت إعادة طبع لقطات لشاشة منتجات Microsoft بتصريح من شركة Microsoft Corporation.
- Intel® و Pentium® و Celeron® و Intel®Core™ عبارة عن علامات تجارية لشركة Intel Corporation في الولايات المتحدة و/أو بلدان أخرى.
- AMD Athlon™ هي علامة تجارية لشركة Advanced Micro Devices, Inc.
- تعتبر iMovie و Final Cut Pro و Mac و macOS علامات تجارية لشركة Apple Inc. مسجلة بالولايات المتحدة وبلدان أخرى.
- تعد iPhone علامة تجارية لشركة Apple Inc. مسجلة في الولايات المتحدة وبلدان أخرى.
- يعد App Store علامة خدمة لشركة Apple Inc.
- يعد Android و Google Play علامتين تجاريتين أو علامتين تجاريتين مسجلتين لشركة Google Inc.

أنماط التسجيل/الوقت التقريبي المتاح للتسجيل

- يُشار إلى بطاقات SD بحجم الذاكرة الأساسي لها فقط. تمثل المدد الزمنية المذكورة المدد الزمنية التقريبية المتاحة للتسجيل المستمر.

| | | | | | A | |
|---------------|---------------|---------------|---------------|---------------|-------------------------|--|
| | | | | | B | |
| [AVCHD] | | | | | تنسيق التسجيل | |
| [1080/50i] | | | | [1080/50p] | نمط التسجيل | |
| [HE] | [HG] | [HA] | [PH] | | حجم الصور/معدل الإطارات | |
| 1080×1920/50i | 1080×1920/50i | 1080×1920/50i | 1080×1920/50i | 1080×1920/50p | بطاقة SD | |
| 1 h 30 min | 40 min | 30 min | 21 min | 19 min | 4 جيجابايت | |
| 6 h 40 min | 2 h 40 min | 2 h | 1 h 30 min | 1 h 20 min | 16 جيجابايت | |
| 27 h 30 min | 11 h | 8 h 30 min | 6 h | 5 h 20 min | 64 جيجابايت | |

A الاهتمام بجودة الصورة

B الاهتمام بوقت التسجيل

| [MP4/iFrame] | | | | تنسيق التسجيل | |
|--------------|-------------|------------|------------|-------------------------|----------|
| [iFrame] | [720] | [1080/28M] | [1080/50M] | نمط التسجيل | |
| 540×960/25p | | | | حجم الصور/معدل الإطارات | |
| 19 min | 1 h | 19 min | 11 min | 4 جيجابايت | بطاقة SD |
| 1 h 20 min | 4 h 10 min | 1 h 20 min | 45 min | 16 جيجابايت | |
| 5 h 20 min | 16 h 50 min | 5 h 20 min | 3 h | 64 جيجابايت | |

- الحرف "h" اختصار للساعة، و"min" اختصار للدقيقة، في حين أن "s" اختصار للثانية.
- في حالة التسجيل لمدد زمنية طويلة، جهز بطاريات مشحونة بما يكفي 3 أو 4 أضعاف المدة الزمنية التي ترغب في تسجيلها. (← 12)
- إعداد [شكل التسجيل] الافتراضي هو [AVCHD]، في حين أن [إعداد [نمط تسجيل] الافتراضي هو [HG].
- أقصى وقت متاح للتسجيل المتواصل لمشهد واحد: 6 ساعة
- يتوقف التسجيل بصفة مؤقتة، بمجرد أن يتجاوز وقت التسجيل لمشهد واحد 6 ساعات، ويتم استئناف التسجيل تلقائيًا بعد بضع ثوانٍ.
- قد يقل الوقت المتاح للتسجيل في حالة التسجيل مع كثرة الحركة، أو إذا تكرر تسجيل مشاهد قصيرة.
- استخدم المدد الزمنية الموضحة في صف سعة 4 جيجابايت للتعرف على المدة الزمنية التي يمكن أن يستوعبها قرص DVD (سعة 4.7 جيجابايت).
- سنتقل المدد الزمنية المتاحة للتسجيل إلى نصف المدد الزمنية المبينة في الجدول السابق تقريبًا، وذلك عندما تكون وظيفة دعم كاميرا مزدوجة قيد التشغيل.

العدد التقريبي للصور القابلة للتسجيل

• يُشار إلى بطاقات SD بحجم الذاكرة الأساسي لها فقط. يمثل العدد المذكور العدد التقريبي للصور القابلة للتسجيل.

| 2.1M | 12.6M | 24M | حجم الصور | |
|-----------|-----------|-----------|--------------|----------|
| 1080×1920 | 2664×4736 | 3672×6528 | | |
| 16:9 | | | نسبة الأبعاد | |
| 3200 | 500 | 250 | 4 جيجابايت | بطاقة SD |
| 12500 | 2100 | 1100 | 16 جيجابايت | |
| 52000 | 8500 | 4700 | 64 جيجابايت | |

| 0.3M | 8M | 18M | حجم الصور | |
|---------|-----------|-----------|--------------|----------|
| 480×640 | 2448×3264 | 3672×4896 | | |
| 4:3 | | | نسبة الأبعاد | |
| 28000 | 750 | 350 | 4 جيجابايت | بطاقة SD |
| 117000 | 3100 | 1500 | 16 جيجابايت | |
| 475000 | 12500 | 6000 | 64 جيجابايت | |

| 2M | 10.6M | 20M | حجم الصور | |
|-----------|-----------|-----------|--------------|----------|
| 1152×1728 | 2656×3984 | 3648×5472 | | |
| 3:2 | | | نسبة الأبعاد | |
| 2200 | 600 | 300 | 4 جيجابايت | بطاقة SD |
| 8500 | 2400 | 1300 | 16 جيجابايت | |
| 36000 | 10000 | 5500 | 64 جيجابايت | |

- يتوقف عدد الصور القابلة للتسجيل على الهدف قيد التسجيل.
- يبلغ الحد الأقصى لعدد الصور القابلة للتسجيل التي يمكن عرضها 9999 صورة. يظهر +9999 R، إذا تجاوز عدد الصور القابلة للتسجيل 9999 صورة. ولن يتغير الرقم عند التقاط الصورة حتى يصبح عدد الصور القابلة للتسجيل 9999 أو أقل.
- تمثل سعة الذاكرة الموضحة على ملصق بطاقة SD السعة الإجمالية بموجب حماية حقوق النشر وإدارتها، وكذلك السعة التي يمكن استخدامها على الكاميرا أو الكمبيوتر أو ما إلى ذلك.

الملحقات الاختيارية

قد لا تتوفر بعض الملحقات الاختيارية في بعض البلدان.

تركيب المهايئ الملحق لمنصة التوصيل

يمكنك تركيب مجموعة متنوعة من الملحقات الاختيارية بمهايئ منصة التوصيل. وللحصول على مزيد من المعلومات حول كيفية تركيب تلك الملحقات واستخدامها، راجع أدلة الاستخدام الخاصة بها.

■ في حالة تركيب مهايئ منصة التوصيل

أدخل مهايئ منصة التوصيل في موضع التركيب المخصص له.

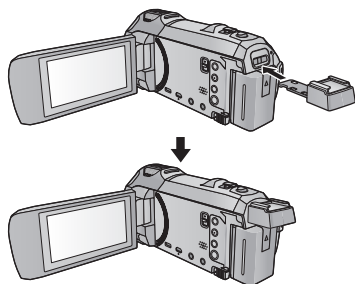

■ في حالة فك مهايئ منصة التوصيل

عند إخراج مهايئ منصة التوصيل، ادفع ذراع تحرير المهايئ SHOE ADAPTOR RELEASE، وأخرج المهايئ أثناء الضغط على الذراع.

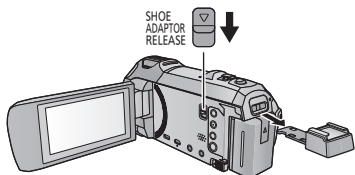

تركيب عدسة التحويل/مجموعة المرشح

ركب عدسة التحويل العريضة (VW-W4907H):
اختياري) أو مرشح ND أو واقي MC لمجموعة المرشح (اختياري) VW-LF49N): أمام العدسة.
● لن يكون بإمكانك استخدام إضاءة الفيديو. اضبط إعداد إضاءة الفيديو على ID (إيقاف)، وإعداد [لمبة تعريض AF على [إيقاف]. (67، 80)
● في حالة استخدام عدسة تحويل عريضة (اختياري)، اضبط [إعداد عدسة تحويل واسع] على [تشغيل]. (74 ←)

انتبه لما يلي.

عند تركيب اثنين من ملحقات العدسة، مثل: مرشح ND، وعدسة التحويل العريضة، والضغط على ذراع الزوم في جانب W (التصوير بزوايا عريضة)، يجري تعميم جوانب الصورة الأربعة. (تعميم الجوانب)

تركيب غطاء العدسة ضمن مجموعة

المرشح (VW-LF49N): اختياري)

● عند استخدام مجموعة المرشح (VW-LF49N):
اختياري)، عليك حماية سطح العدسة أثناء التوقف عن استخدام الكاميرا بوضع غطاء العدسة المتوافر ضمن مجموعة المرشح.

حول حامل التحكم بالدوران والإمالة عن بعد



إذا وصلت الكاميرا بحامل التحكم بالدوران والإمالة عن بعد VW-CTR1 (اختياري) بواسطة كبل USB، يمكن للكاميرا تتبع حركة الهدف الجاري تسجيله على نحو تلقائي. حيث تعمل الكاميرا على تكبير/تصغير الصورة تلقائياً، ويجري تدوير الكاميرا وإمالتها بواسطة حامل التحكم بالدوران والإمالة عن بعد.

استخدام وظائف Wi-Fi مع حامل التحكم بالدوران والإمالة عن بعد

يمكن أيضاً استخدام حامل التحكم بالدوران والإمالة عن بعد عن طريق وظائف Wi-Fi التالية. فعّل اتصال Wi-Fi توصيل حامل التحكم بالدوران والإمالة عن بعد بالكاميرا.

– [تحكم عن بعد] (← 129)

– [مراقبة الطفل] (← 134)

– [مراقب منزل] (← 137)

● عندما يكون [مشهد حفلة]/[نقل كائن] قيد التشغيل، لن تعمل وظيفة التعرف على الكائن المتحرك بواسطة [مراقب منزل]. (← 141، 216)

● عندما تُستخدم [مراقبة الطفل]، لا يمكن استخدام [مشهد حفلة] و [نقل كائن]. (← 216)

● راجع [Help] (تعليمات) من قائمة تطبيق "Image App" للتعرف على طرق التشغيل عبر الهواتف الذكية.

توصيل حامل التحكم بالدوران والإمالة عن بعد بالكاميرا

1 وصل الكاميرا بحامل التحكم بالدوران والإمالة عن بعد.

● للحصول على تفاصيل حول طريقة التوصيل، راجع تعليمات التشغيل الخاصة بحامل التحكم بالدوران والإمالة عن بعد.

2 وصل حامل التحكم بالدوران والإمالة عن بعد بالكاميرا باستخدام كبل USB (ملحق بالكاميرا).

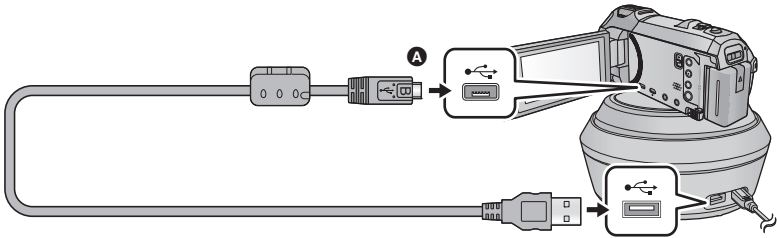

● أ قلب الناحية التي تحمل الرمز لأعلى من أجل إجراء التوصيل بطرف B المصغر لكبل USB بطرف توصيل USB بالكاميرا.

3 اضغط على زر الطاقة بحامل التحكم بالدوران والإمالة عن بعد لتشغيله.

● مؤشر بيان الحالة B مضيء.

4 شغّل الكاميرا.

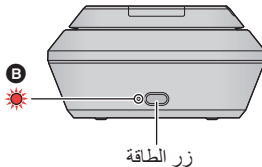

زر الطاقة

5 المس [تحكم عن بعد بحامل الدوران والإمالة].

- تُعرض شاشة اختيار نمط حامل التحكم بالدوران والإمالة عن بعد.
- إذا لمست عنصرًا آخر غير [تحكم عن بعد بحامل الدوران والإمالة]، أو إذا لم يُتعرّف على حامل التحكم بالدوران والإمالة عن بعد على نحو صحيح، فافصل كبل USB.
- إذا أوقفت تشغيل الكاميرا، ثم أعدت تشغيلها أثناء توصيل كبل USB، فقد تعمل الكاميرا في النمط السابق لحامل التحكم بالدوران والإمالة عن بعد.

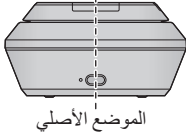

6 ثبّت حامل التحكم بالدوران والإمالة عن بعد؛ بحيث يكون موضعه الأصلي مجانبًا لواجهة الهدف.

- يمر الموضع الأصلي بوسطر زر الطاقة.

• لا تستخدم أي كبلات USB أخرى سوى الكبل الملحق. (التشغيل غير مضمون مع أي كبلات USB أخرى.)

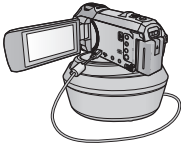

- كما هو مبين في الرسم التوضيحي، وصّل كبل USB أو كبل تيار مستمر DC؛ بحيث لا يشتبك الكبل في أشياء، كالجزء المتحرك لحامل التحكم بالدوران والإمالة عن بعد وغير ذلك من الكبلات. وإذا اشتبك الكبل في الجزء المتحرك لحامل التحكم بالدوران والإمالة عن بعد، فقد يتسبب في تغيير وضع التسجيل، أو قد يحدث عطل ما.
- ثبّت حامل التحكم بالدوران والإمالة عن بعد في موضع يفي بالمطلبات التالية:

– موضع بعيداً عن متناول الأطفال والحيوانات الأليفة

– موضع مستوي خالٍ من العوائق

– موقع يبعد عن الأهداف بمسافة تتراوح بين 2 و3 م تقريباً

• لا تستخدم حامل التحكم بالدوران والإمالة عن بعد في حالة تركيب عدسة تحويل عريضة (VW-W4907H: اختياري) بالكاميرا.

• أدخل بطاقة SD والبطارية قبل تثبيت الكاميرا على حامل التحكم بالدوران والإمالة عن بعد.

• عندما تُثبّت الكاميرا على حامل التحكم بالدوران والإمالة عن بعد، تأكد من الإمساك بحامل التحكم بالدوران والإمالة عن بعد لحمله مع الكاميرا. فقد يؤدي الحمل عن طريق الإمساك بالكاميرا إلى حدوث عطل.

• لا تستخدم حامل التحكم بالدوران والإمالة عن بعد لأغراض المراقبة.

• لا توقف حركة حامل التحكم بالدوران والإمالة عن بعد أثناء إجراء عملية الدوران/الإمالة.

• حامل التحكم بالدوران والإمالة عن بعد غير مهيباً لإمداد الكاميرا بالطاقة.

• عندما يتعرّف حامل التحكم بالدوران والإمالة عن بعد على مشكلة ما، يصدر مؤشر بيان الحالة المزود به وميضاً، ويتوقف تشغيل كل من الكاميرا وحامل التحكم بالدوران والإمالة عن بعد.

• سيجري ضبط الكاميرا على النمط التلقائي الذكي في حالة توصيلها بحامل التحكم بالدوران والإمالة عن بعد في الحالات التالية:

– عند استخدام [فاصل] في نمط الفيديو البطيء الحركة FULL HD

– في نمط فيديو HDR

• تسري التقييدات التالية في حالة توصيل الكاميرا بحامل التحكم بالدوران والإمالة عن بعد:

– [إعداد [دائماً] متاح فقط في [إعدادات الحركة البطيئة]].

– لا يكون نمط فيديو HDR متاحاً.





استخدم حامل التحكم بالدوران والإمالة عن بعد

- توصيل حامل التحكم بالدوران والإمالة عن بعد بالكاميرا (← 214)
 - اضبط [زاوية دوران]/[زاوية إمالة]/[سرعة إمالة] ضبطاً مسبقاً. (← 220)
- ### 1 المس النمط المطلوب لحامل التحكم بالدوران والإمالة عن بعد.





| الوصف | تشغيل حامل التحكم بالدوران والإمالة عن بعد | النمط |
|--|--|-----------------------|
| في حالة إقامة حفلة مثلاً، سيجري التسجيل بينما يعمل حامل التحكم بالدوران والإمالة عن بعد على التحكم تلقائياً في اتجاه التسجيل في إطار نطاق التسجيل. | يجري التشغيل تلقائياً. ● يعمل حامل التحكم بالدوران والإمالة عن بعد في إطار نطاق التسجيل المعين عن طريق [زاوية دوران]/[زاوية إمالة]. | [مشهد حفلة] |
| ● عندما يجري التعرف على شخص أو كائن متحرك، يحظى تسجيل الشخص أو الكائن بالأولوية لمدة زمنية محددة. | | [نقل كائن] |
| عند التعرف على كائن متحرك في إطار نطاق التسجيل، سيجري تتبع الكائن، وتسجيله تلقائياً. | يجري التشغيل يدوياً. | [يدوي] |
| يتيح لك هذا النمط تشغيل حامل التحكم في الدوران والإمالة عن بعد يدوياً. | يجري التشغيل تلقائياً. ● ينتقل حامل التحكم بالدوران والإمالة عن بعد إلى زوايا التسجيل المعينة إلى أزرار المواضع. | [مواضع مضبوطة مسبقاً] |
| يتيح لك هذا النمط إجراء التسجيل من زوايا تسجيل مسبقة الضبط، كما يتسنى لك التبديل بين الزوايا المختلفة بلمسة زر. ويمكنك أيضاً ضبط حامل التحكم بالدوران والإمالة عن بعد على الدوران التلقائي عبر زوايا التسجيل المعينة إلى أزرار المواضع. ● للحصول على معلومات حول كيفية تسجيل تلك المواضع أو استخدام هذا النمط، راجع صفحة 217. | | |

- إذا لمست [مواضع مضبوطة مسبقاً]، فسيجري تدوير حامل التحكم بالدوران والإمالة عن بعد، ورجوعه إلى وضعه الأصلي.
- إذا لمست [عداد]، فستُعرض قائمة إعداد. (← 220)

2 (عند اختيار [يدوي])

- المس أيقونة ، وشغّل حامل التحكم بالدوران والإمالة عن بعد بواسطة  /  /  / .
- عندما تنتهي من العملية، المس [إدخال].
- عند اختيار [مواضع مضبوطة مسبقاً]

المس زر تحديد الموضوع.

- ستختفي أزرار المواضع في حالة عدم القيام بأي عملية باللمس لمدة زمنية محددة. ولعرضها مرة أخرى، المس الشاشة.
- في حالة عدم تمييز  باللون الأصفر، حتى لو لم يجر لمس الشاشة، فلن تُعرض أزرار المواضع. ولعرضها، المس ، ثم المس الشاشة أثناء تمييز  باللون الأصفر.
- إذا لم تكن قد عيّنت موضعاً إلى أزرار المواضع بعد، فالمس  لتعيينها. (← 217)

3 اضبط على زر بدء/إيقاف التسجيل.

(عند اختيار [مشهد حفلة]/[إنفل كائن])

● قبل أن يبدأ التسجيل، يجري تدوير حامل التحكم بالدوران والإمالة عن بعد، ورجوعه إلى وضعه الأصلي. فيستغرق بدء التسجيل بعض الوقت.

● يعمل حامل التحكم بالدوران والإمالة عن بعد في إطار النطاق المعين مسبقاً.

(عند اختيار [ديوي]/[مواضع مضبوطة مسبقاً])

● قد يؤدي إجراء الخطوة 2 أثناء التسجيل إلى اهتزاز شاشة التسجيل، أو تحرك حامل التحكم بالدوران والإمالة عن بعد من موضعه الأصلي.

لتغيير نمط حامل التحكم بالدوران والإمالة عن بعد

المس أيقونة .

● تُعرض شاشة اختيار نمط التحكم بالدوران والإمالة عن بعد. فالنمط المطلوب.

إنهاء نمط التحكم بالدوران والإمالة عن بعد

المس [إنهاء].

● يعمل حامل التحكم بالدوران والإمالة عن بعد على الدوران، ثم يرجع إلى وضعه الأصلي.

● يتوقف تشغيل حامل التحكم بالدوران والإمالة عن بعد عقب الانتهاء من التشغيل. وقبل فكه من الكاميرا، افصل كبل USB.

إعداد [مواضع مضبوطة مسبقاً]

تعيين مواضع إلى أزرار المواضع

1 المس أيقونة .

2 المس زر الموضع الذي ترغب في تسجيل الموضع عليه.

● يمكنك تسجيل موضع على [موضع 1]/[موضع 2]/[موضع 3]/[موضع 4]/[موضع 5]

● تظهر أزرار المواضع التي لا تحمل موضعاً مسجلاً على هيئة [لم يتم الضبط].

3 حدد موضع بواسطة .

● يمكنك أيضاً إجراء عمليات الزوم باستخدام ذراع الزوم.

4 المس [إدخال].

● لتعيين مواضع إلى أزرار مواضع أخرى، كرر الخطوات 2-4.

● لتعديل موضع قد جرى تعيينه بالفعل إلى أحد أزرار المواضع، المس زر الموضع المعين إليه الموضع الذي ترغب في تعديله، ثم اتبع الخطوات 3-4.

تحريك حامل التحكم بالدوران والإمالة عن بعد إلى موضع مسجل

1 المس أيقونة .

● تحقق من تمييز  باللون الأصفر.

● سيجري عرض أزرار المواضع ([موضع 1]/[موضع 2]/[موضع 3]/[موضع 4]/[موضع 5]/[HOME]).

● ستختفي هذه الأزرار في حالة عدم إجراء أي عملية باللمس لمدة 5 ثوانٍ تقريباً. ولعرضها مرة أخرى، المس الشاشة.

2 المس زر الموضع المطلوب.

● سيتحرك حامل التحكم بالدوران والإمالة عن بعد وصولاً إلى الموضع المسجل لزر الموضع المحدد.

● لا يمكنك تحديد أزرار مواضع دون موضع مسجل.

● إذا لمست [إلغاء]، فسيتوقف حامل التحكم بالدوران والإمالة عن بعد قبل بلوغه الموضع المطلوب.

● للعودة إلى الموضع الرئيسي، المس [HOME].

استخدام نمط الدوران

ينتقل حامل التحكم بالدوران والإمالة عن بعد في هذا النمط عبر مواضع معينة إلى أزرار المواضع، وذلك وفقاً للتسلسل المرغوب.

التسلسل الافتراضي كما يلي: [HOME] ← [موضع 1] ← [موضع 2] ← [موضع 3] ← [موضع 4] ← [موضع 5]

المس أيقونة

- ينتقل حامل التحكم بالدوران والإمالة عن بعد إلى الموضوع التالي بفاصل زمني قدره 5 ثوانٍ تقريباً.
- إذا لمست [إيقاف] أثناء تحرك حامل التحكم بالدوران والإمالة عن بعد، فسيتوقف قبل وصوله إلى الموضوع المطلوب. كما سيجري تعطيل نمط الدوران.
- إذا لمست [إيقاف مؤقت]، ثم لمست زر موضع آخر، فسيجري تعطيل نمط الدوران. وسينتقل حامل التحكم بالدوران والإمالة عن بعد إلى موضع زر الموضوع الذي لمسته.
- سيجري في نمط الدوران تخطي دورات أزرار المواضيع التي لا تحمل موضعاً معيناً. سيتحرك حامل التحكم بالدوران والإمالة عن بعد وصولاً إلى الموضوع المخصص لزر الموضوع المحدد.

إعادة ترتيب تسلسل نمط الدوران

1 المس أيقونة

2 المس أيقونة

3 المس الدورة المطلوبة.

إذا لمست [Reset]، سيعود التسلسل إلى الإعداد الافتراضي.

4 المس زر الموضوع المطلوب.

إذا لمست [تخطي]، فسينتقل حامل التحكم بالدوران والإمالة عن بعد إلى موضع الدورة التالية في نمط الدوران.

5 المس [إدخال].

■ مسح مواضع معينة إلى أزرار المواضيع

1 المس أيقونة

2 المس أيقونة

3 المس زر الموضوع الذي ترغب في مسحه.

لمسح جميع المواضيع المعينة إلى أزرار المواضيع، المس [حذف كلي].

4 المس [تعم].

- عندما تكون الكاميرا متصلة بحامل التحكم بالدوران والإمالة عن بعد، يجري ضبط الكاميرا على نمط تسجيل الصور المتحركة. ويتعذر عليك ضبط الكاميرا على نمط تسجيل الصور الثابتة.
- يوصى بإجراء اختبار تسجيل بصفة مسبقة للتحقق من تسجيل الصور والصوت على نحو سليم.
- سيجري تسجيل صوت حامل التحكم بالدوران والإمالة عن بعد قيد التشغيل.
- إذا بدأت التسجيل بعد إدخال تغييرات على إعداد حامل التحكم بالدوران والإمالة عن بعد، فستغير نمط حامل التحكم بالدوران والإمالة عن بعد، أو تغيير موضع حامل التحكم بالدوران والإمالة عن بعد، فقد يجري دورانه، ثم رجوعه إلى وضعه الأصلي.
- بمجرد أن يبدأ التشغيل، فلا تتصل كبل USB، أو تنتقل حامل التحكم بالدوران والإمالة عن بعد وكذلك الكاميرا حتى يصل التشغيل إلى نهايته. فقد يتسبب ذلك في حدوث عطل ما، أو عدم تسجيل الصور المتحركة بشكل سليم.
- عندما تضغط على زر الطاقة، أو في حالة تفعيل [نمط التوفير (بطارية)] (← 33) أو [نمط التوفير (AC)] (← 33)، تتوقف الكاميرا وحامل التحكم بالدوران والإمالة عن بعد عن العمل بعد دوران الحامل وعودته إلى وضعه الأصلي.
- عندما يكون حامل التحكم بالدوران والإمالة عن بعد قيد التشغيل، لن يعمل [نمط التوفير (بطارية)] أو [نمط التوفير (AC)].
- سنُضبط الوظائف التالية على [إيقاف]:
 - ميزة التصوير المستوي
 - مثبت الصورة البصري
 - [ندبل للتصوير]
- إذا شعرت بالإجهاد، أو بعدم الارتياح أو أي أعراض أخرى في حالة عرض مشهد مسجل بواسطة حامل التحكم بالدوران والإمالة عن بعد، فأوقف العرض.

(حول [مشهد حفلة]/[نقل كائن])

- لا يمكن تسجيل الصورة الثابتة أثناء تسجيل الصور المتحركة.
- بناءً على ظروف التسجيل، قد تتغير درجة لون الصورة الجاري تسجيلها، أو قد لا يتم تسجيل الصور تلقائيًا في الحالات التالية:
 - الهدف كبير للغاية أو متناهي الصغر
 - الخلفية والهدف متماثلان في اللون
 - موقع التسجيل مظلم
 - التعرف على ضوء ساطع (سماء أو تلفزيون أو مصباح أو ما إلى ذلك)
 - الهدف يتحرك بسرعة فائقة، أو لا يتحرك أصلاً
 - النطاق قيد التسجيل قريب من إحدى النواذف
- اعتمادًا على ظروف التسجيل، قد يتعذر تسجيل المشاهد كما هو مرغوب. ويوصى في مثل هذه الحالات بضبط النمط على [يدويًا].

(حول [مشهد حفلة])

- يجري ضبط [مشهد الصوت اختر] على [تلقائي].

(حول [نقل كائن])

- عندما يبدأ التسجيل، سيجري التعرف على كائن متحرك. فوجه الكاميرا صوب الهدف قبل الشروع في التسجيل.
- لا يمكن للكاميرا تتبع أكثر من هدفين في آن واحد.
- قد يتعذر تتبع أنواع معينة من الأهداف، كهدف سريع الحركة.

(حول [مواضع مضبوطة مسبقًا])

- تختفي بعض إشارات الشاشة عند عرض أزرار المواضع، أو تحرك حامل التحكم بالدوران والإمالة عن بعد إلى موضع ما.

إعدادات حامل التحكم بالدوران والإمالة عن بعد

عندما يكون حامل التحكم بالدوران والإمالة عن بعد متصلاً بالكاميرا، يمكن إعداد ضبط قائمة إعداد حامل التحكم بالدوران والإمالة عن بعد.

● توصيل حامل التحكم بالدوران والإمالة عن بعد بالكاميرا (← 214)

1 المس [إعداد] على شاشة اختيار حامل التحكم بالدوران والإمالة عن بعد.

2 المس عنصر القائمة المطلوب.

[زاوية دوران] [±180°]/[±90°]/[±45°]/[ثابت]

اضبط نطاق الدوران الأيسر/الأيمن لحامل التحكم بالدوران والإمالة عن بعد لإعدادي [مشهد حفلة]/[نقل كائن].

[±180°]: يتيح هذا الإعداد الدوران ناحية اليسار/اليمين حتى زاوية قدرها 180 درجة تقريباً.

[±90°]: يتيح هذا الإعداد الدوران ناحية اليسار/اليمين حتى زاوية قدرها 90 درجة تقريباً.

[±45°]: يتيح هذا الإعداد الدوران ناحية اليسار/اليمين حتى زاوية قدرها 45 درجة تقريباً.

[ثابت]: إيقاف تشغيل الدوران ناحية اليسار/اليمين.

[زاوية إمالة] [±15°]/[ثابت]

اضبط نطاق الإمالة لأعلى/أسفل لحامل التحكم بالدوران والإمالة عن بعد لإعدادي [مشهد حفلة]/[نقل كائن].

[±15°]: يتيح هذا الإعداد الإمالة لأعلى/أسفل حتى زاوية قدرها 15 درجة.

[ثابت]: إيقاف تشغيل الإمالة لأعلى/أسفل.

[سرعة إمالة] [عالي]/[عادي]

اضبط سرعة التشغيل لأعلى/أسفل لحامل التحكم في الدوران والإمالة عن بعد.

[تحقق من مجال التسجيل]

يمكنك تأكيد نطاق التشغيل لحامل التحكم بالدوران والإمالة عن بعد المضبوط لإعدادي [مشهد حفلة]/[نقل كائن].

● يعمل حامل التحكم بالدوران والإمالة عن بعد في إطار النطاقات المعينة عن طريق [زاوية دوران]/[زاوية إمالة].

● عندما تنتهي عملية التحقق، يعود حامل التحكم بالدوران والإمالة عن بعد إلى وضع الأصلي.

[عرض النسخة]

يُعرض إصدار البرنامج الثابت لحامل التحكم بالدوران عن بعد.

يمكنك تحديث إصدار البرنامج الثابت لحامل التحكم بالدوران عن بعد.

طالع آخر معلومات التحديث عبر موقع الدعم التالي على الويب. (ابتداءً من يناير 2017)
http://panasonic.jp/support/global/cs/e_cam
(هذا الموقع متاح باللغة الإنجليزية فقط)

- قبل تحديث الكاميرا، أجز تحديثاً لحامل التحكم بالدوران والإمالة عن بعد. إذا حدثت الكاميرا أولاً، فقد يصبح حامل التحكم بالدوران والإمالة عن بعد غير قابل للاستخدام.

[عرض مشهد الحفلة]

- يمكنك مشاهدة العرض التقديمي لكيفية تشغيل حامل التحكم بالدوران والإمالة عند ضبط [مشهد حفلة].
- المس [عرض مشهد الحفلة]، ليبدأ العرض التوضيحي تلقائياً. عند لمس [إنهاء]، يتم إلغاء وظيفة العرض التوضيحي.

[عرض نقل كائن]

- يمكنك مشاهدة العرض التقديمي لكيفية تشغيل حامل التحكم بالدوران والإمالة عند ضبط [نقل كائن].
- المس [عرض نقل كائن]، ليبدأ العرض التوضيحي تلقائياً. عند لمس [إنهاء]، يتم إلغاء وظيفة العرض التوضيحي.

