

Panasonic®

Manuel d'utilisation Caméscope haute définition

Modèle **HC-V160**

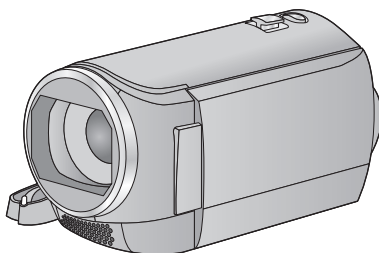

Il est recommandé de lire attentivement ce manuel avant d'utiliser l'appareil et de le conserver pour consultation ultérieure.

AVCHD™

HDMI

SD™
XC

DOLBY
DIGITAL

SQW0084

IMPORTANT

■ A propos du format d'enregistrement pour l'enregistrement des images animées

Vous pouvez enregistrer des images animées avec les formats d'enregistrement AVCHD, iFrame ou MP4 en utilisant cet appareil. (→ 40)

AVCHD:

Il est adapté pour le visionnage sur un téléviseur haute-définition ou pour la sauvegarde sur un disque.

iFrame:

Il s'agit d'un format d'enregistrement adapté pour le visionnage et l'édition sur un Mac (iMovie etc.).

- Ce format n'est pas compatible avec les images animées enregistrées au format AVCHD.

MP4 :

Il s'agit d'un format d'enregistrement adapté pour le visionnage et l'édition sur un PC.

- Ce format n'est pas compatible avec les images animées enregistrées au format AVCHD.

■ Indemnités concernant les contenus enregistrés

Panasonic n'accepte en aucun cas d'être directement ou indirectement responsable des problèmes résultant d'une perte d'enregistrement ou du contenu édité, et ne garantit aucun contenu si l'enregistrement ou l'édition ne fonctionne pas correctement. En outre, ce qui précède s'applique également dans le cas où tout type de réparation est fait à l'unité.

■ A propos de la condensation (Lorsque l'objectif ou l'écran ACL est embué)

La condensation survient lorsqu'un changement de température ou d'humidité se produit, par exemple lorsque l'appareil est pris de l'extérieur ou emmené d'une pièce froide vers une pièce chaude. Veuillez faire attention, car cela peut salir l'objectif ou l'écran ACL, créer de la moisissure, ou l'endommager.

En prenant l'appareil d'un endroit où la température est différente, si l'appareil s'acclimata à la température ambiante de la pièce de destination pendant environ une heure, la condensation peut être évitée. (Si la différence de température est élevée, placez l'appareil dans un sac en plastique ou autre, retirez l'air du sac, et fermez-le soigneusement.)

Si la condensation est survenue, retirez la batterie et/ou l'adaptateur secteur CA et laissez l'appareil ainsi pendant environ une heure. Une fois que l'appareil est acclimaté à la température ambiante, la buée disparaît naturellement.

■ Cartes que vous pouvez utiliser avec cet appareil

Carte mémoire SD, carte mémoire SDHC et carte mémoire SDXC

- Les cartes mémoires de 4 Go ou plus qui ne portent pas le logo SDHC logo ou les Cartes mémoires de 48 Go ou plus qui ne portent pas le logo SDXC ne sont pas basées sur des Spécifications de carte mémoire.
- Référez-vous à la page 13 pour plus de détails sur les cartes SD.

■ Dans le présent manuel d'utilisation

- La carte mémoire SD, la carte mémoire SDHC et la carte mémoire SDXC sont appelées dans ce mode d'emploi "carte SD".
- Dans ce manuel d'utilisation, les fonctions pouvant être utilisées pour l'enregistrement et la lecture d'images animées sont identifiées avec **VIDEO**.
- Les fonctions qui peuvent être utilisées pour l'enregistrement des images fixes/la lecture des images fixes sont indiquées par **PHOTO** dans ce manuel d'utilisation.
- Scène(s) enregistrée(s) en 1080/60i : "scène(s) AVCHD"
- Les pages de référence sont indiquées avec une flèche, par exemple : → 00

Table des matières

IMPORTANT	2
-----------------	---

Préparatifs

Noms et Fonctions des Éléments	
Principaux	6
Alimentation	9
Insertion/retrait de la batterie	9
Chargement de la batterie	10
Temps de chargement et autonomie d'enregistrement	12
Enregistrement sur une carte	13
Cartes que vous pouvez utiliser avec cet appareil	13
Insertion/retrait d'une carte SD	14
Mise sous/hors tension de l'appareil	15
Sélection d'un mode	16
Réglage de la date et de l'heure	17

Fonctions de base

Avant l'enregistrement	18
Enregistrement d'images animées	19
Enregistrement d'images fixes	21
Mode auto intelligent	22
Lecture des images animées/images fixes	24
Utilisation de l'écran de menu	26
Pour utiliser le menu de configuration	27

Fonctions avancées (Enregistrement)

Pour utiliser le zoom	35
Fonctions d'enregistrement des icônes d'opération	36
Icônes d'opérations	36
Menus des fonctions d'enregistrement	39
Enregistrement manuel	47
Balance des blancs	48
Réglage manuel de la vitesse d'obturation/diaphragme	49
Enregistrement avec Mise au point manuelle	50

Fonctions avancées (Lecture)

Opérations de lecture	51
Lecture d'images animées à l'aide des icônes d'opération	51
Création d'une image fixe à partir d'images animées	52
Lecture en reprise	52
Poursuite de la lecture précédente	52
Pour faire un zoom avant sur une image fixe pendant la lecture (zoom de lecture)	53
Les différentes fonctions de lecture	54
Lecture d'images animées/images fixes par date	54
Changement de la configuration de lecture et lecture du diaporama	55
Suppression des scènes/images fixes	56
Division d'une scène (AVCHD)	58
Division d'une scène à supprimer partiellement (iFrame, MP4)	59
Protection des scènes/images fixes	60
Lecture d'images animées/images fixes sur le téléviseur	61
Connexion au moyen d'un câble mini HDMI	63
Visualisation en utilisant VIERA Link™	64

Copie/Duplication

Duplication à l'aide d'un enregistreur de disque Blu-ray, d'un appareil vidéo, etc.	66
Utilisation de la carte Eye-Fi™	70

Avec un ordinateur

Ce que vous pouvez faire avec un ordinateur	73
Avant installation HD Writer LE 3.0	75
Configuration requise	77
Installation	80
Connexion à un ordinateur	81
À propos de l'affichage PC	83
Démarrage de HD Writer LE 3.0	84
À propos du mode d'emploi des logiciels	84
Utilisation d'un ordinateur Mac (stockage de masse)	85

Autres

Indicateurs	86
Messages	88
À propos de la récupération	88
Guide de dépannage	89
Précautions d'utilisation	93
À propos des droits d'auteur	96
Modes d'enregistrement/durées d'enregistrement approximatives	97
Nombre approximatif d'images enregistrables	98
Accessoires optionnels	99

Noms et Fonctions des Éléments Principaux

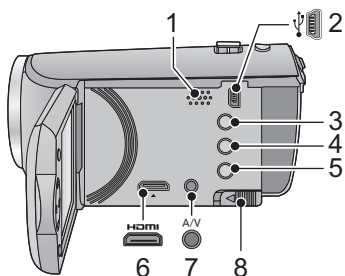

- 1 Haut-parleur
- 2 Prise USB [] (→ 66, 81)
- 3 Touche Auto intelligente/manuelle [iA/MANUAL] (→ 22, 47)
- 4 Touche Supprimer [] (→ 56)
- 5 Touche alimentation [] (→ 15)
- 6 Mini connecteur HDMI [HDMI] (→ 61)
- 7 Connecteur A/V [A/V] (→ 61, 69)
- 8 Levier de dégagement de la batterie [BATT] (→ 9)

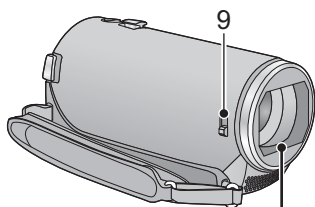

9 Commutateur d'ouverture/fermeture du cache objectif

Lorsque vous n'utilisez pas l'unité, fermez le cache objectif pour protéger la lentille.

- Faites glisser le commutateur d'ouverture/fermeture pour ouvrir/fermer le cache.

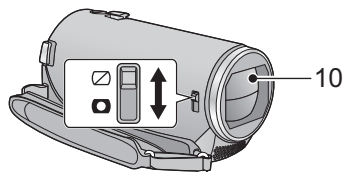
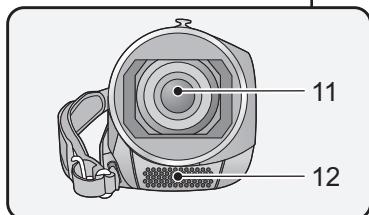

- 10 Capuchon d'objectif
- 11 Objectif
- 12 Micros stéréo internes

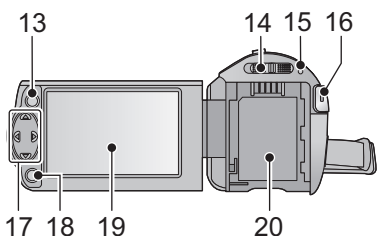

13 Touche Menu [MENU] (→ 26)

14 Commutateur de mode (→ 16)

15 Indicateur d'état (→ 15)

16 Touche de marche/arrêt d'enregistrement (→ 19)

17 touche curseur (→ 24, 26, 36)

- Utilisez la touche curseur pour sélectionner les fonctions d'enregistrement et les opérations de lecture, ainsi que pour manipuler l'écran de menu.

- Dans le présent manuel d'utilisation, la touche curseur est indiquée comme montré ci-dessous ou par ▲/▼/◀/▶.

Exemple: Pour une pression sur la touche (bas)



ou Appuyez sur ▼

18 Touche entrée [ENTER] (→ 24, 26, 36)

19 Écran ACL (→ 18)



- Il peut s'ouvrir d'un maximum de 90°.

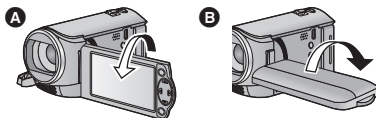

- Il peut pivoter jusqu'à 180° **A** vers l'objectif ou 90° **B** dans la direction opposée.

20 Logement de la batterie (→ 9)

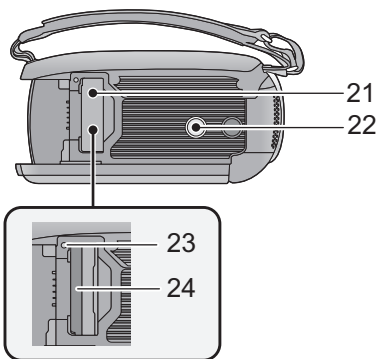

21 Couverture de la carte SD (→ 14)



22 Sabot pour trépied

- Un trépied ayant une vis d'une longueur de 5,5 mm (0,22 po) ou plus peut endommager cet appareil s'il y est installé.

23 Témoin d'accès [ACCESS] (→ 14)

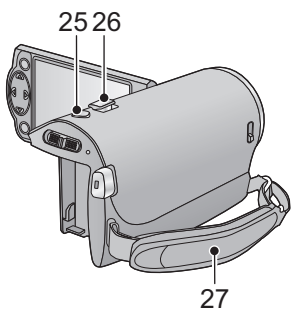
24 Fente de la carte (→ 14)



- 25** Touche de prise de vue [] (→ 21)
- 26** Levier du zoom [W/T] (En mode enregistrement) (→ 35)
Commutateur d'affichage des vignettes [ / ] / Levier du volume [-VOL+] (En mode de lecture) (→ 25)
- 27** Courroie de la poignée
Réglez la longueur de la courroie pour l'adapter à votre main.

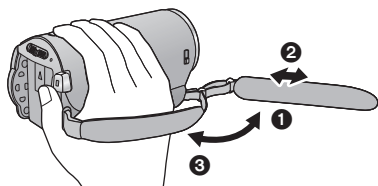

- 1** Détachez la courroie.
- 2** Réglez la longueur.
- 3** Remettez la courroie en place.

Alimentation

■ A propos des batteries utilisables avec cette unité

La batterie qui peut être utilisée avec cet appareil est le modèle VW-VBY100/VW-VBT190/VW-VBT380.

Nous avons découvert que des batteries de contrefaçon ressemblant beaucoup au produit original sont vendues dans certains magasins. Certaines de ces batteries n'ont pas la protection interne adéquate qui leur permettrait de correspondre aux normes de sécurité appropriées. Il y a une possibilité que ces batteries puissent prendre feu ou exploser. Veuillez prendre note que nous ne sommes pas responsables des accidents ou des pannes survenues à la suite de l'utilisation d'une de ces batteries de contrefaçon. Pour assurer la sécurité des produits, nous vous conseillons d'utiliser une batterie Panasonic originale.

Insertion/retrait de la batterie

- Appuyez sur la touche d'alimentation pour mettre l'appareil hors marche. (→ 15)
Installez la batterie en l'introduisant dans la direction montrée sur l'illustration.

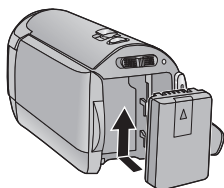

Introduisez la batterie jusqu'à ce qu'elle clique et se bloque.

Retrait de la batterie

Assurez-vous de tenir enfoncée la touche d'alimentation jusqu'à ce que l'indicateur d'état s'éteigne. Puis retirez la batterie tout en tenant l'appareil pour éviter qu'il tombe.

Déplacez le levier de relâche de la batterie dans la direction indiquée par la flèche et retirez la batterie lorsqu'elle est débloquée.

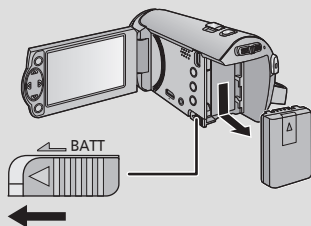

Chargement de la batterie

Lorsque vous achetez l'appareil, la batterie n'est pas chargée. Chargez complètement la batterie avant d'utiliser cet appareil pour la première fois.

■ Chargement avec un adaptateur secteur CA.

L'unité se met en attente lorsque l'adaptateur secteur est branché. Le circuit principal reste "chargé" aussi longtemps que l'adaptateur secteur est branché à une prise électrique.

Important:

- L'adaptateur secteur et le câble USB ne servent que pour cet appareil. Ne les utilisez pas avec un autre équipement. De la même manière, n'utilisez pas les adaptateurs secteur et les câbles USB d'autres équipements avec cet appareil.
- La batterie ne se rechargera pas si l'appareil est en marche. Appuyer sur la touche alimentation afin de mettre l'appareil hors marche. (→ 15)
- Nous vous conseillons de charger la batterie à une température située entre 10 °C et 30 °C (50 °F et 86 °F). (La température de la batterie devra également être la même.)

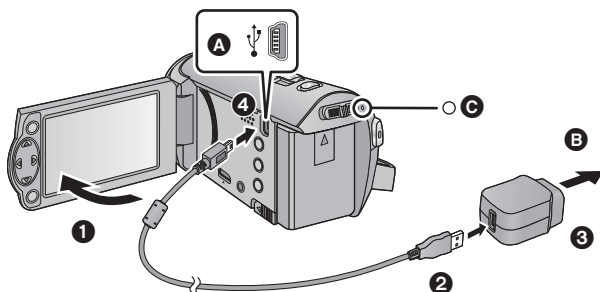

- A Prise USB
- B Vers la prise secteur
- Insérez les fiches à fond.

1 Ouvrez l'écran ACL.

2 Raccordez le câble USB à l'adaptateur secteur.

- Vérifiez que la partie prise de l'adaptateur secteur n'est pas lâche ou mal alignée.

3 Branchez l'adaptateur secteur à la prise secteur.

4 Raccordez le câble USB à l'appareil.

- L'indicateur d'état C clignotera en rouge environ toutes les 2 secondes (éteint pendant 1 seconde environ, allumé pendant 1 seconde environ), indiquant que le chargement a commencé.

Il s'éteindra lorsque le chargement sera terminé.

■ Pour brancher à la prise secteur

Si vous allumez l'unité alors qu'elle est connectée à l'adaptateur secteur, vous pourrez l'utiliser avec l'alimentation fournie par la prise.

Utilisez-le avec la batterie pour enregistrer pendant un long moment l'adaptateur secteur raccordé. Ceci vous permet de continuer l'enregistrement même si une panne de courant survient ou si l'adaptateur secteur se débranche accidentellement de la prise secteur.

■ Raccordement à un ordinateur et chargement.

Chargez l'appareil si vous n'avez pas d'adaptateur secteur à portée de main.

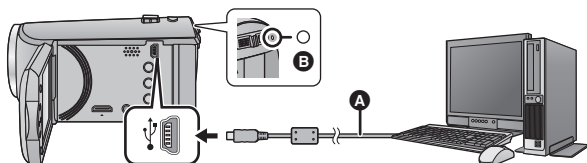

- A** Câble USB (fourni)
- Insérez les fiches à fond.
- Appuyez sur la touche d'alimentation et éteignez. (→ 15)

1 Mettez l'ordinateur sous tension.

2 Raccordez le câble USB

- L'indicateur d'état **B** clignotera en rouge en intervalles d'environ 2 secondes (éteint environ 1 seconde, allumé environ 1 seconde), indiquant ainsi que le chargement a commencé. Il s'éteindra lorsque le chargement sera terminé.
- N'utilisez pas de câbles USB autres que celui fourni. (Le fonctionnement n'est pas garanti avec d'autres câbles USB.)
- Connectez toujours directement à un ordinateur.
- Vous ne pouvez pas charger la batterie si l'indicateur d'état clignote rapidement ou s'il ne s'allume pas du tout. Chargez au moyen de l'adaptateur secteur. (→ 10)
- Cela prendra 2 à 3 fois plus de temps pour charger qu'en utilisant l'adaptateur secteur.

-
- Si l'indicateur d'état clignote à une vitesse particulièrement lente ou rapide, référez-vous à la page 95.
 - Il est recommandé d'utiliser des batteries Panasonic (→ 9).
 - Si vous utilisez d'autres batteries, nous ne pouvons pas garantir la qualité de ce produit.
 - N'exposez pas la batterie à la chaleur et tenez-la éloignée de toute flamme.
 - Ne laissez pas la ou les batteries dans un véhicule exposé au soleil avec vitres et portes fermées pendant une longue période de temps.
 - Si vous n'avez pas l'intention d'utiliser l'appareil pendant une longue période, débranchez le câble USB de l'appareil par sécurité.
 - Le chargement peut être impossible en fonction de l'environnement d'exploitation de l'ordinateur utilisé. (Comme un ordinateur fait sur mesure.)
 - Le chargement s'arrêtera si l'ordinateur est éteint ou s'il passe de force en mode sommeil. Le chargement redémarrera si l'ordinateur est rallumé ou s'il sort du mode sommeil.
 - Lorsqu'il est connecté à un ordinateur, un message d'erreur peut s'afficher en haut de l'écran de l'ordinateur. Pour plus de détails, reportez-vous à la page 91.
 - L'appareil se chargera s'il est connecté à un enregistreur de Blu-ray Disc ou de DVD Panasonic avec un câble USB, même si l'alimentation est coupée.

Temps de chargement et autonomie d'enregistrement

■ Temps de chargement/autonomie d'enregistrement

- Température: 25 °C (77 °F)/Humidité relative : 60 %
- Le temps entre parenthèses indique le temps de chargement lorsque cet appareil est connecté à un ordinateur, à un graveur de disques Blu-ray Panasonic, ou à un graveur DVD.

Numéro de modèle de la batterie [Tension/capacité (minimum)]	Temps de chargement	Format d'enregistrement	Mode d'enregistrement	Temps enregistrable en continu maximum	Temps enregistrable effectif
Batterie fournie/VW-VBY100 (en option) [3,6 V/970 mAh]	2 h 20 min (3 h 10 min)	AVCHD	[HA], [HG]	1 h 5 min	40 min
			[HE]	1 h 10 min	
		iFrame	-	1 h 20 min	45 min
VW-VBT190 (en option) [3,6 V/1940 mAh]	2 h 50 min (5 h 20 min)	AVCHD	[HA], [HG], [HE]	2 h 20 min	1 h 10 min
		iFrame	-	2 h 40 min	1 h 20 min
		MP4	-	2 h 45 min	1 h 25 min
VW-VBT380 (en option) [3,6 V/3880 mAh]	4 h 45 min (9 h 45 min)	AVCHD	[HA], [HG]	4 h 40 min	2 h 25 min
			[HE]	4 h 45 min	
		iFrame	-	5 h 25 min	2 h 50 min
MP4	-	5 h 35 min	2 h 55 min		

- Ces temps sont des approximations.
- **La durée de chargement indiquée s'entend lorsque la batterie a été complètement déchargée. La durée de chargement et la durée d'enregistrement varient selon les conditions d'utilisation comme la basse/haute température.**

- Le temps d'enregistrement effectif se réfère au temps d'enregistrement sur une carte quand, de façon répétée, vous démarrez/arrêtez l'enregistrement, vous mettez l'appareil sous/hors tension, vous utilisez le levier du zoom etc.
- Les batteries chauffent après l'utilisation ou le chargement. Cela n'est pas un signe de mauvais fonctionnement.

Indicateur de capacité de la batterie

- L'affichage change à mesure que la capacité de la batterie diminue.



Si la batterie est déchargée, clignotera en rouge.

Enregistrement sur une carte

L'appareil peut enregistrer des images fixes ou des images animées sur une carte SD. Pour enregistrer sur une carte SD, lisez ce qui suit.

Cartes que vous pouvez utiliser avec cet appareil

Utilisez des cartes SD conformes à la Class 4 ou supérieures du SD Speed Class Rating* pour l'enregistrement des images animées.

Type de carte	Capacité
Carte mémoire SD	512 Mo/1 Go/2 Go
Carte mémoire SDHC	4 Go/6 Go/8 Go/12 Go/16 Go/24 Go/32 Go
Carte mémoire SDXC	48 Go/64 Go

* SD Speed Class Rating est la vitesse standard de l'écriture en continu. Vérifiez à l'aide de l'étiquette sur la carte, etc.

par
exemple : CLASS 4

- Veuillez vérifier les informations les plus récentes en visitant le site Web d'assistance suivant : http://panasonic.jp/support/global/cs/e_cam
(Ce site est en anglais uniquement.)
- **Pour utiliser une carte mémoire SDHC/carte mémoire SDXC avec un autre équipement, vérifiez que l'équipement est compatible avec ces cartes mémoire.**
- Une carte SD Eye-Fi séries X2 est nécessaire pour utiliser les fonctions relatives au Eye-Fi. (→ 70)
- Nous ne garantissons pas les opérations des cartes SD autres que celles qui suivent. De plus, les cartes SD ayant une capacité de moins de 32 Mo ne peuvent pas être utilisées pour l'enregistrement des films.
- Les cartes mémoire de 4 Go ou plus qui n'ont pas le logo SDHC ou les cartes mémoire de 48 Go ou plus qui n'ont pas le logo SDXC ne sont pas basées sur les normes de la carte mémoire SD.
- Si la languette de protection contre l'écriture **A** de la carte SD est verrouillée, plus aucune opération d'enregistrement, de suppression ou de montage n'est possible sur la carte.
- Conservez la carte mémoire hors de portée des enfants afin qu'ils ne puissent pas l'avaler.

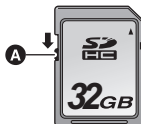

Insertion/retrait d'une carte SD

Pour utiliser une carte SD qui n'est pas de Panasonic, ou une carte déjà utilisée avec un autre équipement, pour la première fois avec cet appareil, formatez la carte SD. (→ 32) Lorsque la carte SD est formatée, toutes les données enregistrées sont supprimées. Une fois les données supprimées, elles ne peuvent plus être restaurées.

Attention:

Assurez-vous que le témoin d'accès s'est éteint.

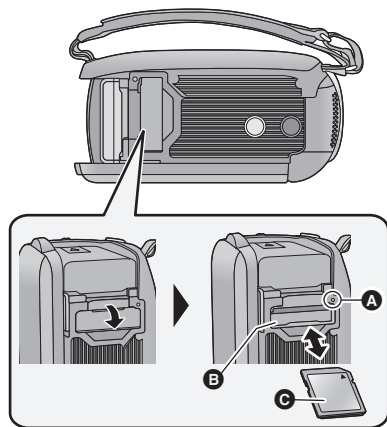

Témoin de charge [ACCESS] **A**

- Lorsque cet appareil accède à la carte SD, le voyant d'accès s'allume.

1 Ouvrez le cache de la carte SD et insérez (retirez) la carte SD dans (de) son logement **B**.

- Orientez le côté étiquette **C** dans le sens indiqué sur l'illustration et enfoncez-la aussi loin que possible.
- Pour enlever une carte SD, appuyez sur le milieu de la carte SD puis tirez-la d'un seul coup.

2 Fermez soigneusement le cache de la carte SD.

- Fermez-le soigneusement jusqu'à ce qu'il s'enclenche.

- Ne touchez pas les contacts présents au dos de la carte SD.
- Ne faites pas subir de chocs violents à la carte SD, ne la pliez pas, et ne la laissez pas tomber.
- Les parasites électriques, l'électricité statique ou toute défaillance de l'appareil ou de la carte SD elle-même peut endommager ou effacer les données sauvegardées sur la carte SD.
- Lorsque le voyant est allumé, ne pas:
 - Retirer la carte SD
 - Mettre l'appareil hors tension
 - Insérer/retirer le câble USB
 - Exposer l'appareil à des vibrations ou des chocsEffectuer ce qui suit avec le voyant allumé pourrait endommager les données/carte SD ou cet appareil.
- N'exposez pas les bornes de la carte SD à l'eau, à la saleté ou à la poussière.
- Ne mettez pas les cartes SD dans l'un des endroits suivants:
 - À la lumière directe du soleil
 - Dans des endroits très poussiéreux ou humides
 - Près d'un radiateur
 - Endroits soumis à des écarts de température importants (risque de formation de condensation.)
 - Endroits pouvant présenter de l'électricité statique ou des ondes électromagnétiques
- Lorsqu'elles ne sont pas utilisées, ranger les cartes SD dans leurs boîtiers pour les protéger.
- A propos de la mise au rebut ou du don de la carte SD. (→ 95)

Mise sous/hors tension de l'appareil

L'appareil peut être mis sous/hors tension à l'aide de la touche d'alimentation ou en ouvrant et fermant l'écran ACL.

Mise sous/hors tension à l'aide de la touche d'alimentation

Ouvrez l'écran ACL et appuyez sur la touche alimentation pour allumer l'unité.

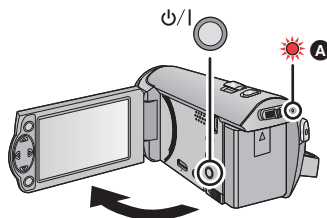

Pour mettre l'appareil hors tension

Maintenez la touche d'alimentation enfoncée jusqu'à ce que l'indicateur d'état s'éteigne.

A L'indicateur d'état s'allume.

Pour mettre sous/hors tension l'unité avec l'écran ACL

L'appareil est sous tension si l'écran ACL est ouvert, et il est hors tension lorsque l'écran est fermé.



Au cours d'une utilisation habituelle, l'ouverture et la fermeture de l'écran ACL constitue une façon pratique de mettre l'appareil sous/hors tension.

- L'alimentation ne sera pas coupée pendant l'enregistrement des images animées même si l'écran ACL est fermé.
- Dans les cas suivants, l'ouverture de l'écran ACL ne met pas l'appareil sous tension. Appuyez sur la touche d'alimentation pour allumer l'appareil.
 - Lorsque vous achetez l'appareil
 - Lorsque vous l'avez mis hors tension à l'aide de la touche d'alimentation

Sélection d'un mode

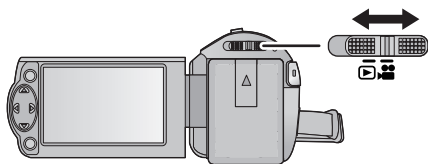
Utilisez le commutateur de mode pour changer le mode pour  ou .



	Mode d'enregistrement (→ 19, 21)
	Mode Lecture (→ 24, 51)

Réglage de la date et de l'heure

L'horloge n'est pas réglée au moment de l'achat. Assurez-vous de régler l'horloge.

- **Lorsque vous mettez cet appareil en marche, il est possible que le message "Régl. lieu de résidence et date/heure." s'affiche. Sélectionner [OUI], et suivre les étapes ci-dessous afin d'effectuer ces paramètres :**
 - Étape 3 de [RÉG. HEURE MO.] (→ 27)
 - Étapes 2–3 de "Réglage de la date et de l'heure"

◇ **Changez pour le mode**  .

1 Sélectionnez le menu. (→ 26)

MENU : [CONFIG] → [RÉGL HORL.]

2 Sélectionnez la date ou l'heure à l'aide de ◀/▶ puis définissez la valeur désirée à l'aide de ▲/▼.

A Affichage de la Configuration de l'heure mondiale (→ 27):

 [RÉSIDENTICE]/  [DESTINATION]

- L'année peut être définie de 2000 à 2039.

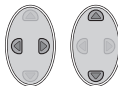

3 Appuyez sur la touche ENTER.

- Appuyez sur la touche MENU pour achever le réglage.

- La fonction date et heure est alimentée par une batterie incorporée au lithium.
- Si l'horloge s'affiche ainsi [- -], la batterie au lithium incorporée a besoin d'être rechargée. Pour recharger la batterie au lithium incorporée, connectez l'adaptateur secteur ou fixez la batterie à l'appareil. Laissez l'appareil pendant environ 24 heures et la batterie maintiendra l'affichage de la date et de l'heure pendant environ 4 mois. (La batterie se recharge même si l'appareil est mis hors tension.)

Avant l'enregistrement

■ Positionnement de base du caméscope



- 1 Tenez le caméscope avec les deux mains.
 - 2 Passez votre main dans la courroie.
- Quand vous enregistrez, assurez-vous que vos pieds sont stables et qu'il n'y a aucun risque de collision avec une autre personne, un objet, etc.
 - Quand vous êtes à l'extérieur, enregistrez des images avec la lumière du soleil derrière vous. Si le sujet est éclairé par derrière, il devient sombre dans l'enregistrement.
 - Gardez vos bras près du corps et écartez vos jambes pour un meilleur équilibre.
 - Ne couvrez pas les microphones avec vos mains etc.

■ Enregistrement de base d'images animées

- L'appareil devrait normalement rester stable pendant l'enregistrement.
- Si vous déplacez l'appareil pendant l'enregistrement, faites-le doucement, en maintenant une vitesse constante.
- Le fonctionnement du zoom est utile pour enregistrer des sujets desquels on ne peut pas s'approcher, mais la surexploitation du zoom avant et du zoom arrière peut rendre le résultat des images animées moins agréable à regarder.

■ Auto-enregistrement

Tournez l'écran ACL vers le côté objectif.

- L'image est tournée horizontalement comme si vous voyiez une image dans un miroir. (Cependant, l'image enregistrée est la même que lors d'un enregistrement normal.)
- Seulement certaines indications apparaissent à l'écran. Lors de l'affichage de , remettre l'écran ACL en position normale et vérifier les indications de mise en garde.

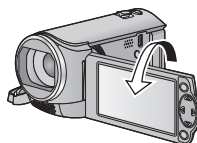

Enregistrement d'images animées

- Ouvrez le couvre-objectif avant d'allumer l'appareil. (→ 6)

- 1 Changez le mode pour  et ouvrez l'écran ACL.
- 2 Appuyez sur le bouton de marche/arrêt d'enregistrement pour commencer l'enregistrement.

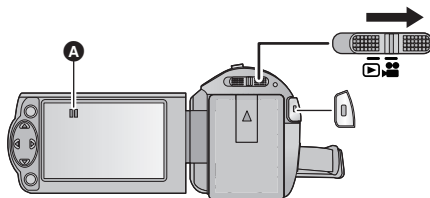

- A** Lorsque vous démarrez l'enregistrement,  se change en .

- 3 Appuyez de nouveau sur la touche marche/arrêt de l'enregistrement pour mettre l'enregistrement en pause.

■ A propos des indications à l'écran dans l'enregistrement des images animées

	Format d'enregistrement/Mode d'enregistrement
R 1h20m	Durée d'enregistrement restante approximative <ul style="list-style-type: none"> • Quand le temps restant est inférieur à 1 minute, R 0h00m clignote en rouge.
0h00m00s	Temps d'enregistrement écoulé <ul style="list-style-type: none"> • "h" est l'abréviation d'heure, "m" de minute et "s" de seconde. • Chaque fois que l'appareil est mis en pause à l'enregistrement, l'affichage du compteur est ramené à 0h00m00s.



- Pour changer le format d'enregistrement, changez le [FORMAT ENREG.] ou le [MODE D'ENR.]. (→ 40, 41)
- Les images enregistrées entre la pression de la touche de marche/arrêt d'enregistrement pour commencer l'enregistrement et la nouvelle pression pour mettre en pause l'enregistrement deviennent une scène.
Vous pouvez enregistrer avec le [FORMAT ENREG.] paramétré sur [iFrame] ou sur [MP4], les scènes durant plus de 20 minutes environ seront automatiquement divisées. (L'enregistrement se poursuivra.)
- (Nombre maximum de scènes enregistrables sur une seule carte SD)

Formats d'enregistrement	[AVCHD]	[iFrame]/[MP4]
Scènes enregistrables	Environ 3900	Environ 89100
Dates différentes (→ 54)	Environ 900	Environ 900

- Le nombre maximum de scènes enregistrables et le nombre maximum de dates différentes seront plus petits que sur le tableau ci-dessus s'il y a des scènes iFrame ou MP4 et des images fixes enregistrées ensemble sur la carte SD.
- Lorsque l'enregistrement est en cours, celui-ci ne s'arrêtera pas même si l'écran ACL est fermé.
- Veuillez vous référer à la page 97 pour plus de détails sur la durée enregistrable approximative.

Enregistrement d'images fixes

- Ouvrez le couvre-objectif avant d'allumer l'appareil. (→ 6)

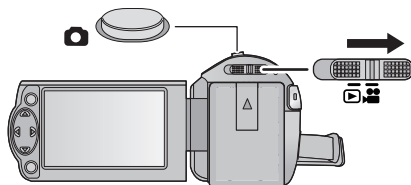

1 Changez le mode pour  et ouvrez l'écran ACL.

2 Appuyez sur la touche .



- L'affichage de l'opération photo () deviendra rouge pendant l'enregistrement des photos.

■ A propos des indications à l'écran dans l'enregistrement des photos

 8.9M	Taille des photos (→ 46)
R3000	Nombre restant d'images fixes • Clignote en rouge lorsque [0] apparaît.
	Indicateur de fonctionnement photo (→ 87)





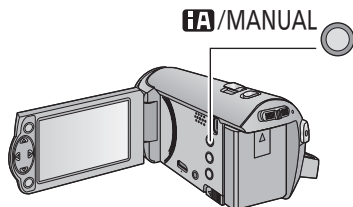

- Pendant l'enregistrement des images animées ou lorsqu'il est réglé sur PRE-REC, vous ne pouvez pas enregistrer d'images fixes.
- L'utilisation d'un trépied est conseillée pour enregistrer dans un endroit sombre car la vitesse d'obturation devient lente.
- Le bord des images fixes enregistrées sur cette unité au format 16:9 peuvent être coupés à l'impression. Contrôlez l'imprimante ou le laboratoire photo avant l'impression.
- Le nombre maximum d'images enregistrables qui peut s'afficher est 9999. Si le nombre d'images enregistrables dépasse 9999, R 9999+ s'affiche. Le numéro ne changera qu'une fois que le nombre d'images enregistrables sera de 9999 ou moins.
- La durée d'enregistrement peut être longue en fonction des conditions d'enregistrement.

Mode auto intelligent

Les modes adaptés aux conditions suivantes sont sélectionnés simplement en dirigeant l'appareil sur ce que vous voulez enregistrer.



Touche auto intelligente/manuelle
Appuyez sur cette touche pour permuter entre Mode auto intelligent/Mode manuel (→ 47).

Mode	Effet
 Portrait	Les visages sont détectés et mis au point automatiquement, et la luminosité est réglée pour qu'ils soient enregistrés de façon nette.
 Paysage	Le paysage entier sera enregistré avec éclat sans zone blanchâtre dans le ciel de fond, qui peut être très lumineux.
 Projecteur	Les objets très lumineux sont enregistrés de façon nette.
 Lumière basse	Il peut enregistrer de façon nette même si la pièce est sombre ou si c'est le crépuscule.
 Normal	Dans les modes autres que ceux décrits ci-dessus, le contraste est ajusté pour donner de la clarté à l'image.

- Selon les conditions d'enregistrement, l'appareil peut ne pas entrer le mode désiré.
- Dans les modes portrait, projecteur et éclairage faible, le visage sera encadré en blanc lorsqu'il est détecté. Dans le mode Portrait, le sujet plus grand et plus proche du centre de l'écran sera encadré en orange. (→ 45)
- Les visages ne peuvent pas être détectés selon les conditions d'enregistrement, comme lorsque les visages ont une certaine taille, une certaines inclinaisons ou lorsque le zoom numérique est utilisé.

■ Mode auto intelligent

Lorsque le mode d'automatisation intelligente est activé, la balance automatique des blancs et la mise au point automatique fonctionnent et ajustent automatiquement la balance des couleurs et la mise au point.

Selon la luminosité du sujet, etc., l'ouverture et la vitesse de l'obturateur sont automatiquement réglées pour une luminosité optimale.

- La balance des couleurs et la mise au point ne peuvent pas être réglées automatiquement selon les sources de lumière ou les scènes. Si c'est le cas, réglez manuellement ces paramètres.

(→ 48, 50)

Balance automatique des blancs

L'illustration indique la plage dans laquelle la balance automatique des blancs fonctionne.

- 1) La plage de réglage de la balance automatique des blancs de cet appareil

- 2) Ciel bleu
- 3) Ciel couvert (pluie)
- 4) Soleil
- 5) Lampe fluorescente blanche
- 6) Ampoule halogène
- 7) Ampoule à incandescence
- 8) Aube ou crépuscule
- 9) Bougies

Si la balance des blancs automatique ne fonctionne pas normalement, ajustez-la manuellement. (→ 48)

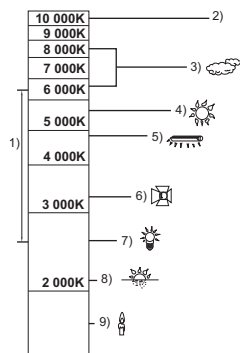

Mise au point automatique

L'appareil fait automatiquement la mise au point.

- La mise au point automatique ne fonctionne pas correctement dans les situations suivantes. Utilisez alors le mode de mise au point manuelle. (→ 50)
 - Enregistrement des objets éloignés et proches en même temps
 - Enregistrement d'un sujet derrière une vitre sale ou poussiéreuse
 - Enregistrement d'un sujet qui est entouré par des objets à la surface vernie ou par des objets hautement réfléchissants

Lecture des images animées/images fixes

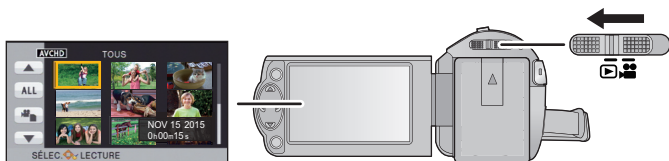

1 Changez pour le mode .

2 Sélectionnez l'icône de sélection du mode lecture **A** en utilisant $\blacktriangle/\blacktriangledown/\blacktriangleleft/\blacktriangleright$ et appuyez sur la touche ENTER.



- Ceci peut également être sélectionné à partir du menu. [RÉG. VIDÉO] ou [CONFIG IMAGE] → [MEDIA VIDÉO/PHOTO]

3 Sélectionnez la photo **B** ou la vidéo **C** à visionner en utilisant $\blacktriangle/\blacktriangledown/\blacktriangleleft/\blacktriangleright$ et appuyez sur la touche ENTER.

- Si vous appuyez sur la touche MENU, ou si vous sélectionnez un film/photo et que vous appuyez sur la touche ENTER, la configuration est terminée.



- Si un élément d'image animée est sélectionné, une icône apparaît sur l'affichage des vignettes. (**AVCHD**, **I Frame**, **MP4**)



4 Sélectionnez la scène ou l'image fixe qui doit être lue à l'aide de $\blacktriangle/\blacktriangledown/\blacktriangleleft/\blacktriangleright$, puis appuyez sur la touche ENTER.



- Lorsque vous sélectionnez $\blacktriangle/\blacktriangledown$ et que vous appuyez sur la touche ENTER, la page suivante (précédente) s'affiche.



5 Sélectionnez l'icône de l'opération en utilisant $\blacktriangle/\blacktriangledown/\blacktriangleleft/\blacktriangleright$.



D Icône de l'opération



- Appuyez sur la touche ENTER pour afficher/ne pas afficher l'icône de l'opération.



Lecture images animées	Lecture images fixes
<p>▶/ : Lecture/Pause ◀◀: Lecture arrière* ▶▶: Lecture avance rapide* ■: Arrête la lecture et montre les vignettes.</p>	<p>▶/ : Lecture/Pause du diaporama (lecture des images fixes dans l'ordre numérique). ◀ : Lecture de l'image précédente. ▶: Lecture de l'image suivante. ■: Arrête la lecture et montre les vignettes.</p>

* En appuyant deux fois, la vitesse rapide avant/arrière augmente. (L'affichage de l'écran change ◀◀/▶▶.)

■ Changez l'affichage des vignettes

Pendant que la vignette est affichée, l'affichage vignette change dans l'ordre suivant si le levier du zoom est utilisé du côté  ou du côté .
 20 scènes ↔ 9 scènes ↔ 1 scène

- L'affichage 9 scènes revient si l'alimentation est coupée ou bien si le mode est modifié.

■ Ajustement du volume du haut-parleur

Utilisez le levier du volume pour ajuster le volume du haut-parleur pendant la lecture des images animées.

Vers "+":	Augmente le volume
Vers "-":	Diminue le volume

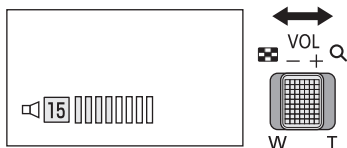
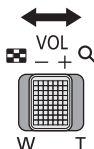

- Le son sera audible seulement pendant la lecture normale.
- Si la lecture en pause continue pendant 5 minutes, l'écran revient aux vignettes.
- L'indicateur du temps de lecture passé sera remis à 0h00m00s pour chaque scène.

Compatibilité des images animées

- Cet appareil est basé sur le format AVCHD/format de fichier MPEG-4 AVC.
- Même si le dispositif utilisé est aux normes, lorsque la lecture d'un film enregistré à l'aide d'un autre appareil est effectuée sur cet appareil, ou lorsqu'un film enregistré à l'aide de cet appareil est lu sur un autre dispositif, la lecture peut ne pas s'effectuer normalement, ou peut être impossible. ( s'affiche pour les vidéos qui ne peuvent pas être lues avec cet appareil) Veuillez vérifier la compatibilité dans le mode d'emploi de votre dispositif.
- Les films MP4 qui peuvent être visionnés sur cet appareil sont limités à ceux enregistrés avec cet appareil.

Compatibilité des images fixes

- Cet appareil est conforme au standard unifié DCF (Design rule for Camera File system) établi par JEITA (Japan Electronics and Information Technology Industries Association).
- Le format de fichier d'images fixes pris en charge par cet appareil est JPEG. (Tous les fichiers formatés JPEG ne seront pas lus.)
- Cet appareil pourrait détériorer ou ne pas lire les images fixes enregistrées ou créées sur d'autres appareils, et les autres appareils pourraient détériorer ou ne pas lire les images fixes enregistrées sur cet appareil.

Utilisation de l'écran de menu

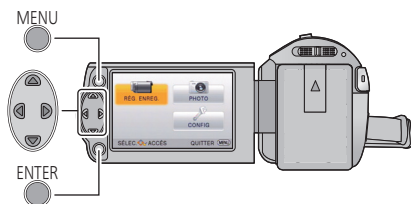

1 Appuyez sur la touche **MENU**.



Pour retourner sur l'écran précédent
Appuyez sur ◀ de la touche curseur.

2 Appuyez sur ▲/▼/◀/▶ pour sélectionner le menu principal **A**, puis appuyez sur la touche **ENTER**.

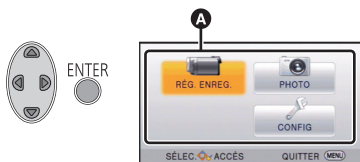

Pour sortir de l'écran de menu
Appuyez sur la touche **MENU**.

■ A propos de l'affichage d'information

Les descriptions des sous-menus sélectionnés et des éléments affichés aux étapes 3 et 4 s'affichent.

3 Sélectionnez le sous-menu **B** à l'aide de ▲/▼ puis appuyez sur ▶ ou appuyez sur la touche **ENTER**.

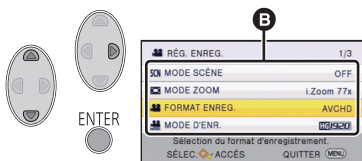

■ À propos des icônes d'opérations



Sélectionnez et appuyez sur la touche **ENTER** pour changer de page.



Sélectionnez et appuyez sur la touche **ENTER** pour revenir sur l'écran précédent.



4 Sélectionnez l'élément désiré à l'aide de ▲/▼/◀/▶, puis appuyez sur la touche **ENTER** pour valider.



Pour utiliser le menu de configuration

[AFFICHAGE]

Définissez la méthode d'affichage de l'écran d'information.

MENU : [CONFIG] → [AFFICHAGE] → paramètre désiré

[ON] (Affiche toutes les informations)/[OFF] (Affiche une partie des informations)

[AFFICH. EXT.]

Veuillez vous référer à la page 62.

[RÉGL HORL.]

Veuillez vous référer à la page 17.

[RÉG. HEURE MO.]

Il est possible de sélectionner et d'enregistrer l'heure du lieu de destination du voyage en sélectionnant votre lieu de résidence et la destination du voyage.

- Changez pour le mode  .

1 Sélectionnez le menu.

MENU : [CONFIG] → [RÉG. HEURE MO.]

- Si [RÉSIDENCE] (votre lieu de résidence) n'est pas configuré, le message apparaît. Appuyez sur la touche ENTER pour aller à l'étape 3.

2 (Uniquement en sélectionnant la région de votre domicile)

Sélectionnez [RÉSIDENCE] à l'aide de ◀/▶ puis appuyez sur la touche ENTER.

3 (Uniquement en sélectionnant la région de votre domicile)

Sélectionnez la région de votre domicile à l'aide de ◀/▶ puis appuyez sur la touche ENTER.

- Appuyez sur ▲ afin d'activer l'heure avancée.  s'affiche et le réglage de l'heure d'été est activé, le décalage horaire entre l'heure actuelle et l'heure GMT sera avancé d'une heure. Appuyez à nouveau sur ▲ pour réinitialiser le réglage de l'heure. Si vous réglez [Lier l'horloge à l'heure d'été] sur [ON], l'heure actuelle sera également avancée d'une heure. (→ 28)

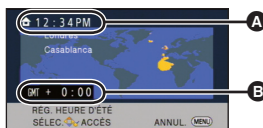

- A** L'heure actuelle
- B** Heure de différence par rapport à l'heure GMT (Greenwich Mean Time)

4 (Uniquement en configurant le lieu de destination de votre voyage)

Sélectionnez [DESTINATION] à l'aide de ◀/▶ puis appuyez sur la touche ENTER.

- Lorsque le lieu de résidence est réglé pour la première fois, l'écran de sélection du lieu de résidence/destination du voyage apparaît tout de suite après le réglage du lieu de résidence. Si le lieu de résidence avait déjà été configuré, exécutez l'opération de menu de l'étape 1.

5 (Uniquement en configurant le lieu de destination de votre voyage)

Sélectionnez le lieu de destination de votre voyage à l'aide de ◀/▶ puis appuyez sur la touche ENTER.

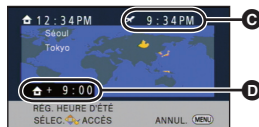

- Appuyez sur ▲ afin d'activer l'heure avancée. ☀🌙 s'affiche et le réglage de l'heure d'été est activé, le décalage horaire entre la destination de votre voyage et votre région de résidence sera avancé d'une heure. Appuyez à nouveau sur ▲ pour réinitialiser le réglage de l'heure. Si vous réglez [Lier l'horloge à l'heure d'été] sur [ON], l'heure à la destination sera également avancée d'une heure.

- Ⓒ L'heure locale de l'endroit de destination du voyage
- Ⓓ La différence d'heure entre le lieu de destination du voyage et le lieu de résidence

- Fermez le réglage en appuyant sur la touche MENU. ✈ apparaît et l'heure du lieu de destination du voyage est indiquée.

Pour revenir à l'affichage du réglage du lieu de résidence

Réglez le lieu de résidence en suivant les étapes de 1 à 3, et fermez le réglage en appuyant sur la touche MENU.

- Si vous ne pouvez pas trouver le lieu de destination de votre voyage parmi celles montrées à l'écran, réglez-la en utilisant la différence d'heure qu'il y a avec votre lieu de résidence.

[Lier l'horloge à l'heure d'été]

Si vous réglez cette fonction sur [ON] et activez le réglage de l'heure avancée dans [RÉG. HEURE MO.], les heures suivantes seront alors avancées d'une heure :

- Lors du réglage de votre région de résidence : L'heure actuelle
- Lors du réglage de la région de votre destination : L'heure locale de l'endroit de destination du voyage



[CONFIG] → [Lier l'horloge à l'heure d'été] → réglage désiré

[ON]: Les heures sont réglées lorsque le réglage de l'heure avancée est activé.

[OFF]: Les heures ne sont pas réglées lorsque le réglage de l'heure avancée est activé.

[DATE/HEURE]

Il est possible de changer le mode d'affichage de la date et de l'heure.

 : [CONFIG] → [DATE/HEURE] → paramètre désiré

[DATE]/[D/H]/[OFF]

[FORMAT DATE]

Il est possible de changer le format de la date.

 : [CONFIG] → [FORMAT DATE] → paramètre désiré

[A/M/J]/[M/J/A]/[J/M/A]

[ECONOMIS. (BATT)]

Quand environ 5 minutes se sont écoulées sans aucune opération, l'appareil se met automatiquement hors tension pour empêcher la batterie de se décharger.

 : [CONFIG] → [ECONOMIS. (BATT)] → [ON]

- Cet appareil ne s'éteindra pas automatiquement même si [ECONOMIS. (BATT)] est sur [ON] dans les cas suivants:
 - Utilisation de l'adaptateur secteur*
 - En utilisant un câble USB pour l'ordinateur, etc.
 - si PRE-REC est utilisé
 - Pendant le visionnage du diaporama
- * Lorsque [ECONOMIS. (SECTEUR)] est activé, cet appareil s'éteint automatiquement.

[ECONOMIS. (SECTEUR)]

Si aucune opération n'est effectuée pendant environ 15 minutes lors du raccordement de l'adaptateur secteur à cet appareil, ce dernier se met hors tension automatiquement.

 : [CONFIG] → [ECONOMIS. (SECTEUR)] → [ON]

- Cet appareil ne s'éteindra pas automatiquement même si [ECONOMIS. (SECTEUR)] est sur [ON] dans les cas suivants:
 - Si PRE-REC est utilisé
 - Pendant le visionnage du diaporama

[BIP]

Le démarrage et l'arrêt de l'enregistrement et la fonction marche/arrêt de l'appareil peuvent être confirmés par ce son.
Lorsque [OFF] est sélectionné, le son n'est pas reproduit au début/à la fin de l'enregistrement, etc.

 : [CONFIG] → [BIP] → paramètre désiré

 (Volume bas)/  (Volume haut)/[OFF]

2 bips répétés 4 fois





Lorsqu'une erreur survient. Vérifiez l'affichage à l'écran.

- Consultez la page [46](#) pour changer le réglage du son d'obturation.

[ACCENTU. LCD]

Ceci rend plus facile la visibilité de l'écran ACL dans les endroits lumineux extérieurs inclus.

 : [CONFIG] → [ACCENTU. LCD] → paramètre désiré

* (Rend encore plus lumineux)/ * (Rend lumineux)/ * (Normal)/ * (Rend moins lumineux)

- Ces paramètres n'affectent pas les images enregistrées.
- Lorsque l'adaptateur secteur est en cours d'utilisation, l'écran ACL est automatiquement réglé sur *.
- Lorsque l'écran ACL est allumé, la durée enregistrable avec la batterie sera plus courte.

[RÉGL LCD]

Cela ajuste la luminosité et la densité des couleurs de l'écran ACL.

- Ces paramètres n'affectent pas les images enregistrées.

1 Sélectionnez le menu.

 : [CONFIG] → [RÉGL LCD] → paramètre désiré

[LUMINOSITÉ]: Luminosité de l'écran ACL

[COULEUR]: Niveau de chrominance de l'écran à cristaux liquides

2 Appuyez sur ◀/▶ pour régler, puis appuyez sur la touche ENTER.

- Appuyez sur la touche MENU pour quitter l'écran de menu.

[RESOLUTION HDMI]

Veuillez vous référer à la page 63.

[VIERA Link]

Veuillez vous référer à la page 64.

[FORMAT TV]

Veuillez vous référer à la page 62.

[RÉGL INIT]

Sélectionnez [OUI] pour remettre la configuration par défaut du menu.
(Uniquement si le mode est sur la position )

 : [CONFIG] → [RÉGL INIT]

- Configuration du [RÉGL HORL.] et [LANGUAGE] ne changeront pas.

[RÉINITIALISER NOMBRE]

Configurez le numéro de fichier pour iFrame/MP4 et l'image fixe enregistrée à la suite de 0001.

 : [CONFIG] → [RÉINITIALISER NOMBRE]

- Le numéro de dossier est mis à jour et le numéro de fichier démarrera à partir de 0001. (→ 83)
- Pour réinitialiser le numéro de dossier, formatez la carte SD, puis effectuez [RÉINITIALISER NOMBRE].

[FORMAT SUPP.]

Veuillez prendre note que si un support est formaté, toutes les données enregistrées sur celui-ci seront effacées et ne pourront pas être restaurées. Sauvegardez les données importantes sur un ordinateur, un disque, etc. (→ 73)

 : [CONFIG] → [FORMAT SUPP.]

- Lorsque le formatage est achevé, appuyez sur la touche MENU pour sortir de l'écran du message.
 - Effectuez un formatage physique de la carte SD si celle-ci doit être mise au rebut/donnée. (→ 95)
-
- Pendant le formatage, ne mettez pas l'appareil hors tension et ne retirez pas la carte SD. N'exposez pas l'appareil à des vibrations ou à des chocs.

Utilisez cet appareil pour formater le support.

Ne formatez pas de carte SD en utilisant un autre appareil tel qu'un ordinateur. La carte pourrait ne plus pouvoir être utilisée avec cet appareil.

[ÉTAT SUPP.]

L'espace utilisé et la durée d'enregistrement restant sur la carte SD peuvent être contrôlés.

 : [CONFIG] → [ÉTAT SUPP.]

- Lorsque le commutateur de mode est sur , la durée enregistrable restante pour le format d'enregistrement sélectionné ou le mode enregistrement s'affiche.
 - Appuyez sur la touche MENU pour fermer l'indicateur.
-
- La carte SD a besoin d'espace pour conserver les informations et gérer les fichiers système, l'espace utilisable réel est donc légèrement plus petit que la valeur indiquée. L'espace utilisable de la carte SD est habituellement calculé ainsi 1 Go = 1.000.000.000 octets. La capacité de cet appareil, des ordinateurs et des logiciels est exprimée ainsi 1 Go = $1.024 \times 1.024 \times 1.024 = 1.073.741.824$ octets. Par conséquent, la valeur de la capacité indiquée semble être plus petite.

[Aff. version]

La version du firmware de cet appareil s'affiche.
(Uniquement lorsque le mode est sur la position )

 : [CONFIG] → [Aff. version]

[Mise à jour version]

Vous pouvez mettre à jour la version du firmware de cet appareil.
(Uniquement lorsque le mode est sur la position )

 : [CONFIG] → [Mise à jour version]

Pour les toutes dernières informations, consultez le site d'assistance suivant. (À compter d'octobre 2014)

http://panasonic.jp/support/global/cs/e_cam (Ce site est uniquement en anglais)

[MODE DÉMO]

Cet élément est utilisé pour lancer la démonstration de l'appareil.
(Uniquement si le mode est sur la position )

 : [CONFIG] → [MODE DÉMO] → [ON]

- Si [MODE DÉMO] est sur [ON] et que vous appuyez sur la touche MENU, la démonstration démarre automatiquement.
Si une opération est effectuée, la démonstration est annulée. Cependant si durant 10 minutes aucune opération n'est effectuée, la démonstration redémarre automatiquement. Pour arrêter la démonstration, réglez le [MODE DÉMO] sur [OFF].

[TRANSFERT Eye-Fi]

Cet élément s'affiche uniquement lorsqu'une carte Eye-Fi est présente.
Veuillez lire la page 70.

[Eye-Fi DIRECT]

Cet élément s'affiche uniquement lorsqu'une carte Eye-Fi est présente.
Veuillez lire la page 71.

[MANUEL EN LIGNE]

Vous pouvez vérifier comment accéder au site internet depuis lequel vous pouvez télécharger le Manuel d'utilisation (format PDF).

 : [CONFIG] → [MANUEL EN LIGNE] → méthode d'accès désirée

[Affichage URL]: L'URL du site internet s'affiche sur l'écran ACL de cet appareil.

[Connex. USB]: Affiche le site internet lorsque vous connectez cet appareil à un PC à l'aide d'un câble USB.

[LANGUAGE]

Vous pouvez sélectionner la langue sur l'écran d'affichage et l'écran de menu.

 : [CONFIG] → [LANGUAGE] → paramètre désiré

Pour utiliser le zoom

◇ Changez pour le mode  .

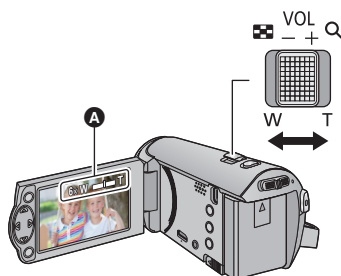

Levier zoom

Côté T:

Enregistrement rapproché (zoom avant)

Côté W:

Enregistrement grand-angle (zoom arrière)

A Barre du zoom

- La vitesse du zoom dépend de l'amplitude de mouvement du levier du zoom.
- L'agrandissement maximum du zoom peut être réglé à l'aide du [MODE ZOOM]. (→ 40)

■ A propos de la barre du zoom

La barre du zoom s'affiche pendant l'opération du zoom.

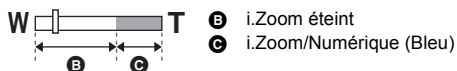

- Si vous enlevez votre doigt du levier zoom pendant le fonctionnement du zoom, le bruit du fonctionnement pourrait être enregistré. Pour ramener le levier zoom dans sa position d'origine, déplacez-le doucement.
- Lorsque l'agrandissement du zoom est de 50×, les sujets sont mis au point à environ 1,6 m (5,3 pieds) ou plus.
- Quand le grossissement du zoom est de 1×, l'appareil peut faire la mise au point sur un sujet à environ 3 cm (1,2 po) de l'objectif.

Fonctions d'enregistrement des icônes d'opération

Réglez les fonctions d'enregistrement en sélectionnant les icônes d'opération pour ajouter des effets différents aux images enregistrées.

◇ **Changez pour le mode**  .

1 Appuyez sur la touche **ENTER** pour afficher les icônes d'opération à l'écran.









- L'indication change chaque fois que vous appuyez ▼ sur la touche curseur.
- Appuyez sur la touche ENTER pour afficher/ ne pas afficher l'icône de l'opération.

2 (exemple: Compensation)
Sélectionnez une icône d'opération.



- Sélectionnez de nouveau l'icône d'opération pour annuler la fonction.
- Référez-vous aux pages respectives pour l'annulation des fonctions suivantes.
 - Mode aide (→ 37)
 - Grille de référence (→ 37)
- L'icône s'affiche lorsque l'icône de l'opération est sélectionnée.

Îcônes d'opérations

	Fondu
	Compensation
	Mode aide ^{*1}
	Grille de référence
P.REC	PRE-REC ^{*1}
	Enregistrement nocturne en couleur ^{*1, 2}
	Contrôle intelligent du contraste ^{*2}

*1 Non affiché pendant l'enregistrement.

*2 Il n'est pas affiché dans le mode auto intelligent.

- Si vous mettez l'appareil hors marche ou changez pour le mode  , les fonctions Compensation de contre-jour, PRE-REC et Enregistrement nocturne en couleur sont annulées.

- Si vous mettez l'appareil hors tension, la fonction de fondu est annulée.
- Il est possible de régler à partir du menu. (Sauf pour Mode aide)



Fondu

VIDEO

Quand vous commencez d'enregistrer, l'image et le son apparaissent graduellement. (Fondu d'ouverture)

Quand vous mettez en pause un enregistrement, l'image/son disparaissent graduellement. (Fondu de fermeture)

- La configuration du fondu est annulée lorsque l'enregistrement s'arrête.

■ Pour sélectionner la couleur du fondu d'ouverture/ de fermeture

MENU : [RÉG. ENREG.] → [FONDU COUL.] → [BLANC] ou [NOIR]

(Fondu d'ouverture)



(Fondu de fermeture)

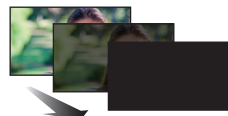

- Les vignettes des scènes enregistrées en utilisant le fondu d'ouverture deviennent noires (ou blanches).



Compensation

VIDEO

PHOTO

Ceci rend les images lumineuses pour éviter l'assombrissement d'un sujet à contre-jour.



Mode aide

VIDEO

PHOTO

Sélectionnez l'icône désirée à l'aide de la touche curseur pour afficher une explication à l'écran.



Pour quitter le mode aide

Appuyez sur la touche MENU ou sélectionnez [END].

- Vous ne pouvez pas enregistrer ou valider des fonctions pendant le mode aide.



Grille de référence

VIDEO

PHOTO

Vous pouvez vérifier si l'image est à niveau pendant l'enregistrement. La fonction peut aussi être utilisée pour estimer la balance de la composition.

Elle changera chaque fois que l'icône est sélectionnée.

→ → → Réglage annulé

- La grille de référence n'apparaît pas sur les images réellement enregistrées.

Ceci permet à l'enregistrement des images et du son de démarrer environ 3 secondes avant que la touche start/stop soit pressée.

- **PRE-REC** apparaît à l'écran.

- **Pointez l'appareil vers le sujet à l'avance.**

- Il n'y a aucun bip sonore.
- Le pré-enregistrement est annulé dans les cas suivants.
 - Si vous changez le mode
 - Si vous retirez la carte SD
 - Si vous appuyez sur la touche MENU
 - Si l'appareil est mis hors tension
 - Si vous démarrez l'enregistrement
 - Après que 3 heures sont passées
- Après la configuration de PRE-REC, si l'enregistrement démarre en moins de 3 secondes, les images animées prises 3 secondes avant la pression sur la touche marche/arrêt de l'enregistrement ne peuvent pas être enregistrées.
- Les images affichées en vignette en mode lecture seront différentes des images animées affichées au début de la lecture.

**Enregistrement nocturne en couleur**

Cette fonction vous permet d'enregistrer des images en couleur dans un environnement à très faible luminosité. (Éclairage minimum requis : environ 1 lx)

- **Les scènes enregistrées sont vues comme si des photogrammes manquaient.**
- S'il est mis dans un endroit très lumineux, l'écran devient blanchâtre pendant quelques instants.
- Des points lumineux habituellement invisibles peuvent être vus, mais il ne s'agit pas d'un mauvais fonctionnement.
- L'utilisation d'un trépied est recommandée.
- Dans les endroits très sombres, la mise au point automatique peut faire le point un peu plus lentement. Cela est normal.

**Contrôle intelligent du contraste**

Ceci illumine les parties qui sont dans l'ombre et difficiles à voir et supprime la saturation des blancs des parties lumineuses en même temps. Les parties sombres et lumineuses peuvent être enregistrées clairement.

- S'il y a des parties extrêmement foncées ou claires ou si la luminosité est insuffisante, l'effet pourrait ne pas être clair.

Menus des fonctions d'enregistrement

- Changez pour le mode  .

[MODE SCÈNE]

VIDEO











PHOTO

Quand vous enregistrez des images dans différentes situations, ce mode paramètre automatiquement la vitesse et l'ouverture de l'obturateur.

MENU



: [RÉG. ENREG.] → [MODE SCÈNE] → réglage désiré

[OFF]:	Annulez la configuration
 Sports:	Pour faire des scènes en mouvement rapide moins instables lors de la lecture lente et la pause de lecture
 Portrait:	Pour faire ressortir les personnes de l'arrière-plan
 Peau douce:	Pour rendre la couleur de la peau plus douce pour un aspect plus joli
 Projecteur:	Pour améliorer la qualité lorsque le sujet est sous forte luminosité.
 Neige:	Qualité d'image augmentée pour les prises de vue d'endroits enneigés.
 Plage:	Pour rendre intense le bleu de la mer et du ciel
 Crépuscule:	Pour rendre intense le rouge du lever et du coucher de soleil
 Paysage:	Pour un paysage spacieux
 Feux d'artifice:	Pour capturer les feux d'artifice dans un magnifique ciel nocturne
 Paysage nocturne:	Pour capturer une soirée ou un paysage nocturne magnifique.
 Lumière basse:	Pour des scènes sombres, comme à la tombée de la nuit

- (Crépuscule/Lumière basse)
 - La vitesse d'obturation est de 1/30 ou plus.
- (Crépuscule/Paysage/Feux d'artifice/Paysage nocturne)
 - L'image peut être floue si un sujet proche est enregistré.
- (Sports)
 - En lecture normale, le mouvement de l'image pourrait ne pas apparaître régulier.
 - La couleur et la luminosité de l'écran peuvent changer sous un éclairage d'intérieur.
 - Si la luminosité est insuffisante, le mode sports ne fonctionne pas. L'affichage  clignote.
- (Portrait)
 - La couleur et la luminosité de l'écran peuvent changer sous un éclairage d'intérieur.
- (Peau douce)
 - Si l'arrière-plan ou un élément de la scène possède des couleurs similaires à celle de la peau, elles seront également adoucies.
 - Si la luminosité est insuffisante, l'effet peut ne pas être net.
 - Si vous enregistrez une personne éloignée, le visage peut ne pas être enregistré de façon nette. Dans ce cas, annulez le Mode Peau Douce ou effectuez un zoom avant vers le visage (gros-plan) pour enregistrer.

- **(Feux d'artifices)**
 - La vitesse d'obturation est de 1/30.
 - L'image peut sembler délavée si elle a été enregistrée dans un environnement lumineux.
- **(Paysage nocturne)**
 - Nous vous conseillons l'utilisation d'un trépied.

[MODE ZOOM]

VIDEO

PHOTO

Réglez le facteur de grossissement maximal du zoom.



: [RÉG. ENREG.] → [MODE ZOOM] → réglage désiré

[i.Zoom OFF]:	Jusqu'à 50×
[i.Zoom 77×]:	Cette fonction zoom vous permet de garder une qualité d'image en haute définition. (Jusqu'à 77×)
[ZoomN.×100]:	Zoom numérique (Jusqu'à 100×)
[ZoomN.×2500]:	Zoom numérique (Jusqu'à 2500×)

- Plus le grossissement du zoom numérique est élevé, plus la qualité de l'image est dégradée.

[FORMAT ENREG.]

VIDEO

Change le format d'enregistrement du film.



: [RÉG. ENREG.] → [FORMAT ENREG.] → paramètre désiré

[AVCHD]/[iFrame]^{*1}/[MP4]^{*2}

- *1 [iFrame] est un format adapté pour Mac (iMovie etc.). Il est conseillé lorsque vous utilisez un Mac.
- *2 [MP4] est un format d'enregistrement adapté pour le visionnage ou l'édition sur un PC.

- Le paramétrage par défaut de cette fonction est le mode [AVCHD].

[MODE D'ENR.]

VIDEO

Change la qualité et le format d'enregistrement du film à enregistrer en AVCHD.

- Placez [FORMAT ENREG.] sur [AVCHD].

MENU



: [RÉG. ENREG.] → [MODE D'ENR.] → réglage désiré

[HA]/[HG]/[HE]:

Paramétrez le mode enregistrement sur 1080/60i.



- A** La priorité est donnée à la qualité d'image
- B** La priorité est donnée à la durée d'enregistrement

- **Temps d'enregistrement avec la batterie (→ 12)**
- La configuration par défaut de cette fonction est [HG].
- Veuillez vous référer à la page 97 sur la durée d'enregistrement approximative.
- Si l'appareil est souvent déplacé ou déplacé rapidement, ou si un sujet se déplaçant rapidement est enregistré, des parasites de type mosaïque peuvent apparaître à la lecture.

[STAB. ÉLECTRO.]

VIDEO

PHOTO

Utilisez le stabilisateur de l'image pour réduire les effets de tremblement durant l'enregistrement.

MENU







: [RÉG. ENREG.] → [STAB. ÉLECTRO.] → [ON]

- apparaît à l'écran.
- Lorsque vous enregistrez avec un trépied, nous vous conseillons de le paramétrer sur [OFF].
- Lorsque la fonction de vision nocturne en couleur est utilisée ou lorsque la vitesse d'obturation est plus lente que 1/60 selon l'obscurité environnante, la fonction de stabilisation électrique de l'image ne fonctionne pas et l'indicateur clignote.
- La stabilisation peut ne pas être possible si l'appareil est fortement secoué.

Il est possible d'ajouter des effets aux enregistrements d'images animées.

MENU : [RÉG. ENREG.] → [Commande créative]

Appuyez sur ▲/▼ afin de sélectionner le mode de contrôle créatif souhaité, puis appuyez sur la touche ENTER.

Mode		Effet
	[Effet miniature]	Vous pouvez enregistrer des images animées avec un effet diorama comme avec un effet miniature en créant intentionnellement une zone nette avec un pourtour flouté sur l'image et enregistrer des images animées à intervalles. <ul style="list-style-type: none"> Les images animées enregistrées avec cette fonction donnent l'impression d'une cadence d'images lente.
	[Film 8mm]	Permet d'ajouter un effet rétro délavé aux enregistrements d'images animées. (→ 43)
	[Film muet]	Permet d'enregistrer des images animées semblables aux films muets en noir et blanc en diminuant la quantité de lumière entrante. (→ 44)
	[Enreg. interval.]	Permet d'enregistrer une scène aux mouvements plus lents sur une longue période de temps sous la forme d'une courte séquence en enregistrant une image à intervalles fixes. (→ 44)

- Aucune image fixe ne peut être prise.

[Effet miniature]

1 Appuyez sur ▲ pour sélectionner  .



2 Appuyez sur ▲/▼ afin de régler la position horizontale du segment mis au point.



- Si l'appareil n'est pas utilisé pendant environ 1 seconde, les icônes d'opération apparaîtront. Vous pouvez modifier à nouveau la position du segment mis au point en appuyant sur ▲/▼.
- Si vous appuyez sur ► et sélectionnez [RESET], le segment mis au point reviendra à sa position initiale.

3 Appuyez sur ◀ afin de sélectionner

, puis modifiez la taille du segment mis au point.

- À chaque fois que vous appuyez sur ◀, la taille du segment mis au point changera.

Taille moyenne → Taille grande → Taille petite

- Si vous appuyez sur ▲/▼, vous pouvez régler la position horizontale du segment mis au point.
- Si vous appuyez sur ▶ et sélectionnez [RESET], le segment mis au point reviendra à sa position initiale et sera également rajusté à la taille moyenne.



4 Appuyez sur la touche ENTER.

5 (Lors du réglage de la luminosité)

Appuyez sur ◀ afin de sélectionner

, puis effectuez le réglage.

- À chaque fois que vous appuyez sur ◀, le réglage de la luminosité sera modifié.

0 (Standard) → +1 (Clair) → -1 (Sombre)



6 (Lors du réglage de l'éclat)

Appuyez sur ▶ afin de sélectionner , puis effectuez le réglage.

- À chaque fois que vous appuyez sur ▶, le réglage de l'éclat sera modifié.

0 (Standard) → +1 (Vif) → +2 (Le plus vif)

7 Démarrez l'enregistrement.

- L'enregistrement se fera avec un intervalle. 1 seconde sera enregistrée approximativement toutes les 6 secondes d'enregistrement.

- Pour rendre l'effet miniature plus évident il est recommandé d'enregistrer un sujet qui inclut un paysage lointain ou des sujets qui ont de la profondeur ou qui sont inclinés. De plus, utilisez un trépied et évitez d'utiliser le zoom.
- Le son ne peut pas être enregistré.
- Il peut y avoir beaucoup de bruit sur la zone de mise au point lors de l'enregistrement de sujets sombres comme des scènes de nuit.
- [MODE D'ENR.] est réglé sur [HA].
- La durée maximale d'un enregistrement est de 12 heures.
- Les images animées enregistrées avec cette fonction donnent l'impression d'une cadence d'images lente.

[Film 8mm]

1 (Lors du réglage de la luminosité)

Appuyez sur ◀ afin de sélectionner , puis effectuez le réglage.

- À chaque fois que vous appuyez sur ◀, le réglage de la luminosité sera modifié.

0 (Standard) → +1 (Clair) → -1 (Sombre)



2 (Lors du réglage de l'équilibre des couleurs)

Appuyez sur ▶ pour sélectionner , puis réglez le paramètre.

- Chaque fois que vous appuyez sur ▶, le réglage de l'équilibre des couleurs est modifié.

B (Bleu) → R (Rouge) → Y (Jaune)



3 Démarrez l'enregistrement.

- Le son est monorale.

SILN [Film muet]

1 (Lors du réglage de la luminosité)
Appuyez sur ◀ afin de sélectionner , puis effectuez le réglage.

- À chaque fois que vous appuyez sur ◀, le réglage de la luminosité sera modifié.

0 (Standard) → +1 (Clair) → -1 (Sombre)

2 **Démarrez l'enregistrement.**



- Le son ne peut pas être enregistré.

INTV [Enreg. interval.]

Appuyez sur ▲/▼/◀/▶ afin de sélectionner le temps de réglage souhaité, puis appuyez sur la touche ENTER.

[1 SEC.]/[10 SEC.]/[30 SEC.]/[1 MINUTE]/[2 MINUTES]

- Une image est enregistrée à chaque intervalle d'enregistrement défini. 30 images constitueront 1 seconde d'images animées.

Exemple de configuration	Configuration du temps (intervalle d'enregistrement)	Temps d'enregistrement	Temps enregistré
Crépuscule	1 s	Environ 1 h	Environ 2 min
Éclosion	30 s	Environ 3 h	Environ 12 s

- La durée d'enregistrement maximale est de 12 heures.

- Le son ne peut pas être enregistré.
- [MODE D'ENR.] est réglé sur [HA].
- La durée d'enregistrement la plus courte pour des images animées est de 1 seconde.
- La balance des couleurs et la mise au point ne peuvent pas être réglées automatiquement selon la source de lumière ou la scène. Si c'est le cas, réglez manuellement ces paramètres. (→ 48, 50)
- Lors d'un enregistrement prolongé, nous vous recommandons de laisser l'adaptateur secteur branché.

[CADRE VISAGE]

VIDEO

PHOTO

Les visages détectés apparaissent dans des cadres.



: [RÉG. ENREG.] → [CADRE VISAGE] → réglage désiré

[PRINCIP.]:

Seul l'encadrement prioritaire du visage est affiché.

[TOUT]:

Tous les cadres de la détection de visage sont affichés.

[OFF]:

Annulez la configuration.



- 15 cadres peuvent être affichés. Les visages larges et les visages situés près du centre de l'écran ont la préférence sur les autres.

■ Encadrement prioritaire du visage

Le cadrage des visages prioritaires est affiché en orange. La mise au point et le réglage de la luminosité seront effectués par rapport au cadrage des visages prioritaires.

- L'encadrement prioritaire du visage s'affiche seulement en mode portrait dans le mode d'automatisation intelligente.
- Le cadre blanc sert uniquement pour la détection du visage.

[OBT. LEN. AUTO]

VIDEO

PHOTO

Vous pouvez enregistrer des images claires même dans des endroits sombres en ralentissant la vitesse d'obturation.

- **Permutez sur le mode manuel.** (→ 47)



: [RÉG. ENREG.] → [OBT. LEN. AUTO] → [ON]

- La vitesse d'obturation est réglée sur 1/30 ou plus selon la luminosité de l'environnement.
- Lorsque la vitesse d'obturation est de 1/30, l'image à l'écran peut apparaître comme si des trames sont manquantes et une image rémanente peut être présente.

[COUPE VENT]

VIDEO

Ceci réduira le bruit du vent qui entre par les microphones incorporés.

- **Permutez sur le mode manuel.** (→ 47)



: [RÉG. ENREG.] → [COUPE VENT] → [ON]

- Le paramétrage par défaut de cette fonction est [ON].
- Lorsqu'on passe en mode auto intelligent, [COUPE VENT] est réglé sur [ON] et la configuration ne peut pas être changée.
- Il se pourrait que vous ne voyez pas l'effet complet en fonction des conditions d'enregistrement.

[TAILLE IMAGE]

PHOTO

Plus le nombre de pixels est élevé, plus grande sera la clarté de l'image à l'impression.



: [PHOTO] → [TAILLE IMAGE] → paramètre désiré

Taille de l'image		Format
8.9M	3968×2232	16:9
2.1M	1920×1080	

- Le paramétrage par défaut de cette fonction est 8.9M.
- L'enregistrement sera plus long selon les pixels d'enregistrement.
- Veuillez vous référer à la page 98 à propos du nombre d'images enregistrables.

[SON OBTUR.]

PHOTO

Vous pouvez ajouter un son d'obturateur quand vous enregistrez des images fixes.



: [PHOTO] → [SON OBTUR.] → réglage désiré



: Volume bas



: Volume haut

[OFF]: Annulez la configuration.

Enregistrement manuel

◇ Changez pour le mode  .

Appuyez sur la touche auto intelligent/manuelle pour passer sur le Mode manuel.

- **MNL** apparaît à l'écran.

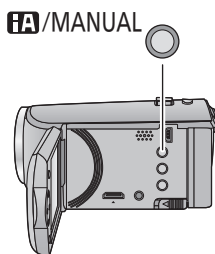

- WB** Balance des blancs (→ 48)
- SHTR** Vitesse d'obturation manuelle (→ 49)
- IRIS** Réglage du diaphragme (→ 49)
- MF** Mise au point (→ 50)

- Appuyez sur la touche ENTER pour afficher/ne pas afficher l'icône manuelle.
- La page change chaque fois que ▼ est appuyée.

Balance des blancs

La fonction de balance automatique des blancs pourrait ne pas reproduire des couleurs naturelles selon les scènes ou les conditions d'éclairage. Si c'est le cas, vous pouvez régler manuellement la balance des blancs.

- Appuyez sur la touche auto intelligent/manuelle pour passer sur le Mode manuel.

1 Sélectionnez [WB] à l'aide de la touche curseur.

2 Appuyez sur ◀▶ pour sélectionner le mode de la balance des blancs.



icône	Mode/conditions d'enregistrement
	Balance automatique des blancs
	Mode Ensoleillé : Extérieur en présence d'un ciel dégagé
	Mode nuageux : Extérieur sous un ciel nuageux
	Mode Intérieur 1 : Eclairage à incandescence, comme les torches vidéo en studio, etc.
	Mode intérieur 2 : Lampes fluorescentes en couleur, lampes au sodium dans les salles de sport, etc.
	Mode de réglage manuel : <ul style="list-style-type: none">• Lampes à vapeur de mercure, lampes au sodium, certaines lumières fluorescentes• Lumières utilisées pour les réceptions de mariage dans les hôtels, projecteurs de théâtre• Lever et coucher de soleil, etc.

- Pour revenir au paramétrage automatique, sélectionnez **AWB** ou appuyez sur la touche auto intelligente/manuelle

■ Pour paramétrer la balance des blancs manuellement

1 Appuyez sur ◀▶ pour sélectionner , et appuyez sur l'écran avec un objet blanc.

2 Appuyez sur ▲ pour valider.

- Si l'écran devient instantanément noir et l'affichage arrête de clignoter puis reste allumé, la configuration est achevée.
- Si l'affichage continue de clignoter, la balance des blancs ne peut pas être réglée. Dans ce cas, utilisez un autre mode de la balance des blancs.

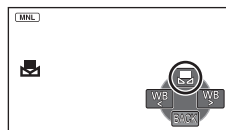

- Si vous allumez l'appareil avec le couvre-objectif fermé, la balance des blancs automatique ne fonctionnera pas correctement. Ouvrez toujours le couvre-objectif avant d'allumer l'appareil.
- Lorsque l'affichage clignote, la balance des blancs effectuée manuellement est mise en mémoire. Si jamais les conditions d'enregistrement changent, paramétrez de nouveau la balance des blancs.
- Quand vous paramétrez à la fois la balance des blancs et le diaphragme/gain, paramétrez d'abord la balance des blancs.
- **AWB** n'est pas affiché si **AWB** est sélectionné.

Réglage manuel de la vitesse d'obturation/ diaphragme

Vitesse d'obturation:

Effectuez le réglage quand vous enregistrez des sujets en mouvement rapide.

Diaphragme:

Effectuez le réglage quand l'écran est trop lumineux ou trop sombre.

- Appuyez sur la touche auto intelligente/manuelle pour passer sur le Mode manuel. (→ 47)

1 Sélectionnez [SHTR] ou [IRIS] en utilisant la touche curseur.

2 Appuyez sur ◀/▶ pour ajuster les réglages.

A **SHTR** : Vitesse d'obturation:

1/60 à 1/8000

- Si [OBT. LEN. AUTO] est réglé sur [ON], la vitesse d'obturation sera réglée entre 1/30 et 1/8000.
- La vitesse d'obturation plus proche de 1/8000 est plus rapide.



B **IRIS** : Valeur diaphragme/gain:

CLOSE ↔ (F16 à F2.0) ↔ OPEN ↔ (0dB à 18dB)

- Une valeur plus proche de CLOSE assombrit l'image.
- Une valeur plus proche de 18dB éclaire l'image.
- Quand la valeur de diaphragme est réglée sur une valeur plus lumineuse que OPEN, cela change la valeur de diaphragme.
- Pour revenir au paramétrage automatique, appuyez sur la touche auto intelligente/manuelle

- Quand vous paramétrez à la fois la vitesse d'obturation et la valeur du diaphragme/gain, paramétrez la vitesse d'obturation puis paramétrez la valeur du diaphragme/gain.

Réglage manuel de la vitesse d'obturation

- Vous pouvez voir une bande de lumière autour de l'objet qui brille très lumineusement, ou qui a de très forts reflets.
- En lecture normale, le mouvement de l'image pourrait ne pas apparaître régulier.
- Si vous enregistrez un sujet extrêmement lumineux ou sous un éclairage d'intérieur, la couleur et la luminosité de l'écran peuvent changer ou bien une ligne horizontale peut apparaître sur l'écran. Dans ce cas, enregistrez en mode d'automatisation intelligente ou réglez la vitesse d'obturation sur 1/60 dans les zones où la fréquence de la source d'alimentation est de 60 Hz, ou sur 1/100 dans les zones à 50 Hz.

Réglage manuel de la valeur du diaphragme/gain

- Si la valeur du gain est augmentée, le bruit à l'écran augmente.
- Selon le grossissement du zoom, il y a des valeurs de diaphragme qui ne s'affichent pas.

Enregistrement avec Mise au point manuelle

Si la mise au point automatique est difficile à cause des conditions, utilisez la mise au point manuelle.

- Appuyez sur la touche auto intelligente/manuelle pour passer sur le Mode manuel. (→ 47)

1 (Lorsque la fonction d'assistance MPM est utilisée)
Sélectionnez le menu.

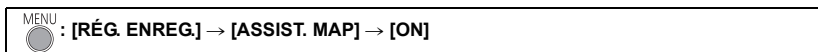

- Affiche l'icône de l'opération lorsque vous appuyez sur la touche ENTER, et passe sur l'icône manuelle lorsque vous appuyez sur ▼.

2 Sélectionnez [MF] avec la touche curseur pour passer à la mise au point manuelle.

- MF apparaît à l'écran.

3 Appuyez sur ◀/▶ pour ajuster la mise au point.

MF +	Pour mettre au point un sujet proche
MF -	Pour mettre au point un sujet éloigné



La zone de mise au point est affichée en bleue. L'écran normal revient environ 2 secondes après la fin de la mise au point du sujet.

- Si [ASSIST. MAP] est [OFF], la zone bleue n'est pas affichée.
- Pour restaurer la Mise au point automatique, sélectionnez [AF] ou appuyez sur la touche auto intelligente/manuelle.

- L'affichage bleu n'apparaît pas sur les images réellement enregistrées.

Opérations de lecture

Lecture d'images animées à l'aide des icônes d'opération

VIDEO

Pour plus de détails sur les opérations de lecture de base, référez-vous à la page 24.

Opération de lecture	Touche curseur/ affichage lecture	Étapes des opérations
Lecture au ralenti	<p style="text-align: center;">Pendant la pause</p> 	<p>Avec la lecture en pause, appuyez et maintenez ► de la touche curseur. (Appuyez et maintenez ◀ pour une lecture arrière ralentie.)</p> <p>La lecture au ralenti continuera au-delà du maintien de la touche appuyée.</p> <ul style="list-style-type: none"> • La lecture normale est restaurée si vous appuyez sur ▲. • Lors de la lecture au ralenti d'images en marche arrière, elles apparaissent en continu à environ 2/3 de la vitesse normale (par intervalles de 0,5 seconde). • La lecture au ralenti des scènes iFrame ou MP4 s'effectuera à 1 seconde d'intervalle.
Lecture image par image		<p>Avec la lecture en pause, appuyez sur ► de la touche curseur. (Appuyez sur ◀ pour afficher une image à la fois en sens inverse.)</p> <ul style="list-style-type: none"> • La lecture normale est restaurée si vous appuyez sur ▲. • Lorsque les images sont affichées une à la fois en marche arrière, elles apparaissent par intervalles de 0,5 seconde. • La lecture image par image des scènes iFrame ou MP4 s'effectuera à 1 seconde d'intervalle.

Création d'une image fixe à partir d'images animées

VIDEO

Une image unique provenant d'images animées peut être sauvegardée en tant qu'image fixe. Les images fixes [2.1M] (1920×1080) seront enregistrées à partir des scènes AVCHD et des scènes iFrame, et les images fixes [0.2M] (640×360) seront enregistrées à partir des scènes MP4.

Appuyez sur la touche  pendant la lecture à l'endroit qui doit être sauvegardé comme image fixe.

- Il est plus pratique d'utiliser la pause, la lecture au ralenti et la lecture image par image.
- La date d'enregistrement des images animées deviendra la date de l'image fixe.
- La qualité sera différente de celle d'une image fixe normale.

Lecture en reprise

VIDEO

La lecture de la première scène commence une fois terminée la lecture de la dernière scène.

MENU  : [RÉG. VIDÉO] → [RÉPÉTER LEC] → [ON]

L'indicateur  apparaît lors du visionnement sur plein écran.

- Toutes les scènes sont lues en boucle. (En lisant les images animées par date, toutes les scènes de la date sélectionnée sont lues en boucle.)

Poursuite de la lecture précédente

VIDEO

Si la lecture d'une scène a été arrêtée en cours de route, la lecture peut être reprise à l'endroit où elle a été arrêtée.

MENU  : [RÉG. VIDÉO] → [REPRISE LECT.] → [ON]

Si la lecture d'images animées est arrêtée,  apparaît sur la vignette de la scène arrêtée.

- La position de reprise mémorisée est effacée si l'alimentation est coupée ou si vous changez de mode. (La configuration de [REPRISE LECT.] ne change pas.)

Pour faire un zoom avant sur une image fixe pendant la lecture (zoom de lecture)

PHOTO

Vous pouvez faire un zoom avant sur les images fixes pendant le visionnement.

1 Déplacez le levier du zoom vers le côté Q.

- Vous pouvez agrandir l'image jusqu'à un maximum de 4x. (1x → 2x → 4x)

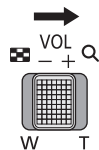

2 Décalez la position de la partie agrandie à l'aide de la touche curseur.

- L'emplacement du zoom s'affiche pendant environ 1 seconde pendant un zoom avant (zoom arrière) ou en déplaçant l'emplacement affiché.



- A Emplacement affiché du zoom

Pour faire un zoom arrière à partir de l'image fixe agrandie

Déplacez le levier du zoom vers le côté  pour faire un zoom arrière. (4x → 2x → 1x)

- Plus vous zoomerez, plus la qualité de l'image se dégradera.

Les différentes fonctions de lecture

Lecture d'images animées/images fixes par date

VIDEO PHOTO

Les scènes ou les images fixes enregistrées le même jour peuvent être lues à la suite.

- 1** Sélectionnez l'icône de sélection de la date à l'aide de la touche curseur, puis appuyez sur la touche ENTER.

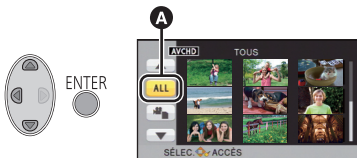

- A** Icône de sélection de la date

- 2** Sélectionnez la lecture de la date, puis appuyez sur la touche ENTER.

Les scènes ou les images fixes enregistrées à la date sélectionnée sont affichées sous forme de vignettes.

- 3** Sélectionnez la scène ou l'image fixe qui doit être lue, puis appuyez sur la touche ENTER.

- La lecture de toutes les scènes ou les images fixes est annulée si l'alimentation est coupée ou bien si le mode est modifié.
- Même si les scènes ont été enregistrées le même jour, elles seront affichées séparément dans les cas suivants. -1, -2 ... sont ajoutés après la date affichée sur la liste par date.
 - Lorsque le nombre de scènes dépasse 99
 - Lorsque l'enregistrement est effectué dans le mode de commande créative
 - Lorsque [RÉINITIALISER NOMBRE] est effectué
- est affiché après la date dans la liste par date des images fixes créées à partir d'images animées. (→ 52)

Changement de la configuration de lecture et lecture du diaporama

PHOTO

- 1** Sélectionnez  à l'aide de la touche curseur, puis appuyez sur la touche ENTER.

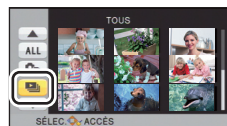

- 2** (Uniquement si vous désirez changer les paramètres)
Sélectionnez l'élément à changer et appuyez sur la touche ENTER.

[RÉG. DATE] :	Sélectionnez la date à visionner.
[INTERV. DIAPO.] :	Sélectionnez l'intervalle entre les images à la lecture.
[SÉLEC. MUSIQUE] :	Sélectionnez la musique qui doit être jouée pendant la lecture.

- 3** (Lorsque [RÉG. DATE] est sélectionné)
Sélectionnez la lecture de la date, puis appuyez sur la touche ENTER.

(Lorsque [INTERV. DIAPO.] est sélectionné)
Sélectionnez l'intervalle de lecture du diaporama et appuyez sur la touche ENTER.

[COURT] :	Environ 1 seconde
[NORMAL] :	Environ 5 secondes
[LONG] :	Environ 15 secondes

(Lorsque [SÉLEC. MUSIQUE] est sélectionné)
Sélectionnez la musique désirée et appuyez sur la touche ENTER.

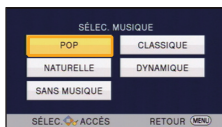

- 4** Sélectionnez [DÉMARRER] et appuyez sur la touche ENTER.

- 5** Sélectionnez l'opération de lecture. (→ 24)

- Lorsque la lecture se termine ou s'arrête, l'écran pour sélectionner [RELECTURE], [NOUVELLE SELECTION] ou [QUITTER] est affiché. Sélectionnez l'élément désiré et appuyez sur la touche ENTER.

Suppression des scènes/images fixes

Les scènes/images fixes supprimées ne peuvent pas être restaurées, donc effectuez la vérification appropriée du contenu avant de procéder à la suppression.

◇ Changez pour le mode  .

■ Pour supprimer la scène ou l'image fixe visualisée

Appuyez sur la touche Supprimer pendant que les scènes ou les images fixes qui doivent être supprimées sont en cours de lecture.

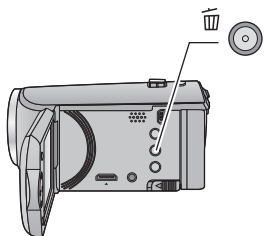

■ Pour supprimer des scènes ou des images fixes à partir de l'affichage des vignettes

- Commutation de l'affichage vignette des scènes ou des photos à supprimer. (→ 24)

1 Appuyez sur la touche Supprimer pendant que l'écran de vue des vignettes est affiché.

- Lorsque l'affichage vignette est sur l'affichage 1 scène, la scène ou la photo qui est visionnée est supprimée.

2 Sélectionnez [TOUS], [multiple] ou [vue par vue] en utilisant la touche curseur, puis appuyez sur la touche ENTER.

- Toutes les scènes ou les images fixes affichées sous forme de vignette seront supprimées en sélectionnant [TOUS].

(Dans le cas de la lecture des scènes ou des photos par date, toutes les scènes et les photos de la date sélectionnée seront supprimées.)

- Les scènes/images fixes protégées ne peuvent pas être supprimées.

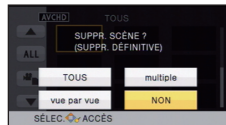

3 (Lorsque [multiple] est sélectionné à l'étape 2)

Sélectionnez la scène/photo à supprimer, puis appuyez sur la touche ENTER.

- La scène/image fixe est sélectionnée et l'indicateur  apparaît sur la vignette. Appuyez de nouveau sur la touche ENTER pour annuler l'opération.
- Il est possible de sélectionner jusqu'à 99 scènes en séquence pour la suppression.

(Lorsque [vue par vue] est sélectionné à l'étape 2)

Sélectionnez la scène/l'image fixe à supprimer, puis appuyez sur la touche ENTER.

4 (Lorsque [multiple] est sélectionné à l'étape 2)

Sélectionnez [Suppr.], et appuyez sur la touche ENTER, ou la touche Supprimer.

- Pour supprimer d'autres scènes/images fixes à la suite, répétez les étapes 3 et 4.

Quand vous arrêtez la suppression en cours de route

Appuyez sur la touche MENU pendant la suppression.

- Les scènes et les images fixes supprimées avant l'annulation ne pourront pas être récupérées.

Pour terminer l'édition

Appuyez sur la touche MENU.

-
- Vous pouvez également supprimer les scènes en appuyant sur la touche MENU, en sélectionnant [MODIF. SCÈNE] → [SUPPR.] → [TOUS], [multiple] ou [vue par vue].
 - Vous pouvez également supprimer les photos en appuyant sur la touche MENU, en sélectionnant [CONFIG IMAGE] → [SUPPR.] → [TOUS], [multiple] ou [vue par vue].
 - Les scènes qui ne peuvent pas être lues (les vignettes sont affichées ainsi ) ne peuvent pas être supprimées.
 - Si vous sélectionnez [TOUS], la suppression pourrait mettre un certain temps s'il y a de nombreuses scènes ou images fixes.
 - Si vous supprimez des scènes enregistrées par un autre appareil, ou des images fixes conformes au format standard DCF avec cet appareil, toutes les données relatives à ces scènes/images fixes peuvent être supprimées.
 - Si des images fixes enregistrées sur une carte SD par d'autres appareils sont supprimées, une image fixe (autre que JPEG) qui ne peut pas être lue sur cet appareil peut être supprimée.

Division d'une scène (AVCHD)

VIDEO

Il est possible de diviser une scène AVCHD. À la suite d'une division, il est possible de supprimer les séquences non voulues au sein d'une scène.

- Réglez le commutateur de mode sur  et sélectionnez l'icône de sélection du mode lecture, puis sélectionnez la scène AVCHD. (→ 24)

1 Sélectionnez le menu.

 : [MODIF. SCÈNE] → [DIVISER] → [RÉGL]

2 Sélectionnez la scène que vous désirez diviser à l'aide de la touche curseur, puis appuyez sur la touche ENTER.

3 Sélectionnez pour définir le point de division.

- Il est plus pratique d'utiliser la lecture au ralenti et la lecture image par image. (→ 51)
- Sélectionnez [OUI] pour continuer la division de la même scène. Pour continuer la division d'une autre scène, sélectionnez [NON] et répétez les étapes 2 et 3.



4 Appuyez sur la touche MENU pour achever la division.

- Les parties non désirées sont supprimées. (→ 56)

Pour supprimer tous les points de division

 : [MODIF. SCÈNE] → [DIVISER] → [ANN TOUT]

- Les scènes qui ont été supprimées après le fractionnement ne peuvent pas être récupérées.
- Vous ne pouvez pas diviser une scène si le nombre de scènes pour une date donnée dépasse 99.
- Il pourrait ne pas être possible de diviser des scènes très courtes.
- Les données enregistrées ou éditées sur un autre appareil ne peuvent pas être divisées et les points de division ne peuvent pas être supprimés.

Division d'une scène à supprimer partiellement (iFrame, MP4)

VIDEO

Divisez la scène iFrame ou MP4, et supprimez les parties qui ne sont pas nécessaires. Ceci divise en deux les scènes enregistrées et supprime la première ou la seconde partie.

Les scènes qui sont supprimées après la division ne peuvent pas être récupérées.

- Paramétrez le commutateur de mode sur , sélectionnez l'icône de sélection du mode lecture, puis paramétrez sur [iFrame] ou [MP4]. (→ 24)

1 Sélectionnez le menu.

MENU : [MODIF. SCÈNE] → [DIV&SUPPR]

2 Sélectionnez la scène que vous désirez diviser à l'aide de la touche curseur, puis appuyez sur la touche ENTER.

3 Sélectionnez pour définir le point de division.

- Il est plus pratique d'utiliser la lecture au ralenti et la lecture image par image. (→ 51)
- Réglez à au moins 2 secondes la partie qui doit être supprimée et à au moins 3 secondes la partie qui doit être conservée.

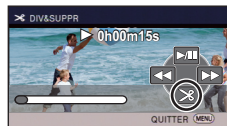

4 Sélectionnez la partie à supprimer, puis appuyez sur la touche ENTER.

5 Sélectionnez [OUI], puis appuyez sur la touche ENTER pour confirmer (visualiser) la partie à supprimer.

- Un message de confirmation apparaît si [NON] est sélectionné. Passez à l'étape 7.

6 Arrêtez la lecture.

- Un message de confirmation apparaît.

7 Sélectionnez [OUI] et appuyez sur la touche ENTER.

- Pour continuer la division et la suppression d'autres scènes, répétez les étapes 2 à 7.

Pour terminer l'édition

- Appuyez sur la touche MENU.

-
- Il pourrait ne pas être possible de diviser des scènes très courtes.
 - La division réelle peut être légèrement décalée par rapport au point de division désigné précédemment.

Protection des scènes/images fixes

VIDEO PHOTO

Les scènes/images fixes peuvent être protégées pour empêcher leur suppression accidentelle. (Même si vous protégez certaines scènes/images fixes, le formatage du support les supprimera.)

- Changez pour le mode  .

1 Sélectionnez le menu.

 : [RÉG. VIDÉO] ou [CONFIG IMAGE] → [PROTEC. SCÈNE]*

* [TRANSFÉRER/PROTÉGER] s'affiche lorsque vous utilisez une carte Eye-Fi qui a été définie comme paramètre de dispositif de transfert sélectionné à l'avance sur l'ordinateur.

2 Sélectionnez la scène/image fixe à protéger à l'aide de la touche curseur, puis appuyez sur la touche ENTER.

- La scène/image fixe est sélectionnée et l'indicateur  apparaît sur la vignette. Appuyez de nouveau sur la touche ENTER pour annuler l'opération.
- Appuyez sur la touche MENU pour terminer le réglage.

Lecture d'images animées/images fixes sur le téléviseur

Vérifiez les prises sur votre téléviseur et utilisez les câbles compatibles avec les prises. La qualité de l'image peut varier selon les prises utilisées pour le raccordement.

- A Haute qualité
- 1 Prise HDMI
- 2 Prise vidéo

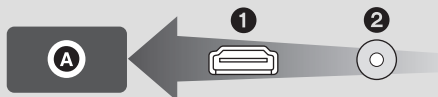

- HDMI est l'interface des appareils numériques. Si vous connectez cet appareil à un téléviseur haute définition prenant en charge le HDMI et que vous lisez des images enregistrées en haute définition, vous pourrez les apprécier en haute résolution et avec un son de grande qualité.

1 Connectez cet appareil à un téléviseur.

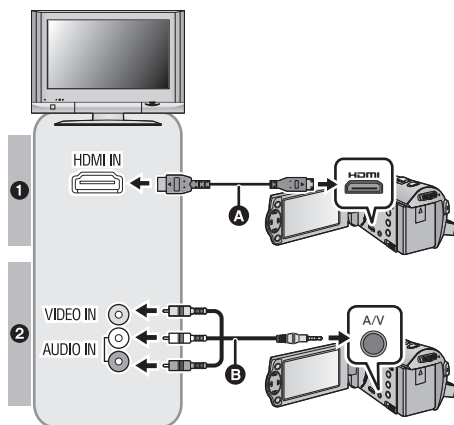

A Mini-câble HDMI (fourni ou en option)^{*1}

- Assurez-vous de connecter la prise HDMI.
- Connexion au moyen d'un câble mini HDMI (→ 63)
- Visualisation en utilisant VIERA Link™ (→ 64)
- B Câble AV (fourni ou vendu dans le commerce)^{*2}

Qualité d'image

- 1 Images à haute définition lors du raccordement à la prise HDMI
- 2 Images standard lors du raccordement à la prise vidéo

*1 Utilisez le câble mini HDMI inclus avec l'appareil s'il est fourni. Si l'appareil n'est pas livré avec un câble mini HDMI, utilisez un câble mini HDMI Panasonic authentique (RP-CDHM15, RP-CDHM30 : vendu séparément). Vérifiez les accessoires dans le manuel d'utilisation de base.

*2 Utilisez le câble AV inclus avec l'appareil s'il est fourni. Vérifiez les accessoires dans le manuel d'utilisation de base.

- Assurez-vous que les fiches sont insérées à fond.

2 Sélectionnez l'entrée vidéo sur le téléviseur.

- Exemple :
Sélectionnez le canal [HDMI] avec un mini-câble HDMI.
Sélectionnez le canal [Vidéo 2] avec un câble AV.
(Le nom du canal peut être différent en fonction du téléviseur raccordé.)
- Vérifiez le paramétrage d'entrée (commutateur d'entrée) et le paramétrage d'entrée audio sur le téléviseur. (Pour plus d'informations, voir le manuel d'utilisation du téléviseur.)

3 Changez pour le mode pour lire.

- Lorsque vous raccordez le dispositif à un téléviseur, l'image du téléviseur ne s'affichera pas dans les cas suivants. Utilisez l'écran ACL du dispositif.
 - Enregistrement vidéo
 - Pour paramétrer le PRE-REC

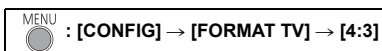

■ Pour visionner les images sur un téléviseur standard (4:3) ou lorsque les côtés des images n'apparaissent pas à l'écran

Changez le réglage du menu pour afficher les images correctement. (Vérifiez le réglage du téléviseur.)



- Lorsque vous réglez cette option sur [4:3] et raccordez l'appareil au téléviseur au moyen du câble AV, les images ou les écrans de menu pourraient s'afficher en taille réduite.

Exemple d'images au format [16:9] sur un téléviseur normal (4:3)

Paramétrage [FORMAT TV]	
[16:9]	[4:3]
	

- Si un téléviseur à grand écran est connecté, réglez le format de l'image sur le téléviseur. (Pour plus de détails, référez-vous au manuel d'utilisation du téléviseur.)

■ Pour afficher les informations à l'écran sur le téléviseur

Lorsque la configuration du menu est changée, les informations affichées à l'écran (icône d'opération et code temps, etc.) peuvent être affichées/pas affichées sur le téléviseur.

MENU : [CONFIG] → [AFFICH. EXT.] →
réglage désiré

[SIMPLE]* :	Informations partiellement affichées
[DETAIL] :	Toutes les informations sont affichées
[OFF] :	Pas affiché

* Cette configuration est uniquement disponible en mode enregistrement.

Consultez le site suivant pour plus de détails sur les téléviseurs Panasonic avec fente pour carte SD pour effectuer la lecture directement sur le téléviseur.

<http://panasonic.net/>

- Il peut être impossible de lire des scènes sur le téléviseur en fonction du [FORMAT ENREG.] et [MODE D'ENR.].
- Pour plus de détails concernant le visionnement, consultez le manuel d'utilisation de votre téléviseur.

Connexion au moyen d'un câble mini HDMI

Sélectionnez la méthode de sortie HDMI désirée.

MENU



: [CONFIG] → [RESOLUTION HDMI] → [AUTO]/[1080i]/[480p]

- [AUTO] détermine automatiquement la résolution de sortie en se basant sur les informations du téléviseur connecté.
Si les images ne sont pas émises sur le téléviseur lorsque le réglage est sur [AUTO], commutez sur la méthode [1080i] ou [480p] qui permet aux images de s'afficher sur le téléviseur. (Veuillez lire le manuel d'utilisation du téléviseur.)
- Les images peuvent ne pas s'afficher sur le téléviseur pendant plusieurs secondes dans certains cas, comme lors d'un changement de scène.

Visualisation en utilisant VIERA Link™

Qu'est-ce que VIERA Link (HDAVI Control™)?

- L'appellation EZ Sync® est maintenant remplacée par VIERA Link™.
 - Cette fonction vous permet d'utiliser la télécommande de votre téléviseur Panasonic pour des opérations simples si cet appareil est raccordé à un appareil prenant en charge VIERA Link en utilisant un mini-câble HDMI (fourni ou en option)* pour des commandes liées automatiques. (Toutes les commandes ne sont pas possibles.)
 - VIERA Link est une fonction Panasonic unique incorporée à la fonction de contrôle HDMI en utilisant la norme HDMI CEC (Consumer Electronics Control) standard. Les opérations liées avec des appareils HDMI CEC compatibles fabriqués par d'autres compagnies ne sont pas garanties.
Lors de l'utilisation d'appareils d'autres compagnies qui sont compatibles avec VIERA Link, consultez le manuel d'utilisation des appareils respectifs.
 - Cet appareil est compatible avec VIERA Link Ver.5. VIERA Link Ver.5 est la nouvelle norme pour la compatibilité des appareils Panasonic. Cette norme est compatible avec les appareils Panasonic VIERA Link déjà existants.
- * Utilisez le câble mini HDMI inclus avec l'appareil s'il est fourni. Si l'appareil n'est pas livré avec un câble mini HDMI, utilisez un câble mini HDMI Panasonic authentique (RP-CDHM15, RP-CDHM30 : vendu séparément). Vérifiez les accessoires dans le manuel d'utilisation de base.

◇ Changez pour le mode .

1 Sélectionnez le menu.

 : [CONFIG] → [VIERA Link] → [ON]

- Si vous n'utilisez pas VIERA Link, paramétrez sur [OFF].

2 Raccordez cet appareil à un téléviseur Panasonic prenant en charge VIERA Link au moyen d'un mini-câble HDMI. (→ 61)

- Il est conseillé de connecter cet appareil à une prise HDMI autre que la prise HDMI1 s'il y a plus d'une entrée HDMI sur le téléviseur.
- VIERA Link doit être activé sur le téléviseur connecté. (Consultez le manuel d'utilisation du téléviseur pour plus d'informations sur les modalités de paramétrage, etc.)

3 Pilotez l'appareil au moyen de la télécommande du téléviseur.

- Il est possible de sélectionner la scène ou la photo à visionner en appuyant sur les touches haut, bas, gauche ou droit, puis en appuyant sur la touche du centre.

(Lors de la sélection de scènes) (Lors de la lecture)

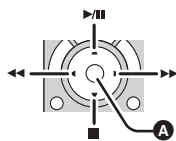
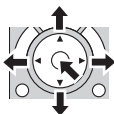

A Affichez/désactivez les icônes d'opération

- Les opérations suivantes sont disponibles en appuyant sur les touches colorées de la télécommande.

Vert	<ul style="list-style-type: none">● Changement du nombre de scènes/images fixes de l'affichage des vignettes (9 vignettes → 20 vignettes → 9 vignettes...)● Zoom avant sur une photo
Jaune	<ul style="list-style-type: none">● Suppression des scènes/photos
Rouge	<ul style="list-style-type: none">● Zoom arrière sur une photo

■ Autres opérations associées

Coupure de l'alimentation :

Si vous utilisez la télécommande pour mettre le téléviseur hors tension, cet appareil se met hors tension également.

Commutation d'entrée automatique :

Si vous connectez un câble mini HDMI et que vous mettez cet appareil sous tension, le canal d'entrée du téléviseur commute automatiquement sur l'écran de cet appareil. Si le téléviseur est en veille, il se mettra automatiquement sous tension (si [Set] ([Oui]) a été sélectionné pour le réglage [Power on link] ([Lien-En marche]) du téléviseur).



- Selon la prise HDMI du téléviseur, le canal d'entrée pourrait ne pas commuter automatiquement. Dans ce cas, utilisez la télécommande du téléviseur pour commuter le canal d'entrée.

-
- Si vous n'êtes pas sûr de la compatibilité VIERA Link du téléviseur ou de l'amplificateur AV que vous utilisez, lisez le manuel d'utilisation de ces appareils.
 - Les opérations liées disponibles entre cet appareil et un téléviseur Panasonic sont différentes selon le type de téléviseur Panasonic, même si celui-ci prend en charge VIERA Link. Référez-vous au manuel d'utilisation du téléviseur pour connaître les opérations prises en charge par ce dernier.
 - L'opération est impossible si le câble n'est pas basé sur la norme HDMI.

Duplication à l'aide d'un enregistreur de disque Blu-ray, d'un appareil vidéo, etc.

■ Vérifiez avant de dupliquer

Vérifiez l'équipement utilisé avant de dupliquer.

Équipement utilisé pour la duplication	Qualité de l'image après duplication	Marche à suivre
Équipement avec un logement pour carte SD	Qualité d'image en haute définition*	Introduisez directement la carte SD (→ 67) 
Équipement avec un port USB	Qualité d'image en haute définition*	Connectez avec le câble USB fourni (→ 67) 
Équipement sans logement pour carte SD ou port USB	Qualité d'image standard Celles-ci peuvent être visionnées avec un équipement qui ne prend pas en charge la haute définition (AVCHD), donc pratique si vous dupliquez pour distribuer.	Raccordez à l'aide du câble AV (→ 69) 

* Certains équipements peuvent ne pas être compatibles avec la qualité d'image haute-définition (AVCHD). Dans ce cas, raccordez à l'aide du câble AV et dupliquez avec la qualité d'image standard. (→ 69)

- Pour connaître les positions du logement de la carte SD, de la prise USB, ou de la prise pour connecter le câble à AV, consultez le mode d'emploi de l'équipement utilisé.
- Les scènes iFrame et MP4 ne peuvent pas être dupliquées en insérant les cartes SD ou par connexion via le câble USB. Pour dupliquer des scènes iFrame et MP4, référez-vous à la page 69.

Vous pouvez dupliquer à l'aide d'un enregistreur de disque Blu-ray ou d'un graveur DVD compatible (AVCHD) haute définition de Panasonic.

- Selon les enregistreurs ou les supports destinataires de la copie, il pourrait ne pas être possible de copier en qualité d'image haute définition (AVCHD). Pour plus de détails, consultez le manuel d'utilisation de votre enregistreur.
- Il est à noter que les appareils décrits ne sont pas tous disponibles dans tous les pays et toutes les régions.

Pour dupliquer en qualité haute définition

VIDEO PHOTO

■ Pour dupliquer en utilisant un équipement possédant un logement de carte SD

Pour effectuer la duplication, il suffit d'insérer directement une carte SD.

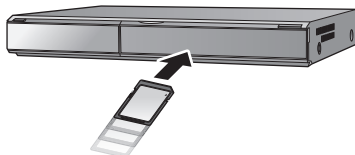

■ Pour dupliquer en utilisant un équipement possédant un port USB

Pour effectuer la duplication, il suffit de connecter un câble USB.

- Lorsque la câble USB est utilisé pour brancher un autre appareil, l'adaptateur secteur ne peut pas être utilisé. Assurez-vous que la charge de la batterie sera suffisante.

- **Allumez l'appareil.**

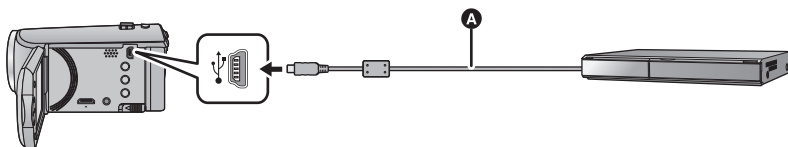

- A** Câble USB (fourni)
- Insérez les fiches à fond.

1 Connectez l'appareil à un enregistreur de disque Blu-ray ou à un enregistreur DVD haute définition (AVCHD) compatible.

- Lors de l'utilisation de la batterie, l'écran ACL s'éteint après environ 5 secondes. Appuyez sur la touche curseur pour rallumer l'écran ACL.

À propos de l'indication à l'écran de l'appareil

- Lorsque l'appareil accède à la carte SD, l'icône d'accès à la carte () apparaît sur l'écran de l'appareil ou bien le voyant d'accès s'allume.
- Veillez à ne pas déconnecter le câble USB, l'adaptateur secteur ou la batterie pendant que l'appareil accède au support, car ceci pourrait causer la perte du contenu enregistré.

2 Duplication au moyen des commandes sur l'enregistreur de disque Blu-ray ou l'enregistreur DVD haute définition (AVCHD) compatible.

- N'utilisez pas de câbles USB autres que celui fourni. (Le fonctionnement n'est pas garanti avec d'autres câbles USB.)
- Lorsque cet appareil est connecté à un enregistreur de disque Blu-ray Panasonic ou un enregistreur DVD à l'aide d'un câble USB tout en étant en marche, l'alimentation de l'équipement connecté est également fourni à cet appareil.
- Pour plus de détails sur les méthodes de duplication et de lecture, lisez le manuel d'utilisation de l'enregistreur de disque Blu-ray ou de l'enregistreur DVD.
- Si vous connectez l'appareil à un enregistreur de disque Blu-ray, un écran des opérations de duplication peut apparaître sur l'écran du téléviseur connecté à l'enregistreur de disque Blu-ray. Dans ce cas, effectuez les opérations de l'étape 1 à 2.
- Vous ne pouvez pas changer le mode de l'appareil ou le mettre hors tension tandis qu'il est connecté à un enregistreur de disque Blu-ray ou un enregistreur DVD. Déconnectez le câble USB avant d'effectuer une de ces opérations.
- Si la batterie s'affaiblit pendant la duplication, un message apparaîtra. Utilisez l'enregistreur de disque Blu-ray pour annuler la duplication.

■ Pour dupliquer en utilisant un équipement sans logement de carte SD ou sans port USB, ou en utilisant un appareil vidéo

Vous pouvez dupliquer en raccordant un câble AV.

- Les images sont copiées en qualité d'image standard.
- Utilisez l'adaptateur secteur pour ne pas avoir à vous préoccuper du déchargement de la batterie.

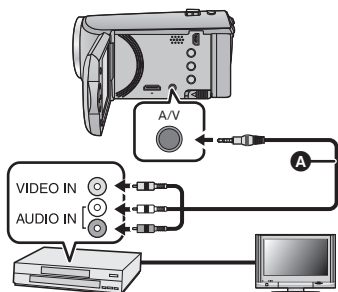

Changez l'entrée vidéo de l'appareil vidéo et du téléviseur auxquels cet appareil est connecté.

- Le canal d'entrée diffère selon la prise à laquelle l'appareil est connecté.
- Consultez le manuel d'utilisation de l'appareil vidéo pour plus d'informations.
- Insérez les fiches à fond.

A Câble AV (fourni ou vendu dans le commerce)*
* Utilisez le câble AV inclus avec l'appareil s'il est fourni. Vérifiez les accessoires dans le manuel d'utilisation de base.

- Changez pour le mode  .

1 Raccordez cet appareil à un dispositif vidéo puis démarrez la lecture sur cet appareil.

2 Démarrez l'enregistrement sur l'appareil connecté.

- Pour arrêter l'enregistrement (copie), arrêtez la lecture sur cet appareil après avoir arrêté l'enregistrement sur l'enregistreur.

-
- Si l'affichage de la date et de l'heure ainsi que l'indication de fonction sont inutiles, annulez-les avant la copie. (→ 27, 62)
 - Cachez l'icône de l'opération en appuyant sur la touche ENTER lors de la duplication (→ 24).

Si les images copiées sont lues sur un téléviseur grand écran, les images pourraient être étirées verticalement.

Dans ce cas, consultez le manuel d'utilisation de l'appareil connecté ou du téléviseur grand écran et paramétrez le format sur 16:9.

Utilisation de la carte Eye-Fi™

En utilisant une carte Eye-Fi (disponible dans le commerce), vous pouvez enregistrer des films et des photos sur la carte, et les sauvegarder sur un ordinateur ou les télécharger vers un site Web de partage de fichiers via un réseau sans fil.



- Les fonctions de la carte Eye-Fi (transmission sans fil incluse) ne sont pas garanties pour fonctionner avec ce produit. Dans le cas d'un dysfonctionnement de la carte, contactez le fabricant de la carte.
- Pour utiliser la fonction Eye-Fi, un réseau sans fil à haut débit est nécessaire.
- Pour utiliser la carte Eye-Fi, l'autorisation du gouvernement national ou régional est nécessaire. Ne l'utilisez pas si vous n'avez pas obtenu cette permission. Si vous n'êtes pas sûr d'avoir la permission, veuillez contacter le fabricant de la carte.
- Il est fortement recommandé d'établir les paramètres de sécurité appropriés (paramètres de chiffrement) afin de prévenir l'interception, l'utilisation illicite, le brouillage ou tout autre type de piratage des données. Pour de plus amples informations, reportez-vous aux manuels d'utilisation de la carte Eye-Fi et du point d'accès.
- **Installez le logiciel fourni avec la carte Eye-Fi à l'avance sur votre ordinateur, et configurez les paramètres Eye-Fi. (Pour connaître les méthodes de configuration etc., veuillez lire le mode d'emploi de la carte ou consulter le fabricant de la carte)**

- **Insertion d'une carte Eye-Fi (disponible dans le commerce) dans l'appareil.**

Sélectionnez le menu.

MENU : [CONFIG] → [TRANSFERT Eye-Fi] → [ON]

- Si le [TRANSFERT Eye-Fi] est paramétré sur [ON], les fichiers transférables seront transférés automatiquement.
- Pour annuler le transfert d'un fichier, éteignez l'appareil ou paramétrez [TRANSFERT Eye-Fi] sur [OFF].
- Au monde de l'achat, le paramètre est [OFF]. Chaque fois que la carte Eye-Fi est retirée de l'appareil, ce paramètre se met sur [OFF].
- Les transferts Eye-Fi ne sont pas disponibles durant l'enregistrement d'un film.
- Vous pouvez contrôler l'état du transfert du fichier sur l'écran vignette.

	Le fichier a été transféré
	Le fichier est en attente de transfert
	Le fichier ne peut pas être transféré

■ Utilisation du mode Eye-Fi direct

Les fichiers peuvent être transférés directement à partir de la carte Eye-Fi vers un téléphone intelligent ou une tablette sans passer par un point d'accès lorsque le paramétrage nécessaire est effectué au préalable sur un ordinateur.

● **Installez le logiciel fourni avec la carte Eye-Fi sur votre ordinateur, et configurez les paramètres du mode Eye-Fi direct.**

● **Introduisez une carte Eye-Fi (disponible dans le commerce) dans l'appareil**

Sélectionnez le menu.

MENU  : [CONFIG] → [Eye-Fi DIRECT]

- Ce mode s'affiche uniquement si [TRANSFERT Eye-Fi] est paramétré sur [ON].
- Le mode sera annulé dans les cas suivants.
 - Lorsque l'alimentation est coupée
 - Si vous démarrez l'enregistrement d'un filmEn plus de ce qui est mentionné ci-haut, le mode pourrait aussi être annulé par la carte Eye-Fi.
- Lorsque vous êtes connecté via le mode Eye-Fi direct, [ECONOMIS. (BATT)]/[ECONOMIS. (SECTEUR)] sont désactivés.

■ Sélection des fichiers à transférer

Si vous effectuez au préalable le paramétrage nécessaire sur votre ordinateur, vous pouvez transférer seulement les fichiers sélectionnés. Pour connaître les méthodes de paramétrage etc., veuillez lire le mode d'emploi de la carte ou consulter le fabricant de la carte.

● **Installez le logiciel fourni avec la carte Eye-Fi sur votre ordinateur, et configurez les paramètres de transfert de la sélection.**

● **Introduisez une carte Eye-Fi (disponible dans le commerce) dans l'appareil**



● **Réglez le commutateur de mode sur  et sélectionnez l'icône de sélection du mode lecture, puis paramétrez les images animées/images fixes sur [iFrame], [MP4] ou [IMAGE]. (→ 24)**

Sélectionnez le menu.

MENU  : [RÉG. VIDÉO] ou [CONFIG IMAGE] → [TRANSFÉRER/PROTÉGER]

- La méthode de configuration est la même que celle de la [PROTEC. SCÈNE]. (→ 60)
- Si le paramètre de transfert sélectionné n'est pas configuré sur l'ordinateur, [PROTEC. SCÈNE] s'affiche et le paramètre de transfert sélectionné ne peut pas être configuré.
- Lorsque la languette de protection contre l'écriture de la carte Eye-Fi est sur le côté LOCK, [PROTEC. SCÈNE] s'affiche et le paramètre de transfert sélectionné est désactivé. Veuillez déverrouiller la languette de protection contre l'écriture.
- La configuration de protection est également appliquée sur les fichiers pour lesquels [TRANSFÉRER/PROTÉGER] est sélectionné. Pour supprimer un fichier, annulez d'abord [TRANSFÉRER/PROTÉGER] puis effectuez l'opération.
- Les scènes AVCHD ne peuvent pas être utilisées comme paramètre de transfert sélectionné.

- Le menu Eye-Fi apparaît uniquement lorsqu'une carte Eye-Fi est utilisée.
- Les spécifications de la carte etc. pouvant changer, il n'est pas garanti que la fonctionnalité de transfert Eye-Fi puisse continuer de fonctionner dans le futur.
- Avant de l'utiliser, mettez à jour le firmware de la carte Eye-Fi à l'aide du logiciel fourni avec la carte Eye-Fi.
- Lorsque la fonction de mémoire sans fin de la carte Eye-Fi est activée, les fichiers transférés à partir de la carte peuvent être supprimés automatiquement.
- La carte Eye-Fi peut devenir chaude pendant le transfert des fichiers. Il est à noter que l'utilisation d'une carte Eye-Fi consomme plus d'énergie de la batterie; il est donc recommandé d'utiliser la carte Eye-Fi dans le mode lecture.
- Les paramètres Eye-Fi peuvent être contrôlés durant la pause de l'enregistrement.

	[TRANSFERT Eye-Fi] est paramétré sur [ON] (Transfert en mode Eye-Fi direct)
	[TRANSFERT Eye-Fi] est paramétré sur [ON]
	[TRANSFERT Eye-Fi] est paramétré sur [OFF]

- Si la carte Eye-Fi est retirée puis réintroduite dans l'appareil, paramétrez de nouveau les fonctions relatives au Eye-Fi à partir du menu.
- Lorsque vous utilisez la carte Eye-Fi, assurez-vous de déverrouiller la languette de protection contre l'écriture. (→ 13)
- Avant de supprimer les fichiers, veuillez vérifier qu'ils ont été transférés sur votre ordinateur et téléchargés sur le site de partage.
- N'utilisez pas la carte Eye-Fi dans des lieux où l'utilisation des dispositifs sans fil est interdite, comme à l'intérieur d'un avion etc.
- En fonction de l'état du réseau, le transfert peut prendre un certain temps. De plus, si l'état du réseau se détériore, le transfert peut être suspendu.
- Les fichiers d'une taille de plus de 2 Go ne peuvent pas être transférés. Ces fichiers doivent d'abord être divisés pour en réduire la taille. (→ 58)

Ce que vous pouvez faire avec un ordinateur

HD Writer LE 3.0

Vous pouvez copier les images animées/fixes sur le DD de l'ordinateur ou les graver sur un support comme des disques Blu-ray, des DVD ou des cartes SD en utilisant le logiciel HD Writer LE 3.0.

Consultez le site ci-dessous pour télécharger/installer le logiciel.

- Le logiciel est disponible pour le téléchargement jusqu'à fin mars 2018.

http://panasonic.jp/support/global/cs/soft/download/f_le30.html

- Référez-vous au mode d'emploi de HD Writer LE 3.0 (fichier PDF) pour plus de détails concernant son utilisation. (→ 84)

■ Assistant intelligent

L'écran de l'assistant intelligent s'affiche automatiquement lorsque vous connectez cet appareil à un ordinateur avec HD Writer LE 3.0 installé. (→ 81)



Copier sur PC :

Vous pouvez copier des données d'images fixes/animées sur le disque dur des PC.

Copier sur disque :

Vous pouvez copier sur un disque en qualité d'image haute définition.

- Sélectionnez la fonction que vous souhaitez utiliser et suivez les directives à l'écran pour une copie en toute facilité.

Que puis-je faire avec le HD Writer LE 3.0	Type de données
Pour copier des données vers un ordinateur	
Copie au format des disques Blu-ray/AVCHD : <ul style="list-style-type: none">• Les scènes en iFrame ou MP4 ne peuvent pas être copiées sur un Blu-ray disc ou au format AVCHD.	Image animée et image fixe
Édition : Montage de données d'images animées copiées sur le disque dur d'un PC <ul style="list-style-type: none">• Division, rognage, image fixe, titre, effet, transition, musique de fond, suppression partielle• Conversion d'une partie d'images animées en images fixes	Image animée
Partage en ligne : Vous pouvez télécharger des images animées sur Internet et les partager avec votre famille et vos amis.	
Lecture sur un PC : Lecture de données d'images animées en qualité d'image à haute définition sur un PC.	Image animée et image fixe
Formatage de disques : Selon le type de disque utilisé, le formatage est nécessaire.	Image animée

- Il est possible de lire sur un ordinateur à l'aide d'un visualiseur d'images standard avec Windows ou d'un logiciel de lecture d'image disponible dans le commerce, et de copier les images sur un ordinateur à l'aide de l'Explorateur Windows.
- Veuillez vous référer à la page 85 pour plus de détails sur la manière d'utiliser un Mac.

Notification importante

- Lors de l'utilisation de cartes mémoire SDXC, reportez-vous au site d'assistance suivant.
<http://panasonic.net/avc/sdcard/information/SDXC.html>
- N'introduisez pas de disque enregistré au format AVCHD avec HD Writer LE 3.0 dans un dispositif qui ne prend pas en charge le format AVCHD. Dans certains cas le disque peut rester coincé dans le dispositif.
- Lorsque vous introduisez un disque avec des images animées enregistrées sur un autre appareil, un message vous demandant de formater le disque peut apparaître. Ne formatez pas le disque car toutes les données seront perdues et ne pourront pas être récupérées.

- Les données ne peuvent pas être écrites d'un ordinateur vers l'appareil.
- Les images animées qui ont été enregistrées par un autre appareil ne peuvent pas être retranscrites par le logiciel HD Writer LE 3.0.
- Si les données des images animées sont écrites sur la carte SD et lues à partir de celle-ci, le fonctionnement correct de l'appareil ne peut pas être garanti si un logiciel autre que HD Writer LE 3.0 est utilisé.
- Ne lancez pas HD Writer LE 3.0 et un autre logiciel en même temps.

Avant installation HD Writer LE 3.0

Votre installation ou utilisation du Logiciel tel que défini ci-après constitue un engagement définitif de votre part à respecter les termes de ce Contrat. Si vous n'acceptez pas les termes de ce Contrat, n'installez pas ni n'utilisez le Logiciel.

Contrat de licence utilisateur final

Il vous (le "Titulaire de la licence") est concédé une licence pour le Logiciel tel que défini dans le présent Contrat de licence utilisateur final (le "Contrat") à condition que vous acceptiez les termes et conditions du présent Contrat. Les termes suivants contiennent des assertions déterminantes relatives aux avis de non-responsabilité de Panasonic Corporation. Assurez-vous de lire attentivement, comprendre et confirmer les termes suivants.

Article 1 Licence

Il est concédé au Titulaire de la licence le droit d'utiliser le logiciel (le "Logiciel" indique le logiciel et autres renseignements, tels que manuels d'utilisation téléchargés par le Titulaire de la licence par l'entremise du site Web Panasonic), mais il ne lui est transféré aucun droit sur les brevets, droits d'auteur, marques et secrets de fabrication applicables du Logiciel.

Article 2 Utilisation par un tiers

Le Titulaire de la licence ne peut pas utiliser, copier, modifier, céder, offrir en location simple ou avec option d'achat, ni prêter le Logiciel, même gratuitement, ni autoriser un tiers à l'utiliser, le copier ou le modifier, sauf stipulation contraire expresse dans le présent Contrat.

Article 3 Limites de copie du Logiciel

Le Titulaire de la licence est autorisé à effectuer une seule copie, complète ou partielle, du Logiciel uniquement à des fins de sauvegarde.

Article 4 Un ordinateur

Le Titulaire de la Licence n'est autorisé à utiliser le Logiciel que sur un ordinateur et un seul. De plus, le Titulaire de la licence n'est pas autorisé à utiliser le Logiciel pour des services commerciaux d'hébergement logiciel.

Article 5 Analyse par rétrotechnique, décompilation ou désossage

Le Titulaire de la licence n'est pas autorisé à analyser par rétrotechnique, décompiler ou désosser le Logiciel, sauf si l'une de ces opérations est autorisée par la Loi ou la réglementation du pays de résidence du Titulaire de la licence. Panasonic ou ses distributeurs ne sauraient être tenus responsables d'une défaillance du Logiciel ou d'un préjudice au Titulaire de la licence causé(e) par l'analyse par rétrotechnique, décompilation ou désossage du Logiciel.

Article 6 Indemnisation

Ce Logiciel est fourni "EN L'ÉTAT" sans garantie d'aucune sorte, expresse ou tacite, et notamment, sans que cela soit limitatif, sans garantie d'absence de contrefaçon, de qualité marchande et/ou d'aptitude à un usage particulier. Panasonic ne garantit pas non plus que le Logiciel fonctionnera sans interruption ou erreur. Panasonic ou l'un de ses distributeurs ne pourra pas être tenu responsable de dommages subis par le Titulaire de la licence directement ou à l'occasion de l'utilisation du Logiciel par ce dernier.

Article 7 Contrôle d'exportation

Le Titulaire de la licence s'engage à ne pas exporter ou réexporter le Logiciel vers un autre pays sous quelque forme que ce soit sans les autorisations d'exportation nécessaires éventuelles du pays où il réside.

Article 8 Résiliation de la licence

Le droit concédé au Titulaire de la licence au titre du présent Contrat sera automatiquement révoqué en cas de manquement par celui-ci à l'un des termes et conditions du présent Contrat. Dans un tel cas, le Titulaire de la licence doit détruire à ses frais le Logiciel et toute sa documentation ainsi que toutes leurs copies.

Article 9 En référence à MICROSOFT SQL SERVER COMPACT 3.5 produit par Microsoft Corporation

(1) Le Titulaire de la licence n'utilisera MICROSOFT SQL SERVER COMPACT 3.5 que lorsqu'il est inclus dans le Logiciel, et n'utilisera pas MICROSOFT SQL SERVER COMPACT 3.5 dans toute autre configuration ou méthode. Le Titulaire de la licence n'est pas autorisé à éditer MICROSOFT SQL SERVER COMPACT 3.5, ni à contourner quelque limitation technique que ce soit dans MICROSOFT SQL SERVER COMPACT 3.5.

(2) Le Titulaire de la licence n'est pas autorisé à utiliser, copier, distribuer, céder pour utilisation ou manipuler le Logiciel en aucune façon pour un usage non inclus dans l'Article 9 (1), et il ne pourra effectuer aucune opération telle qu'analyse par rétrotechnique, décompilation ou désossage, etc. de MICROSOFT SQL SERVER COMPACT 3.5.

(3) Tous les droits, y compris les droits d'auteur, de brevet, etc. relatifs à MICROSOFT SQL SERVER COMPACT 3.5 appartiennent à Microsoft Corporation. Le Titulaire de la licence ne pourra réclamer en aucun cas des droits sur MICROSOFT SQL SERVER COMPACT 3.5.

Configuration requise

- Même si la configuration requise indiquée dans le présent manuel d'utilisation est respectée, certains PC pourraient ne pas être compatibles.
- Pour la gravure sur un disque Blu-ray/DVD, un lecteur et un support compatibles sont nécessaires.
- Le fonctionnement n'est pas garanti dans les cas suivants.
 - Lorsque 2 ou plusieurs appareils USB sont connectés à un PC ou lorsque des appareils sont connectés au moyen d'un concentrateur USB ou de rallonges.
 - Utilisation sous un SE mis à jour.
 - Utilisation sous un SE autre que celui pré-installé.
- Ce logiciel n'est pas compatible avec Microsoft Windows 3.1, Windows 95, Windows 98, Windows 98SE, Windows Me, Windows NT, Windows 2000 et Windows XP.

■ Configuration requise pour HD Writer LE 3.0

Système d'exploitation	Windows 8/Windows 8.1 (32 bit/64 bit) Windows 7 (32 bit/64 bit) SP1 Windows Vista (32 bits) SP2
Processeur	Intel Pentium 4 2,8 GHz ou supérieur (processeurs compatibles compris) <ul style="list-style-type: none"> ● Un Intel Core 2 Duo 2,16 GHz ou supérieur ou un AMD Athlon 64 X2 Dual-Core 5200+ ou supérieur est recommandé pour utiliser la fonction de lecture. ● Intel Core 2 Quad 2,6 GHz ou supérieur est recommandé pour utiliser la fonction d'édition.
Mémoire vive	Windows 7/Windows 8/Windows 8.1 : 2 Go ou plus (64 bits)/1 Go ou plus (32 bits) Windows Vista : 1 Go ou plus
Moniteur	Haute couleur (16 bits) ou plus (32 bits ou plus recommandé) Résolution de l'écran 1024×768 pixels ou supérieure (1920×1080 pixels ou plus recommandé) Carte graphique supportant DirectX 9.0c (DirectX 10 recommandé) et DirectDraw Compatible avec PCI Express™ ×16 recommandé Une mémoire vidéo de 256 Mo ou plus est recommandée

Espace libre sur disque dur	Ultra DMA — 100 ou plus 450 Mo ou plus (pour l'installation du logiciel) <ul style="list-style-type: none"> ● Si le paramètre de compression est activé, des erreurs surviendront durant l'enregistrement. Décochez [Compress this drive to save disk space] dans les [Properties] du disque dur.
Son	Prise en charge de DirectSound
Interface	Port USB
Autres équipements	Souris ou dispositif de pointage équivalent Accès à Internet

- Ce logiciel est uniquement destiné à Windows.
- L'entrée n'est pas prise en charge dans des langues autres que l'anglais, l'allemand, le français, le chinois simplifié et le russe.
- Le fonctionnement n'est pas garanti sur tous les lecteurs de disques Blu-ray/DVD.
- L'opération n'est pas garantie sur Windows Vista Enterprise, Windows 7 Enterprise, Windows 8 Enterprise, Windows 8.1 Enterprise ou Windows RT.
- Sous Windows 8/Windows 8.1, ce logiciel n'est disponible qu'en tant qu'application de bureau.
- Ce logiciel n'est pas compatible avec un environnement à multi démarrage.
- Ce logiciel n'est pas compatible avec un environnement à multi moniteur.
- Si vous utilisez Windows Vista/Windows 7/Windows 8/Windows 8.1, seuls les utilisateurs d'un compte administrateur et d'un compte utilisateur standard peuvent utiliser ce logiciel. (L'utilisateur d'un compte administrateur devra installer et désinstaller ce logiciel.)

■ Utilisation du logiciel HD Writer LE 3.0

Vous aurez besoin d'un ordinateur aux performances élevées selon les fonctions utilisées. Il peut être impossible d'utiliser ou de lire correctement selon l'environnement de l'ordinateur utilisé. Référez-vous au système d'exploitation et aux notes.

- Le fonctionnement durant la lecture pourrait devenir lent si le processeur ou la mémoire ne rencontrent pas les exigences du système d'exploitation.
- Utilisez toujours le plus récent pilote de périphérique pour la carte vidéo.
- Assurez-vous que la capacité est suffisante sur le disque dur du PC. Si la capacité devient basse, le fonctionnement pourrait devenir impossible ou s'arrêter subitement.

■ Système d'exploitation pour la fonction lecteur de carte (stockage de masse)

Système d'exploitation	Windows 8/Windows 8.1 (32 bit/64 bit) Windows 7 (32 bit/64 bit) (SP1) Windows Vista (32 bit) (SP2)
Processeur	1 GHz ou plus Processeur 32 bits (x86) ou 64 bits (x64) (incluant une UCT compatible)
Mémoire vive	Windows 7/Windows 8/Windows 8.1 : 2 Go ou plus (64 bits)/1 Go ou plus (32 bits) Windows Vista Home Basic: 512 Mo ou plus Windows Vista Home Premium/Business/Ultimate/Enterprise : 1 Go ou plus
Interface	Port USB
Autres équipements	Souris ou dispositif de pointage équivalent

- Le dispositif USB fonctionne avec le pilote installé par défaut sous le système d'exploitation.

Installation

Lors de l'installation de ce logiciel, ouvrez une session sur votre ordinateur comme administrateur ou avec un nom d'utilisateur ayant les mêmes droits. (Si vous n'avez pas l'autorisation de le faire, consultez votre superviseur.)

- Avant de commencer l'installation, fermez tous les autres logiciels ouverts.
- N'effectuez aucune autre opération sur votre PC pendant l'installation du logiciel.
- L'explication des opérations est basée sur Windows 7.

■ Installation de HD Writer LE 3.0

Consultez le site ci-dessous pour télécharger/installer le logiciel.

- Le logiciel est disponible pour le téléchargement jusqu'à fin mars 2018.
http://panasonic.jp/support/global/cs/soft/download/f_le30.html

■ Désinstallation de HD Writer LE 3.0

Procédez comme suit pour désinstaller tout logiciel dont vous n'avez plus besoin.

- 1 Sélectionnez [Start] → [Control Panel] → [Uninstall a program].**
- 2 Sélectionnez [HD Writer LE 3.0], puis cliquez sur [Uninstall].**

- Procédez à la désinstallation en suivant les instructions à l'écran.
- Après avoir désinstallé le logiciel, veillez à redémarrer le PC.

Connexion à un ordinateur

- Connectez cet appareil à l'ordinateur après l'installation des applications logicielles.

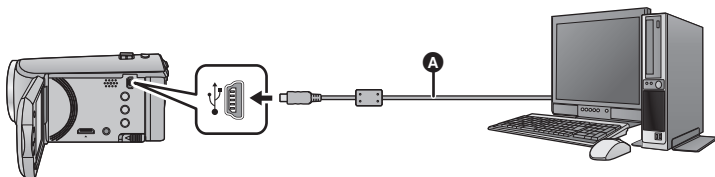

- **A** Câble USB (fourni)
- Insérez les fiches à fond.
- Lorsque le câble USB est utilisé pour brancher un autre appareil, l'adaptateur secteur ne peut pas être utilisé. Assurez-vous que la charge de la batterie sera suffisante.
- **Allumez l'appareil.**

Connectez cet appareil à un PC.

- L'écran de l'assistant intelligent s'affiche automatiquement quand le logiciel HD Writer LE 3.0 est installé.
- Cet appareil est automatiquement reconnu comme un lecteur externe de l'ordinateur. (→ 83)
- Lors de l'utilisation de la batterie, l'écran ACL s'éteint après environ 5 secondes. Appuyez sur la touche curseur pour rallumer l'écran ACL.

-
- N'utilisez pas de câbles USB autres que celui fourni. (Le fonctionnement n'est pas garanti avec d'autres câbles USB.)
 - Lorsque cet appareil est connecté à un ordinateur à l'aide d'un câble USB tout en étant en marche, l'ordinateur alimente également cet appareil en énergie.
 - En effectuant une opération de lecture/écriture entre un ordinateur et une carte SD, sachez que certains logements de carte SD présents sur un ordinateur et certains lecteurs de carte SD ne sont pas compatibles avec les cartes mémoire SDHC ou les cartes mémoire SDXC.
 - Lors de l'utilisation de cartes mémoire SDXC, reportez-vous au site d'assistance suivant.
<http://panasonic.net/avc/sdcard/information/SDXC.html>

■ Pour débrancher le câble USB en toute sécurité

Sélectionnez l'icône  affichée dans la barre des tâches de l'ordinateur, puis cliquez sur l'affichage d'écran qui vous permet d'éjecter [HC-V160].

- Selon la configuration de votre ordinateur, l'icône peut ne pas être affichée.

À propos de l'indication à l'écran de l'appareil

- Ne débranchez pas le câble USB, la batterie si le voyant d'accès est allumé ou si l'icône d'accès à la carte () apparaît sur l'écran de l'appareil.
- Si l'écran ne change pas lorsque l'appareil est utilisé tout en étant connecté à un ordinateur, déconnectez la batterie, attendez environ 1 minute, reconnectez la batterie, attendez de nouveau 1 minute environ, puis rallumez l'appareil. (Les données peuvent être détruites si l'opération ci-dessus est effectuée pendant que la carte SD est en cours d'accès.)

À propos de l'affichage PC

Lorsque l'appareil est raccordé à un ordinateur, il est reconnu comme lecteur externe.

- Disque amovible (Exemple :  CAM_SD (F:)) s'affiche sous [Computer].

Nous vous conseillons d'utiliser HD Writer LE 3.0 pour copier des films.

L'utilisation de l'Explorateur Windows ou d'autres programmes de l'ordinateur pour copier, déplacer ou renommer les fichiers et les dossiers enregistrés avec cet appareil pourrait rendre ceux-ci inutilisables avec HD Writer LE 3.0.

Il est impossible d'écrire des données sur la carte SD de l'appareil à partir d'un ordinateur

Exemple de structure de dossier sur une carte SD :

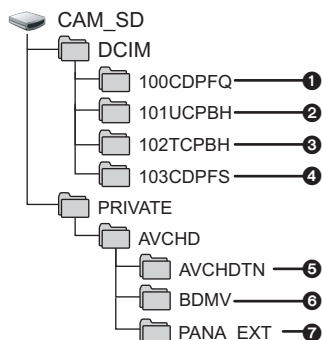

Les données suivantes seront enregistrées.

- 1 Jusqu'à 999 images fixes au format JPEG ([S1000001.JPG] etc.)
- 2 Fichier d'images animées format iFrame ([S1000001.MP4] etc.)
- 3 Images animées au format MP4 ([S1000001.MP4] etc.)
- 4 Images fixes au format JPEG créées à partir d'images animées
- 5 Les vignettes des images animées
- 6 Images animées au format AVCHD ([00000.MTS] etc.)
- 7 Pour la gestion

■ Copie des images fixes sur un ordinateur

Fonction de lecteur de carte (stockage de masse)

Les images fixes enregistrées sur cet appareil peuvent être copiées sur un ordinateur à l'aide de l'Explorateur ou d'un autre programme.

- 1 Double-cliquez sur le dossier contenant les images fixes. ([DCIM] → [100CDPFQ] etc.)
- 2 Glissez-déposez les images fixes dans le dossier de destination (sur le disque dur du PC).

- Ne pas éditer ou supprimer les fichiers ou dossiers de la carte SD sur le PC. Cela rendrait la carte SD inutilisable avec cet appareil.
- Lorsque des données non prises en charge par cet appareil ont été enregistrées sur un ordinateur, l'appareil ne les reconnaîtra pas.
- Utilisez toujours cet appareil pour formater les cartes SD.

Démarrage de HD Writer LE 3.0

- Pour utiliser le logiciel, connectez-vous comme Administrateur ou avec le nom d'utilisateur d'un compte utilisateur standard (uniquement avec Windows Vista/Windows 7/Windows 8/Windows 8.1).
Le logiciel ne peut pas être utilisé avec un compte invité.

(Sur le PC)

Sélectionnez [Start] → [All Programs] → [Panasonic] → [HD Writer LE 3.0] → [HD Writer LE 3.0].

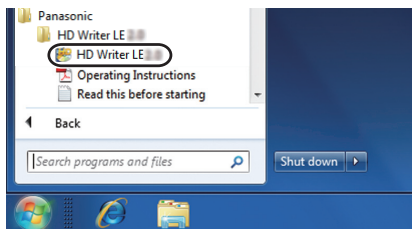

- Pour plus d'informations concernant l'utilisation des logiciels, lisez le mode d'emploi au format PDF.

À propos du mode d'emploi des logiciels

- Vous devez disposer d'Adobe Acrobat Reader 5.0 ou supérieur ou d'Adobe Reader 7.0 ou supérieur pour lire le mode d'emploi au format PDF.

Sélectionnez [Start] → [All Programs] → [Panasonic] → [HD Writer LE 3.0] → [Operating Instructions].

Utilisation d'un ordinateur Mac (stockage de masse)

- HD Writer LE 3.0 n'est pas compatible avec Mac.
- iMovie et Final Cut Pro X pris en charge. Pour plus de détails sur iMovie et Final Cut Pro X, veuillez contacter Apple Inc.

■ Système d'exploitation

Ordinateur	Mac
SE	OS X v10.9
Processeur	Intel Core 2 Duo ou supérieur
Mémoire vive	2 Go ou plus
Interface	Port USB
Autres équipements	Souris ou dispositif de pointage équivalent

- Même si les exigences du système mentionnées dans ce manuel d'utilisation correspondent, certains ordinateurs ne peuvent pas être utilisés.
- Le dispositif USB fonctionne avec le pilote installé par défaut sous le système d'exploitation.
- HD Writer LE 3.0 est disponible pour Windows uniquement.

■ Copie de photos sur un Mac

1 Connectez cet appareil à un Mac via le câble USB fourni.

- L'appareil est automatiquement reconnu comme lecteur externe du Mac.
- Lors de l'utilisation de la batterie, l'écran ACL s'éteint après environ 5 secondes. Appuyez sur la touche curseur pour rallumer l'écran ACL.

2 Double-cliquez sur [CAM_SD] sur le bureau.

- Les fichiers sont enregistrés dans le dossier [100CDPFQ], etc., sous le dossier [DCIM].

3 Par glisser-déposer, déplacez les photos que vous désirez acquérir ou le dossier les contenant dans un autre dossier du Mac.

■ Pour débrancher le câble USB en toute sécurité

Faites glisser l'icône disque [CAM_SD] vers la [Trash], puis déconnectez le câble USB.

- N'utilisez pas de câbles USB autres que celui fourni. (Le fonctionnement n'est pas garanti avec d'autres câbles USB.)

Indicateurs

■ Indicateurs d'enregistrement

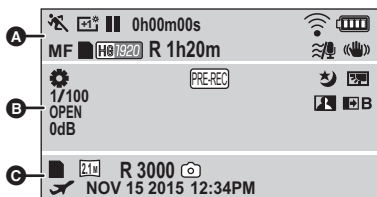

A



Mode d'automatisation intelligente (→ 22)



Mode manuel (→ 47)



Mode scène (→ 39)



Mode de commande créative (→ 42)

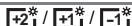

Accentuation ACL (→ 31)

●/II (Rouge) Enregistrement

II (Vert) Pause d'enregistrement

0h00m00s Durée d'enregistrement écoulee (→ 19)

("h" est l'abréviation d'heure, "m" de minute et "s" de seconde.)



Paramètre Eye-Fi (→ 70)



Charge résiduelle de la batterie (→ 12)

MF Mise au point manuelle (→ 50)

(Blanc) Était possible de l'enregistrement sur la carte (images animées)

(Vert) Reconnaissance de la carte (images animées)

Format d'enregistrement/
Mode d'enregistrement (→ 40, 41)

R 1h20m Durée restante pour l'enregistrement d'images animées (→ 19)

Coupe-vent (→ 45)

Stabilisateur d'image (→ 41)

B



Balance des blancs (→ 48)

1/100 Vitesse d'obturation (→ 49)

OPEN/F2.0 Valeur de diaphragme (→ 49)

0dB Valeur du gain (→ 49)

PRE-REC (→ 38)

Enregistrement à intervalles (→ 44)

Fonction enregistrement nocturne en couleur (→ 38)

Contrôle intelligent du contraste (→ 38)



Compensation de contre-jour (→ 37)



Fondu (blanc), Fondu (noir) (→ 37)

Réglage de luminosité (effet miniature/film 8 mm/film muet) (→ 42, 43, 44)

Réglage de vivacité (effet miniature) (→ 42)

Réglage de la balance des couleurs (film 8 mm) (→ 43)

-  **(Blanc)** État possible de l'enregistrement sur la carte (image fixe)
-  **(Vert)** Reconnaissance de la carte (image fixe)

 /  /  Nombre de pixels pour images fixes (→ 21, 46, 52)

En mode de lecture, la taille des images n'est pas affichée pour les images fixes enregistrées sur des appareils avec des tailles différentes de celles indiquées ci-haut.

R3000 Nombre restant d'images fixes (→ 21)

 **(Blanc)** Icône de l'enregistrement d'image fixe

 **(Rouge)** Enregistrement des images fixes

 Heure mondiale (→ 27)

NOV 15 2015 Indication de la date (→ 17)

12:34PM Indication de l'heure (→ 17)

■ Indicateurs de lecture



Affiché pendant la lecture (→ 24, 51)

0h00m00s Temps de lecture (→ 24)

No.10 Numéro de la scène

 Lecture en reprise (→ 52)

 Poursuite de la lecture (→ 52)

100-0001 Nom de dossier/fichier d'images fixes



 Transféré(e)s/protégé(e)s films/photos (→ 60, 71)

 /  / 

Sélection d'affichage du mode de lecture (→ 24)

MINI Scène enregistrée avec effet miniature (→ 42)

 Scène enregistrée avec intervalles (→ 44)

 /  État du transfert Eye-Fi (→ 71)





■ Indicateurs de connexion à d'autres appareils

 Accès à la carte (→ 67, 82)

■ Indicateurs de confirmation

-- La batterie incorporée est déchargée. (→ 17)
(Affichage heure)

 Avertissement à propos de l'auto-enregistrement (→ 18)

 La carte SD n'est pas présente ou n'est pas compatible.

Messages

Message de confirmation principal/d'erreur indiqué à l'écran sous forme de texte.

CONTRÔLE CARTE

Cette carte n'est pas compatible ou ne peut pas être reconnue par l'appareil.

Si ce message apparaît lorsque des images animées et des images fixes sont enregistrées sur une carte SD, la carte peut être instable. Insérez la carte à nouveau, mettez l'appareil hors tension puis sous tension à nouveau.

À propos de la récupération

Si des informations de gestion erronées sont détectées, les messages peuvent apparaître et une réparation est effectuée. (Selon le type d'erreur, la réparation peut prendre un certain temps.)

-  est affiché si une information de gestion erronée est détectée alors que les scènes sont affichées sous forme de vignettes.

- Utilisez une batterie suffisamment chargée ou l'adaptateur secteur.
- Selon l'état des données, il pourrait ne pas être possible de réparer complètement les données.
- Si la réparation échoue, il ne sera pas possible de lire les scènes enregistrées avant la mise hors tension de l'appareil.
- Quand des données enregistrées sur un autre appareil sont récupérées, il pourrait ne pas être possible de les lire sur cet appareil ou sur l'autre appareil.
- Si la récupération échoue, mettez l'appareil hors tension et remettez-le sous tension après quelques instants. Si la récupération échoue de nouveau, formatez un support avec cet appareil. Il faut savoir que si un support est formaté, toutes les données qu'il contient sont effacées.
- Si les informations vignettes sont récupérées, l'affichage des vignettes pourrait être plus lent.

Guide de dépannage

■ Il ne s'agit pas d'un dysfonctionnement dans les cas suivants

Lorsque l'appareil est secoué, un clic se fait entendre.	<ul style="list-style-type: none"> Il s'agit du bruit de déplacement de l'objectif et ce n'est pas un défaut. Ce bruit ne sera plus entendu lorsque l'appareil est mis sous tension et mis sur le mode .
Les sujets semblent déformés.	<ul style="list-style-type: none"> Les sujets semblent légèrement déformés lors d'un déplacement rapide sur l'image parce que l'appareil utilise le capteur MOS comme capteur d'images. Ceci n'est pas un dysfonctionnement.
Il y a de la buée sur l'objectif ou l'écran ACL.	<ul style="list-style-type: none"> Cela est causé par la condensation. Il ne s'agit pas d'un dysfonctionnement. Veuillez lire la page 2.



Alimentation

Problème	Points de contrôle
<p>L'appareil ne peut pas être mis sous tension.</p> <p>L'appareil ne reste pas sous tension assez longtemps.</p> <p>La batterie se décharge rapidement.</p>	<ul style="list-style-type: none"> Chargez de nouveau la batterie pour qu'elle ait assez d'autonomie. (→ 10) Dans les endroits froids, la durée d'utilisation de la batterie sera plus courte. La batterie a une durée de vie limitée. Si la durée de fonctionnement est encore trop courte après une recharge complète, la batterie est usée et a besoin d'être remplacée.
L'appareil se met hors tension automatiquement.	<ul style="list-style-type: none"> Si l'appareil se met hors tension lorsque vous éteignez le téléviseur à l'aide de la télécommande, la fonction VIERA Link est en marche. Si vous n'utilisez pas la fonction VIERA Link, réglez [VIERA Link] sur [OFF]. (→ 64)
<p>L'appareil ne fonctionne pas même s'il est sous tension.</p> <p>L'appareil ne fonctionne pas normalement.</p>	<ul style="list-style-type: none"> Retirez la batterie ou l'adaptateur secteur, attendez 1 minute, puis reconnectez la batterie ou l'adaptateur secteur. Après environ 1 minute, remettez l'appareil sous tension. (N'effectuez pas l'opération décrite pendant l'accès au support, cela pourrait endommager les données présentes sur le support.) Si le fonctionnement normal n'est pas encore restauré, débranchez l'alimentation, et contactez le service après-vente.
"UNE ERREUR EST SURVENUE. VEUILLEZ ÉTEINDRE L'APPAREIL ET LE RALLUMER." s'affiche.	<ul style="list-style-type: none"> L'appareil a automatiquement détecté une erreur. Mettez-le hors tension, puis sous tension de nouveau. Le courant sera coupé après environ 1 minute si l'appareil n'est pas mis hors et sous tension. Une réparation est nécessaire s'il ne cesse de s'afficher même après un redémarrage. Débranchez l'alimentation et contactez le service après-vente. N'essayez pas de réparer vous-même l'appareil.



Indicateur

Problème	Points de contrôle
L'indication de temps restant ou de temps écoulé ne s'affiche pas.	<ul style="list-style-type: none"> ● [AFFICHAGE] de [CONFIG] est réglé sur [OFF]. (→ 27)

Enregistrement

Problème	Points de contrôle
L'appareil arrêté d'enregistrer sans raison.	<ul style="list-style-type: none"> ● Utilisez une carte SD utilisable pour l'enregistrement des images animées. (→ 13) ● La durée d'enregistrement peut être réduite en raison de la détérioration de la vitesse d'écriture des données ou de l'enregistrement et la suppression répétées. Pour utiliser cet appareil, formatez la carte SD. (→ 32)
La fonction de mise au point automatique ne fonctionne pas.	<ul style="list-style-type: none"> ● Commutez au mode d'automatisation intelligente. ● Si vous essayez d'enregistrer une scène sur laquelle il est difficile de faire la mise au point en mode de mise au point automatique, utilisez la mise au point manuelle. (→ 23, 50)
"LUMIERE TROP FAIBLE, OU OUVRIR LE CAPUCHON D'OBJECTIF." s'affiche.	<ul style="list-style-type: none"> ● Avant de mettre l'appareil en marche, ouvrez le couvre-objectif. ● Ce message peut également s'afficher en enregistrant dans un endroit très sombre.
La balance des couleurs des images est bizarre lors de l'enregistrement dans un endroit comme un gymnase.	<ul style="list-style-type: none"> ● Dans un endroit avec plusieurs sources de lumière, comme un stade ou un théâtre, réglez la configuration de la balance des blancs sur  (mode intérieur 2). Si vous ne pouvez pas enregistrer de façon claire avec , réglez sur  (mode réglage manuel). (→ 48)
La couleur ou la luminosité de l'image change ou des barres horizontales sont visibles sur l'image. L'écran ACL scintille lorsqu'à l'intérieur.	<ul style="list-style-type: none"> ● La couleur ou la luminosité de l'image peut changer, ou bien vous pouvez voir des barres horizontales sur l'image si l'objet est enregistré sous un éclairage fluorescent, au mercure ou au sodium, etc., mais il ne s'agit pas d'un mauvais fonctionnement. ● Enregistrez en mode d'automatisation intelligente ou réglez la vitesse d'obturation sur 1/60 dans les endroits où la fréquence de l'alimentation fournie est de 60 Hz, ou sur 1/100 dans les endroits à 50 Hz.

Visualisation

Problème	Points de contrôle
Aucune scène/image fixe ne peut être lue.	<ul style="list-style-type: none"> ● Aucune scène/image fixe dont la vignette est affichée ainsi  ne peut être lue. ● Les images animées enregistrées à l'aide d'autres dispositifs peuvent ne pas être lues avec cet appareil. ( s'affiche.)
Les scènes ne peuvent pas être supprimées.	<ul style="list-style-type: none"> ● Retirez le paramètre de protection. (→ 60, 71) ● Les scènes/photos dont les vignettes sont affichées ainsi  ne peuvent pas être supprimées si les scènes/photo ne sont pas utiles, formatez le support pour supprimer les données. (→ 32) Il est important de savoir que si un support est formaté, toutes les données qui s'y trouvent sont supprimées et ne pourront pas être récupérées. Sauvegardez les données importantes sur un ordinateur, un disque etc.

Avec d'autres produits

Problème	Points de contrôle
<p>Bien que l'appareil soit correctement connecté à un téléviseur, les images ne peuvent pas être vues à la lecture.</p> <p>Les images sont écrasées horizontalement.</p>	<ul style="list-style-type: none"> ● Veuillez lire le manuel d'utilisation de votre téléviseur et sélectionnez le canal qui correspond à l'entrée utilisée pour la connexion. ● Changez le réglage dans [FORMAT TV] afin qu'il corresponde au format du téléviseur. (→ 62) ● Lorsque l'appareil est connecté à un téléviseur, l'image télévisée n'est pas disponible dans les cas suivants. Utilisez l'écran ACL de l'appareil. <ul style="list-style-type: none"> – Enregistrement vidéo – Pour paramétrer le PRE-REC
<p>Si la carte SD est insérée dans un autre appareil, elle n'est pas reconnue.</p>	<ul style="list-style-type: none"> ● Vérifiez que l'appareil est compatible avec la capacité ou le type de carte mémoire SD (Carte mémoire SD/Carte mémoire SDHC/Carte mémoire SDXC) insérée. Voir le manuel d'utilisation de l'appareil pour plus d'informations.
<p>VIERA Link ne fonctionne pas.</p>	<p>(Configuration de cet appareil)</p> <ul style="list-style-type: none"> ● Connectez-vous au moyen d'un mini câble HDMI (fourni ou en option)* (→ 61) ● Réglez [VIERA Link] sur [ON]. (→ 64) ● Mettez l'appareil hors marche puis de nouveau en marche. <p>* Utilisez le câble mini HDMI inclus avec l'appareil s'il est fourni. Si l'appareil n'est pas livré avec un câble mini HDMI, utilisez un câble mini HDMI Panasonic authentique (RP-CDHM15, RP-CDHM30 : vendu séparément). Vérifiez les accessoires dans le manuel d'utilisation de base.</p> <p>(Configuration des autres appareils)</p> <ul style="list-style-type: none"> ● Si l'entrée TV ne permute pas automatiquement, permutez l'entrée en utilisant la télécommande du téléviseur. ● Vérifiez le paramétrage VIERA Link sur l'appareil connecté. ● Référez-vous au manuel d'utilisation de l'appareil connecté.
<p>Impossible de copier des scènes sur une carte SD en raccordant d'autres appareils avec le câble USB.</p>	<ul style="list-style-type: none"> ● Les autres appareils peuvent ne pas avoir reconnu la carte SD. Débranchez le câble USB, puis rebranchez-le.

Avec un ordinateur

Problème	Points de contrôle
<p>Lorsqu'il est raccordé par le câble USB et que la batterie est en charge, un message d'erreur apparaît sur l'ordinateur.</p>	<ul style="list-style-type: none"> ● Après avoir retiré le câble USB, allumez l'appareil et reconnectez le câble. L'appareil sera reconnu par l'ordinateur. Pour charger la batterie, après avoir retiré en toute sécurité le câble USB, éteignez l'appareil et reconnectez le câble USB.

Avec un ordinateur

Problème	Points de contrôle
Bien qu'il soit connecté à l'aide du câble USB, cet appareil n'est pas reconnu par l'ordinateur.	<ul style="list-style-type: none"> ● Après avoir réintroduit la carte SD dans l'appareil, reconnectez le câble USB fourni. ● Sélectionnez une autre prise USB sur le PC. ● Vérifiez l'environnement de fonctionnement. (→ 77, 85) ● Reconnectez le câble USB après le redémarrage de l'ordinateur et remettez cet appareil sous tension.
Lorsque le câble USB est débranché, un message d'erreur apparaît sur l'ordinateur.	<ul style="list-style-type: none"> ● Pour déconnecter le câble USB en toute sécurité, double-cliquez sur l'icône  dans la barre des tâches et suivez les instructions à l'écran.
Impossible de visionner le mode d'emploi au format PDF pour HD Writer LE 3.0.	<ul style="list-style-type: none"> ● Vous devez disposer d'Adobe Acrobat Reader 5.0 ou supérieur ou d'Adobe Reader 7.0 ou supérieur pour lire le mode d'emploi au format PDF de HD Writer LE 3.0.

Autres

Problème	Points de contrôle
Même si la carte SD est insérée dans cet appareil, elle n'est pas reconnue.	<ul style="list-style-type: none"> ● Si la carte SD a été formatée sur un PC, il est possible qu'elle ne soit pas reconnue par cet appareil. Utilisez toujours cet appareil pour formater les cartes SD. (→ 32)

■ Si les scènes AVCHD ne changent pas sans anicroche lorsqu'elles sont lues sur un autre appareil

Les images peuvent se figer quelques secondes à l'endroit où les scènes se joignent si les opérations suivantes sont effectuées lorsque plusieurs scènes sont lues en continu sur un autre appareil.

- La manière dont les scènes seront lues en continu dépend de l'appareil de lecture. Selon l'appareil utilisé, les images peuvent arrêter de bouger ou se figer pendant un moment même si aucune des conditions suivantes n'est applicable.
- Un enregistrement continu d'images animées qui dépasse 4 Go peut momentanément s'arrêter tous les 4 Go de données s'il est lu sur un autre appareil.
- La lecture est saccadée lorsque l'édition des scènes a été faite avec HD Writer LE 3.0, mais la lecture se fait sans saccade si vous réglez les paramètres de fluidité dans HD Writer LE 3.0. Référez-vous au mode d'emploi de HD Writer LE 3.0.

Raisons principales qui causent une lecture saccadée

● Lorsque les scènes ont été enregistrées à des dates différentes
● Lorsque des scènes durant moins de 3 secondes sont enregistrées
● Lorsque le pré-enregistrement a été utilisé pour l'enregistrement
● Lorsque l'enregistrement à effet miniature est utilisé
● Lorsque l'enregistrement à intervalles est utilisé
● Pour supprimer des scènes
● Lorsque plus de 99 scènes ont été enregistrées à la même date

Précautions d'utilisation

À propos de l'appareil

L'appareil et la carte SD chauffent pendant l'utilisation. Cela n'est pas un mauvais fonctionnement.

Gardez cet appareil aussi loin que possible des appareils électromagnétiques (comme les fours à micro-onde, les téléviseurs, les consoles vidéo etc.).

- Si vous utilisez cet appareil au dessus ou près d'un téléviseur, les images et/ou le son de cet appareil peuvent être perturbés par les ondes électromagnétiques.
- N'utilisez pas cet appareil à proximité d'un téléphone cellulaire car cela pourrait entraîner des parasites nuisibles à l'image et/ou au son.
- Les données enregistrées peuvent être endommagées ou les images fixes peuvent être perturbées par des champs magnétiques puissants créés par des haut-parleurs ou de gros moteurs.
- Les ondes électromagnétiques émises par les microprocesseurs peuvent affecter cet appareil en perturbant l'image et/ou le son.
- Si cet appareil est affecté par un appareil électromagnétique et arrête de fonctionner normalement, éteignez cet appareil et retirez la batterie ou débranchez l'adaptateur. Puis réinstallez la batterie ou reconnectez l'adaptateur secteur et allumez cet appareil.

N'utilisez pas cet appareil à proximité d'un émetteur radio ou de lignes à haute tension.

- L'utilisation de l'appareil à proximité d'un émetteur radio ou de lignes à haute tension pourrait nuire à l'image et/ou au son.

Veillez à utiliser les cordons et câbles fournis. Si vous utilisez des accessoires en option, utilisez-les avec les cordons et les câbles fournis.

N'utilisez pas de rallonges avec les cordons et les câbles.

Ne pulvérisez pas d'insecticides ou de produits chimiques volatils sur l'appareil.

- Si l'appareil est pulvérisé au moyen de produits chimiques, son boîtier pourrait être abîmé et la surface s'écailler.
- Ne laissez pas de produits en caoutchouc ou en plastique en contact avec l'appareil pendant un temps prolongé.

Quand vous utilisez l'appareil dans un endroit sableux ou poussiéreux tel qu'une plage, ne laissez pas du sable ou de la poussière pénétrer dans le boîtier et les prises de l'appareil.

Gardez également l'appareil éloigné de l'eau de mer.

- Le sable ou la poussière pourraient endommager l'appareil. (Faites attention lors de l'insertion et du retrait de la carte.)
- Si de l'eau de mer éclabousse l'appareil, essuyez l'eau avec un chiffon bien essoré. Ensuite, essuyez l'appareil de nouveau avec un chiffon sec.

Quand vous transportez l'appareil, veillez à éviter toute chute ou choc.

- Un choc violent pourrait briser le boîtier de l'appareil et entraîner son mauvais fonctionnement.

Entretien

- Avant le nettoyage, retirez la batterie ou débranchez l'adaptateur secteur de la prise secteur, puis essuyez l'appareil à l'aide d'un chiffon sec et doux.
- Si l'appareil est très sale, trempez un chiffon dans de l'eau et essorez bien le chiffon puis utilisez-le pour nettoyer l'appareil. Ensuite, essuyez l'appareil avec un chiffon sec.
- L'utilisation de benzène, de diluant à peinture, d'alcool ou de détergent à vaisselle pourrait nuire au boîtier ou la surface pourrait s'écailler. N'utilisez pas de tels solvants.
- Quand vous utilisez un chiffon chimique, suivez les instructions du fabricant.

N'utilisez pas l'appareil à des fins de surveillance ou autres fins commerciales.

- Cet appareil a été conçu pour une utilisation personnelle à fonctionnement intermittent. Il n'a pas été prévu pour une utilisation continue, ni pour un usage industriel ou commercial nécessitant une utilisation prolongée.
- Dans de telles situations, l'utilisation prolongée de l'appareil pourrait entraîner une surchauffe de l'appareil. Une telle utilisation n'est pas recommandée.

Quand vous prévoyez ne pas utiliser l'appareil pendant une période prolongée

- Quand vous rangez l'appareil dans un placard ou une armoire, il est recommandé de prévoir un produit déshydratant (gel de silicium).

À propos de la batterie

La batterie utilisée dans cet appareil est une batterie au lithium-ion rechargeable. Elle est sensible à l'humidité et à la température et plus la température augmente ou diminue, plus l'effet augmente. Dans les endroits froids, l'indication de pleine charge pourrait ne pas apparaître ou l'indication de batterie déchargée pourrait apparaître environ 5 minutes après le début de l'utilisation. À des températures élevées, la fonction de protection pourrait se déclencher et rendre impossible l'utilisation de l'appareil.

Veillez à enlever la batterie après l'utilisation.

- Si la batterie est laissée en place, une quantité minime de courant continue de circuler même si l'appareil est mis hors tension. Si l'appareil est gardé dans cet état, cela pourrait se traduire par un déchargement excessif de la batterie. Dans ce cas, vous pourriez ne pas pouvoir utiliser la batterie même après l'avoir rechargée.
- La batterie doit être conservée dans le sac en vinyle de façon qu'aucun élément en métal ne touche ses contacts.
- La batterie devra être rangée dans un endroit frais sans humidité, avec une température aussi constante que possible. (Température recommandée : 15 °C à 25 °C (59 °F à 77 °F), taux recommandé d'humidité relative : 40% à 60%)
- Les températures très élevées ou très basses réduisent la durée de vie de la batterie.

- Si la batterie est conservée dans un endroit très chaud, très humide et huileux ou enfumé, les contacts pourraient rouiller et causer un mauvais fonctionnement.
- Pour ranger la batterie pendant une durée prolongée, nous vous conseillons de la recharger une fois par an et rangez-la de nouveau après avoir complètement utilisé la capacité rechargée.
- La poussière et autres matières présentes sur les contacts de la batterie doivent être éliminées.

Munissez-vous de batteries de rechange quand vous sortez pour enregistrer.

- Munissez-vous de batteries appropriées pour 3 à 4 fois le temps d'enregistrement prévu. Dans des endroits froids, tels que les pistes de ski, le temps d'enregistrement est réduit.

Si vous faites tomber la batterie par accident, assurez-vous que les contacts ne sont pas endommagés.

- L'utilisation d'une batterie aux contacts abîmés peut endommager l'appareil.

Ne jetez pas les batteries usagées dans le feu.

- Le fait de chauffer une batterie ou de la jeter dans le feu peut provoquer une explosion.

Si le temps de fonctionnement est très court même après une recharge, la batterie est usée. Achetez une batterie neuve.

À propos de l'adaptateur secteur

- Si la température de la batterie est très élevée ou très basse, la recharge pourrait prendre du temps ou la batterie pourrait ne pas se recharger.
- Si vous utilisez l'adaptateur secteur à proximité d'une radio, la réception de celle-ci peut être perturbée. Gardez l'adaptateur secteur à 1 m (3,3 pieds) ou plus de la radio.
- Quand vous utilisez l'adaptateur secteur, il pourrait générer des sifflements. Cela n'est pas un mauvais fonctionnement.
- Après l'utilisation, veillez à déconnecter l'adaptateur secteur. (S'il est laissé connecté, une quantité minime de courant est consommée.)
- Gardez toujours les électrodes de l'adaptateur secteur et de la batterie dans un bon état de propreté.

À propos de l'indicateur d'état pendant le chargement

Lorsque l'indicateur d'état clignote à un rythme particulièrement rapide ou lent, les points suivants devraient être considérés.

Clignotement d'environ 4 secondes (éteint pendant environ 2 secondes, allumé pendant environ 2 secondes) :

- Si la batterie est trop déchargée ou si la température de celle-ci est trop élevée ou trop basse. Elle peut être chargée, mais cela peut prendre quelques heures pour achever le chargement normal.
- L'indicateur clignotera à 2 secondes d'intervalle lorsque le chargement normal reprend. Malgré cela, il peut démarrer en clignotant à 4 secondes d'intervalle jusqu'à ce que le chargement soit terminé selon les conditions d'utilisation.

Clignotement d'environ 0,5 seconde (éteint pendant environ 0,25 seconde, allumé pendant environ 0,25 seconde) :

- La batterie n'est pas chargée. Retirez la batterie de l'appareil et réessayez le chargement.
- Vérifiez que les bornes de l'appareil ou de la batterie ne sont pas sales ou recouvertes d'un corps étranger, et connectez la batterie correctement une fois encore. Si un corps étranger ou de la saleté est présente, mettez l'appareil hors tension avant le retrait.
- La batterie ou l'environnement est à une température très élevée ou très basse. Attendez que la température revienne à un niveau correct et réessayez de charger. Si vous ne pouvez toujours pas charger, il peut y avoir un défaut de l'appareil, la batterie ou l'adaptateur secteur.

Éteint :

- Le chargement est terminé.
- Si l'indicateur d'état reste éteint malgré la fin de la charge, il peut y avoir un défaut dans l'appareil, la batterie ou l'adaptateur secteur. Référez-vous à la page 94 pour plus de détails sur la batterie.

À propos de la carte SD

Pour mettre au rebut ou donner la carte SD, veuillez noter ceci :

- Le formatage et la suppression sur cet appareil ou un ordinateur changent uniquement les informations de gestion des fichiers et ne suppriment pas complètement les données présentes sur la carte SD.
- Il est conseillé de détruire ou de formater physiquement la carte SD en utilisant cet appareil si vous désirez mettre au rebut ou donner la carte SD.

Pour le formatage physique, raccordez l'appareil à l'adaptateur secteur CA, sélectionnez [CONFIG] → [FORMAT SUPP.] → [OUI] à partir des menus, puis appuyez sur la touche marche/arrêt de l'enregistrement en bas de l'écran pendant environ 3 secondes. Lorsque l'écran de suppression des données de la carte SD apparaît, sélectionnez [OUI], puis suivez les instructions à l'écran.

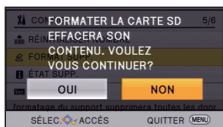

Écran ACL

- Lorsque l'écran ACL est sale ou s'il y a eu de la condensation, veuillez l'essuyer en utilisant un chiffon doux comme celui pour nettoyer les lunettes.
- Quand l'appareil est très froid, par exemple du fait du rangement dans un endroit froid, son écran ACL est légèrement plus sombre que d'habitude au moment de la mise sous tension. La luminosité normale se rétablit quand la température interne augmente.

Une technologie de très grande précision est utilisée pour la fabrication de l'écran ACL. Le résultat est supérieur à 99,99% de points efficaces avec seulement 0,01% de points inactifs ou toujours allumés. Ceci ne constitue cependant pas un mauvais fonctionnement et n'affecte pas la photo enregistrée.

À propos des droits d'auteur

■ Il importe de respecter les droits d'auteur

Ce que vous avez enregistré et créé peut être utilisé uniquement pour votre divertissement personnel. Aux termes de la législation sur les droits d'auteur, les autres matériaux ne peuvent être utilisés sans permission des détenteurs des droits correspondants.

■ Licences

- Le logo SDXC est une marque de commerce de SD-3C, LLC.
- "AVCHD" et le logo "AVCHD" sont des marques de commerce de Panasonic Corporation et Sony Corporation.
- Fabriqué sous licence de Dolby Laboratories. Dolby et le symbole double-D sont des marques déposées de Dolby Laboratories.
- HDMI, le logo HDMI et High-Definition Multimedia Interface sont des marques de commerce ou des marques déposées de HDMI Licensing LLC aux États-Unis et dans d'autres pays.
- VIERA Link™ est une marque de commerce de Panasonic Corporation.
- EZ Sync® est une marque de commerce de Panasonic Corporation.
- HDAVI Control™ est une marque de commerce de Panasonic Corporation.
- Microsoft®, Windows® et Windows Vista® sont des marques déposées ou des marques de commerce de Microsoft Corporation aux États-Unis et/ou dans d'autres pays.
- Les copies d'écran de produits Microsoft sont reproduites avec l'aimable autorisation de Microsoft Corporation.
- Intel®, Pentium®, Celeron® et Intel®Core™ sont des marques de commerce de Intel Corporation aux États-Unis et/ou dans les autres pays.
- AMD Athlon™ est une marque de commerce de Advanced Micro Devices, Inc.

- iMovie, Final Cut Pro, Mac et OS X sont des marques commerciales d'Apple Inc., enregistrées aux États-Unis et dans d'autres pays.
- "Eye-Fi" est une marque commerciale de Eye-Fi, Inc.
- Les autres noms de systèmes et produits mentionnés dans ce manuel d'utilisation sont habituellement des marques déposées ou des marques de commerce des fabricants qui ont développé le système ou le produit intéressé.

Ce produit est sous licence AVC Patent Portfolio License pour un usage personnel et non commercial par le consommateur de (i) l'encodage vidéo en conformité avec la norme AVC ("AVC Video") et(ou) de (ii) décodage d'une vidéo AVC encodée par un consommateur agissant dans le cadre d'une activité personnelle et non commerciale et(ou) obtenue par un fournisseur vidéo autorisé à fournir des vidéos AVC. Aucun permis n'est accordé ou sera implicite pour n'importe quel autre usage. Des informations supplémentaires peuvent être obtenues auprès de MPEG LA, LLC. Visiter le site <http://www.mpegla.com>.

Modes d'enregistrement/durées d'enregistrement approximatives

- Les durées indiquées sont les durées enregistrables approximatives pour l'enregistrement en continu.



Format d'enregistrement		[AVCHD]		
Mode d'enregistrement		[HA]	[HG]	[HE]
Taille de l'image/cadence		1920×1080/60i	1920×1080/60i	1920×1080/60i
Carte SD	4 Go	30 min	40 min	1 h 30 min
	16 Go	2 h	2 h 40 min	6 h 40 min
	64 Go	8 h 30 min	11 h	27 h 30 min

- A** La priorité est donnée à la qualité d'image
- B** La priorité est donnée à la durée d'enregistrement

Format d'enregistrement		[iFrame]	[MP4]
Taille de l'image/cadence		960×540/30p	640×360/30p
Carte SD	4 Go	19 min	5 h
	16 Go	1 h 20 min	21 h
	64 Go	5 h 20 min	84 h

- Si l'enregistrement s'effectue sur une longue période, préparez des batteries pour 3 ou 4 fois le temps pendant lequel vous désirez enregistrer. (→ 12)
- Au moment de l'achat, le paramètre du [FORMAT ENREG.] est [AVCHD] et celui du [MODE D'ENR.] est [HG].
- Durée d'enregistrement en continu maximum pour une scène : 6 heures
- L'enregistrement se met en pause une fois que la durée d'enregistrement d'une scène dépasse 6 heures, et il reprend automatiquement après quelques secondes.
- La durée enregistrable peut être réduite si beaucoup de scènes d'action sont enregistrées ou si l'enregistrement d'une courte scène est répété.
- Utilisez le temps donné dans la rangée de 4 Go du tableau ci-dessus comme guide concernant ce qui peut être copié sur un disque DVD (4,7 Go).

Nombre approximatif d'images enregistrables

- Le nombre indiqué est le nombre approximatif d'images enregistrables.

Taille de l'image		8.9 M 3968×2232	2.1 M 1920×1080
Format		16:9	
Carte SD	4 Go	800	3200
	16 Go	3200	12500
	64 Go	13000	52000

- Le nombre d'images enregistrables dépend du sujet enregistré.**
- Le nombre maximum d'images enregistrables qui peut être affiché est 9999. Si le nombre maximal d'images enregistrables dépasse 9999, R 9999+ s'affiche. Lorsque vous prenez des photos, le nombre ne changera que lorsque le nombre d'images enregistrables sera de 9999 ou moins.
- La capacité de mémoire figurant sur l'étiquette de la carte SD comprend la capacité nécessaire à la protection et à la gestion des droits d'auteur et la capacité pouvant être utilisée sur l'appareil, un PC, etc.

Accessoires optionnels

Certains accessoires en option pourraient ne pas être disponibles dans certains pays.

À propos du support à ventouse/ du support de caméscope (pour guidon)

Vous pouvez installer le support à ventouse (VW-SCA100) de la façon suivante.

- Pour savoir comment installer le support de caméscope (pour guidon) RP-CMC10PP, consultez son manuel d'utilisation.

■ Lors de l'installation du support à ventouse

- 1 Alignez le trou de montage du trépied **A** de cet appareil avec la vis pour caméra **B** du support à ventouse.

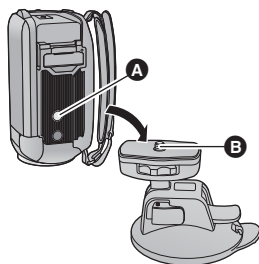

- 2 Faites tourner le bouton de verrouillage de la caméra **C** du support à ventouse dans le sens de la flèche (du côté **VERROUILLAGE**) afin de le verrouiller.

- Maintenez cet appareil avec vos doigts pour l'empêcher de tourner avec le cadran.

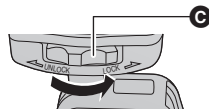

■ Lors du retrait du support à ventouse

Pour retirer le support à ventouse, suivez les étapes de l'installation dans le sens inverse.

- Il est possible que l'écran tremble lors de l'enregistrement. Nous vous conseillons d'enregistrer de la façon suivante :
 - Fermez l'écran ACL durant l'enregistrement (L'enregistrement continuera)
 - Réglez le grossissement du zoom sur $\times 1$
 - [STAB. ÉLECTRO.] est paramétré sur [ON] (→ 41)
- Selon les conditions d'enregistrement, même si vous enregistrez l'image de la façon décrite ci-dessus, il est possible que l'écran tremble.
- Si vous ressentez une fatigue extrême, une sensation pénible ou d'autres symptômes lors de la lecture d'une scène enregistrée avec le support à ventouse/support de caméscope (pour guidon), arrêtez la lecture.

