

Panasonic[®]

LUMIX

S9

Istruzioni d'uso <Guida completa>

Fotocamera digitale

DC-S9

Leggere attentamente queste istruzioni prima di usare questo prodotto.

È disponibile un aggiornamento del firmware per migliorare le funzionalità della fotocamera e per aggiungere funzionalità.

- Per informazioni sulle funzioni che sono state aggiunte o modificate, vedere le pagine relative a "[Aggiornamento del firmware](#)".

DVQP3141ZB
F0524KN1104

Nota relativa alle istruzioni per l'uso

Questo documento, "Istruzioni d'uso <Guida completa>", comprende spiegazioni dettagliate di tutte le funzioni e operazioni della fotocamera.

- Le immagini e le illustrazioni usate in questo documento servono per spiegare le funzioni.

❖ Simboli usati in questo documento

Le icone nere mostrano le condizioni in cui le funzioni possono essere usate e le icone grigie mostrano le condizioni in cui le funzioni non possono essere usate.

Esempio:

Foto/Video  

Modalità di registrazione       

Simboli operativi

In questo documento il funzionamento della fotocamera viene spiegato usando i seguenti simboli:

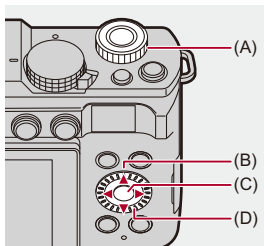

(A)  :

Selettore anteriore

(B)  :

Tasto cursore su/giù/sinistra/destra

(C)  :

Pulsante [MENU/SET]

(D)  :

Selettore di controllo

- Anche altri simboli vengono usati nelle spiegazioni, come le icone mostrate sullo schermo della fotocamera.
- Questo documento descrive la procedura per selezionare le voci di menu come segue:

Esempio) Impostare [Qualità dell'immagine] nel menu [Foto] ([Qualità immagini]) su [STD.].

 ⇒ [] ⇒ [] ⇒ [Qualità dell'immagine] ⇒ **Selezionare [STD.]**

Simboli di classificazione delle notifiche

In questo documento le notifiche sono classificate e descritte usando i seguenti simboli:



: Confermare prima di usare la funzione



: Consigli per un uso migliore della fotocamera e consigli per la registrazione



: Notifiche e voci aggiuntive relative alle specifiche



: Funzioni correlate e informazioni

- La descrizione contenuta in questo documento si riferisce all'obiettivo intercambiabile (S-R2060).

Sommario

Nota relativa alle istruzioni per l'uso	2
--	----------

Introduzione	17
---------------------	-----------

Prima dell'uso	18
Accessori standard	20
Obiettivi utilizzabili	22
Schede di memoria utilizzabili	23
Nome dei componenti.....	26
Fotocamera	27
Obiettivo in dotazione.....	31
Indicazioni visualizzate sul monitor	34

Per iniziare	36
---------------------	-----------

Installazione di una tracolla	37
Carica della batteria.....	39
Inserimento della batteria	40
Inserimento di una batteria nella fotocamera per la carica.....	42
Uso della fotocamera mentre viene alimentata (alimentazione).....	45
Notifiche relative a carica/alimentazione	46
[Modo di risparmio energia].....	48
Inserimento di schede (opzionali).....	51
Installazione di un obiettivo.....	54
Come estendere/ritrarre l'obiettivo [quando è installato l'obiettivo intercambiabile (S-R1840)].....	56
Rimozione di un obiettivo	57
Installazione di un paraluce.....	58
Regolazione della direzione e dell'angolo del monitor.....	61
Impostazione dell'orologio (dopo la prima accensione).....	63

Operazioni di base **67**

Come tenere la fotocamera	68
Selezione della modalità di registrazione	70
Operazioni di impostazione della fotocamera.....	71
Impostazioni visualizzazione monitor	77
Commutazione delle informazioni visualizzate.....	77
Menu rapido.....	80
Pannello di controllo	82
Metodi di utilizzo dei menu	84
[Azzerà]	89
Immissione dei caratteri.....	90
Modalità Automatica intelligente	91
Registrazione usando le funzioni touch	97
Touch AF/Scatto touch.....	97
AE Touch.....	100

Scattare foto **102**

Operazioni base relative alla foto	103
[Formato]	106
[Dim. immag.].....	108
[Qualità dell'immagine]	110

Registrazione di video **112**

Operazioni base relative ai video.....	113
[Frequenza di sistema]	120
[Formato file registrazione]	122
[Qualità reg.]	123
[Area di immagine del film.]	136

Messa a fuoco / Zoom**138**

Selezione della modalità di messa a fuoco.....	139
Usando AF.....	141
[Ampliamento punto AF].....	146
[Imp. AF personal. (Foto)].....	148
[Limitatore di messa a fuoco].....	151
[Luce assist AF].....	153
[Vel. spost. riq. messa a fuoco].....	154
[Micro regolazione AF].....	155
Selezione della modalità AF.....	159
Riconoscimento automatico.....	162
[Tracking].....	167
[AF Tutta l'area].....	168
[Zona (orizzontale/verticale)]/[Zona].....	171
[1 area+]/[1 area].....	173
[Messa a fuoco precisa].....	175
Operazioni area AF.....	177
Spostare la posizione dell'area AF.....	177
Cambiare la dimensione dell'area AF.....	179
Reset dell'area AF.....	180
Messa a fuoco e regolazione della luminosità per la posizione sfiorata ([AF+AE]).....	181
[Comm. Fuoco per Vert/Oriz].....	182
Registrare usando la messa a fuoco manuale.....	183
[Peaking Fuoco].....	188
Registrazione con zoom.....	190
[Zoom di ritaglio (Foto)].....	191
[Zoom ibrido (Foto)].....	194
[Zoom di ritaglio (Video)].....	197
[Zoom ibrido (Video)].....	201

Drive / Otturatore / Stabilizzatore di immagine 204

Selezione della modalità di scatto	205
Scatto di foto a raffica	207
Modalità alta risoluzione	215
Registrazione con ripresa time lapse.....	221
Registrazione con Animazione Stop Motion	229
Video Ripresa Time Lapse/Animazione Stop Motion	234
Registrazione usando l'autoscatto.....	236
Registrazione con bracket	241
[Modalità silenziosa]	249
[Scansione sincron. (Foto)].....	251
[Min. vel. scatto].....	253
[Ritardo otturatore].....	254
Stabilizzatore di immagine.....	255
Impostazioni dello stabilizzatore di immagine	258

Misurazione della luce / Esposizione / Sensibilità ISO 266

[Mod. esposim.]	267
Modalità Programma di esposizione automatica	269
Cambio programma.....	271
Modalità Esposizione automatica a priorità di apertura	273
Modalità Esposizione automatica a priorità di tempi.....	276
Modalità Esposizione manuale	279
Velocità otturatore disponibili (Sec.).....	282
[T] (Tempo).....	283
Modalità Anteprima.....	284
Compensazione dell'esposizione	286
[Intervallo i.Dinamico]	289

Blocco della messa a fuoco e dell'esposizione (Blocco AF/AE)	290
Sensibilità ISO	292
[Imp. ISO Doppia Nativa].....	296
[Sensibilità ISO (foto)]	297

Bilanciamento del bianco / Qualità dell'immagine **298**

Bilanciamento del bianco (WB).....	299
Regolazione del bilanciamento del bianco	305
[Stile foto].....	307
[Impostazioni filtro].....	320
[Reg. simul. senza filtro]	325
[TEMPO REALE LUT]	326
[Libreria LUT]	328
Stile Foto di base dei file LUT	332
Compensazione obiettivo	334
[Compen. vignett.]	334
[Comp. ombr. colore].....	335
[Comp. diffr.].....	339

Impostazioni video **340**

Modalità di registrazione specifiche per video (Video creativo/ S&Q).....	341
Visualizzazione adatte alla registrazione di video	342
Impostazione dell'esposizione per la registrazione di video	343
Separazione delle impostazioni per registrare video e foto	347
Uso di AF (Video)	349
[AF cont.].....	349
[Imp. AF personal.(Video)]	351
[Visual vivo ingrand (video)]	352

Luminosità e colorazione video	354
[Livello luminanza]	354
[Livello Master Pedestal]	356
Registrazione controllando la sovraesposizione (Knee).....	357
[Sensibilità ISO (video)].....	359
Impostazioni audio.....	360
[Disp. Livello reg. audio]	361
[Ingresso audio muto]	362
[Liv. guadagno reg. audio].....	363
[Regol. livello reg. audio]	364
[Qualità registrazione suono].....	365
[Limitator. livello reg. aud]	366
[Annull rumore vento]	367
Microfoni esterni (Opzionali)	368
Impostazione del campi di cattura del suono (DMW-MS2: Opzionale)	371
Riduzione del rumore del vento.....	372
Time Code	373
Impostazione del Time Code.....	374
Principali funzioni di aiuto	376
[Riduzione sfarfall. (Video)]	377
[Funzion. SS/guadagno].....	378
[Waveform/Vettorscopio]	380
[Esposim. spot luminanza]	384
[Zebra Pattern]	386
[Indicatore cornice]	388
Barre colore/Tono test.....	390

Registrazione video speciale 392

Video al rallentatore e accelerato	393
Video con frame rate elevato	400

[Transizione Fuoco]	402
[Ritaglio Live]	407
Log Recording	412
[Vis. assistita Log]	416
Video HLG	417
[Visualizz. assistita HLG]	420
Registrazione anamorfica	421
[Vis. Anamorfica ampliata]	423
[Scansione sincron. (Video)]	425
[Reg. file segmentati]	427
Elenco di qualità di registrazione che consentono la registrazione di video speciali	428

Output HDMI (Video) 434

Collegamento di dispositivi HDMI	435
Qualità dell'immagine dell'uscita HDMI	436
Immagini trasmesse tramite HDMI	436
Impostazioni output HDMI	439
Trasmissione della schermata con le informazioni sulla fotocamera tramite HDMI	440
Output di informazioni di controllo ad un registratore esterno	441
Output di audio tramite HDMI	442
Trasmissione della visualizzazione live ingrandita (video) tramite HDMI	442

Riproduzione e editing delle immagini 443

Riproduzione di immagini	444
Riproduzione di video	446
Riproduzione ripetuta video	450
Estrazione di una foto	452

[Dividi film.]	453
Commutazione della modalità di visualizzazione	455
Visualizzazione ingrandita	456
Schermata anteprime	458
Riproduzione calendario.....	460
Immagini raggruppate.....	461
Cancellazione di immagini	463
[Elaborazione RAW]	465
[Riparazione video].....	474
[Play] Menu.....	477
Come selezionare una o più immagini nel menu [Play].....	477
[Play] ([Modalità riproduzione]).....	479
[Play] ([Elabora immagine])	482
[Play] ([Aggiungi/elimina info.]).....	483
[Play] ([Modifica immagine])	484
[Play] ([Altro]).....	486

Personalizzazione della fotocamera 487

Pulsanti Fn.....	488
Assegnazione di funzioni ai pulsanti Fn	490
Uso dei pulsanti Fn.....	501
[Selez. funz. pos.]	502
Assegnazione di funzioni ai selettori	502
Modificare temporaneamente il funzionamento del selettore	504
Personalizzazione menu rapido.....	505
Assegnare al Menu Rapido	505
Modalità Personalizzata.....	512
Registrazione in modalità Custom.....	513
Utilizzo della modalità Custom	515
Come richiamare le impostazioni	516

Menu [Personal.].....	517
Menu [Personal.] ([Qualità immagini])	518
Menu [Personal.] ([Fuoco/Scatto]).....	524
Menu [Personal.] ([Funzionamento])	530
Menu [Personal.] ([Monitor/Display (Foto)]).....	535
Menu [Personal.] ([Monitor/Display (Video)]).....	546
Menu [Personal.] ([INGRESSO/USCITA]).....	550
Menu [Personal.] ([Obiettivo/Altro])	551
Menu [Setup]	554
Menu [Setup] ([Scheda/file]).....	555
Menu [Setup] ([Monitor/Display]).....	559
Menu [Setup] ([INGRESSO/USCITA]).....	561
Menu [Setup] ([Impostazione])	566
Menu [Setup] ([Altro])	568
Mio Menu	572
Registrazione in Mio Menu	572
Modifica Mio Menu	573

Elenco dei menu 574

Menu [Foto].....	575
Menu [Video].....	577
Menu [Personal.].....	580
Menu [Setup]	584
[Mio menu].....	586
Menu [Play].....	587

Wi-Fi / Bluetooth 588

Collegamento a "LUMIX Lab"	590
Installazione di "LUMIX Lab"	591
Collegamento ad uno smartphone (collegamento Bluetooth)	592

Utilizzo di "LUMIX Lab"	596
Operazioni sulla Libreria LUT	596
Importare immagini	598
[Trasferim. automatico]	600
[Registrazione luogo]	602
Collegamento a "LUMIX Sync"	604
Installazione di "LUMIX Sync"	605
Collegamento ad uno smartphone (collegamento Bluetooth)	606
Collegamento ad uno smartphone ([Connessione Wi-Fi])	612
Invio semplice delle immagini della fotocamera ad uno smartphone	618
Utilizzo di "LUMIX Sync"	620
[Ripresa a distanza]	622
[Comando di scatto a distanza]	624
[Importare immagini]	627
[Trasferim. automatico]	629
[Registrazione luogo]	631
[Risveglio remoto]	633
[Imp. autom. orologio]	635
[Copia impost. fotocamera]	636
Invio di immagini dalla fotocamera a un PC	637
Collegamenti Wi-Fi	641
[Tramite rete]	642
[Diretta]	646
Collegarsi a Wi-Fi usando impostazioni salvate in precedenza	648
Pulsante Fn a cui è stato assegnato [Wi-Fi]	650
Impostazioni di invio e selezione di immagini	651
Impostazioni invio immagini	651
Selezione delle immagini	652
[Impostazione Wi-Fi]	653

Collegamento ad altri dispositivi **655**

Connessione.....	656
Visualizzazione su un televisore.....	658
Importazioni di immagini su un PC.....	662
Copia di immagini a un PC.....	663
Installazione del software.....	666
Memorizzazione su un registratore.....	667
Registrazione tethered.....	668
Installazione del software.....	669
Controllare la fotocamera da un PC.....	670

Materiali **671**

Sistema di accessori della fotocamera digitale.....	672
Utilizzo di accessori opzionali.....	673
Impugnatura treppiede (Opzionale).....	674
DC coupler (opzionale).....	675
Indicazioni visualizzate sul monitor.....	676
Schermata di registrazione.....	676
Schermata di riproduzione.....	689
Messaggi visualizzati.....	694
Ricerca guasti.....	698
Alimentazione, Batteria.....	698
Registrazione.....	699
Video.....	704
Riproduzione.....	705
Monitor.....	706
Funzione Wi-Fi.....	707
TV, PC.....	711
Varie.....	712

Precauzioni per l'uso	713
Numero di foto che è possibile scattare ed autonomia di registrazione con la batteria.....	723
Numero di foto che è possibile scattare e tempo registrazione video con le schede	728
Elenco di impostazioni predefinite/salvataggio personalizzato/ impostazioni disponibili per la copia	736
Elenco di funzioni che possono essere impostate in ciascuna modalità di registrazione.....	758
Specifiche	765
Marchi e licenze.....	784

Introduzione

Questo capitolo descrive informazioni che l'utente dovrebbe conoscere prima di iniziare.

- [Prima dell'uso: 18](#)
- [Accessori standard: 20](#)
- [Obiettivi utilizzabili: 22](#)
- [Schede di memoria utilizzabili: 23](#)
- [Nome dei componenti: 26](#)

Prima dell'uso

❖ Firmware della fotocamera/obiettivo

Possono essere forniti aggiornamenti del firmware per migliorare le funzionalità della fotocamera o per aggiungere funzionalità.

Accertarsi che la versione del firmware della fotocamera/obiettivo acquistati sia la più recente.

Consigliamo di usare la versione più recente del firmware.

- Per controllare la versione del firmware della fotocamera/obiettivo, installare l'obiettivo sulla fotocamera e selezionare [Version disp.] nel menu [Setup] ([Altro]). È possibile aggiornare il firmware anche in [Version disp.]. (→[Version disp.]: 571)
- **Per le informazioni più recenti sul firmware o per scaricare/aggiornare il firmware, visitare il seguente sito del supporto:**
<https://panasonic.jp/support/global/cs/dsc/download/index4.html>
(solo in inglese)

❖ Utilizzo della fotocamera

Quando si usa la fotocamera, fare attenzione che non cada e che non subisca urti e non applicare forza eccessiva su di essa. Questo può causare malfunzionamenti o danni alla fotocamera ed all'obiettivo.

La fotocamera non è resistente alla polvere, agli schizzi o all'acqua.

Evitare di utilizzare la fotocamera in luoghi eccessivamente polverosi o sabbiosi, o in cui l'acqua può entrare in contatto con la fotocamera.

Se sul monitor dovessero depositarsi sabbia, polvere o liquidi, eliminarli con un panno morbido asciutto.

– Le operazioni touch potrebbero non venire riconosciute correttamente.

Non posizionare la mano all'interno dell'innesto della fotocamera.

Potrebbe causare un guasto o un danno perché il sensore è un dispositivo di precisione.

Se si scuote la fotocamera mentre viene spenta, potrebbe attivarsi un sensore o si potrebbe sentire un tintinnio. Questo è causato dal meccanismo di stabilizzazione dell'immagine all'interno del corpo. Non si tratta di un malfunzionamento.

❖ **Condensa (quando l'obiettivo o il monitor sono appannati)**

- La condensa si forma in caso di differenze di temperatura o di umidità. Fare attenzione, perché questo può portare a sporco, muffa e malfunzionamenti dell'obiettivo e del monitor.
- Se si verifica della condensa, spegnere la fotocamera ed attendere circa 2 ore. La condensa scomparirà naturalmente quando la temperatura della fotocamera si avvicinerà a quella dell'ambiente.

❖ **Accertarsi di effettuare anticipatamente registrazioni di prova**

Effettuare anticipatamente registrazioni di prova in occasione di un evento importante (matrimonio, ecc.) per verificare di poter effettuare normalmente la registrazione.

❖ **Nessun risarcimento in relazione alla registrazione**

Si prega di notare che non sarà possibile fornire un risarcimento in caso di impossibilità di effettuare una registrazione a causa di un problema con la fotocamera o la scheda.

❖ **Fare attenzione in relazione al copyright**

In base alla legge sul copyright, non è possibile usare le immagini e l'audio registrati per usi diversi da quello personale senza il permesso del titolare del copyright. Fare attenzione perché in alcuni casi esistono restrizioni alla registrazione anche per uso personale.

❖ **Leggere anche “Precauzioni per l'uso” (→ [Precauzioni per l'uso: 713](#))**

Accessori standard

Controllare che tutti gli accessori siano forniti prima di utilizzare la fotocamera.

- Il tipo e la forma degli accessori variano a seconda del paese o della zona in cui la fotocamera è stata acquistata.

Per informazioni sugli accessori, vedere "Istruzioni d'uso <Guida rapida>" (in dotazione).

- **Corpo della fotocamera digitale**

(In questo documento viene chiamato **fotocamera**.)

- **Batteria**

(In questo documento viene chiamato **gruppo batterie** o **batteria**.)

- Caricare la batteria prima dell'uso.

- **Tracolla**

- **Coperchio sul corpo della fotocamera^{*1}**

- **Coperchio a slitta accessorio^{*1}**

*1 È installato sulla fotocamera al momento dell'acquisto.

Parti fornite con DC-S9K (Prodotto kit obiettivo)

- **Obiettivo intercambiabile full frame 35 mm:**

S-R2060 "LUMIX S 20-60mm F3.5-5.6"

- Resistenza alla polvere ed agli schizzi

- **Paraluce**

- **Copriobiettivo^{*2}**

- **Copriobiettivo posteriore^{*2}**

Parti in dotazione con DC-S9H (Prodotto kit lenti)

- **Obiettivo intercambiabile full frame 35 mm:**
S-R28200 “LUMIX S 28-200mm F4-7.1 MACRO O.I.S.”
 - Resistenza alla polvere ed agli schizzi
- **Paraluce**
- **Copriobiettivo*²**
- **Copriobiettivo posteriore*²**

Parti fornite con DC-S9N (Prodotto kit obiettivo)

- **Obiettivo intercambiabile full frame 35 mm:**
S-R1840 “LUMIX S 18-40mm F4.5-6.3”
 - Resistenza alla polvere ed agli schizzi
- **Copriobiettivo*²**
- **Copriobiettivo posteriore*²**

*2 È installato sull'obiettivo al momento dell'acquisto.

- **La scheda di memoria è opzionale.**
- Se si sono smarriti gli accessori in dotazione, consultare il rivenditore o Panasonic.
(È possibile acquistare gli accessori separatamente.)

Obiettivi utilizzabili

L'innesto dell'obiettivo di questa fotocamera è conforme allo standard L-Mount di Leica Camera AG.

Può essere usato con obiettivi intercambiabili full frame 35 mm e APS-C conformi a questo standard.

- Gli obiettivi intercambiabili usati nelle spiegazioni sono designati come segue in questo documento.
 - Obiettivo intercambiabile full frame 35 mm: **obiettivo full frame**
 - Obiettivo intercambiabile in formato APS-C: **Obiettivo APS-C**
- Quando non esiste distinzione del tipo di obiettivo, la spiegazione userà **obiettivo**.
- **Per informazioni sugli obiettivi supportati, consultare cataloghi/siti Web.**
<https://panasonic.jp/support/global/cs/dsc/connect/index.html>
(solo in inglese)



- L'angolo di campo durante la registrazione con un obiettivo APS-C è equivalente all'angolo di campo di una lunghezza focale di 1,5× quando convertito alla lunghezza focale di una fotocamera con pellicola da 35 mm. (Se si utilizza un obiettivo da 50 mm, l'angolo di campo sarà equivalente ad un obiettivo da 75 mm.)
- Poiché l'area dell'immagine si restringe, la seguente funzione non è disponibile quando si usa un obiettivo APS-C:
 - Modalità alta risoluzione
- Installare accessori disponibili in commercio non conformi allo standard L-Mount può causare il mancato funzionamento o il funzionamento non corretto della fotocamera.
 - Se si verifica il mancato funzionamento o il funzionamento non corretto a causa di ciò, la garanzia verrà invalidata.

Schede di memoria utilizzabili

Questa sezione descrive le schede di memoria utilizzabili con questa fotocamera. (Informazioni aggiornate a maggio 2024)

Scheda di memoria SD/Scheda di memoria SDHC/Scheda di memoria SDXC (Massimo 512 GB)

- La fotocamera supporta schede SD UHS-I/UHS-II UHS Speed Class 3 e UHS-II Video Speed Class 90.







- Schede di memoria SD, schede di memoria SDHC e schede di memoria SDXC in questo documento sono chiamate con il nome generico di **schede SD** o **schede**
- **Per informazioni sulle schede di memoria con funzionamento testato, consultare il seguente sito del supporto:**
<https://panasonic.jp/support/global/cs/dsc/connect/index.html>
(solo in inglese)

❖ Schede SD che possono essere usate con questa fotocamera

Quando si usano le seguenti funzioni, usare schede con SD Speed Class, UHS Speed Class, e Video Speed Class corretta.

- Le Speed Class sono standard che garantiscono la velocità minima necessaria per la scrittura continua.

[Registrazione Video]

Bit rate della qualità di registrazione	Speed Class	Esempio di indicazione
72 Mbps o inferiore	Class 10	CLASS  
	UHS Speed Class 1 o superiore	
	Video Speed Class 10 o superiore	V10
200 Mbps o inferiore	UHS Speed Class 3	
	Video Speed Class 30 o superiore	V30



- È possibile prevenire la scrittura e la cancellazione dei dati impostando la linguetta di protezione da scrittura (A) sulla scheda SD su "LOCK".

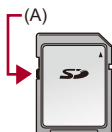

- I dati memorizzati su una scheda potrebbero venire danneggiati a causa di onde elettromagnetiche, elettricità statica o guasto della fotocamera o della scheda. Si consiglia di effettuare il backup dei dati importanti.
- Tenere la scheda di memoria al di fuori della portata dei bambini per evitare rischi di ingerimento.

Nome dei componenti

- [Fotocamera: 27](#)
- [Obiettivo in dotazione: 31](#)
- [Indicazioni visualizzate sul monitor: 34](#)

Fotocamera

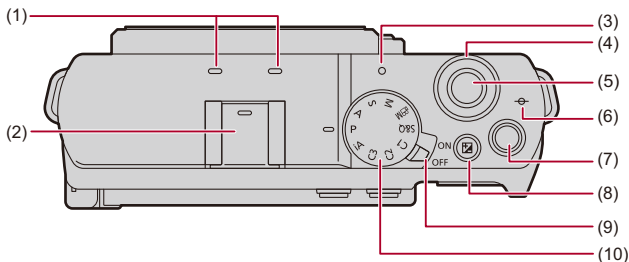

- (1) Microfono stereo (→ [Impostazioni audio: 360](#))
 - Non coprire il microfono con un dito. Sarà difficile registrare l'audio.
- (2) Slitta accessorio (coperchio a slitta accessorio) (→ [Microfoni esterni \(Opzionali\): 368](#))
 - Tenere il coperchio a slitta accessorio fuori della portata dei bambini, per evitare che possano inghiottirlo.
- (3) Spia di carica (→ [Indicazioni spia di carica: 43](#))/
Spia connessione rete (→ [Verifica del funzionamento delle funzioni Wi-Fi e Bluetooth: 588](#))
- (4) Selettore anteriore (→ [Selettore anteriore: 72](#))
- (5) Pulsante di scatto (→ [Operazioni base relative alla foto: 103](#))
- (6) [⊖] (Segno riferimento distanza registrazione) (→ [Operazioni sulla schermata Aiuto MF: 185](#))
- (7) Pulsante registrazione video (→ [Operazioni base relative ai video: 113](#))
- (8) Pulsante [] (Compensazione esposizione) (→ [Compensazione dell'esposizione: 286](#))
- (9) Interruttore di accensione/spengimento della fotocamera (→ [Impostazione dell'orologio \(dopo la prima accensione\): 63](#))
- (10) Selettore della modalità (→ [Selezione della modalità di registrazione: 70](#))

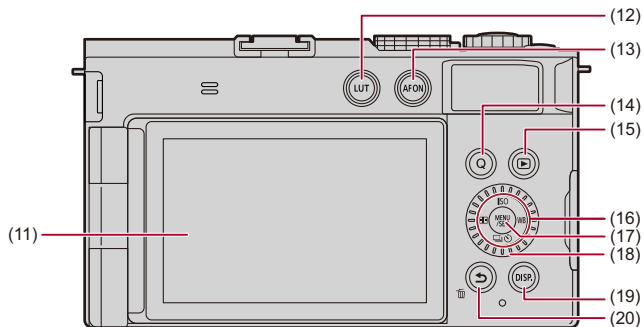

- (11) Monitor (→ [Indicazioni visualizzate sul monitor: 34](#), [Indicazioni visualizzate sul monitor: 676](#))
 Touch screen (→ [Touch Screen: 74](#))
- (12) Pulsante [LUT] (→ [\[TEMPO REALE LUT\]: 326](#))
- (13) Pulsante [AF ON] (→ [Pulsante \[AF ON\]: 143](#))
- (14) Pulsante [Q] (Menu rapido) (→ [Menu rapido: 80](#))
- (15) Pulsante [▶] (Riproduzione) (→ [Riproduzione e editing delle immagini: 443](#))
- (16) Pulsanti cursore (→ [Pulsanti cursore: 73](#))
 Pulsante [ISO] (sensibilità ISO) (▲) (→ [Sensibilità ISO: 292](#))
 Pulsante [🗑️ ↺] (modalità avanzamento) (▼) (→ [Selezione della modalità di scatto: 205](#))
 Pulsante [🔍] (modalità AF) (◀) (→ [Selezione della modalità AF: 159](#))
 Pulsante [WB] (bilanciamento del bianco) (▶) (→ [Bilanciamento del bianco \(WB\): 299](#))
 Pulsanti Fn (→ [Pulsanti Fn: 488](#))
 ▲: Fn7, ▶: Fn8, ▼: Fn9, ◀: Fn10
- (17) Pulsante [MENU/SET] (→ [Pulsante \[MENU/SET\]: 73](#), [Metodi di utilizzo dei menu: 84](#))
- (18) Ghiera di controllo (→ [Ghiera di controllo: 72](#))
- (19) Pulsante [DISP.] (→ [Commutazione delle informazioni visualizzate: 77](#))
- (20) Pulsante [↺] (Annullamento) (→ [Metodi di utilizzo dei menu: 84](#))/
 Pulsante [🗑️] (Cancellazione) (→ [Cancellazione di immagini: 463](#))/
 Pulsante Fn (Fn1) (→ [Pulsanti Fn: 488](#))

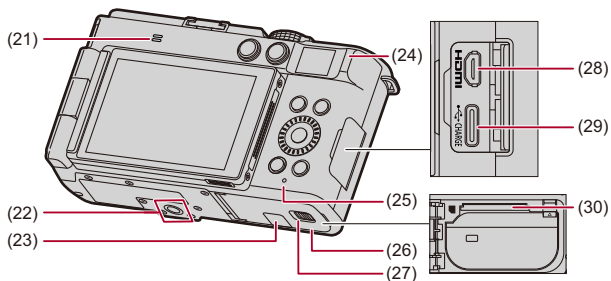

(21) Altoparlante (→ [\[Bip\]: 561](#))

(22) Attacco treppiede (→ [Treppiede: 721](#))

- Se si tenta di installare un treppiede con una vite lunga 5,5 mm o più, potrebbe non essere possibile bloccarlo in posizione in modo fermo o questo potrebbe danneggiare la fotocamera.

(23) Coperchio DC coupler (→ [DC coupler \(opzionale\): 675](#))

(24) Impugnatura

(25) Spia accesso scheda (→ [Indicazioni di accesso alla scheda: 52](#))

(26) Sportello scheda/batteria (→ [Inserimento della batteria: 40](#), [Inserimento di schede \(opzionali\): 51](#))

(27) Leva di sgancio (→ [Inserimento della batteria: 40](#), [Inserimento di schede \(opzionali\): 51](#))

(28) Presa HDMI (→ [Collegamento di dispositivi HDMI: 435](#), [Presse HDMI: 656](#))

(29) Porta USB (→ [Inserimento di una batteria nella fotocamera per la carica: 42](#), [Porta USB: 657](#))

(30) Slot scheda (→ [Inserimento di schede \(opzionali\): 51](#))

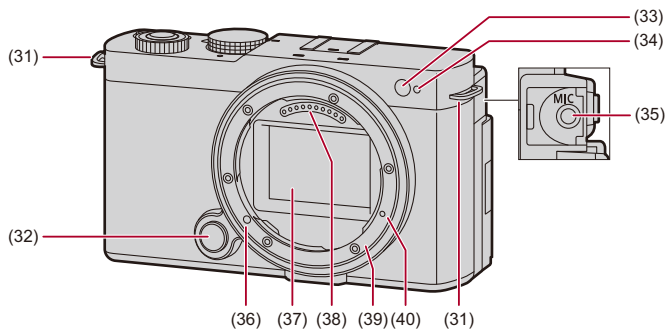

- (31) Occhiale tracolla (→ [Installazione di una tracolla: 37](#))
- (32) Pulsante di sblocco dell'obiettivo (→ [Rimozione di un obiettivo: 57](#))
- (33) Sensore illuminazione
- (34) Spia autoscatto (→ [Registrazione usando l'autoscatto: 236](#))/
Luce assist AF (→ [\[Luce assist AF\]: 153](#))
- (35) Presa [MIC] (→ [Microfoni esterni \(Opzionali\): 368](#))
- (36) Perno di blocco dell'obiettivo (segno per l'installazione dell'obiettivo)
(→ [Installazione di un obiettivo: 54](#))
- (37) Sensore
- (38) Punti di contatto
- (39) Supporto
- (40) Foro vite per espansione funzione

Obiettivo in dotazione

S-R2060

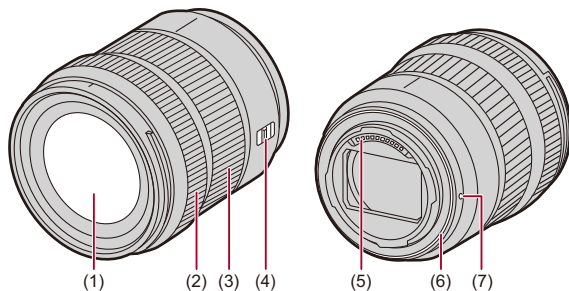

- (1) Superficie dell'obiettivo
- (2) Ghiera messa a fuoco (→ [Registrazione usando la messa a fuoco manuale: 183](#))
- (3) Ghiera dello zoom (→ [Registrazione con zoom: 190](#))
- (4) Selettore [AF/MF] (→ [Usando AF: 141](#), [Registrazione usando la messa a fuoco manuale: 183](#))
 - È possibile commutare tra AF a MF.
Se è impostato [MF] sull'obiettivo o sulla fotocamera, verrà utilizzata la messa a fuoco manuale.
- (5) Punti di contatto
- (6) Protezione in gomma sull'innesto dell'obiettivo
- (7) Segno per l'installazione dell'obiettivo (→ [Installazione di un obiettivo: 54](#))



- Registrare all'estremità grandangolo alla distanza di messa a fuoco più vicina o vicino ad essa degraderà la qualità dell'immagine attorno ai bordi. Consigliamo di verificare ciascuna immagine dopo averla scattata quando si registra.

S-R28200

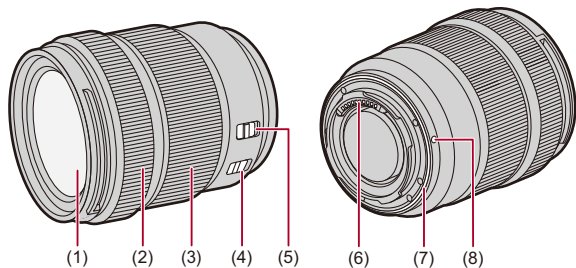

- (1) Superficie dell'obiettivo
- (2) Ghiera messa a fuoco (→ [Registrare usando la messa a fuoco manuale: 183](#))
- (3) Ghiera dello zoom (→ [Registrazione con zoom: 190](#))
- (4) Selettore O.I.S. (→ [Stabilizzatore di immagine: 255](#))
- (5) Selettore [AF/MF] (→ [Usando AF: 141](#), [Registrare usando la messa a fuoco manuale: 183](#))
 - È possibile commutare tra AF a MF.
Se è impostato [MF] sull'obiettivo o sulla fotocamera, verrà utilizzata la messa a fuoco manuale.
- (6) Punti di contatto
- (7) Protezione in gomma sull'innesto dell'obiettivo
- (8) Segno per l'installazione dell'obiettivo (→ [Installazione di un obiettivo: 54](#))



- Registrare all'estremità grandangolo alla distanza di messa a fuoco più vicina o vicino ad essa degraderà la qualità dell'immagine attorno ai bordi. Consigliamo di verificare ciascuna immagine dopo averla scattata quando si registra.

S-R1840

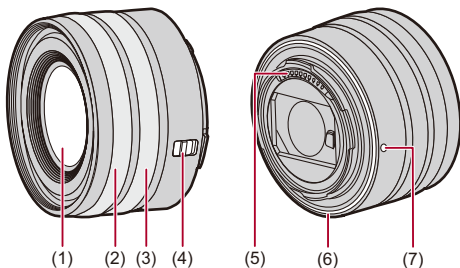

- (1) Superficie dell'obiettivo
- (2) Ghiera messa a fuoco (→ [Registrare usando la messa a fuoco manuale: 183](#))
- (3) Ghiera dello zoom (→ [Registrazione con zoom: 190](#))
- (4) Selettore [AF/MF] (→ [Usando AF: 141](#), [Registrare usando la messa a fuoco manuale: 183](#))
 - È possibile commutare tra AF a MF.
Se è impostato [MF] sull'obiettivo o sulla fotocamera, verrà utilizzata la messa a fuoco manuale.
- (5) Punti di contatto
- (6) Protezione in gomma sull'innesto dell'obiettivo
- (7) Segno per l'installazione dell'obiettivo (→ [Installazione di un obiettivo: 54](#))



- Inserire e rimuovere l'obiettivo solo quando il cilindro dell'obiettivo è ritratto.
- Se il cilindro dell'obiettivo è ritratto e non è possibile effettuare la registrazione, viene visualizzato un messaggio. Ruotare la ghiera dello zoom per estenderlo. (→ [Come estendere/ritrarre l'obiettivo \[quando è installato l'obiettivo intercambiabile \(S-R1840\)\]: 56](#))
- Registrare all'estremità grandangolo alla distanza di messa a fuoco più vicina o vicino ad essa degraderà la qualità dell'immagine attorno ai bordi. Consigliamo di verificare ciascuna immagine dopo averla scattata quando si registra.

Indicazioni visualizzate sul monitor

Al momento dell'acquisto, il monitor visualizza le seguenti icone.

- Per informazioni sulle icone non descritte qui (→ [Indicazioni visualizzate sul monitor: 676](#))

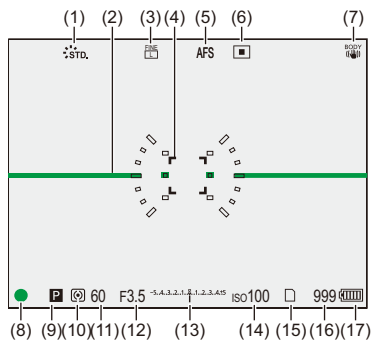

- (1) Stile foto (→[Stile foto]: 307)
- (2) Livella (→[Indic. liv.]: 544)
- (3) Qualità foto (→[Qualità dell'immagine]: 110)/
Dimensione foto (→[Dim. immag.]: 108)
- (4) Area AF (→Operazioni area AF: 177)
- (5) Modalità Messa a fuoco (→Selezione della modalità di messa a fuoco: 139,
Usando AF: 141, Registrare usando la messa a fuoco manuale: 183)
- (6) Modalità AF (→Selezione della modalità AF: 159)
- (7) Stabilizzatore di immagine (→Stabilizzatore di immagine: 255)
- (8) Messa a fuoco (verde) (→Operazioni base relative alla foto: 103, Usando AF:
141)/
Stato registrazione (rosso) (→Operazioni base relative ai video: 113, Modalità
alta risoluzione: 215)
- (9) Modalità di registrazione (→Selezione della modalità di registrazione: 70)
- (10) Modalità esposimetrica (→[Mod. esposim.]: 267)
- (11) Velocità dell'otturatore (→Operazioni base relative alla foto: 103, Modalità
Esposizione automatica a priorità di tempi: 276)
- (12) Valore dell'apertura (→Operazioni base relative alla foto: 103, Modalità
Esposizione automatica a priorità di apertura: 273)
- (13) Valore compensazione esposizione (→Compensazione dell'esposizione: 286)/
Aiuto per l'esposizione manuale (→Aiuto per l'esposizione manuale: 281)
- (14) Sensibilità ISO (→Sensibilità ISO: 292)
- (15) Slot scheda (→Inserimento di schede (opzionali): 51)
- (16) Numero di foto che è possibile scattare (→Numero di foto che è possibile
scattare e tempo registrazione video con le schede: 728)/
Numero di foto che è possibile scattare in sequenza (→Numero di foto che
possono essere scattate in modo continuo: 212)
- (17) Indicazione relativa alla batteria (→Indicazioni di carica: 46)



• Premere [↵] per visualizzare/nascondere la livella.

Per iniziare

Prima di registrare, leggere questo capitolo per preparare la fotocamera.

- [Installazione di una tracolla: 37](#)
- [Carica della batteria: 39](#)
- [Inserimento di schede \(opzionali\): 51](#)
- [Installazione di un obiettivo: 54](#)
- [Regolazione della direzione e dell'angolo del monitor: 61](#)
- [Impostazione dell'orologio \(dopo la prima accensione\): 63](#)

Installazione di una tracolla

Installare la tracolla sulla fotocamera con la seguente procedura per evitare che cada.

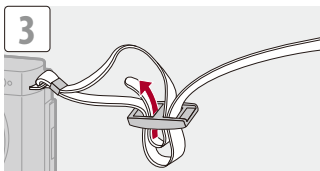
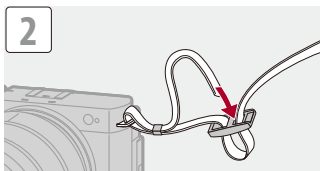
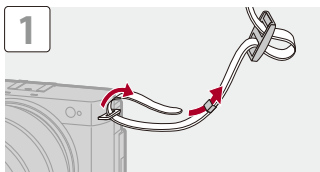

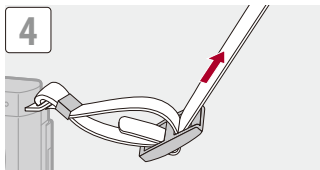

- Tirare la tracolla e controllare che non esca.
- Installare l'estremità opposta della tracolla con la stessa procedura.
- Utilizzare la tracolla intorno alla spalla.
 - Non avvolgerla intorno al collo.
Ciò comporta il rischio di lesioni o incidenti.
- Tenere la tracolla fuori dalla portata dei bambini.
 - Ciò comporta il rischio di incidenti nel caso venga avvolta per sbaglio intorno al collo.

Carica della batteria

- [Inserimento della batteria: 40](#)
- [Inserimento di una batteria nella fotocamera per la carica: 42](#)
- [Uso della fotocamera mentre viene alimentata \(alimentazione\): 45](#)
- [Notifiche relative a carica/alimentazione: 46](#)
- [\[Modo di risparmio energia\]: 48](#)

È possibile caricare la batteria nel corpo della fotocamera.

È anche possibile accendere la fotocamera e fornire alimentazione tramite una presa elettrica.

È anche possibile usare il Carica batterie (DMW-BTC15: opzionale).

- La batteria utilizzabile con la fotocamera è DMW-BLK22. (Informazioni aggiornate a maggio 2024)



- La batteria non è carica al momento dell'acquisto. Caricare la batteria prima dell'uso.

Inserimento della batteria

- Utilizzare sempre batterie Panasonic originali (DMW-BLK22).
- Se si utilizzano altre batterie, non possiamo garantire la qualità di questo prodotto.



- Controllare che l'interruttore di accensione/spegnimento della fotocamera sia posizionato su [OFF].

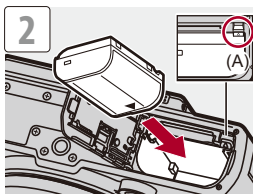
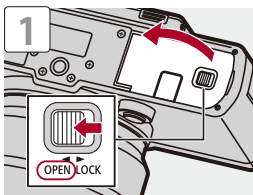

- Verificare che la leva (A) tenga in posizione la batteria.

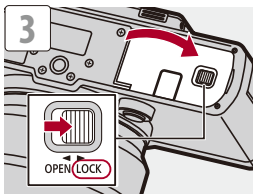

❖ Rimozione della batteria

- 1 Posizionare l'interruttore di accensione/spegnimento della fotocamera su [OFF].
- 2 Aprire lo sportello della batteria.
- 3 Spingere la leva (A) nella direzione indicata dalla freccia e quindi rimuovere la batteria.
 - Verificare che le spie di accesso alla scheda siano spente prima di rimuovere la batteria. (→ [Indicazioni di accesso alla scheda: 52](#))

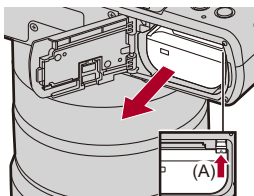

- Controllare che non vi siano corpi estranei attaccati all'interno dello sportello della batteria.
- Rimuovere la batteria dopo l'uso.
(Se lasciata a lungo all'interno della fotocamera, la batteria si scaricherà).
- La batteria diventa calda dopo l'utilizzo, durante e immediatamente dopo la carica.
Anche la fotocamera si scalda durante l'uso. Non si tratta di un malfunzionamento.
- Prestare attenzione durante la rimozione della batteria in quanto esce di scatto.

Inserimento di una batteria nella fotocamera per la carica



- Per la ricarica si consiglia di utilizzare l'adattatore CA Panasonic (DMW-AC11: opzionale) o gli accessori in dotazione del carica batterie Panasonic (DMW-BTC15: opzionale).
- È possibile caricare con il corpo della fotocamera utilizzando un adattatore CA disponibile in commercio e un cavo di collegamento USB.
 - *Specifiche raccomandate per l'adattatore CA disponibile in commercio
 - Supporta un'uscita CC da 5 V/3 A (15 W)
 - Terminale USB Type-C
 - *Per la ricarica utilizzare un cavo di collegamento USB con uscita da 15 W o superiore.
- Per la ricarica è inoltre possibile utilizzare un adattatore CA da 5 V/500 mA o superiore. Tuttavia, il tempo di ricarica potrebbe essere più lungo rispetto a quello con l'adattatore CA consigliato.
- Il funzionamento non è garantito con tutti i dispositivi disponibili in commercio.

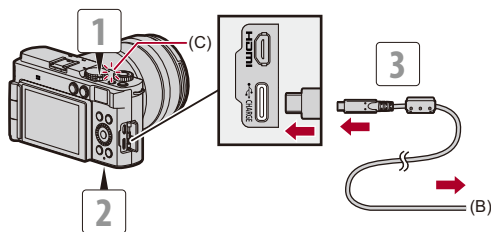

(B) All'adattatore CA

- 1** Posizionare l'interruttore di accensione/spegnimento della fotocamera su [OFF].
- 2** Inserire la batteria nella fotocamera.

3 Collegare l'adattatore CA alla porta USB della fotocamera usando il cavo di collegamento USB.

- Controllare la direzione dei terminali ed inserirli/estrarli dalla presa in linea retta.
(L'inserimento in linea non retta può causare deformazione o malfunzionamento.)

4 Collegare l'adattatore CA a una presa elettrica.

- La spia di carica (C) si accende in rosso e la carica ha inizio.

❖ Indicazioni spia di carica

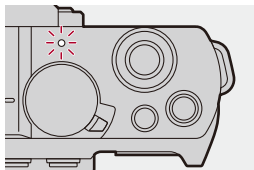

Spia di carica (rossa)

Accesa: Carica in corso.

Spenta: La ricarica è completata.

Lampeggiante: Errore di carica.

Tempo di carica: Circa 240 min

- Utilizzando il corpo della fotocamera e l'adattatore CA opzionale (DMW-AC11) oppure il corpo della fotocamera e gli accessori in dotazione del carica batterie opzionale (DMW-BTC15).
- Il tempo di ricarica indicato è da intendersi nel caso in cui la batteria sia completamente scarica.

Il tempo di ricarica può variare a seconda del modo in cui è stata usata la batteria. Per ricaricare la batteria in ambienti caldi/freddi o per ricaricare una batteria che non viene utilizzata da molto tempo può essere necessario un tempo di ricarica più lungo.



- È possibile caricare la batteria anche collegando un dispositivo USB (PC, ecc.) alla fotocamera con il cavo di collegamento USB. In tal caso, può essere necessario del tempo per la carica.



- Dopo la carica, interrompere il collegamento con la fonte di energia.
- Mentre la spia di carica lampeggia in rosso, la carica non è possibile.
 - La temperatura della batteria o dell'ambiente è troppo elevata o troppo bassa. Cercare di caricare ad una temperatura ambiente tra 10 °C e 30 °C.
 - I terminali della batteria sono sporchi. Rimuovere la batteria e togliere la polvere con un panno asciutto.
- L'utilizzo di metodi di ricarica diversi da quelli specificati potrebbe causare perdite di liquidi, surriscaldamento, combustione, rottura, ecc. e ciò potrebbe causare lesioni.
- Anche quando l'interruttore di accensione/spegnimento della fotocamera è posizionato su [OFF], ovvero quando la fotocamera è spenta, essa consuma energia. Quando la fotocamera non verrà usata per lungo tempo, rimuovere la spina di alimentazione dalla presa elettrica per risparmiare energia.

Uso della fotocamera mentre viene alimentata (alimentazione)

Quando la batteria è inserita nella fotocamera per la carica e la fotocamera è accesa, è possibile registrare mentre alla fotocamera viene fornita alimentazione elettrica.

- **Per l'alimentazione si consiglia di utilizzare l'adattatore CA Panasonic (DMW-AC11: opzionale) o gli accessori in dotazione del carica batterie Panasonic (DMW-BTC15: opzionale).**
- È possibile alimentare il corpo della fotocamera utilizzando un adattatore CA disponibile in commercio e un cavo di collegamento USB.
 - *Specifiche raccomandate per l'adattatore CA disponibile in commercio
 - Supporta un'uscita CC da 5 V/3 A (15 W)
 - Terminale USB Type-C
 - *Per fornire alimentazione utilizzare un cavo di collegamento USB con uscita da 15 W o superiore.
- Il funzionamento non è garantito con tutti i dispositivi disponibili in commercio.
- Mentre l'alimentazione è attiva, sullo schermo viene visualizzato .



- È possibile fornire alimentazione elettrica anche usando un cavo di collegamento USB per collegare la fotocamera a un dispositivo USB (PC, ecc.).



- Non è possibile caricare la batteria mentre viene fornita alimentazione elettrica.
- Spegnerla la fotocamera prima di collegare o scollegare l'adattatore CA.
- La carica rimanente nella batteria può diminuire a seconda delle condizioni di utilizzo. Quando la batteria è scarica, la fotocamera si spegne.
- A seconda delle caratteristiche di alimentazione del dispositivo collegato, potrebbe non essere possibile fornire alimentazione.
- **Per informazioni sull'indicazione di temperatura elevata (→ Per informazioni sull'indicazione di temperatura elevata: 118)**

Notifiche relative a carica/alimentazione

❖ Indicazioni di carica

Indicazione sul monitor

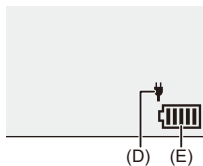

(D) Cavo di collegamento USB che fornisce alimentazione

(E) Indicazione relativa alla batteria

	80 % o superiore
	da 60 % a 79 %
	da 40 % a 59 %
	da 20 % a 39 %
	19 % o inferiore
 Rossa lampeggiante	Batteria scarica • Caricare o sostituire la batteria.

- Il livello della batteria indicato sullo schermo è approssimativo.
Il livello esatto varia a seconda dell'ambiente e delle condizioni operative.



- **Raccomandiamo di usare batterie Panasonic originali.**

Esiste la possibilità che l'uso di batterie Panasonic non originali possa causare incidenti o malfunzionamenti che possono portare ad incendio o esplosione.

Vi informiamo che non siamo responsabili per eventuali incidenti o guasti risultanti dall'uso di batterie non originali.

- Non lasciare oggetti metallici (come graffette) vicino alle zone di contatto della spina di rete.
In caso contrario, esiste il rischio di incendi o scosse elettriche dovuti a cortocircuiti o al calore generato.
- Non utilizzare prolunghie USB o adattatori di conversione USB.
- La batteria può essere caricata anche quando ha ancora una carica residua, ma si consiglia di non caricare troppo frequentemente la batteria quando è completamente carica.
- In caso di blackout o di altro problema relativo alla presa elettrica, la carica potrebbe non essere completata con successo.
Ricollegare la spina.
- Non collegare a porte USB per tastiera o stampante o a hub USB.
- Se il PC collegato entra in stato sleep, la carica/alimentazione potrebbe arrestarsi.
- Se l'indicazione relativa alla batteria non passa a  anche quando la carica è completa, la batteria potrebbe essere deteriorata.
Cercare di non usare quella batteria.

[Modo di risparmio energia]

Si tratta di una funzione per mettere automaticamente la fotocamera in stato sleep (risparmio energetico) o spegnere il monitor se non viene effettuata nessuna operazione per un determinato tempo. Riduce il consumo della batteria.

 →  →  → **Selezionare [Modo di risparmio energia]**



[Autospegnim.]	Imposta il tempo prima che la fotocamera venga messa in sleep. <ul style="list-style-type: none">• Il consumo di corrente della fotocamera potrebbe aumentare quando [Autospegnim.] è impostato su [OFF].
[Autospegnim. (Wi-Fi)]	Imposta la fotocamera su sleep 15 minuti dopo che è stata scollegata da Wi-Fi. <ul style="list-style-type: none">• Il consumo di corrente della fotocamera potrebbe aumentare quando [Autospegnim. (Wi-Fi)] è impostato su [OFF].
[Monitor auto off]	Imposta il tempo necessario perché il monitor si spenga. (La fotocamera non si spegne.)

- Per ripristinare da [Autospegnim.] o [Autospegnim. (Wi-Fi)], eseguire una delle seguenti operazioni:
 - Premere parzialmente il pulsante di scatto dell'otturatore.
 - Posizionare l'interruttore di accensione/spegnimento della fotocamera su [OFF] e poi nuovamente su [ON].
- Per annullare [Monitor auto off], premere uno qualsiasi dei pulsanti.



- [Modo di risparmio energia] non è disponibile nei seguenti casi:
 - Mentre si è collegati ad un PC
 - Durante registrazione video/riproduzione video
 - Durante un [Ripresa Time Lapse]
 - Quando si registra con [Animaz. Stop Motion] (quando è impostato [Scatto automatico])
 - Quando si registra con [Transizione Fuoco]
 - Durante uno [Presentaz.]
 - Durante l'output HDMI per la registrazione

Inserimento di schede (opzionali)



- Formattare le schede con la fotocamera prima dell'uso. (→[Formatta scheda]: 555)

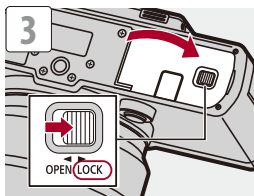
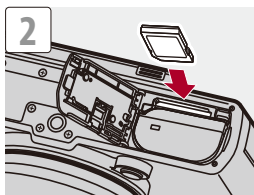
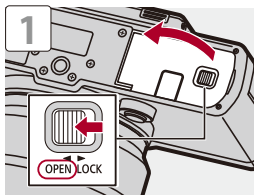

- Far corrispondere l'orientamento delle schede come mostrato nella figura e quindi inserirle fermamente sino a che si sente un clic.



- È possibile impostare la cartella e il nome del file in cui salvare le immagini.
(→ [Impost. cartella/file]: 556)

❖ Indicazioni di accesso alla scheda

La spia accesso scheda si accende mentre è in corso l'accesso alla scheda.

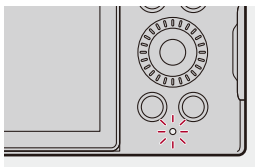

- La scheda potrebbe essere calda appena dopo che la fotocamera è stata usata.
- **Non effettuare le seguenti operazioni durante l'accesso.**
La fotocamera potrebbe funzionare in modo non corretto o la scheda e le immagini registrate potrebbero venire danneggiate.
 - Spegnere la fotocamera.
 - Rimuovere la batteria o la scheda oppure scollegare la spina.
 - Sottoporre la fotocamera a vibrazioni, urti o elettricità statica.

❖ Rimuovere una scheda

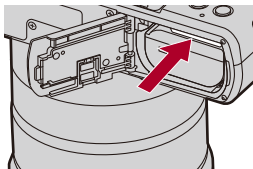

- 1 Aprire lo sportello della scheda.
- 2 Spingere la scheda finché non si sente un clic, quindi estrarre la scheda in linea retta.
 - Verificare che le spie di accesso scheda siano spente prima di rimuovere la scheda.

Installazione di un obiettivo

- [Come estendere/ritrarre l'obiettivo \[quando è installato l'obiettivo intercambiabile \(S-R1840\)\]: 56](#)
- [Rimozione di un obiettivo: 57](#)
- [Installazione di un paraluce: 58](#)

Su questa fotocamera è possibile installare obiettivi conformi allo standard Leica Camera AG L-Mount.

Per informazioni sull'obiettivo che può essere utilizzato (→ [Obiettivi utilizzabili: 22](#))



- Controllare che l'interruttore di accensione/spengimento della fotocamera sia posizionato su [OFF].
- Sostituire l'obiettivo in un luogo dove non sia presente molto sporco e polvere. Se sporco o polvere si depositano sull'obiettivo (→ [Sporco sul sensore dell'immagine: 714](#))
- Cambiare l'obiettivo con il copriobiettivo installato.

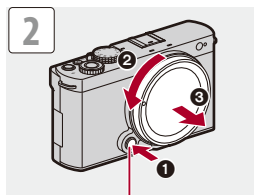
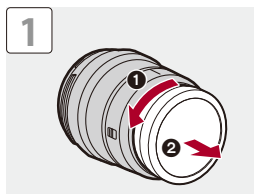

(A)

- Quando si rimuove il coperchio sul corpo della fotocamera, ruotarlo tenendo premuto il pulsante di rilascio dell'obiettivo (A).

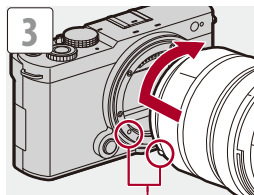

(B)

(B) Segni per l'installazione dell'obiettivo

Come estendere/ritrarre l'obiettivo [quando è installato l'obiettivo intercambiabile (S-R1840)]

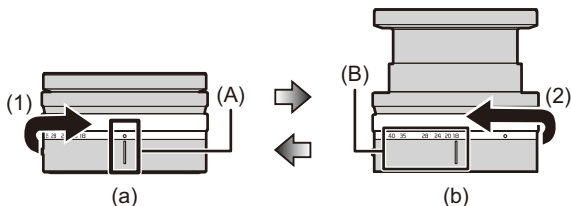

(a) Obiettivo ritratto

(b) Pronto per la registrazione

❖ Come estrarre l'obiettivo

Ruotare la ghiera dello zoom in direzione della freccia (1) dalla posizione (A) (l'obiettivo è ritratto) alla posizione (B) (da 18 mm a 40 mm) per estendere l'obiettivo.

- Quando il cilindro dell'obiettivo è ritratto, non è possibile riprendere immagini.

❖ Come ritrarre l'obiettivo

Ruotare la ghiera dello zoom in direzione della freccia (2) dalla posizione (B) (da 18 mm a 40 mm) alla posizione (A) per ritrarre l'obiettivo.

- Nella posizione di 18 mm, si sentirà un clic. Continuare a ruotare fino alla posizione (A).
- Quando non si riprendono immagini, si consiglia di ritrarre l'obiettivo.

Rimozione di un obiettivo

- Tenendo premuto il pulsante di sblocco dell'obiettivo (A), ruotare l'obiettivo nella direzione indicata dalla freccia finché non si arresta, quindi rimuoverlo.

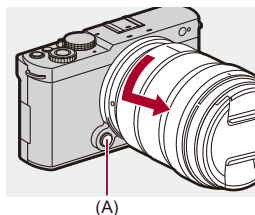

- Quando si installa un obiettivo che non ha una funzione di comunicazione con questa fotocamera, dopo aver acceso la fotocamera viene visualizzato un messaggio che chiede la conferma delle informazioni relative all'obiettivo. È possibile registrare la lunghezza focale dell'obiettivo quando si seleziona [Si]. È anche possibile selezionare le informazioni di uno degli obiettivi già registrati. (→[Informazioni obiettivo]: 264)
- È possibile modificare le impostazioni in modo che il messaggio di conferma non venga visualizzato: (→[Conferma info. obiettivo]: 553)
- Inserire l'obiettivo in linea retta.
Inserendolo non in linea retta si potrebbe danneggiare l'innesto dell'obiettivo sulla fotocamera.
- Dopo aver rimosso l'obiettivo, accertarsi di installare il coperchio sul corpo della fotocamera e il copriobiettivo posteriore.

Installazione di un paraluce

Per registrare in situazioni di forte controluce, un paraluce può ridurre la presenza di luce indesiderata nelle immagini e la riduzione del contrasto risultante dal riflesso irregolare della luce che si verifica all'interno dell'obiettivo.

Consente di scattare foto più belle proteggendo l'obiettivo dalla luce eccessiva.

Quando si installa il paraluce (a forma di fiore) in dotazione con l'obiettivo intercambiabile (S-R2060)

- Tenere il paraluce mettendo le dita come indicato nella figura.
- Tenere il paraluce in modo da evitare che si pieghi.

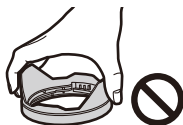

- 1 Allineare il segno (C) (□) sul paraluce con il segno sull'estremità dell'obiettivo.**

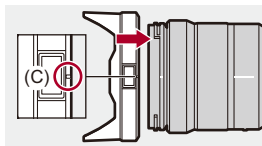

- 2 Ruotare il paraluce nella direzione della freccia per allineare il segno (D) (○) sul paraluce con il segno sull'estremità dell'obiettivo.**

- Installare il paraluce ruotandolo sino a che non si sente un clic.

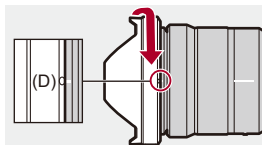

❖ Rimozione del paraluce (S-R2060)

Tenendo premuto il pulsante del paraluce (E), ruotare il paraluce nella direzione della freccia e quindi rimuoverlo.

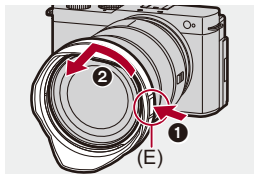

- Durante il trasporto della fotocamera è possibile montare il paraluce al contrario. Esempio) S-R2060

- 1 Allineare il segno (D) (○) sul paraluce con il segno sull'estremità dell'obiettivo.
- 2 Installare il paraluce ruotandolo nella direzione della freccia finché non si sente un clic.

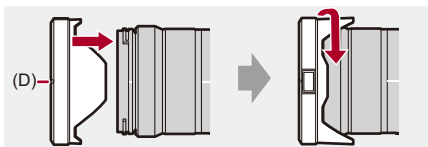

Regolazione della direzione e dell'angolo del monitor

Al momento dell'acquisto, il monitor è riposto nel corpo della fotocamera.

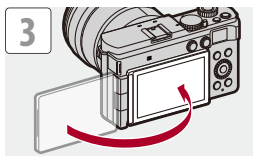
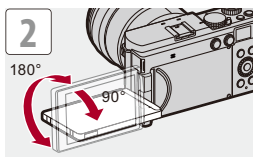
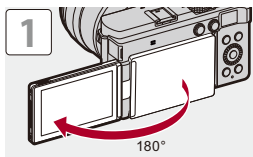



- Gli angoli di regolazione sono solo indicativi.
- Non applicare una forza eccessiva sul monitor. Questo potrebbe provocare danno o malfunzionamenti.
- Quando non si usa la fotocamera, chiudere il monitor con la superficie del monitor rivolta verso l'interno.



- È possibile impostare se la schermata ruota o meno a seconda dell'orientamento o dell'angolazione del monitor durante la registrazione:

(→ [\[Imp. visualizzazione monitor\]: 539](#))

Impostazione dell'orologio (dopo la prima accensione)

Quando si accende la fotocamera per la prima volta, appare una schermata per impostare il fuso orario e l'orologio.

Accertarsi di effettuare queste impostazioni prima dell'uso per fare in modo che le immagini siano registrate con le informazioni corrette relative a data ed ora.

1 Posizionare l'interruttore di accensione/spegnimento della fotocamera su [ON].

- Se la schermata di selezione della lingua non viene visualizzata, andare al Passaggio 4.

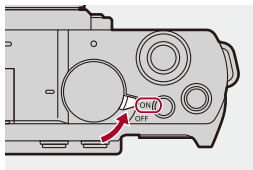



2 Quando appare [Impostare la lingua], premere .

3 Impostare la lingua.

- Premere ▲▼ per selezionare la lingua e quindi premere .

4 Quando appare [Impostare il fuso orario], premere .

5 Impostare il fuso orario.

- Premere ◀▶ per selezionare il fuso orario e quindi premere .
- Se si sta usando Ora Legale [], premere ▲. (L'indicazione dell'ora si sposterà in avanti di 1 ora.)
Per tornare all'ora normale, premere nuovamente ▲.



(A)

(A) Differenza di fuso orario rispetto al GMT (Greenwich Mean Time)

6 Quando appare [Impostare l'orologio], premere .

7 Impostare l'orologio.

◀▶: Selezionare una voce (anno, mese, giorno, ora, minuto o secondo).

▲▼: Selezionare un valore.

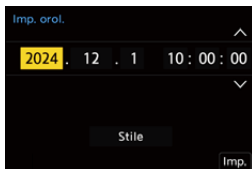

Per impostare l'ordine di visualizzazione e il formato di visualizzazione dell'ora

- Per visualizzare la schermata per impostare l'ordine di visualizzazione (B) e il formato di visualizzazione dell'ora (C), selezionare [Stile] premendo ▶◀ e quindi premere .

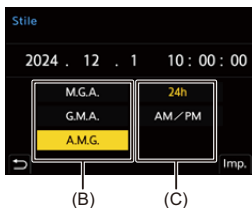

8 Confermare la propria selezione.

- Premere .

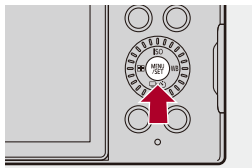

9 Quando appare [Impostazione orologio completata], premere .



- Se la fotocamera viene usata senza impostare l'orologio, sarà impostato su "0:00:00 1/1/2024".
- L'impostazione dell'orologio viene mantenuta in memoria per circa 3 mesi anche se la batteria viene rimossa, grazie alla batteria incorporata dell'orologio. (Per ricaricare la batteria incorporata, lasciare una batteria carica all'interno della fotocamera per circa 24 ore.)



- È possibile impostare [Fuso orario] e [Imp. orol.] dal menu:
(→ [Fuso orario]: 568, [Imp. orol.]: 568)

Operazioni di base

Questo capitolo descrive operazioni di base sulla fotocamera e la modalità Intelligent Auto che aiuta a iniziare a registrare immediatamente.

- Come tenere la fotocamera: 68
- Selezione della modalità di registrazione: 70
- Operazioni di impostazione della fotocamera: 71
- Impostazioni visualizzazione monitor: 77
- Menu rapido: 80
- Pannello di controllo: 82
- Metodi di utilizzo dei menu: 84
- Immissione dei caratteri: 90
- Modalità Automatica intelligente: 91
- Registrazione usando le funzioni touch: 97

Come tenere la fotocamera

Per minimizzare le oscillazioni della fotocamera, tenere la fotocamera in modo che non si muova durante la registrazione.

Tenere la fotocamera con entrambe le mani, con le braccia immobili sui fianchi e i piedi leggermente divaricati.

- Tenere ferma la fotocamera tenendola con la mano destra attorno all'impugnatura.
- Supportare l'obiettivo da sotto con la mano sinistra.
- Non coprire la luce assist AF (A) o il microfono (B) con le dita o altri oggetti.

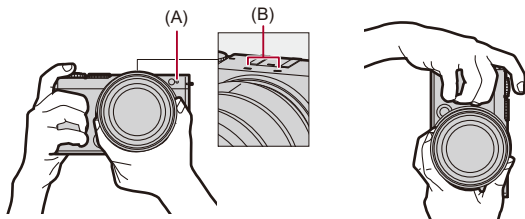

❖ Funzione di riconoscimento dell'orientamento verticale

La funzione rileva quando le foto sono state registrate con la fotocamera tenuta con orientamento verticale.

Con le impostazioni predefinite, le foto vengono automaticamente riprodotte con orientamento verticale.

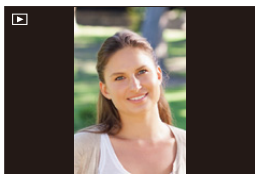

- Se si imposta [Ruota imm.] su [OFF], le foto saranno riprodotte senza essere ruotate. (→ [\[Ruota imm.\]: 480](#))



- Quando la fotocamera è inclinata in modo significativo verso l'alto o verso il basso, la funzione di rilevazione dell'orientamento verticale potrebbe non funzionare correttamente.



- È possibile impostare se registrare o meno le informazioni di orientamento verticale della fotocamera durante la registrazione video:
(→ [\[Info posiz verticale \(video\)\]: 553](#))

Selezione della modalità di registrazione

Ruotare il selettore della modalità per selezionare la modalità di registrazione.

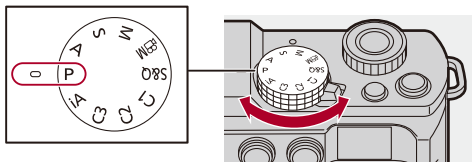

[iA]

Modalità Automatica intelligente (→ [Modalità Automatica intelligente: 91](#))

[P]

Modalità Programma di esposizione automatica (→ [Modalità Programma di esposizione automatica: 269](#))

[A]

Modalità Esposizione automatica a priorità di apertura (→ [Modalità Esposizione automatica a priorità di apertura: 273](#))

[S]

Modalità Esposizione automatica a priorità di tempi (→ [Modalità Esposizione automatica a priorità di tempi: 276](#))

[M]

Modalità Esposizione manuale (→ [Modalità Esposizione manuale: 279](#))

[iM]

Modalità Video creativa (→ [Modalità di registrazione specifiche per video \(Video creativo/S&Q\): 341](#))

[S&Q]

Modalità Slow & Quick (→ [Video al rallentatore e accelerato: 393](#))

[C1]/[C2]/[C3]

Modalità Personalizzata (→ [Modalità Personalizzata: 512](#))

Operazioni di impostazione della fotocamera

Quando si cambiano le impostazioni della fotocamera, controllare la fotocamera usando le seguenti parti operative.

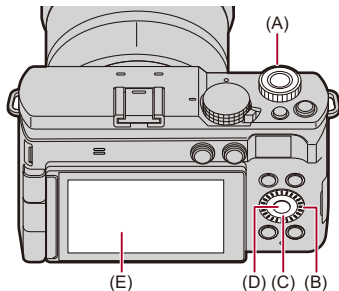

(A) Selettore anteriore () (→ [Selettore anteriore: 72](#))

(B) Ghiera di controllo () (→ [Ghiera di controllo: 72](#))

(C) Pulsanti cursore () (→ [Pulsanti cursore: 73](#))

(D) Pulsante [MENU/SET] () (→ [Pulsante \[MENU/SET\]: 73](#))

(E) Touch screen (→ [Touch Screen: 74](#))

❖ Selettore anteriore

Ruotare:

Seleziona una voce o valore numerico.

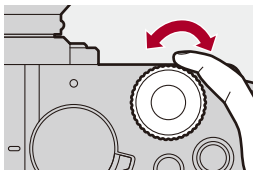

❖ Ghiera di controllo

Ruotare:

Seleziona una voce o valore numerico.

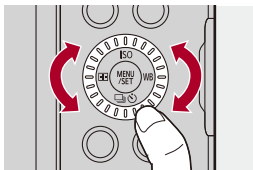

❖ Pulsanti cursore

Premere:

Seleziona una voce o valore numerico.

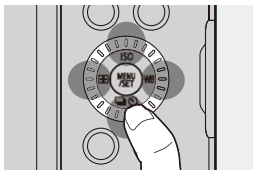

❖ Pulsante [MENU/SET]

Premere:

Conferma un'impostazione.

- Visualizza il menu durante la registrazione e la riproduzione.

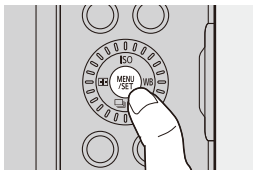

❖ Touch Screen

Le operazioni possono essere effettuate sfiorando le icone, le barre di scorrimento, i menu ed altre voci visualizzate sullo schermo.

Sfiorare

Sfiorare e poi sollevare il dito dal touch screen.

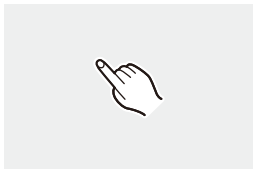

Trascinare

Muovere un dito mentre sfiora il touch screen.

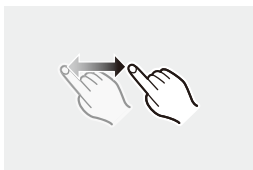

Pizzicare (allargare/stringere)

Allargare due dita (pizzicare verso l'esterno) e stringere due dita (pizzicare verso l'interno) mentre sfiorano il touch screen.



- Se si usa una pellicola di protezione del monitor disponibile in commercio, seguire le precauzioni relative alla pellicola.
(La visibilità ed il funzionamento potrebbe ridursi a seconda del tipo di pellicola di protezione del monitor.)



- Le operazioni touch possono essere disabilitate:
(→ [\[Impost. touch\]: 530](#))

❖ Area a funzionalità limitata

Al momento dell'acquisto, sul touch screen è presente un'area a funzionalità limitata che non accetta alcune operazioni con sfioramento. Lo scopo di tale limitazione è evitare un funzionamento erraneo della fotocamera mentre è in corso una registrazione.

- È possibile eliminare la limitazione impostando [Pannello touch] nel menu [Impost. touch] su [ON]. (→ [Impost. touch]: 530).
- Anche all'interno dell'area a funzionalità limitata sarà comunque possibile effettuare alcune operazioni utilizzando ad esempio le icone touch nella Scheda a sfioramento.

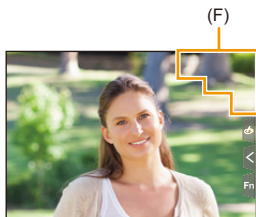

(F) Area a funzionalità limitata (indicativa)

Impostazioni visualizzazione monitor

- [Commutazione delle informazioni visualizzate: 77](#)

Commutazione delle informazioni visualizzate

Premere [DISP.].

- Le informazioni visualizzate cambiano.

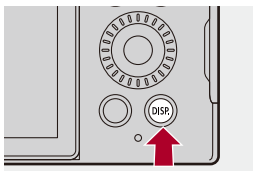

❖ Schermata di registrazione

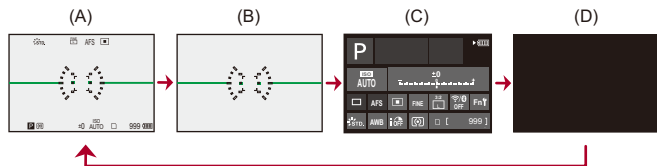

- (A) Con informazioni
- (B) Senza informazioni
- (C) Pannello di controllo
- (D) Spento (nero)



- Premere [↔] per visualizzare/nascondere la livella.
Questo può essere impostato anche usando [Indic. liv.]. (→[Indic. liv.]: 544)



- Utilizzo del pannello di controllo (→Pannello di controllo: 82)
- È possibile nascondere il pannello di controllo e la schermata nera:
(→[Mostra/nascon. layout monit.]: 545)
- La visualizzazione può essere modificata in modo che la live view e le informazioni visualizzate non si sovrappongano:
(→[Imp. visualizzazione monitor]: 539)
- È possibile visualizzare il profilo per live view:
(→[Bordo inquadratura]: 545)

❖ Schermata di riproduzione

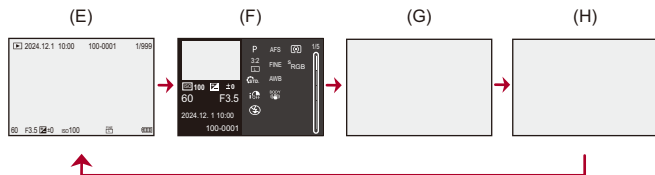

(E) Con informazioni

(F) Visualizzazione informazioni dettagliate

- Premendo ▲▼ vengono cambiate le informazioni visualizzate. (→ [Visualizzazione informazioni dettagliate: 692](#))

(G) Senza informazioni

(H) Senza alte luci lampeggianti

- Si tratta di una schermata senza visualizzazione di alte luci lampeggianti che viene visualizzata quando [Alte luci lampeggianti] in [Personal.] ([Monitor/Display (Foto)]) è impostato su [ON].

Nelle altre schermate, le parti sovraesposte della schermata lampeggeranno.

(→ [\[Alte luci lampeggianti\]: 541](#))

Menu rapido

Questo menu consente di impostare velocemente funzioni che vengono usate frequentemente durante la registrazione senza richiamare la schermata dei menu. È possibile anche cambiare il metodo di visualizzazione del Menu rapido e le voci da visualizzare.

1 Visualizzare il Menu Rapido.

- Premere [Q].

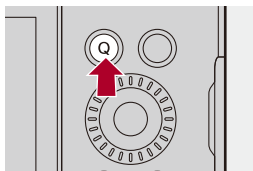

2 Selezionare una voce di menu.

- Ruotare .
- La selezione è possibile anche sfiorando una voce di menu.



3 Selezionare una voce di impostazione.

- Ruotare .
- La selezione è possibile anche sfiorando una voce di impostazione.



4 Chiudere il Menu Rapido.

- Premere parzialmente il pulsante di scatto dell'otturatore.
- È possibile chiudere il menu anche premendo [Q].

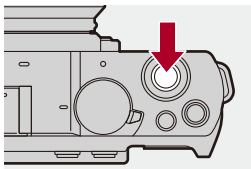

- Alcune voci non possono essere impostate a seconda della modalità di registrazione o delle impostazioni della fotocamera.



- Il Menu Rapido può essere personalizzato:
(→ [Personalizzazione menu rapido: 505](#))

Pannello di controllo

Questa schermata consente di visualizzare le impostazioni di registrazione correnti sul monitor. È inoltre possibile sfiorare lo schermo per cambiare le impostazioni.

In modalità [M] (Modalità Video creativa)/modalità [S&Q] (Modalità Slow & Quick), la visualizzazione passa ad una dedicata ai video.

- Per informazioni sulla schermata (→ [Pannello di controllo: 684](#), [Pannello di controllo \(Modalità Video creativa/Modalità Slow & Quick\): 687](#))

1 Visualizzare il pannello di controllo.

- Premere più volte [DISP.].

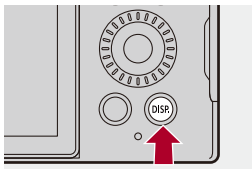

2 Sfiocare le voci.

Esempio) Modifica della modalità AF



3 Modificare l'impostazione.

- Sfiurare la voce di impostazione.
- Vedere le pagine che spiegano ciascuna voce per informazioni su come cambiare le impostazioni.

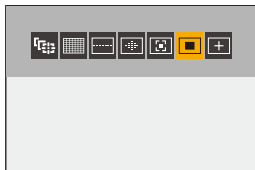

4 Sfiurare [Imp.].



- Alcune voci non possono essere impostate a seconda della modalità di registrazione o delle impostazioni della fotocamera.

Metodi di utilizzo dei menu

- [Azzera]: 89

In questa fotocamera, il menu viene usato per impostare una grande varietà di funzioni e per effettuare personalizzazioni della fotocamera. Le operazioni da menu possono essere effettuate usando i cursori, il selettore, o tramite sfioramento.

Configurazione e parti operative del menu

Il menu può essere controllato premendo ◀▶ per passare da una schermata di menu all'altra.

Usare le parti operative indicate sotto per operare sulla scheda principale, sulla scheda secondaria, la scheda pagina e sulle voci di menu senza passare ai livelli di menu corrispondenti.

- È possibile anche controllare sfiorando le icone sulle voci dei menu e sulle voci di impostazione.

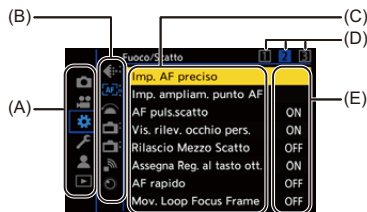

- (A) Scheda principale (pulsante [Q])
- (B) Scheda secondaria (☀️)
- (C) Voce del menu
- (D) Scheda pagina (☀️)
- (E) Voce di impostazione

1 Visualizzare il menu.

- Premere .

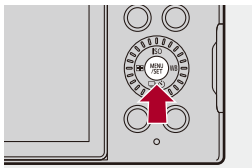

2 Selezionare una scheda principale.

- Premere ▲▼ per selezionare una voce principale e quindi premere ►.
- È possibile effettuare la stessa operazione anche premendo [Q] per selezionare la scheda principale e quindi premere .



3 Selezionare una scheda secondaria.

- Premere ▲▼ per selezionare una scheda secondaria e quindi premere ►.
- È possibile effettuare la stessa operazione anche ruotando 🌀 per selezionare la scheda secondaria e quindi premere .
- Se sono presenti schede pagina (D), una volta che saranno state visualizzate tutte le schede pagina verrà visualizzata la scheda secondaria successiva.



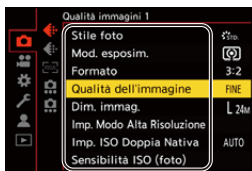

4 Selezionare una voce di menu.

- Premere ▲▼ per selezionare una voce di menu e quindi premere ►.
- È possibile effettuare la stessa operazione anche ruotando 🌀 per selezionare la voce di menu e quindi premere .



5 Selezionare una voce di impostazione e quindi confermare la propria selezione.

- Premere ▲▼ per selezionare una voce di impostazione e quindi premere .
- È possibile effettuare la stessa operazione anche ruotando  per selezionare la voce di impostazione e quindi premere .



6 Chiudere il menu.

- Premere parzialmente il pulsante di scatto dell'otturatore.
- È possibile chiudere il menu anche premendo diverse volte .

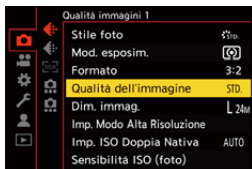

❖ Visualizzazione di descrizioni sulle voci di menu e le impostazioni

Se si preme [DISP.] mentre è selezionata una voce di menu o di impostazione, verrà visualizzata una descrizione della voce sullo schermo.



❖ Voci di menu in grigio

Le voci di menu che non possono essere impostate vengono visualizzate in grigio.

Se si preme **MENU/SET** mentre è selezionata una voce di menu visualizzata in grigio, viene visualizzata la ragione per cui non può essere impostata.

- La ragione per cui una voce di menu non può essere impostata potrebbe non essere visualizzata sulla voce di menu.

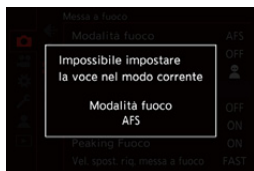

[Azzerare]

Riporta le seguenti impostazioni alle impostazioni di default:

- Impostazioni della registrazione
- Impostazioni di rete (impostazioni di [Impostazione Wi-Fi] e [Bluetooth])
- Impostazioni di setup e personalizzate (diverse da [Impostazione Wi-Fi] e [Bluetooth])



Selezionare [Azzerare]

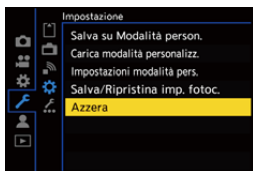

- Se setup ed impostazioni personalizzate vengono resettate, viene resettato anche il menu [Play].
- [Libreria LUT] viene riportato alle impostazioni predefinite quando vengono resettate le impostazioni di setup e personalizzate. I LUT registrati vengono eliminati.
- Se setup ed impostazioni personalizzate vengono resettati, anche l'impostazione di [Informazioni obiettivo] in [Stabilizz. immagine] nel menu [Foto] ([Altro (Foto)])/[Video] ([Altro (Video)]) viene riportata all'impostazione predefinita.
- I numeri di cartella e le impostazioni dell'orologio non vengono resettati.









- Elenco di impostazioni predefinite e impostazioni che possono essere reimpostate (→ [Elenco di impostazioni predefinite/salvataggio personalizzato/impostazioni disponibili per la copia: 736](#))

Immissione dei caratteri

Eseguire i passaggi descritti di seguito quando viene visualizzata la schermata di immissione dei caratteri.

1 Immettere i caratteri.

- Premere ▲▼◀▶ per selezionare caratteri e quindi premere  sino a che viene visualizzato il carattere da immettere. (Ripetere questo)
- Per immettere ripetutamente lo stesso carattere, ruotare  o  verso destra per spostare il cursore di posizionamento dell'immissione.
- Se si seleziona una voce e si preme , è possibile effettuare le seguenti operazioni:
 - []: Cambiare il tipo di carattere in [A] (lettere maiuscole), [a] (lettere minuscole), [1] (numeri) e [&] (caratteri speciali)
 - []: Immettere uno spazio vuoto
 - [Elim.]: Eliminare un carattere
 - [<]: Spostare il cursore che indica la posizione di immissione verso sinistra
 - [>]: Spostare il cursore che indica la posizione di immissione verso destra
- Quando si immette una password, (A) mostra il numero di caratteri immessi ed il numero di caratteri che è possibile immettere.



2 Completare l'immissione.

- Selezionare [Imp.] e quindi premere .

Modalità Automatica intelligente



La modalità [iA] (Modalità Automatica intelligente) può registrare immagini usando impostazioni selezionate automaticamente dalla fotocamera.

La fotocamera rileva la scena ed effettua automaticamente le impostazioni ottimali in base al soggetto ed alle condizioni di registrazione.

1 Impostare la modalità di registrazione su [iA].

- Impostare il selettore della modalità. (→ [Selezione della modalità di registrazione: 70](#))

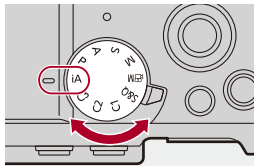

2 Puntare la fotocamera verso il soggetto.

- Quando la fotocamera rileva la scena, l'icona della modalità di registrazione cambia.
(Riconoscimento scena automatico)



3 Regolare la messa a fuoco.

- Premere parzialmente il pulsante di scatto dell'otturatore.
- Una volta che il soggetto è a fuoco, si accende l'icona di messa a fuoco.
(Quando il soggetto non è a fuoco, l'indicazione lampeggia.)
- Si attiva [] della modalità AF e in corrispondenza delle persone viene visualizzata l'area AF.

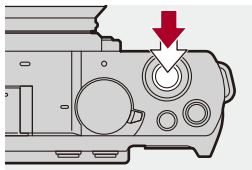





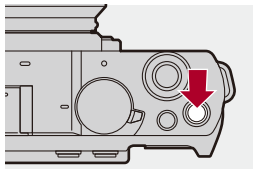
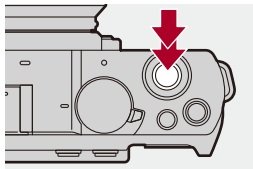



4 Iniziare la registrazione.

- Premere completamente il pulsante di scatto dell'otturatore per scattare foto.
- Premere il pulsante di registrazione video per registrare video.



- Compensazione controllo luce opera automaticamente per evitare che i soggetti appaiano scuri in caso di controllo luce.

❖ Tipi di riconoscimento scena automatico

		Scattare foto	Registrare video
	i-Portrait* ¹	✓	✓
	i-Scenery	✓	✓
	i-Macro	✓	✓
	i-Night Scenery	✓	
	i-Food	✓	
	i-Sunset	✓	
	i-Low Light		✓
	iA* ²	✓	✓

*1 Riconosciuto quando [Rilevamento soggetto] ([Tipo di soggetto]) nel menu [Foto] ([Messa a fuoco]) è impostato su [HUMAN].

*2 Riconosciuto quando [Rilevamento soggetto] ([Tipo di soggetto]) nel menu [Foto] ([Messa a fuoco]) è impostato su [ANIMAL], [CAR] o [MOTORCYCLE].



- Se nessuna scena è applicabile, la registrazione viene effettuata con [iA] (impostazione standard).
- Per lo stesso soggetto è possibile selezionare tipi di scena diversi a seconda delle condizioni di registrazione.
- Quando [Rilevamento soggetto] ([Tipo di soggetto]) è impostato su [ANIMAL], è possibile che alcuni soggetti diversi dagli animali vengano riconosciuti come animali.

❖ Modalità AF

Modifica della modalità AF.

- La modalità AF cambia ogni volta che si preme [] (◀).
- La modalità può essere modificata anche sfiorando la schermata.
- [Impostaz. rilevamento AF] è impostato su [ON].
- L'impostazione [Rilevamento soggetto] viene mantenuta per qualsiasi modalità di registrazione diversa dalla modalità [iA]. (→ [Riconoscimento automatico: 162](#))

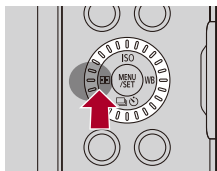

[]/[]/[]/[]/[]/[]/[] ([AF Tutta l'area])

Riconosce i soggetti da registrare e mettere a fuoco.



- È possibile cambiare il soggetto da mettere a fuoco sfiorando una delle aree AF bianche.
-

[] ([Tracking])

Quando la modalità di messa a fuoco è impostata su [AFC], l'area AF segue il movimento del soggetto, mantenendo la messa a fuoco.



Inquadrare il soggetto nell'area AF, quindi tenere premuto parzialmente il pulsante di scatto.

- La fotocamera inseguirà il soggetto mentre viene premuto parzialmente o completamente il pulsante di scatto.



- Per informazioni sulle modalità AF (→ [Riconoscimento automatico: 162](#), [\[Tracking\]: 167](#))

Registrazione usando le funzioni touch

- [Touch AF/Scatto touch: 97](#)
- [AE Touch: 100](#)

Touch AF/Scatto touch



Le funzioni touch consentono di focalizzarsi sul punto che si sfiora, rilasciare l'otturatore, ecc.



- Con le impostazioni predefinite, Touch Tab non viene visualizzato. Impostare [Touch tab] su [ON] in [Impost. touch] nel menu [Personal.] ([Funzionamento]). (→ [\[Impost. touch\]: 530](#))

1 Sfiurare [◀].

2 Sfiurare l'icona.

- L'icona cambia ogni volta che la si sfiora.



☑ AF (AF Touch)

Messa a fuoco sulla posizione sfiorata.

☑ (Scatto touch)

Registrazione con messa a fuoco sulla posizione sfiorata.

☑ X (OFF)

3 (Se l'impostazione è diversa da OFF) Sfiurare il soggetto.





- Se Scatto touch non funziona, l'area AF prima diventa rossa e poi scompare.



- Per informazioni sulle operazioni per spostare l'area AF (→ [Operazioni area AF: 177](#))
- È anche possibile ottimizzare la messa a fuoco e la luminosità sulla posizione sfiorata:
(→ [Messa a fuoco e regolazione della luminosità per la posizione sfiorata \(\[AF+AE\]\): 181](#))

AE Touch



Questa funzione regola la luminosità a seconda della posizione sfiorata. Quando il volto di una persona appare scuro, è possibile rendere l'immagine più luminosa in modo che corrisponda al volto.



- Con le impostazioni predefinite, Touch Tab non viene visualizzato. Impostare [Touch tab] su [ON] in [Impost. touch] nel menu [Personal.] ([Funzionamento]). (→[Impost. touch]: 530)

1 Sfiocare [◀].

2 Sfiocare [AE].

- Appare la schermata delle impostazioni AE Touch.



3 Sfiurare il soggetto di cui si vuole regolare la luminosità.

- Per riportare al centro la posizione in cui regolare la luminosità, sfiorare [Reset].



4 Sfiurare [Imp.].

❖ Come disabilitare AE Touch

Sfiurare [].



- Quando viene usata la seguente funzione, Touch AE non è disponibile:
 - [Ritaglio Live]



- È possibile regolare sia la messa a fuoco sia la luminosità in base alla posizione sfiorata. (In questo momento, AE Touch non è disponibile):
(→ [Messa a fuoco e regolazione della luminosità per la posizione sfiorata](#)
([AF+AE]): 181)

Scattare foto

Queste sono le operazioni e le impostazioni base per scattare foto.

- [Operazioni base relative alla foto: 103](#)
- [\[Formato\]: 106](#)
- [\[Dim. immag.\]: 108](#)
- [\[Qualità dell'immagine\]: 110](#)

Operazioni base relative alla foto



1 Selezionare la modalità di registrazione ([iA]/[P]/[A]/[S]/[M]).

- Impostare il selettore della modalità. (→ [Selezione della modalità di registrazione: 70](#))

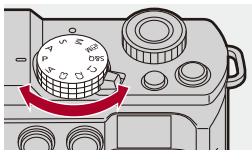

2 Regolare la messa a fuoco.

- Premere parzialmente il pulsante di scatto (premerlo delicatamente).

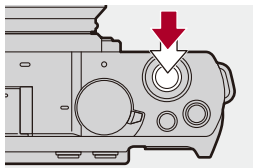

- Vengono visualizzati il valore apertura (A) e la velocità otturatore (B).
(Quando non è possibile ottenere l'esposizione corretta, le indicazioni lampeggiano in rosso.)
- Una volta che il soggetto è a fuoco, si accende l'icona di messa a fuoco (C).
(Quando il soggetto non è a fuoco, l'indicazione lampeggia.)
- È possibile eseguire la stessa operazione anche premendo [AF ON].

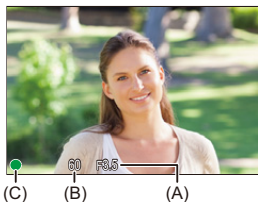

3 Iniziare la registrazione.

- Premere a fondo il pulsante di scatto (premerlo ulteriormente).

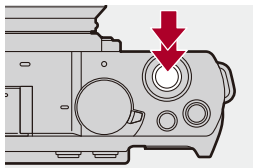

- Le foto registrate possono essere visualizzate automaticamente impostando [Revis. auto] nel menu [Personal.] ([Monitor/Display (Foto)]). È possibile inoltre modificare la durata di visualizzazione della foto in base alla propria impostazione preferita. (→[Revis. auto]: 535)



- **Con le impostazioni predefinite, non è possibile scattare una foto finché il soggetto non è a fuoco.**

Se si imposta [Focus/Priorità scatto] nel menu [Personal.] ([Fuoco/Scatto]) su [BALANCE] o [RELEASE], sarà possibile scattare una foto anche quando il soggetto non è a fuoco. (→[Focus/Priorità scatto]: 524)

[Formato]



È possibile selezionare il formato dell'immagine.

MENU / SET → **[CAMERA]** → **[FORMATO]** → **Selezionare [Formato]**

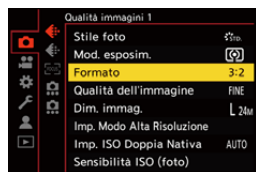

[4:3]

Formato di un monitor 4:3

[3:2]

Formato di una fotocamera con pellicola standard

[16:9]

Formato di un televisore 16:9

[1:1]

Formato quadrato

[65:24]

Rapporto di aspetto panoramico 65:24

[2:1]

Rapporto di aspetto panoramico 2:1



- I formati [65:24] e [2:1] non sono disponibili quando si usano le seguenti funzioni:
 - Modalità [iA]
 - Foto a raffica
 - [Ripresa Time Lapse]
 - [Animaz. Stop Motion]
 - Modalità alta risoluzione
 - [Impostazioni filtro]
- Quando si usano obiettivi APS-C, [65:24] e [2:1] non sono disponibili.



- Sulla schermata di registrazione può essere visualizzato un riquadro per il ritaglio (cropping):
(→ [\[Indicatore cornice\]: 388](#))

[Dim. immag.]



Imposta la dimensione dell'immagine della foto. La dimensione dell'immagine varia a seconda del [Formato] o dell'obiettivo utilizzato. Quando si usa un obiettivo APS-C, l'area dell'immagine passa a quella per APS-C, restringendo quindi l'angolo di campo.

MENU/SET → [**📷**] → [**📏**] → **Selezionare [Dim. immag.]**



[Formato]	[Dim. immag.]			
	Quando si usano obiettivi full frame		Quando si usano obiettivi APS-C	
[4:3]	[L] (21,5M)	5328×4000	[L] (9,5M)	3536×2656
	[M] (10,5M)	3792×2848	[M] (5M)	2560×1920
	[S] (5,5M)	2688×2016	[S] (2,5M)	1840×1376
	[XS] (2M)	1712×1280	[XS] (2M)	1712×1280
[3:2]	[L] (24M)	6000×4000	[L] (10,5M)	3984×2656
	[M] (12M)	4272×2848	[M] (5,5M)	2880×1920
	[S] (6M)	3024×2016	[S] (3M)	2064×1376
	[XS] (2,5M)	1920×1280	[XS] (2,5M)	1920×1280
[16:9]	[L] (20M)	6000×3368	[L] (9M)	3984×2240
	[M] (10M)	4272×2400	[M] (4,5M)	2880×1624
	[S] (5M)	3024×1704	[S] (2,5M)	2064×1160
	[XS] (2M)	1920×1080	[XS] (2M)	1920×1080
[1:1]	[L] (16M)	4000×4000	[L] (7M)	2656×2656
	[M] (8M)	2848×2848	[M] (3,5M)	1920×1920
	[S] (4M)	2016×2016	[S] (2M)	1376×1376
	[XS] (1,5M)	1280×1280	[XS] (1,5M)	1280×1280
[65:24]	[L] (13M)	6000×2208		
[2:1]	[L] (18M)	6000×3000		

- Quando è impostato [Zoom ibrido (Foto)], sulle dimensioni delle immagini viene visualizzata l'indicazione [Hy].
- Quando è impostato [Zoom di ritaglio (Foto)], sulle dimensioni delle immagini viene visualizzata l'indicazione [Cr].



- [Dim. immag.] non è disponibile quando vengono usate le seguenti funzioni:
 - [RAW] ([Qualità dell'immagine])
 - Modalità alta risoluzione

[Qualità dell'immagine]



Imposta il rapporto di compressione usato per memorizzare le immagini.

 →  →  → **Selezionare [Qualità dell'immagine]**



[FINE]

Immagini JPEG che danno priorità alla qualità delle immagini.

Formato file: JPEG

[STD.]

Immagini JPEG con qualità dell'immagine standard.

Questo è utile per aumentare il numero di foto memorizzabili senza modificare la dimensione delle foto.

Formato file: JPEG

[RAW+FINE]/[RAW+STD.]

Con questa impostazione vengono registrate contemporaneamente immagini RAW e JPEG ([FINE] o [STD.]).

Formato file: RAW+JPEG

[RAW]

Con questa impostazione vengono registrate immagini RAW.

Formato file: RAW



Nota sul formato RAW

Il formato RAW è un formato di dati delle immagini che non è stato elaborato sulla fotocamera.

La riproduzione e l'editing delle immagini RAW richiedono l'uso della fotocamera o di software dedicato.

La profondità colore delle immagini RAW registrate con questa fotocamera è 12 bit.

- Le immagini RAW possono essere elaborate sulla fotocamera. (→ [\[Elaborazione RAW\]: 465](#))
- Usare il software ("SILKYPIX Developer Studio" di Ichikawa Soft Laboratory) per elaborare e modificare i file RAW su PC. (→ [SILKYPIX Developer Studio SE: 666](#))



- Le immagini RAW sono sempre registrate nella dimensione [L] del formato [3:2].
- Quando si elimina un'immagine registrata con [RAW+FINE] o [RAW+STD.] sulla fotocamera, verranno cancellate contemporaneamente sia le immagini RAW che quelle JPEG.
- Quando viene usata la seguente funzione, [Qualità dell'immagine] non è disponibile:
 - Modalità alta risoluzione



- È possibile assegnare la funzione che registra contemporaneamente un'immagine RAW e un'immagine JPEG solo una volta ad un pulsante Fn: (→ [\[1 scatto RAW+JPG\]: 493](#))
- Seleziona uno Spazio Colore tra [sRGB] e [AdobeRGB]: (→ [\[Spazio colore\]: 522](#))

Registrazione di video

Queste sono le operazioni e le impostazioni base per registrare video.

- Vedere anche i seguenti capitoli per informazioni più dettagliate sulla registrazione di video:
 - [Impostazioni video: 340](#)
 - [Registrazione video speciale: 392](#)
 - [Output HDMI \(Video\): 434](#)
- [Operazioni base relative ai video: 113](#)
- [\[Frequenza di sistema\]: 120](#)
- [\[Formato file registrazione\]: 122](#)
- [\[Qualità reg.\]: 123](#)
- [\[Area di immagine del film.\]: 136](#)

Operazioni base relative ai video



Su questa fotocamera è possibile registrare video con una risoluzione massima di 6K (5952×3968).

Supporta anche la commutazione della frequenza di sistema e i formati dei file di registrazione [MP4(Lite)]/[MP4]/[MOV].

La modalità [iA] (Modalità Video creativa) e la modalità [S&Q] (Modalità Slow & Quick) sono modalità di registrazione specifiche per video.

In modalità [S&Q] è possibile registrare video al rallentatore e video accelerati fluidi cambiando il frame rate.

1 Selezionare la modalità di registrazione.

- Impostare il selettore della modalità. (→ [Selezione della modalità di registrazione: 70](#))

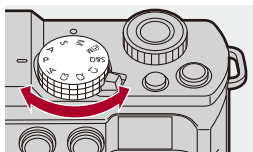

2 Avviare la registrazione.

- Premere il pulsante di registrazione video (A).
- Rilasciare il pulsante Immagine in movimento subito dopo averlo premuto.

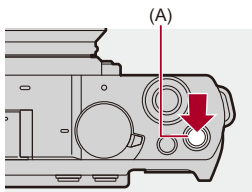

3 Arrestare la registrazione.

- Premere nuovamente il pulsante di registrazione video (A).

❖ Indicazioni visualizzate sullo schermo durante la registrazione di video

L'angolo di campo live view passa all'angolo di campo per registrazione video e vengono visualizzati il tempo registrazione video (B) e il tempo di registrazione trascorso (C).

- “h” è l'abbreviazione di ora, “m” di minuto e “s” di secondo.
- La spia di stato della registrazione (D) e la spia di accesso alla scheda (E) si accendono in rosso mentre vengono registrati video.

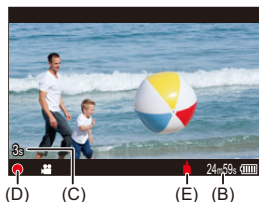

- Se è difficile mantenere la messa a fuoco sul soggetto durante la registrazione di video con AF, premere parzialmente il pulsante di scatto per regolare nuovamente la messa a fuoco.

❖ Controllo dell'esposizione durante la registrazione di video

I video verranno registrati usando le seguenti impostazioni di valore di apertura, velocità otturatore, sensibilità ISO e Doppio ISO nativo.

Modalità di registrazione	Impostazione valore apertura/velocità otturatore/sensibilità ISO/Doppio ISO nativo
[iA]	La fotocamera effettua automaticamente le impostazioni adatte alla scena. (→ Tipi di riconoscimento scena automatico: 94)
[P]/[A]/[S]/[M]	<p>Le impostazioni variano a seconda di [Esposizione auto. in P/A/S/M] nel menu [Personal.] ([Qualità immagini]). L'impostazione predefinita è [ON]. (→ [Esposizione auto. in P/A/S/M]: 522)</p> <p>[ON]: Registra con valori impostati automaticamente dalla fotocamera.</p> <p>[OFF]: Registra con i valori impostati nelle modalità [P]/[A]/[S]/[M].</p>
[ M][S&Q]	Registra con valori impostati manualmente.

❖ Intervallo di dimensioni per la divisione dei file

Verrà creato un nuovo file per continuare la registrazione se la dimensione del file supera le seguenti condizioni.

[Formato file registrazione]	[Qualità reg.]	Scheda usata	Divisione file
			Dimensione file
[MP4(Lite)]/ [MP4]	[FHD]	(A)	4 GB
		(B)	
	[4K]	(A)	96 GB
		(B)	4 GB
[MOV]	Tutte	(A)	192 GB
		(B)	4 GB

(A) Usando una scheda di memoria SDXC

(B) Usando una scheda di memoria SDHC



- Se durante la registrazione di video si usa lo zoom o si preme un pulsante, il suono di quella operazione potrebbe venire registrato.
- Il suono del funzionamento dell'obiettivo (AF e stabilizzatore immagine) può essere registrato nel video.
- Se il suono di funzionamento quando si preme il pulsante di registrazione video per interrompere la registrazione risulta fastidioso, provare quanto segue:
 - Registrare il video circa 3 secondi più a lungo e quindi dividere l'ultima parte del video usando [Dividi film.] nel menu [Play] ([Modifica immagine]).
- A seconda del tipo di scheda, l'indicazione di accesso alla scheda potrebbe apparire per breve tempo dopo la registrazione di video. Non si tratta di un malfunzionamento.
- Anche quando la riproduzione viene effettuata su un dispositivo supportato, possono verificarsi situazioni in cui ad esempio la qualità dell'immagine o del suono è scarsa, le informazioni di registrazione non vengono visualizzate correttamente o la riproduzione non è possibile.
Se si presentano queste situazioni, riprodurli su questa fotocamera.
- La registrazione di video non è possibile quando si usano le seguenti funzioni:
 - [Ripresa Time Lapse]
 - [Animaz. Stop Motion]

• **Per informazioni sull'indicazione di temperatura elevata**

Quando la temperatura della fotocamera aumenta, sullo schermo lampeggia []. Se si continua a utilizzare la fotocamera, sullo schermo viene visualizzato un messaggio che indica che la fotocamera non può essere utilizzata, e alcune funzioni, come la registrazione o la trasmissione HDMI, si arresteranno. Attendere che la fotocamera si raffreddi e che appaia il messaggio che indica che può essere usata nuovamente. Quando appare il messaggio che indica che può essere usata nuovamente, spegnere e riaccendere la fotocamera.



- È possibile cambiare la visualizzazione della schermata di registrazione in modo da adattarsi alla registrazione video come con la modalità [pM]:
(→[Vis. priorità video]: 549)
- È possibile visualizzare un riquadro rosso sulla schermata di registrazione che indica che viene registrato un video:
(→[Cornice rossa indic. di reg.]: 549)

[Frequenza di sistema]



Questo cambia la frequenza di sistema dei video che vengono registrati e riprodotti con la fotocamera.

L'impostazione predefinita della frequenza di sistema è quella del sistema di trasmissione televisivo della regione dove è stata acquistata la fotocamera.

MENU → **[]** → **[]** → **Selezionare [Frequenza di sistema]**

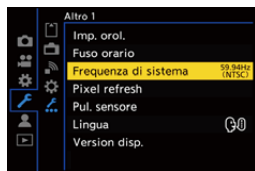

[59.94Hz (NTSC)]

Frequenza di sistema per regioni che usano il sistema di trasmissione NTSC

[50.00Hz (PAL)]

Frequenza di sistema per regioni che usano il sistema di trasmissione PAL

[24.00Hz (CINEMA)]

Frequenza di sistema per produrre film cinematografico



- Dopo aver modificato l'impostazione, spegnere e riaccendere la fotocamera.
- Se si registra usando una frequenza di sistema diversa dal sistema di trasmissione della propria regione, potrebbe non essere possibile riprodurre correttamente i video sul proprio televisore.
Si consiglia di usare l'impostazione esistente al momento dell'acquisto se non si è certi dei sistemi di trasmissione o se non si producono film cinematografici.
- Dopo aver modificato l'impostazione, si consiglia di inserire un'altra scheda e formattarla con questa fotocamera.
 - Impostare la stessa [Frequenza di sistema] quando si registra e quando si riproduce.

[Formato file registrazione]



Imposta il formato di registrazione file dei video da registrare.

MENU / SET → **[👤]** → **[🎬]** → **Selezionare [Formato file registrazione]**



[MP4(Lite)]

Questo formato di file MP4 è adatto per l'editing con app per smartphone.

[MP4]

Questo formato file è adatto per la riproduzione su PC.

[MOV]

Questo formato file è adatto per l'editing delle immagini.

[Qualità reg.]



Imposta la qualità dell'immagine dei video da registrare.

Le qualità dell'immagine selezionabili dipendono dalla modalità di registrazione, dalle impostazioni di [Frequenza di sistema] e di [Formato file registrazione].

Le voci di impostazione di [Area di immagine del film.] che è possibile selezionare dipendono dalle impostazioni di [Qualità reg.].

È anche possibile effettuare le impostazioni [Qualità reg.] usando [Filtrare] (→[Filtrare]: 133) per visualizzare solo le voci che soddisfano le condizioni definite e [ag. a lista] (→[ag. a lista]: 134) per memorizzare le impostazioni della qualità di registrazione utilizzate più di frequente.

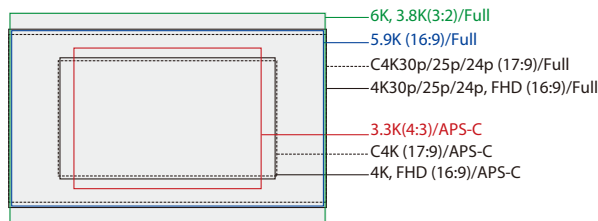

- Sopra vengono mostrate alcune qualità di registrazione disponibili.

MENU/SET → **[👤]** → **[🎞️]** → **Selezionare [Qualità reg.]**



- Per registrare video con un bit rate di 72 Mbps o più, è necessaria una scheda SD con la Speed Class corrispondente.
- Per informazioni sulle schede che possono essere utilizzate (→ [Schede SD che possono essere usate con questa fotocamera: 24](#))

❖ [Formato file registrazione]: [MP4(Lite)]

- YUV, Bit value, Compressione immagine: 4:2:0, 10 bit, Long GOP
- Formato audio: AAC (2 canali)

(A) Frame rate registrazione

(B) Bit rate (Mbps)

(C) Formato di compressione video (**HEVC**: H.265/HEVC)

[Frequenza di sistema]: [59.94Hz (NTSC)]								
[Qualità reg.]	[Area di immagine del film.]			Risoluzione	Formato	(A)	(B)	(C)
	FULL	APS-C	<small>PIXEL PIXEL</small>					
[3.8K/10bit/50M/30p]	✓	✓	✓	3840×2560	3:2	29,97p	50	HEVC

[Frequenza di sistema]: [50.00Hz (PAL)]								
[Qualità reg.]	[Area di immagine del film.]			Risoluzione	Formato	(A)	(B)	(C)
	FULL	APS-C	<small>PIXEL PIXEL</small>					
[3.8K/10bit/50M/25p]	✓	✓	✓	3840×2560	3:2	25,00p	50	HEVC

❖ [Formato file registrazione]: [MP4]

- YUV, Valore bit, Compressione immagine:
 - Qualità di registrazione **[10bit]**: 4:2:0, 10 bit, Long GOP
 - Qualità di registrazione **[8bit]**: 4:2:0, 8 bit, Long GOP
- Formato audio: AAC (2 canali)

(A) Frame rate registrazione

(B) Bit rate (Mbps)

(C) Formato di compressione immagine (**HEVC**: H.265/HEVC, **AVC**: H.264/MPEG-4 AVC)

[Frequenza di sistema]: [59.94Hz (NTSC)]

[Qualità reg.]	[Area di immagine del film.]			Risoluzione	Formato	(A)	(B)	(C)
	FULL	APS-C	PIXEL PIXEL					
[4K/10bit/100M/60p]		✓	✓	3840×2160	16:9	59,94p	100	HEVC
[4K/10bit/72M/30p]	✓	✓	✓	3840×2160	16:9	29,97p	72	HEVC
[4K/8bit/100M/30p]	✓	✓	✓	3840×2160	16:9	29,97p	100	AVC
[4K/10bit/72M/24p]	✓	✓	✓	3840×2160	16:9	23,98p	72	HEVC
[4K/8bit/100M/24p]	✓	✓	✓	3840×2160	16:9	23,98p	100	AVC
[FHD/8bit/28M/60p]	✓	✓	✓	1920×1080	16:9	59,94p	28	AVC
[FHD/8bit/20M/30p]	✓	✓	✓	1920×1080	16:9	29,97p	20	AVC
[FHD/8bit/24M/24p]	✓	✓	✓	1920×1080	16:9	23,98p	24	AVC

[Frequenza di sistema]: [50.00Hz (PAL)]

[Qualità reg.]	[Area di immagine del film.]			Risoluzione	Formato	(A)	(B)	(C)
	FULL	APS-C	PIXEL PIXEL					
[4K/10bit/100M/50p]		✓	✓	3840×2160	16:9	50,00p	100	HEVC
[4K/10bit/72M/25p]	✓	✓	✓	3840×2160	16:9	25,00p	72	HEVC
[4K/8bit/100M/25p]	✓	✓	✓	3840×2160	16:9	25,00p	100	AVC
[FHD/8bit/28M/50p]	✓	✓	✓	1920×1080	16:9	50,00p	28	AVC
[FHD/8bit/20M/25p]	✓	✓	✓	1920×1080	16:9	25,00p	20	AVC

❖ [Formato file registrazione]: [MOV]

- YUV, Valore bit, Compressione immagine:
 - Qualità di registrazione **[422/10-L]**: 4:2:2, 10 bit, Long GOP
 - Qualità di registrazione **[420/10-L]**: 4:2:0, 10 bit, Long GOP
- Formato audio: LPCM (2 canali)

 M: Disponibile solo in Modalità Video creativa.

(A) Frame rate registrazione

(B) Bit rate (Mbps)

(C) Formato di compressione immagine (**HEVC**: H.265/HEVC, **AVC**: H.264/MPEG-4 AVC)

[Frequenza di sistema]: [59.94Hz (NTSC)]

[Qualità reg.]	 M	[Area di immagine del film.]			Risoluzione	Formato	(A)	(B)	(C)
		FULL	APS-C	PIXEL PIXEL					
[6K/30p/420/10-L]	✓	✓			5952×3968	3:2	29,97p	200	HEVC
[6K/24p/420/10-L]	✓	✓			5952×3968	3:2	23,98p	200	HEVC
[6K/30p/420/10-L]	✓	✓			5952×3136	17:9	29,97p	200	HEVC
[6K/24p/420/10-L]	✓	✓			5952×3136	17:9	23,98p	200	HEVC
[5.9K/30p/420/10-L]	✓	✓			5888×3312	16:9	29,97p	200	HEVC
[5.9K/24p/420/10-L]	✓	✓			5888×3312	16:9	23,98p	200	HEVC
[3.3K/48p/422/10-L]			✓	✓	3328×2496	4:3	47,95p	200	AVC
[3.3K/48p/420/10-L]			✓	✓	3328×2496	4:3	47,95p	200	HEVC
[3.3K/30p/422/10-L]			✓	✓	3328×2496	4:3	29,97p	150	AVC
[3.3K/30p/420/10-L]			✓	✓	3328×2496	4:3	29,97p	150	HEVC
[3.3K/24p/422/10-L]			✓	✓	3328×2496	4:3	23,98p	150	AVC
[3.3K/24p/420/10-L]			✓	✓	3328×2496	4:3	23,98p	150	HEVC

[C4K/60p/422/10-L]			✓	✓	4096×2160	17:9	59,94p	200	AVC
[C4K/60p/420/10-L]			✓	✓	4096×2160	17:9	59,94p	200	HEVC
[C4K/48p/422/10-L]			✓	✓	4096×2160	17:9	47,95p	200	AVC
[C4K/48p/420/10-L]			✓	✓	4096×2160	17:9	47,95p	200	HEVC
[C4K/30p/422/10-L]		✓	✓	✓	4096×2160	17:9	29,97p	150	AVC
[C4K/30p/420/10-L]		✓	✓	✓	4096×2160	17:9	29,97p	150	HEVC
[C4K/24p/422/10-L]		✓	✓	✓	4096×2160	17:9	23,98p	150	AVC
[C4K/24p/420/10-L]		✓	✓	✓	4096×2160	17:9	23,98p	150	HEVC
[4K/60p/422/10-L]			✓	✓	3840×2160	16:9	59,94p	200	AVC
[4K/60p/420/10-L]			✓	✓	3840×2160	16:9	59,94p	200	HEVC
[4K/48p/422/10-L]			✓	✓	3840×2160	16:9	47,95p	200	AVC
[4K/48p/420/10-L]			✓	✓	3840×2160	16:9	47,95p	200	HEVC
[4K/30p/422/10-L]		✓	✓	✓	3840×2160	16:9	29,97p	150	AVC
[4K/30p/420/10-L]		✓	✓	✓	3840×2160	16:9	29,97p	150	HEVC
[4K/24p/422/10-L]		✓	✓	✓	3840×2160	16:9	23,98p	150	AVC
[4K/24p/420/10-L]		✓	✓	✓	3840×2160	16:9	23,98p	150	HEVC
[FHD/120p/422/10-L]	✓	✓	✓		1920×1080	16:9	119,88p	150	AVC
[FHD/120p/420/10-L]	✓	✓	✓		1920×1080	16:9	119,88p	150	HEVC
[FHD/60p/422/10-L]		✓	✓	✓	1920×1080	16:9	59,94p	100	AVC
[FHD/60p/420/10-L]		✓	✓	✓	1920×1080	16:9	59,94p	100	HEVC
[FHD/48p/422/10-L]		✓	✓	✓	1920×1080	16:9	47,95p	100	AVC
[FHD/48p/420/10-L]		✓	✓	✓	1920×1080	16:9	47,95p	100	HEVC
[FHD/30p/422/10-L]		✓	✓	✓	1920×1080	16:9	29,97p	100	AVC
[FHD/30p/420/10-L]		✓	✓	✓	1920×1080	16:9	29,97p	100	HEVC
[FHD/24p/422/10-L]		✓	✓	✓	1920×1080	16:9	23,98p	100	AVC
[FHD/24p/420/10-L]		✓	✓	✓	1920×1080	16:9	23,98p	100	HEVC

[Frequenza di sistema]: [50.00Hz (PAL)]									
[Qualità reg.]		[Area di immagine del film.]			Risoluzione	Formato	(A)	(B)	(C)
		FULL	APS-C	PIXEL PIXEL					
[6K/25p/420/10-L]	✓	✓			5952×3968	3:2	25,00p	200	HEVC
[6K/25p/420/10-L]	✓	✓			5952×3136	17:9	25,00p	200	HEVC
[5.9K/25p/420/10-L]	✓	✓			5888×3312	16:9	25,00p	200	HEVC
[3.3K/50p/422/10-L]			✓	✓	3328×2496	4:3	50,00p	200	AVC
[3.3K/50p/420/10-L]			✓	✓	3328×2496	4:3	50,00p	200	HEVC
[3.3K/25p/422/10-L]			✓	✓	3328×2496	4:3	25,00p	150	AVC
[3.3K/25p/420/10-L]			✓	✓	3328×2496	4:3	25,00p	150	HEVC
[C4K/50p/422/10-L]			✓	✓	4096×2160	17:9	50,00p	200	AVC
[C4K/50p/420/10-L]			✓	✓	4096×2160	17:9	50,00p	200	HEVC
[C4K/25p/422/10-L]		✓	✓	✓	4096×2160	17:9	25,00p	150	AVC
[C4K/25p/420/10-L]		✓	✓	✓	4096×2160	17:9	25,00p	150	HEVC
[4K/50p/422/10-L]			✓	✓	3840×2160	16:9	50,00p	200	AVC
[4K/50p/420/10-L]			✓	✓	3840×2160	16:9	50,00p	200	HEVC
[4K/25p/422/10-L]		✓	✓	✓	3840×2160	16:9	25,00p	150	AVC
[4K/25p/420/10-L]		✓	✓	✓	3840×2160	16:9	25,00p	150	HEVC
[FHD/100p/422/10-L]	✓	✓	✓		1920×1080	16:9	100,00p	150	AVC
[FHD/100p/420/10-L]	✓	✓	✓		1920×1080	16:9	100,00p	150	HEVC
[FHD/50p/422/10-L]		✓	✓	✓	1920×1080	16:9	50,00p	100	AVC
[FHD/50p/420/10-L]		✓	✓	✓	1920×1080	16:9	50,00p	100	HEVC
[FHD/25p/422/10-L]		✓	✓	✓	1920×1080	16:9	25,00p	100	AVC
[FHD/25p/420/10-L]		✓	✓	✓	1920×1080	16:9	25,00p	100	HEVC

[Frequenza di sistema]: [24.00Hz (CINEMA)]									
[Qualità reg.]		[Area di immagine del film.]			Risoluzione	Formato	(A)	(B)	(C)
		FULL	APS-C	PIXEL PIXEL					
[6K/24p/420/10-L]	✓	✓			5952×3968	3:2	24,00p	200	HEVC
[6K/24p/420/10-L]	✓	✓			5952×3136	17:9	24,00p	200	HEVC
[5.9K/24p/420/10-L]	✓	✓			5888×3312	16:9	24,00p	200	HEVC
[3.3K/48p/422/10-L]			✓	✓	3328×2496	4:3	48,00p	200	AVC
[3.3K/48p/420/10-L]			✓	✓	3328×2496	4:3	48,00p	200	HEVC
[3.3K/24p/422/10-L]			✓	✓	3328×2496	4:3	24,00p	150	AVC
[3.3K/24p/420/10-L]			✓	✓	3328×2496	4:3	24,00p	150	HEVC
[C4K/48p/422/10-L]			✓	✓	4096×2160	17:9	48,00p	200	AVC
[C4K/48p/420/10-L]			✓	✓	4096×2160	17:9	48,00p	200	HEVC
[C4K/24p/422/10-L]		✓	✓	✓	4096×2160	17:9	24,00p	150	AVC
[C4K/24p/420/10-L]		✓	✓	✓	4096×2160	17:9	24,00p	150	HEVC
[4K/48p/422/10-L]			✓	✓	3840×2160	16:9	48,00p	200	AVC
[4K/48p/420/10-L]			✓	✓	3840×2160	16:9	48,00p	200	HEVC
[4K/24p/422/10-L]		✓	✓	✓	3840×2160	16:9	24,00p	150	AVC
[4K/24p/420/10-L]		✓	✓	✓	3840×2160	16:9	24,00p	150	HEVC
[FHD/48p/422/10-L]		✓	✓	✓	1920×1080	16:9	48,00p	100	AVC
[FHD/48p/420/10-L]		✓	✓	✓	1920×1080	16:9	48,00p	100	HEVC
[FHD/24p/422/10-L]		✓	✓	✓	1920×1080	16:9	24,00p	100	AVC
[FHD/24p/420/10-L]		✓	✓	✓	1920×1080	16:9	24,00p	100	HEVC

- In questo documento, i video sono indicati come segue in base alla loro risoluzione:
 - Video 6K (5952×3968): **Video 6K**
 - Video 5,9K (5888×3312): **Video 5,9K**
 - Video 3,8K (3840×2560): **video 3,8K**
 - Video 3,3K (3328×2496): **Video 3,3K**
 - Video C4K (4096×2160): **Video C4K**
 - Video 4K (3840×2160): **Video 4K**
 - Video Full High Definition (1920×1080): **Video FHD**



- Poiché la fotocamera usa il formato di registrazione VBR, il bit rate viene modificato automaticamente a seconda del soggetto da registrare. Di conseguenza, il tempo di registrazione video si riduce quando si riprende un soggetto che si muove velocemente.
- I video 4:2:2 10 bit sono destinati all'editing su un PC per la produzione video.
- I video [MP4(Lite)] registrati con questa fotocamera non possono essere riprodotti su fotocamere digitali Panasonic rilasciate prima dell'aprile 2024.



- È possibile registrare una combinazione di [Frequenza di sistema], [Formato file registrazione], [Area di immagine del film.] e [Qualità reg.] in Il mio elenco.
(→[ag. a lista]: 134)

❖ Tempo di registrazione continua per video

La durata massima di una registrazione dipende dalla [Qualità reg.]. Quando la durata di una registrazione supera i seguenti limiti, la registrazione si interromperà:

[Qualità reg.]	Tempo di registrazione continua
video 6K, video 5,9K	10 minuti
video 3,8K, video 3,3K, video C4K, video 4K	15 minuti
video FHD	20 minuti

Durante la registrazione di video, la registrazione può essere interrotta per proteggere la fotocamera se la temperatura interna raggiunge valori troppo alti, anche se non è stata superata l'autonomia di registrazione continua.

- Condizioni che causano un surriscaldamento
 - Utilizzo in luoghi in cui la temperatura ambiente è elevata
 - Registrazione ripetuta di video
 - Lasciare la fotocamera accesa per periodi prolungati e quindi provare ad effettuare delle registrazioni di video ecc.

❖ Riavvio della registrazione di un video dopo un'interruzione dovuta all'aumento della temperatura interna della fotocamera

Se la registrazione di un video si interrompe a causa dell'aumento della temperatura interna della fotocamera, è necessario che la temperatura interna diminuisca prima che sia possibile riavviare la registrazione del video.



- Si consiglia di spegnere la fotocamera per ridurre la temperatura interna.
- Il tempo di registrazione continua per i video dopo il riavvio varia a seconda della quantità di tempo in cui la fotocamera è rimasta in standby (spenta).

❖ [Filtrare]

Quando [Formato file registrazione] è impostato su [MOV], è possibile specificare voci come frame rate, numero di pixel (risoluzione) e formato di compressione (YUV, bit value, compressione immagine) e visualizzare solo le qualità di registrazione che soddisfano queste condizioni.

- 1 Nella schermata di impostazione [Qualità reg.], premere [DISP.].



- 2 Premere ▲▼ per selezionare una voce di impostazione e quindi premere .
 - Impostazioni: [Frame Rate]/[Risoluzione]/[Codec]
- 3 Premere ▲▼ per selezionare le condizioni di filtro e quindi premere .
- 4 Premere [DISP.] per confermare l'impostazione.
 - Si ritorna alla schermata di impostazioni [Qualità reg.].

Cancelazione delle condizioni di filtro

Selezionare [ANY] nel Passaggio 3.

- Le condizioni di filtro vengono annullate anche quando si eseguono le seguenti operazioni:
 - Cambiare il [Formato file registrazione]
 - Cambiare la [Frequenza di sistema]
 - Selezionare una qualità di registrazione da [Qualità reg. (La mia lista)]



- Quando si modifica la qualità di registrazione usando un filtro, vengono memorizzate le condizioni del filtro corrente.

❖ [ag. a lista]





Selezionare una qualità di registrazione e memorizzarla in Il mio elenco. La qualità di registrazione memorizzata può essere impostata in [Qualità reg. (La mia lista)].

Nella schermata di impostazione [Qualità reg.], premere [Q].

- Verranno contemporaneamente memorizzate anche le seguenti informazioni:
 - [Frequenza di sistema]
 - [Formato file registrazione]
 - [Area di immagine del film.]



Impostazione o eliminazione in Il mio elenco

- 1 Selezionare [Qualità reg. (La mia lista)].
 -  ⇒ [] ⇒ [] ⇒ [Qualità reg. (La mia lista)]
- 2 Premere ▲▼ per selezionare una voce di impostazione e quindi premere .
 - Non è possibile selezionare voci di impostazione che hanno frequenze di sistema diverse.
 - Per eliminarla da Il mio elenco, selezionare la voce e premere [Q].

Impostazione dal pannello di controllo

È possibile visualizzare Mio elenco di qualità registrazione dal pannello di controllo in modalità [M]/[S&Q] o quando è impostato [Vis. priorità video].

Sfiorare la voce qualità registrazione.

- Quando già registrata in My List, viene visualizzata la schermata impostazione [Qualità reg. (La mia lista)].
Quando non ancora registrata, viene visualizzata l'impostazione [Qualità reg.].
- [Qualità reg. (La mia lista)] e [Qualità reg.] commutano ogni volta che si preme il pulsante [DISP.].
- La volta successiva che viene visualizzata la schermata delle impostazioni, viene visualizzata l'ultima schermata usata.

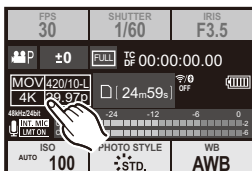

- È possibile registrare fino a 12 tipi di qualità di registrazione.

[Area di immagine del film.]



iA P A S M S&Q

Imposta l'area dell'immagine durante la registrazione video. L'angolo di campo varia a seconda dell'area dell'immagine. Restringere l'area dell'immagine consente di ottenere un effetto telescopico senza perdita di qualità dell'immagine.

→ → → **Selezionare [Area di immagine del film.]**



[FULL]

Registra usando un intervallo corrispondente al cerchio dell'immagine dell'obiettivo full frame.

[APS-C]

Registra usando un range corrispondente al cerchio dell'immagine dell'obiettivo APS-C.

[PIXEL/PIXEL]

Registra con un pixel sul sensore che è equivalente ad un pixel del video.

Registra una gamma corrispondente alla gamma della risoluzione in [Qualità reg.]

(→[Qualità reg.]: 123)

- Le impostazioni [Area di immagine del film.] che è possibile selezionare variano a seconda dell'impostazione di [Qualità reg.]. (→[Qualità reg.]: 123)
- Non è possibile impostare su [FULL] nel seguente caso.
 - Quando si usano obiettivi APS-C

Area immagine (Es.: video FHD)

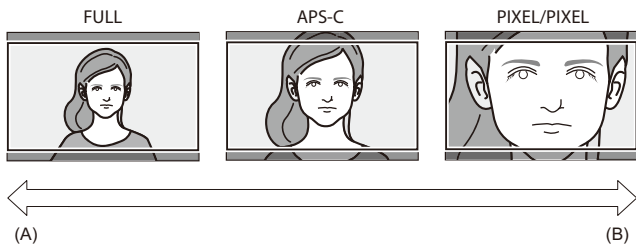
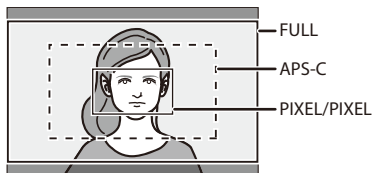

(A) Angolo di campo: Effetto grandangolo/telescopico: Non possibile

(B) Angolo di campo: Effetto stretto/telescopico: Possibile

Messa a fuoco / Zoom

È possibile ottenere una messa a fuoco più continua selezionando la modalità di messa a fuoco e la modalità AF più adatta alle condizioni di registrazioni e al soggetto.

- Questa fotocamera supporta AF a rilevamento di fase e AF a contrasto.
- [Selezione della modalità di messa a fuoco: 139](#)
- [Usando AF: 141](#)
- [Selezione della modalità AF: 159](#)
- [Operazioni area AF: 177](#)
- [Registrazione usando la messa a fuoco manuale: 183](#)
- [Registrazione con zoom: 190](#)

Selezione della modalità di messa a fuoco



Selezionare il metodo di messa a fuoco (modalità messa a fuoco) corrispondente al movimento del soggetto.

È possibile inoltre personalizzare le funzionalità di Tracking AF con [AFC].
(→[Imp. AF personal. (Foto)]: 148)

Impostare la modalità di messa a fuoco.

● → []/[] → [] → [Modalità fuoco]

[AFS]

È adatto per registrare soggetti fermi.

Quando si preme a metà il pulsante di scatto, la fotocamera mette a fuoco una volta. La messa a fuoco viene bloccata mentre viene tenuto premuto parzialmente il pulsante di messa a fuoco.

[AFC]

È adatto per registrare soggetti in movimento.

Mentre il pulsante di scatto è premuto parzialmente, la messa a fuoco viene regolata in modo continuo in base al movimento del soggetto.

- Questo anticipa il movimento del soggetto, mantenendo la messa a fuoco.
(Previsione del movimento)

[MF]

Messa a fuoco manuale. Usarla quando si desidera fissare la messa a fuoco o evitare di attivare AF. (→[Registrare usando la messa a fuoco manuale: 183](#))



- Nei seguenti casi, [AFC] funziona allo stesso modo di [AFS] quando viene premuto parzialmente il pulsante di scatto:
 - Modalità [M]
 - Modalità [S&Q]
 - Durante la registrazione video
 - In condizioni di scarsa illuminazione
- Quando vengono usate le seguenti funzioni, [AFC] passa a [AFS]:
 - Modalità alta risoluzione
 - [65:24]/[2:1] ([Formato])

Usando AF

- [Ampliamento punto AF]: 146
- [Imp. AF personal. (Foto)]: 148
- [Limitatore di messa a fuoco]: 151
- [Luce assist AF]: 153
- [Vel. spost. riq. messa a fuoco]: 154
- [Micro regolazione AF]: 155



AF (Auto Focus) si riferisce alla messa a fuoco automatica.

Selezionare la modalità di messa a fuoco e la modalità AF appropriate al soggetto ed alla scena.

1 Impostare la modalità di messa a fuoco su [AFS] o [AFC].

- → []/[] → [] → [Modalità fuoco] → [AFS]/[AFC]

2 Selezionare la modalità AF.

- Premere [] (◀) per visualizzare la schermata di selezione della modalità AF, ed impostare usando . (→ [Selezione della modalità AF: 159](#))
- In modalità [iA], ogni volta che si preme [] si passa da [] a []. (→ [Modalità AF: 95](#))

3 Premere parzialmente il pulsante di scatto dell'otturatore.

- AF è attivo.

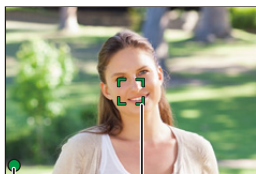

(A)

(B)

	Messa a fuoco	
	A fuoco	Non a fuoco
Icona della messa a fuoco (A)	Si accende	Lampeggia
Area AF (B)	Verde	Rosso
Bip AF	Due bip	–

AF bassa luminosità

- In ambienti scuri, si attiva automaticamente AF bassa luminosità e l'icona della messa a fuoco è indicata come [●^{LOW}].
- Ottenere la messa a fuoco può richiedere più tempo del solito.

Starlight AF

- Se la fotocamera rileva delle stelle nel cielo notturno dopo aver determinato Low illumination AF, si attiva Starlight AF.
Quando viene ottenuta la messa a fuoco, viene visualizzata l'icona della messa a fuoco [●^{STAR}] e l'area AF verrà visualizzata nell'area a fuoco.
- I bordi dello schermo non possono rilevare Starlight AF.

❖ Pulsante [AF ON]

È possibile attivare AF anche premendo [AF ON].

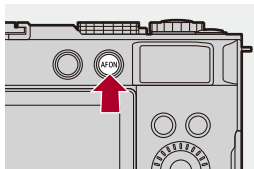



• **Soggetti e condizioni di registrazione che rendono difficile la messa a fuoco con la modalità AF**

- Soggetti che si muovono velocemente
- Soggetti estremamente luminosi
- Soggetti privi di contrasto
- Soggetti registrati attraverso finestre
- Soggetti vicini ad oggetti che luccicano
- Soggetti in ambienti molto scuri
- Quando si registrano sia soggetti distanti sia soggetti vicini





- Quando le seguenti operazioni vengono effettuate mentre si registra con [AFC], potrebbe essere necessario del tempo perché la fotocamera metta a fuoco:
 - Quando si zooma dall'estremità grandangolo all'estremità telefoto
 - Quando il soggetto cambia improvvisamente da uno lontano ad uno vicino
- Se si usa lo zoom dopo aver ottenuto la messa a fuoco, la messa a fuoco potrebbe risultare non corretta. In quel caso, regolare nuovamente la messa a fuoco.



- È possibile limitare l'intervallo in cui funziona AF:
(→ [\[Limitatore di messa a fuoco\]: 151](#))
- Quando le oscillazioni della fotocamera si riducono, è possibile mettere a fuoco automaticamente:
(→ [\[AF rapido\]: 528](#))
- È possibile modificare le impostazioni in modo che AF non funzioni quando si preme parzialmente il pulsante di scatto:
(→ [\[Rilascio Mezzo Scatto\]: 528](#))
- È possibile modificare il volume ed il suono del bip AF:
(→ [\[Bip\]: 561](#))
- È possibile assegnare la funzione che fa funzionare AF in modo che assegni la priorità ai soggetti vicini a un pulsante Fn.
Questa funzione è utile quando la fotocamera mette per errore a fuoco lo sfondo:
(→ [\[AF-ON: Near Shift\]: 494](#))
- È possibile assegnare la funzione che fa funzionare AF in modo che assegni la priorità ai soggetti lontani a un pulsante Fn.
Questa funzione è utile quando si scattano foto attraverso recinzioni o reti:
(→ [\[AF-ON: Far Shift\]: 494](#))

[Ampliamento punto AF]



Ingrandisce il punto di messa a fuoco quando la modalità AF è , , o . (In altre modalità AF, viene ingrandito il centro della schermata.)



È possibile verificare la messa a fuoco ed osservare un soggetto ingrandito come con un obiettivo tele.

1 Assegnare [Ampliamento punto AF] al pulsante Fn. (→ [Pulsanti Fn: 488](#))

2 Visualizzazione ingrandita.

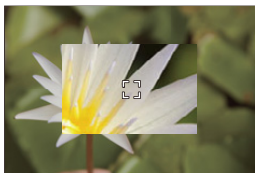
- Premere il pulsante Fn impostato nel Passaggio **1**.
- Mentre si preme il pulsante, il punto di messa a fuoco viene ingrandito.



- Quando la schermata viene ingrandita, premendo parzialmente il pulsante di scatto si ottiene una nuova messa a fuoco in una piccola area AF centrale.
- Quando la schermata viene ingrandita, ruotare  o  per regolare l'ingrandimento.



- Quando la schermata viene ingrandita, [AFC] passa a [AFS].
- Quando viene usata la seguente funzione, l'ingrandimento punto AF non funziona:
 - Registrazione video/Scatto a raffica SH



- È possibile commutare il metodo di visualizzazione della schermata ingrandita:
(→ [\[Imp. ampliam. punto AF\]: 527](#))

[Imp. AF personal. (Foto)]



È possibile selezionare le caratteristiche di funzionamento AF quando si scattano foto con [AFC] che sono appropriate al soggetto e alla scena. Ciascuna di queste caratteristiche può essere ulteriormente personalizzata.

1 Impostare la modalità di messa a fuoco su [AFC].

- **MENU/SET** → [CAMERA]/[PERSONA] → [FOCUS] → [Modalità fuoco] → [AFC]

2 Impostare [Imp. AF personal. (Foto)].

- **MENU/SET** → [CAMERA] → [FOCUS] → [Imp. AF personal. (Foto)]



[Imp.1]

Impostazione di base per utilizzi generali.

[Imp.2]

Consigliata per situazioni in cui il soggetto si muove a velocità costante in una direzione.

[Imp.3]

Consigliata quando il soggetto si muove in modo casuale, ed altri oggetti possono far parte della scena.

[Imp.4]

Consigliata per situazioni in cui la velocità del soggetto cambia in modo significativo.

❖ Regolazione delle impostazioni AF personalizzate

- 1 Premere ◀▶ per selezionare il tipo di impostazione personalizzata AF.
- 2 Premere ▲▼ per selezionare le voci e premere ◀▶ per regolare.
 - Una descrizione della voce viene visualizzata sulla schermata quando si preme [DISP].
 - Per resettare le impostazioni ai valori predefiniti, premere [Q].
- 3 Premere .

[Sensibilità AF]		Imposta la sensibilità di tracking per il movimento dei soggetti.
	[+]	Quando la distanza dal soggetto cambia in misura significativa, la fotocamera regola immediatamente la messa a fuoco. È possibile mettere a fuoco soggetti diversi in sequenza.
	[-]	Quando la distanza dal soggetto cambia in misura significativa, la fotocamera attende un pò prima di regolare la messa a fuoco. Questo consente di evitare che la messa a fuoco venga regolata accidentalmente quando, ad esempio, un oggetto si muove attraverso l'immagine.
[Sensib. commutaz. area AF]		Imposta la sensibilità per passare all'area AF corrispondente al movimento del soggetto. (Quando la modalità AF è impostata su Full Area AF)
	[+]	Quando il soggetto si sposta fuori dall'area AF, la fotocamera cambia immediatamente l'area AF per mantenere a fuoco il soggetto.
	[-]	La fotocamera cambia l'area AF in modo graduale. Effetti causati da un leggero movimento del soggetto o da ostacoli davanti alla fotocamera verranno minimizzati.

[Previs. movim. soggetto]	Imposta il metodo di tracking per modifiche alla velocità del movimento del soggetto.	
	• Con valori di impostazione maggiori, la fotocamera cerca di mantenere la messa a fuoco reagendo anche ad improvvisi movimenti del soggetto. Tuttavia, la fotocamera diventa più sensibile a leggeri movimenti del soggetto, quindi la messa a fuoco potrebbe diventare instabile.	
	[0]	Questo è adatto ad un soggetto con variazioni minime di velocità.
	[+1]	Questi sono adatti ad un soggetto la cui velocità è variabile.
[+2]		

[Limitatore di messa a fuoco]



È possibile limitare l'intervallo in cui funziona AF.

La velocità di messa a fuoco di AF aumenta quando si limita l'intervallo in cui funziona AF.

1 Impostare la modalità di messa a fuoco su [AFS] o [AFC].

- → []/[] → [] → [Modalità fuoco] → [AFS]/[AFC]

2 Impostare [Limitatore di messa a fuoco].

- → []/[] → [] → [Limitatore di messa a fuoco]

[ON]

Abilita le seguenti impostazioni.

[OFF]

Disabilita le seguenti impostazioni.

[SET]

- 1 Usare la stessa procedura di MF (→ [Registrare usando la messa a fuoco manuale: 183](#)) per verificare la messa a fuoco, quindi sfiorare [Limit1] o [Limit2] per impostare l'intervallo di funzionamento di AF.
 - [Limit1]/[Limit2] può essere impostato da uno o dall'altro.

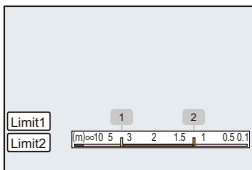

- 2 Premere  per confermare l'impostazione.
 - Premere [DISP.] per riportare l'intervallo di funzionamento all'impostazione predefinita.



- Questo può essere impostato quando si usa un obiettivo L-Mount con una ghiera di messa a fuoco.
- Non può essere impostato se è stato usato l'interruttore di selezione dell'intervallo della distanza di messa a fuoco dell'obiettivo per limitare l'intervallo di funzionamento.
- I valori di impostazione vengono resettati quando si sostituisce l'obiettivo.
- Quando è in funzione [Limitatore di messa a fuoco], sullo schermo viene visualizzato [\rightarrow AFS] \leftarrow / [\rightarrow AF \leftarrow].
- Quando viene usata la seguente funzione, [Limitatore di messa a fuoco] non è disponibile:
 - [AF+MF]

[Luce assist AF]



Quando si registra in condizioni di scarsa illuminazione, la luce di aiuto AF si accende quando si preme parzialmente il pulsante di scatto, facilitando la messa a fuoco da parte della fotocamera.

MENU → **[CAMERA]/[VIDEO]** → **[FOCUS]** → **Selezionare [Luce assist AF]**

Impostazioni: [ON]/[OFF]

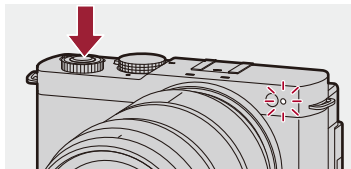

- La distanza utile della luce di aiuto AF varia a seconda dell'obiettivo utilizzato.
 - Quando è installato l'obiettivo intercambiabile (S-R2060) e questo si trova all'estremità grandangolo.
Circa 1,0 m a 3,0 m
 - Quando è installato l'obiettivo intercambiabile (S-R28200) e questo si trova all'estremità grandangolo.
Circa 1,0 m a 3,0 m
 - Quando è installato l'obiettivo intercambiabile (S-R1840) e questo si trova all'estremità grandangolo.
Circa 1,0 m a 3,0 m
- Rimuovere il paraluce.
- Quando si utilizza un obiettivo di grande diametro è possibile che la luce di aiuto AF rimanga ostruita in misura notevole, e la messa a fuoco può risultare più difficoltosa.

[Vel. spost. riq. messa a fuoco]



Imposta la velocità di spostamento dell'area AF/dell'Aiuto MF.

 → []/[] → [] → **Selezionare [Vel. spost. riq. messa a fuoco]**

Impostazioni: [FAST]/[NORMAL]

[Micro regolazione AF]



Quando si mette a fuoco con AF a rilevamento di fase è possibile eseguire la regolazione fine della messa a fuoco.



- Normalmente non è necessario regolare il punto di messa a fuoco. Regolare solo quando necessario. Se si regola su un obiettivo che ha un punto di messa a fuoco corretto, esiste il rischio che la fotocamera non sia in grado di registrare con il punto di messa a fuoco appropriato.

 →  →  → **Selezionare [Micro regolazione AF]**



[ALL]

Regolare uniformemente per tutti gli obiettivi.

Usato in casi come quando sono installati obiettivi non registrati in [ADJUST BY LENS].

[ADJUST BY LENS]

Regolare ogni obiettivo separatamente e registrare i valori di regolazione sulla fotocamera.

Quando è installato un obiettivo registrato, il valore regolato viene richiamato quando è impostato in [ADJUST BY LENS].



- Quando si usa un obiettivo zoom, è possibile regolare il punto di messa a fuoco singolarmente all'estremità grandangolo e all'estremità telefoto.
- Se l'obiettivo è già stato registrato, il valore di regolazione viene sovrascritto.

[OFF]

❖ Registrazione del valore regolato

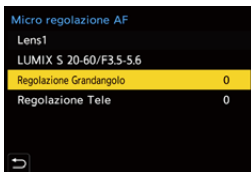
- 1 Selezionare [ALL] o [ADJUST BY LENS] e quindi premere [DISP.].
- 2 (Quando è selezionato [ADJUST BY LENS]) Registrare l'obiettivo.
 - Premere [DISP.] e selezionare [Si] per registrare.
 - Se l'obiettivo è già registrato, la schermata passa a quella nel Passaggio 3.
- 3 (Quando è selezionato [ADJUST BY LENS]) Selezionare [Regolazione Grandangolo] o [Regolazione Tele].
 - Premere ▲▼ per selezionare, quindi premere .
 - Quando si usa un obiettivo a lunghezza focale fissa, viene visualizzato [Regolazione].



- 4 Regolare il punto di messa a fuoco.
 - Premere ◀▶ per regolare il punto di messa a fuoco e quindi premere .
 - È possibile regolare anche ruotando  o .
 - Il punto di messa a fuoco viene spostato indietro quando regolato con il lato [+].
Il punto di messa a fuoco viene spostato avanti quando regolato con il lato [-].

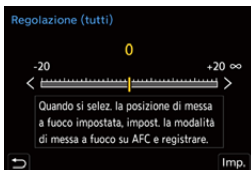

- 5 Registrare e ripetere il Passaggio 4 sino a quando viene raggiunto il punto di messa a fuoco adeguato.
 - Verificare il punto di messa a fuoco impostato in un'immagine registrata con [AFC] in [Focus/Priorità scatto] impostato su [FOCUS] e con la modalità di messa a fuoco impostata su [AFC]. (→ [Focus/Priorità scatto]: 524)



- Si consiglia di effettuare le regolazioni nello stesso ambiente che verrà usato per la registrazione.
- Durante la regolazione si consiglia di utilizzare un treppiede.



- È possibile registrare al massimo 40 obiettivi in [ADJUST BY LENS]. Quando viene superato il limite superiore, le informazioni sugli obiettivi già registrate vengono sovrascritte.
- Quando viene usato un teleconverter quando regolato con [ADJUST BY LENS], viene registrata la combinazione di obiettivo e teleconverter.
- Il punto di messa a fuoco per l'estremità grandangolo e l'estremità telefoto non può essere regolato singolarmente in [ALL].
- I numeri di registrazione e i nomi degli obiettivi registrati in [ADJUST BY LENS] vengono immessi automaticamente e non possono essere modificati.

❖ Inizializzazione

Vengono inizializzate le informazioni sugli obiettivi e i valori regolati registrati.

- 1 Selezionare [ALL] o [ADJUST BY LENS] e quindi premere [Q].
- 2 Selezionare [Sì] per inizializzare.



- Indipendentemente dalla selezione [ALL]/[ADJUST BY LENS] vengono inizializzate tutte le informazioni sugli obiettivi e i valori regolati in [Micro regolazione AF] registrati.

Selezione della modalità AF

- Riconoscimento automatico: 162
- [Tracking]: 167
- [AF Tutta l'area]: 168
- [Zona (orizzontale/verticale)]/[Zona]: 171
- [1 area+]/[1 area]: 173
- [Messa a fuoco precisa]: 175



Selezione del metodo di messa a fuoco corrispondente alla posizione ed al numero dei soggetti.



In una modalità AF diversa da Pinpoint, è possibile mettere a fuoco automaticamente riconoscendo i soggetti.

1 Premere [] (◀).

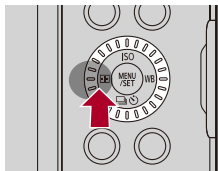
- Viene visualizzata la schermata di selezione della modalità AF.



2 Selezionare la modalità AF.

- Premere ◀▶ per selezionare una voce e quindi premere .
- È anche possibile selezionare ruotando  o .

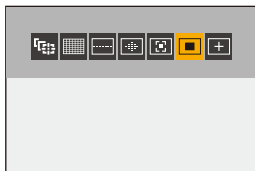

 [Tracking]

(→[Tracking]: 167)

 [AF Tutta l'area]

(→[AF Tutta l'area]: 168)

 [Zona (orizzontale/verticale)]

(→[Zona (orizzontale/verticale)]: 171)

 [Zona]

(→[Zona]: 172)

 [1 area+]

(→[1 area+]: 173)





 [1 area]

(→[1 area]: 173)

 [Messa a fuoco precisa]

(→[Messa a fuoco precisa]: 175)



- In [Ripresa Time Lapse], non è possibile utilizzare [].
- Quando la modalità di messa a fuoco è impostata su [AFC], [] non è disponibile.
- Quando viene usata la seguente funzione, la modalità AF viene bloccata su []:
 - [Ritaglio Live]
- Quando viene usata la seguente funzione, la modalità AF viene bloccata su []:
 - [65:24]/[2:1] ([Formato])



- È possibile impostare le voci di modalità AF da visualizzare sulla schermata di selezione della modalità AF:
(→ [\[Mostra/nascon. modalità AF\]: 526](#))





Riconoscimento automatico

Quando è abilitato il riconoscimento automatico, i soggetti da registrare vengono riconosciuti automaticamente e la fotocamera li mette a fuoco.













- Con alcune impostazioni è possibile che non tutti i soggetti vengano riconosciuti.
- Quando [Rilevamento soggetto] ([Tipo di soggetto]) è impostato su [ANIMAL], è possibile che alcuni soggetti diversi dagli animali vengano riconosciuti come animali.

1 Impostare [Impostaz. rilevamento AF] su [ON].

-  ⇒ []/[] ⇒ [] ⇒ [Impostaz. rilevamento AF] ⇒ [ON]
- È possibile anche premere ▲ nella schermata di selezione modalità AF per commutare [ON]/[OFF] il riconoscimento automatico.

2 Selezionare [Rilevamento soggetto].

-  → []/[] → [] → [Rilevamento soggetto]
- Selezionare [Tipo di soggetto] e [Parti bersaglio].
- È possibile selezionare anche premendo [DISP.] nella schermata di selezione modalità AF.

[Tipo di soggetto]	[HUMAN]	Riconosce gli esseri umani. Selezionare [Occhi/viso/corpo] o [Occhi/viso] per [Parti bersaglio]. • [] o [] viene visualizzato sull'icona modalità AF.
	[ANIMAL]	Riconosce gli animali. Selezionare [Corpo] o [Occhi/corpo] per [Parti bersaglio]. • Gli animali che possono essere riconosciuti sono uccelli, canidi (compresi lupi, ecc.), e felini (compresi leoni, ecc.). • [] o [] viene visualizzato sull'icona modalità AF.
	[CAR]	Riconosce le auto (principalmente per gli sport motoristici). Non è possibile selezionare [Parti bersaglio]. • [] viene visualizzato sull'icona modalità AF.
	[MOTORCYCLE]	Riconosce le moto (principalmente per gli sport motoristici). Non è possibile selezionare [Parti bersaglio]. • [] viene visualizzato sull'icona modalità AF.
[Parti bersaglio]	Selezionare la parte da mettere a fuoco. Questa impostazione può essere effettuata quando [Tipo di soggetto] è [HUMAN] o [ANIMAL].	

❖ Quando []

Quando viene riconosciuto un soggetto da registrare, viene visualizzata un'area AF.

Se vengono riconosciuti più soggetti, vengono visualizzate più aree AF ed è possibile selezionare tra queste il soggetto su cui si desidera mettere a fuoco.

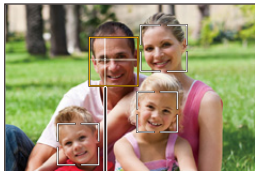

(A)

Giallo

Area AF da mettere a fuoco.

La fotocamera seleziona questo automaticamente.

- Quando viene riconosciuto un occhio umano, all'interno dell'area AF viene visualizzata una croce. (A)

Bianco

Visualizzato quando vengono riconosciuti più soggetti.

❖ **Quando** [👁️], [⋯], [👁️], [👁️] o [👁️]

Se anche solo una parte di un soggetto da registrare entra nell'area AF, questo viene automaticamente riconosciuto e messo a fuoco.

- Se vengono riconosciuti degli occhi all'interno dell'area AF, si attiva rilevamento occhi (B).

Non è possibile cambiare gli occhi da mettere a fuoco.

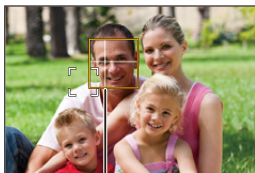

(B)



- [Impostaz. rilevamento AF] viene applicato a tutte le modalità AF escluso [[+](#)].
- Quando vengono rilevati gli occhi di una persona, verrà messo a fuoco l'occhio più vicino alla fotocamera.

L'esposizione verrà regolata sul volto. (Quando [Mod. esposim.] è impostato su [[☺](#)])

- Il numero dei soggetti che possono essere riconosciuti contemporaneamente con [[■](#)] in modalità AF sarà diverso a seconda dell'impostazione di [Rilevamento soggetto].

[HUMAN] ([Occhi/viso/corpo], [Occhi/viso]): Massimo 15 (massimo 3 corpi riconosciuti)

[ANIMAL] ([Corpo]), [CAR], [MOTORCYCLE]: Massimo 3

[ANIMAL] ([Occhi/corpo]): Massimo 1

- Riconoscimento automatico potrebbe non essere disponibile a causa delle impostazioni della fotocamera.
- Quando viene usata la seguente funzione, [Rilevamento soggetto] viene bloccato su [Occhi/viso]:
 - [Ritaglio Live]



- È possibile fare in modo che l'intervallo di misurazione per l'esposizione automatica non assegni priorità agli occhi e al volto quando funziona il riconoscimento automatico:

(→ [\[Pr. faccia Mod. espos. mult.\]: 520](#))

- È possibile nascondere la croce visualizzata sugli occhi umani quando sono a fuoco:

(→ [\[Vis. rilev. occhio pers.\]: 528](#))

[Tracking]

Quando la modalità di messa a fuoco è impostata su [AFC], l'area AF segue il movimento del soggetto, mantenendo la messa a fuoco.

Iniziare il tracking.



- Inquadrare il soggetto nell'area AF, quindi premere parzialmente il pulsante di scatto.
La fotocamera inseguirà il soggetto mentre viene premuto parzialmente o completamente il pulsante di scatto.
- Se il tracking non riesce, l'area AF diventa rossa e lampeggia.
- Quando è impostato su [AFS], la messa a fuoco sarà sulla posizione dell'area AF. Il tracking non funzionerà.



- Come manipolare l'area AF (→ [Operazioni area AF: 177](#))





- In modalità [M]/[S&Q] e mentre si registrano video, il tracking continuerà anche se viene rilasciato il pulsante di scatto dell'otturatore.

Per annullare il tracking, premere  , o sfiorare [ AF OFF].

L'inseguimento è disponibile anche con [AFS].



- Quando funziona il riconoscimento automatico, il soggetto riconosciuto viene seguito.
- Impostare [Mod. esposim.] su [] per continuare a regolare anche l'esposizione.
- [] potrebbe non essere disponibile a causa delle impostazioni della fotocamera.

[AF Tutta l'area]

La fotocamera seleziona l'area AF ottimale da focalizzare.

Quando vengono selezionate più aree AF, verranno messe a fuoco tutte le aree AF selezionate.

Quando la modalità di messa a fuoco è impostata su [AFC], è possibile assicurare che la messa a fuoco rimanga sul soggetto registrando tenendo il soggetto all'interno dell'area Full Area AF.

Specificare il soggetto da mettere a fuoco

Quando riconoscimento automatico è [ON], vengono riconosciuti più soggetti.

Quando il soggetto da mettere a fuoco viene mostrato usando l'area AF bianca, è possibile cambiarla in un'area AF gialla.

● Operazioni con sfioramento

Sfiorare il soggetto indicato con l'area AF bianca.

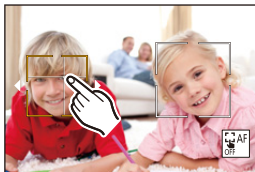

- L'area AF diventerà gialla.
- Per annullare l'impostazione, sfiorare [].

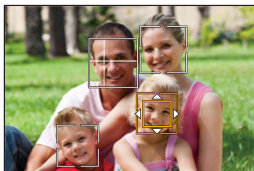

● Operazioni con pulsante

- 1 Premere ▼ nella schermata di selezione della modalità AF.
- 2 Premere ▲▼◀▶ per spostare la posizione dell'area AF.





- 3 Quando l'area AF bianca diventa gialla, premere  .
 - Per annullare l'impostazione, premere  .

❖ Impostazione dell'Area AF in qualsiasi posizione



L'area AF [] può essere impostata in qualsiasi posizione.

● Operazioni con sfioramento

Sfiorare qualsiasi posizione sulla schermata di registrazione e quindi sfiorare [Imp.].

- Sfiorare [] per ritornare a [].

● Operazioni con pulsante

- 1 Premere ▼ nella schermata di selezione della modalità AF.
- 2 Premere ▲▼◀▶ per spostare l'area AF e quindi premere  per confermare.
 - Premere nuovamente  per ritornare a [].



- È possibile spostare e cambiare la dimensione dell'area AF impostata:
(→ [Operazioni area AF: 177](#))

 [Zona (orizzontale/verticale)] /  [Zona]

[Zona (orizzontale/verticale)]

All'interno dell'area completa, è possibile mettere a fuoco zone verticali e orizzontali.

Pattern orizzontale

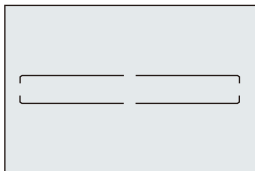

Pattern verticale

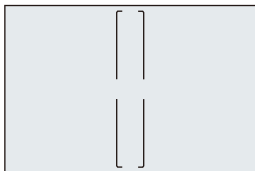

- Per passare dal pattern orizzontale al pattern verticale, premere ▲▼◀▶ nella schermata impostazioni area AF.
- Come manipolare l'area AF (→ [Operazioni area AF: 177](#))

[Zona]

All'interno dell'area completa, è possibile mettere a fuoco una zona centrale ovale.

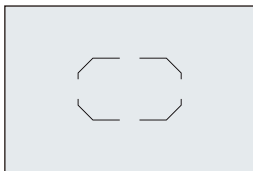

- Come manipolare l'area AF (→ [Operazioni area AF: 177](#))



- [.....] passa a [■] nei seguenti casi:
 - Durante la registrazione video
 - Modalità [M]
 - Modalità [S&Q]

 [1 area+]/  [1 area]

 [1 area+]

È possibile mettere a fuoco con enfasi su un'unica area AF.

Anche quando il soggetto si sposta fuori dalla singola area AF, rimane a fuoco in un'area AF supplementare (C).

- Efficace quando si registrano soggetti in movimento difficili da inseguire con .

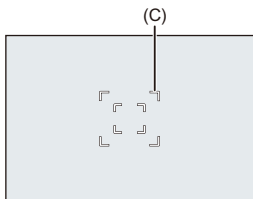

 [1 area]

Specificare il punto da mettere a fuoco.

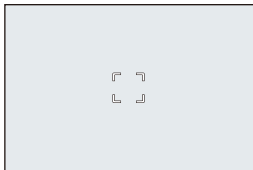

Un punto (D) viene visualizzato sulla schermata di registrazione quando una singola area AF viene ridotta alla dimensione minima. L'area AF può essere impostata sulla posizione in cui viene visualizzato il punto.

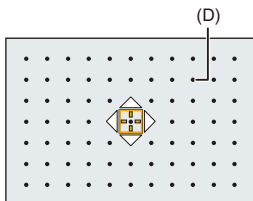

- Come manipolare l'area AF (→ [Operazioni area AF: 177](#))



- Non è possibile ridurre al minimo una singola area AF quando si usa la seguente funzione:
 - Durante la registrazione video
 - Modalità [p∞M]
 - Modalità [S&Q]
 - [Zoom ibrido (Foto)]
 - [Zoom di ritaglio (Foto)]



- Modificare la velocità di movimento di una singola area AF: (→ [\[Vel. spost. riq. messa a fuoco\]: 154](#))

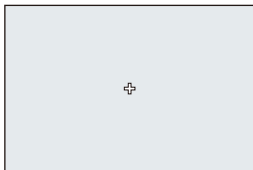

[Messa a fuoco precisa]

È possibile mettere a fuoco con maggiore precisione su un piccolo punto. Se si preme parzialmente il pulsante di scatto dell'otturatore, la schermata che consente di controllare la messa a fuoco verrà ingrandita.





- Quando si imposta un'area AF viene visualizzata la schermata ingrandita.
- Come manipolare l'area AF (→ [Operazioni area AF: 177](#))









- Quando la modalità di messa a fuoco è impostata su [AFC],  non è disponibile.
- Riconoscimento automatico non funziona in .



- Quando vengono usate le seguenti funzioni,  passa a :
 - Durante la registrazione video
 - Modalità M
 - Modalità [S&Q]

Operazioni sulla Finestra Ingrandimento

Operazioni con pulsante	Operazioni con sfioramento	Descrizione del funzionamento
	Sfiorare	Sposta [+].
	Stringere/ Allargare le dita	Ingrandisce/riduce lo schermo con piccoli incrementi/decrementi.
	—	Ingrandisce/riduce lo schermo.
—		Commuta la finestra di ingrandimento (modalità in finestra/modalità schermo intero). 
[DISP.]	[Reset]	Esce dalla visualizzazione ingrandita.

- È possibile ingrandire di circa 3× - 6×.
- È possibile scattare una foto anche sfiorando [].



- È possibile commutare il metodo di visualizzazione della schermata ingrandita: (→[Imp. AF preciso]: 527)

Operazioni area AF

- Spostare la posizione dell'area AF: 177
- Cambiare la dimensione dell'area AF: 179
- Reset dell'area AF: 180
- Messa a fuoco e regolazione della luminosità per la posizione sfiorata ([AF+AE]): 181
- [Comm. Fuoco per Vert/Oriz]: 182



Spostare la posizione dell'area AF

❖ Operazioni con sfioramento

Con le impostazioni predefinite, la messa a fuoco è sul punto sfiorato quando si sfiora lo schermo. (→ [Impost. touch]: 530)

Sfiorare la schermata di registrazione.

- Viene visualizzata la schermata di impostazione dell'area AF.
L'area AF viene impostata quando si sfiora [Imp.] o si preme parzialmente il pulsante di scatto dell'otturatore.



- È possibile ottimizzare la messa a fuoco e la luminosità sulla posizione sfiorata.
(→ [Messa a fuoco e regolazione della luminosità per la posizione sfiorata \(\[AF+AE\]\): 181](#))
- È possibile mettere a fuoco sulla posizione sfiorata e rilasciare l'otturatore.
(→ [Touch AF/Scatto touch: 97](#))

❖ Operazioni con pulsante

- 1 Premere ▼ nella schermata di selezione della modalità AF.
 - Viene visualizzata la schermata di impostazione dell'area AF.
- 2 Premere ▲▼◀▶ per spostare la posizione dell'area AF.
 - L'area AF viene impostata quando si preme  o si preme parzialmente il pulsante di scatto dell'otturatore.



- Quando [Mod. esposim.] è [], anche il target di misurazione dell'esposizione si sposta insieme all'area AF.



- È possibile impostare l'area AF in loop quando viene spostata:
(→ [\[Mov. Loop Focus Frame\]: 529](#))
- È possibile assegnare la funzione che visualizza le schermate movimento area AF/aiuto MF ad un pulsante Fn:
(→ [\[Imp. area m.fuoco\]: 494](#))

Cambiare la dimensione dell'area AF

❖ Operazioni con sfioramento

Allargare/stringere le dita nell'area AF nella schermata di impostazione dell'area AF.

- Sfiurare [Imp.] o premere parzialmente il pulsante di scatto dell'otturatore per confermare.

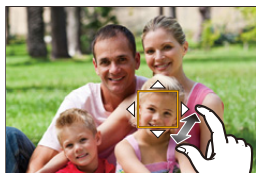

❖ Operazioni con il selettore

Ruotare  o .

- Premere  o premere parzialmente il pulsante di scatto dell'otturatore per confermare.

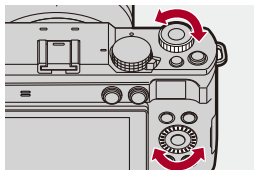

- In [, [] e [], non è possibile cambiare le dimensioni dell'area AF.

Reset dell'area AF

❖ Operazioni con sfioramento

Sfiorare [Reset] nella schermata di impostazione dell'area AF.

- Sfiorando una volta, la posizione dell'area AF ritorna al centro. Sfiorando una seconda volta, la posizione dell'area AF ritorna alla posizione predefinita.

❖ Operazioni con pulsante

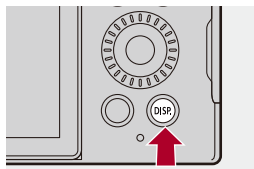

Premere [DISP.] nella schermata di impostazione dell'area AF.

- Premendo una volta, la posizione dell'area AF ritorna al centro. Premendo una seconda volta, la posizione dell'area AF ritorna alla posizione predefinita.



Messa a fuoco e regolazione della luminosità per la posizione sfiorata ([AF+AE])

1 Impostare [AF touch].

-  →  →  → [Impost. touch] → [AF touch] → [AF+AE]

2 Sfiurare il soggetto di cui si vuole regolare la luminosità.





- Presso la posizione sfiorata viene visualizzata un'area AF che funziona allo stesso modo di .

Posiziona un punto per regolare la luminosità al centro dell'area AF.

- Come manipolare l'area AF (→ [Operazioni area AF: 177](#))



3 Sfiurare [Imp.].



- L'impostazione [AF+AE] viene annullata se si sfiora  (quando è impostato  o ): 

[Comm. Fuoco per Vert/Oriz]

Memorizza posizioni separate per aree AF quando la fotocamera è allineata verticalmente e quando è allineata orizzontalmente.

Sono disponibili due orientamenti verticali, sinistra e destra.



 →  →  → **Selezionare [Comm. Fuoco per Vert/Oriz]**

[ON]

Memorizza posizioni separate per orientamenti verticale e orizzontale.

[OFF]

Imposta la stessa posizione per orientamenti verticale e orizzontale.



- In MF, memorizza la posizione di Aiuto MF.

Registrare usando la messa a fuoco manuale

- [Peaking Fuoco]: 188



MF (Messa a fuoco manuale) si riferisce alla messa a fuoco manuale. Utilizzare questa funzione quando si desidera bloccare la messa a fuoco o quando la distanza tra l'obiettivo e il soggetto è definita e non si desidera attivare la messa a fuoco automatica.

1 Impostare la modalità di messa a fuoco su [MF].

- → [] / [] → [] → [Modalità fuoco] → [MF]

2 Premere [] (◀).

- Passa alla schermata MF Assist e mostra una visualizzazione ingrandita.

3 Selezionare il punto di messa a fuoco.

- Premere ▲▼◀▶ per selezionare il punto di messa a fuoco.
- Per riportare al centro il punto da mettere a fuoco, premere [DISP.].

4 Regolare la messa a fuoco.

- Ruotare la ghiera della messa a fuoco.

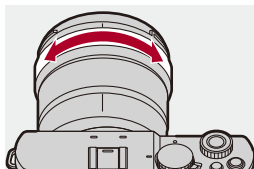

- Verrà visualizzata la parte a fuoco evidenziata con un colore. (Focus Peaking)
- Viene visualizzata una guida relativa alla distanza di registrazione. (Guida MF)

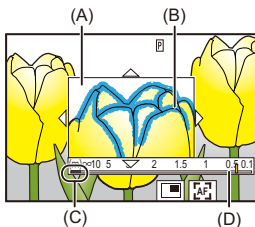

- (A) Aiuto MF (schermo ingrandito)
- (B) Focus Peaking
- (C) Indicatore per ∞ (infinito)
- (D) Guida MF







5 Chiudere la schermata MF Assist.

- Premere parzialmente il pulsante di scatto dell'otturatore.
- Questa operazione può essere eseguita anche premendo .

6 Iniziare la registrazione.

- Premere fino in fondo il pulsante di scatto dell'otturatore.

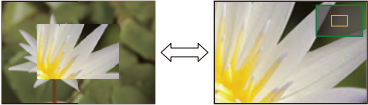
❖ Operazioni sulla schermata Aiuto MF

Operazioni con pulsante	Operazioni con sfioramento	Descrizione del funzionamento
	Trascinare	Sposta la posizione della visualizzazione ingrandita.
	Stringere/ Allargare le dita	Ingrandisce/riduce lo schermo con piccoli incrementi/decrementi.
	—	Ingrandisce/riduce lo schermo.
—		Commuta la finestra di ingrandimento (modalità in finestra ^{*1} /modalità schermo intero ^{*2}). 
[DISP.]	[Reset]	Prima volta: Riporta al centro la posizione di Aiuto MF. Seconda volta: Riporta l'ingrandimento dell'area Aiuto MF all'impostazione predefinita.
[AF ON]		AF è attivo.

*1 È possibile ingrandire di circa 3× - 6×.

*2 È possibile ingrandire di circa 3× - 20×. (Massimo 6× durante la registrazione di video, quando [Visualizz. live ingrandita] in [Uscita reg. HDMI] è impostato su [OFF] durante una trasmissione HDMI, e quando è selezionata la modalità /[S&Q])



- Sulla schermata di registrazione, è possibile ruotare la ghiera di messa a fuoco per visualizzare la schermata Aiuto MF. Se la ghiera di messa a fuoco è stata ruotata per ingrandire la visualizzazione, la schermata di aiuto verrà abbandonata poco tempo dopo aver terminato l'operazione.
- Durante MF, premendo [AF ON] si attiva AF.
- La schermata Aiuto MF può essere visualizzata anche durante la registrazione video.
- Il segno di riferimento della distanza di registrazione indica la posizione della superficie dell'immagine. Questo diventa il riferimento quando si misura la distanza di registrazione.

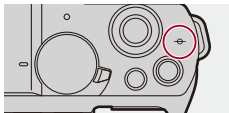

- Quando [Zoom ibrido (Foto)], [Zoom di ritaglio (Foto)], [Zoom ibrido (Video)] o [Zoom di ritaglio (Video)] sono impostati su [ON], l'ingrandimento dell'Aiuto MF è compreso tra 3x e 6x. (Durante la registrazione di video o quando è selezionata la modalità [M]/[S&Q], tuttavia, l'ingrandimento è fisso su 3x.)
- Durante la registrazione video usando le seguenti funzioni, non è possibile visualizzare la schermata Aiuto MF:
 - [Qualità reg.] con un video con frame rate elevato che supera un frame rate di registrazione di 60,00p
 - [Ritaglio Live]



- È possibile modificare la sensibilità ed il metodo di visualizzazione di Focus Peaking:
(→[Peaking Fuoco]: 188)
- È possibile memorizzare la posizione di Aiuto MF separatamente per orientamento verticale e orizzontale:
(→[Comm. Fuoco per Vert/Oriz]: 182)
- È possibile commutare il metodo di visualizzazione della schermata ingrandita:
(→[Assist. MF]: 525)
- È possibile modificare le unità di visualizzazione della Guida MF:
(→[Guida MF]: 526)
- È possibile disabilitare il funzionamento della ghiera di messa a fuoco:
(→[Blocco ghiera focus]: 526)
- È possibile impostare il movimento della posizione di Aiuto MF in loop:
(→[Mov. Loop Focus Frame]: 529)
- Il punto di messa a fuoco rimane memorizzato quando si spegne la fotocamera:
(→[Riprist. posiz. obiettivo]: 551)
- È possibile impostare l'estensione del movimento di messa a fuoco:
(→[Controllo ghiera messa fuoco]: 552)
- È possibile assegnare la funzione che visualizza le schermate movimento area AF/aiuto MF ad un pulsante Fn:
(→[Imp. area m.fuoco]: 494)

[Peaking Fuoco]

Durante il funzionamento MF, le parti a fuoco (parti dello schermo con contorni definiti) sono evidenziate con un colore.

 →  /  →  → **Selezionare [Peaking Fuoco]**

[ON]	Viene eseguita la visualizzazione Focus Peaking.	
[OFF]	—	
[SET]	[Sensibilità Peaking Fuoco]	Se regolato in direzione negativa, le parti da evidenziare vengono ridotte, consentendo una messa a fuoco più precisa.
	[Visualizza colore]	È possibile impostare il colore di visualizzazione della parte a fuoco.
	[Visualizza durante AFS]	Quando è impostato su [ON], la visualizzazione Focus Peaking è possibile anche quando si preme parzialmente il pulsante di scatto dell'otturatore nella modalità di messa a fuoco [AFS].
	[Visualizza durante MF]	<p>[Durante Live View]: Focus Peaking viene visualizzato sulla schermata di registrazione.</p> <p>[Mentre Live View è ingr]: Focus Peaking viene visualizzato nella schermata Aiuto MF e nella visualizzazione video ingrandita della schermata live view.</p> <p>[Quando si preme otturatore]: Quando è impostato su [OFF], Focus Peaking viene nascosto quando si preme il pulsante di scatto.</p>



- È possibile visualizzare la Scheda a sfioramento (→[Impost. touch]: 530) e quindi sfiorare [PEAK] in [◀] per commutare [ON]/[OFF].
- Quando si usa [Miglioramento Live View], [Peaking Fuoco] non è disponibile.

Registrazione con zoom

- [Zoom di ritaglio (Foto)]: 191
- [Zoom ibrido (Foto)]: 194
- [Zoom di ritaglio (Video)]: 197
- [Zoom ibrido (Video)]: 201

Usare lo zoom ottico dell'obiettivo per zoomare verso telefoto o grandangolo.

Ruotare la ghiera dello zoom.

(T): Telefoto

(W): Grandangolo

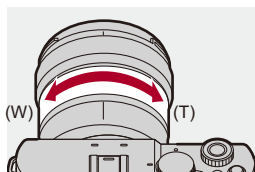

- Sulla schermata di registrazione viene visualizzata la lunghezza focale.

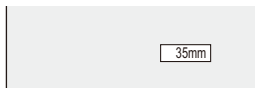

- La visualizzazione della lunghezza focale può essere nascosta:
(→[Lungh. focale]: 541)

[Zoom di ritaglio (Foto)]



Taglia la parte centrale dell'immagine per aumentare l'effetto telescopico senza deteriorare la qualità dell'immagine.



Può anche essere utilizzato con un obiettivo a lunghezza focale fissa.

→ → → **Selezionare [Zoom di ritaglio (Foto)]**

[ON]	Abilita lo zoom con rifilatura.	
[OFF]	—	
[SET]	[Imp. vis. lunghezza focale]	Imposta come viene visualizzata la lunghezza focale. [Lunghezza focale composita]: Risultato della formula "lunghezza focale dello zoom ottico × livello di zoom con rifilatura" (ad esempio: 180 mm) [+ Ingrandimento ritaglio]: lunghezza focale dello zoom ottico e livello di zoom con rifilatura (ad esempio: 60 mm × 3,0)
	[Dimens. minima immagine]	Minore è [Dim. immag.], maggiore è il livello di zoom ottenibile. [M]: massimo 1,4x [S]: massimo 2,0x [XS]: massimo circa 3x
	[Imp. dimens. imm. di reg.]	[ON]: Registra sempre con [Dim. immag.] impostato su [Dimens. minima immagine]- [OFF]: [Dim. immag.] cambia in base alla posizione dello zoom.
	[Velocità zoom (Foto)]	È possibile impostare la velocità dello zoom durante l'azionamento dello stesso. Impostazioni: [H], [M], [L], [SL]

❖ Utilizzo di [Zoom di ritaglio (Foto)]



1 Impostare [Zoom di ritaglio (Foto)] su [ON].

-  ⇒ [] ⇒ [] ⇒ [Zoom di ritaglio (Foto)] ⇒ [ON]
- È inoltre possibile abilitare lo zoom premendo il pulsante Fn a cui è assegnato [Controllo zoom].
- L'impostazione [Touch tab] diventa [ON] ed è possibile utilizzare lo Zoom Touch per ingrandire/ridurre l'immagine.

2 Eseguire le operazioni con lo zoom.



Ingrandimento/Riduzione

- Premere ▲ ▼ o ruotare  .
- È inoltre possibile ingrandire/ridurre premendo il pulsante Fn a cui è assegnato [Zoom In (Teleobiettivo)] o [Zoom Out (Grandangolo)].
- Se lo zoom è stato abilitato utilizzando il pulsante Fn a cui è stato assegnato [Controllo zoom], non è possibile aumentare/ridurre l'ingrandimento utilizzando  .

Zoom progressivo

È possibile commutare il livello dello zoom con rifilatura ([Dimens. minima immagine]).

1,0x[L]/1,4x[M]/2,0x[S]/circa 3,0x[XS]

- Premere ◀ ▶
- È inoltre possibile commutare premendo il pulsante Fn a cui è assegnato [Incr. zoom di ritaglio (Passo)].

3 Confermare la propria selezione.

- Premere  .
- Lo Zoom Touch e i pulsanti Fn [Zoom In (Teleobiettivo)], [Zoom Out (Grandangolo)] e [Incr. zoom di ritaglio (Passo)] possono anche essere utilizzati nella schermata di registrazione.



- Le immagini RAW vengono registrate senza essere rifilate.



- Le impostazioni [Imp. vis. lunghezza focale] funzionano insieme nei seguenti menu:
 - [Zoom di ritaglio (Foto)]
 - [Zoom di ritaglio (Video)]
- Le impostazioni [Dimens. minima immagine] e [Imp. dimens. imm. di reg.] funzionano insieme nei seguenti menu:
 - [Zoom ibrido (Foto)]
 - [Zoom di ritaglio (Foto)]
- [Zoom di ritaglio (Foto)] non è disponibile quando vengono usate le seguenti funzioni:
 - [Qualità dell'immagine] [RAW]
 - Modalità alta risoluzione

[Zoom ibrido (Foto)]



È possibile ottenere livelli di zoom anche maggiori agendo soltanto sulla ghiera dello zoom e combinando lo zoom ottico e [Zoom di ritaglio]. Minore è [Dimens. minima immagine], maggiore è il livello di zoom ottenibile.

MENU / SET → **[CAMERA]** → **[ZOOM]** → **Selezionare [Zoom ibrido (Foto)]**

[ON]	Abilita lo zoom ibrido.
[OFF]	—

[SET]	[Imp. vis. lunghezza focale]	<p>Imposta come viene visualizzata la lunghezza focale.</p> <p>[Lunghezza focale composita]: Risultato della formula "lunghezza focale dello zoom ottico × livello di zoom con rifilatura" (ad esempio: 180 mm)</p> <p>[+ Ingrandimento ritaglio]: lunghezza focale dello zoom ottico e livello di zoom con rifilatura (ad esempio: 60 mm × 3,0)</p>
	[Effetto grandangolo (Foto)]	<p>[ON]: Lo zoom con rifilatura produce un livello di ingrandimento costante nell'intera area dello zoom ottico.</p> <p>[OFF]: Nell'area ai bordi del grandangolo viene utilizzato solo lo zoom ottico, ed è possibile riprendere immagini con [Dim. immag.] [L].</p>
	[Dimens. minima immagine]	<p>Minore è [Dim. immag.], maggiore è il livello di zoom ottenibile.</p> <p>[M]: massimo 1,4x</p> <p>[S]: massimo 2,0x</p> <p>[XS]: massimo circa 3x</p>
	[Imp. dimens. imm. di reg.]	<p>[ON]: Registra sempre con [Dim. immag.] impostato su [Dimens. minima immagine]-</p> <p>[OFF]: [Dim. immag.] cambia in base alla posizione dello zoom.</p>



- Le immagini RAW vengono registrate senza essere rifilate.



- Le impostazioni [Imp. vis. lunghezza focale] funzionano insieme nei seguenti menu:
 - [Zoom ibrido (Foto)]
 - [Zoom ibrido (Video)]
- Le impostazioni [Dimens. minima immagine] e [Imp. dimens. imm. di reg.] funzionano insieme nei seguenti menu:
 - [Zoom ibrido (Foto)]
 - [Zoom di ritaglio (Foto)]
- [Zoom ibrido (Foto)] non può essere utilizzato con un obiettivo a lunghezza focale fissa.
- [Zoom ibrido (Foto)] non è disponibile quando vengono usate le seguenti funzioni:
 - [Qualità dell'immagine] [RAW]
 - Modalità alta risoluzione
 - [Zoom di ritaglio (Foto)]
- La zoomata può risultare irregolare se si utilizza un obiettivo con zoom diverso da un obiettivo intercambiabile Panasonic (serie S).

[Zoom di ritaglio (Video)]



Taglia la parte centrale dell'immagine per aumentare l'effetto telescopico senza deteriorare la qualità dell'immagine.

Può anche essere utilizzato con un obiettivo a lunghezza focale fissa.



MENU / SET ⇒ **[👤]** ⇒ **[⋮]** ⇒ **Selezionare [Zoom di ritaglio (Video)]**



[ON]	Abilita lo zoom con rifilatura.	
[OFF]	—	
[SET]	[Imp. vis. lunghezza focale]	<p>Imposta come viene visualizzata la lunghezza focale.</p> <p>[Lunghezza focale composita]: Risultato della formula "lunghezza focale dello zoom ottico × livello di zoom con rifilatura" (ad esempio: 180 mm)</p> <p>[+ Ingrandimento ritaglio]: lunghezza focale dello zoom ottico e livello di zoom con rifilatura (ad esempio: 60 mm × 3,0)</p>
	[Velocità zoom (Video)]	<p>[Quando la reg. è in standby]: Imposta la velocità dello zoom quando la registrazione è in standby.</p> <p>[Durante la registrazione]: Imposta la velocità dello zoom durante la registrazione.</p> <p>Impostazioni: [H], [M], [L], [SL]</p>

❖ Utilizzo di [Zoom di ritaglio (Video)]



1 Impostare [Zoom di ritaglio (Video)] su [ON].

-  ⇒ [] ⇒ [] ⇒ [Zoom di ritaglio (Video)] ⇒ [ON]
- È inoltre possibile abilitare lo zoom premendo il pulsante Fn a cui è assegnato [Controllo zoom].
- L'impostazione [Touch tab] diventa [ON] ed è possibile utilizzare lo Zoom Touch per ingrandire/ridurre l'immagine.

2 Eseguire le operazioni con lo zoom.



Ingrandimento/Riduzione

- Premere ▲ ▼ o ruotare .
- È inoltre possibile ingrandire/ridurre premendo il pulsante Fn a cui è assegnato [Zoom In (Teleobiettivo)] o [Zoom Out (Grandangolo)].
- Se lo zoom è stato abilitato utilizzando il pulsante Fn a cui è stato assegnato [Controllo zoom], non è possibile aumentare/ridurre l'ingrandimento utilizzando .

Zoom progressivo

È possibile commutare il livello dello zoom con rifilatura ([Area di immagine del film.]).

FULL, APS-C, PIXEL/PIXEL

- Premere ◀ ▶
- È inoltre possibile commutare premendo il pulsante Fn a cui è assegnato [Incr. zoom di ritaglio (Passo)].

3 Confermare la propria selezione.

- Premere .
- Lo Zoom Touch e i pulsanti Fn [Zoom In (Teleobiettivo)], [Zoom Out (Grandangolo)] e [Incr. zoom di ritaglio (Passo)] possono anche essere utilizzati nella schermata di registrazione.

❖ [Qualità reg.] e livello dello zoom con rifilatura

[Qualità reg.]	Livello massimo dello zoom con rifilatura	
	Quando si usano obiettivi full frame	Quando si usano obiettivi APS-C
video 6K, video 5,9K, video 3,3K	—	—
video 3,8K	Circa 1,5x	—
video C4K/video 4K (60p/50p/48p)	—	—
video C4K/video 4K (30p/25p/24p)	Circa 1,5x	—
video FHD (120p/100p/60p/50p/48p)	—	—
video FHD (30p/25p/24p)	Circa 3x	Circa 2x



- Le impostazioni [Imp. vis. lunghezza focale] funzionano insieme nei seguenti menu:
 - [Zoom di ritaglio (Foto)]
 - [Zoom di ritaglio (Video)]
- [Zoom di ritaglio (Video)] non è disponibile quando vengono usate le seguenti funzioni:
 - [Qualità reg.] per un video con frame rate elevato che supera un frame rate di registrazione di 60,00p
 - Video [S&Q] con un frame rate superiore a 60 fps
 - [Ritaglio Live]

[Zoom ibrido (Video)]



iA P A S M S&Q

È possibile ottenere livelli di zoom anche maggiori agendo soltanto sulla ghiera dello zoom e combinando lo zoom ottico e [Zoom di ritaglio].

Solo zoom ottico

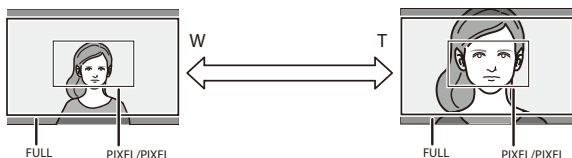

Zoom ibrido (zoom ottico e zoom con rifilatura)

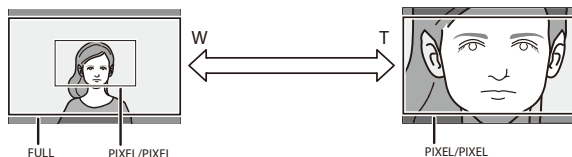

MENU SET → **[👤]** → **[⋮]** → **Selezionare [Zoom ibrido (Video)]**



[ON]	Abilita lo zoom ibrido.	
[OFF]	—	
[SET]	[Imp. vis. lunghezza focale]	<p>Imposta come viene visualizzata la lunghezza focale.</p> <p>[Lunghezza focale composta]: Risultato della formula "lunghezza focale dello zoom ottico × livello di zoom con rifilatura" (ad esempio: 180 mm)</p> <p>[+ Ingrandimento ritaglio]: lunghezza focale dello zoom ottico e livello di zoom con rifilatura (ad esempio: 60 mm × 3,0)</p>
	[Effetto grandangolo (Video)]	<p>[ON]: Lo zoom con rifilatura produce un livello di ingrandimento costante nell'intera area dello zoom ottico.</p> <p>[OFF]: Nell'area ai bordi del grandangolo viene utilizzato solo lo zoom ottico, e il ritardo durante la zoomata viene ridotto.</p>

❖ [Qualità reg.] e livello dello zoom con rifilatura

[Qualità reg.]	Livello massimo dello zoom con rifilatura	
	Quando si usano obiettivi full frame	Quando si usano obiettivi APS-C
video 6K, video 5,9K, video 3,3K	—	—
video 3,8K	Circa 1,5x	—
video C4K/video 4K (60p/50p/48p)	—	—
video C4K/video 4K (30p/25p/24p)	Circa 1,5x	—
video FHD (120p/100p/60p/50p/48p)	—	—
video FHD (30p/25p/24p)	Circa 3x	Circa 2x



- Le impostazioni [Imp. vis. lunghezza focale] funzionano insieme nei seguenti menu:
 - [Zoom ibrido (Foto)]
 - [Zoom ibrido (Video)]
- [Zoom ibrido (Video)] non può essere utilizzato con un obiettivo a lunghezza focale fissa.
- [Zoom ibrido (Video)] non è disponibile quando vengono usate le seguenti funzioni:
 - [Qualità reg.] per un video con frame rate elevato che supera un frame rate di registrazione di 60,00p
 - Video [S&Q] con un frame rate superiore a 60 fps
 - [Ritaglio Live]
 - [Zoom di ritaglio (Video)]
- La zoomata può risultare irregolare se si utilizza un obiettivo con zoom diverso da un obiettivo intercambiabile Panasonic (serie S).

Drive / Otturatore / Stabilizzatore di immagine

Questo capitolo descrive le funzioni per registrare in modalità avanzamento e la funzione stabilizzatore di immagine.

- Selezione della modalità di scatto: 205
- Scatto di foto a raffica: 207
- Modalità alta risoluzione: 215
- Registrazione con ripresa time lapse: 221
- Registrazione con Animazione Stop Motion: 229
- Video Ripresa Time Lapse/Animazione Stop Motion: 234
- Registrazione usando l'autoscatto: 236
- Registrazione con bracket: 241
- [Modalità silenziosa]: 249
- [Scansione sincron. (Foto)]: 251
- [Min. vel. scatto]: 253
- [Ritardo otturatore]: 254
- Stabilizzatore di immagine: 255

Selezione della modalità di scatto



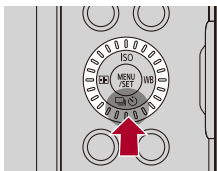

È possibile commutare la modalità di scatto su Single, Burst, ecc. in base alle condizioni di registrazione.

1 Premere [MENU/SET] (▼).



2 Selezionare una modalità avanzamento.

- Premere ◀▶ per selezionare una voce e quindi premere .
- È anche possibile selezionare ruotando .

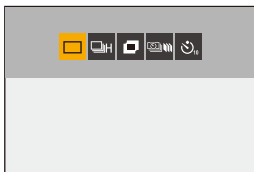

 (Singolo)

Scatta una foto ogni volta che si preme il pulsante di scatto.

 (scatto a raffica) (→ [Scatto di foto a raffica: 207](#))

Scatta foto in modo continuo mentre si tiene premuto il pulsante di scatto.

 (Modalità Alta Risoluzione) (→ [Modalità alta risoluzione: 215](#))

Unisce foto ad alta risoluzione da più immagini registrate.

 (Ripresa Time Lapse/Animazione Stop Motion) (→ [Registrazione con ripresa time lapse: 221](#), [Registrazione con Animazione Stop Motion: 229](#))



Scatta foto con Ripresa Time Lapse o Animazione Stop Motion.

 (Autoscatto) (→ [Registrazione usando l'autoscatto: 236](#))

Scatta foto quando è trascorso il tempo impostato dopo aver premuto il pulsante di scatto.



- Le schermate di impostazione dettagliate per ciascuna modalità di scatto possono essere richiamate con un pulsante Fn:

[] ⇒ [] ⇒ [Impostazione tasto Fn] ⇒ [Impostazione modalità Reg] ⇒ [Impost. Modalità avanzam.]

Scatto di foto a raffica



Scatta foto in modo continuo mentre si tiene premuto il pulsante di scatto. È possibile selezionare le impostazioni dello scatto a raffica per adattarsi alle condizioni di registrazione, incluso [H], [M] e [L] che consentono lo scatto a raffica con immagini di alta qualità, e lo scatto a raffica SH che scatta foto a raffica a velocità ultra elevate usando l'otturatore elettronico.

1 Premere [] (▼).

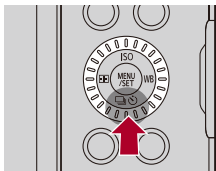

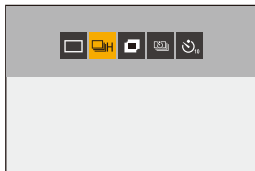

2 Premere ◀▶ per selezionare [Scatto a raff.], quindi premere ▲.

- È anche possibile selezionare ruotando .



3 Selezionare la velocità della raffica.

- Premere ◀▶ per selezionare una voce e quindi premere .
- È anche possibile selezionare ruotando  o .
- Può essere impostato in [Impost. scatto raffica] nel menu [Foto].

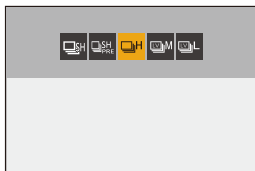

[SH]

Scatta foto a raffica a velocità ultra elevata, 30 fotogrammi/secondo.

[SH PRE]

Scatta foto con pre-raffica a velocità ultra elevate, 30 fotogrammi/secondo.

[H]

Scatta foto a raffica ad alta velocità.

[M]

Scatta foto a raffica a media velocità.

[L]

Scatta foto a raffica a bassa velocità.

4 Iniziare la registrazione.

- Scatta foto a raffica mentre si tiene premuto a fondo il pulsante di scatto.

❖ Registrazione pre-raffica SH

La fotocamera registra delle immagini (per un totale di 15 fotogrammi) mentre il pulsante di scatto è premuto parzialmente prima che abbia inizio la registrazione e negli 0,5 secondi prima che il pulsante di scatto dell'otturatore venga premuto fino in fondo.

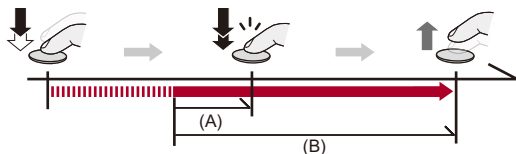

(A) 0,5 secondi

(B) Intervallo registrato

- Durante la registrazione pre-raffica SH sulla schermata di registrazione viene visualizzata l'indicazione [PRE].
- Se si tiene parzialmente premuto il pulsante di scatto dell'otturatore per circa 1 minuto, i fotogrammi ripresi prima che il pulsante di scatto dell'otturatore venisse premuto fino in fondo non possono essere salvati. Premere nuovamente parzialmente il pulsante di scatto dell'otturatore.

❖ Velocità della raffica

	Otturatore elettronico	Live View quando si scattano foto a raffica
[SH]/[SH PRE]	30 fotogrammi/secondo ([AFS]/[AFC]/[MF])	Nessuna
[H] (Alta velocità)	9 fotogrammi/secondo ([AFS]/[MF]) 8 fotogrammi/secondo ([AFC])	Non disponibile ([AFS]/[MF]) Disponibile ([AFC])
[M] (Media velocità)	5 fotogrammi/secondo ([AFS]/[AFC]/[MF])	Disponibile
[L] (Bassa velocità)	2 fotogrammi/secondo ([AFS]/[AFC]/[MF])	Disponibile

- La velocità della raffica può essere inferiore a seconda delle impostazioni per la registrazione come [Dim. immag.] e modalità messa a fuoco.

❖ Numero massimo di fotogrammi registrabili

	[Qualità dell'immagine]		
	[FINE]/[STD.]	[RAW+FINE]/[RAW+STD.]	[RAW]
[SH]/[SH PRE]	36 fotogrammi ^{*1}		
[H] (Alta velocità)	120 fotogrammi o più ^{*2}	35 fotogrammi o più ^{*2}	55 fotogrammi o più ^{*2}
[M] (Media velocità)	200 fotogrammi o più ^{*2}	50 fotogrammi o più ^{*2}	200 fotogrammi o più ^{*2}
[L] (Bassa velocità)	200 fotogrammi o più ^{*2}	200 fotogrammi o più ^{*2}	200 fotogrammi o più ^{*2}

- Usando una scheda di memoria SDXC Nextorage conforme a UHS-II UHS Speed Class 3
- Quando si effettua la registrazione secondo le condizioni di test specificate da Panasonic.

Le condizioni di registrazione possono ridurre il numero massimo di fotogrammi registrabili.

*1 La registrazione si arresta quando viene raggiunto il numero massimo di fotogrammi registrabili.

Per la registrazione pre-raffica SH, questo include il numero di immagini riprese con la registrazione pre-raffica.

*2 La velocità della raffica si riduce durante la registrazione, ma è possibile continuare a scattare foto sino a che la scheda è piena.

❖ Numero di foto che possono essere scattate in modo continuo

Quando si preme parzialmente il pulsante di scatto, sulla schermata di registrazione apparirà il numero di foto che è possibile scattare in sequenza.

Esempio) In caso di 20 immagini: [r20]



- Una volta che inizia la registrazione, il numero di foto che è possibile scattare in sequenza diminuirà.
 - Durante [H]/[M]/[L] scatto a raffica: Quando appare [r0], la velocità della raffica diminuisce.
 - Durante scatto a raffica SH: Quando appare [r0], lo scatto a raffica si arresta.
- Quando viene visualizzato [r99+] sulla schermata di registrazione, è possibile scattare 100 o più foto a raffica.

❖ Messa a fuoco quando si scattano foto a raffica

Modalità Messa a fuoco	[Focus/ Priorità scatto] (→ [Focus/ Priorità scatto]: 524)	[SH]/[SH PRE]	[H]	[M]/[L]
[AFS]	[FOCUS] [BALANCE] [RELEASE]	Bloccata sulla messa a fuoco della prima immagine		
[AFC]	[FOCUS]	Messa a fuoco stimata	Messa a fuoco normale	
	[BALANCE] [RELEASE]	Messa a fuoco stimata		
[MF]	—	Messa a fuoco impostata manualmente		

- Quando il soggetto è scarsamente illuminato con [AFC], la messa a fuoco viene bloccata su quella utilizzata per la prima immagine.
- Con messa a fuoco stimata, ha priorità la velocità della raffica e la messa a fuoco è stimata per quanto possibile.
- Con messa a fuoco normale, la velocità della raffica può diventare lenta.

❖ Esposizione quando si scattano foto a raffica

Modalità Messa a fuoco	[SH]/[SH PRE]	[H]	[M]/[L]
[AFS]	Fissata sull'esposizione della prima immagine		L'esposizione viene regolata per ciascuna inquadratura
[AFC]	L'esposizione viene regolata per ciascuna inquadratura		
[MF]	Fissata sull'esposizione della prima immagine		



- Può essere necessario del tempo per salvare le foto a raffica. Se si continua a scattare foto a raffica mentre è in corso il salvataggio, il numero massimo di fotogrammi registrabili si ridurrà. Quando si scattano foto a raffica, si consiglia di usare una scheda ad alta velocità.

Note sullo scatto a raffica SH

- Esistono limiti della velocità dell'otturatore che è possibile impostare durante lo scatto a raffica SH.
 - [SH]/[SH PRE]: A un minimo di 1/30
- L'apertura sarà fissa durante una ripresa con scatto a raffica.
- Le immagini registrate verranno salvate come un insieme di gruppi di foto a raffica. (→ [Immagini raggruppate: 461](#))

Note sulla registrazione pre-raffica SH

- Le foto scattate prima che il pulsante di scatto sia premuto completamente non vengono salvate nei seguenti casi:
 - Quando si registra con Scatto Touch
 - Quando [Rilascio Mezzo Scatto] nel menu [Personal.] ([Fuoco/Scatto]) è impostato su [ON]
- Quando la temperatura ambiente è elevata o si esegue una registrazione pre-raffica continua, anche se si preme parzialmente il pulsante di scatto dell'otturatore, Pre-scatto a raffica potrebbe non funzionare per proteggere la fotocamera dal surriscaldamento. Attendere che la fotocamera si raffreddi.
- Anche se si preme parzialmente il pulsante di scatto dell'otturatore, Pre-scatto a raffica potrebbe non funzionare quando non vi è spazio sufficiente sulla scheda.
- La frequenza di aggiornamento sulla schermata Live View diventa 30 fps quando si è selezionato [SH PRE] e si preme parzialmente il pulsante di scatto dell'otturatore.

Modalità alta risoluzione



iA P A S M iM S&Q

Unisce foto ad alta risoluzione da più immagini registrate.

Questa funzione è adatta a registrare soggetti che non si muovono.

Quando [Alta risoluzione portatile] è impostato su on, è possibile registrare foto con una risoluzione maggiore senza usare un treppiede.

L'immagine dopo l'unione può essere salvata in formato RAW o JPEG.



- Quando si registra con [Alta risoluzione portatile] impostato su [OFF], usare un treppiede per ridurre al minimo le oscillazioni della fotocamera.

1 Premere [] (▼).

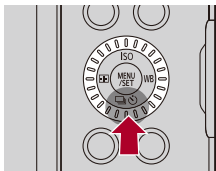

2 Premere ◀▶ per selezionare [Modo Alta Risoluzione], quindi premere ▲.

- È anche possibile selezionare ruotando .

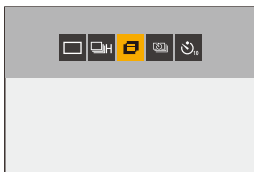

3 Effettuare le impostazioni di registrazione.

- Può essere impostato in [Imp. Modo Alta Risoluzione] nel menu [Foto].



[Alta risoluzione portatile]

È possibile registrare senza usare un treppiede. Attivare la funzione stabilizzatore di immagine.

- Quando [OFF], la funzione stabilizzatore di immagine non è disponibile.

[Qualità dell'immagine]

Impostare il rapporto di compressione per la memorizzazione delle immagini.

[COMBINED]/[FINE]/[RAW+FINE]/[RAW]

- Quando è impostato [COMBINED], la registrazione ha le stesse impostazioni di [Qualità dell'immagine] nel menu [Foto] ([Qualità immagini]). (Tuttavia, [STD.] passa a [FINE].)

[Dim. immag.]

Imposta la dimensione dell'immagine dopo l'unione.

Quando [Formato] è [4:3].

[XL] (85 M): 10656×8000

[LL] (42,5 M): 7552×5664

Quando [Formato] è [3:2].

[XL] (96 M): 12000×8000

[LL] (48 M): 8496×5664

Quando [Formato] è [16:9].

[XL] (81 M): 12000×6736

[LL] (40,5 M): 8496×4784

Quando [Formato] è [1:1].

[XL] (64 M): 8000×8000

[LL] (32 M): 5664×5664

- Le immagini RAW sono sempre registrate con rapporto di aspetto [3:2] (12000×8000).
-

[Scatto norm. reg. simult.]

Scatta contemporaneamente foto che non sono unite quando è impostato [ON]. La prima foto verrà salvata con [Dim. immag.] impostato su [L].

[Ritardo otturatore]

Imposta il ritardo dal momento in cui viene premuto il pulsante di scatto a quello in cui viene rilasciato l'otturatore.

[30 SEC]/[15 SEC]/[8 SEC]/[4 SEC]/[2 SEC]/[1 SEC]/[1/2 SEC]/[1/4 SEC]/[1/8 SEC]/[Off]

[Elaboraz. sfocatura movim.]

Imposta il metodo di correzione da usare quando il soggetto si muove.

[MODE1]: Assegna priorità alla modalità Alta Risoluzione, di conseguenza la sfocatura del soggetto della foto appare come immagine residua.

[MODE2]: Riduce l'immagine residua dalla sfocatura del soggetto, ma non è possibile ottenere lo stesso effetto modalità Alta Risoluzione nell'intervallo corretto.

- Quando [Alta risoluzione portatile] è [ON], [Elaboraz. sfocatura movim.] viene impostato su [MODE2].
-

4 Decidere riguardo alla composizione e quindi posizionare la fotocamera.

- Se viene rilevato un effetto mosso, l'icona della modalità Alta Risoluzione (A) lampeggia.
- Quando [Alta risoluzione portatile] è impostato su [ON], l'icona diventa [📷(👁️)].



5 Iniziare la registrazione.

- Premere fino in fondo il pulsante di scatto dell'otturatore.
- Con le impostazioni predefinite, [Ritardo otturatore] è attivo, quindi esiste un ritardo tra quando si preme il pulsante di scatto ed il momento in cui viene rilasciato l'otturatore.
- La schermata diventerà scura durante la registrazione.
- L'indicatore di stato della registrazione (rosso) (B) lampeggia. Non muovere la fotocamera mentre sta lampeggiando.
- È possibile continuare la registrazione quando termina il processo di unione.





- In modalità Alta Risoluzione, la registrazione verrà effettuata usando le seguenti impostazioni:
 - Valore minimo dell'apertura: F16
 - Velocità dell'otturatore: 1 secondo - 1/8000 di secondo
 - Sensibilità ISO: Limite superiore a [3200]
 - Modalità Messa a fuoco: [AFS]/[MF]
- Tenere saldamente la fotocamera durante la registrazione con la fotocamera tenuta in mano in modo che la fotocamera non sia soggetta a vibrazioni. La registrazione potrebbe non riuscire in caso di notevoli vibrazioni.
- L'unione delle immagini può richiedere molto tempo quando si effettua la registrazione con la fotocamera tenuta in mano.
- Quando si registra in luoghi estremamente luminosi o sotto illuminazione fluorescente o a LED, è possibile che il colore o la luminosità dell'immagine cambino o che sullo schermo vengano visualizzate delle striature orizzontali. Riducendo la velocità dell'otturatore è possibile ridurre l'effetto delle strisce orizzontali.
- Dispositivi diversi da questa fotocamera potrebbero non essere in grado di riprodurre immagini registrate usando la modalità Alta Risoluzione.
- Quando si usano obiettivi APS-C, non è possibile registrare in Modalità Alta Risoluzione.

Registrazione con ripresa time lapse



Le foto vengono scattate automaticamente ad un intervallo di registrazione impostato.

Questa funzione è ideale per tenere traccia dei cambiamenti nel corso del tempo di soggetti come animali e piante.

Le foto scattate verranno salvate come un insieme di immagini raggruppate che possono anche essere combinate in un video.

(→ [Immagini raggruppate: 461](#))



- Verificare che l'orologio sia impostato correttamente. (→ [Impostazione dell'orologio \(dopo la prima accensione\): 63](#))
- Per intervalli di registrazione lunghi, si consiglia di impostare [Riprist. posiz. obiettivo] su [ON] nel menu [Personal.] ([Obiettivo/Altro]).

1 Premere [] (▼).

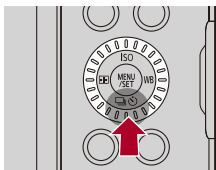

2 Premere ◀▶ per selezionare [Time Lapse/Animaz.], quindi premere ▲.

- È anche possibile selezionare ruotando .

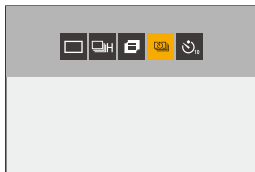

3 Impostare [Modalità] su [Ripresa Time Lapse].

- Può essere impostato in [Time Lapse/Animaz.] nel menu [Foto].



4 Effettuare le impostazioni di registrazione.

[Modalità]

Passa da Ripresa Time Lapse a Animazione Stop Motion.

[Impost. Intervallo scatto]

[ON]: Imposta l'intervallo prima che avvenga la registrazione successiva.

[OFF]: Scatta foto senza lasciare intervalli di registrazione.

[Ora di inizio]

[Ora]: Inizia la registrazione quando si preme a fondo il pulsante di scatto dell'otturatore.

[Dopo 2 secondi]: Inizia la registrazione 2 secondi dopo che si preme a fondo il pulsante di scatto dell'otturatore.

[Imposta Ora avvio]: Inizia la registrazione al tempo impostato.

[Conteggio immagini]/[Intervallo scatto]

Imposta il numero di immagini e l'intervallo di registrazione.

Il numero di immagini e l'intervallo di registrazione può essere calcolato e impostato automaticamente. (→ [Assistente impostazioni per registrazione Ripresa Time Lapse: 225](#))

- [Intervallo scatto] non è disponibile quando [Impost. Intervallo scatto] è impostato su [OFF].
-

[Allineamento esposizione]

Regola automaticamente l'esposizione per prevenire grosse differenze di luminosità tra frame adiacenti.

[Creare nuova cartella reg.]

[Crea nuova cartella]: Quando è impostato su [ON], viene creata una nuova cartella ogni volta che si inizia una registrazione Ripresa Time Lapse.

[Azzera num. file]: Quando è impostato su [ON], il numero file viene reimpostato ogni volta che viene creata una nuova cartella.

5 Chiudere il menu.

- Premere parzialmente il pulsante di scatto dell'otturatore.

6 Iniziare la registrazione.

- Premere fino in fondo il pulsante di scatto dell'otturatore.
- Quando è impostato [Imposta Ora avvio], la fotocamera passa in stato sleep sino a che si raggiunge l'ora di inizio.
- Quando la fotocamera è in standby registrazione, passa in stato sleep se non vengono eseguite operazioni per un determinato periodo di tempo.
- La registrazione si interromperà automaticamente.

7 Creare un video. (→ [Video Ripresa Time Lapse/ Animazione Stop Motion: 234](#))

- Dopo l'arresto della registrazione, selezionare [Si] sulla schermata di conferma per procedere a creare un video.

Anche se si seleziona [No], è possibile comunque creare un video con [Video Time Lapse] nel menu [Play] ([Elabora immagine]). (→ [\[Video Time Lapse\]: 482](#))

❖ Assistente impostazioni per registrazione Ripresa Time Lapse

Quando si preme [DISP.] nella schermata delle impostazioni [Conteggio immagini]/[Intervallo scatto], [Conteggio immagini] e [Intervallo scatto] possono essere impostati automaticamente calcolandoli a partire da frame rate, tempo e durata della registrazione del video da creare.

- 1 Premere ▲▼ per selezionare la voce e quindi premere .



[Frame rate di produzione]

Imposta il frame rate dei video da creare.

Può essere impostato nell'intervallo tra 1 fps e 99 fps.

[Lunghezza video]

Imposta il tempo di riproduzione dei video da creare.

Può essere impostato nell'intervallo tra 00m01s e 99m59s.

[Durata ripresa time lapse]

Imposta la durata di Ripresa Time Lapse.

Può essere impostato nell'intervallo tra 00h00m01s e 99h59m59s.

- 2 Premere [DISP.] per confermare.

- Le impostazioni si riflettono quando si seleziona [Si].



- [Conteggio immagini] può essere impostato nell'intervallo tra 1 e 9999.
- [Intervallo scatto] viene impostato nell'intervallo tra 00m01s e 99m59s.
I decimali vengono arrotondati per difetto se il numero non è divisibile ottenendo un numero intero.
- Quando l'impostazione è una in cui la registrazione non è possibile, [Conteggio immagini] o [Intervallo scatto] viene visualizzato in caratteri rossi.
- Quando [Impost. Intervallo scatto] è [OFF], le impostazioni di Ripresa Time Lapse non possono essere calcolate automaticamente.

❖ Operazioni durante registrazione Ripresa Time Lapse

In stato sleep, premendo parzialmente il pulsante di scatto la fotocamera si accende.

- È possibile effettuare le seguenti operazioni premendo [Q] durante la registrazione Ripresa Time Lapse.

[Continua]

Ritorna alla registrazione. (Solo durante la registrazione)

[Sospendi]

Mette in pausa la registrazione. (Solo durante la registrazione)

[Ripristina]

Riavvia la registrazione. (Solo mentre è in pausa)

- È anche possibile premere il pulsante di scatto per riavviare.

[Esci]

Arresta la registrazione Ripresa Time Lapse.



- Le foto memorizzate su schede diverse non possono essere combinate in un unico video.
- La fotocamera assegna la priorità all'ottenimento dell'esposizione standard, quindi potrebbe non scattare foto all'intervallo impostato o non scattare il numero impostato di foto.

Inoltre, potrebbe non terminare nel momento finale visualizzato sullo schermo.

- Ripresa Time Lapse viene messa in pausa nei seguenti casi.
 - Quando la carica della batteria si esaurisce
 - Quando si posiziona l'interruttore di accensione/spegnimento della fotocamera su [OFF]

È possibile posizionare l'interruttore di accensione/spegnimento della fotocamera su [OFF] e sostituire la batteria o la scheda.

Impostare l'interruttore di accensione/spegnimento della fotocamera su [ON] e quindi premere a fondo il pulsante di scatto per riprendere la registrazione.

(Notare che le immagini registrate dopo aver sostituito la scheda verranno salvate come un insieme separato di immagini raggruppate)

- [Allineamento esposizione] non è disponibile se la sensibilità ISO è impostata su un valore diverso da [AUTO] in modalità [M].

Registrazione con Animazione Stop Motion



Scatta foto spostando a poco a poco il soggetto.

Le foto scattate verranno salvate come un insieme di immagini raggruppate che possono essere combinate in un video stop motion.

(→ [Immagini raggruppate: 461](#))

1 Premere [MENU/SET] (▼).

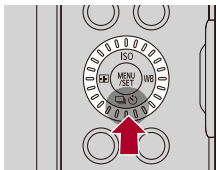

2 Premere ◀▶ per selezionare [Time Lapse/Animaz.], quindi premere ▲.

- È anche possibile selezionare ruotando .

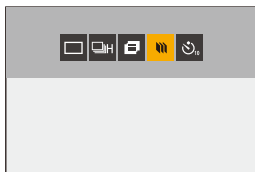

3 Impostare [Modalità] su [Animaz. Stop Motion].

- Può essere impostato in [Time Lapse/Animaz.] nel menu [Foto].



4 Effettuare le impostazioni di registrazione.

[Modalità]

Passa da Ripresa Time Lapse a Animazione Stop Motion.

[Agg. al gruppo di imm.]

Consente di continuare a registrare per un insieme di immagini stop motion che sono già state registrate.

- Selezionare un'immagine e procedere al Passaggio **6**.
-

[Scatto automatico]

[ON]: Scatta automaticamente foto con un intervallo di registrazione impostato.

[OFF]: Scatta le foto manualmente, fotogramma per fotogramma.

[Intervallo scatto]

Imposta l'intervallo di registrazione per [Scatto automatico].

5 Chiudere il menu.

- Premere parzialmente il pulsante di scatto dell'otturatore.

6 Iniziare la registrazione.

- Premere fino in fondo il pulsante di scatto dell'otturatore.
- Scatta foto ripetutamente spostando a poco a poco il soggetto.
- La schermata di registrazione mostra fino a due immagini precedentemente riprese. Utilizzarle come riferimento per regolare il movimento.
- È possibile riprodurre le immagini stop motion registrate premendo [▶] durante la registrazione.

Premere [🗑️] per cancellare le immagini non necessarie.

Per tornare alla schermata di registrazione, premere nuovamente [▶].



7 Arrestare la registrazione.

- Premere [MENU/SET] e quindi selezionare [Time Lapse/Animaz.] dal menu [Foto] per arrestare la registrazione.



8 Creare un video. (→ [Video Ripresa Time Lapse/ Animazione Stop Motion: 234](#))

- Dopo l'arresto della registrazione, selezionare [Si] sulla schermata di conferma per procedere a creare un video.

Anche se si seleziona [No], è possibile comunque creare un video con [Video Stop Motion] nel menu [Play] ([Elabora immagine]). (→ [\[Video Stop Motion\]: 482](#))



- É possibile registrare fino a 9999 fotogrammi.
- Se si spegne questa fotocamera durante la registrazione, quando la si riaccende viene visualizzato un messaggio per riprendere la registrazione. Selezionando [Si] si può continuare la registrazione dal punto in cui è stata interrotta.
- Non è possibile selezionare una foto da [Agg. al gruppo di imm.] quando si tratta dell'unica immagine acquisita.

Video Ripresa Time Lapse/Animazione Stop Motion

Dopo aver effettuato Ripresa Time Lapse o registrazione stop motion, è possibile creare un video.

- Consultare le sezioni seguenti in relazione a queste funzioni di registrazione.
 - [Registrazione con ripresa time lapse: 221](#)
 - [Registrazione con Animazione Stop Motion: 229](#)
- È possibile creare video anche con [Video Time Lapse] (→[\[Video Time Lapse\]: 482](#)) o [Video Stop Motion] (→[\[Video Stop Motion\]: 482](#)) nel menu [Play].

1 Selezionare [Si] sulla schermata di conferma che appare dopo la registrazione.

2 Impostare le opzioni per creare un video.

3 Selezionare [Esegui].

- Verrà creato un video in formato [MP4].



[Esegui]

Crea un video.

[Qualità reg.]

Imposta la qualità dell'immagine del video.

[Frame Rate]

Imposta il numero di fotogrammi per secondo.

Maggiore è il numero, più fluido sarà il video.

[Sequenza]

[NORMAL]: Unisce le foto nell'ordine in cui sono state registrate.

[REVERSE]: Unisce le foto nell'ordine opposto a quello in cui sono state registrate.



- Non è possibile creare video quando [Frequenza di sistema] è impostato su [24.00Hz (CINEMA)].
- I video non possono essere creati se il tempo di registrazione supera 30 minuti.
- Nei seguenti casi, i video non possono essere creati se la dimensione del file supera 4 GB:
 - Quando viene usata una scheda di memoria SDHC e viene impostata una [Qualità reg.] 4K
 - Quando è impostata una [Qualità reg.] FHD
- [Video Time Lapse] e [Video Stop Motion] non sono disponibili quando si usa la seguente funzione:
 - [Trasferim. automatico] (quando c'è un'immagine in coda per essere trasferita)

Registrazione usando l'autoscatto



1 Premere [] (▼).

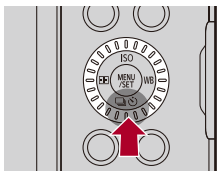

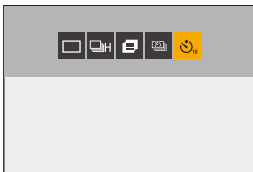

2 Premere ◀▶ per selezionare [Autoscatto], quindi premere ▲.

- È anche possibile selezionare ruotando .
- Quando si registrano video, impostare [Autoscatto per video] in [Impostazione autoscatto] del menu [Video] ([Altro (Video)]) su [ON].



3 Selezionare il tempo dell'autoscatto.

- Premere ◀▶ per selezionare una voce e quindi premere .
- È anche possibile selezionare ruotando  o .
- Può essere impostato nel menu [Foto]/[Video]. (→ [Impostazione del tempo dell'autoscatto: 239](#))

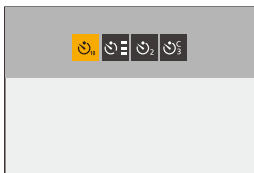

4 Decidere la composizione e quindi regolare la messa a fuoco.

- Premere parzialmente il pulsante di scatto dell'otturatore.
- Quando si preme parzialmente il pulsante di scatto, la messa a fuoco e l'esposizione vengono bloccate.



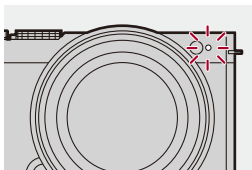

5 Iniziare la registrazione.

- Premere il pulsante di scatto dell'otturatore o il pulsante di registrazione video.
- Lo scatto di foto o la registrazione di video inizia dopo il lampeggio della spia autoscatto.









❖ Impostazione del tempo dell'autoscatto

Foto:  ⇒ [] ⇒ [] ⇒ Selezionare [Autoscatto]

Video:  ⇒ [] ⇒ [] ⇒ [Impostazione autoscatto] ⇒ Selezionare [Autoscatto]*

* Può essere impostato impostando [Autoscatto per video] su [ON] in [Impostazione autoscatto] nel menu [Video] ([Altro (Video)]).

	Scatta una foto dopo 10 secondi.	
	Scatta 3 foto ad intervalli di circa 2 secondi dopo 10 secondi. (Quando si registrano video, si otterrà la stessa operazione con  .)	
	Scatta una foto dopo 2 secondi. • Questa impostazione consente di evitare le oscillazioni della fotocamera causate dalla pressione del pulsante di scatto.	
 -  (Personalizzato)	Scatta una foto dopo il tempo selezionato con [Ora personalizzata].	
[SET]	[Ora personalizzata]	Imposta il tempo sino all'inizio della registrazione. [10SEC]/[9SEC]/[8SEC]/[7SEC]/[6SEC]/[5SEC]/[4SEC]/[3SEC]/[2SEC]
	[Visualizza conto rovescia]	Quando l'autoscatto è Personalizzato sulla schermata di registrazione viene visualizzato un conto alla rovescia.



- Si consiglia di utilizzare un treppiede quando si esegue una ripresa con l'autoscatto.



- [Autoscatto] nel menu [Foto] ([Altro (Foto)]) e [Autoscatto] nel menu [Impostazione autoscatto] ([Video] ([Altro (Video)])) funzionano insieme.
- Quando vengono usate le seguenti funzioni, [Autoscatto] non è disponibile:
 - [Reg. simul. senza filtro] ([Impostazioni filtro])
 - [Bracketing]

Registrazione con bracket



Quando si preme a fondo il pulsante di scatto, la fotocamera può registrare più immagini cambiando automaticamente l'impostazione del valore di esposizione, apertura, messa a fuoco o bilanciamento del bianco (valore regolazione o temperatura colore).



- Bracket Apertura può essere selezionato nei seguenti casi:
 - Modalità [A]
 - Modalità [M] (quando sensibilità ISO è impostata su [AUTO])
- Bracket Bilanciamento Bianco (Temperatura Colore) può essere selezionato quando il bilanciamento del bianco è impostato su [$\frac{1}{K_1}$], [$\frac{1}{K_2}$], [$\frac{1}{K_3}$] o [$\frac{1}{K_4}$].

1 Impostare [Tipo di Bracketing].

- **MENU/SET** → [] → [] → [Bracketing] → [Tipo di Bracketing]



2 Impostare [Più impostazioni].

- Per informazioni su [Più impostazioni], consultare la pagina relativa a ciascun metodo di bracketing.

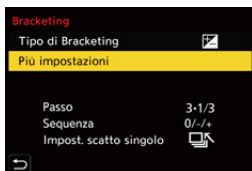

3 Chiudere il menu.

- Premere parzialmente il pulsante di scatto dell'otturatore.

4 Mettere a fuoco il soggetto e quindi scattare foto.

❖ Impostazione delle voci ([Tipo di Bracketing])

[] (Bracket esposizione)

Quando viene premuto il pulsante di scatto dell'otturatore, la fotocamera registra cambiando l'esposizione. (→[Più impostazioni] (Bracket Esposizione): 245)

[] (Bracket Apertura)

Quando viene premuto il pulsante di scatto dell'otturatore, la fotocamera registra cambiando il valore dell'apertura. (→[Più impostazioni] (Bracket Apertura): 246)

[FOCUS] (Bracket messa a fuoco)

Quando viene premuto il pulsante di scatto dell'otturatore, la fotocamera registra cambiando il punto di messa a fuoco. (→[Più impostazioni] (Bracket messa a fuoco): 247)

[WB] (Bracket bilanciamento del bianco)

Quando il pulsante di scatto dell'otturatore viene premuto una volta, la fotocamera registra automaticamente tre immagini con valori diversi di regolazione del bilanciamento del bianco. (→[Più impostazioni] (Bracket bilanciamento del bianco): 248)

[WB] (Bracket bilanciamento del bianco (Temperatura colore))

Quando il pulsante di scatto dell'otturatore viene premuto una volta, la fotocamera registra automaticamente tre immagini con diverse temperature colore di bilanciamento del bianco. (→[Più impostazioni] (Bracket bilanciamento del bianco (Temperatura colore)): 248)

[OFF]

❖ Come annullare il bracketing

Selezionare [OFF] nel Passaggio 1.



- Quando [Formato] è impostato su [65:24]/[2:1], è possibile usare solo Bracket Esposizione.
- Bracket bilanciamento del bianco e Bracket bilanciamento del bianco (Temperatura colore) sono disabilitati quando si usano le seguenti funzioni:
 - Modalità [iA]
 - Foto a raffica
 - [RAW+FINE]/[RAW+STD.]/[RAW] ([Qualità dell'immagine])
 - [Impostazioni filtro]
- Registrazione con bracket non è disponibile quando si usano le seguenti funzioni:
 - Registrazione a raffica SH
 - [Ripresa Time Lapse]
 - [Animaz. Stop Motion] (quando è impostato [Scatto automatico])
 - Modalità alta risoluzione

❖ [Più impostazioni] (Bracket Esposizione)

[Passo]

Imposta il numero di immagini ed il passo di compensazione dell'esposizione.

Da **[3•1/3]** (registra 3 immagini a passi di 1/3 EV) a **[7•1]** (registra 7 immagini a passi di 1 EV)

[Sequenza]

Imposta l'ordine in cui vengono registrate le immagini.

[Impost. scatto singolo]

[□]: Scatta una sola immagine ogni volta che si preme il pulsante di scatto dell'otturatore.

[📷]: Scatta tutte le foto impostate quando il pulsante di scatto dell'otturatore viene premuto una volta.

- L'icona [BKT] lampeggia sino a che è stato scattato il numero di foto impostato.
-



- Quando si registrano immagini con Bracket Esposizione dopo aver impostato il valore di compensazione dell'esposizione, le immagini registrate si basano sul valore di compensazione dell'esposizione selezionato.

❖ [Più impostazioni] (Bracket Apertura)

[Conteggio immagini]

[3]/[5]: Registra il numero di immagini impostato, impostando il valore dell'apertura su uno stop precedente e uno stop successivo al valore dell'apertura iniziale.

[ALL]: Registra le immagini usando tutti i valori dell'apertura.

Esempio quando la posizione iniziale è impostata su F8.0 (S-R2060)

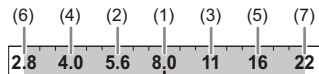

(1) 1a immagine, (2) 2a immagine, (3) 3a immagine ... (7) 7a immagine

❖ [Più impostazioni] (Bracket messa a fuoco)

[Passo]

Imposta il passo di regolazione della messa a fuoco.

- La distanza di spostamento del punto di messa a fuoco si riduce se la posizione iniziale del punto di messa a fuoco è vicina ed aumenta se è lontana.

[Conteggio immagini]

Imposta il numero di immagini.

- Non è impostabile quando si scattano foto a raffica.
Le foto a raffica vengono scattate sino a che si tiene premuto il pulsante di scatto.

[Sequenza]

[0/-/+]: Registra spostando alternativamente il punto di messa a fuoco in sequenza avanti e poi indietro usando come riferimento il punto di messa a fuoco iniziale.

[0/+]: Registra spostando il punto di messa a fuoco verso il lato lontano usando come riferimento il punto di messa a fuoco iniziale.

Ad esempio quando [Sequenza]: viene impostato [0/-/+]

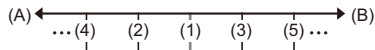

Ad esempio quando [Sequenza]: viene impostato [0/+]

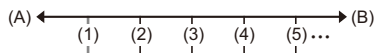

(A) Messa a fuoco: più vicino

(B) Messa a fuoco: più distante

(1) 1a immagine, (2) 2a immagine ... (5) 5a immagine ...



- Quando è impostato [Limitatore di messa a fuoco], la registrazione è all'interno dell'intervallo impostato in cui funziona AF.
- Le immagini registrate con Bracket Fuoco vengono visualizzate come immagini di un gruppo. (→ [Immagini raggruppate: 461](#))

❖ [Più impostazioni] (Bracket bilanciamento del bianco)





Ruotare  o  per impostare il passo di correzione e quindi premere .

Ruotare verso destra:

Direzione orizzontale ([A] - [B])

Ruotare verso sinistra:

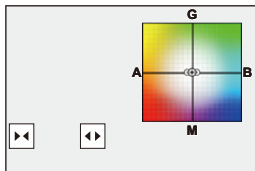

Direzione verticale ([G] - [M])

- È possibile impostare il passo di correzione anche sfiorando []/[]/[]/[].



❖ [Più impostazioni] (Bracket bilanciamento del bianco (Temperatura colore))

Ruotare  o  per impostare il passo di correzione e quindi premere .

- È possibile impostare il passo di correzione anche sfiorando []/[].

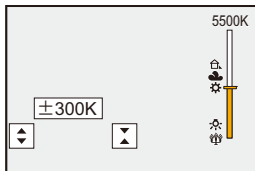

[Modalità silenziosa]



Questo disabilita contemporaneamente tutti i suoni di funzionamento e l'emissione di luce.

L'audio proveniente dall'altoparlante verrà disattivato e la luce assist AF verrà impostata sulla modalità forzato Off.

• Vengono bloccate le seguenti impostazioni:



- [Luce assist AF]: [OFF]
- [Volume bip]: [] (OFF)
- [Volume bip AF]: [] (OFF)
- [Vol. ottur.]: [] (OFF)

Foto:  → [] → [] → **Selezionare [Modalità silenziosa]**

Video:  → [] → [] → **Selezionare [Modalità silenziosa]**

Impostazioni: [ON]/[OFF]





- Le seguenti funzioni illuminano/lampeggiano anche quando è impostato [ON].
 - Spia di carica/Spia connessione rete
 - Spie accesso scheda
 - Spia autoscatto
- Usare questa funzione sotto la propria responsabilità considerando sufficientemente la privacy, l'immagine, ed altri diritti dei soggetti.

[Scansione sincron. (Foto)]



Lo sfarfallio o le striature orizzontali dovuti alla fonte luminosa possono essere ridotti eseguendo una regolazione fine della velocità dell'otturatore. La velocità dell'otturatore impostata in Scansione sincronizzata viene salvata separatamente dalla velocità dell'otturatore utilizzata per la registrazione normale. Nella schermata di impostazione Scansione Sincronizzata è possibile richiamare la velocità dell'otturatore corrente per la registrazione normale e regolarla.

1 Impostare la modalità di registrazione su [S] o [M].

- Impostare il selettore della modalità. (→ [Selezione della modalità di registrazione: 70](#))

2 Impostare [Scansione sincron. (Foto)].

- → → → [Scansione sincron. (Foto)] → [ON]

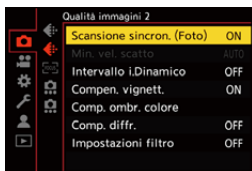

3 Impostare la velocità dell'otturatore.

- Premere ▲▼◀▶ per selezionare il valore numerico e quindi premere  .
- La velocità dell'otturatore può essere impostata in una gamma da 1/48,0 a 1/8192,0 di secondo.
- Premere ▲▼ per modificare la velocità dell'otturatore in intervalli di 1/4 TV. Premere ▶◀ per effettuare regolazioni fini.
- È possibile richiamare la velocità dell'otturatore corrente per la registrazione normale premendo [DISP.].
- Regolare la velocità dell'otturatore mentre si osserva lo schermo finché lo sfarfallio o le striature orizzontali non sono più visibili.

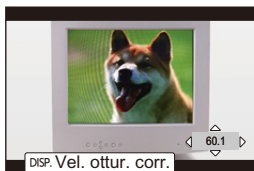

- Vi può essere una differenza tra ciò che si vede nella schermata di registrazione e il risultato effettivo della registrazione. Si consiglia di scattare alcune foto di prova prima di procedere.

[Min. vel. scatto]



Imposta la velocità minima dell'otturatore quando la sensibilità ISO è impostata su [AUTO].

 →  →  → **Selezionare [Min. vel. scatto]**

[AUTO]

La fotocamera imposta automaticamente la velocità minima dell'otturatore.

Da [1/8000] a [1/1]



- La velocità dell'otturatore può diventare più lenta del valore impostato in situazioni di registrazione dove non è possibile ottenere un'esposizione corretta.

[Ritardo otturatore]



Per ridurre le oscillazioni della fotocamera e l'effetto mosso causato dall'otturatore, l'otturatore viene rilasciato dopo che è trascorso il tempo specificato da quando è stato premuto il pulsante di scatto.

 →  →  → **Selezionare [Ritardo otturatore]**

Impostazioni: [8SEC]/[4SEC]/[2SEC]/[1SEC]/[OFF]



- [Ritardo otturatore] non è disponibile quando vengono usate le seguenti funzioni:
 - Registrazione video/Scatto a raffica SH
 - Modalità alta risoluzione

Stabilizzatore di immagine

- [Impostazioni dello stabilizzatore di immagine: 258](#)



Questa fotocamera può usare sia lo stabilizzatore di immagine nel corpo della fotocamera sia quello nell'obiettivo.

È compatibile con il sistema Dual I.S.2 che è una combinazione efficace dei 2 stabilizzatori di immagine.

Inoltre, durante la registrazione di video, è possibile usare lo Stabilizzatore di immagine ibrido a 5 assi che incorpora la stabilizzazione elettronica.

Combinazioni di obiettivi e di stabilizzatori di immagine (Informazioni aggiornate a maggio 2024)

Gli stabilizzatori di immagine che possono essere usati variano a seconda dell'obiettivo installato.

Obiettivo installato	Stabilizzatore di immagine disponibile	Esempio di icona
Obiettivi Panasonic con funzione di stabilizzazione dell'immagine	Corpo+Obiettivo (Dual I.S.2)	DUAL2 
Obiettivi di altri produttori con funzione di stabilizzazione dell'immagine	Corpo o Obiettivo	BODY / LENS 
Obiettivi senza funzione di stabilizzazione dell'immagine	Corpo	BODY 
Obiettivi senza funzione di comunicazione con questa fotocamera	Corpo	BODY 

- Lo Stabilizzatore di immagine ibrido a 5 assi (→ [\[Stabil. elet. \(Video\)\]: 261](#)) può essere usato con qualsiasi obiettivo.

❖ Utilizzo dello stabilizzatore di immagine

- Quando si utilizza un obiettivo dotato di selettore O.I.S., posizionare il selettore sull'obiettivo su [ON].
- Quando si usa un obiettivo che non ha una funzione di comunicazione con questa fotocamera, dopo aver acceso la fotocamera viene visualizzato un messaggio che chiede la conferma delle informazioni relative all'obiettivo.

Il corretto funzionamento della funzione di stabilizzazione dell'immagine richiede che la lunghezza focale sia impostata in modo da corrispondere all'obiettivo installato. Impostare la lunghezza focale di conseguenza, come richiesto dal messaggio.

L'impostazione può essere effettuata anche usando il menu. (→[[Informazioni obiettivo](#)]: 264)



- Quando si preme a metà il pulsante di scatto, sulla schermata di registrazione potrebbe venire visualizzata l'icona di avviso di oscillazione della fotocamera [(⊞)].
Se viene visualizzata tale icona, si consiglia di usare un treppiede e l'autoscatto.
- Si consiglia di disattivare la funzione di stabilizzazione dell'immagine quando si usa un treppiede.



- Lo stabilizzatore di immagine può causare vibrazioni o generare un suono di funzionamento, ma non si tratta di malfunzionamenti.



- Quando si usa un obiettivo che non ha una funzione di comunicazione con questa fotocamera, è possibile nascondere il messaggio che chiede la conferma delle informazioni relative all'obiettivo visualizzato dopo aver acceso la fotocamera:
(→[[Conferma info. obiettivo](#)]: 553)
- È possibile visualizzare il punto di riferimento e controllare lo stato di oscillazione della fotocamera:
(→[[Visualizzatore stato I.S.](#)]: 543)

Impostazioni dello stabilizzatore di immagine

Impostare il funzionamento della stabilizzazione dell'immagine in modo che corrisponda alla situazione di registrazione.

Foto:  →  →  → **Selezionare [Stabilizz. immagine]**

Video:  →  →  → **Selezionare [Stabilizz. immagine]**

[Modalità funzionamento]

Imposta il movimento di stabilizzazione (blur) in modo che corrisponda al metodo di registrazione (normale, panning). (→[[Modalità funzionamento](#)]: 260)

[Corpo (B.I.S.)/Obiett. (O.I.S.)]

 ^{BODY} [(Corpo)]: Lo stabilizzatore di immagine incorporato nel corpo della fotocamera corregge le oscillazioni verticali, orizzontali e dovute a rotazione.

 ^{LENS} [(Obiettivo + Corpo (rot.))]: Lo stabilizzatore di immagine incorporato nell'obiettivo della fotocamera corregge le oscillazioni verticali ed orizzontali, mentre lo stabilizzatore di immagine incorporato nel corpo della fotocamera corregge le oscillazioni dovute a rotazione.

- Può essere impostato quando si usano obiettivi di altri produttori, muniti di funzione di stabilizzazione dell'immagine.

[Quando attivare]

[ALWAYS]: Lo stabilizzatore di immagine è sempre attivo.

[HALF-SHUTTER]: Lo stabilizzatore di immagine si attiva quando si preme parzialmente il pulsante di scatto dell'otturatore.

[Stabil. elet. (Video)]

Con l'utilizzo combinato dello stabilizzatore nell'obiettivo, di quello nel corpo della fotocamera e di quello elettronico, durante la registrazione di video le oscillazioni della fotocamera vengono corrette lungo 5 assi - verticale, orizzontale, rollio, beccheggio e imbardata; viene inoltre corretta la distorsione periferica che si verifica facilmente quando si utilizza un obiettivo con grandangolo. (Stabilizzatore di immagine ibrido a 5 assi) (→[[Stabil. elet. \(Video\)](#)]: 261)

[Boost S.I. (Video)]

Aumenta l'efficacia dello stabilizzatore di immagine durante la registrazione video. Questo effetto può aiutare ad ottenere una composizione stabile quando si desidera effettuare la registrazione da una prospettiva fissa. (→[Boost S.I. (Video)]: 262)



[Anamorfica (Video)]

È possibile passare ad uno stabilizzatore di immagine adatto alla registrazione anamorfica. (→[Anamorfica (Video)]: 263)

[Informazioni obiettivo]

Quando si usa un obiettivo che non ha una funzione di comunicazione con la fotocamera, registrare le informazioni dell'obiettivo nella fotocamera. (→[Informazioni obiettivo]: 264)



- Quando vengono usate le seguenti funzioni, [Quando attivare] viene impostato su [ALWAYS]:
 - [] ([Corpo (B.I.S.)/Obiett. (O.I.S.)])
 - Modalità [ M]
 - Modalità [S&Q]
 - Registrazione di video
- [Stabil. elet. (Video)] non è disponibile quando vengono usate le seguenti funzioni:
 - Modalità [S&Q]
 - [Ritaglio Live]
- Quando si usano le seguenti funzioni, [HIGH] in [Stabil. elet. (Video)] non è disponibile:
 - Impostazione diversa da [OFF] in [Anamorfica (Video)]

❖ [Modalità funzionamento]

Imposta il movimento di stabilizzazione in modo che corrisponda al metodo di registrazione (normale, panning).

[Normale]

Corregge i movimenti verticali, orizzontali e di rotazione della fotocamera.

Questa funzione è disponibile per registrazione normale.

[Panoramica (Auto)]

Riconosce automaticamente la direzione di panning e corregge i movimenti verticali ed orizzontali della fotocamera.

Questa funzione è adatta al panning.

[Panoramica (sinistra/destra)]

Corregge il movimento verticale della fotocamera.

È adatto per il panning orizzontale.



[Panoramica (in alto/basso)]

Corregge il movimento orizzontale della fotocamera.

È adatto per il panning verticale.

[OFF]

Disabilita la funzione di stabilizzazione dell'immagine.

- Le modalità operative che possono essere utilizzate variano a seconda degli obiettivi usati e delle impostazioni di [Corpo (B.I.S.)/Obiett. (O.I.S.)].
- [Panoramica (Auto)] non viene visualizzato quando si usano obiettivi di altri produttori con una funzione di stabilizzazione dell'immagine con [Corpo (B.I.S.)/Obiett. (O.I.S.)] impostato su . Impostare su [Panoramica (sinistra/destra)] o [Panoramica (in alto/basso)] in base alla direzione di movimento orizzontale.
- Quando si utilizzano obiettivi con un selettore O.I.S., la modalità operativa della fotocamera non può essere impostata su [OFF]. Impostare il selettore sull'obiettivo su [OFF].
- Quando vengono usate le seguenti funzioni, [Modalità funzionamento] passa a  ([Normale]):
 - Modalità  M
 - Modalità [S&Q]
 - Registrazione di video

❖ [Stabil. elet. (Video)]

Con l'utilizzo combinato dello stabilizzatore nell'obiettivo, di quello nel corpo della fotocamera e di quello elettronico, durante la registrazione di video le oscillazioni della fotocamera vengono corrette lungo 5 assi - verticale, orizzontale, rollio, beccheggio e imbardata; viene inoltre corretta la distorsione periferica che si verifica facilmente quando si utilizza un obiettivo con grandangolo. (Stabilizzatore di immagine ibrido a 5 assi)

[HIGH]

Le oscillazioni più evidenti e la distorsione periferica vengono corrette elettronicamente.

L'angolo di campo si restringe rispetto a [STANDARD].

- Durante la registrazione di video sullo schermo viene visualizzata l'indicazione



[STANDARD]

Le oscillazioni e la distorsione periferica vengono corrette elettronicamente.

L'angolo di campo si restringe.

- Durante la registrazione di video sullo schermo viene visualizzata l'indicazione



[OFF]

Disattiva lo stabilizzatore di immagine elettronico (video).



- L'efficacia della correzione varierà a seconda della modalità video utilizzata per la registrazione e a seconda delle condizioni di ripresa.
- L'utilizzo di [Stabil. elet. (Video)] può causare una diminuzione della risoluzione.

❖ [Boost S.I. (Video)]

Aumenta l'efficacia dello stabilizzatore di immagine durante la registrazione video.

Questo effetto può aiutare ad ottenere una composizione stabile quando si desidera effettuare la registrazione da una prospettiva fissa.

Impostazioni: [ON]/[OFF]

- Quando è attivo [Boost S.I. (Video)], sulla schermata di registrazione viene visualizzato [].
- Per cambiare composizione durante la registrazione, per prima cosa impostare questo su [OFF] prima di muovere la fotocamera.
Per impostare questo su [OFF] durante la registrazione, usare il pulsante Fn. (→ [Pulsanti Fn: 488](#))
- Lunghesse focali più lunghe implicano una stabilizzazione più debole.









- Quando [Corpo (B.I.S.)/Obiett. (O.I.S.)] è impostato su [], [Boost S.I. (Video)] non è disponibile.

❖ [Anamorfica (Video)]

È possibile passare ad uno stabilizzatore di immagine adatto alla registrazione anamorfica.

Impostazioni:

[^{A2.0}][([2.0×])]/[^{A1.8}][([1.8×])]/[^{A1.5}][([1.5×])]/[^{A1.33}][([1.33×])]/[^{A1.30}][([1.30×])]/
[OFF]

- Effettuare le impostazioni corrispondenti all'ingrandimento della lente anamorfica che si sta usando.
- Quando è attivo [Anamorfica (Video)], l'ingrandimento impostato appare sulle icone stabilizzatore immagine sulla schermata di registrazione, come mostrato da [^{A2.0}] e [^{A2.0}].



- Quando è impostato [Boost S.I. (Video)], viene data priorità a [Boost S.I. (Video)].
- Quando viene usata la seguente funzione, [Anamorfica (Video)] viene bloccato su [OFF]:
 - [^{LENS}][([Corpo (B.I.S.)/Obiett. (O.I.S.)])]
- Le funzioni di stabilizzazione dell'immagine sul proprio obiettivo potrebbero non funzionare correttamente. Disattivare la funzione di stabilizzazione dell'immagine sul proprio obiettivo se questo è il caso.

❖ [Informazioni obiettivo]



Registrare le informazioni per obiettivi che non sono in grado di comunicare con la fotocamera.

Fare corrispondere lo stabilizzatore di immagine nel corpo della fotocamera con le informazioni dell'obiettivo che si registra.

Premere ▲▼ per selezionare le informazioni sull'obiettivo da usare e quindi premere .

- Nell'impostazione predefinita, vengono registrate le informazioni dell'obiettivo per 6 obiettivi con una lunghezza focale tra 24 mm e 135 mm.
- È possibile registrare informazioni relative a sino a 12 obiettivi.

Registrazione, modifica e cancellazione delle informazioni dell'obiettivo

- 1 Premere ▲▼ per selezionare le informazioni dell'obiettivo e quindi premere [DISP.].
 - Se vengono selezionate informazioni relative ad un obiettivo non registrato, premere  per procedere con il Passaggio 3.
- 2 Premere ▲▼ per selezionare [Modifica], [Ordinamento], o [Elim.] e quindi premere .
 - È possibile cambiare l'ordine di visualizzazione delle informazioni sugli obiettivi selezionando [Ordinamento].
 - Le informazioni dell'obiettivo vengono cancellate quando si seleziona [Elim.].
 - Non è possibile eliminare le informazioni dell'obiettivo per un obiettivo in uso.
- 3 Immettere le informazioni sull'obiettivo.
 - Le informazioni sull'obiettivo cambiano se le informazioni sull'obiettivo sono state già registrate.
- 4 (Se vengono selezionate informazioni relative ad un obiettivo non registrato) Premere [DISP.] per registrare le informazioni relative all'obiettivo.

[Lungh. focale]







Immettere la lunghezza focale.

- Le immagini live view possono essere ingrandite per la visualizzazione quando si ruota .

[Area S.I.]

È possibile impostare l'intervallo di stabilizzazione per lo stabilizzatore di immagine in modo che non si verifichi l'effetto vignetta a causa dello stabilizzatore di immagine.

[70%]/[80%]/[90%]/[100%]

- Ruotare  per selezionare l'intervallo di stabilizzazione, quindi premere  per confermare.
- Quando vengono selezionati i quattro bordi premendo    , funziona lo stabilizzatore di immagine incorporato nel corpo ed è possibile vedere se si verifica un effetto vignetta. Se si è verificato un effetto vignetta, impostare nuovamente con un intervallo inferiore.

[Nome obiettivo]

Registrare l'obiettivo.

- Come immettere i caratteri (→ [Immissione dei caratteri: 90](#))
 - È possibile inserire un massimo di 30 caratteri.
-

Misurazione della luce /

Esposizione / Sensibilità ISO

Questo capitolo descrive le modalità di registrazione per determinare l'esposizione e la sensibilità ISO.

- [Mod. esposim.]: 267
- Modalità Programma di esposizione automatica: 269
- Modalità Esposizione automatica a priorità di apertura: 273
- Modalità Esposizione automatica a priorità di tempi: 276
- Modalità Esposizione manuale: 279
- Modalità Anteprima: 284
- Compensazione dell'esposizione: 286
- Blocco della messa a fuoco e dell'esposizione (Blocco AF/AE): 290
- Sensibilità ISO: 292

[Mod. esposim.]



È possibile modificare il tipo di misurazione ottica della luminosità.

MENU / SET → [] / [] → [] → **Selezionare [Mod. esposim.]**



[] (Multi-metering)

Metodo tramite il quale viene misurata l'esposizione più adatta valutando la luminosità sull'intero schermo.

[] (Ponderata al centro)

Metodo usato per effettuare la misurazione che si basa sul centro della schermata.

[] (Spot)

Metodo usato per misurare la parte molto piccola attorno al target della misurazione spot (A).

- Quando si sposta l'area AF, anche l'area esposimetrica spot si muove in modo corrispondente.

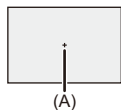

(Pesata sulle alte luci)

Metodo usato per effettuare la misurazione con priorità sulle parti con elevata luminosità dello schermo per evitare la sovraesposizione.

Adatto per foto scattate a teatro, ecc.



- È possibile regolare il valore standard per l'esposizione standard:
(→ [\[Regolaz. spostamento espos.\]: 520](#))
- È possibile assegnare la funzione che registra con la modalità esposimetrica impostata su  (Spot) una sola volta ad un pulsante Fn:
(→ [\[Esposimetro 1 scatto spot\]: 493](#))

Modalità Programma di esposizione automatica

- **Cambio programma: 271**



In modalità [P] (Modalità Programma di esposizione automatica), la fotocamera imposta automaticamente la velocità dell'otturatore e il valore dell'apertura in base alla luminosità del soggetto.

È possibile usare anche Cambio Programma per modificare le combinazioni di velocità dell'otturatore e valori di apertura mantenendo la stessa esposizione.

1 Impostare la modalità di registrazione su [P].

- Impostare il selettore della modalità. (→ [Selezione della modalità di registrazione: 70](#))

2 Premere parzialmente il pulsante di scatto dell'otturatore.

- Sulla schermata di registrazione viene visualizzato il valore apertura ed il valore velocità otturatore.

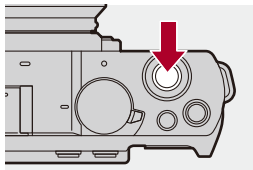

- Se non viene ottenuta un'esposizione corretta, il valore dell'apertura (A) e la velocità dell'otturatore (B) lampeggiano in rosso.

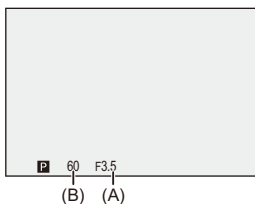

3 Iniziare la registrazione.

Cambio programma

È possibile cambiare la combinazione di velocità dell'otturatore e valore di apertura impostata automaticamente dalla fotocamera mantenendo la stessa esposizione.

In questo modo, ad esempio, è possibile rendere più sfocato lo sfondo diminuendo il valore dell'apertura o di catturare un soggetto in movimento in modo più dinamico riducendo la velocità dell'otturatore.

1 Premere parzialmente il pulsante di scatto dell'otturatore.

- Sulla schermata di registrazione viene visualizzato il valore dell'apertura ed il valore della velocità dell'otturatore. (Circa 10 secondi)

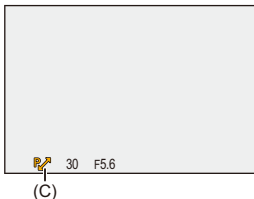

2 Ruotare o mentre vengono visualizzati i valori.

- In questo modo sulla schermata di registrazione viene visualizzata l'icona Cambio Programma (C).



3 Iniziare la registrazione.

Annullamento di cambio programma

- Posizionare l'interruttore di accensione/spengimento della fotocamera su [OFF].
- Ruotare  o  sino a che l'icona Cambio Programma scompare.



- È possibile personalizzare le operazioni del selettore:
(→ [\[Selettore impostato\]: 533](#))
- La schermata di registrazione può visualizzare un esposimetro che indica la relazione tra valore dell'apertura e velocità dell'otturatore:
(→ [\[Mis. espos.\]: 541](#))

Modalità Esposizione automatica a priorità di apertura



In modalità [A] (Modalità Esposizione automatica a priorità di apertura), è possibile impostare il valore dell'apertura prima della registrazione. La velocità dell'otturatore verrà impostata automaticamente dalla fotocamera.



Valori di apertura più piccoli

Diventa più facile sfocare lo sfondo.



Valori di apertura più grandi

Diventa più facile mettere a fuoco tutto, compreso lo sfondo.

1 Impostare la modalità di registrazione su [A].

- Impostare il selettore della modalità. (→ [Selezione della modalità di registrazione: 70](#))

2 Impostare il valore dell'apertura.

- Ruotare  o .

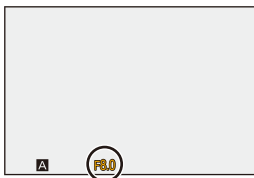
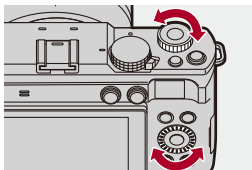

3 Iniziare la registrazione.

- Se non si ottiene l'esposizione corretta quando si preme parzialmente il pulsante di scatto, il valore dell'apertura e la velocità dell'otturatore lampeggiano in rosso.

❖ Caratteristiche della profondità di campo

Valore dell'apertura	Piccola	Grande
Lunghezza focale dell'obiettivo	Telefoto	Grandangolo
Distanza dal soggetto	Vicino	Più distante
Profondità di campo (area perfettamente a fuoco)	Ridotta (stretta) Esempio: Quando si desidera riprendere un'immagine con sfondo sfocato.	Profonda (ampia) Esempio: Quando si desidera riprendere un'immagine con messa a fuoco sino allo sfondo.



- Gli effetti del valore di apertura e della velocità dell'otturatore impostati non saranno visibili sulla schermata di registrazione.

Per verificare gli effetti sulla schermata di registrazione, usare [Anteprima].

(→ [Modalità Anteprima: 284](#))

È possibile impostare l'anteprima dell'effetto apertura in modo da operare costantemente in modalità [A] per verificare la profondità di campo mentre si registra:

(→ [\[Antepr. costante\]: 535](#))

- La luminosità della schermata di registrazione può essere diversa da quella delle immagini effettivamente registrate.

Controllare le immagini sulla schermata di riproduzione.

- Quando si usa un obiettivo con una ghiera di apertura, impostare la ghiera su una posizione diversa da [A] per usare il valore di apertura dell'obiettivo.



- È possibile personalizzare le operazioni del selettore:

(→ [\[Selettore impostato\]: 533](#))

- La schermata di registrazione può visualizzare un esposimetro che indica la relazione tra valore dell'apertura e velocità dell'otturatore:

(→ [\[Mis. espos.\]: 541](#))

Modalità Esposizione automatica a priorità di tempi



In modalità [S] (Modalità Esposizione automatica a priorità di tempi), è possibile impostare la velocità dell'otturatore prima della registrazione. Il valore dell'apertura verrà impostato automaticamente dalla fotocamera.



Velocità dell'otturatore più lente

Diventa più facile catturare il movimento



Velocità dell'otturatore più veloci

Diventa più facile fissare il movimento

1 Impostare la modalità di registrazione su [S].

- Impostare il selettore della modalità. (→ [Selezione della modalità di registrazione: 70](#))

2 Impostare la velocità dell'otturatore.

- Ruotare  o .

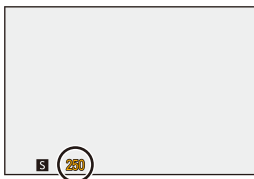
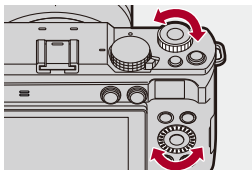

3 Iniziare la registrazione.

- Se non si ottiene l'esposizione corretta quando si preme parzialmente il pulsante di scatto, il valore dell'apertura e la velocità dell'otturatore lampeggiano in rosso.



- Quando si effettua una registrazione con una lunga esposizione, è possibile che vi sia un evidente livello di rumore.
- Gli effetti del valore di apertura e della velocità dell'otturatore impostati non saranno visibili sulla schermata di registrazione.
Per verificare gli effetti sulla schermata di registrazione, usare [Anteprima].
(→ [Modalità Anteprima: 284](#))
- La luminosità della schermata di registrazione può essere diversa da quella delle immagini effettivamente registrate.
Controllare le immagini sulla schermata di riproduzione.



- È possibile personalizzare le operazioni del selettore:
(→ [\[Selettore impostato\]: 533](#))
- La schermata di registrazione può visualizzare un esposimetro che indica la relazione tra valore dell'apertura e velocità dell'otturatore:
(→ [\[Mis. espos.\]: 541](#))

Modalità Esposizione manuale

- Velocità otturatore disponibili (Sec.): 282
- [T] (Tempo): 283





In modalità [M] (Modalità Esposizione manuale) è possibile registrare impostando manualmente il valore dell'apertura e la velocità dell'otturatore. Nelle impostazioni predefinite, la sensibilità ISO è impostata su [AUTO]. Di conseguenza, la sensibilità ISO sarà regolata in base al valore dell'apertura ed alla velocità dell'otturatore.

La compensazione dell'esposizione può essere usata anche quando la sensibilità ISO è impostata su [AUTO].

1 Impostare la modalità di registrazione su [M].

- Impostare il selettore della modalità. (→ [Selezione della modalità di registrazione: 70](#))

2 Impostare il valore dell'apertura e la velocità dell'otturatore.

- Ruotare  per impostare il valore dell'apertura (A), e  per impostare la velocità dell'otturatore (B).

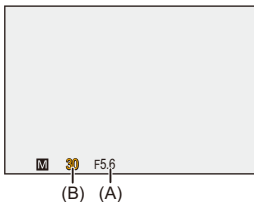
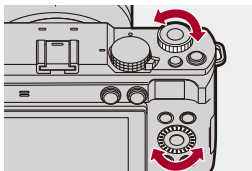

3 Iniziare la registrazione.

- Se non si ottiene l'esposizione corretta quando si preme parzialmente il pulsante di scatto, il valore dell'apertura e la velocità dell'otturatore lampeggiano in rosso.

❖ Aiuto per l'esposizione manuale

Quando la sensibilità ISO è impostata su un valore diverso da [AUTO], Aiuto Esposizione Manuale (ad esempio: ) verrà visualizzato sulla schermata di registrazione.

È possibile verificare la differenza tra il valore attuale dell'esposizione e l'esposizione standard (± 0) misurata dalla fotocamera.

- Usare Aiuto per l'esposizione manuale come guida.

Si consiglia di controllare le immagini sulla schermata di riproduzione durante la registrazione.

Velocità otturatore disponibili (Sec.)

• [ELEC.]

[T] (Tempo, massimo circa 60 secondi^{*}), 60^{*} – 1/8000

- * Quando la sensibilità ISO è superiore a 1600, la velocità dell'otturatore sarà più veloce di 60 secondi.



• Quando si effettua una registrazione con una lunga esposizione, è possibile che vi sia un evidente livello di rumore.

• Gli effetti del valore di apertura e della velocità dell'otturatore impostati non saranno visibili sulla schermata di registrazione.

Per verificare gli effetti sulla schermata di registrazione, usare [Anteprima].

(→ [Modalità Anteprima: 284](#))

È possibile impostare l'anteprima dell'effetto apertura e velocità dell'otturatore in modo da operare costantemente in modalità [M] per verificare la profondità di campo e il movimento del soggetto mentre si registra:

(→ [\[Antepr. costante\]: 535](#))

• La luminosità della schermata di registrazione può essere diversa da quella delle immagini effettivamente registrate.

Controllare le immagini sulla schermata di riproduzione.

• Quando si usa un obiettivo con una ghiera di apertura, impostare la ghiera su una posizione diversa da [A] per usare il valore di apertura dell'obiettivo.



• È possibile personalizzare le operazioni del selettore:

(→ [\[Selettore impostato\]: 533](#))

• La schermata di registrazione può visualizzare un esposimetro che indica la relazione tra valore dell'apertura e velocità dell'otturatore:

(→ [\[Mis. espos.\]: 541](#))

[T] (Tempo)

Se si imposta la velocità dell'otturatore su [T] (Tempo) e si preme fino in fondo il pulsante di scatto dell'otturatore, l'otturatore rimane aperto. (per un massimo di circa 60 secondi*)

L'otturatore si chiude quando si preme nuovamente il pulsante di scatto dell'otturatore.

Utilizzare questa funzione quando si desidera mantenere aperto a lungo l'otturatore per scattare foto di fuochi artificiali, scene notturne o cieli stellati.

* Quando la sensibilità ISO è superiore a 1600, la velocità dell'otturatore sarà più veloce di 60 secondi.



- Si consiglia di utilizzare un treppiede durante la registrazione Tempo.
- La registrazione Tempo può generare un evidente livello di rumore.



- Quando si utilizzano le seguenti funzioni, la registrazione Tempo non è disponibile.
 - Registrazione a raffica SH
 - [Ripresa Time Lapse]
 - [Animaz. Stop Motion] (quando impostato su [Scatto automatico])
 - Modalità alta risoluzione
 - [Bracketing]

Modalità Anteprima



È possibile controllare gli effetti dell'apertura sulla schermata di registrazione chiudendo fisicamente le lamelle del diaframma dell'obiettivo al valore di apertura impostato per la registrazione effettiva.

Oltre agli effetti dell'apertura, è possibile controllare contemporaneamente gli effetti della velocità dell'otturatore.

1 Assegnare [Anteprima] al pulsante Fn. (→ [Pulsanti Fn: 488](#))

2 Controllare l'effetto dell'apertura.

- Premere il pulsante Fn impostato nel Passaggio **1**.

- Ogni volta che si preme il pulsante cambia la schermata di anteprima degli effetti.

Effetto dell'apertura: OFF

Effetto della velocità dell'otturatore: OFF



Effetto dell'apertura: ON

Effetto della velocità dell'otturatore: OFF



Effetto dell'apertura: ON

Effetto della velocità dell'otturatore: ON



- È possibile registrare in modalità anteprima.
- La gamma per il controllo dell'effetto della velocità otturatore va da 8 secondi a 1/8000 di secondo.
- A seconda dell'impostazione di [Antepr. costante], alcune delle schermate di anteprima non possono essere visualizzate.



- In modalità [A]/[M] è sempre possibile verificare gli effetti dell'apertura e della velocità dell'otturatore sulla schermata di registrazione:
(→ [Antepr. costante]: 535)
- È possibile assegnare la funzione che consente di visualizzare l'effetto dell'apertura appena viene premuto il pulsante a un pulsante Fn:
(→ [Anteprima Effetto apertura]: 497)

Compensazione dell'esposizione

- [Intervallo i.Dinamico]: 289



Quando l'esposizione standard determinata dalla fotocamera è troppo luminosa o troppo scura, è possibile compensare l'esposizione.

È possibile regolare l'esposizione a passi di 1/3 EV in un range di ± 5 EV.

Quando si registrano video, l'intervallo passa a ± 3 EV.

1 Premere [].

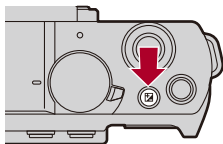

2 Compensare l'esposizione.

- Ruotare  o .

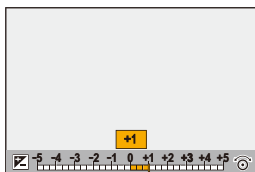
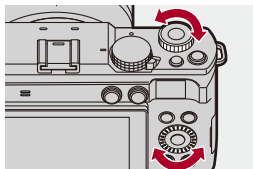

3 Confermare la propria selezione.

- Premere parzialmente il pulsante di scatto dell'otturatore.



- In Modalità [M] è possibile compensare l'esposizione impostando la sensibilità ISO su [AUTO].
- Quando il valore della compensazione dell'esposizione è inferiore o superiore a ± 3 EV, la luminosità della schermata di registrazione non cambierà più. Premere parzialmente il pulsante di scatto o usare Blocco AE per riflettere il valore sulla schermata di registrazione.
- Il valore di compensazione dell'esposizione impostato viene conservato in memoria anche quando si spegne la fotocamera.



- È possibile regolare il valore standard per l'esposizione standard:
(→ [\[Regolaz. spostamento espos.\]: 520](#))
- È possibile impostare il valore di compensazione dell'esposizione in modo che venga resettato quando si spegne la fotocamera:
(→ [\[Azzer. Comp. Espos.\]: 522](#))
- Bracket Esposizione può essere impostato nella schermata di compensazione dell'esposizione:
(→ [\[Impost. visual. comp. espos.\]: 532](#))
- È possibile assegnare la funzione che fa corrispondere il valore dell'apertura e la velocità dell'otturatore all'esposizione standard ad un pulsante Fn:
(→ [\[AE un solo clic\]: 493](#))

[Intervallo i.Dinamico]



Il contrasto e l'esposizione vengono compensati quando la differenza di luminosità tra lo sfondo e il soggetto è notevole,

→ []/[] → [] → **Selezionare [Intervallo i.Dinamico]**

Impostazioni: [AUTO]/[HIGH]/[STANDARD]/[LOW]/[OFF]



- In determinate condizioni di ripresa è possibile che la compensazione non abbia effetto.
- [Intervallo i.Dinamico] non è disponibile quando vengono usate le seguenti funzioni:
 - [Come709]/[V-Log]/[TEMPO REALE LUT]/[Come2100(HLG)]/[Like2100(HLG) Full Range] ([Stile foto])
 - [Impostazioni filtro]

Blocco della messa a fuoco e dell'esposizione (Blocco AF/AE)



Bloccare in anticipo la messa a fuoco e l'esposizione per riprendere immagini con le stesse impostazioni di messa a fuoco e di esposizione ma con composizione differente.

È utile ad esempio quando si desidera mettere a fuoco un soggetto sul bordo dello schermo o in caso di controluce.

1 Assegnare [AE LOCK], [AF LOCK], o [AF/AE LOCK] al pulsante Fn. (→ [Pulsanti Fn: 488](#))

- Non possono essere assegnati a da [Fn3] da [Fn7].

[AE LOCK]

L'esposizione è bloccata.

[AF LOCK]

La messa a fuoco è bloccata.

[AF/AE LOCK]

Sono bloccati sia la messa a fuoco che l'esposizione.

2 Blocco della messa a fuoco e dell'esposizione.

- Tenere premuto il pulsante Fn.
- Se la messa a fuoco è bloccata, verrà visualizzata l'icona Blocco AF (A).
- Se l'esposizione è bloccata, verrà visualizzata l'icona Blocco AE (B).

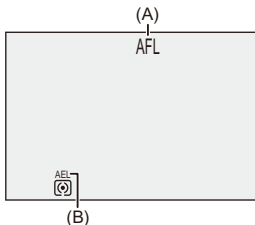

3 Tenere premuto il pulsante Fn per decidere la composizione e quindi effettuare la registrazione.

- Premere fino in fondo il pulsante di scatto dell'otturatore.



- Il cambio programma può essere impostato anche quando AE è bloccato.



- È possibile mantenere il blocco anche senza tenere premuto il pulsante Fn:
(→ [\[Mant. bloc AF/AE\]: 524](#))
- Durante Blocco AF è possibile effettuare regolazioni manuali fini della messa a fuoco:
(→ [\[AF+MF\]: 525](#))

Sensibilità ISO

- [Imp. ISO Doppia Nativa]: 296
- [Sensibilità ISO (foto)]: 297



È possibile impostare la sensibilità alla luce (sensibilità ISO).

Con le impostazioni predefinite, è possibile impostare da 100 a 51200 con incrementi di 1/3 EV.

Questa fotocamera supporta Doppio ISO nativo che consente di registrare con elevata sensibilità e rumore ridotto commutando la sensibilità base.

Inoltre, è possibile impostare la sensibilità base secondo le proprie esigenze.

1 Premere [ISO] (▲).

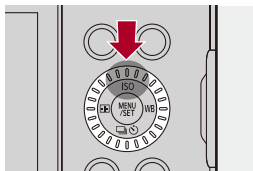

2 Selezionare la sensibilità ISO.

- Ruotare  o .

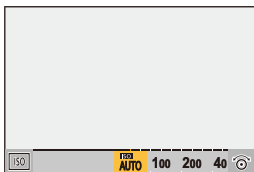
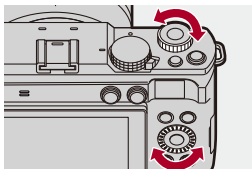

3 Confermare la propria selezione.

- Premere parzialmente il pulsante di scatto dell'otturatore.



Caratteristiche della sensibilità ISO

Aumentando la sensibilità ISO, la velocità dell'otturatore può essere aumentata in luoghi scuri per evitare oscillazioni della fotocamera e sfocatura del soggetto. Tuttavia, sensibilità ISO più elevate aumentano anche la quantità di rumore nelle immagini registrate.

❖ Voci di impostazione (sensibilità ISO)

[AUTO]

La sensibilità ISO viene automaticamente regolata a seconda della luminosità.

- Scattando foto: Massimo [6400]^{*1}
 - Registrazione di video: Massimo [6400]^{*2}
-

Da [100] a [51200]

La sensibilità ISO viene impostata sul valore selezionato.

- L'intervallo di sensibilità ISO disponibile cambia a seconda dell'impostazione di [Imp. ISO Doppia Nativa] nel menu [Foto]/[Video] ([Qualità immagini]). (→ [Imp. ISO Doppia Nativa]: 296)
 - È possibile estendere l'intervallo della sensibilità ISO tra un limite inferiore di [50] e un limite superiore di [204800] impostando [ISO esteso] (→ [ISO esteso]: 519) su [ON] nel menu [Personal.] ([Qualità immagini]).
-

*1 Impostazione predefinita. Il limite superiore può essere modificato con [Sensibilità ISO (foto)].

*2 Impostazione predefinita. Il limite superiore può essere modificato con [Sensibilità ISO (video)].

- Quando si usano le seguenti funzioni, la sensibilità ISO impostabile è soggetta a limitazioni.
 - Modalità Alta Risoluzione: Sino a un limite superiore di [3200]
 - [Impostazioni filtro]: Sino a un limite superiore di [6400]
 - [Gamma dinamica Cinelike2]/[Video Cinelike 2] ([Stile foto]): Sino a un limite inferiore di [200]
(Il limite inferiore passa a [100] quando è impostato [ISO esteso].)
 - [Come709] ([Stile foto]): Sino ad un limite inferiore di [100]
 - [V-Log] ([Stile foto]): Sino a un limite inferiore di [640] e un limite superiore di [51200]
(Il limite inferiore passa a [320] quando è impostato [ISO esteso].)
 - [Come2100(HLG)]/[Like2100(HLG) Full Range] ([Stile foto]): Sino a un limite inferiore di [400]
- Quando [Stile foto] è impostato su [TEMPO REALE LUT], la gamma dei livelli di sensibilità ISO utilizzabili dipende dallo Stile Foto di base del file LUT applicato.



- È possibile impostare i limiti superiore ed inferiore di ISO automatico:
(→[Sensibilità ISO (foto)]: 297, [Sensibilità ISO (video)]: 359)
- È possibile cambiare gli intervalli tra i valori di impostazione della sensibilità ISO:
(→[Incrementi ISO]: 519)
- La gamma di impostazione della sensibilità ISO può essere estesa:
(→[ISO esteso]: 519)
- È possibile impostare il limite inferiore per la velocità dell'otturatore per ISO automatico:
(→[Min. vel. scatto]: 253)
- È possibile impostare il limite superiore di ISO automatico sulla schermata delle impostazioni della sensibilità ISO:
(→[Impost. visualizzata ISO]: 532)
- È possibile modificare le unità per la sensibilità in dB quando si registrano video:
(→[Funzion. SS/guadagno]: 378)

[Imp. ISO Doppia Nativa]



È possibile impostare se commutare la sensibilità base automaticamente o se fissarla.

 →  /  →  → **Selezionare [Imp. ISO Doppia Nativa]**

[AUTO]

La sensibilità base viene commutata automaticamente in base alla luminosità.

- La sensibilità ISO può essere impostata nei seguenti intervalli:
 - [AUTO] / [100] - [51200]
 - Quando è impostato [ISO esteso]: [AUTO] / [50] - [204800]

[LOW]

Imposta la sensibilità base per bassa sensibilità.

- La sensibilità ISO può essere impostata nei seguenti intervalli:
 - [AUTO] / [100] - [800]
 - Quando è impostato [ISO esteso]: [AUTO] / [50] - [800]

[HIGH]

La sensibilità base viene commutata automaticamente in base alla luminosità.

- La sensibilità ISO può essere impostata nei seguenti intervalli:
 - [AUTO] / [640] - [51200]
 - Quando è impostato [ISO esteso]: [AUTO] / [320] - [204800]



- [Imp. ISO Doppia Nativa] viene impostato su [AUTO] nei seguenti casi:
 - Modalità [iA]
 - Modalità Alta Risoluzione (quando [Stile foto] è impostato su [V-Log] o [TEMPO REALE LUT] (lo Stile Foto di base è [V-Log]))

[Sensibilità ISO (foto)]



Imposta il limite inferiore e superiore per la sensibilità ISO quando la sensibilità ISO è impostata su [AUTO].

 →  →  → **Selezionare [Sensibilità ISO (foto)]**

[Imp. limite infer.auto ISO]

Imposta il limite inferiore per la sensibilità ISO quando la sensibilità ISO è [AUTO].

- Impostare nell'intervallo tra [100] e [25600].

[Imp. limite super.auto ISO]

Imposta il limite superiore per la sensibilità ISO quando la sensibilità ISO è [AUTO].

- Impostare su [AUTO] o nell'intervallo tra [200] e [51200].
-

Bilanciamento del bianco / Qualità dell'immagine

Questo capitolo descrive funzioni che consentono di registrare immagini come vengono immaginate, ad esempio bilanciamento del bianco e Photo Style.

- [Bilanciamento del bianco \(WB\): 299](#)
- [\[Stile foto\]: 307](#)
- [\[Impostazioni filtro\]: 320](#)
- [\[TEMPO REALE LUT\]: 326](#)
- [\[Libreria LUT\]: 328](#)
- [Compensazione obiettivo: 334](#)

Bilanciamento del bianco (WB)

- [Regolazione del bilanciamento del bianco: 305](#)



Il bilanciamento del bianco (WB) è una funzione che corregge la dominante di colore prodotta dalla luce che illumina il soggetto. Corregge i colori in modo che gli oggetti bianchi appaiano bianchi per fare in modo che il colore in generale sia più vicino a quello che viene percepito dall'occhio.

Normalmente, è possibile usare auto ([AWB], [AWBc] o [AWBw]) per ottenere il bilanciamento del bianco ottimale.

Impostare questa funzione quando la colorazione dell'immagine è diversa da quella attesa, o si desidera modificare la colorazione per catturare l'atmosfera.

1 Premere [WB] (▶).

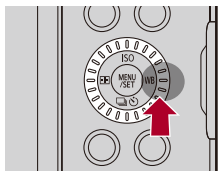

2 Selezionare il bilanciamento del bianco.

- Ruotare  o .

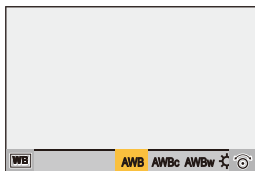
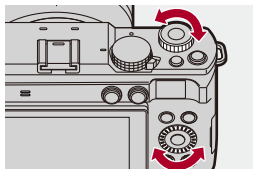

3 Confermare la propria selezione.

- Premere parzialmente il pulsante di scatto dell'otturatore.

Voci dell'impostazione (Bilanciamento del bianco)

[AWB]

Auto

[AWBc]

Auto (riduce la tonalità rossastra sotto una fonte di luce incandescente)

[AWBw]

Auto (lascia la tonalità rossastra sotto una fonte di luce incandescente)

[☀]

Cielo sereno

[☁]

Cielo nuvoloso

[🏠]

Ombra sotto un cielo sereno

[💡]

Luce incandescente

[1] a [4]

Imposta la modalità da 1 a 4 (→ [Registrazione di Impostazione del bianco: 304](#))

[1] a [4]

Temperature colore da 1 a 4 (→ [Impostazione della temperatura colore: 304](#))

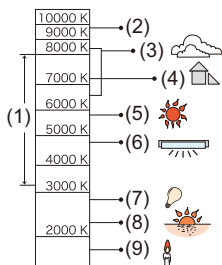

(1) [AWB] funzionerà all'interno di questa gamma.

(2) Cielo azzurro

(3) Cielo nuvoloso (Pioggia)

(4) Ombra

(5) Luce solare

(6) Luce fluorescente bianca

(7) Lampada a incandescenza



(8) Alba e tramonto

(9) Luce di candela

K=Temperatura Colore Kelvin



- Sotto illuminazione fluorescente o LED, il bilanciamento appropriato varia a seconda del tipo di illuminazione.

Usare [AWB], [AWBc], [AWBw] o da [] a [].





- Il bilanciamento del bianco viene fissato su [AWB] mentre viene usato [Impostazioni filtro].



- È possibile bloccare temporaneamente bilanciamento automatico del bianco:
(→ [Impostazione blocco AWB](#): 521)





❖ Registrazione di Impostazione del bianco

Scattare foto di un oggetto bianco sotto la fonte di luce del luogo di registrazione per regolare il bilanciamento del bianco sino a che appare bianco.

- 1 Premere [WB] (▶) e quindi selezionare qualsiasi valore da [] a [].
- 2 Premere ▲.
- 3 Puntare la fotocamera verso un oggetto bianco in modo che appaia all'interno del riquadro al centro dello schermo e quindi premere  .
 - Questa operazione imposta il bilanciamento del bianco e visualizza nuovamente la schermata di registrazione.

❖ Impostazione della temperatura colore

Imposta il valore numerico per la temperatura colore del bilanciamento del bianco.

- 1 Premere [WB] (▶) e quindi selezionare qualsiasi valore da [] a [].
- 2 Premere ▲.
 - Viene visualizzata la schermata di impostazione della temperatura colore.
- 3 Premere ▲▼ per selezionare la temperatura colore e quindi premere  .
 - È possibile impostare Bracket bilanciamento del bianco (Temperatura colore) ruotando  o  . (→[Più impostazioni] (Bracket bilanciamento del bianco (Temperatura colore)): 248)



- È possibile impostare una temperatura colore compresa tra [2500K] e [10000K].
- In modalità []/[S&Q] o quando [Vis. priorità video] nel menu [Personal.] ([Monitor/Display (Video)]) è impostato su [ON], sulla schermata di registrazione vengono visualizzati i valori kelvin.

Regolazione del bilanciamento del bianco



È possibile regolare la colorazione anche quando la colorazione che si desidera applicare non viene prodotta dal bilanciamento del bianco selezionato.

- 1 Premere [WB] (▶).**
- 2 Selezionare il bilanciamento del bianco, quindi premere ▼.**

- Viene visualizzata la schermata di regolazione.

- 3 Regola la colorazione.**

- ◀: [A] (AMBRA: ARANCIONE)
- ▲: [G] (VERDE: VERDASTRO)
- ▶: [B] (BLU: BLUASTRO)
- ▼: [M] (MAGENTA: ROSSASTRO)

- Per effettuare regolazioni è possibile anche sfiorare il grafico.
 - Premere [DISP.] per ritornare allo stato precedente alla regolazione.
 - È possibile impostare Bracket bilanciamento del bianco ruotando  o .
- (→[Più impostazioni] (Bracket bilanciamento del bianco): 248)

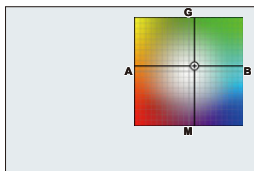

4 Confermare la propria selezione.

- Premere parzialmente il pulsante di scatto dell'otturatore.



- Quando il bilanciamento del bianco è stato regolato, il colore della relativa icona della schermata di registrazione diventa quello del colore regolato.

La regolazione verso il lato [G] visualizzerà [+], mentre la regolazione verso il lato [M] visualizzerà [-].

[Stile foto]



È possibile selezionare le impostazioni di finitura delle immagini in base ai propri soggetti e stili espressivi.

La qualità dell'immagine può essere regolata per ciascun Stile Foto.

È anche possibile applicare il file LUT caricato nella fotocamera e registrare foto e video.

MENU / SET → **[CAMERA]/[VIDEO]** → **[MENU]** → **Selezionare [Stile foto]**



[Standard]

L'impostazione standard.

[Vivida]

Impostazione che produce una qualità più vivida con maggiore saturazione e contrasto.

[Naturale]

Impostazione che produce una qualità più morbida con meno contrasto.

[L.ClassicNeo]

Un'impostazione per un effetto cinematografico con una colorazione nostalgica morbida.

 **FLAT [Lineare]**

Impostazione che produce una qualità dell'immagine più piatta con minore saturazione e contrasto.

 **LAND [Paesaggio]**

Impostazione adatta ai paesaggi, con cieli blu e verdi vividi.

 **PORT [Ritratto]**

Impostazione adatta ai ritratti, che conferisce alla pelle una tonalità sana e attraente.

 **MONO [Monocromatica]**

Impostazione monocromatica, senza sfumature di colore.

 **L.MONO [L.Monocrom.]**

Un'impostazione in bianco e nero con ricche gradazioni ed elementi scuri nitidi.

 **L.MONOD [L.Monocrom. D]**

Impostazione monocromatica che crea un'impressione dinamica con alte luci ed ombre migliorate.

 **L.MONOS [L.Monocrom. S]**

Un'impostazione per un effetto bianco e nero con un tocco gentile adatto ai ritratti.

 **LEICA MONO [Monocrom. LEICA]**

Un'impostazione che richiama la modalità monocromatica della Leica, con contrasti profondi tra bianco e nero.

 **CNED2 [Gamma dinamica Cinelike2]**

Impostazione che crea una finitura simile ad un film usando una curva di gamma e assegna priorità alla gamma dinamica.

- Questa funzione è adatta ai processi di editing video.
-

 **CNEV2 [Video Cinelike 2]**

Impostazione che crea una finitura simile ad un film usando una curva di gamma che assegna priorità al contrasto.

[Come709]

Impostazione che minimizza la sovraesposizione applicando una correzione curva gamma equivalente a Rec.709 per effettuare la compressione (regolazione knee) delle aree ad elevata luminanza. (→ [Registrazione controllando la sovraesposizione \(Knee\): 357](#))

- Rec.709 è un'abbreviazione di "ITU-R Recommendation BT.709", uno standard di trasmissione ad alta definizione.

[V-Log]

Impostazione di curva gamma pensata per l'elaborazione in post-produzione. (→ [Log Recording: 412](#))





- Consente di aggiungere una ricca gradazione alle immagini durante l'editing in post produzione.

[TEMPO REALE LUT]

È possibile applicare il file LUT registrato in [Libreria LUT]. (→ [\[Libreria LUT\]: 328](#))

- [Sample LUT1] viene applicato nell'impostazione predefinita.
- Lo Stile Foto che funge da base viene impostato automaticamente a seconda del file LUT applicato. (Se nel file LUT non sono presenti informazioni sullo Stile Foto di base, viene impostato [V-Log].)
- Utilizzare Mio Stile Foto quando si desidera cambiare lo Stile Foto che fungerà da base.
- Lo Stile Foto può anche essere cambiato in [TEMPO REALE LUT] nella schermata di registrazione premendo [LUT]. (→ [\[TEMPO REALE LUT\]: 326](#))

Selezione del file LUT da applicare

- 1 Premere   per selezionare [LUT] e quindi premere [LUT].
 - 2 Ruotare  o  per selezionare il file LUT da applicare, quindi premere .
 - 3 Premere il pulsante di scatto dell'otturatore o il pulsante di registrazione video per iniziare la registrazione.
-

[Come2100(HLG)]*¹

Impostazione usata per registrare video in formato HLG. (→[Video HLG: 417](#))

- [Livello luminanza] viene bloccato su [64-940].

[Like2100(HLG) Full Range]*^{1, 2}

Impostazione usata per registrare video in formato HLG. (→[Video HLG: 417](#))

- [Livello luminanza] viene bloccato su [0-1023].

[MY PHOTO STYLE 1]*² - [MY PHOTO STYLE 10]*²

Regola la qualità dell'immagine delle voci Stile Foto in base alle proprie impostazioni preferite e le registra come voci di Il mio stile foto. (→[Registrazione di impostazione nel Mio Stile Foto: 319](#))

- Gli effetti sino a [MY PHOTO STYLE 4] vengono visualizzati con le impostazioni predefinite.



Applicare un file LUT

Con le regolazioni della qualità dell'immagine, è possibile applicare fino a 2 file LUT registrati in [Libreria LUT]. (→[\[Libreria LUT\]: 328](#))

- Quando si applicano 2 file LUT, alle immagini cui è stato applicato [LUT1] viene applicato anche [LUT2].
- Lo Stile Foto sarà lo Stile Foto di base del file LUT applicato ([LUT1] se vengono applicati 2 file LUT).

Quando si applica un file LUT creato con software per l'editing delle immagini, selezionare lo [Stile foto] che è lo stesso Stile Foto usato come base per la sua creazione.

Quando si seleziona un [Stile foto] diverso, le immagini potrebbero non venire visualizzate o registrate correttamente.

-  passa a  quando si applicano [LUT1] o [LUT2] nelle regolazioni della qualità dell'immagine.

*1 Può essere selezionato solo in modalità  e con impostazione [Qualità reg.] 10 bit. (→[\[Qualità reg.\]: 123](#))

*2 È possibile impostare le voci da visualizzare nel menu con [Mostra/nascondi Stile foto] in [Impostazioni Stile foto]. (→[\[Impostazioni Stile foto\]: 518](#))



- In modalità [iA], il funzionamento varia rispetto ad altre modalità di registrazione.
 - È possibile impostare [Standard] o [Monocromatica].
 - L'impostazione verrà resettata su [Standard] quando si passa ad un'altra modalità di registrazione o si spegne la fotocamera.
 - Non è possibile regolare la qualità dell'immagine.
- La gamma di sensibilità ISO disponibili è diversa quando [Stile foto] è impostato come segue (→ [Voci di impostazione \(sensibilità ISO\): 294](#)):
 - [Gamma dinamica Cinelike2]/[Video Cinelike 2]/[Come709]/[V-Log]/[TEMPO REALE LUT](Stile Foto di base è [V-Log])/[Come2100(HLG)]/[Like2100(HLG) Full Range]

La gamma di sensibilità ISO disponibili è diversa anche per [LOW] e [HIGH] in [Imp. ISO Doppia Nativa].

Resettare l'esposizione se necessario quando la sensibilità ISO cambia.

- È possibile impostare la modalità knee con [Come709]. (→ [Registrazione controllando la sovrapposizione \(Knee\): 357](#))
- Quando [LUT] è impostato su [OFF] nelle regolazioni qualità immagine di [TEMPO REALE LUT], [Stile foto] funzionerà allo stesso modo dello Stile Foto che fa da base.
- Quando si usa [Impostazioni filtro], [Stile foto] non è disponibile.



- È possibile effettuare impostazioni Stile Foto dettagliate:
(→ [Impostazioni Mio stile foto: 518](#))

❖ Regolazione qualità dell'immagine

- 1 Premere ◀▶ per selezionare il tipo di Stile Foto.
- 2 Premere ▲▼ per selezionare una voce e quindi premere ◀▶ per regolare.
 - Le voci regolate sono indicate con [*].

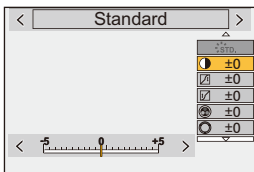

- 3 Premere .
 - Quando viene regolata la qualità dell'immagine, l'icona Stile Foto della schermata di registrazione viene indicata con [*].

Voci di impostazione (regolazione qualità immagine)

[Contrasto]

Regola il contrasto nell'immagine.

[Intensifica]

Regola la luminosità delle area chiare.

[Ombra]

Regola la luminosità delle area scure.

[Saturazione]

Regola la vividezza dei colori.

[Tono Colore]

Regola le tinte blu e gialle.

[Tinta]

Assumendo come punto di riferimento il rosso, ruota il colore verso viola/magenta o giallo/verde per regolare la colorazione dell'intera immagine.

[Effetto filtro]

[Giallo]: Aumenta il contrasto. (Effetto: debole) Registra il cielo con un blu chiaro.

[Arancione]: Aumenta il contrasto. (Effetto: medio) Registra il cielo con un blu più scuro.

[Rosso]: Aumenta il contrasto. (Effetto: forte) Registra il cielo con un blu molto più scuro.

[Verde]: La pelle e le labbra delle persone appaiono con toni naturali. Le foglie verdi appaiono più luminose e in risalto.

[Off]

[Effetto Sgranato]

[Bassa]/[Standard]/[Alta]: Imposta il livello dell'effetto grana.

[Off]

[Rumore di colore]

[On]: Aggiunge colore dell'effetto grana.

[Off]

[Nitidezza]

Regola i contorni nell'immagine.

NR [Riduz. rumore]

Regola l'effetto di riduzione del rumore.

• Aumentare l'effetto può causare una leggera diminuzione della risoluzione della foto.

DUAL [Imp. ISO Doppia Nativa]^{*3}

Imposta il Doppio ISO Nativo. (→ [Imp. ISO Doppia Nativa]: 296)

ISO [Sensibilità]^{*3}

Imposta la sensibilità ISO. (→ [Sensibilità ISO: 292])

WB [Bil. bianco]^{*3}



Imposta il bilanciamento del bianco. (→ [Bilanciamento del bianco (WB): 299])

- Mentre è selezionato [WB], premere [] per visualizzare la schermata di impostazione del bilanciamento del bianco.

Premere nuovamente [] per ritornare alla schermata originale.

LUT **LUT1** **LUT2** [LUT]



Applica il preset o il file LUT registrato in [Libreria LUT]. (→ [Libreria LUT]: 328)

- 1 Selezionare [TEMPO REALE LUT] o uno tra [MY PHOTO STYLE 1] - [MY PHOTO STYLE 10] in [Stile foto].
 - 2 Premere ▲ ▼ per selezionare [LUT] e quindi premere [LUT].
 - 3 Ruotare  per selezionare il file LUT da applicare, quindi premere .
-

LUT **LUT1** **LUT2** [Opacità LUT]

Regola l'effetto del file LUT.

*3 Disponibile quando è impostato quanto segue mentre sono selezionati [MY PHOTO STYLE 1] - [MY PHOTO STYLE 10]:

[] → [] → [Impostazioni Stile foto] → [Impostazioni Mio stile foto] → [Aggiungi effetti] → [Sensibilità]/[Bil. bianco] → [ON]

- Le voci per le quali è possibile regolare la qualità dell'immagine dipendono dal tipo di Stile Foto.

	STD. VIVID NAT FLAT LAND PORT CNED2 CNEV2	LCLASN	MONO LMONO LMONOD LMONOS LEICA MONO	709L 2100 ^{HLG} 2100 ^{HLG F}	V-Log	LUT
	✓	✓	✓			✓*4
	✓	✓	✓			✓*4
	✓	✓	✓			✓*4
 ([Saturazione])	✓	✓		✓		✓
 ([Tono Colore])			✓			
	✓	✓		✓		
			✓			
	✓*7	✓	✓	✓*7	✓*7	✓
	✓*5,7	✓*5		✓*5,7	✓*5,7	✓*4,5
	✓	✓	✓	✓	✓	✓
	✓	✓	✓	✓	✓	✓
LUT / LUT LUT1 / LUT1 LUT2 / LUT2	✓*6	✓*6	✓*6	✓*6	✓*6	✓

- *4 Con alcuni Stili Foto di base è possibile che le regolazioni non siano disponibili.
- *5 Può essere impostato quando [Effetto Sgranato] è uno tra [Bassa], [Standard] o [Alta].
- *6 È possibile impostare fino a 2 file LUT quando [Stile foto] è Mio Stile Foto.
- *7 Può essere impostato quando viene applicato un file LUT con Mio Stile Foto.



- Non è possibile verificare gli effetti di [Effetto Sgranato] e [Rumore di colore] sulla schermata di registrazione.
- [LUT] non può essere applicato alle immagini RAW. Quando [Qualità dell'immagine] è impostato su [RAW] per la registrazione, un file LUT può essere applicato solo alle visualizzazioni live view e anteprime nella schermata di riproduzione.
- [Effetto Sgranato] e [Rumore di colore] non sono disponibili quando si usa la seguente funzione:
 - Registrazione di video

❖ Proprietà intervallo quando si registra con un file LUT applicato

La tabella seguente mostra le proprietà intervallo per video registrati con file LUT applicati in Stile Foto:

[Stile foto]	File LUT applicato	[Livello luminanza]	Proprietà intervallo
[TEMPO REALE LUT](lo Stile Foto di base è [V-Log])/ quando è selezionato [V-Log] in Mio Stile Foto	[Vlog_709]	Fissato su [16-255] ([64-1023])	⇒ Intervallo video
	Diverso da [Vlog_709]	Fissato su [0-255] ([0-1023])	⇒ Intervallo completo
[TEMPO REALE LUT](lo Stile Foto di base è [Come2100(HLG)])/ quando è selezionato [Come2100(HLG)] in Mio Stile Foto	[Vlog_709]	Bloccato su [64-940].	⇒ Intervallo video
	Diverso da [Vlog_709]		
[TEMPO REALE LUT](lo Stile Foto di base è [Like2100(HLG) Full Range])/quando è selezionato [Like2100(HLG) Full Range] in Mio Stile Foto	[Vlog_709]	Bloccato su [0-1023].	⇒ Intervallo completo
	Diverso da [Vlog_709]		

[TEMPO REALE LUT] (lo Stile Foto di base è diverso da quelli sopra elencati)/ Quando in Mio Stile Foto è selezionato qualcosa di diverso da quanto sopra	[Vlog_709]	[0-255] ([0-1023])	➔	Intervallo completo
		[16-235] ([64-940])/ [16-255] ([64-1023])	➔	Intervallo video
	Diverso da [Vlog_709]	[0-255] ([0-1023])	➔	Intervallo completo
		[16-235] ([64-940])/ [16-255] ([64-1023])	➔	Intervallo video



- Quando si edita video con software per l'editing delle immagini, si consiglia di usare file LUT per intervallo completo.
- Quando si generano dei file LUT da dei file video registrati utilizzando un software di editing delle immagini, si consiglia di utilizzare dei file video registrati con [Livello luminanza] impostato su [0-255] ([0-1023]) o [16-235] ([64-940]).
- Usare file LUT per intervallo completo quando si registrano foto.
Se si registra con un file LUT per intervallo video applicato, potrebbe non essere possibile visualizzare o registrare correttamente le immagini.
- Se esiste una differenza tra la proprietà intervallo del file LUT applicato e la proprietà intervallo del file video, potrebbe non essere possibile generare le immagini nel software per l'editing delle immagini.
Quando si caricano i file video nel software per l'editing delle immagini, selezionare l'impostazione intervallo corretta per ciascun file video.
- I risultati della registrazione di immagini con file LUT applicati con questa fotocamera e i risultati dell'applicazione di file LUT con software per l'editing delle immagini non corrisponderanno completamente.

❖ Registrazione di impostazione nel Mio Stile Foto



- 1 Premere ◀▶ per selezionare il tipo di Stile Foto.
- 2 Regolare la qualità dell'immagine.
 - Mio Stile Foto visualizza i tipi di Stile Foto sopra alla regolazione di qualità dell'immagine.
Selezionare lo Stile Foto base.
- 3 Premere [DISP.].
- 4 (Quando è selezionato da [MY PHOTO STYLE 1] a [MY PHOTO STYLE 10]) Premere ▲▼ per selezionare [Salva impostazione corrente] e quindi premere .
- 5 Premere ▲▼ per selezionare il numero di destinazione della registrazione e quindi premere .
- Apparirà una schermata di conferma.
Sulla schermata di conferma, premere [DISP.] per cambiare il nome di Il mio stile foto.
È possibile immettere sino a 22 caratteri. I caratteri a doppio byte vengono trattati come 2 caratteri.
Come immettere i caratteri (→ [Immissione dei caratteri: 90](#))

❖ Modifica dei Contenuti Registrati di Mio Stile Foto

- 1 Selezionare qualsiasi valore da [MY PHOTO STYLE 1] a [MY PHOTO STYLE 10]
- 2 Premere [DISP.] e quindi impostare la voce.

[Carica preimpostazione]

[Salva impostazione corrente]

[Modifica titolo]

[Ripristina predefiniti]

[Impostazioni filtro]

- [Reg. simul. senza filtro]: 325







Questa modalità registra con effetti aggiuntivi dell'immagine (filtri).

È possibile regolare l'effetto per ciascun filtro.

Inoltre, è possibile scattare contemporaneamente foto senza effetti.

1 Imposta [Effetto filtro].

-  → [] / [] → [] → [Impostazioni filtro] → [Effetto filtro] → [SET]



2 Selezionare il filtro.

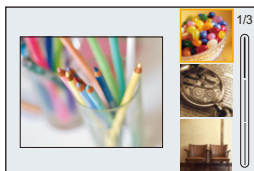

- Premere ▲▼ per selezionare, quindi premere .
- È possibile selezionare l'effetto immagine (filtro) anche sfiorando l'immagine di esempio.
- Premere [DISP.] per cambiare la schermata in sequenza tra visualizzazione normale e visualizzazione guida.

La visualizzazione guida mostra la descrizione di ciascun filtro.



❖ Regolazione dell'Effetto Filtro

È possibile regolare l'effetto filtro.

- 1 Selezionare il filtro.
- 2 Sulla schermata di registrazione, premere [WB] (▶).
- 3 Ruotare  o  per impostare.
 - Per tornare alla schermata di registrazione, premere nuovamente [WB] (▶).
 - Quando viene regolato l'effetto filtro, l'icona filtro sulla schermata di registrazione viene indicata con [*].



Filtro	Voci che possono essere regolate
[Espressivo]	Vividezza
[Nostalgico]	Colorazione
[Vecchi tempi]	Contrasto
[High key]	Colorazione
[Sottoesposizione]	Colorazione
[Sepia]	Contrasto
[Processo incrociato]	Colorazione
[Bleach bypass]	Contrasto

❖ Impostazione di un filtro tramite sfioramento



- Le impostazioni predefinite prevedono che Touch Tab non venga visualizzato. Impostare [Touch tab] su [ON] in [Impost. touch] nel menu [Personal.] ([Funzionamento]). (→[Impost. touch]: 530)

- 1 Sfiocare [].
- 2 Sfiocare la voce per confermare.

[]: Filtro on/off

[EXPS]: Filtro

[]: Regolazione effetto filtro





- Il bilanciamento del bianco sarà fissato su [AWB].
- Il limite superiore della sensibilità ISO è [6400].
- A seconda del filtro, la schermata di registrazione potrebbe apparire come se mancassero dei frame.
- [Effetto filtro] non è disponibile quando si usa la seguente funzione:
 - Modalità alta risoluzione
 - [Ritaglio Live]



- Quando viene visualizzata la schermata di impostazione [Effetto filtro] usando il pulsante Fn, premendo [DISP.] viene visualizzata la schermata di selezione del filtro.

[Reg. simul. senza filtro]



Contemporaneamente, è possibile scattare foto senza aggiunta di effetti filtro.

 → []/[] → [] → [Impostazioni filtro] → **Selezionare [Reg. simul. senza filtro]**

Impostazioni: [ON]/[OFF]



- [Reg. simul. senza filtro] non è disponibile quando si usano le seguenti funzioni:
 - Ripresa con Scatto a raffica
 - [Ripresa Time Lapse]
 - [Animaz. Stop Motion]
 - [RAW+FINE]/[RAW+STD.]/[RAW] ([Qualità dell'immagine])
 - [Bracketing]

[TEMPO REALE LUT]



Impostare lo Stile Foto su [TEMPO REALE LUT] e applicare un file LUT.



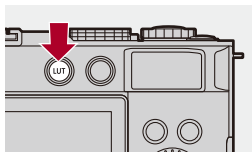

1 Premere [LUT].



- Quando si preme [LUT] per al prima volta, ecc., dopo l'acquisto, è possibile che venga visualizzato un codice QR che indirizza l'utente al sito da cui scaricare "LUMIX Lab".

2 Selezionare LUT.



- Premere ◀▶ per selezionare, quindi premere .
- È anche possibile selezionare ruotando  o .
- Quando si preme [DISP.] viene visualizzato l'elenco dei file LUT.
- È possibile applicare il file LUT registrato in [Libreria LUT]. (→[\[Libreria LUT\]: 328](#))
- [Sample LUT1] viene applicato nell'impostazione predefinita.
- Sulla schermata di registrazione viene visualizzato  quando non è stato applicato un file LUT.
- Per annullare il LUT in Tempo Reale, premere [Q].

[Libreria LUT]

- [Stile Foto di base dei file LUT: 332](#)



Registrare file LUT sulla fotocamera da usare con Stile Foto e LUT View Assist.

Utilizzando l'app per smartphone "Panasonic LUMIX Lab", è possibile registrare dei file LUT presenti sullo smartphone nella [Libreria LUT] sulla fotocamera. (→ [Operazioni sulla Libreria LUT: 596](#))



- È possibile utilizzare il seguente file LUT:
 - Il formato ".vlt", che soddisfa i requisiti specificati in "VARICAM 3DLUT REFERENCE MANUAL Rev.1.0"
 - Il formato ".cube"
- I file LUT in formato ".cube" sono compatibili con 3D LUT da 2 punti a 33 punti.
- Si consiglia di caricare file LUT per intervallo completo nella fotocamera. Se la proprietà intervallo è diversa, le immagini potrebbero non venire visualizzate o registrate correttamente.
- Il numero di caratteri che possono essere usati in un nome file varia a seconda del file system della scheda.
(Per il nome file usare caratteri alfanumerici)
FAT32 (Scheda di memoria SD/Scheda di memoria SDHC): Sino a 8 caratteri (esclusa l'estensione).
- **exFAT (scheda di memoria SDXC):** Sino a 255 caratteri (inclusa l'estensione).
- Salvare il file LUT con estensione file ".vlt" o ".cube" nella directory root della scheda (la cartella che si apre all'apertura della scheda su un PC).

1 Inserire una scheda su cui è stato salvato un file LUT nella fotocamera.

2 Selezionare [Libreria LUT].

-  → [] → [] → [Libreria LUT]



3 Selezionare la destinazione della registrazione.

- Premere ▲▼ per selezionare, quindi premere  .
- Se si seleziona una voce registrata, il file LUT verrà registrato tramite sovrascrittura.



4 Selezionare [Carica].

- Premere .
- È possibile cambiare l'ordine di visualizzazione dei file LUT selezionando [Ordinamento].
- È possibile modificare il nome registrato dei file LUT selezionando [Modifica titolo].
- Il file LUT registrato viene cancellato quando si seleziona [Elim.].

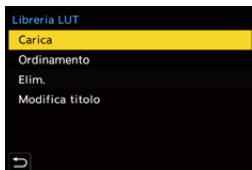

5 Selezionare il file LUT da caricare.

- Premere ▲▼ per selezionare, quindi premere .

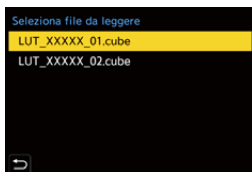



- L'impostazione predefinita è [Vlog_709] e 3 file LUT di esempio da registrare.
- È possibile registrare fino a 39 file LUT.
- Non è possibile utilizzare [Ordinamento], [Elim.] e [Modifica titolo] con [Vlog_709].
- È possibile utilizzare [Ordinamento] e [Elim.] con i file LUT di esempio, ma le impostazioni predefinite vengono ripristinate quando si esegue [Azzera].
- Per i file LUT che contengono informazioni sullo Stile Foto (Stile Foto di base) impostate al momento della creazione (solo formato ".cube"), viene visualizzata l'icona dello Stile Foto di base.

Stile Foto di base dei file LUT

Con LUT in Tempo Reale, le informazioni sullo Stile Foto (Stile Foto di base) impostate nel file LUT vengono identificate per determinare lo Stile Foto.

È possibile aggiungere le informazioni sullo Stile Foto di base ai file LUT (solo formato “.cube”) creati dall'utente. Aprire il file LUT con un editor di testo e inserire le informazioni sullo Stile Foto sotto la riga del titolo.

- Se l'editor di testo ha una funzione che consente di selezionare il codice carattere, selezionare UTF-8.

Ad esempio: File LUT (formato “.cube”)

```
TITLE "Generated by Resolve"
#LUMIXPHOTOSTYLE STD
LUT_3D_SIZE 33
0.0170596 0.0150607 0.014023
0.0183261 0.0162356 0.0151827
...
```

- (A) Informazioni Stile Foto
- (B) Tag di identificazione
- (C) Tag dello Stile Foto

- È necessario uno spazio a mezza larghezza tra il tag di identificazione e il tag dello Stile Foto.
- Se le informazioni sullo Stile Foto sono assenti o non sono impostate correttamente, come Stile Foto di base viene utilizzato [V-Log].

Elenco delle informazioni sullo Stile Foto

- #LUMIXPHOTOSTYLE STD: [Standard]
- #LUMIXPHOTOSTYLE VIVD: [Vivida]
- #LUMIXPHOTOSTYLE NAT: [Naturale]
- #LUMIXPHOTOSTYLE LCLASN: [L.ClassicNeo]
- #LUMIXPHOTOSTYLE FLAT: [Lineare]
- #LUMIXPHOTOSTYLE LAND: [Paesaggio]
- #LUMIXPHOTOSTYLE PORT: [Ritratto]
- #LUMIXPHOTOSTYLE MONO: [Monocromatica]
- #LUMIXPHOTOSTYLE LMONO: [L.Monocrom.]
- #LUMIXPHOTOSTYLE LMONOD: [L.Monocrom. D]
- #LUMIXPHOTOSTYLE LMONOS: [L.Monocrom. S]
- #LUMIXPHOTOSTYLE LEICAMONO: [Monocrom. LEICA]
- #LUMIXPHOTOSTYLE CNED2: [Gamma dinamica Cinelike2]
- #LUMIXPHOTOSTYLE CNEV2: [Video Cinelike 2]
- #LUMIXPHOTOSTYLE 709L: [Come709]
- #LUMIXPHOTOSTYLE 2100HLG: [Come2100(HLG)]
- #LUMIXPHOTOSTYLE 2100HLGF: [Like2100(HLG) Full Range]
- #LUMIXPHOTOSTYLE VLOG: [V-Log]

Compensazione obiettivo

- [Compen. vignett.]: 334
- [Comp. ombr. colore]: 335
- [Comp. diff.]: 339

[Compen. vignett.]



Quando la zona periferica dello schermo risulta più scura a causa delle caratteristiche dell'obiettivo, è possibile correggere la luminosità di tale area in fase di ripresa delle immagini.

 → []/[] → [] → **Selezionare [Compen. vignett.]**

Impostazioni: [ON]/[OFF]



- In determinate condizioni di ripresa è possibile che la compensazione non abbia effetto.
- Quando la sensibilità ISO è più alta nella parte periferica dell'immagine possono comparire dei disturbi.

[Comp. ombr. colore]



Compensazione della colorazione che si verifica attorno allo schermo (ombreggiatura colore) a causa delle caratteristiche dell'obiettivo.

❖ Quando si usa un obiettivo L-Mount

L'ombreggiatura colore viene compensata automaticamente, ma è anche possibile effettuare regolazioni fini manuali.

- 1 Selezionare [Comp. ombr. colore].
 - ⇒ []/[] ⇒ [] ⇒ [Comp. ombr. colore]
- 2 Regolare la tonalità dei rossi e la tonalità dei blu.
 - Premere ▲▼ per selezionare [Tinta rossa]/[Tinta blu], quindi premere ◀▶ per regolare.
 - È possibile regolare anche ruotando o .

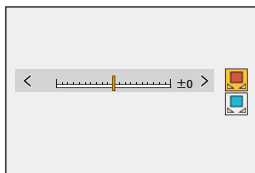

- 3 Premere per confermare l'impostazione.
 - Il valore regolato non viene registrato.

❖ Quando si usa un obiettivo diverso da L-Mount



È possibile compensare l'ombreggiatura colore per obiettivi diversi da L-Mount e registrare le informazioni di compensazione.

Selezionare [Comp. ombr. colore].

-  ⇒ [] [] ⇒ [] ⇒ [Comp. ombr. colore]
-

[MANUAL]

Compensazione dell'ombreggiatura colore dell'obiettivo installato.

- 1 Premere ▲▼ per selezionare [MANUAL] e quindi premere .
 - 2 Premere [DISP.] per eseguire la compensazione dell'ombreggiatura colore.
 - Eseguire mentre la schermata è riempita con un soggetto privo di variazione colore, come un soggetto bianco o grigio.
 - Se sono necessarie ulteriori regolazioni, premere ▼ ed effettuare manualmente regolazioni dettagliate.
 - 3 Premere  per confermare l'impostazione.
 - Il valore di compensazione e il valore regolato non vengono registrati. Per registrarli, premere [DISP.] nella schermata di regolazione ed effettuare una registrazione preset.
-

[PRESET]

Compensare l'ombreggiatura colore dell'obiettivo installato ed effettuare una registrazione preset. (→ [Registrazione dei preset: 337](#))

È possibile richiamare i preset che sono stati già registrati.

[OFF]

La compensazione ombreggiatura colore non viene applicata.

[ADJUST]

Effettuare la regolazione dettagliata della tonalità dei rossi e della tonalità dei blu.









- Il valore regolato non viene registrato.
 - Se viene regolato un valore di compensazione già registrato in [PRESET], [*] viene visualizzato accanto a [PRESET].
-







- Quando è attivo [Comp. ombr. colore], sulla schermata di registrazione viene visualizzato [C.Shd.].
- Se viene regolato un valore di compensazione già registrato in [PRESET], [*] viene visualizzato accanto a [C.Shd.].
- I valori di compensazione e i valori regolati che non sono stati registrati come preset vengono cancellati quando si fa quanto segue:
 - Azionamento dell'interruttore di accensione/spegnimento della fotocamera
 - Sostituzione dell'obiettivo

Registrazione dei preset

È possibile registrare fino a 12 gruppi di impostazioni della compensazione.

- 1 Selezionare [PRESET] in [Comp. ombr. colore].
 -  ⇒ []/[] ⇒ [] ⇒ [Comp. ombr. colore] ⇒ [PRESET]
- 2 Selezionare uno tra [IMP.1] e [IMP.12] e premere .
- 3 Selezionare [Compensa/Regola] e quindi premere .
- 4 Premere [DISP.] mentre la schermata è riempita con un soggetto privo di variazione colore, come un soggetto bianco o grigio.
 - Viene eseguita la compensazione ombreggiatura colore. Premere .
 - Se sono necessarie ulteriori regolazioni, premere ▼ ed effettuare manualmente regolazioni dettagliate.
- 5 Selezionare [Lungh. focale]/[Apertura] e quindi premere .
 - Premere ◀▶ per selezionare la voce, quindi premere ▲▼ per immettere il valore.
- 6 Selezionare [Nota] e quindi premere .
 - È possibile immettere qualsiasi informazione, come il nome di un obiettivo, ecc.
È possibile immettere sino a 26 caratteri. I caratteri a doppio byte vengono trattati come 2 caratteri.
 - Come immettere i caratteri (→ [Immissione dei caratteri: 90](#))
- 7 Premere [DISP.] per registrare le impostazioni di compensazione.

Modifica e eliminazione dei preset

- 1 Selezionare [PRESET] in [Comp. ombr. colore].
 -  ⇒ []/[] ⇒ [] ⇒ [Comp. ombr. colore] ⇒ [PRESET]
- 2 Premere ▲▼ per selezionare un preset registrato e quindi premere [DISP.].
- 3 Premere ▲▼ per selezionare [Modifica], [Ordinamento], o [Elim.] e quindi premere  .
 - È possibile modificare i dettagli nel preset registrato quando si seleziona [Modifica]. (→ [Registrazione dei preset: 337](#))
 - È possibile cambiare l'ordine di visualizzazione dei preset selezionando [Ordinamento].
 - Il preset viene cancellato quando si seleziona [Elim.]. Non è possibile cancellare il preset in uso.



- Se si esegue [Compensa/Regola] da [Modifica], il valore di compensazione e il valore regolato vengono resettati ed è possibile effettuare nuovamente la compensazione ombreggiatura.
- Le informazioni registrate in [PRESET] vengono riportate alle impostazioni predefinite quando vengono resettate le impostazioni di setup e personalizzate.

[Comp. diffr.]



La fotocamera aumenta la risoluzione dell'immagine correggendo la sfocatura causata dalla diffrazione quando l'apertura è chiusa.

 → []/[] → [] → **Selezionare [Comp. diffr.]**

Impostazioni: [AUTO]/[OFF]



- In determinate condizioni di ripresa è possibile che la compensazione non abbia effetto.
- Quando la sensibilità ISO è più alta possono comparire dei disturbi.

Impostazioni video

Questo capitolo descrive le modalità di registrazione specialmente per video, come la Modalità Video creativa e la Modalità Slow & Quick e le impostazioni disponibili quando si registrano video.

- Modalità di registrazione specifiche per video (Video creativo/S&Q): 341
- Uso di AF (Video): 349
- Luminosità e colorazione video: 354
- Impostazioni audio: 360
- Microfoni esterni (Opzionali): 368
- Time Code: 373
- Principali funzioni di aiuto: 376

Modalità di registrazione specifiche per video (Video creativo/S&Q)

- [Visualizzazione adatte alla registrazione di video: 342](#)
- [Impostazione dell'esposizione per la registrazione di video: 343](#)
- [Separazione delle impostazioni per registrare video e foto: 347](#)



La modalità [M] (Modalità Video creativa) e la modalità [S&Q] (Modalità Slow & Quick) sono modalità di registrazione specifiche per video.

In modalità [S&Q] è possibile registrare video al rallentatore e video accelerati fluidi cambiando il frame rate.

Nelle modalità di registrazione specifiche per video, è possibile avviare e interrompere la registrazione video premendo il pulsante di scatto.

Modificare le impostazioni relative all'esposizione ed all'audio in modalità touch per prevenire la registrazione di suoni di funzionamento.

È possibile modificare impostazioni come esposizione e bilanciamento del bianco indipendentemente dalle impostazioni di scatto delle foto.

Visualizzazioni adatte alla registrazione di video

Nella schermata di registrazione, le seguenti parti passano a visualizzazioni adatte alla registrazione di video.

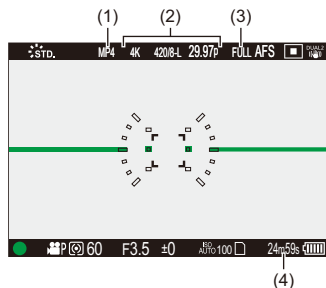

- (1) Formato file di registrazione (→ [\[Formato file registrazione\]: 122](#))
- (2) Qualità di registrazione (→ [\[Qualità reg.\]: 123](#))/Impostazione video al rallentatore e accelerato (→ [Video al rallentatore e accelerato: 393](#))
- (3) Area immagine del video (→ [\[Area di immagine del film.\]: 136](#))
- (4) Tempo registrazione video (→ [Autonomia di registrazione video: 729](#))

• Esempi di visualizzazioni al momento dell'acquisto.

Per informazioni sulle icone non descritte qui (→ [Indicazioni visualizzate sul monitor: 676](#))



- Anche nelle modalità [iA]/[P]/[A]/[S]/[M], come in modalità [iM]/[S&Q], è possibile passare alla visualizzazione adatta alla registrazione di video: (→ [\[Vis. priorità video\]: 549](#))

Impostazione dell'esposizione per la registrazione di video

1 Impostare la modalità di registrazione su [M] o [S&Q].

- Impostare il selettore della modalità. (→ [Selezione della modalità di registrazione: 70](#))

2 Impostare la modalità di esposizione.

-  → [] → [] → [Mod. esposiz.] → [P]/[A]/[S]/[M]

- È possibile effettuare le stesse operazioni di esposizione previste nelle modalità [P]/[A]/[S]/[M].

3 Chiudere il menu.

- Premere parzialmente il pulsante di scatto dell'otturatore.

4 Iniziare la registrazione.

- Premere il pulsante di scatto dell'otturatore (A) o il pulsante di registrazione video (B).

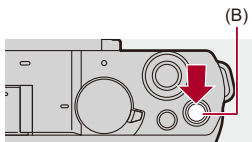
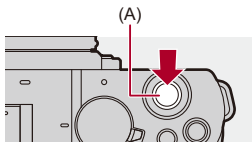

5 Arrestare la registrazione.

- Premere nuovamente il pulsante di scatto o il pulsante di registrazione video.



- Per informazioni sulla registrazione di video al rallentatore e video accelerati
(→ [Video al rallentatore e accelerato: 393](#))
- È possibile disabilitare le operazioni di avvio/arresto della registrazione usando il pulsante di scatto dell'otturatore:
(→ [\[Assegna Reg. al tasto ott.\]: 528](#))
- È possibile assegnare la funzione che avvia/arresta la registrazione video solo in modalità [pM] a un tasto Fn:
(→ [\[Reg. video \(Film. creativo\)\]: 496](#))

❖ Operazioni durante la registrazione di video

Modificare le impostazioni relative all'esposizione ed all'audio in modalità touch per prevenire la registrazione di suoni di funzionamento.



- Con le impostazioni predefinite, Touch Tab non viene visualizzato. Impostare [Touch tab] su [ON] in [Impost. touch] nel menu [Personal.] ([Funzionamento]). (→ [Impost. touch]: 530)

- 1 Sfiocare [] o [].
- 2 Sfiocare un'icona.

F Valore apertura

SS Velocità otturatore

 Compensazione esposizione

ISO/GAIN Sensibilità ISO/Guadagno (dB)

_{dB} Regolazione del livello di registrazione dell'audio
(→ [Regol. livello reg. audio]: 364)

- Questa impostazione è disponibile solo in modalità [].

 Impostazione video al rallentatore e accelerato
(→ Video al rallentatore e accelerato: 393)

- Questa impostazione è disponibile solo in modalità [S&Q]. (Questa impostazione non può essere modificata durante la registrazione)
-

3 Trascinare la barra di scorrimento per impostare la voce.

[▼]/[▲]: Cambia l'impostazione lentamente.

[▼]/[▲]: Cambia l'impostazione velocemente.

- Se si sfiora l'icona (C), viene visualizzata nuovamente la schermata del Passaggio 2.

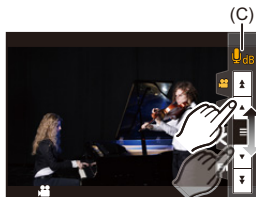

Separazione delle impostazioni per registrare video e foto



iA P A S M S&Q

Nelle impostazioni predefinite, impostazioni come esposizione e bilanciamento del bianco modificate in modalità [S&Q] vengono riflesse anche nella registrazione di foto nelle modalità [P]/[A]/[S]/[M]. Dal menu [Impost. comb. film. creativo], è possibile separare le impostazioni per registrazione video e registrazione foto.

→ → → **Selezionare [Impost. comb. film. creativo]**

[F/SS/ISO/Compens. esposizione]/[Bil. bianco]/[Stile foto]/[Mod. esposim.]/
[Modalità AF]

: Le impostazioni di registrazione vengono collegate tra modalità di registrazione.



: Le impostazioni di registrazione possono essere separate per modalità [S&Q] e modalità [P]/[A]/[S]/[M].

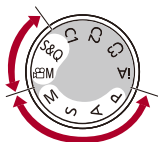



- La modalità [iA] usa automaticamente le impostazioni di registrazione ottimali per la fotocamera, quindi le informazioni di registrazione saranno indipendenti, qualunque siano le impostazioni effettuate con questa funzione.

Uso di AF (Video)

- [AF cont.]: 349
- [Imp. AF personal.(Video)]: 351
- [Visual vivo ingrand (video)]: 352

[AF cont.]



È possibile selezionare come impostare la messa a fuoco in AF quando si registrano video.

 ➔  ➔  ➔ **Selezionare [AF cont.]**

[MODE1]

La fotocamera continua a mantenere automaticamente la messa a fuoco solo durante la registrazione.

[MODE2]

La fotocamera continua a mantenere automaticamente la messa a fuoco sui soggetti durante standby registrazione e registrazione.

- Questo è disponibile in modalità /[S&Q].

[OFF]

La fotocamera mantiene il punto di messa a fuoco all'inizio della registrazione.



- In modalità [iA], la fotocamera continua a mantenere automaticamente la messa a fuoco mentre la registrazione è in standby, indipendentemente dall'impostazione [AF cont.].
- A seconda delle condizioni di registrazione o dell'obiettivo usato, il suono di funzionamento della messa a fuoco automatica potrebbe venire registrato durante la registrazione video.
Se il suono dell'operazione disturba, si consiglia di registrare con [AF cont.] impostato su [OFF].
- Se si usa lo zoom mentre si registrano video, potrebbe essere necessario del tempo perché il soggetto venga messo a fuoco.
- [MODE1] passa a [MODE2] quando si trasmette via HDMI in modalità [pCM]/[S&Q].
- Quando impostato su [MODE2], la batteria si scarica più velocemente.

[Imp. AF personal.(Video)]



iA P A S M S&Q

È possibile regolare con precisione il metodo di messa a fuoco per la registrazione di video quando si usa [AF cont.].

→ → → **Selezionare [Imp. AF personal.(Video)]**

[ON]	Abilita le seguenti impostazioni.	
[OFF]	Disabilita le seguenti impostazioni.	
[SET]	[Velocità AF]	<p>Lato [+]: La messa a fuoco si muove a una velocità maggiore.</p> <p>Lato [-]: La messa a fuoco si muove a una velocità minore.</p>
	[Sensibilità AF]	<p>Lato [+]: Quando la distanza dal soggetto cambia in misura significativa, la fotocamera regola immediatamente la messa a fuoco.</p> <p>Lato [-]: Quando la distanza dal soggetto cambia in misura significativa, la fotocamera attende un po' prima di regolare la messa a fuoco.</p>

- Una descrizione della voce viene visualizzata sulla schermata quando si preme [DISP.].

[Visual vivo ingrand (video)]



Quando la modalità AF è [AF-ON], [AF-ON] o [AF-ON] o quando si registra con MF, il punto di messa a fuoco può essere ingrandito per la visualizzazione.

(Quando la modalità AF è [AF-ON] o [AF-ON], il centro della schermata viene ingrandito per la visualizzazione.)

Il punto di messa a fuoco può essere ingrandito anche per la verifica quando si registrano video.

1 **Assegnare [Visual vivo ingrand (video)] al pulsante Fn.** (→ [Pulsanti Fn: 488](#))

2 **Ingrandire la visualizzazione del punto di messa a fuoco.**

- Premere il pulsante Fn impostato nel Passaggio **1**.
- Le operazioni sulla schermata di visualizzazione ingrandita sono le stesse operazioni della schermata Aiuto MF. (→ [Operazioni sulla schermata Aiuto MF: 185](#))





- Se si utilizzano le seguenti funzioni, l'ingrandimento in modalità visualizzazione ingrandita è fisso su 3x:
 - [Zoom ibrido (Video)]
 - [Zoom di ritaglio (Video)]
- A seconda dell'obiettivo usato, la visualizzazione video ingrandita della schermata live view potrebbe non venire visualizzata.
- Durante la registrazione video usando le seguenti funzioni, non è possibile visualizzare la visualizzazione video ingrandita della schermata live view:
 - [Qualità reg.] con un video con frame rate elevato che supera un frame rate di registrazione di 60,00p
 - [Ritaglio Live]



- È possibile commutare il metodo di visualizzazione della schermata visualizzazione ingrandita:
(→ [\[Visual vivo ingrand \(video\)\]: 529](#))
- È possibile impostare se trasmettere la visualizzazione ingrandita a un dispositivo esterno collegato tramite HDMI:
(→ [Trasmissione della visualizzazione live ingrandita \(video\) tramite HDMI: 442](#))

Luminosità e colorazione video

- [Livello luminanza]: 354
- [Livello Master Pedestal]: 356
- Registrazione controllando la sovraesposizione (Knee): 357
- [Sensibilità ISO (video)]: 359

[Livello luminanza]



È possibile impostare la gamma di luminanza in modo che si adatti allo scopo della registrazione video.

È possibile impostarla su [16-235] o [16-255], lo standard per video, o su [0-255], che copre l'intera gamma di luminanza, la stessa delle foto.

 →  →  → **Selezionare [Livello luminanza]**

[0-255]([0-1023])

Impostazione per la registrazione di video con intervallo completo.

[16-235]([64-940])

Impostazione per la registrazione di video con intervallo video.

[16-255]([64-1023])

Impostazione per la registrazione di video con intervallo video.

- Con alcune combinazioni di monitor, software di riproduzione video e software di editing video è possibile che sul display non venga visualizzata la gradazione corretta.
-



- Quando è impostata una [Qualità reg.] a 10 bit, le voci di impostazione passano a [0-1023], [64-940] e [64-1023].
- Quando [Stile foto] è impostato su [V-Log]/[TEMPO REALE LUT] (Stile Foto di base è [V-Log]), questo viene bloccato su [0-255] ([0-1023]).
Tuttavia, anche se [Stile foto] è impostato su [TEMPO REALE LUT] (Stile Foto di base è [V-Log]) o Stile Foto è impostato su [V-Log] in Mio Stile Foto, se è stato applicato il file [Vlog_709] LUT, questo viene impostato su [16-255] ([64-1023]).
- Quando [Stile foto] è impostato su [Come2100(HLG)], viene impostato su [64-940].
- Quando [Stile foto] è impostato su [Like2100(HLG) Full Range], viene bloccato su [0-1023].

[Livello Master Pedestal]



È possibile regolare il livello del nero, che viene utilizzato come riferimento per le immagini.

1 Impostare la modalità di registrazione su [M] o [S&Q].

- Impostare il selettore della modalità. (→ [Selezione della modalità di registrazione: 70](#))

2 Selezionare [Livello Master Pedestal].

- → [] → [] → [Livello Master Pedestal]

3 Regolare master pedestal.

- Ruotare o .
- Impostare nell'intervallo tra -15 e +15.



- [Livello Master Pedestal] non è disponibile quando si usa la seguente funzione:
– [V-Log]/[TEMPO REALE LUT](Stile Foto di base è [V-Log]) ([Stile foto])

Registrazione controllando la sovrapposizione (Knee)



Quando [Stile foto] è impostato su [Come709], è possibile regolare il knee in modo che sia possibile effettuare la registrazione con sovrapposizione minima.

1 Impostare [Stile foto] su [Come709].

-  → [] → [] → [Stile foto] → [Come709]

2 Premere [Q].

3 Selezionare un'impostazione del knee.

- Premere ◀▶ per selezionare una voce di impostazione.

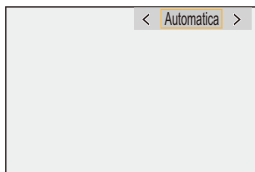

[Automatica]

Regola automaticamente i livelli di compressione delle aree ad elevata luminosità.



[Manuale]

È possibile impostare la luminosità dove inizia la compressione (knee master point) e l'intensità della compressione (knee master slope).

Premere ▲ ▼ per selezionare una voce e quindi premere ◀ ▶ per regolare.

[POINT]: Master knee point

[SLOPE]: Master knee slope

- Ruotare  per regolare il knee master point, e  per regolare il knee master slope.
 - È possibile impostare valori compresi nei seguenti intervalli:
 - Master knee point: da 80,0 a 107,0
 - Master knee slope: da 0 a 99
-

[Off]

4 Confermare la propria selezione.

- Premere .

[Sensibilità ISO (video)]



Imposta il limite inferiore e superiore per la sensibilità ISO quando la sensibilità ISO è impostata su [AUTO].

1 Impostare la modalità di registrazione su [M] o [S&Q].

- Impostare il selettore della modalità. (→ [Selezione della modalità di registrazione: 70](#))

2 Impostare [Sensibilità ISO (video)].

- → [M] → [S&Q] → [Sensibilità ISO (video)]

❖ Impostazione delle voci ([Sensibilità ISO (video)])

[Imp. limite infer.auto ISO]

Imposta il limite inferiore per la sensibilità ISO quando la sensibilità ISO è [AUTO].

- Impostare nell'intervallo tra [100] e [25600].

[Imp. limite super.auto ISO]

Imposta il limite superiore per la sensibilità ISO quando la sensibilità ISO è [AUTO].

- Impostare su [AUTO] o nell'intervallo tra [200] e [51200].



- La gamma di sensibilità ISO impostabile dipende dallo Stile Foto utilizzato.

Impostazioni audio

- [Disp. Livello reg. audio]: 361
- [Ingresso audio muto]: 362
- [Liv. guadagno reg. audio]: 363
- [Regol. livello reg. audio]: 364
- [Qualità registrazione suono]: 365
- [Limitator. livello reg. aud]: 366
- [Annull rumore vento]: 367



[Disp. Livello reg. audio]

Il livello di registrazione audio viene visualizzato sulla schermata di registrazione.

 →  →  → **Selezionare [Disp. Livello reg. audio]**

[ON]	Livello di registrazione audio visualizzato sulla schermata di registrazione.	
[OFF]	—	
[SET]	Imposta la dimensione di visualizzazione del livello di registrazione audio.	
	[Visualizzazione dimensioni]	[LARGE]/[SMALL]



- Quando [Limitator. livello reg. aud] è impostato su [OFF], [Disp. Livello reg. audio] viene impostato su [ON].

[Ingresso audio muto]

Questa impostazione disattiva l'ingresso audio.

 ➔  ➔  ➔ **Selezionare [Ingresso audio muto]**

Impostazioni: [ON]/[OFF]



- Sulla schermata di registrazione viene visualizzato .

[Liv. guadagno reg. audio]

Questa impostazione cambia il guadagno dell'ingresso audio.

 ➔  ➔  ➔ **Selezionare [Liv. guadagno reg. audio]**

[STANDARD]

Questa è l'impostazione standard del guadagno dell'input. (0 dB)

[LOW]

L'input audio viene ridotto per la registrazione in ambienti con forti rumori. (-12 dB)



- [Liv. guadagno reg. audio] non è disponibile quando [Pres. mic] è impostato su [LINE] ed è collegato un dispositivo audio esterno.

[Regol. livello reg. audio]

Regola manualmente il livello audio della registrazione.

 ➔  ➔  ➔ **Selezionare [Regol. livello reg. audio]**

- Premere ◀▶ per regolare il livello di registrazione audio e quindi premere .



Da Impostazioni: [MUTE]/[-18dB] a [+12dB]



- È possibile regolare con incrementi di 1 dB.
- Questo può essere impostato anche durante la registrazione video.
- I valori in dB visualizzati sono indicativi.
- Quando è impostato su [MUTE], nella schermata di registrazione viene visualizzato .

[Qualità registrazione suono]

La qualità audio per il video può essere impostata quando [Formato file registrazione] è [MOV].

 → [] → [] → **Selezionare [Qualità registrazione suono]**

[96kHz/24bit]

L'audio viene registrato in formato ad alta risoluzione 96kHz/24bit.

- Questo può essere impostato quando è collegato un Microfono stereo direzionale (DMW-MS2: opzionale), o un Microfono stereo (VW-VMS10: opzionale).
(→ [Microfoni esterni \(Opzionali\): 368](#))

[48kHz/24bit]

L'audio viene registrato in formato ad alta qualità 48kHz/24bit.



- L'impostazione viene fissata su [48kHz/16bit] nel seguente caso:
 - Quando [Formato file registrazione] è impostato su [MP4(Lite)] o [MP4]

[Limitator. livello reg. aud]

Il livello audio della registrazione viene regolato automaticamente per minimizzare la distorsione dell'audio (crepito).

 → [] → [] → **Selezionare [Limitator. livello reg. aud]**

Impostazioni: [ON]/[OFF]

[Annull rumore vento]

Questo riduce il rumore del vento diretto al microfono incorporato, mantenendo la qualità dell'audio.



Selezionare [Annull rumore vento]

[HIGH]

Questo riduce efficacemente il rumore del vento, riducendo le basse frequenze quando viene rilevato un vento forte.

[STANDARD]

Questo riduce il rumore del vento senza perdita di qualità audio, filtrando solo il rumore del vento.

[OFF]

Disabilita la funzione.



- L'effetto completo potrebbe non essere percepibile a seconda delle condizioni di registrazione.
- Questa funzione si attiva solo con il microfono incorporato.
Quando si collega un microfono esterno, viene visualizzato [Taglio vento].
(→ [Riduzione del rumore del vento: 372](#))

Microfoni esterni (Opzionali)

- Impostazione del campi di cattura del suono (DMW-MS2: Opzionale): 371
- Riduzione del rumore del vento: 372



Con un Microfono stereo direzionale (DMW-MS2: opzionale) o Microfono stereo (VW-VMS10: opzionale), è possibile registrare audio in alta definizione di qualità più elevata rispetto al microfono incorporato.

- È possibile che alcuni accessori opzionali non siano disponibili in determinati paesi.

1 Impostare la [Pres a mic] adatta al dispositivo da collegare.

- → [] → [] → [Pres a mic]

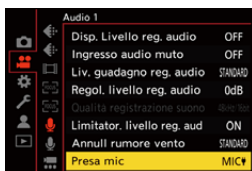

MIC Ψ ([Ingresso mic (alimentaz.)])

Quando si collega un microfono esterno che richiede alimentazione dalla presa [MIC] della fotocamera.

MIC ([Ingresso mic])

Quando si collega un microfono esterno che non richiede alimentazione dalla presa [MIC] della fotocamera.

LINE ([Ingresso linea])

Quando si collega un dispositivo audio esterno per l'uscita linea.

- L'impostazione verrà fissata su [MIC Ψ] quando è collegato un Microfono stereo direzionale (DMW-MS2: opzionale).
- Quando si utilizza [MIC Ψ], se si collega un microfono esterno che non necessita di alimentazione elettrica, il microfono esterno collegato potrebbe non funzionare in modo corretto.
Controllare il dispositivo prima di collegarlo.

2 Posizionare l'interruttore di accensione/spegnimento della fotocamera su [OFF].

3 Collegare il microfono esterno alla fotocamera e quindi accendere la fotocamera.

- Se si installa il microfono esterno sulla slitta accessoria della fotocamera (A), rimuovere il coperchio a slitta accessorio.

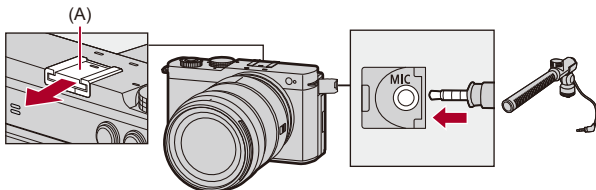

4 Effettuare le impostazioni per la qualità sonora dell'audio da registrare in [Qualità registrazione suono] (→[Qualità registrazione suono]: 365).



- Non utilizzare cavi per il microfono stereo di lunghezza pari a 3 m o superiore.
- Mentre è collegato il microfono esterno, sullo schermo viene visualizzata l'indicazione [EXT].
- Quando è collegato un microfono esterno, [Disp. Livello reg. audio] passa automaticamente a [ON] ed il livello di registrazione viene visualizzato sullo schermo.
- Quando è installato un microfono esterno, non trasportare la fotocamera tenendola per il microfono esterno. Potrebbe staccarsi.
- Se vengono registrati dei rumori quando si usa l'Adattatore CA, usare la batteria.
- Per maggiori informazioni, consultare le istruzioni per l'uso del microfono esterno.

Impostazione del campi di cattura del suono (DMW-MS2: Opzionale)

Quando si usa il Microfono Stereo Direzionale (DMW-MS2: opzionale), è possibile impostare il range di cattura dell'audio.

 →  →  → **Selezionare [Microfono speciale]**

[STEREO]

Cattura il suono su una vasta area.

[SHOTGUN]

Aiuta a prevenire la cattura di rumore di fondo e registra il suono da una direzione specifica.

Riduzione del rumore del vento

Riduce il rumore del vento quando viene collegato un microfono esterno.

 ➔  ➔  ➔ **Selezionare [Taglio vento]**

Impostazioni: [HIGH]/[STANDARD]/[LOW]/[OFF]



- Impostando [Taglio vento] è possibile che la qualità del suono usuale risulti alterata.

Time Code

- [Impostazione del Time Code: 374](#)





Quando [Formato file registrazione] è impostato su [MOV], il time code viene registrato automaticamente durante la registrazione di video. In caso di [MP4(Lite)] o [MP4], il time code non viene registrato.

Impostazione del Time Code

Imposta registrazione, visualizzazione ed output del time code.

1 Impostare [Formato file registrazione] su [MOV].

-  ⇒ [] ⇒ [] ⇒ [Formato file registrazione] ⇒ [MOV]

2 Selezionare [Time Code].

-  ⇒ [] ⇒ [] ⇒ [Time Code]

[Visualiz. Time Code]

Visualizza il time code sulla schermata di registrazione/schermata di riproduzione.

[Conteggio crescente]

[REC RUN]: Effettua il conteggio del time code solo quando si registrano video.

[FREE RUN]: Conta il time code anche quando la registrazione video viene arrestata e quando la fotocamera è spenta.

- Quando viene usata la seguente funzione, [Conteggio crescente] viene bloccato su [REC RUN]:
 - Modalità [S&Q]
-

[Valore Time Code]

[Azzerare]: Imposta su 00:00:00:00 (ore: minuti: secondi: fotogrammi)

[Immissione manuale]: Immissione manuale di ore, minuti, secondi e fotogrammi.

[Ora corrente]: Imposta ore, minuti e secondi sull'ora attuale e imposta il fotogramma su 00.

[Modalità Time Code]

[DF]: Drop Frame. La fotocamera modifica la differenza tra il tempo di registrazione ed il time code.

- I secondi ed i fotogrammi sono separati da ".". (Esempio: 00:00:00.00)

[NDF]: Non-Drop Frame. Registra il time code senza drop frame.

- I secondi ed i fotogrammi sono separati da ":". (Esempio: 00:00:00:00)
 - Quando vengono usate le seguenti funzioni, [Modalità Time Code] viene impostato su [NDF]:
 - [50.00Hz (PAL)]/[24.00Hz (CINEMA)] ([Frequenza di sistema])
 - 47,95p o 23,98p [Qualità reg.]
-

[Output Time Code HDMI]

Quando si registra in modalità [pM]/[S&Q], alle immagini emesse tramite HDMI vengono aggiunte le informazioni time code.

- Il time code può essere trasmesso anche tramite HDMI impostando il selettore della modalità su [pM]/[S&Q] durante la riproduzione. Nel menu [Setup] ([INGRESSO/USCITA]), impostare [Risoluzione di uscita (Play)] in [Collegamento HDMI] su [AUTO]. (→ [Risoluzione di uscita (Play)]: 564)
 - Lo schermo del dispositivo può disattivarsi a seconda del dispositivo collegato.
-

Principali funzioni di aiuto

- [Riduzione sfarfall. (Video)]: 377
- [Funzion. SS/guadagno]: 378
- [Waveform/Vettorscopio]: 380
- [Esposim. spot luminanza]: 384
- [Zebra Pattern]: 386
- [Indicatore cornice]: 388
- [Barre colore/Tono test]: 390



- Il menu [Personal.] ([Monitor/Display (Video)]) ha funzioni di aiuto alla visualizzazione come l'indicatore centro e l'indicatore zona di sicurezza:
(→ Menu [Personal.] ([Monitor/Display (Video)]): 546)

[Riduzione sfarfal. (Video)]



È possibile fissare la velocità dell'otturatore per ridurre lo sfarfallio o la presenza di bande nell'immagine in movimento.

 →  →  → **Selezionare [Riduzione sfarfal. (Video)]**

[1/50]/[1/60]/[1/100]/[1/120]

[OFF]



- L'impostazione può essere effettuata quando [Esposizione auto. in P/A/S/M] è [ON]. (→ [\[Esposizione auto. in P/A/S/M\]: 522](#))

[Funzion. SS/guadagno]



È possibile cambiare le unità in cui sono espressi i valori della velocità dell'otturatore e del guadagno (sensibilità).

 →  →  → **Selezionare [Funzion. SS/guadagno]**

[SEC/ISO]

Visualizza la velocità dell'otturatore in secondi e il guadagno in ISO.

[ANGLE/ISO]

Visualizza la velocità dell'otturatore in gradi e il guadagno in ISO.

- L'angolo può essere impostato in un intervallo tra 11° e 358°.
(quando [Scansione sincron. (Video)] è impostato su [OFF])

[SEC/dB]

Visualizza la velocità dell'otturatore in secondi e il guadagno in dB.

- 0 dB corrisponde a uno dei seguenti valori di sensibilità ISO.
 - Quando [Imp. Gain Doppio Nat.] è impostato su [AUTO] o [LOW]: [100]
 - Quando [Imp. Gain Doppio Nat.] è impostato su [HIGH]: [640]
-



- La gamma di guadagni impostabile dipende dallo Stile Foto utilizzato.
- Quando [Funzion. SS/guadagno] è impostato su [SEC/dB], i nomi dei menu cambiano come mostrato sotto:
 - [Imp. ISO Doppia Nativa] ➔ [Imp. Gain Doppio Nat.]
 - [Sensibilità ISO (video)] ➔ [Impost. Guadagno]
 - [Imp. limite infer.auto ISO] ➔ [Imp. lim. min Guad. auto]
 - [Imp. limite super.auto ISO] ➔ [Imp. lim. max Guad. auto]
 - [ISO esteso] ➔ [Imp. Guadagno esteso]
 - [Impost. visualizzata ISO] ➔ [Impost. guadagno visual.]

❖ Intervallo impostazione per guadagno (Sensibilità)

Quando [Funzion. SS/guadagno] è impostato su [SEC/dB], guadagno (sensibilità) può essere impostato nei seguenti intervalli.

[Imp. Gain Doppio Nat.]	[Imp. Guadagno esteso]	Intervallo impostazione per guadagno (Sensibilità)
[AUTO]	[OFF]	[AUTO], [0dB] - [+54dB]
	[ON]	[AUTO], [-6dB] - [+66dB]
[LOW]	[OFF]	[AUTO], [0dB] - [+18dB]
	[ON]	[AUTO], [-6dB] - [+18dB]
[HIGH]	[OFF]	[AUTO], [0dB] - [+38dB]
	[ON]	[AUTO], [-6dB] - [+50dB]

[Waveform/Vettorscopio]



Questo visualizza il monitor forma d'onda o il vettorscopio sulla schermata di registrazione. È possibile cambiare la dimensione dell'indicazione della forma d'onda.

1 Impostare la modalità di registrazione su [M] o [S&Q].

- Impostare il selettore della modalità. (→ [Selezione della modalità di registrazione: 70](#))

2 Impostare [Waveform/Vettorscopio].

- → [] → [] → [Waveform/Vettorscopio]

[WAVE]



Visualizza una forma d'onda.

[VECTOR]

Visualizza il vettorscopio

[OFF]

3 Selezionare la posizione da visualizzare.

- Premere ▲▼◀▶ per selezionare, quindi premere  .
- È possibile spostare anche usando le operazioni touch.
- È possibile ruotare  per cambiare la dimensione della forma d'onda.
- Per riportare la posizione della forma d'onda o del vettroscopio al centro, premere [DISP.]. Con la forma d'onda, premendo nuovamente [DISP.] si riporta la dimensione all'impostazione predefinita.

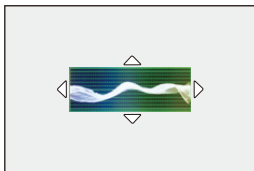

❖ Visualizzazioni sullo schermo

Forma d'onda

- La forma d'onda visualizzata sulla fotocamera indica la luminanza come valori basati sulle seguenti conversioni:

0 % (IRE^{*}): Valore luminanza 16 (8 bit)/64 (10 bit)

100 % (IRE^{*}): Valore luminanza 235 (8 bit)/940 (10 bit)

* IRE: Institute of Radio Engineers



(A) 109 % (IRE) (Linea tratteggiata)

(B) 100 % (IRE)

(C) 50 % (IRE)

(D) 0 % (IRE)

(E) -4 % (IRE) (Linea tratteggiata)

(F) L'intervallo tra 0 % e 100 % mostra linee tratteggiate a intervalli di 10 %.

Esempio di visualizzazione)

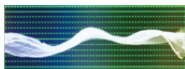

Vettorscopio



(G) R (Rosso)

(H) YL (Giallo)

(I) G (Verde)

(J) MG (Magenta)

(K) B (Blu)

(L) CY (Ciano)

Esempio di visualizzazione)



- Quando si assegna la funzione a un pulsante Fn, è possibile visualizzare/nascondere questi durante la registrazione di video. (→ [Pulsanti Fn: 488](#))
- È possibile cambiare la posizione anche trascinando sulla schermata di registrazione.
- La forma d'onda ed il vettorscopio non sono trasmessi tramite HDMI.

[Esposim. spot luminanza]



Specificare un punto qualsiasi sul soggetto per misurare la luminanza su una piccola area.

1 Impostare [Esposim. spot luminanza].

- → [] → [] → [Esposim. spot luminanza] → [ON]

2 Sfiurare la posizione in cui si desidera misurare la luminanza.

- Premere per selezionare, quindi premere .
- È possibile cambiare la posizione anche trascinando il riquadro sulla schermata di registrazione.
- Per riportare la posizione al centro, premere [DISP.].

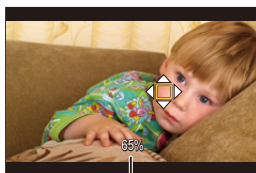

(M)

(M) Valore luminanza

❖ **Gamma di misurazione**

La misurazione è possibile nella gamma -7 % - 109 % (IRE).

- Quando [Stile foto] è impostato su [V-Log] o quando non è stato applicato un file LUT in [TEMPO REALE LUT] (Stile Foto di base è [V-Log]), come unità di misura vengono utilizzati gli "Stop". (Un livello di uscita del 18 % grigio viene calcolato come 0 Stop)

[Zebra Pattern]



Le parti che sono più luminose del valore base vengono visualizzate con strisce.

È possibile anche impostare il valore base e l'estensione della gamma in modo che le strisce vengano visualizzate su parti che sono all'interno della gamma di luminosità specificata.



[ZEBRA1]



[ZEBRA2]



[ZEBRA1+2]

→ [] → [] → **Selezionare [Zebra Pattern]**

[ZEBRA1]	Le parti che sono più luminose del valore base vengono visualizzate con strisce [ZEBRA1].	
[ZEBRA2]	Le parti che sono più luminose del valore base vengono visualizzate con strisce [ZEBRA2].	
[ZEBRA1+2]	Vengono visualizzati sia [ZEBRA1] sia [ZEBRA2].	
[OFF]	—	
[SET]	Imposta la luminosità base.	
	[Zebra 1]	[50%] - [105%]/[BASE/RANGE]
	[Zebra 2]	[50%] - [105%]/[BASE/RANGE]

❖ Quando si è selezionato [BASE/RANGE] con [SET]

Usando come riferimento la luminosità impostata con [Livello Base], le parti la cui luminosità rientra nell'intervallo definito in [Gamma] vengono evidenziate con delle strisce.

- I valori impostabili per [Livello Base] vanno da 0 % a 109 % (IRE).
- I valori impostabili per [Gamma] vanno da ± 1 % a ± 10 % (IRE).
- Quando [Stile foto] è impostato su [V-Log] o quando non è stato applicato un file LUT in [TEMPO REALE LUT] (Stile Foto di base è [V-Log]), come unità di misura vengono utilizzati gli "Stop". (Un livello di uscita del 18 % grigio viene calcolato come 0 Stop)



• Non è possibile selezionare [ZEBRA1+2] mentre si imposta [BASE/RANGE].

[Indicatore cornice]



Sulla schermata di registrazione viene visualizzato un frame con il formato impostato. Questo consente di vedere durante la registrazione l'angolo di campo che si otterrà tramite crop in post-elaborazione.

→ → → **Selezionare [Indicatore cornice]**

[ON]	Visualizza il frame sulla schermata di registrazione.	
[OFF]	—	
[SET]	[Aspetto cornice]	Imposta il rapporto di aspetto del frame. [2.39:1]/[2.35:1]/[2.00:1]/[1.85:1]/[16:9]/ [4:3]/[5:4]/[1:1]/[4:5]/[9:16]/[CUSTOM]
	[Colore cornice]	Imposta il colore del frame.
	[Opacità cornice]	Imposta l'opacità della parte esterna del riquadro. [100%]/[75%]/[50%]/[25%]/[OFF]

❖ Quando [CUSTOM] è selezionato con [Aspetto cornice] in [SET]

È possibile impostare liberamente il rapporto di aspetto del riquadro.

- Premere ▲▼◀▶ per spostare la posizione centrale.
- È possibile cambiare la posizione anche trascinando il riquadro sulla schermata di registrazione.
- Impostare l'altezza del riquadro con [📏] e la larghezza con [⚙️].
- È possibile anche allargare/stringere con le dita il riquadro per cambiarne la dimensione.

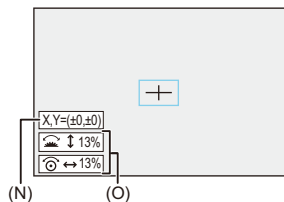

(N) Coordinate centro (con 0 il centro dello schermo)

(O) Altezza e larghezza del riquadro

- Il rapporto di aspetto può essere impostato nell'intervallo tra 1 % e 100 %.
- Premendo una volta [DISP.] la posizione del riquadro ritorna al centro.
Premendo una seconda volta, la dimensione del riquadro ritorna al valore predefinito.

Barre colore/Tono test



Sulla schermata di registrazione vengono visualizzate le barre colore.
Mentre vengono visualizzate le barre colore, viene emesso un tono test.

 →  →  → **Selezionare [Barre Colore]**

Impostazioni: [SMPTE]/[EBU]/[ARIB]

- Per non visualizzarle più, premere .



[SMPTE]



[EBU]



[ARIB]

❖ **Regolazione del tono test**

È possibile selezionare 4 livelli di tono test ([-12dB], [-18dB], [-20dB], e [MUTE]).

Ruotare  o  per selezionare il livello di tono del test.



- Le barre colore ed il tono test saranno registrate sul video se la registrazione video viene avviata mentre vengono visualizzate le barre colore.
- La luminosità e la colorazione visualizzate sul monitor della fotocamera possono differire da quelle visualizzate su un altro dispositivo come un monitor esterno.

Registrazione video speciale

Questo capitolo descrive applicazioni avanzate di registrazione video come video al rallentatore/accelerato e Log recording.

- [Video al rallentatore e accelerato: 393](#)
- [Video con frame rate elevato: 400](#)
- [\[Transizione Fuoco\]: 402](#)
- [\[Ritaglio Live\]: 407](#)
- [Log Recording: 412](#)
- [Video HLG: 417](#)
- [Registrazione anamorfica: 421](#)
- [\[Scansione sincron. \(Video\)\]: 425](#)
- [\[Reg. file segmentati\]: 427](#)
- [Elenco di qualità di registrazione che consentono la registrazione di video speciali: 428](#)

Video al rallentatore e accelerato



In modalità [S&Q], la fotocamera registra ad un frame rate diverso dal frame rate di registrazione, consentendo la creazione di video al rallentatore e di video accelerati in formato MOV.

Video al rallentatore (registrazione overcrank)

Imposta un numero di fotogrammi superiore al frame rate di registrazione della [Qualità reg.].

Ad esempio: Quando si registra a 60 fps quando è impostata una [Qualità reg.] 29,97p, la velocità viene dimezzata.

Video accelerato (registrazione undercrank)

Imposta un numero di fotogrammi inferiore al frame rate di registrazione della [Qualità reg.].

Ad esempio: Quando si registra a 15 fps quando è impostata una [Qualità reg.] 29,97p, la velocità viene raddoppiata.





- Il volume di dati registrati aumenta quando si utilizza la modalità video al rallentatore nella modalità video Slow & Quick; di conseguenza, se la velocità di scrittura della scheda è insufficiente è possibile che la registrazione si interrompa.

1 Impostare la modalità di registrazione su [S&Q].







- Impostare il selettore della modalità. (→ [Selezione della modalità di registrazione: 70](#))
- [Formato file registrazione] cambia in [MOV].

2 Selezionare una qualità di registrazione con cui è possibile registrare video Lento & Rapido.

-  →  →  → [Qualità reg.]
- Le voci disponibili per la registrazione con video Lento & Rapido sono indicate come [S&Q disponibile].
- Qualità di registrazione con cui è possibile registrare video al rallentatore e accelerato (→ [Elenco di qualità di registrazione che consentono la registrazione di video speciali: 428](#))



3 Impostare il frame rate.

-  → [] → [] → [Impostazioni Slow & Quick]
- Ruotare  o  per selezionare un valore numerico, quindi premere  .
- È possibile impostare un frame rate nei seguenti intervalli:
 - Video C4K/4K: 1 fps - 60 fps
 - Video FHD: da 1 fps a 180 fps

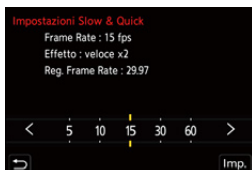

❖ Combinazioni di frame rate e velocità di riproduzione

Frame rate	[Frequenza di sistema]: [59.94Hz (NTSC)]				
	C4K/29,97p 4K/29,97p	C4K/23,98p 4K/23,98p	FHD/59,94p	FHD/29,97p	FHD/23,98p
1 fps	30× veloce	24× veloce	60× veloce	30× veloce	24× veloce
2 fps	15× veloce	12× veloce	30× veloce	15× veloce	12× veloce
5 fps	6× veloce	4,8× veloce	12× veloce	6× veloce	4,8× veloce
10 fps	3× veloce	2,4× veloce	6× veloce	3× veloce	2,4× veloce
15 fps	2× veloce	1,6× veloce	4× veloce	2× veloce	1,6× veloce
30 fps	1× normale	1,25× lento	2× veloce	1× normale	1,25× lento
60 fps	2× lento	2,5× lento	1× normale	2× lento	2,5× lento
100 fps			1,67× lento	3,33× lento	4,17× lento
120 fps			2× lento	4× lento	5× lento
150 fps			2,5× lento	5× lento	6,25× lento
180 fps			3× lento	6× lento	7,5× lento

Frame rate	[Frequenza di sistema]: [50.00Hz (PAL)]		
	C4K/25,00p 4K/25,00p	FHD/50,00p	FHD/25,00p
1 fps	25× veloce	50× veloce	25× veloce
2 fps	12,5× veloce	25× veloce	12,5× veloce
5 fps	5× veloce	10× veloce	5× veloce
10 fps	2,5× veloce	5× veloce	2,5× veloce
15 fps	1,67× veloce	3,33× veloce	1,67× veloce
30 fps	1,2× lento	1,67× veloce	1,2× lento
60 fps	2,4× lento	1,2× lento	2,4× lento
100 fps		2× lento	4× lento
120 fps		2,4× lento	4,8× lento
150 fps		3× lento	6× lento
180 fps		3,6× lento	7,2× lento

Frame rate	[Frequenza di sistema]: [24.00Hz (CINEMA)]	
	C4K/24,00p 4K/24,00p	FHD/24,00p
1 fps	24× veloce	24× veloce
2 fps	12× veloce	12× veloce
5 fps	4,8× veloce	4,8× veloce
10 fps	2,4× veloce	2,4× veloce
15 fps	1,6× veloce	1,6× veloce
30 fps	1,25× lento	1,25× lento
60 fps	2,5× lento	2,5× lento
100 fps		4,17× lento
120 fps		5× lento
150 fps		6,25× lento
180 fps		7,5× lento

❖ Velocità otturatore quando si registra video al rallentatore e accelerato

Quando si registra video al rallentatore e accelerato, la velocità otturatore minima cambia a seconda del frame rate di [Impostazioni Slow & Quick].

Frame rate	Velocità minima dell'otturatore	
	[AFS]/[AFC]	[MF]
1 fps	1/30 di secondo	1 secondo
2 fps		1/2 di secondo
5 fps		1/5 di secondo
10 fps		1/10 di secondo
15 fps		1/15 di secondo
30 fps		1/30 di secondo
60 fps	1/60 di secondo	1/60 di secondo
100 fps	1/100 di secondo	1/100 di secondo
120 fps	1/125 di secondo	1/125 di secondo
150 fps		1/160 di secondo
180 fps		1/200 di secondo



- Durante la registrazione Lento & Rapido, l'audio non verrà registrato.
- Quando la risoluzione è impostata su C4K/4K [Qualità reg.], [Area di immagine del film.] viene bloccato su [APS-C].
- Quando la risoluzione è impostata su [Qualità reg.] FHD, non è possibile selezionare [PIXEL/PIXEL] in [Area di immagine del film.].
- La modalità passa a MF quando si imposta un frame rate di 150 fps o più. (La fotocamera mette a fuoco automaticamente quando viene premuto [AF ON], ma solo prima di iniziare a registrare.)
- Quando si imposta un frame rate a 180 fps, l'angolo di campo si riduce.

Video con frame rate elevato





È possibile registrare video [MOV] con frame rate elevati su schede.





Convertendolo con un software compatibile, è possibile produrre video al rallentatore.

Diventa possibile anche la registrazione di audio, non possibile in Modalità Slow & Quick.

1 Impostare [Formato file registrazione] su [MOV].

-  → [] → [] → [Formato file registrazione] → [MOV]

2 Selezionare una qualità di registrazione per video con frame rate elevato.

-  → [] → [] → [Qualità reg.]
- In modalità [] sono disponibili le seguenti qualità di registrazione:
 - [Qualità reg.] con un video con frame rate elevato che supera un frame rate di registrazione di 60,00p
- Filtrando la [Qualità reg.] in base al frame rate, è possibile visualizzare solo le qualità della registrazione che soddisfano le condizioni relative al frame rate. (→ [\[Filtrare\]: 133](#))
- Qualità di registrazione per video con frame rate elevato (→ [Elenco di qualità di registrazione che consentono la registrazione di video speciali: 428](#))

❖ Velocità dell'otturatore quando si registra video con frame rate elevato

Quando si registra video con frame rate elevato, la velocità minima dell'otturatore cambia a seconda del frame rate di registrazione del video.

Frame rate di registrazione del video	Velocità minima dell'otturatore	
	[AFS]/[AFC]	[MF]
47,95p	1/30 di secondo	1/2 di secondo*
48,00p	1/25 di secondo	
100,00p	1/100 di secondo	
119,88p	1/125 di secondo	

* Può essere impostato in modalità [M] ([Esposizione auto. in P/A/S/M] è impostato su [OFF]) o in modalità [pM] ([Mod. esposiz.] è impostato su [M])



- Quando si utilizza l'uscita HDMI, la risoluzione e il frame rate potrebbero venire convertiti e ridotti per l'output.

[Transizione Fuoco]



Sposta in modo uniforme la posizione della messa a fuoco dalla posizione corrente ad una posizione registrata in precedenza.

1 Impostare la modalità di registrazione su [M].

- Impostare il selettore della modalità. (→ [Selezione della modalità di registrazione: 70](#))

2 Selezionare [Transizione Fuoco].

- → [] → [] → [Transizione Fuoco]
- Se viene visualizzato il messaggio [Impostare la posizione di messa a fuoco.], premere .



3 Impostare le posizioni di messa a fuoco.

- Verificare la messa a fuoco usando la stessa procedura di MF (→ [Registrazione usando la messa a fuoco manuale: 183](#)), e quindi sfiorare [POS1], [POS2] e [POS3] per impostare le posizioni di messa a fuoco.

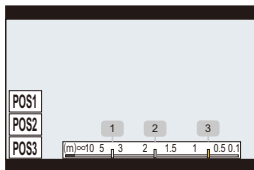

4 Registrare le posizioni di messa a fuoco.

- Premere  per registrare le posizioni di messa a fuoco.

5 Iniziare la registrazione.

- Premere il pulsante di registrazione video.
- La schermata delle impostazioni avanzate viene visualizzata quando si preme [DISP.] prima di registrare. (→ [Voci di impostazione \(\[Transizione Fuoco\]\): 405](#))
- Se si è abilitato [Reg. Transizione Fuoco], la Transizione della messa a fuoco verrà avviata quando si inizia a riprendere un video.

6 Iniziare transizione messa a fuoco.

- Premere ◀▶ per selezionare [1], [2], o [3] e quindi premere .
- Quando è impostato [Attesa Transizione Fuoco], Transizione messa a fuoco inizia dopo che è trascorso il tempo impostato.

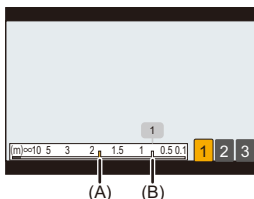

- (A) Posizione corrente di messa a fuoco
 (B) Posizione registrata di messa a fuoco

7 Termina transizione messa a fuoco.

- Premere [Q].

8 Arrestare la registrazione.

- Premere nuovamente una volta il pulsante di registrazione video.

❖ **Voci di impostazione ([Transizione Fuoco])**

[Impost. posiz. messa a fuoco]

Registra le posizioni di messa a fuoco.

[Veloc. Transizione Fuoco]

Imposta la velocità di spostamento della messa a fuoco.

- Velocità di spostamento: Da [SH] (veloce) a [SL] (lenta)
-

[Reg. Transizione Fuoco]

Avvia la Transizione della messa a fuoco quando ha inizio la ripresa.

- Selezionare la posizione registrata con [Impost. posiz. messa a fuoco].
-

[Attesa Transizione Fuoco]

Imposta il tempo di attesa prima che inizi la Transizione della messa a fuoco.

- Quando si preme [↵] viene visualizzata la schermata di registrazione.



- Mantenere la stessa distanza dal soggetto dopo aver impostato le posizioni di messa a fuoco.
- La velocità di spostamento della messa a fuoco varia a seconda dell'obiettivo che si sta utilizzando.
- La velocità di movimento della messa a fuoco rallenta mentre si avvicina alla distanza di registrazione più vicina dell'obiettivo o infinito.
- Mentre si usa [Transizione Fuoco], non è possibile mettere a fuoco su una posizione diversa da una delle posizioni di messa a fuoco registrate.
- Se si esegue una delle operazioni che seguono, le impostazioni relative alla posizione di messa a fuoco verranno cancellate.
 - Azionamento dell'interruttore di accensione/spegnimento della fotocamera
 - Funzionamento dello zoom
 - Commutazione della modalità di messa a fuoco
 - Commutazione della modalità di registrazione
 - Sostituzione dell'obiettivo
- Quando viene usata la seguente funzione, [Transizione Fuoco] non è disponibile:
 - [Ritaglio Live]
- Non è possibile utilizzare [Transizione Fuoco] quando si usa un obiettivo intercambiabile che non supporta la modalità di messa a fuoco [AFC].

[Ritaglio Live]



Rifilando una parte dell'immagine visualizzata in live view, è possibile registrare video 4K/FHD che include panoramiche e zoomate con la fotocamera che rimane in una posizione fissa.



Panoramica

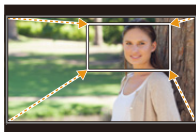

Zoom in avanti





- Utilizzare un treppiede per ridurre al minimo le oscillazioni della fotocamera.

1 Impostare il selettore della modalità su [M].

- Impostare il selettore della modalità. (→ [Selezione della modalità di registrazione: 70](#))

2 Selezionare una qualità di registrazione con cui è possibile registrare video [Ritaglio Live].

-  → [] → [] → [Qualità reg.]
- Una qualità di registrazione con cui è possibile registrare video [Ritaglio Live] (→ [Elenco di qualità di registrazione che consentono la registrazione di video speciali: 428](#))

3 Impostare l'effetto panoramiche e zoom.

-  → [] → [] → [Ritaglio Live] → [SET]

[Durata ritaglio]

È possibile impostare un valore compreso tra 2 e 40 secondi.

[Impostazioni di easing]

Selezionare un effetto.



[**LINEAR**]: Movimento a velocità costante.

[**EASE IN**]: Accelerazione graduale.

[**EASE OUT**]: Decelerazione graduale.

[**EASE IN OUT**]: Accelerazione seguita da una decelerazione.

4 Impostare il frame per la rifilatura.

-  → [] → [] → [Ritaglio Live] → [Frame inizio/fine ritaglio]
- Selezionare l'intervallo per l'inizio della rifilatura, quindi premere

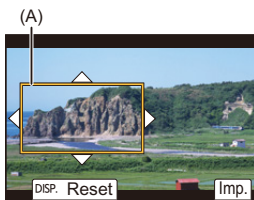

(A) Frame iniziale per la rifilatura

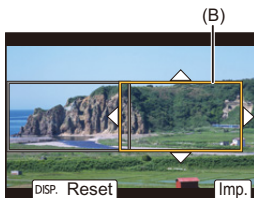

- Selezionare l'intervallo per la fine della rifilatura, quindi premere



(B) Frame finale per la rifilatura

- Per reimpostare la posizione e la dimensione del frame iniziale e del frame finale, premere ▼.
- Premere [] per controllare l'effetto impostato.

5 Abilitare la registrazione Live Cropping.

-  ⇒ [] ⇒ [] ⇒ [Ritaglio Live] ⇒ [ON]
- Se è stata selezionata una qualità di registrazione per la quale non è disponibile la registrazione Live Cropping, la fotocamera passa a una qualità di registrazione che la consente.

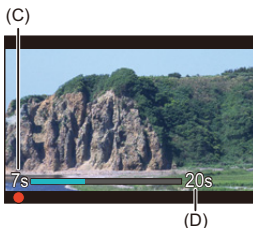

6 Iniziare registrazione Live Cropping.

- Premere il pulsante di registrazione video.
- La ripresa si interromperà automaticamente una volta trascorso il tempo di registrazione impostato.
Per terminare la registrazione in corso, premere nuovamente il pulsante di registrazione video.



- (C) Tempo di registrazione trascorso
- (D) Tempo di registrazione impostato

❖ Procedura di impostazione dei frame per la rifilatura

Operazione con pulsante	Operazione di sfioramento	Descrizione del funzionamento
	Sfiorare	Sposta il frame.
	Allargare/stringere	Ingrandisce/riduce il riquadro a piccoli passi.
		Ingrandisce/riduce il frame.
[DISP.]	[Reset]	Frame iniziale: Riporta la posizione e la dimensione del riquadro alle impostazioni predefinite. Frame finale: Annulla le impostazioni effettuate per la posizione e la dimensione del frame.
	[Imp.]	Conferma la posizione e la dimensione del riquadro.



- La modalità AF passa a [AF-ON].
- Le misurazioni della luminosità e la messa a fuoco sono eseguite all'interno del frame di rifilatura. Per bloccare il punto di messa a fuoco, impostare [AF cont.] su [OFF], o impostare la modalità di messa a fuoco su [MF].
- [Mod. esposim.] sarà [Multi-Metering].
- [Area di immagine del film.] viene bloccato su [FULL]. Tuttavia l'impostazione viene bloccata su [APS-C] nel seguente caso:
 - Quando è impostata una [Qualità reg.] 59,94p o 50,00p
- Quando si usa un obiettivo APS-C, non è possibile impostare una [Qualità reg.] 4K.

Log Recording

- [Vis. assistita Log]: 416



L'impostazione di [Stile foto] su [V-Log] attiva la registrazione di log. Attraverso l'elaborazione in post-produzione è possibile creare immagini con una ricca gradazione.

MENU SET → [**Stile foto**] → [**V-Log**] → **[Stile foto]** → **Selezionare [V-Log]**



- Elaborazione post-produzione viene abilitato usando LUT (Look-Up Table). Il file LUT può essere scaricato dal seguente sito di assistenza:
<https://panasonic.jp/support/global/cs/dsc/download/index3.html>
 (solo in inglese)

❖ **Sensibilità ISO quando è impostato [V-Log]**

Il limite inferiore della sensibilità ISO disponibile è [640] (quando è impostato [ISO esteso]: [320]) e il limite superiore è [51200].

- La gamma di sensibilità ISO disponibili è diversa anche per [LOW] e [HIGH] in [Imp. ISO Doppia Nativa].
- Resettare l'esposizione se necessario quando la sensibilità ISO cambia.

❖ Esposizione quando è impostato [V-Log]

Le caratteristiche della curva [V-Log] sono conformi a “V-Log/V-Gamut REFERENCE MANUAL Rev.1.0”. Quando è impostato [V-Log], l'esposizione standard quando viene ripreso grigio con un rapporto di riflettanza di 18 % è IRE 42 %.

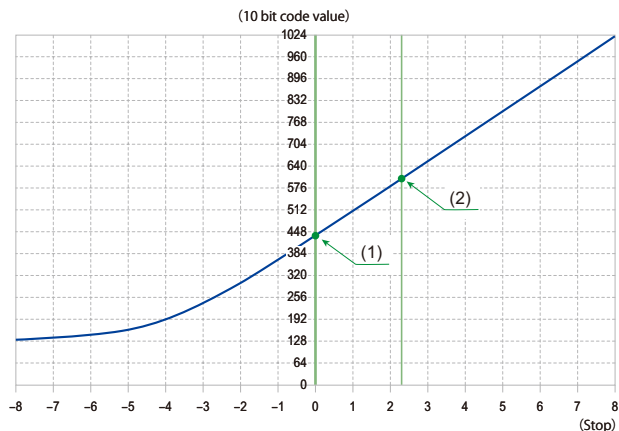

Quando [Stile foto] è impostato su [V-Log]

Rapporto di riflettanza (%)	IRE (%)	Stop	10 bit code value	12 bit code value
0	7,3	—	128	512
(1) 18	42	0,0	433	1732
(2) 90	61	2,3	602	2408

- Quando la luminanza deve essere visualizzata in unità “Stop”, questa fotocamera calcola IRE 42 % a “0 Stop”.



- La luminanza può essere controllata in unità "Stop":
(→[Esposim. spot luminanza]: 384, [Zebra Pattern]: 386)

[Vis. assistita Log]

Quando [Stile foto] è impostato su [V-Log], la schermata di registrazione e le immagini trasmesse tramite HDMI appariranno più scure. L'uso di [Vis. assistita Log] significa che è possibile visualizzare immagini con file LUT applicato sul monitor e trasmetterle via HDMI.



Selezionare [Vis. assistita Log]

[Selezione LUT(V-Log)]

Seleziona il file LUT da applicare da un preset o file LUT registrati in [Libreria LUT].

(→[Libreria LUT]: 328)

[Vis. Assistita LUT (Monitor)]

Visualizza le immagini con file LUT applicato sul monitor della fotocamera.

[Vis. Assistita LUT (HDMI)]

Applica il file LUT alle immagini trasmesse tramite HDMI.



- Quando si applica il file LUT, sulla schermata di registrazione viene visualizzata l'indicazione [LUT].
- Non è possibile applicare file LUT con uno Stile Foto di base diverso da [V-Log].
- [Vis. Assistita LUT (Monitor)]/[Vis. Assistita LUT (HDMI)] non sono disponibili quando [LUT] è applicato nelle regolazioni qualità immagine [Stile foto].

Video HLG

- [\[Visualizz. assistita HLG\]: 420](#)



È possibile registrare video con la vasta gamma dinamica del formato HLG. È possibile registrare in condizioni di luce molto brillante in cui può verificarsi sovraesposizione o in luoghi poco illuminati dove può verificarsi sottoesposizione, mantenendo i colori ricchi ma accurati che è possibile vedere ad occhio nudo.



È possibile vedere il video che viene registrato trasmettendo via HDMI a dispositivi (TV, ecc.) che supportano il formato HLG, o riproducendoli direttamente sui dispositivi che lo supportano.

- "HLG (Hybrid Log Gamma)" è un formato HDR codificato in uno standard internazionale (ITU-R BT.2100).

1 Impostare la modalità di registrazione su [MOV] o [S&Q].



- Impostare il selettore della modalità. (→ [Selezione della modalità di registrazione: 70](#))

2 Selezionare una qualità di registrazione con cui è possibile registrare video HLG.

-  → [] → [] → [Qualità reg.]
- Le voci disponibili per la registrazione con video HLG sono indicate come [HLG disponibile].
- Qualità di registrazione con cui è possibile registrare video HLG (→ [Elenco di qualità di registrazione che consentono la registrazione di video speciali: 428](#))



3 Impostare [Stile foto] su [Come2100(HLG)] o [Like2100(HLG) Full Range].

-  → [] → [] → [Stile foto] → [Come2100(HLG)]/ [Like2100(HLG) Full Range]

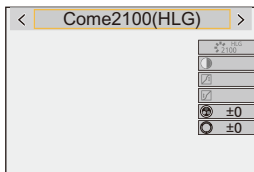



- Il monitor su questa fotocamera non supporta la visualizzazione di immagini in formato HLG.

Con [Monitor] in [Visualizz. assistita HLG] nel menu [Personal.] ([Monitor/Display (Video)]), è possibile visualizzare le immagini convertite per il monitoraggio sul monitor di questa fotocamera. (→[Visualizz. assistita HLG]: 420)



- Le immagini HLG appaiono scure su dispositivi che non supportano il formato HLG. Con [HDMI] in [Visualizz. assistita HLG] nel menu [Personal.] ([Monitor/Display (Video)]), è possibile impostare il metodo di conversione per le immagini visualizzate per il monitoraggio. (→[Visualizz. assistita HLG]: 420)



❖ **Sensibilità ISO quando è impostato [Come2100(HLG)]/ [Like2100(HLG) Full Range]**

Il limite inferiore delle sensibilità ISO disponibili diventerà [400].

- La gamma di sensibilità ISO disponibili è diversa anche per [LOW] e [HIGH] in [Imp. ISO Doppia Nativa].
- Resettare l'esposizione se necessario quando la sensibilità ISO cambia.

[Visualizz. assistita HLG]

Durante la registrazione o la riproduzione di video HLG, visualizza le immagini con gamut colore e luminosità convertiti sul monitor della fotocamera o le trasmette tramite HDMI.

 ➔  ➔  ➔ **[Visualizz. assistita HLG]** ➔ **[Monitor]** o **[HDMI]**

[AUTO]*

Converte le immagini prima di trasmetterle tramite HDMI applicando l'effetto di [MODE2]. Questa impostazione di conversione funziona solo quando la fotocamera è collegata ad un dispositivo che non supporta HDR (formato HLG).

[MODE1]

Converte con enfasi sulle aree luminose come il cielo.

- Sulla schermata di registrazione viene visualizzato [MODE1].

[MODE2]

Converte con enfasi sulla luminosità di un soggetto principale.

- Sulla schermata di registrazione viene visualizzato [MODE2].

[OFF]

Visualizza senza convertire gamut colore e luminosità.

- Le immagini HLG appaiono più scure su dispositivi che non supportano il formato HLG.

* Può essere impostato solo mentre è selezionato [HDMI].

Registrazione anamorfica

- [\[Vis. Anamorfica ampliata\]: 423](#)



Tra una serie di formati video (qualità di registrazione) diversi, è possibile selezionare e registrare con una qualità di registrazione adatta alla registrazione anamorfica.



Durante la registrazione anamorfica, è anche possibile visualizzare immagini espanse e l'angolo di campo quando si rifila dopo l'editing di espansione. È inoltre possibile passare ad uno stabilizzatore di immagine adatto alla registrazione anamorfica.

- Per informazioni sugli stabilizzatori di immagine adatti alla registrazione anamorfica (→[\[Anamorfica \(Video\)\]: 263](#))

1 Impostare [Formato file registrazione].

-  → [] → [] → [Formato file registrazione]

2 Selezionare una qualità di registrazione adatta alla registrazione anamorfica.

-  → [] → [] → [Qualità reg.]

- In modalità [] sono disponibili le seguenti qualità di registrazione:
 - [Qualità reg.] che supera una risoluzione di C4K
 - [Qualità reg.] con un video con frame rate elevato che supera un frame rate di registrazione di 60,00p
- Quando [Formato file registrazione] è impostato su [MOV], filtrando [Qualità reg.] in base al numero di pixel è possibile visualizzare solo le qualità di registrazione con risoluzioni e rapporti di aspetto che soddisfano le condizioni. (→[Filtrare]: 133)



- Questa fotocamera non è compatibile con il desqueeze di video ripresi utilizzando la registrazione anamorfica. Usare un software compatibile.

[Vis. Anamorfica ampliata]



Visualizza le immagini espanse in base all'ingrandimento dell'obiettivo anamorfico su questa fotocamera.

Utilizzando [Indicatore cornice] è anche possibile sovrainporre sul display il riquadro dell'angolo di campo quando si effettua il cropping dopo l'editing di espansione.

1 Impostare la modalità di registrazione su [M] o [S&Q].

- Impostare il selettore della modalità. (→ [Selezione della modalità di registrazione: 70](#))

2 Impostare [Vis. Anamorfica ampliata].

- [MENU/SET] → [] → [] → [Vis. Anamorfica ampliata]

[2.0x] ([2.0x])

[1.8x] ([1.8x])

[1.5x] ([1.5x])

[1.33x] ([1.33x])



[1.30x] ([1.30x])

[OFF]

- Effettuare le impostazioni corrispondenti all'ingrandimento della lente anamorfica che si sta usando.



3 Impostare [Indicatore cornice].

-  →  →  → [Indicatore cornice] (→ [\[Indicatore cornice\]: 388](#))

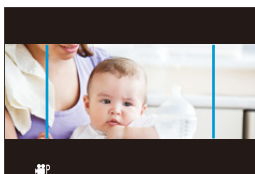

- Il desqueeze non viene effettuato per le immagini trasmesse tramite HDMI.

[Scansione sincron. (Video)]



Lo sfarfallio o le striature orizzontali dovuti alla fonte luminosa possono essere ridotti eseguendo una regolazione fine della velocità dell'otturatore. La velocità dell'otturatore impostata in Scansione sincronizzata viene salvata separatamente dalla velocità dell'otturatore utilizzata per la registrazione normale.

Nella schermata di impostazione Scansione Sincronizzata è possibile richiamare la velocità dell'otturatore corrente per la registrazione normale e regolarla.

1 Impostare la modalità di registrazione su [M] o [S&Q].

- Impostare il selettore della modalità. (→ [Selezione della modalità di registrazione: 70](#))

2 Impostare la modalità di esposizione su [S] o [M].

- [MENU/SET] → [] → [] → [Mod. esposiz.] → [S]/[M]

3 Impostare [Scansione sincron. (Video)].

- [MENU/SET] → [] → [] → [Scansione sincron. (Video)] → [ON]



4 Impostare la velocità dell'otturatore.

- Premere ▲▼◀▶ per selezionare il valore numerico e quindi premere  .
- La velocità dell'otturatore può essere impostata in una gamma da 1 secondo a 1/8192,0 di secondo.
(La velocità minima dell'otturatore dipende dal frame rate del video registrato.)
- Premere ▲▼ per modificare la velocità dell'otturatore in intervalli di 1/4 TV. Premere ◀▶ per effettuare regolazioni fini.
- È possibile richiamare la velocità dell'otturatore corrente per la registrazione normale premendo [DISP.].
- Regolare la velocità dell'otturatore mentre si guarda lo schermo, in modo da ridurre al minimo lo sfarfallio e la presenza di striature orizzontali.

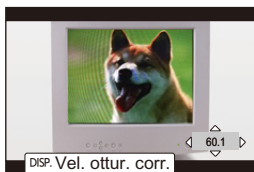

- Vi può essere una differenza tra ciò che si vede nella schermata di registrazione e il risultato effettivo della registrazione. Si consiglia di scattare alcune foto di prova prima di procedere.

[Reg. file segmentati]



iA P A S M S&Q

Per evitare perdita di video causata da interruzioni impreviste dell'alimentazione elettrica, mentre è in corso la registrazione il video registrato viene segmentato a intervalli preimpostati.

- I video segmentati vengono salvati come un'immagine raggruppata. (→ [Immagini raggruppate: 461](#))

1 Impostare [Formato file registrazione] su [MOV].

- → → → [Formato file registrazione] → [MOV]

2 Impostare [Reg. file segmentati].

- → → → [Reg. file segmentati] → [10MIN.]/[5MIN.]/[3MIN.]/[1MIN.]



Elenco di qualità di registrazione che consentono la registrazione di video speciali

S&Q : Qualità di registrazione con cui è possibile registrare video al rallentatore e accelerato

HFR : Qualità di registrazione per video High Frame Rate

Live Crop : Qualità di registrazione che consentono l'uso di [Ritaglio Live]

HLG : Qualità di registrazione con cui è possibile registrare video HLG

❖ [Formato file registrazione]: [MP4(Lite)]

[Frequenza di sistema]: [59.94Hz (NTSC)]

[Qualità reg.]	S&Q	HFR	Live Crop	HLG
[3.8K/10bit/50M/30p]				✓

[Frequenza di sistema]: [50.00Hz (PAL)]

[Qualità reg.]	S&Q	HFR	Live Crop	HLG
[3.8K/10bit/50M/25p]				✓

❖ **[Formato file registrazione]: [MP4]**

[Frequenza di sistema]: [59.94Hz (NTSC)]

[Qualità reg.]	S&Q	HFR	Live Crop	HLG
[4K/10bit/100M/60p]				✓
[4K/10bit/72M/30p]			✓	✓
[4K/8bit/100M/30p]			✓	
[4K/10bit/72M/24p]				✓
[4K/8bit/100M/24p]				
[FHD/8bit/28M/60p]			✓	
[FHD/8bit/20M/30p]			✓	
[FHD/8bit/24M/24p]				

[Frequenza di sistema]: [50.00Hz (PAL)]

[Qualità reg.]	S&Q	HFR	Live Crop	HLG
[4K/10bit/100M/50p]				✓
[4K/10bit/72M/25p]			✓	✓
[4K/8bit/100M/25p]			✓	
[FHD/8bit/28M/50p]			✓	
[FHD/8bit/20M/25p]			✓	

❖ **[Formato file registrazione]: [MOV]**

[Frequenza di sistema]: [59.94Hz (NTSC)]

[Qualità reg.]	S&Q	HFR	Live Crop	HLG
[6K/30p/420/10-L] (3:2)				✓
[6K/24p/420/10-L] (3:2)				✓
[6K/30p/420/10-L] (17:9)				✓
[6K/24p/420/10-L] (17:9)				✓
[5.9K/30p/420/10-L]				✓
[5.9K/24p/420/10-L]				✓
[3.3K/48p/422/10-L]		✓		✓
[3.3K/48p/420/10-L]		✓		✓
[3.3K/30p/422/10-L]				✓
[3.3K/30p/420/10-L]				✓
[3.3K/24p/422/10-L]				✓
[3.3K/24p/420/10-L]				✓
[C4K/60p/422/10-L]				✓
[C4K/60p/420/10-L]				✓
[C4K/48p/422/10-L]		✓		✓
[C4K/48p/420/10-L]		✓		✓
[C4K/30p/422/10-L]				✓
[C4K/30p/420/10-L]	✓			✓

[C4K/24p/422/10-L]				✓
[C4K/24p/420/10-L]	✓			✓
[4K/60p/422/10-L]				✓
[4K/60p/420/10-L]				✓
[4K/48p/422/10-L]		✓		✓
[4K/48p/420/10-L]		✓		✓
[4K/30p/422/10-L]			✓	✓
[4K/30p/420/10-L]	✓		✓	✓
[4K/24p/422/10-L]			✓	✓
[4K/24p/420/10-L]	✓		✓	✓
[FHD/120p/422/10-L]		✓		✓
[FHD/120p/420/10-L]		✓		✓
[FHD/60p/422/10-L]			✓	✓
[FHD/60p/420/10-L]	✓		✓	✓
[FHD/48p/422/10-L]		✓		✓
[FHD/48p/420/10-L]		✓		✓
[FHD/30p/422/10-L]			✓	✓
[FHD/30p/420/10-L]	✓		✓	✓
[FHD/24p/422/10-L]			✓	✓
[FHD/24p/420/10-L]	✓		✓	✓

[Frequenza di sistema]: [50.00Hz (PAL)]

[Qualità reg.]	S&Q	HFR	Live Crop	HLG
[6K/25p/420/10-L] (3:2)				✓
[6K/25p/420/10-L] (17:9)				✓
[5.9K/25p/420/10-L]				✓
[3.3K/50p/422/10-L]				✓
[3.3K/50p/420/10-L]				✓
[3.3K/25p/422/10-L]				✓
[3.3K/25p/420/10-L]				✓
[C4K/50p/422/10-L]				✓
[C4K/50p/420/10-L]				✓
[C4K/25p/422/10-L]				✓
[C4K/25p/420/10-L]	✓			✓
[4K/50p/422/10-L]				✓
[4K/50p/420/10-L]				✓
[4K/25p/422/10-L]			✓	✓
[4K/25p/420/10-L]	✓		✓	✓
[FHD/100p/422/10-L]		✓		✓
[FHD/100p/420/10-L]		✓		✓
[FHD/50p/422/10-L]			✓	✓
[FHD/50p/420/10-L]	✓		✓	✓
[FHD/25p/422/10-L]			✓	✓
[FHD/25p/420/10-L]	✓		✓	✓

[Frequenza di sistema]: [24.00Hz (CINEMA)]

[Qualità reg.]	S&Q	HFR	Live Crop	HLG
[6K/24p/420/10-L] (3:2)				✓
[6K/24p/420/10-L] (17:9)				✓
[5.9K/24p/420/10-L]				✓
[3.3K/48p/422/10-L]		✓		✓
[3.3K/48p/420/10-L]		✓		✓
[3.3K/24p/422/10-L]				✓
[3.3K/24p/420/10-L]				✓
[C4K/48p/422/10-L]		✓		✓
[C4K/48p/420/10-L]		✓		✓
[C4K/24p/422/10-L]				✓
[C4K/24p/420/10-L]	✓			✓
[4K/48p/422/10-L]		✓		✓
[4K/48p/420/10-L]		✓		✓
[4K/24p/422/10-L]			✓	✓
[4K/24p/420/10-L]	✓		✓	✓
[FHD/48p/422/10-L]		✓		✓
[FHD/48p/420/10-L]		✓		✓
[FHD/24p/422/10-L]			✓	✓
[FHD/24p/420/10-L]	✓		✓	✓

Output HDMI (Video)

È possibile registrare trasmettendo le immagini della fotocamera ad un monitor esterno o registratore esterno collegato con un cavo micro HDMI.

- Il controllo della trasmissione HDMI varia durante la registrazione e durante la riproduzione.

Per le impostazioni dell'uscita HDMI durante la riproduzione (→ [\[Collegamento HDMI\]: 564](#))

- [Collegamento di dispositivi HDMI: 435](#)
- [Qualità dell'immagine dell'uscita HDMI: 436](#)
- [Impostazioni output HDMI: 439](#)

Collegamento di dispositivi HDMI



- Controllare la direzione dei terminali ed inserirli/estrarli dalla presa in linea retta. (L'inserimento in linea non retta può deformare il terminale o causare malfunzionamento.)
- Non collegare il cavo ad un terminale sbagliato. Questo potrebbe provocare malfunzionamenti.

Per iniziare:

- Spegnere la fotocamera ed il monitor esterno/registratore esterno.

Collegare la fotocamera ad un monitor esterno o registratore esterno con un cavo micro HDMI disponibile in commercio.

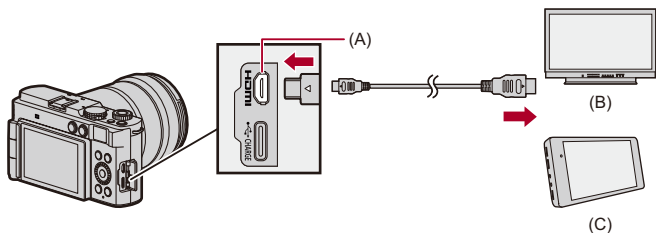

(A) Presa HDMI (Tipo D)

(B) Monitor esterno

(C) Registratore esterno

- Utilizzare un micro cavo HDMI Premium High Speed (connettore Tipo D – Tipo A) di lunghezza inferiore a 3 m.

Qualità dell'immagine dell'uscita HDMI

- Immagini trasmesse tramite HDMI: 436



Immagini trasmesse tramite HDMI

Le immagini trasmesse tramite HDMI durante la registrazione differiscono a seconda della modalità di registrazione.

❖ Modalità [M]/[S&Q]

Rapporto di aspetto, risoluzione e frame rate trasmessi variano a seconda delle impostazioni di [Qualità reg.] nel menu [Video] ([Formato immagine]). YUV e bit value vengono emessi con YUV modificato in 4:2:2 come mostrato sotto.

Se il dispositivo collegato non è compatibile con il sistema di output, l'output cambia in modo da corrispondere al dispositivo collegato.

Registrazione su scheda	Trasmissione HDMI
4:2:2 10 bit	4:2:2 10 bit
4:2:0 10 bit	4:2:2 10 bit
4:2:0 8 bit	4:2:2 8 bit

- Video con una risoluzione superiore a 4K viene trasmesso in risoluzione C4K/4K.
- Quando è impostata una [Qualità reg.] per video con frame rate elevato, la risoluzione e il frame rate potrebbero venire convertiti e ridotti per l'output.



- Quando è impostata una [Qualità reg.] diversa da 16:9 o 17:9, vengono aggiunte bande alle immagini ed esse vengono trasmesse con rapporto di aspetto 16:9.

❖ Modalità [iA]/[P]/[A]/[S]/[M]

L'output è lo stesso della modalità [iM]/[S&Q] durante la registrazione video.

L'output è in formato 16:9 durante standby registrazione. Risoluzione, frame rate, YUV, e bit value trasmessi corrispondono al dispositivo collegato.



- Quando è impostato un [Formato] diverso da 16:9, vengono aggiunte bande alle immagini ed esse vengono trasmesse in formato 16:9.

❖ Avviso riguardante l'output HDMI

- Può essere necessario del tempo perché il metodo di output cambi.
- Se si utilizza l'uscita HDMI durante la registrazione, l'immagine potrebbe essere visualizzata con ritardo.
- I bip, il bip AF, ed i suoni dell'otturatore elettronico vengono disattivati durante la trasmissione HDMI.
- Quando si controlla l'immagine e l'audio dal televisore collegato alla fotocamera, il microfono della fotocamera può captare l'audio dagli altoparlanti del televisore, producendo un audio anomalo (feedback audio).
In questo caso, allontanare la fotocamera dal televisore o abbassare il volume sul televisore.
- Determinate schermate di impostazione non vengono trasmesse via HDMI.
- **Per informazioni sull'indicazione di temperatura elevata (→ [Per informazioni sull'indicazione di temperatura elevata: 118](#))**

Impostazioni output HDMI

- [Trasmissione della schermata con le informazioni sulla fotocamera tramite HDMI: 440](#)
- [Output di informazioni di controllo ad un registratore esterno: 441](#)
- [Output di audio tramite HDMI: 442](#)
- [Trasmissione della visualizzazione live ingrandita \(video\) tramite HDMI: 442](#)



Trasmissione della schermata con le informazioni sulla fotocamera tramite HDMI

Trasmettere la schermata con le informazioni sulla fotocamera a un dispositivo esterno collegato tramite HDMI.

 → [] → [] → [Uscita reg. HDMI] → **Selezionare [Visualizzazione info]**

Impostazioni: [ON]/[OFF]



- Quando il collegamento è tramite HDMI e [Visualizzazione info] è impostato su [ON] esistono le seguenti restrizioni:
 - [Touch tab] non è disponibile.

Output di informazioni di controllo ad un registratore esterno

Le informazioni di controllo dell'avvio e dell'arresto della registrazione vengono trasmesse ad un registratore esterno collegato tramite HDMI.

 ⇒ [] ⇒ [] ⇒ [Uscita reg. HDMI] ⇒ **Selezionare [Controllo reg. HDMI]**

Impostazioni: [ON]/[OFF]

- [Controllo reg. HDMI] può essere impostato quando [Output Time Code HDMI] è impostato su [ON] in modalità [M]/[S&Q]. (→ [\[Output Time Code HDMI\]: 375](#))
- Le informazioni di controllo vengono trasmesse quando si preme il pulsante registrazione video o il pulsante di scatto, anche se non è possibile registrare il video (ad esempio quando nella fotocamera non è inserita nessuna scheda).
- È possibile controllare solo dispositivi esterni compatibili.

Output di audio tramite HDMI



Trasmettere l'audio a un dispositivo esterno collegato tramite HDMI.

 ➔  ➔  ➔ **[Uscita reg. HDMI] ➔ Selezionare [Uscita audio (HDMI)]**

Impostazioni: [ON]/[OFF]

Trasmissione della visualizzazione live ingrandita (video) tramite HDMI

Trasmettere le schermate ingrandite da [Assist. MF] o [Visual vivo ingrand (video)] a un dispositivo esterno collegato tramite HDMI.

 ➔  ➔  ➔ **[Uscita reg. HDMI] ➔ Selezionare [Visualizz. live ingrandita]**

[MODE1]

La visualizzazione ingrandita della live view viene trasmessa durante standby per registrazione video.

[MODE2]

La visualizzazione ingrandita della live view viene trasmessa durante standby per registrazione video e durante registrazione video.

- La risoluzione e il frame rate del video trasmesso tramite HDMI sarà FHD/60p o inferiore.

[OFF]

La visualizzazione ingrandita di live view non viene trasmessa.

- Quando il monitor della fotocamera mostra la visualizzazione ingrandita, la visualizzazione delle informazioni della fotocamera non viene trasmessa tramite HDMI.
-

Riproduzione e editing delle immagini

Questo capitolo spiega come riprodurre e cancellare foto e video.

- Le immagini registrate su dispositivi diversi da questo potrebbero non essere riprodotte correttamente su questa fotocamera.
- Riproduzione di immagini: 444
- Riproduzione di video: 446
- Commutazione della modalità di visualizzazione: 455
- Immagini raggruppate: 461
- Cancellazione di immagini: 463
- [Elaborazione RAW]: 465
- [Riparazione video]: 474
- [Play] Menu: 477

Riproduzione di immagini

1 Visualizzare la schermata di riproduzione.

- Premere [▶].

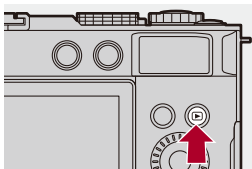

2 Selezionare una foto.

- Selezionare le foto premendo ◀▶.
- È possibile spostarsi in modo continuo tra le immagini tenendo premuto ◀▶.
- È anche possibile selezionare ruotando 🌞.
- È possibile passare da un'immagine all'altra anche trascinando orizzontalmente la schermata.



3 Arrestare la riproduzione.

- Premere parzialmente il pulsante di scatto dell'otturatore.
- È possibile arrestare la riproduzione anche premendo [▶].

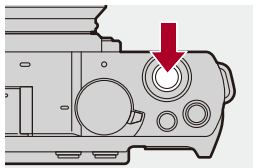

- La fotocamera è conforme agli standard "Design rule for Camera File system" (DCF) e "Exchangeable Image File Format" (Exif) stabiliti da "Japan Electronics and Information Technology Industries Association" (JEITA).

La fotocamera non è in grado di riprodurre file non conformi allo standard DCF. Exif è un formato di file per foto che consente l'aggiunta di informazioni sulla registrazione.



- È possibile assegnare la commutazione della schermata di registrazione/ schermata di riproduzione ad un pulsante Fn:
(→[Interruttore Rec/Play]: 496, [Interruttore Rec/Play]: 499)

Riproduzione di video

- Riproduzione ripetuta video: 450
- Estrazione di una foto: 452
- [Dividi film.]: 453

1 Visualizzare la schermata di riproduzione.

- Premere [▶].

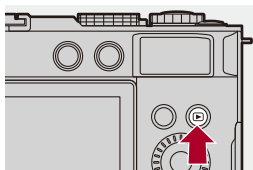

2 Selezionare un video.

- Per informazioni su come selezionare le immagini (→ [Riproduzione di immagini: 444](#))
- Per un video viene visualizzata l'icona [👤].
- Il tempo registrazione video viene visualizzato sullo schermo.
Esempio) In caso di 8 minuti 30 secondi: 8m30s
- h: ora, m: minuto, s: secondo

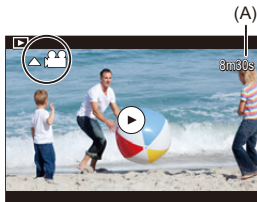

(A) Tempo registrazione video

3 Riprodurre il video.

- Premere ▲.
- È possibile avviare la riproduzione anche sfiorando [▶] al centro dello schermo.







- (B) Tempo di riproduzione trascorso
(C) Barra di riproduzione

4 Arrestare la riproduzione.

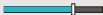
- Premere ▼.

❖ Operazioni durante la riproduzione di video

Operazioni con pulsante	Operazioni con sfioramento	Descrizione del funzionamento
▲		Riproduce/Mette in pausa.
▼	—	Arresta.
◀	—	Riproduce velocemente all'indietro. <ul style="list-style-type: none"> • Se si preme nuovamente ◀, la velocità di riproduzione veloce all'indietro aumenta. Esegue la riproduzione all'indietro fotogramma per fotogramma (in pausa).
▶	—	Riproduce velocemente in avanti. <ul style="list-style-type: none"> • Se si preme nuovamente ▶, la velocità di riproduzione veloce in avanti aumenta. Esegue la riproduzione in avanti fotogramma per fotogramma (in pausa).
—		Seleziona il fotogramma da visualizzare.
	Salva	Estrae una foto (mentre è in pausa). (→ Estrazione di una foto: 452)
	—	Riduce il volume.
	—	Aumenta il volume.



- La fotocamera può riprodurre video in formato MP4 e MOV.
- Un video registrato con un'impostazione di [Frequenza di sistema] diversa da quella attuale non può essere riprodotto.
- Se la velocità di lettura della scheda è lenta, la riproduzione potrebbe arrestarsi o potrebbe non essere possibile riprodurre in modo fluido.



- È possibile che si riesca a riparare dei file video che non possono essere riprodotti.
(→[Riparazione video]: 474)
- È possibile impostare l'operazione per quando finisce la riproduzione del video:
(→[Comport. dopo riprod. video]: 481)
- È possibile assegnare la commutazione della schermata di registrazione/
schermata di riproduzione ad un pulsante Fn:
(→[Interruttore Rec/Play]: 496, [Interruttore Rec/Play]: 499)



Riproduzione ripetuta video

È possibile riprodurre ripetutamente una parte di un video.

1 Visualizzare la schermata per impostare la parte da ripetere.

- Premere [Q] mentre si è in pausa.
- La schermata per impostare la parte da ripetere viene visualizzata anche quando si sfiora [Ripeti riproduzione] mentre la riproduzione è in pausa.

2 Impostare la posizione di inizio della ripetizione.

- Premere ◀▶ per selezionare la posizione iniziale e quindi premere .
- La selezione è possibile anche ruotando  o .
- È possibile selezionare la posizione iniziale anche sfiorando la barra di riproduzione.

3 Impostare la posizione di arresto della ripetizione.

- Impostare usando la stessa procedura usata in **2**.
- La posizione non può essere impostata se la posizione di inizio della riproduzione e la posizione di arresto della ripetizione sono troppo vicine.

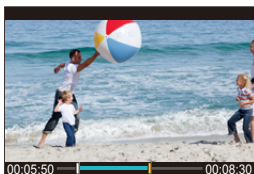

4 Avviare la riproduzione.

- Le operazioni durante la riproduzione ripetuta sono le stesse di “[Operazioni durante la riproduzione di video](#)”. (→ [Operazioni durante la riproduzione di video: 448](#))
- Terminare la riproduzione ripetuta premendo ▼ per arrestare la riproduzione o premendo [Q] mentre la riproduzione è in pausa.



- La riproduzione ripetuta non è possibile se il tempo di registrazione è breve.
- Le posizioni impostate per la parte ripetuta possono spostarsi dalla posizione dove il video è in pausa.

Estrazione di una foto

Estrae un fotogramma da un video e lo salva come immagine JPEG.

1 Mettere in pausa la riproduzione nella posizione in cui si desidera estrarre una foto.

- Premere ▲.
- Per regolare con precisione la posizione, premere ◀▶ (indietro o avanti fotogramma per fotogramma).

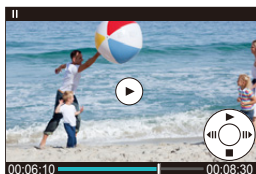

2 Salvare la foto.

- Premere .
- È possibile salvare la foto anche sfiorando [Salva].



- La foto creata dal video viene salvata con una qualità di immagine [FINE]. La foto viene salvata con una dimensione basata sulla risoluzione della [Qualità reg.].
- La qualità dell'immagine di una foto creata da un video potrebbe essere inferiore al normale.
- Per una foto creata da un video sulla schermata di visualizzazione delle informazioni dettagliate viene visualizzato .
- Le foto non possono essere estratte quando viene usata la seguente funzione:
 - [Trasferim. automatico] (quando c'è un'immagine in coda per essere trasferita)

[Dividi film.]

Dividere in due un video registrato.



- Le immagini non possono essere riportate al loro stato originale una volta che sono state divise. Verificare attentamente le immagini prima di effettuare l'operazione di divisione.
- Non rimuovere la scheda o la batteria dalla fotocamera durante il processo di divisione. Le immagini potrebbero venire perse.

1 Selezionare [Dividi film.].

- Premere **MENU/SET** → [▶] → [✂] → [Dividi film.]

2 Selezionare e riprodurre l'immagine.

- Premere ◀▶ per selezionare un'immagine e quindi premere **MENU/SET**.

3 Mettere in pausa la riproduzione nella posizione in cui si desidera dividere.

- Premere ▲.
- Per regolare con precisione la posizione, premere ◀▶ (Indietro o Avanti fotogramma per fotogramma).

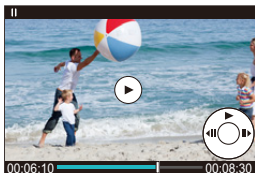

4 Dividere il video.

- Premere .
- È possibile dividere il video anche sfiorando [Dividere].



- Potrebbe non essere possibile dividere il video in un punto vicino all'inizio o alla fine.
- Non è possibile dividere video di breve durata.
- Non è possibile usare [Dividi film.] su immagini registrate usando [Reg. file segmentati].
- [Dividi film.] non è disponibile quando si usa la seguente funzione:
 - [Trasferim. automatico] (quando c'è un'immagine in coda per essere trasferita)

Commutazione della modalità di visualizzazione





- [Visualizzazione ingrandita: 456](#)
- [Schermata anteprime: 458](#)
- [Riproduzione calendario: 460](#)

È possibile usare funzioni ad esempio per ingrandire le immagini registrate per la visualizzazione e passare alla visualizzazione anteprime per visualizzare contemporaneamente più immagini (riproduzione multipla). È anche possibile passare alla visualizzazione calendario per visualizzare immagini scattate in una data selezionata.

Visualizzazione ingrandita



Le immagini riprodotte possono essere visualizzate ingrandite (Zoom durante la riproduzione).

Ingrandire la schermata di riproduzione.

- Ruotare  verso destra.
- La schermata di riproduzione viene ingrandita in sequenza 2×  4×  8×  16×.
- Ruotando  a sinistra si ritorna alla dimensione di visualizzazione precedente.
- Per le immagini di piccole dimensioni è possibile che la visualizzazione ingrandita 16× non sia disponibile.



❖ Operazioni durante la visualizzazione ingrandita

Operazioni con pulsante	Operazioni con sfioramento	Descrizione del funzionamento
	—	Ingrandisce/riduce lo schermo.
—	Stringere/ Allargare le dita	Ingrandisce/riduce lo schermo con piccoli incrementi/decrementi.
	Trascinare	Sposta la posizione della visualizzazione ingrandita.
	—	Manda avanti o indietro le immagini, mantenendo fissi l'ingrandimento e la posizione dello zoom.











- È possibile visualizzare il punto messo a fuoco con AF. È possibile ingrandire la visualizzazione da quel punto:

(→[Ingrandisci da punto AF]: 480)

Schermata anteprime

1 Passa a visualizzazione anteprime.

- Ruotare  verso sinistra.
- La visualizzazione cambia nell'ordine schermata con 12 immagini
 schermata con 30 immagini.
- Ruotando  a sinistra durante la visualizzazione della schermata con 30 immagini si passa alla visualizzazione calendario. (→ [Riproduzione calendario: 460](#))
- Ruotando  a destra si ritorna alla visualizzazione precedente.
- È possibile cambiare visualizzazione anche sfiorando un'icona.
 - []: schermata con 1 immagine
 - []: schermata con 12 immagini
 - []: schermata con 30 immagini
 - []: Calendario (→ [Riproduzione calendario: 460](#))



2 Selezionare un'immagine.

- Premere     per selezionare un'immagine e quindi premere







- È possibile scorrere la schermata trascinando su o giù la visualizzazione anteprime.



- Le immagini indicate con [!] non possono essere riprodotte.

Riproduzione calendario

1 Passare a riproduzione calendario.



- Ruotare  verso sinistra.
- La visualizzazione passa in sequenza da schermata anteprime (12 immagini) ⇨ Schermata anteprime (30 immagini) ⇨ Riproduzione calendario.
- Ruotando  a destra si ritorna alla visualizzazione precedente.



2 Selezionare la data di registrazione.

- Premere ▲▼◀▶ per selezionare una data e quindi premere .

3 Selezionare un'immagine.

- Premere ▲▼◀▶ per selezionare un'immagine e quindi premere .
- Ruotando  a sinistra si ritorna a riproduzione calendario.



- L'intervallo di visualizzazione del calendario è da gennaio 2000 a dicembre 2099.

Immagini raggruppate

Le immagini registrate con Ripresa Time Lapse o Ripresa Stop Motion sono gestite come immagini raggruppate nella fotocamera e possono essere cancellate ed editate in gruppo.

(Ad esempio, se si cancella un insieme di immagini raggruppate, tutte le immagini nel gruppo vengono cancellate.)

È possibile anche cancellare ed editare ciascuna immagine in un gruppo individualmente.

❖ Immagini gestite come immagini raggruppate dalla fotocamera

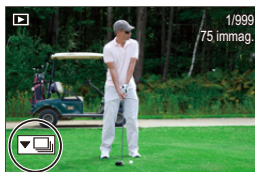

Immagini raggruppate registrate con scatto a raffica SH.



Immagini raggruppate registrate con Bracket Fuoco.



Immagini raggruppate registrate con Ripresa Time Lapse.



Immagini raggruppate registrate con Ripresa Stop Motion.



Immagini raggruppate registrate con [Reg. file segmentati].

❖ Riprodurre ed editare singolarmente le immagini in un gruppo

Operazioni come visualizzazione anteprime e cancellazione di immagini sono disponibili con le immagini raggruppate come con riproduzione normale.

- 1 Selezionare l'immagine raggruppata in stato riproduzione. (→ [Riproduzione di immagini: 444](#))
- 2 Premere ▼ per visualizzare le immagini nel gruppo.
 - È possibile eseguire la stessa operazione anche sfiorando l'icona immagine raggruppata.
- 3 Premere ◀▶ per selezionare un'immagine.
 - Per tornare alla schermata di riproduzione normale, premere nuovamente ▼ o sfiorare [▶].

Cancellazione di immagini



- Le immagini non possono essere ripristinate una volta cancellate. Verificare attentamente le immagini prima di cancellarle.
- Se si cancella un insieme di immagini raggruppate, tutte le immagini nel gruppo vengono cancellate.

1 Premere [🗑️] in stato riproduzione.

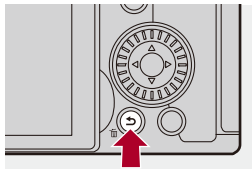



2 Premere ▲▼ per selezionare il metodo di cancellazione e quindi premere .

[Elim. imm. singola]

Cancella l'immagine selezionata.

[Elim. imm. multi]

Selezionare e cancellare più immagini.

- 1 Premere ▲▼◀▶ per selezionare l'immagine da cancellare e quindi premere .
 - Per l'immagine selezionata viene visualizzato .
 - Se si preme nuovamente , la selezione viene annullata.
 - È possibile selezionare sino a 100 immagini.
- 2 Premere [DISP.] per cancellare l'immagine selezionata.



- A seconda del numero di immagini da cancellare, potrebbe essere necessario del tempo per cancellarle.
- Le foto non possono essere eliminate quando viene usata la seguente funzione:
 - [Trasferim. automatico] (quando c'è un'immagine in coda per essere trasferita)



- È possibile impostare quale tra [Sì] e [No] è selezionato inizialmente nella schermata di conferma quando si cancella:
 - (→[Conferma eliminaz.]: 486)
- È possibile cancellare tutte le immagini sulla scheda:
 - (→[Eliminare tutte le immagini]: 486)

[Elaborazione RAW]

Questa funzione processa le foto scattate in formato RAW sulla fotocamera e le salva in formato JPEG.

1 Selezionare [Elaborazione RAW].

-  → [▶] → [🔍] → [Elaborazione RAW]



2 Selezionare l'immagine RAW.



- Premere ◀▶ per selezionare un'immagine e quindi premere .
- Quando vengono selezionate immagini raggruppate, premere ▼ e quindi selezionare un'immagine nel gruppo.
Premere nuovamente ▼ per tornare alla schermata di selezione normale.
- Le impostazioni registrate al momento dello scatto vengono riflesse nelle immagini visualizzate.

3 Selezionare una voce di impostazione.

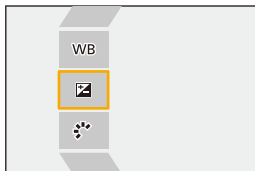
- Premere ▲▼ per selezionare una voce e quindi premere .



4 Modificare l'impostazione.

- Ruotare  o .
- L'immagine può essere ingrandita/ridotta allontanando/avvicinando le dita sullo schermo.

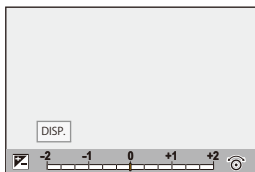

5 Confermare l'impostazione.

- Premere .
- Riappare la schermata del Passaggio **3**.
Pe impostare un'altra voce, ripetere i passaggi da **3** a **5**.

6 Salva l'immagine.

- Premere ▲▼ per selezionare [Inizio elabor.] e quindi premere

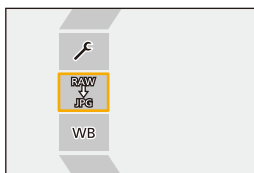

❖ Impostazione delle voci ([Elaborazione RAW])

[Inizio elabor.]

Salva l'immagine.

WB [Bil. bianco]

Seleziona e regola il bilanciamento del bianco.

Selezionando la voce con [📷] è possibile effettuare l'elaborazione con la stessa impostazione del momento della registrazione.

- Se si preme ▼ nella schermata di selezione [Bil. bianco], appare la schermata di regolazione del bilanciamento del bianco. (→ [Regolazione del bilanciamento del bianco: 305](#))
 - Se si preme ▲ mentre è selezionato [K₁] - [K₄], appare la schermata di impostazione della temperatura colore. (→ [Impostazione della temperatura colore: 304](#))
-

📷 [Correzione luminosità]

Corregge la luminosità.

- L'effetto [Correzione luminosità] differisce dall'effetto di compensazione dell'esposizione durante la registrazione.
-

📷 [Stile foto] (→ [\[Stile foto\]: 307](#))

Seleziona uno Stile Foto.

- Se si preme [Q] mentre è selezionato [Come709], appare la schermata impostazione knee. (→ [Registrazione controllando la sovraesposizione \(Knee\): 357](#))
 - Non è possibile selezionare uno Stile Foto per immagini registrate con [V-Log]. Non è possibile selezionare [V-Log] per immagini non registrate con [V-Log].
 - Non è possibile selezionare uno Stile Foto diverso da [Gamma dinamica Cinelike2] o [Video Cinelike 2] per immagini registrate con [Gamma dinamica Cinelike2] o [Video Cinelike 2]. Non è possibile selezionare [Gamma dinamica Cinelike2] o [Video Cinelike 2] per immagini non registrate con Stile Foto [Gamma dinamica Cinelike2] o [Video Cinelike 2].
 - Non è possibile selezionare [TEMPO REALE LUT]. Gli Stili Foto selezionabili per le immagini registrate con [TEMPO REALE LUT] dipendono dallo Stile Foto di base.
-

 **[Intervallo i.Dinamico]**

Seleziona l'impostazione di [Intervallo i.Dinamico].

 **[Contrasto]**

Regola il contrasto.

 **[Intensifica]**

Regola la luminosità delle parti chiare.

 **[Ombra]**

Regola la luminosità delle parti scure.

 **[Saturazione]/[Tono Colore]**

Regola la saturazione o il tono del colore.

 **[Tinta]**

Regola il colore.

 **[Effetto filtro]**

Seleziona gli effetti filtro.

 **[Effetto Sgranato]**

Seleziona un'impostazione effetto grana.

 **[Rumore di colore]**

Aggiunge colore dell'effetto grana.

NR [Riduz. rumore]

Imposta la riduzione del rumore.

 **[Nitidezza]**

Regola la nitidezza.

LUT1 LUT2 [LUT]

Seleziona il file LUT registrato in [Libreria LUT]. (→[\[Libreria LUT\]: 328](#))

LUT1 LUT2 [Opacità LUT]

Regola l'effetto del file LUT.

[Più impostazioni]

[Ripristina originale]: Ripristina le impostazioni utilizzate al momento dello scatto.

[Spazio colore]: Seleziona uno Spazio Colore tra [sRGB] e [AdobeRGB]. (→[\[Spazio colore\]: 522](#))

[Dim. immag.]: Seleziona la dimensione per memorizzare le immagini.

• Le voci che possono essere regolate dipendono dal [Stile foto] selezionato.

	STD. VIVID NAT FLAT LAND PORT CNED2 CNEV2	LCLAS N	MONO LMONO LMONOD LMONOS LEICA MONO	709L	V-Log
WB	✓	✓	✓	✓	✓
	✓	✓	✓	✓	✓
	✓	✓	✓	✓	
	✓	✓	✓		
	✓	✓	✓		
	✓	✓	✓		
	✓	✓	✓		
 ([Saturazione])	✓	✓		✓	✓ ^{*1}
 ([Tono Colore])			✓		
	✓	✓		✓	
			✓		
	✓ ^{*1}	✓	✓	✓ ^{*1}	✓ ^{*1}
	✓ ^{*1,2}	✓ ^{*2}		✓ ^{*1,2}	✓ ^{*1,2}
NR	✓	✓	✓	✓	✓
	✓	✓	✓	✓	✓
LUT1/	✓	✓	✓	✓	✓
LUT2/	✓	✓	✓	✓	✓

*1 Può essere impostato quando viene applicato un file LUT con [LUT1] o [LUT2].



*2 Può essere impostato quando [Effetto Sgranato] è uno tra [Bassa], [Standard] o [Alta].

❖ Visualizzazione di una schermata di confronto

È possibile cambiare un'impostazione e verificare l'effetto visualizzando fianco a fianco immagini con il valore di impostazione applicato.

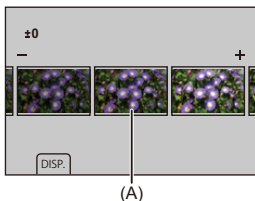
- 1 Premere [DISP.] nella schermata del Passaggio **4**.
 - Al centro viene visualizzata l'immagine con l'impostazione corrente (A).
 - Sfiando l'immagine con l'impostazione corrente, essa viene ingrandita. Sfiando [] si ritorna alla visualizzazione originale.
 - Mentre è selezionato [Riduz. rumore] o [Nitidezza], non è possibile visualizzare una schermata di confronto.



- 2 Ruotare  o  per modificare l'impostazione.
- 3 Premere  per confermare l'impostazione.



- La visualizzazione della schermata di confronto può richiedere del tempo.
- Le immagini RAW scattate con la fotocamera sono sempre registrate nella dimensione [L] del formato [3:2].
(Tuttavia, le immagini RAW registrate in modalità Alta Risoluzione sono registrate nella dimensione [XL] di [3:2])
- Con questa funzione, le immagini vengono processate con il formato e l'angolo di campo di [Zoom ibrido (Foto)]/[Zoom di ritaglio (Foto)] del momento dello scatto.
- Con le immagini RAW registrate utilizzando [Zoom ibrido (Foto)]/[Zoom di ritaglio (Foto)], le [Dim. immag.] selezionabili durante l'elaborazione possono essere diverse.
- [Qualità dell'immagine] viene elaborato come [FINE] con questa funzione.
- I risultati dell'elaborazione RAW con questa funzione e con il software "SILKYPIX Developer Studio" non corrispondono completamente.
- L'elaborazione RAW non è possibile quando si usano le seguenti funzioni:
 - Trasmissione HDMI
 - [Trasferim. automatico]

[Riparazione video]

Quando la registrazione di un video non è stata completata normalmente, è possibile che venga generato un file video che non può essere riprodotto (estensione “.mdt”).

Questa funzione consente di riparare il file “.mdt”, per fare in modo che possa essere riprodotto.

- Le possibili cause della generazione di file “.mdt” sono:
 - Interruzione dell'alimentazione durante la registrazione di video (rimozione della batteria, disconnessione del cavo CA, interruzione di corrente mentre si sta utilizzando l'adattatore CA, ecc.)
 - Rimozione della scheda durante la registrazione di un video
 - Rimozione della scheda mentre è in corso la scrittura dei dati sulla scheda dopo la registrazione del video
 - Interruzione inattesa del funzionamento durante la registrazione di un video/ mentre è in corso la scrittura di dati sulla scheda



- I video che possono essere riparati sono quelli registrati con il [Formato file registrazione] o [MOV].
I video registrati in [MP4(Lite)] o [MP4] non possono essere riparati.
- Poiché le riparazioni possono richiedere diverso tempo, alimentare la fotocamera durante l'operazione. (→ [Uso della fotocamera mentre viene alimentata \(alimentazione\): 45](#))

1 Selezionare [Riparazione video].

- → → → [Riparazione video]



- I file video che possono essere riparati vengono filtrati.

2 Selezionare il file video da riparare.

- Premere ◀▶ per selezionare un file e quindi premere  .
- Per selezionare il file video corretto, controllare la data e l'ora di registrazione (A), la cartella/il numero file (B) e il tempo di registrazione video (C).

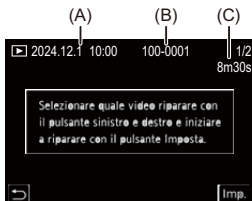

3 Selezionare [Si] sulla schermata di conferma.

- Inizierà la riparazione del video. La riparazione del video richiede qualche tempo.
- Al termine della riparazione il file del video viene salvato nella stessa cartella in cui si trovava prima della riparazione.

❖ Annullamento della riparazione del video

Anche se si annulla la riparazione del video, il file non viene eliminato, per cui è possibile ripetere la procedura in un secondo momento, se necessario.

- 1 Premere  nella schermata che mostra l'avanzamento della riparazione.
- 2 Selezionare [Si] sulla schermata di conferma.



- È possibile che non si riesca a riparare i video se il tempo di registrazione è troppo breve.
- In alcuni casi è possibile che non si riesca a riparare un video, a causa delle condizioni dei dati.
- Non è possibile avviare la riparazione di un video se lo spazio libero sulla scheda è molto ridotto.
- Non spegnere l'alimentazione o rimuovere la scheda durante la riparazione. Altrimenti, la scheda ed i dati registrati potrebbero essere danneggiati.
- Non eseguire altre operazioni durante la riparazione.
- Non è possibile riparare video registrati con dispositivi diversi da questa fotocamera.
- Quando viene usata la seguente funzione, [Riparazione video] non è disponibile:
 - [Trasferim. automatico] (quando c'è un'immagine in coda per essere trasferita)



[Play] Menu

- Come selezionare una o più immagini nel menu [Play]: 477
- [Play] ([Modalità riproduzione]): 479
- [Play] ([Elabora immagine]): 482
- [Play] ([Aggiungi/elimina info.]): 483
- [Play] ([Modifica immagine]): 484
- [Play] ([Altro]): 486



Come selezionare una o più immagini nel menu [Play]

Eeguire i passaggi descritti di seguito quando viene visualizzata la schermata di selezione delle immagini.

❖ Quando è stato selezionato [Sing.]

- 1 Premere ◀▶ per selezionare l'immagine.
- 2 Premere  .
 - Se viene visualizzato [Imp./ann.] in basso a destra sulla schermata, l'impostazione viene annullata quando si preme nuovamente .

❖ Quando è stato selezionato [Multi]

- 1 Premere ▲▼◀▶ per selezionare l'immagine e quindi premere  (ripetere).
 - L'impostazione viene annullata quando si preme nuovamente .



- 2 Premere [DISP.] per eseguire.

Quando è selezionato [Proteggi]

Premere ▲▼◀▶ per selezionare l'immagine e quindi premere  per impostare (ripetere).

- L'impostazione viene annullata quando si preme nuovamente .



[Play] ([Modalità riproduzione])

►: Impostazioni predefinite

[Modo Play]

►[Play Normale] / [Foto soltanto] / [Filmato soltanto] / [Classificazione]

Filtra il tipo di Immagini da riprodurre.

- Quando è stato impostato [Classificazione], mettere un segno di spunta nel livello di classificazione che si desidera visualizzare, quindi premere [DISP.].

[Presentaz.]

[Tutto] / [Foto soltanto] / [Filmato soltanto] / [Classificazione]

Seleziona i tipi di immagine e li riproduce ad intervalli regolari in ordine.

- Quando è stato impostato [Classificazione], mettere un segno di spunta nel livello di classificazione che si desidera visualizzare, quindi premere [DISP.].

[Avvia]: Avvia la riproduzione della presentazione.

[Durata]: Imposta riproduzione ripetuta.

[Ripeti]: Imposta riproduzione ripetuta.

Operazioni durante lo slide show

▲: Riproduce/mette in pausa (È possibile eseguire la stessa operazione anche sfiorando [▶] o [⏸])

◀: Passa all'immagine precedente

▶: Passa all'immagine successiva

▼: Termina lo slide show

: Regola il volume

- Quando è impostato [Filmato soltanto], [Durata] non è disponibile.

[Ruota imm.]

▶[ON] / [OFF]

Visualizza automaticamente le foto in verticale se sono state registrate tenendo la fotocamera in verticale.

[Classificaz. immagini]

[FILE NAME] / ▶[DATE/TIME]

Imposta l'ordine con cui la fotocamera visualizza le immagini durante la riproduzione.

[FILE NAME]: Visualizza immagini per nome cartella/nome file.

[DATE/TIME]: Visualizza immagini per data di registrazione.

- Se si inserisce un'altra scheda, potrebbe essere necessario del tempo per leggere tutti i dati, quindi le foto potrebbero non essere visualizzate nell'ordine impostato.

[Ingrandisci da punto AF]

[ON] / ▶[OFF]

Visualizza il punto messa a fuoco con AF.

Ingrandisce la posizione di messa a fuoco AF quando si ingrandisce l'immagine.

- Il centro dell'immagine viene ingrandito per le immagini RAW registrate in modalità Alta Risoluzione o quando l'immagine non è a fuoco.

[Vis. Assistita LUT (Monitor)]

[ON] / ▶[OFF]

Quando si riproducono immagini registrate con [Stile foto] impostato su [V-Log], questo visualizza le immagini con file LUT applicato sul monitor.

- Funziona congiuntamente a [Vis. Assistita LUT (Monitor)] in [Vis. assistita Log] nel menu [Personal.] ([Monitor/Display (Video)]). (→ [\[Vis. assistita Log\]: 416](#))

[Vis. assistita HLG (Monitor)]

[MODE1] / ▶[MODE2] / [OFF]

Durante la registrazione o riproduzione di video HLG, converte il relativo gamut colore e luminosità per la visualizzazione.

- Funziona congiuntamente a [Monitor] in [Visualizz. assistita HLG] nel menu [Personal.] ([Monitor/Display (Video)]). (→ [\[Visualizz. assistita HLG\]: 420](#))

[Vis. Anamorfica ampliata]
 2.0x / 1.8x / 1.5x / 1.33x / 1.30x / ▶[OFF]

 [↔] / [↔] / [↔] / [↔] / [↔]

Visualizza le immagini espanse in base all'ingrandimento dell'obiettivo anamorfico su questa fotocamera.

- Questo è collegato a [Vis. Anamorfica ampliata] nel menu [Personal.] ([Monitor/Display (Video)]). (→ [\[Vis. Anamorfica ampliata\]: 423](#))

[Comport. dopo riprod. video]

▶[Fine riproduzione] / [Pausa all'ultimo fotogramma]

Imposta l'operazione per quando finisce la riproduzione del video.

[Fine riproduzione]: Termina la riproduzione video e ritorna alla schermata di selezione dell'immagine.

[Pausa all'ultimo fotogramma]: Non arresta la riproduzione video, ma mette in pausa sul frame finale. Per terminare la riproduzione video, premere ▼.

[Play] ([Elabora immagine])

[Elaborazione RAW]

Processa le foto scattate in formato RAW sulla fotocamera e le salva in formato JPEG.

(→ [\[Elaborazione RAW\]: 465](#))

[Video Time Lapse]

Crea video da immagini raggruppate registrate con [Ripresa Time Lapse].

- 1 Premere ◀▶ per selezionare un gruppo [Ripresa Time Lapse] e quindi premere .
 - 2 Selezionare le opzioni per creare un video per combinare le foto in un video.
(→ [Video Ripresa Time Lapse/Animazione Stop Motion: 234](#))
- Quando [Frequenza di sistema] è impostato su [24.00Hz (CINEMA)], [Video Time Lapse] non è disponibile.

[Video Stop Motion]

Crea video da immagini raggruppate registrate con [Animaz. Stop Motion].

- 1 Premere ◀▶ per selezionare il gruppo Animazione Stop Motion e quindi premere .
 - 2 Selezionare le opzioni per creare un video per combinare le foto in un video.
(→ [Video Ripresa Time Lapse/Animazione Stop Motion: 234](#))
- Quando [Frequenza di sistema] è impostato su [24.00Hz (CINEMA)], [Video Stop Motion] non è disponibile.

[Play] ([Aggiungi/elimina info.]

[Proteggi]

[Sing.] / [Multi] / [Annull.]

È possibile impostare la protezione per le immagini in modo che non vengano cancellate per errore.

Tuttavia, se si formatta la scheda, anche le immagini protette verranno cancellate.

- Per informazioni su come selezionare le immagini (→ [Come selezionare una o più immagini nel menu \[Play\]: 477](#))
- Fare attenzione perché l'impostazione [Proteggi] potrebbe essere disabilitata su un dispositivo diverso da questa fotocamera.

[Classificazione]

[Sing.] / [Multi] / [Annull.]

Se si imposta uno dei cinque diversi livelli di classificazione delle immagini, è possibile effettuare le seguenti operazioni:

- Cancellare tutte le immagini eccetto quelle con classificazione.
- Usare la visualizzazione dettagli file su un PC, ecc., per controllare il livello di classificazione. (solo immagini JPEG)

- 1 Selezionare un'immagine. (→ [Come selezionare una o più immagini nel menu \[Play\]: 477](#))
- 2 Premere ◀▶ per selezionare un livello di classificazione (da 1 a 5) e quindi premere .
 - Quando è selezionato [Multi], ripetere i Passaggi 1 e 2.
 - Per annullare l'impostazione, impostare la classificazione su [OFF].



[Play] ([Modifica immagine])

►: Impostazioni predefinite

[Mod. dim.]

[Sing.] / [Multi]

Ridurre la dimensione delle immagini JPEG e salvarle come immagini diverse per poterle usare facilmente per pagine web o inviarle come allegati email.

- Per informazioni su come selezionare le immagini (→ [Come selezionare una o più immagini nel menu \[Play\]: 477](#))
 - Quando è selezionato [Sing.], dopo aver scelto l'immagine, premere ▲▼ per selezionare la dimensione, quindi premere .
 - Quando è selezionato [Multi], prima di scegliere le immagini, premere ▲▼ per selezionare la dimensione, quindi premere .
- È possibile impostare fino a 100 immagini contemporaneamente utilizzando [Multi].
- La qualità dell'immagine ridimensionata si riduce.
- [Mod. dim.] non è disponibile per immagini registrate usando le seguenti funzioni:
 - Registrazione di video
 - Immagini raggruppate
 - [65:24]/[2:1] ([Formato])
 - [RAW] ([Qualità dell'immagine])
 - Foto create da video [C4K]
 - [XS] ([Dim. immag.]

[Ruota]

Ruota manualmente le immagini a passi di 90°.

[]: Ruota di 90° in senso orario.

[]: Ruota di 90° in senso antiorario.

- Per informazioni su come selezionare le immagini (→ [Come selezionare una o più immagini nel menu \[Play\]: 477](#))
- Quando [Ruota imm.] è [OFF], [Ruota] non è disponibile.

[Dividi film.]

Dividere in due un video registrato.

(→ [\[Dividi film.\]: 453](#))

[Riparazione video]

Quando per qualche ragione la registrazione non termina normalmente, è possibile riparare il file video. (→ [\[Riparazione video\]: 474](#))

[Play] ([Altro])

►: Impostazioni predefinite

[Conferma eliminaz.]

["Sì" prima] / ►["No" prima]

Imposta quale opzione, [Sì] o [No], verrà evidenziata per prima quando si visualizza la schermata di conferma dell'eliminazione immagine.

["Sì" prima]: [Sì] viene evidenziato per primo.

["No" prima]: [No] viene evidenziato per primo.

[Eliminare tutte le immagini]

Cancellazione di tutte le immagini su una scheda.

- Le immagini non possono essere ripristinate una volta cancellate. Verificare attentamente le immagini prima di cancellarle.
- Se si seleziona [Elimina non classificate], vengono cancellate tutte le immagini eccetto quelle con classificazione.
- Non è possibile usare [Eliminare tutte le immagini] quando [Modo Play] è impostato su [Play Normale].

Personalizzazione della fotocamera

Questo capitolo descrive la funzione di personalizzazione con cui è possibile configurare la fotocamera in base alle proprie impostazioni preferite.

Descrive anche il menu [Personal.] dove è possibile effettuare impostazioni avanzate per operazioni della fotocamera e visualizzazioni dello schermo e il menu [Setup] dove è possibile effettuare impostazioni di base per la fotocamera.

- Pulsanti Fn: 488
- [Selez. funz. pos.]: 502
- Personalizzazione menu rapido: 505
- Modalità Personalizzata: 512
- Menu [Personal.]: 517
- Menu [Setup]: 554
- Mio Menu: 572

Pulsanti Fn

- [Assegnazione di funzioni ai pulsanti Fn: 490](#)
- [Uso dei pulsanti Fn: 501](#)

È possibile assegnare funzioni ai pulsanti (funzione) Fn.

È possibile impostare funzioni diverse da usare durante la registrazione e la riproduzione.

❖ Impostazioni predefinite pulsante Fn

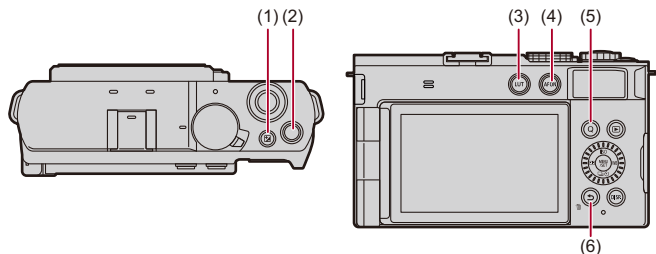

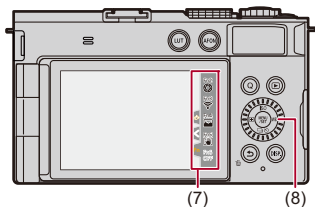

Pulsanti Fn	[Impostazione modalità Reg]	[Impostazione modalità Play]
(1) [+]	[Compens. Esposiz.]	[Nessuna impostazione]
(2) Pulsante registrazione video	[Registrazione Video]	[Registrazione Video]
(3) [LUT]	[TEMPO REALE LUT]	[Nessuna impostazione]
(4) [AF ON]	[AF-ON]	[Classificazione★3]
(5) [Q]	[Q.MENU]	[Invia immagine(smartphone)]
(6) [Fn1][▶][🗑️]	[Indic. liv.]	<ul style="list-style-type: none"> • Non possono essere usati come pulsanti Fn durante la riproduzione.





Pulsanti Fn	[Impostazione modalità Reg]	[Impostazione modalità Play]
(7) [Fn2]	[Anteprima]	<ul style="list-style-type: none"> • Non possono essere usati come pulsanti Fn durante la riproduzione.
[Fn3]	[Wi-Fi]	
[Fn4]	[Istogramma]	
[Fn5]	[Boost S.I. (Video)]	
[Fn6]	[Off (disab. Tenere premuto)]	
(8)  <ul style="list-style-type: none"> Fn7 Fn8 Fn9 Fn10 	<ul style="list-style-type: none"> [Sensibilità] [Bil. bianco] [Modalità avanzamento] [Modalità AF] 	[Nessuna impostazione]

Assegnazione di funzioni ai pulsanti Fn

1 Selezionare [Impostazione tasto Fn].





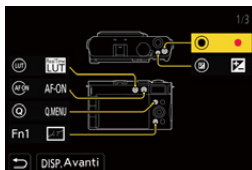

-  → [] → [] → [Impostazione tasto Fn] → [Impostazione modalità Reg]/[Impostazione modalità Play]

2 Selezionare il pulsante.

- Premere ▲▼ per selezionare il pulsante e quindi premere .
- La selezione è possibile anche ruotando .
- Premere [DISP.] per cambiare la pagina.







3 Cercare la funzione da assegnare.

- Ruotare  per selezionare la scheda secondaria dove si trova la funzione da assegnare (→ [Voci dell'impostazione \(\[Impostazione tasto Fn\]/\[Impostazione modalità Reg\]\): 493](#), [Voci dell'impostazione \(\[Impostazione tasto Fn\]/\[Impostazione modalità Play\]\): 499](#)), quindi premere .
- È possibile selezionare anche premendo  per selezionare la scheda secondaria, premendo   o ruotando  e quindi premendo .
- Selezionare le schede [1] a [3] premendo [Q].



4 Assegnare la funzione.

- Premere   per selezionare una funzione e quindi premere .
- La selezione è possibile anche ruotando .
- Selezionare voci con [>] selezionando nuovamente la voce.
- A seconda del pulsante, alcune funzioni non possono essere assegnate.



- È possibile anche sfiorare [Fn] sul pannello di controllo (→ [Pannello di controllo: 684](#)) per visualizzare la schermata nel Passaggio **2**.
- È possibile anche tenere premuto il pulsante Fn (2 sec.) per visualizzare la schermata nel Passaggio **4**.
(Potrebbe non essere visualizzata a seconda della funzione assegnata e del tipo di pulsante.)



- È possibile assegnare una funzione al pulsante di messa a fuoco di un obiettivo intercambiabile:
(→ [\[Imp. tasto Fn obiettivo\]: 551](#))

❖ Voci dell'impostazione ([Impostazione tasto Fn]/ [Impostazione modalità Reg])

Scheda [1]

[Qualità immagini]

- [Compens. Esposiz.] (→ [Compensazione dell'esposizione: 286](#))
- [Imp. ISO Doppia Nativa] (→ [Imp. ISO Doppia Nativa: 296](#))
- [Sensibilità] (→ [Sensibilità ISO: 292](#))
- [Bil. bianco] (→ [Bilanciamento del bianco \(WB\): 299](#))
- [Stile foto] (→ [Stile foto: 307](#))
- [Applica LUT]
 - Applica il file LUT che era impostato in [LUT] con [TEMPO REALE LUT] o [MY PHOTO STYLE]. (→ [Regolazione qualità dell'immagine: 312](#))
- [TEMPO REALE LUT] (→ [TEMPO REALE LUT: 326](#))
- [Mod. esposim.] (→ [Mod. esposim.: 267](#))
- [Formato] (→ [Formato: 106](#))
- [Qualità dell'immagine] (→ [Qualità dell'immagine: 110](#))
- [Dim. immag.] (→ [Dim. immag.: 108](#))
- [Esposimetro 1 scatto spot]
 - Registra con la modalità esposimetrica impostata su [] (Spot metering) solo una volta. (→ [Mod. esposim.: 267](#))
- [Min. vel. scatto] (→ [Min. vel. scatto: 253](#))
- [1 scatto RAW+JPG]
 - Registra contemporaneamente un'immagine RAW e un'immagine JPEG solo una volta. (→ [Qualità dell'immagine: 110](#))
- [Intervallo i.Dinamico] (→ [Intervallo i.Dinamico: 289](#))
- [Comp. ombr. colore] (→ [Comp. ombr. colore: 335](#))
- [Effetto filtro] (→ [Impostazioni filtro: 320](#))
- [AE un solo clic]
 - Regola il valore dell'apertura e la velocità dell'otturatore con le impostazioni adatte per l'esposizione standard determinata dalla fotocamera. (→ [Compensazione dell'esposizione: 286](#))

- [AE touch] (→ [AE Touch: 100](#))
- [Blocco AWB] (→ [Impostazione blocco AWB: 521](#))
- [Mod. esposiz.] (→ [Impostazione dell'esposizione per la registrazione di video: 343](#))
- [Scansione sincron. (Foto)] (→ [Scansione sincron. \(Foto\): 251](#))
- [Scansione sincron. (Video)] (→ [Scansione sincron. \(Video\): 425](#))

Fuoco/Scatto

- [Modalità fuoco] (→ [Selezione della modalità di messa a fuoco: 139](#))
- [Modalità AF] (→ [Selezione della modalità AF: 159](#))
- [Impostaz. rilevamento AF] (→ [Riconoscimento automatico: 162](#))
- [Rilevamento soggetto] (→ [Riconoscimento automatico: 162](#))
- [Imp. AF personal. (Foto)] (→ [Imp. AF personal. \(Foto\): 148](#))
- [Imp. AF personal.(Video)] (→ [Imp. AF personal.\(Video\): 351](#))
- [Limitatore di messa a fuoco] (→ [Limitatore di messa a fuoco: 151](#))
- [Imp. gamma lim. m. a fuoco] (→ [Limitatore di messa a fuoco: 151](#))
- [Peaking Fuoco] (→ [Peaking Fuoco: 188](#))
- [Sensibilità Peaking Fuoco] (→ [Peaking Fuoco: 188](#))
- [Vel. spost. riq. messa a fuoco] (→ [Vel. spost. riq. messa a fuoco: 154](#))
- [Blocco ghiera focus] (→ [Blocco ghiera focus: 526](#))
- [AE LOCK] (→ [Blocco della messa a fuoco e dell'esposizione \(Blocco AF/AE\): 290](#))
- [AF LOCK] (→ [Blocco della messa a fuoco e dell'esposizione \(Blocco AF/AE\): 290](#))
- [AF/AE LOCK] (→ [Blocco della messa a fuoco e dell'esposizione \(Blocco AF/AE\): 290](#))
- [AF-ON] (→ [Pulsante \[AF ON\]: 143](#))
- [AF-ON: Near Shift]
 - AF funziona dando priorità ai soggetti in primo piano. (→ [Usando AF: 141](#))
- [AF-ON: Far Shift]
 - AF funziona dando priorità ai soggetti distanti. (→ [Usando AF: 141](#))
- [Ampliamento punto AF] (→ [Ampliamento punto AF: 146](#))
- [Imp. area m.fuoco]
 - Visualizza le schermate di spostamento Area AF/Aiuto MF. (→ [Operazioni area AF: 177](#), [Operazioni sulla schermata Aiuto MF: 185](#))
- [Visual vivo ingrand (video)] (→ [Visual vivo ingrand \(video\): 352](#))

[Altro (Foto)]

- [Modalità avanzamento] (→ [Selezione della modalità di scatto: 205](#))
- [Impost. Modalità avanzam.] (→ [Selezione della modalità di scatto: 205](#))
- [Bracketing] (→ [Registrazione con bracket: 241](#))
- [Modalità silenziosa] (→ [\[Modalità silenziosa\]: 249](#))
- [Stabilizz. immagine] (→ [\[Modalità funzionamento\]: 260](#))
- [Zoom ibrido (Foto)] (→ [\[Zoom ibrido \(Foto\)\]: 194](#))
- [Zoom di ritaglio]
 - Può essere impostato per [Zoom di ritaglio (Foto)], [Controllo zoom], [Zoom In (Teleobiettivo)], [Zoom Out (Grandangolo)], [Incr. zoom di ritaglio (Passo)] e [Velocità zoom (Foto)]. (→ [\[Zoom di ritaglio \(Foto\)\]: 191](#))

[Formato immagine]

- [Formato file registrazione] (→ [\[Formato file registrazione\]: 122](#))
- [Qualità reg.] (→ [\[Qualità reg.\]: 123](#))
- [Qualità reg. (La mia lista)] (→ [Impostazione o eliminazione in Il mio elenco: 134](#))
- [Impostazioni Slow & Quick] (→ [Video al rallentatore e accelerato: 393](#))
- [Visualiz. Time Code] (→ [Time Code: 373](#))

Scheda [2]

[Audio]

- [Disp. Livello reg. audio] (→ [\[Disp. Livello reg. audio\]: 361](#))
- [Ingresso audio muto] (→ [\[Ingresso audio muto\]: 362](#))
- [Regol. livello reg. audio] (→ [\[Regol. livello reg. audio\]: 364](#))
- [Qualità registrazione suono] (→ [\[Qualità registrazione suono\]: 365](#))
- [Limitator. livello reg. aud] (→ [\[Limitator. livello reg. aud\]: 366](#))

[Altro (Video)]

- [Stabilizz. immagine] (→ [Modalità funzionamento]: 260)
- [Stabil. elet. (Video)] (→ [Stabil. elet. (Video)]: 261)
- [Boost S.I. (Video)] (→ [Boost S.I. (Video)]: 262)
- [Area di immagine del film.] (→ [Area di immagine del film.]: 136)
- [Zoom ibrido (Video)] (→ [Zoom ibrido (Video)]: 201)
- [Zoom di ritaglio]
 - Può essere impostato per [Zoom di ritaglio (Video)], [Controllo zoom], [Zoom In (Teleobiettivo)], [Zoom Out (Grandangolo)], [Incr. zoom di ritaglio (Passo)] e [Velocità zoom (Video)]. (→ [Zoom di ritaglio (Video)]: 197)
- [Transizione Fuoco] (→ [Transizione Fuoco]: 402)
- [Ritaglio Live] (→ [Ritaglio Live]: 407)
- [Impostazioni Ritaglio Live] (→ [Ritaglio Live]: 407)

[Funzionamento]

- [Q.MENU] (→ [Menu rapido]: 80)
- [Interruttore Rec/Play]
 - Passa alla schermata di riproduzione. (→ [Riproduzione di immagini]: 444, [Riproduzione di video]: 446)
- [Registrazione Video] (→ [Operazioni base relative ai video]: 113)
- [Reg. video (Film. creativo)]
 - La registrazione video viene avviata o arrestata solo in modalità [P_{CM}]. (→ [Impostazione dell'esposizione per la registrazione di video]: 343)
- [Blocco funzionamento]
 - Un certo tipo di operazione viene disabilitato. Impostare il tipo di operazione da disabilitare in [Imp. blocco funzionamento]. (→ [Imp. blocco funzionamento]: 531)
- [Selez. funz. pos.] (→ [Modificare temporaneamente il funzionamento del selettore]: 504)

[Monitor/Display]

- [Anteprima] (→[Modalità Anteprima: 284])
- [Anteprima Effetto apertura]
 - È possibile avere un'anteprima dell'effetto dell'apertura mentre viene tenuto premuto il pulsante Fn. (→[Modalità Anteprima: 284])
- [Antepr. costante] (→[Antepr. costante]: 535)
- [Indic. liv.] (→[Indic. liv.]: 544)
- [Istogramma] (→[Istogramma]: 536)
- [Esposim. spot luminanza] (→[Esposim. spot luminanza]: 384)
- [Indicatore cornice] (→[Indicatore cornice]: 388)
- [Linee Griglia Foto] (→[Linee Griglia Foto]: 537)
- [Miglioramento Live View] (→[Miglioramento Live View]: 537)
- [Live View Monocrom.] (→[Live View Monocrom.]: 547)
- [Modo notte] (→[Modo notte]: 538)
- [Imp. visualizzazione monitor]
 - Commuta lo stile di visualizzazione del monitor visualizzato. (→[Imp. visualizzazione monitor]: 539)
- [Vis. priorità video] (→[Vis. priorità video]: 549)
- [Zebra Pattern] (→[Zebra Pattern]: 386)
- [Vis. Assistita LUT (Monitor)] (→[Vis. Assistita LUT (Monitor)]: 416)
- [Vis. Assistita LUT (HDMI)] (→[Vis. Assistita LUT (HDMI)]: 416)
- [Selez. LUT (vis. assistita LUT)] (→[Selezione LUT(V-Log)]: 416)
- [Vis. assistita HLG (Monitor)] (→[Visualizz. assistita HLG]: 420)
- [Visualizz. assistita HLG (HDMI)] (→[Visualizz. assistita HLG]: 420)
- [Sovrapposizione trasparente] (→[Sovrapposizione trasparente]: 542)
- [Visualizzatore stato I.S.] (→[Visualizzatore stato I.S.]: 543)
- [Waveform/Vettoscopio] (→[Waveform/Vettoscopio]: 380)
- [Vis. Anamorfica ampliata] (→[Vis. Anamorfica ampliata]: 423)
- [Barre Colore] (→[Barre colore/Tono test: 390])

Scheda [3]

[Obiettivo/Altro]

- [Controllo ghiera messa fuoco] (→ [\[Controllo ghiera messa fuoco\]: 552](#))
- [Micro regolazione AF] (→ [\[Micro regolazione AF\]: 155](#))
- [Informazioni obiettivo] (→ [\[Informazioni obiettivo\]: 264](#))

[INGRESSO/USCITA]

- [Wi-Fi] (→ [Wi-Fi / Bluetooth: 588](#))

[Impostazione]

- [Salva su Modalità person.] (→ [Registrazione personalizzazione istantanea: 513](#))

[Altro]

- [Nessuna impostazione]
 - Impostare quando non si usa come pulsante Fn.
- [Off (disab. Tenere premuto)]
 - Il pulsante non funziona come pulsante Fn. La schermata di registrazione della funzione non viene visualizzata quando si tiene premuto (2 secondi) il pulsante Fn.
- [Ripristina predefiniti]
 - Ripristina le impostazioni predefinite per il pulsante Fn. (→ [Impostazioni predefinite pulsante Fn: 488](#))

❖ Voci dell'impostazione ([Impostazione tasto Fn]/ [Impostazione modalità Play])

Scheda [1]

[Modalità riproduzione]

- [Ingrandisci da punto AF] (→[Ingrandisci da punto AF]: 480)
- [Vis. Assistita LUT (Monitor)] (→[Vis. Assistita LUT (Monitor)]: 480)
- [Vis. assistita HLG (Monitor)] (→[Vis. assistita HLG (Monitor)]: 481)
- [Vis. Anamorfica ampliata] (→[Vis. Anamorfica ampliata]: 423)

[Elabora immagine]

- [Elaborazione RAW] (→[Elaborazione RAW]: 465)

[Aggiungi/elimina info.]

- [Elim. imm. singola] (→[Cancellazione di immagini: 463])
- [Proteggi] (→[Proteggi]: 483)
- [Classificazione★1] (→[Classificazione]: 483)
- [Classificazione★2] (→[Classificazione]: 483)
- [Classificazione★3] (→[Classificazione]: 483)
- [Classificazione★4] (→[Classificazione]: 483)
- [Classificazione★5] (→[Classificazione]: 483)

[Funzionamento]

- [Interruttore Rec/Play]
 - Passa alla schermata di registrazione. (→[Operazioni base relative alla foto: 103, Operazioni base relative ai video: 113])
- [Registrazione Video] (→[Operazioni base relative ai video: 113])
- [Reg. video (Film. creativo)]
 - La registrazione video viene avviata o arrestata solo in modalità [P/M]. (→[Impostazione dell'esposizione per la registrazione di video: 343])

[Monitor/Display]

- [Modo notte] (→ [\[Modo notte\]: 538](#))

[INGRESSO/USCITA]

- [Wi-Fi] (→ [Wi-Fi / Bluetooth: 588](#))
- [Invia immagine(smartphone)] (→ [Invio semplice delle immagini della fotocamera ad uno smartphone: 618](#))
- [Vis. Assistita LUT (HDMI)] (→ [\[Vis. assistita Log\]: 416](#))
- [Visualizz. assistita HLG (HDMI)] (→ [\[Visualizz. assistita HLG\]: 420](#))

[Altro]



- [Nessuna impostazione]
 - Impostare quando non si usa come pulsante Fn.
- [Off (disab. Tenere premuto)]
 - Il pulsante non funziona come pulsante Fn. La schermata di registrazione della funzione non viene visualizzata quando si tiene premuto (2 secondi) il pulsante Fn.
- [Ripristina predefiniti]
 - Ripristina le impostazioni predefinite per il pulsante Fn. (→ [Impostazioni predefinite pulsante Fn: 488](#))

Uso dei pulsanti Fn

Durante la registrazione, premendo i pulsanti Fn è possibile usare le funzioni registrate in [Impostazione modalità Reg] e durante la riproduzione è possibile usare le funzioni registrate in [Impostazione modalità Play].

1 Premere il pulsante Fn.

2 Selezionare una voce di impostazione.

- Premere ◀▶ per selezionare una voce di impostazione e quindi premere .
- La selezione è possibile anche ruotando  o .
- I metodi di visualizzazione e selezione di una voce di impostazione variano a seconda della voce di menu.

❖ Usare da [Fn2] a [Fn6] (icone Touch)

Durante la registrazione, è possibile usare i pulsanti Fn all'interno di Touch Tab.





- Con le impostazioni predefinite, Touch Tab non viene visualizzato. Impostare [Touch tab] su [ON] in [Impost. touch] nel menu [Personal.] ([Funzionamento]).
(→[Impost. touch]: 530)

- 1 Sfiocare .
- 2 Sfiocare una tra [Fn2] - [Fn6].







[Selez. funz. pos.]

- [Assegnazione di funzioni ai selettori: 502](#)
- [Modificare temporaneamente il funzionamento del selettore: 504](#)

Modifica temporaneamente le funzioni controllate con  (selettore anteriore) e  (ghiera di controllo).

Assegnazione di funzioni ai selettori

1 Selezionare [Setup selez. funz. pos.].

-  → [] → [] → [Selettore impostato] → [Setup selez. funz. pos.] → []/[]

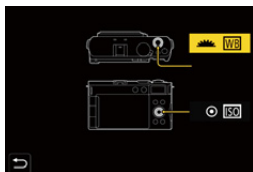

2 Assegnare la funzione.

- Premere ▲▼ per selezionare una funzione e quindi premere  .

❖ Funzioni che possono essere assegnate

- [Compens. Esposiz.] (→ [Compensazione dell'esposizione: 286](#))
- [Sensibilità]^{*1} (→ [Sensibilità ISO: 292](#))
- [Bil. bianco]^{*2} (→ [Bilanciamento del bianco \(WB\): 299](#))
- [Stile foto] (→ [\[Stile foto\]: 307](#))
- [Formato] (→ [\[Formato\]: 106](#))
- [Intervallo i.Dinamico] (→ [\[Intervallo i.Dinamico\]: 289](#))
- [Effetto filtro] (→ [\[Impostazioni filtro\]: 320](#))
- [Modalità fuoco] (→ [Selezione della modalità di messa a fuoco: 139](#))
- [Modalità AF] (→ [Selezione della modalità AF: 159](#))
- [Modalità avanzamento] (→ [Selezione della modalità di scatto: 205](#))



*1 Impostazione predefinita 

*2 Impostazione predefinita 

Modificare temporaneamente il funzionamento del selettore



1 Assegnare [Selez. funz. pos.] al pulsante Fn. (→ **Pulsanti Fn: 488**)

2 Commutare il funzionamento del selettore.

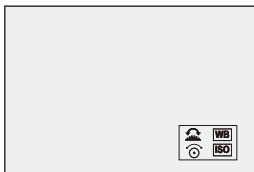
- Premere il pulsante Fn impostato nel Passaggio **1**.
- Una guida visualizzerà le funzioni assegnate a  e .
- Se non vengono eseguite operazioni, alcuni secondi dopo la guida scompare.



3 Impostare la funzione registrata.

- Ruotare  o  mentre viene visualizzata la guida.

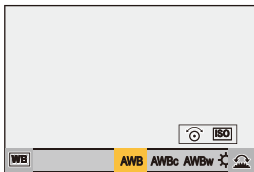

4 Confermare la propria selezione.

- Premere parzialmente il pulsante di scatto dell'otturatore.

Personalizzazione menu rapido

● [Assegnare al Menu Rapido: 505](#)

È possibile modificare le voci del Menu Rapido a seconda della modalità di registrazione.

Inoltre, è possibile modificare le voci da visualizzare sul Menu Rapido ed il loro ordine in base alle proprie preferenze.



Per informazioni sui metodi di funzionamento del Menu Rapido (→ [Menu rapido: 80](#))

Assegnare al Menu Rapido



È possibile cambiare i menu da visualizzare nel Menu Rapido.

Questi possono essere impostati separatamente per la modalità [CAM]/[S&Q] (Video) e per altre modalità di registrazione (Foto).

1 Selezionare [Impostazioni Q.MENU].







-  → [] → [] → [Impostazioni Q.MENU] → [Personalizzazione voci (Foto)]/[Personalizz. voci (Video)]

2 Selezionare la posizione della voce (da 1 a 12).

- Premere ▲▼◀▶ per selezionare la posizione e quindi premere .
- La selezione è possibile anche ruotando .







3 Cercare la funzione da assegnare.

- Ruotare  per selezionare la scheda secondaria dove si trova la funzione da assegnare (→ [Voci di menu che possono essere assegnate: 507](#)), quindi premere .
- È possibile selezionare anche premendo  per selezionare la scheda secondaria, premendo   o ruotando  e quindi premendo .
- Ogni volta che si preme [Q] si passa dalla scheda [1] alla scheda [2] e viceversa.



4 Assegnare le voci di menu.

- Premere   per selezionare una voce e quindi premere .
- La selezione è possibile anche ruotando .
- Selezionare voci con [>] selezionando nuovamente la voce.

❖ Voci di menu che possono essere assegnate

Scheda [1]

[Qualità immagini]

- [Compens. Esposiz.] (→ [Compensazione dell'esposizione: 286](#))
- [Imp. ISO Doppia Nativa] (→ [Imp. ISO Doppia Nativa: 296](#))
- [Sensibilità] (→ [Sensibilità ISO: 292](#))
- [Bil. bianco] (→ [Bilanciamento del bianco \(WB\): 299](#))
- [Stile foto] (→ [Stile foto: 307](#))
- [Mod. esposim.] (→ [Mod. esposim.: 267](#))
- [Formato] (→ [Formato: 106](#))
- [Qualità dell'immagine] (→ [Qualità dell'immagine: 110](#))
- [Dim. immag.] (→ [Dim. immag.: 108](#))
- [Min. vel. scatto] (→ [Min. vel. scatto: 253](#))
- [Intervallo i.Dinamico] (→ [Intervallo i.Dinamico: 289](#))
- [Comp. ombr. colore] (→ [Comp. ombr. colore: 335](#))
- [Effetto filtro] (→ [Impostazioni filtro: 320](#))
- [Mod. esposiz.] (→ [Impostazione dell'esposizione per la registrazione di video: 343](#))
- [Scansione sincron. (Foto)] (→ [Scansione sincron. \(Foto\): 251](#))
- [Scansione sincron. (Video)] (→ [Scansione sincron. \(Video\): 425](#))

[Fuoco/Scatto]

- [Modalità fuoco] (→ [Selezione della modalità di messa a fuoco: 139](#))
- [Modalità AF] (→ [Selezione della modalità AF: 159](#))
- [Impostaz. rilevamento AF] (→ [Riconoscimento automatico: 162](#))
- [Rilevamento soggetto] (→ [Riconoscimento automatico: 162](#))
- [Imp. AF personal. (Foto)] (→ [Imp. AF personal. \(Foto\): 148](#))
- [Imp. AF personal. (Video)] (→ [Imp. AF personal. \(Video\): 351](#))
- [Peaking Fuoco] (→ [Peaking Fuoco: 188](#))
- [Sensibilità Peaking Fuoco] (→ [Peaking Fuoco: 188](#))
- [Vel. spost. riq. messa a fuoco] (→ [Vel. spost. riq. messa a fuoco: 154](#))

[Altro (Foto)]

- [Modalità avanzamento] (→ [Selezione della modalità di scatto: 205](#))
- [Impost. Modalità avanzam.] (→ [Selezione della modalità di scatto: 205](#))
- [Bracketing] (→ [Registrazione con bracket: 241](#))
- [Modalità silenziosa] (→ [Modalità silenziosa: 249](#))
- [Stabilizz. immagine] (→ [Modalità funzionamento: 260](#))
- [Zoom ibrido (Foto)] (→ [Zoom ibrido \(Foto\): 194](#))
- [Zoom di ritaglio (Foto)] (→ [Zoom di ritaglio \(Foto\): 191](#))
- [Velocità zoom (Foto)] (→ [Velocità zoom \(Foto\): 191](#))

[Formato immagine]

- [Formato file registrazione] (→ [Formato file registrazione: 122](#))
- [Qualità reg.] (→ [Qualità reg.: 123](#))
- [Qualità reg. (La mia lista)] (→ [ag. a lista: 134](#))
- [Impostazioni Slow & Quick] (→ [Video al rallentatore e accelerato: 393](#))
- [Visualiz. Time Code] (→ [Time Code: 373](#))

[Audio]

- [Disp. Livello reg. audio] (→ [Disp. Livello reg. audio: 361](#))
- [Regol. livello reg. audio] (→ [Regol. livello reg. audio: 364](#))
- [Qualità registrazione suono] (→ [Qualità registrazione suono: 365](#))
- [Limitator. livello reg. aud] (→ [Limitator. livello reg. aud: 366](#))

[Altro (Video)]

- [Stabilizz. immagine] (→ [Modalità funzionamento: 260](#))
- [Stabil. elet. (Video)] (→ [Stabil. elet. \(Video\): 261](#))
- [Boost S.I. (Video)] (→ [Boost S.I. \(Video\): 262](#))
- [Area di immagine del film.] (→ [Area di immagine del film.: 136](#))
- [Zoom ibrido (Video)] (→ [Zoom ibrido \(Video\): 201](#))
- [Zoom di ritaglio (Video)] (→ [Zoom di ritaglio \(Video\): 197](#))
- [Velocità zoom (Video)] (→ [Velocità zoom \(Video\): 198](#))
- [Transizione Fuoco] (→ [Transizione Fuoco: 402](#))

Scheda [2]

[Altro (Video)]

- [Ritaglio Live] (→[[Ritaglio Live](#)]: 407)
- [Impostazioni Ritaglio Live] (→[[Ritaglio Live](#)]: 407)

[Monitor/Display]

- [Antepr. costante] (→[[Antepr. costante](#)]: 535)
- [Indic. liv.] (→[[Indic. liv.](#)]: 544)
- [Istogramma] (→[[Istogramma](#)]: 536)
- [Esposim. spot luminanza] (→[[Esposim. spot luminanza](#)]: 384)
- [Indicatore cornice] (→[[Indicatore cornice](#)]: 388)
- [Linee Griglia Foto] (→[[Linee Griglia Foto](#)]: 537)
- [Miglioramento Live View] (→[[Miglioramento Live View](#)]: 537)
- [Live View Monocrom.] (→[[Live View Monocrom.](#)]: 547)
- [Modo notte] (→[[Modo notte](#)]: 538)
- [Imp. visualizzazione monitor] (→[[Imp. visualizzazione monitor](#)]: 539)
- [Vis. priorità video] (→[[Vis. priorità video](#)]: 549)
- [Zebra Pattern] (→[[Zebra Pattern](#)]: 386)
- [Vis. Assistita LUT (Monitor)] (→[[Vis. Assistita LUT \(Monitor\)](#)]: 416)
- [Vis. Assistita LUT (HDMI)] (→[[Vis. Assistita LUT \(HDMI\)](#)]: 416)
- [Vis. assistita HLG (Monitor)] (→[[Visualizz. assistita HLG](#)]: 420)
- [Visualizz. assistita HLG (HDMI)] (→[[Visualizz. assistita HLG](#)]: 420)
- [Sovrapposizione trasparente] (→[[Sovrapposizione trasparente](#)]: 542)
- [Visualizzatore stato I.S.] (→[[Visualizzatore stato I.S.](#)]: 543)
- [Waveform/Vettoscopio] (→[[Waveform/Vettoscopio](#)]: 380)
- [Vis. Anamorfica ampliata] (→[[Vis. Anamorfica ampliata](#)]: 423)
- [Barre Colore] (→[[Barre colore/Tono test](#)]: 390)

[Obiettivo/Altro]

- [Controllo ghiera messa fuoco] (→ [\[Controllo ghiera messa fuoco\]: 552](#))
- [Informazioni obiettivo] (→ [\[Informazioni obiettivo\]: 264](#))

[INGRESSO/USCITA]

- [Wi-Fi] (→ [Wi-Fi / Bluetooth: 588](#))

[Altro]

- [Nessuna impostazione]
 - Impostare quando non si usa.

❖ Impostazioni dettagliate Menu Rapido

È possibile modificare l'aspetto del Menu Rapido ed il funzionamento di  durante la visualizzazione del menu.



Selezionare [Impostazioni Q.MENU]

[Stile layout]

Cambia l'aspetto del Menu Rapido.

[MODE1]: Visualizza contemporaneamente la live view ed il menu.

[MODE2]: Visualizza il menu a tutto schermo.

[Personalizzazione voci (Foto)]

Personalizza il Menu Rapido da visualizzare quando il selettore della modalità è impostato su [iA]/[P]/[A]/[S]/[M].

[Personalizz. voci (Video)]

Personalizza il Menu Rapido da visualizzare quando il selettore della modalità è impostato su [pM]/[S&Q].

Modalità Personalizzata

- [Registrazione in modalità Custom: 513](#)
- [Utilizzo della modalità Custom: 515](#)
- [Come richiamare le impostazioni: 516](#)



In modalità Custom è possibile registrare le modalità di registrazione e le impostazioni di menu corrispondenti alle proprie preferenze. È possibile usare le impostazioni registrate impostando il selettore della modalità sulle modalità da [C1] a [C3].



Registrazione in modalità Custom

È possibile registrare le informazioni attualmente impostate sulla fotocamera.

Al momento dell'acquisto, le informazioni predefinite della modalità [P] sono registrate con tutte le modalità Custom.

1 Impostare la modalità di registrazione e le impostazioni dei menu dello stato che si desidera salvare.

2 Selezionare [Salva su Modalità person.].

-  ⇒ [] ⇒ [] ⇒ [Salva su Modalità person.]

3 Registrare.

- Selezionare il numero su cui salvare e quindi premere .
- Apparirà una schermata di conferma. Premere [DISP.] per modificare il nome della modalità Custom.
Come immettere i caratteri (→ [Immissione dei caratteri: 90](#))

❖ Registrazione personalizzazione istantanea

Quando si preme il pulsante Fn assegnato con [Salva su Modalità person.] nella schermata standby registrazione, è possibile registrare velocemente le impostazioni di registrazione correnti in modalità personalizzata.

(→ [Pulsanti Fn: 488](#))



- Non è possibile assegnare la modalità [iA] in modalità Custom.





- Elenco delle impostazioni che possono essere assegnate in Modalità Personalizzata (→ [Elenco di impostazioni predefinite/salvataggio personalizzato/impostazioni disponibili per la copia: 736](#))

❖ Impostazioni dettagliate modalità Custom

È possibile creare set aggiuntivi di modalità Custom e definire per quanto tempo mantenere le informazioni sulle impostazioni modificate temporaneamente.



⇒ [] ⇒ [] ⇒ Selezionare [Impostazioni modalità pers.]

[N. limite di modalità person.]

Imposta il numero di modalità Custom che possono essere registrate in [C3].

È possibile registrare un massimo di 10 set; 3 set sono disponibili come impostazioni predefinite.

[Modifica titolo]

Cambia il nome della modalità Custom.

È possibile inserire un massimo di 22 caratteri. Un carattere a due byte viene considerato come due caratteri.

- Come immettere i caratteri (→ [Immissione dei caratteri: 90](#))
-

[Come ricaricare mod. person.]

Imposta dopo quanto tempo riportare alle impostazioni registrate le impostazioni modificate temporaneamente mentre veniva usata la modalità Custom.

[Al cambio di modal. person.]/[Al rientro da mod. autosp.]/[All'accensione]

[Selez. dettagli caricamento]

Imposta i tipi di impostazioni da richiamare con [Carica modalità personalizz.].

[F/SS/Sensibilità ISO]: Consente di richiamare le impostazioni di valore apertura, velocità otturatore e sensibilità ISO.

[Bil. bianco]: Consente di richiamare le impostazioni del bilanciamento del bianco.



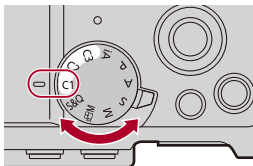

Utilizzo della modalità Custom

Impostare la modalità di registrazione su [C1] - [C3].

- Impostare il selettore della modalità. (→ [Selezione della modalità di registrazione: 70](#))
- Nel caso di [C3], verrà richiamata l'ultima modalità Custom usata.



❖ Selezione modalità Custom [C3]

- 1 Impostare la modalità di registrazione su [C3].
- 2 Premere .
 - Viene visualizzato il menu di selezione della modalità Custom.
- 3 Premere   per selezionare la modalità Personalizzata e quindi premere .
 - L'icona della modalità Custom selezionata verrà visualizzata sulla schermata di registrazione.



❖ Modifica delle impostazioni registrate

Le impostazioni registrate non cambiano anche se si modificano temporaneamente le impostazioni della fotocamera con il selettore della modalità impostato su [C1] a [C3].

Per modificare le informazioni registrate, sovrascriverle usando [Salva su Modalità person.] nel menu [Setup] ([Impostazione]).

Come richiamare le impostazioni

È possibile richiamare le impostazioni della modalità Custom per la modalità di registrazione selezionata e sovrascrivere le impostazioni correnti con queste.

1 Impostare la modalità di registrazione da usare.

- Impostare il selettore della modalità. (→ [Selezione della modalità di registrazione: 70](#))

2 Selezionare [Carica modalità personalizz.].

-  → [] → [] → [Carica modalità personalizz.]

3 Selezionare la modalità Custom da richiamare.

- Selezionare la modalità Personalizzata, quindi premere  .



- Non è possibile richiamare modalità personalizzate tra quelle create dalle modalità [P]/[A]/[S]/[M] e quelle create dalla modalità [M]/[S&Q].

Menu [Personal.]

- Menu [Personal.] ([Qualità immagini]): 518
- Menu [Personal.] ([Fuoco/Scatto]): 524
- Menu [Personal.] ([Funzionamento]): 530
- Menu [Personal.] ([Monitor/Display (Foto)]): 535
- Menu [Personal.] ([Monitor/Display (Video)]): 546
- Menu [Personal.] ([INGRESSO/USCITA]): 550
- Menu [Personal.] ([Obiettivo/Altro]): 551

Menu [Personal.] ([Qualità immagini])

►: Impostazioni predefinite

[Impostazioni Stile foto]

[Mostra/nascondi Stile foto]	[Vivida] / [Naturale] / [L.ClassicNeo] / [Lineare] / [Paesaggio] / [Ritratto] / [L.Monocrom.] / [L.Monocrom. D] / [L.Monocrom. S] / [Monocrom. LEICA] / [Gamma dinamica Cinelike2] / [Video Cinelike 2] / [Come709] / [V-Log] / [TEMPO REALE LUT] / [Come2100(HLG)] / [Like2100(HLG) Full Range] / [MY PHOTO STYLE 1] – [MY PHOTO STYLE 10]
Imposta le voci di Stile Foto da visualizzare sul menu.	
[Impostazioni Mio stile foto]	[Aggiungi effetti]
	[Carica preimpostazione]
Consente impostazioni di regolazione della qualità dell'immagine dettagliate per Mio Stile Foto.	
[Aggiungi effetti]: Abilita le impostazioni [Imp. ISO Doppia Nativa], [Sensibilità] e [Bil. bianco] nella regolazione qualità immagine.	
[Carica preimpostazione]: Imposta il momento in cui i valori di regolazione della qualità dell'immagine modificati in Mio stile foto sono riportati allo stato registrato.	
[Ripristina Stile foto]	
Riporta i dettagli modificati in [Stile foto] e [Impostazioni Stile foto] alle impostazioni predefinite.	

[Libreria LUT]

[Vlog_709] / [Sample LUT1] / [Sample LUT2] / [Sample LUT3] / da [Set4] a [Set39]

Registra i file LUT sulla fotocamera.

(→ [\[Libreria LUT\]: 328](#))

[Incrementi ISO]

▶[1/3 EV] / [1 EV]

Cambia gli intervalli tra i valori di regolazione della sensibilità ISO.

[ISO esteso]

[ON] / ▶[OFF]

Estende la gamma di impostazione della sensibilità ISO.

- L'intervallo di estensione possibile dipende da [Imp. ISO Doppia Nativa] (→ [\[Imp. ISO Doppia Nativa\]: 296](#)).
 - Quando si imposta su [AUTO]: Il limite inferiore può essere esteso a [50] ed il limite superiore può essere esteso a [204800]
 - Quando si imposta su [LOW]: Il limite inferiore può essere esteso a [50]
 - Quando si imposta su [HIGH]: Il limite inferiore può essere esteso a [320] ed il limite superiore può essere esteso a [204800]

[Regolaz. spostamento espos.]

[Mod. esposim. mult.]	[-1EV] a [+1EV] (▶[±0EV])
[Centro pesato]	[-1EV] a [+1EV] (▶[±0EV])
[Spot]	[-1EV] a [+1EV] (▶[±0EV])
[Pesata su alte luci]	[-1EV] a [+1EV] (▶[±0EV])

Regola il livello di esposizione che è l'esposizione standard per ciascuna voce di impostazione di [Mod. esposim.].

Aggiunge il valore di regolazione da questa funzione al valore di compensazione dell'esposizione (→ [Compensazione dell'esposizione: 286](#)) durante la registrazione.

- Per registrazione video, non è possibile aggiungere un valore di regolazione di un intervallo superiore a ± 3 EV.

[Pr. faccia Mod. espos. mult.]

▶[ON] / [OFF]

Quando [Mod. esposim.] è impostato su [(☉)] (Multi-metering), all'intervallo di misurazione per l'esposizione automatica viene data priorità a volto e occhi.

Quando è impostato [OFF], è possibile evitare la modifica dell'esposizione causata dalla funzione di riconoscimento automatico [FACE/EYE].

[Impostazione blocco AWB]

[Funz. sincron. otturatore]	[WHILE PRESSING] / [DURING BURST SHOOTING] / ▶[OFF]
[Manten. blocco con tasto Fn]	▶[ON] / [OFF]

Blocca il bilanciamento del bianco mentre si preme il pulsante di scatto dell'otturatore o il pulsante Fn quando il bilanciamento del bianco è automatico ([AWB]/[AWBc]/[AWBw]).

Questo evita una modifica non intenzionale del bilanciamento del bianco mentre si preme parzialmente il pulsante di scatto dell'otturatore, durante la registrazione a raffica o mentre si registrano video.

[Funz. sincron. otturatore]

[WHILE PRESSING]: Blocca il bilanciamento del bianco mentre si preme il pulsante di scatto dell'otturatore (compreso mentre si preme parzialmente o durante la registrazione a raffica).

[DURING BURST SHOOTING]: Blocca il bilanciamento del bianco durante la registrazione a raffica.

[OFF]: Il bilanciamento del bianco non viene bloccato.

[Manten. blocco con tasto Fn]

[ON]: Quando si preme il pulsante Fn assegnato a [Blocco AWB], il bilanciamento del bianco viene bloccato. Premere nuovamente per annullare il blocco.

[OFF]: Mentre si preme il pulsante Fn assegnato a [Blocco AWB], il bilanciamento del bianco viene bloccato.

- Mentre il bilanciamento del bianco è bloccato, sullo schermo viene visualizzato [AWBL].
- [Funz. sincron. otturatore] non funziona in modalità [M]/[S&Q].

[Spazio colore]

▶[sRGB] / [AdobeRGB]

Imposta il metodo per correggere la riproduzione dei colori delle immagini registrate sullo schermo di un PC o su un dispositivo come una stampante.

[sRGB]: Ampiamente usato nei PC e dispositivi simili.

[AdobeRGB]: AdobeRGB è usato principalmente per scopi commerciali come la stampa professionale, perché ha una gamma di colori riproducibili più ampia rispetto a sRGB.

- Impostare lo spazio colore [sRGB] se non si conosce bene AdobeRGB.
- Quando vengono usate le seguenti funzioni, viene impostato su [sRGB]:
 - Registrazione di video
 - [Come709]/[V-Log]/[TEMPO REALE LUT](Stile Foto di base è [V-Log])([Stile foto])
 - [Impostazioni filtro]

[Azzer. Comp. Espos.]

[ON] / ▶[OFF]

Resetta il valore dell'esposizione quando si cambia la modalità di registrazione o si spegne la fotocamera.

[Esposizione auto. in P/A/S/M]

▶[ON] / [OFF]

Seleziona il metodo di impostazione per valore di apertura, velocità otturatore e sensibilità ISO quando si registrano video in modalità [P]/[A]/[S]/[M].

[ON]: Registra con valori impostati automaticamente dalla fotocamera.

[OFF]: Registra con i valori impostati nelle modalità [P]/[A]/[S]/[M].

[Impost. comb. film. creativo]

[F/SS/ISO/Compens. esposizione]	▶[] / []
[Bil. bianco]	▶[] / []
[Stile foto]	▶[] / []
[Mod. esposim.]	▶[] / []
[Modalità AF]	▶[] / []
<p>Il contenuto impostato in modalità [M] può essere separato rispetto a quando si scattano foto.</p> <p>(→ Separazione delle impostazioni per registrare video e foto: 347)</p>	

Menu [Personal.] ([Fuoco/Scatto])

►: Impostazioni predefinite

[Focus/Priorità scatto]

[AFS]	►[FOCUS] / [BALANCE] / [RELEASE]
[AFC]	[FOCUS] / ►[BALANCE] / [RELEASE]
<p>Imposta se dare priorità alla messa a fuoco o al rilascio dell'otturatore in AF.</p> <p>[FOCUS]: Disabilita la registrazione quando non viene ottenuta la messa a fuoco.</p> <p>[BALANCE]: Effettua la registrazione controllando il bilanciamento tra messa a fuoco e tempo di rilascio dell'otturatore.</p> <p>[RELEASE]: Abilita la registrazione anche quando non viene ottenuta la messa a fuoco.</p>	

[Comm. Fuoco per Vert/Oriz]

[ON] / ►[OFF]
<p>Memorizza posizioni aree AF separate (posizioni MF per Aiuto MF) per quando la fotocamera viene tenuta verticalmente e quando viene tenuta orizzontalmente.</p> <p>(→[Comm. Fuoco per Vert/Oriz]: 182)</p>

[Mant. bloc AF/AE]

[ON] / ►[OFF]
<p>Imposta le operazioni del pulsante per Blocco AF/AE.</p> <p>Impostando su [ON] viene mantenuto il blocco dopo aver rilasciato il pulsante sino a che viene premuto nuovamente.</p>

[AF+MF]

[ON] / ▶[OFF]

Quando la modalità messa a fuoco è impostata su [AFS], è possibile effettuare una regolazione manuale fine della messa a fuoco durante Blocco AF.

- Quando si preme parzialmente il pulsante di scatto dell'otturatore
- Quando si preme [AF ON]
- Quando viene bloccato usando il pulsante Fn [AF LOCK] o [AF/AE LOCK]

[Assist. MF]

[Ghiera di messa a fuoco]
(Quando si utilizza un obiettivo intercambiabile con ghiera di messa a fuoco)

▶[ON] / [OFF]

[Modalità AF]

▶[ON] / [OFF]

[Visualizzare Assist MF]

[FULL] / ▶[PIP]

[Ingrandimento max in "FULL"]

[6x] / ▶[20x]

Imposta il metodo di visualizzazione di Aiuto MF (schermata ingrandita).

[Ghiera di messa a fuoco]: La schermata viene ingrandita mettendo a fuoco con l'obiettivo.

[Modalità AF]: La schermata viene ingrandita premendo [] (◀).

[Visualizzare Assist MF]: Imposta il metodo di visualizzazione (modalità a tutto schermo/modalità a finestra) di Aiuto MF (schermata ingrandita).

[Ingrandimento max in "FULL"]: Imposta l'ingrandimento massimo per la visualizzazione ingrandita ([FULL]). Quando è impostato su [6x], l'area che può essere ingrandita è più ampia.

[Guida MF]

[[m]] / [[ft.]] / [OFF]

* Le specifiche delle impostazioni predefinite variano a seconda del paese o dell'area dove è stata acquistata la fotocamera.

In MF, sullo schermo viene visualizzata la Guida MF, che serve da guida alla distanza di registrazione. Come unità di visualizzazione è possibile impostare metri o piedi.

[Blocco ghiera focus]

[ON] / ▶[OFF]

Disabilita il funzionamento della ghiera di messa a fuoco in MF per bloccare la messa a fuoco.

- Mentre la ghiera di messa a fuoco è bloccata, sulla schermata di registrazione viene visualizzato [MFL].

[Mostra/nascon. modalità AF]

[Tracking]	▶[ON] / [OFF]
[AF Tutta l'area]	▶[ON] / [OFF]
[Zona (orizzontale/verticale)]	▶[ON] / [OFF]
[Zona]	▶[ON] / [OFF]
[1 area+]	▶[ON] / [OFF]
[Messa a fuoco precisa]	▶[ON] / [OFF]

Imposta le voci di modalità AF da visualizzare sulla schermata di selezione della modalità AF.

[Imp. AF preciso]

[Tempo AF precisa]	[LONG] / ▶[MID] / [SHORT]
[Visualiz. AF precisa]	[FULL] / ▶[PIP]

Cambia le impostazioni della schermata ingrandita visualizzata quando la modalità AF è [⊕].

[Tempo AF precisa]: Imposta il tempo durante il quale lo schermo viene ingrandito quando si preme parzialmente il pulsante di scatto dell'otturatore.

[Visualiz. AF precisa]: Imposta il metodo di visualizzazione (modalità a tutto schermo/modalità a finestra) della schermata ingrandita.

[Imp. ampliament. punto AF]

[Tenere visualizz. ingrandita]	[ON] / ▶[OFF]
[Visualizzazione PIP]	[FULL] / ▶[PIP]

Cambia le impostazioni della schermata ingrandita di AF-Point Scope (Ingrandimento punto AF) (→[Ampliamento punto AF]: 146).

[Tenere visualizz. ingrandita]: Impostando su [ON] viene mantenuto l'ingrandimento dell'immagine dopo aver premuto il pulsante Fn sino a che viene premuto nuovamente.

[Visualizzazione PIP]: Imposta il metodo di visualizzazione (modalità a tutto schermo^{*1}/modalità a finestra^{*2}) della schermata ingrandita.

*1 È possibile ingrandire di circa 3× - 10×.

*2 È possibile ingrandire di circa 3× - 6×.

- Quando [Zoom ibrido (Foto)] o [Zoom di ritaglio (Foto)] sono impostati su [ON], l'ingrandimento del Punto AF è compreso tra 3x e 6x.

[AF puls.scatto]

▶[ON] / [OFF]

Regola automaticamente la messa a fuoco quando si preme parzialmente il pulsante di scatto.

[Vis. rilev. occhio pers.]

▶[ON] / [OFF]

Quando è impostato su [OFF] è possibile nascondere la croce che viene visualizzata sugli occhi umani quando sono a fuoco premendo parzialmente il pulsante di scatto dell'otturatore, ecc.

[Rilascio Mezzo Scatto]

[ON] / ▶[OFF]

È possibile rilasciare velocemente l'otturatore premendo a metà il pulsante di scatto.

[Assegna Reg. al tasto ott.]

▶[ON] / [OFF]

Usare il pulsante di scatto dell'otturatore per l'operazione di avvio/arresto della registrazione video in modalità [M].

L'operazione di avvio/arresto della registrazione video usando il pulsante di scatto dell'otturatore può essere disabilitata quando è impostato [OFF].

[AF rapido]

[ON] / ▶[OFF]

Quando le oscillazioni della fotocamera si riducono, la fotocamera regolerà automaticamente la messa a fuoco e la regolazione della messa a fuoco sarà quindi più veloce quando viene premuto il pulsante di scatto.

- La batteria si scaricherà più velocemente del normale.
- Questa funzione non è disponibile nei seguenti casi:
 - In modalità anteprima
 - In condizioni di scarsa illuminazione

[Mov. Loop Focus Frame]

[ON] / ▶[OFF]

Quando si sposta l'area AF, Aiuto MF, o la visualizzazione ingrandita video di live view, questo consente il loop da un bordo al bordo opposto della schermata.

[Visual vivo ingrand (video)]

[Tenere visualizz. ingrandita]

▶[ON] / [OFF]

[Visualizzazione PIP]

[FULL] / ▶[PIP]

Imposta il funzionamento della funzione per ingrandire la live view video (→[Visual vivo ingrand (video)]: 352).

[Tenere visualizz. ingrandita]

[ON]: Ingrandisce la visualizzazione dopo aver rilasciato il pulsante Fn sino a che il pulsante non viene nuovamente premuto.

[OFF]: Ingrandisce la visualizzazione mentre viene premuto il pulsante Fn.

[Visualizzazione PIP]

Imposta il modo in cui viene visualizzata la schermata ingrandita (modalità a tutto schermo/modalità a finestra).

Menu [Personal.] ([Funzionamento])

►: Impostazioni predefinite











[Impostazioni Q.MENU]

[Stile layout]	►[MODE1] / [MODE2]
[Personalizzazione voci (Foto)]	
[Personalizz. voci (Video)]	
Personalizza il Menu Rapido. (→ Personalizzazione menu rapido: 505)	

[Impost. touch]

[Pannello touch]	[ON] / ►[PARTIAL] / [OFF]
[Touch tab]	[ON] / ►[OFF]
[AF touch]	►[AF] / [AF+AE]
<p>Consente funzioni touch sul display del monitor.</p> <p>[Pannello touch]: Tutte le operazioni touch. [PARTIAL] definisce un'area del touch screen nella quale alcune operazioni non saranno disponibili. (→ Area a funzionalità limitata: 76)</p> <p>[Touch tab]: Operazioni sulle schede, come  sul lato destro della schermata.</p> <p>[AF touch]: Operazione per ottimizzare la messa a fuoco ([AF]) per un soggetto sfiorato. In alternativa, operazione per ottimizzare sia la messa a fuoco sia la luminosità ([AF+AE]). (→ Messa a fuoco e regolazione della luminosità per la posizione sfiorata ([AF+AE]): 181)</p>	

[Imp. blocco funzionamento]

[Cursore]	▶[] / []
[Pannello touch]	▶[] / []
[Selettore]	▶[] / []
[Tasto DISP.]	▶[] / []
<p>Imposta le funzioni di controllo da disabilitare con il pulsante Fn [Blocco funzionamento]. (Solo per la schermata di registrazione)</p> <p>[Cursore]: Pulsanti cursore, pulsante [MENU/SET] e </p> <p>[Pannello touch]: Touch screen</p> <p>[Selettore]:  e </p> <p>[Tasto DISP.]: Pulsante [DISP.]</p>	



[Impostazione tasto Fn]

[Impostazione modalità Reg]
[Impostazione modalità Play]
<p>Assegna una funzione al pulsante Fn.</p> <p>(→ Assegnazione di funzioni ai pulsanti Fn: 490)</p>















[Impost. visualizzata ISO]









[Ghiera Anteriore]	▶ [ISO] / [ISO LIMIT] / [OFF]
<p>Questo imposta il funzionamento del selettore nella schermata delle impostazioni per la sensibilità ISO.</p> <p>Assegnando [ISO LIMIT] è possibile cambiare [Imp.limite super.auto ISO].</p>	

[Impost. visual. comp. espos.]

[Cursori (su/giù)]	[] / ▶[OFF]
<p>Questo imposta le operazioni dei pulsanti ▲ ▼ nella schermata di compensazione dell'esposizione.</p> <p>Assegnando [] è possibile impostare bracketing esposizione.</p>	
[Ghiera Anteriore]	▶ [] / [OFF]
<p>Questo imposta le operazioni del selettore nella schermata di compensazione dell'esposizione.</p>	

[Selettore impostato]

[Assegn. selettore (F/SS)]		▶[SET1] / [SET2] / [SET3] / [SET4] / [SET5]			
Imposta le operazioni da assegnare ai selettori nelle modalità [P]/[A]/[S]/[M].					
P/↗: Cambio programma, F: Valore dell'apertura, SS: Velocità dell'otturatore					
		[P]	[A]	[S]	[M]
[SET1]		P/↗	F	SS	F
		P/↗	F	SS	SS
[SET2]		—	F	—	F
		P/↗	—	SS	SS
[SET3]		—	—	SS	SS
		P/↗	F	—	F
[SET4]		—	—	—	F
		P/↗	F	SS	SS
[SET5]		P/↗	F	SS	F
		—	—	—	SS
[Rotazione (F/SS)]		▶  /  /  / 			
Modifica la direzione di rotazione dei selettori per la regolazione del valore dell'apertura e della velocità dell'otturatore.					

[Compens. Esposiz.]	[] / [] /  [OFF]
<p>Assegna la compensazione dell'esposizione a  o . (Eccetto in modalità [M])</p> <ul style="list-style-type: none"> • L'impostazione [Assegn. selettore (F/SS)] ha la priorità. 	
[Setup selez. funz. pos.]	[]
	[]
<p>Nel pulsante Fn [Selez. funz. pos.], imposta le funzioni da assegnare temporaneamente a  o . (→ Assegnazione di funzioni ai selettori: 502)</p>	

Menu [Personal.] ([Monitor/Display (Foto)])

▶: Impostazioni predefinite

[Revis. auto]

[Durata (foto)]	[HOLD] / [5SEC] - [0.5SEC] / ▶[OFF]
[Priorità oper. Play]	[ON] / ▶[OFF]
<p>Visualizza un'immagine immediatamente dopo che è stata registrata.</p> <p>[Durata (foto)]: Imposta la Revisione Automatica quando si scattano foto.</p> <p>[Priorità oper. Play]: Quando è impostato su [ON], è possibile commutare la schermata di riproduzione durante Revisione Automatica o cancellare foto.</p> <ul style="list-style-type: none"> • Se si imposta [Durata (foto)] su [HOLD], l'immagine registrata rimane visualizzata sino a che il pulsante di scatto viene premuto parzialmente. <p>[Priorità oper. Play] verrà impostato su [ON].</p>	

[Antepr. costante]

[ON] / ▶[OFF]	
[SET]	[Effetto]
	[Anteprima durante Assist.MF]
<p>In modalità [A]/[M] è sempre possibile verificare gli effetti dell'apertura e della velocità dell'otturatore sulla schermata di registrazione.</p> <p>In modalità [M] è possibile verificare contemporaneamente anche la velocità dell'otturatore.</p> <ul style="list-style-type: none"> • È possibile impostare l'effetto combinato dell'apertura e della velocità dell'otturatore in [Effetto]. • L'anteprima funziona anche nella schermata Aiuto MF quando [Anteprima durante Assist.MF] è impostato su [ON]. 	

[Istogramma]

[ON] / ▶[OFF]

Visualizza l'istogramma.

Impostando su [ON] viene visualizzata la schermata di transizione istogramma.

Premere ▲▼◀▶ per impostare la posizione.

- È possibile spostare la posizione anche trascinando l'istogramma sulla schermata di registrazione.
- Un istogramma è un grafico che visualizza la luminosità lungo l'asse orizzontale e il numero di pixel con ciascun livello di luminosità sull'asse verticale. Osservando la distribuzione del grafico, è possibile determinare l'esposizione corretta.



(A) ← → (B)



(A) Scuro

(B) Luminoso

- Quando l'immagine registrata e l'istogramma non coincidono nelle seguenti condizioni, l'istogramma viene visualizzato in arancione:
 - Durante la compensazione dell'esposizione
 - Quando non viene ottenuta l'esposizione standard, ad esempio in situazioni di scarsa illuminazione.
- Quando viene usata la seguente funzione, [Istogramma] non è disponibile:
 - [Waveform/Vettoscopio]
- L'istogramma è solo indicativo in modalità registrazione.

[Linee Griglia Foto][] / [] / [] / ▶[OFF]

Imposta lo schema delle linee guida da visualizzare sulla schermata di registrazione. Quando si usa [], è possibile premere ▲▼◀▶ per impostare la posizione.

- Quando si usa [], è possibile anche trascinare [] sulle linee della griglia sulla schermata di registrazione per spostare la posizione.

[Miglioramento Live View]

[MODE1] / [MODE2] / ▶[OFF]

[SET]

[P/A/S/M] / ▶[M]

Visualizza in modo più luminoso la schermata per rendere più facile controllare i soggetti e le composizioni anche in ambienti con scarsa illuminazione.

[MODE1]: Impostazione per luminosità ridotta, con priorità assegnata ad una visualizzazione morbida.

[MODE2]: Impostazione per luminosità elevata, con priorità assegnata alla visibilità dell'immagine.

- È possibile modificare la modalità di registrazione con cui funziona [Miglioramento Live View] usando [SET].
- Questa modalità non influisce sulle immagini registrate.
- Il rumore potrebbe essere più evidente sullo schermo rispetto all'immagine registrata.
- Questa funzione non è attiva nei seguenti casi:
 - Quando si regola l'esposizione (ad esempio, quando si preme parzialmente il pulsante di scatto)
 - Quando si registra un video
 - Quando si utilizza [Impostazioni filtro]
 - Quando viene visualizzato l'effetto della velocità dell'otturatore di [Antepr. costante]

[Modo notte]

[ON] / ►[OFF]

Visualizza il monitor in rosso.

In ambienti poco luminosi, riduce la luminosità dello schermo che può rendere difficili da vedere le aree circostanti.

È possibile anche impostare la luminanza della visualizzazione rossa.

- 1 Premere ◀▶ per selezionare [ON].
- 2 Premere [DISP.] per visualizzare la schermata di regolazione della luminosità.
- 3 Premere ◀▶ per regolare la luminanza e quindi premere .

- Questo effetto non viene applicato alle immagini emesse tramite HDMI.

[Imp. visualizzazione monitor]

[Imp. visualizzazione Monitor]

[] / ▶ []

Seleziona se mostrare la live view senza coprire la visualizzazione delle informazioni o visualizzarla sull'intera schermata.

[]: Rimpicciolisce leggermente le immagini per consentire di valutare meglio la loro composizione.

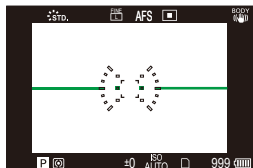

[]: Ingrandisce le immagini a tutto schermo per consentire di vedere i dettagli.

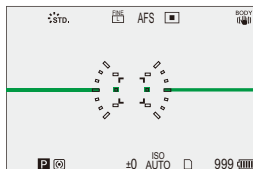

[Capovolgim. orizzontale(monitor)]	▶[AUTO] / [ON] / [OFF]
[Capovolgim. verticale(monitor)]	▶[AUTO] / [ON] / [OFF]

È possibile impostare se la schermata ruota o meno a seconda dell'orientamento o dell'angolazione del monitor durante la registrazione.

[Capovolgim. orizzontale(monitor)]

[AUTO]: La schermata ruota automaticamente orizzontalmente a seconda dell'angolo con cui il monitor viene aperto o chiuso.

[ON]: La schermata viene sempre ruotata orizzontalmente.

[OFF]: La schermata non viene ruotata.

[Capovolgim. verticale(monitor)]

[AUTO]: La schermata ruota automaticamente verticalmente a seconda dell'angolo con cui il monitor viene ruotato.

[ON]: La schermata viene sempre ruotata verticalmente.

[OFF]: La schermata non viene ruotata.

- Le impostazioni per questa funzione non si riflettono nella schermata di riproduzione.

[Mis. espos.]

[ON] / ▶[OFF]

Visualizza l'esposimetro.

SS	125	60	30	15	8
F	4.0	5.6	8.0	11	
	30	F5.6			

- Impostare su [ON] per visualizzare l'esposimetro quando si esegue Cambio Programma, si imposta l'apertura e si imposta la velocità dell'otturatore.
- Se non vengono eseguite operazioni per un determinato tempo, l'esposimetro scompare.

[Lungh. focale]

▶[ON] / [OFF]

Visualizza la lunghezza focale sulla schermata di registrazione durante il controllo dello zoom.

[Alte luci lampeggianti]



[ON] / ▶[OFF]

Le aree sovraesposte lampeggiano in nero e bianco durante Auto Review o riproduzione.



- La visualizzazione senza le alte luci viene aggiunta alla visualizzazione mostrata quando si preme [DISP.] nella schermata di riproduzione.
Usarlo per annullare la visualizzazione con evidenziazione delle alte luci.
(→ [Schermata di riproduzione: 79](#))

[Sovrapposizione trasparente]

[ON] / ►[OFF]	
[SET]	[Trasparenza]
	[Selezione immagine]
	[Cancella allo spegnimento]
	[Imm. display (ott. premuto)]
<p>Una foto registrata o un'immagine estratta da un video viene sovrapposta sulla schermata di registrazione.</p> <ol style="list-style-type: none"> Usare [Selezione immagine] e selezionare una foto o video da visualizzare. <ul style="list-style-type: none"> Premere ◀▶ per selezionare una foto o video e quindi premere  per confermare. (Quando viene selezionato un video) Mettere in pausa la riproduzione nella posizione in cui si desidera estrarre una foto. <ul style="list-style-type: none"> Premere ▲ per mettere in pausa la riproduzione. Per regolare con precisione la posizione, premere ◀▶ (indietro o avanti fotogramma per fotogramma). (Quando viene selezionato un video) Impostare una foto. <ul style="list-style-type: none"> Premere . <ul style="list-style-type: none"> Se si imposta [Imm. display (ott. premuto)] su [OFF], [Sovrapposizione trasparente] viene annullato mentre si preme parzialmente o completamente il pulsante di scatto. La foto estratta dal video viene salvata. [Sovrapposizione trasparente] non è disponibile quando vengono usate le seguenti funzioni: <ul style="list-style-type: none"> – Registrazione di video – [Animaz. Stop Motion] – [Trasferim. automatico] 	

[Visualizzatore stato I.S.]

[ON] / ►[OFF]

Visualizza un punto di riferimento (C) sulla schermata di registrazione per consentire di verificare le oscillazioni della fotocamera.

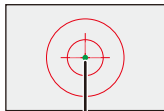

(C)

- [Visualizzatore stato I.S.] non funziona nei seguenti casi:
 - Quando [Modalità funzionamento] in [Stabilizz. immagine] è impostato su [OFF]
 - Quando l'interruttore O.I.S. sull'obiettivo è [OFF]
- Quando viene usata la seguente funzione, [Visualizzatore stato I.S.] non è disponibile:
 - Registrazione di video
 - Modalità Alta Risoluzione (quando [Alta risoluzione portatile] è impostato su [OFF])

[Indic. liv.]

►[ON] / [OFF]

Visualizza la livella, che è utile per correggere l'inclinazione della fotocamera.

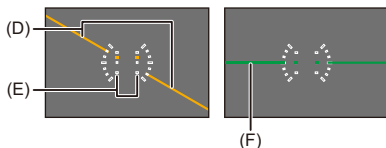

(D) Orizzontale

(E) Verticale

(F) Verde (nessuna inclinazione)

- Anche dopo aver corretto l'inclinazione, è possibile che permanga un errore di circa $\pm 1^\circ$.
- Quando si tiene la fotocamera notevolmente inclinata verso l'alto o verso il basso, la livella potrebbe non essere visualizzata in modo corretto.
- È possibile regolare la livella e resettare i valori regolati in [Regolazione ind. liv.] nel menu [Setup] ([Monitor/Display]). (→ [\[Regolazione ind. liv.\]: 560](#))

[Esposim. spot luminanza]

[ON] / ▶[OFF]

Specificare un punto qualsiasi sul soggetto per misurare la luminanza su una piccola area.

(→ [\[Esposim. spot luminanza\]: 384](#))

[Bordo inquadratura]

[ON] / ▶[OFF]

Visualizza il bordo per live view.

[Mostra/nascon. layout monit.]

[Pannello di controllo]

▶[ON] / [OFF]

[Schermo nero]

▶[ON] / [OFF]

Visualizza il pannello di controllo e lo schermo nero quando si passa da una visualizzazione all'altra usando il pulsante [DISP.]. (→ [Schermata di registrazione: 77](#))

Menu [Personal.] ([Monitor/Display (Video)])

▶: Impostazioni predefinite

[Vis. assistita Log]

[Selezione LUT(V-Log)]

[Vis. Assistita LUT (Monitor)]

[ON] / ▶[OFF]

[Vis. Assistita LUT (HDMI)]

[ON] / ▶[OFF]

È possibile visualizzare immagini con file LUT applicato sul monitor o trasmetterle via HDMI.

(→ [\[Vis. assistita Log\]: 416](#))

[Visualizz. assistita HLG]

[Monitor]

[MODE1] / ▶[MODE2] / [OFF]

[HDMI]

▶[AUTO] / [MODE1] / [MODE2] / [OFF]

Durante la registrazione o la riproduzione di video HLG, visualizza le immagini con gamut colore e luminosità convertiti sul monitor della fotocamera o le trasmette tramite HDMI.

(→ [\[Visualizz. assistita HLG\]: 420](#))

[Vis. Anamorfica ampliata]

[2.0x] / [1.8x] / [1.5x] / [1.33x] / [1.30x] / ▶[OFF]

Visualizza le immagini espanse in base all'ingrandimento dell'obiettivo anamorfico su questa fotocamera.

(→ [\[Vis. Anamorfica ampliata\]: 423](#))

[Live View Monocrom.]

[ON] / ▶[OFF]

È possibile visualizzare la schermata di registrazione in bianco e nero.

- Se si usa l'uscita HDMI durante la registrazione, l'immagine trasmessa non verrà visualizzata in bianco e nero.
- [Live View Monocrom.] non è disponibile quando viene usato [Modo notte].

[Indicatore centro]

[+] / [- ' -] / [+] / [- ; -] / ▶[OFF]

La parte centrale della schermata di registrazione verrà visualizzata come [+].

È possibile modificare la forma dell'indicatore.

[Marcatore zona di sicurezza]

[□] / [[]] / ▶[OFF]

[SET]

[Dimensione]

[95%]

▶[90%]

[80%]

Questo visualizza la zona di sicurezza, che mostra sulla schermata di registrazione una guida all'area che verrebbe mostrata su un televisore.

[Indicatore cornice]

[ON] / ▶[OFF]	
[SET]	[Aspetto cornice]
	[Colore cornice]
	[Opacità cornice]
<p>Sulla schermata di registrazione viene visualizzato un frame con il formato impostato.</p> <p>Anche [Aspetto cornice] può essere personalizzato.</p> <p>(→ [Indicatore cornice]: 388)</p>	

[Zebra Pattern]

[ZEBRA1] / [ZEBRA2] / [ZEBRA1+2] / ▶[OFF]	
[SET]	[Zebra 1]
	[Zebra 2]
<p>Le parti che sono più luminose del valore base vengono visualizzate con strisce.</p> <p>(→ [Zebra Pattern]: 386)</p>	

[Waveform/Vettorscopio]

[WAVE] / [VECTOR] / ▶[OFF]	
<p>Questo visualizza il monitor forma d'onda o il vettorscopio sulla schermata di registrazione.</p> <p>(→ [Waveform/Vettorscopio]: 380)</p>	

[Barre Colore]

[SMPTE] / [EBU] / [ARIB]

Sulla schermata di registrazione vengono visualizzate le barre colore.

(→ [Barre colore/Tono test: 390](#))

[Vis. priorità video]

[ON] / ▶[OFF]

Nelle modalità [iA]/[P]/[A]/[S]/[M] commuta la visualizzazione della schermata di registrazione e il pannello di controllo in modo da adattarsi alla registrazione video, come con la modalità [M]/[S&Q].

Anche la schermata di riproduzione passa ad una visualizzazione che assegna la priorità al video.

- Nel caso di un'impostazione in cui la registrazione video non è disponibile, [Vis. priorità video] viene impostato su [OFF].
- [Vis. priorità video] funziona solo durante la registrazione video quando si usano le seguenti funzioni:
 - [Ripresa Time Lapse]
 - [Animaz. Stop Motion]

[Cornice rossa indic. di reg.]

[ON] / ▶[OFF]

Sulla schermata di registrazione viene visualizzato un riquadro rosso che indica che viene registrato un video.

Menu [Personal.] ([INGRESSO/USCITA])

▶: Impostazioni predefinite

[Uscita reg. HDMI]

[Visualizzazione info] (→ Trasmissione della schermata con le informazioni sulla fotocamera tramite HDMI: 440)	▶[ON] / [OFF]
[Controllo reg. HDMI] (→ Output di informazioni di controllo ad un registratore esterno: 441)	[ON] / ▶[OFF]
[Uscita audio (HDMI)] (→ Output di audio tramite HDMI: 442)	▶[ON] / [OFF]
[Visualizz. live ingrandita] (→ Trasmissione della visualizzazione live ingrandita (video) tramite HDMI: 442)	[MODE1] / [MODE2] / ▶[OFF]
Imposta l'uscita HDMI durante la registrazione.	

Menu [Personal.] ([Obiettivo/Altro])

▶: Impostazioni predefinite

[Riprist. posiz. obiettivo]

[ON] / ▶[OFF]

La posizione di messa a fuoco rimane memorizzata quando si spegne la fotocamera.

[Imp. tasto Fn obiettivo]

▶[Interruz. messa a fuoco] / [Modalità AF] / [Modalità fuoco] / [Impostaz. rilevamento AF] / [Rilevamento soggetto] / [Blocco ghiera focus] / [AE LOCK] / [AF LOCK] / [AF/AE LOCK] / [AF-ON] / [AF-ON: Near Shift] / [AF-ON: Far Shift] / [Ampliamento punto AF] / [Imp. area m.fuoco] / [Visual vivo ingrand (video)] / [Stabilizz. immagine] / [Anteprima] / [Anteprima Effetto apertura] / [Nessuna impostazione] / [Off (disab. Tenere premuto)] / [Ripristina predefiniti]

Consente di assegnare una funzione al pulsante di messa a fuoco di un obiettivo intercambiabile.

- Quando è impostato [Interruz. messa a fuoco], la messa a fuoco viene fissata mentre si preme il tasto di messa a fuoco.
- Quando si usa un obiettivo intercambiabile munito di un selettore per lo stabilizzatore di immagine (normale/panning), [Stabilizz. immagine] in [Imp. tasto Fn obiettivo] non è disponibile.

[Controllo ghiera messa fuoco]

▶[NON-LINEAR] / [LINEAR]	
[SET]	[90°] - [1080°] (▶[300°]) / [Massimo]
<p>Imposta il tipo di movimento per la messa a fuoco quando si usa la ghiera di messa a fuoco. (Quando si usano obiettivi supportati)</p> <p>[NON-LINEAR]: La messa a fuoco risponde accelerando in base alla velocità di rotazione della ghiera di messa a fuoco.</p> <p>[LINEAR]: La messa a fuoco risponde proporzionalmente all'angolo di rotazione della ghiera di messa a fuoco.</p> <ul style="list-style-type: none"> • Quando si usano obiettivi muniti di meccanismi di frizione messa a fuoco, impostare l'obiettivo su AF e la fotocamera su MF. <p>[SET]: Imposta l'angolo di rotazione della ghiera di messa a fuoco quando è selezionato [LINEAR].</p> <ul style="list-style-type: none"> • Gli angoli che non possono essere impostati con l'obiettivo installato non vengono visualizzati. 	

[Micro regolazione AF]

[ALL] / [ADJUST BY LENS] / ▶[OFF]
<p>Quando si mette a fuoco con AF a rilevamento di fase è possibile eseguire la regolazione fine della messa a fuoco.</p> <p>(→ [Micro regolazione AF]: 155)</p>

[Informazioni obiettivo]

[Lens1] – [Lens12] (▶[Lens1])

Quando si usa un obiettivo che non ha una funzione di comunicazione con la fotocamera, registrare le informazioni dell'obiettivo nella fotocamera.

- Questo è collegato a [Informazioni obiettivo] in [Stabilizz. immagine] nel menu [Foto] ([Altro (Foto)]). (→[Informazioni obiettivo]: 264)

[Conferma info. obiettivo]

▶[ON] / [OFF]

Quando è stato installato un obiettivo che non ha una funzione di comunicazione con questa fotocamera, quando si accende la fotocamera viene visualizzato un messaggio che chiede la conferma delle informazioni relative all'obiettivo.

[Info posiz verticale (video)]

▶[ON] / [OFF]

È possibile impostare se registrare o meno le informazioni di orientamento verticale della fotocamera durante la registrazione video.

[ON]: Registra le informazioni di orientamento verticale. I video registrati con la fotocamera tenuta in verticale verranno riprodotti automaticamente in verticale su PC, smartphone ecc..

[OFF]: Non registra le informazioni di orientamento verticale.

- Sulla schermata di riproduzione della fotocamera, solo la visualizzazione anteprime viene riprodotta con orientamento verticale.

Menu [Setup]

- Menu [Setup] ([Scheda/file]): 555
- Menu [Setup] ([Monitor/Display]): 559
- Menu [Setup] ([INGRESSO/USCITA]): 561
- Menu [Setup] ([Impostazione]): 566
- Menu [Setup] ([Altro]): 568

Menu [Setup] ([Scheda/file])

►: Impostazioni predefinite

[Formatta scheda]

Formatta la scheda (inizializzazione).

Formattare le schede con la fotocamera prima dell'uso.

- **Quando viene formattata una scheda, tutti i dati memorizzati nella scheda vengono cancellati e non possono essere ripristinati.**

Fare un backup dei dati necessari prima di formattare la scheda.

- Durante la formattazione, non spegnere la fotocamera e non effettuare nessuna altra operazione.
- Fare attenzione a non spegnere la fotocamera mentre è in corso la formattazione.
- Se la scheda è stata formattata su un PC o su un altro dispositivo, formattarla nuovamente con la fotocamera.
- È possibile formattare la scheda mantenendo le informazioni sulle impostazioni della fotocamera memorizzate sulla scheda. (→[Salva/Ripristina imp. fotoc.]: 567)

[Impost. cartella/file]

[Seleziona cartella] / [Crea nuova cartella] / [Impostazione nome file]

Imposta la cartella ed il nome del file dove salvare le immagini.

Nome cartella

100ABCDE



(1) (2)

(1) Numero cartella (3 caratteri numerici, da 100 a 999)

(2) Segmento di 5 caratteri definito dall'utente

Nome file

PABC0001.JPG



(3) (4) (5) (6)

(3) Spazio Colore ([P]: sRGB, [_]: AdobeRGB)

(4) Segmento di 3 caratteri definito dall'utente

(5) Numero file (4 caratteri numerici, da 0001 a 9999)

(6) Estensione

[Seleziona cartella]: Seleziona una cartella per memorizzare le immagini.

[Crea nuova cartella]: Crea una nuova cartella con un numero di cartella successivo al precedente.

- Se nella scheda non ci sono cartelle registrabili, viene visualizzata una schermata per il reset del numero della cartella.

[OK]:

Incrementa il numero della cartella senza cambiare la sequenza di 5 caratteri definita dall'utente ((2) sopra).

[Cambia]:

Cambia la sequenza di 5 caratteri definita dall'utente ((2) sopra). Questo incrementa anche il numero della cartella.

[Impostazione nome file]

[Link numero cartella]:

Usa la sequenza di 3 caratteri definita dall'utente ((4) sopra) per impostare il numero della cartella ((1) sopra).

[Impostazioni utente]:

Cambia la sequenza di 3 caratteri definita dall'utente ((4) sopra).

- Eseguire i passaggi descritti in “[Immissione dei caratteri](#)” quando viene visualizzata la schermata di immissione dei caratteri. (→ [Immissione dei caratteri: 90](#))
Caratteri disponibili: caratteri alfabetici (maiuscolo), numeri, [_]
 - È possibile memorizzare fino a 1000 file in ogni cartella.
 - I numeri di file vengono assegnati in sequenza da 0001 a 9999 in base all'ordine di registrazione.
Se si cambia la cartella di archiviazione, verrà assegnato un numero immediatamente successivo all'ultimo file.
 - Nei seguenti casi, verrà creata automaticamente una nuova cartella con un numero di cartella incrementale in occasione del salvataggio del file successivo:
 - Il numero di file nella cartella corrente raggiunge 1000.
 - Il numero di file raggiunge 9999.
 - Non è possibile creare nuove cartelle quando sono presenti cartelle numerate da 100 sino a 999.
- Si consiglia di effettuare il backup dei propri dati e di formattare la scheda.

[Azzera num. file]

Aggiorna il numero cartella nella cartella DCIM e reimposta il numero file a 0001.

- Quando il numero di cartella raggiunge 999, non è possibile resettare il numero del file.

Si consiglia di effettuare il backup dei propri dati e di formattare la scheda.

- **Per resettare il numero di cartella a 100:**

- 1 Eseguire [Formatta scheda] per formattare la scheda. (→ [\[Formatta scheda\]: 555](#))
- 2 Eseguire [Azzera num. file] per resettare il numero di file.
- 3 Selezionare [Si] nella schermata di reset del numero di cartella.

[Informazioni sul copyright]

[Artista]	[ON] / ►[OFF] / [SET]
[Proprietario copyright]	[ON] / ►[OFF] / [SET]
[Visualizza infor. copyright.]	
Registra i nomi dell'artista e del detentore del copyright nei dati Exif dell'immagine.	
<ul style="list-style-type: none"> • È possibile registrare nomi da [SET] in [Artista] e [Proprietario copyright]. Come immettere i caratteri (→ Immissione dei caratteri: 90) • È possibile immettere sino a 63 caratteri. • È possibile confermare le informazioni di copyright registrate in [Visualizza infor. copyright.]. 	

Menu [Setup] ([Monitor/Display])

▶: Impostazioni predefinite

[Modo di risparmio energia]

[Autospegnim.]	[10MIN.] / [5MIN.] / [2MIN.] / ▶[1MIN.] / [OFF]
[Autospegnim. (Wi-Fi)]	▶[ON] / [OFF]
[Monitor auto off]	[5MIN.] / [2MIN.] / ▶[1MIN.] / [OFF]

Si tratta di una funzione per mettere automaticamente la fotocamera in stato sleep (risparmio energetico) o spegnere il monitor se non viene effettuata nessuna operazione per un determinato tempo.
 (→ [Modo di risparmio energia]: 48)

[Frequenza fotogr. monitor]

▶[30fps] / [60fps]

Imposta la velocità di visualizzazione per live view sul monitor quando si registrano foto.

[30fps]: Riduce il consumo di corrente, estendendo l'autonomia di utilizzo.

[60fps]: Consente una visualizzazione fluida dei movimenti.

- Quando viene usata la seguente funzione, [Frequenza fotogr. monitor] non è disponibile:
 - Trasmissione HDMI

[Impostazioni monitor]

[Luminosità] / [Contrasto] / [Saturazione] / [Tinta rossa] / [Tinta blu]

Regola la luminosità, colorazione e tinte rosse o blu del monitor.

- 1 Premere ▲▼ per selezionare la voce di impostazione e premere ◀▶ per regolare.
- 2 Premere  per confermare l'impostazione.

[Retroilluminaz. monitor]

▶[AUTO] / [-3] - [+3]

Regola la luminanza del monitor.

[AUTO]: La luminosità viene regolata automaticamente in funzione della luminosità dell'ambiente.

- Quando viene impostato [AUTO] o il valore regolato è impostato verso il lato positivo, il periodo di utilizzo verrà ridotto.
- Quando si usa [Modo notte], [Retroilluminaz. monitor] non è disponibile.
- Se la temperatura della fotocamera aumenta, la fotocamera potrebbe ridurre automaticamente e temporaneamente la luminosità del monitor. La luminosità viene ripristinata nuovamente quando la temperatura della fotocamera scende.

[Regolazione ind. liv.]

[Regol.]

Tenere la fotocamera in posizione orizzontale e premere . Verrà regolata la livella.

[Reimp. valore indic. livello]

Consente di ripristinare le impostazioni predefinite dell'indicatore di livello.

Menu [Setup] ([INGRESSO/USCITA])

►: Impostazioni predefinite

[Bip]

[Volume bip]	[] (Alto) / ► [] (Basso) / [] (Disabilitato)
[Volume bip AF]	[] (Alto) / ► [] (Basso) / [] (Disabilitato)
[Tono bip AF]	► [] (Pattern 1) / [] (Pattern 2) / [] (Pattern 3)
[Vol. ottur.]	[] (Alto) / ► [] (Basso) / [] (Disabilitato)
[Tono ottur.]	► [] (Pattern 1) / [] (Pattern 2) / [] (Pattern 3)
Imposta i suoni bip, bip AF, ed i suoni dell'otturatore elettronico.	

[Wi-Fi®]







[Funzione Wi-Fi] (→ [Collegamento ad uno smartphone \(\[Connessione Wi-Fi\]: 612, Collegamenti Wi-Fi: 641\)](#))

[Impostazione Wi-Fi] (→ [\[Impostazione Wi-Fi\]: 653\)](#))

[Bluetooth®]

[Funzione Bluetooth] (→ Collegamento ad uno smartphone (collegamento Bluetooth): 606)	
[Abbinamento]	[Aggiungi nuovo dispositivo]
	[Elimina]
[Trasferim. automatico] (→ [Trasferim. automatico]: 629)	
[Registrazione luogo] (→ [Registrazione luogo]: 631)	
[Impostazioni LUMIX Sync]	[Invia immagine(smartphone)] (→ Uso del menu per trasferimento facile: 619)
	[Risveglio remoto] (→ [Risveglio remoto]: 633)
	[Ripristino da standby] (→ Riduzione del tempo di uscita da [Autospegnim.]: 626)
	[Imp. autom. orologio] (→ [Imp. autom. orologio]: 635)
[Impostazioni rete Wi-Fi]	
[Impostazioni rete Wi-Fi]: Registra il punto di accesso Wi-Fi. Verranno registrati automaticamente i punti di accesso wireless usati per collegare la fotocamera alle reti Wi-Fi.	

[USB]

[Modo USB]	▶[] [Selez. alla conn.] / [ [PC(Storage)] / [] [PC(Tether)]
<p>Imposta il metodo di comunicazione da usare quando è collegato il cavo di collegamento USB.</p> <p>[] [Selez. alla conn.]: Utilizzare questa impostazione per selezionare il sistema di comunicazione USB quando si collega l'unità a un altro dispositivo. (→ Porta USB: 657)</p> <p>[] [PC(Storage)]: Selezionare questa impostazione per esportare le immagini su un PC collegato. (→ Importazioni di immagini su un PC: 662)</p> <p>[] [PC(Tether)]: Selezionare questa impostazione per controllare la fotocamera da un PC su cui è installato "LUMIX Tether". (→ Registrazione tethered: 668)</p>	
[Alimentazione da USB]	▶[ON] / [OFF]
<p>Fornisce alimentazione dal cavo di collegamento USB.</p> <ul style="list-style-type: none"> • Anche se questa voce è impostata su [OFF], verrà fornita alimentazione quando è collegato l'adattatore CA. 	

[Collegamento HDMI]

[Risoluzione di uscita (Play)]	▶[AUTO] / [C4K/60p] / [C4K/50p] / [C4K/30p] / [C4K/25p] / [C4K/24p] / [4K/60p] / [4K/50p] / [4K/30p] / [4K/25p] / [4K/24p] / [1080/120p] / [1080/100p] / [1080p] / [1080i] / [720p] / [576p] / [480p]
<p>Imposta la risoluzione HDMI in uscita per la riproduzione.</p> <p>[AUTO]: Trasmette con una risoluzione adatta al dispositivo esterno collegato. Quando si riproducono foto, l'uscita è a una risoluzione massima di 8K.</p> <ul style="list-style-type: none"> • Le voci che è possibile selezionare dipendono dall'impostazione di [Frequenza di sistema]. • Se con [AUTO] sul dispositivo esterno non appare nessuna immagine, passare a un'impostazione diversa da [AUTO] per impostare un formato supportato dal proprio dispositivo esterno. (Consultare anche le istruzioni per l'uso del dispositivo esterno.) • Potrebbe non essere possibile riprodurre video a seconda del dispositivo esterno collegato. 	
[Vis. Assistita LUT (HDMI)]	[ON] / ▶[OFF]
<p>Le immagini a cui viene applicato un file LUT (Look-Up Table) vengono trasmesse quando si riproducono video registrati con [Stile foto] impostato su [V-Log].</p> <ul style="list-style-type: none"> • Questo è collegato a [Vis. Assistita LUT (HDMI)] in [Vis. assistita Log] nel menu [Personal.] ([Monitor/Display (Video)]). (→[Vis. assistita Log]: 416) 	

[Visualizz. assistita HLG (HDMI)]	▶[AUTO] / [MODE1] / [MODE2] / [OFF]
<p>Durante la registrazione o riproduzione di video HLG, converte il relativo gamut colore e luminosità per la visualizzazione.</p> <ul style="list-style-type: none"> • Questo è collegato a [HDMI] in [Visualizz. assistita HLG] nel menu [Personal.] ([Monitor/Display (Video)]). (→[Visualizz. assistita HLG]: 420) 	
[VIERA Link (CEC)]	[ON] / ▶[OFF]
<p>È possibile usare il telecomando del dispositivo per controllare la fotocamera quando è collegata ad un dispositivo compatibile con VIERA Link usando un cavo micro HDMI.</p> <p>(→ Utilizzo di VIERA Link: 660)</p>	
[Colore di sfondo (Play)]	[■] / ▶[□]
<p>Imposta il colore delle bande visualizzate in alto ed in basso o a sinistra ed a destra delle immagini trasmesse ad un dispositivo esterno.</p> <ul style="list-style-type: none"> • Si consiglia di impostare su [□] per prevenire la persistenza delle immagini sullo schermo della destinazione di output. 	
[Livello luminanza foto]	[0-255] / ▶[16-255]
<p>Imposta il livello di luminanza quando si trasmettono foto a dispositivi esterni.</p>	

[Spia connessione di rete]

▶[ON] / [OFF]
Questo accende la spia di connessione rete.

Menu [Setup] ([Impostazione])

[Salva su Modalità person.]

[C1] / [C2] / [C3-1] - [C3-10]

È possibile registrare le informazioni attualmente impostate sulla fotocamera.

(→ [Registrazione in modalità Custom: 513](#))

[Carica modalità personalizz.]

[C1] / [C2] / [C3-1] - [C3-10]

Richiama le impostazioni della modalità Custom per la modalità di registrazione selezionata e sovrascrive le impostazioni correnti con queste.

(→ [Come richiamare le impostazioni: 516](#))

[Impostazioni modalità pers.]

[N. limite di modalità person.]

[Modifica titolo]

[Come ricaricare mod. person.]

[Selez. dettagli caricamento]

Imposta la facilità di utilizzo della modalità Custom.

(→ [Impostazioni dettagliate modalità Custom: 514](#))

[Salva/Ripristina imp. fotoc.]

[Salva] / [Carica] / [Elim.] / [Mant. imp. durante form.]

Salva sulla scheda le informazioni sulle impostazioni della fotocamera. Le informazioni sulle impostazioni salvate possono essere caricate sulla fotocamera, consentendo di applicare le stesse impostazioni su più fotocamere.

[Salva]: Salva sulla scheda le informazioni sulle impostazioni della fotocamera.

- Se si salvano nuovi dati, selezionare [Nuovo file] e se si sovrascrive un file esistente, selezionare quel file esistente.
- Quando è selezionato [Nuovo file], viene visualizzata una schermata per selezionare il nome del file da salvare come è visualizzato.

[OK]:

Salva usando il nome del file sulla schermata.

[Cambia nome file]:

Cambia il nome del file e salva il file.

- Caratteri disponibili: caratteri alfabetici (maiuscolo), numeri, sino a 8 caratteri
- Come immettere i caratteri (→ [Immissione dei caratteri: 90](#))

[Carica]: Carica le informazioni sulle impostazioni sulla scheda e le copia sulla fotocamera.

[Elim.]: Elimina le informazioni sulle impostazioni presenti sulla scheda.

[Mant. imp. durante form.]: Quando si formatta la scheda, formatta la scheda tenendo le impostazioni della fotocamera memorizzate sulla scheda.

- È possibile caricare solo le informazioni sulle impostazioni relative allo stesso modello.
- È possibile salvare su una scheda sino a 10 istanze di informazioni sui settaggi.
- Elenco delle funzioni in cui è possibile il salvataggio delle impostazioni (→ [Elenco di impostazioni predefinite/salvataggio personalizzato/impostazioni disponibili per la copia: 736](#))

[Azzera]

Riporta la fotocamera alle sue impostazioni predefinite.

(→ [\[Azzera\]: 89](#))

Menu [Setup] ([Altro])

[Imp. orol.]

Imposta la data e l'ora.

(→ [Impostazione dell'orologio \(dopo la prima accensione\): 63](#))

[Fuso orario]

Imposta il fuso orario.

Premere ◀▶ per selezionare il fuso orario e quindi premere  per confermare.



(A) Ora corrente

(B) Differenza di fuso orario rispetto al GMT (Greenwich Mean Time)

- Se si sta usando Ora Legale [,], premere ▲. (L'indicazione dell'ora si sposterà in avanti di 1 ora.)

Per tornare all'ora normale, premere nuovamente ▲.

[Frequenza di sistema]

[59.94Hz (NTSC)] / [50.00Hz (PAL)] / [24.00Hz (CINEMA)]

* Le specifiche delle impostazioni predefinite variano a seconda del paese o dell'area dove è stata acquistata la fotocamera.

Questo cambia la frequenza di sistema dei video che vengono registrati e riprodotti con la fotocamera.

(→ [Frequenza di sistema]: 120)

[Pixel refresh]

Ottimizza il sensore dell'immagine e l'elaborazione dell'immagine.

- Al momento dell'acquisto della fotocamera, il sensore dell'immagine e l'elaborazione dell'immagine sono ottimizzati. Usare questa funzione quando vengono registrati punti luminosi che non esistono nel soggetto.
- Utilizzare il coperchio sul corpo della fotocamera, ecc., per proteggere l'obiettivo dalla luce quando si esegue Refresh Pixel.
- Spegnere la fotocamera e riaccenderla dopo aver corretto i pixel.

[Pul. sensore]

Viene rimosso lo sporco e la polvere che si sono attaccati alla parte anteriore del sensore delle immagini.

- È possibile usare questa funzione quando la polvere è particolarmente evidente.
- Al termine spegnere e riaccendere la fotocamera.

[Lingua]

Imposta la lingua visualizzata sullo schermo.

- Se si è impostata per errore una lingua diversa, selezionare [] dalle icone dei menu per impostare la lingua desiderata.

[Version disp.]

[Aggiornamento firmware] / [Software info]

È possibile verificare le versioni del firmware della fotocamera e dell'obiettivo. Inoltre, è possibile aggiornare il firmware e visualizzare informazioni relative al software della fotocamera.

[Aggiornamento firmware]: Aggiorna il firmware.

- 1 Scaricare il firmware. (→ [Firmware della fotocamera/obiettivo: 18](#))
- 2 Salvare il firmware nella directory root della scheda (la prima cartella che appare quando si accede alla scheda sul PC) e quindi inserire la scheda nella fotocamera.
- 3 Selezionare [Aggiornamento firmware], premere , e quindi selezionare [Si] per aggiornare il firmware.

[Software info]: Visualizza informazioni relative al software della fotocamera.

[Normative approve]

Visualizza il numero della certificazione relativa alle norme radio.

- * A seconda del paese o dell'area dove è stata acquistata la fotocamera, questo non viene visualizzato a causa di differenze nelle specifiche.

Mio Menu

- [Registrazione in Mio Menu: 572](#)
- [Modifica Mio Menu: 573](#)

In Mio Menu è possibile registrare i menu usati frequentemente.

È possibile registrare un massimo di 23 voci.

I menu registrati possono essere richiamati da [] a [].

Registrazione in Mio Menu

1 Selezionare [Aggiungi].

-  → [] → [] → [Aggiungi]

2 Registrare.

- Selezionare il menu da registrare e quindi premere  .

❖ Richiamare Mio Menu

Come richiamare i menu registrati in Mio Menu.

 → [] → []/[]/[] → Menu registrati

Modifica Mio Menu

È possibile riordinare l'ordine di visualizzazione di Mio Menu e cancellare i menu non necessari.



[Aggiungi]

Seleziona e registra i menu da visualizzare in Mio Menu.

[Ordinamento]

Modifica l'ordine di Mio Menu.

Selezionare il menu da cambiare, quindi impostare la destinazione.

[Elim.]

Cancella i menu registrati in Mio Menu.

[Cancella voce]: Seleziona il menu, quindi cancella.

[Elimina tutte]: Cancella tutti i menu registrati in Mio Menu.

[Visual. da Mio menu]

Visualizza prima Mio Menu quando si visualizza un menu.

[ON]: Visualizza Mio Menu.

[OFF]: Visualizza l'ultimo menu utilizzato.

Elenco dei menu

La personalizzazione della fotocamera e molte impostazioni di funzioni vengono effettuate con i menu di questa fotocamera.

Questo capitolo introduce tutte le voci di menu in un formato elenco.



- Per informazioni sui metodi di funzionamento dei menu (→ [Metodi di utilizzo dei menu: 84](#))
- Vedere il capitolo "[Materiali](#)" riguardo ai seguenti elenchi:
 - [Elenco di impostazioni predefinite/salvataggio personalizzato/impostazioni disponibili per la copia: 736](#)
 - [Elenco di funzioni che possono essere impostate in ciascuna modalità di registrazione: 758](#)

- [Menu \[Foto\]: 575](#)
- [Menu \[Video\]: 577](#)
- [Menu \[Personal.\]: 580](#)
- [Menu \[Setup\]: 584](#)
- [\[Mio menu\]: 586](#)
- [Menu \[Play\]: 587](#)







Menu [Foto]

: Voci di menu comuni ai menu [Foto] e [Video]. Le loro impostazioni sono sincronizzate.

[Qualità immagini]

- [Stile foto] (→ [\[Stile foto\]: 307](#)) 
- [Mod. esposim.] (→ [\[Mod. esposim.\]: 267](#)) 
- [Formato] (→ [\[Formato\]: 106](#))
- [Qualità dell'immagine] (→ [\[Qualità dell'immagine\]: 110](#))
- [Dim. immag.] (→ [\[Dim. immag.\]: 108](#))
- [Imp. Modo Alta Risoluzione] (→ [Modalità alta risoluzione: 215](#))
- [Imp. ISO Doppia Nativa] (→ [\[Imp. ISO Doppia Nativa\]: 296](#)) 
- [Sensibilità ISO (foto)] (→ [\[Sensibilità ISO \(foto\)\]: 297](#))
- [Scansione sincron. (Foto)] (→ [\[Scansione sincron. \(Foto\)\]: 251](#))
- [Min. vel. scatto] (→ [\[Min. vel. scatto\]: 253](#))
- [Intervallo i.Dinamico] (→ [\[Intervallo i.Dinamico\]: 289](#)) 
- [Compen. vignett.] (→ [\[Compen. vignett.\]: 334](#)) 
- [Comp. ombr. colore] (→ [\[Comp. ombr. colore\]: 335](#)) 
- [Comp. diffr.] (→ [\[Comp. diffr.\]: 339](#)) 
- [Impostazioni filtro] (→ [\[Impostazioni filtro\]: 320](#)) 

[Messa a fuoco]

- [Modalità fuoco] (→ [Selezione della modalità di messa a fuoco: 139](#))

- [Impostaz. rilevamento AF] (→ [Riconoscimento automatico: 162](#)) 
- [Rilevamento soggetto] (→ [Riconoscimento automatico: 162](#)) 
- [Imp. AF personal. (Foto)] (→ [\[Imp. AF personal. \(Foto\)\]: 148](#))
- [Limitatore di messa a fuoco] (→ [\[Limitatore di messa a fuoco\]: 151](#)) 
- [Luce assist AF] (→ [\[Luce assist AF\]: 153](#)) 
- [Peaking Fuoco] (→ [\[Peaking Fuoco\]: 188](#)) 
- [Vel. spost. riq. messa a fuoco] (→ [\[Vel. spost. riq. messa a fuoco\]: 154](#))

[Altro (Foto)]

- [Bracketing] (→ [Registrazione con bracket: 241](#))
- [Modalità silenziosa] (→ [\[Modalità silenziosa\]: 249](#)) 
- [Zoom ibrido (Foto)] (→ [\[Zoom ibrido \(Foto\)\]: 194](#))
- [Zoom di ritaglio (Foto)] (→ [\[Zoom di ritaglio \(Foto\)\]: 191](#))
- [Stabilizz. immagine] (→ [Stabilizzatore di immagine: 255](#)) 
- [Impost. scatto raffica] (→ [Scatto di foto a raffica: 207](#))
- [Ritardo otturatore] (→ [\[Ritardo otturatore\]: 254](#))
- [Time Lapse/Animaz.] (→ [Registrazione con ripresa time lapse: 221](#),
[Registrazione con Animazione Stop Motion: 229](#))
- [Autoscatto] (→ [Registrazione usando l'autoscatto: 236](#)) 

Menu [Video]

: Voci di menu comuni ai menu [Foto] e [Video]. Le loro impostazioni sono sincronizzate.







[Qualità immagini]

- [Mod. esposiz.] (→ [Impostazione dell'esposizione per la registrazione di video: 343](#))
- [Stile foto] (→ [\[Stile foto\]: 307](#)) 
- [Mod. esposim.] (→ [\[Mod. esposim.\]: 267](#)) 
- [Imp. ISO Doppia Nativa] (→ [\[Imp. ISO Doppia Nativa\]: 296](#)) 
- [Sensibilità ISO (video)] (→ [\[Sensibilità ISO \(video\)\]: 359](#))
- [Scansione sincron. (Video)] (→ [\[Scansione sincron. \(Video\)\]: 425](#))
- [Riduzione sfarfall. (Video)] (→ [\[Riduzione sfarfall. \(Video\)\]: 377](#))
- [Livello Master Pedestal] (→ [\[Livello Master Pedestal\]: 356](#))
- [Funzion. SS/guadagno] (→ [\[Funzion. SS/guadagno\]: 378](#))
- [Intervallo i.Dinamico] (→ [\[Intervallo i.Dinamico\]: 289](#)) 
- [Compen. vignett.] (→ [\[Compen. vignett.\]: 334](#)) 
- [Comp. ombr. colore] (→ [\[Comp. ombr. colore\]: 335](#)) 
- [Comp. diffr.] (→ [\[Comp. diffr.\]: 339](#)) 
- [Impostazioni filtro] (→ [\[Impostazioni filtro\]: 320](#)) 

[Formato immagine]

- [Formato file registrazione] (→ [\[Formato file registrazione\]: 122](#))
- [Area di immagine del film.] (→ [\[Area di immagine del film.\]: 136](#))
- [Qualità reg.] (→ [\[Qualità reg.\]: 123](#))
- [Qualità reg. (La mia lista)] (→ [\[ag. a lista\]: 134](#))
- [Impostazioni Slow & Quick] (→ [Video al rallentatore e accelerato: 393](#))
- [Time Code] (→ [Impostazione del Time Code: 374](#))
- [Livello luminanza] (→ [\[Livello luminanza\]: 354](#))

[Messa a fuoco]

- [Modalità fuoco] (→ [Selezione della modalità di messa a fuoco: 139](#))

- [Impostaz. rilevamento AF] (→ [Riconoscimento automatico: 162](#)) 
- [Rilevamento soggetto] (→ [Riconoscimento automatico: 162](#)) 
- [Imp. AF personal.(Video)] (→ [\[Imp. AF personal.\(Video\)\]: 351](#))
- [Limitatore di messa a fuoco] (→ [\[Limitatore di messa a fuoco\]: 151](#)) 
- [AF cont.] (→ [\[AF cont.\]: 349](#))
- [Luce assist AF] (→ [\[Luce assist AF\]: 153](#)) 
- [Peaking Fuoco] (→ [\[Peaking Fuoco\]: 188](#)) 
- [Vel. spost. riq. messa a fuoco] (→ [\[Vel. spost. riq. messa a fuoco\]: 154](#))

[Audio]

- [Disp. Livello reg. audio] (→ [\[Disp. Livello reg. audio\]: 361](#))
- [Ingresso audio muto] (→ [\[Ingresso audio muto\]: 362](#))
- [Liv. guadagno reg. audio] (→ [\[Liv. guadagno reg. audio\]: 363](#))
- [Regol. livello reg. audio] (→ [\[Regol. livello reg. audio\]: 364](#))
- [Qualità registrazione suono] (→ [\[Qualità registrazione suono\]: 365](#))
- [Limitator. livello reg. aud] (→ [\[Limitator. livello reg. aud\]: 366](#))
- [Annull rumore vento] (→ [\[Annull rumore vento\]: 367](#))
- [Taglio vento] (→ [\[Riduzione del rumore del vento\]: 372](#))
- [Presa mic] (→ [\[Microfoni esterni \(Opzionali\): 368\]](#))
- [Microfono speciale] (→ [\[Impostazione del campi di cattura del suono \(DMW-MS2: Opzionale\): 371\]](#))

[Altro (Video)]

- [Modalità silenziosa] (→[[Modalità silenziosa](#)]: 249) 
- [Zoom ibrido (Video)] (→[[Zoom ibrido \(Video\)](#)]: 201)
- [Zoom di ritaglio (Video)] (→[[Zoom di ritaglio \(Video\)](#)]: 197)
- [Stabilizz. immagine] (→[[Stabilizzatore di immagine](#): 255]) 
- [Impostazione autoscatto] (→[[Registrazione usando l'autoscatto](#): 236])

- [Transizione Fuoco] (→[[Transizione Fuoco](#)]: 402)
- [Reg. file segmentati] (→[[Reg. file segmentati](#)]: 427)
- [Ritaglio Live] (→[[Ritaglio Live](#)]: 407)

Menu [Personal.]

-  **[Qualità immagini] (→ [Menu \[Personal.\] \(\[Qualità immagini\]: 518\)](#))**
- [Impostazioni Stile foto] (→ [\[Impostazioni Stile foto\]: 518](#))
- [Libreria LUT] (→ [\[Libreria LUT\]: 328](#))
- [Incrementi ISO] (→ [\[Incrementi ISO\]: 519](#))
- [ISO esteso] (→ [\[ISO esteso\]: 519](#))
- [Regolaz. spostamento espos.] (→ [\[Regolaz. spostamento espos.\]: 520](#))
- [Pr. faccia Mod. espos. mult.] (→ [\[Pr. faccia Mod. espos. mult.\]: 520](#))
- [Impostazione blocco AWB] (→ [\[Impostazione blocco AWB\]: 521](#))
- [Spazio colore] (→ [\[Spazio colore\]: 522](#))
- [Azzer. Comp. Espos.] (→ [\[Azzer. Comp. Espos.\]: 522](#))
- [Esposizione auto. in P/A/S/M] (→ [\[Esposizione auto. in P/A/S/M\]: 522](#))
- [Impost. comb. film. creativo] (→ [\[Impost. comb. film. creativo\]: 523](#))

[AF] [Fuoco/Scatto] (→ [Menu \[Personal.\] \(\[Fuoco/Scatto\]: 524\)](#))

- [\[Focus/Priorità scatto\] \(→ \[Focus/Priorità scatto\]: 524\)](#)
- [\[Comm. Fuoco per Vert/Oriz\] \(→ \[Comm. Fuoco per Vert/Oriz\]: 524\)](#)
- [\[Mant. bloc AF/AE\] \(→ \[Mant. bloc AF/AE\]: 524\)](#)
- [\[AF+MF\] \(→ \[AF+MF\]: 525\)](#)
- [\[Assist. MF\] \(→ \[Assist. MF\]: 525\)](#)
- [\[Guida MF\] \(→ \[Guida MF\]: 526\)](#)
- [\[Blocco ghiera focus\] \(→ \[Blocco ghiera focus\]: 526\)](#)
- [\[Mostra/nascon. modalità AF\] \(→ \[Mostra/nascon. modalità AF\]: 526\)](#)
- [\[Imp. AF preciso\] \(→ \[Imp. AF preciso\]: 527\)](#)
- [\[Imp. ampliam. punto AF\] \(→ \[Imp. ampliam. punto AF\]: 527\)](#)
- [\[AF puls.scatto\] \(→ \[AF puls.scatto\]: 527\)](#)
- [\[Vis. rilev. occhio pers.\] \(→ \[Vis. rilev. occhio pers.\]: 528\)](#)
- [\[Rilascio Mezzo Scatto\] \(→ \[Rilascio Mezzo Scatto\]: 528\)](#)
- [\[Assegna Reg. al tasto ott.\] \(→ \[Assegna Reg. al tasto ott.\]: 528\)](#)
- [\[AF rapido\] \(→ \[AF rapido\]: 528\)](#)
- [\[Mov. Loop Focus Frame\] \(→ \[Mov. Loop Focus Frame\]: 529\)](#)
- [\[Visual vivo ingrand \(video\)\] \(→ \[Visual vivo ingrand \(video\)\]: 529\)](#)

 **[Funzionamento] (→ Menu [Personal.] ([Funzionamento]): 530)**

- [Impostazioni Q.MENU] (→ [Impostazioni Q.MENU]: 530)
- [Impost. touch] (→ [Impost. touch]: 530)
- [Imp. blocco funzionamento] (→ [Imp. blocco funzionamento]: 531)
- [Impostazione tasto Fn] (→ [Impostazione tasto Fn]: 531)
- [Impost. visualizzata ISO] (→ [Impost. visualizzata ISO]: 532)
- [Impost. visual. comp. espos.] (→ [Impost. visual. comp. espos.]: 532)
- [Selettore impostato] (→ [Selettore impostato]: 533)

 **[Monitor/Display (Foto)] (→ Menu [Personal.] ([Monitor/Display (Foto)]): 535)**

- [Revis. auto] (→ [Revis. auto]: 535)
- [Antepr. costante] (→ [Antepr. costante]: 535)
- [Istogramma] (→ [Istogramma]: 536)
- [Linee Griglia Foto] (→ [Linee Griglia Foto]: 537)
- [Miglioramento Live View] (→ [Miglioramento Live View]: 537)
- [Modo notte] (→ [Modo notte]: 538)
- [Imp. visualizzazione monitor] (→ [Imp. visualizzazione monitor]: 539)
- [Mis. espos.] (→ [Mis. espos.]: 541)
- [Lungh. focale] (→ [Lungh. focale]: 541)
- [Alte luci lampeggianti] (→ [Alte luci lampeggianti]: 541)
- [Sovrapposizione trasparente] (→ [Sovrapposizione trasparente]: 542)
- [Visualizzatore stato I.S.] (→ [Visualizzatore stato I.S.]: 543)
- [Indic. liv.] (→ [Indic. liv.]: 544)
- [Esposim. spot luminanza] (→ [Esposim. spot luminanza]: 545)
- [Bordo inquadratura] (→ [Bordo inquadratura]: 545)
- [Mostra/nascon. layout monit.] (→ [Mostra/nascon. layout monit.]: 545)

 **[Monitor/Display (Video)] (→Menu [Personal.] ([Monitor/Display (Video)]): 546)**

- [Vis. assistita Log] (→[Vis. assistita Log]: 546)
- [Visualizz. assistita HLG] (→[Visualizz. assistita HLG]: 546)
- [Vis. Anamorfica ampliata] (→[Vis. Anamorfica ampliata]: 546)
- [Live View Monocrom.] (→[Live View Monocrom.]: 547)
- [Indicatore centro] (→[Indicatore centro]: 547)
- [Marcatore zona di sicurezza] (→[Marcatore zona di sicurezza]: 547)
- [Indicatore cornice] (→[Indicatore cornice]: 548)
- [Zebra Pattern] (→[Zebra Pattern]: 548)
- [Waveform/Vettoscopio] (→[Waveform/Vettoscopio]: 548)
- [Barre Colore] (→[Barre Colore]: 549)
- [Vis. priorità video] (→[Vis. priorità video]: 549)
- [Cornice rossa indic. di reg.] (→[Cornice rossa indic. di reg.]: 549)

 **[INGRESSO/USCITA] (→Menu [Personal.] ([INGRESSO/USCITA]): 550)**

- [Uscita reg. HDMI] (→[Uscita reg. HDMI]: 550)

 **[Obiettivo/Altro] (→Menu [Personal.] ([Obiettivo/Altro]): 551)**

- [Riprist. posiz. obiettivo] (→[Riprist. posiz. obiettivo]: 551)
- [Imp. tasto Fn obiettivo] (→[Imp. tasto Fn obiettivo]: 551)
- [Controllo ghiera messa fuoco] (→[Controllo ghiera messa fuoco]: 552)
- [Micro regolazione AF] (→[Micro regolazione AF]: 155)
- [Informazioni obiettivo] (→[Informazioni obiettivo]: 553)
- [Conferma info. obiettivo] (→[Conferma info. obiettivo]: 553)
- [Info posiz verticale (video)] (→[Info posiz verticale (video)]: 553)

Menu [Setup]

[Scheda/file] (→ [Menu \[Setup\] \(\[Scheda/file\]\): 555](#))

- [Formatta scheda] (→ [\[Formatta scheda\]: 555](#))
- [Impost. cartella/file] (→ [\[Impost. cartella/file\]: 556](#))
- [Azzera num. file] (→ [\[Azzera num. file\]: 558](#))
- [Informazioni sul copyright] (→ [\[Informazioni sul copyright\]: 558](#))

[Monitor/Display] (→ [Menu \[Setup\] \(\[Monitor/Display\]\): 559](#))

- [Modo di risparmio energia] (→ [\[Modo di risparmio energia\]: 559](#))
- [Frequenza fotogr. monitor] (→ [\[Frequenza fotogr. monitor\]: 559](#))
- [Impostazioni monitor] (→ [\[Impostazioni monitor\]: 560](#))
- [Retroilluminaz. monitor] (→ [\[Retroilluminaz. monitor\]: 560](#))
- [Regolazione ind. liv.] (→ [\[Regolazione ind. liv.\]: 560](#))

[INGRESSO/USCITA] (→ [Menu \[Setup\] \(\[INGRESSO/USCITA\]\): 561](#))

- [Bip] (→ [\[Bip\]: 561](#))
- [Wi-Fi®] (→ [\[Wi-Fi®\]: 561](#))
- [Bluetooth®] (→ [\[Bluetooth®\]: 562](#))
- [USB] (→ [\[USB\]: 563](#))
- [Collegamento HDMI] (→ [\[Collegamento HDMI\]: 564](#))
- [Spia connessione di rete] (→ [\[Spia connessione di rete\]: 565](#))

 **[Impostazione] (→ Menu [Setup] ([Impostazione]): 566)**

- [Salva su Modalità person.] (→ [Salva su Modalità person.]: 566)
- [Carica modalità personalizz.] (→ [Carica modalità personalizz.]: 566)
- [Impostazioni modalità pers.] (→ [Impostazioni modalità pers.]: 566)
- [Salva/Ripristina imp. fotoc.] (→ [Salva/Ripristina imp. fotoc.]: 567)
- [Azzera] (→ [Azzera]: 567)

 **[Altro] (→ Menu [Setup] ([Altro]): 568)**

- [Imp. orol.] (→ [Imp. orol.]: 568)
- [Fuso orario] (→ [Fuso orario]: 568)
- [Frequenza di sistema] (→ [Frequenza di sistema]: 569)
- [Pixel refresh] (→ [Pixel refresh]: 569)
- [Pul. sensore] (→ [Pul. sensore]: 570)
- [Lingua] (→ [Lingua]: 570)
- [Version disp.] (→ [Version disp.]: 571)
- [Normative approvate] (→ [Normative approvate]: 571)*

* A seconda del paese o dell'area dove è stata acquistata la fotocamera, questo non viene visualizzato a causa di differenze nelle specifiche.

[Mio menu]

 **[Pagina 1]** (→ [Mio Menu: 572](#))

 **[Pagina 2]** (→ [Mio Menu: 572](#))

 **[Pagina 3]** (→ [Mio Menu: 572](#))

 **[Modifica Mio menu]** (→ [Modifica Mio Menu: 573](#))

- [Aggiungi]
- [Ordinamento]
- [Elim.]
- [Visual. da Mio menu]

Menu [Play]

[Modalità riproduzione] (→[Play] ([Modalità riproduzione]): 479)

- [Modo Play] (→[Modo Play]: 479)
- [Presentaz.] (→[Presentaz.]: 479)
- [Ruota imm.] (→[Ruota imm.]: 480)
- [Classificaz. immagini] (→[Classificaz. immagini]: 480)
- [Ingrandisci da punto AF] (→[Ingrandisci da punto AF]: 480)
- [Vis. Assistita LUT (Monitor)] (→[Vis. Assistita LUT (Monitor)]: 480)
- [Vis. assistita HLG (Monitor)] (→[Vis. assistita HLG (Monitor)]: 481)
- [Vis. Anamorfica ampliata] (→[Vis. Anamorfica ampliata]: 481)
- [Comport. dopo riprod. video] (→[Comport. dopo riprod. video]: 481)

[Elabora immagine] (→[Play] ([Elabora immagine]): 482)

- [Elaborazione RAW] (→[Elaborazione RAW]: 482)
- [Video Time Lapse] (→[Video Time Lapse]: 482)
- [Video Stop Motion] (→[Video Stop Motion]: 482)

[Aggiungi/elimina info.] (→[Play] ([Aggiungi/elimina info.]): 483)

- [Proteggi] (→[Proteggi]: 483)
- [Classificazione] (→[Classificazione]: 483)

[Modifica immagine] (→[Play] ([Modifica immagine]): 484)

- [Mod. dim.] (→[Mod. dim.]: 484)
- [Ruota] (→[Ruota]: 485)
- [Dividi film.] (→[Dividi film.]: 485)
- [Riparazione video] (→[Riparazione video]: 485)

[Altro] (→[Play] ([Altro]): 486)



- [Conferma eliminaz.] (→[Conferma eliminaz.]: 486)
- [Eliminare tutte le immagini] (→[Eliminare tutte le immagini]: 486)

Wi-Fi / Bluetooth

Questo capitolo spiega le funzioni Wi-Fi® e Bluetooth® della fotocamera.

- Questo documento fa riferimento sia a smartphone sia a tablet come **smartphone**.
- Collegamento a “LUMIX Lab”: 590
- Utilizzo di “LUMIX Lab”: 596
- Collegamento a “LUMIX Sync”: 604
- Utilizzo di “LUMIX Sync”: 620
- Invio di immagini dalla fotocamera a un PC: 637
- Collegamenti Wi-Fi: 641
- Impostazioni di invio e selezione di immagini: 651
- [Impostazione Wi-Fi]: 653

❖ Verifica del funzionamento delle funzioni Wi-Fi e Bluetooth

Spia (blu)	Monitor	Operazione
Accesa		La funzione Wi-Fi è impostata su on, o è presente una connessione.
		La funzione Bluetooth è impostata su on, o è presente una connessione.
Lampeggia		Quando i dati delle immagini vengono inviati usando un'operazione della fotocamera.

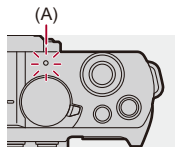

(A) Spia connessione rete



- Non rimuovere la scheda o la batteria e non spostarsi in un punto in cui non è possibile la ricezione mentre si stanno inviando le immagini.
- Non è possibile utilizzare la fotocamera per collegarsi a una rete LAN wireless pubblica.
- Si consiglia caldamente di attivare la crittografia dei dati per garantire la sicurezza delle informazioni.
- Si consiglia di utilizzare una batteria sufficientemente carica quando si inviano immagini.
- Quando l'autonomia rimanente della batteria è limitata, potrebbe non essere possibile collegarsi o mantenere la comunicazione con altri dispositivi. (Viene visualizzato un messaggio come [Errore di comunicazione].)
- Le immagini potrebbero non essere inviate completamente a seconda delle condizioni delle onde radio.
Se il collegamento viene interrotto mentre si inviano immagini, potrebbero essere inviate immagini con parti mancanti.



- È possibile impostare in modo che la spia di connessione rete non si accenda:
(→ [\[Spia connessione di rete\]: 565](#))

Collegamento a “LUMIX Lab”

- [Installazione di “LUMIX Lab”](#): 591
- [Collegamento ad uno smartphone \(collegamento Bluetooth\)](#): 592

Effettuare il collegamento con uno smartphone su cui è installata l'app “Panasonic LUMIX Lab” (sotto: “LUMIX Lab”).

Usare LUMIX Lab per eseguire operazioni sulla [Libreria LUT] e per il trasferimento immagini.

Installazione di “LUMIX Lab”

“LUMIX Lab” è un'applicazione per smartphone fornita da Panasonic.



Sistemi operativi supportati

Android™: Android 10 o superiore

iOS: iOS 15 o superiore

- 1 Connettere lo smartphone alla rete.**
- 2 (Android) Selezionare “Google Play™ Store”.**
(iOS) Selezionare “App Store”.
- 3 Immettere “LUMIX” o “panasonic lumix lab” nella casella di ricerca.**
- 4 Selezionare ed installare “Panasonic LUMIX Lab”**



- L'app può anche essere scaricata tramite il codice QR visualizzato quando si seleziona [TEMPO REALE LUT].
- Utilizzare la versione più recente.
- I sistemi operativi supportati sono aggiornati a maggio 2024 e possono subire modifiche.
- Per ulteriori informazioni sul funzionamento consultare [Guida] nel menu “LUMIX Lab”.
- L'app potrebbe non funzionare correttamente a seconda dello smartphone. Per informazioni su “LUMIX Lab”, vedere il seguente sito di supporto:
<https://panasonic.jp/support/global/cs/dsc/>
(solo in inglese)

Collegamento ad uno smartphone (collegamento Bluetooth)

Seguire una semplice procedura di configurazione del collegamento (abbinamento) per effettuare il collegamento ad uno smartphone che supporta Bluetooth Low Energy.

- Per il primo collegamento sono necessarie impostazioni di abbinamento.

Quando ci si collega per la seconda volta e per le volte successive, il collegamento viene effettuato automaticamente quando si attiva la funzione Bluetooth della fotocamera.



Smartphone supportati

Android™: Android 10 o superiore con Bluetooth 4.0 o superiore (esclusi quelli che non supportano Bluetooth Low Energy)

iOS: iOS 15 o superiore

- **Attivare prima la funzione Bluetooth sullo smartphone.**

1 Sullo smartphone, lanciare “LUMIX Lab”.

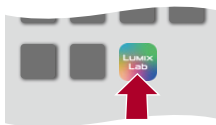

2 Consultare il contenuto della guida visualizzata e iniziare a utilizzare l'app.

3 Passare alla schermata [Fotocamera] e selezionare [Associa fotocamera].

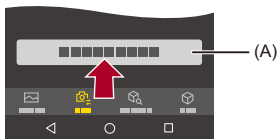

(A) [Associa fotocamera]

4 Impostare la fotocamera in stato standby abbinamento Bluetooth.

● **MENU/SET** → [] → [] → [Bluetooth] → [Funzione Bluetooth] → [ON]

• La fotocamera entra in modalità standby abbinamento.

• Una volta rilevata, la fotocamera viene visualizzata in “LUMIX Lab”.

5 Selezionare la fotocamera da collegare in “LUMIX Lab”.

• L'abbinamento viene eseguito quando si seleziona [Abbinamento] nella schermata di conferma.





- Lo smartphone abbinato viene registrato come dispositivo abbinato.
- Anche se si imposta l'accoppiamento con più smartphone, è possibile collegarsi ad uno smartphone alla volta.
- Quando è necessario del tempo per l'abbinamento, cancellare le impostazioni di abbinamento sia sullo smartphone sia sulla fotocamera e ristabilire il collegamento può consentire una corretta rilevazione della fotocamera.
- Durante il collegamento Bluetooth, sulla schermata di registrazione viene visualizzato [].

Quando è abilitata la funzione Bluetooth, ma non è stato stabilito un collegamento con lo smartphone, [] appare trasparente.

- Possono essere registrati fino a 16 smartphone.
Se si tenta di registrare più di 16 smartphone, le informazioni di registrazione verranno cancellate a partire da quelle meno recenti.
- "LUMIX Lab" e "LUMIX Sync" non possono essere connessi contemporaneamente alla fotocamera.

❖ Terminare il collegamento Bluetooth



Per terminare il collegamento Bluetooth, disattivare la funzione Bluetooth della fotocamera.

 ⇒ [] ⇒ [] ⇒ [Bluetooth] ⇒ [Funzione Bluetooth] ⇒ Selezionare [OFF]



- Anche se si interrompe la connessione, le informazioni di accoppiamento non verranno cancellate.

❖ Annullamento dell'abbinamento

- 1 Annullare l'impostazione di abbinamento della fotocamera.
 -  ⇒ [] ⇒ [] ⇒ [Bluetooth] ⇒ [Abbinamento] ⇒ [Elimina]
- 2 Selezionare lo smartphone di cui si vuole annullare l'abbinamento.



- Annullare anche l'impostazione di abbinamento sullo smartphone.
- Quando si usa [Azzera] nel menu [Setup] ([Impostazione]) per resettare le impostazioni di rete, le informazioni relative ai dispositivi registrati vengono cancellate.

Utilizzo di “LUMIX Lab”

- Operazioni sulla Libreria LUT: 596
- Importare immagini: 598
- [Trasferim. automatico]: 600
- [Registrazione luogo]: 602

Questo spiega le funzioni per utilizzare la fotocamera da “LUMIX Lab”.

Operazioni sulla Libreria LUT

Utilizzare “LUMIX Lab” per aggiornare la [Libreria LUT] sulla fotocamera.

Per iniziare:

- Collegare la fotocamera a uno smartphone tramite Bluetooth. (→ [Collegamento ad uno smartphone \(collegamento Bluetooth\): 592](#))
- Sullo smartphone, lanciare “LUMIX Lab”.

1 Selezionare [Trasferimento LUT] nella schermata [Fotocamera].

- Connettersi alla fotocamera tramite Wi-Fi. Selezionare [Collega] per avviare la connessione.

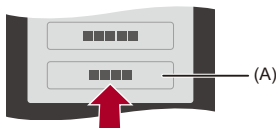

(A) [Trasferimento LUT]

2 Selezionare il file LUT nella schermata [Libreria LUT] per modificarlo.

- È possibile trasferire, rinominare, eliminare o riordinare i file LUT.
- Un elenco dei file LUT salvati in “LUMIX Lab” è visualizzato sulla [Dispositivo].
- Un elenco dei file LUT sulla fotocamera è visualizzato sulla [Fotocamera].

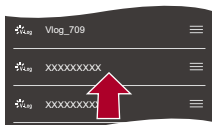

3 Selezionare da [Dispositivo] il file LUT che si desidera trasferire.

4 Selezionare [Trasferisci a fotoc.] e aggiornare la [Libreria LUT] sulla fotocamera.

Importare immagini

Utilizzare “LUMIX Lab” per trasferire delle immagini dalla fotocamera al proprio smartphone.

Per iniziare:

- Collegare la fotocamera a uno smartphone. (→ [Collegamento ad uno smartphone \(collegamento Bluetooth\): 592](#))
- Sullo smartphone, lanciare “LUMIX Lab”.

1 Selezionare [Trasferisci foto/video] nella schermata [Fotocamera].

- Connettersi alla fotocamera tramite Wi-Fi. Selezionare [Collega] per avviare la connessione.

2 Selezionare l'immagine da trasferire.

- Sfiocare la casella di selezione per effettuare la selezione.

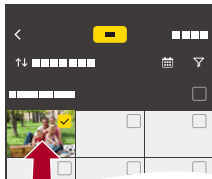

3 Trasferire l'immagine.

- Selezionare [].

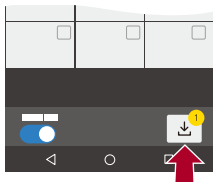

- Non è possibile trasferire immagini con dimensione file superiore a 4 GB.
- Le immagini registrate usando la seguente funzione non possono essere trasferite:
 - Video [MOV]
- La velocità di trasferimento diminuisce quando la temperatura della fotocamera aumenta.



[Trasferim. automatico]

È possibile trasferire automaticamente delle foto appena scattate dalla fotocamera al proprio smartphone.

Per iniziare:

- Collegare la fotocamera a uno smartphone tramite Bluetooth. (→ [Collegamento ad uno smartphone \(collegamento Bluetooth\): 592](#))

1 Abilitare [Trasferim. automatico] sulla fotocamera.

-  → [] → [] → [Bluetooth] → [Trasferim. automatico] → [ON]
- La funzione può essere abilitata anche in “LUMIX Lab”.
- Connettersi allo smartphone tramite Wi-Fi.

2 Controllare le impostazioni di invio sulla fotocamera e quindi premere .

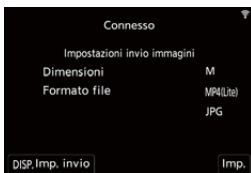

- Per cambiare l'impostazione di invio, premere [DISP.]. (→ [Impostazioni invio immagini: 651](#))
- Il trasferimento automatico delle immagini è possibile quando sulla schermata di registrazione della fotocamera viene visualizzato [].



3 Registrare con la fotocamera.

- Nella schermata di registrazione della fotocamera, mentre viene inviato un file viene visualizzato [].

❖ Per interrompere il trasferimento automatico delle immagini

 → [] → [] → [Bluetooth] → [Trasferim. automatico] →
Selezionare [OFF]

- Verrà visualizzata una schermata di conferma, per chiedere di interrompere la connessione Wi-Fi.



- Se le impostazioni di [Funzione Bluetooth] e [Trasferim. automatico] della fotocamera sono [ON], la fotocamera si collega automaticamente allo smartphone tramite Wi-Fi e Bluetooth quando si accende la fotocamera. Lanciare "LUMIX Lab" sullo smartphone per effettuare la connessione alla fotocamera. Si noti che se l'"LUMIX Sync" è in esecuzione sullo smartphone è possibile che il trasferimento delle immagini non funzioni correttamente.



- Quando [Trasferim. automatico] è impostato su [ON], non è possibile usare [Funzione Wi-Fi].
- Il trasferimento automatico delle immagini viene interrotto durante la registrazione o la riproduzione di video. Quando la trasmissione riprende il trasferimento ricomincia dall'inizio del file in lavorazione al momento dell'interruzione.
- Se la fotocamera viene spenta durante il trasferimento delle immagini e l'invio dei file viene interrotto, accendere la fotocamera per riavviare l'invio.
 - Se lo stato di memorizzazione dei file non inviati cambia, l'invio dei file potrebbe non essere più possibile.
 - Se ci sono molti file non inviati, l'invio di tutti i file potrebbe non essere possibile.
- Se il trasferimento delle immagini viene eseguito in condizioni di temperatura ambiente elevata è possibile che le comunicazioni si interrompano. Quando la temperatura si abbassa la fotocamera si ricollega automaticamente e il trasferimento automatico delle immagini riprende. Se il trasferimento automatico delle immagini non ricomincia, spegnere e riaccendere la fotocamera per ricollegarsi.
- Le immagini registrate con la seguente funzione non possono essere trasferite automaticamente:
 - [MP4]/[MOV] ([Formato file registrazione])



[Registrazione luogo]

Lo smartphone invia alla fotocamera le informazioni relative al luogo tramite Bluetooth, e la fotocamera esegue la ripresa, scrivendo nel contempo le informazioni relative al luogo che ha acquisito.

Per iniziare:

- Abilitare la funzione GPS sullo smartphone.
- Collegare la fotocamera a uno smartphone tramite Bluetooth. (→ [Collegamento ad uno smartphone \(collegamento Bluetooth\): 592](#))

1 Abilitare [Registrazione luogo] sulla fotocamera.

-  ⇒ [] ⇒ [] ⇒ [Bluetooth] ⇒ [Registrazione luogo] ⇒ [ON]
- La funzione può essere abilitata anche in “LUMIX Lab”.
- La fotocamera entrerà in una modalità in cui è possibile registrare le informazioni di posizione e nella schermata di registrazione della fotocamera viene visualizzato [GPS].

2 Riprendere le immagini con la fotocamera.

- Le informazioni sulla posizione verranno scritte sulle immagini registrate.



- Quando [GPS] sulla schermata di registrazione appare trasparente, non è possibile acquisire le informazioni sulla posizione e quindi non è possibile scrivere i dati.

IL GPS sullo smartphone potrebbe non funzionare se lo smartphone è all'interno di un edificio, una borsa o in condizioni simili. Spostare lo smartphone in una posizione che consenta una visione ampia del cielo per migliorare le prestazioni di posizionamento.

Consultare inoltre le istruzioni per l'uso del proprio smartphone.

- Le immagini con le informazioni sulla posizione sono contrassegnate con [GPS].
- Fare particolare attenzione alla riservatezza, ai diritti di immagine, ecc. del soggetto quando si usa questa funzione. L'uso è a proprio rischio.
- Mentre è in corso l'acquisizione delle informazioni sulla posizione, la batteria si scarica più velocemente.

Collegamento a “LUMIX Sync”

- [Installazione di “LUMIX Sync”: 605](#)
- [Collegamento ad uno smartphone \(collegamento Bluetooth\): 606](#)
- [Collegamento ad uno smartphone \(\[Connessione Wi-Fi\]\): 612](#)
- [Invio semplice delle immagini della fotocamera ad uno smartphone: 618](#)

Effettuare il collegamento ad uno smartphone su cui è installata l'app “Panasonic LUMIX Sync” (sotto: “LUMIX Sync”).

Usare “LUMIX Sync” per registrazione a distanza e trasferimento immagini.

Installazione di “LUMIX Sync”

“LUMIX Sync” è un'applicazione per smartphone fornita da Panasonic.



Sistemi operativi supportati

Android™: Android 10 o superiore

iOS: iOS 15 o superiore

- 1 Connettere lo smartphone alla rete.**
- 2 (Android) Selezionare “Google Play™ Store”.**
(iOS) Selezionare “App Store”.
- 3 Immettere “LUMIX” o “panasonic lumix sync” nella casella di ricerca.**
- 4 Selezionare ed installare “Panasonic LUMIX Sync”** 



- Utilizzare la versione più recente.
- I sistemi operativi supportati sono aggiornati a maggio 2024 e possono subire modifiche.
- Per ulteriori informazioni sul funzionamento consultare [Aiuto] nel menu “LUMIX Sync”.
- L'app potrebbe non funzionare correttamente a seconda dello smartphone. Per informazioni su “LUMIX Sync”, vedere il seguente sito di supporto:
<https://panasonic.jp/support/global/cs/dsc/>
(solo in inglese)

Collegamento ad uno smartphone (collegamento Bluetooth)

Seguire una semplice procedura di configurazione del collegamento (abbinamento) per effettuare il collegamento ad uno smartphone che supporta Bluetooth Low Energy.

Una volta configurato l'abbinamento, la fotocamera si collega automaticamente allo smartphone anche tramite Wi-Fi.

- Per il primo collegamento sono necessarie impostazioni di abbinamento. Per informazioni sui collegamenti successivi al primo (→ [Collegamento ad uno smartphone abbinato: 610](#))



Smartphone supportati

Android™: Android 10 o superiore con Bluetooth 4.0 o superiore (esclusi quelli che non supportano Bluetooth Low Energy)

iOS: iOS 15 o superiore

- **Attivare prima la funzione Bluetooth sullo smartphone.**

1 Sullo smartphone, lanciare "LUMIX Sync".

- Viene visualizzato un messaggio relativo alla registrazione del dispositivo (fotocamera). Selezionare [Avanti].

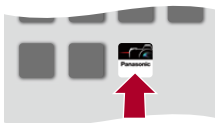

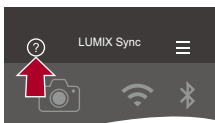

- Se avete chiuso il messaggio, selezionare [?], quindi registrare la fotocamera usando [Registrazione della fotocamera (abbinamento)].



2 Verificare il contenuto nella guida visualizzata e selezionare [Avanti] sino a che viene visualizzata la schermata per registrare la fotocamera.

Utilizzo della fotocamera secondo la guida dello smartphone.

3 Impostare la fotocamera in stato standby abbinamento Bluetooth.

-  ⇒ [] ⇒ [] ⇒ [Bluetooth] ⇒ [Abbinamento] ⇒ [Aggiungi nuovo dispositivo]
- La fotocamera entra in modalità standby abbinamento e viene visualizzato il nome del dispositivo (A).

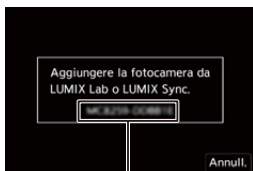

(A)

4 Sullo smartphone, selezionare il nome dispositivo della fotocamera.

- (Dispositivi iOS) Quando viene visualizzato un messaggio per confermare la modifica della destinazione, selezionare [Accedi].

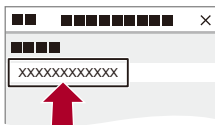

5 Quando viene visualizzato un messaggio che indica il completamento della registrazione del dispositivo, selezionare [OK].

- Verrà stabilito un collegamento Bluetooth tra la fotocamera e lo smartphone.

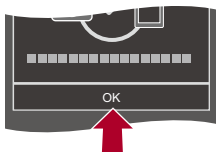

- Lo smartphone abbinato viene registrato come dispositivo abbinato.
- Durante il collegamento Bluetooth, sulla schermata di registrazione viene visualizzato [Bluetooth].
Quando è abilitata la funzione Bluetooth, ma non è stato stabilito un collegamento con lo smartphone, [Bluetooth] appare trasparente.
- Possono essere registrati fino a 16 smartphone.
Se si tenta di registrare più di 16 smartphone, le informazioni di registrazione verranno cancellate a partire da quelle meno recenti.

❖ Terminare il collegamento Bluetooth

Per terminare il collegamento Bluetooth, disattivare la funzione Bluetooth della fotocamera.

[MENU/SET] → **[Wrench]** → **[Bluetooth]** → **[Bluetooth]** → **[Funzione Bluetooth]** → Selezionare **[OFF]**



- Anche se si interrompe la connessione, le informazioni di accoppiamento non verranno cancellate.

❖ Collegamento ad uno smartphone abbinato

Collegare smartphone abbinati usando la seguente procedura.

- 1 Abilitare la funzione Bluetooth della fotocamera.
 - MENU SET ⇒ [] ⇒ [] ⇒ [Bluetooth] ⇒ [Funzione Bluetooth] ⇒ [ON]
- 2 Sullo smartphone, lanciare “LUMIX Sync”.
 - Se viene visualizzato un messaggio con l'indicazione che lo smartphone sta ricercando le fotocamere, chiuderlo.
- 3 Selezionare [].

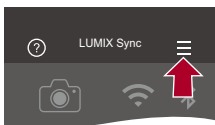

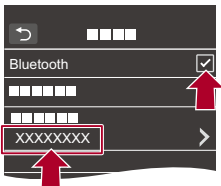

- 4 Selezionare [Impos Bluetooth].
- 5 Abilitare Bluetooth.
- 6 Dalle voci [Fotocamera(e) registrata(e)] selezionare il nome dispositivo della fotocamera.



- Anche se si imposta l'accoppiamento con più smartphone, è possibile collegarsi ad uno smartphone alla volta.
- Quando è necessario del tempo per l'abbinamento, cancellare le impostazioni di abbinamento sia sullo smartphone sia sulla fotocamera e ristabilire il collegamento può consentire una corretta rilevazione della fotocamera.

❖ Annullamento dell'abbinamento

- 1 Annullare l'impostazione di abbinamento della fotocamera.
 -  ⇒ [] ⇒ [] ⇒ [Bluetooth] ⇒ [Abbinamento] ⇒ [Elimina]
- 2 Selezionare lo smartphone di cui si vuole annullare l'abbinamento.







- Annullare anche l'impostazione di abbinamento sullo smartphone.
- Quando si usa [Azzera] nel menu [Setup] ([Impostazione]) per resettare le impostazioni di rete, le informazioni relative ai dispositivi registrati vengono cancellate.

Collegamento ad uno smartphone ([Connessione Wi-Fi])

Collegarsi allo smartphone usando il Wi-Fi. L'impostazione predefinita è "collegamento con autenticazione tramite password per maggiore sicurezza". È anche possibile collegarsi facilmente a uno smartphone senza utilizzare una password.

1 Visualizzare il codice QR (B).

-  ⇒ [] ⇒ [] ⇒ [Wi-Fi] ⇒ [Funzione Wi-Fi] ⇒ [Nuova connessione] ⇒ [Controllo con Smartphone]
- È possibile effettuare la stessa operazione anche premendo il pulsante Fn a cui è assegnato [Wi-Fi]. (→ [Pulsanti Fn: 488](#))
- Premere  per ingrandire il codice QR.

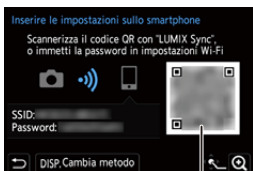

(B)

2 Sullo smartphone, lanciare "LUMIX Sync".

- Se viene visualizzato un messaggio con l'indicazione che lo smartphone sta ricercando le fotocamere, chiuderlo.

3 Selezionare [☰].

4 Selezionare [Connessione Wi-Fi].

5 Selezionare [Cod. QR].

6 Scandire il codice QR visualizzato sullo schermo della fotocamera usando "LUMIX Sync".

- (Dispositivi iOS) Quando viene visualizzato un messaggio per confermare la modifica della destinazione, selezionare [Accedi].

Immissione manuale di una password per il collegamento

- 1 Visualizzare la schermata al Passaggio 1 (→ [Collegamento ad uno smartphone](#) ([Connessione Wi-Fi]: 612)).
- 2 Nel menu delle impostazioni dello smartphone, attivare la funzione Wi-Fi.

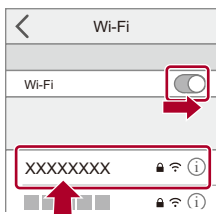



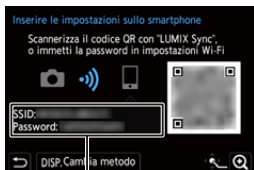



- 3 Nella schermata delle impostazioni Wi-Fi, selezionare l'SSID (C) visualizzato sulla fotocamera.
- 4 (In occasione della prima connessione) Immettere la password (C) visualizzata sulla fotocamera.



- 5 Sullo smartphone, lanciare "LUMIX Sync".

❖ Collegamento senza l'utilizzo dell'autenticazione tramite password

- 1 Impostare [Password Wi-Fi] sulla fotocamera su [OFF].
 -  ⇒ [] ⇒ [] ⇒ [Wi-Fi] ⇒ [Impostazione Wi-Fi] ⇒ [Password Wi-Fi] ⇒ [OFF]
- 2 Impostare la fotocamera sullo stato standby collegamento Wi-Fi.
 -  ⇒ [] ⇒ [] ⇒ [Wi-Fi] ⇒ [Funzione Wi-Fi] ⇒ [Nuova connessione] ⇒ [Controllo con Smartphone]
 - L'SSID (D) della fotocamera viene visualizzato sulla schermata.
 - È possibile effettuare la stessa operazione anche premendo il pulsante Fn a cui è assegnato [Wi-Fi]. (→ [Pulsanti Fn: 488](#))



(D)

- 3 Nel menu delle impostazioni dello smartphone, attivare la funzione Wi-Fi.
- 4 Selezionare l'SSID visualizzato sulla fotocamera.

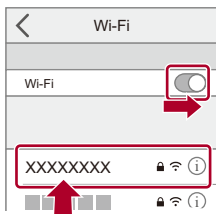

- 5 Sullo smartphone, lanciare “LUMIX Sync”.



- 6 (In occasione della prima connessione) Verificare il nome del dispositivo visualizzato sulla fotocamera e quindi selezionare [Si].





- Quando viene visualizzato un dispositivo diverso da quello che si desidera collegare, la fotocamera si collegherà automaticamente a quel dispositivo se si seleziona [Si].

Se nelle vicinanze si trovano altri dispositivi con funzionalità Wi-Fi, si consiglia di usare un codice QR o l'immissione manuale della password per effettuare il collegamento con autenticazione tramite password. (→ [Collegamento ad uno smartphone \(\[Connessione Wi-Fi\]: 612\)](#))

- Quando viene usata la seguente funzione, [Funzione Wi-Fi] non è disponibile:
– [Trasferim. automatico]

❖ Metodi di collegamento diversi dalle impostazioni predefinite

Quando si effettua il collegamento con [Tramite rete] o [Connessione WPS] in [Diretta], seguire la seguente procedura:

- 1 Visualizzare la schermata di impostazione del metodo di collegamento per la fotocamera.
 -  ⇒ [] ⇒ [] ⇒ [Wi-Fi] ⇒ [Funzione Wi-Fi] ⇒ [Nuova connessione] ⇒ [Controllo con Smartphone]
- 2 Premere [DISP.].

Collegamento tramite rete



- 1 Selezionare [Tramite rete] e quindi premere  .
 - Connettere la fotocamera a un punto di accesso wireless. (→ [Tramite rete]: 642)
- 2 Nel menu delle impostazioni dello smartphone, attivare la funzione Wi-Fi.
- 3 Collegare lo smartphone al punto di accesso wireless a cui è connessa la fotocamera.
- 4 Sullo smartphone, lanciare “LUMIX Sync”.

Collegamento diretto

- 1 Selezionare [Diretta] e quindi premere  .
 - Selezionare [Connessione WPS] per collegare la fotocamera a uno smartphone. (→ [Diretta]: 646)
- 2 Sullo smartphone, lanciare “LUMIX Sync”.

❖ Interruzione del collegamento Wi-Fi

Per terminare la connessione Wi-Fi tra la fotocamera e lo smartphone, seguire la seguente procedura:

- 1 Premere parzialmente il pulsante di scatto per mettere la fotocamera in modalità di registrazione.
- 2 Interrompere la connessione Wi-Fi.
 -  ⇒ [] ⇒ [] ⇒ [Wi-Fi] ⇒ [Funzione Wi-Fi] ⇒ [Si]
 - È possibile effettuare la stessa operazione anche premendo il pulsante Fn a cui è assegnato [Wi-Fi]. (→ [Pulsanti Fn: 488](#))
- 3 Sullo smartphone, chiudere “LUMIX Sync”.

Invio semplice delle immagini della fotocamera ad uno smartphone

È possibile trasferire foto ad uno smartphone collegato tramite Bluetooth semplicemente premendo [Q] durante la riproduzione.

È anche possibile usare il menu per effettuare facilmente il collegamento.

- È possibile effettuare la stessa operazione anche premendo il pulsante Fn a cui è assegnato [Invia immagine(smartphone)]. (→ [Pulsanti Fn: 488](#))

Per iniziare:

- Installare “LUMIX Sync” sul proprio smartphone. (→ [Installazione di “LUMIX Sync”: 605](#))
- Collegare la fotocamera a uno smartphone tramite Bluetooth. (→ [Collegamento ad uno smartphone \(collegamento Bluetooth\): 606](#))
- Premere [



Inviare una singola immagine

- 1 Premere ◀▶ per selezionare l'immagine.
- 2 Premere [Q].
- 3 Selezionare [Selez. singola].
 - Per cambiare le impostazioni di invio delle immagini, premere [DISP]. (→ [Impostazioni invio immagini: 651](#))
- 4 Sullo smartphone, selezionare [Si] (dispositivi Android) o [Accedi] (dispositivi iOS).
 - Viene effettuato il collegamento automatico usando Wi-Fi.

Inviare più immagini

- 1 Premere [Q].
- 2 Selezionare [Selez. multipla].
 - Per cambiare le impostazioni di invio delle immagini, premere [DISP].
(→ [Impostazioni invio immagini: 651](#))
- 3 Selezionare le immagini e quindi trasferire.
 - ◀▶: Seleziona le immagini
 - : Imposta/Annulla
 - [DISP.]: Trasferisce
- 4 Sullo smartphone, selezionare [Si] (dispositivi Android) o [Accedi] (dispositivi iOS).
 - Viene effettuato il collegamento automatico usando Wi-Fi.

❖ Uso del menu per trasferimento facile

 ⇒ [] ⇒ [] ⇒ [Bluetooth] ⇒ [Impostazioni LUMIX Sync] ⇒ [Invia immagine(smartphone)]

Impostazioni: [Selez. singola]/[Selez. multipla]

- In caso di [Selez. singola], premere ◀▶ per selezionare l'immagine e quindi premere  per eseguire.
- In caso di [Selez. multipla], usare la stessa operazione di "Inviare più immagini".
(→ [Inviare più immagini: 619](#))



- Non è possibile trasferire immagini con dimensione file superiore a 4 GB.
- Le immagini registrate usando la seguente funzione non possono essere trasferite:
 - Video [MOV]
- Durante la registrazione, la registrazione ha la priorità, quindi sarà necessario del tempo per il completamento dell'invio.
- Se la fotocamera viene spenta o Wi-Fi viene disattivato prima del completamento dell'invio, l'invio non ripartirà.
- Durante l'invio potrebbe non essere possibile cancellare i file o usare il menu [Play].
- Quando viene usata la seguente funzione, [Funzione Wi-Fi] non è disponibile:
 - [Trasferim. automatico]

Utilizzo di “LUMIX Sync”

- [Ripresa a distanza]: 622
- [Comando di scatto a distanza]: 624
- [Importare immagini]: 627
- [Trasferim. automatico]: 629
- [Registrazione luogo]: 631
- [Risveglio remoto]: 633
- [Imp. autom. orologio]: 635
- [Copia impost. fotocamera]: 636

Questo spiega le funzioni per utilizzare la fotocamera da “LUMIX Sync”.
Le funzioni descritte in questo documento con il simbolo () richiedono uno smartphone che supporti Bluetooth Low Energy.

❖ Schermata home

Quando si lancia “LUMIX Sync”, viene visualizzata la schermata home.

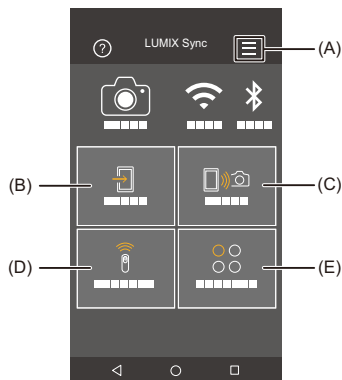



(A)  : Impostazioni app (→ [Collegamento ad uno smartphone abbinato: 610](#), [Collegamento ad uno smartphone \(\[Connessione Wi-Fi\]\): 612](#), [\[Risveglio remoto\]: 633](#))

Consente le impostazioni del collegamento, le operazioni di accensione e spegnimento della fotocamera e la visualizzazione della Guida.

(B)  : [Importare immagini] (→ [\[Importare immagini\]: 627](#))

(C)  : [Ripresa a distanza] (→ [\[Ripresa a distanza\]: 622](#))

(D)  : [Comando di scatto a distanza] (→ [\[Comando di scatto a distanza\]: 624](#))

(E)  : [Altro] ([Copia impost. fotocamera]) (→ [\[Copia impost. fotocamera\]: 636](#))

[Ripresa a distanza]

È possibile usare lo smartphone per registrare da una posizione remota mentre si visualizzano le immagini live view dalla fotocamera.

Per iniziare:

- Collegare la fotocamera a uno smartphone. (→ [Collegamento ad uno smartphone \(collegamento Bluetooth\): 606](#), [Collegamento ad uno smartphone \(\[Connessione Wi-Fi\]\): 612](#))
- Sullo smartphone, lanciare “LUMIX Sync”.

1 Selezionare [📷] ([Ripresa a distanza]) nella schermata home.

- (Dispositivi iOS) Quando viene visualizzato un messaggio per confermare la modifica della destinazione, selezionare [Accedi].

2 Iniziare la registrazione.

- L'immagine registrata viene salvata sulla fotocamera.

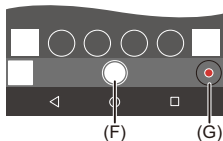

(F) Scatta una foto

(G) Avvia/termina la registrazione video





- Quando usato in combinazione con [Trasferim. automatico], è possibile trasferire automaticamente a uno smartphone le immagini registrate da remoto. (→ [\[Trasferim. automatico\]: 629](#))



- Alcune funzioni, comprese alcune impostazioni, potrebbero non essere disponibili.

❖ Metodo operativo durante la registrazione a distanza

Impostare la fotocamera o lo smartphone come dispositivo di controllo prioritario da usare durante la registrazione a distanza.

 ⇒ [] ⇒ [] ⇒ [Wi-Fi] ⇒ [Impostazione Wi-Fi] ⇒ Selezionare [Priorità del Dispositivo Remoto]

[Fotocamera]

L'operazione è possibile sia sulla fotocamera sia sullo smartphone.

- Le impostazioni dei selettori della fotocamera ecc. non possono essere modificate con lo smartphone.

[Smartphone]

L'operazione è possibile solo sullo smartphone.

- Le impostazioni dei selettori della fotocamera ecc. possono essere modificate con lo smartphone.
- Per terminare la registrazione remota, premere uno dei pulsanti sulla fotocamera per attivare lo schermo, e selezionare [Esci].

-
- L'impostazione predefinita è [Fotocamera].



- Non è possibile modificare le impostazioni di questa funzione mentre la connessione è attiva.

[Comando di scatto a distanza]

Bluetooth

È possibile usare lo smartphone come telecomando per l'otturatore.

Per iniziare:

- Collegare la fotocamera a uno smartphone tramite Bluetooth. (→ [Collegamento ad uno smartphone \(collegamento Bluetooth\): 606](#))
- Sullo smartphone, lanciare "LUMIX Sync".

1 Selezionare [] ([Comando di scatto a distanza]) nella schermata home.

2 Iniziare la registrazione.



Avvia/termina la registrazione video



Scatta una foto





- [Registrazione Bulb: 625](#)
-

❖ Registrazione Bulb

L'otturatore può essere tenuto aperto dall'inizio alla fine della registrazione. Questo è utile per la registrazione di cieli stellati o scene notturne.

Per iniziare:

- Impostare la fotocamera in modalità [M]. (→ [Modalità Esposizione manuale: 279](#))
- Impostare la velocità dell'otturatore della fotocamera su [T] (Tempo). (→ [\[T\] \(Tempo\): 283](#))



- 1 Sfiocare [] per iniziare la registrazione (tenere premuto, senza rimuovere il dito).
- 2 Rimuovere il dito da [] per terminare la registrazione.
 - Far scorrere [] in direzione di [LOCK] per eseguire la registrazione con il pulsante di scatto bloccato in posizione completamente premuta. (Riportare [] alla posizione di partenza o premere il pulsante di scatto della fotocamera per terminare la registrazione)
 - Durante la registrazione [B] (Bulb), se il collegamento Bluetooth si interrompe, effettuare nuovamente il collegamento Bluetooth, quindi arrestare la registrazione dallo smartphone.

❖ Riduzione del tempo di uscita da [Autospegnim.]

È possibile abbreviare il tempo necessario perché la fotocamera esca da [Autospegnim.] quando viene usato [Comando di scatto a distanza].

Per iniziare:

- Collegare la fotocamera a uno smartphone tramite Bluetooth. (→ [Collegamento ad uno smartphone \(collegamento Bluetooth\): 606](#))
- Impostare [Risveglio remoto] in [Impostazioni LUMIX Sync] su [ON]. (→ [\[Risveglio remoto\]: 633](#))

 ⇒ [] ⇒ [] ⇒ [Bluetooth] ⇒ [Impostazioni LUMIX Sync] ⇒
Selezionare [Ripristino da standby]

[Priorità importa/remoto]

Riduce il tempo di uscita quando si usa [Importare immagini] o [Ripresa a distanza].

[Priorità scatto a distanza]

Riduce il tempo di uscita quando si usa [Comando di scatto a distanza].



- Per usare [Comando di scatto a distanza] per annullare [Autospegnim.] sulla fotocamera, impostare [Bluetooth] nel menu [Setup] ([INGRESSO/USCITA]) come segue, quindi collegare via Bluetooth:
 - [Risveglio remoto] ([Impostazioni LUMIX Sync]): [ON] (→ [\[Risveglio remoto\]: 633](#))
 - [Trasferim. automatico]: [OFF] (→ [\[Trasferim. automatico\]: 629](#))
- La fotocamera non può essere accesa usando [Comando di scatto a distanza].

[Importare immagini]

Come trasferire un'immagine memorizzata sulla scheda su uno smartphone collegato via Wi-Fi.

Per iniziare:

- Collegare la fotocamera a uno smartphone. (→ [Collegamento ad uno smartphone \(collegamento Bluetooth\): 606](#), [Collegamento ad uno smartphone \(\[Connessione Wi-Fi\]\): 612](#))
- Sullo smartphone, lanciare "LUMIX Sync".

1 Selezionare [] ([Importare immagini]) nella schermata home.

- (Dispositivi iOS) Quando viene visualizzato un messaggio per confermare la modifica della destinazione, selezionare [Accedi].

2 Selezionare l'immagine da trasferire.



3 Trasferire l'immagine.

- Selezionare [↔].
- Se l'immagine è un video, è possibile riprodurlo sfiorando [▶] al centro della schermata.



- Quando viene riprodotto un video, questo ha dimensioni ridotte e viene trasmesso usando "LUMIX Sync", quindi la sua qualità dell'immagine sarà diversa da quella della registrazione video effettiva.
A seconda dello smartphone e delle condizioni di utilizzo, è possibile che la qualità delle immagini peggiori o che l'audio si interrompa durante la riproduzione di un video o di un'immagine.
- Non è possibile trasferire immagini con dimensione file superiore a 4 GB.
- Le immagini registrate usando la seguente funzione non possono essere trasferite:
 - Video [MOV]
- La velocità di trasferimento diminuisce quando la temperatura della fotocamera aumenta.

[Trasferim. automatico]



Bluetooth

È possibile trasferire automaticamente su uno smartphone le foto appena scattate.

Per iniziare:

- Collegare la fotocamera a uno smartphone tramite Bluetooth. (→ [Collegamento ad uno smartphone \(collegamento Bluetooth\): 606](#))

1 Abilitare [Trasferim. automatico] sulla fotocamera.

-  → [] → [] → [Bluetooth] → [Trasferim. automatico] → [ON]

- Se sulla fotocamera viene visualizzata una schermata di conferma che chiede di interrompere la connessione Wi-Fi, selezionare [Si] per interromperla.

2 Sullo smartphone, selezionare [Si] (dispositivi Android) o [Accedi] (dispositivi iOS).

- La fotocamera stabilisce automaticamente una connessione Wi-Fi.

3 Controllare le impostazioni di invio sulla fotocamera e quindi premere .

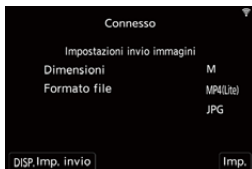

- Per cambiare l'impostazione di invio, premere [DISP.]. (→ [Impostazioni invio immagini: 651](#))
- Il trasferimento automatico delle immagini è possibile quando sulla schermata di registrazione della fotocamera viene visualizzato [].



4 Registrare con la fotocamera.

- Nella schermata di registrazione della fotocamera, mentre viene inviato un file viene visualizzato [].

❖ Per interrompere il trasferimento automatico delle immagini

 → [] → [] → [Bluetooth] → [Trasferim. automatico] →
Selezionare [OFF]

- Verrà visualizzata una schermata di conferma, per chiedere di interrompere la connessione Wi-Fi.



- Se le impostazioni di [Funzione Bluetooth] e [Trasferim. automatico] della fotocamera sono [ON], la fotocamera si collega automaticamente allo smartphone tramite Wi-Fi e Bluetooth quando si accende la fotocamera. Lanciare “LUMIX Sync” sullo smartphone per effettuare la connessione alla fotocamera. Si noti che se l’“LUMIX Lab” è in esecuzione sullo smartphone è possibile che il trasferimento delle immagini non funzioni correttamente.



- Le immagini non vengono trasferite mentre la schermata di registrazione della fotocamera viene visualizzata sullo smartphone in [Ripresa a distanza].
- Quando [Trasferim. automatico] è impostato su [ON], non è possibile usare [Funzione Wi-Fi].
- Il trasferimento automatico delle immagini viene interrotto durante la registrazione o la riproduzione di video. Quando la trasmissione riprende il trasferimento ricomincia dall'inizio del file in lavorazione al momento dell'interruzione.
- Se la fotocamera viene spenta durante il trasferimento delle immagini e l'invio dei file viene interrotto, accendere la fotocamera per riavviare l'invio.
 - Se lo stato di memorizzazione dei file non inviati cambia, l'invio dei file potrebbe non essere più possibile.
 - Se ci sono molti file non inviati, l'invio di tutti i file potrebbe non essere possibile.
- Le immagini registrate con la seguente funzione non possono essere trasferite automaticamente:
 - Registrazione di video

[Registrazione luogo]



Bluetooth

Lo smartphone invia alla fotocamera le informazioni relative al luogo tramite Bluetooth, e la fotocamera esegue la ripresa, scrivendo nel contempo le informazioni relative al luogo che ha acquisito.

Per iniziare:

- Abilitare la funzione GPS sullo smartphone.
- Collegare la fotocamera a uno smartphone tramite Bluetooth. (→ [Collegamento ad uno smartphone \(collegamento Bluetooth\): 606](#))

1 Abilitare [Registrazione luogo] sulla fotocamera.

●  ⇒ [] ⇒ [] ⇒ [Bluetooth] ⇒ [Registrazione luogo] ⇒ [ON]

- La fotocamera entrerà in una modalità in cui è possibile registrare le informazioni di posizione e nella schermata di registrazione della fotocamera viene visualizzato [GPS].

2 Riprendere le immagini con la fotocamera.

- Le informazioni sulla posizione verranno scritte sulle immagini registrate.



- Quando [GPS] sulla schermata di registrazione appare trasparente, non è possibile acquisire le informazioni sulla posizione e quindi non è possibile scrivere i dati.

IL GPS sullo smartphone potrebbe non funzionare se lo smartphone è all'interno di un edificio, una borsa o in condizioni simili. Spostare lo smartphone in una posizione che consenta una visione ampia del cielo per migliorare le prestazioni di posizionamento.

Consultare inoltre le istruzioni per l'uso del proprio smartphone.



- Le immagini con le informazioni sulla posizione sono contrassegnate con [GPS].
- Fare particolare attenzione alla riservatezza, ai diritti di immagine, ecc. del soggetto quando si usa questa funzione. L'uso è a proprio rischio.
- Mentre è in corso l'acquisizione delle informazioni sulla posizione, la batteria si scarica più velocemente.

[Risveglio remoto]

Bluetooth

Anche quando la fotocamera è spenta, lo smartphone può essere usato per accendere la fotocamera e registrare immagini o controllare le immagini registrate.

Per iniziare:

- 1 Collegarsi a uno smartphone tramite Bluetooth. (→ [Collegamento ad uno smartphone \(collegamento Bluetooth\): 606](#))
- 2 Abilitare [Risveglio remoto] sulla fotocamera.
 -  ⇒ [] ⇒ [] ⇒ [Bluetooth] ⇒ [Impostazioni LUMIX Sync] ⇒ [Risveglio remoto] ⇒ [ON]
- 3 Posizionare l'interruttore di accensione/spegnimento della fotocamera su [OFF].
- 4 Sullo smartphone, lanciare “LUMIX Sync”.

❖ Accendere la fotocamera

Selezionare [Ripresa a distanza] nella schermata home di “LUMIX Sync”.

- (Dispositivi iOS) Quando viene visualizzato un messaggio per confermare la modifica della destinazione, selezionare [Accedi].
- La fotocamera si accende e si collega automaticamente usando Wi-Fi.

❖ Spegnere la fotocamera

- 1 Selezionare [] in nella schermata home “LUMIX Sync”.
- 2 Selezionare [Spegni fotocamera/videocamera].
- 3 Selezionare [SPEGNI].



- Quando [Trasferim. automatico] è impostato su [ON], le immagini registrate mentre è in esecuzione il funzionamento da remoto vengono automaticamente trasferite a uno smartphone.
Se è selezionato [SPEGNI] mentre sono ancora presenti immagini non inviate, l'invio riprende quando la fotocamera viene accesa la volta successiva.
- Quando è stato impostato [Risveglio remoto], la funzione Bluetooth continua ad essere attiva anche se il selettore di accensione/spengimento della fotocamera è impostato su [OFF], quindi la batteria si scaricherà.

[Imp. autom. orologio]



Bluetooth

Sincronizzare l'orologio e il fuso orario impostato sulla fotocamera con quelli di uno smartphone.

Per iniziare:

- Collegare la fotocamera a uno smartphone tramite Bluetooth. (→ [Collegamento ad uno smartphone \(collegamento Bluetooth\): 606](#))

Abilitare [Imp. autom. orologio] sulla fotocamera.

-  ⇒ [] ⇒ [] ⇒ [Bluetooth] ⇒ [Impostazioni LUMIX Sync] ⇒ [Imp. autom. orologio] ⇒ [ON]

[Copia impost. fotocamera]

Bluetooth

Salva le informazioni sulle impostazioni della fotocamera sullo smartphone.

Le informazioni sulle impostazioni salvate possono essere caricate sulla fotocamera, consentendo di applicare le stesse impostazioni su più fotocamere.

Per iniziare:

- Collegare la fotocamera a uno smartphone tramite Bluetooth. (→ [Collegamento ad uno smartphone \(collegamento Bluetooth\): 606](#))

1 Selezionare [] ([Altro]) → [] ([Copia impost. fotocamera]) nella schermata home di “LUMIX Sync”.

2 Salvare o caricare le informazioni delle impostazioni.

- Per informazioni sul funzionamento di “LUMIX Sync”, leggere [Aiuto] nel menu “LUMIX Sync”.



- È possibile caricare solo le informazioni sulle impostazioni relative allo stesso modello.
- Quando si trasferiscono informazioni sulle impostazioni, viene creato automaticamente un collegamento Wi-Fi.
(Dispositivi iOS) Quando viene visualizzato un messaggio per confermare la modifica della destinazione, selezionare [Accedi].
- È possibile salvare o caricare le informazioni sulle impostazioni di voci che sono le stesse di [Salva/Ripristina imp. fotoc.] nel menu [Setup] ([Impostazione]).
(→ [Elenco di impostazioni predefinite/salvataggio personalizzato/impostazioni disponibili per la copia: 736](#))

Invio di immagini dalla fotocamera a un PC

Come inviare immagini registrate ad un PC collegato con Wi-Fi.



Sistemi operativi supportati

Windows: Windows 10, Windows 11

Mac: macOS 12.0 - 12.7, 13.0 - 13.6, 14.1 - 14.2

Per iniziare:

- Accendere il PC.
- Creare una cartella di destinazione per le immagini.
- Se il gruppo di lavoro del PC di destinazione è stato modificato rispetto alle impostazioni standard, cambiare l'impostazione corrispondente della fotocamera in [Connessione PC]. (→[[Connessione PC](#)]: 654)

❖ Creazione di una cartella di destinazione per le immagini

Quando si usa Windows (ad esempio per Windows 10)

- 1 Selezionare la cartella di destinazione, quindi cliccare con il tasto destro del mouse.
- 2 Selezionare [Proprietà] e quindi abilitare la condivisione della cartella.



Quando si usa Mac (ad esempio per macOS 12.0)

- 1 Selezionare la cartella di destinazione e quindi cliccare sulle voci nel seguente ordine.
[File] ➔ [Ottieni informazioni]
- 2 Abilitare la condivisione della cartella.



- Creare un nome account PC (sino a 254 caratteri) e una password (sino a 32 caratteri) comprendente caratteri alfanumerici.
Potrebbe non essere creata una cartella di destinazione se il nome account comprende caratteri non alfanumerici.
- Quando il nome del computer (il nome NetBIOS per Mac) contiene uno spazio (carattere vuoto), ecc., è possibile che non venga riconosciuto.
In tal caso, si consiglia di cambiare il nome, scegliendone uno costituito esclusivamente da non più di 15 caratteri alfanumerici.
- Per procedure dettagliate di impostazione, vedere le istruzioni per l'uso del proprio PC o la Guida del sistema operativo.

1 Selezionare il metodo per inviare le immagini alla fotocamera.

-  ⇒ [] ⇒ [] ⇒ [Wi-Fi] ⇒ [Funzione Wi-Fi] ⇒ [Nuova connessione] ⇒ [Invia immagini al PC durante la registrazione]/ [Invia le immagini memorizzate nella fotocamera al PC]

2 Collegare la fotocamera al PC tramite Wi-Fi.

- Selezionare [Tramite rete] (→ [\[Tramite rete\]: 642](#)) o [Diretta] (→ [\[Diretta\]: 646](#)), e quindi connettere.

3 Immettere il nome computer del PC a cui si desidera collegarsi (per Mac, il nome NetBIOS).

- Come immettere i caratteri (→ [Immissione dei caratteri: 90](#))

4 **Selezionare una cartella per memorizzare le immagini.**

- Nella cartella selezionata verranno create delle cartelle, ordinate per data di invio, in cui saranno salvate le immagini.

5 **Controllare le impostazioni di invio e quindi premere**



- Per cambiare l'impostazione di invio, premere [DISP.]. (→ [Impostazioni invio immagini: 651](#))

6 **(Quando è selezionato [Invia immagini al PC durante la registrazione]) Scattare foto.**

- [] viene visualizzato nella schermata di registrazione della fotocamera mentre viene inviato un file.
- Per terminare il collegamento, seguire la seguente procedura:



⇒ [] ⇒ [] ⇒ [Wi-Fi] ⇒ [Funzione Wi-Fi] ⇒ [Si]

(Quando è selezionato [Invia le immagini memorizzate nella fotocamera al PC]) Selezionare un'immagine.

(→ [Selezione delle immagini: 652](#))

- Per arrestare il collegamento, selezionare [Esci].



- Se appare la schermata di inserimento dello user account e della password, inserire quelli impostati sul proprio PC.
- Quando si abilita il firewall del SO, un software di sicurezza, ecc., potrebbe non essere possibile connettersi a un PC.
- Durante la registrazione, la registrazione ha la priorità, quindi sarà necessario del tempo per il completamento dell'invio.
- Se la fotocamera viene spenta o Wi-Fi viene disattivato prima del completamento dell'invio, l'invio non ripartirà.
- Durante l'invio potrebbe non essere possibile cancellare i file o usare il menu [Play].
- Quando viene usata la seguente funzione, [Funzione Wi-Fi] non è disponibile:
 - [Trasferim. automatico]

❖ Immagini che possono essere inviate

Le immagini che possono essere inviate dipendono dal metodo usato per inviarle.

Immagini che possono essere inviate	
[Invia immagini al PC durante la registrazione]	[Invia le immagini memorizzate nella fotocamera al PC]
JPEG/RAW	JPEG/RAW/MP4(Lite)/MP4/MOV



- A seconda della versione del sistema operativo è possibile che non vengano visualizzate correttamente.
- L'invio potrebbe non essere possibile a seconda del proprio dispositivo.
- Potrebbe non essere possibile inviare immagini registrate con dispositivi diversi da questa fotocamera, o immagini editate o processate su un PC.

Collegamenti Wi-Fi

- [\[Tramite rete\]: 642](#)
- [\[Diretta\]: 646](#)
- [Collegarsi a Wi-Fi usando impostazioni salvate in precedenza: 648](#)
- [Pulsante Fn a cui è stato assegnato \[Wi-Fi\]: 650](#)

Quando è stato selezionato [Nuova connessione] in [Funzione Wi-Fi] in [Wi-Fi] nel menu [Setup] ([INGRESSO/USCITA]), selezionare il metodo di collegamento [Tramite rete] o [Diretta] per collegarsi.

D'altra parte, quando si usa [Seleziona una destinazione dalla cronologia] o [Seleziona una destinazione dai preferiti], la fotocamera si connette al dispositivo selezionato con le impostazioni usate in precedenza.

[Tramite rete]

Come collegare la fotocamera a un dispositivo di destinazione tramite un access point wireless.

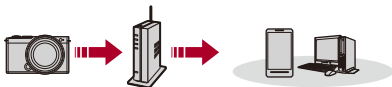

Selezionare il metodo di collegamento ad un punto di accesso wireless.

Impostazioni: [WPS (Premi tasto)]/[WPS (Codice PIN)]/[Da lista] (→ [WPS (Premi tasto)]: 643, [WPS (Codice PIN)]: 643, [Da lista]: 644)



- Dopo aver selezionato [Tramite rete] una volta, la fotocamera si collegherà all'access point wireless usato precedentemente.
Per cambiare il punto di accesso wireless usato per il collegamento, premere [DISP.] e cambiare la destinazione del collegamento.
- Verificare le istruzioni per l'uso e le impostazioni del punto di accesso wireless.

❖ [WPS (Premi tasto)]

Premere il pulsante WPS sul punto di accesso wireless per creare una connessione.

Premere il pulsante WPS del punto di accesso wireless finché non passa alla modalità WPS.

Esempio)

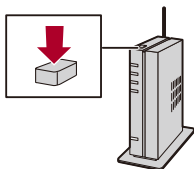

❖ [WPS (Codice PIN)]

Immettere un PIN nel punto di accesso wireless per creare una connessione.

- 1 Sullo schermo della fotocamera, selezionare il punto di accesso wireless a cui ci si sta connettendo.
- 2 Immettere il codice PIN visualizzato sullo schermo della fotocamera nell'access point wireless.
- 3 Premere  sulla fotocamera.

❖ [Da lista]

Cerca un punto di accesso wireless da usare ed effettua il collegamento ad esso.



- Verificare la chiave di codifica del punto di accesso wireless.

- 1 Selezionare il punto di accesso wireless a cui ci si sta connettendo.
 - Premere [DISP.] per effettuare una nuova ricerca di punti di accesso wireless.
 - Se non vengono trovati punti di accesso wireless (→ [Collegamento tramite immissione manuale: 645](#))
- 2 (Se l'autenticazione di rete è codificata) Immettere la chiave di codifica.
 - Come immettere i caratteri (→ [Immissione dei caratteri: 90](#))

❖ Collegamento tramite immissione manuale



- Controllare l'SSID, l'autenticazione di rete, la codifica e la chiave di codifica del punto di accesso wireless usato.

- 1 Nella schermata al passaggio 1 di “[Da lista]”, selezionare [Immissione manuale].
(→ [Da lista]: 644)
- 2 Immettere l'SSID del punto di accesso wireless a cui ci si sta collegando, quindi selezionare [Imp].
 - Come immettere i caratteri (→ Immissione dei caratteri: 90)
- 3 Selezionare l'autenticazione di rete.

[WPA3-SAE]/[WPA3/WPA2]/[WPA2-PSK]/[WPA2/WPA-PSK]

Codifica supportata: [TKIP], [AES]

[Nessuna crittogr.]

- 4 (Quando si seleziona un'opzione diversa da [Nessuna crittogr.]) Immettere la chiave di codifica e quindi selezionare [Imp].

[Diretta]

Collega direttamente la fotocamera al dispositivo di destinazione.



Selezionare il metodo di collegamento al dispositivo di destinazione.

[Connessione WPS]

[WPS (Premi tasto)]: Premere il pulsante WPS sul dispositivo di destinazione per effettuare il collegamento.

- Sulla fotocamera, premere [DISP.] per estendere il tempo di attesa del collegamento.

[WPS (Codice PIN)]: Immettere il codice PIN nella fotocamera ed effettuare il collegamento.

[Connessione manuale]

Cercare la fotocamera sul dispositivo di destinazione a cui collegarsi.

- 1 Selezionare l'autenticazione di rete.

[WPA3]/[WPA3/WPA2]

- Se [Password Wi-Fi] in [Impostazione Wi-Fi] è [OFF], questo non viene visualizzato se il dispositivo collegato è [Smartphone].

- 2 Immettere sul dispositivo SSID e password visualizzati sulla fotocamera.

- Se [Password Wi-Fi] in [Impostazione Wi-Fi] è [OFF], la password non viene visualizzata se il dispositivo collegato è [Smartphone].

Selezionare l'SSID per stabilire una connessione. (→ [Collegamento senza l'utilizzo dell'autenticazione tramite password: 614](#))







- Consultare anche le istruzioni per l'uso del dispositivo da collegare.

Collegarsi a Wi-Fi usando impostazioni salvate in precedenza

Uso della cronologia dei collegamenti Wi-Fi per effettuare il collegamento usando le stesse impostazioni precedenti.

1 Visualizzare la cronologia dei collegamenti Wi-Fi.

-  → [] → [] → [Wi-Fi] → [Funzione Wi-Fi] → [Seleziona una destinazione dalla cronologia]/[Seleziona una destinazione dai preferiti]



2 Selezionare la voce della Cronologia verso cui effettuare il collegamento.

- Premere [DISP.] per verificare le informazioni della cronologia dei collegamenti.

❖ Registra nei Preferiti

È possibile registrare la cronologia dei collegamenti Wi-Fi nei Preferiti.

1 Visualizzare la cronologia dei collegamenti Wi-Fi.



-  → [] → [] → [Wi-Fi] → [Funzione Wi-Fi] → [Seleziona una destinazione dalla cronologia]

2 Selezionare la voce della Cronologia da registrare e premere ►.

3 Immettere un nome di registrazione e selezionare [Imp.].

- Come immettere i caratteri (→ [Immissione dei caratteri: 90](#))
- È possibile immettere fino a un massimo di 30 caratteri. Un carattere da due byte viene considerato come due caratteri.

❖ Modifica delle voci registrate nei Preferiti

- 1 Visualizza le voci registrate nei Preferiti.
 -  ⇒ [] ⇒ [] ⇒ [Wi-Fi] ⇒ [Funzione Wi-Fi] ⇒ [Seleziona una destinazione dai preferiti]
- 2 Selezionare la voce della Cronologia da modificare nei Preferiti e premere ►.

[Rimuovi dai preferiti]

[Cambia l'ordine nei preferiti]

Specificare la posizione di destinazione della voce desiderata per modificare l'ordine di visualizzazione.

[Cambia il nome registrato]

Immettere i caratteri per cambiare il nome registrato.

- Come immettere i caratteri (→ [Immissione dei caratteri: 90](#))



- Il numero di voci che possono essere salvate nella Cronologia è limitato. Registrare le impostazioni di collegamento utilizzate frequentemente nei Preferiti.
- Quando si usa [Azzera] nel menu [Setup] ([Impostazione]) per resettare le impostazioni di rete, i contenuti registrati in Cronologia e Preferiti vengono cancellate.
- Se il dispositivo a cui ci si desidera collegare (PC, ecc.) è collegato a un punto di accesso wireless diverso dalla fotocamera, non è possibile connettere il dispositivo alla fotocamera usando [Diretta].
Modificare le impostazioni Wi-Fi del dispositivo a cui ci si desidera connettere, in modo che il punto di accesso da usare sia impostato nella fotocamera. È anche possibile selezionare [Nuova connessione] e riconnettere i dispositivi. (→ [Invio di immagini dalla fotocamera a un PC: 637](#))
- Potrebbe essere difficile collegarsi a reti a cui sono collegati molti dispositivi. In questi casi, collegarsi usando [Nuova connessione].
- Quando viene usata la seguente funzione, [Funzione Wi-Fi] non è disponibile:
 - [Trasferim. automatico]

Pulsante Fn a cui è stato assegnato [Wi-Fi]

Premendo il pulsante Fn a cui è stato assegnato [Wi-Fi] dopo aver effettuato il collegamento a Wi-Fi, è possibile effettuare le seguenti operazioni. (→ [Pulsanti Fn: 488](#))

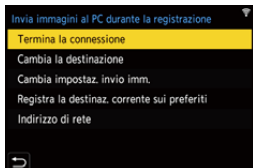

[Termina la connessione]

Termina la connessione Wi-Fi.

[Cambia la destinazione]

Termina la connessione Wi-Fi e consente di selezionare un'altra connessione Wi-Fi.

[Cambia impostaz. invio imm.]

Imposta la dimensione dell'immagine, il formato del file ed altre voci relative all'invio di immagini registrate. (→ [Impostazioni invio immagini: 651](#))

[Registra la destinaz. corrente sui preferiti]

Registra la destinazione o il metodo di collegamento attuale, in modo che sia possibile collegarsi facilmente in futuro usando lo stesso metodo di collegamento.

[Indirizzo di rete]

Visualizza l'indirizzo MAC e l'indirizzo IP della fotocamera. (→ [\[Indirizzo di rete\]: 654](#))

- A seconda della funzione Wi-Fi usata o della destinazione del collegamento, potrebbe non essere possibile effettuare alcune di queste operazioni.

Impostazioni di invio e selezione di immagini

- [Impostazioni invio immagini: 651](#)
- [Selezione delle immagini: 652](#)

Impostazioni invio immagini

Impostare dimensione, formato file ed altre voci per inviare l'immagine al dispositivo di destinazione.

- 1 **Dopo il collegamento Wi-Fi, verrà visualizzata la schermata di conferma delle impostazioni di invio, quindi premere [DISP.].**

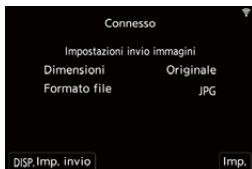

- 2 **Cambiare le impostazioni di invio.**

[Dimensioni]

Ridimensiona l'immagine da inviare.

[Originale]/[Cambia] ([L], [M], [S], [XS], o [VGA])

[Formato file]

Imposta il formato file delle immagini da inviare.

[MP4(Lite)]/[JPG]/[RAW]

- Questa impostazione è possibile quando la destinazione supporta l'invio di immagini RAW da questa fotocamera. (→ [Immagini che possono essere inviate: 640](#))

Selezione delle immagini



Quando si invia tramite [Invia le immagini memorizzate nella fotocamera al PC], selezionare le immagini usando la seguente procedura.

- 1 Selezionare [Selez. singola] o [Selez. multipla].**
- 2 Selezionare l'immagine.**

Impostazione [Selez. singola]

- 1 Premere ◀▶ per selezionare un'immagine.
- 2 Premere .

Impostazione [Selez. multipla]

- 1 Premere ▲▼◀▶ per selezionare un'immagine e quindi premere .
(Ripetere questo)
 - Per annullare l'impostazione, premere nuovamente .



- 2 Premere [DISP.] per eseguire.

[Impostazione Wi-Fi]

Configura le impostazioni necessarie per la funzione Wi-Fi.

Non è possibile modificare le impostazioni quando si è connessi tramite Wi-Fi.

Visualizzazione del menu [Impostazione Wi-Fi].

● [MENU/SET] → [] → [] → [Wi-Fi] → [Impostazione Wi-Fi]



[Bande di frequenza Wi-Fi]

Questa impostazione definisce la banda di frequenza utilizzata per il collegamento diretto a uno smartphone.

[2.4GHz]: La connessione utilizza la banda di frequenza da 2,4 GHz.

[5GHz]: La connessione utilizza la banda di frequenza da 5 GHz.

- A seconda della regione, delle normative locali, ecc. potrebbe essere vietato l'utilizzo della banda di frequenza da 5 GHz all'aperto. In tal caso, quando ci si trova all'aperto utilizzare [2.4GHz] per il collegamento Wi-Fi allo smartphone.

[Priorità del Dispositivo Remoto]

Imposta la fotocamera o lo smartphone come dispositivo di controllo prioritario da usare durante la registrazione a distanza. (→ [Metodo operativo durante la registrazione a distanza: 623](#))

[Password Wi-Fi]

È possibile usare una password per una maggiore sicurezza della connessione. (→ [Collegamento ad uno smartphone \(\[Connessione Wi-Fi\]\): 612](#))

[Connessione PC]

È possibile impostare il gruppo di lavoro.

Per inviare immagini ad un PC, è necessario un collegamento allo stesso gruppo di lavoro del PC di destinazione.

(L'impostazione predefinita è "WORKGROUP".)

- Per cambiare il nome del proprio gruppo di lavoro, premere  ed immettere il nome del nuovo gruppo di lavoro.

Come immettere i caratteri (→ [Immissione dei caratteri: 90](#))

- Per ritornare alle impostazioni predefinite, premere [DISP.].

[Nome dispositivo/Password]

È possibile modificare il nome della fotocamera (SSID) e la password.

- Premere [DISP.] per cambiare il nome del dispositivo e la password.

Come immettere i caratteri (→ [Immissione dei caratteri: 90](#))

- Il numero massimo di caratteri che è possibile immettere è 32 per il nome del dispositivo e tra 8 e 63 per la password.

[Blocco funzione Wi-Fi]

Per evitare il funzionamento non corretto e l'utilizzo della funzione Wi-Fi da parte di terzi e per proteggere le informazioni personali nella fotocamera e incluse nelle immagini, proteggere la funzione Wi-Fi con una password.

[Impostazione]: Immettere un numero di 4 cifre come password.

- Come immettere i caratteri (→ [Immissione dei caratteri: 90](#))

[Annull.]: Annullare la password.

- Una volta impostata una password, è necessario immetterla ogni volta che si usa la funzione Wi-Fi.
- In caso di perdita della propria password, è possibile usare [Azzera] nel menu [Setup] ([Impostazione]) per resettare le impostazioni di rete e quindi resettare la password.

[Indirizzo di rete]

Visualizza l'indirizzo MAC e l'indirizzo IP della fotocamera.



- Quando viene usata la seguente funzione, [Indirizzo di rete] non è disponibile:
 - Registrazione tethered

Collegamento ad altri dispositivi

Questo capitolo descrive le connessioni con altri dispositivi, ad esempio dispositivi HDMI come TV e PC.

Collegare usando la presa HDMI o la porta USB sulla fotocamera.

- [Connessione: 656](#)
- [Visualizzazione su un televisore: 658](#)
- [Importazioni di immagini su un PC: 662](#)
- [Memorizzazione su un registratore: 667](#)
- [Registrazione tethered: 668](#)

Connessione



- Controllare la direzione dei terminali ed inserirli/estrarli dalla presa in linea retta. (L'inserimento in linea non retta può causare deformazione o malfunzionamento)
- Non collegare il cavo ad un terminale sbagliato. Questo potrebbe provocare malfunzionamenti.

Presca HDMI

Collegare la fotocamera al dispositivo HDMI (TV, ecc.) con un cavo micro HDMI disponibile in commercio.

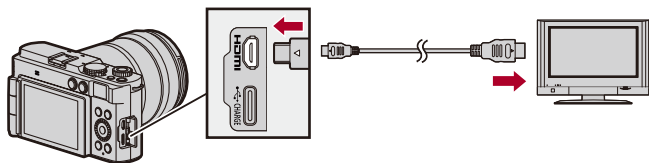

- Utilizzare un micro cavo HDMI Premium High Speed (connettore Tipo D – Tipo A) di lunghezza inferiore a 3 m.

Porta USB

Usare un cavo di collegamento USB (disponibile in commercio) per collegare la fotocamera ad un PC o ad un registratore.

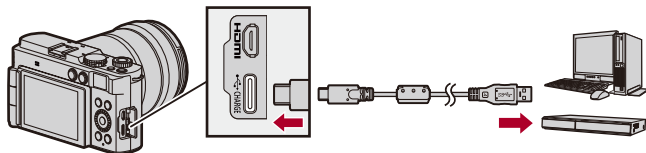

- Usare un cavo di collegamento USB conforme agli standard USB.

Visualizzazione su un televisore

È possibile collegare la fotocamera a un televisore o monitor esterno per visualizzare foto o video registrati.

Per iniziare:

- Spegnerne la fotocamera ed il televisore.

- 1 Collegare la fotocamera alla TV con un cavo micro HDMI disponibile in commercio. (→ [Presa HDMI: 656](#))**
- 2 Accendere il televisore.**
- 3 Commutare l'ingresso del televisore su HDMI.**
- 4 Accendere la fotocamera.**
- 5 Visualizzare la schermata di riproduzione.**
 - Premere [].
 - Le immagini registrate vengono visualizzate sulla fotocamera e sul televisore.



- Con le impostazioni predefinite, le immagini vengono trasmesse con la risoluzione ottimale per il televisore collegato.
La risoluzione di uscita può essere modificata in [Risoluzione di uscita (Play)].
(→[Risoluzione di uscita (Play)]: 564)
- A seconda del formato è possibile che vengano visualizzate delle barre grigie nella parte superiore e inferiore o destra e sinistra dell'immagine.
È possibile cambiare il colore della banda in [Colore di sfondo (Play)] in [Collegamento HDMI] nel menu [Setup] ([INGRESSO/USCITA]). (→[Colore di sfondo (Play)]: 565)
- L'output HDMI non è possibile se si collega contemporaneamente un cavo di collegamento USB mentre [Modo USB] è impostato su [PC(Storage)].
- Se la parte superiore o quella inferiore dell'immagine risultano tagliate, cambiare la modalità dello schermo sul televisore.
- Consultare anche le istruzioni per l'uso del televisore.

❖ Utilizzo di VIERA Link

VIERA Link (HDAVI Control™) è una funzione che consente di utilizzare il telecomando del televisore Panasonic per eseguire facilmente le operazioni quando la fotocamera è stata collegata ad un dispositivo compatibile con VIERA Link utilizzando un cavo micro HDMI per operazioni sincronizzate automatiche.

(Non sono possibili tutte le operazioni.)



- Per usare VIERA Link, è necessario configurare anche le impostazioni sul televisore.

Per la procedura di impostazione, consultare le istruzioni per l'uso del televisore.

- 1 Collegare la fotocamera ad un televisore Panasonic compatibile con VIERA Link usando un cavo micro HDMI disponibile in commercio. (→ [Presa HDMI: 656](#))
- 2 Accendere la fotocamera.
- 3 Attivare VIERA Link.
 - ⇒ [] ⇒ [] ⇒ [Collegamento HDMI] ⇒ [VIERA Link (CEC)] ⇒ [ON]
- 4 Visualizzare la schermata di riproduzione.
 - Premere [].
 - Le immagini registrate vengono visualizzate sul televisore. (Il monitor della fotocamera si spegnerà.)
- 5 Utilizzare il telecomando per il televisore.

Sincronizzazione spegnimento

Se si spegne il televisore con il suo telecomando, anche la fotocamera si spegnerà.

Commutazione automatica degli ingressi

Se si accende la fotocamera e quindi si preme [], l'ingresso del televisore passa automaticamente a quello a cui è collegata questa fotocamera.

Inoltre, quando il televisore è in modalità standby, si accende automaticamente.

(Quando "Power on link" sul televisore è impostato su "Set")



- VIERA Link è una funzione specifica di Panasonic incorporata in una funzione di controllo HDMI usando la specifica standard HDMI CEC (Consumer Electronics Control). Non sono garantite le operazioni sincronizzate con dispositivi compatibili con HDMI CEC di altre aziende.
- La fotocamera supporta “VIERA Link Ver.5”. “VIERA Link Ver.5” è lo standard per dispositivi compatibili con VIERA Link di Panasonic. Questo standard è compatibile con i dispositivi convenzionali VIERA Link di Panasonic.
- Vi saranno limitazioni nelle operazioni tramite i pulsanti sulla fotocamera.

Importazioni di immagini su un PC

- [Copia di immagini a un PC: 663](#)
- [Installazione del software: 666](#)

Se si collega la fotocamera ad un PC, è possibile copiare le immagini registrate su PC.

Sarà necessario usare software compatibile con il formato video registrato per riprodurre o editare video sul PC.

È possibile usare anche software per elaborare e editare immagini RAW.
(→ [Installazione del software: 666](#))

Copia di immagini a un PC

Dopo aver effettuato il collegamento al PC, è possibile copiare le immagini registrate trascinando i file e le cartelle su questa fotocamera al PC.



- La fotocamera può essere collegata ad un PC su cui gira uno dei seguenti sistemi operativi che è in grado di riconoscere dispositivi di memorizzazione di massa.

Sistemi operativi supportati

Windows: Windows 10, Windows 11

Mac: macOS 12.0 - 12.7, 13.0 - 13.6, 14.0 - 14.2

- Mac:

Supportato da "Final Cut Pro X".

Per informazioni su "Final Cut Pro X", contattare Apple Inc.

Per iniziare:

- Accendere la fotocamera ed il PC.

1 Collegare la fotocamera al PC tramite il cavo di collegamento USB (disponibile in commercio). (→ [Porta USB: 657](#))

2 Premere ▲▼ per selezionare [PC(Storage)] e quindi premere .

- Windows: L'unità ("LUMIX") viene visualizzata in [Questo PC].
- Mac: L'unità ("LUMIX") viene visualizzata sul desktop.

3 Trascinare i file e le cartelle della fotocamera al PC.

❖ Struttura delle cartelle all'interno della scheda

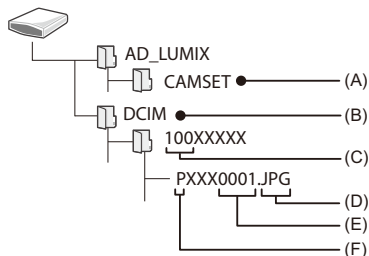

(A) Informazioni sulla configurazione della fotocamera

(B) Immagini

(C) Numero cartella

(D) JPG: Foto in formato JPEG

RW2: Foto in formato RAW

MP4: Video MP4(Lite), video MP4

MOV: Video MOV

(E) Numero file

(F) Spazio colore

P: sRGB

_ : AdobeRGB



- Se [Modo USB] è impostato su [PC(Storage)] nel menu [Setup] ([INGRESSO/ USCITA]), la fotocamera verrà automaticamente collegata al PC senza che venga visualizzata la schermata di selezione [Modo USB]. (→ [\[Modo USB\]: 563](#))



- Fare attenzione a non spegnere la fotocamera mentre vengono importate le immagini.
- Dopo che l'importazione delle immagini è stata completata, effettuare l'operazione per rimuovere in sicurezza il cavo di collegamento USB sul PC.
- Spegnere la fotocamera e scollegare il cavo di collegamento USB prima di rimuovere la scheda dalla fotocamera. Altrimenti, i dati registrati possono essere danneggiati.

Installazione del software

Installare il software per elaborare e editare le immagini RAW.



- Per scaricare il software, il proprio PC deve essere collegato ad internet.
- I sistemi operativi supportati sono aggiornati a maggio 2024 e possono subire modifiche.

❖ **SILKYPIX Developer Studio SE**

Questo software consente di elaborare e di editare le immagini RAW. Le immagini possono poi essere salvate in un formato (JPEG, TIFF, ecc.) che ne consente la visualizzazione su un PC.

Visitare il sito indicato di seguito per scaricare e installare il software:

<http://www.isl.co.jp/SILKYPIX/italian/p/>

Ambiente operativo

● **Sistemi operativi supportati**

Windows: Windows 10 (64 bit), Windows 11

Mac: macOS 10.13 a 10.15, 11, 12, 13, 14

- Per ulteriori informazioni sull'utilizzo di "SILKYPIX Developer Studio", consultare la Guida o visitare il sito dell'assistenza di Ichikawa Soft Laboratory.

Memorizzazione su un registratore

Se si collega la fotocamera ad un registratore di dischi Blu-ray o di DVD Panasonic, è possibile memorizzare le foto ed i video.

Per iniziare:

- Accendere la fotocamera ed il registratore.

- 1 Collegare la fotocamera al registratore tramite il cavo di collegamento USB (disponibile in commercio). (→ [Porta USB: 657](#))**
- 2 Premere ▲▼ per selezionare [PC(Storage)] e quindi premere .**
- 3 Utilizzare il registratore per memorizzare le immagini.**



- Se [Modo USB] è impostato su [PC(Storage)] nel menu [Setup] ([INGRESSO/ USCITA]), la fotocamera verrà automaticamente collegata al registratore senza che venga visualizzata la schermata di selezione [Modo USB]. (→ [\[Modo USB\]: 563](#))



- Fare attenzione a non spegnere la fotocamera mentre è in corso la memorizzazione.
- Immagini come video 4K potrebbero non essere supportate a seconda del proprio registratore.
- Spegnere la fotocamera e scollegare il cavo di collegamento USB prima di rimuovere la scheda dalla fotocamera. Altrimenti, i dati registrati possono essere danneggiati.
- Per le procedure di memorizzazione e di riproduzione, consultare le istruzioni per l'uso del registratore.

Registrazione tethered

- [Installazione del software: 669](#)
- [Controllare la fotocamera da un PC: 670](#)

Se si installa il software per il controllo della fotocamera “LUMIX Tether” sul proprio PC, è possibile collegare la fotocamera al PC tramite USB e quindi controllare la fotocamera dal PC e registrare controllando la visualizzazione dal vivo sullo schermo del PC (registrazione tethered). Inoltre, tramite registrazione tethered è possibile trasmettere via HDMI ad un monitor o televisore esterno.

Installazione del software

❖ “LUMIX Tether”

Questo software serve a controllare la videocamera da un PC. Consente di modificare varie impostazioni, effettuare la registrazione da remoto e salvare su PC le immagini.

Visitare il sito indicato di seguito per scaricare e installare il software:

https://panasonic.jp/support/global/cs/soft/download/d_lumixtether.html

(solo in inglese)

Ambiente operativo

● Sistemi operativi supportati

Windows: Windows 10 (64 bit), Windows 11

Mac: macOS 12.0 - 12.7, 13.0 - 13.6, 14.0 - 14.2

● Interfaccia

Porta USB (SuperSpeed USB (USB 3.1))





- I sistemi operativi supportati sono aggiornati a maggio 2024 e possono subire modifiche.
- Per scaricare il software, il proprio PC deve essere collegato ad internet.
- Per ulteriori informazioni sull'utilizzo del software, vedere la guida operativa di “LUMIX Tether”.

Controllare la fotocamera da un PC

Per iniziare:

- Accendere la fotocamera ed il PC.
- Installare “LUMIX Tether” su PC.

- 1 Collegare la fotocamera al PC tramite il cavo di collegamento USB (disponibile in commercio). (→ [Porta USB: 657](#))**
- 2 Premere ▲▼ per selezionare [PC(Tether)] e quindi premere .**
 - Sulla schermata della fotocamera viene visualizzato .
- 3 Usare “LUMIX Tether” per controllare la fotocamera dal PC.**



- Se [Modo USB] è impostato su [PC(Tether)] nel menu [Setup] ([INGRESSO/ USCITA]), la fotocamera verrà automaticamente collegata al PC senza che venga visualizzata la schermata di selezione [Modo USB]. (→ [\[Modo USB\]: 563](#))



- Le funzioni Wi-Fi/Bluetooth non sono disponibili in caso di collegamento a PC con [PC(Tether)].

Materiali

Questo capitolo descrive le procedure da provare in caso di problemi e fornisce informazioni sulle specifiche per riferimento dell'utente.

- Sistema di accessori della fotocamera digitale: 672
- Utilizzo di accessori opzionali: 673
- Indicazioni visualizzate sul monitor: 676
- Messaggi visualizzati: 694
- Ricerca guasti: 698
- Precauzioni per l'uso: 713
- Numero di foto che è possibile scattare ed autonomia di registrazione con la batteria: 723
- Numero di foto che è possibile scattare e tempo registrazione video con le schede: 728
- Elenco di impostazioni predefinite/salvataggio personalizzato/impostazioni disponibili per la copia: 736
- Elenco di funzioni che possono essere impostate in ciascuna modalità di registrazione: 758
- Specifiche: 765
- Marchi e licenze: 784

Sistema di accessori della fotocamera digitale

(I codici dei prodotti sono aggiornati a maggio 2024.)

Nome del prodotto	Numero prodotto
Batteria	DMW-BLK22
Carica batteria	DMW-BTC15 ^{*1} /DMW-BTCD15 ^{*2}
Adattatore CA	DMW-AC11 ^{*3}
DC coupler	DMW-DCC18 ^{*2}
Luce a LED per Videocamere	VW-LED1
Microfono stereo direzionale	DMW-MS2
Microfono stereo	VW-VMS10
Impugnatura per treppiede	DMW-SHGR2
Adattatore treppiede	DMW-TA1 ^{*4}

*1 Fornito con un adattatore CA, un cavo CA e un cavo di collegamento USB.
(Tempo di carica: Circa 175 min)

*2 Sono necessari un adattatore CA e un cavo di collegamento USB disponibili separatamente. Si consiglia di utilizzare l'adattatore CA originale Panasonic (DMW-AC11: opzionale).

*3 Fornito con un cavo CA e un cavo di collegamento USB.

*4 Utilizzare se l'obiettivo installato interferisce con la testa del treppiede.

- È possibile che alcuni accessori opzionali non siano disponibili in determinati paesi.
- Per gli accessori opzionali correlati all'obiettivo come obiettivi e filtri compatibili, consultare i nostri cataloghi/sito web, ecc.
- Per le informazioni più recenti sugli accessori opzionali, vedere i nostri cataloghi/sito web, ecc.

Utilizzo di accessori opzionali

- [Impugnatura treppiede \(Opzionale\): 674](#)
- [DC coupler \(opzionale\): 675](#)

- Per informazioni sul microfono esterno (→ [Microfoni esterni \(Opzionali\): 368](#))
- È possibile che alcuni accessori opzionali non siano disponibili in determinati paesi.

Impugnatura treppiede (Opzionale)

Installare un'impugnatura treppiede (DMW-SHGR2: opzionale) per usarla come impugnatura per registrare quando si cammina, come treppiede, o come comando a distanza otturatore.

- Collegare il cavo dell'impugnatura alla presa [USB] sulla fotocamera.

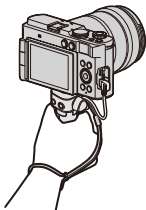

- Utilizzare sempre un'Impugnatura treppiede Panasonic originale (DMW-SHGR2: opzionale).
- Non trasportare tenendo solo la cinghia di supporto quando la fotocamera è collegata.
- Per informazioni, consultare le istruzioni per l'uso dell'Impugnatura Treppiede.

DC coupler (opzionale)

Utilizzando un DC coupler (DMW-DCC18: opzionale) significa che non ci si deve preoccupare della carica residua della batteria.



- Sono necessari un adattatore CA e un cavo di collegamento USB disponibili separatamente. Si consiglia di utilizzare l'adattatore CA originale Panasonic (DMW-AC11: opzionale).
- Per maggiori informazioni, leggere le istruzioni per l'uso dell'Adattatore CA e del DC Coupler.

Indicazioni visualizzate sul monitor

- Schermata di registrazione: 676
- Schermata di riproduzione: 689

- La schermata è un esempio di visualizzazione sul monitor quando [Imp. visualizzazione Monitor] è impostato su [].

Schermata di registrazione

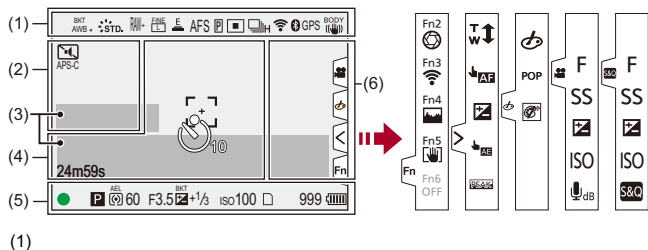







AWBc AWBw



Bilanciamento del bianco (→ [Bilanciamento del bianco \(WB\): 299](#))
 Temperatura colore (→ [Impostazione della temperatura colore: 304](#))

	Bracket bilanciamento del bianco, Bracket bilanciamento del bianco (Temperatura colore) (→[Più impostazioni] (Bracket bilanciamento del bianco): 248)
	Regolazione del bilanciamento del bianco (→Regolazione del bilanciamento del bianco: 305)
	Impostazione blocco AWB (→[Impostazione blocco AWB]: 521)
	Stile foto (→[Stile foto]: 307)
	Impostazione filtro (→[Impostazioni filtro]: 320)/ Regolazione degli effetti filtro (→Regolazione dell'Effetto Filtro: 322)
	LUT View Assist (→[Vis. assistita Log]: 416)
	HLG View Assist (→[Visualizz. assistita HLG]: 420)
	Qualità immagine (→[Qualità dell'immagine]: 110), Dimensioni immagine (→[Dim. immag.]: 108)
	Zoom ibrido (Foto) (→[Zoom ibrido (Foto)]: 194)
	Zoom ibrido (Video) (→[Zoom ibrido (Video)]: 201)
	Zoom con rifilatura (Foto) (→[Zoom di ritaglio (Foto)]: 191)
	Zoom con rifilatura (Video) (→[Zoom di ritaglio (Video)]: 197)
	Formato file di registrazione (→[Formato file registrazione]: 122)/ Qualità registrazione (→[Qualità reg.]: 123)
	Formato file di registrazione (→[Formato file registrazione]: 122)/ Qualità registrazione (→[Qualità reg.]: 123)
	Frame rate registrazione (→[Qualità reg.]: 123)/ Impostazione video al rallentatore e accelerato (→Video al rallentatore e accelerato: 393)
	Modalità messa a fuoco (→Selezione della modalità di messa a fuoco: 139, Registrare usando la messa a fuoco manuale: 183)
	Limitatore messa a fuoco (→[Limitatore di messa a fuoco]: 151)
	Bracket messa a fuoco (→[Più impostazioni] (Bracket messa a fuoco): 247)
	Blocco AF (→Blocco della messa a fuoco e dell'esposizione (Blocco AF/AE): 290)

	Blocco ghiera messa a fuoco (→[Blocco ghiera focus]: 526)
	Focus Peaking (→[Peaking Fuoco]: 188)
FULL APS-C PIXEL PIXEL	Area immagine del video (→[Area di immagine del film.]: 136)
	Modalità AF (→Selezione della modalità AF: 159)
	Impostazione riconoscimento AF (→Riconoscimento automatico: 162)
	Modalità avanzamento (→Selezione della modalità di scatto: 205)
	Collegato a Wi-Fi (→Verifica del funzionamento delle funzioni Wi-Fi e Bluetooth: 588)
	Collegato a Bluetooth (→Collegamento ad uno smartphone (collegamento Bluetooth): 606)
GPS	Registrazione della posizione (→[Registrazione luogo]: 631)
BODY 	Stabilizzatore di immagine (→Stabilizzatore di immagine: 255)
	Avviso oscillazioni fotocamera (→Utilizzo dello stabilizzatore di immagine: 257)

(2)

	Autoscatto (→ Registrazione usando l'autoscatto: 236)
	Modalità silenziosa (→ [Modalità silenziosa]: 249)
APS-C <small>PIXEL</small> <small>PIXEL</small>	Area immagine del video (→ [Area di immagine del film.]: 136)
	Visualizzazione anamorfica espansa (→ [Vis. Anamorfica ampliata]: 423)
	Indicazione sovrapposizione (→ [Sovrapposizione trasparente]: 542)
	LUT View Assist (→ [Vis. assistita Log]: 416)
C.Shd.	Compensazione ombreggiatura colore (→ [Comp. ombr. colore]: 335)

(3)

	Microfono integrato, Microfono esterno (→ [Disp. Livello reg. audio]: 361 , Microfoni esterni (Opzionali): 368)
96kHz/24bit	Qualità registrazione audio (→ [Qualità registrazione suono]: 365)
	Limitatore livello registrazione audio (→ [Limitator. livello reg. aud]: 366)
	Mute (→ [Ingresso audio muto]: 362)
Livello registrazione audio (→ [Disp. Livello reg. audio]: 361)	
Esposimetro (→ [Mis. espos.]: 541)	

(4)

	Istogramma (→[Istogramma]: 536)
	Area AF (→Operazioni area AF: 177)
+	Area esposimetrica spot (→[Mod. esposim.]: 267)
+	Indicatore centro (→[Indicatore centro]: 547)
	Autoscatto (→Registrazione usando l'autoscatto: 236)
	Blocco funzionamento (→[Imp. blocco funzionamento]: 531)
24m59s	Tempo di registrazione trascorso (→Operazioni base relative ai video: 113)
TC 00:00:00:00	Time code (→Time Code: 373)
	Immagine in corso di invio (→[Trasferim. automatico]: 629)

(5)

	Messa a fuoco (diventa verde) (→Operazioni base relative alla foto: 103)/ Stato della registrazione (diventa rosso) (→Modalità alta risoluzione: 215, Operazioni base relative ai video: 113)
LOW 	Messa a fuoco (in situazioni low light AF) (→AF bassa luminosità: 143)
STAR 	Messa a fuoco (Starlight AF) (→Starlight AF: 143)
iA P A S M  P S&Q P  P	Modalità di Registrazione (→Selezione della modalità di registrazione: 70)
	Cambio programma (→Cambio programma: 271)

	Modalità esposimetrica (→[Mod. esposim.]: 267)
	
AEL	Blocco AE (→Blocco della messa a fuoco e dell'esposizione (Blocco AF/AE): 290)
60	Velocità otturatore (→Operazioni base relative alla foto: 103)
F3.5	Valore apertura (→Operazioni base relative alla foto: 103)
^{BKT} F3.5	Bracket apertura (→[Più impostazioni] (Bracket Apertura): 246)
^{BKT}  +1/3	Valore compensazione esposizione (→Compensazione dell'esposizione: 286)
	Bracket esposizione (→[Più impostazioni] (Bracket Esposizione): 245)
 +1	Aiuto per l'esposizione manuale (→Aiuto per l'esposizione manuale: 281)
ISO100	Sensibilità ISO (→Sensibilità ISO: 292)/ Impostazione Doppio ISO nativo (→[Imp. ISO Doppia Nativa]: 296)
	Spia accesso scheda (si accende in rosso) (→Operazioni base relative ai video: 113)
	Nessuna scheda
	Scheda piena
999	Numero di foto che è possibile scattare (→Numero di foto che è possibile scattare e tempo registrazione video con le schede: 728)
r20	Numero di foto che è possibile scattare in sequenza (→Numero di foto che possono essere scattate in modo continuo: 212)
24m59s	Tempo registrazione video (→Autonomia di registrazione video: 729)
	Indicazione batteria (→Indicazioni di carica: 46)
	Alimentazione elettrica (→Uso della fotocamera mentre viene alimentata (alimentazione): 45)

(6)

	Icona avviso aumento temperatura (→ Registrazione: 699 , Funzione Wi-Fi: 707)
---	--

Scheda a sfioramento (→ [\[Impost. touch\]: 530](#))

	
	Pulsante Fn (→ Usare da [Fn2] a [Fn6] (icone Touch): 501)
	
	Zoom con rifilatura (Foto) (→ [Zoom di ritaglio (Foto)]: 191)/ Zoom con rifilatura (Video) (→ [Zoom di ritaglio (Video)]: 197)
	AF Touch, Scatto touch (→ Touch AF/Scatto touch: 97)
	Compensazione esposizione (→ Compensazione dell'esposizione: 286)
	AE touch (→ AE Touch: 100)
	Focus Peaking (→ [Peaking Fuoco]: 188)

 (→ Impostazione di un filtro tramite sfioramento: 323) /  /  (→ Operazioni durante la registrazione di video: 345)	
	Regolazione degli effetti filtro (→ Regolazione dell'Effetto Filtro: 322)
	Filtro on/off (→ Impostazione di un filtro tramite sfioramento: 323)
EXPS	Impostazioni filtro (→ [Impostazioni filtro]: 320)
F	Valore apertura (→ Operazioni durante la registrazione di video: 345)
SS	Velocità otturatore (→ Operazioni durante la registrazione di video: 345)
	Compensazione esposizione (→ Operazioni durante la registrazione di video: 345)
ISO	Sensibilità ISO (→ Operazioni durante la registrazione di video: 345)
 dB	Regolazione livello registrazione audio (→ Operazioni durante la registrazione di video: 345)
	Impostazione video al rallentatore e accelerato (→ Operazioni durante la registrazione di video: 345)

❖ Pannello di controllo



(1)

	Modalità di Registrazione (→ Selezione della modalità di registrazione: 70)
1/60	Velocità otturatore (→ Operazioni base relative alla foto: 103)
F3.5	Valore apertura (→ Operazioni base relative alla foto: 103)
 	Indicazione batteria (→ Indicazioni di carica: 46)/ Alimentazione elettrica (→ Uso della fotocamera mentre viene alimentata (alimentazione): 45)

(2)

	Sensibilità ISO (→ Sensibilità ISO: 292)/ Impostazione Doppio ISO nativo (→ [Imp. ISO Doppia Nativa]: 296)
	Valore compensazione esposizione (→ Compensazione dell'esposizione: 286)/ Aiuto per l'esposizione manuale (→ Aiuto per l'esposizione manuale: 281)

(3)

	Modalità avanzamento (→ Selezione della modalità di scatto: 205)
AFS	Modalità messa a fuoco (→ Selezione della modalità di messa a fuoco: 139 , Registrazione usando la messa a fuoco manuale: 183)
	Modalità AF (→ Selezione della modalità AF: 159)
FINE APS-C <small>PIXEL PIXEL</small> 	Qualità foto (→ [Qualità dell'immagine]: 110) Area immagine del video (→ [Area di immagine del film.]: 136)/ Formato file di registrazione (→ [Formato file registrazione]: 122)/ Qualità registrazione (→ [Qualità reg.]: 123)
3:2  30fps	Dimensioni immagine/Rapporto di aspetto (→ [Dim. immag.]: 108) Impostazione video al rallentatore e accelerato (→ Video al rallentatore e accelerato: 393)
	Stato connessione Wi-Fi/Bluetooth (→ Verifica del funzionamento delle funzioni Wi-Fi e Bluetooth: 588)
Fn 	Impostazioni pulsante Fn (→ Pulsanti Fn: 488)

(4)

 STD.	Stile foto (→ [Stile foto]: 307)
AWB	Bilanciamento del bianco (→ Bilanciamento del bianco (WB): 299)
 iOFF	i.Dynamic Range (→ [Intervallo i.Dinamico]: 289)
	Modalità esposimetrica (→ [Mod. esposim.]: 267)
	Nessuna scheda
	Scheda piena
999	Numero di foto che è possibile scattare (→ Numero di foto che è possibile scattare e tempo registrazione video con le schede: 728)
r20	Numero di foto che è possibile scattare in sequenza (→ Numero di foto che possono essere scattate in modo continuo: 212)
R24m59s	Tempo registrazione video (→ Autonomia di registrazione video: 729)
----	Nessuna scheda

❖ Pannello di controllo (Modalità Video creativa/Modalità Slow & Quick)

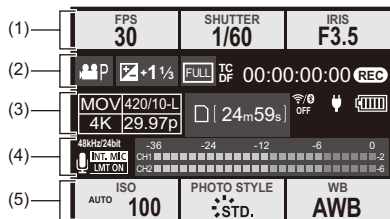

(1)

FPS 60	Frame rate (→[Qualità reg.]: 123)/ Impostazione video al rallentatore e accelerato (→Video al rallentatore e accelerato: 393)
SHUTTER 1/60	Velocità otturatore (→Modalità Esposizione automatica a priorità di tempi: 276)
IRIS F3.5	Valore apertura (→Modalità Esposizione automatica a priorità di apertura: 273)



(2)

	Modalità Esposizione (→Impostazione dell'esposizione per la registrazione di video: 343)
 	Valore compensazione esposizione (→Compensazione dell'esposizione: 286)/ Aiuto per l'esposizione manuale (→Aiuto per l'esposizione manuale: 281)
	Area immagine del video (→[Area di immagine del film.]: 136)
TC DF 00:00:00:00	Time code (→Time Code: 373)
	Stato della registrazione (→Indicazioni visualizzate sullo schermo durante la registrazione di video: 115)

(3)





	Formato file di registrazione (→[Formato file registrazione]: 122)/ Qualità registrazione (→[Qualità reg.]: 123)
24m59s	Tempo registrazione video (→Autonomia di registrazione video: 729)
	Stato connessione Wi-Fi/Bluetooth (→Verifica del funzionamento delle funzioni Wi-Fi e Bluetooth: 588)
 	Indicazione batteria (→Indicazioni di carica: 46)/ Alimentazione elettrica (→Uso della fotocamera mentre viene alimentata (alimentazione): 45)

(4)

 96kHz/24bit	Microfono integrato, Microfono esterno (→[Disp. Livello reg. audio]: 361, Microfoni esterni (Opzionali): 368) Qualità registrazione audio (→[Qualità registrazione suono]: 365)
	Limitatore livello registrazione audio (→[Limitator. livello reg. aud]: 366)
	Mute (→[Ingresso audio muto]: 362)

Livello registrazione audio (→[Disp. Livello reg. audio]: 361)

(5)

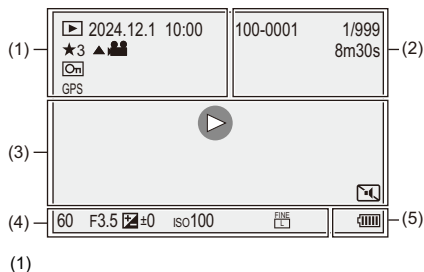

	Sensibilità ISO (→Sensibilità ISO: 292)/ Impostazione Doppio ISO nativo (→[Imp. ISO Doppia Nativa]: 296)
  	Stile foto (→[Stile foto]: 307)/ LUT View Assist (→[Vis. assistita Log]: 416)/ HLG View Assist (→[Visualizz. assistita HLG]: 420)
	Bilanciamento del bianco (→Bilanciamento del bianco (WB): 299)

Schermata di riproduzione





	Modalità riproduzione (→[Modo Play]: 479)
2024.12. 1 10:00	Data e ora di registrazione (→Impostazione dell'orologio (dopo la prima accensione): 63)
★3	Classificazione (→[Classificazione]: 483)
▲👤	Riproduzione video (→Riproduzione di video: 446)
	Foto protetta (→[Proteggj]: 483)
GPS	Registrazione della posizione (→[Registrazione luogo]: 631)
	Ottenere informazioni

(2)

100-0001	Numero file/cartella (→[Impost. cartella/file]: 556)
1/999	Numero immagine/Numero totale di immagini
9 immag. 9 file	Numero di immagini raggruppate/ Numero di file
8m30s	Tempo registrazione video (→ Riproduzione di video : 446)
▶ XXmXXs ■ XXs	Video al rallentatore e accelerato (→ Video al rallentatore e accelerato : 393)
	LUT View Assist (→ [Vis. assistita Log] : 416)
	HLG View Assist (→ [Visualizz. assistita HLG] : 420)

(3)

	Riproduzione (video) (→ Riproduzione di video: 446)
	Immagini raggruppate (→ Immagini raggruppate: 461)
TC 00:00:00:00	Time code (→ Time Code: 373)
96kHz/24bit	Qualità registrazione audio (→ [Qualità registrazione suono]: 365)
MOV 4K 420/10-L	Formato file di registrazione (→ [Formato file registrazione]: 122)/ Qualità registrazione (→ [Qualità reg.]: 123)
59.94p 60/59.94p	Frame rate (→ [Qualità reg.]: 123)/ Impostazione video al rallentatore e accelerato (→ Video al rallentatore e accelerato: 393)
FULL APS-C <small>PIXEL PIXEL</small>	Area immagine del video (→ [Area di immagine del film.]: 136)
	Stato connessione Wi-Fi/Bluetooth (→ Verifica del funzionamento delle funzioni Wi-Fi e Bluetooth: 588)
	Modalità silenziosa (→ [Modalità silenziosa]: 249)

(4)

Informazioni sulla registrazione

(5)

	Indicazione batteria (→ Indicazioni di carica: 46)
	Alimentazione elettrica (→ Uso della fotocamera mentre viene alimentata (alimentazione): 45)

Visualizzazione informazioni dettagliate

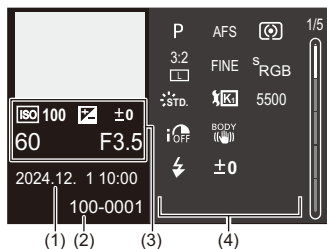

- (1) Data e ora di registrazione (→ [Impostazione dell'orologio \(dopo la prima accensione\): 63](#))
- (2) Numero file/cartella (→ [\[Impost. cartella/file\]: 556](#))
- (3) Informazioni di registrazione (base)
- (4) Informazioni di registrazione (avanzate)

Visualizzazione istogramma

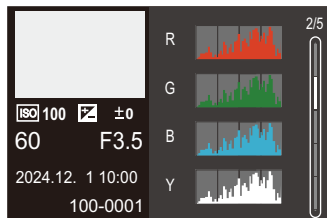

Visualizzazione Stile Foto



Visualizzazione del bilanciamento del bianco

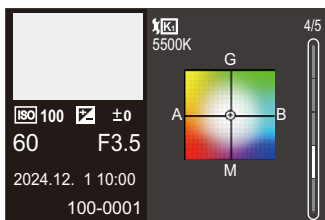

Visualizzazione informazioni obiettivi

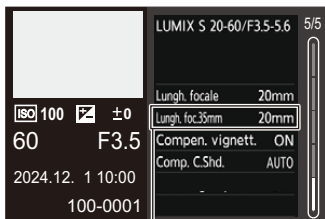

(5)

- (5) La lunghezza focale corrispondente all'angolo di campo quando si usa un obiettivo full frame con [Formato] impostato su [3:2]

Messaggi visualizzati

Significato dei messaggi principali visualizzati sullo schermo della fotocamera e metodi di risposta.

❖ Scheda

[Errore sch. di mem.]/[Formattare questa scheda?]

- Questo è un formato che non può essere utilizzato con la fotocamera. Inserire un'altra scheda o effettuare il backup dei dati necessari prima della formattazione. (→ [\[Formatta scheda\]: 555](#))

[Errore sch. di mem.]/[Questa scheda di memoria non è utilizzabile.]

- Utilizzare una scheda compatibile con la fotocamera. (→ [Schede di memoria utilizzabili: 23](#))

[Reinserire la scheda di memoria.]/[Provare con un'altra scheda]

- Impossibile accedere alla scheda. Reinserire la scheda.
- Inserire una scheda diversa.

[Errore lettura]/[Errore scrittura]/[Controllare la scheda]

- Lettura o scrittura dei dati non riuscita.
Spegnerne la fotocamera, reinserire la scheda e quindi riaccendere la fotocamera.
- La scheda può essere rotta.
- Inserire una scheda diversa.

[Registrazione movimento annullata a causa della limitazione della velocità di scrittura della scheda]

- La scheda non soddisfa i requisiti di velocità di scrittura per la registrazione. Usare una scheda di una Speed Class supportata. (→ [Schede SD che possono essere usate con questa fotocamera: 24](#))
- Se registrazione si interrompe anche in caso di utilizzo di una scheda con Speed Class specificata, la velocità di scrittura della scheda è troppo lenta. Consigliamo di effettuare il backup dei dati e formattare. (→ [\[Formatta scheda\]: 555](#))

❖ Obiettivo

[L'obiettivo non è montato correttamente. Non premere pulsante di sgancio con l'obiettivo montato.]

- Rimuovere l'obiettivo e quindi reinstallarlo senza premere il pulsante di sblocco dell'obiettivo. (→ [Installazione di un obiettivo: 54](#))
Riaccendere la fotocamera. Se il messaggio continua ad essere visualizzato, contattare il rivenditore.

[Montaggio dell'obiettivo non riuscito. Controllare se l'attacco sia sporco.]

- Rimuovere l'obiettivo dal corpo della fotocamera, quindi strofinare delicatamente i contatti dell'obiettivo e del corpo della fotocamera con un batuffolo di cotone asciutto.
Installare l'obiettivo. Riaccendere la fotocamera. Se il messaggio continua ad essere visualizzato, contattare il rivenditore.

❖ Batteria

[Batteria non utilizzabile]

- Utilizzare una batteria originale Panasonic.
Se questo messaggio viene visualizzato anche quando si utilizza una batteria Panasonic originale, contattare il rivenditore.
- Se il terminale della batteria è sporco, rimuovere lo sporco e la polvere dal terminale.

[La durata di questa batteria sta iniziando a diminuire e dovrebbe essere presa in considerazione per la sostituzione. Per mantenere l'affidabilità, astenersi dall'utilizzare questa batteria.]

- La batteria si è deteriorata. Cercare di non usare quella batteria.

❖ Varie

[Impossibile elim. alcune immagini]/[Impossibile elim. questa immagine]

- Le immagini che non sono conformi allo standard DCF non possono essere cancellate.

Effettuare il backup dei dati necessari prima di formattare la scheda. (→[[Formatta scheda](#)]: 555)

[Impossibile creare una cartella]

- È stato raggiunto il numero massimo di numeri cartelle, quindi non è possibile creare nuove cartelle.

Dopo aver formattato la scheda, eseguire [Azzera num. file] nel menu [Setup] ([Scheda/file]). (→[[Azzera num. file](#)]: 558)

[Spegnere e riaccendere la fotocamera]/[Errore di sistema]

- Spegnere e riaccendere la fotocamera.

Se il messaggio viene visualizzato anche quando si effettua più volte questa operazione, contattare il rivenditore.

Ricerca guasti

- Alimentazione, Batteria: 698
- Registrazione: 699
- Video: 704
- Riproduzione: 705
- Monitor: 706
- Funzione Wi-Fi: 707
- TV, PC: 711
- Varie: 712

Prima di tutto provare le seguenti procedure.

Se il problema non si risolve, è possibile migliorare la situazione selezionando [Azzera] (→ [Azzera]: 89) nel menu [Setup] ([Impostazione]).

Alimentazione, Batteria

La fotocamera si spegne automaticamente.

- [Modo di risparmio energia] è abilitato. (→ [Modo di risparmio energia]: 48)

La batteria si scarica troppo velocemente.

- Durante il collegamento Wi-Fi, la batteria si scarica velocemente.
Spegnerne frequentemente la fotocamera, ad esempio usando [Modo di risparmio energia] (→ [Modo di risparmio energia]: 48).
- Quando [AF cont.] è impostato su [MODE2], la batteria si scarica più velocemente. È possibile ridurre il consumo della batteria impostando su [MODE1] o [OFF]. (→ [AF cont.]: 349)

Registrazione

La registrazione si arresta prima del termine. Non è possibile registrare. Non è possibile utilizzare alcune funzioni.

- La temperatura della fotocamera aumenta più velocemente nelle seguenti circostanze: quando la temperatura ambiente è elevata, durante l'uso continuo come quando si registra video ad alta definizione o si trasmette via HDMI. Quando la temperatura della fotocamera aumenta, sullo schermo lampeggia []. Se si continua a utilizzare la fotocamera, sullo schermo viene visualizzato un messaggio che indica che la fotocamera non può essere utilizzata e alcune funzioni, come la registrazione o la trasmissione HDMI, si arresteranno. Attendere che la fotocamera si raffreddi e che appaia il messaggio che indica che può essere usata nuovamente. Quando appare il messaggio che indica che può essere usata nuovamente, spegnere e riaccendere la fotocamera.
- Se si continua ad utilizzare la fotocamera anche dopo che alcune funzioni si sono arrestate, con determinati valori di temperatura ambiente e con determinate modalità di funzionamento è possibile che la temperatura della fotocamera non diminuisca, e che l'alimentazione si interrompa automaticamente.

Impossibile registrare immagini. L'otturatore non funzionerà immediatamente quando si preme il pulsante di scatto dell'otturatore.

- Se [Focus/Priorità scatto] è impostato su [FOCUS], la registrazione non inizierà sino a che non verrà ottenuta la messa a fuoco. (→ [\[Focus/Priorità scatto\]: 524](#))

L'immagine registrata è biancastra.

- Le immagini possono apparire biancastre quando l'obiettivo o il sensore dell'immagine risulta sporco a causa di impronte digitali o simili. Se l'obiettivo è sporco, spegnere la fotocamera, quindi pulire la superficie dell'obiettivo con un panno asciutto e morbido. Per informazioni su come pulire il sensore dell'immagine (→ [Sporco sul sensore dell'immagine: 714](#))

L'immagine registrata è troppo luminosa o troppo scura.

- Assicurarsi che Blocco AE non sia impostato nei casi in cui non è appropriato.
(→ [Blocco della messa a fuoco e dell'esposizione \(Blocco AF/AE\): 290](#))

Più immagini vengono registrate contemporaneamente.

- Quando la modalità avanzamento è impostata su [] (Scatto a raffica), tenendo premuto il pulsante di scatto dell'otturatore verranno scattate foto a raffica.
(→ [Selezione della modalità di scatto: 205](#))
- Quando è impostato [Bracketing], premendo il pulsante di scatto dell'otturatore vengono registrate più immagini mentre vengono automaticamente modificate le impostazioni. (→ [Registrazione con bracket: 241](#))

Il soggetto non è correttamente a fuoco.

- Verificare quanto segue:
 - Il soggetto si trova al di fuori dell'area di messa fuoco?
 - [AF puls.scatto] è impostato su [OFF]? (→ [\[AF puls.scatto\]: 527](#))
 - [Focus/Priorità scatto] è impostato su [RELEASE]? (→ [\[Focus/Priorità scatto\]: 524](#))
 - È impostato Blocco AF (→ [Blocco della messa a fuoco e dell'esposizione \(Blocco AF/AE\): 290](#)) quando non è appropriato?
 - [Limitatore di messa a fuoco] è impostato su [ON]? (→ [\[Limitatore di messa a fuoco\]: 151](#))
 - [Micro regolazione AF] è impostato? (→ [\[Micro regolazione AF\]: 155](#))

Impossibile mettere a fuoco o zoomare con l'obiettivo.

- Verificare quanto segue:
 - [Blocco ghiera focus] è impostato su [ON]? (→ [\[Blocco ghiera focus\]: 526](#))

L'immagine registrata è sfocata. Lo stabilizzatore di immagine non è efficace.

- Quando si riprendono immagini in condizioni di scarsa illuminazione, la velocità dell'otturatore diminuirà ed è possibile che la funzione di stabilizzazione dell'immagine non funzioni correttamente.

In questi casi, usare un treppiede e l'autoscatto quando si registra.

Sull'immagine registrata è presente del rumore. Sulla foto appare del rumore.

- Provare ad effettuare le seguenti operazioni:
 - Ridurre la sensibilità ISO. (→ [Sensibilità ISO: 292](#))
 - Aumentare [Riduz. rumore] in [Stile foto] in direzione positiva, o regolare ciascuna voce diversa da [Riduz. rumore] in direzione negativa. (→ [Regolazione qualità dell'immagine: 312](#))
- Quando la fotocamera viene usata in modo continuo, la temperatura all'interno della fotocamera può aumentare e questo può causare una qualità inferiore dell'immagine. Si consiglia di spegnere la fotocamera quando non si sta registrando.

Il soggetto appare distorto nell'immagine.

- Quando si riprende un soggetto in movimento, il soggetto potrebbe apparire distorto nell'immagine.

Questa è una caratteristica del sensore CMOS presente nella fotocamera. Non si tratta di un malfunzionamento.

Sotto luci fluorescenti o a LED è possibile che sull'immagine compaiano striature o sfarfallii.



- Si tratta di una caratteristica dei sensori CMOS che fungono da sensori di cattura della fotocamera.
Non si tratta di un malfunzionamento.
- Abbassando la velocità dell'otturatore è possibile ridurre l'effetto delle strisce orizzontali.
- Se sono visibili sfarfallio o strisce orizzontali quando si registrano video, il problema può essere ridotto regolando la velocità dell'otturatore.
Impostare [Riduzione sfarfal. (Video)] (→[[Riduzione sfarfal. \(Video\)](#)]: 377) o fissare la velocità dell'otturatore con la modalità [M]/[S&Q] (→[Modalità di registrazione specifiche per video \(Video creativo/S&Q\)](#): 341).
- È possibile regolare la velocità dell'otturatore in modo più granulare utilizzando [Scansione sincron. (Foto)] o [Scansione sincron. (Video)]. (→[[Scansione sincron. \(Foto\)](#)]: 251, [[Scansione sincron. \(Video\)](#)]: 425)

Con valori elevati di sensibilità ISO appaiono delle striature.

- Le striature appaiono con valori elevati di sensibilità ISO o a seconda dell'obiettivo che si utilizza.
Diminuire la sensibilità ISO. (→[Sensibilità ISO](#): 292)

La luminosità o colorazione dell'immagine registrata sono diverse da quelle della scena reale.

- Quando si registra sotto luci fluorescenti o a LED, aumentando la velocità dell'otturatore è possibile che la luminosità o la colorazione cambino leggermente. Questo è dovuto alle caratteristiche della sorgente luminosa, e non è indice di un malfunzionamento.
- Quando si riprendono dei soggetti in condizioni di forte illuminazione, o si registra sotto luci fluorescenti, a LED, al mercurio o al sodio, è possibile che la colorazione o luminosità dello schermo varino o che sullo schermo compaiano delle striature orizzontali.

Nell'immagine ripresa un punto luminoso che non era presente sul soggetto.

- Sul sensore delle immagini potrebbero mancare dei pixel.
Eseguire [Pixel refresh]. (→[Pixel refresh]: 569)

Video

Impossibile registrare video.

- Tentare nuovamente riportando [Frequenza di sistema] all'impostazione originale o inserendo un'altra scheda.
- Quando si usa una scheda con grande capacità, potrebbe non essere possibile registrare per un determinato tempo dopo avere acceso la fotocamera.

Nei video vengono registrati click e ronzii anomali. L'audio registrato è molto basso.

- A seconda delle condizioni di registrazione o dell'obiettivo usato, il suono di funzionamento dell'apertura e della messa a fuoco potrebbe essere registrato nei video.
È possibile impostare l'operazione di messa a fuoco durante la registrazione di video su [OFF] in [AF cont.] (→ [AF cont.]: 349).
- Non bloccare il foro del microfono durante la registrazione di video.

Nei video viene registrato un suono di funzionamento.

- Si consiglia di impostare la modalità [M]/[S&Q] e di registrare in modalità touch se i suoni di funzionamento disturbano la registrazione. (→ [Operazioni durante la registrazione di video: 345](#))

Riproduzione

Impossibile riprodurre. Non vi sono foto registrate.

- Cartelle ed immagini processate su un PC non possono essere riprodotte sulla fotocamera.
- Alcune immagini non vengono visualizzate quando viene impostato [Modo Play]. Impostare su [Play Normale]. (→[Modo Play]: 479)
- Non è possibile riprodurre i video ripresi con una [Frequenza di sistema] diversa. Impostare nuovamente la [Frequenza di sistema] utilizzata durante la registrazione. (→[Frequenza di sistema]: 120)

Monitor

Il Monitor si spegne anche se la fotocamera è accesa.

- Se non si eseguono operazioni durante il periodo di tempo impostato, si attiva [Monitor auto off] (→ [\[Monitor auto off\]: 49](#)) e il monitor si spegne.

È possibile che vi sia un brevissimo sfarfallio, o un cambiamento significativo nella luminosità dello schermo.

- Questo avviene quando si preme parzialmente il pulsante di scatto o quando cambia la luminosità del soggetto, che porta alla modifica dell'apertura dell'obiettivo. Non si tratta di un malfunzionamento.

Funzione Wi-Fi

Non è possibile stabilire una connessione Wi-Fi. Si perde il collegamento con le onde radio. Il punto di accesso wireless non viene visualizzato.

Consigli generali per l'utilizzo di una connessione Wi-Fi

- Rimanere all'interno dell'area utile di comunicazione del dispositivo da collegare.
- L'utilizzo vicino a dispositivi che utilizzano la frequenza 2,4 GHz, come forni a microonde e telefoni cordless può causare la perdita di onde radio.
Usare la fotocamera ad una distanza sufficiente da questi dispositivi.
- Quando l'autonomia rimanente della batteria è limitata, potrebbe non essere possibile collegarsi o mantenere la comunicazione con altri dispositivi.
(Viene visualizzato un messaggio come [Errore di comunicazione].)
- Se si posiziona la fotocamera su un tavolo o scaffale in metallo, le onde radio potrebbero essere influenzate negativamente. In questi casi potrebbe non essere possibile stabilire una connessione.
Allontanare la fotocamera dalla superficie metallica.

Punto di accesso wireless

- Verificare che sia possibile usare il punto di accesso wireless collegato.
- Verificare le condizioni delle onde radio del punto di accesso wireless.
 - Avvicinare la fotocamera al punto di accesso wireless.
 - Modificare la posizione e l'angolazione del punto di accesso wireless.
- A seconda del punto di accesso wireless, l'onda radio potrebbe non essere visualizzata anche se è presente.
 - Spegner e quindi riaccendere il punto di accesso wireless.
 - Se non è possibile impostare automaticamente il canale wireless del punto di accesso wireless, impostare manualmente il canale supportato dalla fotocamera.
 - Se l'SSID del punto di accesso wireless è impostato in modo da non essere trasmesso, potrebbe non venire rilevato.
Immettere l'SSID, quindi effettuare nuovamente la connessione. (→ [Collegamento tramite immissione manuale: 645](#))
- A seconda dell'access point wireless, la connessione potrebbe essere disconnessa automaticamente dopo che è passato un determinato tempo.
Effettuare nuovamente la connessione.

Connessione tramite un punto di accesso wireless non possibile.

- Le informazioni relative al punto di accesso wireless impostate sulla fotocamera sono errate.
Verificare il tipo di autenticazione e la chiave di codifica. (→ [Collegamento tramite immissione manuale: 645](#))
- Le onde radio emesse da altri dispositivi possono bloccare la connessione a un access point wireless.
Controllare lo stato degli altri dispositivi collegati al punto di accesso wireless, così come lo stato di altri dispositivi wireless.

La connessione Wi-Fi su un dispositivo iOS non riesce.

- Seguire il messaggio visualizzato per consentire la connessione alla fotocamera. Se la connessione continua a non essere possibile, selezionare l'SSID della fotocamera sulla schermata di setup Wi-Fi dello smartphone per effettuare la connessione.
Se l'SSID non viene visualizzato, spegnere e riaccendere la fotocamera, quindi effettuare nuovamente la connessione Bluetooth.

Non è possibile la connessione Wi-Fi con uno smartphone.

- Nelle impostazioni Wi-Fi dello smartphone, impostare la fotocamera come punto di accesso a cui connettersi.

Quando si tenta il collegamento ad un PC tramite Wi-Fi, questo non riconosce il nome utente e la password e la connessione non è possibile.

- A seconda della versione del sistema operativo, esistono due tipi di account utente (account locale/account Microsoft).
Accertarsi di usare il nome utente e la password dell'account locale.

Il PC non viene riconosciuto quando utilizzo una connessione Wi-Fi. Non è possibile collegare la fotocamera al PC usando la funzione Wi-Fi.

- Al momento dell'acquisto, questa fotocamera è impostata in modo da usare "WORKGROUP" come nome del Gruppo di lavoro. Se è stato modificato il nome workgroup del PC, questo non verrà riconosciuto. Nel menu [Impostazione Wi-Fi], [Connessione PC], cambiare il nome del workgroup del PC a cui ci si collega. (→[Connessione PC]: 654)
- Verificare che il nome e la password utilizzati per il login siano state immessi correttamente.
- Quando le impostazioni dell'orologio del PC collegato alla fotocamera variano considerevolmente rispetto a quelle della fotocamera, la fotocamera non può essere collegata al PC a seconda del sistema operativo.



L'invio di video o immagini si interrompe mentre l'operazione è in corso. Alcuni video o alcune immagini non possono essere inviati.

- La dimensione dell'immagine è troppo grande?
 - Ridurre la dimensione dell'immagine in [Dimensioni] (→[Dimensioni]: 651) e quindi inviare.
 - Effettuare la trasmissione dopo aver diviso il video con [Dividi film.] (→[Dividi film.]: 453).
- Il formato file del video che può essere inviato varia a seconda della destinazione. (→[Immagini che possono essere inviate: 640])
- Se l'invio di video/immagini non riesce, si consiglia di trasferirli utilizzando un cavo di collegamento USB.

Ho dimenticato la password per il Wi-Fi.

- Nel menu [Setup] ([Impostazione]), [Azzerare], resettare le impostazioni di rete. (→[Azzerare]: 89)
Tuttavia, verranno reimpostate anche tutte le informazioni impostate in [Impostazione Wi-Fi] e [Bluetooth].

La funzione Wi-Fi/Bluetooth si arresta. Non utilizzabile.

- Quando la temperatura della fotocamera aumenta mentre si sta utilizzando la funzione Wi-Fi/Bluetooth, sullo schermo lampeggia l'indicazione []. Se si continua a utilizzare la fotocamera, l'indicazione [] rimane costantemente accesa e la funzione Wi-Fi/Bluetooth si arresta. (Non è nemmeno possibile modificare le impostazioni.)

Sarà possibile utilizzare nuovamente la funzione Wi-Fi/Bluetooth quando la temperatura della fotocamera si sarà abbassata e l'indicazione [] sarà scomparsa. Se [Bluetooth] era impostato su [ON] prima che la funzione si arrestasse, la fotocamera si ricollega automaticamente.

TV, PC

Le immagini sul televisore sono visualizzate con bande grigie.

- A seconda del [Formato] è possibile che vengano visualizzate delle bande grigie nella parte superiore e inferiore o destra e sinistra delle immagini. È possibile cambiare il colore della banda in [Colore di sfondo (Play)] in [Collegamento HDMI] nel menu [Setup] ([INGRESSO/USCITA]). (→[Colore di sfondo (Play)]: 565)

Le immagini non possono essere importate anche quando è stato effettuato un collegamento con un PC.

- Impostare la [Modo USB] della fotocamera su [PC(Storage)]. (→[Modo USB]: 563)
- Spegnerne e riaccendere la fotocamera.

Varie

Quando si scuote la fotocamera, si sente un tintinnio provenire dal suo interno.

- Il suono è causato dallo stabilizzatore all'interno del corpo. Non si tratta di un malfunzionamento.

Si sente un rumore metallico proveniente dall'obiettivo quando la fotocamera viene accesa o spenta, o quando la fotocamera viene fatta oscillare. Durante la registrazione si sente un rumore proveniente dall'obiettivo.

- Si tratta del suono del movimento delle lenti interne o del funzionamento dell'apertura. Non si tratta di un malfunzionamento.

Per errore è stata selezionata una lingua non leggibile.

- Selezionare nuovamente la lingua dal menu usando la seguente procedura:

 ⇒ [] ⇒ [] ⇒ [] ⇒ Selezionare la lingua desiderata (→ [Lingua]: 570)

La fotocamera si scalda.

- La superficie della fotocamera ed il retro del monitor possono scaldarsi durante l'utilizzo, ma questo non indica un problema di prestazioni o di qualità.

Precauzioni per l'uso

❖ La fotocamera

Tenere l'unità quanto più lontano possibile da apparecchi elettromagnetici (come forni a microonde, TV, videogiochi, ecc.).

- Se si utilizza l'unità sopra o vicino a un apparecchio TV, le immagini e/o i suoni di questa unità potrebbero essere disturbati dalle onde elettromagnetiche.
- Non utilizzare l'unità vicino a telefoni cellulari perché ciò potrebbe essere causa di disturbi alle immagini e/o ai suoni.
- I dati registrati possono essere danneggiati e le immagini possono essere distorte dai forti campi magnetici creati da altoparlanti o motori di grandi dimensioni.
- Le onde elettromagnetiche possono avere effetti negativi sull'unità, causando disturbi a immagini e/o suoni.
- Se l'unità è disturbata da apparecchi elettromagnetici e smette di funzionare correttamente, spegnerla e rimuovere la batteria o scollegare l'adattatore CA. Ricollegare quindi la batteria o ricollegare l'adattatore CA e accendere l'unità.

Non utilizzare l'unità vicino a trasmettitori radio o linee ad alta tensione.

- Se si registrano delle immagini vicino a trasmettitori radio o linee ad alta tensione, immagini e/o suoni potrebbero risultare disturbati.

Non tirare eccessivamente i cavi.

Non spruzzare insetticidi o sostanze chimiche volatili sulla fotocamera.

- Se tali sostanze chimiche vengono spruzzate sulla fotocamera, il corpo della fotocamera può essere danneggiato e la finitura superficiale può venire asportata.

Non tenere a lungo a contatto con la fotocamera prodotti in plastica, PVC o materiali simili.

❖ Pulizia

Prima di pulire la fotocamera, rimuovere la batteria o il DC coupler e scollegare la spina dalla presa elettrica. Poi pulire la fotocamera con un panno morbido asciutto.

- Quando la fotocamera è estremamente sporca, è possibile pulirla rimuovendo la sporcizia con un panno umido strizzato, e quindi passando un panno asciutto.
- Non utilizzare solventi quali benzina, diluenti, alcol, detersivi da cucina, ecc., poiché potrebbero deformare le superfici della fotocamera, come quelle dell'involucro esterno e dell'attacco, o causare il distacco della finitura esterna.
- Quando si utilizza un panno chimico, seguire attentamente le relative istruzioni.

❖ Sporco sul sensore dell'immagine

Se dello sporco penetra all'interno dell'innesto quando si cambia un obiettivo, a seconda delle condizioni di registrazione, potrebbe aderire al sensore dell'immagine e apparire sulla foto registrata.

Per evitare che detriti o polvere penetrino all'interno del corpo della fotocamera, evitare di cambiare l'obiettivo in luoghi polverosi, e installare sempre l'apposito coperchio o un obiettivo quando si ripone la fotocamera. Rimuovere eventuali tracce di sporcizia dal coperchio del corpo prima di installarlo.

Funzione di riduzione della polvere

La fotocamera dispone di una funzione di riduzione della polvere che rimuove lo sporco e la polvere che si sono attaccati alla parte anteriore del sensore delle immagini.

Se la polvere è particolarmente evidente, dal menu [Setup] ([Altro]), effettuare [Pul. sensore]. (→[Pul. sensore]: 570)

Rimozione dello sporco sul sensore dell'immagine

Il sensore immagine è uno strumento preciso e delicato, accertarsi pertanto di osservare le seguenti norme quando è necessario pulirlo da sé.

- Soffiare via la polvere dalla superficie del sensore dell'immagine usando un soffietto disponibile in commercio.

Non soffiare via la polvere con una forza eccessiva.

- Non inserire il soffietto oltre l'innesto dell'obiettivo.

Il soffietto potrebbe graffiare il sensore dell'immagine se viene a contatto con esso.

- Per la pulizia del sensore non utilizzare alcun oggetto al di fuori della spazzola.
- Se non è possibile rimuovere la sporcizia o la polvere con il soffietto, consultare il rivenditore o Panasonic.

❖ Monitor

- Non premere forte sul monitor.

Questo potrebbe provocare colorazione irregolare o malfunzionamenti.

- Per la produzione dello schermo del monitor viene utilizzata una tecnologia ad altissima precisione. È tuttavia possibile che sullo schermo vi siano alcuni punti scuri o luminosi, o punti che sono costantemente accesi (rosso, blu o verde).

Non si tratta di un malfunzionamento.

Sebbene le parti dello schermo del monitor siano fabbricate con una tecnologia di grandissima precisione, è possibile che alcuni pixel siano inattivi o sempre accesi. Questo non influenzerà le immagini registrate su una scheda.

❖ Obiettivo

- **Quando si usa questo obiettivo, fare attenzione che non cada e che non subisca urti e non applicare forza eccessiva su di esso. In caso contrario si potrebbero provocare malfunzionamenti o danni all'obiettivo ed alla fotocamera digitale.**
- Non puntare direttamente l'obiettivo verso il sole o sorgenti luminose intense. La luce concentrata potrebbe causare incendio o danni.
- Evitare di esporre direttamente questa fotocamera (l'obiettivo) a raggi luminosi intensi, come la luce laser. Tali raggi possono distruggere il sensore dell'immagine e provocare il malfunzionamento della fotocamera.
- Le immagini possono essere influenzate da polvere, sporco e macchie (acqua, olio, impronte digitali, ecc.) sulla superficie della lente. Prima e dopo la registrazione, usare un soffietto per rimuovere polvere e sporco dalla superficie della lente, quindi strofinare delicatamente con un panno morbido asciutto per rimuovere lo sporco.
- Quando non si usa la fotocamera, fissare il copriobiettivo ed il copriobiettivo posteriore per evitare che polvere e sporco aderiscano alla fotocamera o entrino al suo interno.
- Per proteggere i punti di contatto dell'obiettivo (A), non fare quanto segue. Queste azioni potrebbero provocare un malfunzionamento.
 - Toccare i punti di contatto dell'obiettivo.
 - Sporcare i punti di contatto dell'obiettivo.
 - Posizionare l'obiettivo con la sua superficie di innesto rivolta verso il basso.

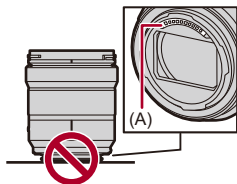

- Per migliorare le prestazioni dell'obiettivo intercambiabile (S-R2060/S-R28200/S-R1840) in termini di resistenza alla polvere ed agli schizzi, sull'attacco dell'obiettivo è presente una protezione in gomma.
 - La gomma sull'innesto dell'obiettivo lascerà segni di striscio sull'innesto della fotocamera digitale, ma questo non influisce sulle prestazioni.
 - Per sostituire la protezione in gomma sull'innesto dell'obiettivo, contattare Panasonic.

❖ Batteria

La batteria è una batteria ricaricabile agli ioni di litio.

È estremamente sensibile alla temperatura ed all'umidità e l'effetto sulle prestazioni aumenta con l'aumento o la diminuzione della temperatura.

Non lasciare che i terminali della batteria (B) si sporchino.

- Strofinare con un panno asciutto se si sporcano.

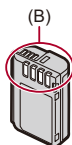

Rimuovere sempre la batteria dopo l'uso.

- Collocare la batteria in una busta di plastica ecc. e tenerla lontano da oggetti metallici (graffette, ecc.) per stoccaggio o trasporto.

Se si fa accidentalmente cadere la batteria, controllare che il corpo e i contatti della batteria non siano deformati.

- Se la batteria con contatti deformati viene inserita nella fotocamera, questo causerà danni alla fotocamera.

Se la batteria è inutilizzabile, buttarla via.

- Le batterie hanno una durata limitata.
- Non gettare le batterie nel fuoco perché può verificarsi un'esplosione.

Evitare che oggetti metallici (come collane, forcine, ecc.) vengano a contatto coi terminali della batteria.

- Questo può causare cortocircuiti o la generazione di calore. Inoltre si rischiano gravi ustioni se si tocca una batteria.

❖ Scheda

Non lasciare la scheda in aree con temperature elevate, luce solare diretta, o in aree soggette ad onde elettromagnetiche ed elettricità statica.

Non piegare o far cadere la scheda.

Non esporre la scheda a forti vibrazioni.

- Altrimenti, la scheda ed i dati registrati potrebbero essere danneggiati.
- Collocare la scheda nell'apposita custodia dopo l'uso e quando si ripone o si trasporta la scheda.
- Non consentire che sporco, acqua o altri corpi estranei finiscano sui contatti sulla scheda.

Inoltre, non toccare la contatti con le mani.

❖ Informazioni personali

Informazioni personali vengono memorizzate all'interno della fotocamera e nelle immagini registrate.

Consigliamo di aumentare la sicurezza impostando una password Wi-Fi e un blocco della funzione Wi-Fi per proteggere le informazioni personali.

(→[[Impostazione Wi-Fi](#)]: 653)

- Le immagini possono contenere informazioni che possono essere utilizzate per identificare l'utente, ad esempio data ed ora di registrazione e informazioni sulla posizione.

Disclaimer

- Le informazioni, incluse quelle personali, possono essere alterate o cancellate per effetto di operazioni errate, elettricità statica, incidenti, malfunzionamenti, riparazioni o altri fattori.

Precisiamo subito che Panasonic non può essere ritenuta responsabile per alcun danno diretto o indiretto dovuto all'alterazione o alla perdita di dati o informazioni personali.

Quando si richiede una riparazione o si trasferisce/smaltisce la fotocamera

- Dopo aver effettuato una copia delle informazioni personali, accertarsi di cancellare le informazioni personali, come le impostazioni di connessione alla rete LAN wireless registrate o salvate nella fotocamera con [Azzerare] (→[[Azzerare](#)]: 89).
- Resettare le impostazioni per proteggere le informazioni personali. (→[[Azzerare](#)]: 89)
- Rimuovere la scheda dalla fotocamera.
- Quando la fotocamera viene riparata le impostazioni possono essere riportate alle condizioni di fabbrica.
- Se le operazioni sopra indicate non sono possibili a causa di un malfunzionamento contattare il rivenditore presso cui si è acquistata la fotocamera o Panasonic.

Punti da ricordare quando si smaltisce/trasferisce la scheda di memoria

Se si esegue un'operazione di formattazione o di eliminazione utilizzando la fotocamera o un PC, verranno modificate solo le informazioni di gestione dei file ed i dati presenti nella scheda non verranno eliminati completamente.

Consigliamo di distruggere fisicamente la scheda o di usare software per l'eliminazione di dati per PC, disponibile in commercio, per cancellare completamente i dati della scheda quando si smaltisce/trasferisce la scheda.

L'utente è responsabile della gestione dei dati sulle schede.

❖ Quando non si utilizza la fotocamera per un lungo periodo di tempo

- Accertarsi di rimuovere la batteria e la scheda dalla fotocamera.
Se la batteria viene lasciata nella fotocamera, potrebbe scaricarsi eccessivamente e diventare inutilizzabile anche dopo la carica.
- Conservare la batteria in un luogo fresco e asciutto, a temperatura relativamente stabile.
(Temperatura consigliata: 15 °C - 25 °C; umidità consigliata: 40 %RH a 60 %RH)
- Se viene riposta per un lungo periodo di tempo, si consiglia di caricare la batteria una volta all'anno, dopo averla inserita completamente scarica nella fotocamera, e quindi di rimuoverla dalla fotocamera e riporla nuovamente.
- Quando si tiene la fotocamera in un ripostiglio o in un armadietto, si consiglia di porvi accanto un dissecante (silica gel).
- Controllare tutte le parti prima di registrare quando non si è usata la fotocamera per un lungo periodo di tempo.

❖ Dati delle immagini

- I dati registrati possono venire danneggiati o andare perduti se la fotocamera si rompe perché non è stata trattata correttamente.
Panasonic non può essere ritenuta responsabile per eventuali danni dovuti alla perdita di dati registrati.

❖ Treppiede

- Accertarsi che il treppiede sia stabile quando la fotocamera è installata su di esso.
- Quando si utilizza un treppiede, la rimozione della batteria potrebbe non essere possibile.
- È necessario fare attenzione perché stringere troppo la vite potrebbe danneggiare la fotocamera o causare il distacco dell'etichetta con i dati.
- A seconda del tipo di treppiede che si usa, l'obiettivo può interferire con la testa del treppiede se l'obiettivo che si sta usando ha un grande diametro.
Cercare di stringere le viti del treppiede in questo caso potrebbe danneggiare la fotocamera o l'obiettivo.
Consigliamo di usare l'Adattatore treppiede (DMW-TA1: opzionale).
- Consultare anche le istruzioni per l'uso del treppiede.

❖ Tracolla

- Se si installa un obiettivo intercambiabile pesante sul corpo della fotocamera, non trasportare la fotocamera per la tracolla.
Sostenere la fotocamera e l'obiettivo quando li si trasporta.

❖ Funzione Wi-Fi

Utilizzo della fotocamera come dispositivo LAN wireless.

Quando si utilizzano dispositivi o sistemi computerizzati che richiedono un livello di sicurezza maggiore rispetto ai dispositivi LAN wireless, accertarsi che vengano prese misure appropriate, tenendo conto delle specifiche progettuali e dei difetti dei sistemi in questione.

Panasonic non potrà essere ritenuta responsabile per eventuali danni derivanti dall'utilizzo della fotocamera per scopi diversi dall'utilizzo come dispositivo LAN wireless.

Si presume che la funzione Wi-Fi di questa fotocamera sia utilizzata nei paesi dove questa fotocamera viene venduta.

La fotocamera potrebbe violare le norme relative alle onde radio se viene utilizzata in paesi diversi da quelli dove questa fotocamera viene venduta. Panasonic non è responsabile di eventuali violazioni.

Esiste il rischio che i dati inviati e ricevuti tramite onde radio possano essere intercettati.

Si noti che i dati inviati e ricevuti tramite onde radio potrebbero essere intercettati da terzi.

Non utilizzare la fotocamera in presenza di campi magnetici, elettricità statica o interferenze.

- Non utilizzare la fotocamera in presenza di campi magnetici, elettricità statica o interferenze, ad esempio vicino a forni a microonde. Questi possono causare l'interruzione delle onde radio.
- L'utilizzo della fotocamera vicino a dispositivi come forni a microonde o telefoni cordless che usano la banda radio 2,4 GHz possono causare una diminuzione delle prestazioni in entrambi i dispositivi.

Non connettersi a una rete wireless che non si è autorizzati ad usare.

Quando si usa Wi-Fi, potrebbero essere visualizzate reti wireless (SSID) che non si è autorizzati ad usare, ma non ci si dovrebbe collegare a queste in quanto potrebbe essere considerato un accesso non autorizzato.

Numero di foto che è possibile scattare ed autonomia di registrazione con la batteria

Di seguito sono elencate il numero di foto che è possibile scattare e l'autonomia di registrazione quando si usa la batteria in dotazione.

- Il numero di foto che è possibile scattare si basa sugli standard CIPA (Camera & Imaging Products Association).
- Usando una scheda di memoria SDXC Nextorage.
- I valori indicati sono approssimativi.

❖ Registrazione di foto (quando si utilizza il monitor)

Quando si utilizza l'obiettivo intercambiabile (S-R2060)

Numero di foto che è possibile scattare	470
---	-----

Quando si utilizza l'obiettivo intercambiabile (S-R28200)

Numero di foto che è possibile scattare	430
---	-----

Quando si utilizza l'obiettivo intercambiabile (S-R1840)

Numero di foto che è possibile scattare	450
---	-----

❖ Registrazione di video (quando si utilizza il monitor)

Quando si utilizza l'obiettivo intercambiabile (S-R2060)

[Formato file registrazione]	[Qualità reg.]	Tempo di registrazione continua disponibile (minuti)			Autonomia di registrazione effettiva disponibile (minuti)		
		[Area di immagine del film.]			[Area di immagine del film.]		
		[FULL]	[APS-C]	$\frac{\text{PIXEL}}{\text{PIXEL}}$	[FULL]	[APS-C]	$\frac{\text{PIXEL}}{\text{PIXEL}}$
[MP4(Lite)]	[3.8K/10bit/50M/30p]	100	120	120	50	60	60
	[3.8K/10bit/50M/25p]						
[MP4]	[4K/10bit/100M/60p]		100	100		50	50
	[4K/10bit/100M/50p]						
	[4K/8bit/100M/30p]	120	110	110	60	55	55
	[4K/8bit/100M/25p]						
[FHD/8bit/20M/30p]	120	120	130	60	60	65	
[FHD/8bit/20M/25p]							
[MOV]	[6K/30p/420/10-L] (3:2)	90			45		
	[6K/25p/420/10-L] (3:2)						
	[4K/30p/420/10-L]	110	110	110	55	55	55
[4K/25p/420/10-L]							
	[FHD/30p/420/10-L]	120	110	130	60	55	65
	[FHD/25p/420/10-L]						

Quando si utilizza l'obiettivo intercambiabile (S-R28200)

[Formato file registrazione]	[Qualità reg.]	Tempo di registrazione continua disponibile (minuti)			Autonomia di registrazione effettiva disponibile (minuti)		
		[Area di immagine del film.]			[Area di immagine del film.]		
		[FULL]	[APS-C]	PIXEL PIXEL	[FULL]	[APS-C]	PIXEL PIXEL
[MP4(Lite)]	[3.8K/10bit/50M/30p]	100	110	110	50	55	55
	[3.8K/10bit/50M/25p]						
[MP4]	[4K/10bit/100M/60p]		100	100		50	50
	[4K/10bit/100M/50p]						
	[4K/8bit/100M/30p]	110	110	110	55	55	55
	[4K/8bit/100M/25p]						
[FHD/8bit/20M/30p]	120	110	120	60	55	60	
[FHD/8bit/20M/25p]							
[MOV]	[6K/30p/420/10-L] (3:2)	80			40		
	[6K/25p/420/10-L] (3:2)						
	[4K/30p/420/10-L]						
[4K/25p/420/10-L]							
	[FHD/30p/420/10-L]	120	110	120	60	55	60
	[FHD/25p/420/10-L]						

Quando si utilizza l'obiettivo intercambiabile (S-R1840)

[Formato file registrazione]	[Qualità reg.]	Tempo di registrazione continua disponibile (minuti)			Autonomia di registrazione effettiva disponibile (minuti)		
		[Area di immagine del film.]			[Area di immagine del film.]		
		[FULL]	[APS-C]	$\frac{\text{PIXEL}}{\text{PIXEL}}$	[FULL]	[APS-C]	$\frac{\text{PIXEL}}{\text{PIXEL}}$
[MP4(Lite)]	[3.8K/10bit/50M/30p]	100	110	110	50	55	55
	[3.8K/10bit/50M/25p]						
[MP4]	[4K/10bit/100M/60p]		100	100		50	50
	[4K/10bit/100M/50p]						
	[4K/8bit/100M/30p]	110	110	110	55	55	55
	[4K/8bit/100M/25p]						
[FHD/8bit/20M/30p]	120	110	130	60	55	65	
[FHD/8bit/20M/25p]							
[MOV]	[6K/30p/420/10-L] (3:2)	90			45		
	[6K/25p/420/10-L] (3:2)						
	[4K/30p/420/10-L]	110	110	110	55	55	55
[4K/25p/420/10-L]							
	[FHD/30p/420/10-L]	120	110	120	60	55	60
	[FHD/25p/420/10-L]						

- L'autonomia di registrazione effettiva disponibile è il tempo disponibile per la registrazione quando si eseguono ripetutamente operazioni quali accensione/ spegnimento della fotocamera, avvio/arresto della registrazione, ecc.

❖ Riproduzione (quando si utilizza il monitor)

Quando si utilizza l'obiettivo intercambiabile (S-R2060)

Tempo di riproduzione (minuti)	270
--------------------------------	-----

Quando si utilizza l'obiettivo intercambiabile (S-R28200)

Tempo di riproduzione (minuti)	250
--------------------------------	-----

Quando si utilizza l'obiettivo intercambiabile (S-R1840)

Tempo di riproduzione (minuti)	260
--------------------------------	-----



- Il numero di foto che è possibile scattare e l'autonomia di registrazione disponibile variano a seconda dell'ambiente circostante e delle condizioni di utilizzo.

Ad esempio, si ridurranno nel seguente caso:

- In ambienti in cui la temperatura è bassa, ad esempio sulle piste da sci.
- Se la durata di utilizzo si riduce in modo significativo anche quando la batteria è completamente carica, la batteria ha raggiunto il termine della sua vita utile. Sostituire con una nuova batteria.

Numero di foto che è possibile scattare e tempo registrazione video con le schede

Di seguito sono elencati il numero di immagini e le autonomie dei video che possono essere registrati su una scheda.

- Usando una scheda di memoria SDXC Nextorage.

❖ Numero di foto che è possibile scattare

- I valori elencati sono soltanto un'indicazione approssimativa del numero minimo di immagini che possono essere riprese.

Il numero effettivo può variare a seconda del soggetto ripreso.

- [Formato]: [3:2]; [Qualità dell'immagine]: [FINE]

[Dim. immag.]	Capacità della scheda			
	64 GB	128 GB	256 GB	512 GB
[L] (24M)	4290	8640	17190	33720
[M] (12M)	7870	15840	31050	60920
[S] (6M)	13890	27960	53480	104920
[XS] (2,5M)	24850	50030	87500	171670

- [Formato]: [3:2]; [Qualità dell'immagine]: [RAW+FINE]

[Dim. immag.]	Capacità della scheda			
	64 GB	128 GB	256 GB	512 GB
[L] (24M)	830	1690	3410	6690
[M] (12M)	920	1850	3740	7340
[S] (6M)	970	1950	3940	7730
[XS] (2,5M)	1000	2010	4060	7960

❖ Autonomia di registrazione video

- “h” è l’abbreviazione di ora, “m” di minuto e “s” di secondo.
- L’autonomia di registrazione video è il tempo totale di tutti i video registrati.
- I valori indicati sono approssimativi.
- **[Formato file registrazione]: [MP4(Lite)]**

[Frequenza di sistema]: [59.94Hz (NTSC)]

[Qualità reg.]	Capacità della scheda			
	64 GB	128 GB	256 GB	512 GB
[3.8K/10bit/50M/30p]	2h40m	5h25m	11h05m	21h50m

[Frequenza di sistema]: [50.00Hz (PAL)]

[Qualità reg.]	Capacità della scheda			
	64 GB	128 GB	256 GB	512 GB
[3.8K/10bit/50M/25p]	2h40m	5h25m	11h05m	21h50m

• [Formato file registrazione]: [MP4]

[Frequenza di sistema]: [59.94Hz (NTSC)]				
[Qualità reg.]	Capacità della scheda			
	64 GB	128 GB	256 GB	512 GB
[4K/10bit/100M/60p] [4K/8bit/100M/30p] [4K/8bit/100M/24p]	1h20m	2h40m	5h30m	10h55m
[4K/10bit/72M/30p] [4K/10bit/72M/24p]	1h50m	3h45m	7h45m	15h10m
[FHD/8bit/28M/60p]	4h45m	9h40m	19h45m	38h50m
[FHD/8bit/20M/30p]	6h25m	12h55m	26h20m	51h45m
[FHD/8bit/24M/24p]	5h35m	11h20m	23h00m	45h20m

[Frequenza di sistema]: [50.00Hz (PAL)]				
[Qualità reg.]	Capacità della scheda			
	64 GB	128 GB	256 GB	512 GB
[4K/10bit/100M/50p] [4K/8bit/100M/25p]	1h20m	2h40m	5h30m	10h55m
[4K/10bit/72M/25p]	1h50m	3h45m	7h45m	15h10m
[FHD/8bit/28M/50p]	4h45m	9h40m	19h45m	38h50m
[FHD/8bit/20M/25p]	6h25m	12h55m	26h20m	51h45m

• [Formato file registrazione]: [MOV]

[Frequenza di sistema]: [59.94Hz (NTSC)]				
[Qualità reg.]	Capacità della scheda			
	64 GB	128 GB	256 GB	512 GB
[6K/30p/420/10-L] (3:2) [6K/24p/420/10-L] (3:2) [6K/30p/420/10-L] (17:9) [6K/24p/420/10-L] (17:9) [5.9K/30p/420/10-L] [5.9K/24p/420/10-L] [3.3K/48p/422/10-L] [3.3K/48p/420/10-L] [C4K/60p/422/10-L] [C4K/60p/420/10-L] [C4K/48p/422/10-L] [C4K/48p/420/10-L] [4K/60p/422/10-L] [4K/60p/420/10-L] [4K/48p/422/10-L] [4K/48p/420/10-L]	40m00s	1h20m	2h45m	5h25m
[3.3K/30p/422/10-L] [3.3K/30p/420/10-L] [3.3K/24p/422/10-L] [3.3K/24p/420/10-L] [C4K/30p/422/10-L] [C4K/30p/420/10-L] [C4K/24p/422/10-L] [C4K/24p/420/10-L] [4K/30p/422/10-L] [4K/30p/420/10-L] [4K/24p/422/10-L] [4K/24p/420/10-L] [FHD/120p/422/10-L] [FHD/120p/420/10-L]	53m00s	1h45m	3h40m	7h10m

[FHD/60p/422/10-L] [FHD/60p/420/10-L] [FHD/48p/422/10-L] [FHD/48p/420/10-L] [FHD/30p/422/10-L] [FHD/30p/420/10-L] [FHD/24p/422/10-L] [FHD/24p/420/10-L]	1h15m	2h40m	5h25m	10h40m
--	-------	-------	-------	--------

[Frequenza di sistema]: [50.00Hz (PAL)]				
[Qualità reg.]	Capacità della scheda			
	64 GB	128 GB	256 GB	512 GB
[6K/25p/420/10-L] (3:2) [6K/25p/420/10-L] (17:9) [5.9K/25p/420/10-L] [3.3K/50p/422/10-L] [3.3K/50p/420/10-L] [C4K/50p/422/10-L] [C4K/50p/420/10-L] [4K/50p/422/10-L] [4K/50p/420/10-L]	40m00s	1h20m	2h45m	5h25m
[3.3K/25p/422/10-L] [3.3K/25p/420/10-L] [C4K/25p/422/10-L] [C4K/25p/420/10-L] [4K/25p/422/10-L] [4K/25p/420/10-L] [FHD/100p/422/10-L] [FHD/100p/420/10-L]	53m00s	1h45m	3h40m	7h10m
[FHD/50p/422/10-L] [FHD/50p/420/10-L] [FHD/25p/422/10-L] [FHD/25p/420/10-L]	1h15m	2h40m	5h25m	10h40m

[Frequenza di sistema]: [24.00Hz (CINEMA)]				
[Qualità reg.]	Capacità della scheda			
	64 GB	128 GB	256 GB	512 GB
[6K/24p/420/10-L] (3:2) [6K/24p/420/10-L] (17:9) [5.9K/24p/420/10-L] [3.3K/48p/422/10-L] [3.3K/48p/420/10-L] [C4K/48p/422/10-L] [C4K/48p/420/10-L] [4K/48p/422/10-L] [4K/48p/420/10-L]	40m00s	1h20m	2h45m	5h25m
[3.3K/24p/422/10-L] [3.3K/24p/420/10-L] [C4K/24p/422/10-L] [C4K/24p/420/10-L] [4K/24p/422/10-L] [4K/24p/420/10-L]	53m00s	1h45m	3h40m	7h10m
[FHD/48p/422/10-L] [FHD/48p/420/10-L] [FHD/24p/422/10-L] [FHD/24p/420/10-L]	1h15m	2h40m	5h25m	10h40m









- Il numero di foto che è possibile scattare e l'autonomia di registrazione disponibile sarà inferiore a seconda della scheda SD usata quando si registra con [Reg. file segmentati].
- A seconda delle condizioni di registrazione e del tipo di scheda variano il numero di foto che è possibile scattare e il tempo di registrazione video.
- [9999+] viene visualizzato sulla schermata di registrazione se il numero rimanente di foto che è possibile scattare è 10000 o più.
- Sulla schermata viene visualizzata l'autonomia di registrazione continua per i video.

Elenco di impostazioni predefinite/ salvataggio personalizzato/impostazioni disponibili per la copia







: Utilizzo di [Azzera], la funzione per tornare alle impostazioni predefinite



: Utilizzo di [Salva su Modalità person.], la funzione per salvare le informazioni sulle impostazioni in modalità Personalizzata







: Utilizzo di [Salva/Ripristina imp. fotoc.], la funzione per copiare le informazioni relative alle impostazioni





Menu		Impostazione predefinita			
 [Foto]:  [Qualità immagini]					
[Stile foto]		[STD.]	✓	✓	✓
[Mod. esposim.]		[	✓	✓	✓
[Formato]		[3:2]	✓	✓	✓
[Qualità dell'immagine]		[FINE]	✓	✓	✓
[Dim. immag.]		[L] (24M)	✓	✓	✓
[Imp. Modo Alta Risoluzione]	[Alta risoluzione portatile]	[OFF]	✓	✓	✓
	[Qualità dell'immagine]	[COMBINED]	✓	✓	✓
	[Dim. immag.]	[XL]	✓	✓	✓
	[Scatto norm. reg. simult.]	[ON]	✓	✓	✓
	[Ritardo otturatore]	[2 SEC]	✓	✓	✓
	[Elaboraz. sfocatura movim.]	[MODE1]	✓	✓	✓
[Imp. ISO Doppia Nativa]		[AUTO]	✓	✓	✓
[Sensibilità ISO (foto)]	[Imp. limite infer.auto ISO]	[100]	✓	✓	✓
	[Imp. limite super.auto ISO]	[AUTO]	✓	✓	✓
[Scansione sincron. (Foto)]		[OFF]	✓	✓	✓



[Min. vel. scatto]	[AUTO]	✓	✓	✓	
[Intervallo i.Dinamico]	[OFF]	✓	✓	✓	
[Compen. vignett.]	[ON]	✓	✓	✓	
[Comp. ombr. colore]	—	✓		✓	
[Comp. diffr.]	[OFF]	✓	✓	✓	
[Impostazioni filtro]	[Effetto filtro]	[OFF]	✓	✓	✓
	[Reg. simul. senza filtro]	[OFF]	✓	✓	✓





Menu		Impostazione predefinita			
 [Foto]:  [Messa a fuoco]					
[Modalità fuoco]		[AFS]	✓	✓	✓
[Impostaz. rilevamento AF]		[OFF]	✓	✓	✓
[Rilevamento soggetto]	[Tipo di soggetto]	[HUMAN]	✓	✓	✓
	[Parti bersaglio]		✓	✓	✓
[Imp. AF personal. (Foto)]		[Imp.1]	✓	✓	✓
[Limitatore di messa a fuoco]	[ON] / [OFF]	[OFF]	✓	✓	✓
	[SET]	—	✓	✓	✓
[Luce assist AF]		[ON]	✓	✓	✓
[Peaking Fuoco]	[ON] / [OFF]	[ON]	✓	✓	✓
	[SET]	—	✓	✓	✓
[Vel. spost. riq. messa a fuoco]		[FAST]	✓	✓	✓

Menu		Impostazione predefinita			
 [Foto]:  [Altro (Foto)]					
[Bracketing]	[Tipo di Bracketing]	[OFF]	✓	✓	✓
	[Più impostazioni]	—	✓	✓	✓
[Modalità silenziosa]		[OFF]	✓	✓	✓
[Zoom ibrido (Foto)]	[ON] / [OFF]	[OFF]	✓	✓	✓
	[SET]	—	✓	✓	✓
[Zoom di ritaglio (Foto)]	[ON] / [OFF]	[OFF]	✓	✓	✓
	[SET]	—	✓	✓	✓
[Stabilizz. immagine]	[Modalità funzionamento]	[]	✓	✓	✓
	[Corpo (B.I.S.) / Obiett. (O.I.S.)]	[]	✓	✓	✓
	[Quando attivare]	[HALF-SHUTTER]	✓	✓	✓
	[Stabil. elet. (Video)]	[OFF]	✓	✓	✓
	[Boost S.I. (Video)]	[OFF]	✓	✓	✓
	[Anamorfica (Video)]	[OFF]	✓	✓	✓
	[Informazioni obiettivo]	[Lens1]	✓		✓
[Impost. scatto raffica]		[H]	✓	✓	✓
[Ritardo otturatore]		[OFF]	✓	✓	✓
[Time Lapse/ Animaz.]	[Modalità]	[Ripresa Time Lapse]	✓	✓	✓
	[Impost. Intervallo scatto]	[ON]	✓	✓	✓
	[Ora di inizio]	[Ora]	✓	✓	✓
	[Conteggio immagini]	[1]	✓	✓	✓
	[Intervallo scatto]	[1m00s]	✓	✓	✓
	[Allineamento esposizione]	[OFF]	✓	✓	✓
	[Creare nuova cartella reg.]	—	✓	✓	✓
[Autoscatto]	[] ₁₀] / [] ₁₀] / [] ₂] / [] ₂] - [] ₁₀]	[] ₁₀]	✓	✓	✓
	[SET]	—	✓	✓	✓











Menu		Impostazione predefinita			
 [Video]:  [Qualità immagini]					
[Mod. esposiz.]		[P]	✓	✓	✓
[Stile foto]		[ STD.]	✓	✓	✓
[Mod. esposim.]		[]	✓	✓	✓
[Imp. ISO Doppia Nativa]		[AUTO]	✓	✓	✓
[Sensibilità ISO (video)]	[Imp. limite infer.auto ISO]	[100]	✓	✓	✓
	[Imp. limite super.auto ISO]	[AUTO]	✓	✓	✓
[Scansione sincron. (Video)]		[OFF]	✓	✓	✓
[Riduzione sfarfal. (Video)]		[OFF]	✓	✓	✓
[Livello Master Pedestal]		[0]	✓	✓	✓
[Funzion. SS/guadagno]		[SEC/ISO]	✓	✓	✓
[Intervallo i.Dinamico]		[OFF]	✓	✓	✓
[Compen. vignett.]		[ON]	✓	✓	✓
[Comp. ombr. colore]		—	✓		✓
[Comp. diffr.]		[OFF]	✓	✓	✓
[Impostazioni filtro]	[Effetto filtro]	[OFF]	✓	✓	✓
	[Reg. simul. senza filtro]	[OFF]	✓	✓	✓







Menu		Impostazione predefinita			
 [Video]:  [Formato immagine]					
[Formato file registrazione]		Quando [Frequenza di sistema] è impostato su [59.94Hz (NTSC)] o [50.00Hz (PAL)]: [MP4(Lite)]	✓	✓	✓
		Quando [Frequenza di sistema] è impostato su [24.00Hz (CINEMA)]: [MOV]			
[Area di immagine del film.]		[FULL]	✓	✓	✓
[Qualità reg.]		Quando [Frequenza di sistema] è impostato su [59.94Hz (NTSC)]: [3.8K/10bit/50M/30p]			
		Quando [Frequenza di sistema] è impostato su [50.00Hz (PAL)]: [3.8K/10bit/50M/25p]	✓	✓	✓
		Quando [Frequenza di sistema] è impostato su [24.00Hz (CINEMA)]: [4K/24p/420/10-L]			
[Qualità reg. (La mia lista)]		—	✓	✓	✓
[Impostazioni Slow & Quick]		[30fps]	✓	✓	✓
[Time Code]	[Visualiz. Time Code]	[OFF]	✓	✓	✓
	[Conteggio crescente]	[REC RUN]	✓	✓	✓
	[Valore Time Code]	—			
	[Modalità Time Code]	[DF]	✓	✓	✓
	[Output Time Code HDMI]	[OFF]	✓	✓	✓
[Livello luminanza]		[64-940]	✓	✓	✓

Menu		Impostazione predefinita			
 [Video]:  [Messa a fuoco]					
[Modalità fuoco]		[AFS]	✓	✓	✓
[Impostaz. rilevamento AF]		[OFF]	✓	✓	✓
[Rilevamento soggetto]	[Tipo di soggetto]	[HUMAN]	✓	✓	✓
	[Parti bersaglio]		✓	✓	✓
[Imp. AF personal.(Video)]	[ON] / [OFF]	[OFF]	✓	✓	✓
	[SET]	—	✓	✓	✓
[Limitatore di messa a fuoco]	[ON] / [OFF]	[OFF]	✓	✓	✓
	[SET]	—	✓	✓	✓
[AF cont.]		[MODE1]	✓	✓	✓
[Luce assist AF]		[ON]	✓	✓	✓
[Peaking Fuoco]	[ON] / [OFF]	[ON]	✓	✓	✓
	[SET]	—	✓	✓	✓
[Vel. spost. riq. messa a fuoco]		[FAST]	✓	✓	✓

Menu		Impostazione predefinita			
 [Video]:  [Audio]					
[Disp. Livello reg. audio]	[ON] / [OFF]	[OFF]	✓	✓	✓
	[SET]	—	✓	✓	✓
[Ingresso audio muto]		[OFF]	✓	✓	✓
[Liv. guadagno reg. audio]		[STANDARD]	✓	✓	✓
[Regol. livello reg. audio]		[0dB]	✓	✓	✓
[Qualità registrazione suono]		[48kHz/24bit]	✓	✓	✓
[Limitator. livello reg. aud]		[ON]	✓	✓	✓
[Annull rumore vento]		[STANDARD]	✓	✓	✓
[Taglio vento]		[OFF]	✓	✓	✓
[Presca mic]		[MIC]	✓	✓	✓
[Microfono speciale]		[STEREO]	✓	✓	✓













Menu		Impostazione predefinita			
 [Video]:  [Altro (Video)]					
[Modalità silenziosa]		[OFF]	✓	✓	✓
[Zoom ibrido (Video)]	[ON] / [OFF]	[OFF]	✓	✓	✓
	[SET]	—	✓	✓	✓
[Zoom di ritaglio (Video)]	[ON] / [OFF]	[OFF]	✓	✓	✓
	[SET]	—	✓	✓	✓
[Stabilizz. immagine]	[Modalità funzionamento]	[]	✓	✓	✓
	[Corpo (B.I.S.)]/Obiett. (O.I.S.)]	[]	✓	✓	✓
	[Quando attivare]	[HALF-SHUTTER]	✓	✓	✓
	[Stabil. elet. (Video)]	[OFF]	✓	✓	✓
	[Boost S.I. (Video)]	[OFF]	✓	✓	✓
	[Anamorfica (Video)]	[OFF]	✓	✓	✓
	[Informazioni obiettivo]	[Lens1]	✓		✓
[Impostazione autoscatto]	[Autoscatto]	[ 10]	✓	✓	✓
	[Autoscatto per video]	[OFF]	✓	✓	✓
[Transizione Fuoco]	[Impost. posiz. messa a fuoco]	—			
	[Veloc. Transizione Fuoco]	[M]	✓	✓	✓
	[Reg. Transizione Fuoco]	[OFF]	✓	✓	✓
	[Attesa Transizione Fuoco]	[OFF]	✓	✓	✓
[Reg. file segmentati]		[OFF]	✓	✓	✓
[Ritaglio Live]		[OFF]	✓	✓	✓

Menu		Impostazione predefinita			
 [Personal.]:  [Qualità immagini]					
[Impostazioni Stile foto]	[Mostra/nascondi Stile foto]	—	✓	✓	✓
	[Impostazioni Mio stile foto]	—	✓	✓	✓
	[Ripristina Stile foto]	—			
[Libreria LUT]		—	✓		✓
[Incrementi ISO]		[1/3 EV]	✓	✓	✓
[ISO esteso]		[OFF]	✓	✓	✓
[Regolaz. spostamento espos.]	[Mod. esposim. mult.]	[±0EV]	✓	✓	✓
	[Centro pesato]	[±0EV]	✓	✓	✓
	[Spot]	[±0EV]	✓	✓	✓
	[Pesata su alte luci]	[±0EV]	✓	✓	✓
[Pr. faccia Mod. espos. mult.]		[ON]	✓	✓	✓
[Impostazione blocco AWB]	[Funz. sincron. otturatore]	[OFF]	✓	✓	✓
	[Manten. blocco con tasto Fn]	[ON]	✓	✓	✓
[Spazio colore]		[sRGB]	✓	✓	✓
[Azzer. Comp. Espos.]		[OFF]	✓		✓
[Esposizione auto. in P/A/S/M]		[ON]	✓	✓	✓
[Impost. comb. film. creativo]	[F/SS/ISO/Compens. esposizione]	[]	✓	✓	✓
	[Bil. bianco]	[]	✓	✓	✓
	[Stile foto]	[]	✓	✓	✓
	[Mod. esposim.]	[]	✓	✓	✓
	[Modalità AF]	[]	✓	✓	✓





Menu		Impostazione predefinita			
 [Personal.] :  [Fuoco/Scatto]					
[Focus/Priorità scatto]	[AFS]	[FOCUS]	✓	✓	✓
	[AFC]	[BALANCE]	✓	✓	✓
[Comm. Fuoco per Vert/Oriz]		[OFF]	✓	✓	✓
[Mant. bloc AF/AE]		[OFF]	✓	✓	✓
[AF+MF]		[OFF]	✓	✓	✓
[Assist. MF]	[Ghiera di messa a fuoco]	[ON]	✓	✓	✓
	[Modalità AF]	[ON]	✓	✓	✓
	[Visualizzare Assist MF]	[PIP]	✓	✓	✓
	[Ingrandimento max in "FULL"]	[20x]	✓	✓	✓
[Guida MF]		[] / [] ⁺¹	✓	✓	✓
[Blocco ghiera focus]		[OFF]	✓	✓	✓
[Mostra/nascon. modalità AF]	[Tracking]	[ON]	✓	✓	✓
	[AF Tutta l'area]	[ON]	✓	✓	✓
	[Zona (orizzontale/verticale)]	[ON]	✓	✓	✓
	[Zona]	[ON]	✓	✓	✓
	[1 area+]	[ON]	✓	✓	✓
	[Messa a fuoco precisa]	[ON]	✓	✓	✓
[Imp. AF preciso]	[Tempo AF precisa]	[MID]	✓	✓	✓
	[Visualiz. AF precisa]	[PIP]	✓	✓	✓
[Imp. ampliam. punto AF]	[Tenere visualizz. ingrandita]	[OFF]	✓	✓	✓
	[Visualizzazione PIP]	[PIP]	✓	✓	✓





[AF puls.scatto]	[ON]	✓	✓	✓	
[Vis. rilev. occhio pers.]	[ON]	✓	✓	✓	
[Rilascio Mezzo Scatto]	[OFF]	✓	✓	✓	
[Assegna Reg. al tasto ott.]	[ON]	✓	✓	✓	
[AF rapido]	[OFF]	✓	✓	✓	
[Mov. Loop Focus Frame]	[OFF]	✓	✓	✓	
[Visual vivo ingrand (video)]	[Tenere visualizz. ingrandita]	[ON]	✓	✓	✓
	[Visualizzazione PIP]	[PIP]	✓	✓	✓

*1 Le specifiche delle impostazioni predefinite variano a seconda del paese o dell'area dove è stata acquistata la fotocamera.

Menu		Impostazione predefinita			
 [Personal.]:  [Funzionamento]					
[Impostazioni Q.MENU]	[Stile layout]	[MODE1]	✓	✓	✓
	[Personalizzazione voci (Foto)]	—	✓	✓	✓
	[Personalizz. voci (Video)]	—	✓	✓	✓
[Impost. touch]	[Pannello touch]	[PARTIAL]	✓	✓	✓
	[Touch tab]	[OFF]	✓	✓	✓
	[AF touch]	[AF]	✓	✓	✓
[Imp. blocco funzionamento]	[Cursore]	[]	✓	✓	✓
	[Pannello touch]	[]	✓	✓	✓
	[Selettore]	[]	✓	✓	✓
	[Tasto DISP.]	[]	✓	✓	✓
[Impostazione tasto Fn]	[Impostazione modalità Reg]	—	✓	✓	✓
	[Impostazione modalità Play]	—	✓	✓	✓
[Impost. visualizzata ISO]	[Ghiera Anteriore]	[]	✓	✓	✓
[Impost. visual. comp. espos.]	[Cursori (su/giù)]	[OFF]	✓	✓	✓
	[Ghiera Anteriore]	[]	✓	✓	✓
[Selettore impostato]	[Assegn. selettore (F/SS)]	[SET1]	✓	✓	✓
	[Rotazione (F/SS)]	[ ]	✓	✓	✓
	[Compens. Esposiz.]	[OFF]	✓	✓	✓
	[Setup selez. funz. pos.]	—	✓	✓	✓

Menu		Impostazione predefinita			
 [Personal.]:  [Monitor/Display (Foto)]					
[Revis. auto]	[Durata (foto)]	[OFF]	✓	✓	✓
	[Priorità oper. Play]	[OFF]	✓	✓	✓
[Antepr. costante]	[ON] / [OFF]	[OFF]	✓	✓	✓
	[SET]	—	✓	✓	✓
[Istogramma]		[OFF]	✓	✓	✓
[Linee Griglia Foto]		[OFF]	✓	✓	✓
[Miglioramento Live View]	[MODE1] / [MODE2] / [OFF]	[OFF]	✓	✓	✓
	[SET]	[M]	✓	✓	✓
	[Modo notte]		[OFF]	✓	✓
[Imp. visualizzazione monitor]	[Imp. visualizzazione Monitor]		✓	✓	✓
	[Capovolgim. orizzontale(monitor)]	[AUTO]	✓	✓	✓
	[Capovolgim. verticale(monitor)]	[AUTO]	✓	✓	✓
[Mis. espos.]		[OFF]	✓	✓	✓
[Lungh. focale]		[ON]	✓	✓	✓
[Alte luci lampeggianti]		[OFF]	✓	✓	✓
[Sovrapposizione trasparente]	[ON] / [OFF]	[OFF]	✓		
	[SET]	—	✓		
[Visualizzatore stato I.S.]		[OFF]	✓	✓	✓
[Indic. liv.]		[ON]	✓	✓	✓
[Esposim. spot luminanza]		[OFF]	✓	✓	✓
[Bordo inquadatura]		[OFF]	✓	✓	✓
[Mostra/nascon. layout monit.]	[Pannello di controllo]	[ON]	✓	✓	✓
	[Schermo nero]	[ON]	✓	✓	✓





Menu		Impostazione predefinita			
 [Personal.]:  [Monitor/Display (Video)]					
[Vis. assistita Log]	[Selezione LUT(V-Log)]	[Vlog_709]	✓	✓	✓
	[Vis. Assistita LUT (Monitor)]	[OFF]	✓	✓	✓
	[Vis. Assistita LUT (HDMI)]	[OFF]	✓	✓	✓
[Visualizz. assistita HLG]	[Monitor]	[MODE2]	✓	✓	✓
	[HDMI]	[AUTO]	✓	✓	✓
[Vis. Anamorfica ampliata]		[OFF]	✓	✓	✓
[Live View Monocrom.]		[OFF]	✓	✓	✓
[Indicatore centro]		[OFF]	✓	✓	✓
[Marcatore zona di sicurezza]		[OFF]	✓	✓	✓
[Indicatore cornice]	[ON] / [OFF]	[OFF]	✓	✓	✓
	[SET]	—	✓	✓	✓
[Zebra Pattern]	[ZEBRA1] / [ZEBRA2] / [ZEBRA1+2] / [OFF]	[OFF]	✓	✓	✓
	[SET]	—	✓	✓	✓
[Waveform/Vettoscopio]		[OFF]	✓	✓	✓
[Barre Colore]		[SMPTE]	✓	✓	✓
[Vis. priorità video]		[OFF]	✓	✓	✓
[Cornice rossa indic. di reg.]		[OFF]	✓	✓	✓





Menu		Impostazione predefinita			
 [Personal.]:  [INGRESSO/USCITA]					
[Uscita reg. HDMI]	[Visualizzazione info]	[ON]	✓	✓	✓
	[Controllo reg. HDMI]	[OFF]	✓	✓	✓
	[Uscita audio (HDMI)]	[ON]	✓	✓	✓
	[Visualizz. live ingrandita]	[OFF]	✓	✓	✓













Menu		Impostazione predefinita			
 [Personal.]:  [Obiettivo/Altro]					
[Riprist. posiz. obiettivo]		[OFF]	✓	✓	✓
[Imp. tasto Fn obiettivo]		[Interruz. messa a fuoco]	✓	✓	✓
[Controllo ghiera messa fuoco]	[NON-LINEAR] / [LINEAR]	[NON-LINEAR]	✓	✓	✓
	[SET]	[300°]	✓	✓	✓
[Micro regolazione AF]		[OFF]	✓	✓ ^{*1}	✓ ^{*2}
[Informazioni obiettivo]		[Lens1]	✓		✓
[Conferma info. obiettivo]		[ON]	✓	✓	✓
[Info posiz verticale (video)]		[ON]	✓	✓	✓





*1 Non è possibile registrare il valore di regolazione per il punto di messa a fuoco.





*2 Non è possibile caricare le informazioni di impostazione su una fotocamera diversa da quella in cui sono state salvate le impostazioni della fotocamera.

Menu		Impostazione predefinita			
 [Setup]:  [Scheda/file]					
[Formatta scheda]		—			
[Impost. cartella/ file]	[Seleziona cartella]	—			
	[Crea nuova cartella]	—			
	[Impostazione nome file]	[Link numero cartella]	✓		✓
[Azzera num. file]		—			
[Informazioni sul copyright]	[Artista]	[OFF]	✓		✓
	[Proprietario copyright]	[OFF]	✓		✓
	[Visualizza infor. copyright.]	—			

Menu		Impostazione predefinita			
 [Setup]:  [Monitor/Display]					
[Modo di risparmio energia]	[Autospegnim.]	[1MIN.]	✓		✓
	[Autospegnim. (Wi-Fi)]	[ON]	✓		✓
	[Monitor auto off]	[1MIN.]	✓		✓
[Frequenza fotogr. monitor]		[30fps]	✓		✓
[Impostazioni monitor]		—	✓		
[Retroilluminaz. monitor]		[AUTO]	✓		✓
[Regolazione ind. liv.]	[Regol.]	—	✓		
	[Reimp. valore indic. livello]	—			





Menu		Impostazione predefinita			
 [Setup]:  [INGRESSO/USCITA]					
[Bip]	[Volume bip]	[]	✓		✓
	[Volume bip AF]	[]	✓		✓
	[Tono bip AF]	[]	✓		✓
	[Vol. ottur.]	[]	✓		✓
	[Tono ottur.]	[]	✓		✓
[Wi-Fi]	—		✓		
[Bluetooth]	—		✓		
[USB]	[Modo USB]	[] [Selez. alla conn.]	✓		✓
	[Alimentazione da USB]	[ON]	✓		✓
[Collegamento HDMI]	[Risoluzione di uscita (Play)]	[AUTO]	✓		✓
	[Vis. Assistita LUT (HDMI)]	[OFF]	✓	✓	✓
	[Visualizz. assistita HLG (HDMI)]	[AUTO]	✓	✓	✓
	[VIERA Link (CEC)]	[OFF]	✓		✓
	[Colore di sfondo (Play)]	[]	✓		✓
	[Livello luminosità foto]	[16-255]	✓		✓
[Spia connessione di rete]	[ON]		✓		✓





Menu		Impostazione predefinita			
 [Setup]:  [Impostazione]					
[Salva su Modalità person.]		—	✓		✓
[Carica modalità personalizz.]		—	✓		✓
[Impostazioni modalità pers.]	[N. limite di modalità person.]	[3]	✓		✓
	[Modifica titolo]	—	✓		✓
	[Come ricaricare mod. person.]	—	✓		✓
	[Selez. dettagli caricamento]	—	✓		✓
[Salva/Ripristina imp. fotoc.]	[Salva]	—			
	[Carica]	—			
	[Elim.]	—			
	[Mant. imp. durante form.]	[OFF]	✓		✓
[Azzera]		—			





Menu	Impostazione predefinita			
 [Setup]:  [Altro]				
[Imp. orol.]	0:00:00 1/1/2024			
[Fuso orario]	*1			✓
[Frequenza di sistema]	[59.94Hz (NTSC)] / [50.00Hz (PAL)] ^{*1}	✓		✓
[Pixel refresh]	—			
[Pul. sensore]	—			
[Lingua]	*1	✓		✓
[Version disp.]	—			
[Normative approvate] ^{*2}	—			





*1 Le specifiche delle impostazioni predefinite variano a seconda del paese o dell'area dove è stata acquistata la fotocamera.





*2 A seconda del paese o dell'area dove è stata acquistata la fotocamera, questo non viene visualizzato a causa di differenze nelle specifiche.





Menu	Impostazione predefinita			
 [Mio menu]:  [Modifica Mio menu]				
[Aggiungi]	—	✓		✓
[Ordinamento]	—			
[Elim.]	—			
[Visual. da Mio menu]	[OFF]	✓		✓

Menu	Impostazione predefinita			
 [Play]:  [Modalità riproduzione]				
[Modo Play]	[Play Normale]	✓		✓
[Presentaz.]	—	✓		✓
[Ruota imm.]	[ON]	✓		✓
[Classificaz. immagini]	[DATE/TIME]	✓		✓
[Ingrandisci da punto AF]	[OFF]	✓		✓
[Vis. Assistita LUT (Monitor)]	[OFF]	✓	✓	✓
[Vis. assistita HLG (Monitor)]	[MODE2]	✓	✓	✓
[Vis. Anamorfica ampliata]	[OFF]	✓	✓	✓
[Comport. dopo riprod. video]	[Fine riproduzione]	✓		✓

Menu	Impostazione predefinita			
 [Play]:  [Elabora immagine]				
[Elaborazione RAW]	—			
[Video Time Lapse]	—			
[Video Stop Motion]	—			

Menu	Impostazione predefinita			
 [Play]:  [Aggiungi/elimina info.]				
[Proteggi]	—			
[Classificazione]	—			



Menu	Impostazione predefinita			
 [Play]:  [Modifica immagine]				
[Mod. dim.]	—			
[Ruota]	—			
[Dividi film.]	—			
[Riparazione video]	—			

Menu	Impostazione predefinita			
 [Play]:  [Altro]				
[Conferma eliminaz.]	["No" prima]	✓		✓
[Eliminare tutte le immagini]	—			



Elenco di funzioni che possono essere impostate in ciascuna modalità di registrazione



Menu		iA	P	A	S	M		S&Q
 [Foto]:  [Qualità immagini]								
[Stile foto]		✓	✓	✓	✓	✓		
[Mod. esposim.]			✓	✓	✓	✓		
[Formato]		✓	✓	✓	✓	✓		
[Qualità dell'immagine]		✓	✓	✓	✓	✓		
[Dim. immag.]		✓	✓	✓	✓	✓		
[Imp. Modo Alta Risoluzione]	[Alta risoluzione portatile]		✓	✓	✓	✓		
	[Qualità dell'immagine]		✓	✓	✓	✓		
	[Dim. immag.]		✓	✓	✓	✓		
	[Scatto norm. reg. simult.]		✓	✓	✓	✓		
	[Ritardo otturatore]		✓	✓	✓	✓		
	[Elaboraz. sfocatura movim.]		✓	✓	✓	✓		
[Imp. ISO Doppia Nativa]			✓	✓	✓	✓		
[Sensibilità ISO (foto)]	[Imp. limite infer.auto ISO]		✓	✓	✓	✓		
	[Imp. limite super.auto ISO]		✓	✓	✓	✓		
[Scansione sincron. (Foto)]					✓	✓		
[Min. vel. scatto]			✓	✓				
[Intervallo i.Dinamico]			✓	✓	✓	✓		
[Compen. vignett.]			✓	✓	✓	✓		
[Comp. ombr. colore]			✓	✓	✓	✓		
[Comp. diffr.]			✓	✓	✓	✓		
[Impostazioni filtro]	[Effetto filtro]		✓	✓	✓	✓		
	[Reg. simul. senza filtro]		✓	✓	✓	✓		



Menu		iA	P	A	S	M		S&Q
 [Foto]:  [Messa a fuoco]								
[Modalità fuoco]		✓	✓	✓	✓	✓		
[Impostaz. rilevamento AF]			✓	✓	✓	✓		
[Rilevamento soggetto]	[Tipo di soggetto]		✓	✓	✓	✓		
	[Parti bersaglio]		✓	✓	✓	✓		
[Imp. AF personal. (Foto)]			✓	✓	✓	✓		
[Limitatore di messa a fuoco]		✓	✓	✓	✓	✓		
[Luce assist AF]			✓	✓	✓	✓		
[Peaking Fuoco]	[ON] / [OFF]	✓	✓	✓	✓	✓		
	[SET]	✓	✓	✓	✓	✓		
[Vel. spost. riq. messa a fuoco]		✓	✓	✓	✓	✓		



Menu		iA	P	A	S	M		S&Q
 [Foto]:  [Altro (Foto)]								
[Bracketing]	[Tipo di Bracketing]	✓	✓	✓	✓	✓		
	[Più impostazioni]	✓	✓	✓	✓	✓		
[Modalità silenziosa]		✓	✓	✓	✓	✓		
[Zoom ibrido (Foto)]		✓	✓	✓	✓	✓		
[Zoom di ritaglio (Foto)]		✓	✓	✓	✓	✓		
[Stabilizz. immagine]	[Modalità funzionamento]	✓	✓	✓	✓	✓		
	[Corpo (B.I.S.)/Obiett. (O.I.S.)]	✓	✓	✓	✓	✓		
	[Quando attivare]	✓	✓	✓	✓	✓		
	[Stabil. elet. (Video)]	✓	✓	✓	✓	✓		
	[Boost S.I. (Video)]	✓	✓	✓	✓	✓		
	[Anamorfica (Video)]	✓	✓	✓	✓	✓		
	[Informazioni obiettivo]	✓	✓	✓	✓	✓		
[Impost. scatto raffica]		✓	✓	✓	✓	✓		
[Ritardo otturatore]		✓	✓	✓	✓	✓		
[Time Lapse/Animaz.]		✓	✓	✓	✓	✓		
[Autoscatto]		✓	✓	✓	✓	✓		

Menu		iA	P	A	S	M		S&Q
 [Video]:  [Qualità immagini]								
[Mod. esposiz.]							✓	✓
[Stile foto]		✓	✓	✓	✓	✓	✓	✓
[Mod. esposim.]			✓	✓	✓	✓	✓	✓
[Imp. ISO Doppia Nativa]			✓	✓	✓	✓	✓	✓
[Sensibilità ISO (video)]	[Imp. limite infer.auto ISO]						✓	✓
	[Imp. limite super.auto ISO]						✓	✓
[Scansione sincron. (Video)]							✓	✓
[Riduzione sfarfal. (Video)]			✓	✓	✓	✓		
[Livello Master Pedestal]							✓	✓
[Funzion. SS/guadagno]							✓	✓
[Intervallo i.Dinamico]			✓	✓	✓	✓	✓	✓
[Compen. vignett.]			✓	✓	✓	✓	✓	
[Comp. ombr. colore]			✓	✓	✓	✓	✓	✓
[Comp. diffrr.]			✓	✓	✓	✓	✓	✓
[Impostazioni filtro]	[Effetto filtro]		✓	✓	✓	✓	✓	
	[Reg. simul. senza filtro]		✓	✓	✓	✓		

Menu		iA	P	A	S	M		S&Q
 [Video]:  [Formato immagine]								
[Formato file registrazione]		✓	✓	✓	✓	✓	✓	
[Area di immagine del film.]		✓	✓	✓	✓	✓	✓	✓
[Qualità reg.]		✓	✓	✓	✓	✓	✓	✓
[Qualità reg. (La mia lista)]		✓	✓	✓	✓	✓	✓	✓
[Impostazioni Slow & Quick]								✓
[Time Code]	[Visualiz. Time Code]	✓	✓	✓	✓	✓	✓	✓
	[Conteggio crescente]	✓	✓	✓	✓	✓	✓	
	[Valore Time Code]	✓	✓	✓	✓	✓	✓	✓
	[Modalità Time Code]	✓	✓	✓	✓	✓	✓	✓
	[Output Time Code HDMI]						✓	✓
[Livello luminanza]		✓	✓	✓	✓	✓	✓	✓

Menu		iA	P	A	S	M		S&Q
 [Video]:  [Messa a fuoco]								
[Modalità fuoco]		✓	✓	✓	✓	✓	✓	✓
[Impostaz. rilevamento AF]			✓	✓	✓	✓	✓	✓
[Rilevamento soggetto]	[Tipo di soggetto]		✓	✓	✓	✓	✓	✓
	[Parti bersaglio]		✓	✓	✓	✓	✓	✓
[Imp. AF personal.(Video)]	[ON] / [OFF]	✓	✓	✓	✓	✓	✓	✓
	[SET]	✓	✓	✓	✓	✓	✓	✓
[Limitatore di messa a fuoco]	[OFF]	✓	✓	✓	✓	✓	✓	✓
[AF cont.]		✓	✓	✓	✓	✓	✓	✓
[Luce assist AF]			✓	✓	✓	✓	✓	✓
[Peaking Fuoco]	[ON] / [OFF]	✓	✓	✓	✓	✓	✓	✓
	[SET]	✓	✓	✓	✓	✓	✓	✓
[Vel. spost. riqu. messa a fuoco]		✓	✓	✓	✓	✓	✓	✓

Menu	iA	P	A	S	M	 M	S&Q
 [Video]:  [Audio]							
[Disp. Livello reg. audio]	✓	✓	✓	✓	✓	✓	✓
[Ingresso audio muto]	✓	✓	✓	✓	✓	✓	✓
[Liv. guadagno reg. audio]	✓	✓	✓	✓	✓	✓	✓
[Regol. livello reg. audio]	✓	✓	✓	✓	✓	✓	✓
[Qualità registrazione suono]	✓	✓	✓	✓	✓	✓	
[Limitator. livello reg. aud]	✓	✓	✓	✓	✓	✓	✓
[Annull rumore vento]	✓	✓	✓	✓	✓	✓	✓
[Taglio vento]	✓	✓	✓	✓	✓	✓	✓
[Presca mic]	✓	✓	✓	✓	✓	✓	✓
[Microfono speciale]	✓	✓	✓	✓	✓	✓	✓

Menu		iA	P	A	S	M		S&Q
 [Video]:  [Altro (Video)]								
[Modalità silenziosa]		✓	✓	✓	✓	✓	✓	✓
[Zoom ibrido (Video)]		✓	✓	✓	✓	✓	✓	✓
[Zoom di ritaglio (Video)]							✓	✓
[Stabilizz. immagine]	[Modalità funzionamento]	✓	✓	✓	✓	✓	✓	✓
	[Corpo (B.I.S.)/Obiett. (O.I.S.)]	✓	✓	✓	✓	✓	✓	✓
	[Quando attivare]	✓	✓	✓	✓	✓		
	[Stabil. elet. (Video)]	✓	✓	✓	✓	✓	✓	
	[Boost S.I. (Video)]	✓	✓	✓	✓	✓	✓	✓
	[Anamorfica (Video)]	✓	✓	✓	✓	✓	✓	✓
	[Informazioni obiettivo]	✓	✓	✓	✓	✓	✓	✓
[Impostazione autoscatto]	[Autoscatto]	✓	✓	✓	✓	✓	✓	✓
	[Autoscatto per video]	✓	✓	✓	✓	✓	✓	✓
[Transizione Fuoco]							✓	
[Reg. file segmentati]		✓	✓	✓	✓	✓	✓	✓
[Ritaglio Live]							✓	

Specifiche

Le specifiche sono soggette a modifica per migliorare le prestazioni.

Corpo della fotocamera digitale (DC-S9):

Informazioni per la sua sicurezza

Alimentazione:

9,0 V===

Consumo di corrente:

3,9 W (quando si registra con il monitor), 3,3 W (quando si riproduce con il monitor)
[Quando si utilizza l'obiettivo intercambiabile (S-R2060)]

4,2 W (quando si registra con il monitor), 3,6 W (quando si riproduce con il monitor)
[Quando si utilizza l'obiettivo intercambiabile (S-R28200)]

4,0 W (quando si registra con il monitor), 3,4 W (quando si riproduce con il monitor)
[Quando si utilizza l'obiettivo intercambiabile (S-R1840)]

Tipo

● Tipo

Fotocamera digitale mirrorless con singolo obiettivo

● Innesto dell'obiettivo

Leica Camera AG L-Mount

● Supporti di registrazione

Scheda di memoria SD / Scheda di memoria SDHC*1 / Scheda di memoria SDXC*1

*1 Conforme a UHS-I/UHS-II UHS Speed Class 3, UHS-II Video Speed Class 90

Sensore immagine

● Sensore immagine

Sensore CMOS full frame 35 mm (35,6 mm×23,8 mm), per un totale di circa 25.300.000 pixel, filtro colore primario

● Numero effettivo di pixel della fotocamera

Circa 24.200.000 pixel

Latitudine

14+ stop ([V-Log])

Formato di registrazione per foto

● Formato file per foto

JPEG (conforme a DCF, conforme a Exif 3.0) / RAW

● Dimensioni immagine (pixel)

Quando il formato è impostato su [4:3]

[L]: 5328×4000 (3536×2656)^{*2}

[M]: 3792×2848 (2560×1920)^{*2}

[S]: 2688×2016 (1840×1376)^{*2}

[XS]: 1712×1280 (1712×1280)^{*2}

Modalità Alta Risoluzione ([XL]): 10656×8000

Modalità Alta Risoluzione ([LL]): 7552×5664

Quando il formato è impostato su [3:2]

[L]: 6000×4000 (3984×2656)^{*2}

[M]: 4272×2848 (2880×1920)^{*2}

[S]: 3024×2016 (2064×1376)^{*2}

[XS]: 1920×1280 (1920×1280)^{*2}

Modalità Alta Risoluzione ([XL]): 12000×8000

Modalità Alta Risoluzione ([LL]): 8496×5664

Quando il formato è impostato su [16:9]

[L]: 6000×3368 (3984×2240)*2

[M]: 4272×2400 (2880×1624)*2

[S]: 3024×1704 (2064×1160)*2

[XS]: 1920×1080 (1920×1080)*2

Modalità Alta Risoluzione ([XL]): 12000×6736

Modalità Alta Risoluzione ([LL]): 8496×4784

Quando il formato è impostato su [1:1]

[L]: 4000×4000 (2656×2656)*2

[M]: 2848×2848 (1920×1920)*2

[S]: 2016×2016 (1376×1376)*2

[XS]: 1280×1280 (1280×1280)*2

Modalità Alta Risoluzione ([XL]): 8000×8000

Modalità Alta Risoluzione ([LL]): 5664×5664

Quando il formato è impostato su [65:24]

[L]: 6000×2208

Quando il formato è impostato su [2:1]

[L]: 6000×3000

*2 Le cifre tra parentesi sono per obiettivi APS-C

● **Qualità delle immagini per le foto**

Fine / Standard / RAW+Fine / RAW+Standard / RAW

Formato di registrazione per i video

- **Formato video**

MP4 (H.264/MPEG-4 AVC, H.265/HEVC)

MP4 (Lite) (H.265/HEVC)

MOV (H.264/MPEG-4 AVC, H.265/HEVC)

- **Formato di compressione audio**

MP4 / MP4 (Lite): AAC (2 canali, 48 kHz/16 bit)

MOV: LPCM (2 canali, 48 kHz/24 bit, 96 kHz/24 bit)

- **Frequenza di sistema**

59,94 Hz / 50,00 Hz / 24,00 Hz

- **Qualità delle immagini per i video**

Vedere le pagine “[[Qualità reg.](#)]” per informazioni relative a risoluzione, frame rate di registrazione e altri elementi della qualità di registrazione. (→ [[Qualità reg.](#)]: 123)

● **S&Q (Al rallentatore e accelerato)**

[Frequenza di sistema]: [59.94Hz (NTSC)]

Quando [Area di immagine del film.] è impostato su [FULL]
[FHD/60p/420/10-L]^{*3} / [FHD/30p/420/10-L]^{*3} / [FHD/24p/420/10-L]^{*3}

Frame rate: da 1 fps a 180 fps

Quando [Area di immagine del film.] è impostato su [APS-C]
[C4K/30p/420/10-L] / [C4K/24p/420/10-L] / [4K/30p/420/10-L] / [4K/24p/420/10-L]

Frame rate: da 1 fps a 60 fps

[FHD/60p/420/10-L]^{*3} / [FHD/30p/420/10-L]^{*3} / [FHD/24p/420/10-L]^{*3}

Frame rate: da 1 fps a 180 fps

[Frequenza di sistema]: [50.00Hz (PAL)]

Quando [Area di immagine del film.] è impostato su [FULL]
[FHD/50p/420/10-L]^{*3} / [FHD/25p/420/10-L]^{*3}

Frame rate: da 1 fps a 180 fps

Quando [Area di immagine del film.] è impostato su [APS-C]
[C4K/25p/420/10-L] / [4K/25p/420/10-L]

Frame rate: da 1 fps a 60 fps

[FHD/50p/420/10-L]^{*3} / [FHD/25p/420/10-L]^{*3}

Frame rate: da 1 fps a 180 fps

[Frequenza di sistema]: [24.00Hz (CINEMA)]

Quando [Area di immagine del film.] è impostato su [FULL]
[FHD/24p/420/10-L]^{*3}

Frame rate: da 1 fps a 180 fps

Quando [Area di immagine del film.] è impostato su [APS-C]
[C4K/24p/420/10-L] / [4K/24p/420/10-L]

Frame rate: da 1 fps a 60 fps

[FHD/24p/420/10-L]^{*3}

Frame rate: da 1 fps a 180 fps

*3 In caso di 151 fps o più si verifica cropping

Monitor

- **Tipo**

Formato 3:2, 3,0 pollici, monitor con circa 1.840.000 punti, touch screen capacitivo

- **Rapporto campo di visualizzazione**

Circa 100 %

Messa a fuoco

- **Tipo AF**

Tipo TTL basato su rilevamento immagine (AF a rilevamento di fase piano immagine/AF a contrasto)

- **Modalità Messa a fuoco**

AFS / AFC / MF

- **Modalità AF**

Tracking^{*4} / AF area completa^{*4} / Zona (Orizzontale/Verticale)^{*4} / Zona^{*4} / 1 Area+Aggiuntiva^{*4} / 1 Area^{*4} / Pinpoint

Possibilità di selezionare l'area di messa a fuoco mediante sfioramento

*4 Il riconoscimento automatico (Esseri Umani, Animali, Auto, Moto) può essere attivato/disattivato

- **Micro regolazione AF**

Si (Tutti / Regola per obiettivo)

Controllo dell'esposizione

- **Sistema di misurazione della luce, Modalità di misurazione della luce**

Misurazione su 1728 zone, Modalità esposimetro multipla / misurazione pesata al centro / misurazione spot / misurazione pesata sulle alte luci

- **Distanza utile esposimetrica**

Da EV 0 a EV 18 (obiettivo F2.0, conversione ISO100)

- **Esposizione**

AE programma (P) / AE priorità di apertura (A) / AE priorità di tempi (S) / Esposizione manuale (M)

- **Compensazione dell'esposizione**

Intervalli 1/3 EV, ±5 EV

- **Sensibilità ISO per foto (sensibilità uscita standard)**

Normale: AUTO / 50^{*5} / da 100 a 51200 / 102400^{*5} / 204800^{*5}

[V-Log]: AUTO / 320^{*5} / da 640 a 51200

*5 Quando è impostato [ISO esteso]

- Commutabile tra passi 1/3 EV e 1 EV

● **Sensibilità ISO per video (sensibilità uscita standard)**

Normale: AUTO / 50^{*6} / da 100 a 51200 / 102400^{*6} / 204800^{*6}

[V-Log]: AUTO / 320^{*6} / da 640 a 51200

HLG: AUTO / da 400 a 51200 / 102400^{*6} / 204800^{*6}

*6 Quando è impostato [ISO esteso]

- Commutabile tra passi 1/3 EV e 1 EV

● **Impostazione Doppio ISO nativo**

Normale:

[AUTO]: Sensibilità base: 100 / 640 (i valori visualizzati in dB sono basati su 100)

AUTO / 50^{*7} / da 100 a 51200 / 102400^{*7} / 204800^{*7}

[LOW]: Sensibilità base: 100

AUTO / 50^{*7} / da 100 a 800

[HIGH]: Sensibilità base: 640

AUTO / 320^{*7} / da 640 a 51200 / 102400^{*7} / 204800^{*7}

[V-Log]:

[AUTO]: Sensibilità base: 640 / 4000 (i valori visualizzati in dB sono basati su 640)

AUTO / 320^{*7} / da 640 a 51200

[LOW]: Sensibilità base: 640

AUTO / 320^{*7} / da 640 a 5000

[HIGH]: Sensibilità base: 4000

AUTO / 2000^{*7} / da 4000 a 51200

HLG:

[AUTO]: Sensibilità base: 400 / 2500 (i valori visualizzati in dB sono basati su 400)

AUTO / da 400 a 51200 / 102400^{*7} / 204800^{*7}

[LOW]: Sensibilità base: 400

AUTO / da 400 a 3200

[HIGH]: Sensibilità base: 2500

AUTO / da 2500 a 51200 / 102400^{*7} / 204800^{*7}

Gamma dinamica Cinelike2/Video Cinelike 2:

[AUTO]: Sensibilità base: 200 / 1250 (i valori visualizzati in dB sono basati su 200)

AUTO / 100^{*7} / da 200 a 51200 / 102400^{*7} / 204800^{*7}

[LOW]: Sensibilità base: 200

AUTO / 100^{*7} / da 200 a 1600

[HIGH]: Sensibilità base: 1250

AUTO / 640^{*7} / da 1250 a 51200 / 102400^{*7} / 204800^{*7}

*7 Quando è impostato [ISO esteso]

Stabilizzatore di immagine

- **Tipo di stabilizzatore di immagine**

Conforme a tipo Stabilizzazione con spostamento del sensore, stabilizzatore a 5 assi, Dual I.S.2

- **Effetto di stabilizzazione dell'immagine**

Stabilizzatore di immagine incorporato nel corpo della fotocamera: 5,0 stop

[Lunghezza focale f=60 mm, usando un obiettivo intercambiabile (S-R2060)]

Dual I.S.2: 6,5 stop

[Lunghezza focale f=200 mm, usando un obiettivo intercambiabile (S-E70200)]

(Basato su standard CIPA, direzione imbardata/beccheggio)

Bilanciamento del bianco

- **Modalità del bilanciamento del bianco**

AWB / AWBc / AWBw / Luce diurna / Nuvoloso / Ombra / Luci a incandescenza /

Modalità 1, 2, 3, 4 / Temperatura colore 1, 2, 3, 4

Blocco AWB supportato

Otturatore

- **Sistema**

Otturatore elettronico

- **Velocità dell'otturatore**

Foto:

Tempo (massimo circa 60 secondi^{*8}), da 60^{*8} secondi a 1/8000 di secondo

*8 Quando la sensibilità ISO è superiore a 1600, la velocità dell'otturatore sarà più veloce di 60 secondi.

Video:

Da 1/25^{*9} di secondo a 1/16000 di secondo

*9 Quando [Mod. esposiz.] è impostato su [M] in modalità video creativa e la modalità messa a fuoco è impostata su [MF], può essere impostata sino a 1/2 di secondo

Ripresa con Scatto a raffica

● **Otturatore elettronico**

[SH] / [SH PRE]: 30 fotogrammi/secondo ([AFS], [AFC], [MF])

Alta velocità: 9 fotogrammi/secondo ([AFS], [MF]) / 8 fotogrammi/secondo ([AFC])

Velocità media: 5 fotogrammi/secondo ([AFS], [AFC], [MF])

Velocità bassa: 2 fotogrammi/secondo ([AFS], [AFC], [MF])

● **Numero massimo di fotogrammi registrabili (scatto a raffica SH)**

[FINE] / [STD.] / [RAW+FINE] / [RAW+STD.] / [RAW]: 36 fotogrammi

● **Numero massimo di fotogrammi registrabili (Alta velocità, media velocità, bassa velocità)**

Alta velocità:

[FINE] / [STD.]: 120 frame o più

[RAW+FINE] / [RAW+STD.]: 35 frame o più

[RAW]: 55 frame o più

Velocità media:

[FINE] / [STD.]: 200 frame o più

[RAW+FINE] / [RAW+STD.]: 50 frame o più

[RAW]: 200 frame o più

Velocità bassa:

[FINE] / [STD.]: 200 frame o più

[RAW+FINE] / [RAW+STD.]: 200 frame o più

[RAW]: 200 frame o più

- Usando una scheda di memoria SDXC Nextorage conforme a UHS-II UHS Speed Class 3

(Quando si effettua la registrazione secondo le condizioni di test specificate da Panasonic)

Zoom

● **Zoom ibrido (Foto)/Zoom con rifilatura (Foto)**

Massimo circa 3x ([Dimens. minima immagine]: quando è selezionato [XS])

● **Zoom ibrido (Video)/Zoom con rifilatura (Video)**

Massimo circa 3x^{*10} ([Qualità reg.]: quando è selezionato video FHD)

*10 Massimo circa 2x quando si usano obiettivi APS-C

Microfono / Altoparlante

- **Microfono**
Stereo
- **Altoparlante**
Monaurale

Interfaccia

- **USB**
USB Type-C®, USB 10Gbps
- **HDMI**
HDMI Tipo D
- **[MIC]**
Mini jack stereo \varnothing 3,5 mm
Ingresso microfono (alimentazione) / Ingresso microfono / Ingresso linea (utilizzare il menu per commutare tra questi ingressi)
Livello ingresso standard: -55 dBV (Ingresso microfono) / -10 dBV (Ingresso linea)

Resistenza agli schizzi

No

Dimensioni esterne / Peso

- **Dimensioni esterne**
Circa 126,0 mm (L)×73,9 mm (A)×46,7 mm (P)
(escluse le parti sporgenti)
- **Peso**
Circa 486 g (corpo della fotocamera, con batteria e scheda)
Circa 403 g (solo corpo fotocamera)

Ambiente operativo

- **Temperatura operativa raccomandata**

Da 0 °C a 40 °C

- **Umidità relativa accettabile**

Da 10 %RH a 80 %RH

Wi-Fi

- **Conforme allo standard**

IEEE 802.11a/b/g/n/ac (protocollo LAN wireless standard)

- **Gamma di frequenza utilizzata (frequenza centrale)**

Le specifiche variano a seconda del paese o dell'area dove è stata acquistata la fotocamera.

Per informazioni, vedere "Istruzioni d'uso <Guida rapida>" (in dotazione).

- **Metodo di crittografia**

Wi-Fi conforme a WPA™ / WPA2™ / WPA3™

- **Metodo di accesso**

Modalità infrastruttura

Bluetooth

- **Conforme allo standard**

Bluetooth v5.0, Bluetooth Low Energy (BLE)

- **Gamma di frequenza utilizzata (frequenza centrale)**

Da 2402 MHz a 2480 MHz

I simboli su questo prodotto (compresi gli accessori) rappresentano quanto segue:

===	CC (corrente continua)
-----	------------------------

Obiettivo intercambiabile full frame 35 mm:

S-R2060 “LUMIX S 20-60mm F3.5-5.6”

- **Supporto**

Leica Camera AG L-Mount

- **Distanza focale**

Da $f = 20$ mm a 60 mm

- **Costruzione dell'obiettivo**

11 elementi in 9 gruppi (2 lenti asferiche, 3 lenti ED, 1 lente UHR)

- **Tipo di apertura**

9 lamelle diaframma / diaframma ad apertura circolare

- **Apertura massima**

Da F3.5 (Grandangolo) a F5.6 (Tele)

- **Valore minimo dell'apertura**

F22

- **Profondità di campo**

Da 94° (Grandangolo) a 40° (Tele)

- **Distanza di messa a fuoco**

Da 0,15 m a ∞ (Da grandangolo a lunghezza focale 26 mm) / da 0,4 m a ∞ (Tele)
(dalla linea di riferimento della distanza di messa a fuoco)

- **Ingrandimento massimo dell'immagine**

0,43× (lunghezza focale 26 mm)

- **Stabilizzatore ottico di immagine**

No

● **Diametro filtro**

67 mm

● **Diametro massimo**

Ø77,4 mm

● **Lunghezza complessiva**

Circa 87,2 mm (dall'estremità dell'obiettivo al lato di base del supporto dell'obiettivo)

● **Peso**

Circa 350 g

● **Resistenza alla polvere ed agli schizzi**

Sì

● **Temperatura operativa raccomandata**

Da -10 °C a 40 °C

● **Umidità relativa accettabile**

Da 10 %RH a 80 %RH

**Obiettivo intercambiabile full frame 35 mm:
S-R28200 “LUMIX S 28-200mm F4-7.1 MACRO O.I.S.”**

● **Supporto**

Leica Camera AG L-Mount

● **Distanza focale**

Da $f = 28$ mm a 200 mm

● **Costruzione dell'obiettivo**

17 elementi in 13 gruppi (1 lente asferica, 4 lenti ED, 1 lente UHR)

● **Tipo di apertura**

9 lamelle diaframma / diaframma ad apertura circolare

● **Apertura massima**

Da F4 (Grandangolo) a F7.1 (Tele)

● **Valore minimo dell'apertura**

Da F32 (Grandangolo) a F45 (Tele)

● **Profondità di campo**

Da 75° (Grandangolo) a 12° (Tele)

● **Distanza di messa a fuoco**

Da 0,14 m a ∞ (Grandangolo) / da 0,65 m a ∞ (Tele) (dalla linea di riferimento della distanza di messa a fuoco)

● **Ingrandimento massimo dell'immagine**

0,50× (Grandangolo)

● **Stabilizzatore ottico di immagine**

Sì

- **Diametro filtro**

67 mm

- **Diametro massimo**

Ø77,3 mm

- **Lunghezza complessiva**

Circa 93,4 mm (dall'estremità dell'obiettivo al lato di base dell'attacco dell'obiettivo)

- **Peso**

Circa 413 g

- **Resistenza alla polvere ed agli schizzi**

Sì

- **Temperatura operativa raccomandata**

Da -10 °C a 40 °C

- **Umidità relativa accettabile**

Da 10 %RH a 80 %RH

Obiettivo intercambiabile full frame 35 mm:

S-R1840 “LUMIX S 18-40mm F4.5-6.3”

- **Supporto**

Leica Camera AG L-Mount

- **Distanza focale**

Da $f = 18$ mm a 40 mm

- **Costruzione dell'obiettivo**

8 elementi in 7 gruppi (3 lenti asferiche, 2 lenti ED, 1 lente UHR)

* Il vetro protettivo non è incluso

- **Tipo di apertura**

7 lamelle diaframma / diaframma ad apertura circolare

- **Apertura massima**

Da F4.5 (Grandangolo) a F6.3 (Tele)

- **Valore minimo dell'apertura**

Da F22 (Grandangolo) a F32 (Tele)

- **Profondità di campo**

Da 100° (Grandangolo) a 57° (Tele)

- **Distanza di messa a fuoco**

Da 0,15 m a ∞ (Da grandangolo a lunghezza focale 21 mm) / da 0,35 m a ∞ (Tele)
(dalla linea di riferimento della distanza di messa a fuoco)

- **Ingrandimento massimo dell'immagine**

0,28x (lunghezza focale 21 mm)

- **Stabilizzatore ottico di immagine**

No

- **Diametro filtro**

62 mm

- **Diametro massimo**

Ø67,9 mm

- **Lunghezza complessiva**

Circa 40,9 mm (dall'estremità dell'obiettivo al lato di base dell'attacco dell'obiettivo quando il cilindro dell'obiettivo è ritratto)

- **Peso**

Circa 155 g

- **Resistenza alla polvere ed agli schizzi**

Sì

- **Temperatura operativa raccomandata**

Da -10 °C a 40 °C

- **Umidità relativa accettabile**

Da 10 %RH a 80 %RH

Marchi e licenze

- L-Mount è un marchio o marchio registrato di Leica Camera AG.
- “Nextorage” è un marchio registrato o un marchio di Nextorage Corporation.
- Il logo SDXC è un marchio di SD-3C, LLC.



- I termini HDMI, HDMI High-Definition Multimedia Interface, HDMI Trade dress e i loghi HDMI sono marchi commerciali o marchi commerciali registrati di HDMI Licensing Administrator, Inc.



- USB Type-C® e USB-C® sono marchi registrati di USB Implementers Forum.

- QuickTime e il logo QuickTime sono marchi depositati o marchi registrati di Apple Inc., utilizzati con licenza.



- HDAVI Control™ è un marchio di fabbrica della Panasonic Holdings Corporation.
- Adobe è un marchio o marchio registrato di Adobe Systems Incorporated negli Stati Uniti e/o in altri paesi.
- Windows è un marchio registrato o un marchio di Microsoft Corporation negli Stati Uniti e/o in altri paesi.
- Apple, Final Cut Pro, Mac e macOS sono marchi o marchi registrati di Apple Inc. negli Stati Uniti e/o in altri paesi.
- App Store è un marchio di servizio di Apple Inc.
- Google, Android e Google Play sono marchi di Google LLC.

- Il marchio denominativo Bluetooth® e i loghi sono marchi registrati di proprietà di Bluetooth SIG, Inc. e qualsiasi utilizzo di tali marchi da parte di Panasonic Holdings Corporation è concesso in licenza. Altri marchi e nomi di marchi sono di proprietà dei rispettivi proprietari.
- “Wi-Fi®” è un marchio registrato di Wi-Fi Alliance®.
- “WPA™”, “WPA2™” e “WPA3™” sono marchi di Wi-Fi Alliance®.
- QR Code è un marchio registrato di DENSO WAVE INCORPORATED.
- Altri nomi, nomi di aziende, nomi di prodotti contenuti in questo documento sono marchi o marchi registrati delle relative aziende.



Questo prodotto comprende il seguente software:

- (1) Il software sviluppato in modo indipendente da o per Panasonic,
- (2) Il software di proprietà di soggetti terzi e fornito in licenza a Panasonic,
- (3) il software concesso in licenza in base a GNU General Public License, Version 2.0 (GPL V2.0),
- (4) il software concesso in licenza in base a GNU LESSER General Public License, Version 2.1 (LGPL V2.1), e/o
- (5) software open source diverso dal software concesso in licenza in base a GPL V2.0 e/o LGPL V2.1.

Il software classificato come (3) - (5) viene distribuito con la speranza che possa essere utile, ma **SENZA ALCUNA GARANZIA**, senza neanche la garanzia implicita di **COMMERCIALIZZABILITÀ** o **DI IDONEITÀ ALL'USO PER SCOPI PARTICOLARI**.

Consultare i termini e le condizioni dettagliati visualizzati selezionando [MENU/SET] ➔ [Setup] ➔ [Altro] ➔ [Version disp.] ➔ [Software info].

Almeno tre (3) anni dopo la consegna di questo prodotto, Panasonic fornirà a qualsiasi terza parte che ci contatterà alle informazioni di contatto fornite sotto, per un costo non superiore al nostro costo per effettuare fisicamente la distribuzione del codice sorgente, una copia completa leggibile da una macchina del codice sorgente corrispondente coperto da GPL V2.0 o LGPL V2.1, oltre alla relativa dichiarazione di riserva del diritto d'autore.

Informazioni di contatto: oss-cd-request@gg.jp.panasonic.com

Il codice sorgente e la dichiarazione di riserva del diritto d'autore sono disponibili gratuitamente anche presso il nostro sito web indicato di seguito.

<https://panasonic.net/cns/oss/index.html>

Questo prodotto è fornito in licenza in base alla licenza portafoglio brevetti AVC per uso personale di un consumatore o altri usi in cui non venga ricevuto compenso per (i) codificare video in conformità con lo standard AVC ("AVC Video") e/o (ii) decodificare video AVC codificato da un consumatore nell'ambito di un'attività personale e/o ottenuto da un fornitore video provvisto di licenza per fornire video AVC. Non viene concessa alcuna licenza, neanche implicitamente, per nessun altro uso. È possibile ottenere informazioni aggiuntive da MPEG LA, L.L.C.

Vedere <http://www.mpegla.com>

Smaltimento di vecchie apparecchiature e batterie usate

Solo per Unione Europea e Nazioni con sistemi di raccolta e smaltimento



Questi simboli sui prodotti, sull'imballaggio e/o sulle documentazioni o manuali accompagnanti i prodotti indicano che i prodotti elettrici, elettronici e le batterie usate non devono essere smaltiti come rifiuti urbani ma deve essere effettuata una raccolta separata.



Per un trattamento adeguato, recupero e riciclaggio di vecchi prodotti e batterie usate vi invitiamo a consegnarli agli appositi punti di raccolta secondo la legislazione vigente nel vostro paese.

Con uno smaltimento corretto, contribuirete a salvare importanti risorse e ad evitare i potenziali effetti negativi sulla salute umana e sull'ambiente.

Per ulteriori informazioni su raccolta e riciclaggio, vi invitiamo a contattare il vostro comune.

Lo smaltimento non corretto di questi rifiuti potrebbe comportare sanzioni in accordo con la legislazione nazionale.



Note per il simbolo batterie (simbolo sotto):

Questo simbolo può essere usato in combinazione con un simbolo chimico. In questo caso è conforme ai requisiti indicati dalla Direttiva per il prodotto chimico in questione.

Aggiornamento del firmware

- [Firmware Ver. 1.1: F-3](#)

È disponibile un aggiornamento del firmware per migliorare le capacità della fotocamera e per aggiungere funzionalità.

Le sezioni seguenti descrivono le funzioni che sono state aggiunte o modificate.

- Per controllare la versione del firmware della fotocamera, selezionare [Version disp.] nel menu [Setup] ([Altro]).
- Per le informazioni più recenti sul firmware o per scaricare/aggiornare il firmware, visitare il seguente sito del supporto:

<https://panasonic.jp/support/global/cs/dsc/download/index4.html>

(solo in inglese)

Informazioni su app/software

Una volta aggiornato il firmware della fotocamera, usare la versione più recente dell'app per il proprio smartphone o del software per il proprio PC.

“LUMIX Lab”

- Installare o aggiornare l'app sul proprio smartphone.
-

“LUMIX Sync”

- Installare o aggiornare l'app sul proprio smartphone.
-

“LUMIX Tether”

- Visitare il sito indicato di seguito per scaricare e installare il software:
https://panasonic.jp/support/global/cs/soft/download/d_lumixtether.html
(solo in inglese)
-

Firmware Ver. 1.1

- Il menu [Limite registrazione video] è stato aggiunto: F-4
- La funzione Riquadro Video è stata migliorata: F-5
- La funzione di riconoscimento automatico è stata migliorata: F-9
- Funzioni aggiunte a "LUMIX Lab": F-13
- Aggiunte/modifiche ad altre funzioni: F-20
- Aggiunta di menu: F-22

Il menu [Limite registrazione video] è stato aggiunto

Adesso è possibile utilizzare un menu per impostare se limitare o meno il tempo di registrazione continua per i video.

 ➔  ➔  ➔ **[Limite registrazione video]**

- Quando questa voce è impostata su [ON], una singola registrazione si arresta una volta che il tempo di registrazione continua supera i seguenti limiti:

[Qualità reg.]	Tempo di registrazione continua
video 6K, video 5,9K	10 minuti
video 3,8K, video 3,3K, video C4K, video 4K	15 minuti
video FHD	20 minuti

- Quando è impostato su [OFF], è possibile continuare a registrare senza limiti di tempo di registrazione continua video. Tuttavia, quando la temperatura interna della fotocamera diventa elevata, la registrazione potrebbe interrompersi per proteggere la fotocamera.
È possibile registrare più a lungo, ma il corpo della fotocamera diventerà caldo. Usare un treppiede o simile, perché registrare a lungo con una fotocamera tenuta in mano può causare ustioni a bassa temperatura.
- Impostare su [ON] quando si registra con una fotocamera tenuta in mano.

❖ **Riavvio della registrazione di un video dopo un'interruzione dovuta all'aumento della temperatura interna della fotocamera**

Se la registrazione di un video si interrompe a causa dell'aumento della temperatura interna della fotocamera, è necessario che la temperatura interna diminuisca prima che sia possibile riavviare la registrazione del video.

- Si consiglia di spegnere la fotocamera per ridurre la temperatura interna.
- Il tempo di registrazione continua per i video dopo il riavvio varia a seconda della quantità di tempo in cui la fotocamera è rimasta in standby (spenta).

La funzione Riquadro Video è stata migliorata

È possibile visualizzare un massimo di 3 riquadri.

È possibile impostare rapporti di aspetto, colori e dimensioni/posizioni differenti per ciascuno dei riquadri.

- La composizione dei menu [SET] è stata modificata: F-6
- Il metodo di impostazione di [CUSTOM] in [Aspetto cornice] è stato modificato: F-8

La composizione dei menu [SET] è stata modificata



→ [] → [] → **Selezionare [Indicatore cornice]**

[ON]	Visualizza il frame sulla schermata di registrazione.	
[OFF]	—	
[SET]	[Cornice 1]	Consultare “Impostazioni [Cornice 1]/[Cornice 2]/[Cornice 3]”.
	[Cornice 2]	
	[Cornice 3]	
	[Opacità cornice]	Imposta l'opacità della parte esterna del riquadro. [100%]/[75%]/[50%]/[25%]/[OFF]
	[Regolazione cornice Live View]	Quando questa voce è impostata su [ON], sfiorando un riquadro nella schermata di registrazione viene visualizzata la schermata di impostazione [Cambia dimensione/posizione]. [ON]/[OFF]

Impostazioni [Cornice 1]/[Cornice 2]/[Cornice 3]

[Aspetto cornice]	Imposta il rapporto di aspetto del frame. [2.39:1]/[2.35:1]/[2.00:1]/[17:9]/[1.85:1]/[16:9]/ [3:2]/[4:3]/[5:4]/[7:6]/[1:1]/[6:7]/[4:5]/[3:4]/ [2:3]/[9:16]/[9:17]/[CUSTOM]/[OFF]
[Colore cornice]	Imposta il colore del frame.
[Cambia dimensione/posizione]	Imposta la dimensione e la posizione di un riquadro.

❖ Quando è selezionato [Cambia dimensione/posizione]

È possibile modificare le dimensioni e la posizione del riquadro mantenendo inalterato il suo rapporto di aspetto.

- È possibile modificare l'altezza, la larghezza e la posizione del riquadro selezionando [CUSTOM] in [Aspetto cornice]. (→ [Il metodo di impostazione di \[CUSTOM\] in \[Aspetto cornice\] è stato modificato: F-8](#))
- Premere ▲▼◀▶ per spostare la posizione centrale.
- Impostare la dimensione con [🏠] o [⚙️].
- È possibile spostare la posizione del riquadro trascinando il riquadro centrale all'interno del riquadro nella schermata di registrazione. È possibile modificare le dimensioni del riquadro trascinando il riquadro in alto a destra del riquadro.
- Premere [Q] per passare a un diverso riquadro da modificare.

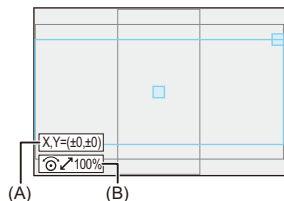

(A) Coordinate centro (con 0 il centro dello schermo)

(B) Dimensioni del riquadro

- La dimensione del riquadro può essere impostata nell'intervallo tra 20 % e 100 %.
- Premendo una volta [DISP.] la posizione del riquadro ritorna al centro. Premendo una seconda volta, la dimensione del riquadro ritorna al valore predefinito.

Il metodo di impostazione di [CUSTOM] in [Aspetto cornice] è stato modificato

L'impostazione [CUSTOM] in [Aspetto cornice] viene effettuata con [Cambia dimensione/posizione].

- 1 Selezionare [SET] nel menu [Indicatore cornice].**
- 2 Selezionare uno tra [Cornice 1] – [Cornice 3] e quindi selezionare [CUSTOM] in [Aspetto cornice].**
- 3 Selezionare [Cambia dimensione/posizione].**

- Premere ▲▼◀▶ per spostare la posizione centrale.
- Impostare l'altezza del riquadro con [🌞] e la larghezza con [⚙️].
- È possibile spostare la posizione del riquadro trascinando il riquadro centrale all'interno del riquadro nella schermata di registrazione. È possibile modificare l'altezza e la larghezza del riquadro trascinando il riquadro sul bordo superiore o destro del riquadro.
- Premere [Q] per passare a un diverso riquadro da modificare.

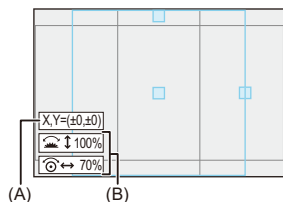

(A) Coordinate centro (con 0 il centro dello schermo)

(B) Altezza e larghezza del riquadro

- La dimensione del riquadro può essere impostata nell'intervallo tra 20 % e 100 %.
- Premendo una volta [DISP.] la posizione del riquadro ritorna al centro.
Premendo una seconda volta, la dimensione del riquadro ritorna al valore predefinito.

La funzione di riconoscimento automatico è stata migliorata

È ora possibile impostare [TRAIN] e [AIRPLANE] come soggetti per il riconoscimento automatico.

Inoltre è ora possibile selezionare [Parti bersaglio] per [CAR] e [MOTORCYCLE].

- [Procedura di impostazione del riconoscimento automatico: F-9](#)
- [Tipi di riconoscimento scena automatico \(Modalità Automatica intelligente\): F-12](#)

Procedura di impostazione del riconoscimento automatico

Quando è abilitato il riconoscimento automatico, i soggetti da registrare vengono riconosciuti automaticamente e la fotocamera li mette a fuoco.



















- Con alcune impostazioni è possibile che non tutti i soggetti vengano riconosciuti.
- Quando [Rilevamento soggetto] ([Tipo di soggetto]) è impostato su [ANIMAL], è possibile che alcuni soggetti diversi dagli animali vengano riconosciuti come animali.

1 Impostare [Impostaz. rilevamento AF] su [ON].

- → /[] → [] → [Impostaz. rilevamento AF] → [ON]
- È possibile anche premere ▲ nella schermata di selezione modalità AF per commutare [ON]/[OFF] il riconoscimento automatico.

2 Selezionare [Rilevamento soggetto].

-  → []/[] → [] → [Rilevamento soggetto]
- Selezionare [Tipo di soggetto] e [Parti bersaglio].
- È possibile selezionare anche premendo [DISP.] nella schermata di selezione modalità AF.

[Tipo di soggetto]	[HUMAN]	Riconosce gli esseri umani. Selezionare [Occhi/viso/corpo] o [Occhi/viso] per [Parti bersaglio]. • [] o [] viene visualizzato sull'icona modalità AF.
	[ANIMAL]	Riconosce gli animali. Selezionare [Corpo] o [Occhi/corpo] per [Parti bersaglio]. • Gli animali che possono essere riconosciuti sono uccelli, canidi (compresi lupi, ecc.), e felini (compresi leoni, ecc.). • [] o [] viene visualizzato sull'icona modalità AF.
	[CAR]	Riconosce le auto (principalmente per gli sport motoristici). Selezionare [Intero oggetto] o [Priorità parte principale] per [Parti bersaglio]. • [] o [] viene visualizzato sull'icona modalità AF.
	[MOTORCYCLE]	Riconosce le moto (principalmente per gli sport motoristici). Selezionare [Intero oggetto] o [Priorità casco] per [Parti bersaglio]. • [] o [] viene visualizzato sull'icona modalità AF.
	[TRAIN]	Riconosce i vagoni ferroviari. Selezionare [Primo vagone] o [Priorità parte principale] per [Parti bersaglio]. • [] o [] viene visualizzato sull'icona modalità AF.
	[AIRPLANE]	Riconosce gli aerei e gli elicotteri. Selezionare [Cellula] o [Priorità prua] per [Parti bersaglio]. • [] o [] viene visualizzato sull'icona modalità AF.

**[Parti
bersaglio]**









Selezionare la parte da mettere a fuoco.

Le parti che è possibile selezionare dipendono dall'impostazione di [Tipo di soggetto].



- [Impostaz. rilevamento AF] viene applicato a tutte le modalità AF escluso [⊕].
- Quando vengono rilevati gli occhi di una persona, verrà messo a fuoco l'occhio più vicino alla fotocamera.
L'esposizione verrà regolata sul volto. (Quando [Mod. esposim.] è impostato su [☉])
- Il numero dei soggetti che possono essere riconosciuti contemporaneamente con [] in modalità AF sarà diverso a seconda dell'impostazione di [Rilevamento soggetto].
[HUMAN] ([Occhi/viso/corpo], [Occhi/viso]): Massimo 15 (massimo 3 corpi riconosciuti)
[ANIMAL] ([Corpo]), [CAR], [MOTORCYCLE], [TRAIN], [AIRPLANE]: Massimo 3
[ANIMAL] ([Occhi/corpo]): Massimo 1
- Riconoscimento automatico potrebbe non essere disponibile a causa delle impostazioni della fotocamera.

Tipi di riconoscimento scena automatico (Modalità Automatica intelligente)

		Scattare foto	Registrare video
	i-Portrait ^{*1}	✓	✓
	i-Scenery	✓	✓
	i-Macro	✓	✓
	i-Night Scenery	✓	
	i-Food	✓	
	i-Sunset	✓	
	i-Low Light		✓
	iA ^{*2}	✓	✓

*1 Riconosciuto quando [Rilevamento soggetto] ([Tipo di soggetto]) nel menu [Foto] ([Messa a fuoco]) è impostato su [HUMAN].

*2 Riconosciuto quando [Rilevamento soggetto] ([Tipo di soggetto]) nel menu [Foto] ([Messa a fuoco]) è impostato su un valore diverso da [HUMAN].

Funzioni aggiunte a “LUMIX Lab”

Le seguenti funzioni sono state aggiunte a “LUMIX Lab”:

- [Ripresa a distanza]: F-13
- [Comando di scatto a distanza]: F-16
- Invio semplice delle immagini della fotocamera ad uno smartphone: F-18

[Ripresa a distanza]

È possibile usare lo smartphone per registrare da una posizione remota mentre si visualizzano le immagini live view dalla fotocamera.

Per iniziare:

- Collegare la fotocamera a uno smartphone tramite Bluetooth. (→ [Collegamento ad uno smartphone \(collegamento Bluetooth\): 592](#))
- Sullo smartphone, lanciare “LUMIX Lab”.

1 Selezionare [Ripresa a distanza] nella schermata [Fotocamera].

- Connettersi alla fotocamera tramite Wi-Fi. Selezionare [Collega] per avviare la connessione.



(A) [Ripresa a distanza]

2 Iniziare la registrazione.

- L'immagine registrata viene salvata sulla fotocamera.

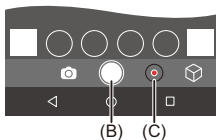

(B) Scatta una foto

(C) Avvia/termina la registrazione video



- Quando usato in combinazione con [Trasferim. automatico], è possibile trasferire automaticamente a uno smartphone le immagini registrate da remoto.
- Se [Trasferim. automatico] è impostato su [ON] utilizzando il menu di impostazione per la registrazione remota, viene abilitato quando si torna alla schermata della fotocamera dalla schermata di registrazione remota.



- Alcune funzioni, comprese alcune impostazioni, potrebbero non essere disponibili.

❖ Metodo operativo durante la registrazione a distanza

Impostare la fotocamera o lo smartphone come dispositivo di controllo prioritario da usare durante la registrazione a distanza.

Sfiorare [] nella schermata di registrazione remota "LUMIX Lab".

- L'icona cambia ogni volta che la si sfiora.
-

(Priorità della fotocamera)

L'operazione è possibile sia sulla fotocamera sia sullo smartphone.

- Le impostazioni dei selettori della fotocamera ecc. non possono essere modificate con lo smartphone.
-

(Priorità dello smartphone)

L'operazione è possibile solo sullo smartphone.

- Le impostazioni dei selettori della fotocamera ecc. possono essere modificate con lo smartphone.
 - Per terminare la registrazione remota, premere uno dei pulsanti sulla fotocamera per attivare lo schermo, e selezionare [Esci].
-

- L'impostazione predefinita è [] (Priorità della fotocamera).

[Comando di scatto a distanza]

È possibile usare lo smartphone come telecomando per l'otturatore.

Per iniziare:

- Collegare la fotocamera a uno smartphone tramite Bluetooth. (→ [Collegamento ad uno smartphone \(collegamento Bluetooth\): 592](#))
- Sullo smartphone, lanciare "LUMIX Lab".

1 **Selezionare [Comando di scatto a distanza] nella schermata [Fotocamera].**

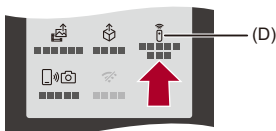

(D) [Comando di scatto a distanza]

2 **Iniziare la registrazione.**



Avvia/termina la registrazione video







Scatta una foto

❖ Registrazione Bulb

L'otturatore può essere tenuto aperto dall'inizio alla fine della registrazione. Questo è utile per la registrazione di cieli stellati o scene notturne.

Per iniziare:

- Impostare la fotocamera in modalità [M].
 - Impostare la velocità dell'otturatore della fotocamera su [T] (Tempo).
- 1 Sfiocare [] per iniziare la registrazione (tenere premuto, senza rimuovere il dito).
 - 2 Rimuovere il dito da [] per terminare la registrazione.
 - Far scorrere [] in direzione di [LOCK] per eseguire la registrazione con il pulsante di scatto bloccato in posizione completamente premuta. (Riportare [] alla posizione di partenza o premere il pulsante di scatto della fotocamera per terminare la registrazione)
 - Durante la registrazione [B] (Bulb), se il collegamento Bluetooth si interrompe, effettuare nuovamente il collegamento Bluetooth, quindi arrestare la registrazione dallo smartphone.



- Quando [Trasferim. automatico] è impostato su [ON], non è possibile usare [Comando di scatto a distanza].

Invio semplice delle immagini della fotocamera ad uno smartphone

È possibile trasferire foto ad uno smartphone collegato tramite Bluetooth semplicemente premendo [Q] durante la riproduzione.

È anche possibile usare il menu per effettuare facilmente il collegamento.

- È possibile effettuare la stessa operazione anche premendo il pulsante Fn a cui è assegnato [Invia immagine(smartphone)].

Per iniziare:

- Installare "LUMIX Lab" sul proprio smartphone.
- Collegare la fotocamera a uno smartphone tramite Bluetooth. (→ [Collegamento ad uno smartphone \(collegamento Bluetooth\): 592](#))
- Premere [



Inviare una singola immagine

- 1 Premere ◀▶ per selezionare l'immagine.
- 2 Premere [Q].
- 3 Selezionare [Selez. singola].
 - Per cambiare le impostazioni di invio delle immagini, premere [DISP.].
- 4 Selezionare [OK] sullo smartphone.
 - Viene effettuato il collegamento automatico usando Wi-Fi.

Inviare più immagini

- 1 Premere [Q].
- 2 Selezionare [Selez. multipla].
 - Per cambiare le impostazioni di invio delle immagini, premere [DISP.].
- 3 Selezionare le immagini e quindi trasferire.
◀▶ : Seleziona le immagini
 : Imposta/Annulla
[DISP.]: Trasferisce
- 4 Selezionare [OK] sullo smartphone.
 - Viene effettuato il collegamento automatico usando Wi-Fi.

❖ Uso del menu per trasferimento facile

 ⇒ [] ⇒ [] ⇒ [Bluetooth] ⇒ [Invia immagine(smartphone)]

Impostazioni: [Selez. singola]/[Selez. multipla]

- In caso di [Selez. singola], premere ◀▶ per selezionare l'immagine e quindi premere  per eseguire.
- In caso di [Selez. multipla], usare la stessa operazione di "Inviare più immagini".
(→ [Inviare più immagini: F-18](#))





- Non è possibile trasferire immagini con dimensione file superiore a 4 GB.
- Le immagini registrate usando la seguente funzione non possono essere trasferite:
 - Video [MOV]
- Durante la registrazione, la registrazione ha la priorità, quindi sarà necessario del tempo per il completamento dell'invio.
- Se la fotocamera viene spenta o Wi-Fi viene disattivato prima del completamento dell'invio, l'invio non ripartirà.
- Durante l'invio potrebbe non essere possibile cancellare i file o usare il menu [Play].
- Quando [Trasferim. automatico] è impostato su [ON], non è possibile usare [Invia immagine(smartphone)].

Aggiunte/modifiche ad altre funzioni

- Il nome del menu [Priorità del Dispositivo Remoto] è stato cambiato: F-20
- La composizione dei menu [Bluetooth] è stata modificata: F-21

Il nome del menu [Priorità del Dispositivo Remoto] è stato cambiato

Il nome del menu [Priorità del Dispositivo Remoto] è stato cambiato.

 → [] → [] → [Wi-Fi] → [Impostazione Wi-Fi] → [Prior. Dispos. Remoto (LUMIX Sync)]

È possibile impostare se la priorità verrà data alle operazioni con la fotocamera o con lo smartphone durante la registrazione remota utilizzando LUMIX Sync.

La composizione dei menu [Bluetooth] è stata modificata

La composizione dei menu [Bluetooth] nel menu [Setup] ([INGRESSO/ USCITA]) è stata modificata.

[Bluetooth®]

[Funzione Bluetooth]	
[Abbinamento]	[Aggiungi nuovo dispositivo]
	[Elimina]
[Invia immagine(smartphone)]	
[Trasferim. automatico]	
[Registrazione luogo]	
[Impostazioni LUMIX Sync]	[Risveglio remoto]
	[Ripristino da standby]
	[Imp. autom. orologio]
	[Impostazioni rete Wi-Fi]

Aggiunta di menu





Informazioni sulle specifiche per i menu aggiunti mediante aggiornamento del firmware.

❖ Elenco di impostazioni predefinite/salvataggio personalizzato/impostazioni disponibili per la copia

: Utilizzo di [Azzerà], la funzione per tornare alle impostazioni predefinite

: Utilizzo di [Salva su Modalità person.], la funzione per salvare le informazioni sulle impostazioni in modalità Personalizzata

: Utilizzo di [Salva/Ripristina imp. fotoc.], la funzione per copiare le informazioni relative alle impostazioni

Menu	Impostazione predefinita			
 [Setup]:  [Monitor/Display]	[Limite registrazione video]	[ON]	✓	