

Panasonic®

Betjeningsvejledning til avancerede funktioner

Digitalkamera

Model nr. DC-FZ80D/DC-FZ82D



LUMIX

Læs venligst disse instruktioner omhyggeligt igennem, før du anvender dette produkt, og gem vejledningen til fremtidig brug.

Meddelelser →246

Spørgsmål&svare Fejlfinding →248

Sådan finder du den information, du behøver →2

Indhold →4

Indhold efter funktion →9

Menuliste →170

DVQP3168ZA
M0624KZ0

Sådan finder du den information, du behøver

I denne "Betjeningsvejledning til avancerede funktioner" kan du finde den information, du behøver, fra de følgende sider.

Ved at klikke på et sidetal kan du springe til den lænkede side og hurtigt finde informationen.

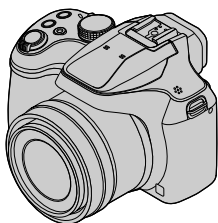

Søg fra "Indhold" ➔ [4 -](#)

Søg fra listen over funktionsnavne ➔ [9 -](#)
"Indhold efter funktion"

Søg fra "Hoveddelenes navne og funktioner" ➔ [15 -](#)

Søg fra "Liste over visninger på skærmen/søgeren" ➔ [239 -](#)

Søg fra listen over skærmeddelelser ➔ [246 -](#)
"Meddelelser"

Søg fra menulisten ➔ [170 -](#)
"Menuliste"

[Optag].....	170	[Indstilling]	200
[Film].....	188	[Afspil].....	208
[Bruger].....	190		

Søg fra "Spørgsmål&svare Fejlfinding" ➔ [248 -](#)

Se den næste side for detaljer om hvordan denne vejledning anvendes.

Ikoner for optagetilstand

Optagetilstand:

I optagetilstande, hvor ikoner vises i sort, kan du vælge og udføre de indikerede menuer og funktioner.

C1 **C2** har forskellige funktioner afhængigt af de optagetilstande, som er registreret.

- Klik på en krydshenvisning i teksten for at springe til den modsvarende side.

■ Om symbolerne i teksten

MENU Indikerer, at menuen kan indstilles vha. tryk på knappen [MENU/SET].

Tips til effektiv brug og væsentlige punkter angående optagelse.

(→00) Indikerer referencesiden. Klik for at gå til den modsvarende side.

Klik for at få vist beskrivelsen på den næste side.

I denne betjeningsvejledning er trin for indstilling af en menupost beskrevet som følger:
Eksempel: for at ændre [Kvalitet] indstilling fra til i menuen [Optag]

MENU → [Optag] → [Kvalitet] →

- I denne vejledning er drejeknap- og kontrolbetjeninger illustreret som nedenfor.

Drej på den bageste drejeknap	
Tryk på den bageste drejeknap	
Drej på zoomkontrollen	

Der anvendes billeder og illustrationer i dette dokument til at beskrive funktionerne.

- Sådan finder du den information, du behøver..... 2
- Sådan anvendes denne vejledning ... 3
- Indhold efter funktion 9

Inden brug

- Inden brug 12
- Standardtilbehør 14
- Hoveddelenes navne og funktioner 15

Forberedelser

- **Montering af objektivdæksel/ skulderrem**..... 17
 - Montering af objektivdækslet 17
 - Montering af skulderremmen 18
- **Opladning af batteriet**..... 19
 - Isætning af batteriet 20
 - Opladning af batteriet 21
- **Isætning og udtagning af kortet (ekstraudstyr)** 26
- **Om kortet** 27
 - Formatering af kortet (initialisering) 28
 - Skønnet optagelseskapacitet (antal billeder/optagetid) 28
- **Indstilling af uret** 31
 - Ændring af tidsindstillinger 32

Basale betjeninger

- Sådan holdes kameraet 33
- **Knapper/drejeknapper/ greb, som bruges til optagelse** 34
 - [LVF]-knap (Optagelse af billeder vha. søgeren) 34
 - Zoomkontrol (Brug zoom) 35
 - [Zoom Compose Assist]-knap (Brug af zoomkomponeringshjælpfunktion) ... 36
 - Lukkerknap (Fotografering) 37
 - Filmsekvensknappen (Optagelse af filmsekvenser) 38
 - Funktionshjul (Vælg optagetilstand) 38
 - Bageste drejeknap 39
 - Markørknap/knappen [MENU/SET] (Valg/indstilling af poster) 39
 - [DISP.]-knap (Skift af visningsoplysninger) 40
- **Berørings-skærm (berøringsbetjening)** 42
 - Berøring af skærmen og optagelse (Funktionen Tryk på lukker) 43
 - Nem optimering af lysstyrken for et specificeret område ([Touch-AE]) 44
- **Indstilling af menuen** 45
- **Omgående aktivering af ofte anvendte menuer (Hurtig-menuen)** 47
 - Ændr hurtig-menuen til din foretrukne post 48
- **Tildeling af ofte anvendte funktioner til knapperne (Funktionsknapper)** 49
 - Brug af funktionsknapperne under optagelse 50
 - Brug af funktionsknapper under afspilning 51
- **Indtastning af tekst** 52

Optagetilstand

- **Fotografering med automatiske indstillinger**
(Intelligent Auto-funktion) 53
 - Fotografering med et håndholdt kamera ([iHåndholdt natopt.])56
 - Kombination af billeder til et enkelt stillbillede med tydelig graduering ([iHDR]).....57
 - Indstilling af farver.....57
 - Indstilling af lysstyrken (eksponeringen)/ sløringen af baggrunden (Kontrolfunktion for defokusering).....58
- **Fotografering efter automatisk indstilling af blænde­værdien og lukker­hastigheden**
(AE-programfunktion)..... 59
- **Fotografering vha. indstilling af blænde­værdien og lukker­hastigheden 60**
 - Fotografering vha. indstilling af blænde­værdien (Blænde­prioritet AE-funktion).....60
 - Fotografering vha. indstilling af lukker­hastigheden (Lukker­prioritet AE-funktion)61
 - Fotografering vha. indstilling af blænde­værdien og lukker­hastigheden (Manuel eksponeringsfunktion).....62
 - Kontrol af effekterne af blænde­værdien og lukker­hastigheden (Skærm­visning)64
 - Indstil nemt blænde­værdi/lukker­hastighed for passende eksponering (Tryk for AE)66
- **Fotografering i overensstemmelse med scenen**
(Funktionen Scene guide)..... 67
 - Typer af funktionen scene guide.....68
- **Fotografering med andre billedeffekter**
(Kreativ kontrolfunktion) 71
 - Typer af billedeffekter72
- **Optagelse af filmsekvenser vha. indstilling af blænden/ lukker­hastigheden/ ISO-følsomheden**
(Kreativ filmfunktion)..... 77
 - Optagelse af billeder i langsom gengivelse ([High Speed video]).....78
 - Minimering af driftslyde under optagelse af filmsekvenser79
- **Registrering af personlige indstillinger og optagelse**
(Brugerfunktion)..... 80
 - Registrering af personlige indstillinger ([Bruger-hukommelse])80
 - Optagelse vha. registrerede brugerindstillinger81

Indstillinger for fokus, lysstyrke (eksponering) og farvetone

Fotografering med autofokus	82	Optagelse af billedet på nært hold (Makro-optagelse)	95
Indstil den fokusbetjening som skal udføres, når lukkerknappen trykkes halvt ned (AFS, AFF, AFC)	83	Fotografering med manuel fokus	96
Skift af [AF-funktion]	84	Optagelse af billeder vha. låsning af fokus og/eller eksponering (AF/AE-lås)	98
Ændring af AF-områdets position og størrelse	90	Fotografering med eksponeringskompensation	99
Indstilling af AF-området med berøringspladen	93	Indstilling af ISO-følsomheden	100
Optimering af fokus og lysstyrke for en berørt position	94	Justering af hvidbalancen	102

4K-foto- og fremføringsindstillinger

Optagelse med 4K-fotofunktion og valg af billeder som skal gemmes	106	Valg af en fremføringstilstand	121
Optagelse med 4K-fotofunktionen	106	Burst-funktion	122
Valg af billeder fra en 4K-burstfil og lagring	109	Fotografering med selvudløser	124
Bemærkninger om 4K-fotofunktionen	112	Optagelse af billeder mens der automatisk justeres en indstilling (Holder-optagelse)	125
Justering af fokus efter optagelse ([Post Fokus]/[Focus Stacking])	115	Eksponeringsholder	126
Optagelse vha. [Post Fokus]	115	Automatisk fotografering ved fastsatte intervaller [Interval-optagelse]	127
Vælg fokuspunktet og gem billedet ([Post Fokus])	117	Oprettelse af stop motion-animation [Stopmotion animering]	129
Vælg det fokusområde som skal kombineres og opret et enkelt billede ([Focus Stacking])	118		
Bemærkninger angående [Post Fokus]/[Focus Stacking]	120		

Stabilisator, zoom og blitz

- Afhjælpning af rysten 132
- Anvendelse af zoom 134
 - Zoomtyper og -brug 134
 - Brug af zoom vha. berøringsbetjeninger (Tryk på zoom)..... 137
- Fotografering med blitz 138
- Indstilling af blitzfunktioner 140
 - Ændring af udløsningsstilstand (Manuel blitz) 140
 - Ændring af blitztilstand 141
 - Indstilling af synkronisering med det 2. lukkergardin 144
 - Justering af blitz-outputtet 145
 - Synkronisering af blitzudgangen med kameraet under eksponeringskompensation 145
- Fotografering med trådløse blitz... 146

Optagelse af filmsekvenser

- Optagelse af filmsekvens/
4K-filmsekvens..... 149
 - Indstilling af format, billedstørrelse og optagebilledfrekvens (DC-FZ80DP/DC-FZ80DPP) 151
 - Indstilling af format, billedstørrelse og optagebilledfrekvens (DC-FZ82DE/DC-FZ80DGA/DC-FZ80DGN) 152
 - Justering af fokus under optagelse af filmsekvenser ([Kontin. AF])..... 154
- Panorér eller zoom under optagelse med kameraet i en fast position [4K Live beskæring]..... 155
- Optagelse af stillbilleder, mens en filmsekvens er under optagelse 158
- Optagelse af snap-film 159

Afspilning og redigering af billeder

- Visning af dine billeder..... 162
- Visning af filmsekvenser..... 163
 - Indfangning af stillbilleder fra filmsekvenser..... 164
- Sådan skifter du afspilningsmetode 165
 - Indzoomning og visning af "afspilningszoom" 165
 - Visning af en billedliste "Multiafspilning"..... 165
 - Visning af billeder efter optagedato "Kalenderafspilning" 166
- Visning af gruppebilleder 167
- Sletning af billeder 169

Brug af menufunktioner

■ Menuliste	170	[Bruger]	190
[Optag]	170	[Indstilling]	200
[Film]	188	[Afspil]	208

Tilslutning til andre apparater

■ Få glæde af 4K-filmsekvenser	225	■ Lagring af optagede stillbilleder og filmsekvenser på din computer	230
Visning af 4K-filmsekvenser	225	Downloadning af software	231
Lagring af 4K-filmsekvenser	226	Kopiering af stillbilleder og filmsekvenser	233
■ Visning på TV-skærm	227	■ Lagring på en optager	235
VIERA Link (HDMI) (HDAVI Control™)	229		

I øvrigt

■ Ekstratilbehørsdele	236	■ Meddelelser	246
Konverterobjektiv (ekstraudstyr)	236	■ Spørgsmål&svar Fejlfinding	248
Ekstern blitz (ekstraudstyr)	238	■ Forholdsregler og bemærkninger for brug	255
■ Liste over visninger på skærmen/søgeren	239		



Optagelse

Optagelse

[Zoom Compose Assist]	36
Optagetilstand	38
[Preview]	64
Makro-optagelse	95
[Interval-optagelse]	127
[Stopmotion animering]	129
[Multi ekspon.]	180
[Lydløs indstilling]	190

4K-foto

[4K-FOTO]	106
[Post Fokus]-optagelse	115

Fokus (AF/MF)

Autofokus	82
AF-tilstand	84
Justering af AF-områdets position	90
Manuel fokus	96
AF/AE-lås	98

Fremføring

Fremføringstilstand	121
Burst-funktion	122
[Selvdøser]	124

Eksposering

[Touch-AE]	44
[Tryk for AE]	66
AF/AE-lås	98
Eksposeringskompensation	99
ISO-følsomhed	100
Eksposeringsholder	126
[Målefunktion]	176

Billedkvalitet og farvenuance

Hvidbalance	102
[Fotostil]	171
[Filterindstillinger]	173
[Billedstr.]	175
[Kvalitet]	175
[Fremhæv skygge]	177
[i. dynamisk]	178
[l. opløsning]	178
[HDR]	179
[Diffractionskomp.]	183
[Farverum]	183

Blitz

[Blitzindstilling]	141
Synkronisering med 2. lukkergardin	144
[Blitzjuster.]	145
Trådløse blitzindstillinger	146, 147



Filmsekvens

Filmsekvens

Kreativ filmfunktion	77
[High Speed video]	78
[Lydløs betjening]	79
Filmoptagelse i 4K	149
[Optageformat]	151, 152
[Optage kval.]	151, 152
[4K Live beskæring]	155
Optagelse af stillbilleder, mens en filmsekvens er under optagelse	158
[Snap Movie]	159

Lyd

[Vindstøj dæmpning]	188
---------------------------	-----

Skærmindstillinger

[Centermarkør]	195
[Zebromønster]	196
[Monokromt Live View]	196



Opsætning/brugerdefineret

Grundlæggende indstillinger

[Formater]	28
[Indstil ur]	31
Skift af visning	40, 41
Dioptrijjustering	34
Sådan indstiller du menuelementer	45
[Q.MENU]	47
[Bip]	202
[Energisparefunkt.]	204
[Nulstil] (initialisering)	207

Brugertilpasning

[CUSTOM] i menuen Hurtigt	48
Funktionsknapper	49
Brugersfunktion	80
Menuen [Bruger]	190



Afspilning

Afspilning

Billedafspilning	162
Filmsekvensafspilning	163
Afspilningszoom	165
Multiafspilning	165
Slet	169
[Autovisning]	198

Indstillinger for visning/afspilning

[Slideshow]	209
[Roter]/[Roter bill.]	221, 222

Rediger

[Post Fokus]	117
[Focus Stacking]	118
[RAW-behandling]	211
[4K-FOTO Bulk Saving]	214
[Lyskomposition]	214
[Annuller retouchering]	216
[Tilpas]	220
[Beskær]	221

Tilføjelse af oplysninger

[Red. titel]	217
[Tryk tekst]	218

Billedindstillinger

[Foretrukne]	222
[Beskyt]	223



Tilslutning til andre apparater

Computer

Overførelse af billeder til en PC.....	230
PHOTOfunSTUDIO	231
SILKYPIX.....	232

Fjernsyn

Afspilning af billeder på en tv-skærm	227
[VIERA link].....	229

Optager

Overspilning.....	235
-------------------	-----

Inden brug

■ Håndtering af kameraet

Udsæt ikke kameraet for ekstrem vibration, magt eller tryk.

- Undgå at anvende kameraet under følgende forhold, som kan beskadige objektivet, skærmen, søgeren eller kamerahuset.
Dette kan også bevirke, at kameraet ikke fungerer korrekt eller at optagelse forhindres.
 - Tab af eller stød til kameraet mod en hård overflade
 - Ekstremt tryk på objektivet eller skærmen

Hold ikke i objektivcylindern når du tager billeder. Der er en risiko for, at din finger kommer i klemme, når objektivet trækkes ind.

Nogen gange vil der komme raslende lyde eller vibrationer fra kameraet, men disse skyldes bevægelsen af blænden, zoomen og motoren og angiver ikke en fejl.

Kameraet er hverken støvtæt, stænkfast eller vandtæt.

Undgå at anvende kameraet på steder, hvor der er meget støv eller sand, eller hvor vand kan komme i kontakt med kameraet.

- Undgå at anvende kameraet under følgende forhold, som udgør en risiko for at sand, vand eller fremmedlegemer kan komme ind i kameraet gennem objektivet eller åbningerne omkring knapperne. Vær særlig forsigtig, da disse forhold kan beskadige kameraet og fordi en sådan beskadigelse måske ikke kan repareres.
 - På steder med meget støv eller sand
 - I regn eller ved kysten, hvor kameraet kan blive udsat for vand

■ Kondens (når objektivet, skærmen eller søgeren er dugget til)

- Kondens kan opstå, hvis kameraet udsættes for en pludselig ændring i temperaturen eller luftfugtigheden. Undgå disse forhold, som kan gøre objektivet, skærmen eller søgeren snavset, forårsage mug eller beskadige kameraet.
- Skulle der alligevel opstå kondens, skal man slukke for kameraet og vente i omkring to timer, inden man bruger det igen. Så snart kameraet har vænnet sig til den omgivende temperatur, vil tildugningen klare op på naturlig vis.

■ Tag altid et testbillede først

Inden vigtige begivenheder, hvor du vil anvende kameraet (f.eks. ved bryllupper), skal du altid tage et testbillede for at sikre dig, at billeder og lyd optages korrekt.

■ Ingen kompensation for mistede billeder

Vi kan ikke yde kompensation for mistede billeder, hvis tekniske problemer med kameraet eller kortet forhindrer optagelse.

■ Overhold nøje copyrightlovene

Uautoriseret brug af optagelser, som indeholder arbejder med copyright, til andre formål end personlig anvendelse, er forbudt i henhold til copyrightloven. Optagelse af et vist materiale kan være begrænset, selv om formålet er personlig brug.

■ Se også "Forholdsregler og bemærkninger for brug" ([→255](#))**■ Inden du bruger kameraet, skal du sørge for, at alt tilbehør, der er specificeret i den vedhæftede "Vejledning i den grundlæggende betjening" er inkluderet.**

For detaljer om ekstratilbehør ([→236](#))

Standardtilbehør

Bekræft, at alle tilbehørsdelene medfølger, inden du tager kameraet i brug.

- Tilbehøret og deres form varierer, afhængigt af det land eller område, hvor kameraet er købt.

Oplysninger om tilbehøret er at finde i "Vejledning i den grundlæggende betjening".

- Batterienhed er angivet som "batterienhed" eller "batteri" i teksten.
- SD-hukommelseskort, SDHC-hukommelseskort og SDXC-hukommelseskort er anført som kort i teksten.
- **Kort er ekstraudstyr.**
- Kontakt forhandleren eller Panasonic, hvis du mister det medfølgende tilbehør. (Man kan købe tilbehøret separat).
- Bortskaf venligst alle emballagematerialer forskriftsmæssigt.
- Opbevar små dele på et sikkert sted uden for børns rækkevidde.

■ Ekstratilbehørsdele (→236)

Hoveddelenes navne og funktioner

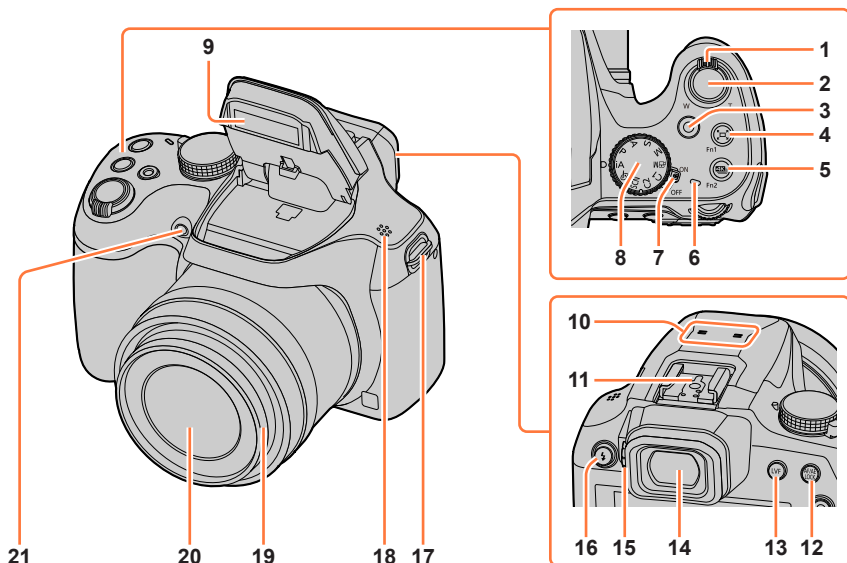

- | | |
|----|------------------------------------------------------------------------------------------------------------------------------|
| 1 | Zoomkontrol (→35) |
| 2 | Lukkerknap (→37) |
| 3 | Filmsekvensknap (→38) |
| 4 | [] ([Zoom Compose Assist])-knap (→36) / [Fn1]-knap (→49) |
| 5 | [] (4K-fototilstand)-knap (→106) / [Fn2]-knap (→49) |
| 6 | Opladelampe (→22) |
| 7 | Kamera [ON/OFF]-knap (→31) |
| 8 | Funktionshjul (→38) |
| 9 | Blitz (→138) |
| 10 | Stereomikrofon (→33)
Pas på ikke at dække for mikrofonen med fingeren. Ellers kan det muligvis blive svært at optage lyd. |

- | | |
|----|---------------------------------------------------------------|
| 11 | Hot shoe-kobling (→238) |
| 12 | [AF/AE LOCK]-knap (→98) |
| 13 | [LVF]-knap (→34) |
| 14 | Søger (→34, 239) |
| 15 | Drejeknap til dioptrijustering (→34) |
| 16 | [] (Åbning af blitz)-knap (→138) |
| 17 | Strophul til skulderrem (→17, 18) |
| 18 | Højttaler (→33) |
| 19 | Objektivcylinder |
| 20 | Objektiv |
| 21 | Indikator for selvudløser (→124) / AF-hjælpe lampe (→33, 192) |

Hoveddelens navne og funktioner

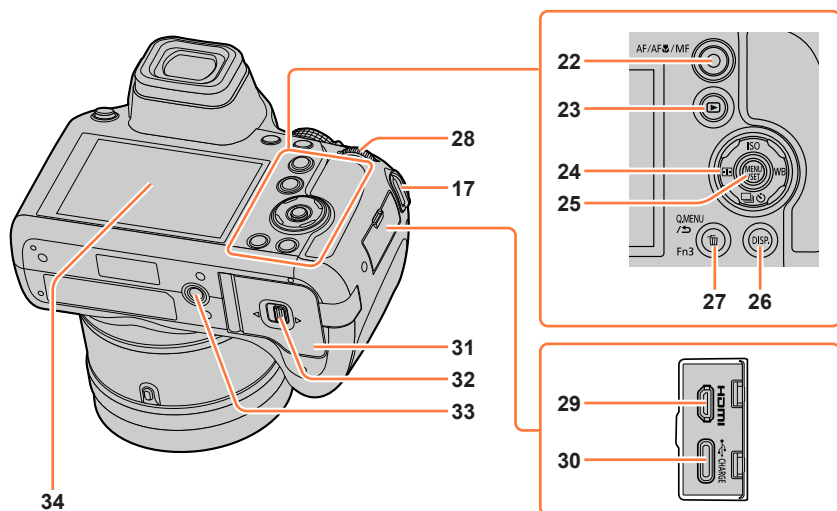

- 17 Strophul til skulderrem (→17, 18)
- 22 [AF/AF-L/MF]-knap (→82, 95, 96)
- 23 [▶] (Afspilning)-knap (→162)
- 24 Markørknap (→39)
[ISO] (ISO-følsomhed) (▲) (→100)
[WB] (Hvidbalance) (▶) (→102)
[◀] (Fremføringstilstand) (▼) (→121)
[AF] (AF-tilstand) (◀) (→84)
- 25 [MENU/SET]-knap (→39, 45)
- 26 [DISP.]-knap (→40)
- 27 [Q.MENU/↵] (Annuller)-knap (→47) /
[] (Slet)-knap (→169) /
[Fn3]-knap (→49)
- 28 Bageste drejeknap (→39)
- 29 [HDMI]-stik (→227)
- 30 [USB/CHARGE]-stik (→21, 233, 235)

- 31 Kort/batteridæksel (→20, 26)
- 32 Udløser (→20, 26)
- 33 Stativgevind (→258)
Du må ikke fastgøre denne enhed til stativer, som har skruer med en længde på 5,5 mm eller derover. Enheden kan blive beskadiget eller sidde usikkert fast på stativet.
- 34 Berøringsskærm (→42) / skærm (→239)

■ Funktionsknapper [Fn4] til [Fn8]

- Knapper [Fn4] til [Fn8] (→49) er berøringssikoner. De kan blive vist ved at berøre [Fn]-fanen på optageskærmen.

Montering af objektivdæksel/skulderrem

Montering af objektivdækslet

Tildæk objektivet med objektivdækslet for at beskytte det, når du ikke tager billeder. Vi anbefaler, at du monterer objektivdækslet på kameraet vha. snoren til objektivdækslet for at undgå, at objektivdækslet tabes.

- Hæng ikke kameraet i, eller sving det rundt vha. snoren til objektivdækslet.
- Sørg for at tage objektivdækslet af, når du tænder for denne enhed.
- Pas på at snoren til objektivdækslet ikke bliver viklet sammen med skulderremmen.

1 Før snoren gennem strophullet til skulderremmen på kameraet

Ⓐ Strophul til skulderrem

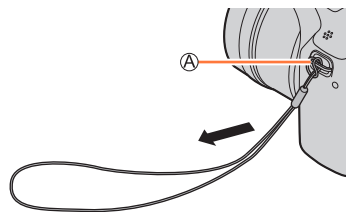

2 Før den samme snor gennem hullet på objektivdækslet

①

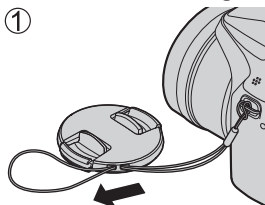

②

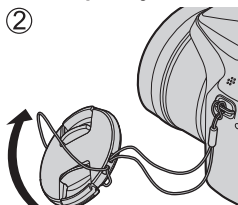

③

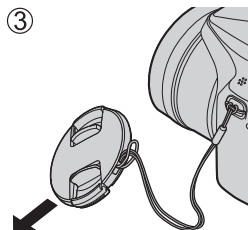

3 Monter objektivdækslet

Ⓑ Klem her for at påsætte eller aftage dækslet.

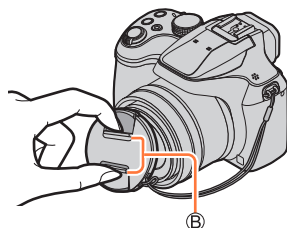

Montering af skulderremmen

Vi anbefaler, at du monterer skulderremmen ved brug af kameraet, for at undgå at det tabes.

1 Før skulderremmen gennem hullet i strophullet til skulderremmen

- Monter skulderremmen så "LUMIX"-logoet er på ydersiden.

Ⓐ Strophul til skulderrem

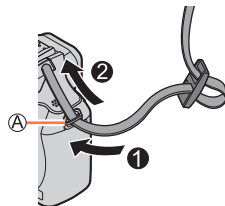

2 Før enden af skulderremmen gennem stopperen

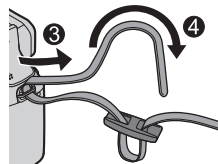

3 Før enden af skulderremmen gennem hullet på den anden side af stopperen

Ⓑ Træk skulderremmen 2 cm eller mere.

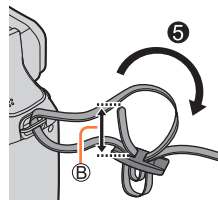

4 Træk i skulderremmen og kontroller at den ikke kommer ud

- Udfør trin 1 til 4 og påsæt derefter den anden side af skulderremmen.
- Anvend skulderremmen omkring skulderen.
 - Du skal ikke vikle remmen omkring halsen. Det kan muligvis medføre personskader eller ulykker.
- Lad ikke skulderremmen være inden for en babys rækkevidde.
 - Det kan muligvis resultere i en ulykke, hvis den ved en fejltagelse vikles rundt om halsen.

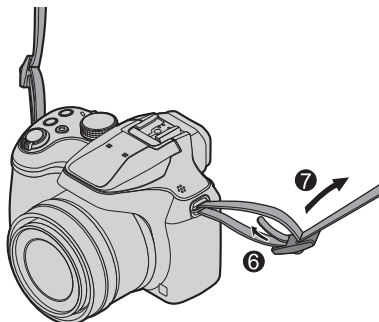

Opladning af batteriet

Brug en lysnetadapter (medfølger/ekstraudstyr/kommercielt tilgængelig) og et USB-tilslutningskabel (medfølger/kommercielt tilgængelig) til opladning af batteriet.

- **Lysnetadapteren eller USB-tilslutningskablet følger muligvis ikke med kameraet afhængigt af det land eller område, hvor kameraet blev købt.**
- **Vi anbefaler brug af den medfølgende lysnetadapter eller lysnetadapteren (DMW-AC11: ekstraudstyr) til opladning.**
- **Oplad altid batteriet, inden det tages i brug for første gang! (batteri leveres uopladet)**
- **Oplad batteriet, mens det sidder i kameraet.**

Kamerastatus	Oplad
Sluk	Ja
Tænd	Nej

- Batteriet kan oplades vha. en kommercielt tilgængelig lysnetadapter eller et kommercielt tilgængeligt USB-tilslutningskabel.
 - Anbefalede specifikationer for lysnetadapterer (kommercielt tilgængelig)
 - Understøtter 5 V / 3 A (15 W) jævnstrømsudgang
 - USB Type-C
 - Brug et USB-tilslutningskabel med en udgang på 15 W eller højere til opladning.
- Du kan også anvende en lysnetadapter på 5 V / 500 mA eller højere til opladning. Men opladningstiden er muligvis længere end den anbefalede lysnetadapter.
- Vi kan ikke garantere funktion med alle kommercielt tilgængelige enheder.
- Oplad batteriet vha. dette kamera og den specificerede metode. Brug af andre opladningsmetoder end dem, der er angivet, kan muligvis resultere i væskelækage, overophedning, forbrænding, brud osv., og disse kan muligvis forårsage tilskadekomst.

Om batterier, som kan anvendes med dette kamera

- Batteriet, der kan anvendes med denne enhed, er DMW-BMB9.

Det er kommet for dagens lys, at falske batterienheder, som ligner de ægte produkter meget, er kommet i handelen visse steder. Nogle af disse batterienheder er ikke udstyret med tilstrækkelig intern beskyttelse til at opfylde betingelserne i de relevante sikkerhedsstandarder. Der er risiko for, at disse batterienheder kan føre til brand eller eksplosion. Vær venligst opmærksom på, at vi ikke kan holdes ansvarlige for ulykker eller fejl, som er et resultat af anvendelse af uautoriserede batterienheder. For at sikre, at sikkerhedsmæssigt forsvarelige produkter anvendes, anbefaler vi, at der kun anvendes ægte Panasonic batterienheder.

Isætning af batteriet

For at oplade batteriet, skal man sætte det ind i kameraet.

1 Skyd udløseren til [OPEN]-stillingen og åbn kort/batteridækslet

(A) Udløser

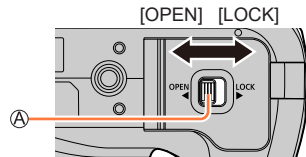

2 Sæt batteriet helt ind

- Sæt batteriet helt ind, og kontroller at det er låst med udløseren.

3 Luk kort/batteridækslet og skub derefter udløseren hen på [LOCK]-stillingen

(B) Sørg for at sætte batteriet ind i den rigtige retning.

(C) Udløser

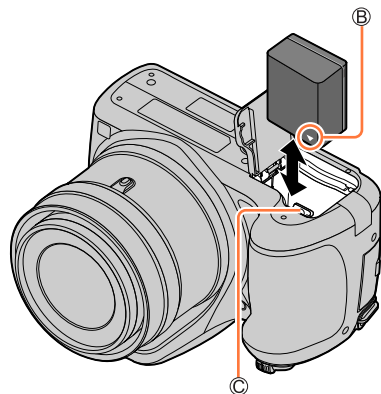

■ Fjernelse af batteriet

Flyt udløseren i kort/batterirummet i pilens retning.

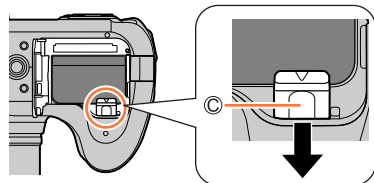

- Anvend altid ægte Panasonic-batterier.
- Hvis der anvendes andre batterier, kan vi ikke garantere for kvaliteten af dette produkt.
- For at tage batteriet ud skal man slukke for kameraet og vente, indtil LUMIX-indikatoren på skærmen slukker. (Hvis man ikke venter, kan resultatet blive, at kameraet fungerer forkert og kortet eller de optagne data lider skade).
- **Tag batteriet ud af kameraet efter brug.**
 - Opbevar batteriet i en plasticpose og sørg for, at det holdes væk fra metalgenstande (som f.eks. clips), når du bærer eller opbevarer det.

Opladning af batteriet

Vi anbefaler opladning på et sted, hvor den omgivende temperatur er mellem 10 °C og 30 °C (samme for batteritemperaturen).

**Sæt batteriet ind i kameraet.
Kontrollér, at der er slukket for kameraet.**

Batteriet kan oplades fra en stikkontakt eller gennem en computer.

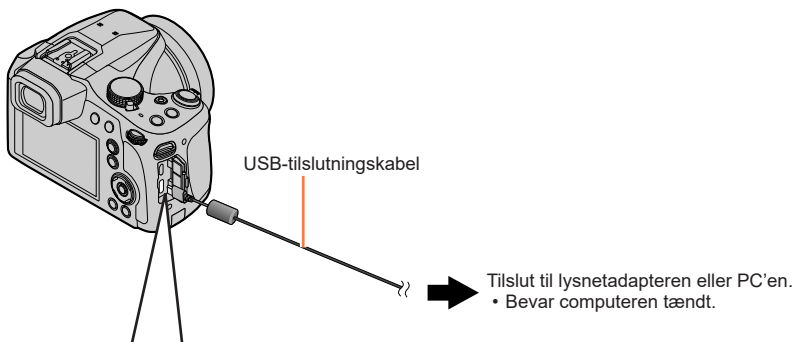

Når kameraet oplades, skal du tilslutte USB-tilslutningskablet til [USB/CHARGE]-stikket.

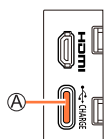

Ⓐ [USB/CHARGE]-stik

- Denne terminal er placeret i bunden, når kameraet er i en oprejst position.

- Kontrollér retningen af terminalerne, og sæt ledningen lige ind/ tag den lige ud, mens du holder fast i selve stikket. (Hvis du indsætter dem skævt, kan de forårsage en beskadigelse eller funktionsfejl)

Opladning af batteriet

- Hvis computeren går i dvaletilstand under opladning, kan opladningen muligvis stoppe.
- Hvis en notebook-computer, som ikke er sluttet til en stikkontakt i væggen, slutes til kameraet, vil batteriet i notebook-computeren blive udtømt. Lad ikke kameraet og notebook-computeren være tilsluttet i et længere tidsrum.
- Slut altid USB-tilslutningskablet til USB-stikket på din computer. Slut ikke USB-tilslutningskablet til USB-stikket på skærmen, tastaturet, printeren eller USB-hubben.

Opladelampeindikeringer

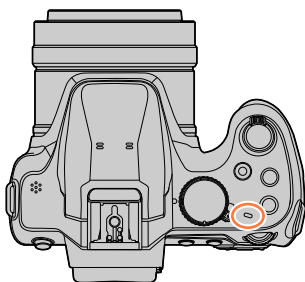
**Opladelampe**

Til: Opladning i gang

Fra: Opladning er færdig

(Når opladningen stopper, skal kameraet tages ud af forbindelse med stikkontakten i væggen eller computeren.)

Blinker: Opladefejl

(Angående instruktioner for afhjælpning af problemet skal du se (→248).)

Angående opladetid

Opladetid

Når lysnetadapteren (medfølger) anvendes	Ca. 180 min.
Når lysnetadapteren (ekstraudstyr: DMW-AC11) anvendes	Ca. 180 min.

- Den opladetid, som er angivet herover, er den tid, der kræves til opladning, i det tilfælde, hvor batteriet er helt udtjent. Den tid, der kræves til opladning, er forskellig, afhængigt af forholdene for batterianvendelsen. Opladning varer længere i tilfælde, hvor temperaturen er enten for høj eller for lav, og hvis batteriet ikke har været brugt i et længere tidsrum.
- Den tid, der kræves til opladning via computeren, varierer afhængigt af computerens strømforsyningskapacitet.

- Brug ikke USB-forlængelseskabler eller USB-konverteringsadapters.
- Lysnetadapteren (medfølger) og USB-tilslutningskablet (medfølger) er særligt tilbehør til dette kamera. Anvend dem ikke til andre anordninger.
- Fjern batteriet efter brug. (Batteriet vil blive afladet, hvis det efterlades i et længere tidsrum, efter det er blevet opladet.)
- Hvis der er nogen problemer relateret til stikkontakten i væggen (f.eks. strømsvigt), er det ikke sikkert, at opladningen fuldføres korrekt. Tag USB-tilslutningskablet ud af forbindelse og slut det til kameraet igen.
- Hvis opladelampen ikke lyser, selv når kameraet er tilsluttet til lysnetadapteren eller en computer, skal du kontrollere, om det er tilsluttet ordentligt. (→21)

Tilbageværende batterieffekt



Tilbageværende batterieffekt (kun når der anvendes batteri)



(blinker rødt)

Hvis batterimærket blinker rødt, skal batteriet oplades eller udskiftes med et fuldt opladet batteri.

- Hvis batteriangivelsen ikke går hen på [🔋], selv når opladning er fuldført, er batteriet muligvis forringet.
Prøv at lade være med at bruge det batteri.

Skønnet antal mulige billeder og driftstid (DC-FZ80DP/DC-FZ80DPP)

Efter CIPA (Camera & Imaging Products Association)-standard

Når der anvendes et Panasonic SDHC-hukommelseskort og det medfølgende batteri.

■ Optagelse af stillbilleder (Ved anvendelse af skærmen)

Antal optagbare billeder	Ca. 300 billeder
--------------------------	------------------

■ Optagelse af stillbilleder (Ved anvendelse af søgeren (LVF))

Antal optagbare billeder	Ca. 220 billeder
--------------------------	------------------

■ Optagelse af filmsekvenser (Ved anvendelse af skærmen)

[Optageformat]	[AVCHD]	[MP4]	[MP4]
[Optage kval.]	[FHD/17M/60i]	[FHD/28M/60p]	[4K/100M/30p]
Disponibel optagetid	Ca. 90 min.	Ca. 90 min.	Ca. 80 min.
Faktisk optagetid til rådighed*	Ca. 45 min.	Ca. 45 min.	Ca. 40 min.

* Den tid, du faktisk har til optagelse, når du gentagne gange tænder og slukker for kameraet, starter og stopper optagelse og bruger zoom.

■ Visning af billeder (Ved anvendelse af skærmen)

Afspilningstid	Ca. 230 min.
----------------	--------------

● Betjeningsstider og antal optagbare billeder afviger afhængigt af omgivelserne og betjeningsforholdene.

For eksempel forkortes betjeningsstiderne og antallet af optagbare billeder reduceres i de følgende tilfælde.

- I omgivelser med lav temperatur som f.eks. på skiløjper.
- Når der gentagne gange anvendes betjeninger som f.eks. blitz og zoom.
- Hvis batterieffekten reduceres betydeligt, betyder det, at batteriet er ved at være udtjent. Køb venligst et nyt batteri.

Skønnet antal mulige billeder og driftstid (DC-FZ82DE/DC-FZ80DGA/DC-FZ80DGN)

Efter CIPA (Camera & Imaging Products Association)-standard

Når der anvendes et Panasonic SDHC-hukommelseskort og det medfølgende batteri.

■ Optagelse af stillbilleder (Ved anvendelse af skærmen)

Antal optagebare billeder	Ca. 300 billeder
---------------------------	------------------

■ Optagelse af stillbilleder (Ved anvendelse af søgeren (LVF))

Antal optagebare billeder	Ca. 220 billeder
---------------------------	------------------

■ Optagelse af filmsekvenser (Ved anvendelse af skærmen)

[Optageformat]	[AVCHD]	[MP4]	[MP4]
[Optage kval.]	[FHD/17M/50i]	[FHD/28M/60p] [FHD/28M/50p]	[4K/100M/30p] [4K/100M/25p]
Disponibel optagetid	Ca. 90 min.	Ca. 90 min.	Ca. 80 min.
Faktisk optagetid til rådighed*	Ca. 45 min.	Ca. 45 min.	Ca. 40 min.

* Den tid, du faktisk har til optagelse, når du gentagne gange tænder og slukker for kameraet, starter og stopper optagelse og bruger zoom.

■ Visning af billeder (Ved anvendelse af skærmen)

Afspilningstid	Ca. 230 min.
----------------	--------------

● Betjeningstider og antal optagbare billeder afviger afhængigt af omgivelserne og betjeningsforholdene.

For eksempel forkortes betjeningstiderne og antallet af optagbare billeder reduceres i de følgende tilfælde.

- I omgivelser med lav temperatur som f.eks. på skiløjper.
 - Når der gentagne gange anvendes betjening som f.eks. blitz og zoom.
- Hvis batterieffekten reduceres betydeligt, betyder det, at batteriet er ved at være udtjent. Køb venligst et nyt batteri.

Isætning og udtagning af kortet (ekstraudstyr)

- Kontrollér, at der er slukket for kameraet.

1 Skyd udløseren til [OPEN]-stillingen og åbn kort/batteridækslet

Ⓐ Udløser

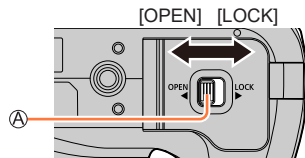

2 Sæt kortet helt ind

Ⓑ Rør ikke ved stikket

- Kontrollér, at kortet vender rigtigt.
- Sæt kortet hele vejen ind, så der lyder et klik.

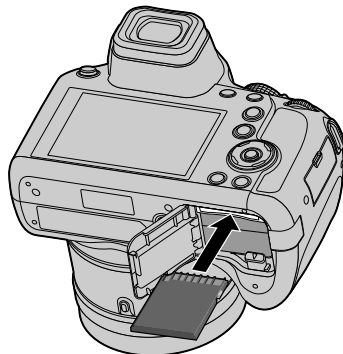

3 Luk kort/batteridækslet og skub udløseren hen på [LOCK]-stillingen

■ Udtagning af kortet

Tryk på midten af kortet.

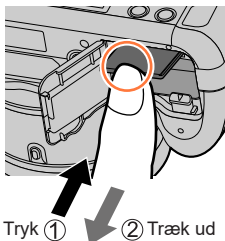

Tryk ① Træk ud ②

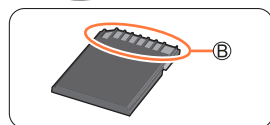

- Opbevar hukommelseskortet uden for børns rækkevidde for at forhindre, at de sluger det.
- For at tage kortet ud skal man slukke for kameraet og vente, indtil LUMIX-indikatoren på skærmen slukker. (Hvis man ikke venter, kan resultatet blive, at kameraet fungerer forkert og kortet eller de optagne data lider skade).

Om kortet

De følgende standardbaserede SD-kort kan anvendes.

- SD-hukommelseskort, SDHC-hukommelseskort og SDXC-hukommelseskort refereres med det generiske navn **kort** i dette dokument.

**SD-memorykort/
SDHC memorykort/
SDXC memorykort
(Maks. 512 GB)**

Kameraet understøtter SDHC/SDXC-hukommelseskort i overensstemmelse med UHS-hastighedsklasse 3 af UHS-I-standarden.

■ Om filmsekvens/4K-fotooptagelse og hastighedsvurdering

Afhængigt af [Optageformat] og [Optage kval.] (→151, 152) for en filmsekvens varierer det nødvendige kort. For at kunne optage 4K-fotos behøver du et kort med en klassificering for hastighedsklasse, som understøtter 4K-fotooptagelse. Brug et kort som lever op til de følgende klassificeringer for SD-hastighedsklassen eller UHS-hastighedsklassen.

- SD-hastighedsklasse og UHS-hastighedsklasse er hastighedsstandarder angående kontinuerlig skrivning. Bekræft SD-hastigheden ved at se på kortmærkatene eller andet kort-relateret materiale.

[Optageformat]	[Optage kval.]	Hastighedsklasse	Eksempel på etikette
[AVCHD]	Alle	Klasse 4 eller højere	CLASS 4 4
[MP4]	[FHD]/[HD]		
[MP4]	[4K]/[High Speed video]	UHS-hastighedsklasse 3	U3
Når du optager i 4K-foto / [Post Fokus]		UHS-hastighedsklasse 3	U3

Kortadgang

Indikeringen for tilgang vises med rødt, når der optages billeder på kortet.



● Følgende handlinger må ikke udføres under adgangen.

Kameraet kan fungere forkert, eller de optagne billeder på kortet kan være beskadiget.

- Sluk kameraet.
- Fjern batteriet eller kortet.
- Udsættelse af kameraet for rystelser, stød eller statisk elektricitet.
- Udsættelse af kameraet for rystelser, stød eller statisk elektricitet.
- Hvis du indstiller skrivebeskyttelseskontakten til "LOCK", vil du måske ikke kunne skrive, slette eller formatere data eller få det vist efter optagedato.
- Det anbefales, at du kopierer vigtige billeder til din computer (da elektromagnetiske bølger, statisk elektricitet eller fejl kan påvirke, at data odelægges).



Formatering af kortet (initialisering)

Formater kortet inden du optager et billede med denne enhed.

Eftersom data ikke kan genoprettes efter formatering, skal du sørge for at sikkerhedskopiere nødvendige data på forhånd.

MENU →  **[Indstilling]** → **[Formater]**

- Pas på ikke at slukke kameraet, mens kortet formateres.
- Lad være med at slukke for kameraet eller udføre andre betjeninger under formatering.
- Formater altid kort med dette kamera. Formater venligst kortet igen med dette kamera, hvis det allerede er blevet formateret på en computer eller et andet apparat.

Skønnet optagelseskapacitet (antal billeder/optagetid)

Det antal billeder, der kan tages, og optagetiden, varierer i forhold til kortets kapacitet (og afhænger af optageforholdene og typen af kortet).

Billedoptagelseskapacitet (stillbilleder)

Når **[Billedformat]** er indstillet til **[4:3]**, og **[Kvalitet]** er indstillet til **[**]

[Billedstr.]	16 GB	32 GB	64 GB	128 GB
L (18M)	1610	3240	6500	12870
EX M (9M)	2970	5950	11760	23290
EX S (4.5M)	5240	10500	20590	40760

Når **[Billedformat]** er indstillet til **[4:3]**, og **[Kvalitet]** er indstillet til **[RAW**]

[Billedstr.]	16 GB	32 GB	64 GB	128 GB
L (18M)	490	1000	2000	3970
M (9M)	580	1160	2330	4610
S (4.5M)	630	1270	2540	5040

- Når antallet af mulige billeder overstiger 9.999, vil "9999+" blive vist.

Optagetidskapacitet (filmsekvenser) (DC-FZ80DP/DC-FZ80DPP)

• Optagetiden er den samlede tid for alle de filmsekvenser, der er blevet optaget. ([h], [m] og [s] indikerer "time", "minut" og "sekund".)

Når [Optageformat] er [AVCHD]

[Optage kval.]	16 GB	32 GB	64 GB	128 GB
[FHD/28M/60p]	1h15m00s	2h30m00s	5h00m00s	10h00m00s
[FHD/17M/60i]	2h00m00s	4h05m00s	8h15m00s	16h25m00s
[FHD/24M/30p]	1h25m00s	2h55m00s	5h50m00s	11h35m00s

Når [Optageformat] er [MP4]

[Optage kval.]	16 GB	32 GB	64 GB	128 GB
[4K/100M/30p]	20m00s	42m00s	1h20m00s	2h45m00s
[FHD/28M/60p]	1h10m00s	2h30m00s	5h00m00s	9h55m00s
[FHD/20M/30p]	1h35m00s	3h20m00s	6h40m00s	13h15m00s
[HD/10M/30p]	3h05m00s	6h20m00s	12h45m00s	25h25m00s

- [AVCHD]-filmsekvenser:
Filer bliver delt op i mindre filmsekvensfiler af hensyn til optagelse, når filstørrelsen overstiger 4 GB.
 - Filmsekvenser med [Optage kval.]-indstillingen på [FHD/28M/60p]/[FHD/17M/60i]:
Optagelse stopper, når den kontinuerlige optagetid overstiger 29 minutter og 59 sekunder.
- MP4-filmsekvenser med en [Optage kval.]-størrelse på [FHD] eller [HD]:
Filer bliver delt op i mindre filmsekvensfiler af hensyn til optagelse og afspilning, når filstørrelsen overstiger 4 GB. (Du kan fortsætte med at optage filmsekvenser uden afbrydelse.)
 - Filmsekvenser med [Optage kval.]-indstillingen på [FHD/28M/60p]:
Optagelse stopper, når den kontinuerlige optagetid overstiger 29 minutter og 59 sekunder.
- MP4-filmsekvenser med en [Optage kval.]-størrelse på [4K]:
Optagelse stopper, når den kontinuerlige optagetid overstiger 15 minutter.
Når du anvender et SDHC-hukommelseskort, bliver filer delt op i mindre filmsekvensfiler af hensyn til optagelse og afspilning, hvis filstørrelsen overstiger 4 GB. (Du kan fortsætte med at optage filmsekvenser uden afbrydelse.)
Hvis du anvender et SDXC-hukommelseskort, kan du optage en filmsekvens i en enkelt fil, selvom størrelsen er større end 4 GB.
- **Den maksimale tilgængelige tid for uafbrudt optagelse vises på skærmen.**

Optagetidskapacitet (filmsekvenser) (DC-FZ82DE/DC-FZ80DGA/DC-FZ80DGN)

• Optagetiden er den samlede tid for alle de filmsekvenser, der er blevet optaget. ([h], [m] og [s] indikerer "time", "minut" og "sekund".)

Når [Optageformat] er [AVCHD]

[Optage kval.]	16 GB	32 GB	64 GB	128 GB
[FHD/28M/50p]	1h15m00s	2h30m00s	5h00m00s	10h00m00s
[FHD/17M/50i]	2h00m00s	4h05m00s	8h15m00s	16h25m00s
[FHD/24M/25p]	1h25m00s	2h55m00s	5h50m00s	11h35m00s

Når [Optageformat] er [MP4]

[Optage kval.]	16 GB	32 GB	64 GB	128 GB
[4K/100M/30p] [4K/100M/25p]	20m00s	42m00s	1h20m00s	2h45m00s
[FHD/28M/60p] [FHD/28M/50p]	1h10m00s	2h30m00s	5h00m00s	9h55m00s
[FHD/20M/30p] [FHD/20M/25p]	1h35m00s	3h20m00s	6h40m00s	13h15m00s
[HD/10M/30p] [HD/10M/25p]	3h05m00s	6h20m00s	12h45m00s	25h25m00s

- [AVCHD]-filmsekvenser:
Filer bliver delt op i mindre filmsekvensfiler af hensyn til optagelse, når filstørrelsen overstiger 4 GB.
 - Filmsekvenser med [Optage kval.]-indstillingen på [FHD/28M/50p]/[FHD/17M/50i]:
Optagelse stopper, når den kontinuerlige optagetid overstiger 29 minutter og 59 sekunder.
- MP4-filmsekvenser med en [Optage kval.]-størrelse på [FHD] eller [HD]:
Filer bliver delt op i mindre filmsekvensfiler af hensyn til optagelse og afspilning, når filstørrelsen overstiger 4 GB. (Du kan fortsætte med at optage filmsekvenser uden afbrydelse.)
 - Filmsekvenser med [Optage kval.]-indstillingen på [FHD/28M/60p]/[FHD/28M/50p]:
Optagelse stopper, når den kontinuerlige optagetid overstiger 29 minutter og 59 sekunder.
- MP4-filmsekvenser med en [Optage kval.]-størrelse på [4K]:
Optagelse stopper, når den kontinuerlige optagetid overstiger 15 minutter.
Når du anvender et SDHC-hukommelseskort, bliver filer delt op i mindre filmsekvensfiler af hensyn til optagelse og afspilning, hvis filstørrelsen overstiger 4 GB. (Du kan fortsætte med at optage filmsekvenser uden afbrydelse.)
Hvis du anvender et SDXC-hukommelseskort, kan du optage en filmsekvens i en enkelt fil, selvom størrelsen er større end 4 GB.
- Den maksimale tilgængelige tid for uafbrudt optagelse vises på skærmen.

Indstilling af uret

Uret er ikke indstillet, når du modtager kameraet.

1 Sæt kameraets [ON/OFF]-knap til [ON]

- Hvis skærmen til valg af sprog ikke vises, skal du gå videre til trin 4.

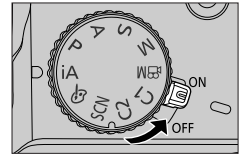

2 Tryk på [MENU/SET], mens meddelelsen vises

3 Tryk på ▲ ▼ for at vælge sprog, og tryk på [MENU/SET]

- Meddelelsen [Indstil uret] vises.

4 Tryk på [MENU/SET]

5 Tryk på ◀ ▶ for at vælge posterne (år, måned, dag, time, minut), og tryk på ▲ ▼ for at indstille

- Ⓐ Hjemmetid
- Destinationstid
- Ⓑ Stil
- Ⓒ Visningsrækkefølge
- Ⓓ Tidsvisningsformat

For at indstille visningsrækkefølgen eller tidsvisningsformatet

- Vælg [Format], og tryk på [MENU/SET] for at få vist indstillingsskærmen for visningsrækkefølge og tidsvisningsformat.

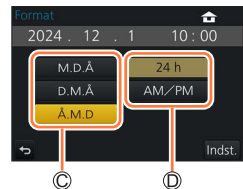

6 Tryk på [MENU/SET]

7 Når [Uret er blevet indstillet.] vises, så tryk på [MENU/SET]

8 Når [Angiv hjemegn] vises, så tryk på [MENU/SET]

9 Tryk på ◀▶ for at indstille dit hjemmeområde, og tryk på [MENU/SET]

- Ⓔ By- eller områdenavn
- Ⓕ Nuværende klokkeslæt
- Ⓖ Forskel fra GMT (Greenwich Mean Time)

- Tidszoner kan muligvis blive revideret afhængigt af landet og området, så stednavnet vist på skærmen svarer muligvis ikke til den egentlige tidszone. Se også tidsforskellen vist i bunden af skærmen, inden indstilling.



- Hvis uret ikke er stillet, kan den korrekte dato ikke udskrives, når du får billedet udskrevet hos en fotohandler, eller når du stempler datoen på billederne med [Tryk tekst].

Ændring af tidsindstillinger

1 Vælg [Indstil ur] fra menuen [Indstilling]

- For detaljer om, hvordan menuen indstilles (→45)

2 Indstil datoen og tiden (Udfør trin 5 - 6 (→31))

- Urindstillingerne vil blive gemt i ca. 3 måneder, selv efter batteriet er taget ud, forudsat at et fuldt opladet batteri er sat i kameraet 24 timer i forvejen.

Sådan holdes kameraet

Hold forsigtigt kameraet med begge hænder, mens du holder armene tæt ind til kroppen og står med fødderne en smule spredt.

- Undgå at blokere blitzen, AF-hjælpe lampen, AF-hjælpe lampen, mikrofonen eller højttaleren med fingrene eller andet.
- Sørg for, at kameraet ikke bevæger sig i det øjeblik, hvor lukkerknappen trykkes ned.
- Sørg for at have stabilt fodfæste og for ikke at risikere at støde ind i andre personer eller genstande i området, mens du tager billeder.
- Hold ikke i objektivcylindren når du tager billeder. Der er en risiko for, at din finger kommer i klemme, når objektivet trækkes ind.

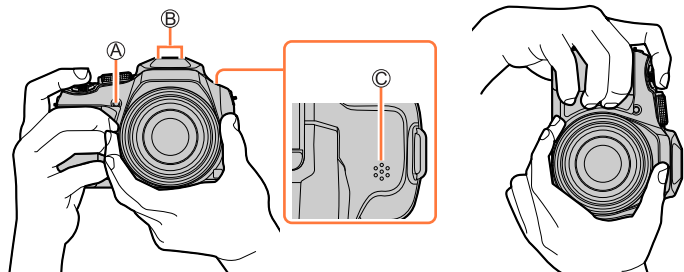

- Ⓐ AF-hjælpe lampe
- Ⓑ Mikrofon
- Ⓒ Højttaler

■ Om funktionen til retningsdetektion

Stillebilleder optaget med kameraet holdt lodret kan vises automatisk i portrætorientering under afspilning. (Kun når [Roter bill.] er indstillet til [ON].)

- Funktionen til retningsdetektion fungerer muligvis ikke ordentligt, hvis der tages billeder med kameraet vendende opad eller nedad.
- Filmsekvenser, 4K-burstfiler optaget med 4K-fotofunktionen, og billeder optaget i [Post Fokus] kan ikke vises lodret.

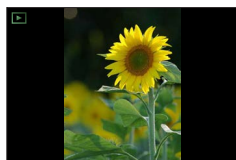

Knapper/drejeknapper/greb, som bruges til optagelse

[LVF]-knap (Optagelse af billeder vha. søgeren)

1 Tryk på [LVF]-knappen

Du kan skifte mellem skærmvisning og søgervisning.

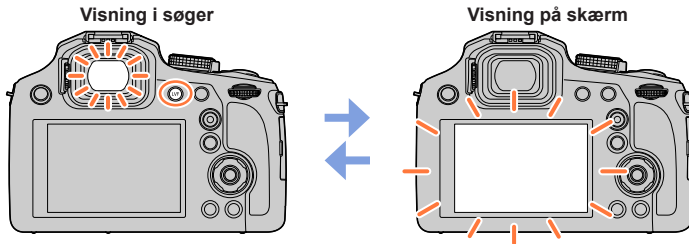

- Hvis [Skæmprioritet (Afspil)] (→204) under [Indstilling]-menuen indstilles til [ON], afspilles billeder på skærmen efter skift til afspilningstilstand

■ Om dioptrijustering

Drej på drejeknappen til dioptrijustering for at justere, indtil du tydeligt er i stand til at se tegnene, som vises i søgeren.

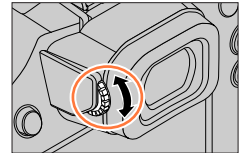

Zoomkontrol (Brug zoom)

Det er muligt at indstille området for et billede, der skal tages med brug af zoomkontrollen.

- Du kan også bruge zoomfunktionen på berøringsskærmen. (→137)
- Se (→134) for detaljer om zoomtyper og -brug.

1 Flyt zoomkontrollen

T-side: Telefoto, forstørret motivet

W-side: Vidvinkel, indfanger et bredere område

Drejevinkel er stor: Zoomhastighed er høj

Drejevinkel er lille: Zoomhastighed er lav

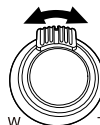

- Rør ikke ved objektivcylinderen under zoomning.
- Indstil fokus efter at zoom er indstillet.
- Kameraet kan afgive en raslende lyd og vibrere, når zoomkontrollen anvendes. Dette er ikke en funktionsfejl.

[Zoom Compose Assist]-knap (Brug af zoomkomponeringshjælpfunktion)

Hvis du mister motivet, mens det er zoomet ind, kan du gøre det nemmere at finde motivet igen ved midlertidigt at mindske zoomforstørrelsen.



Hvis du mister motivet, mens det er zoomet ind:

1 Tryk og hold på [Fn1] ([Zoom Compose Assist])-knap

- Mens du zoomer ud, vises der en ramme, som indikerer den oprindelige zoomforstørrelse (synsvinkel), i midten af skærmen.
(Det er ikke muligt at ændre rammens position.)



Når du finder motivet:

2 Sæt rammen på linje med motivet og fjern din finger fra knappen

- Kameraet vil vende tilbage til den oprindelige zoomforstørrelse (synsvinkel).

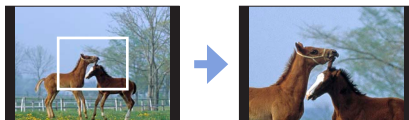

■ Indstilling af hvor meget kameraet zoomer ud

MENU → **ƒC [Bruger]** → **[Zoom Compose Assist]**

Indstillinger: [L] / [S]

[L]	Kameraet zoomer mere ud. (Kameraet zoomer længere ud mod W-siden end med [S]-indstillingen.)
[S]	Kameraet zoomer mindre ud.

- Mens du anvender [Zoom Compose Assist], kan du ikke udføre nogen andre zoombetjeninger.
- [Zoom Compose Assist] er ikke til rådighed under optagelse, eller når kameraet er indstillet til en funktion, som ikke tillader zoombetjeninger.

Lukkerknop (Fotografering)

- Tryk på []-knappen (▼) for at indstille fremføringstilstanden til [□] ([Enkelt]).

1 Tryk lukkerknappen halvt ind (med et let tryk) for at fokusere på motivet

- Ⓐ Fokus-display
(Når fokus er indstillet: oplyst
Når fokus ikke er indstillet: blinker)
- Ⓑ Blændeværdi
- Ⓒ Lukkerhastighed

- Blændeværdien og lukkerhastigheden vises. (Hvis blændeværdien og lukkerhastigheden vises med rødt og blinker, har du muligvis ikke den passende eksponering, medmindre du anvender blitzten.)

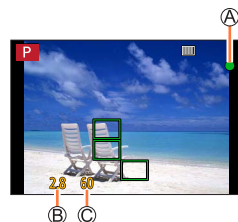

2 Tryk helt på lukkerknappen (tryk knappen helt ind), og tag billedet.

- Du kan kun tage billeder, når billedet er rigtigt fokuseret, så længe [Fokus/Udløserprioritet] (→192) er indstillet til [FOCUS].
- Når [Live View indstilling] (→202) er indstillet til [ECO 30fps], er Digital zoom ikke til rådighed.
- Kameraet kan omgående gøres klar til optagelse ved at trykke lukkerknappen halvt ind - selv under betjening af menuen eller billedafspilning.

■ Fokusområde

Fokusområdet vises, når zoom anvendes

- Ⓐ Fokusområde



- Fokusområdet vises i rødt, når det ikke er i fokus, efter lukkerknappen er halvt trykket ind.

Fokusområdet kan gradvist ændres afhængigt af zoomstillingen.

Knapper/drejeknapper/greb, som bruges til optagelse

Filmsekvensknappen (Optagelse af filmsekvenser)

1 Begynd optagelsen ved at trykke på filmsekvensknappen

- Slip filmsekvensknappen med det samme, efter at du har trykket den ind.

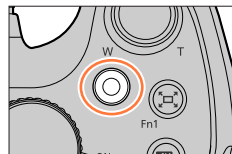

2 Tryk på filmsekvensknappen igen for at afslutte optagelsen

Funktionshjul (Vælg optagetilstand)

1 Indstil til den ønskede optagetilstand

- Drej langsomt på funktionshjulet for at vælge den ønskede tilstand.

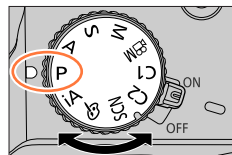

iA	Intelligent Auto-funktion (→53)
	Intelligent Auto Plus-funktion (→53)
P	AE-programfunktion (→59)
A	Blændeprioritet AE-funktion (→60)
S	Lukkerprioritet AE-funktion (→61)
M	Manuel eksponeringsfunktion (→62)
	Kreativ filmfunktion (→77)
C1/C2	Brugersfunktion (→80)
SCN	Funktionen Scene guide (→67)
	Kreativ kontrolfunktion (→71)

Knapper/drejeknapper/greb, som bruges til optagelse

Bageste drejeknap

Der er 2 måder at betjene den bageste drejeknap på, ved at dreje til venstre eller højre og bestemme vha. tryk.

Drejning:

Valg af poster eller indstilling af værdier udføres under forskellige indstillinger.

**Tryk:**

Betjening, som er de samme som [MENU/SET]-knappen, som f.eks. bestemmelse af indstillinger osv. udføres under forskellige indstillinger.

**Markørknap/knappen [MENU/SET] (Valg/indstilling af poster)**

Tryk på markørknappen: Der udføres valg af poster eller indstilling af værdier osv.

Tryk på [MENU/SET]: Der udføres bekræftelse af indstillingsindhold osv.

- Disse betjeningsinstruktioner udtrykker op, ned, til venstre og højre for markørknappen som ▲ ▼ ◀ ▶.
- Om [Låsning af markørknap] (→50)

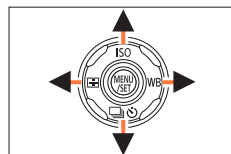

Knapper/drejeknapper/greb, som bruges til optagelse

[DISP.]-knap (Skift af visningsoplysninger)**1 Tryk på knappen [DISP.] for at skifte visningen**

- Hvis oplysningerne på skærmen ikke vises længere pga. inaktivitet, skal du trykke på knappen [DISP.] eller trykke på skærmen for at få oplysningerne vist igen.

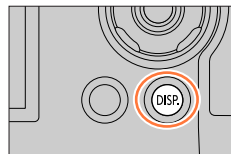
**Under optagelse**

Du kan skifte metoden for skærm-/søgervisning.

MENU → **fC [Bruger]** → **[Skærmvisningsstil] / [Søger display]**

Indstillinger:  (Layout for visning i skærmstil) /
 (Layout for visning i livesøgerstil)

■  Layout for visning i skærmstil (Eksempel på visning i skærmstil)

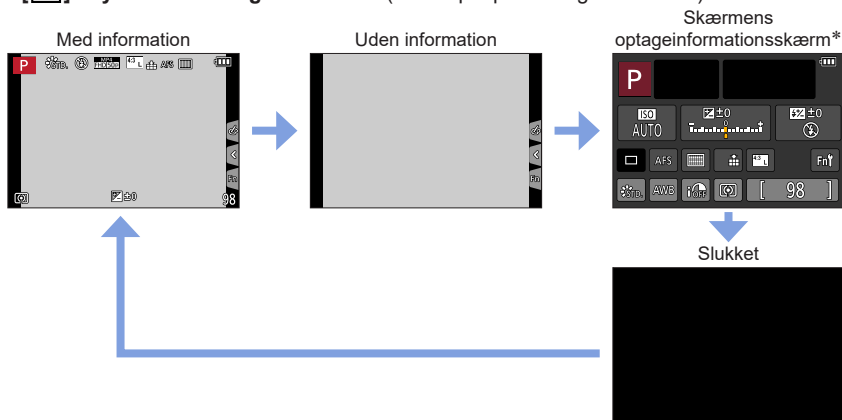

* Denne skærm vises kun, når [Skærm info-visning] i [Bruger]-menuen er indstillet til [ON]. Indstillinger kan blive justeret direkte vha. berøring af hver enkelt af posterne, der vises på skærmen.

Knapper/drejeknapper/greb, som bruges til optagelse

■ [] Layout for visning i livesøgestil (Eksempel på visning i søgestil)

Med information
(Detaljeret information)



Med information



Under afspilning

Med information



Detaljeret
informationsvisning

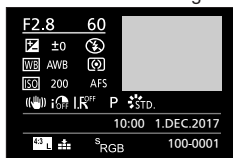

Histogramvisning

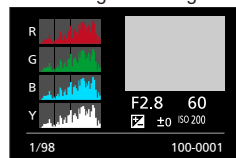

Uden information
([Fremhæv])*



Uden information



* Denne skærm vises kun, når [Fremhæv] (→195) i [Bruger]-menuen er indstillet til [ON].

- Visse skærme kan ikke vises under afspilning af bestemte filer, for eksempel filmsekvenser og 4K-burstfiler.

Berøringsskærm (berøringsbetjeninger)

Berøringsskærmen på denne enhed er kapacitiv. Tryk på panelet direkte med din bare finger.

Berøring

For at trykke på og udløse berøringsskærmen.



Trække

For at trykke og lade fingrene glide over berøringsskærmen.

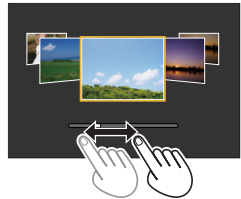

Knib (spred/knib)

På berøringsskærmen skal du sprede 2 fingre (ud fra en sammenknebet position) for at zoome ind, og knibe 2 fingre sammen (samle sammen) for at zoome ud.

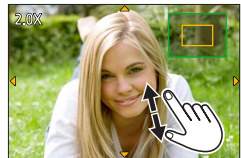

- Tryk på skærmen med en ren, tør finger.
- Hvis du bruger et kommercielt tilgængeligt skærmbeskyttelseslag, skal du følge den vejledning, som følger med laget. (Nogle skærmbeskyttelseslag kan forringe synligheden eller anvendeligheden.)
- Berøringsskærmen fungerer muligvis ikke normalt i følgende tilfælde.
 - Når berørt med en hånd i handske
 - Når berøringskærmen er våd

Berøring af skærmen og optagelse (Funktionen Tryk på lukker)

Optagetilstand: **iA iA⁺ P A S M  SCN **

Denne funktion gør det muligt at fokusere og optage stillbilleder ved ganske enkelt at berøre de motiver, der kommer frem på skærmen.

1 Berør []



2 Berør []

- Ikonet ændres til [], og du kan nu gå videre med berør-lukker optagelse.



3 Berør det motiv, du vil optage



■ For at ophæve berør-lukker funktionen

Berør []

- Hvis billedtagning med berør-lukkeren slår fejl, bliver AF-området rødt og forsvinder.

Nem optimering af lysstyrken for et specificeret område ([Touch-AE])

Optagetilstand: **IA** **IA** **P** **A** **S** **M** **EM** **SCN** 

Du kan nemt optimere lysstyrken for et berørt sted. Når et motivs ansigt virker mørkt, kan du gøre skærmen lysere i forhold til ansigtets lysstyrke.

1 Berør []

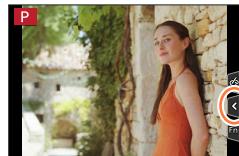

2 Berør []

- Indstillingsskærmen for lysstyrkeoptimering vises.
- [Målefunktion] er indstillet til [, som bruges udelukkende til [Touch-AE].

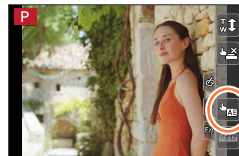

3 Tryk på det motiv, du ønsker at optimere lysstyrken for

- Berøring af [Nulstil] bringer optimeringspositionen tilbage til midten.

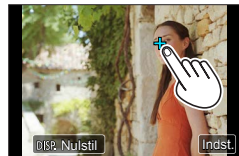

4 Tryk på [Indst.]

■ Annullering af [Touch-AE]-funktionen

Tryk på []

- [Målefunktion] vender tilbage til de oprindelige indstillinger, og lysstyrkeoptimeringen annulleres.

- Denne funktion er ikke disponibel i følgende tilfælde:

- Ved brug af digital zoom
- Når [High Speed video] er indstillet
- Når [4K Live beskæring] er indstillet
- Når [Touch-AF] i [Touch-indst.] under [Bruger]-menuen er blevet indstillet til [AF+AE] (→94)





Indstilling af menuen

Du kan anvende menuen til at indstille kameraet og optagefunktioner, betjene afspilningsfunktioner og udføre andre betjeninger.

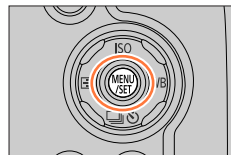
- Der kan udføres menuindstillinger vha. enten knap- eller berøringsbetjeninger.

1 Tryk på [MENU/SET] for at få menuen frem



 [Optag] (→170)	Du kan udføre indstilling af billedformat, antal pixel, 4K-foto osv.
 [Film] (→188)	Du kan vælge optageformat og billedkvalitet og andre indstillinger.
 [Bruger] (→190)	Betjening af enheden, som f.eks. visning af skærmen og knapbetjeninger, kan indstilles i overensstemmelse med dine præferencer.
 [Indstilling] (→200)	Du kan udføre indstillinger, som gør brugen mere praktisk, såsom ændring af urindstillingerne og bip-lydstyrken.
 [Afspil] (→208)	Du kan udføre indstillinger for afspilning og redigering af billeder.

■ Skift af menutype

A Menutype

① Tryk på ◀

② Tryk på ▲ ▼ for at vælge en fane som f.eks. [🔧]

③ Tryk på [MENU/SET]

— Med betjeninger på berøringsskærmen

Berør en fane som f.eks. [🔧]



2 Tryk på ▲▼ for at vælge menupunktet, og tryk på [MENU/SET]

- B Post
- C Side

- Du kan skifte til den næste side ved at trykke på [DISP.]-knappen eller dreje på zoomkontrollen.

Med betjeninger på berøringsskærmen

Tryk på menupunktet

- Du kan skifte til den næste side ved at berøre [◀]/[▶].



B

C

3 Tryk på ▲▼ for at vælge indstillingen, og tryk på [MENU/SET]

- D Valgt indstilling
- E Indstillinger

- Indstillingsmetoderne er forskellige, alt efter menuposten.

Med betjeninger på berøringsskærmen

Tryk på indstillingen for at indstille



E

D

4 Tryk gentagne gange på [Q.MENU/↵]-knappen indtil optage- eller afspilningsskærmen vises igen

- Under optagelse kan menuen også afsluttes ved at du trykker lukkerknappen halvt ned.

Med betjeninger på berøringsskærmen

Berør [⏏]



↵

- Betjeninger som f.eks. valg eller indstilling af menuposter kan også udføres vha. den bageste drejeknap. Valg kan foretages vha. drejning på den bageste drejeknap og indstilling vha. tryk på den bageste drejeknap. (→39)

Omgående aktivering af ofte anvendte menuer

(Hurtig-menuen)

Du kan nemt kalde nogle af menuposterne frem og indstille dem under optagelse.

- Visse poster eller indstillinger kan ikke vælges afhængigt af den tilstand eller visningsstil, som kameraet er i.

1 Tryk på [Q.MENU/☞]-knappen

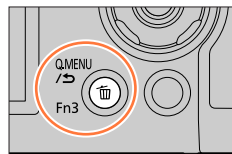

2 Tryk på ◀▶ for at vælge en menupost, og tryk på ▼ eller ▲



3 Tryk på ◀▶ for at vælge indstillingen



4 Tryk på [Q.MENU/☞]-knappen for at lukke hurtig-menuen

Brug af hurtig-menuen på skærmens optageinformationsskærm (→40) under [] (skærmstil)

- 1 Tryk på [Q.MENU/☞]-knappen
- 2 Brug ▲▼◀▶ til at vælge en menupost, og tryk derefter på [MENU/SET]
- 3 Brug ▲▼◀▶ til at vælge indstillingen, og tryk derefter på [MENU/SET]



- Indstillinger kan blive justeret direkte vha. berøring af hver enkelt af posterne, der vises på skærmen.

- Betjeninger som f.eks. valg eller indstilling af menuposter kan også udføres vha. den bageste drejeknap. Valg kan foretages vha. drejning på den bageste drejeknap og indstilling vha. tryk på den bageste drejeknap. (→39)

Omgående aktivering af ofte anvendte menuer (Hurtig-menuen)

Ændr hurtig-menuen til din foretrukne post

Når [Q.MENU] i [Bruger]-menuen er indstillet til [CUSTOM], kan hurtig-menuen ændres som ønsket. Der kan indstilles op til 15 poster til hurtig-menuen.

- 1** Efter tryk på [Q.MENU/↵]-knappen skal du trykke på ▼ for at vælge [Q], og trykke på [MENU/SET]

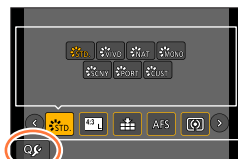

- 2** Tryk på ▲ ▼ ◀ ▶ for at vælge menupunktet i øverste række, og tryk på [MENU/SET]

Ⓐ Øverste række: Poster, som kan indstilles

Ⓑ Nederste række: Indstillede punkter

- Poster, som vises i lysegrå i den øverste række, er allerede blevet indstillet.

- 3** Tryk på ◀ ▶ for at vælge det tomme område i nederste række, og tryk på [MENU/SET]

- Du kan også indstille menuposten ved at trække den fra den øverste række til den nederste række.
- Hvis der ikke er nogen tom plads i den nederste række, kan du udskifte en eksisterende post med en ny valgt post ved at vælge den eksisterende post.
- For at annullere indstillingen, skal du rykke på den nederste række ved tryk på ▼ og vælge en post, der skal annulleres, og så trykke på [MENU/SET].

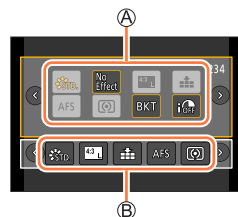

- 4** Tryk på [Q.MENU/↵]-knappen

- Den vender tilbage til skærmen for trin 1. Tryk på [MENU/SET] for at skifte til optageskærmen.

Tildeling af ofte anvendte funktioner til knapperne

(Funktionsknapper)

Du kan tildele ofte anvendte funktioner til bestemte knapper ([Fn1] - [Fn3]) eller ikoner vist på skærmen ([Fn4] - [Fn8]).

- Bestemte funktioner kan ikke tildeles til nogle funktionsknapper.
- Funktionen, som er tildelt til funktionsknappen, fungerer muligvis ikke i visse tilstande eller på visse visningsskærme.

1 Indstil menuen (→45)

MENU → **FC [Bruger]** → **[Fn knap sæt]**

Indstillinger: [Indstilling til optagelse] / [Indstilling til gengivelse]

2 Tryk på ▲ ▼ for at vælge den funktionsknop, du ønsker at tildele en funktion til, og tryk på [MENU/SET]

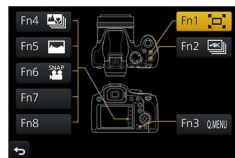

3 Tryk på ▲ ▼ for at vælge den funktion, du ønsker at tildele, og tryk på [MENU/SET]

- Se (→50) for detaljer om de funktioner, som kan tildeles under [Indstilling til optagelse].
- Se (→51) for detaljer om de funktioner, som kan tildeles under [Indstilling til gengivelse].

■ Konfigurering af funktionsknappens indstillinger fra skærmens optageinformationsskærm

Berøring af [Fn \uparrow] på skærmens optageinformationsskærm (→40) giver dig også mulighed for at få vist skærmen i trin 2.

■ Hurtig tildeling af funktioner

Tildelingsskærmen vist i trin 3 kan vises ved at holde på en funktionsknop ([Fn1] til [Fn3]) i 2 sekunder.

- I visse tilfælde kan tildelingsskærmen for funktioner ikke vises afhængigt af tilstanden eller visningsskærmen.

Tildeling af ofte anvendte funktioner til knapperne (Funktionsknapper)

Brug af funktionsknapperne under optagelse

Tryk på funktionsknappen for at bruge den tildelte funktion.

Brug af funktionsknapper med berøringsbetjeninger

- ① Berør [Fn]
- ② Berør [Fn4], [Fn5], [Fn6], [Fn7] eller [Fn8]
 - [Fn4], [Fn5], [Fn6], [Fn7] og [Fn8] kan ikke anvendes, når søgeren er i brug.



Funktioner, som kan tildeles under [Indstilling til optagelse]

[Optag] menu/optagefunktioner

- | | |
|------------------------------------|------------------------------------|
| • [4K fototilstand] (→106): [Fn2]* | • [Bracket] (→125) |
| • [Post Fokus] (→115): [Fn4]* | • [Fremhæv skygge] (→177) |
| • [Q.MENU] (→47): [Fn3]* | • [i. dynamisk] (→178) |
| • [Søger/Skærm visn.stil] (→40) | • [l. opløsning] (→178) |
| • [AF/AE LOCK] (→98) | • [HDR] (→179) |
| • [AF-TiL] (→98) | • [Lukkertype] (→181) |
| • [Preview] (→64) | • [Blitzindstilling] (→141) |
| • [Tryk for AE] (→66) | • [Blitzjuster.] (→145) |
| • [Touch-AE] (→44) | • [Trådløs blitz opsætning] (→147) |
| • [Fokus område valg] | • [i.Zoom] (→135) |
| • [Låsning af markørknop] | • [Digital zoom] (→136) |
| • [Fotostil] (→171) | • [Stabilisering] (→132) |
| • [Filtereffekt] (→173) | • [Følsomhed] (→100) |
| • [Billedformat] (→174) | • [Hvidbalance] (→102) |
| • [Billedstr.] (→175) | • [AF-funktion/MF] (→84, 96) |
| • [Kvalitet] (→175) | • [Optagelse] (→121) |
| • [AFS/AFF/AFC] (→83) | • [Gendan til standard] |
| • [Målefunktion] (→176) | |

Menuen [Film]

- | | |
|-------------------------------|-----------------------------------------------|
| • [4K Live beskæring] (→155) | • [Optageformat] / [Optage kval.] (→151, 152) |
| • [Snap Movie] (→159): [Fn6]* | |

Menuen [Bruger]

- | | |
|-------------------------------|---------------------------------------|
| • [Lydløs indstilling] (→190) | • [Monokromt Live View] (→196) |
| • [Konturfremhævning] (→194) | • [Optageomr.] (→197) |
| • [Histogram] (→194): [Fn5]* | • [Zoomarm] (→198) |
| • [Ref. linie] (→195) | • [Zoom Compose Assist] (→36): [Fn1]* |
| • [Zebamønster] (→196) | • [Touch-skærm] (→199) |

* Funktionsknapp-indstillinger på købstidspunktet.

([Fn7] / [Fn8] har ikke nogen funktionsknapp-indstilling på købstidspunktet)

Tildeling af ofte anvendte funktioner til knapperne (Funktionsknapper)

- Når [Fokus område valg] er tildelt til funktionsknappen, kan du få vist AF-området eller indstillingsskærmen for positionen af MF-hjælp.
- Når [Låsning af markørknapp] er tildelt til en funktionsknapp, er betjeningen af markørknappen og [MENU/SET] deaktiveret. For at muliggøre betjening skal du trykke på funktionsknappen igen.
- Hvis skærmen viser (A) eller lignende, vil den viste betjening blive udført i stedet for den funktion, som er tildelt til funktionsknapperne af [Fn knap sæt].

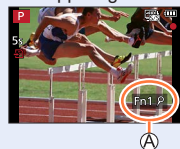

Brug af funktionsknapper under afspilning

Du kan indstille en tildelt funktion direkte til et valgt billede ved at trykke på funktionsknappen under afspilning.

Eksempel: Når [Fn1] sættes til [Foretrukne]

1 Tryk på ◀▶ for at vælge billedet

2 Tryk på [Fn1]-knappen og indstil derefter billedet som [Foretrukne]

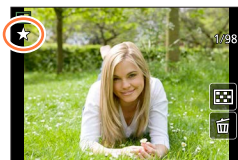

■ Funktioner, som kan tildeles under [Indstilling til gengivelse]

- De følgende funktioner kan tildeles til knappen [Fn1] eller [Fn2].

[Afspil] Menu/afspilningsfunktioner

- | | |
|-------------------------------|-------------------------|
| • [Foretrukne] (→222): [Fn1]* | • [Off]: [Fn2]* |
| • [Beskyt] (→223) | • [Gendan til standard] |
| • [Slet enkelt] (→169) | |

* Funktionsknappernes indstillinger på købstidspunktet

Indtastning af tekst

1 Brug ▲▼◀▶ til at vælge tegn

2 Tryk på [MENU/SET] flere gange, indtil det ønskede tegn vises

- []: Indtast et mellemrum.

■ Ændring af tegntypen

- Tryk på knappen [DISP.]
- Brug ▲▼◀▶ til at vælge [], og tryk på [MENU/SET]

■ Sådan fortsættes indtastning af tegn

- Brug ▲▼◀▶ til at vælge [], og tryk på [MENU/SET]
- Flyt zoomkontrollen mod T-siden
- Drej den bageste drejeknap til højre.

■ For at redigere tekst

- ① Brug ▲▼◀▶ for at vælge [] [], og tryk på [MENU/SET]. Flyt derefter markøren til den tekst, der skal redigeres
 - Du kan også anvende zoomkontrollen eller den bageste drejeknappen til at omplacere markøren.
- ② Brug ▲▼◀▶ til at vælge [Slet], og tryk på [MENU/SET]
- ③ Brug ▲▼◀▶ til at vælge den korrekte tekst, og tryk på [MENU/SET]



3 Når du er færdig med at indtaste tekst, skal du bruge ▲▼◀▶ til at vælge [Indst.], og trykke på [MENU/SET]

- Der kan indtastes højst 30 tegn (højst 9 tegn ved indstilling af navne i [Ansigtsgenk.]).
- Der kan indtastes højst 15 tegn for [\], [[], []], [•] og [—] (højst 6 tegn ved indstilling af navne i [Ansigtsgenk.]).

Fotografering med automatiske indstillinger

(Intelligent Auto-funktion)

Optagetilstand:  

Denne tilstand anbefales til dem, som ønsker at pege og optage, da kameraet optimerer indstillingerne, så de svarer til motivet og optageomgivelserne.

1 Indstil funktionshjulet til [iA]

- Kameraet skifter til enten den senest anvendte Intelligent Auto-funktion eller Intelligent Auto Plus-funktion. På købstidspunktet er tilstanden indstillet til Intelligent Auto Plus-funktion.

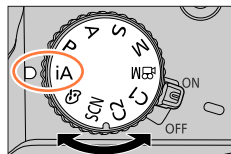





2 Ret kameraet mod motivet

- Når kameraet identificerer den optimale scene, bliver ikonet for hver enkelt scene blåt i 2 sekunder, hvorefter det skifter til den normale røde indikering. (Automatisk scenedetektering)



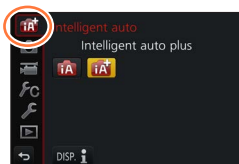

■ Skift mellem Intelligent Auto Plus-funktion og Intelligent Auto-funktion

Vælg fanen  eller  på menuskærmen, tryk på ► for at vælge  eller , og tryk på [MENU/SET].





Det er også muligt at få valgskærmen vist ved at trykke på ikonet for optagetilstand på optageskærmen.



 giver dig mulighed for at justere nogle indstillinger såsom lysstyrken og farvetonen, mens du også anvender  til andre indstillinger, så du kan optage billeder, som passer bedre til dine præferencer.

(○: Disponibel, -: Ikke disponibel)

	 Intelligent Auto Plus-funktion	 Intelligent Auto-funktion
Indstilling af farvetone	○	-
Indstilling af lysstyrke (eksponering)	○	-
Kontrolfunktion for defokusering	○	-
Menuer, som kan indstilles	Mange	Få

Fotografering med automatiske indstillinger (Intelligent Auto-funktion)

Autofokus, ansigts-/øjedetektering og ansigtsgenkendelse

[AF-funktion] er automatisk indstillet til [👤]. Hvis du berører motivet, skifter kameraet til [👤], og AF-sporingsfunktionen aktiveres. (→86)

Du kan også skifte til [👤] ved at trykke på ◀. Ret AF-sporingsområdet ind med motivet og tryk lukkerknappen halvvejs ned for at betjene AF-sporingsfunktionen.

- Når [Ansigtsgenk.] (→184) er indstillet til [ON], bliver [R] vist i øverste højre hjørne af [👤], [👤] og [👤]-ikonerne, hvis kameraet genkender et ansigt, som ligner et registreret ansigt.

Blitz











Når blitzen er åben, indstiller kameraet automatisk [👤^A], [👤^A] (Auto/Røddøjereduktion), [👤^S] eller [👤^S] afhængigt af motivtype og lysstyrke.

- Når [👤^S] eller [👤^S] er valgt, reduceres lukkerhastigheden.

Fotografering med automatiske indstillinger (Intelligent Auto-funktion)

Automatisk scenedetektering

Når du optager billeder

 [i-Portræt]	 [i-Landskab]	 [i-Makro]	 [i-Natportræt]* ¹
 [i-Natlandskab]	 [i-Håndholdt natopt.]* ²	 [i-Mad]	 [i-Baby]* ³
 [i-Solnedgang]	 Når scenen ikke svarer til ovenstående		





*¹ Viser kun ved brug af blitz.

*² Når [iHåndholdt natopt.] er [ON]. (→56)

*³ Når børn (som er registreret i kameraet med ansigtsgenkendelse) under 3 år genkendes.

- Når kameraet identificerer [] som den optimale scene, og hvis kameraet afgør, at rysten reduceres ved brug af trebenet stativ eller andre midler, vælges der en lukkerhastighed, som er langsommere end normalt. Bevæg ikke kameraet under optagelse, efter du har trykket på lukkerknappen.
- Når der optages 4K-fotos, eller når der optages vha. [Post Fokus], fungerer scenedetektering på samme måde som ved optagelse af filmsekvenser.

Når der optages filmsekvenser

 [i-Portræt]	 [i-Landskab]	 [i-Lavt lys]	 [i-Makro]
 Når scenen ikke svarer til ovenstående			

- Afhængigt af optageforholdene, kan forskellige scenetyper bestemmes for det samme motiv.



Om baggrundslyskompensation

Baggrundslyskompensation aktiveres automatisk i Intelligent Auto Plus-funktion eller Intelligent Auto-funktion. Baggrundslys er en tilstand, hvor der skinner et lys bagfra på et motiv. Når der er baggrundslys, vil motivet synes mørkere, og kameraet vil automatisk forsøge at korrigere dette ved at øge billedets lysstyrke.



Fotografering med et håndholdt kamera ([iHåndholdt natopt.])

Optagetilstand:  

Hvis en natscene automatisk detekteres, mens enheden er håndholdt kan [iHåndholdt natopt.] optage et stillbillede med mindre rysten og mindre støj uden brug af trebenet stativ ved at kombinere en burst af billeder.

MENU →  **[Optag]** → **[iHåndholdt natopt.]**

Indstillinger: **[ON]** / **[OFF]**

- Synsvinklen bliver en smule smallere.
- Efter at der er trykket på lukkerknappen, må man ikke bevæge kameraet under burst-anvendelsen.
- Blitzten er fastsat til  (Tvungen blitz fra)-indstillingen.
- Denne funktion vil ikke fungere for stillbilleder, mens der optages filmsekvenser.
- Denne funktion er ikke disponibel i følgende tilfælde:
 - Ved anvendelse af [Burst]
 - Når der optages 4K-fotos
 - Når der optages vha. [Post Fokus]
 - Når der optages vha. [Bracket]
 - Når [Kvalitet] er indstillet til [RAW ], [RAW ] eller [RAW]
 - Vha. [Interval-optagelse]
 - Når [Automatisk optagelse] under [Stopmotion animering] er indstillet til [ON]

Fotografering med automatiske indstillinger (Intelligent Auto-funktion)

Kombination af billeder til et enkelt stillbillede med tydelig graduering ([iHDR])

Optagetilstand:  

Når der f.eks. er stærk kontrast mellem baggrunden og motivet, optager [iHDR] flere stillbilleder med forskellige eksponeringer og kombinerer dem til et enkelt stillbillede med tydelig graduering.

[iHDR] aktiveres efter behov. Når det er aktiveret, vises [HDR] på skærmen.

 →  [Optag] → [iHDR]

Indstillinger: [ON] / [OFF]

- Synsvinklen bliver en smule mindre.
- Efter at der er trykket på lukkerknappen, må man ikke bevæge kameraet under burst-anvendelsen.
- Da en serie (burst) af stillbilleder kombineres, efter at de er blevet optaget, vil det vare et øjeblik, inden du kan optage endnu et billede.
- I tilfælde af en komposition fra en burst, kan der fremkomme efterbilleder, hvis motivet var i bevægelse.
- Denne funktion vil ikke fungere for stillbilleder, mens der optages filmsekvenser.
- Denne funktion er ikke disponibel i følgende tilfælde:
 - Når du optager med blitz
 - Ved brug af [Burst]
 - Ved optagelse af 4K-fotos
 - Når der optages vha. [Post Fokus]
 - Når der optages vha. [Bracket]
 - Når [Kvalitet] er indstillet til [RAW.], [RAW.+] eller [RAW]
 - Vha. [Interval-optagelse]
 - Når [Automatisk optagelse] under [Stopmotion animering] er indstillet til [ON]

Indstilling af farver

Optagetilstand: 

1 Tryk på ► for at få vist indstillingskærmen

2 Drej på bageste drejeknap for at justere farve

- Tryk på [MENU/SET] for at vende tilbage til optageskærmen.
- Farveindstillingen vil vende tilbage til standardniveauet (midterpunktet), når denne enhed slukkes, eller kameraet skiftes til en anden optagetilstand.
- Med betjening på berøringsskærmen (→58)



Indstilling af lysstyrken (eksponeringen)/sløringen af baggrunden (Kontrolfunktion for defokusering)

Optagetilstand: **iA⁺**

1 Tryk på den bageste drejeknap for at få vist indstillingsskærmen

- For hvert tryk på den bageste drejeknap skiftes der mellem betjening af lysstyrke (eksponerings)-indstilling, betjening af kontrol af defokusering og afslutning af betjening.

2 Drej på den bageste drejeknap for at indstille

- Tryk på [MENU/SET] for at vende tilbage til optageskærmen.

Ved indstilling af lysstyrken (eksponeringen)

- Tryk på ▲ ▼ for at indstille eksponeringsholderen. (→126)

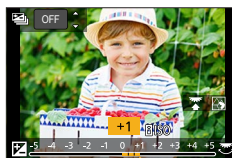

Ved indstilling af defokuseringen af baggrunden

- Tryk på [Q.MENU/☞]-knappen vil annullere indstillingen.
- Autofokustilstanden er indstillet til [□]. Positionen af AF-området kan indstilles ved at berøre skærmen. (Dets størrelse kan ikke ændres)



■ Med betjening på berøringsskærmen

① Berør [iA⁺]

② Tryk på det punkt, du vil indstille

[□]: Farver

[☞]: Defokuseringsgrad

[☑]: Lysstyrke (eksponering)

③ Træk i skydebjælken eller eksponeringsmåleren for at indstille

- Tryk på [MENU/SET] for at vende tilbage til optageskærmen.



Fotografering efter automatisk indstilling af blændeværdien og lukkerhastigheden (AE-programfunktion)

Optagetilstand: **P**

Optag billeder vha. automatiske blændeværdier og lukkerhastighedsindstillinger i overensstemmelse med motivets lysstyrke.

1 Indstil funktionshjulet til [P]

2 Tryk lukkerknappen halvt ned

- Hvis blændeværdien og lukkerhastigheden blinker rødt, betyder det, at eksponeringen ikke er korrekt.

3 Drej på den bageste drejeknap, mens de numeriske værdier vises (ca. 10 sekunder), for at ændre værdierne vha. programskift

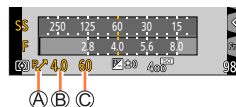

- Ⓐ Indikering for programskift
- Ⓑ Blændeværdi
- Ⓒ Lukkerhastighed

- For at annullere programskift, skal du enten slukke for kameraet eller dreje på den bageste drejeknap, indtil indikeringen for programskift slukkes.
- Programskift kan nemt annulleres ved at indstille en funktionsknap til [Tryk for AE]. (→66)

Om programskift

Funktionen til bevaring af den samme eksponering (lysstyrke), mens blændeværdi- og lukkerhastighedskombinationen ændres, kaldes for "Programskift". Du kan anvende "Programskift" til at tage billeder ved at justere blændeværdien og lukkerhastigheden selv i AE-programfunktionen.

- Programskift kan ikke anvendes i de følgende tilfælde:
 - Ved optagelse af 4K-fotos
 - Når der optages vha. [Post Fokus]
 - Når ISO-følsomhed er indstillet til [B]ISO

Fotografering vha. indstilling af blændeværdien og lukkerhastigheden

Optagetilstand: **ASM**

- Effekten af den blændeværdi og lukkerhastighed, du har indstillet, anvendes ikke for optageskærmen. Brug skærmvisning til at tjekke effekten på optageskærmen. (→64)
- Skærmens lysstyrke kan variere fra de faktisk optagede billeder. Kontroller lysstyrken på billeder vha. afspilningsskærmen.
- Når du justerer blændeværdien og lukkerhastigheden, vises der en eksponeringsmåler. Hvis blænderåbningen og lukkerhastigheden vises i rødt, betyder det, at eksponeringen ikke er rigtig.
- Hvis den korrekte eksponering ikke opnås, når du trykker halvt ned på lukkerknappen, vises de numeriske værdier for blænden og lukkerhastigheden blinkende rødt.

Fotografering vha. indstilling af blændeværdien (Blændeprioritet AE-funktion)

Når du indstiller blændeværdien, optimerer kameraet automatisk lukkerhastigheden til motivets lysstyrke.

1 Indstil funktionshjulet til [A]

2 Drej på den bageste drejeknap for at indstille blændeværdien

- Det vil skifte mellem betjening af blændeindstilling og betjening af eksponeringskompensation, hver gang der trykkes på den bageste drejeknap.

- Ⓐ Blændeværdi
- Ⓑ Eksponeringsmåler

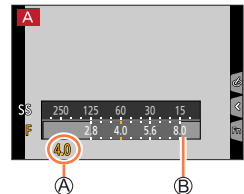

Blændeværdier, som kan indstilles*1	Lukkerhastighedsindstilling (sekunder)
F2.8 - F8.0	4*2 - 1/2000 (Når der anvendes den mekaniske lukker) 1*2 - 1/16000 (Når der anvendes den elektroniske lukker)

*1 Du er muligvis ikke i stand til at vælge visse værdier afhængigt af zoompositionen. Visse blændeværdier kan endvidere ikke vælges, når der anvendes konverterobjektiv (ekstraudstyr).
(Visse tilbehør sælges ikke i alle lande.)

*2 Varierer afhængigt af indstillingen af ISO-følsomheden. (→100)

Fotografering vha. indstilling af lukker­hastigheden (Lukker­prioritet AE-funktion)

Når du indstiller lukker­hastigheden, optimerer kameraet automatisk blænde­værdien til motivets lysstyrke.

1 Indstil funktionshjulet til [S]

2 Drej på den bageste drejeknap for at indstille lukker­hastigheden

- Det vil skifte mellem betjening af lukker­hastighedsindstilling og betjening af eksponeringskompensation, hver gang der trykkes på den bageste drejeknap.

- Ⓐ Lukker­hastighed
- Ⓑ Eksponeringsmåler

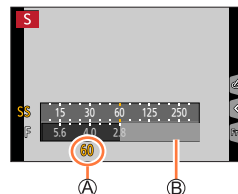

Lukker­hastigheder, som kan indstilles (sekunder)	Blænde­værdiindstilling
4* - 1/2000 (Når der anvendes den mekaniske lukker)	F2.8 - F8.0
1* - 1/16000 (Når der anvendes den elektroniske lukker)	

* Varierer afhængigt af indstillingen af ISO-følsomheden. (→100)

- Hvis du skifter optagetilstand til lukker­prioritet AE-funktion, når ISO-følsomheden er indstillet til [ISO], bliver ISO-følsomheden ændret til [AUTO].

Fotografering vha. indstilling af blændeværdien og lukkerhastigheden

Fotografering vha. indstilling af blændeværdien og lukkerhastigheden (Manuel eksponeringsfunktion)

Bestem eksponeringen ved at indstille blændeværdien og lukkerhastigheden manuelt.

1 Indstil funktionshjulet til [M]

2 Drej på den bageste drejeknap for at indstille blændeværdien og lukkerhastigheden

- Du kan skifte mellem betjening af lukkerhastighedsindstillingen og betjening af blændeværdiindstillingen, hver gang der trykkes på den bageste drejeknap.

- Ⓐ Blændeværdi
- Ⓑ Lukkerhastighed
- Ⓒ Manuel eksponeringshjælp
- Ⓓ Eksponeringsmåler

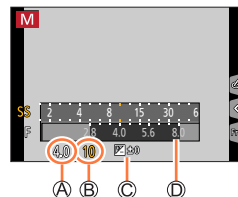

Blændeværdier, som kan indstilles*1	Lukkerhastigheder, som kan indstilles (sekunder)
F2.8 - F8.0	4*2 - 1/2000 (Ved anvendelse af den mekaniske lukker) 1*2 - 1/16000 (Ved anvendelse af den elektroniske lukker)

*1 Du er muligvis ikke i stand til at vælge visse værdier afhængigt af zoompositionen. Visse blændeværdier kan endvidere ikke vælges, når der anvendes konverterobjektiv (ekstraudstyr).
(Visse tilbehør sælges ikke i alle lande.)

*2 Varierer afhængigt af indstillingen af ISO-følsomheden. (→100)

- Hvis du skifter optagetilstand til manuel eksponeringsfunktion, når ISO-følsomheden er indstillet til [ISO], bliver ISO-følsomheden ændret til [AUTO].

Fotografering vha. indstilling af blænde­værdien og lukker­hastigheden





Optimering af ISO-følsomheden for blænde­værdien og lukker­hastigheden

Når ISO-følsomheden er indstillet til [AUTO], indstiller kameraet ISO-følsomheden automatisk, så eksponeringen vil passe til blænde­værdien og lukker­hastigheden.

- Afhængigt af optageforholdene kan en passende eksponering muligvis ikke indstilles, eller ISO-følsomheden kan blive højere.



Manuel eksponeringshjælp (omtrentlig)

	Viser billeder med standard­lys­styrke (passende eksponering).
	Viser lysere billeder. For den passende eksponering skal du enten anvende en hurtigere lukker­hastighed eller øge blænde­værdien.
	Viser mørkere billeder. For den passende eksponering skal du enten anvende en langsommere lukker­hastighed eller mindske blænde­værdien.

Kontrol af effekterne af blændeværdien og lukkerhastigheden (Skærmvisning)

Optagetilstand: **IA** **IA** **P** **A** **S** **M** **⊞** **SCN** **↻**

Du kan anvende skærmvisning til at kontrollere effekterne af den valgte blændeværdi og lukkerhastighed.

- **Kontrol af effekten af den valgte blændeværdi:** Dette gør det muligt for dig at kontrollere skarphedsdybden (fokusområdet), ved fysisk at indsnævre objektivets blændeblade til den blændeværdi som anvendes til den faktiske optagelse.
- **Kontrol af effekten af den valgte lukkerhastighed:** Dette gør det muligt for dig at kontrollere bevægelse i en scene, ved at vise skærmen med den lukkerhastighed som anvendes til den faktiske optagelse.

1 Tildel [Preview] til funktionsknappen (→49)

- Det følgende trin er et eksempel på tildeling af [Preview] til knappen [Fn3].

2 Tryk på knappen [Fn3] for at skifte bekræftelsesskærm

- Hver gang du trykker på knappen [Fn3], skiftes skærmen.

Normal optageskærm



Skærm til forhåndsvisning af blændeeffekt
Blændeværdiens effekt: ○
Lukkerhastighedens effekt: –



Skærm til forhåndsvisning af lukkerhastighedens effekt
Blændeværdiens effekt: ○
Lukkerhastighedens effekt: ○



Fotografering vha. indstilling af blænde­værdien og lukker­hastigheden



Skarphedsdybdens egenskaber

Optageforhold	Blænde­værdi	Lille	Stor
	Brændvidde	Telefoto	Vidvinkel
	Afstand til et motiv	Tæt	Fjern
Skarphedsdybde (Fokusområde)		Lille (smalt) Eksempel: For at tage et billede med overlagt sløret baggrund	Dyb (stort) Eksempel: For at tage et billede ved at justere fokus, mens baggrunden inkluderes

- Du kan tage et billede, selv når skærmvisning er aktiveret.
- Det område, hvori du kan kontrollere effekten af den valgte lukker­hastighed, er mellem 8 sekunder og 1/16000 sekund.
- Denne tilstand kan ikke bruges med 4K-fotos [📷] ([4K Pre-Burst]).

Indstil nemt blændeværdi/lukkerhastighed for passende eksponering (Tryk for AE)

Optagetilstand: 

Når eksponeringsindstillingen er for lys eller for mørk, kan du bruge Tryk for AE for at få en egnet eksponeringsindstilling.



Sådan afgør, om eksponeringen ikke er egnet

- Hvis blændeværdierne og lukkerhastigheden blinker rødt, mens lukkerknappen er trykket halvt ind.
- Hvis den manuelle eksponeringshjælp (→63) angiver andet end  i manuel eksponeringsfunktion.

Ⓐ Blinker rødt

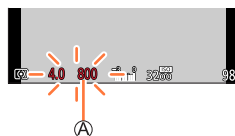

1 Tildel [Tryk for AE] til funktionsknappen (→49)

2 (Når eksponering ikke er egnet) Tryk på funktionsknappen

- Ⓑ Eksponeringsmåler
- Ⓒ Ændr til egnet eksponering

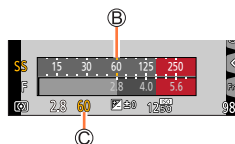

- Eksponeringsmåleren vises ikke i Kreativ filmfunktion.
- I følgende tilfælde kan egnet eksponering ikke indstilles.
 - Når motivet er ekstremt mørkt, og det ikke er muligt at opnå egnet eksponering vha. ændret blændeværdi og lukkerhastighed
 - Når du optager med blitzen
 - Skærmsvisning (→64)

Fotografering i overensstemmelse med scenen

(Funktionen Scene guide)

Optagetilstand: **SCN**

Hvis du vælger, at en scene skal passe til motivet og optageforholdene under henvisning til billedeksemplerne, vil kameraet indstille den optimale eksponering, farve og fokus, så du kan optage på en måde, som passer til scenen.

1 Indstil funktionshjulet til [SCN]

2 Tryk på ◀▶ for at vælge scene

- Scenen kan også vælges ved at trække i et billedeksempel eller i skydebaren.

3 Tryk på [MENU/SET]

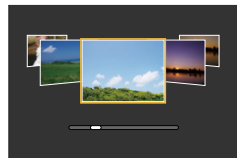

Det er også muligt at få valgskærmen vist ved at trykke på ikonet for optagetilstand på optageskærmen.



- Afhængigt af scenen kan det muligvis se ud som om, der mangler enkeltbilleder på optageskærmen.
- For at ændre funktionen scene guide skal du vælge [SCN]-fanen på menuskærmen, vælge [Scene omskifter], og derefter trykke på [MENU/SET]. Du kan vende tilbage til trin 2.
- Følgende poster kan ikke indstilles under funktionen scene guide, fordi kameraet justerer dem automatisk til den optimale indstilling.
 - [Følsomhed], Andre poster end billedkvalitetsjusteringen i [Fotostil], [Filterindstillinger], [Målefunktion], [Fremhæv skygge], [HDR] og [Multi ekspon.]
- Selvom hvidbalance er fastsat til [AWB] for visse scenetyper, kan du finindstille hvidbalancen eller anvende hvidbalance-holder ved at trykke på markørknappen ▶ på optageskærmen. (→104, 105)

Typen af funktionen scene guide



Visning af beskrivelsen af hver enkelt scene og optagetips

Tryk på [DISP.]-knappen mens skærmen til scenevalg vises

- Når den er indstillet til visning med vejledning, bliver der vist detaljerede forklaringer og tips hver enkelt scene.



1: [Klart portræt]

2: [Silkeglat hud]

- Hvis en del af baggrunden osv. har en farve, der minder om hudfarve, udglattes denne del også.
- Denne tilstand er muligvis ikke effektiv, når lysstyrken er utilstrækkelig.

3: [Softere med baglys]

4: [Klarere med baglys]

5: [Afslappende nuance]

6: [Sødt barneansigt]

- Når du berører ansigtet, bliver et stillbillede optaget med fokus og eksponering indstillet efter det berørte sted.

7: [Karakteristisk landskab]

Fotografering i overensstemmelse med scenen (Funktionen Scene guide)

8: [Klar blå himmel]**9: [Romantisk solnedgang]****10: [Levende solnedgang]****11: [Glitrende vand]**

- Hvis stjernefilteret bruges i denne tilstand kan genstande udover vandoverfladen få en glitrende effekt.

12: [Klart aftenlandskab]**13: [Kølig aftenhimmel]****14: [Varmt aftenlandskab]****15: [Kunstnerisk aftenlandskab]**

- Du kan ændre lukkerhastigheden ved at dreje på den bageste drejeknap.

16: [Glitrende illuminationer]**17: [Håndholdt natopt.]**

- Efter at der er trykket på lukkerknappen, må man ikke bevæge kameraet under burst-anvendelsen.
- Synsvinklen bliver en smule mindre.

18: [Klart aftenportræt]

- Stativ, selvudløser anbefales.
- Når [Klart aftenportræt] er valgt, skal motivet forholde sig roligt i ca. 1 sekund, efter billedet er taget.

19: [Soft blomsterbillede]

- Vi anbefaler, at du undgår at anvende blitz til næroptagelser.

Fotografering i overensstemmelse med scenen (Funktionen Scene guide)

20: [Appetitvækkende mad]

- Defokuseringsgraden af baggrunden kan ændres ved justering af blænden vha. den bageste drejeknap.
- Vi anbefaler, at du anvender blitzen til næroptagelser.

21: [Lækker dessert]

- Vi anbefaler, at du anvender blitzen til næroptagelser.

22: [Frys dyrebevægelse]

- Standardindstillingen for [AF-hj. lampe] er [OFF].

23: [Klart sportsbillede]**24: [Monokrom]**

Fotografering med andre billedeffekter

(Kreativ kontrolfunktion)

Optagetilstand: 

Denne tilstand optager med yderligere billedeffekter. Du kan indstille de effekter, du vil bruge til et billede, ved at vælge et billedeeksempel og kontrollere dem samtidigt på skærmen.

1 Indstil funktionshjulet til []

2 Tryk på ▲ ▼ for at vælge billedeffekten (filtrene)

 Eksempelvisning

- Du kan også vælge billedeffekter (filtre) ved at trykke på billedeeksemplerne.

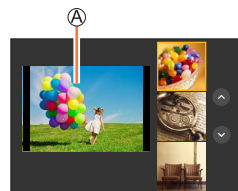

3 Tryk på [MENU/SET]



Det er også muligt at få valgskærmen vist ved at trykke på ikonet for optagetilstand på optageskærmen.



- Afhængigt af billedeffekten kan det muligvis se ud som om, der mangler enkeltbilleder på optageskærmen.
- [Hvidbalance] fastsættes til [AWB], og ISO-følsomhed til [AUTO].
- Følgende menuposter kan indstilles i menuen [].
 - [Filtereffekt]: Giver dig mulighed for at indstille billedeffekten (filter).
 - [Samtidig opt. uden filter]: Gør dig i stand til at indstille kameraet til at tage et billede med og uden en billedeffekt på samme tid. (→174)

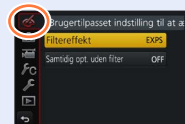

Typer af billedeffekter



Visning af beskrivelsen af hver enkelt billedeeffekt (Filter)

Tryk på [DISP.]-knappen, mens skærmen til billedeeffektvalg vises

- Når den er indstillet til visning med vejledning, bliver der vist forklaringer for hvert billede.

Normal visning

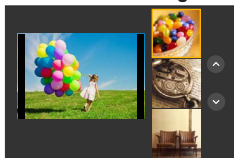

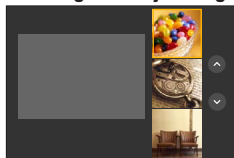

Visning med vejledning

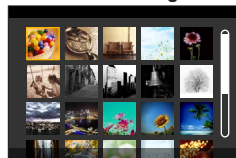

Listevisning



■ Indstilling af typen af defokusering ([Miniature effekt])

- Efter berøring af , berør 
- Tryk på ▲ ▼ eller ◀ ▶ for at flytte det fokuserede område (rammen)
 - Du kan også flytte den del, der er i fokus, ved at trykke på skærmen på optageskærmen.
 - Ved at trykke på  bliver du i stand til at indstille optageretningen (defokuseringsretningen).
- Drej på den bageste drejeknap for at vælge størrelsen på det fokuserede område (rammen)
 - På berøringsskærmen skal du sprede 2 fingre (ud fra en sammenknebet position) for at zoome ind, og knibe 2 fingre sammen (samle sammen) for at zoome ud. ([→42](#))
 - Når du trykker på knappen [DISP.], genoprettes initialindstillingen.
- Tryk på [MENU/SET]

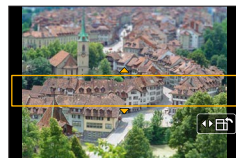

Fotografering med andre billedeffekter (Kreativ kontrolfunktion)

- Der optages ingen lyd til filmsekvenser.
- **Med kameramodeller DC-FZ80DP/DC-FZ80DPP:**
Når en filmsekvens optages, vil den færdige optagelse være ca. 1/10 af den faktiske optagetid. (Hvis du optager en filmsekvens i 10 minutter, vil den resulterende filmsekvens optagetid være ca. 1 minut.) Den optagelige tid, som vises på kameraet, er ca. 10 gange så lang, som den faktiske optagetid.
- **Med kameramodeller DC-FZ82DE/DC-FZ80DGA/DC-FZ80DGN:**
Når en filmsekvens optages, vil den færdige optagelse være ca. 1/8 af den faktiske optagetid. (Hvis du optager en filmsekvens i 8 minutter, vil den resulterende filmsekvens optagetid være ca. 1 minut.) Den optagelige tid, som vises på kameraet, er ca. 8 gange så lang, som den faktiske optagetid.
Afhængigt af filmsekvensens optagebilledfrekvens, kan filmsekvensens optagetid og den tilgængelige optagetid muligvis afvige fra værdierne ovenfor.
- Hvis du stopper optagelse af filmsekvenser for tidligt, kan kameraet fortsætte med at optage indtil et vist tidspunkt.

■ Valg af farven som skal bibeholdes ([Enkelt punktfarve])

- ① Efter berøring af [☺], berør [☑]
- ② Vælg den farve, som skal bibeholdes med ▲▼◀▶, og tryk på [MENU/SET]
 - Du kan også vælge den med berøringsbetjeninger.
 - Når du trykker på knappen [DISP.], genoprettes initialindstillingen.



- Den valgte farve kan muligvis ikke bibeholdes for visse motiver.

■ Indstilling af positionen og størrelsen af lyskilden ([Solskin])

- ① Efter berøring af [☺], berør [☑]
- ② Tryk på ▲▼◀▶ for at flytte midten af lyskilden til en anden position
 - Lyskildens position kan også flyttes ved at trykke på skærmen.
- ③ Drej på den bageste drejeknap for at justere lyskildens størrelse
 - På berøringskærmen skal du sprede 2 fingre (ud fra en sammenknebet position) for at zoome ind, og knibe 2 fingre sammen (samle sammen) for at zoome ud.
 - Når du trykker på knappen [DISP.], genoprettes initialindstillingen.
- ④ Tryk på [MENU/SET]



Tips til placering af midten af lyskilden

Du kan flytte midten af lyskilden til et punkt uden for billedet for at opnå et mere naturligt resultat.

Fotografering med andre billedeffekter (Kreativ kontrolfunktion)

Justering af billedeffekter i henhold til dine præferencer

Du kan nemt justere indstillingsforholdene (som f.eks. grad og farve for en effekt) for billedeffekterne i overensstemmelse med dine præferencer.

1 Tryk på ► for at få vist indstillingskærmen



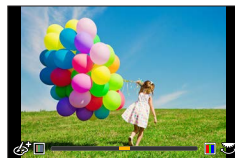

2 Drej på den bageste drejeknap for at justere indstillingsforholdene for billedeffekterne

- Tryk på [MENU/SET] for at vende tilbage til optageskærmen.



Billedeffekt	Punkter, som kan indstilles
[Udtryksfuld]	Livlighed Afdæmpede farver ◀ ↔ ▶ Skrigende farver
[Retro]	Farver Gullige farver ◀ ↔ ▶ Rødlige farver
[Gamle dage]	Kontrast Lav kontrast ◀ ↔ ▶ Høj kontrast
[High key]	Farver Lyserøde farver ◀ ↔ ▶ Lyse blålige farver
[Mørkt]	Farver Rødlige farver ◀ ↔ ▶ Blålige farver
[Sepia]	Kontrast Lav kontrast ◀ ↔ ▶ Høj kontrast
[Monokrom]	Farver Gullige farver ◀ ↔ ▶ Blålige farver
[Dynamisk monokrom]	Kontrast Lav kontrast ◀ ↔ ▶ Høj kontrast
[Rå monokrom]	Grynet billedeffekt Svagt grynet billedeffekt ◀ ↔ ▶ Kraftigt grynet billedeffekt
[Silkeagtig monokrom]	Defokuseringsgrad Lille defokusering ◀ ↔ ▶ Kraftig defokusering
[Imponerende kunst]	Livlighed Sort & hvid ◀ ↔ ▶ Skrigende farver
[Højt dynamikområde]	Livlighed Sort & hvid ◀ ↔ ▶ Skrigende farver

Fotografering med andre billedeffekter (Kreativ kontrolfunktion)

Billedeffekt	Poster, som kan indstilles
[Krydsproces]	<p>Farver Grønlig farve / Blålig farve / Gullig farve / Rødlig farve</p> <ul style="list-style-type: none"> Vælg den ønskede farvetone ved at dreje på den bageste drejeknap, og tryk på [MENU/SET]. 
[Legetøjseffekt]	<p>Farver Orangeagtige farver ↔ Blålig farve</p>
[Legetøjs-popeffekt]	<p>Område hvori perifer lysstyrke er reduceret Lille ↔ Stor</p>
[Bleach Bypass]	<p>Kontrast Lav kontrast ↔ Høj kontrast</p>
[Miniature effekt]	<p>Livlighed Afdæmpede farver ↔ Skrigende farver</p> <ul style="list-style-type: none"> For detaljer om [Miniature effekt] (→72)
[Blød fokus]	<p>Defokuseringsgrad Lille defokusering ↔ Kraftig defokusering</p>
[Fantasi]	<p>Livlighed Afdæmpede farver ↔ Skrigende farver</p>
[Stjernefilter]	<p> Længden på lysstrålerne Lysstråler er korte ↔ Lysstråler er lange  Antal lysstråler Mindre ↔ Større  Lysstrålevinkel Drej mod venstre ↔ Drej mod højre</p>
[Enkelt punktfarve]	<p>Mængden af farve som bibeholdes Efterlader en lille farvemængde ↔ Efterlader en stor farvemængde</p> <ul style="list-style-type: none"> For detaljer om [Enkelt punktfarve] (→73)
[Solskin]	<p>Farver Gullig farve / Rødlig farve / Blålig farve / Hvidlig farve</p> <ul style="list-style-type: none"> Drej på den bageste drejeknap for at vælge farvelægning, og tryk på [MENU/SET].  <ul style="list-style-type: none"> For detaljer om [Solskin] (→73)

Fotografering med andre billedeffekter (Kreativ kontrolfunktion)

Indstilling af lysstyrken (eksponeringen)/sløringen af baggrunden (Kontrolfunktion for defokusering)**1 Tryk på den bageste drejeknap for at få vist indstillingsskærmen**

- For hvert tryk på den bageste drejeknap skiftes der mellem betjening af lysstyrke (eksponerings)-indstilling, betjening af kontrol af defokusering og afslutning af betjening.

2 Drej på den bageste drejeknap for at indstille

- Tryk på [MENU/SET] for at vende tilbage til optageskærmen.

Ved indstilling af lysstyrken (eksponeringen)

- Tryk på ▲ ▼ for at indstille eksponeringsholderen. (→126)

**Ved indstilling af defokuseringen af baggrunden**

- Tryk på [Q.MENU/↶]-knappen vil annullere indstillingen.

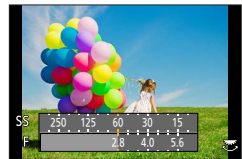
**■ Med betjeninger på berøringsskærmen**

① Berør [☞]

② Tryk på det punkt, du vil indstille

[☞]: Justering af billedeffekten

[☞]: Defokuseringsgrad

[☞]: Lysstyrke (eksponering)

③ Træk i skydebjælken eller eksponeringsmåleren for at indstille

- Tryk på [MENU/SET] for at vende tilbage til optageskærmen.

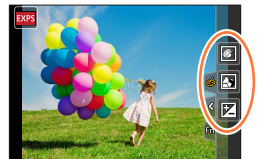

- Betjening af kontrol for defokusering er ikke til rådighed i [Miniature effekt] (Kreativ kontrolfunktion).

Optagelse af filmsekvenser vha. indstilling af blænden/ lukkerhastigheden/ISO-følsomheden (Kreativ filmfunktion)

Optagetilstand: 

1 Indstil funktionshjulet til 

2 Indstil menuen (→45)

MENU →  **[Film]** → **[Eksposering]**

Indstillinger: **[P]** / **[A]** / **[S]** / **[M]**

- Betjeningen for ændring af blændeværdien, lukkerhastigheden eller ISO-følsomheden er den samme som betjeningen for indstilling af funktionshjulet til **[P]**, **[A]**, **[S]** eller **[M]**.



Det er også muligt at få vist vælgerskærmen ved at berøre ikonet for optagetilstand på optageskærmen.



3 Tryk på filmsekvensknappen (eller lukkerknappen) for at begynde optagelsen

4 Tryk på filmsekvensknappen (eller lukkerknappen) for at afslutte optagelsen

- Når **[Eksposering]** indstilles til **[M]**, skifter **[AUTO]** for ISO-følsomheden til **[80]**.

Optagelse af filmsekvenser vha. indstilling af blænden/lukkerhastigheden/ISO-følsomheden (Kreativ filmfunktion)

Optagelse af billeder i langsom gengivelse ([High Speed video])

Du kan optage billeder i langsom gengivelse ved at optage i superhøj hastighed. Når disse optagelser afspilles, vises gengivelsen langsomt.

- For at optage billeder skal du bruge et kort af UHS-hastighedsklasse 3. (→27)

1 Indstil funktionshjulet til [M]

2 Indstil menuen (→45)

MENU → [Film] → [High Speed video]

Med kameramodeller DC-FZ80DP/DC-FZ80DPP:

[240fps/VGA]	Optagelse udføres med 240 billeder/sekund med [VGA] i [MP4]. • Synsvinklen bliver mindre.
[120fps/HD]	Optagelse udføres med 120 billeder/sekund med [HD] i [MP4].

Med kameramodeller DC-FZ82DE/DC-FZ80DGA/DC-FZ80DGN:

[200fps/VGA]	Optagelse udføres med 200 billeder/sekund med [VGA] i [MP4]. • Synsvinklen bliver mindre.
[100fps/HD]	Optagelse udføres med 100 billeder/sekund med [HD] i [MP4].

3 Tryk på filmsekvensknappen (eller lukkerknappen) for at begynde optagelsen

4 Tryk på filmsekvensknappen (eller lukkerknappen) for at afslutte optagelsen

- Der optages ingen lyd.
- Filer bliver delt op i mindre filmsekvensfiler af hensyn til optagelse og afspilning, når filstørrelsen overstiger 4 GB. (Du kan fortsætte med at optage filmsekvenser uden afbrydelse.) Optagelse stopper, når den kontinuerlige optagetid overstiger 29 minutter og 59 sekunder. (Med hensyn til afspilningstid kan du optage op til ca. 120 minutter.)
- Indstillingerne for fokus, zoom, eksponering og hvidbalance er fastsat til de indstillinger, der vælges, når optagelsen startes.
- Flimren eller vandrette striber kan komme frem ved optagelse i lys fra lysstofrør.

Optagelse af filmsekvenser vha. indstilling af blænden/lukkerhastigheden/ISO-følsomheden (Kreativ filmfunktion)

Minimering af driftslyde under optagelse af filmsekvenser

Driftslyde fra zoom- eller knapbetjening bliver muligvis optaget, når betjeningen finder sted under optagelse af filmsekvenser. Brug af berøringsikoner muligvis lydløs betjening under optagelse af filmsekvenser.

MENU →  **[Film]** → **[Lydløs betjening]** → **[ON]**

1 Start optagelse

2 Berør

3 Berøringsikon

	Zoom
	Blændeværdi
	Lukkerhastighed
	Eksponeringskompensation
	ISO-følsomhed

4 Træk i skyderen for at indstille

- Betjeningshastigheden varierer afhængigt af den position, du trykker på.

 / 	Ændrer indstillingen langsomt
 / 	Ændrer indstillingen hurtigt

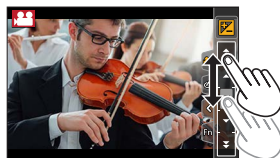

5 Afslut optagelse

- Kan ikke bruges under [High Speed video]-optagelse.

Registrering af personlige indstillinger og optagelse

(Brugerfunktion)

Optagetilstand: **C1** **C2**

Registrering af personlige indstillinger ([Bruger-hukommelse])

Op til 4 sæt af de aktuelle kameraindstillinger kan registreres vha. [Bruger-hukommelse].

([C1], [C2-1], [C2-2], [C2-3])

- AE-programfunktionens initialindstilling er registreret som brugerindstilling fra starten.

Forberedelser

Vælg på forhånd den optagetilstand som du ønsker at registrere, og indstil de ønskede menuindstillinger på kameraet.

MENU → **fC** [Bruger] → [Bruger-hukommelse]
→ **Brugerindstilling, hvor du ønsker at registrere indstillinger**

- De følgende menuposter registreres ikke som brugerindstillinger.

Menuen [Optag]	Menuen [Indstilling]
<ul style="list-style-type: none"> • Data registreret med [Ansigtsgenk.] • Indstillingen [Profilopsætning] 	<ul style="list-style-type: none"> • Alle menuer
Menuen [Bruger]	Menuen [Afspil]
<ul style="list-style-type: none"> • [Touch-scroll] • [Menu guide] 	<ul style="list-style-type: none"> • [Roter bill.] • [Billedsortering]

Optagelse vha. registrerede brugerindstillinger

1 Indstil funktionshjulet til [C1] / [C2]

- I [C2] kaldes den sidst anvendte brugertilpassede indstilling fra [C2-1] til [C2-3] frem.

■ Ændring af den brugertilpassede indstilling for [C2]

- ① Indstil funktionshjulet til [C2]
- ② Tryk på [MENU/SET] for at få menuen frem
- ③ Tryk på ◀▶ for at vælge den brugerindstilling, du vil bruge, og tryk på [MENU/SET]
 - Indstillingerne skifter til de indstillinger, du valgte for brugerindstillingen.



Når du optager i [C2], er det også muligt at få vist skærmen for valg ved at berøre ikonet for optagetilstand på skærmen for optagelse.



■ Sådan ændrer du det registrerede indhold

Selv hvis menuindstillingerne ændres midlertidigt, når funktionshjulet er blevet indstillet til [C1] / [C2], vil de aktuelt registrerede indstillinger forblive uændrede. For at ændre de aktuelt registrerede indstillinger, skal du overskrive de registrerede data med brug af [Bruger-hukommelse] på [Bruger]-menuen.

Fotografering med autofokus

Ved at indstille den optimale fokustilstand eller autofokustilstand ift. motiv eller optageforhold kan du lade kameraet fokusere automatisk i forskellige omgivelser.

1 Tryk på [AF/AF^o/MF]-knappen

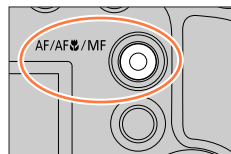

2 Tryk på ◀▶ for at vælge [AF], og tryk på [MENU/SET]

3 Tryk på []-knappen (◀) for at skifte [AF-funktion] (→84)

- Indstil fokushandlingen, når lukkerknappen trykkes halvt ned (→83)

4 Tryk lukkerknappen halvt ned

- Ⓐ Fokus-display
(Når fokus er indstillet: oplyst
Når fokus ikke er indstillet: blinker)
- Ⓑ AF-område
(Når fokus er indstillet: grøn)

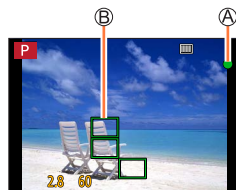

- Der lyder to bip, og autofokus aktiveres.
Der lyder fire bip, når fokus ikke er indstillet.
- Når du tager et billede på et mørkt sted, bliver [●] vist til fokusvisningen, og fokusering kan tage længere tid end normalt



Motiver/omgivelser, som kan gøre det svært at fokusere:

- Motiver i hurtig bevægelse eller meget lyse motiver, eller motiver, som ikke har nogen farvekontrast.
- Optagelse gennem glas eller i nærheden af objekter, som udsender lys.
- I mørke eller med kraftig rysten.
- Hvis du er for tæt på motivet eller hvis du tager billeder af fjerne og nære motiver i det samme billede.

Indstil den fokusbetjening som skal udføres, når lukkerknappen trykkes halvt ned (AFS, AFF, AFC)

Optagetilstand: **P** **A** **S** **M** **SCN**

MENU → **[Optag]** / **[Film]** → **[AFS/AFF/AFC]**

Indstillinger	Flytningen af motivet og scenen (anbefalet)	Beskrivelse
[AFS]	Motivet bevæger sig ikke (sceneri, jubilæumsbillede osv.)	“AFS” er en forkortelse for “Auto Focus Single” (enkelt autofokus). Fokus indstilles automatisk, når lukkerknappen trykkes halvt ned. Fokus fastsættes, mens den er trykket halvt ned.
[AFF]	Bevægelse kan ikke forudsiges (børn, kæledyr osv.)	“AFF” er en forkortelse for “Auto Focus Flexible” (fleksibel autofokus). I denne tilstand udføres fokus automatisk, når lukkerknappen trykkes halvt ned. Hvis motivet bevæger sig, mens lukkerknappen er trykket halvt ned, korrigeres fokus automatisk for at modsvare bevægelsen.
[AFC]	Motivet bevæger sig (sport, toge osv.)	“AFC” er en forkortelse for “Auto Focus Continuous” (kontinuerlig autofokus). I denne tilstand udføres der konstant fokus, mens lukkerknappen er trykket halvt ned, for at modsvare bevægelsen af motivet. Når motivet bevæger sig, udføres fokuseringen ved at forudsige motivets position på optagetidspunktet. (Bevægelsesforudsigelse)



Når du optager vha. [AFF], [AFC]

- Det kan tage længere tid at fokusere, hvis zoom pludselig ændres fra maks. vidvinkel til maks. telefoto, eller hvis du pludselig kommer nærmere motivet fra en større afstand.
 - Tryk halvt ned på lukkerknappen igen, når det er svært at fokusere på motivet.
 - Der kan muligvis ses rystelser på skærmen, mens lukkerknappen trykkes halvt ned.
-
- Hvis et motiv er utilstrækkeligt belyst ved brug af [AFF] eller [AFC], udfører kameraet samme fokuseringshandling som [AFS]. I dette tilfælde bliver indikatoren på skærmen gul [AFS].
 - [AFC] i [AFS/AFF/AFC] fungerer som [AFS] i følgende tilfælde:
 - Ved optagelse med 4K-fotofunktionens ([4K Burst(S/S)]).
 - [AFF] er ikke disponibel ved optagelse af 4K-fotos. Kontinuerlig AF fungerer under optagelse.
 - Denne indstilling kan ikke anvendes, når der optages vha. [Post Fokus].

Skift af [AF-funktion]



Optagetilstand: **iA iA⁺ P A S M  SCN **

Dette gør det muligt at vælge den fokusmetode, som er egnet til positionerne og antallet af motiver.

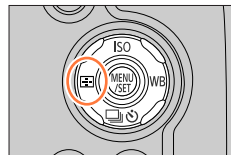

1 Tryk på []-knappen (◀)



2 Tryk på ◀▶ for at vælge autofokustilstand og tryk på [MENU/SET]

Indstillinger: [] (Ansigtsovervågning) / [] (Spring) / [] (49-punkts fokusering) / [] osv. (Brugertilpasset multi) / [] (1-punkts fokusering) / [] (Præcisionsfokusering) (→85 - 89)



- [AF-funktion] er fastsat til [] (Ansigtsovervågning) i følgende tilfælde:
 - Når [4K Live beskæring] er indstillet
- Autofokus er fastsat til [] (1-punkts fokusering) i de følgende tilfælde:
 - Ved brug af Digital Zoom
 - [Miniature effekt] (Kreativ kontrolfunktion)
- Autofokustilstand kan ikke indstilles i de følgende tilfælde:
 - Når der optages vha. [Post Fokus]
 - Når [Træk fokus] i [Snap Movie] er indstillet til [ON]

Optagelse af billeder af personer forfra (Ansigts-/øjendetektering)

Kameraet detekterer automatisk ansigterne og øjnene på motiver. Kameraet sætter fokus på det øje, som er nærmest kameraet, og eksponering vha. ansigtet (når [Målefunktion] er indstillet til  (Multi måling)).

- Kameraet kan detektere op til 15 ansigter. Kameraet kan kun detektere øjnene på ansigter, der skal fokuseres på.

Når kameraet genkender et ansigt, vises AF-området og det øje, der fokuseres efter.

 Øje anvendt til fokusering

Gul: Når lukkerknappen trykkes halvt ind, og motivet er i fokus, bliver rammen grøn.

Hvid: Viser ved genkendelse af mere end ét ansigt. Andre ansigter, som er lige langt væk som ansigter inden for det gule AF-område, fokuseres også.

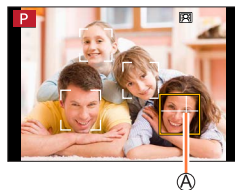

■ Sådan ændrer du hvilket øje, der sættes fokus på

Tryk på det øje, som skal sættes i fokus

Hvis du trykker på et område udenfor den gule ramme, bliver AF-områdets indstillingskærm vist. ([→90](#))

- Hvis du trykker på  eller trykker på [MENU/SET], annulleres øjefokusindstillingen.



- Kan ikke indstilles til  (Ansigts-/øjendetektering) i det følgende tilfælde:

- [Klart aftenlandskab], [Kølig aftenhimmel], [Varmt aftenlandskab], [Kunstnerisk aftenlandskab], [Glitrende illuminationer], [Håndholdt natopt.], [Appetitvækkende mad], [Lækker dessert] (Funktionen Scene guide)
- Øjendetekteringen kan ikke ændres, når [4K Live beskæring] er indstillet.
- Hvis forholdene forhindrer genkendelse af ansigtet, som f.eks. når motivet bevæger sig for hurtigt, skiftes AF-tilstandsindstillingen til  (49-punkts fokusering).

Automatisk fastlåsning af fokus på et motiv i bevægelse \mathbb{E} (sporing)

Med anvendelse af markørknappen

Sæt AF-sporingsområdet på linje med motivet og tryk lukkerknappen halvvejs ned

A AF-sporingsområde

Når motivet er genkendt, bliver AF-sporingsområdet grønt. Når du slipper lukkerknappen, bliver AF-sporingsområdet gult og motivet holdes automatisk i fokus.

- For at ophæve AF fastlås → Tryk på [MENU/SET].
- Fokusområde: samme som makro-optagelse [\mathbb{A}]

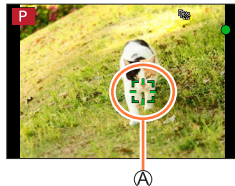

Med betjeninger på berøringsskærmen

Berør motivet

Udfør disse betjeninger med ophævet tryk på lukkerfunktion. AF-sporingsområdet bliver gult, mens motivet er låst.

- For at ophæve AF fastlås → Tryk på [\mathbb{A}].

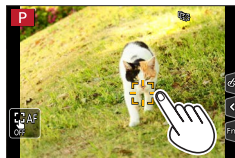

- Hvis AF-lås slår fejl, vil en rød ramme blinke et stykke tid, og så slukkes.
- Når du indstiller [Målefunktion] til [\mathbb{E}] (Multi måling), justerer kameraet eksponering vha. et låst motiv. (→176)
- Under visse optageforhold, som f.eks. hvis motivet er lille eller mørkt, er det ikke sikkert, at AF-sporing vil fungere korrekt. Hvis AF-sporing ikke fungerer, vil fokus være på [\mathbb{A}] (1-punkts fokusering).
- Denne funktion er ikke disponibel i det følgende tilfælde:
 - Ved brug af [Interval-optagelse]
- I følgende tilfælde handler [\mathbb{E}] som [\mathbb{A}] (1-punkts fokusering).
 - [Glitrende vand], [Glitrende illuminationer], [Soft blomsterbillede], [Monokrom] (Funktionen Scene guide)
 - [Sepia], [Monokrom], [Dynamisk monokrom], [Rå monokrom], [Silkeagtig monokrom], [Blød fokus], [Stjernefilter], [Solskin] (Kreativ filmfunktion)
 - [Monokrom] ([Fotostil])

Motiver, som ikke er centreret i billed (49-punkts fokusering)

Fokuserer på motivet i det bredt udstrakte område (op til 49-punkts fokusering) på optageskærmen.

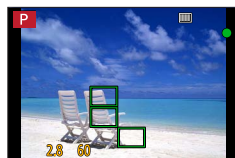

Indstilling af udformningen af et AF-område osv. (Brugertilpasset multi)





Du kan indstille den foretrukne udformning af et AF-område ved at vælge 49 punkter i AF-området, baseret på motivet.

1 Tryk på -knappen (◀)

2 Vælg Bruger Multi-ikonet (osv.), og tryk på ▲

Ⓐ Aktuel AF-områdeform

3 Brug ◀▶ til at vælge indstillingspost

 ((Vandret mønster])	Form som vandret linje Ideel form til panorering osv.	
 ((Lodret mønster])	Form som lodret linje Ideel form til optagelse af bygninger osv.	
 ((Center mønster])	Form fordelt over midten Ideel form ved fokusering omkring midten.	
 (Brugerdefineret)	Du kan indstille en brugerregistreret form.	

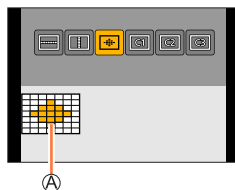

4 Tryk på ▼

- Skærmen for indstilling af AF-området vises.

5 Vælg AF-området

Ⓑ Valgt AF-område

Når du vælger [] / [] / []

Betjening	Berøringsbetjening	Beskrivelse
▲▼◀▶	Berøring	Flytter position
	Knib ud/knib ind	Ændrer størrelsen (3 trin)
[DISP.]	[Nulstil]	Genopretter initialindstillingerne

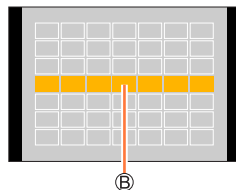

Når du vælger [C1]/[C2]/[C3]

Med anvendelse af markørknappen

Brug ▲▼◀▶ til at vælge AF-område, og tryk på [MENU/SET] for at indstille (gentag)

- Hvis du trykker på [MENU/SET] igen, annulleres indstillingen.
- For at annullere samtlige indstillinger skal du trykke på knappen [DISP.].

Med betjening på berøringsskærmen

Berør de dele, som du ønsker at indstille som AF-områder

- Hvis du trykker på ét af de valgte AF-områder, annulleres valget af området.

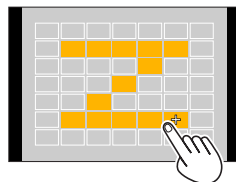

6 Tryk på [Fn2]-knappen

■ Registrering af det indstillede AF-område i [C1], [C2] og [C3] (Brugertilpasset)

- ① Tryk på ▲ på skærmen i trin 3
- ② Brug ▲▼ til at vælge ikonet for registreringsmålet, og tryk på [MENU/SET]

- De indstillinger, som er justeret i [], [] eller [] tilbagesættes til standardindstillingerne, når kameraet slukkes.

Bestemt position for fokus (1-punkts fokusering) / (Præcisionsfokusering) **(1-punkts fokusering)**

Fokuserer på AF-området i midten af billedet. (Anbefales til situationer, hvor det er svært at indstille fokus)



Når motivet ikke er i midten af kompositionen i [], kan du bringe motivet ind i AF-området, fastsætte fokus og eksponering ved at trykke halvt ind på lukkerknappen, flytte kameraet hen på den komposition, som du ønsker, med lukkerknappen trykket halvt ind, og derefter optage billedet. (Kun når [AFS/AFF/AFC] i [Optag]-menuen er indstillet til [AFS].)

 (Præcisionsfokusering)

Muliggør mere præcis fokusering på et mindre punkt end [] (1-punkts fokusering). Når du trykker lukkerknappen halvt ned, vises der en forstørret visning af fokuspositionen.

- Hvis [] (Præcisionsfokusering) er valgt under optagelse af 4K-fotos, ændres indstillingen til [] (1-punkts fokusering).
- Kan ikke indstilles til [] (Præcisionsfokusering) i det følgende tilfælde:
 - Når [AFS/AFF/AFC] i [Optag]-menuen er indstillet til [AFF] eller [AFC]

Ændring af AF-områdets position og størrelse

Optagetilstand: **iA** **iA+** **P** **A** **S** **M** **MEM** **SCN**

Når [**iA**], [**iA+**], [**P**] eller [**A**] i autofokustilstanden er valgt, kan du ændre AF-områdets position og størrelse.

- Udfør disse betjeninger med ophævet tryk på lukkerfunktion.
- Du kan også få vist skærmen for AF-områdeindstilling ved at berøre optageskærmen. (Når [Touch-AF] i [Touch-indst.] under [Bruger]-menuen er blevet indstillet til [AF])

- Når du indstiller [Målefunktion] (→176) til [**P**] (spot-fokusering), vil målet for målingen flytte sig sammen med AF-området. Når AF-området flyttes til kanten af skærmen, kan målingen muligvis påvirkes af den omgivende lysstyrke.
- Position og størrelse af AF-området kan ikke ændres i det digitale zoom-område.

■ Når du vælger [**iA**] / [**P**]

Du kan ændre positionen og størrelsen af AF-området.

- 1 Tryk på [**iA**]-knappen (◀)
- 2 Vælg [**iA**] eller [**P**], og tryk på ▼
 - Skærmen for indstilling af AF-området vises.



③ Ændring af AF-området

Betjening	Berøringsbetjening	Beskrivelse
▲▼◀▶	Berøring	Flytning af AF-områdets position
—	Knib ud / knib ind	Forstørrer/reducerer AF-området i små ryk.
	—	Forstørrer/reducerer AF-området i store ryk.
[DISP.]	[Nulstil]	Stiller AF-området tilbage til midten. • Hvis du trykker på knappen igen, nulstilles rammestørrelsen til initialindstillingen.

- 4 Tryk på [MENU/SET]
 - AF-område med samme funktion som [**iA**] vises i den berørte position, når [**P**] er valgt. Indstilling af AF-området ryddes, når [MENU/SET] trykkes ned, eller når der trykkes på [**iA**].

■ Når du vælger [AF-] (AF-)

Du kan indstille fokuspositionen ved at vælge en AF-områdegruppe. AF-området, som består af 49 punkter, er opdelt i grupper bestående af 9 punkter hver (6 punkter eller 4 punkter for de grupper, som er placeret langs kanten af skærmen).

- ① Tryk på [AF-] (AF-)-knappen (◀)
- ② Vælg [AF-] (AF-), og tryk på ▼
 - Skærmen for indstilling af AF-området vises.
- ③ Tryk på ▲▼◀▶ for at vælge en AF-områdegruppe
- ④ Tryk på [MENU/SET]
 - Kun [+] -indikeringerne (midterpunkter for den valgte gruppe) forbliver på skærmen.
 - Indstilling af AF-området ryddes, når [MENU/SET] trykkes ned, eller når der trykkes på [AF-] (AF-).

Eksempler på gruppe

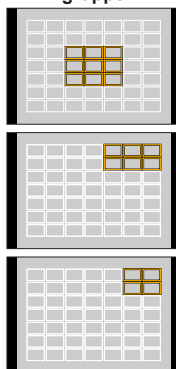

■ Når du vælger []

Du kan forstørre skærmen for at udføre mere præcise indstillinger af fokuspositionen.

- Du kan ikke indstille fokuspositionen langs kanterne af skærmen.

① Tryk på []-knappen (◀)

② Vælg [] og tryk på ▼

③ Brug ▲▼◀▶ til at indstille fokuspositionen, og tryk på [MENU/SET]

- Den forstørrede hjælpeskærm til indstilling af fokuspositionen vises.

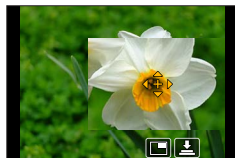

④ Flyt [+] hen på fokuspositionen

Betjening	Berøringsbetjening	Beskrivelse
▲▼◀▶	Berøring	Flytter [+].
—	Knib ind/knib ud	Forstørrer/formindsker skærbilledet i små trin.
	—	Forstørrer/formindsker skærbilledet i store trin.
—		Skifter den forstørrede visning. (vinduesformat/fuld skærm)
[DISP.]	[Nulstil]	Stiller [+] tilbage til midten.

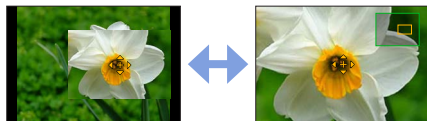

- Billedet af en del af skærmen kan forstørres eller reduceres ca. 3 til 6 gange. Billedet af hele skærmen kan forstørres eller reduceres ca. 3 til 10 gange.
- På hjælpeskærmen er det også muligt at optage et billede ved at berøre [].

⑤ Tryk på [MENU/SET]

Indstilling af AF-området med berøringspladen

Optagetilstand: **iA** **iA+** **P** **A** **S** **M** **MEM** **SCN**

Du kan flytte AF-området vist på søgeren ved at berøre skærmen.



MENU → **fC [Bruger]** → **[Touch-indst.]** → **[Touch-felt AF]**

[EXACT]	Flytter AF-området på søgeren vha. berøring af en ønsket position på berøringspladen.	
[OFFSET]	Flytter AF-området på søgeren i overensstemmelse med den afstand, du trækker berøringspladen (→42).	
[OFF]	—	—

- Tryk lukkerknappen halvt ned for at bestemme fokuspositionen. Hvis du trykker på [DISP.]-knappen inden bestemmelse af fokuspositionen, vender fokuspositionen tilbage til midten.
- For at annullere indstillingerne for AF-området, når autofokustilstanden (→84) er indstillet til [] (Ansigts-/øjendetektering), [] (sporing) eller [] (49-punkts fokusering), skal du trykke på [MENU/SET].

- Berør-lukker funktionen (→43) er deaktiveret ved brug af [Touch-felt AF].
- [Touch-felt AF] fungerer ikke i de følgende tilfælde:
 - Når [4K Live beskæring] er indstillet
 - Når [Træk fokus] i [Snap Movie] er indstillet til [ON]

Optimering af fokus og lysstyrke for en berørt position.

Optagetilstand: **iA** **iA+** **PA** **S** **M** **MEM** **SCN** 

Du kan optimere fokus og lysstyrke for den position, du har trykket på.

MENU → **ƒC [Bruger]** → **[Touch-indst.]** → **[Touch-AF]** → **[AF+AE]**

1 Tryk på det motiv, du ønsker at optimere lysstyrken for

- Skærmen for indstilling af AF-området vises. (→90)
- Positionen for lysstyrkeoptimering vises i midten af AF-området. Positionen følger AF-områdets bevægelse.
- [Målefunktion] er indstillet til **[M]**, som bruges udelukkende til [Touch-AE].
- Tryk på [Nulstil] tilbagesætter lysstyrkeoptimeringspositionen og AF-området til midten.

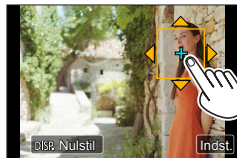

2 Tryk på [Indst.]

- AF-området med den samme funktion som **[M]** vises på den berørte position.
- Hvis du berører **[AF+AE]** (berører **[M]**) når **[M]** er indstillet, annulleres indstillingen af [AF+AE].



Når baggrunden er blevet for lys osv. kan lysstyrkekontrasten ift. baggrunden justeres vha. eksponeringskompensation.

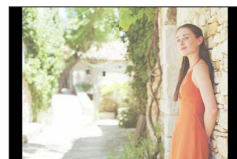

- Når du optager med tryk på lukkeren, optimeres fokus og lysstyrke for den berørte position, før optagelsen finder sted.
- I udkanten af skærmen kan målingen blive påvirket af lysstyrken omkring det berørte sted.
- [AF+AE] fungerer ikke i følgende tilfælde:
 - Ved brug af Digital Zoom
 - Når [4K Live beskæring] er indstillet

Optagelse af billedet på nært hold (Makro-optagelse)

Optagetilstand: **iA** **iA+** **P** **A** **S** **M** **SCN**

Denne tilstand gør det muligt at tage nærbilleder af et motiv, f.eks. når du tager billeder af blomster.

1 Tryk på [AF/AF^o/MF]-knappen

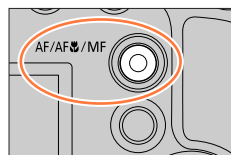

2 Tryk på ◀▶ for at vælge posten, og tryk på [MENU/SET]

[AF^o] ([AF makro])	Du kan optage billeder af et motiv så tæt som 1 cm fra objektivet ved at dreje zoomkontrollen næsten helt hen på vidvinkel.
[M^o] ([Makro zoom])	Brug denne indstilling til at komme tæt på motivet og forstør derefter yderligere, når billedet optages. Du kan optage et billede med digital zoom på op til 3x, mens afstanden til motivet bevares for den ekstreme vidvinkelposition (1 cm). <ul style="list-style-type: none"> • Bemærk at forstørrelse vil forringe billedkvaliteten. • Zoomområdet vises i blå. (digital zoomområde)

- Vi anbefaler, at du ikke bruger blitz, når du optager et motiv, som er tæt på kameraet.
- Billedet kan være ude af fokus, når motivet befinder sig udenfor fokusområdet, selvom fokusvisningen er tændt.
- Ved optagelse af et motiv i nærheden
 - Der anbefales brug af trebenet stativ og [Selvudløser] (→124).
 - Det effektive fokusområde (feltets dybde) indskrænkes betragteligt. Så hvis afstanden mellem kamera og motiv ændres efter fokusering på motivet, kan det blive svært at fokusere igen.
 - Opløsningen kan være en smule reduceret omkring billedets kanter. Dette er ikke en funktionsfejl.
- Kan ikke indstilles til [Makro zoom] i følgende tilfælde:
 - [Håndholdt natopt.] (Funktionen Scene guide)
 - Under [High Speed video] optagelse
 - [Imponerende kunst], [Legetøjs-effekt], [Legetøjs-popeffekt], [Miniature effekt] (Kreativ kontrolfunktion)
 - Når [HDR] er indstillet til [ON]
 - Når [Multi ekspon.] er indstillet
 - Når [Kvalitet] er indstillet til [RAW^o], [RAW^o], eller [RAW]
 - Når [Konvertering]* er indstillet til [Off]

* Dette vises ikke pga. af forskelle i specifikationer afhængigt af det land eller område, hvor kameraet blev købt.

Fotografering med manuel fokus

Optagetilstand: **iA iA⁺ P A S M  SCN **

Manuel fokus er bekvemt, når du ønsker at låse fokus for at tage billeder, eller når det er svært at justere fokus med autofokus.

1 Tryk på [AF/AF-ON/MF]-knappen

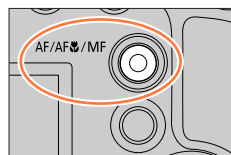

2 Tryk på ◀▶ for at vælge [MF], og tryk på [MENU/SET]

3 Tryk på []-knappen (◀)

- Skærmen for justering af fokus vil blive vist.
- Når [MF-hjælp] er indstillet til [ON], vises MF-hjælp (forstørret skærm) (→193). Du kan flytte den forstørrede del ved at trække på skærmen (→42).
- Du kan også forstørre visningen ved at knibe ud eller berøre skærmen to gange. (→42)

4 Juster fokus

- A MF-hjælp (Forstørret skærm)
- B MF-vejledning
- C Konturfremhævning
- D Skydebjælke

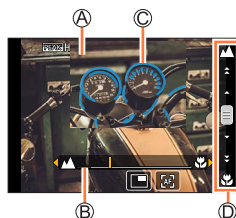

▶	Fokuserer på motiv i nærheden
◀	Fokuserer på fjerne motiver



- Ved tryk og hold på ▶ forøges fokushastigheden.
- Fokus kan også blive justeret ved at trække i skydebjælken.
- Der tilføjes farve til de dele af billedet, som er fokuseret. (Konturfremhævning) (→194)
- Om MF-guiden (→193)

■ For at ændre positionen af en forstørret visning

- ① Tryk på ▼
- ② Anvend ▲ ▼ ◀ ▶ til at flytte positionen af den forstørrede visning
 - For at sætte positionen af den forstørrede visning tilbage til midten → Tryk på [DISP.]-knappen
- ③ Tryk på [MENU/SET]

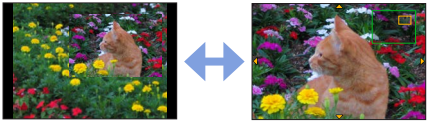
Betjening	Berøringsbetjening	Beskrivelse
—	Knib ind / knib ud	Forstørrer/formindsker skærbilledet i små trin.
	—	Forstørrer/formindsker skærbilledet i store trin.
		Skifter den forstørrede visning. (vindue/fuld skærm)*2
		

*1 Denne indstilling er ikke til rådighed i Intelligent Auto-funktion.

*2 Billedet af en del af skærmen kan forstørres eller reduceres ca. 3 til 6 gange. Billedet af hele skærmen kan forstørres eller reduceres ca. 3 til 10 gange.

5 Tryk lukkerknappen halvt ned

- Optageskærmen vil blive vist.
- Den samme betjening kan udføres vha. tryk på [MENU/SET].



Hurtig justering af fokus vha. autofokus

I manuel fokus kan fokus indstilles på motivet vha. autofokus.

1 Berør [AF-ON]

- Autofokus aktiveres i midten af rammen.
- Autofokus fungerer også ved følgende handlinger.
 - Tryk på [AF/AE LOCK]-knappen som [AF-TIL] er tildelt til (→98)
 - Ved at trykke på funktionsknappen, som [AF-TIL] er tildelt
 - Ved at trække på skærmen og slippe fingeren dér, hvor du vil fokusere
- Denne funktion kan ikke anvendes, når [4K Live beskæring] er indstillet.

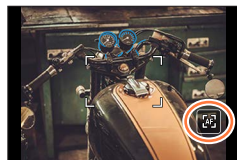

Optagelse af billeder vha. låsning af fokus og/eller eksponering (AF/AE-lås)

Optagetilstand: **iA** **iA*** **P** **A** **S** **M** **SCN**

Funktionen AF/AE-lås er praktisk, når der f.eks. er for meget kontrast med motivet, og du ikke kan opnå passende eksponering (AE-lås), eller når du ønsker at optage et stillbillede komponeret med motivet uden for AF-området (AF-lås).

- 1** Ret kameraet mod motivet
- 2** Lås fokus og/eller eksponeringen, mens du trykker og holder på [AF/AE LOCK]-knappen
 - Når du slipper [AF/AE LOCK]-knappen, annulleres fokus- og/eller eksponeringslåsen.
- 3** Mens du trykker og holder på [AF/AE LOCK]-knappen, skal du flytte kameraet for at komponere det billede, som du ønsker at optage, og trykke helt ned på lukkerknappen

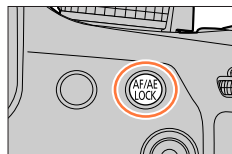

■ Indstilling af funktionen af [AF/AE LOCK]

MENU → **ƒC** [Bruger] → [AF/AE-lås]

[AE LOCK]	Låser kun eksponering. • [AEL] vises, når den korrekte eksponering er opnået.
[AF LOCK]	Låser kun fokus. • [AFL] vises, når motivet er fokuseret.
[AF/AE LOCK]	Låser fokus og eksponering. • [AFL] og [AEL] vises, når motivet er fokuseret, og den korrekte eksponering er opnået.
[AF-ON]	Autofokus er aktiveret.

- AE-lås er deaktiveret i manuel eksponeringsfunktion.
- AF-lås er deaktiveret under manuel fokusering.
- Programskift kan indstilles, selv når AE er låst.

Fotografering med eksponeringskompensation

Optagetilstand: **iA** **iA+** **PAS** **M** **Ⓜ** **SCN** **Ⓢ**

Korrigerer eksponeringen, hvis der er baggrundslys eller hvis motivet er for mørkt eller for lyst.

1 Tryk på den bageste drejeknap for at skifte til eksponeringskompensationsbetjening

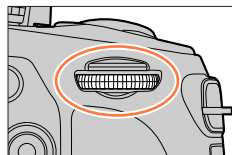

2 Drej på den bageste drejeknap for at kompensere for eksponeringen

- Ⓐ Eksponeringsholder
- Ⓑ Eksponeringskompensation

Betjening	Beskrivelse
	Kompenserer eksponeringen
	Indstiller eksponeringsholderen (→126)

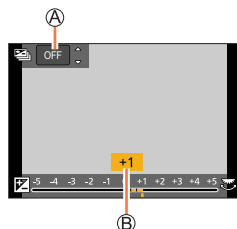

Undereksponeret



Juster
eksponeringen
mod [+]-retningen

Optimal
eksponering



Juster
eksponeringen
mod [-]-retningen

Overeksponeret



3 Tryk på den bageste drejeknap for at indstille

- Du kan også trykke lukkerknappen halvt ind for at indstille.

- Du kan indstille værdien for eksponeringskompensationen i området mellem -5 EV og $+5$ EV. Indstillinger kan udføres inden for området af -3 EV til $+3$ EV under optagelse af filmsekvenser, optagelse af 4K-fotos eller optagelse i [Post Fokus].
- Når [Auto eksponeringskomp.] under [Blitz] i [Optag]-menuen er indstillet til [ON], justeres blitzudgangen også automatisk baseret på værdien for eksponeringskompensationen. (→145)
- Afhængigt af lysstyrken kan dette ikke være muligt i nogle tilfælde.
- Den indstillede eksponeringskompensationsværdi gemmes, selvom kameraet slukkes. (Når [Nulstil eksp.-komp.] (→206) er indstillet til [OFF])

Indstilling af ISO-følsomheden

Optagetilstand: **iA** **iA+** **P** **A** **S** **M** **SCN**

Indstil ISO-følsomheden (følsomheden over for lys).

Vi anbefaler højere indstillinger, hvis du vil tage skarpe billeder på mørke steder.

1 Tryk på [ISO]-knappen (▲)

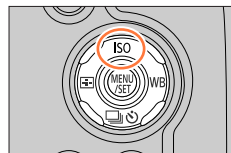

2 Vælg ISO-følsomhed ved at dreje på den bageste drejeknap

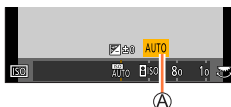

▲ ISO-følsomhed

AUTO	ISO-følsomhed indstilles automatisk i et område på op til 3200 (med blitzen tændt: 1600) afhængigt af lysstyrken af et motiv.*1
ISO (Intelligent ISO)	ISO-følsomhed indstilles automatisk i et område på op til 3200 (med blitzen tændt: 1600) afhængigt af bevægelsen og lysstyrken af et motiv.*1 • Lukkerhastigheden fastsættes ikke, når lukkerknappen trykkes halvt ind. Den ændres kontinuerligt i overensstemmelse med motivets bevægelse, indtil lukkerknappen trykkes helt ind.
Fra 80 til 3200, 6400*2	ISO-følsomhed er fastsat ved den valgte indstilling.

*1 Når [ISO max sæt] (→182) er indstillet til andet end [OFF], indstilles ISO-følsomheden automatisk i området op til [ISO max sæt]-indstillingsværdien.

*2 Kun når [Udvidet ISO] er [ON].

3 Tryk på den bageste drejeknap for at indstille

- Du kan også trykke lukkerknappen halvt ind for at indstille.



Indstillingsguide

ISO-følsomhed	[80]	↔	[3200]
Sted (anbefales)	Lys (udendørs)		Mørk
Lukkerhastighed	Langsom		Hurtig
Interferens	Lav		Høj
Sløring af motiv	Høj		Lav

- Se (→139) for detaljer om det disponible blitz-område, der bruges, når ISO-følsomheden er indstillet til [AUTO].
- Kan ikke vælge [ISO] i følgende tilfælde:
 - Lukkerprioritet AE-funktion
 - Manuel eksponeringsfunktion
- Når [Multi ekspon.] er indstillet, er den maksimale indstilling [3200].
- Du kan anvende de følgende indstillinger i Kreativ filmfunktion, når du optager 4K-fotos, eller når du optager vha. [Post Fokus].
 - [AUTO], [80] - [3200]

Justering af hvidbalancen

Optagetilstand: **iA** **iA*** **P** **A** **S** **M** **MEM** **SCN**

I sollys og lys fra glødelamper og lignende, hvor hvide farver kan få et rødt eller blåligt skær, vil denne post justere til den hvide nuance, som ligger nærmest den, øjet opfanger i overensstemmelse med lyskilden.

1 Tryk på [WB]-knappen (▶)

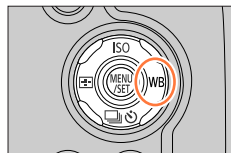

2 Drej på den bageste drejeknap for at vælge hvidbalancen

	Automatisk justering i overensstemmelse med lyskilden.
	Justerer til farven under en klar himmel.
	Justerer til farven under en overskyet himmel.
	Justerer til farven i skyggen.
	Justerer til farven under en glødelampe.
	Justerer til den farve, som er optimal til fotografering med blitz.
	<p>Brug den hvidbalanceværdi, som blev indstillet manuelt.</p> <p>① Tryk på ▲</p> <p>② Ret kameraet mod en hvid genstand, som f.eks. et stykke papir, sørg for, at det befinder sig indenfor rammen på midten af skærmen, og tryk på lukkerknappen</p> <ul style="list-style-type: none"> • Dette indstiller hvidbalancen og fører dig tilbage til optageskærmen. • Samme betjening kan udføres ved at trykke på [MENU/SET]. • Det er ikke sikkert, at det er muligt at indstille den korrekte hvidbalance, hvis motiverne er for lyse eller for mørke. Juster i dette tilfælde lysstyrken og prøv at indstille hvidbalancen igen.
	<p>Du kan indstille hvidbalancen vha. farvetemperaturen.</p> <p>① Tryk på ▲</p> <p>② Brug ▲▼ til at vælge farvetemperaturværdi, og tryk på [MENU/SET]</p> <ul style="list-style-type: none"> • Du kan indstille farvetemperaturen fra [2500K] til [10000K].

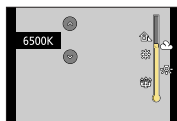

* [AWB]-indstillingen anvendes under optagelse af filmsekvenser, optagelse af 4K-fotos eller optagelse i [Post Fokus].

3 Tryk på den bageste drejeknap for at anvende indstillingen

- Du kan også trykke lukkerknappen halvt ned for at indstille.

Justering af hvidbalancen



I lys fra lysstofrør, LED-lamper osv. vil den optimale hvidbalance variere afhængigt af lystypen, så brug [AWB], [☀️], [☁️], [☔️] eller [🌳].

- Hvidbalancen fungerer muligvis ikke korrekt, hvis du optager billeder vha. en blitz, og motivet optages uden for det effektive blitzområde (→139).
- I funktionen scene guide vil ændring af scene eller optagetilstand tilbagestille indstillingerne for hvidbalancen (herunder finindstilling af hvidbalancen) til [AWB].
- I Scenetilstanden foretages indstillinger, som egner sig til hver scene.

■ Auto hv.balance

Når [AWB] (Auto hv.balance) er indstillet, justeres farverne i overensstemmelse med lyskilden. Hvis scenen imidlertid er for lys eller for mørk eller hvis andre ekstreme forhold forekommer, kan billederne fremtræde rødlige eller blålige. Det er ikke sikkert, at hvidbalancen fungerer korrekt, hvis der er flere lyskilder. I det tilfælde skal du indstille [Hvidbalance] til en anden indstilling end [AWB] for at justere farver.

 : [AWB] driftsområde

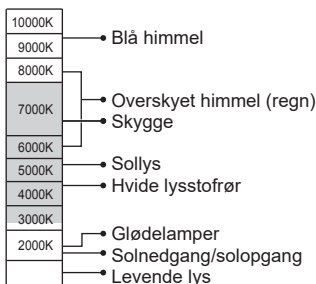

Sådan finindstiller du hvidbalancen

Hvidbalanceindstillingerne kan finindstilles enkeltvis, hvis farverne stadig ikke ser ud som forventet.

1 I trin **2** under “Justering af hvidbalancen” (→102), vælg hvidbalancen og tryk på ▼

2 Brug ▲ ▼ ◀ ▶ til at udføre finindstilling af hvidbalancen

- ◀: A (ravgul: orangeagtige farver) ▶: B (blå: blålige farver)
 ▲: G (grøn: grønlige farver) ▼: M (magentarød: rødlige farver)

- Du kan også finindstille ved at trykke på grafen over hvidbalance.
- Ved at trykke på knappen [DISP.], nulstilles positionen tilbage til midten.

3 Tryk på [MENU/SET]

4 Tryk på [MENU/SET] for at anvende indstillingen

- Du kan også trykke lukkerknappen halvt ind for at indstille hvidbalancen.

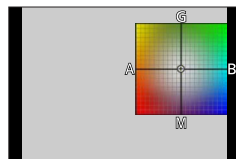

- Når du udfører finindstillinger af hvidbalancen mod siden for A (ravgul) eller B (blå), ændres farven på det hvidbalanceikon, som vises på skærmen, til den finindstillede farve.
- Når du udfører finindstillinger af hvidbalancen mod siden for G (grøn) eller M (magenta), bliver [+] (grøn) eller [-] (magenta) vist i hvidbalanceikonet på skærmen.

Bracket-optagelse vha. hvidbalance

Bracket-indstillinger udføres på grundlag af finindstillingsværdierne for hvidbalancen, og tre billeder med forskellige farver optages automatisk ved ét tryk på lukkerknappen.

1 Udfør finindstillinger af hvidbalancen i trin 2 af “Udførelse af finindstillinger af hvidbalancen” (→104) og drej på den bageste drejeknap for at udføre holderindstillingen

- Du kan også indstille holderen ved at berøre [↕]/[↔].

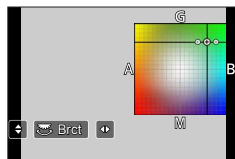

2 Tryk på [MENU/SET]

3 Tryk på [MENU/SET] for at anvende indstillingen

- Du kan også trykke lukkerknappen halvt ind for at indstille hvidbalancen.

- Du kan også indstille hvidbalance-holderen i [Bracket] i [Optag]-menuen. (→125)
- Denne funktion er ikke disponibel i følgende tilfælde:
 - [Glitrende vand], [Glitrende illuminationer], [Håndholdt natopt.], [Soft blomsterbillede] (Funktionen Scene guide)
 - Ved anvendelse af [Burst]
 - Når der optages 4K-fotos
 - Når der optages vha. [Post Fokus]
 - Ved fotografering af stillbilleder under optagelse af en filmsekvens
 - Når [Kvalitet] er indstillet til [RAW:⚡], [RAW:⚡] eller [RAW]
 - Når [Multi ekspon.] er indstillet
 - Ved brug af [Interval-optagelse]
 - Når [Automatisk optagelse] under [Stopmotion animering] er indstillet til [ON]

Optagelse med 4K-fotofunktion og valg af billeder som skal gemmes

Optagelse med 4K-fotofunktionen

Optagetilstand: **iA iA⁺ P A S M  SCN **

Du kan tage burst-billeder på ca. 8 millioner pixels med en burst-hastighed på 30 fps. Du kan vælge og gemme et enkeltbillede fra burstfilen.

- For at optage billeder skal du bruge et kort af UHS-hastighedsklasse 3. (→27)

1 Tryk på []-knappen



- Den samme betjening kan udføres ved at trykke på []-knappen (▼) vha. ◀▶ for at vælge et 4K-fotoikon, og trykke på ▲.



2 Tryk på ◀▶ for at vælge optagemetode, og tryk på [MENU/SET]

- Optagemetoden kan også indstilles fra [4K-FOTO] i menuen [Optag].







 [4K Burst]	For optagelse af det bedst mulige billede af et motiv i hurtig bevægelse (f.eks. sport, flyvemaskiner, tog) Lydoptagelse: Ingen
 [4K Burst(S/S)] "S/S" er en forkortelse for "Start/Stop".	For optagelse af uforudsete fotochancer (f.eks. planter, dyr, børn) Lydoptagelse: Disponibel*
 [4K Pre-Burst]	For optagelse efter behov når der opstår en fotochance (f.eks. det øjeblik hvor der kastes en bold) Lydoptagelse: Ingen

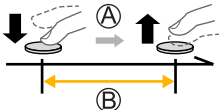

* Der afspilles ikke lyd, når du afspiller med kameraet.

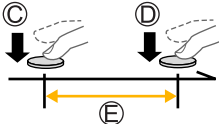
Optagelse med 4K-fotofunktion og valg af billeder som skal gemmes

3 Optagelse med 4K-fotofunktionen

 <p>[4K Burst]</p>	<ol style="list-style-type: none"> ① Tryk lukkerknappen halvt ned ② Tryk og hold lukkerknappen helt inde i hele det tidsrum, du vil optage <ul style="list-style-type: none"> • Optagelse vil starte ca. 0,5 sekunder, efter du har trykket lukkerknappen helt ned. Du skal derfor trykke knappen helt ned så hurtigt som muligt. • Kontinuerlig AF fungerer under optagelsen, hvis du bruger autofokus. Fokus justeres kontinuerligt. • Hvis du slipper lukkerknappen, straks efter optagelsen går i gang, kan en periode på ca. 1,5 sekunder fra det øjeblik, du slip knappen, blive optaget. <p>Ⓐ Tryk og hold Ⓑ Optagelse udføres</p> 
 <p>[4K Burst(S/S)] "S/S" er en forkortelse for "Start/Stop".</p>	<ol style="list-style-type: none"> ① Tryk lukkerknappen helt ned <ul style="list-style-type: none"> • Optagelse går i gang. • Kontinuerlig AF fungerer under optagelsen, hvis du bruger autofokus. Fokus justeres kontinuerligt. ② Tryk lukkerknappen helt ned igen <ul style="list-style-type: none"> • Optagelse stopper. <p>Ⓒ Start (Først) Ⓓ Stop (Anden) Ⓔ Optagelse udføres</p>  <p> Når du trykker på [Fn1]-knappen under optagelse, kan du tilføje en markør. (Op til 40 markører for hver optagelse.) Når du vælger og gemmer billeder fra en 4K-burstfil, kan du springe videre til de positioner, hvor du tilføjede markører.</p>

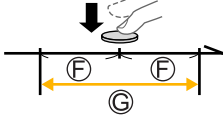
Optagelse med 4K-fotofunktion og valg af billeder som skal gemmes

 [4K Pre-Burst]	<p>① Tryk lukkerknappen helt ned</p> <ul style="list-style-type: none"> Autofokus justerer både fokus og eksponering kontinuerligt. Dette gælder dog ikke for eksponering i manuel eksponeringsfunktion. Billeder bliver muligvis ikke vist så jævnt som ved optagelse med den normale optageskærm. <p>Ⓕ Ca. 1 sekund</p> <p>Ⓖ Optagelse udføres</p> <div style="text-align: center;">  </div> <hr/> <p> I situationer hvor du ønsker at låse fokus og eksponering, som f.eks. når motivet ikke er i midten, skal du anvende [AF/AE LOCK]. (→98)</p>
------------------------------------------------------------------------------------------------------------	------------------------------------------------------------------------------------------------------------------------------------------------------------------------------------------------------------------------------------------------------------------------------------------------------------------------------------------------------------------------------------------------------------------------------------------------------------------------------------------------------------------------------------------------------------------------------------------------------------------------------------------------------------------------------------------------------------------------------------------------

- En 4K Burst-fil bliver gemt i MP4-format i forbindelse med 4K-burst-fotooptagelse.
- Når [Autovisning] er aktiveret, vises billedvalgskærmen automatisk. Hvis du fortsat vil optage, skal du trykke lukkerknappen halvt ind for at få optageskærmen vist.
- For information om at vælge og gemme billeder fra 4K-burstfiler skal du se (→109).
- Når du anvender [Lyskomposition] (→214), anbefaler vi, at du anvender et stativ og en selvudløser til optagelse af billeder for at forhindre kamerarystelser. (→121)

■ For at annullere 4K-fotofunktioner

I trin 2 skal du vælge [4K OFF].

- Betjeningen kan annulleres ved at trykke på []-knappen (▼) og derefter vælge [] ([Enkelt]) eller [] (Off).

Optagelse med 4K-fotofunktion og valg af billeder som skal gemmes

Valg af billeder fra en 4K-burstfil og lagring

Dette afsnit beskriver, hvordan du vælger billeder fra en 4K-burstfil og gemmer dem. For detaljer om hvordan du optager 4K-burstfiler skal du se (→106).

1 Vælg et billede med [▲] på afspilningsskærmen og tryk på ▲

- Den samme handling kan udføres ved berøring af [▲].
- I tilfælde af optagelse med [4K] ([4K Pre-Burst]) skal du fortsætte til trin 3.

**2 Træk i skydebjælken for at foretage et groft scenevalg**

- For information om hvordan du betjener diasvisnings-skærmen skal du se (→110).
- Hvis du berører [] (eller trykker på [Fn2]-knappen), kan du vælge en scene på 4K-burstafspilningsskærmen. (→111)

**3 Træk for at vælge det enkeltbillede, som du ønsker at gemme som et billede**

- Den samme betjening kan udføres vha. ◀▶.

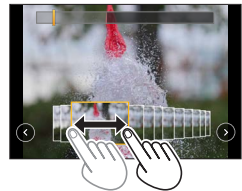
**4 Berør [] for at gemme billedet**

- Billedet bliver gemt i JPEG-format.
- Billedet bliver gemt med optageinformation (Exif-information), herunder information om lukkerhastigheden, blænden og ISO-følsomheden.



Hvis du anvender [4K-FOTO Bulk Saving] i [Afspil]-menuen, kan du masselagre (bulk) 5 sekunders 4K-optagelse. (→214)

Optagelse med 4K-fotofunktion og valg af billeder som skal gemmes

<Skærm til diasvisning>

Ⓐ Den viste rammes position

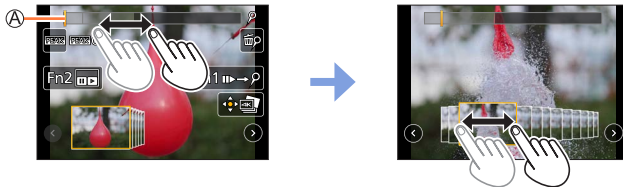

Betjening	Berøringsbetjening	Beskrivelse
◀▶ ☀ ☺	Trække	Vælger det enkeltbillede, som du ønsker at gemme som et billede • Du kan vælge en ramme fra 60 rammer (kontinuerlig burst-tid på ca. 2 sekunder).
Vælg med ◀ ▶ → [MENU/SET]	◀ ▶	Vis de forrige eller næste 45 enkeltbilleder • Ved tryk på samme knap igen vises de rammer, som følger de næste, eller dem, som kommer før de forrige.
—	 Børør / træk	Vælg de rammer, der skal vises • Enkeltbilleder før og efter det valgte enkeltbillede vil blive vist.
	Knib ud / knib ind	Forstørrer/reducerer visningen
▲▼◀▶	Trække	Flytter det forstørrede område (under forstørret visning)
[Fn1]		Skifter til markørbetjening
[Fn2]		Viser 4K-burst-afspilningsskærmen
—	/	Tilføjer/sletter en markør
—	PEAK	Fokuserede dele er fremhævet med farve. ([Konturfremhævning]) • Skifter i rækkefølgen af [PEAK OFF] → [PEAK L] ([LOW]) → [PEAK H] ([HIGH]).
[MENU/SET]		Gemmer billedet

- Under markørbetjening kan du springe hen til de markører, som du tilføjede, starten eller slutningen af 4K-burstfilen. Tryk på [Fn1]-knappen igen for at vende tilbage til den oprindelige betjening.

Betjening	Berøringsbetjening	Beskrivelse
▶		Flytter til næste mærke.
◀		Flytter til forrige mærke.

Optagelse med 4K-fotofunktion og valg af billeder som skal gemmes





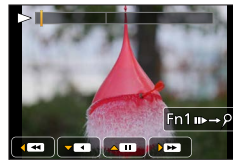

<4K-burst-afspilningsskærm>

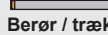

Under pause



Under kontinuerlig afspilning

Betjening	Berøringsbetjening	Beskrivelse
▲	▶ /	Kontinuerlig afspilning / pause (under kontinuerlig afspilning)
▼	◀ /	Kontinuerlig tilbagespoling / pause (under kontinuerlig tilbagespoling)
	▶▶ / ▶▶	Afspilning under hurtig fremspoling / enkeltramme-fremspoling (under pausestop)
	◀◀ / ◀◀	Afspilning under hurtig tilbagespoling / enkeltramme-tilbagespoling (under pausestop)
—	 Berør / træk	Vælger rammerne, som skal vises (når sat på pause)
	Knib ud / knib ind	Forstørrer/reducerer visningen (når sat på pause)
▲▼◀▶	Trække	Flytter det forstørrede område (under forstørret visning)
[Fn1]	▶▶→ρ	Skifter til markørbetjening (→110)
[Fn2]	◻	Viser skærmen til diasvisning (når sat på pause)
—	 / 	Tilføjer/sletter en markør
—		Fokuserede dele er fremhævet med farve. ([Konturfremhævning]) • Skifter i rækkefølgen af [PEAK OFF] → [PEAK L] ([LOW]) → [PEAK H] ([HIGH]).
[MENU/SET]		Gemmer billedet (når sat på pause)

- Hvis du berører skærmen to gange, vil skærmen blive forstørret. For at vende tilbage til den oprindelige visning skal du berøre den forstørrede skærm to gange.

Optagelse med 4K-fotofunktion og valg af billeder som skal gemmes

Bemærkninger om 4K-fotofunktionen

■ Ændring af billedformatet

Ved at vælge [Billedformat] i menuen [Optag] bliver du i stand til at ændre billedformat for 4K-fotos.

■ Optagelse af motivet med reduceret sløring



Du kan reducere motivets sløring ved at indstille en hurtigere lukkerhastighed.

① Indstil funktionshjulet til [S]

② Indstil lukkerhastigheden ved at dreje på bageste drejeknap

- Omtrentlig lukkerhastighed ved udendørs optagelse i fint vejr: 1/1000 sekunder eller hurtigere.
- Hvis du øger lukkerhastigheden, bliver ISO-følsomheden højere, hvilket kan give mere støj på skærmen.

■ Lukkerlyd for 4K-fotooptagelse

Ved brug af [] ([4K Burst]) eller [] ([4K Pre-Burst]) udføres optagelse med elektronisk lukker. Du kan ændre den elektroniske lukkerlyd i [Lukkervol.] og [Lukkerlyd]. (→202)

Ved optagelse med [] ([4K Burst(S/S)]) kan du indstille lydstyrken for start/stop-tonen i [Bipvolumen].

- Du kan lydløst udføre burst-optagelse ved høj hastighed vha. 4K-fotofunktionen i kombination med [Lydløs indstilling]. (→190)

■ Scener som ikke er egnede til 4K-fotofunktionen

Indendørs optagelse

Når du optager under belysning fra lysstofrør eller LED-lamper osv., kan farverne og lysstyrken muligvis ændres, eller der kan forekomme vandrette striber på skærmen. Striberne kan muligvis reduceres ved at indstille på en langsommere lukkerhastighed.

Motiver i hurtig bevægelse

Motiver i hurtig bevægelse kan muligvis forekomme forvrænget, når de optages.

Optagelse med 4K-fotofunktion og valg af billeder som skal gemmes

■ Begrænsninger på 4K-fotofunktionen

Der gælder bestemte begrænsninger for visse optagefunktioner, menuposter og andre indstillinger.

- Følgende indstillinger er faste.

	[4K] (8M)
[Billedstr.]	[4:3]: 3328×2496 [16:9]: 3840×2160
	[3:2]: 3504×2336 [1:1]: 2880×2880
[Kvalitet]	[]
[Lukkertype]	[ESHTR]
[Optageformat]*	[MP4]
[Optage kval.]*	[4K/100M/30p]
[Kontin. AF]*	[ON]

*Indstillinger i menuen [Film] anvendes ikke på 4K Burst-filer, som er optaget med 4K-fotofunktionen.

- Følgende begrænsninger er gældende for nedennævnte optagefunktioner.

	([4K Burst])/ ([4K Burst(S/S)])	([4K Pre-Burst])
Programskift	-	
Eksporeringskompensation	-3 EV til +3 EV	
Lukkerhastighed	1/30 til 1/16000	
[AFS/AFF/AFC] ([AFF])	-	
[AF-funktion] ([])	-	
[MF-hjælp]	○	-
Hvidbalance ([])	-	
ISO-følsomhed	[AUTO], 80 til 3200	
Blitz	-	
Holder-optagelse	-	

- Følgende menuposter er deaktiverede:

[Optag]	[Billedstr.], [Kvalitet], [Bracket], [iHåndholdt natopt.], [iHDR], [HDR], [Lukkertype], [Blitz], [Udvidet ISO], [Farverum], [Ansigtsgenk.], [Profilopsætning]
[Bruger]	[Optageomr.]
[Indstilling]	[Energisparefunkt.] (Kun [] ([4K Pre-Burst]))

Optagelse med 4K-fotofunktion og valg af billeder som skal gemmes



Batteriafladning og kameratemperatur

- Hvis den omgivende temperatur er høj, eller der optages 4K-fotos kontinuerligt, vil [△] muligvis blive vist, og optagelsen kan muligvis blive stoppet halvvejs igennem. Vent indtil kameraet er kølet af.
- Når [📷] ([4K Pre-Burst]) er indstillet, aflades batteriet hurtigere, og kameraets temperatur stiger. (for at beskytte sig selv skifter kameraet muligvis til [📷] ([4K Burst])
Vælg kun [📷] ([4K Pre-Burst]) ved optagelse.

- Optagelse stopper, når den kontinuerlige optagetid overstiger 15 minutter.
Når du anvender et SDHC-hukommelseskort, bliver filer delt op i mindre billedfiler af hensyn til optagelse og afspilning, hvis filstørrelsen overstiger 4 GB. (Du kan fortsætte med at optage billeder uden afbrydelse.)
Hvis du anvender et SDXC-hukommelseskort, kan du optage billeder i en enkelt fil, selvom størrelsen er større end 4 GB.
- Synsvinklen bliver smallere, når du optager.
- Følgende ændringer finder sted ved optagelse af 4K-fotos:
 - Indstillingen [I. opløsning] ændres fra [EXTENDED] til [LOW].
 - [Rejsemål] i [Rejsedato] kan ikke optages.
 - [Samtidig opt. uden filter] er ikke til rådighed.
- Når du optager med [📷] ([4K Pre-Burst])-funktionen, fungerer [Stepzoom] ikke.
- Scenedetektering i Intelligent Auto-funktion fungerer på samme måde som ved optagelse af filmsekvenser.
- 4K-fotofunktionen deaktiveres ved brug af følgende indstillinger:
 - [Klarere med baglys], [Glitrende vand], [Kunstnerisk aftenlandskab], [Glitrende illuminationer], [Håndholdt natopt.], [Klart aftenportræt], [Soft blomsterbillede] (Funktionen Scene guide)
 - [Rå monokrom], [Silkeagtig monokrom], [Miniature effekt], [Blød fokus], [Stjernefilter], [Solskin] (Kreativ kontrolfunktion)
 - Under filmsekvensoptagelse
 - Når [Multi ekspon.] er indstillet
 - Ved anvendelse af [Interval-optagelse]
 - Ved anvendelse af [Stopmotion animering]
- For at vælge og gemme billeder fra 4K-burstfiler på en computer skal du anvende softwaren "PHOTOfunSTUDIO". (→231) Bemærk venligst, at det er ikke muligt at redigere en 4K-burstfil som en filmsekvens.

Justering af fokus efter optagelse

((Post Fokus)/[Focus Stacking])

Optagetilstand: **iA** **iA+** **PA** **SM** **MEM** **SCN** 

Du kan optage 4K-burst-billeder, mens du ændrer fokuspunktet, og derefter vælge et fokuspunkt efter optagelse.

Denne funktion er bedst til ubevægelige motiver.

Du kan vælge flere fokuspunkter og kombinere dem til ét billede. ([Focus Stacking])



4K-burstoptagelse med automatisk fokusskift

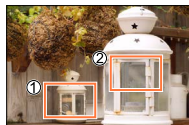

Berør det ønskede fokuspunkt



Det færdige billede har det ønskede fokuspunkt



- Vi anbefaler anvendelse af et stativ for at udføre [Focus Stacking].
- For at optage billeder skal du bruge et kort af UHS-hastighedsklasse 3 (→27)

Optagelse vha. [Post Fokus]

1 Berør [Fn]

2 Efter berøring af [, berør [ON]

 [Post Fokus]-ikon

- Du kan også indstille den til [ON] ved at trykke på [ ]-knappen (▼), og bruge ◀▶ til at vælge et [Post Fokus]-ikon ().

3 Bestem kompositionen og tryk lukkerknappen halvt ned

- Autofokus aktiveres og detekterer automatisk fokuspunktet på skærmen.
- Hvis der ikke er noget fokuspunkt på skærmen, blinker fokusindikatoren (●), og du kan ikke optage.



Fra halvt nedtrykket lukkerknop til fuldførelse af optagelse

- Ændr ikke afstanden til motivet eller kompositionen.

Justering af fokus efter optagelse ([Post Fokus]/[Focus Stacking])

4 Tryk lukkerknappen helt ned for at starte optagelse

Ⓑ Bjælke for optagelsesforløb

- Fokuspunktet skifter automatisk under optagelse. Når bjælken for optagelsesforløb forsvinder, afsluttes optagelsen automatisk.
- En filmsekvens vil blive optaget i MP4-format. (Der optages ingen lyd.)
- Hvis Autovisning er indstillet, vises der automatisk en skærm, som giver dig mulighed for at vælge fokuspunktet. (→117)

**■ Annullering af [Post Fokus]**

Berør [] og vælg [OFF] i trin 2.

- Betjeningen kan annulleres ved at trykke på [] ()-knappen (▼) og derefter vælge [] ([Enkelt]) eller [] ([OFF]).

Justering af fokus efter optagelse ([Post Fokus]/[Focus Stacking])

Vælg fokuspunktet og gem billedet ([Post Fokus])

1 På afspilningsskærmen skal du vælge billedet med

[]-ikonet og trykke på ▲











- Den samme betjening kan udføres ved at berøre [].





2 Berør fokuspunktet

- Hvis der ikke er nogen billeder med fokus på det valgte punkt, vises der en rød ramme, og billederne kan ikke gemmes.
- Kanten af skærmen kan ikke vælges.



Betjening	Berøringsbetjening	Beskrivelse
	Berøring	Vælg fokuspunkt • Der ikke foretages nogen valg, mens visningen er forstørret.
		Forstør visning
		Reducer visning (når i forstørret visning)
[Fn1]		Skifter til [Focus Stacking]-betjening (→118)
[Fn2]		Fokuserede dele er fremhævet med farve. ([Konturfremhævning]) • Skifter i rækkefølgen af [ OFF] → [ L] ([LOW]) → [ H] ([HIGH]).
[MENU/SET]		Gem billede

- Du kan foretage finjusteringer til fokus ved at trække i skydebjælken under forstørret visning. (Den samme betjening kan udføres vha.  .)

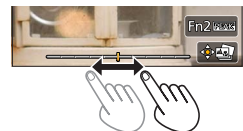
3 Berør [] for at gemme billedet

- Billedet gemmes i JPEG-format.

Justering af fokus efter optagelse ([Post Fokus]/[Focus Stacking])

Vælg det fokusområde som skal kombineres og opret et enkelt billede ([Focus Stacking])

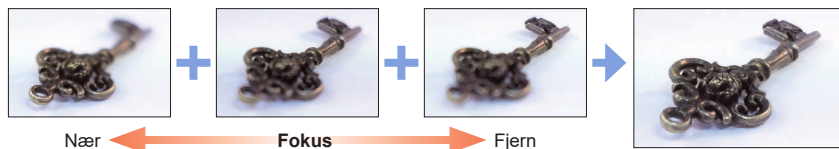

1 Berør [📷] på skærmen i trin **2** under “Vælg fokuspunktet og gem billedet ([Post Fokus])” (→117)

- Den samme betjening kan udføres ved at trykke på [Fn1]-knappen.

2 Vælg en stacking-metode og berør den

[Autofletning]	Vælg automatisk fotos egnet til stacking og kombinér dem til ét billede. <ul style="list-style-type: none"> • Vælg ved at prioritere næsten-fokuserede billeder. • Udfør fokus-stacking og gem billedet.
[Områdefletning]	Kombinér billederne med den valgte fokusposition til ét billede.

Justering af fokus efter optagelse ([Post Fokus]/[Focus Stacking])

3 (Når du vælger [Områdefletning]) Berør fokuspunktet

- Vælg positioner ved to eller flere punkter.
 - Fokuspunkter mellem de to valgte positioner vil blive valgt.
 - Positioner, som ikke kan vælges, eller som vil give et unaturligt resultat, vil være gråkraveret.
- Berør en position igen for at fravælge den.
 - Hvis du trækker i skærmen, kan du derefter fortsætte med at vælge positioner.

Betjening	Berøringsbetjening	Beskrivelse
▲ ▼ ◀ ▶	Berøring	Vælg positionen
[Fn2]	[Angiv/annull.]	Indstil/ryd positionen
[DISP.]	[Alle]	Vælg alle positioner (Inden valg af position)
	[Nulstil]	Fravælg alle (Efter valg af position)
[MENU/SET]		Kombiner og gem billede

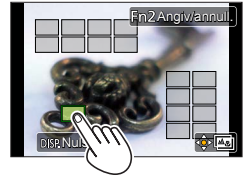

4 Berør for at kombinere og gemme billedet

- Billedet vil blive gemt i JPEG-format med optageinformation (Exif-information) fra den nærmeste positions billede, herunder dets lukkerhastigheds-, blænde- og ISO-følsomhedsinformation.

Bemærkninger angående [Post Fokus]/[Focus Stacking]

■ Begrænsninger ved [Post Fokus]-optagelse

- Eftersom optagelse udføres i den samme billedkvalitet som 4K-fotos, er der visse begrænsninger på optagefunktioner og menuindstillinger. For detaljer skal du se "Begrænsninger på 4K-fotofunktionen" (→113).
- Udover begrænsningerne for 4K-fotofunktionen gælder de følgende begrænsninger for [Post Fokus]-optagelse:
 - Autofokustilstand er ikke til rådighed.
 - Der kan ikke anvendes manuel fokus.
 - De følgende menuposter er deaktiveret:
 - [Optag]-menu ([AFS/AFF/AF-C]/[Digital zoom])
 - [Bruger]-menu ([Lukker-AF]/[Resterende disp]/[Videoknap])
 - Filmsekvenser kan ikke optages.



Om kameratemperatur

Hvis den omgivende temperatur er høj, eller der udføres [Post Fokus]-optagelse kontinuerligt, vil [△] muligvis blive vist, og optagelsen kan muligvis blive stoppet halvvejs igennem. Vent indtil kameraet er kølet af.

- Synsvinklen bliver en smalle under optagelse.
- [Post Fokus]-funktionen er deaktiveret, når de følgende indstillinger anvendes:
 - [Klarere med baglys], [Glitrende vand], [Kunstnerisk aftenlandskab], [Glitrende illuminationer], [Håndholdt natopt.], [Klart aftenportræt], [Soft blomsterbillede] (Funktionen Scene guide)
 - [Rå monokrom], [Silkeagtig monokrom], [Miniature effekt], [Blød fokus], [Stjernefilter], [Solskin] (Kreativ kontrolfunktion)
 - Når [Multi ekspon.] er indstillet
 - Ved anvendelse af [Interval-optagelse]
 - Ved anvendelse af [Stopmotion animering]
- Når du vælger fokuset og gemmer billeder, kan du ikke vælge og gemme billedet fra en fjernsynsskærm, selvom kameraet er tilsluttet til et fjernsyn via et HDMI-mikrokabel.
- I de følgende tilfælde giver [Focus Stacking] muligvis et unaturligt billede:
 - Hvis motivet bevæger sig
 - Hvis der er store forskelle i afstanden til motivet
 - Hvis der er væsentlig slørring (optagelse med en større blænde kan muligvis gøre billedet mindre unaturligt)
 - Hvis der anvendes et konverterobjektiv (ekstraudstyr) til optagelse (Visse tilbehør sælges ikke i alle lande.)
- Under fokus-stacking anvendes der automatisk kompensation til afvigelser mellem billeder på grund af kamerarysten. I sådanne tilfælde vil synsvinklen blive en lille smule mindre på tidspunktet for fokus-stacking.
- Kun billeder optaget med [Post Fokus] kan anvendes til [Focus Stacking].

Valg af en fremføringstilstand

Optagetilstand: **iA** **iA+** **P** **A** **S** **M** **MEM** **SCN**

Du kan skifte den betjening, som udføres, når du trykker på lukkerknappen.

1 Tryk på [] ()-knappen (▼)

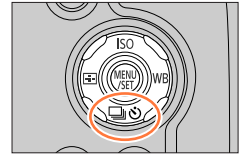

2 Tryk på ◀▶ for at vælge fremføringstilstand, og tryk på [MENU/SET]

Ⓐ Fremføringstilstand

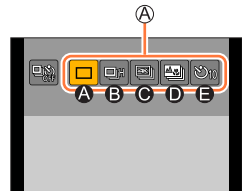

Ⓐ [Enkelt]	Når der trykkes på lukkerknappen, optages der kun ét billede.
Ⓑ [Burst] (→122)	Billederne optages i rækkefølge, mens der trykkes på lukkerknappen.
Ⓒ [4K-FOTO] (→106)	Når der trykkes på lukkerknappen, optages der et billede med 4K-fotofunktionen.
Ⓓ [Post Fokus] (→115)	Når der trykkes på lukkerknappen, optages billederne med [Post Fokus].
Ⓔ [Selvudløser] (→124)	Når der trykkes på lukkerknappen, optages der, efter den indstillede tid er forløbet.

■ For at annullere fremføringstilstanden

I trin 2 skal du vælge [] ([Enkelt]) eller [] ([Selvudløser]).

- Du kan annullere selvudløseren ved at slukke for kameraet. (Når [Selvudløser auto fra] (→206) er indstillet til [ON].)

Burst-funktion

■ Indstilling af [Bursthastig.]

Efter valg af [Burst] og tryk på ▲ i trin **2** (→121) skal du vælge burst-hastigheden med ◀ ▶ og trykke på [MENU/SET]

		[H] (Høj hastighed)	[M] (Middel hastighed)	[L] (Lav hastighed)
Hastighed (billeder/sek.)	[AFS]	10	6	2
	[AFF] / [AFC]	6	6	2
Live View under burst-optagelse		Ingen	Disponibel	Disponibel
Antal optagbare billeder*1	Med RAW-filer	13		
	Uden RAW-filer	41	80	100

*1 Antallet af burst-billeder er begrænset af forholdene, når der tages billeder, og det anvendte kortstype og/eller status. Der kan optages billeder, indtil kortet er fyldt op. Men burst-hastigheden vil dog blive langsommere halvvejs gennem optagelsen. Den eksakte tid, for hvornår den langsommere burst-hastighed begynder, afhænger af indstillingerne for billedformat, billedstørrelse og kvalitet såvel som den anvendte korttype.



Fokusering i burst-tilstand

Fokusering varierer afhængigt af [AFS/AFF/AFC] i [Optag]-menuen (→83) og indstillingen af [Fokus/Udløserprioritet] (→192) i [Bruger]-menuen.

[AFS/AFF/AFC]	[Fokus/Udløserprioritet]	Fokus
[AFS]	[FOCUS]	Ved det første billede
	[RELEASE]	
[AFF] / [AFC]*2	[FOCUS]	Normal fokusering*3
	[RELEASE]	Forudsagt fokusering*4

*2 Fokus er fastsat på det første billede, når der optages mørke motiver.

*3 Burst-hastigheden kan blive langsommere, eftersom kameraet optager et burst af billeder, mens det justerer fokus.

*4 Kameraet forudsiger fokus inden for et muligt område ved at give højere prioritet til burst-hastigheden.



Valg af en fremføringstilstand

- Burst-hastigheden bliver muligvis langsommere afhængigt af de følgende indstillinger: [Følsomhed], [Billedstr.], [Kvalitet], [AFS/AFF/AFC], [Fokus/Udløserprioritet]
- Når burst-hastigheden er indstillet til [H] ved optagelse af mange burst-billeder, kan burst-hastigheden blive reduceret, mens burst-billederne bliver taget.
- Når burst-hastigheden er indstillet til [H] ([AFS/AFF/AFC] i [Optag]-menuen er indstillet til [AFS] eller fokustilstanden er indstillet til [MF]), og eksponeringen og hvidbalancen er fastsat til dem for det første billede.
Når burst-hastigheden er indstillet til [H] ([AFS/AFF/AFC] i [Optag]-menuen er indstillet til [AFF] eller [AFC]), [M], eller [L], og eksponeringen og hvidbalancen justeres individuelt for hvert enkelt stillbillede.
- **Det kan tage et stykke tid at gemme stillbilleder, som er blevet taget med burst-funktionen. Hvis man fortsætter med at gemme, vil det antal burst-optagelsesbilleder, som kan tages, blive reduceret. Der anbefales brug af et højhastighedskort ved optagelse med burst-funktionen.**
- Denne funktion er ikke disponibel i følgende tilfælde:
 - [Glitrende vand], [Glitrende illuminationer], [Håndholdt natopt.], [Soft blomsterbillede] (Funktionen Scene guide)
 - [Rå monokrom], [Silkeagtig monokrom], [Miniature effekt], [Blød fokus], [Stjernefilter], [Solskin] (Kreativ kontrolfunktion)
 - Når du optager med blitz
 - Under filmsekvensoptagelse
 - Når [Multi ekspon.] er indstillet
 - Ved brug af [Interval-optagelse]
 - Når [Automatisk optagelse] under [Stopmotion animering] er indstillet til [ON]

Fotografering med selvudløser

■ Indstilling af selvudløserbetjeningen

Efter valg af [Selvudløser] og tryk på ▲ i trin **2** (→121) skal du vælge selvudløserbetjeningen med ◀▶ og trykke på [MENU/SET]

	Lukkeren aktiveres efter 10 sekunder.
	Lukkeren aktiveres efter 10 sekunder, og der optages tre billeder med intervaller på cirka 2 sekunder.
	Lukkeren aktiveres efter 2 sekunder. Dette er også effektivt til at forhindre rysten, når lukkerknappen trykkes ned.

- Optagelse begynder, efter indikatoren for selvudløseren blinker.
- Fokus og eksponeringen fastsættes, når lukkerknappen trykkes halvt ned.
- Vi anbefaler anvendelse af et stativ.
- Den kan ikke indstilles til  i følgende tilfælde:
 - Når der optages vha. [Bracket]
 - Når [Multi ekspon.] er indstillet
 - Når [Samtidig opt. uden filter] under [Filterindstillinger] er indstillet til [ON]
- Denne funktion er ikke disponibel i følgende tilfælde:
 - Under filmsekvensoptagelse
 - Ved brug af [Interval-optagelse]
 - Når [Automatisk optagelse] under [Stopmotion animering] er indstillet til [ON]

Optagelse af billeder mens der automatisk justeres en indstilling (Holder-optagelse)

Optagetilstand: **P** **A** **S** **M** **SCN**

Du kan optage flere billeder, mens der automatisk justeres en indstilling, ved at trykke på lukkerknappen.

1 Indstil menuen (→45)

MENU → **[Optag]** → **[Bracket]** → **[Bracket-type]**

 (Eksponeringsholder)	Tryk på lukkerknappen for at udføre optagelse, mens eksponeringen justeres. (→126)
 (Hvidbalance-holder)	Tryk én gang på lukkerknappen for automatisk at optage tre billeder med forskellige hvidbalanceindstillinger. (→105)

2 Tryk på ▼ for at vælge [Flere indstillinger] og tryk derefter på [MENU/SET]

- For information om [Flere indstillinger] skal du se den side, som beskriver hver enkelt funktion.
- Tryk lukkerknappen halvt ned for at afslutte menuen.

3 Fokuser på motivet og optag et billede

- Når der er valgt eksponeringsholder, blinker holdervisningen, indtil alle de billeder, du har indstillet, er optaget. Hvis du ændrer holderindstillingerne, eller slukker for kameraet, inden alle de billeder, du har indstillet, er optaget, genstarter kameraet optagelsen fra det første billede.

■ For at annullere [Bracket]

Vælg [OFF] i trin 1.

- Holderoptagelse er deaktiveret i de følgende tilfælde.
 - [Glitrende vand]/[Glitrende illuminationer]/[Håndholdt natopt.]/[Soft blomsterbillede] (Funktionen Scene guide)
 - [Rå monokrom]/[Silkeagtig monokrom]/[Miniature effekt]/[Blød fokus]/[Stjernefilter]/[Solskin] (Kreativ kontrolfunktion)
 - Når der optages med brug af blitzten (undtagen for hvidbalance-holder)
 - Når der optages filmsekvenser
 - Når der optages 4K-fotos
 - Når der optages vha. [Post Fokus]
 - Når [Multi ekspon.] er indstillet
 - Ved anvendelse af [Interval-optagelse]
 - Når [Automatisk optagelse] under [Stopmotion animering] er indstillet til [ON]

Optagelse af billeder mens der automatisk justeres en indstilling (Holder-optagelse)

Eksponeringsholder

■ Om [Flere indstillinger] (trin 2 i (→125))

[Trin]	Indstiller antallet af billeder, som skal optages, og eksponeringskompensationsområdet. [3•1/3] (Optager tre billeder med et interval på 1/3 EV) til [7• 1] (Optager syv billeder med et interval på 1 EV)
[Sekvens]	Indstiller den rækkefølge der optages billeder i.
[Enkeltbillede indstilling]*	[☐]: Optager ét billede hver gang, du trykker på lukkerknappen. [☐☑]: Optager alle de billeder, der er indstillet til at blive optaget, når du trykker på én gang på lukkerknappen.

* Ikke til rådighed for burst-optagelse. Når du anvender burst-optagelse, vil optagelsen, hvis du trykker og holder på lukkerknappen, blive udført kontinuerligt, indtil et specificeret antal billeder er optaget.

[Trin]: [3•1/3], [Sekvens]: [0/-/+]

1. billede

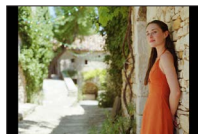

±0 EV

2. billede

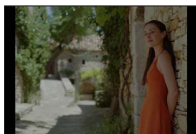

-1/3 EV

3. billede

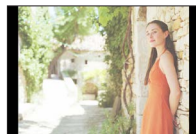

+1/3 EV

- Når du optager billeder vha. Eksponeringsholder efter indstilling af eksponeringskompensationsværdien, optages billederne baseret på den valgte eksponeringskompensationsværdi.

Automatisk fotografering ved fastsatte intervaller

[Interval-optagelse]

Optagetilstand: **P** **A** **S** **M** **SCN**

Du kan forudindstille data som f.eks. starttiden for optagelse og time-lapse for at tage stillbilleder automatisk. Denne indstilling er praktisk til fotografering af landskabsscener med konstante intervaller, observering af de gradvise ændringer i dyr/planter og andre anvendelser. Billederne optages som et sæt gruppebilleder (→167).

- Udfør dato- og tidsindstillingerne på forhånd. (→31)

1 Indstil menuen (→45)

MENU → [Optag] → [Interval-optagelse]		
[Starttid]	[Nu]	Starter optagelsen, når lukkerknappen trykkes helt ned.
	[Indstil starttid]	Der kan indstilles enhver tid på op til 23 timer 59 minutter fremadrettet. ① Tryk på ◀▶ for at vælge posten (time og/eller minut) og ▲▼ for at indstille starttiden, og tryk på [MENU/SET]
[Optageinterval] / [Billedantal]	Optageintervallet og antallet af billeder kan indstilles. ◀▶ : Vælg punkt (minut/sekund/antal billeder) ▲▼ : Indstilling [MENU/SET]: Indstil	

- Kameraet er muligvis ikke i stand til at optage vha. det forudindstillede interval og det antal billeder, som skal optages, under visse optageforhold.

2 Tryk på ▲ for at vælge [Start], og tryk på [MENU/SET]

3 Tryk lukkerknappen helt ned

- Optagelsen starter automatisk.
- Under optagestandby slukker kameraet automatisk, når der ikke udføres nogen betjening i et forudindstillet interval. Optagelsen [Interval-optagelse] fortsætter, selvom kameraet slukkes, og kameraet tændes automatisk på starttidspunktet for optagelsen. Hvis du ønsker at tænde manuelt for kameraet, skal du trykke lukkerknappen halvt ned.
- Handlinger under optage-standby (kameraet er tændt)

Betjening	Berøringsbetjening	Beskrivelse
[Fn1]		Viser en valgskærm, hvor du kan sætte optagelsen på pause eller stoppe den
		Viser en valgskærm, hvor du kan genoptage eller stoppe optagelsen (når sat på pause)

4 Vælg fremstillingsmetode for filmsekvenser

- [Optageformat]: [MP4]

[Optage kval.]	Indstiller billedkvaliteten for filmsekvensen.
[Billedfrekvens]	Indstil antallet af billeder pr. sekund. Jo højere tallet er, desto mere jævn vil filmsekvensen blive.
[Sekvens]	[NORMAL]: Sammenføjer stillbilleder i optagerækkefølgen. [REVERSE]: Sammenføjer stillbilleder i omvendt optagerækkefølge.

5 Tryk på ▲ for at vælge [Udfør], og tryk på [MENU/SET]

- Du kan også lave en filmsekvens vha. [Interval-video] i menuen [Afspil]. (→219)

- Denne funktion er ikke beregnet til anvendelsespecifikke systemer (overvågningskameraer).
- Kameraet kan muligvis vippe, når objektivcylinderen forlænges under brug af zoom. Sørg for, at kameraet er fastgjort på et trebenet stativ eller vha. andre metoder.
- [Interval-optagelse] sættes på pause i følgende tilfælde:
 - Når batteriet løber tør for strøm
 - Når kameraet slukkes
 Hvis dette sker under optagelse [Interval-optagelse], kan du genstarte handlingen ved at udskifte batteri eller kort i pausetilstanden og tænde for kameraet. (Bemærk dog, at de billeder, som optages efter genstart af handlingen gemmes som et separat sæt af gruppebilleder.) Sluk for kameraet, når du udskifter batteri eller kort.
- Vi anbefaler brug af autofokus til time-lapse-optagelse, i tilfælde hvor der er indstillet et langt [Optageinterval], og kameraet vil slukke automatisk imellem optagelser.
- Når du opretter filmsekvenser med en billedkvalitetsstørrelsen på [4K], er optagetiderne begrænset til 29 minutter og 59 sekunder. Hvis du anvender et SDHC-hukommelseskort, er du ikke i stand til at oprette filmsekvenser med en filstørrelse større end 4 GB. Du kan oprette filmsekvenser med en filstørrelse større end 4 GB med et SDXC-hukommelseskort.
- Når du opretter en filmsekvens med en billedkvalitetsstørrelse på [FHD] eller [HD], vil du ikke være i stand til at oprette den, hvis optagetiden er længere end 29 minutter og 59 sekunder, eller filstørrelsen er større end 4 GB.
- Denne funktion er ikke disponibel i følgende tilfælde:
 - [Håndholdt natopt.] (Funktionen Scene guide)
 - Når [Multi ekspon.] er indstillet
 - Ved brug af [Stopmotion animering]

Oprettelse af stop motion-animation [Stopmotion animering]

Optagetilstand: **iA iA⁺ PASM**  **SCN** 

Du kan sammenføje stillbilleder for at oprette stop motion-animation.

- **Udfør dato- og tidsindstillingerne på forhånd.** (→31)
- Stillbilleder, som er optaget ramme-for-ramme, grupperes samlet i en enkelt billedgruppe. (→167)

1 Indstil menuen (→45)

MENU →  **[Optag]** → **[Stopmotion animering]**

[Automatisk optagelse]	[ON]: Optager automatisk billeder med et indstillet optageinterval. [OFF]: Optager billeder manuelt, et billede ad gangen.
[Optageinterval]	(Kun når [Automatisk optagelse] er indstillet til [ON]) Indstil det interval, som skal bruges til [Automatisk optagelse].

2 Tryk på ▲ for at vælge [Start], og tryk på [MENU/SET]

3 Tryk på ▲ for at vælge [Ny] og tryk på [MENU/SET]

4 Tryk lukkerknappen helt ned

- Der kan optages op til 9.999 billeder.

5 Flyt motivet for at bestemme kompositionen

- Gentag optagelsen af stillbilleder på samme måde.
- Når du slukker for kameraet under optagelse, vises der en meddelelse om genstart af optagelse, når du tænder for kameraet. Vælg [Ja] for at starte optagelse fra det næste stillbillede.

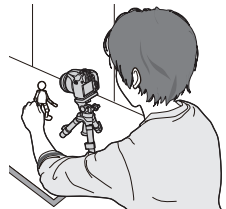

Sådan oprettes stop motion-animation på effektiv vis

- Der vises op til to tidligere optagede billeder på optageskærmen. Kontroller denne skærm som en retningslinje til bestemmelse af den bevægelsesmængde, der behøves.
- Du kan trykke på **[▶]** (Afspilning)-knap for at kontrollere de optagede billeder. Tryk på **[⏏]**-knappen for at slette unødvendige billeder. For at gå tilbage til optageskærmen skal du trykke på **[▶]** (Afspilning)-knappen igen.

Oprettelse af stop motion-animation [Stopmotion animering]

6 Berør [] for at afslutte optagelsen

- Du kan også afslutte optagelsen ved at vælge [Stopmotion animering] i [Optag]-menuen, og derefter trykke på [MENU/SET].
- Når [Automatisk optagelse] er indstillet til [ON], skal du vælge [End] på bekræftelseskærmen. (Hvis du vælger [Pause], så tryk lukkerknappen helt ind for at genoptage optagelsen.)

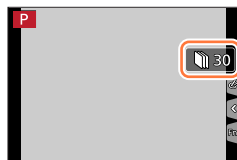
**7 Vælg en metode til oprettelse af en stop motion-animation**

- [Optageformat]: [MP4]

[Optage kval.]	Indstiller billedkvaliteten for filmsekvensen.
[Billedfrekvens]	Indstil antallet af billeder pr. sekund. Jo højere tallet er, desto mere jævn vil filmsekvensen blive.
[Sekvens]	[NORMAL]: Sammenføjer stillbilleder i optagerækkefølgen. [REVERSE]: Sammenføjer stillbilleder i omvendt optagerækkefølge.

8 Tryk på ▲ for at vælge [Udfør], og tryk på [MENU/SET]

- Du kan også oprette en stop motion-animation vha. [Stop-motion-video] i menuen [Afspil]. (→220)

■ Tilføjelse af billeder til en allerede optaget stop motion-animationsgruppe

Når du vælger [Ekstra] i trin **3**, vises gruppebilleder, som er optaget vha. [Stopmotion animering]. Vælg et sæt gruppebilleder, og tryk på [MENU/SET]. Vælg dernæst [Ja] på bekræftelseskærmen.

Oprettelse af stop motion-animation [Stopmotion animering]

- [Automatisk optagelse] udføres muligvis ikke i overensstemmelse med det forudindstillede interval, eftersom det kan tage tid at optage under visse optageforhold, som f.eks. når der optages billeder med en blitz.
- Når du opretter filmsekvenser med en billedkvalitetsstørrelsen på [4K], er optagetiderne begrænset til 29 minutter og 59 sekunder.
Hvis du anvender et SDHC-hukommelseskort, er du ikke i stand til at oprette filmsekvenser med en filstørrelse større end 4 GB. Du kan oprette filmsekvenser med en filstørrelse større end 4 GB med et SDXC-hukommelseskort.
- Når du opretter en filmsekvens med en billedkvalitetsstørrelse på [FHD] eller [HD], vil du ikke være i stand til at oprette den, hvis optagetiden er længere end 29 minutter og 59 sekunder, eller filstørrelsen er større end 4 GB.
- Du kan ikke kun vælge ét optaget stillbillede vha. [Ekstra].
- Denne funktion er ikke disponibel i følgende tilfælde:
 - Når [Multi ekspon.] er indstillet
 - Ved brug af [Interval-optagelse]
- [Automatisk optagelse] i [Stopmotion animering] kan ikke bruges i følgende tilfælde:
 - [Håndholdt natopt.] (Funktionen Scene guide)

Afhjælpning af rysten

Optagetilstand: **P** **A** **S** **M**

Opdager og forhindrer rysten automatisk.

MENU → **[Optag]** / **[Film]** → **[Stabilisering]**

(Normal)	Korrigerer lodret og vandret rysten.
(Panorering)	Korrigerer lodret rysten. Denne indstilling er ideel til panorering (teknik til optagelse af et motiv, hvor kameraets bevægelse modsvarer bevægelsen af et motiv, som går i en specifik retning).
[OFF]	[Stabilisering] fungerer ikke.

■ Aktiv tilstand

Når der optages filmsekvenser, vil "Aktiv tilstand" (stabilisator for filmsekvenser) automatisk fungere. Dette mindsker billedrysten, når man optager filmsekvenser, mens man går etc.



For at forhindre rysten

Hvis der vises en advarsel om rysten, skal du anvende **[Stabilisering]**, et trebenet stativ eller **[Selvudløser]**.

- Lukkerhastigheden nedsættes især i følgende tilfælde. Hold kameraet stille fra det øjeblik, lukkerknappen trykkes ind, til billedet vises på skærmen. Vi anbefaler anvendelse af et stativ.
 - **[Langsom synkr.]**
 - **[Langs. synk. rød øje]**
 - **[Klart aftenlandskab]**, **[Kølig aftenhimmel]**, **[Varmt aftenlandskab]**, **[Kunstnerisk aftenlandskab]**, **[Glitrende illuminationer]**, **[Klart aftenportræt]** (Funktionen Scene guide)
 - Når lukkerhastigheden er nedsat



Afhjælpning af rysten

- Når du anvender et trebenet stativ, anbefaler vi, at [Stabilisering] indstilles til [OFF].
- I følgende tilfælde skiftes [Stabilisering] til [(👉)] (Normal), selvom den er indstillet til [(👉)] (Panorering):
 - Under filmsekvensoptagelse
 - Når 4K-funktionen er blevet indstillet
 - Når der optages vha. [Post Fokus]
- [Stabilisering] kan ikke anvendes, når der optages med [High Speed video].
- I "Aktiv tilstand" kan der opnås en stærkere korrektionseffekt i vidvinkel-enden.
- Tilfælde, hvor stabilisatorfunktionen kan være ineffektiv:
 - Når der er meget rysten
 - Når zoomforstørrelsen er høj (også i digital zoom-området)
 - Ved optagelse af billeder, mens der følges et motiv i bevægelse
 - Når lukkerhastigheden bliver langsommere for optagelse af billeder indendørs eller på mørke steder
- Ved valg af [(👉)] kan panoreringseffekten ikke helt opnås i følgende tilfælde:
 - Lyse sommerdage eller andre lyse steder
 - Når lukkerhastigheden er højere end 1/100 sekund
 - Når et motivs bevægelse er langsom, og den hastighed, hvormed kameraet bevæges, er for langsom (der opnås ikke nogen flot sløring af baggrunden)
 - Når kameraet ikke sporer motivets bevægelse ordentligt

Anvendelse af zoom

For detaljer angående zoombetjeninger og zoomkomponeringshjælpfunktionen skal du se (→35, 36).

Zoomtyper og -brug

Zoomforholdet ændres, når billedstørrelsen ændres.

Optisk zoom

Optagetilstand:   **P** **A** **S** **M**  **SCN** 

Du kan zoome ind uden forringelse af billedkvaliteten.

Maksimal forstørrelse: 60x

- Denne funktion er ikke disponibel i det følgende tilfælde:
 - Ved optagelse med [Makro zoom]

Ekstra optisk zoom

Optagetilstand:   **P** **A** **S** **M**  **SCN** 

Denne funktion fungerer, når der er valgt billedstørrelser med [EX] i [Billedstr.] (→175). Ekstra optisk zoom giver dig mulighed for at zoome ind med et højere zoomforhold end optisk zoom uden forringelse af billedkvaliteten. Det maksimale zoomforhold varierer afhængigt af billedstørrelsen.

Maksimal forstørrelse: 122x

- Denne funktion er ikke disponibel i følgende tilfælde:
 - [Håndholdt natopt.] (Funktionen Scene guide)
 - [Legetøjsseffekt], [Legetøjs-popeffekt] (Kreativ kontrolfunktion)
 - Ved optagelse af 4K-fotos
 - Når der optages vha. [Post Fokus]
 - Når [HDR] er indstillet til [ON]
 - Når [Multi ekspon.] er indstillet
 - Når [iHåndholdt natopt.] er indstillet til [ON]
 - Når [iHDR] er indstillet til [ON]
 - Når [Kvalitet] er indstillet til [RAW:⬢], [RAW:⬢] eller [RAW]
 - Ved optagelse med [Makro zoom]
 - Under filmsekvensoptagelse

For at øge zoomforholdet yderligere kan den følgende zoom anvendes i kombination.



[i.Zoom]

Optagetilstand:   **P A S M**  **SCN** 

Du kan anvende kameraets Intelligent Resolution-teknologi til at øge zoomforholdet op til 2x højere end det oprindelige zoomforhold med begrænset forringelse af billedkvaliteten.

MENU →  **[Optag]** /  **[Film]** → **[i.Zoom]**

Indstillinger: [ON] / [OFF]

- Når [Billedstr.] er indstillet til [S], kan zoomforholdet forøges op til 1,5x det originale zoomforhold.
- [i.Zoom] fungerer automatisk i Intelligent Auto-funktion eller Intelligent Auto Plus-funktion.
- Denne funktion er ikke disponibel i følgende tilfælde:
 - [Håndholdt natopt.] (Funktionen Scene guide)
 - [Imponerende kunst], [Legetøjs-effekt], [Legetøjs-popeffekt] (Kreativ kontrolfunktion)
 - Under [Makro zoom] optagelse
 - Når [HDR] er indstillet til [ON]
 - Når [Multi ekspon.] er indstillet
 - Når [iHåndholdt natopt.] er indstillet til [ON]
 - Når [iHDR] er indstillet til [ON]
 - Når [Kvalitet] er indstillet til [RAW , [RAW ] eller [RAW]

[Digital zoom]

Optagetilstand: **iA iA P AS M $\frac{1}{2}$ SCN**

Zoom 4x længere end optisk/ekstra optisk zoom. Når [Digital zoom] anvendes samtidigt med [i.Zoom], er det kun muligt at øge zoomforholdet op til 2x.

Bemærk, at med digital zoom vil forstørrelse forringe billedkvaliteten.

MENU → **[Optag]** / **[Film]** → **[Digital zoom]**

Indstillinger: [ON] / [OFF]

- Når du bruger [Digital zoom], anbefaler vi brug af trebenet stativ og selvudløser (→124) til optagelse af billeder.
- AF-området vises stort i midten af det digitale zoomområde.
- Denne funktion er ikke disponibel i følgende tilfælde:
 - Når **[Live View indstilling]** er indstillet til **[ECO 30fps]** (indstilling på købstidspunktet)
 - [Håndholdt natopt.] (Funktionen Scene guide)
 - [Imponerende kunst], [Legetøjsseffekt], [Legetøjs-popeffekt], [Miniature effekt] (Kreativ kontrolfunktion)
 - Når der optages vha. [Post Fokus]
 - Når du optager med [High Speed video]
 - Når [HDR] er indstillet til [ON]
 - Når [Multi ekspon.] er indstillet
 - Når [Kvalitet] er indstillet til [RAW $\frac{1}{2}$], [RAW $\frac{1}{4}$] eller [RAW]

Illustrationen er et eksempel på brug af optisk zoom, [i.Zoom] og [Digital zoom] i AE-programfunktion.

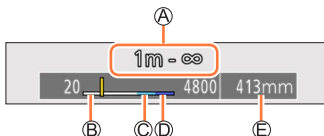

- (A) Fokusområde
 (B) Optisk zoomafstand
 (C) i.Zoomafstand
 (D) Digital zoomafstand
 (E) Aktuel zoomposition (Brændvidder er de samme som dem på et 35 mm filmkamera)

Brug af zoom vha. berøringsbetjeninger (Tryk på zoom)

1 Berør [◀]

2 Berør [⏏]

- Skyderen vises.

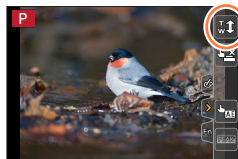

3 Udfør zoombetjeninger ved at trække i skyderen

- Zoomhastigheden varierer afhængigt af den berørte position.

[▼] / [▲]	Langsom zoomning
[⏏] / [⏏]	Hurtig zoomning

- Berør [⏏] igen for at afslutte betjening af berøringszoom.



- Denne funktion er ikke til rådighed i de følgende tilfælde:

- Når [High Speed video] er indstillet
- Når der optages vha. [4K Live beskæring]

Fotografering med blitz

Optagetilstand: **iA** **iA⁺** **P** **A** **S** **M** **MEM** **SCN** 

■ Åbn/luk den indbyggede blitz

A For at åbne blitzen

Tryk på [**⚡**] (Åbning af blitz)-knap.

- Pas på, når du åbner blitzen, da blitzen hopper ud.

A

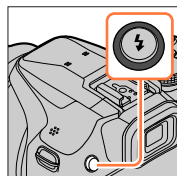

B For at lukke blitzen

Tryk på blitzen, til du hører et klik

- Pas på, du ikke får en finger eller andre kropsdele eller genstande i klemme, når du lukker blitzen.
- Hvis du tvinger blitzen til at lukke, kan kameraet tage skade.
- Sørg for at lukke den indbyggede blitz, når den ikke er i brug.
- Blitzindstillingen er fastsat til [**⚡**] (Tvungen blitz fra), mens blitzen er lukket.

B

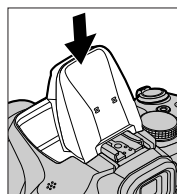

- Blitzen er fastsat til [**⚡**] (Tvungen blitz fra) i følgende tilfælde:
 - Under filmsekvensoptagelse
 - Ved optagelse af 4K-fotos
 - Når der optages vha. [Post Fokus]
 - Når der anvendes den elektroniske lukker
 - Når [HDR] er indstillet til [ON]
 - Når [Lydløs indstilling] er indstillet til [ON]
 - Når en billedeffekt i [Filtereffekt] under [Filterindstillinger] er indstillet
 - Når [Konvertering]* er indstillet til [**100%**]

* Dette vises ikke pga. af forskelle i specifikationer afhængigt af det land eller område, hvor kameraet blev købt.

■ Disponibelt blitzområde

Billedets kanter kan blive en smule mørke, hvis blitzen anvendes på kort afstand uden brug af zoom (tæt på maks. vidvinkel). Dette kan afhjælpes ved at man anvender en smule zoom.

Maks. vidvinkel	Maks. telefoto
Ca. 0,3 m - 14,1 m	Ca. 1,5 m - 6,1 m

- Disse områder opnås, ISO-følsomheden indstilles til [AUTO], og [ISO max sæt] indstilles til [OFF].

- Undgå at gøre det følgende, eftersom varme eller lys muligvis kan medføre deformation eller misfarvning.
 - Placering af blitzen tæt på genstande
 - Tildækning af blitzen med hånden når den affyres
 - Lukning af blitzen når den affyres
- Du må ikke lukke blitzen umiddelbart efter, den præliminære blitz går i gang, når du tager billeder med Tvungen ON/Rødøjereduktion og andre blitzindstillinger. Hvis du lukker blitzen med det samme, vil det medføre en funktionsfejl.
- Blitzopladning kan tage tid, hvis batterieffekten er lav, eller hvis blitzen anvendes gentagne gange. Når blitzen oplades, blinker blitzikonet rødt, og du kan ikke tage noget billede, selv når du trykker lukkerknappen helt ned.
- Når den eksterne blitz er monteret, vil den være prioriteret over den indbyggede blitz. Angående information om ekstern blitz henvises til (→238).

Indstilling af blitzfunktioner

Ændring af udløsningstilstand (Manuel blitz)

Optagetilstand:   **P** **A** **S** **M**   

Du kan vælge om blitzudgangen indstilles automatisk eller manuelt. Denne post er kun til rådighed, når den indbyggede blitz anvendes.

MENU →  **[Optag]** → **[Blitz]** → **[Udløsning]**

[TTL]

Kameraet indstiller automatisk blitzudgangen.

[MANUAL]

Du kan indstille blitzforholdet manuelt. Selv i tilfælde af mørke scener hvor blitzudgangen har tendens til at være højere i [TTL], giver denne tilstand dig mulighed for at tage et billede som påtænkt. Blitzforholdet (som f.eks. [1/1]) vises på blitzikonet.

■ Indstilling af blitzforholdet (Når der er valgt [MANUAL])

MENU →  **[Optag]** → **[Blitz]** → **[Manuel blitzjustering]**

① Tryk på ◀▶ for at vælge en post og tryk på [MENU/SET]

- Du kan indstille blitzforholdet fra [1/1] (blitzudløsning med fuld styrke) til [1/128] i 1/3 trin.

Ændring af blitztilstand

Optagetilstand: **P** **A** **S** **M** **SCN**

Indstil blitzen så den svarer til optagelsen.

MENU → **[Optag]** → **[Blitz]** → **[Blitzindstilling]**

<p> : [Blitz tvungen on] : [Tvungen rød øje]*</p>	<p>Optager altid billeder vha. blitzten. • Ideel til optagelse af billeder med modlys, eller når et motiv er placeret i skarpt lys fra f.eks. et lysstofrør.</p>
<p> : [Langsom synkr.] : [Langs. synk. rød øje]*</p>	<p>Når du tager billeder op mod et mørkt baggrundslandskab, vil denne funktion sænke lukkerhastigheden, når blitzten aktiveres. • Ideel til optagelse af personer op mod et natlandskab. • Brug af en langsommere hastighed kan medføre udvisket bevægelse. Vi anbefaler anvendelse af et stativ.</p>
<p> : Tvungen blitz fra</p>	<p>Optager altid billeder uden blitz under alle optageforhold. • Ideel til optagelse af billeder hvor det er forbudt at anvende blitz. • Denne post er kun til rådighed, når der anvendes en ekstern blitz.</p>

* Dette er kun til rådighed, når [Trådløs] i [Blitz] er indstillet til [OFF] (→146), og [Udløsning] er indstillet til [TTL] (→140).

- Visse blitztilstande er muligvis ikke til rådighed afhængigt af indstillingerne for ekstern blitz.





Blitzen aktiveres to gange.

Intervaller mellem den første og anden blitz er længere, når [] eller [] er indstillet. Motivet bør ikke flytte sig, før den anden blitz er aktiveret.

- Virkningen af røddjereduktion varierer afhængigt af motivet, og påvirkes af faktorer som f.eks. afstand fra motivet, og om motivet ser mod kameraet under den præliminære blitz. I visse tilfælde kan røddjereduktionen være minimal.

Indstilling af blitzfunktioner

■ Lukkerhastigheder for hver blitztilstand

Blitztilstand	Lukkerhastighed (sekunder)	Blitztilstand	Lukkerhastighed (sekunder)
	1/60*1 - 1/2000		1 - 1/16000
			
			4*2 - 1/16000

*1 Lukkerhastigheden er indstillet til 4 sekunder i lukkerprioritet AE-funktion og manuel eksponeringsfunktion.

*2 Lukkerhastigheden er indstillet til 60 sekunder i [Kunstnerisk aftenlandskab] (Funktionen Scene guide).

- I Intelligent Auto-funktion ([IA] eller [IA*]) ændres lukkerhastigheden afhængigt af den detekterede scene.

Indstilling af blitzfunktioner

■ Blitzindstillinger for hver enkelt optagetilstand (○: Disponibel, –: Ikke disponibel)

Optagetilstand					
P	AE-programfunktion	○	○	○	○
A	Blændeprioritet AE-funktion				
S	Lukkerprioritet AE-funktion	○	○	–	–
M	Manuel eksponeringsfunktion				
SCN Funktionen Scene guide (●: Standardindstillinger)	[Klart portræt]	○	●	–	–
	[Silkeglat hud]	○	●	–	–
	[Softere med baglys]	–	–	–	–
	[Klarere med baglys]	●	–	–	–
	[Afslappende nuance]	–	–	–	–
	[Sødt barneansigt]	○	●	–	–
	[Karakteristisk landskab]	–	–	–	–
	[Klar blå himmel]	–	–	–	–
	[Romantisk solnedgang]	–	–	–	–
	[Levende solnedgang]	–	–	–	–
	[Glitrende vand]	–	–	–	–
	[Klart aftenlandskab]	–	–	–	–
	[Kølig aftenhimmel]	–	–	–	–
	[Varmt aftenlandskab]	–	–	–	–
	[Kunstnerisk aftenlandskab]	–	–	–	–
	[Glitrende illuminationer]	–	–	–	–
	[Håndholdt natopt.]	–	–	–	–
	[Klart aftenportræt]	–	–	–	●
	[Soft blomsterbillede]	●	–	–	–
	[Appetitivækkende mad]	●	–	–	–
[Lækker dessert]	●	–	–	–	
[Frys dyrebevægelse]	●	–	–	–	
[Klart sportsbillede]	●	–	–	–	
[Monokrom]	●	○	○	○	



- For detaljer om blitzindstillinger i Intelligent Auto-funktion ([] eller []) skal du se ([→54](#)).
- Blitzindstillingen for funktionen scene guide nulstilles til initialværdien ved hvert sceneskift.

Indstilling af synkronisering med det 2. lukkergardin

Optagetilstand: **iA** **iA** **P** **A** **S** **M** **⊗** **SCN** **↻**

Synkronisering med bageste lukkergardin er en optagemetode, hvori blitzen udløses lige før, lukkeren lukker, når du tager et billede af et motiv i bevægelse (som f.eks. en bil) vha. blitzen og en langsom lukkerhastighed.

MENU → **📷** **[Optag]** → **[Blitz]** → **[Blitz sync]**

[1ST]	Synkronisering med forreste lukkergardin er den normale optagemetode ved brug af blitz.	
[2ND]	Lyskilden optages bag motivet, og dette giver et billede, som er pulserende og levende.	

- Hvis du indstiller til [2ND], bliver [2nd] vist i blitzikonet på skærmen.
- [2ND] er kun til rådighed, når [Trådløs] i [Blitz] er indstillet til [OFF]. (→146)
- [Blitz sync]-indstillingen fungerer, selv når der anvendes en ekstern blitz. (→238)
- Når en lukkerhastighed er indstillet, kan effekten [Blitz sync] muligvis ikke opnås tilstrækkeligt.
- Når [2ND] er indstillet, kan du ikke indstille blitzen til [⚡⊗] eller [⚡⊗].

Justering af blitz-outputtet

Optagetilstand:   **P** **A** **S** **M**  **SCN** 

Juster blitz-outputtet, hvis et billede, som er taget med blitz, er for lyst eller for mørkt.

MENU →  **[Optag]** → **[Blitz]** → **[Blitzjuster.]**

1 Tryk på ◀▶ for at indstille blitz-outputtet, og tryk på [MENU/SET]

Indstillinger: -2 EV til +2 EV (enhed: 1/3 EV)

Vælg [±0 EV], hvis ikke du ønsker at justere blitzens styrke.

- Når intensiteten af blitzten justeres, vises [+] eller [-] på blitzikonet.
- [Blitzjuster.] er kun til rådighed, når [Trådløs] i [Blitz] er indstillet til [OFF] (→146), og [Udløsning] er indstillet til [TTL] (→140).
- [Blitzjuster.]-indstillingen fungerer, selv når der anvendes en ekstern blitz. (→238)

Synkronisering af blitzudgangen med kameraet under eksponeringskompensation

Optagetilstand:   **P** **A** **S** **M**  **SCN** 

Blitzudgangen justeres automatisk i overensstemmelse med værdien for eksponeringskompensationen.

MENU →  **[Optag]** → **[Blitz]** → **[Auto eksponeringskomp]**

Indstillinger: [ON] / [OFF]

- Om eksponeringskompensation (→99)
- [Auto eksponeringskomp]-indstillingen fungerer, selv når der anvendes en ekstern blitz. (→238)

Fotografering med trådløse blitz

Optagetilstand: **iA** **iA*** **P** **A** **S** **M** **MEM** **SCN** 

Når du anvender blitz (DMW-FL200L, DMW-FL360L, DMW-FL580L: ekstraudstyr)* med den trådløse blitzoptagelsesfunktion, kan du særskilt kontrollere udløsningen af blitzene i tre grupper og af den indbyggede blitz (eller den blitz som er monteret på kameraets hot shoe-kobling).

* Visse tilbehør sælges ikke i alle lande.

■ Område, hvor blitz kan kontrolleres

Placer den trådløse blitz med dens trådløs-sensor vendende mod kameraet. Den følgende illustration er et eksempel på det område, inden for hvilket blitzen kan placeres. Det område, hvori blitzen kan styres, afhænger af det omgivende miljø.

Område, hvor blitz kan kontrolleres

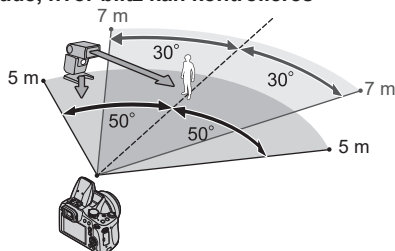

Eksempel på placering af blitz

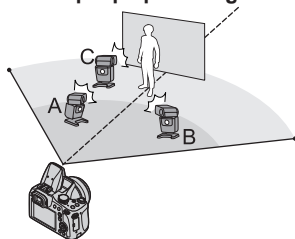

- Dette eksempel på blitzplacering viser et tilfælde, hvor en blitzenhed C er placeret, så den fjerner de skygger fra motivets baggrund, der laves af blitzgruppens blitzenhed A og blitzenhed B.
- Vi anbefaler, som antal af trådløse blitz der skal styres, indstilling af op til tre blitzenheder i hver enkelt gruppe.
- Når et motiv er for tæt på, kan udløsningen af kommunikationslyset muligvis påvirke eksponeringen af billedet. Dette problem kan blive reduceret, hvis du mindsker blitzudgangen ved at indstille [Kommunikationslys] til [LOW] eller bruger en blitzdiffuser eller lignende enhed.

Fotografering med trådløse blitz

Forberedelse

Du skal enten åbne blitzen ved at trykke på [⚡] (Åbning af blitz)-knappen eller montere en blitz (ekstraudstyr) på denne enhed.

1 Indstil den trådløse blitz til RC-tilstand og placer blitzen

- Vælg kanalen og gruppen for den trådløse blitz.

2 Indstil menuen (→45)

MENU → **[Optag]** → **[Blitz]**

[Trådløs]	Indstil [Trådløs] til [ON]. [WL] vises med blitzikonet på optageskærmen.
[Trådløs kanal]	Vælg den kanal som du har indstillet for den trådløse blitz i trin 1 .
[Trådløs opsætning]	Fortsæt til trin 3 .

3 Brug ▲ ▼ til at vælge posten, og tryk på [MENU/SET]

- Ⓐ Udløsningstilstand
- Ⓑ Blitzudgang
- Ⓒ Blitzforhold

- Tryk på knappen [DISP.] for at udføre en testaffyring.

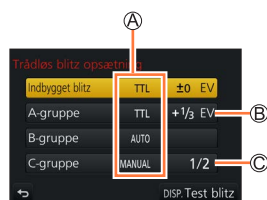

Fotografering med trådløse blitz

[Indbygget blitz] / [Ekstern blitz]	[Udløsning]	[TTL]: Blitzudgangen justeres automatisk. [AUTO]*: Indstiller blitzudgangen vha. en ekstern blitz. [MANUAL]: Indstiller manuelt blitzforholdet for en ekstern blitz. [OFF]: Blitzen på denne enhed udløses kun for en udløsning af kommunikationslys.
	[Blitzjuster.]	Justerer blitzudgangen for denne enhed manuelt, når [Udløsning] er indstillet til [TTL].
	[Manuel blitzjustering]	Indstiller blitzforholdet for en ekstern blitz, når [Udløsning] er indstillet til [MANUAL]. • Du kan indstille blitzforholdet fra [1/1] (blitzudløsning med fuld styrke) til [1/128] i 1/3 trin.
[A-gruppe]/ [B-gruppe]/ [C-gruppe]	[Udløsning]	[TTL]: Blitzudgangen justeres automatisk. [AUTO]: Den trådløse blitz indstiller automatisk blitzudgangen. [MANUAL]: Indstiller manuelt blitzforholdet for den trådløse blitz. [OFF]: De trådløse blitz for den indstillede gruppe udløses ikke.
	[Blitzjuster.]	Justerer manuelt blitzudgangen for den trådløse blitz, når [Udløsning] er indstillet til [TTL].
	[Manuel blitzjustering]	Indstiller blitzforholdet for den trådløse blitz, når [Udløsning] er indstillet til [MANUAL]. • Du kan indstille blitzforholdet fra [1/1] (blitzudløsning med fuld styrke) til [1/128] i 1/3 trin.

* Denne indstilling er ikke til rådighed, når blitzen (DMW-FL200L: ekstraudstyr) er monteret på kameraet.

■ Indstilling af udløsning af kommunikationslys til at blive anvendt, når der udføres trådløs blitzoptagelse

MENU →  **[Optag]** → **[Blitz]** → **[Kommunikationslys]**

Indstillinger: **[HIGH]** / **[STANDARD]** / **[LOW]**

Optagelse af filmsekvens/4K-filmsekvens

Optagetilstand: **iA iA⁺ P AS M MEM SCN** 

Du kan optage billeder i fuld højdefinitionskvalitet, som er i overensstemmelse med AVCHD-standarden, såvel som filmsekvenser optaget i MP4. Du kan også optage en 4K-filmsekvens i MP4. ([→151, 152](#))

Lyd optages i stereo.

1 Begynd optagelsen ved at trykke på filmsekvensknappen

- A Indikator for optagestatus
- B Forløbet optagetid
- C Resterende optagetid

- Det er muligt at optage filmsekvenser, som passer til hver enkelt filmsekvenstilstand.
- Slip filmsekvensknappen med det samme, efter at du har trykket den ind.
- Mens du optager filmsekvenser, blinker statusindikatoren for optagelse (rød).
- **Lyden fra blænde, fokus og andre handlinger kan blive optaget på filmsekvenser ved optagelse i stille omgivelser. Dette er ikke en funktionsfejl.** Fokusbetjeningen under optagelse af filmsekvenser kan indstilles til [OFF] i [Kontin. AF]. ([→154](#))



2 Tryk på filmsekvensknappen igen for at afslutte optagelsen



Om betjeningslyden når optagelsen afsluttes

Hvis du generes af driftslyden fra filmsekvensknappen, når den trykkes ind for at afslutte optagelsen, kan du prøve følgende:

- Optag filmsekvensen ca. tre sekunder længere, og opdel dernæst den sidste del af filmsekvensen vha. [Video opdel] ([→219](#)) under [Afspil] menuen.

Optagelse af filmsekvens/4K-filmsekvens

- Hvis den omgivende temperatur er høj eller en filmsekvens optages kontinuerligt, vil [△] blive vist, og optagelsen kan muligvis blive stoppet halvvejs igennem. Vent indtil kameraet er kølet af.
- Hvis ekstra optisk zoom anvendes, inden du trykker på filmsekvensknappen, vil disse indstillinger blive annulleret, og det optagbare område vil blive ændret i betydelig grad.
- Hvis billedformatet for stillbilleder og filmsekvenser er forskelligt, ændres synsvinklen, når du begynder at optage en filmsekvens.
Når du indstiller [Optageomr.] til [👤], vises den synsvinkelindstilling, som bruges til optagelse af filmsekvenser.
- Bemærk, at hvis du udfører betjening som f.eks. zoom vha. knapper eller drejknapper, mens du optager en filmsekvens, kan lyden muligvis optages med.
- Zoomhastigheden vil være langsommere end normalt under optagelse af filmsekvenser.
- Afhængigt af typen af det anvendte kort vises indikeringen for kortadgang muligvis i et stykke tid efter optagelse af filmsekvenser. Dette er ikke en funktionsfejl.
- ISO-følsomhed er indstillet til [AUTO] (for filmsekvenser), mens der optages en filmsekvens. Du kan indstille ISO-følsomheden og optage filmsekvenser i kreativ filmfunktion.
- Nedennævnte optagetilstande for filmsekvenser indstilles i følgende tilfælde:

Ved valg af funktionen scene guide	Optagetilstand på tidspunktet for filmsekvensoptagelse
[Klarere med baglys]	Portrættilstand
[Klart aftenlandskab], [Kunstnerisk aftenlandskab], [Håndholdt natopt.], [Klart aftenportræt]	Svagt lys-tilstand

- Denne funktion er ikke disponibel i følgende tilfælde:
 - [Glitrende vand], [Glitrende illuminationer], [Soft blomsterbillede] (Funktionen scene guide)
 - [Rå monokrom], [Silkeagtig monokrom], [Blød fokus], [Stjernefilter], [Solskin] (Kreativ kontrolfunktion)
 - Når [Post Fokus] er indstillet
 - Ved brug af [Interval-optagelse]
 - Ved brug af [Stopmotion animering]

Indstilling af format, billedstørrelse og optagebilledfrekvens (DC-FZ80DP/DC-FZ80DPP)

1 Indstil menuen (→45)

MENU →  **[Film]** → **[Optageformat]**

[AVCHD] Dette er et dataformat, som er velegnet til afspilning på højdefinitions fjernsyn.

[MP4] Dette dataformat er egnet til afspilning af filmsekvenser på en computer og lignende apparater.

2 Brug ▲ ▼ til at vælge [Optage kval.], og tryk på [MENU/SET]

Når [AVCHD] er valgt

[Optage kval.]	Billedstørrelse	Optagebilledfrekvens	Sensor-output	Bithastighed
[FHD/28M/60p]*1	1920×1080	60p	60 fps	28 Mbps
[FHD/17M/60i]	1920×1080	60i	60 fps	17 Mbps
[FHD/24M/30p]	1920×1080	60i	30 fps	24 Mbps

Når der er valgt [MP4]

[Optage kval.]	Billedstørrelse	Optagebilledfrekvens	Sensor-output	Bithastighed
[4K/100M/30p]*2	3840×2160	30p	30 fps	100 Mbps
[FHD/28M/60p]	1920×1080	60p	60 fps	28 Mbps
[FHD/20M/30p]	1920×1080	30p	30 fps	20 Mbps
[HD/10M/30p]	1280×720	30p	30 fps	10 Mbps

*1 AVCHD Progressive

*2 4K-filmsekvenser

Indstilling af format, billedstørrelse og optagebilledfrekvens (DC-FZ82DE/DC-FZ80DGA/DC-FZ80DGN)

1 Indstil menuen (→45)

MENU →  **[Film]** → **[Optageformat]**

[AVCHD]	Dette er et dataformat, som er velegnet til afspilning på højdefinitions fjernsyn.
[MP4]	Dette dataformat er egnet til afspilning af filmsekvenser på en computer og lignende apparater.

2 Brug ▲ ▼ til at vælge [Optage kval.], og tryk på [MENU/SET]

Når [AVCHD] er valgt

[Optage kval.]	Billedstørrelse	Optagebilledfrekvens	Sensor-output	Bithastighed
[FHD/28M/50p]*1	1920×1080	50p	50 fps	28 Mbps
[FHD/17M/50i]	1920×1080	50i	50 fps	17 Mbps
[FHD/24M/25p]	1920×1080	50i	25 fps	24 Mbps

Når der er valgt [MP4]

[Optage kval.]	Billedstørrelse	Optagebilledfrekvens	Sensor-output	Bithastighed
[4K/100M/30p]*2	3840×2160	30p	30 fps	100 Mbps
[4K/100M/25p]*2	3840×2160	25p	25 fps	100 Mbps
[FHD/28M/60p]	1920×1080	60p	60 fps	28 Mbps
[FHD/28M/50p]	1920×1080	50p	50 fps	28 Mbps
[FHD/20M/30p]	1920×1080	30p	30 fps	20 Mbps
[FHD/20M/25p]	1920×1080	25p	25 fps	20 Mbps
[HD/10M/30p]	1280×720	30p	30 fps	10 Mbps
[HD/10M/25p]	1280×720	25p	25 fps	10 Mbps

*1 AVCHD Progressive

*2 4K-filmsekvenser

Optagelse af filmsekvens/4K-filmsekvens

- Kvaliteten øges, når bithastigheden bliver højere. Denne enhed bruger "VBR"-optagemetode, og bithastigheden ændres automatisk afhængigt af det motiv, som skal optages. Derfor afkortes optagetiden, når et motiv i hurtig bevægelse optages.
- 4K-filmsekvens kan ikke indstilles, når der anvendes [Miniature effekt] (Kreativ kontrolfunktion).
- For at optage 4K-filmsekvenser skal du anvende et kort af UHS-hastighedsklasse 3. (→27)
- Når du optager 4K-filmsekvenser, er synsvinklen smallere end for filmsekvenser af andre størrelser.
- For at sikre meget nøjagtig fokus optages 4K-filmsekvenser med reducerede automatiske fokushastigheder. Det kan være svært at fokusere på motivet med automatisk fokus, men det er ikke en funktionsfejl.
- Begrænsninger på kontinuerlig optagelse (→29, 30)

■ Om kompatibiliteten af de optagne filmsekvenser

Filmsekvenser, som optages i [AVCHD] eller [MP4] bliver muligvis afspillet med dårlig billed- eller lyd kvalitet, eller afspilning er måske ikke mulig, selvom der afspilles med udstyr, som er kompatibelt med disse formater. Desuden er det ikke sikkert, at optageinformationerne vil blive vist på korrekt vis.

● Med kameramodeller DC-FZ80DP/DC-FZ80DPP:

- Når du afspiller og importerer filmsekvenser optaget med [FHD/28M/60p] eller [FHD/24M/30p] i [AVCHD] vha. et andet udstyr end denne enhed, behøves der en kompatibel Blu-ray disk-optager eller computer, der er installeret med softwaren "PHOTOfunSTUDIO" (→231).
- Se "Få glæde af 4K-filmsekvenser" (→225) angående detaljer om filmsekvenser optaget med [4K/100M/30p] i [MP4]-format.

● Med kameramodeller DC-FZ82DE/DC-FZ80DGA/DC-FZ80DGN:

- Når du afspiller og importerer filmsekvenser optaget med [FHD/28M/50p] eller [FHD/24M/25p] i [AVCHD] vha. et andet udstyr end denne enhed, behøves der en kompatibel Blu-ray disk-optager eller computer, der er installeret med softwaren "PHOTOfunSTUDIO" (→231).
- For detaljer om filmsekvenser optaget med [4K/100M/30p] eller [4K/100M/25p] i [MP4]-format skal du se "Få glæde af 4K-filmsekvenser" (→225).

Justering af fokus under optagelse af filmsekvenser ([Kontin. AF])

Optagetilstand: **P** **A** **S** **M** **SCN**

Fokusering varierer afhængigt af indstillingen af fokus og indstillingen af [Kontin. AF] i [Film]-menuen.

MENU → **[Film]** → **[Kontin. AF]**

Fokusindstilling	[Kontin. AF]	Indstilling
[AFS]/[AFF]/[AFC] (→83)	[ON]	Tillad konstant automatisk justering af fokus under optagelse af filmsekvenser.
	[OFF]	Fastsæt fokuspositionen ved begyndelsen af optagelse af filmsekvenser.
[MF] (→96)	[ON] / [OFF]	Tillad manuel justering af fokus.

- Når fokusindstillingen er indstillet til [AFS], [AFF] eller [AFC], omfokuserer kameraet, hvis lukkerknappen trykkes halvt ned under optagelse af filmsekvenser.
- Når autofokus aktiveres, mens du optager filmsekvenser, kan lyden af fokuseringen muligvis optages med under visse omstændigheder. Hvis du gerne vil undertrykke denne lyd, anbefaler vi, at du indstiller [Kontin. AF] til [OFF] i [Film] menuen, før du tager billeder.
- Når du anvender zoom, mens du optager filmsekvenser, kan det tage nogen tid at fokusere.
- Denne funktion er ikke til rådighed i de følgende tilfælde:
 - Under anvendelse af [Træk fokus] i [Snap Movie].
 - Når der optages vha. [4K Live beskæring]

Panorér eller zoom under optagelse med kameraet i en fast position [4K Live beskæring]

Optagetilstand: 

Ved at beskære din filmsekvens ned fra 4K-synsvinklen til fuld højdefinition kan du optage en filmsekvens, som panorerer og zoomer ind/ud, mens kameraet efterlades på en fast position.

- Hold kameraet ordentligt på plads under optagelse.
- **Med kameramodeller DC-FZ80DP/DC-FZ80DPP:**
 - Der vil blive optaget en filmsekvens i [FHD/20M/30p] under [MP4].
- **Med kameramodeller DC-FZ82DE/DC-FZ80DGA/DC-FZ80DGN:**
 - Der vil blive optaget en filmsekvens i [FHD/20M/25p] under [MP4].



Panorér

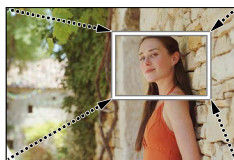

Zoom ind

- Når du ønsker at zome ind/ud, skal du indstille en anden synsvinkel for beskæringens start- og slutenkeltbilleder. For f.eks. at zome ind skal du indstille en større synsvinkel for startenkeltbilledet og en mindre for slutenkeltbilledet.

1 Sæt funktionshjulet til

2 Indstil menuen (→45)

MENU →  [Film] → [4K Live beskæring]

Indstillinger: [40SEC] / [20SEC] / [OFF]

- Synsvinklen bliver smallere.

Panorér eller zoom under optagelse med kameraet i en fast position [4K Live beskæring]

3 Indstil startbilledet for beskæring

(A) Startbillede for beskæring

- Når du foretager indstillinger for første gang, vises der et startbillede for beskæring i størrelsen 1920×1080. (Efter indstilling af startbilledet og slutbilledet for beskæring, vises det startbillede og slutbillede, som du indstillede umiddelbart før.)
- Kameraet vil huske den billedposition og -størrelse, selv når kameraet slukkes.

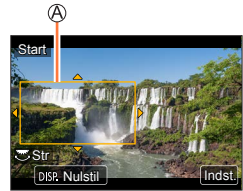

Betjening	Berøringsbetjening	Beskrivelse
▲▼◀▶	Berøring	Flytter billedet
	Knib ud / knib ind	Førstørrer/reducerer billedet (Det tilladte indstillingsområde er fra 1920×1080 til 3840×2160.)
[DISP.]	[Nulstil]	Sætter enkeltbilledets position tilbage til midten og dets størrelse til standardindstillingen.
[MENU/SET]	[Indst.]	Bestemmer billedets position og størrelse

4 Gentag trin 3 og indstil derefter slutbilledet for beskæring

(B) Slutbillede for beskæring

- Indstillingen af [AF-funktion] skifter til [] (Ansigts-/øjendetektering). (Øjendetekteringen kan ikke anvendes.)



5 Begynd optagelsen ved at trykke på filmsekvensknappen (eller lukkerknappen)

(C) Forløbet optagetid

(D) Indstillet betjeningstid

- Slip filmsekvensknappen (eller lukkerknappen) med det samme, efter at du har trykket den ind.
- Når den indstillede tid for betjeningen er forløbet, afsluttes optagelsen automatisk. For at afslutte optagelsen midtvejs skal du trykke på filmsekvensknappen (eller lukkerknappen) igen.

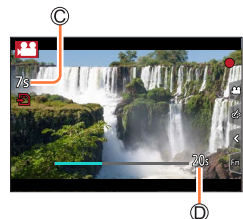

Panorér eller zoom under optagelse med kameraet i en fast position [4K Live beskæring]

■ Ændring af positionen og størrelsen på et beskæringsbillede

Tryk på [Fn1]-knappen mens optageskærmen vises, og udfør trin **3** og **4**.

■ For at annullere [4K Live beskæring]-optagelse

Indstil [OFF] i trin **2**.

- [4K Live beskæring]-optagelse kan ikke udføres, når [High Speed video] er indstillet.
- Fokus justeres og fastsættes på startenkeltbilledet for beskæring.
- [Kontin. AF] er indstillet til [OFF].
- [Målefunktion] vil blive [] (Multimåling).



Optagelse af stillbilleder, mens en filmsekvens er under optagelse

Optagetilstand:   **P** **A** **S** **M**  **SCN** 

1 Tryk lukkerknappen helt ned under optagelse af filmsekvenser

- Der kan optages op til 30 billeder.
- Indikator for simultan optagelse vises under optagelse af stillbilleder.
- Optagelse med funktionen tryk på lukker (→43) er også disponibel.



- Billedformatet for et stillbillede er fastsat til [16:9].
- Tager et stillbillede vha. [Billedstr.] [S] (2M). Billedkvaliteten kan afvige fra [S] (2M) for standardbilleder.
- Der optages kun billeder i JPEG-filformat, når [Kvalitet] er indstillet til [RAW , [RAW ] eller [RAW]. ([Kvalitet] anvendes med indstillingen [], når [RAW] er indstillet.)
- **Med kameramodeller DC-FZ80DP/DC-FZ80DPP:**
Denne funktion er ikke disponibel i følgende tilfælde:
 - Når [Optageformat] er indstillet til [MP4], er [Optage kval.] indstillet til [4K/100M/30p]
 - Når [Snap Movie] er indstillet til [ON]
- **Med kameramodeller DC-FZ82DE/DC-FZ80DGA/DC-FZ80DGN:**
Denne funktion er ikke disponibel i følgende tilfælde:
 - Når [Optageformat] er indstillet til [MP4], er [Optage kval.] indstillet til [4K/100M/30p] eller [4K/100M/25p]
 - Når [Snap Movie] er indstillet til [ON]

Optagelse af snap-film

Optagetilstand: **iA iA⁺ P AS M MEM SCN **

Du kan specificere optagetiden på forhånd og henkastet optage filmsekvenser på samme måde, som du tager snapshots. Funktionen gør dig også i stand til at skifte fokus ved optagelsens begyndelse og tilføje op-/udtoningseffekter på forhånd.

- **Med kameramodeller DC-FZ80DP/DC-FZ80DPP:**
 - Filmsekvenser bliver optaget med [FHD/20M/30p] i [MP4].
- **Med kameramodeller DC-FZ82DE/DC-FZ80DGA/DC-FZ80DGN:**
 - Filmsekvenser bliver optaget med [FHD/20M/25p] i [MP4].

MENU →  **[Film]** → **[Snap Movie]** → **[ON]**

- Tryk lukkerknappen halvt ned for at afslutte menuen.

1 **Begynd optagelsen ved at trykke på filmsekvensknappen**

- (A) Forløbet optagetid
- (B) Indstil optagetid

- Slip filmsekvensknappen med det samme, efter at du har trykket den ind.
- Du kan ikke stoppe filmsekvensoptagelsen undervejs. Optagelsen stopper automatisk, når den indstillede optagetid er forløbet.

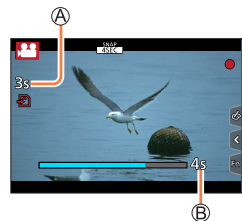

■ **Deaktivering af snap-film**

Indstil [Snap Movie] til [OFF].

■ Ændring af indstillingerne

MENU →  **[Film]** → **[Snap Movie]** → **[SET]**

[Optagelsestid]	Indstiller optagetiden for filmsekvenser.
[Træk fokus]	Giver mulighed for dramatisk billedudtryk ved at skifte fokus gradvist i starten af optagelsen. (→161)
[Fade]	Billede og lyd tilføjes optoningseffekt (gradvis fremkomst) ved optagelsens begyndelse eller udtoningseffekt (gradvis forsvinden) ved optagelsens afslutning. [WHITE-IN] / [WHITE-OUT]: Tilføjer en op- eller udtoningseffekt, som bruger en hvid skærm. [BLACK-IN] / [BLACK-OUT]: Tilføjer en op- eller udtoningseffekt, som bruger en sort skærm. [COLOR-IN] / [COLOR-OUT]: Tilføjer en effekt, som toner ind fra sort/hvid til farve eller en effekt, som toner ud fra farve til sort/hvid. Lyd optages normalt. [OFF]

- Filmsekvenser, som er optaget med [WHITE-IN] eller [BLACK-IN], vises med helt hvide eller helt sorte miniaturer i afspilningstilstand.
- Hvis du tildeler [Snap Movie] til [Fn knap sæt] i [Bruger]-menuen (→49), kan du få vist en skærm, som giver dig mulighed for at skifte [Snap Movie] mellem [ON]/[OFF] ved at trykke på den tildelte funktionsknap. Hvis du trykker på [DISP.]-knappen, mens skærmen vises, kan du ændre indstillingerne for Snap Movie.
- Denne funktion er ikke disponibel i følgende tilfælde:
 - [Miniature effekt] (Kreativ kontrolfunktion)
 - Når [4K-FOTO] er indstillet
 - Når [Post Fokus] er indstillet
 - Når [4K Live beskæring] er indstillet
 - Under [High Speed video]-optagelse

Opsætning [Træk fokus]

Indstil de rammer, som angiver positionerne for hvor [Træk fokus] starter (første position) og stopper (anden position).

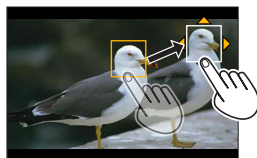

Berøringsbetjening

Berør et motiv (første position), træk fingeren til det ønskede sted (anden position), og giv slip med fingeren.

- For at annullere rammeindstillingerne skal du berøre [RECALL].

Knapbetjening

- 1 Tryk på ◀
- 2 Tryk på ▲ ▼ ◀ ▶ for at flytte rammen og tryk på [MENU/SET] (Første position)
 - Hvis du trykker på [DISP.]-knappen, før du trykker på [MENU/SET], vender rammen tilbage til midten.
- 3 Gentag trin 2 (Anden position)
 - For at annullere rammeindstillingerne skal du trykke på [MENU/SET].



- Du kan opnå større effekt ved at skabe en slående fokuskontrast mellem start- og slutpositionerne, f.eks. ved at skifte fokus fra baggrund til forgrund og omvendt.
- Når fokus er indstillet, så prøv at holde afstanden mellem motiv og kamera konstant.

- Når det mislykkedes kameraet at indstille rammen, vender den tilbage til den første position.
- Når [Træk fokus] er indstillet til [ON]
 - Autofokustilstanden skiftes til [AF-ON] - en indstilling som er specialudviklet til [Træk fokus].
 - Hvis du tager et billede, vil autofokushandlingen [AF-ON] finde sted ved første rammeposition.
- Selv når [Målefunktion] (→176) er indstillet til [PUNKT], flytter målet for punktmålingen ikke med fokus. Målet er fastsat på startpositionen (første position) for [Træk fokus].
- Denne funktion er ikke disponibel i følgende tilfælde:
 - I manuel fokus
 - Ved brug af digital zoom

Visning af dine billeder

1 Tryk på [▶] (Afspilning)-knap

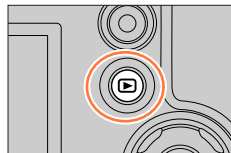

2 Tryk på ◀▶ for at vælge et billede, som skal vises

- Når du trykker og holder på ◀▶, vises billederne ét efter ét.
- Billeder kan også spoles frem eller tilbage ved at dreje på den bageste drejeknap eller trække vandret i skærmen (→42).
- Hvis du bliver ved med at berøre skærmens venstre eller højre kant med en finger efter rulning af billederne, vil billederne blive ved med at rulle. (Billederne vises i en reduceret størrelse.)



■ Afslutning af afspilning

Tryk på [▶] (Afspilning)-knappen igen eller tryk på filmsekvensknappen.

Afspilning kan også afsluttes ved at trykke lukkerknappen halvt ind.

- Afspilningsskærmen vises, hvis kameraet tændes, mens der trykkes på [▶] (Afspilning)-knappen.
- Når [Objektiv tilbagetræk] er indstillet til [ON], trækkes objektivcyklinderen ind efter ca. 15 sekunder, når kameraet skiftes til afspilningsskærmen fra optageskærmen.
- Dette kamera opfylder de samlede DCF-standarder (Design rule for Camera File System), som er fastsat af Japan Electronics and Information Technology Industries Association (JEITA), og Exif (Exchangeable image file format).
Filer, som ikke er i overensstemmelse med DCF, kan ikke afspilles.
- Det er muligvis ikke muligt at afspille billeder ordentligt, som er optaget vha. andre kameraer, på denne enhed, og det er muligvis ikke muligt at anvende funktionerne på denne enhed til disse billeder.

Visning af filmsekvenser

Denne enhed er designet til at afspille filmsekvenser med brug af AVCHD- og MP4-formater.

- Filmsekvenser vises med filmsekvensikonet ([]).

1 Tryk på ▲ for at begynde afspilning









Ⓐ Filmsekvens optaget

- Ved at berøre [] på midten af skærmen kan du afspille filmsekvenser.
- Filmsekvenser, som er optaget med [Snap Movie], afspilles automatisk.
- En del information vil ikke blive vist for filmsekvenser, som er optaget i [AVCHD].



Ⓐ

■ Betjeninger under afspilning af filmsekvenser

Betjening	Berøringsbetjening	Beskrivelse
▲		Afspil/pause
◀		Hurtig tilbagespoling*1
		Enkeltramme-tilbagespoling*2 (under pausestop)
▼		Stop
▶		Hurtig fremspoling*1
		Enkeltramme-fremspoling (under pausestop)
	 / 	Lydstyrke ned / Lydstyrke op

*1 Hastigheden for hurtig frem- og tilbagespoling øges, hvis du trykker på ◀▶ igen.

*2 Filmsekvenser, som er optaget i [AVCHD], tilbagespoles rammevis ca. hvert 0,5 sekund.

■ Handlinger under automatisk afspilning af Snap Movie

▲	Afspilning fra begyndelsen
◀	Vender tilbage til forrige billede
▶	Ruller til næste billede

• Hvis du trykker på skærmen, stopper automatisk afspilning.

- Filmsekvenser kan ses på din computer med brug af "PHOTOfunSTUDIO" (→231).

Indfangning af stillbilleder fra filmsekvenser

Gem en scene fra en filmsekvens som et stillbillede.

1 Vis det billede, du vil indfang som stillbillede, ved at trykke på ▲ for at holde pause i en filmsekvens, som afspilles på kameraet

- Hvis du trykker på ◀▶ under pausestop, kan du finjustere positionerne i en filmsekvens.

2 Tryk på [MENU/SET]

- Den samme betjening kan udføres vha. berøring af [⏏].
- Stillbilledet gemmes med et billedformat på [16:9] og [Kvalitet] på [•••]. Billedstørrelsen varierer afhængigt af den filmsekvens, som afspilles.



[Optage kval.]	[Billedstr.]
[4K]	[M] (8M)
[FHD], [HD]	[S] (2M)

- Billedkvaliteten forringes en smule afhængigt af indstillingen [Optage kval.] for den oprindelige filmsekvens.
- Når et stillbillede, som er indfanget fra en filmsekvens, afspilles, vises [⏏].
- Hvis du ønsker at indfang et stillbillede fra en filmsekvens, mens kameraet er sluttet til et fjernsyn vha. HDMI-mikrokablet, skal du indstille [VIERA link] under [TV-tilslutning] i menuen [Indstilling] til [OFF].

Sådan skifter du afspilningsmetode

Indzoomning og visning af “afspilningszoom”

1 Flyt zoomkontrollen mod T-siden

Ⓐ Aktuell zoomposition

- Hver gang zoomkontrollen flyttes mod T-siden, øges forstørrelsen via fire niveauer: 1x, 2x, 4x, 8x og 16x.
- For at reducere zoom → Flyt zoomkontrollen mod W-siden.
- Du kan også forstørre/formindske billedet ved at knibe ud/knibe ind (→42) på den del, du ønsker at forstørre/formindske.
- Du kan flytte den forstørrede del ved at trykke på ▲▼◀▶ på markørknappen eller trække i skærmen. (→42)
- Du kan også zoome hurtigt ind ved at berøre berøringsskærmen to gange. (Hvis visningen var forstørret, vender den tilbage til det samme forstørrelsesforhold.)
- Billederne kan spoles frem og tilbage, mens zoomforstørrelse og zoomposition bibeholdes, ved at dreje på den bageste drejknop under afspilningszoom.

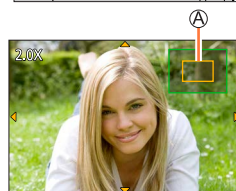
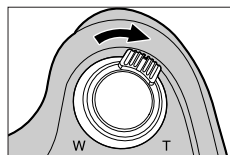

Visning af en billedliste “Multiafspilning”

1 Flyt zoomkontrollen mod W-siden

- Flyt zoomkontrollen mod W-siden, og du kan skifte visningsmetoder i følgende rækkefølge: 1-billedskærm (fuld skærm) → 12-billeders skærm → 30-billeders skærm → Kalenderskærm. (Flyt zoomkontrollen til T-siden for at returnere.)
- Det er muligt at skifte afspilningsskærm ved at trykke på følgende ikoner.
 - [■]: 1-billedskærm
 - [■]: 12-billeders skærm
 - [■]: 30-billeders skærm
 - [CAL]: Kalenderskærm
- Skærmen kan skiftes gradvist ved at trække skærmen op eller ned.
- Når du vælger et billede vha. markørknappen og trykker på [MENU/SET] på 12-billeders skærmen eller 30-billeders skærmen, vises det valgte billede på 1-billedskærmen (fuld skærm).

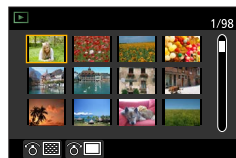
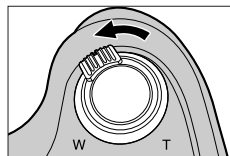

- Billeder, som vises med [!], kan ikke afspilles.

Visning af billeder efter optagedato “Kalenderafspilning”

- 1 Flyt zoomkontrollen mod W-siden for at få vist kalenderskærmen

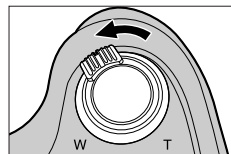

- 2 Brug ▲ ▼ ◀ ▶ til at vælge optagedato, og tryk på [MENU/SET]

Ⓐ Valgt dato

- Billeder vises i multiafspilning på en 12-billeders skærm.
- Drej zoomkontrollen mod W-siden for at vende tilbage til kalenderskærmen.





- Du kan få vist kalenderen mellem januar 2000 til december 2099.
- Billeder, der er taget uden urindstillinger, vises med datoen 1. januar, 2024.
- Billeder, som er taget med destinationsindstillinger udført i [Verdenstid], vises på kalenderskærmen med den dato, der svarer til destinationens tidszone.

Visning af gruppebilleder

Du kan fortløbende afspille flere billeder i en gruppe eller afspille gruppebilleder ét efter ét.

[]: Gruppebillede gemt vha. [4K-FOTO Bulk Saving] ([→214](#))

[]: Gruppebilleder, som er optaget vha. [Interval-optagelse] ([→127](#))

[]: Gruppebilleder, som er optaget vha. [Stopmotion animering] ([→129](#))





- Du kan slette eller redigere billeder i gruppeenheder. (Hvis du f.eks. sletter ét af billederne i en gruppe, vil alle billeder i den gruppe blive slettet.)







● Billeder grupperes ikke, hvis de er optaget uden indstilling af [Indstil ur].

Fortløbende afspilning af gruppebilleder

1 Tryk på ▲

- Samme handling kan udføres ved at trykke på gruppebilledikonet ([], [], []).

■ Betjeneringer under kontinuerlig afspilning

▲		Kontinuerlig afspilning / pause	▼		Stop
◀		Afspilning under hurtig tilbagespoling	▶		Afspilning under hurtig fremspoling
		Vender tilbage til forrige billede (under pausestop)			Ruller til næste billede (under pausestop)

Afspilning af gruppebilleder ét efter ét

1 Tryk på ▼

- Den samme betjening kan udføres vha. berøring af [◀] / [▶] / [◀▶].

2 Brug ◀▶ til at rulle gennem billederne



- [◀▶]: Når du afspiller gruppebilleder ét efter ét, vises funktionsindstillingerne. Efter du har valgt [Spil burst] (eller [Sekventiel gengivelse]), skal du vælge en af de følgende afspilningsmetoder.
[Fra første billede]: Afspil gruppebillederne fortløbende fra første billede i en gruppe.
[Fra det aktuelle billede]: Afspil gruppebillederne fortløbende fra det billede, som aktuelt afspilles.
- Trykker du på ▼ igen eller berører [▶], vender du tilbage til den normale afspilningsskærm.
- Du kan anvende de samme betjeninger til billeder gemt i en gruppe som ved normal stillbilledafspilning. (Multi, afspilningszoom, sletning af billeder osv.)

Sletning af billeder

Slettede billeder kan ikke gendannes.

[Slet enkelt]

1 Tryk på []-knappen for at slette det viste billede

- Den samme betjening kan udføres vha. berøring af [].

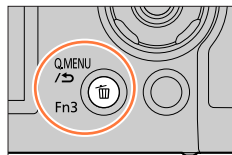

2 Brug ▲ til at vælge [Slet enkelt], og tryk på [MENU/SET]

Sletning af flere billeder (op til 100^{*})/Sletning af alle billeder

* En billedgruppe (→167) behandles som 1 billede. (Alle billederne i den valgte billedgruppe slettes.)

1 Tryk på []-knappen mens der vises et billede

2 Brug ▲ ▼ til at vælge [Slet flere]/[Slet alle], og tryk på [MENU/SET]

Ⓐ  Valgt billede

- Du kan vælge [Slet alle undt. Favorit] i [Slet alle], hvis der er billeder, som er indstillet som [Foretrukne] (→222).

3 (Når [Slet flere] er valgt)

Brug ▲ ▼ ◀ ▶ til at vælge billede, og tryk på [MENU/SET] (gentag)

- Annullering → Tryk på [MENU/SET] igen.



4 (Når der er valgt [Slet flere])

Brug ◀ til at vælge [Udfør] og tryk på [MENU/SET]

- Kan tage tid, afhængigt af antallet af slettede billeder.

Menuliste

[Optag] →170

[Bruger] →190

[Afspil] →208

[Film] →188

[Indstilling] →200

[Optag]

• Menuposterne [Fotostil], [Filterindstillinger], [AFS/AFF/AFC], [Målefunktion], [Fremhæv skygge], [i. dynamisk], [i. opløsning], [Diffraktionskomp.], [i.Zoom], [Digital zoom], [Stabilisering] og [Konvertering]* er fælles for både [Optag]- og [Film]-menuerne. Hvis en indstilling i én menu ændres, ændres indstillingen med det samme navn i den anden menu automatisk også.

- [Fotostil] (→171)
- [Filterindstillinger] (→173)
- [Billedformat] (→174)
- [Billedstr.] (→175)
- [Kvalitet] (→175)
- [AFS/AFF/AFC] (→83)
- [Målefunktion] (→176)
- [Bursthastig.] (→122)
- [4K-FOTO] (→106)
- [Bracket] (→125)
- [Selvudløser] (→124)
- [Fremhæv skygge] (→177)
- [i. dynamisk] (→178)
- [i. opløsning] (→178)
- [iHåndholdt natopt.] (→56)
- [iHDR] (→57)
- [HDR] (→179)
- [Multi ekspon.] (→180)
- [Interval-optagelse] (→127)
- [Stopmotion animering] (→129)
- [Lukkertype] (→181)
- [Blitz] (→140 - 148)
- [ISO max sæt] (→182)
- [ISO trin] (→182)
- [Udvidet ISO] (→182)
- [Diffraktionskomp.] (→183)
- [i.Zoom] (→135)
- [Digital zoom] (→136)
- [Konvertering]* (→237)
- [Farverum] (→183)
- [Stabilisering] (→132)
- [Ansigtsgenk.] (→184)
- [Profilsætning] (→187)

* Dette vises ikke pga. af forskelle i specifikationer afhængigt af det land eller område, hvor kameraet blev købt.

[Fotostil]

Optagetilstand: **P** **A** **S** **M** **SCN**

Du kan justere farverne og billedkvaliteten i henhold til konceptet for det billede, som du ønsker at lave.

MENU → **[Optag]** → **[Fotostil]**

STD. [Standard]	Standardindstilling.
VIVID [Levende]*	Indstilling med en anelse høj kontrast og farvemætning.
NAT [Naturlig]*	Indstilling med en anelse lav kontrast.
MONO [Monokrom]	Indstilling som giver et billede, hvor der kun anvendes monokrome grånuancer som sort og hvid.
SCNY [Landskab]*	Indstilling som giver et billede med levende farver til den blå himmel og grønt.
PORT [Portræt]*	Indstilling som får hudfarven til at se sund ud.
CUST [Brugertilpasset]*	Indstilling for brug af farver og billedkvalitet som var registreret på forhånd.

* Denne indstilling er ikke til rådighed i Intelligent Auto Plus-funktion.

- I Intelligent Auto Plus-funktion nulstilles indstillingen til [Standard], når kameraet skiftes til en anden optagetilstand, eller denne enhed tændes og slukkes.
- Der kan kun foretages justering af billedkvalitet i funktionen scene guide. (→172)

■ Justering af billedkvaliteten

- Billedkvalitet kan ikke justeres i Intelligent Auto Plus-funktion.

- Tryk på ◀▶ for at vælge fotoformattype
- Tryk på ▲ ▼ for at vælge en post og tryk på ◀▶ for at justere

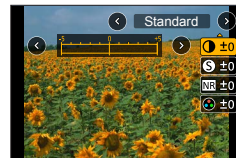

ⓘ [Kontrast]	[+]	Forøger kontrasten i et billede.
	[-]	Mindsker kontrasten i et billede.
Ⓢ [Skarphed]	[+]	Forstærker konturerne i et billede.
	[-]	Giver blødere konturer i et billede.
NR [Støjreduktion]	[+]	Øger støjreduktionseffekten for at reducere støj. Denne indstilling kan mindske opløsningen en smule.
	[-]	Mindsker støjreduktionseffekten for at få en billedkvalitet med klarere opløsning.
🌈 [Farvemætning]* ¹	[+]	Skrigende farver
	[-]	Afdæmpede farver
🌈 [Farvetone]* ¹	[+]	Blålige farver
	[-]	Gullige farver
🎛️ [Filtereffekt]* ²	[Gul]	Forstærker et motivs kontrast. (Effekt: Lav) Optager en blå himmel klart.
	[Orange]	Forstærker et motivs kontrast. (Effekt: Mellem) Optager en blå himmel med livlige farver.
	[Rød]	Forstærker et motivs kontrast. (Effekt: Høj) Optager en blå himmel med endnu livligere farver.
	[Grøn]	Lægger afdæmpede farver på en persons hud og læber. Fremhæver grønne blade og gør dem klarere.
	[Off]	—

*¹ [Farvetone] vises kun, når [Monokrom] er valgt. Ellers vises [Farvemætning].

*² Kun vist, når [Monokrom] er valgt.

- Når billedkvaliteten justeres, vises [+] i ikonet [Fotostil].

- Tryk på [MENU/SET]

■ Sådan registrerer du indstillingen af den justerede billedkvalitet til [Bruger]

- Udfør billedkvalitetjustering i trin ② under "Justering af billedkvaliteten", og tryk på knappen [DISP.]

[Filterindstillinger]





Optagetilstand: **iA iA⁺ P A S M**  **SCN** 

Denne tilstand optager med ekstra billedeffekter (filtre) lige som i tilstanden . (→71)

MENU →  **[Optag]** → **[Filterindstillinger]** → **[Filtereffekt]**

Indstillinger: **[ON]** / **[OFF]** / **[SET]**

■ Med betjeningen på berøringsskærmen

- ① Berør 
- ② Tryk på det punkt, du vil indstille
 - : Billedeffekter TIL eller FRA
 - : Billedeffekter (Filter)
 - : Justering af billedeffekten



- Kan ikke bruges under [High Speed video]-optagelse.
- [Rå monokrom], [Silkeagtig monokrom], [Legetøjs-effekt]*¹, [Legetøjs-popeffekt]*¹, [Miniature effekt]*¹, *², [Blød fokus], [Stjernefilter] og [Solskin] er ikke til rådighed i de følgende tilfælde.
 - Kreativ filmfunktion
 - Under filmsekvensoptagelse
 - *¹ Når [4K Live beskæring] er indstillet
 - *² Når filmsekvensstørrelsen er [4K] i [Optage kval.].
- De tilgængelige ISO-følsomhedsindstillinger vil være begrænset op til [3200]. ISO-følsomheden for [Højt dynamikområde] vil være fastsat til [AUTO].

■ Sådan optager du to stillbilleder med og uden billedeffekter ([Samtidig opt. uden filter])



Du kan optage to stillbilleder på samme tid ved at trykke én gang på lukkerknappen; et med effekter og et uden effekter.

MENU →  **[Optag]** → **[Filterindstillinger]** → **[Samtidig opt. uden filter]**

Indstillinger: [ON] / [OFF]

- Kameraet optager et stillbillede med effekterne anvendt og derefter et stillbillede uden effekterne.
- Når billedet er optaget, vil [Autovisning] kun vise stillbilledet med billedeffekter på.

● Denne funktion er ikke disponibel i følgende tilfælde:

- Ved anvendelse af [Burst]
- Når der optages 4K-fotos
- Når der optages vha. [Post Fokus]
- Optagelse af stillbilleder, mens en filmsekvens er under optagelse.
- Når [Kvalitet] er indstillet til [RAW , [RAW ] eller [RAW]
- Når der optages vha. [Bracket]
- Ved brug af [Interval-optagelse]
- Ved brug af [Stopmotion animering]

[Billedformat]

Optagetilstand:   **P** **A** **S** **M**  **SCN** 

Du kan vælge billedformat.

MENU →  **[Optag]** → **[Billedformat]**

[4:3]	Billedformat for et 4:3 TV
[3:2]	Billedformat for standardfilmkameraer
[16:9]	Billedformat for højdefinitions-tv osv.
[1:1]	Billedformat for et firkantet billede

[Billedstr.]

Optagetilstand: **P** **A** **S** **M**

Indstiller billedets billedstørrelse.

MENU → **[Optag]** → **[Billedstr.]**

[Billedformat]	4:3	3:2	16:9	1:1
[Billedstr.]	[L] 18M 4896×3672	[L] 16M 4896×3264	[L] 13.5M 4896×2752	[L] 13.5M 3664×3664
	[EX M] 9M 3456×2592	[EX M] 8M 3456×2304	[EX M] 8M 3840×2160	[EX M] 7M 2592×2592
	[EX S] 4.5M 2400×1800	[EX S] 4M 2400×1600	[EX S] 2M 1920×1080	[EX S] 3.5M 1824×1824

- Billedstørrelsen vil være fastsat til [4K], når der optages 4K-fotos eller optages i [Post Fokus].

[Kvalitet]

Optagetilstand: **P** **A** **S** **M**

Indstil komprimeringsgraden som anvendes til lagring af billeder.

MENU → **[Optag]** → **[Kvalitet]**

Indstillinger	Filformat	Beskrivelse
	JPEG	Giver prioritet til billedkvalitet og gemmer billeder i JPEG-filformatet.
		Gemmer billeder i JPEG-filformatet med standard billedkvalitet. Denne indstilling er nyttig, når du vil øge antallet af optagelige billeder uden at ændre pixelantal.
	RAW + JPEG	Gemmer samtidigt billeder i både RAW- og JPEG-filformatet (eller).
	RAW	Gemmer billeder i RAW-filformat.



Om RAW-fil

I RAW-filformatet gemmes dataene uden nogen billedbehandling af kameraet. Afspilning og redigering af RAW-filbilleder kræver brug af denne enhed eller dedikeret software.

- Du kan udvikle RAW-filbilleder vha. [RAW-behandling] i menuen [Afspil]. (→211)
- For at fremkalde og redigere RAW-filbilleder på en computer skal du anvende softwaren ("SILKYPIX Developer Studio" fra Adwaa). For at få denne software skal du downloade den fra leverandørens websted og installere den på din computer. (→232)

- Et RAW-stillbillede optages altid i [4:3] (4896×3672).
- Hvis du sletter et billede optaget i [RAW] eller [RAW] fra kameraet, slettes de modsvarende RAW- og JPEG-billeder også.
- Når du afspiller et billede, som er optaget med [RAW], vises det grå område i henhold til billedets billedformat under optagelse.
- Indstillingen er fastsat til [Måling], når der optages 4K-fotos eller optages i [Post Fokus].
- Du kan ikke indstille til [RAW], [RAW] eller [RAW] i de følgende tilfælde:
 - [Håndholdt natopt.] (Funktionen Scene guide)

[Målefunktion]

Optagetilstand: **P** **A** **S** **M** **SCN**

Du kan ændre den målingsmetode, som anvendes til måling af lysstyrke.

MENU → **[Optag]** → **[Målefunktion]**

[Målefunktion]	Position for måling af lysstyrke	Forhold
 (Multi)	Fuld skærm	Normal anvendelse (frembringer balancerede billeder)
 (Centralt vægtet)	Midten og omgivende område	Motivet i midten
 (Spot)	Midten af [+] (spotmåleområdet) 	Stor forskel mellem motivets og baggrundens lysstyrke (f.eks. person i spotlys på scenen, baggrundslys)

- Hvis du indstiller målet for punktmålingen på kanten af skærmen, kan målingen blive påvirket af lysstyrken omkring stedet.

[Fremhæv skygge]

Optagetilstand:

Du kan justere de lyse steder og skyggerne på et billede, mens du bekræfter lysstyrken for disse områder på skærmen.

1 Indstil menuen (→45)

MENU → [Optag] → [Fremhæv skygge]	
<input checked="" type="checkbox"/> ([Standard])	Ingen justeringer.
<input checked="" type="checkbox"/> ([Højere kontrast])	Gør fremhævede områder klarere, og skyggelagte områder mørkere.
<input checked="" type="checkbox"/> ([Lavere kontrast])	Gør fremhævede områder mørkere, og skyggelagte områder klarere.
<input checked="" type="checkbox"/> ([Gør skygger lysere])	Gør skyggelagte områder klarere.
<input checked="" type="checkbox"/> [1] / <input checked="" type="checkbox"/> [2] / <input checked="" type="checkbox"/> [3] (Bruger)	Du kan indstille en brugerregistreret form.

2 Drej på den bageste drejeknap for at justere lysstyrken på de lyse og skyggefyldte områder

- Ⓐ Fremhævet område
- Ⓑ Skyggelagt område
- Ⓒ Eksempelvisning

- Hvert tryk på den bageste drejeknap skifter mellem justering af lyst område og justering af skyggeområde.
- For at registrere dine foretrukne indstillinger, skal du trykke på ▲ for at vælge registrantikon (Bruger 1, Bruger 2 og Bruger 3).
- Justeringer kan også udføres ved at trække i grafen.

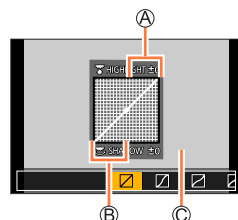

3 Tryk på [MENU/SET]

- Du kan trykke på knappen [DISP.] på justerings-skærmen for lysstyrke for at skifte skærmvisning.

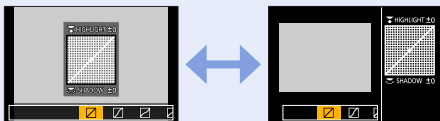

- De indstillinger, som er justeret i , , eller genoprettes til standardindstillinger, når kameraet bliver slukket.

[i. dynamisk]

Optagetilstand:   **P** **A** **S** **M**  **SCN** 

Justerer automatisk kontrast og eksponering, så der opnås mere livagtige farver, hvis der er en betydelig kontrast mellem baggrund og motiv.

MENU →  **[Optag]** → **[i. dynamisk]**

Indstillinger: **[AUTO]** / **[HIGH]** / **[STANDARD]** / **[LOW]** / **[OFF]**

- Denne funktion er ikke til rådighed i de følgende tilfælde:
 - Når [HDR] er indstillet til [ON]
 - Når [Følsomhed] er indstillet til [H.6400]

[I. opløsning]

Optagetilstand:   **P** **A** **S** **M**  **SCN** 

Det er muligt at anvende kameraets Intelligent Resolution- teknologi til at optage stillbilleder med skarpere konturer og tydeligere opløsning.

MENU →  **[Optag]** → **[I. opløsning]**

Indstillinger: **[HIGH]** / **[STANDARD]** / **[LOW]** / **[EXTENDED]** / **[OFF]**

- Når [EXTENDED] er indstillet, kan du tage mere naturlige billeder med indtryk af høj opløsning.
- [EXTENDED]-indstillingen skifter automatisk til [LOW]-indstillingen under optagelse af filmsekvenser, optagelse af 4K-fotos eller optagelse [Post Fokus].

[HDR]

Optagetilstand: **P** **A** **S** **M** **SCN**

Kameraet kan kombinere 3 stillbilleder, som er optaget med forskellige eksponeringer, til et enkelt korrekt eksponeret billede med tydelig graduering. De enkelte billeder anvendes til oprettelse af HDR-billedet og gemmes ikke. Du kan minimere tabet af graderinger i lyse områder og mørke områder, når f.eks. kontrasten mellem baggrunden og motivet er stor. Et kombineret HDR-billede bliver gemt i JPEG-format.

MENU → **[Optag]** → **[HDR]**

Indstillinger: **[ON]** / **[OFF]** / **[SET]**

■ Ændring af indstillingerne

[Dynamikområde]	[AUTO]: Tager billeder efter automatisk indstilling af eksponeringens justeringsområde på grundlag af motivets kontrast. [±1EV] / [±2EV] / [±3EV]: Tager billeder vha. justeringsområdet for den eksponering, som indstilles.
[Juster automatisk]	[ON]: Justerer automatisk billedforskydninger, som skyldes rysten osv. Vi anbefaler brug af denne indstilling ved fotografering med håndholdt kamera. [OFF]: Justerer ikke billedforskydninger. Vi anbefaler brug af denne indstilling, når du bruger trebenet stativ.

- Efter at der er trykket på lukkerknappen, må man ikke bevæge kameraet under burst-anvendelsen.
- Da en serie (burst) af stillbilleder kombineres, efter at de er blevet optaget, vil det vare et øjeblik, inden du vil kunne optage endnu et billede.
- Et motiv, som var i bevægelse, da det optoges, kan blive optaget som et efterbillede.
- Når [Juster automatisk] er indstillet til [ON], indsnævres synsvinklen en smule.
- Når du tager billeder med blitz, fastsættes blitztilstanden til (Tvungen blitz fra).
- Denne funktion vil ikke fungere for stillbilleder, mens der optages filmsekvenser.
- Denne funktion er ikke disponibel i følgende tilfælde:
 - Ved anvendelse af [Burst]
 - Når der optages 4K-fotos
 - Når der optages vha. [Post Fokus]
 - Når der optages vha. [Bracket]
 - Når [Kvalitet] er indstillet til [RAW], [RAW] eller [RAW]
 - Ved anvendelse af [Interval-optagelse]
 - Når [Automatisk optagelse] under [Stopmotion animering] er indstillet til [ON]

[Multi ekspon.]

Optagetilstand:   **P** **A** **S** **M**  **SCN** 

Du kan oprette en effekt, som ligner betjeningen af op til fire gange eksponering på et enkelt billede.

MENU →  **[Optag]** → **[Multi ekspon.]**

1 Tryk på ▲ for at vælge [Start], og tryk på [MENU/SET]**2 Vælg din komposition og tag det første billede**

- Efter optagelse af det første billede skal du trykke lukkerknappen halvvæjs ned for at fortsætte til den næste optagelse.
- Tryk på ▲ ▼ for at vælge punktet, og tryk på [MENU/SET]. Du kan udføre følgende handlinger.
 - [Næste]: Gå videre til næste optagelse.
 - [Tag om]: Slet resultatet af den sidste optagelse, og tag et andet billede.
 - [Afslut]: Afslut multieksposering og gem det billede, som blev taget.

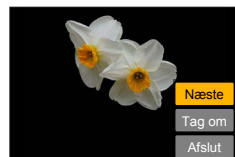
**3 Optag det andet, tredje og fjerde billede**

- Når du trykker på [Fn1]-knappen under optagelse af billeder, gemmes de billeder du tog, og multieksposering lukkes.

4 Tryk på ▼ for at vælge [Afslut], og tryk på [MENU/SET]

- Du kan også afslutte betjeningen ved at trykke lukkerknappen halvvæjs ned.

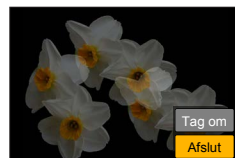
**■ Ændring af indstillingerne**

[Auto gain]	Hvis du vælger [OFF], overlejres alle eksponeringsresultater som de er. Kompenser om nødvendigt eksponeringen afhængigt af motivet.
[Overlay]	Hvis du vælger [ON], kan du anvende multieksposering til tidligere optagede billeder. Efter der er valgt [Start], vises der billederne på kortet. Vælg et RAW-billede og tryk på [MENU/SET] for at fortsætte med at optage.

- Information fra det sidst optagede billede anvendes som optageinformation for billeder taget med multieksposering.
- Så længe optagelse [Multi ekspon.] udføres, kan du ikke indstille poster, som vises i gråt på menukærmen.
- Du kan udføre [Overlay] udelukkende på RAW-filbilleder, som er optaget vha. dette kamera.
- Denne funktion er ikke disponibel i følgende tilfælde:
 - Ved brug af [Interval-optagelse]
 - Ved brug af [Stopmotion animering]

[Lukkertype]

Optagetilstand: **P** **A** **S** **M**

Du kan optage billeder vha. to typer lukkertilstande: den mekaniske lukker og den elektroniske lukker.

	Mekanisk lukker	Elektronisk lukker
Blitz	○	–
Lukkerhastighed (sekunder)	4*1 - 1/2000	1*1 - 1/16000
Lukkerlyd	Mekanisk lukkerlyd + Elektronisk lukkerlyd*2	Elektronisk lukkerlyd*2

*1 Varierer afhængigt af indstillingen af ISO-følsomheden. (→100)

*2 Du kan anvende [Lukkervol.] og [Lukkerlyd] til at justere lydstyrken af den elektroniske lukkerlyd. (→202)

MENU → **[Optag]** → **[Lukkertype]**

[AUTO]	Lukkertilstanden skifter automatisk baseret på optageforholdene og lukkerhastigheden. <ul style="list-style-type: none"> Den mekaniske lukkertilstand prioriteres højere end den elektroniske lukkertilstand, da den mekaniske lukker har færre funktionsrelaterede begrænsninger ved optagelse med en blitz osv.
[MSHTR]	Bruger kun den mekaniske lukkertilstand til optagelse af et billede.
[ESHTR]	Bruger kun den elektroniske lukkertilstand til optagelse af et billede.

- I følgende tilfælde udføres optagelse med en elektronisk lukker.
 - vises på skærmen
 - Ved optagelse af 4K-fotos
 - Når der optages vha. [Post Fokus]
 - Når [Lydløs indstilling] sættes til [ON]
- Hvis du optager et billede af et motiv i bevægelse vha. den elektroniske lukker, kan motivet på billedet muligvis blive skævt i visse tilfælde.
- Når du optager et billede under et lysstofrør eller en LED-lampe vha. den elektroniske lukker, kan der muligvis være vandrette striber på det optagede billede. Hvis du anvender en langsommere lukkerhastighed, kan de vandrette striber muligvis reduceres. (→61)

[ISO max sæt]

Optagetilstand:   **P** **A** **S** **M**  **SCN** 

Du kan indstille den øvre grænse for ISO-følsomhed, når ISO-følsomhed er indstillet til [AUTO] eller [Iso].

MENU →  **[Optag]** → **[ISO max sæt]**

Indstillinger: **[200]** / **[400]** / **[800]** / **[1600]** / **[3200]** / **[OFF]**

- Denne funktion er ikke disponibel i følgende tilfælde:
 - [Klart aftenlandskab], [Kølig aftenhimmel], [Varmt aftenlandskab], [Håndholdt natopt.] (Funktionen Scene guide)
 - Under filmsekvensoptagelse

[ISO trin]

Optagetilstand:   **P** **A** **S** **M**  **SCN** 

Du kan ændre indstillingen for at forøge ISO-følsomheden med 1 EV eller 1/3 EV.

MENU →  **[Optag]** → **[ISO trin]**

Indstillinger: **[1/3EV]** / **[1 EV]**

[Udvidet ISO]

Optagetilstand:   **P** **A** **S** **M**  **SCN** 

Du kan udvide de numeriske værdier, som kan indstilles for ISO-følsomheden.

MENU →  **[Optag]** → **[Udvidet ISO]**

Indstillinger: **[ON]** / **[OFF]**

- Indstillingen kan ikke foretages under 4K-fotooptagelse eller optagelse i [Post Fokus].

[Diffractionskomp.]

Optagetilstand:   **P** **A** **S** **M**  **SCN** 

Kameraet øger opløsningen ved at korrigere sløring, som skyldes diffraktion, når blænden er lukket.

MENU →  **[Optag]** → **[Diffractionskomp.]**

Indstillinger: **[AUTO]** / **[OFF]**

- Støj i udkanten af billedet kan virke iøjnefaldende med højere ISO-følsomhed.

[Farverum]

Optagetilstand:   **P** **A** **S** **M**  **SCN** 

Du kan indstille metoden for gengivelse af farverne, så de optagede billeder vises korrekt på skærmene af en computer eller printer osv.

MENU →  **[Optag]** → **[Farverum]**

[sRGB]	Indstiller sRGB-farverummet. Denne indstilling bruges i vid udstrækning til enheder som f.eks. PC'ere.
[AdobeRGB]	Indstiller AdobeRGB-farverummet. AdobeRGB-farverummet har et bredere farvegengivelsesspektrum end sRGB-farverummet. Derfor er AdobeRGB-farverummet hovedsagligt brugt i erhvervssammenhæng som f.eks. kommercielt trykkeri.

- Vælg [sRGB], hvis du ikke har ekspertkendskab til AdobeRGB-farverummet.
- Indstillingen er fastsat til [sRGB] under optagelse af filmsekvenser, optagelse af 4K-fotos eller optagelse i [Post Fokus].

[Ansigtsgenk.]

Optagetilstand: **iA iA+ P A S M MEM SCN** 

Ansigtsgenkendelsesfunktionen genkender et ansigt, som svarer til et registreret ansigt, og justerer automatisk fokus og eksponering for ansigtet med højere prioritet. Selvom en person, du ønsker at fokusere på, står i baggrunden eller i udkanten af et gruppefoto, vil kameraet automatisk genkende personen og optage denne persons ansigt tydeligt.

MENU →  **[Optag]** → **[Ansigtsgenk.]**

Indstillinger: **[ON]** / **[OFF]** / **[MEMORY]**

■ Hvordan ansigtsgenkendelsesfunktionen fungerer

Under optagelse

- Kameraet genkender et registreret ansigt og indstiller fokus og eksponering.
- Når registrerede ansigter, som har indstillede navne, genkendes, vises navnene (maks. 3 personer).

Under afspilning

- Navn og alder vises.



- **[Ansigtsgenk.] fungerer kun, når autofokustilstanden er indstillet til [].**
- Kun det første billede i burst-optagelsen vil indeholde ansigtsgenkendelsesinformation.
- Navnet på den person, som genkendes på første billede, vises i tilfælde af gruppebilleder.
- Du kan omdøbe personen i disse billeder i [REPLACE] i [Ansigt redig] ([→223](#)).
- Denne funktion er ikke disponibel i følgende tilfælde:
 - [Miniature effekt] (Kreativ kontrolfunktion)
 - Under filmsekvensoptagelse
 - Ved optagelse af 4K-fotos
 - Når der optages vha. [Post Fokus]
 - Ved brug af [Interval-optagelse]

■ Registrering af ansigtsbilleder

Op til 6 personers ansigtsbilleder kan registreres sammen med information, såsom navn og fødselsdato.

- ① Brug ▼ til at vælge [MEMORY] og tryk på [MENU/SET]
- ② Brug ▲▼◀▶ til at vælge [Ny], og tryk på [MENU/SET]

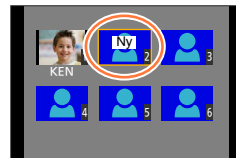

- ③ Sæt ansigtet ud for guiden, og optag
 - Ansigter på andre motiver end personer (f.eks. kæledyr) kan ikke registreres.
 - Når der trykkes på ▶, eller [i] berøres, vises der en forklaring.

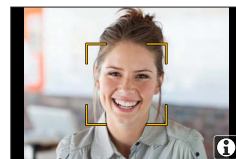

- ④ Brug ▲▼ til at vælge posten til redigering, og tryk på [MENU/SET]

[Navn]	Indstil navnet. <ul style="list-style-type: none"> • For detaljer om hvordan du indtaster tegn, skal du se "Indtastning af tekst" (→52)
[Alder]	Indstil fødselsdatoen.
[Nye bill.]	<ol style="list-style-type: none"> ① Brug ◀▶ til at vælge [T.føj], og tryk på [MENU/SET] <ul style="list-style-type: none"> • Når et registreret ansigtsbillede er valgt med markørknappen, vil en skærm til bekræftelse af sletningen blive vist. Vælg [Ja] for at slette ansigtsbilledet. ② Optag billedet (trin ③)

Optagetips til registrering af ansigtsbilleder

- Sørg for, at motivets øjne er åbne og munden lukket, få motivet til at se mod kameraet, og sørg for at konturerne af ansigtet, øjnene og øjenbrynene ikke er skjult af hår.
- Sørg for, at der ikke er nogen kraftig skygge på ansigtet. (Under registrering kan blitzten ikke anvendes.)

Godt eksempel på registrering af et ansigt

**Hvis kameraet synes at have vanskeligheder med at genkende ansigter under optagelse**

- Registrer flere billeder af den samme persons ansigt, inden døre og uden døre, eller med forskellige udtryk eller vinkler.
- Registrer flere billeder på det sted, hvor du optager.
- Hvis en registreret person ikke længere genkendes, skal den pågældende person registreres igen.
- I nogle tilfælde kan kameraet ikke genkende, eller det genkender fejlagtigt, registrerede personer, afhængigt af deres ansigtsudtryk eller omgivelserne.

■ Redigering eller sletning af information om registrerede personer

- ① Brug ▼ til at vælge [MEMORY], og tryk på [MENU/SET]
- ② Brug ▲▼◀▶ til at vælge billedet af den person, som skal redigeres eller slettes, og tryk på [MENU/SET]
- ③ Brug ▲▼ til at vælge punktet, og tryk på [MENU/SET]

[Info red.]	Redigér navn eller anden registreret information. (Trin ④ under "Registrering af ansigtsbilleder")
[Prioritet]	Indstil prioritetsrækkefølgen for fokus og eksponering. ① Brug ▲▼◀▶ til at vælge registreringsrækkefølge, og tryk på [MENU/SET]
[Slet]	Sletter information og ansigtsbilleder af registrerede personer.

[Profilopsætning]

Optagetilstand: **P** **A** **S** **M** **SCN**

Før du optager et billede, kan du indstille et navn eller en fødselsdag for en baby eller et kæledyr for at optage navnet eller alderen i måneder/år på billedet.

■ Indstilling af navnet og alderen i måneder/år

MENU → **[Optag]** → **[Profilopsætning]**

Indstillinger: [] **[(Baby1)]** / [] **[(Baby2)]** / [] **[(Kæledyr)]** / **[OFF]** / **[SET]**

- ① Brug ▼ til at vælge **[SET]**, og tryk på **[MENU/SET]**
- ② Brug ▲ ▼ til at vælge **[Baby1]**, **[Baby2]** eller **[Kæledyr]**, og tryk på **[MENU/SET]**
- ③ Brug ▲ ▼ til at vælge **[Alder]** eller **[Navn]**, og tryk på **[MENU/SET]**
- ④ Brug ▼ til at vælge **[SET]** og tryk på **[MENU/SET]**
 Indtast **[Alder]**.
 Indtast **[Navn]**.
 - For detaljer om hvordan du indtaster tegn, skal du se "Indtastning af tekst" (→52)
- ⑤ Brug ▼ til at vælge **[Afslut]** og tryk på **[MENU/SET]** for at afslutte

■ Annullering af visningen af navnet og alderen i måneder/år

Indstil **[Profilopsætning]** til **[OFF]**.

- **[Navn]-** og **[Alder]-**udskrivningsindstillinger kan udføres på din computer vha. "PHOTOfunSTUDIO"-softwaren (→231), som du kan downloade fra et websted. Der kan også trykkes tekst på stillbilledet ved hjælp af kameraets **[Tryk tekst]**.
- **[Profilopsætning]** er ikke til rådighed for 4K-fotooptagelse eller optagelse i **[Post Fokus]**.
- Du kan ikke optage navn eller alder i måneder/år i følgende tilfælde:
 - Under filmsekvensoptagelse
 - Stillbilleder, som optages under optagelse af filmsekvenser (→158)

[Film]

- Menuposterne [Fotostil], [Filterindstillinger], [AFS/AFF/AFC], [Målefunktion], [Fremhæv skygge], [i. dynamisk], [l. opløsning], [Diffraktionskomp.], [i.Zoom], [Digital zoom], [Stabilisering] og [Konvertering]* er fælles for både [Optag]- og [Film]-menuerne. Hvis en indstilling i én menu ændres, ændres indstillingen med det samme navn i den anden menu automatisk også.

Se det tilsvarende punkt under menuen [Optag] for detaljer.

- [4K Live beskæring] (→155)
- [Snap Movie] (→159)
- [Optageformat] (→151, 152)
- [Optage kval.] (→151, 152)
- [Eksponering] (→77)
- [High Speed video] (→78)
- [Kontin. AF] (→154)
- [Flimmer-red.] (→188)
- [Lydløs betjening] (→79)
- [Vindstøj dæmpning] (→188)
- [Zoommikrofon] (→189)

* Dette vises ikke pga. af forskelle i specifikationer afhængigt af det land eller område, hvor kameraet blev købt.

[Flimmer-red.]

Optagetilstand:   **P** **A** **S** **M**  **SCN** 

Lukkerhastigheden kan fastsættes for at reducere flimren eller striber i filmsekvensen.

MENU →  **[Film]** → **[Flimmer-red.]**

Indstillinger: [1/50] / [1/60] / [1/100] / [1/120] / [OFF]

[Vindstøj dæmpning]

Optagetilstand:   **P** **A** **S** **M**  **SCN** 

Dette reducerer vindstøj, som kommer ind i den indbyggede mikrofon, mens lyd kvaliteten bibeholdes.

MENU →  **[Film]** → **[Vindstøj dæmpning]**

Indstillinger: [HIGH] / [STANDARD] / [OFF]

- [HIGH] reducerer effektivt vindstøj ved at minimere den dybe tone, når stærk vind detekteres.
- [STANDARD] fjerner og reducerer kun vindstøj uden at forringe lyd kvaliteten.

● Afhængigt af optageforholdene oplever du måske ikke den fulde effekt.

[Zoommikrofon]**Optagetilstand:**   **P A S M**  **SCN** 

Koblet til zoombetjeningen vil den optage fjerne lyde mere tydeligt under billedforstørrelse, og omgivende lyde med vidvinkel.

MENU →  **[Film]** → **[Zoommikrofon]****Indstillinger: [ON] / [OFF]**

- Når den er indstillet til [ON], og der udføres zoom, kan betjeningslyden muligvis blive optaget forhøjet i overensstemmelse med de omgivende lyde. Desuden vil lydoptagelsesniveauet være lavere i forhold til, når den er [OFF].
- Stereoeffekten af lyden er reduceret under billedforstørrelse.

[Bruger]MENU → **fc** [Bruger]

- [Bruger-hukommelse] (→80)
- [Lydløs indstilling] (→190)
- [AF/AE-lås] (→98)
- [Hold AF/AE-lås] (→191)
- [Lukker-AF] (→191)
- [1/2-tryk udløsning] (→191)
- [Hurtig AF] (→191)
- [Fokuspos. AF-tid] (→191)
- [Pinpoint AF-visning] (→191)
- [AF-hj. lampe] (→192)
- [Dir. fokusomr.] (→192)
- [Fokus/Udløserprioritet] (→192)
- [AF+MF] (→193)
- [MF-hjælp] (→193)
- [Visning af MF-hjælp] (→193)
- [Manuel fokus guide] (→193)
- [Konturfremhævning] (→194)
- [Histogram] (→194)
- [Ref. linie] (→195)
- [Centermarkør] (→195)
- [Fremhæv] (→195)
- [Zebromønster] (→196)
- [Monokromt Live View] (→196)
- [Konstant visning] (→196)
- [Ekspon. meter] (→197)
- [Knap-guide] (→197)
- [Søger display] (→40)
- [Skærmvisningsstil] (→40)
- [Skærm info-visning] (→40)
- [Optageomr.] (→197)
- [Resterende disp] (→197)
- [Autovisning] (→198)
- [Fn knap sæt] (→49)
- [Zoomarm] (→198)
- [Zoom Compose Assist] (→36)
- [Genoptag objektivpos.] (→198)
- [Objektiv tilbagetræk] (→198)
- [Q.MENU] (→48)
- [Videoknap] (→199)
- [Touch-indst.] (→199)
- [Touch-scroll] (→199)
- [Menu guide] (→199)

[Lydløs indstilling]

Deaktivering af bilyde og blitz på samme tid.

- Denne tilstand slår bilydene fra, indstiller blitzen til [☹] (Tvungen blitz fra) og deaktiverer AF-hjælpe-lampen. Indstillingerne for de følgende funktioner er faste:
 - [Lukkertype]: [ESHTR]
 - Blitz: [☹] (Tvungen blitz fra)
 - [AF-hj. lampe]: [OFF]
 - [Bipvolumen]: [0X] (Off)
 - [Lukkervol.]: [0X] (Off)
- Selv når denne tilstand er indstillet til [ON], vil følgende lamper/indikatorer lyse eller blinke.
 - Indikator for selvudløser
- Betjeningslydene for dette kamera, som f.eks. objektivets blændelyd, slås ikke fra.



[Hold AF/AE-lås]

Fokus og eksponering forbliver låst, selv hvis du trykker og slipper [AF/AE LOCK]-knappen (eller funktionsknappen hvor [AF/AE LOCK] er registreret). Tryk på knappen igen for at annullere låsen.

[Lukker-AF]

Indstil, om fokus justeres automatisk eller ej, når lukkerknappen trykkes halvt ned.

[1/2-tryk udløsning]

Lukkeren udløses med det samme, når lukkerknappen trykkes halvt ned.

[Hurtig AF]

Fokus indstilles automatisk, når kamera-sløringen er lille, selv hvis lukkerknappen ikke trykkes ned. (Øger forbruget af batterieffekt).

- Denne funktion er ikke disponibel i følgende tilfælde:
 - Skærmvisning
 - Når belysningen er lav

[Fokuspos. AF-tid]

Indstiller tiden for forstørrelsen af skærmen, når lukkerknappen er trykket halvvejs ned med autofokustilstanden indstillet til [⊕].

[Pinpoint AF-visning]

Indstiller om hjælpeskærmen, der vises når autofokustilstanden er indstillet til [⊕], skal vises i et vindue eller på fuld skærm.



[AF-hj. lampe]

Tænder for AF-hjælpe lampen, når lukkerknappen trykkes halvt ned, hvis det er for mørkt til at foretage fokusering.

- AF-hjælpe lampen har en effektiv afstand på 1,5 m.
- Indstillingen er fastsat til [OFF] i følgende tilfælde:
 - [Karakteristisk landskab], [Klar blå himmel], [Romantisk solnedgang], [Levende solnedgang], [Glitrende vand], [Klart aftenlandskab], [Kølig aftenhimmel], [Varmt aftenlandskab], [Kunstnerisk aftenlandskab], [Håndholdt natopt.] (Funktionen Scene guide)
 - Når [Lydløs indstilling] er indstillet til [ON]
 - Når [Konvertering]* er indstillet til [D₁]

* Dette vises ikke pga. af forskelle i specifikationer afhængigt af det land eller område, hvor kameraet blev købt.

[Dir. fokusomr.]

Flytter AF-området eller MF-hjælp vha. markørknappen under optagelse.

- Når der er valgt [], [], [] eller [], kan du flytte AF-området, og når der er valgt [], kan du flytte den forstørrede position.
- Brug hurtig-menuen (→47) til at indstille funktioner som skal tildeles til markørknappen, som f.eks. hvidbalance og ISO-følsomhed.
- [Dir. fokusomr.] er fastsat til [OFF] i de følgende tilfælde:
 - [Glitrende vand] (Funktionen Scene guide)
 - Kreativ kontrolfunktion
 - Når [4K Live beskæring] er indstillet

[Fokus/Udløserprioritet]

Deaktiverer optagelse, når et motiv er ude af fokus.

 →  [Bruger]

[AF+MF]

Du kan manuelt udføre finfokusering under AF-lås (ved at trykke lukkerknappen halvt ned, når [AFS/AFF/AFC] i [Optag]-menuen er indstillet til [AFS], eller ved at indstille AF-lås vha. [AF/AE LOCK]).

[MF-hjælp]

Når du trykker på []-knappen (◀), vises MF-hjælp (forstørret skærm).

- Hjælp til Manuelt fokus vises ikke i følgende tilfælde:
 - Under filmsekvensoptagelse
 - Ved optagelse med 4K-fotofunktionens [] ([4K Pre-Burst])
 - Ved brug af digital zoom

[Visning af MF-hjælp]

Indstill, om MF-hjælp (forstørret skærm) skal vises i et vindue eller på fuld skærm.

[Manuel fokus guide]

Når du fokuserer manuelt, vises MF-guiden på skærmen. Du kan kontrollere om fokuspunktet er til den nærmeste side eller den fjerne side.

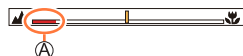

Ⓐ Indikator for ∞ (uendelighed)

MENU → **FC** [Bruger]**[Konturfremhævning]**

Når du udfører manuel fokusbetjening, tilføjer denne funktion automatisk farve til de dele af billedet, som er fokuseret (dele på skærmen med tydelige konturer).

- Når [Registrer niveau] i [SET] er indstillet til [HIGH], reduceres de dele som skal fremhæves, hvorved du opnår en mere præcis fokusering.
- Ændring af indstillingen [Registrer niveau] ændrer også indstillingen [Vis farve] som følger.

[Registrer niveau]	[HIGH]	↔	[LOW]
[Vis farve]	[] (lyseblå)	↔	[] (blå)
	[] (gul)	↔	[] (orange)
	[] (Gulgrøn)	↔	[] (Grøn)
	[] (Pink)	↔	[] (Rød)
	[] (hvid)	↔	[] (Grå)

- Hver gang [] i [] berøres, skiftes indstillingen i rækkefølgen [] ([Registrer niveau: [LOW]] → [] ([Registrer niveau: [HIGH]]) → [] ([Registrer niveau: [OFF]])
- Denne funktion er ikke disponibel i det følgende tilfælde:
 - [Rå monokrom] (Kreativ kontrolfunktion)

[Histogram]

Aktivering/deaktivering af histogramvisningen.

- Når indstillet til [ON], kan du flytte histogrammets visningsposition ved at trykke på ▲ ▼ ◀ ▶.
- Betjening ved direkte berøring er også mulig fra optageskærmen.

Viser lysstyrkefordelingen i billedet – f.eks. hvis grafen topper til højre, betyder dette, at der er flere lyse områder i billedet. Et toppunkt i midten repræsenterer korrekt lysstyrke (korrekt eksponering). Dette kan anvendes som reference for eksponeringskorrektion etc.

(Eksempel)

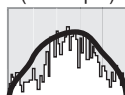



Mørk ← OK → Lys

- Når histogrammet ikke er det samme som det for det optagede billede under de følgende forhold, vises histogrammet i orange:
 - Under eksponeringskompensation.
 - Når blitzen udløses.
 - Når den korrekte eksponering ikke opnås, som f.eks. når belysningen er lav.

 →  [Bruger]

[Ref. linie]

Indstiller mønstret for de retningslinjer, som skal vises under optagelse.

- Når du vælger , kan du flytte retningslinjens position ved at trykke på ▲▼◀▶.
- Du kan også indstille positionen direkte ved at berøre  på optageskærmens retningslinje.

[Centermarkør]

Der vises et kryds [+] for at angive midten af optageskærmen. Dette er praktisk til zoomning, mens motivet holdes på midten af skærmen.

[Fremhæv]

Du kan indstille overeksponerede områder (områder, som er for lyse, og som ingen grånuancer har) til at blinke på skærmen, når funktionen [Autovisning] er aktiveret eller under afspilning. Dette påvirker ikke optagede billeder.

- For at reducere overeksponerede områder skal du optage et billede ved at indstille en negativ eksponeringskompensation (→99) ved brug af histogramvisningen (→194) osv. som en reference.
- Denne funktion er deaktiveret under 4K-fotoafspilning, afspilning af billeder optaget i [Post Fokus], multiafspilning, kalenderafspilning og afspilningszoom.



MENU → **FC** [Bruger]

[Zeboramønster]

Du kan kontrollere det område i et billede, som eventuelt kan resultere i overeksponering, ved at vise sådan et område vha. et zeboramønster.

[ZEBRA1]:

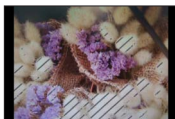

[ZEBRA2]:



Vælg [SET] for at indstille den lysstyrke, som skal vises for hvert enkelt zeboramønster.

- Det lysstyrkeområde, du kan vælge fra, er [50%] til [105%]. Indstillingen [OFF] er disponibel for [Zebra 2]. Når der er valgt [100%] eller [105%], er det kun de overeksponerede områder, som vises med zeboramønstret. Når der indstilles en mindre numerisk værdi, vil det lysstyrkeområde, som vises af hvert enkelt zeboramønster, blive forøget.

- For at reducere overeksponerede områder skal du optage et billede ved at indstille en negativ eksponeringskompensation (→99) ved brug af histogramvisningen (→194) osv. som en reference.
- Det viste zeboramønster optages ikke.
- Hvis du indstiller [Zeboramønster] til [Fn knap sæt] (→49) i menuen [Bruger], skifter indstillingen i følgende rækkefølge, hver gang du trykker på den tildelte funktionsknap: [Zebra 1] → [Zebra 2] → [Zebra OFF]. Når [Zebra 2] er indstillet til [OFF], kan du hurtigt skifte indstilling i følgende rækkefølge: [Zebra 1] → [Zebra OFF].

[Monokromt Live View]

Du kan få vist optageskærmen i sort og hvid. Denne funktion er praktisk, når en sort og hvid skærm gør det nemmere at justere fokus i manuel fokus-tilstand.

- Dette påvirker ikke optagede billeder.

[Konstant visning]

Du kan kontrollere effekterne for den valgte blænde og lukkerhastighed på optageskærmen i manuel eksponeringsfunktion.

- Denne funktion deaktiveres ved anvendelse af blitzen.

MENU → **fC** [Bruger]**[Ekspon. meter]**

Aktivisering/deaktivering af eksponeringsmålervisningen.

Ⓐ Eksponeringsmåler

- Når du indstiller denne funktion til [ON], bliver en eksponeringsmåler vist under programskift, blændeindstilling og lukkerhastighedsbetjening.
- Det er ikke muligt at opnå korrekt eksponering i området angivet i rødt.
- Hvis eksponeringsmåleren ikke vises, skal du trykke på knappen [DISP.] for at skifte visningen på skærmen.
- Eksponeringsmåleren slukkes, hvis ingen betjening udføres i ca. 4 sekunder.

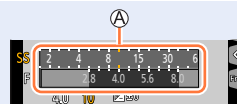
**[Knap-guide]**

Aktivisering/deaktivering af visningen af betjeningsvejledningen ved skift af optagetilstande.



Eksempel

[Optageomr.]

Skift af synsvinkelindstillingen som anvendes til optagelse af stillbilleder og filmsekvenser.

- Det angivne optageområde er en tilnærmelse.
- [Optageomr.] er ikke til rådighed for 4K-fotooptagelse eller optagelse i [Post Fokus].

[Resterende disp]

Skift af visning mellem antal mulige billeder og disponibel optagetid.

MENU → f [Bruger]**[Autovisning]**

Indstil tiden for visning af de optagede billeder, efter optagelse af stillbilleder.

- Når der er valgt [HOLD], vises billeder, indtil du trykker lukkerknappen halvvejs ned.
- Under 4K-fotooptagelse og [Post Fokus]-optagelse, skifter [Autovisning]-indstillingerne til [ON] og [OFF].

[Zoomarm]

Ændring af indstillingerne for zoombetjening.

Q (Zoom)	Zoom fungerer på normal vis.
∞ (Trinzoom)	<p>Hver gang zoom anvendes, stopper zoom på positionen for en af de forudindstillede brændvidder.</p> <p>Ⓐ Fokusområde Ⓑ Aktuel zoomposition</p> <ul style="list-style-type: none"> • Denne indstilling fungerer ikke ved optagelse af filmsekvenser eller 4K-fotos med [5K] ([4K Pre-Burst]).

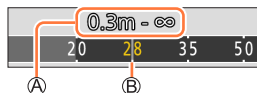
**[Genoptag objektivpos.]**

Husk zoompositionen og fokuspositionen når kameraet slukkes.

[Objektiv tilbagetræk]

Træk automatisk objektivcylinderen ind efter ca. 15 sekunder, når kameraet skiftes til afspilningsskærmen fra optageskærmen.



[Videoknap]

Aktivering/deaktivering af filmsekvensknappen.

[Touch-indst.]

Aktivering/deaktivering af berøringsbetjening.

[Touch-skærm]	Samtlige berøringsbetjeninger.
[Touch-fane]	Betjeninger af faner som f.eks. [◀] vises på den højre side af skærmen.
[Touch-AF]	Betjening til optimering af fokus [AF] eller både fokus og lysstyrke [AF+AE] for et berørt motiv.
[Touch-felt AF]	Betjening for at flytte AF-området ved at berøre skærmen, når søgeren anvendes. (→93)

[Touch-scroll]

Dette giver dig mulighed for at indstille hastigheden for kontinuerlig fremspoling eller tilbagespoling af billeder vha. berøringsbetjening.

[Menu guide]

Visning/skjulning af valgskærmen, når funktionshjulet er sat til [SCN]/[📷].

[Indstilling]

MENU →  **[Indstilling]**

- [Indstil ur] (→31)
- [Verdenstid] (→200)
- [Rejsedato] (→201)
- [Bip] (→202)
- [Live View indstilling] (→202)
- [Skærmvisning] / [Søger] (→203)
- [Skærm lysstyrke] (→203)
- [Skæmprioritet (Afspil)] (→204)
- [Energisparefunkt.] (→204)
- [TV-tilslutning] (→205)
- [m/ft]* (→206)
- [Genoptag menu] (→206)
- [Menubaggrund] (→206)
- [Menuinformation] (→206)
- [Sprog] (→206)
- [Version disp.] (→206)
- [Nulstil eksp.-komp.] (→206)
- [Selvudløser auto fra] (→206)
- [Nulstil ant.] (→207)
- [Nulstil] (→207)
- [Godkendte bestemmelser]* (→207)
- [Formater] (→28)

* Dette vises ikke pga. af forskelle i specifikationer afhængigt af det land eller område, hvor kameraet blev købt.

[Verdenstid]

Indstiller tiderne for den region du bor i og din rejsedestination.

- Du kan indstille [Rejsemål] efter indstilling af [Hjemme].

Indstillinger: [Rejsemål] / [Hjemme]

1 Brug **▲ ▼** til at vælge [Rejsemål] eller [Hjemme], og tryk på [MENU/SET]

2 Brug **◀ ▶** til at vælge område, og tryk på [MENU/SET]



Når [Rejsemål] er blevet valgt



Når [Hjemme] er blevet valgt

(A) Nuværende klokkeslæt på den valgte destination

(B) By/områdenavn

(C) Forskel i forhold til hjemmetiden

- Tidszoner kan muligvis blive revideret afhængigt af landet og området, så stednavnet vist på skærmen svarer muligvis ikke til den egentlige tidszone. Se også tidsforskellen vist i bunden af skærmen, inden indstilling.



■ Indstilling af sommertid

Tryk på ▲ i trin **2**. (Tryk igen for at ophæve indstillingen)

- Når sommertid [☀️] er indstillet, sættes det aktuelle klokkeslæt 1 time frem. Hvis indstillingen annulleres, vil tiden automatisk gå tilbage til klokkeslættet.

■ Når du er kommet tilbage fra din rejsedestination

Vælg [Hjemme] i trin **1**, og tryk på [MENU/SET].

- Hvis du ikke kan finde din destination i det på skærmen viste område, skal du indstille baseret på forskellen på hjemmetid.

[Rejsedato]

■ [Rejseindst.]

Hvis du indstiller din rejseplan og optager billeder, vil den dag på din rejse, hvor billedet blev taget, blive optaget.

■ For at optage [Sted]

Når først [Rejseindst.] er indstillet, kan du indstille stedet.

- For detaljer om hvordan du indtaster tegn, skal du se "Indtastning af tekst" ([→52](#))
- For at udskrive [Sted] eller det antal dage der er gået, skal du enten anvende [Tryk tekst] ([→218](#)) eller udskrive med brug af softwaren "PHOTOfunSTUDIO" ([→231](#)).
- Rejsedatoen beregnes fra den indstillede afrejsedag og den dato, som er indstillet i kameraets ur. Hvis destinationen er indstillet i [Verdenstid], beregnes de forløbne dage på den lokale destinations tid.
- Når [Rejseindst.] er indstillet til [OFF], vil antallet af forløbne dage ikke blive optaget. Det vises ikke, selv hvis [Rejseindst.] er indstillet til [SET] efter optagelsen.
- Når den aktuelle dato passerer hjemrejsedatoen, annulleres [Rejseindst.] automatisk.
- [Rejsedato] kan ikke optages for AVCHD-filmsekvenser.
- [Sted] kan ikke optages, mens der optages filmsekvenser, optages 4K-fotos eller under optagelse i [Post Fokus].



[Bip]

Indstiller bip-lyde og lukkerlyde.

■ [Bipvolumen]

■ [Lukkervol.]

■ [Lukkerlyd]

- Når [Lydløs indstilling] er indstillet til [ON], er [Bip] ikke til rådighed.

[Live View indstilling]

Indstiller visningshastighed og billedkvalitet for skærmen (Live View-skærmen), mens der optages billeder.





[ECO 30fps]	I indstillingen for reduceret strømforbrug vises billederne ved 30 fps.
[30fps]	Billeder vises ved 30 fps.
[60fps]	Visningshastigheden prioriteres højere end billedkvaliteten, og billeder vises med 60 fps. Anvendes, når du for eksempel vil optage et motiv i hurtig bevægelse.

- Når [Live View indstilling] er indstillet til [ECO 30fps], er Digital zoom ikke til rådighed.
- Kan ikke indstille til [ECO 30fps] i de følgende tilfælde:
 - Kreativ filmfunktion
 - Når der optages 4K-fotos
 - Når der optages vha. [Post Fokus]
- Indstillingen [Live View indstilling] påvirker ikke det optagede billede.
- Søgeren er fastsat til [60fps].



[Skærmvisning] / [Søger]





Juster skærmens eller søgerens lysstyrke og farve.





 [Lysstyrke]	Justerer lysstyrken.
 [Kontrast]	Justerer kontrasten.
 [Farvemætning]	Justerer farvernes livagtighed.
 [Rød tone]	Justerer røde farvetoner.
 [Blå tone]	Justerer blå farvetoner.

- Det vil justere skærmen, når skærmen er i brug, og søgeren, når søgeren er i brug.
- Nogle motiver kan måske se anderledes ud i forhold til deres faktiske udseende, men det optagne billede vil ikke blive påvirket heraf.

[Skærm lysstyrke]

Indstiller skærmens lysstyrke i overensstemmelse med det omgivende lysniveau.

	Lysstyrken reguleres automatisk, afhængigt af, hvor lyst der er omkring kameraet.
	Lysstyrken er forøget.
	Lysstyrken er standard.
	Lysstyrken er reduceret.

- Nogle motiver kan måske se anderledes ud i forhold til deres faktiske udseende, men det optagne billede vil ikke blive påvirket heraf.
- [] vender tilbage til almindelig lysstyrke, hvis ingen betjening finder sted i 30 sekunder under optagelse. (Tryk på en vilkårlig knap, eller tryk på skærmen for at gøre skærmen lysere igen.)
- Indstilling [] eller [] reducerer driftstiden.
- Kan ikke vælge [] under afspilning.



[Skærmprioritet (Afspil)]

Billeder afspilles automatisk på skærmen, efter kameraet er skiftet fra optagetilstand til afspilningstilstand vha. tryk på [▶] (Afspilning)-knap.

[ON]	Billeder afspilles på skærmen.
[OFF]	Billeder afspilles på søgeren eller skærmen afhængigt af hvilken en, der tidligere blev brugt til afspilning af billeder.

[Energisparefunkt.]

■ [Dvale indst.]

Kameraet slukker automatisk, hvis kameraet ikke har været anvendt inden for den tid, som er valgt i indstillingen. (Batteriforbruget kan muligvis blive forøget ved indstilling til [OFF].)

- For at genoprette → Tryk halvt ind på lukkerknappen eller drej kamera [ON/OFF]-knappen hen på [OFF] og drej den tilbage på [ON] igen

■ [Auto søger/skærm off]

Skærm/søgeren slukker automatisk, hvis kameraet ikke har været anvendt inden for den tid, som er valgt i indstillingen.

- For at genoprette → Tryk på en vilkårlig knap, eller tryk på skærmen.

● Denne funktion er ikke disponibel i følgende tilfælde:

- Under filmsekvensoptagelse/-afspilning
- Ved optagelse med 4K-fotofunktionens [4K] ([4K Pre-Burst])
- Når [Multi ekspon.] er indstillet
- Ved tilslutning til en computer
- Under diasshow
- Vha. [Interval-optagelse]
- Når [Automatisk optagelse] under [Stopmotion animering] er indstillet til [ON]



[TV-tilslutning]

■ [HDMI opløsning (Play)]

Indstil formatet for outputtet.

[AUTO]	Indstiller automatisk output-opløsningen baseret på information fra et tilsluttet fjernsyn.
[4K]	Udsender billeder med en output-opløsning på 3840×2160 pixels vha. en progressiv scanningsmetode for antallet af effektive scanningslinjer (2.160 linjer).
[1080p]	Udsender billeder vha. en progressiv scanningsmetode for antallet af effektive scanningslinjer (1.080 linjer).
[1080i]	Udsender billeder vha. en interlaced scanningsmetode for antallet af effektive scanningslinjer (1.080 linjer).
[720p]	Udsender billeder vha. en progressiv scanningsmetode for antallet af effektive scanningslinjer (720 linjer).
[480p]*	Udsender billeder vha. en progressiv scanningsmetode for antallet af effektive scanningslinjer (480 linjer).
[576p]*	Udsender billeder vha. en progressiv scanningsmetode for antallet af effektive scanningslinjer (576 linjer). Afhængigt af det tilsluttede fjernsyn kan 480 tilgængelige scanningslinjer muligvis anvendes til output.

* Dette vises ikke pga. af forskelle i specifikationer afhængigt af det land eller område, hvor kameraet blev købt.

- Hvis intet billede vises på TV'et med [AUTO], skal du skifte indstillingen til en konstant indstilling, som ikke er [AUTO] for at indstille et format, der understøttes af dit TV. (Læs venligst betjeningsvejledningen til fjernsynet.)

■ [VIERA link]

Hvis du vælger [ON], lænkes betjeninger af kameraet og VIERA Link-kompatibelt udstyr, der er tilsluttet til kameraet vha. et HDMI-mikrokabel, automatisk, hvorved du er bliver i stand til at styre kameraet med fjernbetjeningen til det VIERA Link-kompatible udstyr. (→229)

**[m/ft]***

Vælg hvordan afstanden vises i Ft eller M.

* Dette vises ikke pga. af forskelle i specifikationer afhængigt af det land eller område, hvor kameraet blev købt.

[Genoptag menu]

Gem den sidst anvendte menuposition.

[Menubaggrund]

Indstil baggrundsfarven for menuskærmen.

[Menuinformation]

Forklaringer på menuposterne og indstillingerne vises på menuskærmen.

[Sprog]

Vælg det på skærmen viste sprog.

- Hvis du indstiller et andet sprog ved en fejltagelse, skal du vælge  fra menuikonerne for at indstille det ønskede sprog.

[Version disp.]

Bekræft versionen af kameraets firmware.

- Hvis du trykker på [MENU/SET] ved visning af version, bliver denne enheds software-information, som f.eks. licens, vist.

[Nulstil eksp.-komp.]

Hvis optagetilstanden ændres, eller kameraet slukkes, nulstilles indstillingen af eksponeringskompensationen.

[Selvudløser auto fra]

Selvudløseren annulleres, hvis enheden slukkes.



[Nulstil ant.]

Nulstil billedfilnumre. (Mappenummeret opdateres, og filnummeret begynder fra 0001.)

- For at nulstille mappenummer til 100:
Formater først kortet, og nulstil dernæst filnumrene vha. [Nulstil ant.]. Vælg dernæst [Ja] på mappenummerets nulstillingsskærm.
- Et mappenummer mellem 100 og 999 kan tildeles.
Numrene kan ikke nulstilles, når først mappenumrene når 999. i dette tilfælde skal du gemme samtlige nødvendige billeder på din computer og formatere kortet ([→28](#)).

[Nulstil]

Følgende indstillinger er nulstillet til standard:

- **Optageindstillinger (bortset fra indstillingerne [Ansigtsgenk.] og [Profilopsætning]) og fremføringstilstand**
- **Optageindstillinger (indstillingerne [Ansigtsgenk.] og [Profilopsætning])**
- **Opsætning/brugerdefinerede indstillinger**
 - Når opsætnings-/brugerindstillingerne nulstilles, bliver de følgende indstillinger også nulstillet:
 - Indstillingen [Verdenstid]
 - Indstillingen [Rejsedato] (Afrejsedato, Hjemrejsedato, [Sted])
 - Indstillingerne for [Roter bill.] og [Billedsortering] i [Afspil]-menuen
 - Mappenumrene og urindstillingerne ændres ikke.

[Godkendte bestemmelser]*

Godkendelsesnummeret vises.

* Dette vises ikke pga. af forskelle i specifikationer afhængigt af det land eller område, hvor kameraet blev købt.

[Afspil]

- [Slideshow] (→209)
- [Afspilning] (→210)
- [RAW-behandling] (→211)
- [4K-FOTO Bulk Saving] (→214)
- [Lyskomposition] (→214)
- [Annuller retouchering] (→216)
- [Red. titel] (→217)
- [Tryk tekst] (→218)
- [Video opdel] (→219)
- [Interval-video] (→219)
- [Stop-motion-video] (→220)
- [Tilpas] (→220)
- [Beskær] (→221)
- [Roter] (→221)
- [Roter bill.] (→222)
- [Foretrukne] (→222)
- [Beskyt] (→223)
- [Ansigt redig] (→223)
- [Billedsortering] (→224)

- I de følgende tilfælde laves der nye billeder, efter de er blevet redigeret. Inden du begynder at redigere, skal du sørge for, at der er tilstrækkelig fri plads på hukommelseskortet.
 - [RAW-behandling] / [4K-FOTO Bulk Saving] / [Lyskomposition] / [Annuller retouchering] / [Tryk tekst] / [Interval-video] / [Stop-motion-video] / [Tilpas] / [Beskær]
- Det er måske ikke muligt at indstille eller redigere billeder, som er taget med andre kameraer.

■ Sådan vælges et billede/billeder efter valg af [Enkelt] eller [Flere]

Når [Enkelt] og [Flere] ikke er til rådighed, skal du vælge et billede på den samme måde, som når der vælges [Enkelt].

[Enkelt]

- ① Brug ◀▶ til at vælge et stillbillede, og tryk på [MENU/SET]
 - Hvis [Angiv/annull.] vises nederst til højre på skærmen, annulleres indstillingen, når du trykker på [MENU/SET] igen.

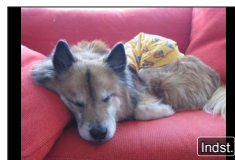

[Flere]

Når en skærm som den til højre vises:

- ① Brug ▲▼◀▶ til at vælge et stillbillede, og tryk på [MENU/SET] (gentag)
 - Annullering → Tryk på [MENU/SET] igen.
- ② Brug ◀ til at vælge [Udfør], og tryk på [MENU/SET]

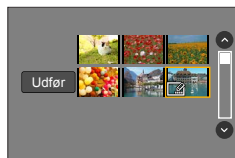

Når en skærm som den til højre vises:

- ① Brug ▲▼◀▶ til at vælge et stillbillede, og tryk på [MENU/SET] (gentag)
 - Annullering → Tryk på [MENU/SET] igen.



[Slideshow]



Afspiller automatisk optagne billeder, det ene efter det andet. Du kan lave diasshows som kun består af stillbilleder eller kun filmsekvenser. Anbefales ved visning på fjernsynsskærm.

MENU →  **[Afspil]** → **[Slideshow]**

1 Brug ▲ ▼ til at vælge posten, og tryk [MENU/SET]

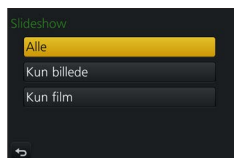
- Hvis du vælger [Kun film], afspilles 4K-burstfiler og billeder optaget med [Post Fokus] også.
- Der afspilles kun et fokuseret repræsentativt billede fra billeder optaget med [Post Fokus].

2 Brug ▲ til at vælge [Start], og tryk på [MENU/SET]**■ Betjeninger under diasshow**

Betjening	Berøringsbetjening	Beskrivelse
▲		Afspil/pause
◀		Foregående
▼		Stop
▶		Næste
	 / 	Lydstyrke ned / Lydstyrke op

■ For at ændre indstillinger som f.eks. musik eller visningstid

Vælg [Effekt] eller [Indstilling], og tryk på [MENU/SET].

[Effekt]	Dette giver dig mulighed for at vælge skærmeffekter, når der skiftes fra ét billede til det næste.	
[Indstilling]	[Varighed]	• [Varighed] kan kun indstilles, når [Effekt] er indstillet til [OFF].
	[Gentag]	[ON] / [OFF]
	[Lyd]	[AUTO]: Med stillbilleder vil der afspilles musik, og med filmsekvenser vil der afspilles lyd. [Musik]: Musikeffekt kan afspilles. [Lyd]: Lyd afspilles fra filmsekvenser. [OFF]: Musik og lyd kan ikke afspilles.

- Under diasshow af 4K-burstfiler, billeder optaget i [Post Fokus] eller gruppebilleder forbliver effekter slået fra, selvom [Effekt] er indstillet.
- Når du afspiller følgende billeder i et diasshow, deaktiveres indstillingen [Varighed].
 - Filmsekvenser
 - 4K Burst-filer
 - Billeder optaget med [Post Fokus]
 - Gruppebilleder

[Afspilning]

Vælger typen af billeder og afspilning. ([Normal gengivelse], [Kun billede], [Kun film])

MENU →  **[Afspil]** → **[Afspilning]**

1 Brug ▲ ▼ til at vælge posten, og tryk på [MENU/SET]

- Hvis du vælger [Kun film], afspilles 4K-burstfiler og billeder optaget med [Post Fokus] også.

[RAW-behandling]

Du kan anvende kameraet til at fremkalde stillbilleder, som blev optaget i RAW-format. De oprettede stillbilleder gemmes i JPEG-format.



MENU →  **[Afspil]** → **[RAW-behandling]**

1 Tryk på   for at vælge RAW-fil, og tryk på **[MENU/SET]**

2 Tryk på   for at vælge posten, og tryk derefter på **[MENU/SET]** for at indstille

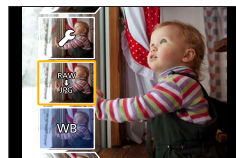
- De følgende poster kan indstilles. De indstillinger, som bruges under optagelse, anvendes på indstillingstidspunktet.
- Indstillingsmetoderne varierer afhængigt af posten. Se "Indstilling af hver post" (→212) for detaljer.



[Hvidbalance]	Du kan vælge hvidbalance for at foretage justeringer. Når du vælger et punkt med  , kan du fremkalde billederne vha. de samme indstillinger, som blev anvendt til optagelse.
[Eksponeringskomp.]	Du kan udføre eksponeringskompensation i området fra -1 EV til +1 EV.
[Fotostil]	Du kan vælge mellem effekterne [Fotostil] ([Standard], [Levende], [Naturlig], [Monokrom], [Landskab] eller [Portræt]).
[i. dynamisk]	Du kan vælge mellem indstillingerne [i. dynamisk] ([HIGH], [STANDARD], [LOW] eller [OFF]).
[Kontrast]	Du kan justere kontrasten.
[Fremhæv]	Du kan justere lysstyrken for et lyst område.
[Skygge]	Du kan justere lysstyrken for et skyggeområde.
[Farvemætning] / [Farvetone]	Du kan justere farvemætningen. (Du kan justere farverne, når [Monokrom] er valgt for [Fotostil]).
[Filtereffekt]	Du kan vælge en filtereffekt. (Kun når [Monokrom] er valgt for [Fotostil]).
[Støjreduktion]	Du kan indstille støjreduktion.
[I. opløsning]	Du kan vælge mellem indstillingerne [I. opløsning] ([HIGH], [STANDARD], [LOW], [EXTENDED] eller [OFF]).
[Skarphed]	Du kan justere indtrykket af opløsningen.
[Indstilling]	<p>Brug   til at vælge poster og tryk på [MENU/SET] for at udføre de følgende betjeninger.</p> <p>[Genetabler justeringer]: Du kan genoprette indstillingerne til dem, der blev anvendt under optagelse.</p> <p>[Farverum]: Du kan vælge [Farverum] fra enten [sRGB] eller [AdobeRGB].</p> <p>[Billedstr.]: Du kan vælge mellem billedstørrelse ([L], [M] eller [S]) for en JPEG-fil, når du gemmer billeder.</p>

3 Tryk på [MENU/SET] for at anvende indstillingen

- Skærmen i trin 2 vises igen. For at indstille en anden post skal du gentage trin 2 til 3.

4 Tryk på ▲ ▼ for at vælge [Start behandling], og tryk på [MENU/SET]

■ Indstilling af hver post

Når du vælger en post, vises indstillingsskærmen.

Betjening	Berøringsbetjening	Beskrivelse
	Trække	Anvendes til at foretage justeringer
▲	[Hvidbalance K indst.]	Anvendes til at vise indstillingsskærmen for farvetemperatur (→102) (Kun når [Hvidbalance] er indstillet til [K])
▼	[Juster]	Anvendes til visning af skærmen for finjustering af hvidbalancen (→104) (Kun når [Hvidbalance] er indstillet)
[DISP.]	[DISP.]	Anvendes til visning af sammenligningsskærmen
[MENU/SET]	[Indst.]	Anvendes til at anvende en justering, du lige udførte, og vende tilbage til skærmen for valg af post

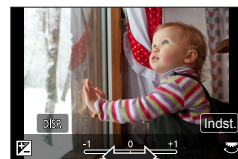

- Hvis du har valgt [Støjreduktion], [I. opløsning] eller [Skarphed], vises sammenligningsskærmen ikke.
- Billeder kan forstørres vha. betjening af zoomkontrollen.
- Du kan også zoome hurtigt ind ved at berøre berørings-skærmen to gange. (Hvis visningen var forstørret, vender den tilbage til det samme forstørrelsesforhold.)

De følgende betjeningsmetoder er til rådighed for udførelse af justeringer på sammenligningsskærmen.

Ⓐ Aktuell indstilling

Betjening	Berøringsbetjening	Beskrivelse
	Drag	Anvendes til at foretage justeringer
[DISP.]	[DISP.]	Anvendes til at vende tilbage til indstillingsskærmen
[MENU/SET]	[Indst.]	Anvendes til at anvende en justering, du lige udførte, og vende tilbage til skærmen for valg af post

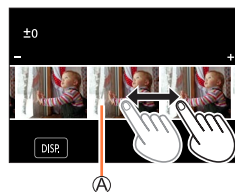

- Hvis du berører billedet på midten, vil det blive forstørret. Hvis du berører **[]** vil billedet blive reduceret til den oprindelige størrelse.

- Resultatet af en RAW-fil fremkaldt vha. dette kamera og en RAW-fil fremkaldt vha. softwaren "SILKYPIX Developer Studio" ([→232](#)) vil ikke være præcis ens.
- Uanset billedformatforholdet under optagelse optages et RAW-billede på dette kamera altid med billedformatforholdet indstillet til [4:3] (4896×3672), men hvis du udfører [RAW-behandling] fra [Afspil]-menuen, vil billedet blive behandlet med billedformatforholdet fastsat som det på optagelsestidspunktet.
- Indstillingen [Hvidbalance] for stillbilleder, som er optaget vha. [Multi ekspon.], er fastsat til den indstilling, som anvendtes under optagelse.
- Når der er tilsluttet et HDMI-mikrokabel, er [RAW-behandling] deaktiveret.
- Du kan kun udføre RAW-behandling på billeder optaget med denne enhed.

[4K-FOTO Bulk Saving]

Du kan masselagre (bulk) 5 sekunders 4K-optagelse fra en 4K-burstfil.

MENU →  **[Afspil]** → **[4K-FOTO Bulk Saving]**

1 Brug ◀▶ til at vælge 4K-burstfilerne og tryk på [MENU/SET]

- Hvis burst-tiden er 5 sekunder eller mindre, kan alle enkeltbillederne gemmes som et billede.

2 Vælg det første enkeltbillede, som skal masselagres som et billede (→110, 111)

- Billedet gemmes i JPEG-format som en enkelt burst-billedgruppe (→167).

[Lyskomposition]

Vælg flere enkeltbilleder fra 4K-burstfiler som du ønsker at kombinere. Dele af billedet som er lysere end det foregående enkeltbillede vil blive overlejret på det foregående enkeltbillede for at kombinere enkeltbillederne til ét billede.



MENU →  **[Afspil]** → **[Lyskomposition]**

1 Brug ◀▶ til at vælge 4K-burstfilerne og tryk på [MENU/SET]**2 Vælg kombinationsmetoden og tryk på [MENU/SET]****■ [Kompositfletning]: Valg af enkeltbilleder for kombination**

① Træk i skydebjælken eller anvend ▲▼◀▶ til at vælge enkeltbillederne for kombination

② Tryk på [MENU/SET]

- De valgte billeder huskes, og visningen går til forhåndsvisningsskærmen.
- Brug ▲▼ til at vælge poster og tryk på [MENU/SET] for at udføre de følgende betjeninger.
 - [Næste]: Giver dig mulighed for at vælge flere enkeltbilleder til kombination.
 - [Genvælg]: Kasserer det enkeltbillede, som er valgt umiddelbart før, og giver dig mulighed for at vælge et andet billede.

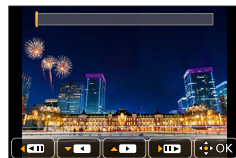

③ Gentag trin ① - ② for at vælge flere enkeltbilleder for kombination (op til 40 enkeltbilleder)

④ Tryk på ▼ for at vælge [Gem], og tryk derefter på [MENU/SET]

■ [Områdefletning]: Valg af et område for kombination

- ① Vælg enkeltbilledet for det første billede og tryk derefter på [MENU/SET]
 - Metoden til valg er den samme som i trin ① under [Kompositfletning]-indstillingen.
- ② Vælg enkeltbilledet for det sidste billede og tryk derefter på [MENU/SET]

3 Vælg [Ja] på bekræftelsesskærmen og tryk på [MENU/SET]

- Billeder gemmes i JPEG-format. Optageinformation (Exif-information) for det første enkeltbillede som f.eks. lukkerhastighed, blænde og ISO-følsomhed registreres også.

[Annuller retouchering]

Du kan slette unødvendige dele optaget på de fotograferede billeder.

- Udviskningshandlingen kan kun udføres ved berøring. [Annuller retouchering] aktiverer automatisk berøringsbetjeningen.



MENU → **[Afspil]** → **[Annuller retouchering]**

1 Brug til at vælge et stillbillede, og tryk på **[MENU/SET]**

2 Før en finger henover den del som du ønsker at slette

- De dele, som skal udviskes, farvelægges.
- Tryk på [Fortryd] genopretter den farvede del, som den var før.



Udviskning af detaljer (forstørret visning)

① Tryk på [SCALING]

- Knib ud med to fingre på berøringsskærmen for at zoome ind, og knib ind med to fingre for at zoome ud ([→42](#)).
- Ved at trække i skærmen kan du flytte den forstørrede del.

② Tryk på [REMOVE]

- Dette vil bringe dig tilbage til betjeningen, hvor din finger føres henover den del, som du ønsker at slette. Den del, som du ønsker at slette, kan trækkes, selv mens billedet er forstørret.



3 Tryk på [Indst.]

4 Tryk på [Gem], eller tryk på [MENU/SET]

- Billederne kan virke unaturlige, fordi baggrunden på de slettede dele er kunstigt skabt.
- For gruppebilleder skal du udføre [Annuller retouchering] på hvert billede. (De kan ikke redigeres på én gang.)
- Når der udføres [Annuller retouchering] på gruppebilleder, gemmes de som nye billeder adskilt fra originalbillederne.
- Ikke til rådighed når søgeren anvendes.
- Denne funktion er ikke disponibel i følgende tilfælde:
 - Filmsekvenser
 - 4K Burst-filer
 - Billeder optaget med [Post Fokus]
 - Stillbilleder optaget med [Kvalitet]-indstillingen [RAW]

[Red. titel]

Du kan indtaste tegn (titler osv.) på et optaget billede. Efter der er blevet registreret tekst, kan det blive trykt på udskrifter vha. [Tryk tekst] (→218).



MENU →  **[Afspil]** → **[Red. titel]**

1 Vælg et stillbillede (→208)

-  vises for billeder, på hvilke der allerede er trykt tekst på.

2 Indtast tegn

- For detaljer om hvordan du indtaster tegn, skal du se "Indtastning af tekst" (→52)
- For at slette tekst, skal man slette alle tegnene på skærmen til indtastning af tegn.

- Du kan udskrive tekster vha. "PHOTOfunSTUDIO"-softwaren (→231).
- Du kan indstille op til 100 billeder på én gang med [Flere].
- Denne funktion er ikke disponibel i følgende tilfælde:
 - Filmsekvenser
 - 4K Burst-filer
 - Billeder optaget med [Post Fokus]
 - Stillbilleder optaget med [Kvalitet]-indstillingen [, [] eller [RAW]

[Tryk tekst]



Du kan stemple optagedato og -tid, navne, rejsedestination, rejседatoer osv. på de optagede stillbilleder.

MENU →  **[Afspil]** → **[Tryk tekst]**

1 Vælg et stillbillede (→208)

-  vises på skærmen, hvis billedet har tekst påstemplet.

2 Brug ▼ til at vælge [Indst.] og tryk på [MENU/SET]

[Opt. dato]	[M/U TID]: Påtrykker optagedato [MED TID]: Påtrykker optagedato og -tid
[Navn]	 : Påtrykker navn fra ansigtsgenkendelse  : Påtrykker navn fra [Profilopsætning]
[Sted]	Påtrykker lokalitet fra [Indstilling] i menuen [Rejsedato]
[Rejsedato]	Påtrykker antallet af dage, som er forløbet siden den rejsedato, som er indstillet fra [Rejsedato] i menuen [Indstilling]
[Titel]	Påtrykker tekst fra [Red. titel]

3 Tryk på [Q.MENU/↵]-knappen**4 Brug ▲ til at vælge [Udfør], og tryk på [MENU/SET]**

- **Bed ikke om datoudskrivning hos fotohandleren og udfør ikke datoudskrivning på printeren for stillbilleder med datotryk. (Datoudskrivning kan muligvis blive overlappet.)**
- Du kan indstille op til 100 billeder på én gang med [Flere].
- Billedkvaliteten kan blive grovere.
- Hvis du påtrykker tekst på billeder i en gruppe, gemmes de billeder som nye billeder.
- Denne funktion er ikke disponibel i følgende tilfælde:
 - Filmsekvenser
 - 4K Burst-filer
 - Billeder optaget med [Post Fokus]
 - Stillbilleder optaget med [Kvalitet]-indstillingen [RAW]
 - Stillbilleder, på hvilke der allerede er trykt anden tekst
 - Stillbilleder, som er taget uden at uret er stille

[Video opdel]

En enkelt filmsekvens kan deles i 2 dele. Dette er praktisk, hvis du kun vil beholde de nødvendige scener eller hvis du vil slette unødvendige scener for at skaffe mere fri plads på dit kort, som f.eks. når du er ude at rejse.

MENU → **[▶]** **[Afspil]** → **[Video opdel]**

1 Brug ◀▶ til at vælge en filmsekvens, som skal deles, og tryk på [MENU/SET]

2 Tryk på ▲ der, hvor du ønsker at dele en filmsekvens for at sætte den på pause

- Hvis du trykker på ◀▶ under pausestop, kan du finjustere en filmsekvens' opdelingspositioner.

3 Tryk på ▼

- Den opdeltede filmsekvens bibeholdes ikke i sin originalversion.

(Der vil kun være de 2 filmsekvenser, som opstod ved delingen.)



- Under opdeling må du ikke slukke for kameraet, eller fjerne kortet eller batteriet. Hvis man gør det, kan filmsekvensen blive slettet.
- Filmsekvenser kan ikke opdeles på et sted nær begyndelsen eller slutningen på filmsekvensen.
- Denne funktion er ikke til rådighed i følgende tilfælde:
 - Filmsekvenser med en kort optagetid

[Interval-video]

Du kan oprette en filmsekvens ud fra billeder i en gruppe, som er optaget med [Interval-optagelse]. Den filmsekvens, du oprettede, gemmes i MP4-optageformatet.

MENU → **[▶]** **[Afspil]** → **[Interval-video]**

1 Brug ◀▶ til at vælge billedgruppen [Interval-optagelse], og tryk på [MENU/SET]

2 Opret en filmsekvens efter valg af oprettelsesmetode

- For detaljer henvises til trin **4** og de efterfølgende trin (→128).
For detaljer om den filmsekvens du oprettede, skal du se (→128).

[Stop-motion-video]

Du kan oprette en filmsekvens ud fra billeder i en gruppe, som er optaget med [Stopmotion animering]. Den filmsekvens, du oprettede, gemmes i MP4-optageformatet.

MENU →  **[Afspil]** → **[Stop-motion-video]**

1 Brug ◀▶ til at vælge en stop motion-animationsgruppe, og tryk på [MENU/SET]**2 Opret en filmsekvens efter valg af oprettelsesmetode**

- For detaljer henvises til trin **7** og de efterfølgende trin (→130).
- For detaljer om den filmsekvens du oprettede, skal du se (→131).

[Tilpas]

Billedstørrelsen kan reduceres, så den passer til e-mail-vedhæftning og anvendelse på hjemmesider o.lign.

MENU →  **[Afspil]** → **[Tilpas]**

1 Vælg et stillbillede og en størrelse**[Enkelt]**

- 1 Brug ◀▶ til at vælge et stillbillede, og tryk på [MENU/SET]
- 2 Brug ▲▼ til at vælge størrelse, og tryk på [MENU/SET]

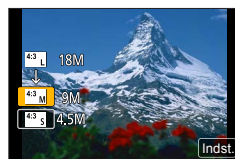
**[Flere] (op til 100 billeder)**

- 1 Brug ▲▼ til at vælge størrelse, og tryk på [MENU/SET]
- 2 Brug ▲▼◀▶ til at vælge et stillbillede, og tryk på [MENU/SET] (gentag)
 - Annullering → Tryk på [MENU/SET] igen.
- 3 Brug ◀ til at vælge [Udfør], og tryk på [MENU/SET]

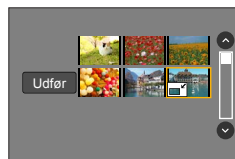

- Billedkvaliteten reduceres efter at en ny størrelse er lavet.
- Denne funktion er ikke disponibel i følgende tilfælde:
 - Filmsekvenser
 - 4K Burst-filer
 - Billeder optaget med [Post Fokus]
 - Stillbilleder, som er optaget med indstillingen [Kvalitet] [RAW]
 - Gruppebilleder
 - Stillbilleder, på hvilke der allerede er trykt anden tekst

[Beskær]

Forstør dine stillbilleder og skær uønskede dele fra.

MENU → **[▶]** **[Afspil]** → **[Beskær]**

1 Brug **◀▶** til at vælge et stillbillede, og tryk på **[MENU/SET]**

2 Vælg et område til beskæring, og tryk på **[MENU/SET]**

- Du kan også berøre **[ZOOM]** / **[ZOOM]** for at forstørre/reducere.
- Du kan også flytte ved at trække i skærmen.

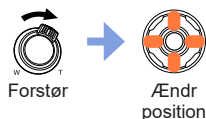

- Udfør beskæring af hvert enkelt billede i gruppen. (Du kan ikke redigere billeder i gruppeenheder.)
- Hvis du beskærer et billede i gruppen, gemmes det som et nyt billede.
- Oprindelig information om ansigtsgenkendelse vil ikke blive kopieret, hvis stillbillederne er beskårede.
- Billedkvaliteten er reduceret efter beskæring.
- Denne funktion er ikke disponibel i følgende tilfælde:
 - Filmsekvenser
 - 4K Burst-filer
 - Billeder optaget med **[Post Fokus]**
 - Stillbilleder, som er optaget med indstillingen **[Kvalitet]** **[RAW]**
 - Stillbilleder, på hvilke der allerede er trykt anden tekst

[Roter]

Du kan manuelt dreje billedet i enheder af 90 grader.

- Du kan ikke vælge **[Roter]**, når **[Roter bill.]** er indstillet til **[OFF]**.

MENU → **[▶]** **[Afspil]** → **[Roter]**

1 Brug **◀▶** til at vælge billede, og tryk på **[MENU/SET]**

2 Brug **▲▼** til at vælge rotationsretning, og tryk på **[MENU/SET]**

- [↻]**: Roterer et billede 90 grader med uret.
- [↺]**: Roterer et billede 90 grader mod uret.

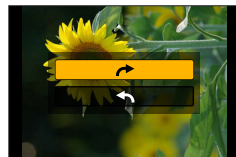

[Roter bill.]

Denne tilstand giver dig mulighed for at få vist billeder lodret, hvis de blev optaget, mens kameraet blev holdt lodret.

MENU →  **[Afspil]** → **[Roter bill.]** → **[ON]**

- Når du afspiller billeder på en computer, kan de ikke vises i den roterede retning medmindre OS eller software er kompatibel med Exif. Exif er et filformat for stillbilleder, der tillader tilføjelse af optageinformation osv. Det blev oprettet af "JEITA (Japan Electronics and Information Technology Industries Association)".

[Foretrukne]

Du kan mærke dine favoritbilleder med en stjerne [★]. (Dette giver dig mulighed for at slette alle billeder samlet med undtagelse af dine favoritter, når du sletter billeder.)

MENU →  **[Afspil]** → **[Foretrukne]**

1 Vælg billede (→208)**■ Sletning af alle billeder**

Vælg [Foretrukne] → [Annul.] → [Ja], og tryk derefter på [MENU/SET]

- Der kan indstilles op til 999 billeder.
- Kun når [Afspilning] er indstillet til [Normal gengivelse], kan du vælge [Annul.].
- Denne funktion er ikke disponibel i det følgende tilfælde:
 - Stillbilleder optaget med [Kvalitet]-indstillingen [RAW]

[Beskyt]

Indstil beskyttelse for at sætte billedsletning ud af kraft. Forhindrer sletning af vigtige billeder.

MENU →  **[Afspil]** → **[Beskyt]**

1 Vælg billede (→208)**■ Sletning af alle billeder**

Vælg **[Beskyt]** → **[Annul.]** → **[Ja]**, og tryk derefter på **[MENU/SET]**



Når du indstiller kortets skrivebeskyttelsesknop til "LOCK"-position, slettes billedet ikke.

- Billedet slettes ved formatering, selv hvis det er beskyttet.
- Er muligvis ikke effektiv, når der anvendes andre apparater.

[Ansigt redig]

Redigér eller slet genkendelsesinformationen for billeder med forkert information.

MENU →  **[Afspil]** → **[Ansigt redig]** → **[REPLACE]** eller **[DELETE]**

1 Brug ◀▶ til at vælge billede, og tryk på [MENU/SET]**2 Brug ◀▶ til at vælge en person, og tryk på [MENU/SET]**

- Hvis **[DELETE]**, gå til trin **4**.

3 Brug ▲▼◀▶ til at vælge den person, der skal udskiftes med en anden, og tryk på [MENU/SET]**4 Brug ◀ til at vælge [Ja] og tryk på [MENU/SET]**

- Når ansigtsgenkendelsesinformation en gang er slettet, kan den ikke genetableres.
- Redigér ansigtsgenkendelsesinformation i gruppeenheder for en billedgruppe. (Du kan ikke redigere informationen for hver enkelt billede i en gruppe.)
- Du kan kun redigere det første billede i en gruppe.

[Billedsortering]

Du kan indstille den visningsrækkefølge, som anvendes til afspilning af billeder på denne enhed.

MENU →  **[Afspil]** → **[Billedsortering]**

[FILE NAME]	Viser billeder i rækkefølge efter mappenavn eller filnavn. Dette visningsformat gør det nemmere for dig at finde lagringsstedet for et billede på et kort.
[DATE/TIME]	Viser billeder i overensstemmelse med den dato og tid hvorpå billederne blev optaget, i kronologisk rækkefølge. Når billederne er optaget med flere kameraer og gemt på det samme kort, gør dette visningsformat det lettere for dig at finde et specifikt billede.

- Billederne vises muligvis ikke i henhold til sekvensen **[DATE/TIME]** umiddelbart efter indsætning af et kort i denne enhed. I det tilfælde skal du vente et øjeblik, hvorefter billederne bliver vist i sekvensen **[DATE/TIME]**.

Få glæde af 4K-filmsekvenser

Visning af 4K-filmsekvenser

■ Visning på en fjernsynsskærm

Når du tilslutter denne enhed til et 4K-kompatibelt tv og afspiller en filmsekvens optaget med [Optage kval.] på [4K], kan du nyde 4K-filmsekvenser i høj opløsning. Selv om opløsningsoutput vil være lavere, kan du også afspille 4K-filmsekvenser ved at tilslutte til et højdefinitions fjernsyn og andet udstyr, som ikke understøtter 4K.

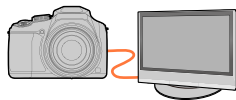

Forberedelser

- Indstil [HDMI opløsning (Play)] ([→205](#)) til [AUTO] eller [4K].
- Ved tilslutning til et tv, som ikke understøtter 4K-filmsekvenser, skal du vælge [Auto].

① Tilslut denne enhed til et 4K-kompatibelt tv vha. et HDMI-mikrokabel, og vis afspilningsskærmen ([→227](#))

- Når [VIERA link]-indstillingen på kameraet er sat til [ON], og kameraet er sluttet til et VIERA Link (HDMI)-kompatibelt Panasonic-fjernsyn (VIERA), skifter fjernsynet automatisk input, og afspilningsskærmen vises. For detaljer ([→229](#)).
- Læs betjeningsvejledningen til fjernsynet.

■ Visning af 4K-filmsekvenser på en computerskærm

For at afspille filmsekvenser optaget med [Optage kval.] på [4K] på en computer skal du anvende softwaren "PHOTOfunSTUDIO" ([→231](#)).

- For at afspille og redigere 4K-filmsekvenser kræves der et højtydende computermiljø.
- Se betjeningsvejledningen for "PHOTOfunSTUDIO" (PDF) for detaljer.



Lagring af 4K-filmsekvenser

Ved at tilslutte kameraet til en Panasonic Blu-ray diskoptager eller en DVD-optager, kan du lagre billeder og videoer. (Billeder, som f.eks. 4K-film, understøttes muligvis ikke, afhængigt af din optager.)

■ Lagring af 4K-filmsekvenser på din computer

For detaljer henvises til ([→230](#)).

Du kan anvende softwaren "PHOTOfunSTUDIO" ([→231](#)) til at konvertere filstørrelsen på en filmsekvens til en mindre størrelse eller kopiere den til en DVD.

- Se betjeningsvejledningen for "PHOTOfunSTUDIO" (PDF) for detaljer.

Visning på TV-skærm

Du kan se billeder på en fjernsynsskærm ved at slutte dit kamera til dit fjernsyn ved hjælp af HDMI-mikrokablet.

Forberedelse

Sluk for både kameraet og fjernsynet.

1 Slut kameraet til fjernsynet

Kontroller stikretningen og sæt det lige ind. (Hvis kablet sættes ind i den forkerte retning, kan stikket blive deformt og medføre fejl i anvendelsen.) Sæt desuden ikke stikket ind i den forkerte stikindgang. Dette kan muligvis beskadige denne enhed.

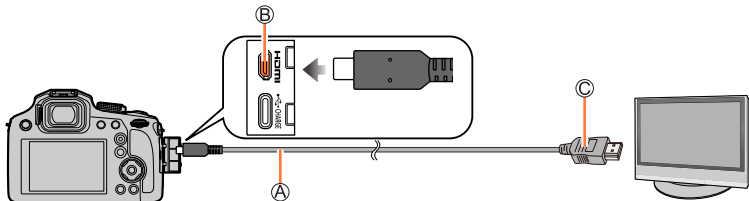

- Ⓐ HDMI-mikrokabel
Brug et højhastigheds-HDMI-mikrokabel (Type D–Type A-stik) med en længde på mindre end 3 m.
- Ⓑ Stikket [HDMI]
- Ⓒ Til HDMI-video/lyd indgangsstik

2 Tænd for fjernsynet og skift indgangskilden på fjernsynet så den svarer til tilslutningsstikket

3 Tænd for kameraet og tryk på [▶] (Afspilning)-knappen

Visning på TV-skærm

- Striber kan komme frem i siderne eller øverst og nederst på skærmen, afhængigt af indstillingen af billedformatforholdet.
- Du skal ændre dit tv's skærmtilstand, hvis billedet vises med top og bund skåret af.
- **DC-FZ82DE/DC-FZ80DGA/DC-FZ80DGN:**
Afhængigt af det fjernsyn, som skal tilsluttes, kan filmsekvensfiler eller 4K-burstfiler muligvis ikke afspilles korrekt.
- Kontroller [HDMI opløsning (Play)]. ([→205](#))
- Der vises ikke billeder på kameraets skærm.
- HDMI-output vil blive annulleret, hvis et USB-tilslutningskabel samtidigt tilsluttes.
- Læs betjeningsvejledningen til fjernsynet.

VIERA Link (HDMI) (HDAVI Control™)

Hvad er VIERA Link (HDMI)?

- VIERA Link er en funktion, som automatisk lænker dette kamera til VIERA Link-kompatible apparater via tilslutning af HDMI-mikrokabler, hvilket muliggør nem betjening med VIERA-fjernbetjeningen. (Nogle betjeningen er ikke til rådighed).
- VIERA Link (HDMI) er en eksklusiv Panasonic funktion, som er føjet til industri-standard HDMI-kontrolfunktionerne, som er kendt som HDMI CEC (Consumer Electronics Control). Anvendelse kan ikke garanteres, hvis der tilsluttes ved hjælp af ikke-Panasonic HDMI CEC-kompatible apparater. Se brugsvejledningen for dit produkt for at verificere kompatibiliteten med VIERA Link (HDMI).
- Dette kamera understøtter VIERA Link (HDMI) Version 5. Det er den Panasonic-standard, som også understøtter tidligere Panasonic VIERA Link-apparater.

Forberedelse

Indstil [VIERA link] til [ON] (→205).

- 1 Slut kameraet til et VIERA Link (HDMI)-kompatibelt Panasonic-fjernsyn (VIERA) ved hjælp af et HDMI-mikrokabel (→227)**
- 2 Tænd for kameraet og tryk på [▶] (Afspilning)-knappen**
- 3 Betjen tv'ets fjernbetjening**

Slukning af enheden

- Kameraet kan også slukkes, når fjernsynet slukkes med fjernbetjeningen.

Automatisk indgangsvalg

- Når kameraet og fjernsynet er tilsluttet med HDMI-mikrokabel, kameraet tændes, og der trykkes på kameraets [▶] (Afspilning)-knap, skifter fjernsynets indgang automatisk til kameraets skærm. Der kan også tændes for fjernsynet via kameraet fra standbytilstand (hvis "Power on link (Link strøm til)" på fjernsynet er sat til "on").

- Betjeningen via kameraets knapper vil være begrænset.
- For at afspille lyden fra filmsekvenser i et diasshow skal du indstille [Lyd] på indstillingskærmen for diasshow til [AUTO] eller [Lyd].
- Brug et højhastigheds-HDMI-mikrokabel (Type D–Type A-stik) med en længde på mindre end 3 m.
- Hvis VIERA Link (HDMI) ikke fungerer korrekt (→253)

Lagring af optagede stillbilleder og filmsekvenser på din computer

Stillbilleder/filmsekvenser kan kopieres fra kameraet til din computer ved at forbinde de to anordninger.

- Nogle computere kan læse direkte fra kameraets hukommelseskort.
Se brugervejledningen for din computer angående detaljer.

■ Computer-specifikationer

Det er muligt at slutte kameraet til en computer, som kan detektere en masselageranordning (anordning, der kan opbevare en stor mængde data).

- Windows: Windows 10, Windows 11
- Mac: macOS 12.0 til 12.7, 13.0 til 13.6, 14.0 til 14.2



Nogle filmsekvenser, som er optaget i [AVCHD] bliver muligvis ikke scannet korrekt ved kopiering af en fil eller en mappe.

- Når du bruger Windows, skal du sørge for at anvende "PHOTOfunSTUDIO"-softwaren (→231) til at kopiere filmsekvenser, der er optaget i [AVCHD].
- Når du bruger Mac, kan du kopiere filmsekvenser, som er optaget i [AVCHD], vha. "iMovie". Bemærk dog, at det muligvis ikke er muligt at kopiere billeder afhængigt af billedkvalitetsindstillingerne. (Kontakt venligst Apple Inc. angående detaljer om iMovie.)

Lagring af optagede stillbilleder og filmsekvenser på din computer

Downloadning af software

Hvis du ønsker at afspille eller redigere billeder på en computer, skal du downloade software fra leverandørens webside og installere den på din computer.

PHOTOfunSTUDIO 10.0 AE

Du kan importere stillbilleder eller filmsekvenser til din computer, eller organisere importerede billeder ved at kategorisere dem efter optagedato, modelnavn på det digitalkamera de blev optaget med osv. Du kan også rette stillbilleder, redigere filmsekvenser eller skrive på DVD.

Kontroller webstedet nedenfor for at downloade/installere softwaren.

https://panasonic.jp/support/global/cs/soft/download/d_pfs10ae.html

(kun engelsk)

Download udløber: Januar 2030

• Brugsomgivelser

Understøttet operativsystem	Windows 8.1 (32-bit/64-bit) Windows 10 (32-bit/64-bit) Windows 11 • Til 4K-videoer og 4K-billeder kræves 64-bit-versionen af Windows 8.1/ Windows 10/Windows 11 operativsystemer.
CPU	Pentium® 4 (2,8 GHz eller højere)
Display	Mindst 1024×768 (1920×1080 eller højere anbefales)
Installeret hukommelse	1 GB eller mere for 32-bit, 2 GB eller mere for 64-bit
Fri harddisk-plads	450 MB eller højere til installation af software

- Et højtstående PC-miljø er påkrævet for at kunne bruge afspilnings- og redigeringsfunktionerne til 4K-videoer eller billedbeskæringsfunktionen til 4K-billeder. Der henvises til brugervejledningen for "PHOTOfunSTUDIO".
- "PHOTOfunSTUDIO" er ikke kompatibel med Mac.

Lagring af optagede stillbilleder og filmsekvenser på din computer

SILKYPIX Developer Studio SE

Denne software fremkalder og redigerer RAW-filbilleder. Redigerede billeder kan gemmes i et filformat som f.eks. JPEG eller TIFF, som kan vises på en computer osv.

Kontroller webstedet nedenfor for at downloade/installere softwaren.

<http://www.isl.co.jp/SILKYPIX/english/p/>

• Brugsomgivelser

Understøttet OS	Windows 10 (64-bit) Windows 11 macOS 10.13 til 10.15, 11, 12, 13, 14
------------------------	----------------------------------------------------------------------------

- For detaljer om brugsomgivelserne og hvordan du anvender SILKYPIX Developer Studio, skal du se "Hjælp" eller Adwaa's supportwebsted.

Kopiering af stillbilleder og filmsekvenser

Forberedelser

- Installer "PHOTOfunSTUDIO" på din computer, inden du starter kopieringsproceduren. (→231)
- Tænd for kameraet og computeren.

1 Slut kameraet til computeren

- Kontrollér retningen af terminalerne, og sæt ledningen lige ind/tag den lige ud, mens du holder fast i selve stikket. (Hvis du indsætter dem skævt, kan de forårsage en beskadigelse eller funktionsfejl)
- Brug det medfølgende USB-tilslutningskabel eller et kommercielt tilgængeligt Type-C USB-tilslutningskabel, som overholder USB-standarderne. (Afhængigt af det land eller område, hvor kameraet blev købt, følger USB-tilslutningskablet muligvis ikke med kameraet.)

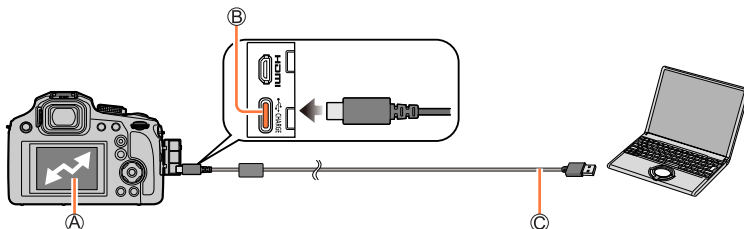

(A) [Adgang]

- Tag ikke USB-tilslutningskablet ud af forbindelse, mens [Adgang] vises.

(B) [USB/CHARGE]-stik

(C) USB-tilslutningskabel

2 Anvend "PHOTOfunSTUDIO" til at kopiere billeder til din computer

- Slet eller flyt ikke kopierede filer og mapper vha. Windows Stifinder eller andre browsere. Ellers kan du ikke afspille eller redigere filer vha. "PHOTOfunSTUDIO".

Lagring af optagede stillbilleder og filmsekvenser på din computer

■ Kopiering til din computer uden brug af "PHOTOfunSTUDIO"

Du kan gemme billeder til anvendelse på din computer ved at trække og slippe mapper og filer til separate mapper på din computer.

• Kortet i denne enhed indeholder følgende filer (mappestruktur).

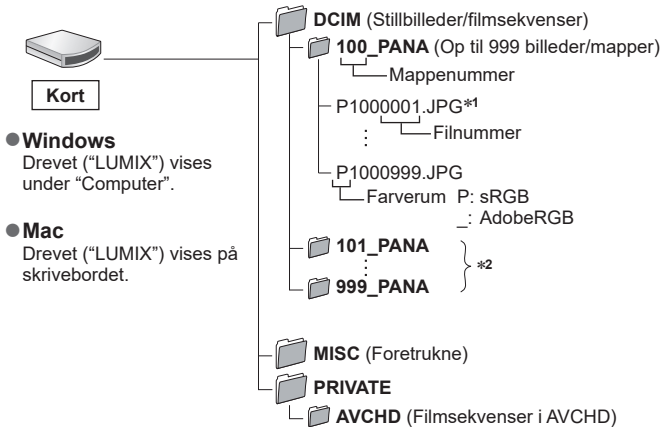

*1 .JPG: Stillbilleder

.RW2: Stillbilleder optaget i RAW-fil

.MP4: [MP4] Filmsekvenser

*2 Nye mapper dannes i de følgende tilfælde:

- Når der er et billede med filnummeret 999 inde i mappen.
- Når der anvendes kort, som allerede indeholder det samme mappenummer (f.eks. billeder, som er taget med andre kameraer etc.).
- Ved optagelse efter udførelse af [Nulstil ant.]. (→207)

- Sluk for kameraet, og tag USB-tilslutningskablet ud, før du indsætter eller fjerner et kort. Ellers kan data blive ødelagt.
- Pas på ikke at slukke kameraet, mens billederne importeres.
- Når batteriet er ved at være udtjent under kommunikation, vil der lyde et advarselsbip. Tag USB-tilslutningskablet sikkert ud. Ellers kan data blive ødelagt.

Lagring på en optager

Ved at tilslutte kameraet til en Panasonic Blu-ray diskoptager eller en DVD-optager, kan du lagre billeder og videoer.

Sådan kommer du i gang:

- Tænd kamera og optager.

1 Tilslut kameraet og optageren.

- Kontrollér retningen af terminalerne, og sæt ledningen lige ind/tag den lige ud, mens du holder fast i selve stikket. (Hvis du indsætter dem skævt, kan de forårsage en beskadigelse eller funktionsfejl)
- Brug det medfølgende USB-tilslutningskabel eller et kommercielt tilgængeligt Type-C USB-tilslutningskabel, som overholder USB-standarderne. (Afhængigt af det land eller område, hvor kameraet blev købt, følger USB-tilslutningskablet muligvis ikke med kameraet.)

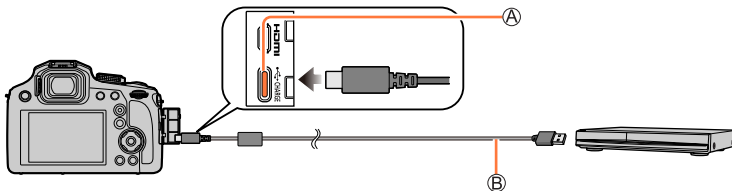

Ⓐ [USB/CHARGE]-stik

Ⓑ USB-tilslutningskabel

2 Betjen optageren for at lagre billederne.

- Pas på ikke at slukke kameraet, mens lagringen er i gang.
- Billeder, som f.eks. 4K-film, understøttes muligvis ikke, afhængigt af din optager.
- Sluk kameraet, og tag USB-forbindelseskablet ud, før du fjerner kortet fra kameraet. Ellers kan de optagede data blive beskadiget.
- Se optagerens brugervejledning for lagrings- og afspilningsprocedurer.

Ekstratilbehørsdele

Visse tilbehør sælges ikke i alle lande.

Konverterobjektiv (ekstraudstyr)

Du kan optage endnu flere telefotobilleder ved brug af konverterobjektiverne (ekstraudstyr). Indstil [Optag]-menuen efter montering af objektivet.

■ Montering af konverterobjektivet

Forberedelse

Fjern objektivdækslet.

- ① Monter objektivadapteren (DMW-LA8: ekstraudstyr)
 - Drej objektivadapteren langsomt og forsigtigt
- ② Monter telekonverteren (DMW-LT55: ekstraudstyr)

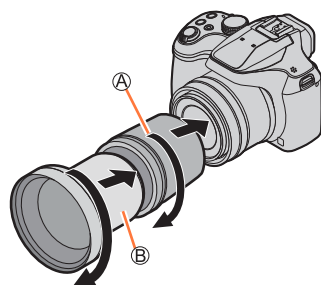

- Ⓐ Objektivadapter
- Ⓑ Telekonverter

Brændvidde, når konverteret til et 35 mm filmkamera*1 (Maksimalt antal pixels*2)		700 mm til 1.200 mm
Optagelig afstand	W-side	5,5 m til ∞
	T-side	

*1 Når du zoomer, bliver den faktiske brændvidde 1,7x gange den på visningen

*2 Når [Billedformat] er indstillet til [4:3] (→174)

■ Indstil [Optag]-menuen

Optagetilstand: **iA** **iA+** **P** **A** **S** **M** **MEM** **SCN** **↻**

① Indstil menuen (→45)

MENU → [Optag] / [Film] → [Konvertering]	
	Når du monterer telekonverteren.
[OFF]	—

- Indstil altid til [OFF], når konverterobjektivet tages af.

Eksempel: Sådan holdes kameraet under håndholdt optagelse, når telekonverteren er monteret

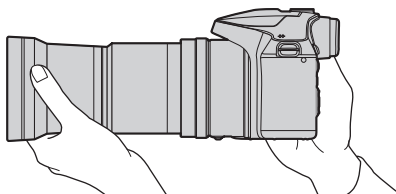

- **Objektivadapter (DMW-LA8: ekstraudstyr) er nødvendig for anvendelse af konverterobjektivet.**
- **Brug ikke noget andet med end DMW-LT55.**
- Når du anvender telekonverteren:
 - Vi anbefaler anvendelse af et stativ.
 - Stabilisatorfunktionen fungerer muligvis ikke tilstrækkeligt.
 - Fokusindikeringen lyser muligvis på grund af rysten, selv hvis motivet ikke er fokuseret.
 - Den tid, der kræves til fokusering, bliver muligvis længere end normalt.
- Se i betjeningsvejledningen for konverterobjektivet angående yderligere detaljer.

Ekstern blitz (ekstraudstyr)

Efter montering af blitzen (DMW-FL200L, DMW-FL360L, DMW-FL580L: ekstraudstyr), vil den effektive rækkevidde være forøget i forhold til kameraets indbyggede blitz.

Forberedelse

Luk den indbyggede blitz og indstil kamera [ON/OFF]-knappen til [OFF].

1 Monter den eksterne blitz til hot shoe-koblingen og tænd derefter for kameraet og den eksterne blitz

- Se (→141) angående ændring af indstillingerne for eksterne blitz på kameraet.
- Se (→146) angående indstillingerne for den trådløse blitz.

Når du anvender andre i handelen tilgængelige eksterne blitz, som ikke kan foretage direkte kommunikation med kameraet

- Det er nødvendigt at indstille eksponeringen på den eksterne blitz, når den anvendes. Når du anvender en ekstern blitz i automatisk tilstand, skal du anvende en ekstern blitz, som gør det muligt for dig at indstille blændeværdien og ISO-følsomheden, så den svarer til de samme indstillinger som på kameraet.
- Indstil kameraet til blændeprioritet AE-funktion eller manuel eksponeringsfunktion, og indstil derefter den samme blændeværdi og ISO-følsomhed på den eksterne blitz. (Der kan ikke opnås den korrekte eksponering, da blændeværdien skifter i lukker-prioriteret AE-tilstand. Lyset fra den eksterne blitz kan ikke justeres ordentligt, da blændeværdien ikke kan fastsættes i AE-programfunktion.)

- Du kan indstille blændeværdien, lukkerhastigheden og ISO-følsomheden på kameraet, selv når den eksterne blitz er monteret.
- Visse eksterne blitz, som fås i handelen, har synkroniseringsstik med højspænding eller omvendt polaritet. Hvis der anvendes sådanne blitz, kan de forårsage en funktionsfejl eller hindre kameraets normale funktion.
- Sørg for at holde både i kameraet og den eksterne blitz, når den er monteret på kameraet. Hvis du kun holder i den eksterne blitz, kan den blive afmonteret fra kameraet.
- Hvis du fotograferer tæt på motivet, mens du tager vidvinkelbilleder, obstrueres lyset fra blitzen af objektivet, og bunden af skærmen bliver muligvis mørk.
- Se i betjeningsvejledningen for den eksterne blitz angående yderligere detaljer.

Liste over visninger på skærmen/søgeren

- De følgende billeder er eksempler på, når visningsskærmen er indstillet til [] (skærmstil) i skærmen.
- Den viste information, såsom histogrammer, forstørrelser og numeriske værdier, har kun til formål at være reference.

Ved optagelse

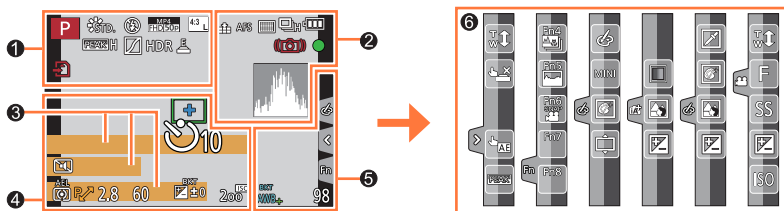



1

	Optagetilstand (→38)
C1	Brugerindstilling (→80)
	[Fotostil] (→171)
	[Blitz] (→140, 146)
	[Optageformat]/[Optage kval.] (→151, 152)
	[Snap Movie] (→159)
	[Billedformat] (→174)/ [Billedstr.] (→175)
	Visning af justering af billedeffekter (Filter) (→74, 173)
EXPS	Typen af billedeffekter (Filter) (→173)
	Kort (vises kun under optagelse) (→27)
XXhXXmXXs	Forløbet optagetid (→149)
	Indikator for simultan optagelse (→158)

PEAK H PEAK L	[Konturfremhævning] (→194)
	[Fremhæv skygge] (→177)
HDR	[HDR] (→179)/ [iHDR] (→57)
	[Multi ekspon.] (→180)
	[Konvertering]*1 (→237)
	Elektronisk lukker (→181)
	Overophedningsindikator (→250)

Liste over visninger på skærmen/søgeren

②

 RAW	[Kvalitet] (→175)
200fps 100fps	[High Speed video] (→78)
AFS AFF AFC MF	[AFS/AFF/AFC] (→83)/ MF (→96)
	AF-tilstand (→84)
	[Træk fokus] (→161)
	[Ansigtsgenk.] (→184)
AFL	AF-lås (→98)
	Burst (→122)
	[4K-FOTO] (→106)
	[Post Fokus] (→115)
	[Selvdløser] (→124)
	Tilbageværende batterieffekt (→23)
AF 	Makro-optagelse (→95)
	[Stabilisering] (→132)
	Advarsel om rysten (→132)
	Optagestatus (Blinker rød.) (→149)/ Fokus (lyser grøn.) (→37)
	Fokus (Under svag belysning) (→82)
	Histogram (→194)

③

Navn* ²	(→187)
Forløbne rejsedage* ³	(→201)
Alder i år/måneder* ²	(→187)
Lokalitet* ³	(→201)
Dags dato/tid* ³	
Rejsedestinationsindstilling* ³	 (→200)
Eksponeringsmåler	(→197)
Zoom	(→136)

④

	AF-område (→82, 90)
+	Mål for punktmåling (→176)
+	[Centermarkør] (→195)
	[Selvdløser] (→124)
	[Zoommikrofon] (→189)
	[Lydløs indstilling] (→190)
AEL	AE-lås (→98)
	[Målefunktion] (→44, 176)
	Programskift (→59)
2.8	Blændeværdi (→37)
60	Lukkerhastighed (→37)
	Eksponeringskompensation (→99)
	Eksponeringsholder (→126)
	Lysstyrke (eksponering) (→58, 76)
	Manuel eksponeringshjælp (→63)
200 ^{ISO}	ISO-følsomhed (→100)

Liste over visninger på skærmen/søgeren

5

	[Knap-guide] (→197)
BKT AWB+	Hvidbalance-holder (→105)
	Finjustering af hvidbalance (→104)
	Hvidbalance (→102)
	Farver (→57)
98	Antal optagbare billeder (→28)
RXXmXXs	Optagetid til rådighed (→29, 30)

6

Berøringsfane (→199)

	Berør-zoom (→137)
	Berør-lukker (→43)
	[Touch-AE] (→44)
	[Konturfremhævning] (→194)
	Funktionsknapper (→50)

	Farver (→58)
	Kontrolfunktion for defokusering (→58, 76)
	Lysstyrke (eksponering) (→58, 76)
	Type af defokusering ([Miniature effekt]) (→72)
	[Enkelt punktfarve] (→73)
	[Solskin] (→73)
	Visning af justering af billedeffekter (Filter) (→74, 173)
	Billedeffekter TIL eller FRA (→173)
MINI	Billedeffekter (Filter) (→173)
F	Blændeværdi (→79)
SS	Lukkerhastighed (→79)
ISO	ISO-følsomhed (→79)

(→58)
(→76)
(→79)

*1 Dette vises ikke pga. af forskelle i specifikationer afhængigt af det land eller område, hvor kameraet blev købt.

*2 Dette vises i ca. 5 sekunder, når kameraet tændes, hvis [Profilopsætning]-indstillingen er indstillet.

*3 Dette vises i ca. 5 sekunder, når kameraet tændes, efter indstilling af uret og efter skift fra afspilningstilstand til optagetilstand.

Liste over visninger på skærmen/søgeren

■ Optagetinformation på skærmen

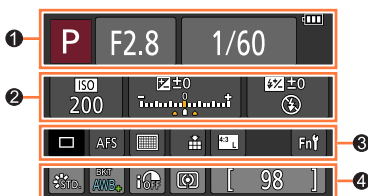

	Optagetilstand (→38)
F2.8	Blænde værdi (→37)
1/60	Lukkerhastighed (→37)
	Tilbageværende batterieffekt (→23)

ISO 200	ISO-følsomhed (→100)
	Eksponeringskompensation (→99)
	Eksponeringsholder (→126)
	Lysstyrke (eksposering) (→58, 76)
	Manuel eksposeringshjælp (→63)
	[Blitz] (→140, 146)

	Enkelt (→121)
	Burst (→122)
	[4K-FOTO] (→106)
	[Selvudløser] (→124)
AFS AFF AFC MF	[AFS/AFF/AFC] (→83)/ MF (→96)
	AF-tilstand (→84)
	[Kvalitet] (→175)
	[Billedformat] (→174)/ [Billedstr.] (→175)
Fn	Indstilling af funktionsknop (→49)

	[Fotostil] (→171)
BKT AWB	Hvidbalanceholder (→105) Finjustering af hvidbalance (→104)
	Hvidbalance (→102)
	[i. dynamisk] (→178)
	[Målefunktion] (→44, 176)
98	Antal optagbare billeder (→28)
RXXmXXs	Optagetid til rådighed (→29, 30)

Liste over visninger på skærmen/søgeren

Ved afspilning

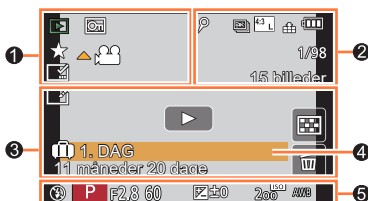











1

	Afspilningstilstand (→210)
	Beskyttet billede (→223)
	Favoritter (→222)
	Afspilning af filmsekvens (→163)
	Kontinuerlig afspilning af burst-billedgruppe (→167)
	Gem billeder fra 4K-burstfilen (→109)
	Gem et billede fra billeder optaget vha. [Post Fokus] (→117)
	Kontinuerlig afspilning af billedgruppe optaget med time-lapse (→167)
	Kontinuerlig afspilning af stop motion-animation-gruppe (→167)
	Visning af trykt tekst (→218)
XXhXXmXXs	Forløbet afspilningstid

2

	Ikon, som angiver tilstedeværelsen af en markør (→110, 111)
	4K-foto (4K-burstfil) (→106)
	[Post Fokus] (→115)
	[Focus Stacking] (→118)
	[Billedformat] (→174)/ [Billedstr.] (→175)
	[Optageformat]/[Optage kval.] (→151, 152)
	[Snap Movie] (→159)
	[Kvalitet] (→175)
200fps 100fps	[High Speed video] (→78)
	Tilbageværende batterieffekt (→23)
1/98	Billednummer/Samlet antal billeder
15 billeder	Antal gruppebilleder
XXhXXmXXs	Optagetid for filmsekvens (→163)

Liste over visninger på skærmen/søgeren

3		Ikon for gennemført fjernretouchering (→216)	4	<hr/>
		Ikon for indhentning af information		<hr/>
		Afspilning (Filmsekvenser) (→163)		<hr/>
	 1. DAG	Forløbne rejsedage (→201)	4	<hr/>
		Visning af burst-billedgruppe (→168)		<hr/>
		[Interval-optagelse] Visning af billedgruppe (→168)	5	<hr/>
		Visning for stop motion-animation-gruppe (→168)		<hr/>
		Ikon for undermenu (→168)		<hr/>
		[Lydløs indstilling] (→190)		<hr/>
11 måneder 20 dage		Alder i år/måneder (→185, 187)		<hr/>
		Multiafspilning (→165)		<hr/>
		Slet (→169)		<hr/>
				<hr/>

* Det vises i rækkefølgen af [Titel], [Sted], [Navn] ([Baby1]/[Baby2], [Kæledyr]), [Navn] ([Ansigtsgenk.]

Liste over visninger på skærmen/søgeren

■ Detaljeret informationsvisning

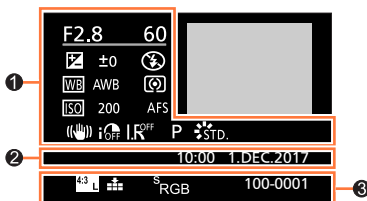

1 Optageinformation

	[Stabilisering] (→132)
	[i. dynamisk] (→178)
	[HDR] (→179)/[iHDR] (→57)
	[i. opløsning] (→178)

2 Optagelse af dato/tid Verdenstid ([→200](#))

	[Billedformat] (→174)/ [Billedstr.] (→175)
	[Optageformat]/[Optage kval.] (→151, 152)
200fps 100fps	[High Speed video] (→78)
	[Kvalitet] (→175)
	[Farverum] (→183)
	4K-foto (4K-burstfil) (→106)
	[Post Fokus] (→115)
	[Focus Stacking] (→118)
100-0001	Mappe/Filnummer (→234)

■ Histogramvisning

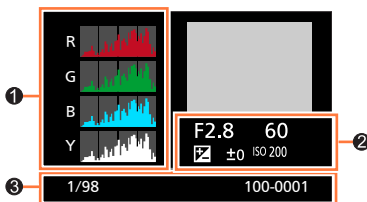

1 Histogram ([→41](#))

2 Optageinformation

1/98	Billednummer/Samlet antal billeder
100-0001	Mappe/Filnummer (→234)

Meddelelser

Det følgende forklarer betydningen af de vigtigste meddelelser vist på skærmen, og hvordan du skal reagere på dem.

■ Hukommelseskort

[Memorykortfej] [Skal kortet formateres?]

- Gem nødvendig data på en computer eller anden enhed, og brug dernæst [Formater] på kameraet. (→28)
- Prøv med et andet kort.

[Læsefej] / [Skrivefej] [Kontroller kortet]

- Kontroller, om kortet sat i på korrekt vis (→26).
- Sluk for kameraet, og fjern kortet. Sæt kortet i igen og tænd derefter for kameraet igen.
- Prøv med et andet kort.

[Filmopt. blev ann. pga. begrænsn. af kortets skrivehastighed]

- Hastighedsklassen for et påkrævet kort varierer afhængigt af [Optageformat] og [Optage kval.] for en filmsekvens. 4K-fotooptagelse kræver et kort, som opfylder en bestemt hastighedsklassevurdering. Brug et kort, som opfylder vurderingen. Sørg for at anvende et kort af den anbefalede hastighedsklasse. Se "Om filmsekvens/4K-fotooptagelse og hastighedsvurdering" (→27) for detaljer.
- Hvis optagelsen stopper selv ved brug af kort af den anbefalede hastighedsklasse (→27), er dataskrivehastigheden faldet. Hvis det sker, anbefaler vi, at du laver en sikkerhedskopi af hukommelseskortets data og formaterer det (→28). Afhængigt af korttypen kan optagelsen stoppe midt i det hele.

[Memorykortfej] [Dette hukommelseskort kan ikke bruges.]

- Anvend et kompatibelt kort. (→27)

■ Batteri

[Dette batteri kan ikke bruges]

- Anvend et ægte Panasonic batteri. Konsulter en forhandler eller nærmeste service-center, hvis visningen bliver stående.
- Tør al snavs væk fra batteriterminalen.

I øvrigt**[Nogle af billederne kan ikke slettes] [Dette billede kan ikke slettes]**

- Ikke-DCF-billeder (→162) kan ikke slettes. Gem nødvendige data på en computer eller et andet apparat, og anvend derefter [Formater] på kameraet. (→28)

[Kan ikke angives på dette billede]

- [Red. titel], [Tryk tekst] og andre funktioner kan ikke bruges til billeder, som ikke opfylder DCF-standarden (→162).

[Sluk for kameraet, og tænd det igen] [Systemfejl]

- Tænd for kameraet igen. (Konsulter en forhandler eller nærmeste service-center, hvis visningen bliver stående.)

Spørgsmål& svar Fejlfinding

① Prøv at kontrollere disse poster (→248 - 254) først.

Hvis problemet ikke kan løses,

② Udførsel af [Nulstil] i [Indstilling]-menuen kan muligvis afhjælpe problemet (→207).

③ Se desuden Panasonics supportwebside for den seneste information.

<https://panasonic.jp/support/global/cs/dsc/>

(Denne webside findes kun på engelsk.)

■ Batteri, strøm

Opladelampen blinker.

- Opladning udføres på et sted med ekstremt høje eller lave temperaturer.
→ Sæt USB-tilslutningskablet i forbindelse igen og prøv at oplade igen på et sted, hvor den omgivende temperatur er 10 °C til 30 °C (temperaturforholdene gælder også selve batteriet).
- Opladning er ikke mulig, hvis computerens strømforsyningskapacitet er lav.

Kameraet virker ikke, selv om der er tændt for det. Kameraet slukker, så snart der er tændt for det.

- Batteriet skal oplades.
→ Oplad batteriet. (→19)

Denne enhed slukker automatisk.

- [Energisparefunkt.] er aktiveret. (→204)

■ Optagelse

Kan ikke optage billeder. Lukkeren aktiveres ikke med det samme, når lukkerknappen trykkes ind.

- Når [Fokus/Udløserprioritet] er indstillet til [FOCUS], optager kameraet ikke, før der er fokuseret ordentligt. (→192)

Optagne billeder ser hvide ud.

- Objektivets er snavset (fingeraftryk o.lign.).
→ Sluk for kameraet, og rens objektivets overflade med en blød, tør klud.

De optagne billeder er for lyse/mørke.

- AE-lås (→98) er indstillet forkert.

Der tages nogle billeder, når jeg kun trykker lukkerknappen ned en gang.

- Annuller følgende indstillinger:
 - [Samtidig opt. uden filter] (→174)
 - Fremføringstilstand (→121)
 - Holder-optagelse (→125)

Fokus er ikke korrekt indstillet.

- Motivet er uden for fokusområdet.
- [Fokus/Udløserprioritet] er indstillet til [RELEASE]. (→192)
- [Lukker-AF] er indstillet til [OFF]. (→191)
- AF-lås (→98) er indstillet forkert.
- Hvis der er fingeraftryk eller snavs på objektivet, kan fokus indstilles efter objektivet og ikke motivet.

De optagne billeder er slørede. Stabilisatorfunktionen er ineffektiv.

- Lukkerhastigheden er langsommere i mørke omgivelser, og stabilisatorfunktionen er mindre effektiv.
→ Brug stativ og selvudløser, når du anvender en langsommere lukkerhastighed (→124).

De optagne billeder ser grove ud, eller der er interferens.

- Vi anbefaler, at du prøver de følgende metoder.
→ Lavere ISO-følsomhed (→100).
→ Juster enten [Støjreduktion] under [Fotostil] til en højere indstilling, eller indstil hver post bortset fra [Støjreduktion] til en lavere indstilling. (→172)

Motivet virker skævt på billeder.

- Hvis du tager et billede af et motiv i bevægelse vha. elektronisk lukkertilstand, filmsekvensoptagetilstand eller 4K-fotooptagetilstand, bliver motivet på billedet muligvis skævt i nogle tilfælde. Dette er karakteristisk for MOS-sensorer, som fungerer som kameraets opsamlingsensorer. Dette er ikke en funktionsfejl.

Striber eller flimren kan forekomme under belysning fra f.eks. lysstofrør og LED-lamper.

- Dette er karakteristisk for MOS-sensorer, som fungerer som kameraets opsamlingsensorer. Dette er ikke en funktionsfejl.
- Hvis du tager stillbilleder vha. den elektroniske lukker, kan striberne reduceres ved at indstille til en langsommere lukkerhastighed. (→61)
- Tydelig flimren og striber, som kan ses under belysning som f.eks. lysstofrør eller LED-lysinstallationer i filmsekvensoptagetilstanden, kan reduceres ved at opsætte [Flimmer-red.] (→188) og fastsætte lukkerhastigheden. Det er muligt at vælge lukkerhastighed blandt [1/50], [1/60], [1/100] eller [1/120]. Lukkerhastigheden kan indstilles manuelt i kreativ filmfunktion. (→77)

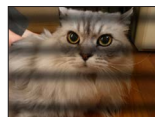
**Lysstyrken eller farverne i det optagne billede er anderledes end den virkelige lysstyrke og de virkelige farver.**

- Når der optages i lys fra lysstofrør eller LED-lamper etc., kan øgning af lukkerhastigheden give små ændringer i lysstyrken og farven. Disse er et resultat af lyskildens egenskaber og betyder ikke, at der er en fejlfunktion.
- Når der optages motiver på ekstremt lyse steder eller der optages i lys fra lysstofrør, LED-lamper, kviksøvlamper, sodiumlamper etc., kan farverne og skærmens lysstyrke ændres eller der kan forekomme vandrette striber på skærmen.

Zoom fungerer ikke ordentligt.

- Indstil [Konvertering]* til [OFF].
* Dette vises ikke pga. af forskelle i specifikationer afhængigt af det land eller område, hvor kameraet blev købt.

Optagelse af 4K-fotos stopper inden fuldførelse.

- Når den omgivende temperatur er høj, eller der udføres kontinuerlig optagelse med 4K-fotofunktionen, viser kameraet muligvis [] og stopper optagelsen. Vent indtil kameraet er kølet af.

■ Filmsekvens

Kan ikke optage filmsekvenser.

- Når der anvendes et kort med stor kapacitet, er du muligvis ikke i stand til at optage et billede i et stykke tid, efter du har tændt for kameraet.

Optagelse af filmsekvenser stopper midtvejs.

- Når den omgivende temperatur er høj, eller der udføres kontinuerlig filmsekvensoptagelse, viser kameraet muligvis [△] og stopper optagelsen. Vent indtil kameraet er kølet af.
- Hastighedsklassen for et påkrævet kort varierer afhængigt af [Optageformat] og [Optage kval.] for en filmsekvens. Sørg for at anvende et kort af den anbefalede hastighedsklasse. Se "Om filmsekvens/4K-fotooptagelse og hastighedsvurdering" (→27) for detaljer.

Nogle gange er det vanskeligt at fokusjustere med autofokus-tilstanden under optagelse af 4K-filmsekvenser.

- Dette kan ske, når du tager et billede med reduceret autofokus-hastighed for at justere fokus med stor præcision. Dette er ikke en funktionsfejl.

Der optages en lyd, som f.eks. en klikkende eller brummende lyd på en filmsekvens. Lyd optages ved lave lydstyrker.

- Lyden fra blænde, fokus og andre handlinger kan blive optaget på filmsekvenser ved optagelse i stille omgivelser. Dette er ikke en funktionsfejl. Fokusbetjeningen under optagelse af filmsekvenser kan indstilles til [OFF] i [Kontin. AF] (→154).
- Hvis du blokerer mikrofonen med fingrene, mens der optages filmsekvenser, kan lyden blive optaget med en lav lydstyrke, eller den optages muligvis slet ikke. I dette tilfælde opfanger kameraet muligvis lettere objektivet's betjeningslyde.

Betjeningslyde optages i en filmsekvens.

- Brug af [Lydløs betjening] anbefales, hvis du er bekymret for driftslyde. (→79)

■ Blitz

Ingen blitz udlades.

- Blitzen er ikke til rådighed i de følgende tilfælde.
 - Blitzen er lukket. (→138)
- Indstil [Lukkertype] til [AUTO] eller [MSHTR]. (→181)
- Indstil [Lydløs indstilling] til [OFF]. (→190)

■ Skærm/søger

Skærm/søger er slukket, selvom kameraet er tændt.

- Hvis der ikke udføres nogen betjening i en indstillet tidsperiode, aktiveres [Auto søger/skærm off] (→204), og skærmen/søgeren slukkes.

Den flimrer et øjeblik, eller skærmens lysstyrke ændres muligvis betydeligt et øjeblik.

- Dette sker, fordi objektivets blænde ændres, når lukkerknappen trykkes halvt ind, eller når motivets lysstyrke ændres. Dette er ikke en funktionsfejl.

Kan ikke skifte mellem skærmen og søgeren vha. tryk på [LVF]-knappen.

- Når det er tilsluttet til en computer, kan kameraet kun vise billeder på skærmen.

■ Afspilning

Kan ikke se billeder. Der er ingen optagne billeder.

- Der er ikke indsat noget kort i kameraet.
- Er billedets filnavn blevet ændret på en computer? Hvis det er tilfældet, kan det ikke afspilles på kameraet.
→ Det anbefales at anvende "PHOTOfunSTUDIO"-softwaren (→231) til at skrive billeder fra computer til kort.
- Indstil [Afspilning] til [Normal gengivelse]. (→210)

■ Fjernsyn, computer

Der kommer ikke noget billede frem på fjernsynsskærmen. Billedet er utydeligt eller uden farver.

- Ikke korrekt tilsluttet (→227).
- Fjernsynet er ikke indstillet til hjælpeindgang.

VIERA link (HDMI) fungerer ikke.

- Er kameraets [VIERA link]-indstilling indstillet til [ON]? (→205)
 - Kontroller VIERA link (HDMI)-indstillingerne på den enhed, du tilslutter dig.
 - Sluk for kameraet, og prøv igen.

Kan ikke kommunikere med computeren.

- Sluk for kameraet, og tænd så igen.

Computeren genkender ikke kortet. (Når der anvendes et SDXC-hukommelseskort)

- Kontroller, om din computer er kompatibel med SDXC-hukommelseskort.
- Du får muligvis vist en meddelelse, som beder dig formatere kortet, når du sætter det ind. Formatér ikke kortet.
- Hvis indikatoren [Adgang] på skærmen ikke slukker, skal du slukke for kameraet, før du afbryder USB-tilslutningskablet.

I øvrigt**Objektivet afgiver en klikkende lyd.**

- Når kameraet tændes eller slukkes, objektivet bevæges, eller der udføres en betjening af blænden, kan der muligvis høres en sådan lyd. Dette er ikke en funktionsfejl.
- Når lysstyrken ændres, efter en zoombetjening eller flytning af kameraet, kan objektivet muligvis lave en lyd, mens blænden justeres. Dette er ikke en funktionsfejl.

Zoomning stopper øjeblikkeligt.

- Når der anvendes den ekstra optiske zoom, stopper zoomningen midlertidigt. Dette er ikke en funktionsfejl.

Den røde lampe lyser, når du trykker lukkerknappen halvt ned på et mørkt sted.

- [AF-hj. lampe] er indstillet til [ON] (→192).

Kameraet er varmt.

- Kameraet kan blive en smule varmt under brug, men dette har ingen indflydelse på dets ydelse eller kvalitet.

Uret viser forkert.

- Uret nulstilles muligvis, hvis ikke du bruger kameraet i lang tid.
→ Stil uret igen (→32).

Når zoom anvendes, vil billedet blive en smule skævt, og motivets kanter bliver farvede.

- Billederne kan være en smule skæve eller farvede omkring kanterne, afhængigt af zoomforholdet, men dette er ikke nogen fejl.

Forholdsregler og bemærkninger for brug

Når i brug

- **Hold denne enhed så langt væk som muligt fra elektromagnetisk udstyr (som for eksempel mikrobølgeovne, fjernsyn, videospil o. lign.).**
 - Hvis denne enhed anvendes oven på eller i nærheden af et fjernsyn, kan billederne og/eller lyden på denne enhed blive afbrudt af stråling af elektromagnetiske bølger.
 - Anvend ikke denne enhed i nærheden af mobiltelefoner, da dette kan resultere i støj, som kan påvirke billederne og/eller lyden negativt.
 - Optagne data kan lide skade, eller billeder kan blive forvrænget af stærke magnetiske felter, som er frembragt af højttalere eller store motorer.
 - Stråling fra elektromagnetiske bølger kan påvirke denne enhed negativt og forstyrre billederne og/eller lyden.
 - Hvis denne enhed påvirkes negativt af elektromagnetisk udstyr og holder op med at fungere korrekt, skal man slukke for denne enhed og fjerne batteriet eller tage lysnetadapteren ud af forbindelse. Sæt derefter batteriet i igen eller tilslut lysnetadapteren igen og tænd for denne enhed.
- **Anvend ikke denne enhed i nærheden af radiosendere eller højspændingsledninger.**
 - Hvis du optager i nærheden af radiosendere eller højspændingsledninger, kan de optagne billeder og/eller lyden blive påvirket negativt.
- Forlæng ikke ledninger eller kabler, der følger med kameraet, eller som følger med ekstraudstyr.
- Hold genstande, såsom kreditkort med magnetstriben, væk fra denne enhed. Dataene på disse genstande kan blive beskadiget og ubrugelige.
- Lad ikke kameraet komme i kontakt med pesticider eller flygtige substanser (kan medføre skade på kameraets overflade eller at dets overfladebehandling skaller af).
- Lad aldrig kameraet og batteriet ligge i en bil eller på køleren af en bil om sommeren. Dette kan bevirke, at elektrolytten i batteriet lækker, overophedning, brand eller at batteriet eksploderer på grund af den høje temperatur.

Vedligeholdelse af kameraet

Hvis du vil rengøre dit kamera, skal du fjerne batteriet, kortet (ekstraudstyr), eller afbryde strømstikket fra stikkontakten, og tørre af med en blød, tør klud.

- Anvend en godt opvredet klud til at fjerne standhaftigt snavs, inden du tørrer efter med en tør klud.
- Anvend ikke benzin, fortynder, alkohol eller husholdningsopløsningsmidler, da dette kan beskadige kameraets ydre og overfladefinish.
- Hvis du anvender kemisk behandlede klude, skal du først læse de medfølgende instruktioner for brug af denne.

Hvis kameraet ikke skal anvendes i et stykke tid

- Sluk for kameraet, inden du tager batteriet og kortet ud (sørg for at tage batteriet ud for at forhindre skade forårsaget af overafledning).
- Må ikke være i kontakt med gummi eller plastposer.
- Opbevares sammen med et tørremiddel (silica gel), hvis det skal ligge i en skuffe el.lign. Opbevar batterier på et køligt sted (15 °C til 25 °C) med lav luftfugtighed (40%RH til 60%RH) og uden store temperaturudsving.
- Oplad batteriet en gang om året, og opbrug det helt en gang, inden det lægges til opbevaring igen.
- Kontroller alle delene, før du tager billeder, hvis ikke du har brugt kameraet i lang tid.

Skærm/søger

- Tryk ikke på hårdt på skærmen. Dette kan bevirke, at displayet bliver ujævnt og at skærmen lider skade.
- I et koldt klima eller i andre situationer, hvor kameraet bliver koldt, kan skærmen eller søgeren fremstå en smule mørkere end normalt, umiddelbart efter der er tændt for kameraet. Normal lysstyrke vil komme tilbage, når de interne dele er varmet op.

Skærmen og søgeren er fremstillet med ekstrem høj præcisionsteknologi. Imidlertid kan der forekomme nogle mørke eller lyse pletter (rød, blå eller grøn) på skærmen. Dette er ikke en funktionsfejl. Skærmene på skærmen og søgeren er kontrolleret med ekstrem høj præcision, men visse pixel kan muligvis være inaktive. Pletterne kommer ikke med på billeder, som er lagret på et kort.

Objektiv

- Tryk ikke hårdt på objektivet.
- Belys ikke kameraet (objektivet) direkte med kraftige lysstråler som fx laserstråler. Hvis du gør det, kan det muligvis beskadige billedsensoren og forårsage funktionsfejl på kameraet.
- Når der er snavs (vand, olie og fingeraftryk osv.) på overfladen af objektivet, bliver billedet muligvis påvirket. Tør forsigtigt overfladen af objektivet af med en blød tør klud, før og efter du tager billeder.
- Du må ikke efterlade kameraet med objektivet vendt mod solen, da solens lysstråler muligvis kan medføre funktionsfejl. Vær også forsigtig, når du lægger kameraet udenfor eller i nærheden af et vindue.
- Træk objektivet ind under transport af kameraet.

Batteri

Batteriet er et genopladeligt lithium-ion-batteri.

Dette batteri påvirkes nemt af temperatur og luftfugtighed, og påvirkes mere når temperaturen er høj eller lav.

- Den tid, der kræves til opladning, varierer, afhængigt af forholdene for batterianvendelsen. Opladningen tager længere tid ved høje eller lave temperaturer og hvis batteriet ikke har været brugt i et stykke tid.
- Batteriet vil være varmt under opladning og i et stykke tid derefter.
- Batteriet vil blive udtjent, hvis det ikke anvendes i et længere tidsrum, selv efter at det er blevet opladet.
- Efterlad ikke metalgenstande (som f.eks. clips) i nærheden af kontaktområderne og netledningsstikket.
Dette kan medføre brand og/eller elektrisk stød pga. kortslutning eller den frembragte varme.
- Hyppig opladning af batteriet kan ikke anbefales.
(Hvis batteriet oplades hyppigt, reduceres den maksimale brugstid, hvilket kan bevirke, at batteriet udvider sig.)
- Hvis batterieffekten reduceres betydeligt, betyder det, at batteriet er ved at være udtjent. Køb venligst et nyt batteri.
- Ved opladning:
 - Tør snavs bort fra batteriterminalen med en tør klud.
 - Holdes mindst 1 m borte fra AM-radioer (kan medføre radiointerferens).
- Anvend ikke et beskadiget eller bulet batteri (specielt polerne), f.eks. et batteri, som er blevet tabt (kan medføre fejl).

Lysnetadapter

- Indikatoren [CHARGE] blinker muligvis pga. statisk elektricitet eller elektromagnetiske bølger, afhængigt af opladningsmiljøet. Dette påvirker ikke opladningen.
- Hvis du bruger lysnetadapteren i nærheden af en radio, kan radiomodtagelsen blive forstyrret.
Hold lysnetadapteren 1 m eller mere væk fra radioen.
- Lysnetadapteren (medfølger) kan frembringe en hvislende lyd, når den anvendes. Dette er ikke en funktionsfejl.
- Efter brug skal du sørge for at tage strømstikket ud af kontakten.
(Hvis den forbliver tilkoblet til lysnettet, bruger opladeren en mindre mængde strøm.)

Hukommelseskort

- Sådan undgår du skade på kort og data
 - Undgå høje temperaturer, direkte sollys, elektromagnetiske bølger og statisk elektricitet.
 - Undgå at bøje, tabe eller udsætte kameraet for kraftige stød.
 - Læg kortet i kortholderen eller opbevaringstasken efter brug, og når du opbevarer eller bærer kortet.
 - Berør ikke stikkene på bagsiden af kortet og tillad ikke at de bliver snavsede eller våde.
- Optaget data kan muligvis blive beskadiget eller gå tabt, hvis kameraet bryder ned pga. forkert håndtering. Panasonic kan ikke holdes ansvarlig for nogen skader, som er forårsaget af tab af optaget data.
- Når hukommelseskort bortskaffes/overføres
 - Hvis du bruger "formater"- eller "slet"-funktionerne på dit kamera eller din computer, vil dette kun ændre filhåndteringsinformationen og ikke slette dataene helt fra hukommelseskortet. Når du bortskaffer eller overfører dine hukommelseskort, anbefaler vi, at du fysisk destruerer dem, eller anvender software til sletning af computerdata (fås i handelen) til at slette dataene fra kortet helt. Data på hukommelseskort bør håndteres på en ansvarlig måde.

Når der anvendes et trebenet eller et etbenet stativ

- Undgå at bruge for megen kraft eller at stramme skruerne, hvis de er skæve. (Dette kan beskadige kameraet, skruerhullet eller etiketten).
- Sørg for, at det trebenede stativ står stabilt. (Se instruktionerne for det trebenede stativ).
- Det er ikke sikkert, at du kan tage kortet eller batteriet ud, når du anvender et trebenet eller etbenet stativ.

Personlig information

Hvis navne eller fødselsdage er indstillet i [Profilopsætning] eller i funktionen [Ansigtsgenk.], skal du være opmærksom på, at kameraet og de optagede billeder vil indeholde personlig information.

Brug funktioner, som fx [Lydløs indstilling] eller ændring af lukkerlyden osv., på egen risiko, og sørg for at være opmærksom på et motivs privatlivs-, portrættretigheder osv.

● Ansvarsfraskrivelse

- Data, som indeholder personlig information, kan blive ændret eller gå tabt på grund af fejlfunktion, statisk elektricitet, ulykker, sammenbrud, reparationer eller andre forhold. Panasonic kan ikke holdes ansvarlig for nogen skader, som er indtruffet, direkte eller indirekte, som et resultat af ændring eller tab af data, som indeholder personlig information.

● Når du bestiller reparation eller overfører/afhænder kameraet

- Nulstil venligst indstillingerne for at beskytte din personlige information. (→207)
- Tag hukommelseskortet ud af kameraet.
- Når du bestiller reparation, kan indstillinger muligvis blive sat tilbage til tilstanden på købstidspunktet.
- Hvis ovenstående operationer ikke kan udføres på grund af, at kameraet fungerer forkert, skal du rådføre dig med forhandleren eller det nærmeste service-center.

● Se “Når hukommelseskort bortskaffes/overføres” i det foregående afsnit, når du overfører eller bortskaffer dit hukommelseskort. (→258)

● Overførsel af billeder til WEB-tjenester

- Billeder kan muligvis indeholde personlige oplysninger, som kan anvendes til at identificere en person, som fx titler, optagedatoer og -tider, titler, optagedatoer og -tidspunkter og stedinformationer. Før du overfører billeder til WEB-tjenester, skal du se billederne omhyggeligt efter for informationer, som ikke bør vises.

Bemærk venligst, at de faktiske kontroller og dele, menu-poster etc. i dit digitalkamera kan se en smule anderledes ud end dem, der vises i illustrationerne i denne betjeningsvejledning.

Forholdsregler og bemærkninger for brug

- SDXC-logoet er et varemærke tilhørende SD-3C, LLC.
- Termerne HDMI, HDMI High-Definition Multimedia Interface, HDMI-varedesign og HDMI-logoerne er varemærker eller registrerede varemærker tilhørende HDMI Licensing Administrator, Inc.
- USB Type-C® og USB-C® er registrerede varemærker tilhørende USB Implementers Forum.
- Adobe er et varemærke eller registreret varemærke af Adobe Systems Incorporated i USA og/eller andre lande.
- HDAVI Control™ er et varemærke tilhørende Panasonic Holdings Corporation.
- "AVCHD", "AVCHD Progressive" og "AVCHD Progressive"-logoet er varemærker tilhørende Panasonic Holdings Corporation og Sony Corporation.
- Fremstillet under licens fra Dolby Laboratories.
Dolby, Dolby Audio og dobbelt D-symbolet er varemærker tilhørende Dolby Laboratories Licensing Corporation.
- Pentium er et varemærke tilhørende Intel Corporation i USA og/eller andre lande.
- Windows er enten et registreret varemærke eller et varemærke tilhørende Microsoft Corporation i USA og/eller andre lande.
- iMovie, Mac og macOS er varemærker tilhørende Apple Inc., registreret i USA og andre lande.
- QR Code er et registreret varemærke tilhørende DENSO WAVE INCORPORATED.
- Dette produkt anvender "DynaFont" fra DynaComware Corporation. DynaFont er et registreret varemærke tilhørende DynaComware Taiwan Inc.
- Andre navne, firmanavne og produktnavne, som nævnes i denne betjeningsvejledning, er varemærker eller registrerede varemærker tilhørende de pågældende firmaer.



Forholdsregler og bemærkninger for brug

Dette produkt er autoriseret under AVC-patent porteføljelicens for personlig eller ikke-kommerciel brug af en forbruger til at (i) kode video i overensstemmelse med AVC-standarden ("AVC Video") og/eller (ii) afkode AVC Video, som er blevet kodet af en forbruger, som er engageret i en personlig aktivitet og/eller er opnået fra en videoleverandør, som er autoriseret til at levere AVC Video. Ingen licens udstedes eller vil være underforstået med hensyn til nogen anden anvendelse. Yderligere information kan rekvireres fra MPEG LA, L.L.C.
Se <http://www.mpegla.com>

Dette produkter omfatter følgende software:

- (1) Software, som er udviklet separat af eller til Panasonic
- (2) Software, der tilhører tredjemand og givet i licens til Panasonic,
- (3) Software, der er givet under licens i henhold til GNU General Public License, Version 2.0 (GPL V2.0),
- (4) Software, der er givet under licens i henhold til GNU LESSER General Public License, Version 2.1 (LGPL V2.1) og/eller
- (5) Åben kilde-software andet end software, der er givet i licens i henhold til GPL V2.0 og/eller LGPL V2.1.

Software kategoriseret som (3)-(5) distribueres i håbet om, at den vil være nyttig, men UDEN GARANTI HERFOR, også uden stiltiende garanti for SALGBARHED eller EGNETHED TIL ET BESTEMT FORMÅL. Se de detaljerede vilkår og betingelser desangående, som vises, hvis du vælger [MENU/SET] → [Indstilling] → [Version disp.] → [Software-info].

I mindst tre (3) år fra leveringen af dette produkt giver Panasonic enhver tredjepart, som kontakter os under de kontaktoplysninger, der er angivet nedenfor, og til et beløb, der ikke overstiger vores omkostninger for den fysiske distribution af kildekoder, en komplet maskinlæsbar kopi af den tilsvarende kildekode i henhold til GPL V2.0 eller LGPL V2.1 samt den tilhørende meddelelse om ophavsret

Kontaktoplysninger: oss-cd-request@gg.jp.panasonic.com

Kildekoden og meddelelse om ophavsret er også tilgængelige gratis på vores websted nedenfor.

<https://docs.connect.panasonic.com/oss/>

Indsamling af elektronikskrot og brugte batterier Kun for Den Europæiske Union og lande med retursystemer



Disse symboler på produkter, emballage og/eller ledsagedokumenter betyder, at brugte elektriske og elektroniske produkter og batterier ikke må blandes med almindeligt husholdningsaffald.

For korrekt behandling, indsamling og genbrug af gamle produkter og batterier, skal du tage dem til indsamlingssteder i overensstemmelse med den nationale lovgivning.

Ved at skaffe sig af med dem på korrekt vis hjælper du med til at spare værdifulde ressourcer og forhindre eventuelle negative påvirkninger af menneskers sundhed og miljøet.

Ønsker du mere udførlig information om indsamling og genbrug skal du kontakte din kommune.

Usagkyndig bortskaffelse af elektronikskrot og batterier kan eventuelt udløse bødeforlæggelse.



Information om batterisymbol (eksempler nedenfor):

Dette symbol kan anvendes sammen med et kemisk symbol.

I så fald opfylder det kravene for det direktiv, som er blevet fastlagt for det pågældende kemikalie.