

Panasonic®

Инструкция по эксплуатации для улучшения характеристик

Цифровая фотокамера

Модель №. DC-FZ10002

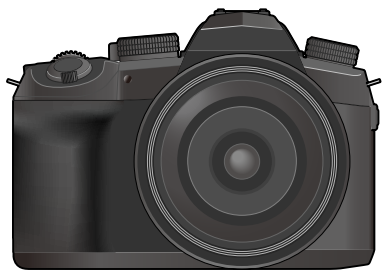

LUMIX

Перед использованием этого изделия, пожалуйста, внимательно прочитайте данные инструкции и сохраните это руководство для дальнейшего использования.

Индикации сообщений →307

Устранение неполадок: вопросы и ответы →309

Поиск нужной информации →2

Содержание →5

Содержание по функциям →11

Названия и функции основных частей →16

Список меню →175

В данной брошюре «Инструкция по эксплуатации для улучшения характеристик» можно найти нужную информацию на следующих страницах. Щелкнув по номеру страницы, вы можете перейти на соответствующую страницу и быстро найти информацию.

Поиск по разделу “Содержание”	➔ 5 -
Поиск по списку названий функций “Содержание по функциям”	➔ 11 -
Поиск по разделу “Названия и функции основных частей”	➔ 16 -
Поиск по разделу “Список индикаций дисплея/ видеоискателя”	➔ 300 -
Поиск по списку экранных сообщений “Индикация сообщений”	➔ 307 -
Поиск по списку меню	➔ 175 -
Поиск по разделу “Вопросы&Ответы Руководство по поиску и устранению неисправностей”	➔ 309 -

Для получения подробной информации о том, как пользоваться данным руководством, обратитесь к следующей странице.



Значки режима записи

Режим записи:   P A S M   

В режимах записи, которые показаны значками на черном фоне, можно выбирать и использовать указанные меню и функции.

 (Пользовательский режим) имеет различные функции в зависимости от зарегистрированного режима записи.

- Щелкните перекрестную ссылку в тексте, чтобы перейти к соответствующей странице.



Щелкните по значку, чтобы перейти к разделу “Поиск нужной информации”.



Щелкните по значку, чтобы перейти к разделу “Содержание”.



Щелкните по значку, чтобы перейти к разделу “Список меню”.



Щелкните по значку, чтобы вернуться к ранее отображавшейся странице.



■ О символах в тексте

MENU Указывает, что меню можно установить, нажимая кнопку [MENU/SET].

Wi-Fi Указывает, что установку Wi-Fi можно выполнить, нажимая кнопку [Wi-Fi].

 Советы по квалифицированному использованию и особые моменты при записи.



(→00) Указывает страницу для справки. Щелкните, чтобы перейти к соответствующей странице.

Шаги для установки пункта меню описываются следующим образом:
Например: Чтобы изменить установку [Качество] на [..] в меню [Зап.]

MENU →  [Зап.] → [Качество] → [..]

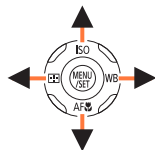
- В данной инструкции по эксплуатации кнопки курсора вверх, вниз, влево и вправо обозначены ▲ ▼ ◀ ▶.
- Операции диском и рычажком указаны, как показано на рисунке ниже.



Поверните передний диск	
Поверните задний диск	
Поверните рычажок трансфокатора	



■ Поиск нужной информации..... 2	■ Содержание по функциям 11
■ Как пользоваться данным руководством..... 3	

Перед использованием

■ Перед использованием..... 13	■ Названия и функции основных частей 16
■ Стандартные аксессуары 15	

Подготовка

■ Прикрепление крышки объектива/ наплечного ремня 18	■ О карте памяти..... 27
Прикрепление крышки объектива..... 18	Форматирование карты памяти (инициализация) 28
Прикрепление наплечного ремня 19	Оценочная емкость записи (количество изображений / время записи)..... 28
■ Зарядка батареи 20	■ Установка бленды 30
Установка батареи 21	■ Открытие дисплея 32
Зарядка батареи 22	■ Установка часов 33
■ Установка и извлечение карты памяти (дополнительная принадлежность)..... 26	

Основы

■ Как держать фотокамеру 35	Сенсорный экран (сенсорные операции)..... 47
■ Основные операции 36	Съемка изображений с использованием сенсорной функции..... 48
Кнопка [LVF] (Запись изображений с использованием видоискателя)..... 36	■ Установка значений меню 50
Рычажок трансфокатора (использование трансфокатора)..... 37	■ Немедленный вызов часто используемых меню (быстрое меню) 52
Кнопка [Ассист. комп. зумирования] (использование функции помощи в компоновке при трансфокаторе) 38	Изменение быстрого меню на нужный Вам пункт 53
Кнопка затвора (фотосъемка)..... 39	■ Назначение часто используемых функций кнопкам (функциональные кнопки)..... 54
Кнопка движущегося изображения (запись движущихся изображений) 40	Использование функциональных кнопок во время записи 55
Регулятор режимов (выбор режима записи) 40	Использование функциональных кнопок во время воспроизведения 57
Передний диск/задний диск 41	■ Ввод текста..... 58
Кольцо управления 43	
Кнопка курсора / кнопка [MENU/SET] (Выбор/установка пунктов)..... 44	
Кнопка [DISP.] (Переключение отображаемой информации)..... 44	



Режим записи

- **Фотосъемка с автоматическими установками (интеллектуальный автоматический режим) 59**
 - Меню [Интеллект. авто] 61
 - Съемка с использованием различных цветовых тонов, степеней размытости и яркости 63
- **Съемка изображений после автоматической установки величины диафрагмы и скорости затвора (режим программы АЭ) 64**
- **Съемка изображений путем установки величины диафрагмы и скорости затвора 65**
 - Съемка изображений с помощью установки величины диафрагмы (режим приоритета диафрагмы АЭ) 65
 - Съемка изображений путем установки скорости затвора (режим приоритета выдержки АЭ) 66
 - Съемка изображений путем установки величины диафрагмы и скорости затвора (режим ручной экспозиции) 67
 - Просмотр эффектов величины диафрагмы и скорости затвора (режим предварительного просмотра) ... 69
 - Простая установка величины диафрагмы / скорости затвора для обеспечения правильной экспозиции (АЭ одним нажатием) 70
- **Запись панорамных изображений (режим панорамного снимка) 71**
- **Фотосъемка в соответствии с условиями сцены (режим подсказки для сцены) 74**
- **Съемка с другими эффектами изображения (режим творческого управления) ... 77**
- **Запись движущихся изображений путем установки величины диафрагмы/скорости затвора/чувствительности ISO (творческий режим видео) 83**
 - Замедленная запись движущихся изображений ([Высокоскор. видео]) 84
 - Панорамирование или масштабирование при записи с неподвижной фотокамерой ([Живое кадриров. 4K]) 85
- **Регистрация индивидуальных настроек и запись (пользовательский режим) 87**
 - Регистрация собственных настроек ([Пам. польз уст]) 87
 - Запись с использованием зарегистрированных пользовательских установок 88



Установки фокусировки, яркости (экспозиции) и цветового тона

■ Съемка изображений с автофокусировкой	89	■ Фотосъемка с ручной фокусировкой	104
Установите режим фокусировки (AFS, AFF, AFC).....	90	■ Съемка изображений при блокировке фокуса и/или экспозиции (блокировка АФ/АЕ)	107
Переключение [Режим АФ].....	92	■ Фотосъемка с компенсацией экспозиции	108
Изменение положения и размера области АФ.....	98	■ Установка чувствительности ISO	109
Установка положения области АФ с помощью сенсорной панели.....	101	■ Регулировка баланса белого	111
Оптимизация фокусировки и яркости для точки касания.....	102		
■ Фотосъемка крупным планом (макро запись)	103		

Установки съемки 4K и спуска

■ Выбор режима съемки	115	■ Съемка изображений с использованием интервальной съемки/мультипликационной анимации	134
■ Функция серии	116	Съемка изображений автоматически с установленными интервалами [Интервал. съемка].....	134
■ Запись с использованием функции фотографий 4K и выбор изображений для сохранения	118	Создание мультипликационной анимации [Покадр. анимация].....	137
Запись с использованием функции фотографий 4K.....	118	■ Фотосъемка с использованием таймера автоспуска	139
Выбор изображения из файла серии 4K и его сохранение.....	121	■ Съемка изображений с автоматической регулировкой параметра (запись с брекетингом)	140
Примечания относительно функции 4K фото.....	126	Брекетинг экспозиции.....	141
■ Регулировку фокусировки после записи ([Пост-фокус] / [Совмещение фокуса])	129	Брекетинг диафрагмы.....	142
Запись с использованием [Пост-фокус].....	129	Брекетинг фокусировки.....	142
Выберите точку фокусировки и сохраните изображение ([Пост-фокус]).....	131		
Выберите диапазон фокусировки для объединения и создания одного изображения ([Совмещение фокуса])... ..	132		
Примечания относительно [Пост-фокус]/[Совмещение фокуса].....	133		



Стабилизатор, трансфокатор и вспышка

- **Корректировка дрожания 143**
- **Использование трансфокации ... 145**
 - Типы трансфокатора и его использование..... 145
 - Использование трансфокатора при выполнении операций прикосновения (сенсорный трансфокатор)..... 148
- **Фотосъемка со вспышкой 149**
- **Установка функций вспышки..... 150**
 - Изменение режима срабатывания вспышки (Ручная вспышка)..... 150
 - Изменение режима вспышки 151
 - Установки синхронизации по второй шторке..... 153
 - Настройка мощности вспышки 154
 - Синхронизация вывода вспышки с фотокамеры во время компенсации экспозиции..... 154
- **Фотосъемка с беспроводными вспышками 155**

Запись движущихся изображений

- **Запись движущихся изображений / движущегося изображения 4К..... 158**
 - Установка формата, размера изображения и частоты кадров..... 160
 - Настройка фокусировки во время записи движущихся изображений ((Непрер. АФ))..... 162
- **Запись фотоснимков во время записи движущегося изображения 163**
- **Запись моментальных видео 164**

Воспроизведение и редактирование изображений

- **Просмотр изображений..... 167**
- **Просмотр движущихся изображений 168**
 - Захват фотоснимков из движущихся изображений..... 169
- **Переключение способа воспроизведения 170**
 - Увеличение и просмотр "Воспроизведение с увеличением"..... 170
 - Просмотр списка изображений "Мульти воспроизведение" 171
 - Просмотр изображений по дате их записи "Календарное воспроизведение" 171
- **Просмотр группы изображений... 172**
- **Удаление изображений 174**



Использование функций меню

■ Список меню	175	[Настр.].....	209
[Зап.].....	176	[Мое меню].....	219
[Видео]	191	[Восп.].....	220
[Пользов.].....	194		

Wi-Fi/Bluetooth

■ Что вы можете делать с помощью функции Wi-Fi/Bluetooth®	237	■ Отображение фотоснимков на ТВ	260
■ Функция Wi-Fi/Bluetooth	238	■ Отправка изображений	261
■ Подключение фотокамеры к смартфону	241	■ Отправка изображений на смартфон	264
Установка приложения "Panasonic Image App" на смартфон/планшет	241	■ Беспроводная печать	265
Подключение фотокамеры к смартфону, совместимому с Bluetooth Low Energy.....	242	■ Отправка изображений на аудиовидеооборудование	266
Подключение фотокамеры к смартфону, несовместимому с Bluetooth Low Energy.....	245	■ Отправка изображений на ПК	267
■ Управление с помощью смартфона	249	■ Использование веб-служб	269
Включение/выключение фотокамеры с помощью смартфона	249	Отправка изображений на веб-службу.....	269
Управление кнопкой затвора фотокамеры с помощью смартфона (удаленная запись)	250	Отправка изображений на [Облач.служба синхрониз.].....	272
Воспроизведение или сохранение изображений, хранящихся в фотокамере, или их загрузка на сайты социальных сетей	254	О службе [LUMIX CLUB]	273
Автоматическая передача записанных изображений на смартфон.....	255	■ О соединениях Wi-Fi	276
Запись информации о местоположении со смартфона в записанное изображение.....	257	Подсоединение через беспроводную точку доступа ([Через сеть]).....	276
Синхронизация часов фотокамеры со смартфоном	258	Прямое подключение ([Напрямую]).....	279
Объединение движущихся изображений, записанных с помощью функции моментального видео, согласно настройкам вашего смартфона	258	Быстрое соединение с установками, использовавшимися ранее ([Выбрать получателя из истории] / [Выбрать получателя из избранного])	280
		■ [Настройка Wi-Fi]	282



Подсоединение к другим устройствам

- **Использование движущихся изображений 4K** 283
 - Просмотр движущихся изображений 4K 283
 - Сохранение движущихся изображений 4K 283
- **Просмотр на экране телевизора**... 284
 - Запись с контролем изображений с фотокамеры..... 285
 - VIERA Link (HDMI) (HDAVI Control™)..... 286
- **Сохранение записанных фотоснимков и движущихся изображений на ПК** 287
 - Загрузка программного обеспечения ... 288
 - Копирование фотоснимков и движущихся изображений 290
- **Сохранение записанных фотоснимков и движущихся изображений в записывающем устройстве** 292
- **Печать** 293
 - Печать с датой и текстом 295

Прочее

- **Дополнительные принадлежности** 296
 - Внешняя вспышка (дополнительная принадлежность)..... 296
 - Дистанционный затвор (дополнительная принадлежность) 297
 - Внешний микрофон (дополнительный аксессуар)..... 298
 - Сетевой адаптер (дополнительная принадлежность) / DC адаптер (дополнительная принадлежность)..... 299
 - Фильтр (дополнительная принадлежность)..... 299
- **Список индикаций дисплея/ видеоискателя** 300
- **Индикация сообщений** 307
- **Устранение неполадок: вопросы и ответы** 309
- **Предупреждения и примечания по использованию** 318





Запись

Запись

[Ассист. комп. зумирования]	38
Режим записи	40
[Предвар. просмотр]	69
Режим панорамного снимка	71
Макро запись	103
[Интервал. съемка]	134
[Покадр. анимация]	137
Запись с брекетингом	140
[Бесшумный режим]	187
[Множ.экспоз.]	190

Съемка 4К

[4К ФОТО]	118
Запись [Пост-фокус]	129

Фокусировка (АФ/РФ)

Автоматическая фокусировка	89
Режим фокусировки	90, 104
Режим АФ	92
[Чувствительн. АФ(фото)]	91
Регулировка положения области АФ	98
Ручная фокусировка	104
Блокировка АФ/АЕ	107

Съемка

Режим съемки	115
Функция серии	116
[Автотаймер]	139

Экспозиция

[АЭ касанием]	49
[АЕ одн.нажат.]	70
Блокировка АФ/АЕ	107
Компенсация экспозиции	108
Чувствительность ISO	109
Брекетинг экспозиции	141
[Режим замера]	183



Движущиеся изображения

Движущиеся изображения

Творческий режим видео	83
[Высокоскор. видео]	84
[Живое кадиров. 4К]	85
[Формат записи]/[Кач-во зап.]	160
Запись фотоснимков во время записи движущегося изображения	163
[Моментальное видео]	164

Аудио

[Рег. ур. громк. записи]	192
[Огр. ур. громк. записи]	193
[Подав.шума ветра]	193
[Шумоподав.]	298

Качество изображения и цветовой оттенок

Баланс белого	111
[Разм. кадра]	177
[Качество]	177
[Фото стиль]	179
[Настройка фильтров]	181
[Цвет. протр]	183
[Свет / тени]	184
[Инт.динамич.]	185
[Инт.разреш.]	185
[Подавл. шума]	186
[Комп. преломл.]	187
[HDR]	189

Вспышка

[Режим вспышки]	151
Синхронизация по второй шторке	153
[Настр.вспышки]	154
[Настр.беспров.вспышки]	155

Контроль

Запись с контролем изображений с фотокамеры	285
---	-----



**Настройка/пользовательские****Базовые установки**

[Форматир.].....	28
[Уст. часов].....	33
Регулировка диоптрий видоискателя.....	36
Быстрое меню.....	52
[Звук. сигн.].....	211
[Эконом. реж.].....	212
[Сброс] (инициализация).....	218

Персонализация

Функциональные кнопки.....	54
Пользовательский режим.....	87
Меню [Пользов.].....	194

**Воспроизведение****Воспроизведение**

Воспроизведение изображений.....	167
Воспроизведение движущегося изображения.....	168
Воспроизведение с увеличением.....	170
Мульти воспроизведение.....	171
Удаление.....	174
[Авт. просм.].....	200
[Слайд шоу].....	221
[Поверн.] / [Поверн. ЖКД].....	233, 235

Редактировать

[Пост-фокус].....	131
[Совмещение фокуса].....	132
[Ред загол].....	224
[Обработка RAW].....	225
[Групп. сохран. 4К ФОТО].....	227
[Композиция света].....	228
[Композиция послед-ти].....	229
[Удал. с пом. ретуши].....	230
[Отпеч симв].....	231
[Изм.разм.].....	232
[Подрезка].....	233

Установки изображения

[Защитить].....	223
[Рейтинг].....	223

**Wi-Fi/Bluetooth****Image App**

Image App.....	241
Удаленный запуск.....	249
Удаленная запись.....	250
Автоматическая передача.....	255

Работа с другими устройствами

Воспроизведение изображений на ТВ.....	260
Печать изображений.....	265
Отправка изображений на аудиовидеоустройство.....	266
Отправка изображений на ПК.....	267
Отправка изображений на веб-службу.....	269
Использование [Облач.служба синхрониз.].....	272

**Подсоединение к другим устройствам****ПК**

Передача изображений на ПК.....	287
PHOTOfunSTUDIO.....	288
SILKYPIX.....	289

Устройство записи

Перезапись.....	292
-----------------	-----

Принтер

PictBridge.....	293
-----------------	-----

Телевизор

Воспроизведение изображений на экране ТВ.....	284
[VIERA link].....	286



Перед использованием

■ Обращение с фотокамерой

Не подвергайте фотокамеру чрезмерному воздействию вибрации, усилий или давления.

- Избегайте использования фотокамеры при следующих условиях, которые могут повредить объектив, дисплей, видоискатель или корпус фотокамеры. Это также может вызвать неисправность фотокамеры или невозможность записи.
 - Падение или удар фотокамеры о твердую поверхность
 - Прикладывание чрезмерных усилий к объективу или дисплею

Фотокамера не является пылезащищенной, устойчивой к брызгам или водонепроницаемой.

Избегайте использования фотокамеры в местах с чрезмерным количеством пыли или песка, а также там, где вода может попадать на фотокамеру.

- Избегайте использования фотокамеры при следующих условиях, когда имеется опасность попадания песка, воды или посторонних материалов внутрь фотокамеры через объектив или отверстия вокруг кнопок. Будьте особенно внимательны, так как при таких условиях возможно повреждение фотокамеры, и такое повреждение может быть неустранимым.
 - В местах с чрезмерным количеством пыли или песка
 - Во время дождя или на побережье, где на фотокамеру может попасть вода

Если песок, пыль или такие жидкости, как капли воды, находятся на дисплее, удалите их сухой мягкой тканью.

- В противном случае дисплей может неправильно реагировать на сенсорные операции.

■ Конденсация (Когда объектив, дисплей или видоискатель затуманивается)

- Может произойти конденсация, когда фотокамера подвергается внезапным изменениям температуры или влажности. Избегайте таких условий, при которых возможно загрязнение объектива, дисплея или видоискателя, появление плесени или повреждение фотокамеры.
- В случае возникновения конденсации выключите фотокамеру и подождите около двух часов перед ее использованием. После адаптации фотокамеры к окружающей температуре затуманивание очистится естественным образом.

■ Сначала обязательно выполните пробную съемку

Перед важными событиями, когда вы планируете использовать фотокамеру (например, перед свадебной церемонией), обязательно выполните пробную съемку, чтобы убедиться в правильности записи изображений и звука.

■ Компенсация за неудачную съемку не предусмотрена

Не предусмотрена компенсация за неудачную съемку, если запись не выполнена из-за технических проблем с фотокамерой или картой памяти.

■ Соблюдайте законы о защите авторских прав

Неуполномоченное использование записей, содержащих защищенные авторским правом работы, для целей, отличающихся от личного использования, запрещается законом о защите авторских прав. Даже для личного пользования запись определенных материалов может быть ограничена.

■ Также обратитесь к разделу “Предупреждения и примечания по использованию” (→318)**■ Перед эксплуатацией фотокамеры убедитесь, что все прилагаемые аксессуары, перечисленные в “Основная инструкция по эксплуатации”, в наличии.**

Подробную информацию относительно дополнительных принадлежностей см. в (→296) или “Основной инструкции по эксплуатации”.



Стандартные аксессуары

Перед использованием фотокамеры проверьте наличие всех прилагаемых аксессуаров.

- Аксессуары и их форма будут различаться в зависимости от того, в какой стране или регионе была приобретена фотокамера.
Подробнее о принадлежностях см. в "Основная инструкция по эксплуатации".
- Батарейный блок обозначается в тексте как батарейный блок или батарея.
- Карта памяти SD, карта памяти SDHC и карта памяти SDXC указываются как карта памяти в этом тексте.
- **Карты памяти являются дополнительными аксессуарами.**
- Пожалуйста, надлежащим образом утилизируйте все упаковочные материалы.
- Храните мелкие детали в безопасном месте вне доступа детей.

■ Дополнительные принадлежности ([→296](#))



Названия и функции основных частей

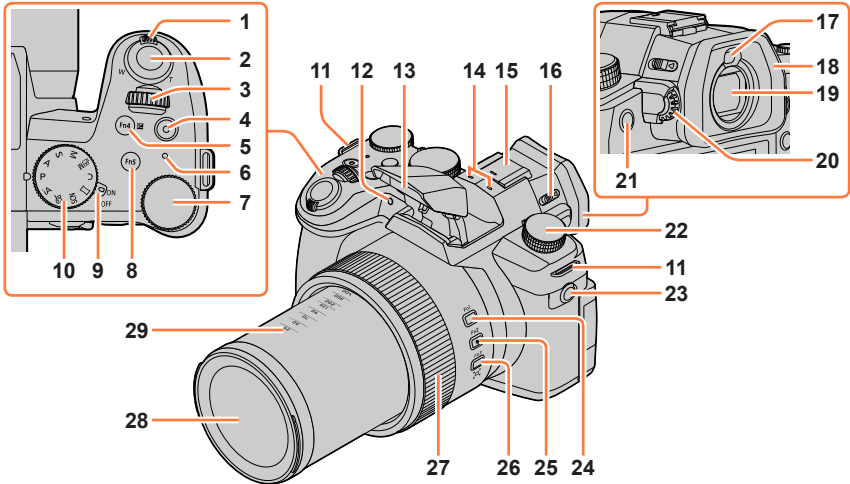

- | | |
|--|---|
| <p>1 Рычажок трансфокатора (→37, 145, 200)</p> <p>2 Кнопка затвора (→39)</p> <p>3 Передний диск (→41)</p> <p>4 Кнопка старт/стоп запись (→40, 158)</p> <p>5 Кнопка [Fn4] (→54) / Кнопка [] (Компенсация экспозиции) (→108)</p> <p>6 Лампочка зарядки (→23) / Индикатор беспроводного соединения (→211, 238)</p> <p>7 Задний диск (→41)</p> <p>8 Кнопка [Fn5] (→54)</p> <p>9 Переключатель [ON/OFF] фотокамеры (→33)</p> <p>10 Регулятор режимов (→40)</p> <p>11 Ушко для наплечного ремня (→19)</p> <p>12 Индикатор таймера автоспуска (→139) / Вспомогательная лампа АФ (→35, 196)</p> <p>13 Вспышка (→149)</p> <p>14 Стереомикрофон (→35, 192)
Будьте осторожны, чтобы не закрыть микрофон пальцем. Это может привести к ухудшению качества записи звука.</p> <p>15 Колодка для принадлежностей (крышка колодки для принадлежностей) (→296)
Для предотвращения проглатывания держите крышку колодки для принадлежностей в недоступном для детей месте.</p> | <p>16 Рычажок открытия вспышки (→149)</p> <p>17 Сенсор глаз (→36)</p> <p>18 Наглазник (→319)</p> <p>19 Видоискатель (→36, 300)</p> <p>20 Регулятор диоптрий видоискателя (→36)</p> <p>21 Кнопка [Fn8] (→54) / Кнопка [LVF] (→36)</p> <p>22 Диск переключения режимов (→115)</p> <p>23 Гнездо [MIC] (→298)</p> <p>24 Кнопка [Fn1] (→54)</p> <p>25 Кнопка [Fn2] (→54)</p> <p>26 Кнопка [Fn3] (→54) / Кнопка [] ([Ассист. комп. зумирования]) (→38)</p> <p>27 Кольцо управления (→43)</p> <p>28 Объектив</p> <p>29 Индикация фокусного расстояния (как с 35-мм пленочной фотокамерой)
Значения указаны для соотношения сторон [3:2]. (При записи движущихся изображений см. фокусное расстояние, которое отображается на экране.)</p> |
|--|---|

Названия и функции основных частей

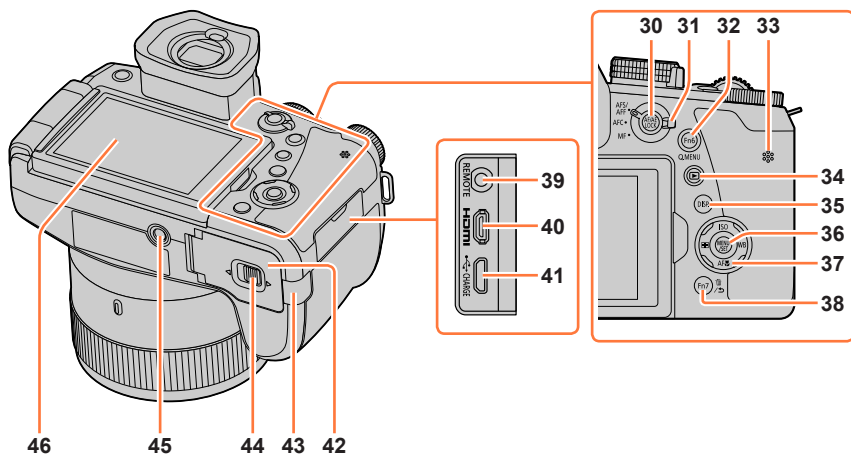

- 30** Кнопка [AF/AE LOCK] (→107)
- 31** Рычажок режимов фокусировки (→89, 90, 104)
- 32** Кнопка [Fn6] (→54) / Кнопка [Q.MENU] (→52)
- 33** Динамик (→35, 211)
- 34** Кнопка [▶] (Воспроизведение) (→167)
- 35** Кнопка [DISP.] (→44)
- 36** Кнопка [MENU/SET] (→44, 50)
- 37** Кнопка курсора (→44)
[ISO] (Чувствительность ISO) (▲) (→109)
[WB] (Баланс белого) (▶) (→111)
[AF] ([Режим макро]) (▼) (→103)
[AF] ([Режим AF]) (◀) (→92)
- 38** Кнопка [Fn7] (→54) / Кнопка [↵] (Удалить) (→174) / Кнопка [↶] (Отмена) (→51)
- 39** Гнездо [REMOTE] (→297)

- 40** Разъем [HDMI] (→284)
- 41** Разъем [USB/CHARGE] (→22, 290, 293)
- 42** Дверца для карты памяти/батарей (→21, 26)
- 43** Крышка DC адаптера (→299)
При использовании сетевого адаптера убедитесь в том, что используются DC адаптер (дополнительный аксессуар) и сетевой адаптер (дополнительный аксессуар) производства компании Panasonic.
- 44** Рычажок отжимания (→21, 26)
- 45** Крепление штатива (→321)
Не устанавливайте это устройство на штативы с винтами длиной 5,5 мм или более. Такое действие может повредить этот аппарат или аппарат может быть неправильно закреплен на штативе.
- 46** Сенсорный экран (→47) / дисплей (→300)

Функциональные кнопки от [Fn9] до [Fn13] представляют собой сенсорные значки.

Их можно отобразить, прикоснувшись к вкладке [Fn] на экране записи.



Прикрепление крышки объектива/наплечного ремня

Прикрепление крышки объектива

Закройте объектив крышкой объектива, чтобы защитить его, когда Вы не снимаете изображения. Рекомендуется прикрепить крышку объектива к фотокамере с помощью шнура крышки объектива, чтобы не потерять крышку объектива.

- Не подвешивайте и не качайте фотокамеру на шнурке крышки объектива.
- При включении этого аппарата снимайте крышку объектива.
- Будьте осторожны, чтобы не запутать шнурок крышки объектива с наплечным ремнем.

1 Используйте шнурок крышки объектива (прилагается) для прикрепления крышки объектива к фотокамере

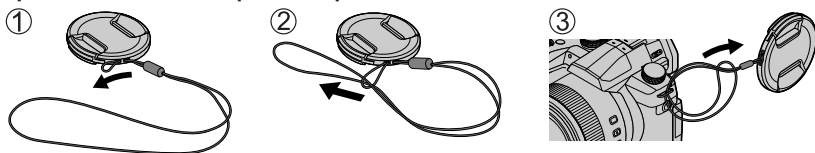

2 Прикрепите крышку объектива

- (A) Сожмите здесь, чтобы прикрепить или отсоединить крышку.

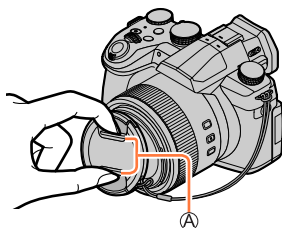

- Для предотвращения проглатывания держите шнурок крышки объектива в недоступном для детей месте.



Прикрепление крышки объектива/наплечного ремня

Прикрепление наплечного ремня

При использовании фотокамеры рекомендуется прикрепить наплечный ремень, чтобы не допустить ее падения.

1 Пропустите наплечный ремень через отверстие на ушке для наплечного ремня

Ⓐ Ушко для наплечного ремня

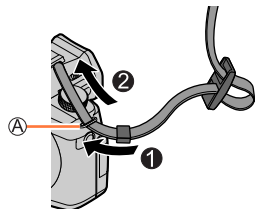

2 Пропустите конец наплечного ремня через фиксатор

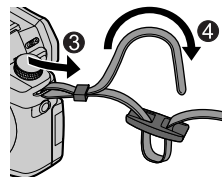

3 Пропустите конец наплечного ремня через отверстие на другой стороне фиксатора

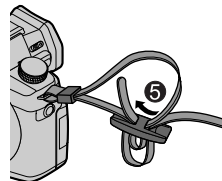

4 Потяните наплечный ремень и убедитесь, что он не вытягивается

- Выполните пункты от 1 до 4, а затем закрепите другой конец наплечного ремня.
- Надевайте наплечный ремень на плечо.
 - Не наматывайте ремень вокруг шеи. Это может привести к травме или несчастному случаю.
- Не оставляйте наплечный ремень там, где он может попасть в руки маленькому ребенку.
 - Это может привести к несчастному случаю в результате случайного обматывания вокруг шеи.

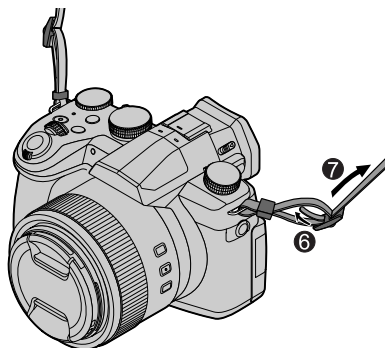

Зарядка батареи

Обязательно используйте указанные для этой фотокамеры сетевой адаптер (прилагается), соединительный кабель USB (прилагается) и батарею.

- Всегда выполняйте зарядку перед использованием в первый раз! (при поставке батарея не заряжена)
- Зарядите батарею, вставив ее в фотокамеру.

Состояние фотокамеры	Зарядка
Выключено	Да
Включено	Нет

Относительно батарей, которые можно использовать с этим аппаратом

Известно, что на рынке имеются в продаже поддельные батарейные блоки, которые выглядят чрезвычайно похожими на настоящие изделия. Некоторые из таких батарейных блоков не имеют достаточной внутренней защиты, удовлетворяющей требованиям соответствующих стандартов безопасности. Существует вероятность возгорания или взрыва таких батарейных блоков. Пожалуйста, имейте в виду, что наша компания не несет ответственности за любые несчастные случаи или сбои в работе, произошедшие в результате использования поддельного батарейного блока. Чтобы быть уверенными в безопасности изделий, рекомендуется использовать оригинальный батарейный блок производства компании Panasonic.

Установка батареи

Чтобы зарядить батарею, вставьте ее в фотокамеру.

1 Сдвиньте рычажок отжимания в положение [OPEN] и откройте дверцу для карты памяти/батарей

Ⓐ Рычажок отжимания

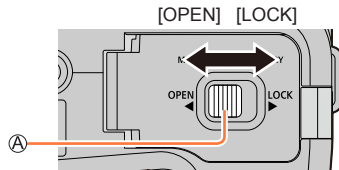

2 Полностью вставьте батарею

- Вставьте батарею до упора и убедитесь, что она зафиксирована с помощью рычажка.

3 Закройте дверцу для карты памяти/батарей, а затем сдвиньте рычажок отжимания в положение [LOCK]

- Ⓑ Убедитесь в том, что батарея вставлена в правильном направлении.
 Ⓒ Рычажок

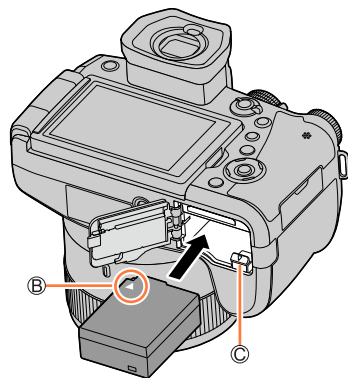

■ Для извлечения батареи

Сдвиньте рычажок на отсеке карты памяти/батарей в направлении стрелки.

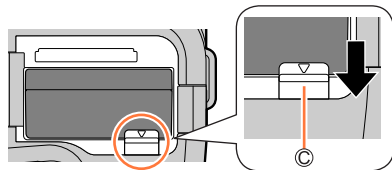

- Всегда используйте оригинальные батареи Panasonic.
- Если вы используете другие батареи, невозможно гарантировать качество данного изделия.
- Для извлечения батареи выключите фотокамеру и подождите, пока индикатор LUMIX не погаснет на экране. (Если Вы не дождетесь этого момента, это может привести к неправильному функционированию фотокамеры и может привести к повреждению карты памяти или записанных данных.)
- После использования извлеките батарею из фотокамеры.

Зарядка батареи

Рекомендуется выполнять зарядку в месте с окружающей температурой между 10 °С и 30 °С (совпадающей с температурой батареи).

**Вставьте батарею в фотокамеру.
Убедитесь, что фотокамера выключена.**

Батарею можно зарядить от сети или от компьютера.

- Ⓐ Соединительный кабель USB (прилагается)
- Ⓑ Сетевой адаптер (прилагается)
- Ⓒ К электрической розетке
- Ⓓ Компьютер

Подготовка: Включите компьютер.

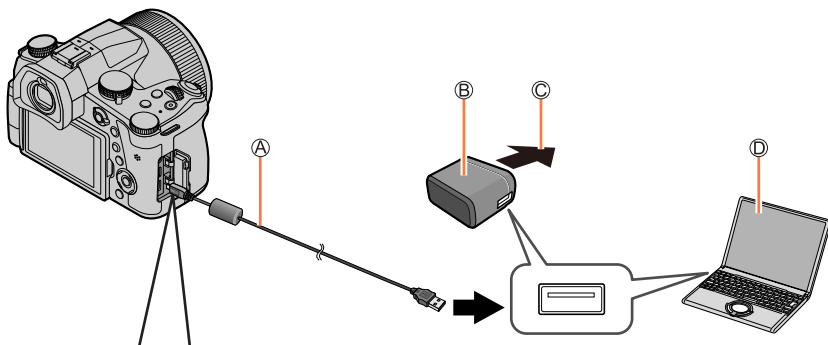

При зарядке фотокамеры подсоедините соединительный кабель USB (прилагается) к разъему [USB/CHARGE].

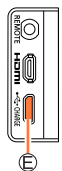

- Ⓔ Разъем [USB/CHARGE]
 - Этот разъем находится снизу, если держать фотокамеру в вертикальном положении.
 - Обязательно проверьте направление разъема и держите вилку ровно при вставке или извлечении. (Если кабель вставлен в неправильном направлении, разъем может деформироваться и привести к неправильному функционированию.) Кроме того, не вставляйте в неправильную розетку. Такое действие может повредить этот аппарат.

Зарядка батареи

- Если во время зарядки компьютер перешел в спящий режим, зарядка может остановиться.
- Если к фотокамере подсоединен компьютер, не подключенный к электрической розетке, батарея ноутбука будет разряжаться. Не оставляйте фотокамеру и ноутбук в подсоединенном состоянии в течение длительного периода времени.
- Обязательно подсоедините соединительный кабель USB к разъему USB на Вашем компьютере. Не подсоединяйте соединительный кабель USB к разъему USB на мониторе, клавиатуре, принтере или концентраторе USB.

Индикации лампочки зарядки

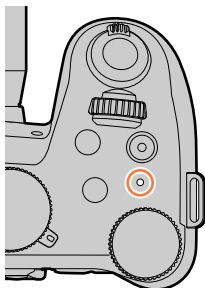
**Лампочка зарядки (Красная)**

Горит: Выполняется зарядка

Не горит: Зарядка завершена

(После завершения зарядки отсоедините фотокамеру от сети или компьютера.)

Мигает: Ошибка зарядки

(Для получения указаний по решению проблемы обратитесь к разделу (→309).)



Примечания относительно времени зарядки

При использовании сетевого адаптера (прилагается)

Время зарядки	Приблиз. 180 мин.
---------------	-------------------

- Приведенное выше время зарядки представляет собой время, необходимое для зарядки в случае полностью разряженной батареи. Время, необходимое для зарядки, различается в зависимости от условий использования батареи. Зарядка занимает больше времени при высокой или низкой температуре, а также когда батарея не использовалась в течение длительного периода времени.
- Время, необходимое для зарядки через компьютер, различается в зависимости от емкости источника питания компьютера.
 - Не используйте никакие другие соединительные кабели USB за исключением прилагаемого. Это может привести к неправильной работе фотокамеры.
 - Не используйте никакие другие сетевые адаптеры, за исключением прилагаемого.
 - Не используйте кабельный удлинитель USB.
 - Сетевой адаптер (прилагается) и соединительный кабель USB (прилагается) являются специально предназначенными принадлежностями для данной фотокамеры. Не используйте их для других устройств.
 - Извлеките батарею после использования. (Батарея разрядится, если ее оставить установленной в течение продолжительного времени после зарядки.)
 - При наличии каких-либо проблем, связанных с электрической розеткой (т.е. сбой питания), зарядка может не завершиться надлежащим образом. Отсоедините соединительный кабель USB (прилагается) и заново подсоедините его к фотокамере.

Оставшийся заряд батареи



	75% или выше
	от 74% до 50%
	от 49% до 25%
	24% или ниже
	Низкий заряд <ul style="list-style-type: none"> • Зарядите батарею или замените ее полностью заряженной батареей.

- Уровень заряда батареи, указанный на экране, является приблизительным. Точный уровень варьируется в зависимости от среды и условий работы.



Оценочное число записываемых изображений и времени работы

Количество фотоснимков, доступных для записи, основано на стандартах CIPA (Camera & Imaging Products Association).

С использованием карты памяти SDHC Panasonic и прилагаемой батареи.

■ Запись фотоснимков (При использовании дисплея)

Количество доступных для записи изображений	Приблиз. 440 изображений
Время записи	Приблиз. 220 мин.

■ Запись фотоснимков (При использовании видоискателя (LVF))

Значения в скобках указаны для случая, когда [Скорость отображ. LVF] установлено в [ECO 30fps].

Количество доступных для записи изображений	Приблиз. 290 изображений (приблиз. 430 изображений)
Время записи	Приблиз. 145 мин.

■ Запись движущихся изображений (При использовании дисплея)

[Формат записи]	[AVCHD]	[MP4]	[MP4]
[Кач-во зап.]	[FHD/17M/50i]	[FHD/28M/60p] [FHD/28M/50p]	[4K/100M/30p] [4K/100M/25p]
Доступное время записи	Приблиз. 130 мин.	Приблиз. 130 мин.	Приблиз. 120 мин.
Действительное доступное время записи*	Приблиз. 65 мин.	Приблиз. 65 мин.	Приблиз. 60 мин.

* Фактическое время записи при повторении таких действий, как включение/выключение фотокамеры и запуск/остановка записи.

■ Просмотр изображений (При использовании дисплея)

Время воспроизведения	Приблиз. 350 мин.
-----------------------	-------------------

● Времена работы и количество доступных для записи изображений будет различаться в соответствии со средой и условиями работы.

Например, в следующих случаях времена работы сокращаются, а количество доступных для записи изображений уменьшается.

- В условиях низкой температуры, например, на горнолыжных склонах.
- При таких операциях, когда часто используются вспышка и трансфокатор.
- Если доступный для использования заряд батареи значительно уменьшается, срок службы батареи подходит к концу. Пожалуйста, приобретите новую батарею.



Установка и извлечение карты памяти (дополнительная принадлежность)

• Убедитесь, что фотокамера выключена.

1 Сдвиньте рычажок отжимания в положение [OPEN] и откройте дверцу для карты памяти/батареи

Ⓐ Рычажок отжимания

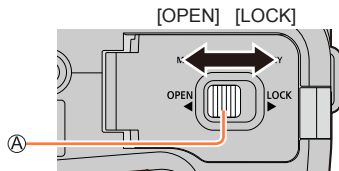

2 Полностью вставьте карту памяти

Ⓑ Не прикасайтесь к разъему

- Проверьте ориентацию карты памяти.
- Полностью вставьте карту памяти до конца, пока она не защелкнется.

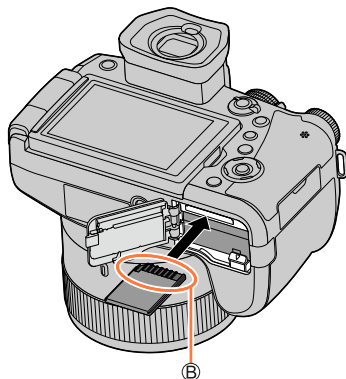

3 Закройте дверцу для карты памяти/батареи и сдвиньте рычажок отжимания в положение [LOCK]

■ Для извлечения карты памяти
Нажмите на центр карты памяти.

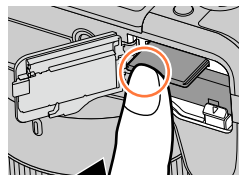

Нажмите ① Вытяните ②

- Для предотвращения проглатывания держите карты памяти в недоступном для детей месте.
- Для извлечения карты памяти выключите фотокамеру и подождите, пока индикатор LUMIX не погаснет на экране. (Если Вы не дождетесь этого момента, это может привести к неправильному функционированию фотокамеры и может привести к повреждению карты памяти или записанных данных.)



О карте памяти

Можно использовать следующие основанные на стандарте SD карты памяти.

Тип карты памяти	Емкость	Примечания
Карты памяти SD	512 МБ — 2 ГБ	<ul style="list-style-type: none"> Это устройство совместимо с картами памяти SDHC/SDXC класса скорости UHS-I UHS стандарта 3. Работа карт памяти, перечисленных слева, была подтверждена с использованием карты памяти марки Panasonic.
Карты памяти SDHC	4 ГБ — 32 ГБ	
Карты памяти SDXC	48 ГБ — 128 ГБ	

■ О записи движущихся изображений / 4K фото и классе скорости

Используйте карту памяти, соответствующую следующим параметрам класса скорости SD или класса скорости UHS.

- Класс скорости SD и класс скорости UHS представляют собой стандарты скорости, относящиеся к непрерывной записи. Проверьте скорость SD на этикетке карты памяти или других материалах, связанных с картой памяти.

[Формат записи]	[Кач-во зап.]	Класс скорости	Пример этикетки
[AVCHD]	Все	Класс 4 или выше	CLASS 4 4
[MP4]	[FHD] / [HD]		
	[4K] [Высокоскор. видео]	UHS, класс скорости 3	U3
При съемке в режиме 4K / [Пост-фокус]		UHS, класс скорости 3	U3

- Самая последняя информация:
<https://panasonic.jp/support/global/cs/dsc/>
(Этот сайт доступен только на английском языке.)

Доступ к карте памяти

Индикация доступа отображается красным, когда изображения записаны на карту памяти.



- Пока фотокамера выполняет доступ к карте памяти (для таких операций, как запись, считывание, удаление изображений или форматирование), не выключайте фотокамеру и не извлекайте батарею, карту памяти, сетевой адаптер (дополнительная принадлежность) или DC адаптер (дополнительная принадлежность). Не подвергайте фотокамеру сотрясениям, ударам или воздействию статического электричества. Карта памяти или данные на карте памяти могут быть повреждены, и этот аппарат больше не может нормально работать. Если работа невозможна из-за вибрации, ударов или статического электричества, выполните операцию еще раз.
- При установке переключателя защиты от записи на карте памяти в положение "LOCK" будет невозможно записывать, удалять и форматировать данные или отображать их по дате записи.
- Рекомендуется копировать важные изображения на компьютер (поскольку электромагнитные волны, статическое электричество или неисправности могут привести к повреждению данных).



Форматирование карты памяти (инициализация)

Перед записью изображений отформатируйте карту памяти с помощью этого устройства.

Поскольку данные невозможно восстановить после форматирования, обязательно заранее сделайте резервную копию необходимых данных.

MENU →  **[Настр.]** → **[Форматир.]**

- Требуется в достаточной степени заряженная батарея или сетевой адаптер (дополнительная принадлежность) и DC адаптер (дополнительная принадлежность).
- Во время форматирования не выключайте фотокамеру и не выполняйте другие операции.
- Обязательно отформатируйте карты памяти с помощью этой фотокамеры. Повторно отформатируйте карту памяти на этой фотокамере, если она ранее была отформатирована на компьютере или другом устройстве.

Оценочная емкость записи (количество изображений / время записи)

Количество доступных для съемки изображений и время записи отличаются пропорционально емкости карты памяти (и в зависимости от условий записи и типа карты памяти).

Количество записанных изображений (фотоснимки)

Когда опция **[Формат]** установлена на **[3:2]**, а опция **[Качество]** установлена на **[**]

[Разм. кадра]	16 ГБ	32 ГБ	64 ГБ	128 ГБ
L (20M)	1450	2910	5810	11510
EX M (10M)	2650	5310	10510	20810
EX S (5M)	4600	9220	17640	34940

Когда опция **[Формат]** установлена на **[3:2]**, а опция **[Качество]** установлена на **[**]

[Разм. кадра]	16 ГБ	32 ГБ	64 ГБ	128 ГБ
L (20M)	450	920	1840	3650
EX M (10M)	530	1070	2140	4250
EX S (5M)	580	1170	2340	4630

- Когда количество доступных для записи изображений превышает 9999, отображается "9999+".

Длительность времени записи (движущиеся изображения)

- Доступное время записи представляет собой полное время всех движущихся изображений, которые были записаны.

([h], [m] и [s] указывают “часы”, “минуты” и “секунды”).

Если для опции [Формат записи] установлено [AVCHD]

[Кач-во зап.]	16 ГБ	32 ГБ	64 ГБ	128 ГБ
[FHD/28M/50p]	1h10m	2h30m	5h00m	9h55m
[FHD/17M/50i]	2h00m	4h05m	8h15m	16h25m
[FHD/24M/25p] [FHD/24M/24p]	1h25m	2h55m	5h50m	11h35m

Если для опции [Формат записи] установлено [MP4]

[Кач-во зап.]	16 ГБ	32 ГБ	64 ГБ	128 ГБ
[4K/100M/30p] [4K/100M/25p] [4K/100M/24p]	20m00s	41m00s	1h25m	2h45m
[FHD/28M/60p] [FHD/28M/50p]	1h10m	2h25m	5h00m	9h55m
[FHD/20M/30p] [FHD/20M/25p]	1h35m	3h15m	6h40m	13h15m
[HD/10M/30p] [HD/10M/25p]	3h05m	6h20m	12h45m	25h20m

● Движущиеся изображения [AVCHD]:

Если размер файла превышает 4 ГБ, он разделяется на файлы движущихся изображений меньшего размера.

- Движущиеся изображения с установкой [Кач-во зап.] в [FHD/28M/50p]/[FHD/17M/50i]:

Запись прекращается, когда время непрерывной записи превышает 29 минут 59 секунд.

● Движущиеся изображения MP4 размером [Кач-во зап.] [FHD] или [HD]:

Если размер файлов превышает 4 ГБ, для записи и воспроизведения они разделяются на файлы движущихся изображений меньшего размера. (Запись движущихся изображений можно продолжать без прерывания.)

- Движущиеся изображения с установкой [Кач-во зап.] в [FHD/28M/60p]/[FHD/28M/50p]:

Запись прекращается, когда время непрерывной записи превышает 29 минут 59 секунд.

● Движущиеся изображения MP4 размером [Кач-во зап.] [4K]:

Запись прекращается, когда время непрерывной записи превышает 29 минут 59 секунд.

При использовании карты памяти SDHC, если размер файлов превышает 4 ГБ, для записи и воспроизведения они разделяются на файлы движущихся изображений меньшего размера. (Запись движущихся изображений можно продолжать без прерывания.)

При использовании карты памяти SDXC возможна запись движущегося изображения в один файл размером более 4 ГБ.

● На экране отображается максимальное доступное время непрерывной записи.



Установка бленды

При записи с сильной фоновой подсветкой в объективе может возникнуть неравномерное отражение. Бленда уменьшает попадание нежелательного света на записываемые изображения и снижает падение контраста. Бленда исключает чрезмерное освещение и повышает качество изображения.

- Держите бленду так, чтобы предотвратить ее изгиб.
- Убедитесь, что фотокамера выключена.
- Предварительно закройте вспышку.



1 Расположите установочную метку на бленде так, чтобы она находилась немного выше установочной метки на торце объектива

- Ⓐ Установочная метка на торце объектива
- Ⓑ Установочная метка на бленде

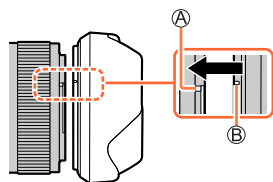

2 Поверните бленду в направлении стрелки, чтобы ее закрепить

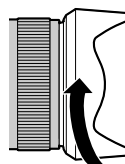

3 Продолжайте вращать бленду до щелчка, даже если ощущается некоторое сопротивление, а затем выровняйте метку в нижней части фотокамеры

- Ⓒ Вращайте бленду до совмещения меток.

- Убедитесь, что бленда правильно закреплена и ее отражение не попадает на изображения.

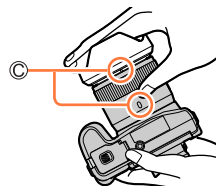

Установка бленды

- В случае установки бленды при использовании вспышки, бленда будет закрывать свет вспышки, что приведет к затемнению (виньетированию) нижней части изображений и невозможности модулирования света. Перед использованием вспышки рекомендуется снимать бленду.
- Временное хранение бленды

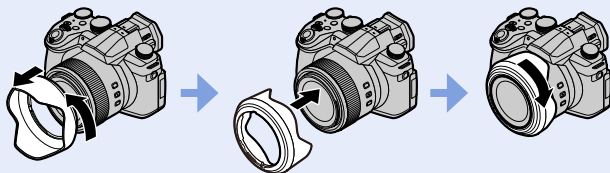

Открытие дисплея

- 1 Положите палец на цель справа от дисплея и откройте дисплей влево (максимум на 180°)

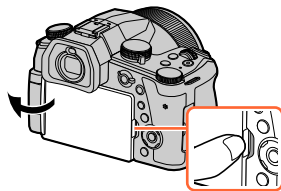

- 2 Его можно повернуть на 180° в направлении объектива

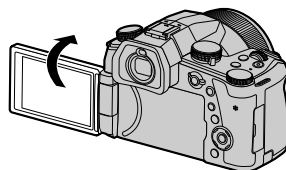

- 3 Верните дисплей в его исходное положение

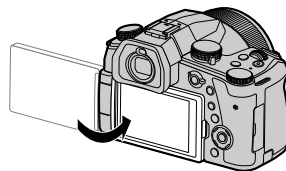

- Вращайте дисплей только после его открытия на достаточно большой угол и не прилагайте чрезмерных усилий. Такое действие может повредить этот аппарат.

Съемка под произвольным углом

Дисплей можно поворачивать в соответствии с потребностями. Это удобно, поскольку дает возможность выполнять съемку изображений под разными углами за счет регулировки угла установки дисплея.

Съемка изображений под большим углом

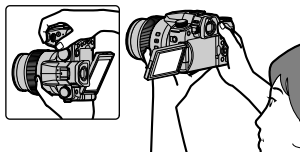

Съемка изображений под малым углом

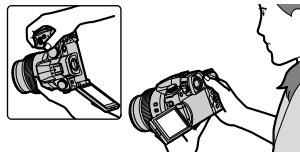

- Если дисплей не используется, рекомендуется его закрыть так, чтобы экран находился внутри, во избежание попадания пыли и образования царапин.

Установка часов

При отправке фотокамеры с завода-изготовителя часы не установлены.

1 Установите переключатель [ON/OFF] фотокамеры на [ON]

- Если экран выбора языка не отображается, перейдите к шагу 4.

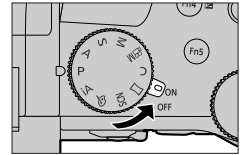

2 Нажмите [MENU/SET], пока отображается сообщение

3 Используйте ▲▼ для выбора языка и нажмите [MENU/SET]

- Появится сообщение [Установите часы].

4 Нажмите [MENU/SET]

5 Используйте ◀▶ для выбора пунктов (год, месяц, день, час, минута) и используйте ▲▼ для их установки

- Ⓐ : домашнее время
- : время пункта назначения
- Ⓑ Стиль
- Ⓒ Порядок отображения
- Ⓓ Формат отображения времени

■ Чтобы установить порядок отображения или формат отображения времени

Выберите [Стиль] и нажмите [MENU/SET], чтобы отобразился экран установки порядка отображения времени и его формата.

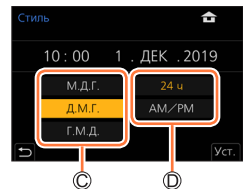
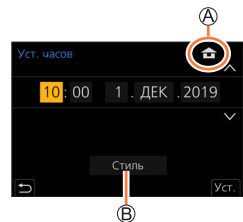

6 Нажмите [MENU/SET]

- 7 При отображении [Установка часов завершена.] нажмите [MENU/SET]
- 8 При отображении пункта [Установите домашний регион] нажмите [MENU/SET]
- 9 Используйте ◀▶ для установки домашнего региона и нажмите [MENU/SET]

- Ⓔ Название города или области
- Ⓕ Текущее время
- Ⓖ Разница во времени с GMT (временем по Гринвичу)



■ Изменение установок времени

Выполните пункты 5 и 6, выбрав меню [Настр.] → [Уст. часов].

- Подробнее об установке значений меню см. на стр. (→50)

Как держать фотокамеру

Держите фотокамеру аккуратно обеими руками, приблизив руки к корпусу и слегка расставив ноги.

- Не закрывайте вспышку, вспомогательную лампу АФ, микрофон или динамик пальцами или другими объектами.
- Убедитесь, что фотокамера не перемещается в момент нажатия кнопки затвора.
- Убедитесь, что в процессе съемки вы сохраните устойчивое положение без риска столкнуться с другим человеком или объектом.

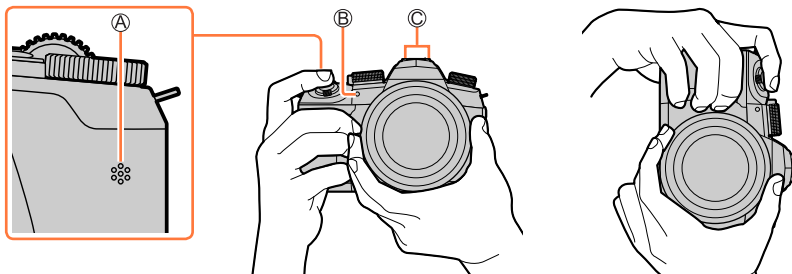

А Динамик

В Вспомогательная лампа АФ

С Микрофон

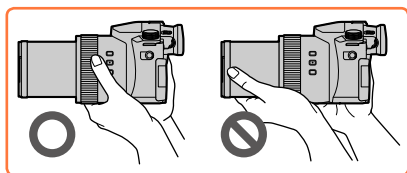

- Во время съемки не держитесь за тубус объектива. Существует риск защемления пальца при втягивании объектива.

■ О функции обнаружения положения

Фотоснимки, записанные вертикально удерживаемой фотокамерой, могут автоматически отображаться в портретной ориентации во время воспроизведения. (Только когда для опции [Поверн. ЖКД] установлено [ON].)

- Функция обнаружения направления может работать неправильно, если изображения сняты фотокамерой, направленной вверх или вниз.
- Движущиеся изображения, файлы серии 4К, записанные с функцией съемки 4К, и изображения, записанные в [Пост-фокус] недоступны для вертикального отображения.

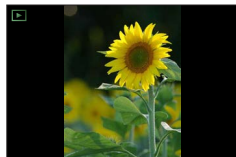

Основные операции

Кнопка [LVF] (Запись изображений с использованием видоискателя)

1 Нажмите кнопку [LVF]

- А Сенсор глаз
- В Кнопка [LVF]

Можно переключаться между индикацией на дисплее и индикацией на видоискателе.

Автоматическое переключение между видоискателем и дисплеем*

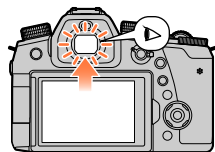

Индикация видоискателя*

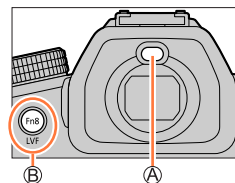
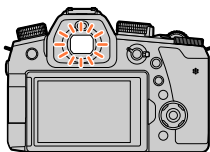

Индикация дисплея

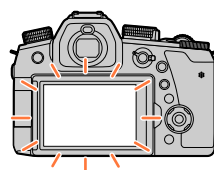

* Если [АФ по глазам] в меню [Пользов.] ([Фокус/Спуск затвора]) установлено в [ON], фотокамера автоматически настраивает фокусировку при активации сенсора глаз. Даже когда установлена опция [АФ по глазам], и фотокамера автоматически настраивает фокусировку, звуковой сигнал не будет издаваться.

■ Автоматическое переключение между видоискателем и дисплеем

Сенсор глаз автоматически переключает индикацию на видоискатель, когда рядом с видоискателем перемещаются глаза или предметы. Когда глаза или предметы перемещаются от видоискателя, фотокамера возвращается к индикации дисплея.

■ О регулировке видоискателя

Поворачивайте регулятор диоптрий для настройки, пока не будут четко видны символы, отображаемые на видоискателе.

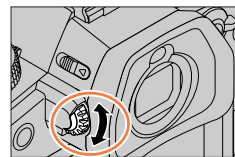

- Если [Скорость отображ. LVF] установлено на [ECO 30fps] при использовании видоискателя, фотокамерой можно пользоваться более продолжительное время, поскольку расход заряда батареи уменьшается.
- Сенсор глаз может работать неправильно в зависимости от формы очков, способа держать фотокамеру, а также от освещенности сенсора глаз ярким светом.
- Во время воспроизведения движущегося изображения или показа слайдов сенсор глаз не будет работать.

Рычажок трансфокатора (использование трансфокатора)

Вы можете отрегулировать область изображения, которую нужно снять с помощью трансфокатора или кольца управления.

- Можно также использовать функцию трансфокатора с сенсорной панели. (→148)
- Подробнее о типах трансфокатора и его применении см. на стр. (→145).

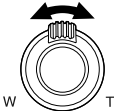
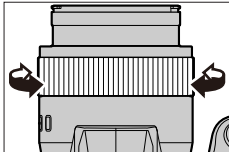
Рычажок трансфокатора	Кольцо управления*
<p>1 Перемещайте рычажок трансфокации</p> 	<p>1 Поверните кольцо управления</p>  <p>* Вы можете выполнять операции трансфокатора, назначив [Увеличение] или [Пошаг. увел.] кольцу управления. (→43)</p>
<p>Сторона Т : Телефото, Увеличение объекта Сторона W : Широкоугольный, Захват расширенной области Большой угол поворота: высокая скорость трансфокации Маленький угол поворота: низкая скорость трансфокации</p>	<p>По часовой стрелке: телефото, увеличение объекта Против часовой стрелки: широкоугольный, захват расширенной области</p>

- Не прикасайтесь к тубусу объектива во время трансфокации.
- Отрегулируйте фокусировку после регулировки трансфокатора.
- Фотокамера может создавать заметный шум и вибрацию, когда работает рычажок трансфокатора или кольцо управления. Это не является неисправностью.

Кнопка [Ассист. комп. зумирования] (использование функции помощи в компоновке при трансфокаторе)

При потере объекта во время трансфокатора можно облегчить повторный поиск объекта путем временного уменьшения коэффициента увеличения.

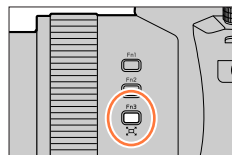

При потере объекта во время трансфокатора:

1 Нажмите и удерживайте кнопку [] ([Ассист. комп. зумирования])

- В процессе уменьшения в центре экрана появится рамка, указывающая исходное увеличение (угол обзора).
(Положение рамки нельзя изменить.)

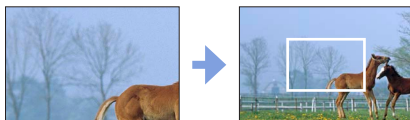

После обнаружения объекта:

2 Наведите рамку на объект и уберите палец с кнопки

- Камера вернется к исходному увеличению (углу обзора).

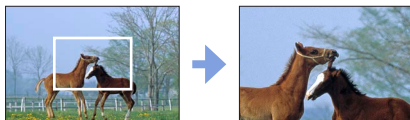

■ Установка степени уменьшения

MENU → [Пользов.] → [Управление] → [Ассист. комп. зумирования]

Установки: [L] / [S]

[L]	Степень уменьшения больше. (Фотокамера выполняет уменьшение дальше к стороне W, чем при установке [S].)
[S]	Степень уменьшения меньше.

- При использовании [Ассист. комп. зумирования] другие операции трансфокатора будут недоступны.
- [Ассист. комп. зумирования] недоступно во время записи или когда в фотокамере используется функция, которая не допускает применение операций трансфокатора.

Кнопка затвора (фотосъемка)

1 Нажмите кнопку затвора наполовину (слабое нажатие), чтобы сфокусироваться на объекте

- Ⓐ Индикация фокусировки
(Если фокусировка выполнена: светится
Если фокусировка не выполнена: мигает)
- Ⓑ Скорость затвора
- Ⓒ Величина диафрагмы

- Отображаются величина диафрагмы и скорость затвора.
(Если величина диафрагмы и скорость затвора показаны красным и мигают, вы не получите правильную экспозицию, если не будете использовать вспышку.)

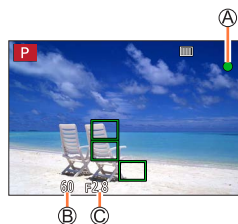

2 Нажмите кнопку затвора полностью (до упора) и сделайте снимок



- Когда [Приор. фок./спуска] установлено на [FOCUS], изображения можно снять, только если изображение правильно сфокусировано.
- Когда [Скор.отображ.на монит.] или [Скорость отображ. LVF] (или и то и другое) установлено в [ECO 30fps], цифровой трансфокатор недоступен.
- Если нажать кнопку затвора наполовину, можно мгновенно подготовить фотокамеру к съемке, даже находясь в меню или воспроизводя изображения.

■ Диапазон фокусировки

Диапазон фокусировки отображается при работе трансфокатора

- Ⓐ Диапазон фокусировки

Диапазон фокусировки постепенно изменяется в зависимости от положения трансфокатора.

- Диапазон фокусировки подсвечивается красным, если изображение не сфокусировалось после нажатия кнопки затвора наполовину.

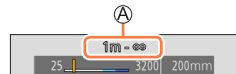

Кнопка движущегося изображения (запись движущихся изображений)

- 1 Нажмите кнопку движущегося изображения для начала записи
 - Немедленно отпустите кнопку движущегося изображения после нажатия на нее.
- 2 Нажмите кнопку движущегося изображения еще раз для завершения записи



Регулятор режимов (выбор режима записи)

- 1 Установите на нужный режим записи
 - Медленно поворачивайте регулятор режимов, чтобы выбрать нужный режим.

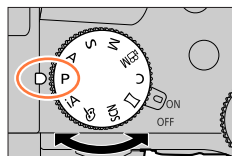

iA	Интеллектуальный автоматический режим (→59)
	Интеллектуальный автоматический режим плюс (→59)
P	Режим программы АЭ (→64)
A	Режим приоритета диафрагмы АЭ (→65)
S	Режим приоритета выдержки АЭ (→66)
M	Режим ручной экспозиции (→67)
M	Творческий режим видео (→83)
C	Пользовательский режим (→87)
	Режим панорамного снимка (→71)
SCN	Режим подсказки для сцены (→74)
	Режим творческого управления (→77)



Передний диск/задний диск

Вращение:

Выбор пунктов или значений установок при выполнении различных настроек.

- Ⓐ Передний диск
- Ⓑ Задний диск

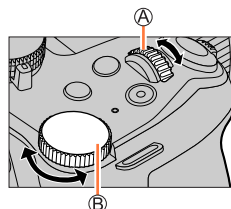

Позволяет устанавливать величину диафрагмы, выдержку и другие установки в режимах [P] / [A] / [S] / [M].

Регулятор режимов	Передний диск	Задний диск
P	Программное смещение	Программное смещение
A	Величина диафрагмы	Величина диафрагмы
S	Скорость затвора	Скорость затвора
M	Величина диафрагмы	Скорость затвора



Временное изменение функций переднего/заднего дисков ([Пов.диск. упр-я функциями])

Подготовка

Закрепите опцию [Пов.диск.упр-я функциями] за функциональной кнопкой (→54)

- Во время продажи [Пов.диск.упр-я функциями] назначено [Fn5].

1 Нажмите функциональную кнопку

- Появится руководство, указывающее функции, временно назначенные переднему/заднему дискам.
- Руководство исчезнет через несколько секунд, если не будут выполняться никакие операции.



2 Поверните передний/задний диск, пока отображается руководство



3 Нажмите [MENU/SET] и установите













- Этот пункт также можно выполнить с помощью любой из следующих операций:
 - Нажмите кнопку затвора наполовину



- Пункты, назначаемые переднему/заднему дискам, можно установить в [Настр.перекл.пов. диска] в [Настройка лимба] в меню [Пользов.] ([Управление]). (→42)

■ Установка способа работы переднего диска и заднего диска







MENU →  [Пользов.] →  [Управление] → [Настройка лимба]

[Назначить лимб (F/SS)]	<p>Назначение функций дисков в режиме ручной экспозиции.</p> <p> F  SS:</p> <p>Назначение величины диафрагмы переднему диску и скорости затвора заднему диску.</p> <p> SS  F:</p> <p>Назначение скорости затвора переднему диску и величины диафрагмы заднему диску.</p>												
[Вращение (F/SS)]	<p>Изменение направления вращения дисков при регулировке величины диафрагмы и скорости затвора.</p> <p>  /  </p>												
[Компенсация экспоз.]	<p>Назначение компенсации экспозиции переднему диску или заднему диску для ее непосредственной регулировки.</p> <p> (Передний диск) /  (Задний диск) / [OFF]</p>												
[Настр.перекл.пов. диска]	<p>Установка пунктов, назначаемых переднему/заднему дискам при нажатии функциональной кнопки с назначенной функцией [Пов. диск.упр-я функциями].</p> <p> ([Передн. поворотн. диск]) /  ([Задн. поворотн. диск.])</p> <ul style="list-style-type: none"> • Пункты, которые можно установить. <table border="0" style="width: 100%;"> <tr> <td style="width: 50%;">– [Фото стиль]</td> <td style="width: 50%;">– [Инт.разреш.]</td> </tr> <tr> <td>– [Эффект фильтра]</td> <td>– [Режим вспышки]</td> </tr> <tr> <td>– [Формат]</td> <td>– [Настр.вспышки]</td> </tr> <tr> <td>– [4К ФОТО]</td> <td>– [Светочувст.]</td> </tr> <tr> <td>– [Свет / тени]</td> <td>– [Бал. бел.]</td> </tr> <tr> <td>– [Инт.динамич.]</td> <td>– [Режим АФ]</td> </tr> </table> • [Свет / тени] использует два диска. 	– [Фото стиль]	– [Инт.разреш.]	– [Эффект фильтра]	– [Режим вспышки]	– [Формат]	– [Настр.вспышки]	– [4К ФОТО]	– [Светочувст.]	– [Свет / тени]	– [Бал. бел.]	– [Инт.динамич.]	– [Режим АФ]
– [Фото стиль]	– [Инт.разреш.]												
– [Эффект фильтра]	– [Режим вспышки]												
– [Формат]	– [Настр.вспышки]												
– [4К ФОТО]	– [Светочувст.]												
– [Свет / тени]	– [Бал. бел.]												
– [Инт.динамич.]	– [Режим АФ]												



Кольцо управления

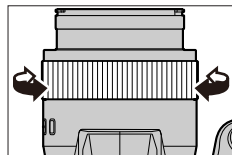

Для изменения установок записи можно использовать кольцо управления.

Регулятор режимов	Кольцо управления*1
iA	 Пошаговое увеличение
P	
A	
S	
M	
 M	 Изменение эффектов изображения
	
SCN	 Пошаговое увеличение
	 Изменение эффектов изображения



*1 Когда установлена ручная фокусировка, кольцо управления закрепляется за настройкой фокусировки.

Изменение установок, закрепленных за кольцом управления

MENU →  [Пользов.] →  [Управление] → [Кольцо управления]

- | | | |
|-------------------------|--------------------|---------------------|
| • [Нормальн]*2 | • [Режим АФ] | • [Инт.разреш.] |
| • [Увеличение] | • [Фото стиль] | • [Режим вспышки] |
| • [[Пошаг. увел.] | • [Эффект фильтра] | • [Настр.вспышки] |
| • [Компенсация экспоз.] | • [Формат] | • [Нет настройки]*3 |
| • [Светочувст.] | • [Свет / тени] | |
| • [Бал. бел.] | • [Инт.динамич.] | |

*2 Для возврата к установке по умолчанию выберите опцию [Нормальн].

*3 Если вы не используете кольцо управления, выберите [Нет настройки].

- Установка закрепленной функции применяется ко всем режимам записи. Однако закрепленная функция может не работать при объединении с конкретным режимом записи.

Кнопка курсора / кнопка [MENU/SET] (Выбор/установка пунктов)

Нажатие кнопки курсора:

Выбор пунктов или значений установки и т. д.

Нажатие [MENU/SET]:

Подтверждение содержимого установки и т. д.

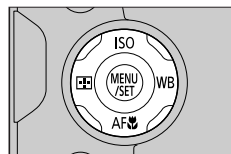

Кнопка [DISP.] (Переключение отображаемой информации)

- 1 Нажмите кнопку [DISP.] для переключения отображения

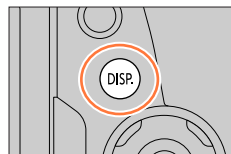

Во время записи

Способ индикации на видоискателе/дисплее можно переключать.

MENU → **☞** [Пользов.] → **i** [Монитор / Экран] → [Настр. стиля экр./видоиск.] → [Настройка видоискателя] или [Настройка стиля экрана]

[] (стиль видоискателя)	Немного уменьшает изображения, чтобы было легче оценить композицию изображений.
[] (стиль дисплея)	Изменяет масштаб изображения для заполнения всего экрана, чтобы были видны детали изображений.

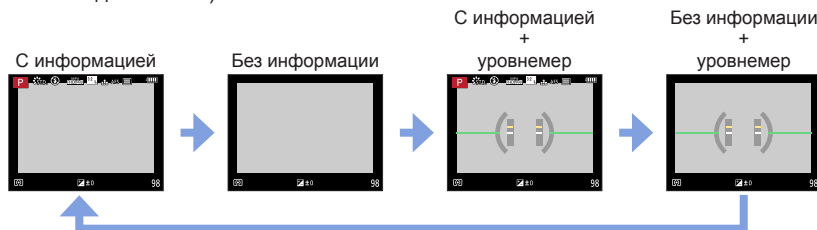

- **[]** Макет отображения стиля видоискателя Live View (Пример отображения стиля видоискателя)

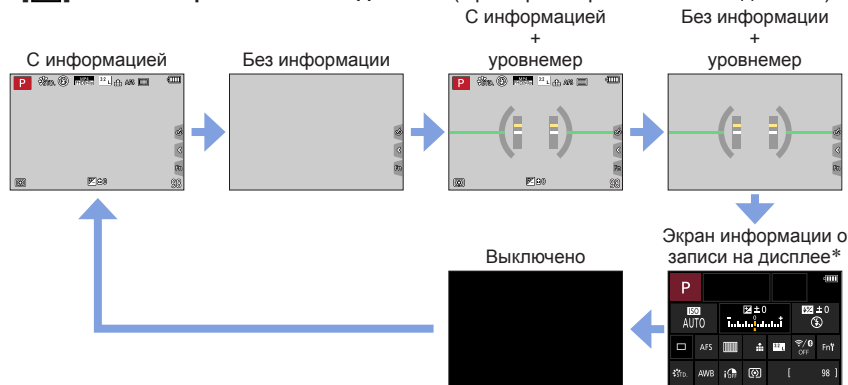

■ [] Макет отображения стиля дисплея (Пример отображения стиля дисплея)



* Этот экран отображается, только когда опция [Отобр. инф. на экране] в меню [Пользов.] ([Монитор / Экран]) установлена в [ON]. Установки можно регулировать непосредственно путем прикосновения к каждому пункту, отображаемому на экране.

- [Настр.кн. Fn] в меню [Пользов.] ([Управление]) позволяет закрепить [Стиль экр./видиск.] за функциональной кнопкой. При каждом нажатии закрепленной функциональной кнопки стиль отображения на дисплее или в видеоскаторе ([]/[]) (в зависимости от того, что сейчас используется) будет меняться.



■ Использование уровня

Желтая линия указывает текущий угол. Исправьте угол фотокамеры так, чтобы он совпадал с белой линией.

Наклон вверх или вниз

- В этом случае она направлена вверх.

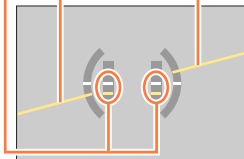
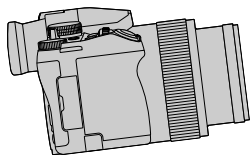

Наклон влево или вправо

- В этом случае правая сторона опущена вниз.

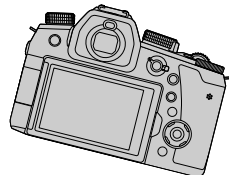

- Когда фотокамера наклоняется совсем немного или вообще не наклоняется, уровень становится зеленым.

- Даже при исправленном угле возможна ошибка примерно в ± 1 градус.
- Если съемка изображений выполняется фотокамерой, направленной резко вверх или вниз, уровень может отображаться неправильно или функция определения направления может работать неправильно.

Во время воспроизведения

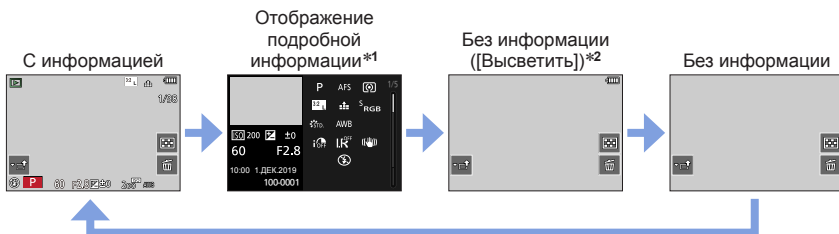

*1 Нажмите \blacktriangle \blacktriangledown , чтобы переключиться между следующими режимами отображения:

- Подробный информационный дисплей
- Отображение гистограммы
- Фотостиль, Дисплей светлых и затененных областей
- Дисплей баланса белого
- Дисплей информации об объективе

*2 Этот экран отображается, только когда опция [Высветить] в меню [Пользов.] ([Монитор / Экран]) установлена в [ON].

Сенсорный экран (сенсорные операции)

Прикосновение

Прикосновение к сенсорному экрану и убирание пальца.

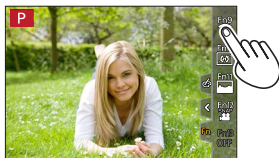

Перетаскивание

Прикосновение и сдвиг пальца вдоль сенсорного экрана.



Сжатие (растяжение/сжатие)

На сенсорной экране растягивайте (разжимайте) 2 пальца для увеличения или же сжимайте (сужайте) 2 пальца для уменьшения.

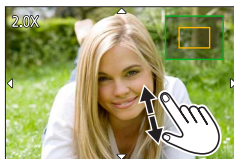

- Касайтесь экрана сухим и чистым пальцем.
- Если используется имеющаяся в продаже защитная пленка для экрана, следуйте прилагаемым к ней инструкциям. (Некоторые защитные пленки для экрана могут ухудшить видимость или управляемость.)
- Сенсорный экран может работать некорректно в следующих случаях.
 - При касании рукой в перчатке
 - При влажном сенсорном экране



Съемка изображений с использованием сенсорной функции

Фокусировка на объекте в точке касания (АФ касанием, Сенсорный затвор)

Режим записи: 



1 Прикоснитесь к [⏏]



2 Прикоснитесь к значку

- Значок переключается при каждом касании.



 [AF] (АФ касанием)	Фокусировка на точке касания.*
 [⏏] (Сенсорный затвор)	Фокусировка на точке касания перед началом записи.*
 [X] (Выкл.)	АФ касанием и Сенсорный затвор отключены.

*Если [АФ касанием] в [Устан.касан.] меню [Пользов.] ([Управление]) установлено в [AF+AE], для точки касания оптимизируется фокусировка и яркость. (→102)

3 (При выборе установки, отличной от Выкл.) Прикоснитесь к объекту

Подробную информацию об изменении положения и размера области АФ при установленном  (АФ касанием) см. в (→98).



- Если съемка с помощью сенсорного затвора не удалась, область АФ становится красной и исчезает.



Подгонка яркости по точке касания ([АЭ касанием])

Режим записи: 

Если лицо объекта съемки выглядит темным, яркость экрана можно увеличить в соответствии с яркостью лица.

1 Прикоснитесь к [↵]

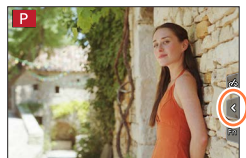

2 Прикоснитесь к [↵]

- Отобразится экран установки положения оптимизации яркости.
- [Режим замера] установлено в [↵], что используется только для [АЭ касанием].

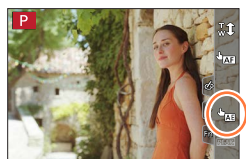

3 Коснитесь объекта, яркость которого нужно оптимизировать

- При касании [Сброс] положение оптимизации яркости вернется в центр кадра.

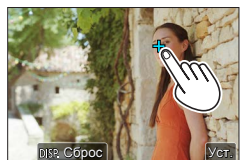

4 Коснитесь значка [Уст.]

■ Отмена функции [АЭ касанием]

Прикоснитесь к [↵]

- Эта функция недоступна в следующих случаях:
 - При использовании цифрового трансфокатора
 - При записи с [Высокоскор. видео]
 - При записи с использованием [Живое кадриров. 4К]
 - Если [АФ касанием] в [Устан.касан.] меню [Пользов.] ((Управление)) установлено в [АФ+АЭ]



Установка значений меню

Установки меню можно выполнять с помощью кнопки или операции прикосновения.

1 Нажмите [MENU/SET] для вызова меню

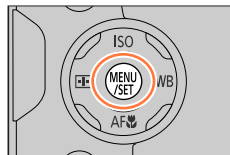





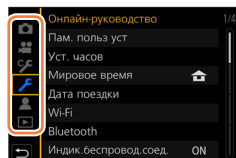

2 Переключите тип меню

- ① Нажмите ◀
- ② Нажмите ▲ ▼ для выбора такой вкладки, как [🔧]
 - Кроме того, вкладку можно выбрать путем вращения переднего диска.
- ③ Нажмите [MENU/SET]



— С помощью операций сенсорного экрана

Прикоснитесь к такой вкладке, как [🔧]

 [Зап.] (→176)	Можно задать установки форматного соотношения, количества пикселей, функции 4K фото и др.
 [Видео] (→191)	Вы можете выбирать формат записи и качество изображения, а также другие установки.
 [Пользов.] (→194)	Операцию устройства, например, отображение экрана и операции кнопок, можно настраивать в соответствии с Вашими предпочтениями.
 [Настр.] (→209)	Вы можете выполнить такие установки для удобства использования, как изменение установок часов и изменение тональности звукового сигнала. Вы можете также выполнить установки, связанные с функцией Wi-Fi/Bluetooth.
 [Мое меню] (→219)	Вы можете зарегистрировать часто используемые меню.
 [Восп.] (→220)	Вы можете выполнить установки для воспроизведения и редактирования изображений.

- Меню отображаются в каждом режиме записи (→175)



3 Нажмите ▲▼ для выбора пункта меню и нажмите [MENU/SET]

- Пункт меню также можно выбирать, поворачивая задний диск.
- Вы можете переключиться на следующую страницу, поворачивая рычажок трансфокатора.

— С помощью операций сенсорного экрана

Касание пункта меню

- Страницы можно переключать путем касания (A) в правой части дисплея.

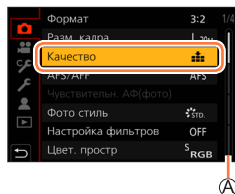

4 Нажмите ▲▼ для выбора установки и нажмите [MENU/SET]

- Установку также можно выбирать, поворачивая задний диск.
- Способы установки различаются в зависимости от пункта меню.

— С помощью операций сенсорного экрана

Коснитесь установки, чтобы ее задать

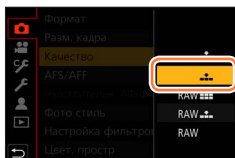

5 Нажимайте кнопку [↵], пока снова не появится экран записи или воспроизведения

- Из экрана меню можно также выйти, нажимая кнопку затвора наполовину.

— С помощью операций сенсорного экрана

Прикоснитесь к [↵]

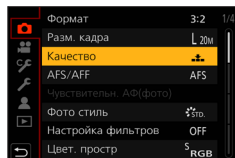

- Для меню можно открыть объяснение путем нажатия кнопки [DISP.] и выбора пункта меню или установки.
- Пункты меню, которые недоступны для установки, выделены серым цветом. В некоторых условиях установки при нажатии [MENU/SET] при выборе пункта меню, затененного серым цветом, отображается причина, по которой установка недоступна.

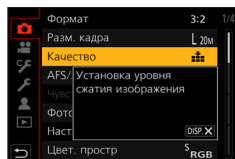

Немедленный вызов часто используемых меню

(быстрое меню)

Во время записи можно легко вызывать некоторые пункты меню и устанавливать их.

1 Нажмите кнопку [Q.MENU]

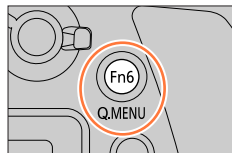

2 Поворачивайте передний диск, чтобы выбрать пункт меню

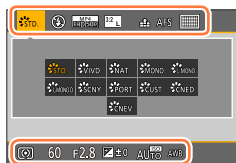

3 Поворачивайте задний диск, чтобы выбрать установку

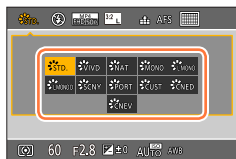

4 Нажмите кнопку [Q.MENU], чтобы закрыть быстрое меню

Использование быстрого меню на экране информации о записи дисплея (→45)

Выберите пункт путем нажатия кнопки [Q.MENU] и вращения переднего диска, а затем выберите пункт установки путем вращения заднего диска.

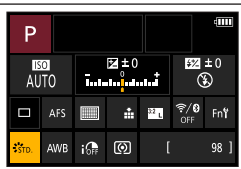

- Вы можете также использовать ▲▼◀▶, чтобы выбрать меню и пункты установки.
- Некоторые пункты или установки могут быть недоступны для выбора в зависимости от режима или стиля отображения, установленного на фотокамере.

Немедленный вызов часто используемых меню (быстрое меню)

Изменение быстрого меню на нужный Вам пункт

Для быстрого меню можно установить до 15 пунктов.

MENU → [Пользов.] → [Управление] → **[Q.MENU]** → **[CUSTOM]**

- 1** После нажатия кнопки **[Q.MENU]** нажмите **▼**, чтобы выбрать **[Q.F]**, и нажмите **[MENU/SET]**

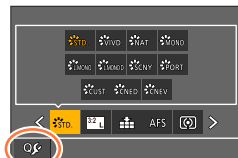

- 2** Нажмите **▲ ▼ ◀ ▶** для выбора пункта меню в верхнем ряду и нажмите **[MENU/SET]**

(A) Верхняя строка: Пункты, которые можно установить

(B) Нижний ряд: установленные пункты

- Пункты в верхней строке, отображаемые светло-серым цветом, уже установлены.

- 3** Используйте **◀ ▶** для выбора пункта меню в нижнем ряду и нажмите **[MENU/SET]**

- Также можно добавить пункт меню, перетаскив его из верхнего ряда в нижний.
- Если в нижнем ряду нет пустого участка, вы можете поменять местами существующий пункт и новый выбранный пункт, выбрав существующий пункт.
- Чтобы отменить установку, перейдите к нижнему ряду, нажав **▼**, и выберите пункт для отмены, а затем нажмите **[MENU/SET]**.

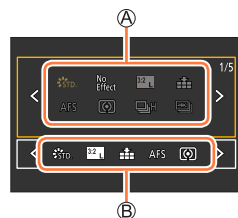

- 4** Нажмите кнопку **[↵]**

- Произойдет возврат к экрану шага **1**. Нажмите **[MENU/SET]**, чтобы переключиться на экран записи.

Назначение часто используемых функций кнопкам

(функциональные кнопки)

Вы можете закрепить часто используемые функции за конкретными кнопками ([Fn1] - [Fn8]) или отображаемыми на экране значками ([Fn9] - [Fn13]).

1 Установите меню

MENU → [Пользов.] → [Управление] → [Настр.кн. Fn]

Установки: [Настройка в режиме зап.] / [Настройка в режиме воспр.]

2 Используйте ▲ ▼ для выбора функциональной кнопки, которой нужно назначить функцию, и нажмите [MENU/SET]

- Для переключения страниц можно нажать кнопку [DISP.].

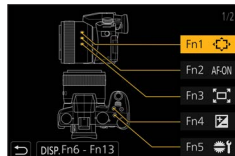

3 Используйте ▲ ▼ для выбора функции, которую нужно назначить, и нажмите [MENU/SET]

- Подробнее о функциях, которые можно назначить в режиме [Настройка в режиме зап.], см. на стр. (→55).
- Подробнее о функциях, которые можно назначить в режиме [Настройка в режиме воспр.], см. на стр. (→57).

■ Настройка конфигурации установок функциональных кнопок на экране информации о записи на дисплее

Прикосновение к [Fn Ψ] на экране информации о записи на дисплее (→45) также позволяет открыть экран в пункте 2.

■ Быстрое закрепление функций

Экран, показанный в пункте 3, можно открыть путем удерживания функциональной кнопки ([Fn1]–[Fn8]) в течение 2 секунд. (В зависимости от зарегистрированной функции или отображаемого экрана отображение экрана закрепления может быть невозможно.)

- Некоторые функции нельзя назначить некоторым функциональным кнопкам.
- Функция, закрепленная за функциональной кнопкой, может не работать в некоторых режимах или на некоторых экранах.

Назначение часто используемых функций кнопкам (функциональные кнопки)

Использование функциональных кнопок во время записи

Нажмите функциональную кнопку, чтобы использовать назначенную функцию.

■ Использование функциональных кнопок с сенсорным управлением

- ① Прикоснитесь к [Fn]
- ② Прикоснитесь к [Fn9], [Fn10], [Fn11], [Fn12] или [Fn13]

**■ Функции, которые можно назначить в режиме [Настройка в режиме зап.]**

- | | | |
|---------------------------------------|----------------------------------|--|
| • [Компенсация экспоз.]: [Fn4]*1 | • [AFS/AFF] | • [Устан.Видео] |
| • [Wi-Fi]: [Fn9]*1 | • [Режим замера] | • [Реж.кадра при записи] |
| • [Q.MENU]: [Fn6]*1 | • [Скор. съемки] | • [Отобр. ур. громк. записи] |
| • [Видеозапись] | • [4K ФОТО] | • [Рег. ур. громк. записи] |
| • [Перек.LVF/Экран]: [Fn8]*1 | • [Авт. таймер] | • [Бесшумный режим] |
| • [Стиль экр./видеоиск.] | • [Брекетинг] | • [Усиление контуров] |
| • [AF/AE LOCK] | • [Свет / тени] | • [Гистограмма]: [Fn11]*1 |
| • [АФ ВКЛЮЧЕН]: [Fn2]*1 | • [Инт.динамич.] | • [Контр линии] |
| • [Предвар. просмотр]: [Fn7]*1 | • [Инт.разреш.] | • [Шаблон Зебра] |
| • [АЕ одн.нажат.] | • [Мин. выдержка] | • [Монохр. жив. просм.] |
| • [АЭ касанием] | • [HDR] | • [Пост.предпросм] |
| • [Указ. уровня]: [Fn10]*1 | • [Тип затвора] | • [Рамка зап.] |
| • [Уст. поля фокус.]: [Fn1]*1 | • [Режим вспышки] | • [Перекл. увелич.] |
| • [1 снимок "4K ФОТО"] | • [Настр.вспышки] | • [Ассист. комп. зумирования]: [Fn3]*1 |
| • [Блокировка управл.] | • [Настр.беспров.вспышки] | • [Светочувст.] |
| • [Пов.диск.упр-я функциями]: [Fn5]*1 | • [i.Zoom] | • [Бал. бел.] |
| • [Фото стиль] | • [Цифр. увел] | • [Режим АФ/РФ] |
| • [Эффект фильтра] | • [Стабилиз.] | • [Режим макро] |
| • [Формат] | • [Электрон.стаб (видео)] | • [Перекл. Запись/Воспр.] |
| • [Разм. кадра] | • [Живое кадриров. 4K] | • [Выкл]*2: [Fn13]*1 |
| • [Качество] | • [Моментальное видео]: [Fn12]*1 | |

*1 Установки функциональных кнопок во время продажи.

*2 Функциональным кнопкам не назначена функция.

Назначение часто используемых функций кнопкам (функциональные кнопки)

- Когда опция [Видеозапись] назначена функциональной кнопке, запуск и остановку записи движущихся изображений можно выполнять точно так же, как и нажатием кнопки движущегося изображения.
- Когда опция [Уст. поля фокус.] назначена функциональной кнопке, можно отображать экран установок положения области АФ или помощи РФ.
- Если установлено [1 снимок "4К ФОТО"], запись в указанном режиме съемки 4К выполняется только один раз. После завершения записи фотокамера возвращается в нормальное состояние.
- Когда опция [Блокировка управл.] назначена функциональной кнопке, можно отключить операции, установленные с помощью [Настр. блок. управл.] в меню [Пользов.] ([Управление]). Для отмены блокировки повторно нажмите функциональную кнопку, которой назначена опция [Блокировка управл.].
- Когда опция [Перекл. Запись/Воспр.] назначена функциональной кнопке, можно переключаться между режимом записи и режимом воспроизведения.
- Чтобы восстановить установки по умолчанию функциональных кнопок, выберите [Сброс.на настр.по умолч.].
- Если на экране отображается  и т. п., вместо функции, закрепленной за функциональной кнопкой [Настр.кн. Fn], будет выполнена отображаемая функция.

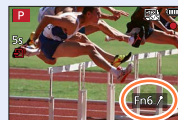

Назначение часто используемых функций кнопкам (функциональные кнопки)

Использование функциональных кнопок во время воспроизведения

Можно напрямую закрепить назначенную функцию за выбранным изображением, нажав функциональную кнопку во время воспроизведения.

Например: Когда [Fn6] установлено в [Рейтинг ★3]

1 Используйте ◀▶ для выбора изображения

2 Нажмите кнопку [Fn6], а затем установите изображение как [Рейтинг ★3]

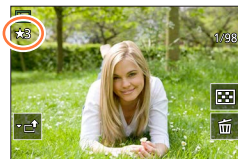

■ Функции, которые можно назначить в режиме [Настройка в режиме воспр.]

• За кнопками [Fn1], [Fn2], [Fn3], [Fn4], [Fn5], [Fn6] и [Fn8] можно закрепить указанные ниже функции.

• [Wi-Fi]: [Fn5]*1	• [Защитить]	• [Рейтинг ★5]
• [Переключ. LVF/Экран]: [Fn8]*1	• [Рейтинг ★1]	• [Обработка RAW]
• [Переключ. Запись/Воспр.]	• [Рейтинг ★2]	• [Групп. сохран. 4К ФОТО]
• [Воспр. 4К фото]	• [Рейтинг ★3]: [Fn6]*1	• [Выкл]*2:
• [Удал. один снимок]	• [Рейтинг ★4]	[Fn1], [Fn2], [Fn3], [Fn4]*1

*1 Установки функциональных кнопок во время продажи.

*2 Функциональным кнопкам не назначена функция.

- Если назначить [Воспр. 4К фото], откроется экран, который позволит выбрать изображения для извлечения из файла серии 4К и сохранения.
- Чтобы восстановить установки по умолчанию функциональных кнопок, выберите [Сброс. на настр. по умолч.].

Ввод текста

Выполните приведенные ниже действия, когда отображается экран ввода текста.

1 Используйте ▲▼◀▶ для выбора символов

2 Нажмите [MENU/SET] несколько раз, пока не отобразится нужный символ

- []: Ввод пробела.

■ Для изменения типа символов

- Нажмите кнопку [DISP.]
- Нажмите ▲▼◀▶ для выбора [An] и нажмите [MENU/SET]

■ Для продолжения ввода символов

- Нажмите ▲▼◀▶ для выбора [>] и нажмите [MENU/SET]
- Переместите рычажок трансфокатора в направлении стороны T
- Поверните задний диск вправо.

■ Редактирование текста

- 1 Нажмите ▲▼◀▶ для выбора [<] [>] и нажмите [MENU/SET]. Затем переместите курсор на текст для редактирования
 - Вы можете также использовать рычажок трансфокатора или задний диск для изменения места расположения курсора.
- 2 Используйте ▲▼◀▶ для выбора опции [Удал.] и нажмите [MENU/SET]
- 3 Используйте ▲▼◀▶ для выбора нужного текста и нажмите [MENU/SET]



3 По окончании ввода текста используйте ▲▼◀▶ для выбора опции [Уст.] и нажмите [MENU/SET]

- Можно вводить максимум 30 символов (максимум 9 символов при установке имен в [Опред. лица]).
- Можно вводить максимум 15 символов для [\], [[], []], [•] и [—] (максимум 6 символов при установке имен в [Опред. лица]).



Фотосъемка с автоматическими установками

(интеллектуальный автоматический режим)

Режим записи:  

Этот режим рекомендуется для тех, кто хочет выполнять съемку, просто наводя фотокамеру, просто наводя фотокамеру, так как фотокамера оптимизирует установки для соответствия объекту и условиям записи.

1 Установите регулятор режимов в положение

- На момент покупки установлен режим Интеллектуальный автоматический режим плюс.

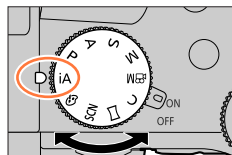



2 Направьте фотокамеру на объект

- Когда фотокамера определяет оптимальную сцену, значок переключается на значок, соответствующий этой сцене.
(Автоматическое распознавание сцены)



■ Переключение между режимом Интеллектуальный автоматический плюс и Интеллектуальный автоматический



MENU →  /  [Интеллект. авто] → [Режим Интеллект. авто]

Установки:  (Интеллектуальный автоматический режим) /  (Интеллектуальный автоматический режим плюс)





Можно также отобразить экран выбора, коснувшись значка режима записи на экране записи.



 позволяет регулировать некоторые установки, например яркость и цветовой тон, и использовать  для других установок с целью записи изображений, наиболее полно соответствующих вашим предпочтениям.

(○ : доступно, – : недоступно)

	 Интеллектуальный автоматический режим плюс	 Интеллектуальный автоматический режим
Установка цветового оттенка	○	–
Установка яркости (экспозиции)	○	–
Функция управления расфокусировкой	○	–
Доступные для установки меню	Много	Несколько



Фотосъемка с автоматическими установками (интеллектуальный автоматический режим)

Автоматическая фокусировка, обнаружение лица/ глаз и распознавание лица

Установка [Режим АФ] автоматически установлена на . При прикосновении к объекту фотокамера переключается на , и включается следящий АФ.

- Кроме того, можно переключиться на путем нажатия кнопки (). Совместите область следящего АФ с объектом и нажмите кнопку затвора наполовину, чтобы включить следящий АФ.
- Когда опция [Опред. лица] установлена на [ON] и если фотокамера распознает лицо, похожее на зарегистрированное лицо, значок [R] отображается в верхнем правом углу значков , и .

Вспышка

Если вспышка открыта, фотокамера автоматически установит , (авто/уменьшение эффекта красных глаз), или в зависимости от типа объекта и яркости.

- Когда отображается или , активируется функция [Корр.кр.гл.] для автоматического определения красных глаз и исправления данных изображения.
- Когда выбрана опция или , скорость затвора уменьшается.
- В интеллектуальном автоматическом режиме плюс [Режим вспышки] в [Вспышка] в меню [Зап.] можно установить в (Принудительное выключение вспышки), даже если вспышка открыта. (→151)

Автоматическое распознавание сцены

При съемке изображений

[i-Портрет]	[i-Пейзаж]	[i-Макро]
[i-Ночн. портрет]*1	[i-Ночн. пейзаж]	[i-Портрет.ноч.снимок]*2
[i-Еда]	[i-Ребенок]*3	[i-Закат]
/ Когда сцена не соответствует никакому из приведенных выше вариантов		

При записи движущихся изображений

[i-Портрет]	[i-Пейзаж]	[i-Недостаточное освещение]	[i-Макро]
/ Когда сцена не соответствует никакому из приведенных выше вариантов			

*1 Отображается только при использовании вспышки.

*2 Когда опция [Ночн. сним. с рук] установлена в [ON].

*3 Когда распознаны дети младше 3 лет (которые зарегистрированы на фотокамере с помощью функции распознавания лиц).

Фотосъемка с автоматическими установками (интеллектуальный автоматический режим)

- Если фотокамера определяет [iA] как оптимальную сцену или если она определяет, что дрожание уменьшилось благодаря штативу или по другим причинам, скорость затвора становится меньше выбираемой обычно. После нажатия кнопки затвора, не перемещайте фотокамеру во время записи.
 - При записи фотографий 4K или записи с использованием [Пост-фокус], распознавание сцены работает так же, как и при записи движущихся изображений.
- В зависимости от условий записи для одного и того же объекта могут быть определены различные типы сцены.



О компенсации подсветки

Компенсация подсветки автоматически активируется в интеллектуальном автоматическом режиме плюс или интеллектуальном автоматическом режиме. Подсветкой называется состояние, при котором свет исходит сзади объекта. При наличии подсветки объект выглядит темнее, и фотокамера автоматически попытается исправить его, увеличивая яркость изображения.

Меню [Интеллект. авто]

Съемка изображений с помощью фотокамеры, удерживаемой в руках ([Ночн. сним. с рук])

Режим записи: [iA] [iA+]

Если при съемке с рук автоматически обнаруживается ночная сцена, режим [Ночн. сним. с рук] позволяет без штатива записать фотоснимок с меньшим шумом и дрожанием, используя объединение серии изображений.

[MENU] → [iA] / [iA+] [Интеллект. авто] → [Ночн. сним. с рук]

Установки: [ON] / [OFF]

- Угол просмотра становится немного уже.
- После нажатия кнопки затвора во время операции серийной съемки не двигайте фотокамеру.
- Для вспышки фиксируется установка [☺] (Принудительная вспышка выключена).
- Эта функция не будет работать для фотоснимков, пока записываются движущиеся изображения.
- Эта функция недоступна в следующих случаях:
 - При использовании [Серийн.съемк]
 - При записи фотографий 4K
 - При записи с использованием [Пост-фокус]
 - При записи с использованием [Брекетинг]
 - Если для опции [Качество] установлено [RAW:⚡], [RAW:⚡] или [RAW]
 - При использовании [Интервал. съемка]
 - Если для опции [Автосъемка] раздела [Покадр. анимация] установлено [ON]



Фотосъемка с автоматическими установками (интеллектуальный автоматический режим)

Объединение изображений в один фотоснимок с высокой градацией ([iHDR])



Режим записи:  

Если существует, например, сильный контраст между фоном и объектом, режим [iHDR] записывает несколько фотоснимков с различающимися экспозициями и объединяет их для создания одного фотоснимка с высокой градацией.

Режим [iHDR] активируется при необходимости. При его активизации на экране будет отображаться значок [HDR].

MENU →  /  [Интеллект. авто] → [iHDR]

Установки: [ON] / [OFF]

- Угол просмотра становится немного уже.
- После нажатия кнопки затвора во время операции серийной съемки не двигайте фотокамеру.
- Поскольку серия фотоснимков объединяется после того, как они будут записаны, пройдет несколько мгновений до того, как вы сможете записать другое изображение.
- В случае создания из серии могут появиться остаточные изображения, если объект перемещается.
- Эта функция не будет работать для фотоснимков, пока записываются движущиеся изображения.
- Эта функция недоступна в следующих случаях:
 - При записи с использованием вспышки
 - При использовании [Серийн. съемк]
 - При записи 4K фото
 - При записи с использованием [Пост-фокус]
 - При записи с использованием [Брекетинг]
 - Если для опции [Качество] установлено [RAW ], [RAW ] или [RAW]
 - При использовании [Интервал. съемка]
 - Если для опции [Автосъемка] раздела [Покадр. анимация] установлено [ON]



Фотосъемка с автоматическими установками (интеллектуальный автоматический режим)

Съемка с использованием различных цветовых тонов, степеней размытости и яркости

Режим записи: 

■ Установка цвета

- 1 Нажмите кнопку [WB] (▶) для отображения экрана установок
- 2 Вращайте задний диск для регулировки цвета
 - Нажмите [MENU/SET], чтобы вернуться к экрану записи.
 - Цветовые установки вернутся к уровням по умолчанию (центральная точка) при отключении этого аппарата или при переключении фотокамеры в другой режим записи.





■ Расфокусировка фона (Функция управления расфокусировкой)

- 1 Нажмите кнопку [Fn7] для отображения экрана установок
- 2 Поворачивайте задний диск, чтобы отрегулировать условие расфокусировки фона
 - Нажмите [MENU/SET], чтобы вернуться к экрану записи.
 - Нажатие кнопки [Fn7] на экране установки размытости отменит установку.
 - Режим автоматической фокусировки установлен на .
 - Положение области АФ можно установить путем касания экрана. (Ее размер недоступен для изменения)







■ Установка яркости

- 1 Нажмите кнопку [
- 2 Поворачивайте задний диск для настройки яркости
 - Содержимое установки можно изменить на экране компенсации экспозиции в [Отб. настр. комп. экспоз.] в меню [Пользов.] ([Управление]). (→199)
 - Повторно нажмите кнопку [, чтобы вернуться к экрану записи.



■ С помощью операций сенсорного экрана

- 1 Прикоснитесь к 
- 2 Коснитесь пункта, который нужно настроить
 - : Цвета
 - : Степень расфокусировки
 - : Яркость
- 3 Для установки перетащите ползунок или экспонометр
 - Нажмите [MENU/SET], чтобы вернуться к экрану записи.



Съемка изображений после автоматической установки величины диафрагмы и скорости затвора (режим программы АЭ)

Режим записи: **[P]**

Снимайте изображения с помощью автоматических установок величин диафрагмы и скорости затвора в соответствии с яркостью объекта.

- 1 Установите регулятор режимов в положение [P]**
- 2 Нажмите кнопку затвора наполовину и отобразите величину диафрагмы и скорость затвора на экране**

- Если величина диафрагмы и скорость затвора мигают красным, вы не сможете получить правильную экспозицию.

- 3 Пока отображаются численные значения (приблизительно 10 секунд), поворачивайте задний диск или передний диск для изменения величин с помощью программного смещения**

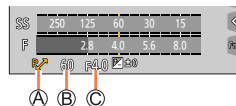

- A** Индикация программного смещения
- B** Скорость затвора
- C** Величина диафрагмы

- Для отмены программного смещения либо выключите фотокамеру, либо поворачивайте задний диск или передний диск, пока не погаснет индикация программного смещения.
- Программное смещение можно легко отменить путем установки функциональной кнопки в [АЕ одн.нажат.]. (→54, 70)

О программном смещении

Функция для поддержания неизменной экспозиции (яркости) при изменении комбинации величины диафрагмы и скорости затвора называется “Программное смещение”. Вы можете использовать “Программное смещение” для съемки изображений, регулируя величину диафрагмы и скорость затвора, даже в режиме программы АЭ.

- Программное смещение невозможно использовать в следующих случаях:
 - При записи с использованием вспышки
 - При записи 4К фото
 - При записи с использованием [Пост-фокус]
 - Если для чувствительности ISO установлено [B]ISO



Съемка изображений путем установки величины диафрагмы и скорости затвора

Режим записи: **ASM**

- Эффект установленных величины диафрагмы и скорости затвора не применяется к экрану записи. Чтобы проверить эффект на экране записи, используйте режим предварительного просмотра. (→69)
- Яркость экрана может отличаться от реально записанных изображений. Проверьте яркость изображений с помощью экрана воспроизведения.
- При регулировке величины диафрагмы и скорости затвора отображается экспонометр. Если диафрагма и скорость затвора показаны красным, Вы не получили соответствующую экспозицию.
- Если правильная экспозиция не достигается при нажатии кнопки затвора наполовину, численные величины диафрагмы и скорости затвора отображаются мигающим красным.

Съемка изображений с помощью установки величины диафрагмы (режим приоритета диафрагмы АЭ)

При установке величины диафрагмы фотокамера автоматически оптимизирует скорость затвора для обеспечения необходимой яркости объекта.

- 1 Установите регулятор режимов в положение [A]
- 2 Поворачивайте задний диск или передний диск, чтобы установить величину диафрагмы

- Ⓐ Величина диафрагмы
Ⓑ Экспонометр

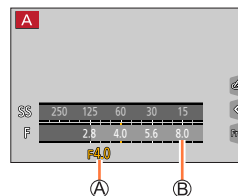

Величины диафрагмы, которые можно установить*	Установленная скорость затвора (секунды)
F2.8 – F11	60 – 1/4000 (Когда используется механический затвор) 1 – 1/16000 (Когда используется электронный затвор)

* В зависимости от положения трансфокатора некоторые значения могут быть недоступны для выбора.

Съемка изображений путем установки величины диафрагмы и скорости затвора

Съемка изображений путем установки скорости затвора (режим приоритета выдержки АЭ)

При установке скорости затвора фотокамера автоматически оптимизирует величину диафрагмы для обеспечения необходимой яркости объекта.

1 Установите регулятор режимов в положение [S]

2 Поворачивайте задний диск или передний диск, чтобы установить скорость затвора

Ⓐ Скорость затвора

Ⓑ Экспонометр

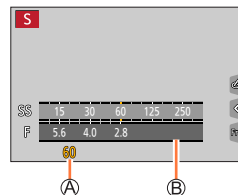

Скорости затвора, которые можно установить (секунды)	Установленная величина диафрагмы
60 – 1/4000 (Когда используется механический затвор)	F2.8 – F11
1 – 1/16000 (Когда используется электронный затвор)	

Съемка изображений путем установки величины диафрагмы и скорости затвора

Съемка изображений путем установки величины диафрагмы и скорости затвора (режим ручной экспозиции)

Определите экспозицию с помощью установки величины диафрагмы и скорости затвора вручную.

1 Установите регулятор режимов в положение [M]

2 Поворачивайте задний диск, чтобы установить скорость затвора, и поворачивайте передний диск, чтобы установить величину диафрагмы

- Ⓐ Скорость затвора
- Ⓑ Величина диафрагмы
- Ⓒ Ручная вспомогательная экспозиция
- Ⓓ Экспонометр

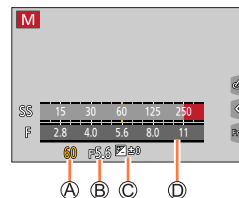

Величины диафрагмы, которые можно установить*	Скорости затвора, которые можно установить (секунды)
F2.8 – F11	[B] (ручная выдержка), 60 – 1/4000 (Когда используется механический затвор) 1 – 1/16000 (Когда используется электронный затвор)

* В зависимости от положения трансфокатора некоторые значения могут быть недоступны для выбора.



Оптимизация чувствительности ISO для величины диафрагмы и скорости затвора

Когда чувствительность ISO установлена на [AUTO], фотокамера устанавливает чувствительность ISO автоматически для обеспечения соответствия экспозиции величине диафрагмы и скорости затвора.

- В зависимости от условий записи необходимый уровень экспозиции может быть не достигнут или чувствительность ISO может стать слишком высокой.



Ручная вспомогательная экспозиция (оценка)

	Показ изображений со стандартной яркостью (подходящая экспозиция).
	Показ более ярких изображений. Для подходящей экспозиции используйте более высокую скорость затвора или увеличьте величину диафрагмы.
	Показ более темных изображений. Для подходящей экспозиции используйте более низкую скорость затвора или уменьшите величину диафрагмы.



Съемка изображений путем установки величины диафрагмы и скорости затвора

[B] (ручная выдержка) (Приблизительно до 120 секунд)

Если установить скорость затвора на [B], пока кнопка затвора полностью нажата, затвор остается открытым.

Затвор закрывается при отпуске кнопки затвора.

Используйте эту функцию, когда Вы хотите держать затвор открытым с течение длительного периода, например, для записи фейерверков или ночных сцен.



- При съемке изображений со скоростью затвора, установленной на [B], рекомендуется использовать штатив или дистанционный затвор (DMW-RS2: дополнительная принадлежность). (→297)
- При фотосъемке со скоростью затвора, установленной на B (ручная выдержка), изображения могут иметь повышенные уровни помех. Если Вы хотите подавить помехи, рекомендуется снимать изображения, установив [Подавл. шума] на [ON] в меню [Зап.]. (→186)

● Эта функция недоступна в следующих случаях:

- При записи с использованием вспышки (только когда [Синхр. всп.] установлено в [2ND])
- При записи фотографий 4K
- При записи с использованием [Пост-фокус]
- При записи с использованием [Брекетинг]
- Когда [HDR] установлено в [ON]
- При использовании электронного затвора
- Когда [Бесшумный режим] установлено в [ON]
- При использовании [Интервал. съемка]
- Когда [Автосъемка] в [Покадр. анимация] установлено в [ON]



Съемка изображений путем установки величины диафрагмы и скорости затвора

Просмотр эффектов величины диафрагмы и скорости затвора (режим предварительного просмотра)

Режим записи: 

- **Проверка эффекта выбранной величины диафрагмы:** Позволяет проверить глубину поля (диапазон фокусировки) с помощью физического сужения лопастей диафрагмы объектива до величины диафрагмы, использовавшейся для реальной записи.
- **Проверка эффекта выбранной скорости затвора:** Позволяет проверять движение в сцене с помощью отображения экрана при скорости затвора, использовавшейся для реальной записи.

Подготовка

Закрепите опцию [Предвар. просмотр] за функциональной кнопкой (→54)

Следующий пункт является примером закрепления опции [Предвар. просмотр] за кнопкой [Fn7].

1 Нажимайте кнопку [Fn7] для переключения экрана подтверждения

- Экран переключается при каждом нажатии кнопки [Fn7].

Нормальный экран записи



Экран предпросмотра
эффекта диафрагмы
Эффект диафрагмы: ○
Эффект скорости затвора: –



Экран предпросмотра
эффекта скорости затвора
Эффект диафрагмы: ○
Эффект скорости затвора: ○



Характеристика глубины поля

Условия записи	Величина диафрагмы	Небольшой	Большой
	Фокусное расстояние	Телефото	Широкоугольное
	Расстояние до объекта	Близко	Далеко
Глубина поля (Диапазон фокусировки)		Неглубоко (узко) Например: Съемка изображения с умышленным размытием фона	Глубоко (широко) Например: Съемка изображения с регулировкой фокусировки и включением фона



Запись панорамных изображений

(режим панорамного снимка)

Режим записи: 

По мере движения фотокамеры последовательно делаются снимки, которые потом совмещаются в панораму.

- 1** Установите регулятор режимов в положение 
- 2** Нажмите кнопку затвора наполовину, чтобы выполнить фокусировку
- 3** Полностью нажмите кнопку затвора и ведите фотокамеру несильными круговыми движениями в направлении записи, чтобы начать запись

Ⓐ Горизонтальная / вертикальная направляющая линия

Ⓑ Направление и состояние выполнения записи (приблизительно)

Съемка изображений слева направо

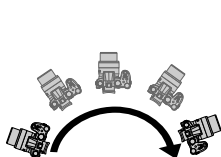

Размер изображения:
[STANDARD]

- Ведите фотокамеру с постоянной скоростью.

- Возможно, вы не сможете успешно выполнить съемку изображений, если фотокамера перемещается слишком быстро или слишком медленно.

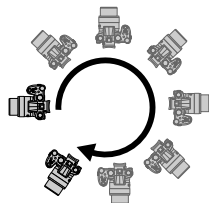

Размер изображения:
[WIDE]

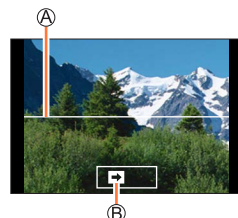

- 4** Для завершения записи полностью нажмите кнопку затвора еще раз

- Вы также можете закончить запись, если прекратите вести фотокамеру во время съемки изображений.
- Запись можно также закончить, переместив фотокамеру к концу направляющей.



Запись панорамных изображений (режим панорамного снимка)

■ Изменение направления записи и угла просмотра (размера изображения) панорамных изображений

MENU →  [Панорамный снимок] → [Направление] / [Размер кадра]

[Направление]	Установка направления записи.
[Размер кадра]	Установка угла обзора (размер изображения). [STANDARD] / [WIDE]

- Количество записываемых пикселей на горизонтальную линию и вертикальную линию панорамного изображения различается в зависимости от размера изображения, направления записи и количества объединяемых изображений. Максимальное количество доступных для записи пикселей приведено ниже:

Размер изображения	Направление записи	Разрешение по горизонтали	Разрешение по вертикали
[STANDARD]	По горизонтали	8176 пикселей	1920 пикселей
	По вертикали	2560 пикселей	7680 пикселей
[WIDE]	По горизонтали	8176 пикселей	960 пикселей
	По вертикали	1280 пикселей	7680 пикселей



Советы

Ведите фотокамеру в направлении записи как можно более с неизменной скоростью. (Слишком сильное сотрясение фотокамеры может привести к невозможности съемки изображений или к созданию узкого (маленького) панорамного изображения.)



- Ⓐ Ведите фотокамеру к точке, находящейся немного впереди той точки, которую вы хотите снять. (Однако последний кадр не записывается до конца.)







Запись панорамных изображений (режим панорамного снимка)

■ О воспроизведении панорамных изображений

При нажатии ▲ автоматически начнется воспроизведение с прокруткой изображения в направлении записи.

- Во время воспроизведения с прокруткой доступны следующие операции.

		Начало воспроизведения панорамы / Пауза*
		Остановка



*Когда воспроизведение приостановлено, можно прокручивать изображение вперед и назад перетаскиванием экрана. При касании полосы прокрутки происходит переход воспроизведения к этой позиции.

- Позиция трансфокатора фиксируется на конце W.
- Фокус, экспозиция и баланс белого все зафиксированы на оптимальных величинах для первого изображения.
Если фокусировка или яркость изображений, записанных как часть панорамного изображения после первого изображения, значительно отличаются от значений для первого изображения, панорамное изображение в целом (когда все изображения склеены вместе) может иметь непостоянную фокусировку и яркость.
- Так как несколько изображений накладываются друг на друга для создания панорамного изображения, некоторые объекты могут быть искажены, а также могут иметь место заметные участки объединения последовательно снятых изображений, которые накладываются друг на друга.
- Панорамные изображения могут быть не созданы, а также изображения могут быть записаны неправильно, при съемке изображений следующих объектов или при съемке изображений при следующих условиях записи:
 - Объекты с повторяющимся цветом или рисунком (небо, пляж и др.)
 - Движущиеся объекты (люди, животные, транспортные средства, волны, качающиеся на ветру цветы и др.)
 - Объекты с быстро изменяющимися цветами или рисунками (например, изображение, появляющееся на мониторе)
 - Темные места
 - Места с мерцающим источником света (флуоресцентные лампы, свечи и др.)



Фотосъемка в соответствии с условиями сцены

(режим подсказки для сцены)

Режим записи: **SCN**

Если выбрать сцену для текущих условий съемки и типа объекта на основе образцов изображений, фотокамера подберет оптимальную экспозицию, цветность и фокусировку, позволяя надлежащим образом отснять данный сюжет.

1 Установите регулятор режимов в положение **[SCN]**

2 Выберите сцену с помощью **◀▶** и нажмите **[MENU/SET]**

- Сцену также можно выбрать перетаскиванием образца изображения или ползунка.

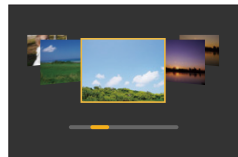

Отображение описания каждой сцены и советов по выполнению записи

Нажмите кнопку **[DISP.]**, когда отображается экран выбора сцены

Нормальное отображение

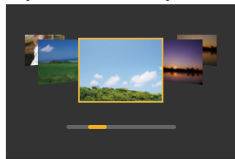

Отображение руководства

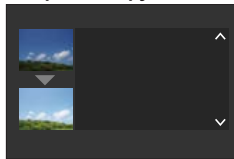

Отображение списка

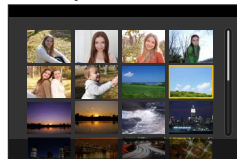

Можно также отобразить экран выбора, коснувшись значка режима записи на экране записи.



- В зависимости от сцены на экране записи может возникать эффект выпадения кадров.
- Для изменения сцены выберите [Переключение сцен] в меню [Руковод. по созданию сцен], а затем нажмите [MENU/SET]. Можно вернуться к пункту **2**.
- Некоторые пункты меню недоступны для установки в Режиме подсказки для сцены, поскольку фотокамера автоматически корректирует соответствующие установки до оптимальных значений.
- Несмотря на то, что баланс белого фиксирован на [AWB] для сцен некоторых типов, баланс белого можно точно настроить или использовать брекетинг баланса белого, нажав кнопку [WB] (▶) на экране записи.



Фотосъемка в соответствии с условиями сцены (режим подсказки для сцены)

1: [Четкий портрет]**2: [Шелковистая кожа]**

- Если цвет фона близок к цвету кожи, этот участок тоже будет размыт.
- Этот режим может быть неэффективен в условиях недостаточной освещенности.

3: [Мягкость подсветки]**4: [Четкость на фоне подсветки]****5: [Непринужденность]****6: [Милое детское лицо]**

- При касании лица фотоснимок будет записан с подходящими настройками фокуса и экспозиции для области касания.

7: [Отчетливый пейзаж]**8: [Яркое голубое небо]****9: [Романтич. отсветы заката]****10: [Яркие отсветы заката]****11: [Сверкающая вода]**

- В этом режиме применяется звездный фильтр, который может добавить нежелательные отблески другим объектам, помимо поверхности воды.

12: [Четкий ночной пейзаж]**13: [Прохладное ночное небо]****14: [Ярк. и тепл. ночной пейзаж]****15: [Худож. ночной пейзаж]**

Фотосъемка в соответствии с условиями сцены (режим подсказки для сцены)

16: [Сверкающее освещение]**17: [Портат.ноч.снимок]**

- После нажатия кнопки затвора во время операции серийной съемки не двигайте фотокамеру.
- Угол просмотра становится немного уже.

18: [Четкий ночной портрет]

- Рекомендуются штатив, таймер автоспуска.
- Если выбран режим [Четкий ночной портрет], объект должен быть неподвижен в течение 1 секунды после съемки изображения.

19: [Нежное изображение цветка]

- При съемке крупным планом рекомендуется избегать использования вспышки.

20: [Аппетитная еда]

- При съемке крупным планом рекомендуется избегать использования вспышки.

21: [Соблазнительный десерт]

- При съемке крупным планом рекомендуется избегать использования вспышки.

22: [Застывшее в движ. животное]

- Установкой по умолчанию для [Всп. ламп. Аф] является [OFF].



23: [Четкие спортивные снимки]**24: [Монохромный]**

Съемка с другими эффектами изображения

(режим творческого управления)

Режим записи: 

Вы можете выбрать эффекты, которые будут применены с пробных изображений, и просмотреть эти эффекты на экране.

- 1 Установите регулятор режимов в положение 
- 2 Нажмите   для выбора эффекта изображения (фильтра) и нажмите [MENU/SET]

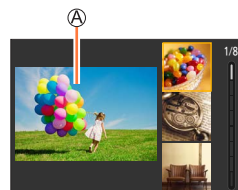

A Отображение предварительного просмотра

- Эффекты изображений (фильтры) можно также выбирать касанием образцов изображений.



Отображение описания каждого эффекта изображения (фильтра)

Нажмите кнопку [DISP.], когда отображается экран выбора эффекта изображения

- Если выбрать отображение руководства, для каждого эффекта изображения будут отображаться пояснения.

Нормальное отображение

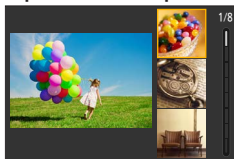

Отображение руководства

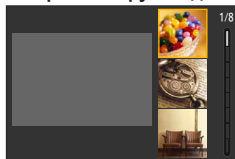

Отображение списка

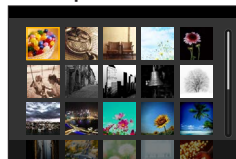

Можно также отобразить экран выбора, коснувшись значка режима записи на экране записи.



- В зависимости от эффекта изображения на экране записи может возникать эффект выпадения кадров.
- Для опции [Бал. бел.] будет зафиксировано значение [AWB], а для чувствительности ISO — [AUTO].
- В меню [Творческий контроль] можно установить следующие пункты меню.
 - [Эффект фильтра]: Позволяет установить эффект изображения (фильтр).
 - [Одновр.зап.без фил.]: Позволяет установить фотокамеру для съемки изображения одновременно с эффектом изображения и без него. (→182)



Съемка с другими эффектами изображения (режим творческого управления)

Настройка эффектов изображения в соответствии с предпочтениями

1 Нажмите кнопку [WB] (▶) для отображения экрана установок

2 Вращайте задний диск для настройки установок эффектов изображения

- Нажмите [MENU/SET], чтобы вернуться к экрану записи.

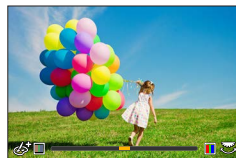

Съемка с другими эффектами изображения (режим творческого управления)

Эффект изображения	Доступные для установки пункты
[Выразительн.]	Блеск Сдержанные цвета ↔ Броские цвета
[Ретро]	Цвета Желтоватые цвета ↔ Красноватые цвета
[Старые времена]	Контрастность Низкая контрастность ↔ Высокая контрастность
[Высокотональный]	Цвета Розоватые цвета ↔ Голубоватые цвета
[Недоэкспонирование]	Цвета Красноватые цвета ↔ Синеватые цвета
[Сепия]	Контрастность Низкая контрастность ↔ Высокая контрастность
[Монохромный]	Цвета Желтоватые цвета ↔ Синеватые цвета
[Динамический монохром]	Контрастность Низкая контрастность ↔ Высокая контрастность
[Грубый монохромный]	Эффект зернистости изображения Эффект слабой зернистости изображения ↔ Эффект сильной зернистости изображения
[Мягкий монохромный]	Степень расфокусировки Легкая расфокусировка ↔ Сильная расфокусировка
[Выраз. искусство]	Блеск Черно- & белый ↔ Броские цвета
[Высокодинамичный]	Блеск Черно- & белый ↔ Броские цвета
[Кросс-процесс]	Цвета Зеленоватые цвета / Голубоватые цвета / Желтоватые цвета / Красноватые цвета <ul style="list-style-type: none"> • Поворачивайте задний диск, чтобы выбрать цвет, и нажмите [MENU/SET]. 
[Эффект мельницы]	Цвета Оранжеватые цвета ↔ Синеватые цвета
[Ярк.изобр.с эфф.мыльн.]	Диапазон, в котором уменьшается периферийная яркость Небольшой ↔ Большой
[Пропуск отбеливания]	Контрастность Низкая контрастность ↔ Высокая контрастность
[Эффект миниатюры]	Блеск Сдержанные цвета ↔ Броские цвета <ul style="list-style-type: none"> • Подробнее о [Эффект миниатюры] см. на стр. (→80)



Съемка с другими эффектами изображения (режим творческого управления)

Эффект изображения	Доступные для установки пункты
[Нерезкое изображение]	Степень расфокусировки Легкая расфокусировка ↔ Сильная расфокусировка
[Фэнтези]	Блеск Сдержанные цвета ↔ Броские цвета
[Звездный фильтр]	[··x] Длина световых лучей Короткие световые лучи ↔ Длинные световые лучи [x*] Количество световых лучей Меньше ↔ Больше [x] Угол световых лучей Вращение налево ↔ Вращение направо
[Цветовой акцент]	Количество удерживаемого цвета Остается небольшое количество цвета ↔ Остается большое количество цвета • Подробнее о [Цветовой акцент] см. на стр. (→81)
[Солнечное сияние]	Цвета Желтоватые цвета / Красноватые цвета / Голубоватые цвета / Беловатые цвета • Выберите цвет, вращая задний диск, и нажмите [MENU/SET].  • Подробнее о [Солнечное сияние] см. на стр. (→81)

■ Выбор типа дефокусировки ([Эффект миниатюры])

- ① Прикоснитесь к [📷], а затем к [📏]
- ② Используйте ▲▼ или ◀▶ для перемещения области (рамки) фокусировки
 - Область фокусировки можно также перемещать касанием экрана записи.
 - Прикосновение к [📏] позволяет установить ориентацию записи (ориентацию расфокусировки).
- ③ Вращайте задний диск для выбора размера области (рамки) фокусировки
 - На сенсорном экране разводите (разжимайте) 2 пальца для увеличения или же сводите (сужайте) 2 пальца для уменьшения.
 - При нажатии кнопки [DISP.] восстанавливается условие исходной установки.
- ④ Нажмите [MENU/SET]

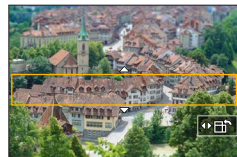

Съемка с другими эффектами изображения (режим творческого управления)

- Для движущихся изображений звук не записывается.
- При записи движущегося изображения законченная запись будет составлять приблизительно 1/8-ю часть действительно записанного периода времени. (Когда вы записываете движущееся изображение в течение 8 минут, действительное время движущегося изображения будет составлять приблизительно 1 минуту.) Доступное для записи время, отображаемое на фотокамере, будет примерно в 8 раз больше реального времени записи. В зависимости от частоты записи кадров время записи движущегося изображения и доступное время записи может отличаться от приведенных выше значений.
- Если вы остановите запись движущихся изображений слишком быстро, фотокамера может продолжать непрерывную запись до определенного времени.

■ Выбор остающегося цвета ([Цветовой акцент])

- ① Прикоснитесь к [📷], а затем к [🎨]
- ② Выберите остающийся цвет с помощью ▲▼◀▶ и нажмите [MENU/SET]
 - Вы можете также выполнить это с помощью операций прикосновения.
 - При нажатии кнопки [DISP.] восстанавливается условие исходной установки.



- Выбранный цвет может не оставаться для некоторых объектов.

■ Установка положения и размера рамки источника света ([Солнечное сияние])

- ① Прикоснитесь к [📷], а затем к [☀️]
- ② Нажмите ▲▼◀▶ для перемещения центра источника света в другое положение
 - Положение источника света также можно задать касанием экрана.
- ③ Вращайте задний диск, чтобы отрегулировать размер источника света
 - На сенсорном экране разведите (разжимайте) 2 пальца для увеличения или же сведите (сужайте) 2 пальца для уменьшения.
 - При нажатии кнопки [DISP.] восстанавливается условие исходной установки.
- ④ Нажмите [MENU/SET]



Советы по расположению центра источника света

Вы можете переместить центр источника света в точку вне изображения, чтобы получить более естественный результат.



Съемка с другими эффектами изображения (режим творческого управления)

Съемка с использованием различных степеней размытости и яркости

■ Расфокусировка фона (Функция управления расфокусировкой)

- 1 Нажмите кнопку [Fn7] для отображения экрана установок
- 2 Поворачивайте задний диск, чтобы отрегулировать условие расфокусировки фона
 - Нажмите [MENU/SET], чтобы вернуться к экрану записи.
 - Нажатие кнопки [Fn7] на экране установки размытости отменит установку.



■ Установка яркости

- 1 Нажмите кнопку [Fn7]
- 2 Поворачивайте задний диск для настройки яркости
 - Содержимое установки можно изменить на экране компенсации экспозиции в [Отб. настр. комп. экспоз.] в меню [Пользов.] (Управление). (→199)
 - Повторно нажмите кнопку [Fn7], чтобы вернуться к экрану записи.



■ С помощью операций сенсорного экрана

- 1 Коснитесь значка [Fn7]
- 2 Коснитесь пункта, который нужно настроить
 - [Fn7]: Настройка эффекта изображения
 - [Fn7]: Степень расфокусировки
 - [Fn7]: Яркость
- 3 Для установки перетащите ползунок или экспонометр
 - Нажмите [MENU/SET], чтобы вернуться к экрану записи.

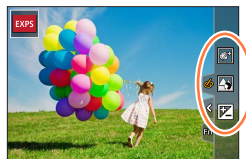

- Управление расфокусировкой недоступно в [Эффект миниатюры] (режим творческого управления).



Запись движущихся изображений путем установки величины диафрагмы/скорости затвора/чувствительности ISO (творческий режим видео)

Режим записи: 

Операция изменения величины диафрагмы, скорости затвора или чувствительности ISO совпадает с операцией установки регулятора режимов в [P], [A], [S] или [M] (за исключением режима программного смещения).

1 Установите регулятор режимов в положение

2 Установите меню

MENU →  [Творч.режим] → [Реж. выдержки]

Установки: [P] / [A] / [S] / [M]



Экран выбора можно также открыть, прикоснувшись к значку режима записи на экране записи.





3 Нажмите кнопку движущегося изображения (или кнопку затвора), чтобы начать запись

- ① Прикоснитесь к  (Недоступно для использования во время записи [Высокоскор. видео].)
- ② Коснитесь значка

	Трансфокактор		Компенсация экспозиции
F	Величина диафрагмы	ISO	Чувствительность ISO
SS	Скорость затвора		[Рег. ур. громк. записи]

- ③ Перетащите ползунок для установки значения

	Медленная смена установки
	Быстрая смена установки

Использование сенсорных значков позволяет обеспечить бесшумную работу во время записи движущихся изображений.



4 Нажмите кнопку движущегося изображения (или кнопку затвора), чтобы остановить запись



Запись движущихся изображений путем установки величины диафрагмы/скорости затвора/чувствительности ISO (творческий режим видео)

- Чувствительность ISO можно установить в следующем диапазоне.
 - [AUTO], от [125] до [6400] (от [L.80] до [6400], если [Увел. чувств. ISO] установлено в [ON])

■ Установка верхнего предела чувствительности ISO, когда [Светочувст.] установлено в [AUTO]

MENU →  [Видео] → [Авт. верх. предел ISO (Видео)]

Установки: [AUTO] / [200] / [400] / [800] / [1600] / [3200] / [6400]

■ Замедленная запись движущихся изображений ([Высокоскор. видео])

Можно замедлить запись движущихся изображений путем съемки на сверхвысокой скорости. При воспроизведении таких записей движения будут замедлены.

- Для записи изображений используйте карту памяти UHS, класс скорости 3.

1 Установите регулятор режимов в положение

2 Установите меню

MENU →  [Творч.режим] → [Высокоскор. видео]

[120fps/FHD]	Запись осуществляется с частотой 120 кадр/с [FHD] в [MP4].
[100fps/FHD]	Запись осуществляется с частотой 100 кадр/с [FHD] в [MP4].

3 Нажмите кнопку движущегося изображения (или кнопку затвора), чтобы начать запись

4 Нажмите кнопку движущегося изображения (или кнопку затвора), чтобы остановить запись

- При записи угол просмотра становится уже.
- Звук не записывается.
- Если размер файлов превышает 4 ГБ, для записи и воспроизведения они разделяются на файлы движущихся изображений меньшего размера. (Запись движущихся изображений можно продолжать без прерывания.)
Запись прекращается, когда время непрерывной записи превышает 29 минут 59 секунд. (Если говорить о времени воспроизведения, то можно записать приблизительно до 120 минут.)
- Установки для фокусировки и трансфокатора зафиксированы на установках, указанных при начале записи.
- Во время записи при флуоресцентном освещении могут появиться мигания или горизонтальные полосы.

Запись движущихся изображений путем установки величины диафрагмы/скорости затвора/чувствительности ISO (творческий режим видео)

Панорамирование или масштабирование при записи с неподвижной фотокамерой (Живое кадриров. 4K)

За счет обрезания движущихся изображений с угла просмотра 4K до Full High Definition можно записывать движущееся изображение с панорамированием и масштабированием без перемещения фотокамеры.



Панорамирование

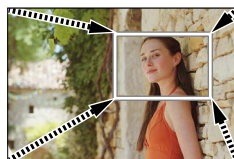

Увеличение

- Крепко удерживайте фотокамеру во время записи.
- Движущееся изображение будет записано в формате [FHD/20M/25p] в [MP4].

1 Установите регулятор режимов в положение [M]

2 Установите меню

MENU → **M** [Творч.режим] → [Живое кадриров. 4K]

Установки: [40SEC] / [20SEC] / [OFF]

3 Установите начальную рамку обрезания и нажмите [MENU/SET] для установки

Ⓐ Начальная рамка обрезания

- При первой настройке установок отображается начальная рамка обрезания размером 1920×1080.
- Фотокамера запомнит положение и размер рамки даже после выключения.

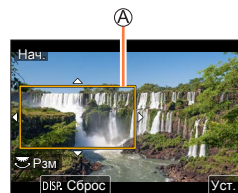

Операция	Сенсорная операция	Описание
▲▼◀▶	Прикосновение	Перемещение рамки
	Растягивание / стягивание	Увеличение/уменьшение рамки (Допустимые установки: от 1920×1080 до 3840×2160.)
[DISP.]	[Сброс]	Возвращает положение и ее размер установкам по умолчанию
[MENU/SET]	[Уст.]	Установка положения и размера рамки

Запись движущихся изображений путем установки величины диафрагмы/скорости затвора/чувствительности ISO (творческий режим видео)

4 Повторите пункт 3, а затем установите конечную рамку обрезания.

Ⓑ Конечная рамка обрезания

- Установка [Режим АФ] переключается на [☺] (Обнаружение лиц). (Обнаружение глаз недоступно для использования.)



5 Нажмите кнопку движущегося изображения (или кнопку затвора) для начала записи

Ⓒ Истекшее время записи

Ⓓ Установите время работы

- Немедленно отпустите кнопку движущегося изображения (или кнопку затвора) после нажатия на нее.
- После истечения установленного времени работы запись автоматически завершается. Чтобы остановить процесс съемки, нажмите кнопку движущегося изображения (или кнопку затвора) еще раз.



При необходимости увеличения/уменьшения установите отличающиеся углы просмотра для начальной и конечной рамки обрезания. Например, для увеличения масштаба установите больший угол просмотра для начальной рамки и меньший угол просмотра для конечной рамки.

■ Изменение положения и размера рамки обрезания

Нажмите кнопку [Fn7], когда отображается экран записи, и выполните пункты 3 и 4.

■ Для отмены записи [Живое кадрив. 4К]

Установите [OFF] в пункте 2.

- Угол обзора сужается.
- Запись [Живое кадрив. 4К] недоступна, если установлено [Высокоскор. видео].
- Фокусировка устанавливается и фиксируется на начальной рамке обрезания.
- Опция [Непрер. АФ] установлена на [OFF].
- [Режим замера] будет установлено в [☺] (Многосонный замер).
- Увеличение/уменьшение недоступно во время записи [Живое кадрив. 4К].



Регистрация индивидуальных настроек и запись

(пользовательский режим)

Режим записи: 

Регистрация собственных настроек ([Пам. польз уст])

С помощью [Пам. польз уст] можно зарегистрировать до 3 наборов текущих установок фотокамеры. ([C 1], [C 2], [C 3])

- Начальные установки режима программы АЭ зарегистрированы как пользовательские.

Подготовка

Заранее установите режим записи и установки меню, чтобы фотокамера находилась в состоянии установок, которые необходимо сохранить.

MENU →  [Настр.] → [Пам. польз уст]
→ Пользовательский набор для регистрации установок

- Следующие пункты меню не регистрируются в качестве пользовательских установок.

Меню [Пользов.]	Меню [Настр.]	Меню [Восп.]
<ul style="list-style-type: none"> • [Рук-во меню] • Данные, зарегистрированные с помощью [Опред. лица] • Установка [Установ. профиля] 	<ul style="list-style-type: none"> • Все меню 	<ul style="list-style-type: none"> • [Поверн. ЖКД] • [Сортировка кадров] • [Подтверж. удаления]



Регистрация индивидуальных настроек и запись (пользовательский режим)

Запись с использованием зарегистрированных пользовательских установок

1 Установите регулятор режимов в положение [C]

- Будут загружены последние использованные пользовательские установки.

■ Для изменения пользовательского набора

- ① Установите регулятор режимов в положение [C]
- ② Нажмите [MENU/SET] для вызова меню
- ③ Нажмите ▲ ▼, чтобы выбрать пользовательский набор, который необходимо использовать, и нажмите [MENU/SET]
 - Установки переключаются на установки, выбранные Вами для пользовательского набора.



Можно также отобразить экран выбора, коснувшись значка режима записи на экране записи.



■ Изменение зарегистрированного содержимого

Даже если установки меню временно изменены, когда регулятор режимов был установлен в [C], текущие зарегистрированные установки будут оставаться неизменными. Чтобы изменить зарегистрированные в настоящее время установки, перезапишите зарегистрированные данные, используя [Пам. польз уст] в меню [Настр.].



Съемка изображений с автофокусировкой

Режим записи: 

1 Установите рычажок режимов фокусировки в положение [AFS/AFF] или [AFC]

- Будет установлен режим фокусировки. (→90)

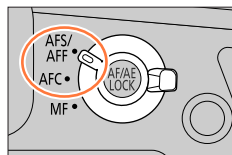

2 Нажмите кнопку [] (◀)

3 Выберите режим АФ с помощью ◀▶, а затем нажмите [MENU/SET]

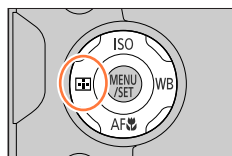

- Переключение [Режим АФ] (→92)

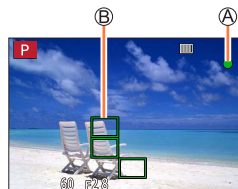

4 Нажмите кнопку затвора наполовину

- Ⓐ Индикация фокусировки
(Если фокусировка выполнена: светится
Если фокусировка не выполнена: мигает)
- Ⓑ Область АФ
(Когда фокусировка выполнена: зеленый)



- Два “звуковых сигнала” говорят о том, что автофокусировка активирована. Если сфокусироваться не удается, раздаются четыре “звуковых сигнала”.
- При съемке изображения в темном месте для индикации фокусировки отображается [, а для фокусировки может потребоваться больше времени, чем обычно.
- Если фотокамера обнаруживает звезды на ночном небе после отображения [, будет активирована АФ при ночной съемке. При достижении фокусировки отображается индикация фокусировки [] и области АФ в фокусе. (АФ при ночной съемке не поддерживает обнаружение на границах экрана.)



Объекты/окружающие условия, которые могут затруднить фокусировку:

- Быстрое движение, чрезмерно яркие объекты или объекты без контрастных цветов.
- Фотосъемка через стекло или вблизи предметов, излучающих свет.
- В темноте или при значительном дрожании.
- При слишком сильном приближении к объекту или при одновременной фотосъемке удаленных и приближенных объектов.

Съемка изображений с автофокусировкой

- При слабом освещении, которое усложняет фокусировку с использование автоматической фокусировки, установите [Скор.отображ.на монит.] или [Скорость отображ. LVF] в [60fps].
- Аф при ночной съемке не будет функционировать при использовании дисплея с опцией [Скор.отображ.на монит.], установленной в [ECO 30fps], или даже при использовании видеодиспетчера с опцией [Скорость отображ. LVF], установленной в [ECO 30fps].

Установите режим фокусировки (AFS, AFF, AFC)

Режим записи: 

Устанавливается метод обеспечения фокусировки при нажатии кнопки затвора наполовину.

1 Установите рычажок режимов фокусировки в положение [AFS/AFF] или [AFC]

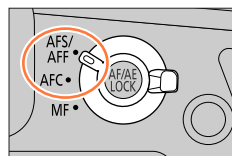

Установки		Перемещение объекта и сцены	Описание
[AFS/AFF]	[AFS]	Объект неподвижен (Пейзаж, постановочная фотография и др.)	“AFS” является аббревиатурой от “Auto Focus Single” (одиночная автофокусировка). Фокусировка устанавливается автоматически, когда кнопка затвора нажимается наполовину. Фокусировка будет зафиксирована, пока она нажата наполовину.
	[AFF]	Движение невозможно предугадать (Дети, домашние животные и др.)	“AFF” является аббревиатурой от “Auto Focus Flexible” (гибкая автофокусировка). В этом режиме фокусировка выполняется автоматически, когда кнопка затвора нажимается наполовину. Если объект перемещается, пока кнопка затвора нажата наполовину, фокусировка автоматически исправляется для соответствия движению.
		Эту установку можно переключать с помощью [AFS/AFF] в меню [Зап.]/[Видео].	
[AFC]		Объект движется (Спорт, поезда и др.)	“AFC” является аббревиатурой от “Auto Focus Continuous” (непрерывная автофокусировка). В этом режиме, пока кнопка затвора нажата наполовину, фокусировка выполняется постоянно для соответствия движению объекта.

Съемка изображений с автофокусировкой



Запись в режиме [AFF], [AFC]

- Когда объект движется, фокусировка выполняется, предугадывая положение объекта во время записи. (Предсказывание движения)
- Для фокусировки может потребоваться время, если трансфокатор неожиданно перемещается из максимума широкоугольной стороны в максимум стороны теле или если фотокамера резко приближается к объекту с большого расстояния.
- Нажмите кнопку затвора наполовину еще раз, если трудно сфокусироваться на объекте.
- Пока кнопка затвора нажата наполовину, сотрясение можно увидеть на экране.

- [AFF] или [AFC] функционирует как [AFS] в следующем случае:
 - Творческий режим видео
 - Во время записи в режиме [C] ([Сер.съемк 4K (S/S)]) функции 4K фото.
 - При слабом освещении.
- Эта установка фиксируется на [AFS] в режиме панорамного снимка.
- Режим [AFF] недоступен при записи 4K фото. Во время записи работает непрерывный АФ.
- Эта установка недоступна при записи с использованием [Пост-фокус].

Установка чувствительности отслеживания положения фокусировки

Режим записи:

Эта опция работает только при установке режима фокусировки в [AFF] или [AFC].

MENU → [Зап.] → [Чувствительн. АФ(фото)]

Установки: от [-2] до [+2]

+	В случае существенного изменения расстояния до объекта фотокамера немедленно регулирует фокусировку. Фокус можно переносить от одного объекта к другому.
-	В случае существенного изменения расстояния до объекта фотокамера делает небольшую паузу перед регулировкой фокусировки. Это предотвращает непреднамеренную регулировку фокусировки, например, при перемещении объекта через поле обзора камеры.

- [Чувствительн. АФ(фото)] не функционирует в следующих случаях:
 - При записи фотографий 4K
 - При записи с использованием [Пост-фокус]



Переключение [Режим АФ]

Режим записи: **iA** **iA+** **P** **A** **S** **M** **MEM** **□** **SCN** **↻**

Позволяет метод фокусировки, который подходит для положений и количества выбранных объектов.

1 Нажмите кнопку [**AF**] (◀)

2 Нажмите ◀▶ для выбора пунктов режима автоматической фокусировки и нажмите [MENU/SET]

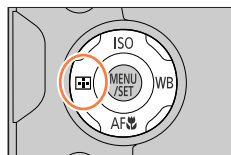

Установки: [**AF**] (обнаружение лица/глаз) / [**AF**] (слежение) /
 [**AF**] (фокусировка по 49 участкам) /
 [**AF**] и т. д. (пользовательская мульти фотометрия) /
 [**AF**] (фокусировка по 1 участку) /
 [**AF**] (точечная фокусировка) (→93 - 97)

- В интеллектуальном автоматическом режиме и интеллектуальном автоматическом режиме плюс можно установить [**AF**] или [**AF**]. (→60)
- Установка [Режим АФ] зафиксирована в [**AF**] в следующем случае:
 - При записи с использованием [Живое кадрив. 4К]
- Автоматическая фокусировка зафиксирована в [**AF**] в следующих случаях:
 - При использовании цифрового трансфокатора
 - [Эффект миниатюры] (режим творческого управления)
- [Режим АФ] невозможно установить в следующих случаях:
 - При записи с использованием [Пост-фокус]
 - Когда опция [Перемещение фокуса] в [Моментальное видео] установлена на [ON]

Съемка изображений с автофокусировкой

Съемка изображений людей со стороны лица

[👤] (Обнаружение лица/глаз)

Фотокамера автоматически обнаруживает лица и глаза объектов. Происходит фокусировка камеры на ближайший глаз, после чего экспозиция настраивается по этому лицу (если для опции [Режим замера] установлено [[☺]] (Многозонный замер)).

- Фотокамера может обнаружить до 15 лиц. Фотокамера может обнаружить только глаза на лице, на котором выполнена фокусировка.

- Когда фотокамера обнаруживает лицо, отображаются область АФ и глаза, используемые для фокусировки.

Ⓐ Глаза, используемые для фокусировки

Желтый: При нажатии кнопки затвора наполовину рамка становится зеленой, когда фотокамера сфокусирована.

Белый: Отображается, когда обнаружено более одного лица. Другие лица, находящиеся на таком же расстоянии, как и лица в желтой области АФ, также находятся в фокусе.

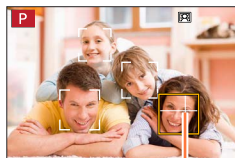

■ Изменение глаза для фокусировки

Коснитесь глаза, на котором нужно сфокусироваться

- При прикосновении к [👁] или нажатии [MENU/SET] установка фокусировки на глазах будет отменена.

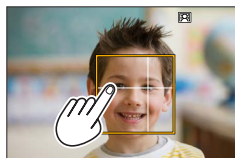

- Установка на [👤] (Обнаружение лиц/глаз) невозможна в следующих случаях:
 - [Четкий ночной пейзаж], [Прохладное ночное небо], [Ярк. и тепл. ночной пейзаж], [Худож. ночной пейзаж], [Сверкающее освещение], [Портрет.ноч.снимок], [Аппетитная еда], [Соблазнительный десерт] (режим подсказки для сцены)
- Если установлено [Живое кадиров. 4К], невозможно изменить глаза, на которые нужно выполнить фокусировку.
- Если условия препятствуют распознаванию лица, например при слишком быстром перемещении объекта, установка режима АФ переключается на [👤] (Фокусировка по 49 участкам).

Съемка изображений с автофокусировкой

Автоматическая блокировка фокусировки на движущемся объекте
AF-L (слежение)**С помощью операций кнопок курсора****Совместите область следящего АФ с объектом и нажмите кнопку затвора наполовину**

Ⓐ Область следящего АФ

Когда объект распознан, цвет области следящего АФ меняется на зеленый. При отпускании кнопки затвора цвет области следящего АФ меняется на желтый, и объект автоматически удерживается в фокусе.

- Для отмены следящего АФ → нажмите [MENU/SET].
- Диапазон фокусировки: то же, что и для макро записи [AF] (→103)

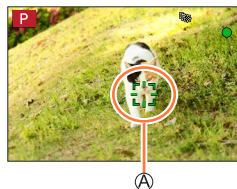
**С помощью операций сенсорного экрана****Прикоснитесь к объекту**

Выполняйте эти операции с отключенной функцией сенсорного затвора.

При фиксации на объекте цвет области следящего АФ меняется на желтый.

- Для отмены следящего АФ → Прикоснитесь к [AF].

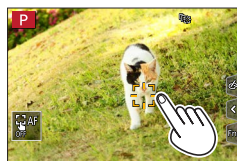

- Если блокировка АФ не срабатывает, красная рамка помигает некоторое время и исчезнет.
- При установке для опции [Режим замера] значения [C] (Многозонный замер) фотокамера регулирует экспозицию с помощью заблокированного объекта. (→183)
- При определенных условиях записи, например, для небольшого объекта или в темноте, следящий АФ может работать неправильно. Если следящий АФ не работает, будет включена опция [1] (фокусировка по 1 участку).
- Эта функция недоступна в следующем случае:
 - При использовании [Интервал. съемка]
- В следующих случаях [AF-L] выполняет операцию [1] (Фокусировка по 1 участку).
 - [Сверкающая вода], [Сверкающее освещение], [Нежное изображение цветка], [Монохромный] (режим подсказки для сцены)
 - [Сепия], [Монохромный], [Динамический монохром], [Грубый монохромный], [Мягкий монохромный], [Нерезкое изображение], [Звездный фильтр], [Солнечное сияние] (режим творческого управления)
 - [Монохром], [L.Монохром], [L.Монохром D] ([Фото стиль])

Съемка изображений с автофокусировкой

Объект находится не в центре изображения

☒ (Фокусировка по 49 участкам)

Фокусировка на объекте в области широкого диапазона (фокусировка до 49 участков) на экране записи.









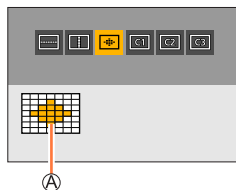

Установка формы области АФ ☒ и др. (пользовательская мульти фотометрия)

Вы можете устанавливать желаемую форму области АФ, выбирая 49 участков в области АФ, на основании объекта.

- 1** Нажмите кнопку **☒** (◀)
- 2** Выберите значок пользовательской мультифотометрии (**☒** и др.) и нажмите **▲**
- 3** Используйте **◀▶** для выбора пункта установки

Ⓐ Текущая форма области АФ



 ((Горизонтальный шаблон))	Идеальная форма для панорамирования и др.	
 ((Вертикальный шаблон))	Идеальная форма для записи строений и др.	
 ((Централ. шаблон))	Идеальная форма для фокусировки в центре.	
 (Пользов.)	Вы можете установить форму пользовательской регистрации.	

4 Нажмите **▼**

- Появляется экран установки области АФ.

5 Выберите область АФ

Ⓑ Выбранная область АФ

При выборе [] / [] / []

① Измените форму области АФ

Операция	Сенсорная операция	Описание
▲ ▼ ◀ ▶	Прикосновение	Перемещение положения
	Растягивание/стягивание	Изменение размера (3 ступени)
[DISP.]	[Сброс]	Сброс области АФ к центру. • При повторном нажатии этой кнопки размер будет сброшен до исходной установки.

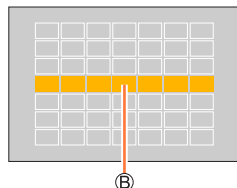

② Нажмите [MENU/SET]

При выборе [C1] / [C2] / [C3]

① Измените форму области АФ

С помощью операций кнопок курсора

Используйте ▲ ▼ ◀ ▶ для выбора области АФ и нажмите [MENU/SET] для установки (повторно)

- Если нажать [MENU/SET] еще раз, установка будет отменена.
- Для отмены всех установок нажмите кнопку [DISP.].

С помощью операций сенсорного экрана

Прикоснитесь к областям, которые необходимо установить в качестве областей АФ

- Если коснуться одной из выбранных областей АФ, выбор области будет отменен.

② Нажмите кнопку [Fn6]

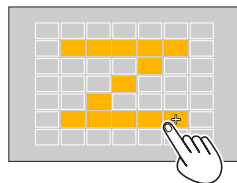

Съемка изображений с автофокусировкой

■ Регистрация установленной области АФ в [C1], [C2] и [C3] (пользовательская)

- ① Нажмите ▲ на экране в пункте 3
- ② Используйте ▲ ▼ для выбора значка цели регистрации и нажмите [MENU/SET]

- Во время записи фотографий 4К или движущихся изображений с [Непрер. АФ] фотокамера фокусируется на центре области АФ.
- Установка, настроенная в [□], [□] или [☒], сохранится в установках по умолчанию, когда фотокамера выключится.

Определенное положение для фокусировки

[□] (Фокусировка по 1 участку) / [+] (Точечная фокусировка)

[□] (Фокусировка по 1 участку)

Фокусировка на области АФ.



Когда объект находится в центре композиции в [□], объект можно переместить в область АФ, зафиксировать фокус и экспозицию путем нажатия кнопки затвора наполовину, переместить фотокамеру на желаемую композицию с кнопкой затвора нажатой наполовину, а затем выполнить съемку. (Только когда режим фокусировки установлен в [AFS].)

[+] (Точечная фокусировка)

Позволяет выполнить более точную фокусировку на меньший участок [□] (Фокусировка по 1 участку). Когда вы нажимаете кнопку затвора наполовину, появляется увеличенное отображение положения фокусировки.

- Если опция [+] (Точечная фокусировка) выбрана во время записи движущихся изображений или 4К фото, установка изменяется на [□] (Фокусировка по 1 участку).
- Установку [+] (Точечная фокусировка) нельзя выбрать в следующем случае:
 - Когда режим фокусировки установлен в [AFF] или [AFC]



Изменение положения и размера области АФ

Режим записи:

Когда в режиме автофокусировки выбрано , , или , можно изменить положение и размер области АФ. При можно изменить положение блокировки.

- Кроме того, можно открыть экран установки области АФ, прикоснувшись к экрану записи. (Когда [АФ касанием] в [Устан.касан.] в меню [Пользов.] ([Управление]) установлено в [АФ].)

– Выполняйте эти операции с отключенной функцией сенсорного затвора.

- При установке опции [Режим замера] в (точная фокусировка), цель фотометрии будет перемещаться вместе с областью АФ.
- Положение и размер области АФ невозможно изменять в диапазоне цифрового трансфокатора.

■ При выборе / /

- 1 Нажмите кнопку ()
- 2 Выберите , или и нажмите
 - Появляется экран установки области АФ.



③ Изменение области АФ

Операция	Сенсорная операция	Описание
	Прикосновение	Перемещение положения области АФ.
	Растягивание / стягивание	Увеличение/уменьшение области АФ небольшими шагами.*
	—	Увеличение/уменьшение области АФ большими шагами.*
[DISP.]	[Сброс]	Возврат области АФ в центр. • При повторном нажатии этой кнопки размер будет сброшен до исходной установки.

* Недоступно, если выбрано .

④ Нажмите [MENU/SET]

- Если выбрано , в установленном положении отображается область АФ с той же функцией, что и . Установка области АФ очищается при нажатии [MENU/SET] или прикосновении к .

Съемка изображений с автофокусировкой

■ При выборе [AF-ON]

Вы можете установить положение фокусировки, выбирая группу области АФ.

Область АФ, которая содержит 49 точек, разделена на группы, каждая из которых состоит из 9 точек (6 точек или 4 точек для групп, расположенные у краев экрана).

- ① Нажмите кнопку [AF-ON] (◀)
- ② Выберите [AF-ON] и нажмите ▼
 - Появляется экран установки области АФ.
- ③ Используйте ▲ ▼ ◀ ▶ для выбора группы области АФ
- ④ Нажмите [MENU/SET]
 - Установка области АФ очищается при нажатии [MENU/SET] или прикосновении к [AF-ON].

Примеры группы

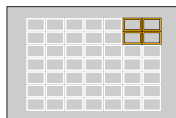
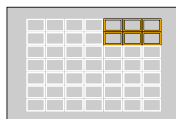
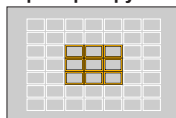

Съемка изображений с автофокусировкой

■ При выборе [+]

Вы можете увеличивать экран для выполнения более точных установок положения фокусировки.

- Вы не можете устанавливать положение фокусировки на края экрана.

① Нажмите кнопку [+] (◀)

② Выберите [+] и нажмите ▼

③ Используйте ▲ ▼ ◀ ▶ для установки положения фокусировки и нажмите [MENU/SET]

- Появится увеличенный экран для установки положения фокусировки.

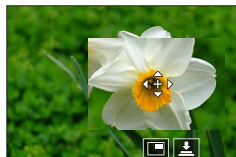

④ Переместите [+] к положению фокусировки

Операция	Сенсорная операция	Описание
▲ ▼ ◀ ▶	Прикосновение	Перемещение [+].
	Растягивание / стягивание	Увеличение/уменьшение экрана небольшими шагами.
	—	Увеличение/уменьшение экрана большими шагами.
—		Переключение на увеличенное отображение. (В окне / полный экран.)
[DISP.]	[Сброс]	Возвращает к экрану пункта ③.

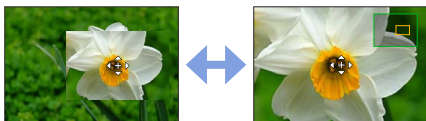

- Изображение части экрана можно увеличить или уменьшить приблизительно от 3 до 6 раз. Изображение полного экрана можно увеличить или уменьшить приблизительно от 3 до 10 раз.
- Кроме того, можно выполнить запись изображения касанием [📷].

⑤ Нажмите [MENU/SET]

Съемка изображений с автофокусировкой

Установка положения области АФ с помощью сенсорной панели

Режим записи:

Область АФ, отображаемую в видоискателе, можно перемещать путем прикосновения к дисплею.

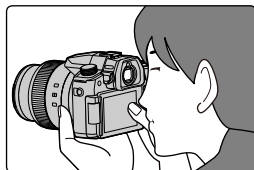

MENU → [Пользов.] → [Управление] → [Устан.касан.]
→ [АФ касанием панели]

[EXACT]	Перемещает область АФ в видоискателе путем прикосновения к желаемой точке на сенсорной панели.	
От [СМЕЩЕНИЕ 1] до [СМЕЩЕНИЕ 7]	Перемещает область АФ в видоискателе в соответствии с расстоянием перетаскивания на сенсорной панели. Можно выбирать из семи различных областей. Установки: [СМЕЩЕНИЕ 1] (вся область) [СМЕЩЕНИЕ 2] (правая половина) [СМЕЩЕНИЕ 3] (верхняя правая) [СМЕЩЕНИЕ 4] (нижняя правая) [СМЕЩЕНИЕ 5] (левая половина) [СМЕЩЕНИЕ 6] (верхняя левая) [СМЕЩЕНИЕ 7] (нижняя левая)	Пример: При установке в [СМЕЩЕНИЕ 1].
[OFF]	—	—

- Нажмите кнопку затвора наполовину, чтобы определить положение фокусировки. Если нажать кнопку [DISP.] до определения положения фокусировки, положение фокусировки возвращается в центр. При повторном нажатии этой кнопки размер будет сброшен до исходной установки.
- Чтобы отменить установки для области АФ, когда режим автофокусировки установлен на (обнаружение лица/глаз), (слежение) или (фокусировка по 49 участкам), нажмите [MENU/SET].

• [АФ касанием панели] не функционирует в следующих случаях:

- При записи с использованием [Живое кадрив. 4К]
- Когда опция [Перемещение фокуса] в [Моментальное видео] установлена на [ON]

Оптимизация фокусировки и яркости для точки касания

Режим записи:

MENU → [Пользов.] → [Управление] → [Устан.касан.] → [АФ касанием] → [AF+AE]

1 Коснитесь объекта, яркость которого нужно оптимизировать

- В точке касания отображается область АФ с той же функцией, что и . (→98)
- Положение оптимизации яркости отображается в центре области АФ. Положение следует за перемещением области АФ.
- [Режим замера] установлено в , что используется только для [АЭ касанием].



2 Коснитесь значка [Уст.]

- Если прикоснуться к (прикоснуться к , когда установлено), установка [AF+AE] отменяется.



Если фон стал слишком ярким и т. п., перепад яркости относительно фона можно компенсировать регулировкой экспозиции.

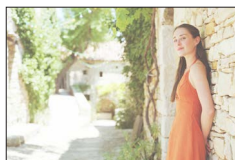

- При съемке с сенсорным затвором фокус и яркость оптимизируются для точки касания перед началом записи.
- На краю экрана на точность измерения может повлиять яркость вокруг области касания.
- Функция [AF+AE] не работает в следующих случаях:
 - При использовании цифрового трансфокатора
 - При записи с использованием [Живое кадиров. 4K]



Фотосъемка крупным планом (макро запись)

Режим записи: **iA** **iA+** **P** **A** **S** **M** **MEM** **SCN** **☺**

Этот режим предназначен для съемки объектов, например для съемки цветов.

1 Нажмите кнопку [AF☺] (▼)

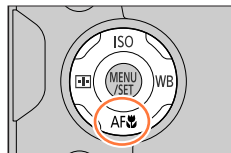

2 Используйте ◀▶ для выбора пункта и нажмите [MENU/SET]

<p>[AF☺] ([АФ макро])</p>	<p>Вы можете выполнять съемку объекта с расстояния от 3 см от объектива за счет поворота рычажка трансфокатора в крайнее положение с широкоугольной стороны.</p>
<p>[☺] ([Макро зум])</p>	<p>Используйте эту установку для приближения к объекту, а затем установите еще большее увеличение при съемке. Вы можете выполнять съемку с цифровым трансфокатором, установленным до 3x, при сохранении расстояния до объекта для крайнего положения с широкоугольной стороны (3 см).</p> <ul style="list-style-type: none"> • Обратите внимание, что увеличение приведет к ухудшению качества изображения. • Диапазон трансфокатора будет отображаться синим цветом (диапазон цифрового трансфокатора).

- При записи объекта, находящегося близко к фотокамере, рекомендуется отключить вспышку.
- Когда объект выходит за пределы диапазона фокусировки, изображение может оказаться не в фокусе, даже если отображается индикация фокусировки.
- Сведения о съемке ближайших объектов
 - Рекомендуется использовать штатив и функцию [Авт. таймер] (→139).
 - Эффективный диапазон фокусировки (глубина резкости) существенно сужается. Таким образом, если после фокусировки на объекте расстояние между ним и фотокамерой изменится, снова сфокусироваться на объекте может быть проблематично.
 - По краям изображения разрешение может немного уменьшиться. Это не является неисправностью.
- Невозможно установить в положение [АФ макро] в следующем случае:
 - В Ручной фокусировке
- Установка [Макро зум] недоступна в следующих случаях:
 - [Портат.ноч.снимок] (режим подсказки для сцены)
 - Режим панорамного снимка
 - При записи с [Высокоскор. видео]
 - [Выраз. искусство], [Эффект мыльницы], [Ярк.изобр.с эфф.мыльн.], [Эффект миниатюры] (Режим творческого управления)
 - Когда [HDR] установлено в [ON]
 - Когда установлена опция [Множ.экспоз.]
 - Если для опции [Качество] установлено [RAW:■■■], [RAW:■■.] или [RAW]

Фотосъемка с ручной фокусировкой

Режим записи:

Ручная фокусировка удобна, когда вы хотите заблокировать фокус для съемки изображений или в случае затруднений при регулировке фокуса с помощью автофокусировки.

1 Установите рычажок режимов фокусировки в положение [MF]

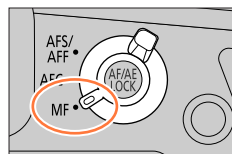

2 Нажмите кнопку [DISP.] (◀)

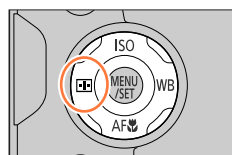

3 Нажмите ▲ ▼ ◀ ▶ для регулировки положения фокусировки и нажмите [MENU/SET]

- Экран изменяется на вспомогательный экран, и появляется увеличенное отображение. (Помощь РФ) Увеличенную область можно перемещать путем перетаскивания экрана.
- Кроме того, отображение можно увеличить операцией растягивания или двойным касанием экрана.
- Для возврата положения фокусировки в центр нажмите кнопку [DISP.].

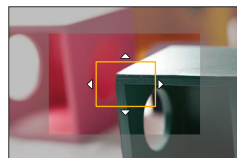

4 Поверните кольцо управления для настройки фокусировки

Поверните в сторону А: Выполняет фокусировку на расположенный рядом объект

Поверните в сторону В: Выполняет фокусировку на удаленный объект

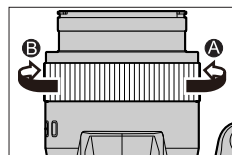

А Помощь РФ (увеличенный экран)

В Усиление контуров

Цвет добавляется к частям изображения, которые находятся в фокусе. (→201)

С Руководство РФ (→204)

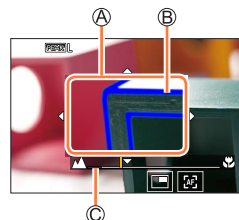

Операция	Сенсорная операция	Описание
▲▼◀▶	Перетаскивание	Перемещение укрупненной области.
	Растягивание / стягивание	Увеличение/уменьшение экрана небольшими шагами.
	—	Увеличение/уменьшение экрана большими шагами.
—		Переключает увеличенное отображение. (в окне/полный экран)*2
[DISP.]	[Сброс]	Сброс области для увеличения к центру. • При повторном нажатии этой кнопки размер будет сброшен до исходной установки.

*1 Невозможно установить при использовании режима Интеллектуальный автоматический режим.

*2 Изображение части экрана можно увеличить или уменьшить приблизительно от 3 до 6 раз. Изображение полного экрана можно увеличить или уменьшить приблизительно от 3 до 10 раз.

5 Нажмите кнопку затвора наполовину

- Появится экран записи.
- Эту же операцию можно выполнить, нажав [MENU/SET].

- Если установлено [Перекл. фокуса, верт/гор] в меню [Пользов.] ([Фокус/Спуск затвора]), положение увеличенной области Помощи РФ можно установить для каждого направления фотокамеры.



Быстрая настройка фокусировки с помощью автофокусировки

В режиме ручной фокусировки также можно навести фокус на объект с помощью автофокусировки.

1 Прикоснитесь к [AF-ON]

- Автоматическая фокусировка активируется в центре рамки.
- Автофокусировка также доступна при выполнении следующих операций.
 - Нажатие кнопки [AF/AE LOCK], за которой закреплена операция [АФ ВКЛЮЧЕН] (→107)
 - Нажатие функциональной кнопки [АФ ВКЛЮЧЕН], за которой закреплена операция (→54)
 - Перетаскивание дисплея и отпускание пальца в точке, где необходимо выполнить фокусировку
- Эта функция недоступна для использования, когда установлена опция [Живое кадиров. 4К].

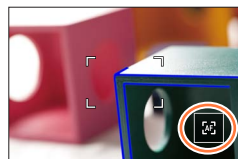

Съемка изображений при блокировке фокуса и/или экспозиции (блокировка АФ/АЕ)

Режим записи: **iA** **iA+** **P** **A** **S** **M** **MEM** **SCN** **Ⓢ**

Функцию Блокировка АФ/АЕ можно использовать для корректировки фокусировки и экспозиции заранее и изменения композиции изображения при записи. Эта функция удобна при необходимости фокусировки на границе экрана или в случае освещения объекта контровым светом.

1 Направьте фотокамеру на объект

2 Заблокируйте фокусировку и/или экспозицию, пока вы нажимаете и удерживаете кнопку **[AF/AE LOCK]**

• При отпускании кнопки **[AF/AE LOCK]** блокировка фокусировки и/или экспозиции отменяется.

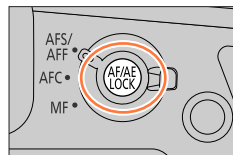

3 Пока кнопка **[AF/AE LOCK]** удерживается нажатой перемещайте фотокамеру для компоновки изображения, которое вы хотите снять, и полностью нажмите кнопку затвора

■ Установка функции **[AF/AE LOCK]**

MENU → **Ⓢ** [Пользов.] → **FOCUS** [Фокус/Спуск затвора] → **[Блокир. АФ/АЕ]**

[AE LOCK]	Блокировка только экспозиции. • [AEL] отображается, когда получена правильная экспозиция.
[AF LOCK]	Блокировка только фокуса. • [AFL] отображается, когда объект попадает в фокус.
[AF/AE LOCK]	Блокировка фокуса и экспозиции. • [AFL] и [AEL] отображаются, когда объект находится в фокусе и получена правильная экспозиция.
[AF-ON]	Автофокусировка активирована.

- Блокировка АЕ отключена в режиме ручной экспозиции.
- Блокировка АФ отключена во время ручной фокусировки.
- Программное смещение можно установить даже в случае блокировки АЕ.

Фотосъемка с компенсацией экспозиции

Режим записи:

Коррекция экспозиции при наличии подсветки или в случае слишком темного или слишком яркого объекта.

1 Нажмите кнопку

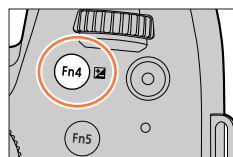

2 Поворачивайте задний или передний диск для компенсации экспозиции

Компенсация экспозиции

- Содержимое установки можно изменить на экране компенсации экспозиции в [Отоб. настр. комп. экспоз.] в меню [Пользов.] ([Управление]). (→199)

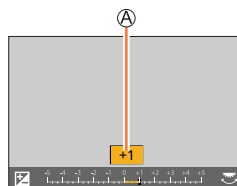

Недозаэкспонирование



Оптимальная экспозиция



Переэкспонирование

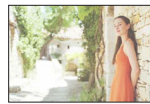

Отрегулируйте экспозицию в направлении [+]

Отрегулируйте экспозицию в направлении [-]

3 Нажмите кнопку , чтобы установить

- Также можно задать установку, нажав кнопку затвора наполовину.

- В режиме ручной экспозиции экспозицию можно корректировать, только если чувствительность ISO установлена в [AUTO].
- Величину компенсации экспозиции можно устанавливать в диапазоне от -5 EV до +5 EV. Установки могут выполняться в диапазоне от -3 EV до +3 EV при записи движущихся изображений, съемке фотографий 4K или записи в режиме [Пост-фокус].
- Когда опция [Автокомп. экспоз.] для [Вспышка] в меню [Зап.] установлена на [ON], вывод вспышки также автоматически настраивается на основании величины компенсации экспозиции.
- В зависимости от яркости это может быть в некоторых случаях невозможно.
- Если значение Компенсация экспозиции находится вне диапазона от -3 EV до +3 EV, яркость экрана записи больше не будет меняться. Значение компенсации экспозиции можно применить путем нажатия кнопки затвора наполовину или нажатия кнопки [AF/AE LOCK], чтобы зафиксировать экспозицию.
- Значение Компенсация экспозиции запоминается даже при выключении фотокамеры. (Когда опция [Сброс компен.экспоз.] установлена в [OFF])

Установка чувствительности ISO

Режим записи: **iA** **iA+** **P** **A** **S** **M** **MEM** **SCN** **🔄**

Установите чувствительность ISO (чувствительность к освещению).

1 Нажмите кнопку [ISO] (▲)

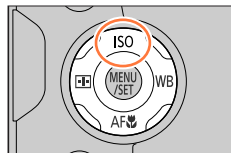

2 Выберите чувствительность ISO путем вращения заднего или переднего диска

▲ Чувствительность ISO

- Содержимое установки можно изменить на экране чувствительности ISO в [Настройка отобр. ISO] в меню [Пользов.] ([Управление]). (→198)

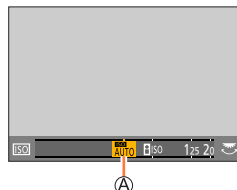

АВТО	Чувствительность ISO автоматически устанавливается в диапазоне до 3200*1 в зависимости от яркости объекта.
ISO (Интеллектуальное управление ISO)	Чувствительность ISO автоматически устанавливается в диапазоне до 3200*1 в зависимости от перемещения и яркости объекта. • Скорость затвора не фиксируются, когда кнопка затвора нажата наполовину. Она постоянно изменяется, соответствуя движению объекта, до полного нажатия кнопки затвора.
[L.80]*2 / [L.100]*2 / от [125] до [12800] / [H.25600]*2	Чувствительность ISO фиксируется на выбранной установке.

*1 Когда опция [Авт. верх. предел ISO (Фото)] в меню [Зап.] установлена в [АВТО].

*2 Когда опция [Увел. чувств. ISO] в меню [Пользов.] ([Экспозиция]) установлена в [ОН].

3 Нажмите [MENU/SET] для установки

- Также можно задать установку, нажав кнопку затвора наполовину.



Руководство по установкам

Чувствительность ISO	[125]	↔	[12800]
Местоположение (рекомендованное)	Яркое (наружное)		Темное
Скорость затвора	Медленная		Быстрая
Интерференция	Низкое		Высокое
Размытость объекта	Высокое		Низкое

- Подробнее о доступном диапазоне вспышки при установке для чувствительности ISO значения [AUTO] см. на стр. (→149).
- [ISO] нельзя выбрать в следующих случаях:
 - Режим приоритета выдержки АЭ
 - Режим ручной экспозиции
- Когда установлена опция [Множ.экспоз.], максимальной установкой будет [3200].
- Во время записи движущегося изображения чувствительность ISO устанавливается на [AUTO] (для движущихся изображений). (Не в творческом режиме видео)
- В творческом режиме видео можно использовать следующие установки чувствительности ISO при записи в творческом режиме видео, при записи фотографий 4K или записи с использованием [Пост-фокус].
 - [AUTO], от [125] до [6400] (от [L.80] до [6400], если [Увел. чувств. ISO] установлено в [ON])



Регулировка баланса белого

Режим записи: **iA** **iA+** **P** **A** **S** **M** **MEM** **SCN**

Этот пункт корректирует белый цвет, ближайший видимый глазом, в соответствии с источником света.

1 Нажмите кнопку [WB] (▶)

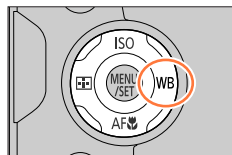

2 Поворачивайте задний или передний диск, чтобы выбрать баланс белого

<p>[AWB]/ [AWBc]/ [AWBw]</p>	<p>Автоматическая регулировка в зависимости от источника освещения.</p> <ul style="list-style-type: none"> • При освещении источником (например, лампа накаливания), который придает изображениям красноватый оттенок: <ul style="list-style-type: none"> – [AWBc] отдает преимущество фактическим цветам объекта и подавляет красноватый оттенок. – [AWBw] отдает преимущество тому, что видно глазом, и сохраняет красноватый оттенок. • Если баланс белого установлен в [AWBc] или [AWBw], влияние регулировки может быть аналогично [AWB] в зависимости от источника освещения.
<p></p>	<p>Регулировка цвета для чистого неба.</p>
<p></p>	<p>Регулировка цвета для облачного неба.</p>
<p></p>	<p>Регулировка цвета для освещения в тени.</p>
<p></p>	<p>Регулировка цвета при освещении лампами накаливания.</p>
<p></p>	<p>Оптимальная регулировка цвета для съемки со вспышкой.</p>
<p></p>	<p>Использование указанной вручную величины баланса белого.</p> <ol style="list-style-type: none"> 1 Нажмите ▲ 2 Направьте фотокамеру на белый объект, например на лист бумаги, убедившись, что он находится внутри рамки в центре экрана, и нажмите кнопку затвора <ul style="list-style-type: none"> • В результате будет настроен баланс белого, и снова появится экран записи. • Установка правильного баланса белого может быть невозможна в случае слишком ярких или слишком темных объектов.
<p></p>	<p>Баланс белого можно установить с помощью цветовой температуры.</p> <ol style="list-style-type: none"> 1 Нажмите ▲ 2 Используйте ▲▼ для выбора цветовой температуры и нажмите [MENU/SET] <ul style="list-style-type: none"> • Вы можете устанавливать цветовую температуру от [2500K] до [10000K].

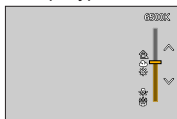

* Установка [AWB] применяется при записи движущихся изображений, съемке фотографий 4K и записи в режиме [Пост-фокус].

3 Нажмите [MENU/SET] для установки

- Также можно задать установку, нажав кнопку затвора наполовину.



Для флуоресцентного освещения, светодиодных светильников и др. оптимальный баланс белого будет различаться в зависимости от типа освещения, поэтому используйте [AWB], [AWBc], [AWBw], [AWB1], [AWB2], [AWB3] или [AWB4].

- Баланс белого может работать неправильно при съемке со вспышкой, когда объект съемки находится за пределами эффективного диапазона вспышки.
- В режиме подсказки для сцены подбираются оптимальные установки для каждой сцены.
- В режиме подсказки для сцены при изменении сцены или режима записи установки баланса белого (включая точную настройку баланса белого) вернутся к [AWB].

■ Автоматический баланс белого

Когда установлена опция [AWB] (Автоматический баланс белого), цвета настраиваются в соответствии с источником освещения. Однако, если сцена слишком яркая или слишком темная или при исключительных условиях, изображения могут выглядеть красноватыми или синеватыми. Баланс белого может работать неправильно, если имеется несколько источников освещения. В этом случае для корректировки цвета установите [Бал. бел.] в установки, отличные от [AWB], [AWBc] и [AWBw].

Рабочий диапазон [AWB]

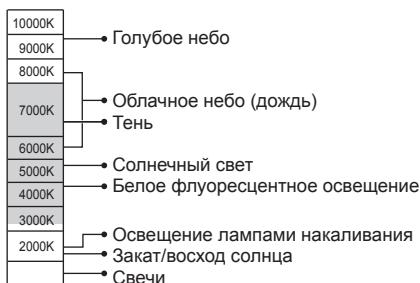

K=Цветовая температура в Кельвинах



Выполнение точной настройки баланса белого

Установки баланса белого могут быть точно настроены индивидуально, если цвета выглядят неестественно.

1 В пунктах **2** раздела “Регулировка баланса белого” (→111) выберите баланс белого и нажмите ▼

2 Используйте ▲ ▼ ◀ ▶ для точной настройки баланса белого

- | | |
|---------------------------------------|--|
| ◀: A (янтарный:
оранжеватые цвета) | ▶: B (синий:
синеватые цвета) |
| ▲: G (зеленый:
зеленоватые цвета) | ▼: M (пурпурный:
красноватые цвета) |

- Также доступна точная регулировка касанием графика баланса белого.
- Нажатие [DISP.] вернет положение назад к центру.

3 Нажмите [MENU/SET] завершение установки

- Нажмите кнопку затвора наполовину, чтобы вернуться к экрану записи.

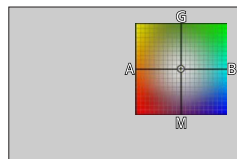

- При выполнении точных настроек баланса белого в направлении A (янтарный) или B (синий) цвет значка баланса белого, отображаемого на экране, изменится на точно настроенный цвет.
- При выполнении точных настроек баланса белого в направлении стороны G (зеленый) или M (пурпурный) [+] или [-] будут отображаться на значке баланса белого на экране.

Брекетинговая запись с помощью баланса белого

Установки брекетинга выполняются на основании величин точных настроек баланса белого, и при однократном нажатии кнопки затвора автоматически записываются три изображения с различающимися цветами.

1 Выполните точную настройку баланса белого в пункте 2 раздела “Выполнение точных настроек баланса белого” (→113) и поверните задний диск для выполнения установки брекетинга

- Брекетинг можно также установить, прикоснувшись к [◀▶]/[↕]/[▶▶].

2 Нажмите [MENU/SET] завершение установки

- Нажмите кнопку затвора наполовину, чтобы вернуться к экрану записи.

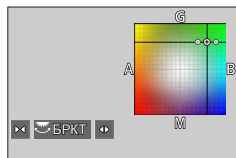

- Также можно установить брекетинг баланса белого с помощью опции [Брекетинг] в меню [Зап.]. (→140)
- Эта функция недоступна в следующих случаях:
 - Режим панорамного снимка
 - [Сверкающая вода], [Сверкающее освещение], [Портат.ноч.снимок], [Нежное изображение цветка] (режим подсказки для сцены)
 - При использовании [Серийн.съемк]
 - При записи фотографий 4K
 - При записи с использованием [Пост-фокус]
 - При записи фотоснимков во время записи движущегося изображения
 - Если для опции [Качество] установлено [RAW ■■■], [RAW ■■.] или [RAW]
 - Когда установлена опция [Множ.экспоз.]
 - При использовании [Интервал. съемка]
 - Когда опция [Автосъемка] в [Покадр. анимация] установлена на [ON]





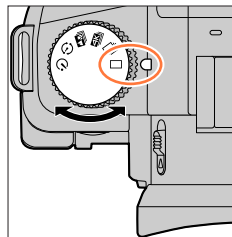

Выбор режима съемки

Режим записи:         

Вы можете переключать операцию для выполнения при нажатии кнопки затвора.

1 Вращайте диск переключения режимов



 [Один сн.]	Когда нажимается кнопка затвора, записывается только одно изображение.
 [Серийн.съемк] (→116)	Изображения записываются последовательно, пока нажата кнопка затвора.
 [4K ФОТО] (→118)	При нажатии кнопки затвора записывается одно изображение с функцией фотографий 4K.
 [Пост-фокус] (→129)	При нажатии кнопки затвора изображения записываются с [Пост-фокус].
 [Интерв.съемка/аним.] (→134)	Съемка изображений выполняется с использованием интервальной съемки или мультипликационной анимации.
 [Авт. таймер] (→139)	Когда нажимается кнопка затвора, запись выполняется после истечения установленного времени.

Функция серии

Режим записи:

1 Установите диск переключения режимов в положение

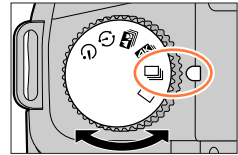

2 Выполните фокусировку на объект и выполните съемку изображений

- Изображения записываются последовательно, пока нажата кнопка затвора.

■ Установка [Скор. съемки]

MENU → [Зап.] → [Скор. съемки]

		[H] (Высокая скорость)	[M] (Средняя скорость)	[L] (Низкая скорость)
Скорость (снимка/сек.)	[AFS] / [MF]	12	7	2
	[AFF] / [AFC]	7		
Live View во время серийной записи	[AFS] / [MF]	Нет	Доступно	Доступно
	[AFF] / [AFC]	Доступно		
Количество изображений, доступных для записи*1	С файлами RAW	26 или больше		
	Без файлов RAW	100 или больше		

*1 При выполнении записи в условиях для испытаний, оговоренных компанией Panasonic. Изображения можно снимать, пока не заполнится карта памяти. Однако скорость серийной съемки становится меньше в процессе записи. Количество изображений серии ограничено условиями съемки изображений и типом и/или состоянием используемой карты памяти.

■ О максимальном количестве изображений, которое можно записать последовательно

При нажатии кнопки затвора наполовину появится максимальное количество изображений, которые можно снять последовательно. Вы можете проверить приблизительное количество изображений, которые можно снять до уменьшения скорости серийной съемки. Например: Если можно снять 20 изображений: [r20]

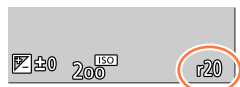

- После начала записи максимальное количество изображений, которое можно записать последовательно, будет уменьшаться. После отображения [r0] скорость серийной съемки уменьшится.
- При отображении [r99+] последовательно можно снять 100 или более изображений.

**Фокусировка в режиме серии**

Фокусировка различается в зависимости от установок фокусировки и установки опции [Приор. фок./спуска] в меню [Пользов.] ([Фокус/Спуск затвора]).

Установки фокусировки	[Приор. фок./спуска]	[Н]	[М], [L]
[AFS]	[FOCUS]/ [BALANCE]/ [RELEASE]	На пером изображении	
[AFF] / [AFC]*2	[FOCUS]	Прогнозируемая фокусировка*3	Нормальная фокусировка*4
	[BALANCE]/ [RELEASE]	Прогнозируемая фокусировка*3	
[MF]	—	Фокусировка установлена с помощью ручной фокусировки	

*2 Фокусировка фиксирована на первом изображении, когда записываются темные объекты.

*3 Фотокамера прогнозирует фокусировку в пределах возможного диапазона, отдавая большее преимущество скорости серийной съемки.

*4 Так как фотокамера записывает серию изображений, пока настраивается фокусировка, скорость серийной съемки может быть ниже.

- Скорость серийной съемки может стать ниже в зависимости от следующих установок: [Светочувств.], [Разм. кадра], [Качество], режим фокусировки, [Приор. фок./спуска]
- Когда скорость серийной съемки установлена на [Н] (когда режим фокусировки установлен в [AFS] или [MF]), экспозиция последующих изображений фиксируется на установках, которые использовались для первого изображения. В других случаях фотокамера корректирует экспозицию для каждого кадра.
- **Может потребоваться некоторое время для сохранения фотоснимков, которые были сняты с использованием функции серии. Если вы продолжите запись во время сохранения, количество изображений серии, которые можно снять, уменьшится. При записи с использованием серийной функции рекомендуется высокоскоростная карта памяти.**
- При необходимости удерживать кнопку затвора полностью нажатой при съемке в режиме серии, рекомендуется использовать дистанционный затвор (DMW-RS2: дополнительная принадлежность).
- Эта функция недоступна в следующих случаях:
 - [Сверкающая вода], [Сверкающее освещение], [Портат.ноч.снимок], [Нежное изображение цветка] (режим подсказки для сцены)
 - [Грубый монохромный], [Мягкий монохромный], [Эффект миниатюры], [Нерезкое изображение], [Звездный фильтр], [Солнечное сияние] (режим творческого управления)
 - При записи с использованием вспышки
 - Когда установлена опция [Множ.экспоз.]



Запись с использованием функции фотографий 4K и выбор изображений для сохранения

Запись с использованием функции фотографий 4K

Режим записи: **P** **A** **S** **M**

Фотокамера позволяет получать изображения серии с 8 миллионами пикселей при скорости съемки 30 кадр/с. Можно выбрать и сохранить отдельный кадр из файла серии.

- Для записи изображений используйте карту памяти UHS, класс скорости 3.

1 Установите диск переключения режимов в положение [4K]

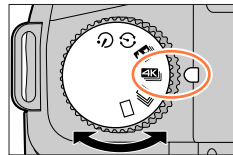

2 Выбор метода записи

MENU → [Зап.] → [4K ФОТО]





 [Сер.съемка 4K]	Для получения лучшего снимка быстро движущегося объекта (например, спортивные соревнования, самолеты, поезд) Запись аудио: нет
 [Сер.съемк 4K (S/S)] “S/S” – аббревиатура “Start/Stop” (Старт/ стоп).	Для съемки неожиданных сцен (например, растения, животные, дети) Запись аудио: доступно*
 [Предв. сер.съемка 4K]	Для записи при наступлении момента съемки (например, момент броска мяча) Запись аудио: Нет

* При воспроизведении на фотокамере аудио не воспроизводится.

3 Нажмите кнопку затвора наполовину, чтобы выйти из меню

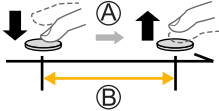

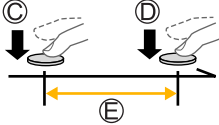
Запись с использованием функции фотографий 4К и выбор изображений для сохранения

4 Запись с использованием функции фотографий 4К

 [Сер.съемка 4К]	<ol style="list-style-type: none"> ① Нажмите кнопку затвора наполовину ② Нажмите до конца и удерживайте кнопку затвора в течение всего времени записи <ul style="list-style-type: none"> • Запись начнется приблизительно через 0,5 секунды после полного нажатия кнопки затвора. Поэтому полностью нажмите кнопку немного заранее. <p> А Нажмите и удерживайте Б Идет запись </p> 
 [Сер.съемк 4К (S/S)] “S/S” – аббревиатура “Start/Stop” (Старт/стоп).	<ol style="list-style-type: none"> ① Полностью нажмите кнопку затвора <ul style="list-style-type: none"> • Начнется запись. ② Повторно полностью нажмите кнопку затвора <ul style="list-style-type: none"> • Запись остановится. <p> С Начало (первый сигнал) Д Останов (второй сигнал) Е Идет запись </p>  <p>  При нажатии кнопки [Fn6] во время записи можно добавить маркер. (До 40 маркеров в одной записи.) При выборе и сохранении изображений из файла серии 4К можно пропускать положения с установленными маркерами. </p>



Запись с использованием функции фотографий 4К и выбор изображений для сохранения

 [Предв. сер. съемка 4К]	<p>① Полностью нажмите кнопку затвора</p> <ul style="list-style-type: none"> • При использовании автоматической фокусировки фотокамера непрерывно корректирует фокусировку. Кроме того, за исключением режима ручной экспозиции, корректируется и экспозиция. • Изображения могут отображаться не так плавно, как при съемке с обычным экраном записи. <p>Ⓕ Приблизительно 1 секунда</p> <p>Ⓖ Идет запись</p> <div data-bbox="733 340 969 471" style="text-align: right;"> </div> <p> В ситуациях, когда необходимо заблокировать фокусировку и экспозицию, например, когда объект находится не по центру, используйте [AF/AE LOCK]. (→107)</p>
--	---

- Серийные изображения сохраняются в виде одного файла серии 4К в формате MP4.
- Если включена опция [Авт. просм.], экран выбора изображения отображается автоматически. Для продолжения записи нажмите кнопку затвора наполовину, и отобразится экран записи.
- Информацию о выборе и сохранении изображений из файлов серии 4К см. (→121).



Разряд батареи и температура фотокамеры

- При высокой окружающей температуре или при непрерывной записи изображений 4К может отображаться [△], и запись может остановиться в процессе. Подождите, пока фотокамера остынет.
 - Когда опция [4K] ([Предв. сер.съемка 4К]) установлена, заряд батареи расходуется быстрее и температура фотокамеры повышается. (для защиты фотокамера может переключаться на [Ser.съемка 4К])
- Выбирайте [4K] ([Предв. сер.съемка 4К]) только во время записи.**



Запись с использованием функции фотографий 4K и выбор изображений для сохранения

Выбор изображения из файла серии 4K и его сохранение**1 Выберите изображение с [] на экране воспроизведения и нажмите ▲**

- Эту же операцию можно выполнить, прикоснувшись к [].
- При записи с [] ([Предв. сер.съемка 4K]) перейдите к пункту 3.



Экран просмотра слайдов

2 Перетащите ползунок для грубого выбора сцены

- Для получения информации о работе с экраном просмотра слайдов обратитесь к (→122).
- Если прикоснуться к [] (или нажать кнопку [Fn4]), можно выбрать сцену на экране воспроизведения серии 4K. (→123)

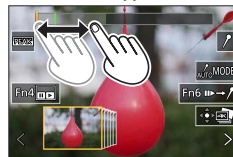
**3 Перетяните для выбора кадра для сохранения в виде изображения**

- Эту же операцию можно выполнить с помощью ◀▶.

**4 Прикоснитесь к [] для сохранения изображения**

- Выбранное изображение будет сохранено в виде нового изображения в формате JPEG отдельно от файла серии 4K.
- В изображение будет включена информация о записи (Exif), включая скорость затвора, диафрагму и чувствительность ISO.



При использовании [Групп. сохран. 4K ФОТО] в меню [Восп.] можно сохранить запись 4K, соответствующую 5 секундам. (→227)

Запись с использованием функции фотографий 4K и выбор изображений для сохранения

<Экран просмотра слайдов>

A) Позиция отображаемого кадра



Операция	Сенсорная операция	Описание
—	Касание/ перетаскивание	Выбор отображаемых сцен • Сцены, идущие до и после выбранного кадра, будут отображаться в виде слайдов.
	Перетаскивание	Выбор кадров • Для переключения просмотра слайдов выберите кадр с любой стороны и прикоснитесь к [] или [].
Нажмите и удерживайте	Прикоснитесь и удерживайте	Непрерывное перелистывание сцены или покадровая перемотка назад или вперед.
	Сжимание/ разжимание	Увеличение/уменьшение отображения
	—	Выбор рамки при сохранении увеличенного отображения (во время увеличенного отображения)
	Перетаскивание	Перемещение увеличенной области (во время увеличенного отображения)
—		Переключает отображаемый маркер (→125)
[Fn6]		Переключение на работу с маркерами (→124)
[Fn4]		Отображение экрана воспроизведения файлов серийной съемки 4K
—		Добавление / удаление маркера
—		Сфокусированные участки отмечаются цветом. ([Усиление контуров]) • Переключение в порядке [] → [] ([LOW]) → [] ([HIGH]).
[MENU/SET]		Сохранение изображения

Запись с использованием функции фотографий 4K и выбор изображений для сохранения

<Экран воспроизведения файла серийной съемки 4K>

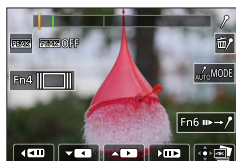

Во время паузы

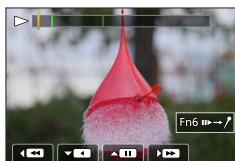

Во время непрерывного воспроизведения

Операция	Сенсорная операция	Описание
—	Касание/ перетаскивание	Выбор отображаемых сцен (в режиме паузы)
▲		Непрерывное воспроизведение / пауза (во время непрерывного воспроизведения)
▼		Непрерывная перемотка / пауза (во время непрерывной перемотки)
		Быстрое воспроизведение в прямом направлении / покадровая перемотка вперед (во время паузы)
		Быстрое воспроизведение в обратном направлении / покадровая перемотка назад (во время паузы)
	Сжимание/ разжимание	Увеличение/уменьшение отображения (во время паузы)
	—	Выбор рамки при сохранении увеличенного отображения (во время увеличенного отображения)
▲▼◀▶	Перетаскивание	Перемещение увеличенной области (во время увеличенного отображения)
—		Переключает отображаемый маркер (→125)
[Fn6]		Переключение на работу с маркерами (→124)
[Fn4]		Отображение экрана просмотра слайдов (во время паузы)
—		Добавление / удаление маркера
—		Сфокусированные участки отмечаются цветом. ([Усиление контуров]) • Переключение в порядке [PEAK OFF] → [PEAK L] ([LOW]) → [PEAK H] ([HIGH]).
[MENU/SET]		Сохранение изображения (во время паузы)

- Вы можете также выполнять трансфокацию двойным быстрым прикосновением к сенсорному экрану. (Если отображение было увеличенным, оно вернется к такому же коэффициенту увеличения.)

Запись с использованием функции фотографий 4K и выбор изображений для сохранения

■ Выбор и сохранение изображений на телевизионном экране

- Установите [Режим HDMI (воспр.)] на [AUTO] или [4K/25p]. При подключении к телевизору, который не поддерживает движущееся изображение 4K, выберите [AUTO].
- Если подключить фотокамеру к телевизору и вывести изображение файлов серии 4K на телевизор, файлы будут отображаться только на экране воспроизведения серии 4K.
- В зависимости от модели подключенного телевизора файлы серийной съемки 4K могут воспроизводиться некорректно.

Маркер

При выборе и сохранении изображений из файла серии 4K можно легко выбирать изображения путем перехода между маркированными положениями.

Доступны два типа маркеров.

Белый маркер: установлен вручную во время записи или воспроизведения.

Зеленый маркер: установлен автоматически фотокамерой во время записи.
(Функция автоматической маркировки)

Экран работы с маркерами



■ Перейти к положению маркера

При прикосновении к [▶→↵] на экране просмотра слайдов или экране воспроизведения серии 4K открывается экран работы с маркерами, который позволяет перейти к точкам, отмеченным маркерами. Прикоснитесь к [↵→▶], чтобы вернуться к исходной операции.

Операция	Сенсорная операция	Описание
◀/▶	◀/▶	Переход к предыдущему/следующему маркеру.

Запись с использованием функции фотографий 4K и выбор изображений для сохранения



Функция автоматической маркировки

Фотокамера автоматически устанавливает маркеры на сценах, в которой было обнаружено лицо или движение объекта.

(Например: Когда проезжает автомобиль, лопается шарик или человек оборачивается)

- Для каждого файла может отображаться до 10 маркеров.
- В следующих случаях функция автоматической маркировки может не установить маркер в зависимости от условий записи и состояния объектов:
 - фотокамера перемещается вследствие панорамирования или дрожания;
 - Перемещение объекта незначительно или объект имеет небольшие размеры
 - лицо не направлено на фотокамеру;

■ Переключает отображаемый маркер

Прикоснитесь к [AutoMODE] на экране просмотра слайдов, экране воспроизведения серии 4K или экране работы с маркерами.

[Авто]	Отображение маркера на сцене, в которой было обнаружено лицо или движение объекта.
[Приоритет по лицу]	Отображение маркера с приоритетом на сцене, в которой было обнаружено лицо.
[Приоритет движения]	Отображение маркера с приоритетом на сцене, в которой было обнаружено движение объекта.
[Выкл]	Отображение только маркеров, установленных вручную.

- Маркеры, установленные функцией автоматической маркировки, удалить нельзя.
- Маркеры, установленные функцией автоматической маркировки, могут отображаться неправильно при разделении файла серии 4K на устройстве, отличном от этой фотокамеры и воспроизведении файла на фотокамере.
- В следующих случаях маркеры, установленные функцией автоматической маркировки, не отображаются:
 - Файлы серии 4K, записанные с [Предв. сер.съемка 4K]



Запись с использованием функции фотографий 4K и выбор изображений для сохранения

Примечания относительно функции 4K фото

■ Изменение форматного соотношения

Опция [Формат] в меню [Зап.] позволяет изменить форматное соотношение 4K фото.

■ Запись объекта с меньшим размытием

Можно добиться большей четкости объекта съемки, установив более высокую скорость затвора.

- ① Установите регулятор режимов в положение [S]
- ② Выберите скорость затвора путем вращения заднего или переднего диска
 - Приблизительная скорость затвора при съемке вне помещения в хороших погодных условиях: 1/1000 секунды и быстрее.
 - Если увеличить скорость затвора, увеличится и чувствительность ISO, что может привести к повышению шума на экране.

■ Предотвращение дрожания фотокамеры при записи изображений

При выполнении [Композиция света] или [Композиция послед-ти] рекомендуется использовать штатив или дистанционный затвор (DMW-RS2, дополнительная принадлежность). (→297)

■ Звук затвора при записи 4K фото

- При использовании [📷] ([Сер.съемка 4K]) или [📷] ([Предв. сер.съемка 4K]) установки звука электронного затвора можно изменить в [Громк. затвора] и [Звук затвора]. (→211)
- Для записи в режиме [📷] ([Сер.съемк 4K (S/S)]) можно установить громкость сигнала запуска/остановки в разделе [Гром.сигнала].
- Высокоскоростную серийную съемку можно выполнять тихо, используя функцию изображений 4K совместно с [Бесшумный режим]. (→187)

■ Неподходящие сцены для функции 4K фото

Запись в помещении

В случае записи при флуоресцентном или светодиодном освещении и т. п. цвета и яркость могут изменяться и, кроме того, на экране могут появляться горизонтальные полосы. Полосы можно уменьшить, установив пониженную скорость затвора. (→191)

Быстро движущиеся объекты

Быстро движущиеся объекты при записи могут выглядеть искаженными.

Запись с использованием функции фотографий 4K и выбор изображений для сохранения

■ Настройка фотокамеры для функции фотографий 4K

Настройка фотокамеры будет автоматически оптимизирована для записи фотографий 4K.

- Следующие установки зафиксированы.

[Разм. кадра]	[4K] (8M) [4:3]: 3328×2496 [16:9]: 3840×2160	[3:2]: 3504×2336 [1:1]: 2880×2880
[Качество]	[]	
[Тип затвора]	[ESHTR]	
[Формат записи]*	[MP4]	
[Кач-во зап.]*	[4K/100M/30p]	
[Непрер. АФ]*	[ON]	

*Установки в меню [Видео] не применяются к файлам серийной съемки 4K, записанным с помощью функции 4K фото.

- Следующие ограничения применяются к приведенным ниже функциям записи.

	((Сер.съемка 4K)/ ((Сер.съемк 4K (S/S)))	((Предв. сер.съемка 4K))
Программное смещение	Отключено	
Компенсация экспозиции	от -3 EV до +3 EV	
Скорость затвора	от 1/30 до 1/16000	
[Мин. выдержка]	от 1/1000 до 1/30	
Режим фокусировки ([AFF])	Отключено	
[Режим АФ] ([])	Отключено	
[Всп. РФ]	○	Отключено
Баланс белого ([])	Отключено	
Чувствительность ISO	[AUTO], от [125] до [6400] (от [L.80] до [6400], если [Увел. чувств. ISO] установлено в [ON])	
Вспышка	Отключено	
Запись с брекетингом	Отключено	

- Следующие пункты меню отключены:

[Интеллект. авто]	[Ночн. сним. с рук], [iHDR]
[Творческий контроль]	[Одновр.зап.без фил.]
[Зап.]	[Разм. кадра], [Качество], [AFS/AFF], [Чувствительн. АФ(фото)], [Цвет. простр], [Вспышка], [Подавл. шума], [Тип затвора], [Брекетинг], [HDR]
[Пользов.]	[Рамка зап.], [Опред. лица], [Установ. профиля]
[Настр.]	[Эконом. реж.] (Только [] ([Предв. сер.съемка 4K])), [Скор.отображ.на монит.], [Скорость отображ. LVF]

Запись с использованием функции фотографий 4K и выбор изображений для сохранения

- Запись прекращается, когда время непрерывной записи превышает 29 минут 59 секунд. При использовании карты памяти SDHC, если размер файлов превышает 4 Гб, для записи и воспроизведения они разделяются на файлы движущихся изображений меньшего размера. (Запись движущихся изображений можно продолжать без прерывания.) При использовании карты памяти SDXC возможна запись движущегося изображения в один файл размером даже более 4 Гб.
- При записи угол просмотра становится уже.
- При записи 4K фото происходят следующие изменения:
 - Данные для [Пункт назнач.] в разделе [Дата поездки] не могут быть записаны.
 - [Одновр.зап.без фил.] в [Настройка фильтров] недоступно.
 - Вывод HDMI недоступен для использования.
- При записи с использованием функции [4K] ([Предв. сер.съемка 4K]) пошаговое увеличение не работает.
- Распознавание сцены в интеллектуальном автоматическом режиме ведет себя так же, как и в режиме записи движущихся изображений.
- Когда режим съемки установлен в режиме съемки 4K, съемка изображений невозможна во время записи движущихся изображений. (Только когда установлено [4K] ([Приоритет фото]))
- Функция 4K фото отключена при использовании следующих установок:
 - [Четкость на фоне подсветки], [Сверкающая вода], [Худож. ночной пейзаж], [Сверкающее освещение], [Портат.ноч.снимок], [Четкий ночной портрет], [Нежное изображение цветка] (режим подсказки для сцены)
 - [Грубый монохромный], [Мягкий монохромный], [Эффект миниатюры], [Нерезкое изображение], [Звездный фильтр], [Солнечное сияние] (режим творческого управления)
 - Во время записи движущегося изображения
 - Когда установлена опция [Множ.экспоз.]
- Для выбора и сохранения изображений из файлов серии 4K на компьютере используйте программное обеспечение "PHOTOfunSTUDIO". Обратите внимание, что файл серии 4K недоступен для редактирования, как движущееся изображение.



Регулировку фокусировки после записи

[[Пост-фокус] / [Совмещение фокуса]]

Режим записи:        

Изображения серии 4К можно записывать, изменяя точку фокусировки, а затем выбрать точку фокусировки после записи. Эта функция лучше всего подходит для съемки неподвижных объектов.



Запись серии 4К с автоматической расфокусировкой

Прикоснитесь к желаемой точке фокусировки

Полученное изображение имеет желаемую точку фокусировки

- Для записи изображений используйте карту памяти UHS, класс скорости 3.
- Для выполнения [Совмещение фокуса] рекомендуется использовать штатив.

Запись с использованием [Пост-фокус]

1 Установите диск переключения режимов в положение 

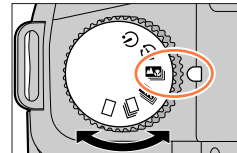

2 Выберите композицию и нажмите кнопку затвора наполовину

 Значок [Пост-фокус]

- Автофокусировка включается и автоматически определяет точку фокусировки на экране. (Пока кнопка затвора нажата наполовину, сотрясение можно увидеть на экране.)
- Если на экране нет точки фокусировки, индикатор фокусировки  мигает и запись невозможна.



От момента нажатия кнопки затвора наполовину до завершения записи

- Не меняйте расстояние до объекта и композицию.



Регулировку фокусировки после записи ([Пост-фокус] / [Совмещение фокуса])

3 Полностью нажмите кнопку затвора, чтобы начать запись

Ⓑ Индикатор выполнения записи

- В процессе записи точки фокусировки автоматически изменяется. Когда индикатор выполнения записи исчезает, запись автоматически заканчивается.
- Данные будут сохранены в виде одного файла в формате MP4.
- Если установлено [Авт. просм.], автоматически откроется экран, который позволяет выбрать точку фокусировки. (→131)



О температуре фотокамеры

При высокой окружающей температуре или при непрерывной записи [Пост-фокус] может отображаться [⚠], и запись может остановиться в процессе. Подождите, пока фотокамера остынет.



Регулировку фокусировки после записи ([Пост-фокус] / [Совмещение фокуса])

Выберите точку фокусировки и сохраните изображение ([Пост-фокус])**1 На экране воспроизведения выберите изображение со значком [▲] и нажмите ▲**

- Эту же операцию можно выполнить, прикоснувшись к [▲].

**2 Прикоснитесь к точке фокусировки**

- Если изображения с фокусом на выбранной точке отсутствуют, будет отображаться красная рамка, и изображения будут недоступны для сохранения.
- Край экрана недоступен для выбора.

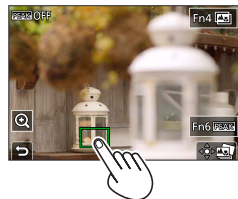

Операция	Сенсорная операция	Описание
	Прикосновение	Выбор точки фокусировки • В режиме увеличения выбор точки на дисплее недоступен.
		Увеличение масштаба отображения
		Уменьшение масштаба отображения (после увеличения масштаба)
[Fn4]		Переключение в режим [Совмещение фокуса] (→132)
[Fn6]		Сфокусированные участки отмечаются цветом. ([Усиление контуров]) • Переключение в порядке [PEAK OFF] → [PEAK L] ([LOW]) → [PEAK H] ([HIGH]).
[MENU/SET]		Сохранение изображения

- Во время отображения увеличенного отображения возможна точная регулировка фокусировки путем перемещения ползунка. (Эту же операцию можно выполнить с помощью ◀▶.)

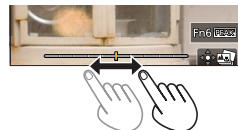
**3 Прикоснитесь к [MENU/SET] для сохранения изображения**

- Выбранное изображение будет сохранено в виде нового отдельного файла в формате JPEG.

Регулировку фокусировки после записи ([Пост-фокус] / [Совмещение фокуса])

Выберите диапазон фокусировки для объединения и создания одного изображения ([Совмещение фокуса])

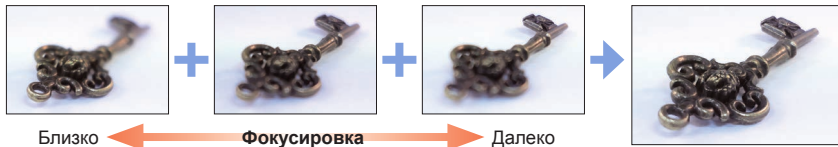

1 Прикоснитесь к [] на экране в пункте 2 раздела “Выберите точку фокусировки и сохраните изображение ([Пост-фокус])” (→131)

- Эту же операцию можно выполнить, нажав кнопку [Fn4].

2 Выберите способ наложения и прикоснитесь к нему

[Авто объединение]	Автоматически выбирает фотографии, подходящие для наложения, и объединяет их в одно изображение. <ul style="list-style-type: none"> • Выберите, отдавая предпочтение изображениям с ближней фокусировкой. • Выполните наложение фокусировки и сохраните изображение.
[Объединение диапазон.]	Объедините изображения с выбранным положением фокусировки в одно изображение.

(При выбранном [Объединение диапазон.]

3 Прикоснитесь к точке фокусировки

- Выберите положения в двух или большем количестве точек.
- Будут выбраны точки фокусировки между двумя выбранными положениями.
- Положения, недоступные для выбора, или положения, которые дали бы неестественные результаты, подсвечиваются серым цветом.

- Прикоснитесь к положению повторно, чтобы отменить его выбор.
- После перемещения экрана можно продолжить выбор положений.

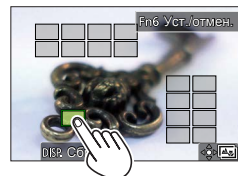

Операция	Сенсорная операция	Описание
	Прикосновение	Выберите положение
[Fn6]	[Уст./отмен.]	Установка / очистка точки
[DISP.]	[Все]	Выберите все положения (перед выбором положения)
	[Сброс]	Отмена выбора всех (после выбора положения)
[MENU/SET]		Объединение и сохранение изображения

Регулировку фокусировки после записи ([Пост-фокус] / [Совмещение фокуса])

4 Прикоснитесь к , чтобы объединить и сохранить изображение

- Изображение будет сохранено в формате JPEG с информацией о записи (информация Exit) из изображения с ближайшей точки, включая информацию о скорости затвора, величине диафрагмы и чувствительности ISO.

Примечания относительно [Пост-фокус]/ [Совмещение фокуса]

■ Настройка фотокамеры для записи в [Пост-фокус]

- Поскольку запись выполняется с тем же качеством изображения, что для фотографий 4K, на функции записи и установки меню накладываются определенные ограничения. Подробнее см. “Настройка фотокамеры для функции фотографий 4K” (→127).
- Помимо ограничений функции изображения 4K на запись [Пост-фокус] накладываются следующие ограничения:
 - [Режим Аф] невозможно установить.
 - Ручная фокусировка недоступна для использования.
 - Следующие пункты меню [Пользов.] недоступны для установки: [Затвор Аф]
 - Невозможно записывать движущиеся изображения.
 - [Цифр. увел] недоступно.
- Во время записи угол обзора будет уже.
- При использовании следующих установок функция [Пост-фокус] недоступна:
 - [Четкость на фоне подсветки], [Сверкающая вода], [Худож. ночной пейзаж], [Сверкающее освещение], [Портат.ноч.снимок], [Четкий ночной портрет], [Нежное изображение цветка] (режим подсказки для сцены)
 - [Грубый монохромный], [Мягкий монохромный], [Эффект миниатюры], [Нерезкое изображение], [Звездный фильтр], [Солнечное сияние] (режим творческого контроля)
 - Когда установлена опция [Множ.экспоз.]
- При выборе фокусировки и сохранении изображений выбор и сохранение изображения с экрана телевизора недоступны, даже когда фотокамера подключена к телевизору посредством микрокабеля HDMI.
- В следующих случаях [Совмещение фокуса] может давать неестественное изображение:
 - Если объект движется
 - Если имеются большие различия в расстояниях до объекта
 - Если имеется значительное размытие (запись с большим значением диафрагмы может привести к получению менее естественного изображения)
- Во время наложения фокусировки к различиям между изображениями, вызванными дрожанием фотокамеры, применяется автоматическая компенсация. В таких случаях во время наложения фокусировки угол обзора будет немного уже.
- Для [Совмещение фокуса] подходят только изображения, полученные этой фотокамерой с использованием [Пост-фокус].



Съемка изображений с использованием интервальной съемки/мультипликационной анимации

Режим записи:

Фотосъемка с [Интервал. съемка] или [Покадр. анимация].

- Изображения записываются как набор групповых изображений.
- Заранее сделайте установки даты и времени. (→33)

Съемка изображений автоматически с установленными интервалами [Интервал. съемка]

Вы можете выполнить предварительную установку таких данных, как время начала записи и промежуток времени до фотосъемки, автоматически. Эта установка удобна для фотосъемки с постоянными интервалами для пейзажных сцен, для наблюдения за постепенными изменениями животных/растений и для других применений.

1 Установите диск переключения режимов в положение [iA]

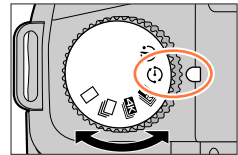

2 Установите меню

MENU → [Зап.] → [Интерв.съемка/аним.]

[Режим]	Переключение метода записи между [Интервал. съемка] и [Покадр. анимация]. ① Выберите [Интервал. съемка]	
[Настр. интерв. съемки]	[ON]: Установка времени от времени начала записи до следующего времени начала записи. [OFF]: После окончания записи следующая запись начинается без паузы.	
[Время начала]	[Сейчас]	Запуск записи при полном нажатии кнопки затвора.
	[Задать время начала]	Можно заранее установить любое время до 23 часов 59 минут. ① Нажмите ◀▶ для выбора пункта (час и/или минута) и ▲▼ для установки времени начала и нажмите [MENU/SET]
[Кол. изображений] / [Интервал съемки]*1	◀▶ : Выберите этот пункт (цифру) ▲▼ : установки [MENU/SET]: установите	

*1 Можно установить, только когда [Настр. интерв. съемки] установлено в [ON].



Съемка изображений с использованием интервальной съемки/мультипликационной анимации

- Приблизительное время окончания записи отображается на экране установок. (Если [Настр. интерв. съемки] установлено в [OFF], время окончания записи отображается, только если режим фокусировки установлен в [MF] в режиме приоритета выдержки АЭ или режиме ручной экспозиции.)
- При некоторых условиях записи, возможно, фотокамера не сможет выполнять запись, используя заранее установленный интервал и количество изображений, которые нужно записать, или не сможет закончить запись в приблизительное время окончания записи.



Если прикоснуться к [] на экране ожидания записи, появится экран меню.

3 Нажмите кнопку затвора наполовину, чтобы выйти из меню

4 Выполните фокусировку на объект и снимите изображение

- Запись начинается при полном нажатии кнопки затвора.
- Во время ожидания записи фотокамера автоматически выключается, если в течении заранее заданного интервала не выполняется никаких операций. Запись [Интервал. съемка] продолжится даже после выключения фотокамеры — она автоматически включится во время начала записи. Если вы хотите включить фотокамеру вручную, нажмите кнопку затвора наполовину.
- Операции во время ожидания записи (фотокамера включена)

Операция	Сенсорная операция	Описание
[Fn6]*2	*3	Отображается экран выбора, позволяющий приостановить или остановить запись
		Отображается экран выбора, позволяющий возобновить или остановить запись (во время паузы)

*2 При записи изображений с установкой [Настр. интерв. съемки] в [OFF] [Fn6] можно нажать даже во время записи. После окончания записи (экспозиции) изображения, снятого во время нажатия [Fn6], отображается экран выбора.

*3 При записи изображений с установкой [Настр. интерв. съемки] в [OFF] сенсорные операции недоступны.

5 Выберите метод создания движущегося изображения

- [Формат записи]: [MP4]

[Кач-во зап.]	Установите качество изображения движущегося изображения.
[Частота кадров]	Установите количество кадров в секунду. Чем больше число, тем более плавным будет движущееся изображение.
[Последовательность]	[NORMAL]: склеивание фотоснимков в порядке записи. [REVERSE]: склеивание фотоснимков в порядке, обратном порядку записи.

6 Нажмите ▲ для выбора опции [Выполн.] и нажмите [MENU/SET]

- Вы можете также создавать движущееся изображение, используя опцию [Видео интер. съемки] в меню [Восп.].



Съемка изображений с использованием интервальной съемки/мультипликационной анимации

- Эта функция не предназначена для специализированных систем (камер наблюдения).
- При использовании трансфокации камера может наклониться при выдвигении тубуса объектива. Убедитесь, что фотокамера закреплена на месте с помощью штатива или другими способами.
- Съемка [Интервал. съемка] приостанавливается в следующих случаях:
 - Когда разрядится батарея
 - Выключение фотокамеры

Если установленное количество изображений еще не было снято, операцию можно перезапустить путем выключения фотокамеры в состоянии паузы, замены батареи или карты памяти и повторного включения фотокамеры. (Однако обратите внимание, что изображения, записанные после перезапуска операции, сохраняются как отдельная группа изображений.)

- Для интервальной съемки в случаях установки большого значения [Интервал съемки] и автоматического выключения фотокамеры между снимками рекомендуется использовать автоматическую фокусировку.
- При создании движущихся изображений с установкой качества изображения [4K] время записи будет ограничено 29 минутами 59 секундами.
При использовании карты памяти SDHC создание движущихся изображений с размером файла более 4 ГБ будет невозможно. При использовании карты памяти SDXC можно создавать движущиеся изображения с размером файла более 4 ГБ.
- При создании движущегося изображения с установкой качества изображения [FHD] или [HD] движущееся изображение будет невозможно создать, если время записи превышает 29 минут 59 секунд или размер файла превышает 4 ГБ.
- Эта функция недоступна в следующих случаях:
 - [Портат.ноч.снимок] (режим подсказки для сцены)
 - Когда установлена опция [Множ.экспоз.]



Съемка изображений с использованием интервальной съемки/мультипликационной анимации

Создание мультипликационной анимации

[Покадр. анимация]

Вы можете склеивать фотоснимки для создания мультипликационной анимации.

1 Установите диск переключения режимов в положение [⏸]

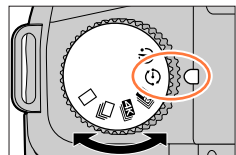

2 Установите меню

MENU → [Зап.] → [Интерв.съемка/аним.]

[Режим]	Переключение метода записи между [Интервал. съемка] и [Покадр. анимация]. ① Выберите [Покадр. анимация]
[Автосъемка]	[ON]: Автоматическая съемка изображений с установленным интервалом записи. [OFF]: Съемка изображений вручную по одному кадру за один раз.
[Интервал съемки]	(Только если для опции [Автосъемка] установлено [ON]) Установите интервал, используемый для опции [Автосъемка].



Если прикоснуться к [⏸] на экране ожидания записи, появится экран меню.

3 Нажмите кнопку затвора наполовину, чтобы выйти из меню

4 Выполните фокусировку на объект и снимите изображение

5 Перемещайте объект для определения композиции (повторите)

- Можно записать до 9999 кадров.
- Когда Вы выключаете фотокамеру во время записи, при включении фотокамеры появится сообщение о перезапуске записи.

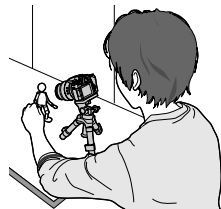

Как эффективно создавать мультипликационную анимацию

- На экране записи отображается до двух ранее записанных изображений. Проверьте этот экран как справку для определения количества необходимого перемещения.
- Можно нажать кнопку [▶] (Воспроизведение) для проверки записанных изображений. Нажмите кнопку [⏸] для удаления ненужных изображений. Чтобы вернуться к экрану записи, нажмите кнопку [▶] (Воспроизведение) еще раз.

Съемка изображений с использованием интервальной съемки/мультипликационной анимации

6 Прикоснитесь к значку [] для завершения записи

- Запись также можно завершить путем выбора [Интерв. съемка/аним.] в меню [Зап.] и нажатия [MENU/SET].
- Если для опции [Автосъемка] установлено [ON], выберите [Выход] на экране подтверждения. (После выбора [Приостановить] нажмите полностью кнопку затвора для возобновления записи.)

**7 Выберите способ создания мультипликационной анимации**

- [Формат записи]: [MP4]

[Кач-во зап.]	Установите качество изображения движущегося изображения.
[Частота кадров]	Установите количество кадров в секунду. Чем больше число, тем более плавным будет движущееся изображение.
[Последовательность]	[NORMAL]: склеивание фотоснимков в порядке записи. [REVERSE]: склеивание фотоснимков в порядке, обратном порядку записи.

8 Нажмите ▲ для выбора опции [Выполн.] и нажмите [MENU/SET]

- Вы можете также создавать мультипликационную анимацию, используя опцию [Покадровое видео] в меню [Восп.].

■ Добавление изображений к уже записанной группе мультипликационной анимации

Когда Вы выбрали опцию [Дополнительный] в пункте **2**, отображаются изображения группы, записанные с помощью опции [Покадр. анимация]. Выберите набор групповых изображений и нажмите [MENU/SET]. Затем выберите опцию [Да] на экране подтверждения.

- [Автосъемка] может не выполняться в соответствии с заранее установленным интервалом, так как для записи может потребоваться время при некоторых условиях записи, например, при съемке изображений с использованием вспышки.
- При создании движущихся изображений с установкой качества изображения [4K] время записи будет ограничено 29 минутами 59 секундами. При использовании карты памяти SDHC создание движущихся изображений с размером файла более 4 ГБ будет невозможно. При использовании карты памяти SDXC можно создавать движущиеся изображения с размером файла более 4 ГБ.
- При создании движущегося изображения с установкой качества изображения [FHD] или [HD] движущееся изображение будет невозможно создать, если время записи превышает 29 минут 59 секунд или размер файла превышает 4 ГБ.
- Вы не можете выбрать только один записанный фотоснимок с помощью опции [Дополнительный].
- Эта функция недоступна в следующих случаях:
 - Когда установлена опция [Множ.экспоз.]
- [Автосъемка] в режиме [Покадр. анимация] невозможно использовать в следующих случаях:
 - [Портат.ноч.снимок] (режим подсказки для сцены)



Фотосъемка с использованием таймера автоспуска

Режим записи:

1 Установите диск переключения режимов в положение [⌚]

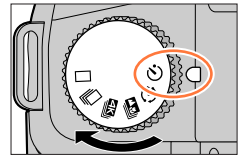

2 Нажмите кнопку затвора наполовину для фокусировки, а затем нажмите ее полностью для выполнения съемки

- После того, как индикатор таймера автоспуска мигает, начнется запись.
- Фокусировка и экспозиция фиксируются, когда кнопка затвора нажата наполовину.

■ Установка работы таймера автоспуска

MENU → [Зап.] → [Авт. таймер]

	Затвор активируется через 10 секунды.
	Затвор активируется через 10 секунд, и выполняется съемка трех изображений с интервалами приблизительно 2 секунды.
	Затвор активируется через 2 секунды. Также эффективно для предотвращения дрожания при нажатии кнопки затвора.

- Рекомендуется использовать штатив.
- [⌚] нельзя установить в следующих случаях:
 - При записи с использованием [Брекетинг]
 - Когда установлена опция [Множ.экспоз.]
 - Если для опции [Одновр.зап.без фил.] раздела [Настройка фильтров] установлено [ON]
- Эта функция недоступна в следующих случаях:
 - Во время записи движущегося изображения

Съемка изображений с автоматической регулировкой параметра (запись с брекетингом)

Режим записи:

Вы можете выполнить съемку нескольких изображений с автоматической регулировкой параметра путем нажатия кнопки затвора.

1 Установите меню

MENU → [Зап.] → [Брекетинг] → [Тип брекетинга]

(Брекетинг экспозиции)	Нажмите кнопку затвора, чтобы выполнить запись с регулировкой экспозиции. (→141)
(Брекетинг диафрагмы)	Нажмите кнопку затвора, чтобы выполнить запись с регулировкой величины диафрагмы. (→142) • Доступно в режиме приоритета диафрагмы АЭ или когда чувствительность ISO установлена в [AUTO] в режиме ручной экспозиции.
(Брекетинг фокусировки)	Нажмите кнопку затвора, чтобы выполнить запись с регулировкой положения фокусировки. (→142)
(Брекетинг баланса белого)	Нажмите кнопку затвора один раз, чтобы автоматически выполнить съемку трех изображений с различной настройкой баланса белого. (→114)

2 Нажмите ▼, чтобы выбрать [Доп. настройки], а затем нажмите [MENU/SET]

- Для получения информации о [Доп. настройки] см. страницу с описанием каждой функции.
- Нажмите кнопку затвора наполовину, чтобы выйти из меню.

3 Выполните фокусировку на объект и снимите изображение

- При выборе брекетинга экспозиции экран брекетинга мигает до завершения съемки всех установленных изображений. Если вы изменили установки брекетинга или выключили фотокамеру до того, как были сняты все установленные изображения, фотокамера повторно начинает запись с первого изображения.

■ Для отмены [Брекетинг]

Выберите [OFF] в пункте 1.



Съемка изображений с автоматической регулировкой параметра (запись с брекетингом)

- Запись с брекетингом недоступна в следующих случаях:
 - [Сверкающая вода], [Сверкающее освещение], [Портрет.ноч.снимок], [Нежное изображение цветка] (Режим подсказки для сцены)
 - [Грубый монохромный], [Мягкий монохромный], [Эффект миниатюры], [Нерезкое изображение], [Звездный фильтр], [Солнечное сияние] (режим творческого контроля)
 - При записи с использованием вспышки (за исключением режима брекетинга баланса белого)
 - При записи движущихся изображений
 - При записи фотографий 4K
 - При записи с использованием [Пост-фокус]
 - Когда установлена опция [Множ.экспоз.]
 - При использовании [Интервал. съемка]
 - Когда опция [Автосъемка] в [Покадр. анимация] установлена на [ON]

Брекетинг экспозиции

■ О [Доп. настройки] (пункт 2 в (→140))

[Шаг]	Установка количества записываемых изображений и диапазона компенсации экспозиции. От [3•1/3] (съемка трех изображений с шагом 1/3 EV) до [7• 1] (съемка семи изображений с шагом 1 EV)
[Последов]	Установка порядка записи изображений.
[Настр. для 1 кадра]*	[☐]: Запись изображений при каждом нажатии кнопки затвора. [☐]: Запись всех установленных изображений при однократном нажатии кнопки затвора.

* Недоступно для серийной съемки. Если при использовании серийной съемки нажать и удерживать кнопку затвора, запись будет выполняться непрерывно до завершения записи указанного количества изображений.

[Шаг]: [3•1/3], [Последов]: [0/+/+]

1-ое изображение



±0 EV

2-ое изображение

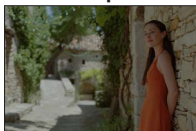

-1/3 EV

3-ее изображение



+1/3 EV

- При съемке изображений с использованием брекетинга экспозиции после установки значения компенсации экспозиции запись изображений выполняется на основании выбранного значения компенсации экспозиции.

Съемка изображений с автоматической регулировкой параметра (запись с брекетингом)

Брекетинг диафрагмы

Режим записи: **[A]****[M]**

■ О [Доп. настройки] (пункт 2 в (→140))

[Кол. изображений]	<p>[3], [5]: Запись указанного количества изображений с различными величинами диафрагмы внутри диапазона на основании начальной величины диафрагмы.</p> <p>[ALL]: Запись изображений с использованием всех величин диафрагмы.</p>
--------------------	---

- Если при использовании серийной съемки нажать и удерживать кнопку затвора, запись будет выполняться до завершения записи указанного количества изображений.

Например:

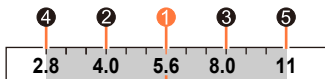

Когда начальная величина установлена в F5.6:

- ① первое изображение, ② второе изображение, ③ третье изображение...
- ⑤ пятое изображение

Брекетинг фокусировки

■ О [Доп. настройки] (пункт 2 в (→140))

[Шаг]	Установка интервала между положениями фокусировки.
[Кол. изображений]*	Установка количества записываемых изображений.
[Последов]	<p>[0/-/+]: Запись изображений с различными положениями фокусировки внутри диапазона на основании начального положения фокусировки.</p> <p>[0/+]: Запись изображений с различными положениями фокусировки в сторону увеличения расстояния на основании начального положения фокусировки.</p>

* Недоступно для серийной съемки. Если при использовании серийной съемки нажать и удерживать кнопку затвора, запись будет выполняться непрерывно до завершения записи указанного количества изображений.

[Последов]: Пример, когда выбрано [0/-/+] [Последов]: Пример, когда выбрано [0/+]



A Крупный план

B Бесконечность

- ① первое изображение, ② второе изображение... ⑤ пятое изображение...

● Изображения, полученные с брекетингом фокусировки, отображаются в виде набора изображений группы.

Корректировка дрожания

Режим записи: **P** **A** **S** **M**

Автоматически обнаруживает и предотвращает дрожание. Для записи движущихся изображений доступна функция 5-осевого гибридного стабилизатора. Она использует как оптический стабилизатор объектива, так и электронный стабилизатор датчика фотокамеры. Эта функция устраняет дрожание различного типа, включая дрожание при записи во время трансфокатора и при записи во время ходьбы.

MENU → [Зап.] / [Видео] → [Стабилиз.]

[Режим работы]	(Нормальный)	Корректировка вертикального и горизонтального дрожания.
	(Панорамирование)	Корректировка вертикального дрожания. Эта установка идеальна для панорамирования (технологии записи объекта с помощью совмещения перемещения фотокамеры с перемещением объекта, идущим в указанном направлении). Рекомендуется использовать видеискатель.
	[OFF]	[Стабилиз.] не работает.
[Электрон.стаб (видео)]	Устраняет дрожание в 5 направлениях во время записи движущегося изображения, а именно в вертикальном направлении, горизонтальном направлении, по оси вращения, вертикальное вращение и горизонтальное вращение (функция 5-осевого гибридного стабилизатора). [ON] / [OFF] <ul style="list-style-type: none"> • При записи движущихся изображений на экране отображается . • Фиксируется в положении [ON] при установке опции [Съемка с выравнив.]. • Угол просмотра может стать меньше угла просмотра во время записи. 	



Предотвращение дрожания

Если отображается предупреждение о дрожании, используйте [Стабилиз.], штатив, [Авт. таймер] или дистанционный затвор (DMW-RS2: дополнительная принадлежность).

● Использование сниженной скорости затвора может вызвать размытость изображения вследствие движения объекта. Скорость затвора будет ниже в перечисленных ниже случаях. Удерживайте фотокамеру неподвижно от момента нажатия кнопки затвора до появления изображения на экране. Рекомендуется использовать штатив.

- [Медл. синхронизация]
- [Зам синх/кр гл]
- [Четкий ночной пейзаж], [Прохладное ночное небо], [Ярк. и тепл. ночной пейзаж], [Худож. ночной пейзаж], [Сверкающее освещение], [Четкий ночной портрет] (Режим подсказки для сцены)



Корректировка дрожания

- При использовании штатива рекомендуется установить опцию [Режим работы] на [OFF].
- [Стабилиз.] использовать нельзя, если выбрать [👉] (Нормальный) в режиме панорамного снимка.
- В следующих случаях опция [Стабилиз.] будет переключаться на значение [👉] (Нормальный), даже если для нее задано значение [👉] (Панорамирование):
 - Во время записи движущегося изображения
 - При записи фотографий 4K
 - При записи с использованием [Пост-фокус]
- [Стабилиз.] недоступно при записи с [Высокоскор. видео].
- В следующих случаях функция 5-осевого гибридного стабилизатора изображения недоступна:
 - При использовании цифрового трансфокатора
 - При записи движущихся изображений с опцией [Кач-во зап.] установленной в [4K/100M/30р], [4K/100M/25р] или [4K/100M/24р]
 - При записи с использованием [Живое кадриров. 4K]
- Случаи, при которых функция стабилизатора может быть неэффективной:
 - При значительном дрожании
 - При сильном увеличении трансфокатора (также в диапазоне цифрового трансфокатора)
 - При съемке изображений с отслеживанием движущегося объекта
 - При уменьшении скорости затвора для съемки изображений в помещении или в темных местах
- Эффект панорамирования при выборе опции [👉] не достигается полностью в следующих случаях:
 - Яркие солнечные дни или другие места с ярким освещением
 - Когда скорость затвора превышает 1/100 секунды
 - Когда объект перемещается медленно, а скорость, с которой перемещается фотокамера, слишком низкая (не достигается хорошее размытие фона)
 - Когда фотокамера неадекватно отслеживает перемещение объекта



Использование трансфокации

Подробную информацию об операциях трансфокатора и функции помощи в компоновке при трансфокаторе см. в (→37, 38).

Типы трансфокатора и его использование

Оптический трансфокатор

Вы можете выполнять трансфокацию без ухудшения качества изображения.

Максимальная степень увеличения: 16x

- Эта функция недоступна в следующем случае:
 - Режим панорамного снимка
 - При записи в режиме [Макро зум]

Дополнительный оптический трансфокатор

Эта функция работает, когда в [Разм. кадра] выбраны размеры изображения с [EX]. Дополнительный оптический трансфокатор позволяет Вам выполнять трансфокацию с использованием еще большего коэффициента увеличения по сравнению с оптическим трансфокатором без ухудшения качества изображения. Максимальный коэффициент увеличения различается в зависимости от размера изображения.

Максимальная степень увеличения: 32x (включая коэффициент оптического трансфокатора)

- Эта функция недоступна в следующих случаях:
 - Творческий режим видео
 - Режим панорамного снимка
 - [Портат.ноч.снимок] (режим подсказки для сцены)
 - [Эффект мыльницы], [Ярк.изобр.с эфф.мыльн.] (режим творческого управления)
 - При записи 4K фото
 - При записи с использованием [Пост-фокус]
 - Когда [HDR] установлено в [ON]
 - Когда установлена опция [Множ.экспоз.]
 - Если для опции [Ночн. сним. с рук] установлено [ON]
 - Если для опции [iHDR] установлено [ON]
 - Когда [Качество] установлено в [RAW]
 - Когда опция [Рамка зап.] установлена в [👤]
 - При записи в режиме [Макро зум]
 - Во время записи движущегося изображения



Использование трансфокации

[i.Zoom]

Для повышения коэффициента увеличения можно использовать технологию интеллектуального разрешения фотокамеры до 2x по сравнению с исходным коэффициентом увеличения с ограниченным ухудшением качества изображения.

MENU →  **[Зап.]** /  **[Видео]** → **[i.Zoom]**

Установки: [ON] / [OFF]

- Когда [Разм. кадра] установлено в [S], коэффициент увеличения можно увеличить до 1,5x от исходного коэффициента увеличения.
- [i.Zoom] работает автоматически в интеллектуальном автоматическом режиме и интеллектуальном автоматическом режиме плюс.
- Эта функция недоступна в следующих случаях:
 - Режим панорамного снимка
 - [Портат.ноч.снимок] (режим подсказки для сцены)
 - [Выраз. искусство], [Эффект мыльницы], [Ярк.изобр.с эфф.мыльн.] (режим творческого управления)
 - При записи с [Макро зум]
 - Когда [HDR] установлено в [ON]
 - Когда установлена опция [Множ.экспоз.]
 - Если для опции [Ночн. сним. с рук] установлено [ON]
 - Если для опции [iHDR] установлено [ON]
 - Когда опция [Качество] установлена в [RAW , [RAW , [RAW ] или [RAW]



[Цифр. увел]

Режим записи:

Можно увеличить масштаб до 4x относительно исходного увеличения.

Обратите внимание, что при использовании цифрового трансфокатора увеличение снизит качество изображения.

→ [Зап.] / [Видео] → [Цифр. увел]

Установки: [ON] / [OFF]

- Когда опция [Цифр. увел] используется одновременно с [i.Zoom], вы можете повысить общий коэффициент увеличения до 4x.
- При использовании опции [Цифр. увел] для съемки изображений рекомендуется использовать штатив и таймер автоспуска (→139).
- Область АФ укрупненно отображается в центре диапазона цифрового трансфокатора.
- Эта функция недоступна в следующих случаях:
 - Когда [Скор.отображ.на монит.] установлено в [ECO 30fps] (установка на момент продажи)
 - Когда [Скорость отображ. LVF] установлено в [ECO 30fps]
 - [Портат.ноч.снимок] (Режим подсказки для сцены)
 - [Выраз. искусство], [Эффект мыльницы], [Ярк.изобр.с эфф.мыльн.], [Эффект миниатюры] (Режим творческого управления)
 - При записи с использованием [Пост-фокус]
 - При записи в режиме [Высокоскор. видео]
 - Когда [HDR] установлено в [ON]
 - Когда установлена опция [Множ.экспоз.]
 - Если для опции [Качество] установлено [RAW], [RAW] или [RAW]

На рисунке показан пример при использовании оптического трансфокатора, [i.Zoom] и [Цифр. увел] в режиме программы AE.

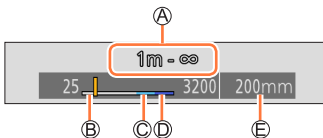

- А Диапазон фокусировки
- В Диапазон оптического трансфокатора
- С Диапазон i.трансфокатора
- Д Диапазон цифрового трансфокатора
- Е Текущее положение трансфокатора (фокусные расстояния совпадают с расстояниями для 35-мм пленочной фотокамеры)

Использование трансфокатора при выполнении операций прикосновения (сенсорный трансфокатор)

1 Прикоснитесь к [C]

2 Прикоснитесь к [T↕]

- Отображается ползунок.

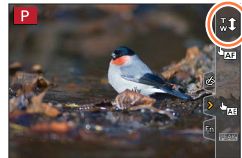

3 Выполните операции трансфокации путем перетаскивания ползунка

- Скорость трансфокации зависит от точки касания.

[▼] / [▲]	Медленная трансфокация
-----------	------------------------

[⏏] / [▲]	Быстрая трансфокация
-----------	----------------------

- Прикоснитесь к [T↕] еще раз для завершения операций с сенсорным трансфокатором.



Фотосъемка со вспышкой

Режим записи:

■ Открытие/закрытие встроенной вспышки

A Чтобы открыть вспышку

Сдвиньте рычажок открытия вспышки.

- Будьте осторожны при открытии вспышки, поскольку вспышка выскочит.

B Чтобы закрыть вспышку

Нажмите на вспышку до щелчка.

- Будьте аккуратны, чтобы не прищемить палец, другую часть тела или какой-либо предмет при закрывании вспышки.
- Закрывание вспышки с усилием может привести к повреждению фотокамеры.
- Закрывайте встроенную вспышку, если она не используется.
- При закрытой вспышке установка вспышки фиксируется на (принудительное выключение вспышки).

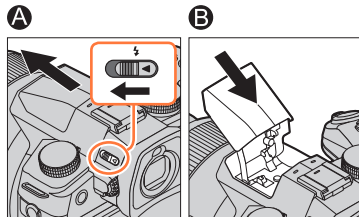

■ Доступный диапазон вспышки

Края изображения могут стать немного темнее, если используется вспышка на небольшом расстоянии без использования трансфокатора (ближе к максимальному значению для широкоугольной стороны). Это можно устранить за счет небольшого увеличения.

Макс.широкоугольной стороны	Макс.стороны теле
Приблиз. 0,3 м – 13,5 м	Приблиз. 1,0 м – 9,5 м

- Эти диапазоны получены, когда чувствительность ISO установлена в [AUTO], а [Авт. верх. предел ISO (Фото)] установлено в [AUTO].



Эффективное использование вспышки

При съемке изображений со вспышкой с установленной блендой нижняя часть фотографии может быть темной и управление вспышкой может быть отключено, поскольку фотовспышка может быть затенена блендой. Рекомендуется снимать бленду.

- Избегайте следующих действий, поскольку тепло или свет могут вызвать деформацию или обесцвечивание:
 - Размещения вспышки вблизи объектов
 - Закрывания вспышки руками во время ее срабатывания
 - Закрывания вспышки во время ее срабатывания
- Не закрывайте вспышку сразу после срабатывания предварительной вспышки до съемки изображений в случае принудительного включения/уменьшения эффекта красных глаз и других установок вспышки. Если Вы сразу закроете вспышку, это приведет к неисправности.
- Зарядка вспышки может занять некоторое время, если уровень заряда батареи низкий, или при последовательном использовании вспышки несколько раз. Когда вспышка заряжается, значок вспышки мигает красным, и вы не сможете снимать изображения даже при нажатии кнопки затвора до конца.
- Когда установлена внешняя вспышка, она имеет преимущество по сравнению со встроенной вспышкой. Для получения информации о внешней вспышке см. (→296).

Установка функций вспышки

Изменение режима срабатывания вспышки (Ручная вспышка)

Режим записи: **PAS**

Пользователь может выбрать автоматическую или ручную установку мощности вспышки.

Этот пункт доступен только при использовании встроенной вспышки.

MENU → [Зап.] → [Вспышка] → [Режим срабат. вспышки]

[TTL] Фотокамера автоматически устанавливает вывод вспышки.

[MANUAL] Вы можете установить степень срабатывания вспышки вручную. Даже для темных сцен, когда мощность вспышки обычно выше в [TTL], этот режим позволяет получать желаемые изображения. Степень срабатывания вспышки (например, [1/1]) отображается на значке вспышки.

■ Установка степени срабатывания вспышки (при выборе опции [MANUAL])

MENU → [Зап.] → [Вспышка] → [Ручная настр. вспышки]

① Нажмите для выбора пункта и нажмите [MENU/SET]

- Вы можете установить коэффициент срабатывания вспышки от [1/1] (полная мощность срабатывания вспышки) до [1/128] с интервалами в 1/3.

Изменение режима вспышки

Режим записи: **P** **A** **S** **M**

Установите вспышку для соответствия записи.

MENU → [Зап.] → [Вспышка] → [Режим вспышки]

<p> : [Прин. всп. вкл]</p> <p> : [Прин вкл/кр гл]*1</p>	<p>Вспышка срабатывает всегда независимо от условий записи.</p> <ul style="list-style-type: none"> • Используйте этот тип, если объект освещается контровым светом или флуоресцентной лампой.
<p> : [Медл. синхронизация]</p> <p> : [Зам синх/кр гл]*1</p>	<p>Съемка более ярких изображений, например, изображений объектов на ночном пейзаже, с помощью уменьшения скорости затвора при срабатывании вспышки.</p> <ul style="list-style-type: none"> • Идеально для съемки изображений людей на ночном пейзаже. • Использование уменьшения скорости может привести к смазыванию движения. Рекомендуется использовать штатив.
<p> : Принудительное выключение вспышки</p>	<p>Съемка изображений без вспышки во всех условиях съемки.</p> <ul style="list-style-type: none"> • Идеально для съемки изображений в местах, где использование вспышки запрещено.

*1 Это доступно, только когда опция [Беспроводной] в [Вспышка] установлена в [OFF], а опция [Режим срабат. вспышки] — в [TTL].

- В зависимости от установок внешней вспышки некоторые режимы вспышки могут быть недоступны.
- В интеллектуальном автоматическом режиме плюс доступны пункты установки [] и []. Для получения подробной информации об установках вспышки в интеллектуальном автоматическом режиме ([] или []) см. (→60).

Вспышка включается дважды. Время между первым и вторым включением вспышки будет больше, когда установлено [] или []. Объект не должен перемещаться до срабатывания второй вспышки.

- Эффект уменьшения красных глаз различается в зависимости от объекта и подвержен влиянию таких факторов, как расстояние от объекта, смотрит ли объект в фотокамеру во время действия предварительной вспышки и пр. В некоторых случаях уменьшение эффекта красных глаз может быть незначительным.

Установка функций вспышки

■ Скорости затвора для каждого режима вспышки

Режим вспышки	Скорость затвора (секунды)	Режим вспышки	Скорость затвора (секунды)
	1/60*2 - 1/4000		1 - 1/4000

*2 Скорость затвора устанавливается на 60 секунды в режиме приоритета выдержки АЭ.
Скорость затвора устанавливается на В (ручная выдержка) в режим ручной экспозиции.

- В интеллектуальном автоматическом режиме ([] или []) скорость затвора изменяется в зависимости от обнаруженной сцены.

■ Установки вспышки для каждого режима записи (○: Доступно, –: Недоступно)

Режим записи						
P	Режим программы АЭ	○	○	○	○	○
A	Режим приоритета диафрагмы АЭ	○	○	○	○	○
S	Режим приоритета выдержки АЭ	○	○	–	–	○
M	Режим ручной экспозиции	○	○	–	–	○
SCN Режим подсказки для сцены (●: Установка по умолчанию)	[Четкий портрет]	○	●	–	–	○
	[Шелковистая кожа]	○	●	–	–	○
	[Четкость на фоне подсветки]	●	–	–	–	○
	[Милое детское лицо]	○	●	–	–	○
	[Четкий ночной портрет]	–	–	–	●	○
	[Нежное изображение цветка]	●	–	–	–	○
	[Аппетитная еда]	●	–	–	–	○
	[Соблазнительный десерт]	●	–	–	–	○
	[Застывшее в движ. животное]	●	–	–	–	○
[Четкие спортивные снимки]	●	–	–	–	○	
[Монохромный]	●	○	○	○	○	

Установка функций вспышки

- Установка вспышки фиксируется на [☹] (принудительное выключение вспышки) в следующих случаях:
 - [Мягкость подсветки], [Непринужденность], [Отчетливый пейзаж], [Яркое голубое небо], [Романтич. отсветы заката], [Яркие отсветы заката], [Сверкающая вода], [Четкий ночной пейзаж], [Прохладное ночное небо], [Ярк. и тепл. ночной пейзаж], [Худож. ночной пейзаж], [Сверкающее освещение], [Портат.ноч.снимок] (Режим подсказки для сцены)
 - Во время записи движущегося изображения
 - При записи 4K фото
 - При записи с использованием [Пост-фокус]
 - Когда используется электронная затвор
 - Когда [HDR] установлено в [ON]
 - Если для опции [Бесшумный режим] установлено [ON]
 - Если установлен эффект изображения в [Эффект фильтра] в меню [Настройка фильтров]
- Установка режим подсказки для сцены вспышки возвращается в ее исходное значение при каждом изменении сцены.

Установки синхронизации по второй шторке

Режим записи:

Синхронизация по второй шторке представляет собой способ, при котором вспышка срабатывает сразу перед закрытием затвора при съемке изображения движущегося объекта (например, автомобиля), используя вспышку с низкой скоростью затвора.

MENU → [Зап.] → [Вспышка] → [Синхр. всп.]

[1ST]	Синхронизация по первой шторке является нормальным методом записи при использовании вспышки.	
[2ND]	Источник света захватывается сзади объекта, и это делает изображение ярким и живым.	

- Если установить в [2ND], на экране на значке вспышки будет отображаться [2nd].
- Эта функция доступна, только когда опция [Беспроводной] в [Вспышка] установлена в [OFF].
- Установка [Синхр. всп.] используется даже при использовании внешней вспышки.
- Когда установлена высокая скорость затвора, эффект [Синхр. всп.] может достигаться в недостаточной степени.
- Когда установлено [2ND], установка вспышки в [☹] или [+☹] будет невозможна.



Настройка мощности вспышки

Режим записи: **P** **A** **S** **M**

Скорректируйте мощность вспышки, если снимки, сделанные со вспышкой, слишком светлые или слишком темные.

MENU → [Зап.] → [Вспышка] → [Настр.вспышки]

1 Используйте для выбора мощности вспышки и нажмите **[MENU/SET]**

Установки: от **-3 EV** до **+3 EV** (единицы: 1/3 EV)

Если нужно скорректировать интенсивность вспышки, выберите [±0 EV].

- При регулировке интенсивности вспышки на значке вспышки отображается [+] или [-].
- [Настр.вспышки] доступно, только когда опция [Беспроводной] в [Вспышка] установлена в [OFF], а опция [Режим срабат. вспышки] — в [TTL].
- Установка [Настр.вспышки] используется даже при использовании внешней вспышки.

Синхронизация вывода вспышки с фотокамеры во время компенсации экспозиции

Режим записи: **P** **A** **S** **M**

Мощность вспышки устанавливается автоматически в соответствии с величиной компенсации экспозиции.

MENU → [Зап.] → [Вспышка] → [Автокомп. экспоз.]

Установки: **[ON]** / **[OFF]**

- О компенсации экспозиции ([→108](#))
- Установка [Автокомп. экспоз.] используется даже при использовании внешней вспышки. ([→296](#))

Фотосъемка с беспроводными вспышками

Режим записи: **iA** **iA+** **P** **A** **S** **M** **⊞** **SCN** **📷**

Когда используются вспышки (DMW-FL200L, DMW-FL360L, DMW-FL580L: дополнительная принадлежность) с функцией записи беспроводной вспышки, можно отдельно контролировать срабатывание вспышек в трех группах и вспышки, установленной на колодке для принадлежностей фотокамеры.

■ Диапазон управления вспышки

Расположите беспроводную вспышку так, чтобы беспроводной датчик был обращен к фотокамере. Следующий рисунок представляет собой пример диапазона, в пределах которого можно располагать вспышку. Доступный для контроля диапазон вспышки различается в зависимости от окружающей среды.

Диапазон управления вспышки

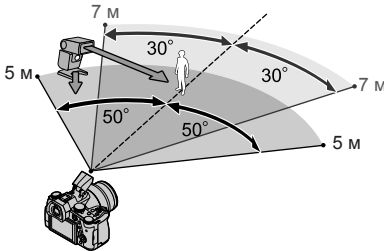

Пример расположения вспышек

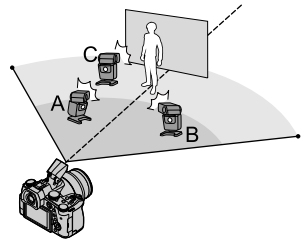

- Данный пример расположения вспышки показывает случай, когда вспышка C расположена для подсвечивания теней от фона объекта, которые образуются от вспышки A и вспышки B группы вспышек.
- Для управления несколькими беспроводными вспышками рекомендуется устанавливать в каждой группе до трех вспышек.
- Когда объект находится слишком близко, излучение света связи может оказывать влияние на экспозицию изображения. Эту проблему можно смягчить, понизив мощность вспышки, установив настройку [Световой сигнал связи] на [LOW] или воспользовавшись диффузором вспышки или другим аналогичным устройством.



Фотосъемка с беспроводными вспышками

Подготовка

Откройте вспышку, сдвинув рычажок открытия вспышки, или установите вспышку (дополнительная принадлежность) на этот аппарат.

1 Установите беспроводную вспышку в режим RC и расположите вспышку

- Выберите канал и группу беспроводной вспышки.

2 Установите меню

MENU → **[Зап.]** → **[Вспышка]**

[Беспроводной]	Установите [Беспроводной] на [ON]. На экране записи появится [WL] со значком вспышки.
[Беспроводной канал]	Выберите тот же канал, который был установлен для беспроводной вспышки в пункте 1 .
[Беспров. настройка]	Перейдите к пункту 3 .

3 Используйте ▲ ▼ для выбора пункта и нажмите [MENU/SET]

- Ⓐ Режим срабатывания вспышки
- Ⓑ Вывод вспышки
- Ⓒ Степень срабатывания вспышки

- Нажмите кнопку [DISP.] для выполнения пробного срабатывания вспышки.

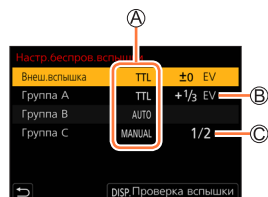

Фотосъемка с беспроводными вспышками

[Встр. Вспышка]/ [Внеш.вспышка]	[Режим срабат. вспышки]	<p>[TTL]: Мощность вспышки устанавливается автоматически.</p> <p>[AUTO]*: Установка вывода вспышки с помощью внешней вспышки.</p> <p>[MANUAL]: Установка степени срабатывания вспышки с помощью внешней вспышки вручную.</p> <p>[OFF]: Вспышка этого аппарата срабатывает только для излучения света связи.</p>
	[Настр. вспышки]	Настройка вывода вспышки этого аппарата вручную, когда опция [Режим срабат. вспышки] установлена на [TTL].
	[Ручная настр. вспышки]	<p>Установка степени срабатывания вспышки внешней вспышки, когда опция [Режим срабат. вспышки] установлена на [MANUAL].</p> <ul style="list-style-type: none"> • Вы можете установить коэффициент срабатывания вспышки от [1/1] (полная мощность срабатывания вспышки) до [1/128] с интервалами в 1/3.
[Группа A]/ [Группа B]/ [Группа C]	[Режим срабат. вспышки]	<p>[TTL]: Мощность вспышки устанавливается автоматически.</p> <p>[AUTO]: Беспроводная вспышка автоматически устанавливает мощность вспышки.</p> <p>[MANUAL]: Установка степени срабатывания вспышки беспроводной вспышки вручную.</p> <p>[OFF]: Беспроводные вспышки установленной группы не срабатывают.</p>
	[Настр. вспышки]	Настройка мощности беспроводной вспышки вручную, когда опция [Режим срабат. вспышки] установлена на [TTL].
	[Ручная настр. вспышки]	<p>Установка степени срабатывания беспроводной вспышки, когда опция [Режим срабат. вспышки] установлена на [MANUAL].</p> <ul style="list-style-type: none"> • Вы можете установить коэффициент срабатывания вспышки от [1/1] (полная мощность срабатывания вспышки) до [1/128] с интервалами в 1/3.

* Эта опция недоступна, когда на фотокамере установлена вспышка (DMW-FL200L: дополнительная принадлежность).

■ Установка мощности излучения света связи, который будет использоваться при выполнении записи с беспроводной вспышкой

MENU →  [Зап.] → [Вспышка] → [Световой сигнал связи]

Установки: [HIGH] / [STANDARD] / [LOW]

Запись движущихся изображений / движущегося изображения 4K

Режим записи:   **PAS** **M**   

Вы можете записывать изображения полной высокой четкости, соответствующие стандарту AVCHD, а также движущиеся изображения, записанные в MP4. Кроме того, движущееся изображение 4K можно записывать в формате MP4. (→160)
Звук записывается в стерео.

1 Нажмите кнопку движущегося изображения для начала записи

- Ⓐ Индикатор состояния записи
- Ⓑ Истекшее время записи
- Ⓒ Оставшееся время записи

- Возможна запись движущегося изображения, соответствующая каждому режиму движущегося изображения.
- Немедленно отпустите кнопку движущегося изображения после нажатия на нее.
- Пока выполняется запись движущихся изображений, индикатор состояния записи (красный) будет гореть.

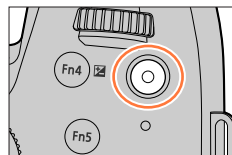

2 Нажмите кнопку движущегося изображения еще раз для завершения записи

- При записи движущихся изображений в тихой среде могут записываться звуки механизмов фокусировки и диафрагмы. Это не является неисправностью. Фокусировку во время записи движущихся изображений можно установить на [OFF] в [Непрер. Аф]. (→162)



О звуке работы при завершении записи

Если вас беспокоит рабочий звук при нажатии кнопки движущихся изображений для окончания записи, попробуйте выполнить следующие действия:

- Запишите движущееся изображение примерно на три секунды дольше, а затем отделите последнюю часть движущегося изображения с помощью функции [Редакт.видео] (→234) в меню [Восп.].
- Используйте дистанционный затвор (DMW-RS2: дополнительная принадлежность) для записи движущихся изображений.

■ Запись движущегося изображения в творческом режиме видео

Запись движущегося изображения возможна путем установки величины диафрагмы, скорости затвора и чувствительности ISO с помощью сенсорной операции. (→83)



Запись движущихся изображений / движущегося изображения 4К

- При высокой окружающей температуре или при непрерывной записи движущихся изображений отображается [△], и запись может остановиться в процессе выполнения. Подождите, пока фотокамера остынет.
- Обратите внимание, что если вы выполняете такие операции, как, например, трансфокация, с помощью кнопок или регуляторов во время записи движущегося изображения, могут записываться рабочие шумы.
- Если перед нажатием кнопки движущегося изображения используется дополнительный оптический трансфокатор, эти установки будут очищены, а доступная для записи область значительно изменится.
- Если соотношение сторон различается для фотоснимков и движущихся изображений, угол обзора изменится при начале записи движущегося изображения. Когда Вы устанавливаете опцию [Рамка зап.] на [●●], отображается установка угла обзора, используемая для записи движущихся изображений.
- Во время записи движущегося изображения скорость трансфокации будет меньше обычной.
- В зависимости от типа используемой карты памяти после записи движущегося изображения ненадолго может появиться индикация доступа к карте. Это не является неисправностью.
- Во время записи движущегося изображения чувствительность ISO устанавливается на [AUTO] (для движущихся изображений). В творческом режиме видео можно установить чувствительность ISO и записывать движущиеся изображения.
- Перечисленные ниже режимы записи движущихся изображений устанавливаются в следующих случаях:

Выбранный режим подсказки для сцены	Режим записи на момент съемки движущихся изображений
[Четкость на фоне подсветки]	Портретный режим
[Четкий ночной пейзаж], [Худож. ночной пейзаж], [Портат.ноч.снимок], [Четкий ночной портрет]	Режим низкой освещенности

- Эта функция недоступна в следующих случаях:
 - [Сверкающая вода], [Сверкающее освещение], [Нежное изображение цветка] (режим подсказки для сцены)
 - [Грубый монохромный], [Мягкий монохромный], [Нерезкое изображение], [Звездный фильтр], [Солнечное сияние] (режим творческого управления)
 - Когда установлена опция [Пост-фокус]
 - При съемке изображений с [Интервал. съемка]
 - При съемке изображений с [Покадр. анимация]



Запись движущихся изображений / движущегося изображения 4К

Установка формата, размера изображения и частоты кадров**1 Установите меню**

MENU →  **[Видео]** → **[Формат записи]**

[AVCHD]	Этот формат данных подходит для воспроизведения на телевизорах высокой четкости.
[MP4]	Этот формат данных подходит для воспроизведения движущихся изображений на компьютере и других подобных устройствах.

2 Используйте ▲ ▼ для выбора опции [Кач-во зап.] и нажмите [MENU/SET]

Если выбрана опция **[AVCHD]**

[Кач-во зап.]	Размер изображения	Частота записи кадров	Выход датчика	Скорость передачи данных
[FHD/28M/50p]*1	1920×1080	50p	50 кадров/с	28 Мбит/с
[FHD/17M/50i]	1920×1080	50i	50 кадров/с	17 Мбит/с
[FHD/24M/25p]	1920×1080	50i	25 кадров/с	24 Мбит/с
[FHD/24M/24p]	1920×1080	24p	24 кадров/с	24 Мбит/с

При выборе **[MP4]**

[Кач-во зап.]	Размер изображения	Частота записи кадров	Выход датчика	Скорость передачи данных
[4K/100M/30p]*2	3840×2160	30p	30 кадров/с	100 Мбит/с
[4K/100M/25p]*2	3840×2160	25p	25 кадров/с	100 Мбит/с
[4K/100M/24p]*2	3840×2160	24p	24 кадров/с	100 Мбит/с
[FHD/28M/60p]	1920×1080	60p	60 кадров/с	28 Мбит/с
[FHD/28M/50p]	1920×1080	50p	50 кадров/с	28 Мбит/с
[FHD/20M/30p]	1920×1080	30p	30 кадров/с	20 Мбит/с
[FHD/20M/25p]	1920×1080	25p	25 кадров/с	20 Мбит/с
[HD/10M/30p]	1280×720	30p	30 кадров/с	10 Мбит/с
[HD/10M/25p]	1280×720	25p	25 кадров/с	10 Мбит/с

*1 AVCHD Progressive

*2 Движущиеся изображения 4К



Запись движущихся изображений / движущегося изображения 4K

- Качество повышается при увеличении значения скорости передачи. В этом аппарате используется способ записи “VBR”, а скорость передачи данных изменяется автоматически в зависимости от записываемого объекта. Таким образом, время записи сокращается, когда записывается объект с быстрым перемещением.
- Движущееся изображение 4K невозможно установить при использовании [Эффект миниатюры] (режим творческого управления).
- Для записи движущихся изображений 4K используйте карту памяти UHS, класс скорости 3.
- При записи движущихся изображений 4K угол обзора будет уже по сравнению с движущимися изображениями других размеров.
- Для обеспечения точной фокусировки движущиеся изображения 4K записываются с пониженными скоростями автофокусировки. Фокусировка с применением автофокусировки может быть затруднена, но это не является неисправностью.
- Ограничения непрерывной записи ([→29](#))

■ О совместимости записанных движущихся изображений

Движущиеся изображения, записанные в режиме [AVCHD] или [MP4], могут воспроизводиться с низким качеством изображения или звука, или же их воспроизведение будет невозможно даже на оборудовании, совместимом с такими форматами. Кроме того, информация о записи может отображаться неправильно.

- При воспроизведении и импортировании движущихся изображений, записанных с опцией [FHD/28M/50p], [FHD/24M/25p] или [FHD/24M/24p] в [AVCHD] с помощью устройства, отличающегося от этого аппарата, требуется записывающее устройство, совместимое с дисками Blu-ray, или компьютер с установленным программным обеспечением “PHOTOfunSTUDIO”.
- Подробную информацию о движущихся изображениях, записанных с опцией [4K/100M/30p], [4K/100M/25p] или [4K/100M/24p] в формате [MP4], см. в разделе “Использование движущихся изображений 4K” ([→283](#)).



Настройка фокусировки во время записи движущихся изображений ([Непрер. АФ])

Режим записи:

Фокусировка различается в зависимости от установки фокусировки и установки опции [Непрер. АФ] в меню [Видео].

MENU → [Видео] → [Непрер. АФ]

Установка фокусировки	[Непрер. АФ]	Установка
[AFS]/[AFF]/[AFC]	[ON]	Позволяет выполнять фокусировку с постоянной автоматической настройкой во время записи движущихся изображений.
	[OFF]	Фиксация положения фокусировки в начале записи движущегося изображения.
[MF]	[ON] / [OFF]	Позволяет выполнять фокусировку вручную.

- Когда установка фокусировки установлена на [AFS], [AFF] или [AFC], фотокамера выполнит повторную фокусировку, если кнопка затвора нажимается наполовину во время записи движущихся изображений.
- Когда во время записи движущихся изображений активирована автоматическая фокусировка, в некоторых случаях может записываться звук операции фокусировки. Для подавления этого звука рекомендуется снимать изображения, установив [Непрер. АФ] в [OFF].
- При использовании трансфокатора во время записи движущихся изображений для фокусировки может потребоваться некоторое время.
- Эта функция недоступна в следующих случаях:
 - При использовании [Перемещение фокуса] в [Моментальное видео].
 - При записи с [Высокоскор. видео]
 - При записи с использованием [Живое кадриров. 4К]



Запись фотоснимков во время записи движущегося изображения

Режим записи: **P** **A** **S** **M**

1 Полностью нажмите кнопку затвора во время записи движущегося изображения

- Во время записи фотоснимков отображается индикатор одновременной записи.
- Кроме того, доступна запись с функцией сенсорного затвора.



■ Установка режима преимущества движущегося изображения или преимущества фотоснимка

Режим записи: **P** **A** **S** **M**

MENU → [Видео] → [Реж.кадра при записи]

<p>[[Приоритет видео)]</p>	<ul style="list-style-type: none"> • Изображения будут записываться с размером, определяемым установкой [Кач-во зап.] для движущихся изображений. • Когда опция [Качество] установлена в [RAW], [RAW] или [RAW], записываются только изображения JPEG. (При установке [RAW] фотоснимки записываются с [Качество] .) • Во время записи движущегося изображения можно записать до 40 фотоснимков. (Движущееся изображение размера [Кач-во зап.] [4K]: до 10 изображений)
<p>[[Приоритет фото)]</p>	<ul style="list-style-type: none"> • Изображения будут записываться с установленным размером изображений и качеством. • Во время записи изображений экран становится темным. В это время будет записываться фотоснимок в движущемся изображении, а аудио не будет записываться. • Во время записи движущегося изображения можно записать до 10 фотоснимков. (Движущееся изображение размера [Кач-во зап.] [4K]: до 5 изображений)

- Для соотношения сторон зафиксировано значение [16:9].
- Эта функция недоступна в следующих случаях:
 - Когда [Формат записи] установлено для записи движущегося изображения с частотой записи кадров [24p] (только когда установлено [] ([Приоритет фото]))
 - Когда установлено [4K ФОТО] (только когда установлено [] ([Приоритет фото]))
 - Если для опции [Моментальное видео] установлено [ON]



Запись моментальных видео

Режим записи:   P A S M   

Можно заранее задать время записи и записывать движущиеся изображения случайно, подобно тому, как делаются моментальные снимки. Эта функция также позволяет сдвигать фокус в начале записи и добавлять заранее эффекты плавного появления/угасания.

- Движущиеся изображения будут записаны с опцией [FHD/20M/25p] в формате [MP4].
- С помощью приложения “Panasonic Image App” для смартфона/планшета можно объединить записанные фотокамерой движущиеся изображения. При объединении можно добавить музыку и выполнить различные операции редактирования. Кроме того, объединенное движущееся изображение можно отправить на веб-службу. (→258)

MENU →  [Видео] → [Моментальное видео] → [ON]

- Нажмите кнопку затвора наполовину, чтобы выйти из меню.

1 Нажмите кнопку движущегося изображения для начала записи

- Ⓐ Истекшее время записи
- Ⓑ Установленное время записи

- Немедленно отпустите кнопку движущегося изображения после нажатия на нее.
- Невозможно остановить запись движущегося изображения в середине. Запись остановится автоматически по истечении установленного времени записи.

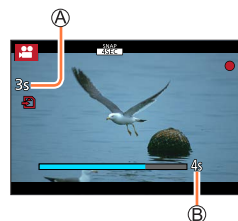

■ Деактивация моментального видео

Установите [Моментальное видео] на [OFF].

■ Изменение установок

MENU →  [Видео] → [Моментальное видео] → [SET]

[Время записи]	Установка времени записи движущихся изображений.
[Перемещение фокуса]	Придает изображениям выразительный вид путем постепенного смещения фокусировки в начале записи. (→166)
[Плавный переход]	<p>Добавление эффекта проявления (постепенного появления) в изображение и аудио в начале записи или добавление в них эффекта погашения (постепенного исчезновения) в конце записи.</p> <p>[WHITE-IN] / [WHITE-OUT]: Добавление эффекта проявления и погашения с использованием белого экрана.</p> <p>[BLACK-IN] / [BLACK-OUT]: Добавление эффекта проявления и погашения с использованием черного экрана.</p> <p>[COLOR-IN] / [COLOR-OUT]: Добавление эффекта проявления изображения от черно-белого до цветного или эффекта погашения от цветного до черно-белого. Аудио будет записываться нормально.</p> <p>[OFF]</p>

- Движущиеся изображения, записанные с опцией [WHITE-IN] или [BLACK-IN], отображаются в режиме воспроизведения как целиком белые или целиком черные пиктограммы.
- Если зарегистрировать функцию [Моментальное видео] в [Настр.кн. Fn] в меню [Пользов.] ([Управление]) (→54), можно открыть экран, который позволит переключать [Моментальное видео] между [ON] / [OFF] путем нажатия зарегистрированной функциональной кнопки. Если нажать кнопку [DISP.] пока отображается этот экран, можно изменить установки для короткого видео.
- Режим [Моментальное видео] перейдет в положение [OFF] после подключения к Wi-Fi с помощью опции [Дистанц. упр. съемкой и просмотр].
- Эта функция недоступна в следующих случаях:
 - [Эффект миниатюры] (режим творческого управления)
 - Когда установлена опция [4K ФОТО]
 - Когда установлена опция [Пост-фокус]
 - Когда установлена опция [Живое кадриров. 4К]
 - При записи с [Высокоскор. видео]

Установка [Перемещение фокуса]

Установите рамки, определяющие положения начала (первое положение) и завершения (второе положение) [Перемещение фокуса].

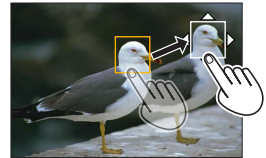

Сенсорная операция

Коснитесь объекта (первое положение), проведите пальцем до нужного местоположения (второе положение) и отпустите палец.

- Для отмены установок кадров прикоснитесь к [AF].

Кнопочная операция

- 1 Нажмите кнопку [AF] (◀).
- 2 Используйте ▲▼◀▶ для перемещения кадра и нажмите [MENU/SET] (первое положение)
 - Если нажать кнопку [DISP.] до нажатия кнопки [MENU/SET], кадр вернется в центр.
- 3 Повторите пункт 2 (второе положение)
 - Для отмены установок кадра нажмите [MENU/SET].



- Можно достичь большего эффекта созданием сильного контраста фокусировки начального и конечного положений, например смещением фокусировки с фона на передний план или наоборот.
- После установки фокусировки старайтесь сохранять постоянным расстояние между объектом и фотокамерой.

- Если фотокамере не удастся установить рамку, она возвращается к первому положению.
- Если для опции [Перемещение фокуса] установлено [ON]
 - Режим автоматической фокусировки переключится на [AF-ON], установку, специально предназначенную для опции [Перемещение фокуса].
 - При съемке изображения операция автоматической фокусировки [AF-ON] будет выполняться в первом положении кадра.
- Если [Режим замера] установлено в [AF-ON] (Точечная), цель зафиксирована в начальном положении (первое положение) [Перемещение фокуса].
- Эта функция недоступна в следующих случаях:
 - В режиме ручной фокусировки
 - При использовании цифрового трансфокатора



Просмотр изображений

1 Нажмите кнопку [▶] (Воспроизведение)



2 Используйте ◀▶, чтобы выбрать изображение для отображения

- Если нажать и удерживать ◀▶, изображения будут отображаться одно за другим.
- Изображения также можно перелистывать вперед и назад путем вращения заднего/переднего диска и перетаскивания экрана в горизонтальном направлении.
- Изображения можно непрерывно перелистывать вперед или назад, удерживая палец на левой или правой стороне экрана после перелистывания изображения вперед/назад. (Изображения отображаются в уменьшенном размере.)

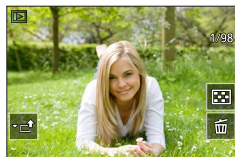

Отправка изображений на веб-службы

Если нажать ▼ во время отображения одного изображения, можно быстро отправить изображение на веб-службу. (→271)

■ Завершение воспроизведения

Нажмите кнопку [▶] (Воспроизведение) еще раз.

Из режима воспроизведения можно также выйти, нажав кнопку затвора наполовину.

- Экран воспроизведения появляется, если фотокамера включается при нажатой кнопке [▶] (Воспроизведение).
- Если [Возврат объектива] установлено на [ON], тубус объектива втягивается приблизительно через 15 секунд после переключения фотокамеры с экрана записи на экран воспроизведения.
- Эта фотокамера совместима с унифицированным стандартом DCF (Design rule for Camera File system), сформулированным Japan Electronics and Information Technology Industries Association (JEITA), и со стандартом Exif (Exchangeable image file format). Невозможно воспроизведение файлов, которые не являются DCF-совместимыми.
- Правильное воспроизведение изображений, снятых другими фотокамерами, может быть невозможно, а также использование функций этого устройства для других изображений может быть невозможным.



Просмотр движущихся изображений

Этот аппарат был разработан для воспроизведения движущихся изображений с использованием форматов AVCHD и MP4.

- Движущиеся изображения отображаются со значком движущегося изображения ([]).







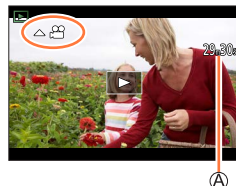





1 Нажмите для запуска воспроизведения

 Время выполнения записи движущихся изображений

- Прикосновение к [] в центре экрана позволяет воспроизвести движущиеся изображения.
- Движущиеся изображения, записанные с помощью [Моментальное видео], воспроизводятся автоматически.
- Некоторая информация не будет отображаться для движущихся изображений, записанных в формате [AVCHD].





■ Операции во время воспроизведения движущихся изображений

Операция	Сенсорная операция	Описание
		Воспроизведение / пауза
		Быстрая перемотка назад*1
		Покадровая перемотка назад*2 (во время паузы)
		Быстрая перемотка вперед*1
		Покадровая перемотка вперед (во время паузы)
		Остановка
		Увеличение громкости
		Уменьшение громкости

*1 Скорость быстрой перемотки вперед или назад увеличится, если нажать  еще раз.

*2 Движущиеся изображения в формате [AVCHD] перематываются покадрово с интервалом 0,5 секунды.

■ Операции во время автоматического воспроизведения моментальных снимков

	Воспроизведение с начала
	Возврат к предыдущему изображению
	Прокрутка до следующего изображения

- Если коснуться экрана, автоматическое воспроизведение остановится.

- Движущиеся изображения можно просматривать на компьютере с помощью программного обеспечения "PHOTOfunSTUDIO".

Захват фотоснимков из движущихся изображений

1 Отобразите изображение, которое нужно захватить как фотоснимок, нажав ▲ для приостановки воспроизводимого на фотокамере движущегося изображения

- Если нажать ◀▶ во время паузы, можно более точно указать положение в движущемся изображении.



2 Нажмите [MENU/SET]

- Эту же операцию можно выполнить, прикоснувшись к [⏏].
- Фотоснимок сохраняется с соотношением сторон [16:9] и [Качество] [📶]. Размер изображения различается в зависимости от воспроизводимого движущегося изображения.

[Кач-во зап.]	[Разм. кадра]
[4K]	[M] (8M)
[FHD], [HD]	[S] (2M)

- Качество изображения становится немного ниже в зависимости от установки опции [Кач-во зап.] для исходного движущегося изображения.
- При воспроизведении фотоснимка, захваченного из движущегося изображения, отображается [📶].



Переключение способа воспроизведения

Увеличение и просмотр “Воспроизведение с увеличением”

1 Переместите рычажок трансфолятора в направлении стороны Т

Ⓐ Текущее положение увеличения

- При каждом перемещении рычажка трансфолятора в направлении стороны Т увеличение повышается на четыре уровня: 1x, 2x, 4x, 8x и 16x.

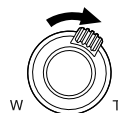

Операция	Сенсорная операция	Описание
	—	Увеличение/уменьшение экрана большими шагами.
—	Растягивание / стягивание	Увеличение/уменьшение экрана небольшими шагами.
	Перетаскивание	Перемещение укрупненной области (во время увеличенного отображения).
	—	Перемотка изображения вперед/назад при неизменном уровне увеличения и положении увеличения (во время увеличенного отображения).

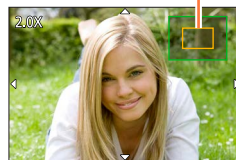

- Вы можете также выполнять трансфокацию двойным быстрым прикосновением к экрану. (Если отображение было увеличенным, оно вернется к такому же коэффициенту увеличения.)

- Изображения, записанные с опцией [Качество], установленной в [RAW], можно увеличить до 8x.

Переключение способа воспроизведения

Просмотр списка изображений “Мульти воспроизведение”

1 Переместите рычажок трансфокатора в направлении стороны W

- Перемещайте рычажок трансфокатора в сторону W и вы сможете переключать режимы отображения в следующем порядке: Экран с 1 изображением (полный экран) → Экран с 12 изображениями → Экран с 30 изображениями → Экран календаря. (Переместите рычажок в направлении стороны T для возврата.)
- Можно переключить экран воспроизведения, прикоснувшись к следующим значкам.
 - []: экран с 1 изображением – []: экран с 12 изображениями
 - []: экран с 30 изображениями – [CAL]: Календарный экран (→171)
- Экран можно переключать постепенно, перетаскивая его вверх или вниз.
- При выборе изображения с помощью кнопки курсора и нажатии [MENU/SET] на экране с 12 изображениями или 30 изображениями выбранное изображение отображается на экране с 1 изображением (полный экран). (При выборе движущегося изображения оно автоматически воспроизводится.)

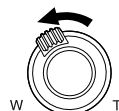

- Изображения, отображаемые со значком [!], не могут воспроизводиться.

Просмотр изображений по дате их записи “Календарное воспроизведение”

1 Переместите рычажок трансфокатора в направлении стороны W для отображения календарного экрана

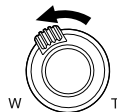

2 Используйте ▲▼◀▶ для выбора даты записи и нажмите [MENU/SET]

Ⓐ Выбранная дата



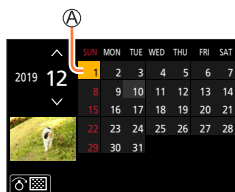

- Изображения отображаются на экране с 12 изображениями.
- Поверните рычажок трансфокатора в направлении стороны W для возврата к отображению экрана календаря.



- Вы можете отобразить календарь между январем 2000 г. и декабрем 2099 г.
- Изображения, снятые без установок часов, отображаются с датой 1 января 2019 г.
- Изображения, снятые с установками места назначения, выполненными в разделе [Мировое время], отображаются на экране календаря с использованием соответствующей даты для временной зоны места назначения.

Просмотр группы изображений

Вы можете последовательно воспроизводить несколько изображений в группе или воспроизводить изображения группы одно за другим.

	Изображение группы, сохраненное с помощью [Групп. сохран. 4К ФОТО]
	Изображения группы, записанные с помощью брекетинга фокусировки
	Изображения группы, записанные с помощью [Интервал. съемка]
	Изображения группы, записанные с помощью [Покадр. анимация]

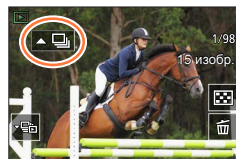



- Вы можете удалять или редактировать изображения в блоках групп. (Например, если вы удалите одно из изображений в группе, все изображения в этой группе будут удалены.)

● Изображения не будут сгруппированы, если они записываются без установки [Уст. часов].

Последовательное воспроизведение изображений группы

1 Нажмите ▲

- Эту же операцию можно выполнить, прикоснувшись к значку изображения группы ([]), [], []).
- При последовательном воспроизведении изображений группы отображаются установки опции.

После выбора [Воспр. серии] (или [Послед. воспроизв.]) выберите один из следующих способов воспроизведения.

[С первого изображения]: последовательное воспроизведение изображений группы, начиная с первого изображения в группе.

[С текущего изображения]: последовательное воспроизведение изображений группы, начиная с воспроизводимого в настоящее время изображения.

■ Операции во время последовательного воспроизведения

Операция	Сенсорная операция	Описание	Операция	Сенсорная операция	Описание
▲		Последовательное воспроизведение / Пауза	▼		Остановка
◀		Быстрое воспроизведение в обратном направлении	▶		Быстрое воспроизведение в прямом направлении
		Возврат к предыдущему изображению (во время паузы)			Прокрутка до следующего изображения (во время паузы)

Последовательное воспроизведение изображений группы

1 Нажмите ▼

- Эту же операцию можно выполнить, прикоснувшись к [📄] / [📄] / [📄].

2 Используйте ◀▶ для прокрутки изображений

- При повторном нажатии ▼ или касании [📄] осуществляется возврат к экрану нормального воспроизведения.
- Вы можете использовать такие же операции для изображений, сохраненных в группе, как и для нормального воспроизведения изображений. (Мульти воспроизведение, воспроизведение с увеличением, удаление изображений и др.)



Удаление изображений

Удаленные изображения невозможно восстановить.

[Удал. один снимок]

1 Нажмите кнопку [], чтобы удалить отображаемое изображение

- Эту же операцию можно выполнить, прикоснувшись к [].

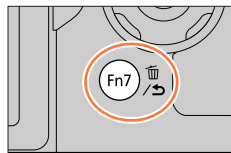

2 Используйте ▲ для выбора опции [Удал. один снимок] и нажмите [MENU/SET]

Для удаления нескольких (до 100*) / для удаления всех изображений

* Группа изображений обрабатывается как 1 изображение. (Все изображения в выбранной группе изображений удаляются.)

1 Нажмите кнопку [] во время просмотра изображения

2 Используйте ▲ ▼ для выбора опции [Удал. несколько]/[Удал. все] и нажмите [MENU/SET]

- Можно выбрать [Удалить все без рейтинга] в [Удал. все], если имеются изображения, установленные как [Рейтинг].

(Если выбрано [Удал. несколько])

3 Выберите изображение с помощью ▲ ▼ ◀ ▶ и нажмите [MENU/SET] (повторите)

 Выбранное изображение

- Для отмены → нажмите кнопку [MENU/SET] еще раз.

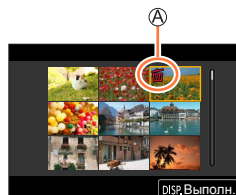

4 Нажмите кнопку [DISP.] для выполнения

- Может занять время в зависимости от количества удаленных изображений.

Список меню

Меню отображаются в каждом режиме записи

[Интеллект. авто]

- [Режим Интеллект. авто] (→59)
- [Ночн. сним. с рук] (→61)
- [iHDR] (→62)

[Творч.режим]

- [Реж. выдержки] (→83)
- [Высокоскор. видео] (→84)
- [Живое кадриров. 4К] (→85)

C [Режим пользоват.]

Предпочитаемую пользовательскую установку можно выбрать из [Уст 1], [Уст 2] и [Уст 3]. (→88)

[Панорамный снимок]

- [Направление] (→72)
- [Размер кадра] (→72)

[Руковод. по созданию сцен]

- [Переключение сцен] (→74)

[Творческий контроль]

- [Эффект фильтра] (→77)
- [Одновр.зап.без фил.] (→77)

[Зап.] →176

[Видео] →191

[Пользов.] →194

[Настр.] →209

[Мое меню] →219

[Восп.] →220

[Зап.]

- [Формат] (→176)
- [Разм. кадра] (→177)
- [Качество] (→177)
- [AFS/AFF]* (→90)
- [Чувствительн. Аф(фото)] (→91)
- [Фото стиль]* (→179)
- [Настройка фильтров]* (→181)
- [Цвет. простр] (→183)
- [Режим замера]* (→183)
- [Свет / тени]* (→184)
- [Инт.динамич.]* (→185)
- [Инт.разреш.]* (→185)
- [Вспышка] (→151)
- [Корр.кр.гл.] (→185)
- [Авт. верх. предел ISO (Фото)] (→186)
- [Мин. выдержка] (→186)
- [Подавл. шума] (→186)
- [Комп. преломл.]* (→187)
- [Стабилиз.]* (→143)
- [i.Zoom]* (→146)
- [Цифр. увел]* (→147)
- [Скор. съемки] (→116)
- [4K ФОТО] (→118)
- [Авт. таймер] (→139)
- [Интерв.съемка/аним.] (→134)
- [Бесшумный режим] (→187)
- [Тип затвора] (→188)
- [Брекетинг] (→140)
- [HDR] (→189)
- [Множ.экспоз.] (→190)

* Пункты меню общие как для меню [Зап.], так и для меню [Видео]. Если установка в одном меню изменяется, установка с таким же именем в другом меню также автоматически изменится.

[Формат]

Режим записи:   **P** **A** **S** **M**    

Вы можете указать форматное соотношение изображений для последующей печати или воспроизведения.

MENU →  **[Зап.]** → **[Формат]**

[4:3]	Телевизионное форматное соотношение 4:3
[3:2]	Форматное соотношение стандартных пленочных фотокамер
[16:9]	Форматное соотношение телевизоров высокой четкости и т. п.
[1:1]	Форматное соотношение квадратного изображения



[Разм. кадра]Режим записи: **P** **A** **S** **M**

Чем больше пикселей, тем больше будет деталей в изображениях даже при печати на крупноформатных листах.

MENU → [Зап.] → [Разм. кадра]

[Формат]	4:3	3:2	16:9	1:1
[Разм. кадра]	[L] 17.5M 4864×3648	[L] 20M 5472×3648	[L] 17M 5472×3080	[L] 13.5M 3648×3648
	[EX M] 9M 3456×2592	[EX M] 10M 3888×2592	[EX M] 8M 3840×2160	[EX M] 6.5M 2592×2592
	[EX S] 4.5M 2432×1824	[EX S] 5M 2736×1824	[EX S] 2M 1920×1080	[EX S] 3.5M 1824×1824

- При записи фотографий 4K или записи в режиме [4K] размер изображения фиксируется на [Пост-фокус].

[Качество]Режим записи: **P** **A** **S** **M**

Установите коэффициент сжатия, используемый для хранения изображений.

MENU → [Зап.] → [Качество]

Установки	Формат файла	Описание
	JPEG	Придание приоритета качеству изображения и сохранение изображений в формате файла JPEG.
		Сохранение изображений в формате файла JPEG с использованием стандартного качества изображения. Эта установка полезна, когда нужно увеличить число доступных для записи изображений без изменения их разрешения в пикселях.
[RAW	RAW + JPEG	Записывает изображения одновременно как в формате файла RAW, так и в формате файла JPEG (или).
[RAW		
[RAW]	RAW	Записывает изображения в формате файла RAW.





О файле RAW

Данные с форматом файла RAW сохраняются без какой-либо обработки изображений фотокамерой. Для воспроизведения и редактирования изображений в формате RAW необходимо использовать этот аппарат или специальное программное обеспечение.

- Можно улучшить изображения в формате RAW с помощью функции [Обработка RAW] в меню [Восп.]. ([→225](#))
- Чтобы создавать и редактировать изображения в формате файла RAW на ПК, используйте программное обеспечение ("SILKYPIX Developer Studio" от Ichikawa Soft Laboratory). Для получения этого программного обеспечения загрузите его с веб-сайта поставщика и установите на компьютер. ([→289](#))

- Фотоснимок RAW всегда записывается с [3:2] (5472×3648).
- При удалении изображения, записанного в [RAW] или [RAW], с фотокамеры также удаляются соответствующие изображения RAW и JPEG.
- При воспроизведении изображения, записанного в формате [RAW], в соответствии форматным соотношением записанного изображения отображается серая область.
- При записи фотографий 4K или записи в режиме [Пост-фокус] установка фиксируется на [].
- Невозможно установить в положение [RAW], [RAW] или [RAW] в следующих случаях:
 - Режим панорамного снимка
 - [Портат.ноч.снимок] (режим подсказки для сцены)



[Фото стиль]

Режим записи:

Вы можете отрегулировать цвета и качество изображения в соответствии с концепцией изображения, которое вы хотите создать.

MENU → [Зап.] / [Видео] → **[Фото стиль]**

[Стандарт]	Стандартная установка.
[Яркий]	Установка немного повышенными контрастностью и насыщенностью.
[Естественный]	Установка с немного пониженной контрастностью.
[Монохром]	Установка для создания изображения с помощью только монохроматических оттенков серого, например, черного и белого.
[L.Монохром]	Установка для создания монохромного изображения, использующего множество оттенков серого с глубокими черными тонами.
[L.Монохром D]	Установка, которая создает динамическое монохромное изображение с выделенными светлыми и затемненными областями.
[Пейзаж]	Установка для создания изображения с использованием ярких цветов для голубого неба и зелени.
[Портрет]	Установка для создания здорового цвета лица.
[Пользовательские]	Установка для использования цветов и качества изображения, которые были зарегистрированы заранее.
[Cineline D]	Установка, которая отдает приоритет динамическому диапазону за счет использования кривой гамма-коррекции, предназначенной для создания изображений, похожих на кинофильм. Подходит для редактирования.
[Видео с эф. кинотеатра]	Установка, которая отдает приоритет контрасту за счет использования кривой гамма-коррекции, предназначенной для создания изображений, похожих на кинофильм.

- В интеллектуальном автоматическом режиме плюс:
 - Можно установить только [Стандарт] или [Монохром].
 - Эта установка сбрасывается на [Стандарт], когда фотокамера переключается в другой режим записи или включается/выключается.
 - Качество изображения нельзя регулировать.
- В режиме подсказки для сцены можно изменять только качество изображения. (→180)



■ Настройка качества изображения

- ① Используйте ◀▶ для выбора типа фотостилля
- ② Нажмите ▲▼, чтобы выбрать пункт, и нажмите ◀▶ для настройки

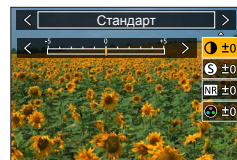

ⓘ [Контраст]	[+]	Увеличение контрастности изображения.
	[-]	Уменьшение контрастности изображения.
Ⓢ [Четкость]	[+]	Усиление контуров в изображении.
	[-]	Смягчение контуров в изображении.
NR [Подав. шума]	[+]	Усиление эффекта подавления шума. Эта установка может немного снизить разрешение.
	[-]	Снижение эффекта подавления шума для получения более четкого изображения.
🌈 [Насыщенн.]*1	[+]	Броские цвета
	[-]	Сдержанные цвета
🌈 [Цветовой тон]*1	[+]	Синеватые цвета
	[-]	Желтоватые цвета
🎛️ [Эффект фильтра]*2	[Желтый]	Повышение контрастности объекта. (Эффект: слабый.) Четкая съемка голубого неба.
	[Оранжевый]	Повышение контрастности объекта. (Эффект: средний.) Насыщенный цвет голубого неба.
	[Красный]	Повышение контрастности объекта. (Эффект: сильный.) Еще более насыщенный цвет голубого неба.
	[Зеленый]	Смягчение насыщенности цветов кожи и губ человека. Повышенная насыщенность и яркость зеленых листьев.
	[Выкл]	—
📄 [Эф. зерна]*2	[Низк./ [Стандартн./ [Высок.]	Устанавливает зернистость изображения.
	[Выкл]	—
	[Выкл]	—

*1 [Цветовой тон] отображается, только когда выбрано [Монохром], [L.Монохром] или [L.Монохром D]. В противном случае отображается [Насыщенн.].

*2 Отображается, только когда выбрано [Монохром], [L.Монохром] или [L.Монохром D].

• При регулировке качества изображения на значке [Фото стиль] будет отображаться [+].

- ③ Нажмите [MENU/SET]

■ Регистрация установленных регулировок качества изображения для [Пользов.]

① Настройте качество изображения, как описано на шаге ② раздела “Настройка качества изображения”, и нажмите кнопку [DISP.]

- Установка [Эф. зерна] не применяется к экрану записи.
- [Эф. зерна] недоступно в следующих случаях:
 - Режим панорамного снимка
 - При записи движущихся изображений
 - При записи фотографий 4K
 - При записи с использованием [Пост-фокус]

[Настройка фильтров]

Режим записи:

Можно применять к изображениям эффекты (фильтры) из режима творческого управления в других режимах, таких как режим приоритета диафрагмы АЭ или режим панорамного снимка. (→77)

MENU → [Зап.] / [Видео] → [Настройка фильтров] → [Эффект фильтра]

Установки: [ON] / [OFF] / [SET]

■ С помощью операций сенсорного экрана

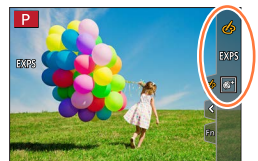

- ① Коснитесь значка
- ② Коснитесь пункта, который нужно настроить
 - : Включение или выключение эффектов изображений
 - [EXPS] : Эффекты изображения (Фильтр)
 - : Настройка эффекта изображения



- [Грубый монохромный], [Мягкий монохромный], [Нерезкое изображение], [Звездный фильтр] и [Солнечное сияние] недоступны в следующих случаях:
 - Творческий режим видео
 - Во время записи движущегося изображения
- Следующие функции недоступны в режиме панорамного снимка.
 - [Эффект мыльницы], [Ярк.изобр.с эфф.мыльн.], [Эффект миниатюры], [Солнечное сияние]
- При записи панорамных изображений следующие эффекты не применяются к экрану записи.
 - [Грубый монохромный], [Мягкий монохромный], [Нерезкое изображение], [Звездный фильтр]
- При записи панорамного изображения сцены с низкой яркостью можно не достичь желаемых результатов, если используется функция [Высокотональный] в режиме панорамного снимка.
- Доступная чувствительность ISO будет ограничена значением [3200].
- Чувствительность ISO для [Высокотональный] будет зафиксирована на [AUTO].
- При использовании [Эффект фильтра] невозможно использовать меню и функции записи, которые недоступны в режиме творческого управления.
- Эта функция недоступна в следующих случаях:
 - При записи с [Высокоскор. видео]
 - При записи с использованием [Живое кадриров. 4K]

■ Получение двух фотоснимков: с эффектами изображения и без них ([Одновр.зап.без фил.])

Вы можете сделать одновременно два фотоснимка, нажав кнопку затвора один раз; один с эффектами, а другой без эффектов.

MENU →  [Зап.] /  [Видео] → [Настройка фильтров]
→ [Одновр.зап.без фил.]

Установки: [ON] / [OFF]

- Фотокамера сделает фотоснимок с примененными эффектами, а затем фотоснимок без эффектов.
- После съемки изображения опция [Авт. просм.] будет отображаться только для фотоснимка с примененным эффектом.
- Эта функция недоступна в следующих случаях:
 - Режим панорамного снимка
 - При использовании [Серийн.съемк]
 - При записи фотографий 4K
 - При записи с использованием [Пост-фокус]
 - Запись фотоснимков во время записи движущегося изображения (только когда установлено [C] ([Приоритет видео]))
 - Если для опции [Качество] установлено [RAW:ii], [RAW:ii] или [RAW]
 - При записи с использованием [Брекетинг]
 - При использовании [Интервал. съемка]
 - При использовании [Покадр. анимация]

[Цвет. протр]

Режим записи: **P** **A** **S** **M**

Вы можете установить способ передачи цветов для правильного отображения записанных изображений на экранах ПК, принтера и др.

MENU → [Зап.] → [Цвет. протр]

[sRGB]	Устанавливает цветовое пространство sRGB. Эта установка широко применяется для таких устройств, как компьютеры.
[AdobeRGB]	Устанавливает цветовое пространство AdobeRGB. Цветовое пространство AdobeRGB имеет более широкий диапазон представления цвета, чем цветовое пространство sRGB. Поэтому цветовое пространство AdobeRGB в основном используется в таких коммерческих областях, как коммерческая печать.

- Выберите [sRGB], если вы не обладаете экспертными знаниями о цветовом пространстве AdobeRGB.
- Установка фиксируется на [sRGB] при записи движущихся изображений, съемке фотографий 4K и записи в режиме [Пост-фокус].

[Режим замера]

Режим записи: **P** **A** **S** **M**

Вы можете изменять способ измерения, использующийся для измерения яркости.

MENU → [Зап.] / [Видео] → [Режим замера]

[Режим замера]	Положение измерения яркости	Условия
 (Многоточечная)	Весь экран	Нормальное использование (создает сбалансированные изображения)
 (Центрально-взвешенная)	Центральная и окружающая область	Объект в центре
 (Точечная)	Центр [+] (цель точечной фотометрии) 	Значительное различие между яркостью объекта и фона (например, человек, освещаемый сзади прожекторами на сцене)

- Если установить цель точечной фотометрии на краю экрана, на фотометрию может оказывать влияние окружающая яркость.

[Свет / тени]

Режим записи:

Вы можете отрегулировать выделенные и затененные участки на изображении, проверив яркость этих областей на экране.

1 Установите меню

MENU → [Зап.] / [Видео] → **[Свет / тени]**

<input checked="" type="checkbox"/> ((Стандарт])	Без регулировок.
<input checked="" type="checkbox"/> ((Большой контраст])	Повышает яркость светлых областей и понижает яркость затененных областей.
<input checked="" type="checkbox"/> ((Меньший контраст])	Понижает яркость светлых областей и повышает яркость затененных областей.
<input checked="" type="checkbox"/> ((Придать яркость теням])	Понижает яркость затененных областей.
/ / (Пользовательский)	Вы можете установить форму пользовательской регистрации.

2 Поворачивайте передний диск, чтобы отрегулировать яркость выделенных участков, и поворачивайте задний диск, чтобы отрегулировать яркость затененных участков

- Ⓐ Светлая область
- Ⓑ Затененная область
- Ⓒ Отображение предварительного просмотра

- Регулировку, кроме того, можно выполнить путем перетаскивания графика.
- Для регистрации предпочитаемых установок нажмите , чтобы выбрать значок цели регистрации (Пользовательский 1, Пользовательский 2 и Пользовательский 3).

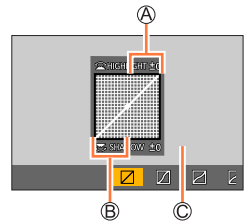
**3 Нажмите [MENU/SET]**

- Для переключения отображения на экране можно нажать кнопку [DISP.] на экране регулировки яркости.



- Установки, заданные в , , или , при выключении фотокамеры сохранятся в установках по умолчанию.

[Инт.динамич.]

Режим записи: **P** **A** **S** **M**

Автоматически регулирует контрастность и экспозицию для получения более правдоподобных цветов при наличии значительного контраста между фоном и объектом.

MENU → [Зап.] / [Видео] → [Инт.динамич.]

Установки: [AUTO] / [HIGH] / [STANDARD] / [LOW] / [OFF]

- Эффект может быть незаметен в зависимости от условий записи.
- Эта функция недоступна в следующих случаях:
 - Когда [HDR] установлено в [ON]
 - Когда [Светочувст.] установлено в [Н.16000], [Н.20000] или [Н.25600]

[Инт.разреш.]

Режим записи: **P** **A** **S** **M**

Вы можете использовать технологию интеллектуального разрешения фотокамеры для записи фотоснимков с более четкими контурами и более ясным разрешением.

MENU → [Зап.] / [Видео] → [Инт.разреш.]

Установки: [HIGH] / [STANDARD] / [LOW] / [OFF]

[Корр.кр.гл.]

Режим записи: **P** **A** **S** **M**

Автоматическое определение красных глаз и коррекция данных фотоснимка при записи со вспышкой, уменьшающей эффект красных глаз ([] или []).

MENU → [Зап.] → [Корр.кр.гл.]

Установки: [ON] / [OFF]

- Когда эта функция установлена на [ON], значок вспышки меняется на []/[].
- В зависимости от обстоятельств коррекция эффекта красных глаз может быть невозможна.

[Авт. верх. предел ISO (Фото)]

Режим записи: **P** **A** **S** **M**

Вы можете установить верхний предел чувствительности ISO, когда чувствительность ISO установлена в [AUTO] или [ISO].

MENU → [Зап.] → [Авт. верх. предел ISO (Фото)]

Установки: [AUTO] / [200] / [400] / [800] / [1600] / [3200] / [6400] / [12800]

- [Авт. верх. предел ISO (Фото)] невозможно установить в следующих случаях:
 - [Четкий ночной пейзаж], [Прохладное ночное небо], [Ярк. и тепл. ночной пейзаж], [Портат.ноч.снимок] (режим подсказки для сцены)

[Мин. выдержка]

Режим записи: **P** **A** **S** **M**

Установка минимального значения для скорости затвора, которое будет использоваться, когда чувствительность ISO установлена в [AUTO] или [ISO].

MENU → [Зап.] → [Мин. выдержка]

Установки: [AUTO] / от [1/16000] до [1/1]

- Скорость затвора может быть ниже установленного значения в условиях записи, в которых не достигается правильная экспозиция.

[Подавл. шума]

Режим записи: **P** **A** **S** **M**

Фотокамера может автоматически устранять помехи, созданные при съемке изображений с пониженной скоростью затвора (например, для записи ночных сцен).

MENU → [Зап.] → [Подавл. шума]

Установки: [ON] / [OFF]

- Пока фотокамера устраняет помехи, [Идет подавление шума] отображается в тоже время, что и скорость затвора для времени обработки сигнала.
- Эта функция недоступна в следующих случаях:
 - Во время записи движущегося изображения
 - При записи фотографий 4K
 - При записи с использованием [Пост-фокус]
 - При использовании электронного затвора

[Комп. преломл.]

Режим записи: **P** **A** **S** **M**

Фотокамера повышает разрешение путем корректировки размытости, вызванной дифракцией, когда закрыта диафрагма.

MENU → **[Зап.]** / **[Видео]** → **[Комп. преломл.]**

Установки: **[AUTO]** / **[OFF]**

- Может появиться заметный шум в периферийной области изображения при высокой чувствительности ISO.

[Бесшумный режим]

Режим записи: **P** **A** **S** **M**

Одновременная отмена звуковых сигналов и вспышки.

MENU → **[Зап.]** → **[Бесшумный режим]**

Установки: **[ON]** / **[OFF]**

- В этом режиме отключается звук динамика, вспышка и вспомогательная лампа АФ.

Установки для следующих функций фиксированы:

- [Режим вспышки]: (принудительное выключение вспышки)
- [Тип затвора]: **[ESHTR]**
- [Всп. ламп. АФ]: **[OFF]**
- [Гром. сигнала]: (Выкл.)
- [Громк. затвора]: (Выкл.)

- Даже когда этот режим установлен на **[ON]**, следующие лампы/индикаторы будут гореть или мигать.
 - Индикатор таймера автоспуска
 - Индикатор беспроводного соединения
- Звуки операций этой фотокамеры, например, звук тубуса объектива, не заглушаются.



[Тип затвора]

Режим записи:

Вы можете снимать изображения, используя два типа режима затвора: механический затвор и электронный затвор.

	Механический затвор	Электронный затвор
Вспышка	○	—
Скорость затвора (секунды)	В (ручная выдержка)*1, 60 - 1/4000	1 - 1/16000
Звук затвора	Звук механического затвора + Звук электронного затвора*2	Звук электронного затвора*2

*1 Эта установка доступна только в режиме ручной экспозиции.

*2 Для настройки громкости звука электронного затвора можно использовать [Громк. затвора] и [Звук затвора]. (→211)

MENU → [Зап.] → [Тип затвора]

[AUTO]	Режим затвора автоматически переключается в зависимости от условий записи и скорости затвора. • Режим механического затвора имеет больший приоритет над режимом электронного затвора, так как механический затвор имеет меньше функционально обусловленных ограничений при записи со вспышкой и т.п.
[MSHTR]	Для съемки изображения используется только режим механического затвора.
[ESHTR]	Для съемки изображения используется только режим электронного затвора.

- Если на экране отображается [E], запись выполняется с использованием электронного затвора.
- Если вы снимаете изображение движущегося объекта с помощью электронного затвора, объект на изображении в некоторых случаях может быть перекошенным.
- Когда Вы снимаете изображение с помощью электронного затвора при освещении флуоресцентными или светодиодными светильниками, записанное изображение может иметь горизонтальные полосы. Если Вы используете пониженную скорость затвора, горизонтальные полосы могут уменьшиться.



[HDR]

Режим записи: **P** **A** **S** **M**

Фотокамера может комбинировать 3 фотоснимка, снятых с различными экспозициями, в единое правильно экспонированное изображение с высокой градацией. Отдельные изображения, использовавшиеся для создания изображения HDR, не сохраняются. Вы можете минимизировать потерю градации в ярких областях и темных областях, когда, например, есть большой контраст между фоном и объектом.

Комбинированное изображение HDR сохраняется в формате JPEG.

MENU → **[Зап.]** → **[HDR]**

Установки: **[ON]** / **[OFF]** / **[SET]**

■ Изменение установок

[Динамич. диапазон]	<p>[AUTO]: Съёмка изображений после автоматической установки диапазона регулировки экспозиции на основе контраста объекта.</p> <p>[±1EV] / [±2EV] / [±3EV]: Съёмка изображений с использованием устанавливаемого диапазона регулировки экспозиции.</p>
[Автовыравнивание]	<p>[ON]: Автоматическая регулировка смещения изображений, вызванного дрожанием и другими факторами. Эту установку рекомендуется использовать для съёмки изображений с помощью фотокамеры, удерживаемой в руках.</p> <p>[OFF]: Не регулировать смещение изображений. Эту установку рекомендуется использовать при использовании штатива.</p>

- После нажатия кнопки затвора во время операции серийной съёмки не двигайте фотокамеру.
- Поскольку серия фотоснимков объединяется после того, как они будут записаны, пройдет несколько мгновений до того, как вы сможете записать другое изображение.
- Объект, который находился в движении, когда выполнялась его запись, может записываться как остаточное изображение.
- Когда [Автовыравнивание] установлено в [ON], угол обзора немного сужается.
- Во время съёмки изображений со вспышкой для режима вспышки фиксируется (Принудительная вспышка выключена).
- Эта функция не будет работать для фотоснимков, пока записываются движущиеся изображения.
- Эта функция недоступна в следующих случаях:
 - При использовании [Серийн.съемк]
 - При записи фотографий 4K
 - При записи с использованием [Пост-фокус]
 - При записи с использованием [Брекетинг]
 - Если для опции [Качество] установлено [RAW], [RAW] или [RAW]
 - При использовании [Интервал. съёмка]
 - Если для опции [Автосъёмка] раздела [Покадр. анимация] установлено [ON]

[Множ.экспоз.]

Режим записи: **PAS** **M**

Вы можете создать эффект, подобный операции выполнения экспозиции до четырех раз для одного изображения.

[MENU] → **[Зап.]** → **[Множ.экспоз.]**

1 Нажмите ▲ для выбора опции [Нач.] и нажмите [MENU/SET]**2 Определите композицию и сделайте первый снимок**

- После записи первого изображения нажмите кнопку затвора наполовину, чтобы перейти к следующей записи.
- Нажмите ▲▼ для выбора пункта и нажмите [MENU/SET].
Доступны следующие операции.
 - [След.]: Перейти к следующей записи.
 - [Пересн]: Удаление результата последнего снимка и съемка другого изображения.
 - [Выход]: Выход из мульти экспозиции и сохранение снятого изображения.

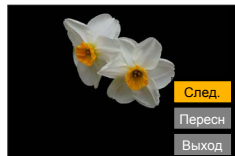
**3 Запишите второе, третье и четвертое изображения**

- При нажатии кнопки [Fn7] во время съемки изображений снятые Вами изображения сохраняются, а мульти экспозиция закрывается.

4 Нажмите ▼ для выбора [Выход] и нажмите [MENU/SET]

- Вы можете также завершить операцию, нажав кнопку затвора наполовину.

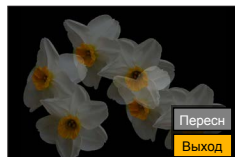
**■ Изменение установок**

[Автоусил.]	Если выбрать [OFF], все результаты экспозиции накладываются без изменения. При необходимости выполните компенсацию экспозиции в зависимости от объекта съемки.
[Наложение]	Если выбрать [ON], к ранее записанным изображениям можно применить мульти экспозицию. После выбора [Нач.] будут отображаться изображения, хранящиеся на карте памяти. Выберите изображение RAW и нажмите [MENU/SET], чтобы перейти к записи.

- При съемке второго и последующих изображений операции трансфокатора будут недоступны.
- Информация для последних снятых изображений будет использоваться в качестве информации записи изображений, снятых с использованием мультиэкспозиции.
- Вы можете выполнить опцию [Наложение] только на изображениях формата файла RAW, записанных с использованием этой фотокамеры.
- Эта функция недоступна в следующих случаях:
 - При съемке изображений с [Интервал. съемка]
 - При съемке изображений с [Покадр. анимация]

[Видео]

- [Формат записи] (→160)
 - [Кач-во зап.] (→160)
 - [Моментальное видео] (→164)
 - [AFS/AFF]* (→90)
 - [Непрер. АФ] (→162)
 - [Фото стиль]* (→179)
 - [Настройка фильтров]* (→181)
 - [Режим замера]* (→183)
 - [Свет / тени]* (→184)
 - [Инт.динамич.]* (→185)
 - [Инт.разреш.]* (→185)
 - [Авт. верх. предел ISO (Видео)] (→84)
 - [Комп. преломл.]* (→187)
 - [Стабилиз.]* (→143)
 - [Умен. мерцан.] (→191)
 - [Съемка с выравнив.] (→192)
 - [i.Zoom]* (→146)
 - [Цифр. увел]* (→147)
 - [Реж.кадра при записи] (→163)
 - [Отобр. ур. громк. записи] (→192)
 - [Рег. ур. громк. записи] (→192)
 - [Огр. ур. громк. записи] (→193)
 - [Подав.шума ветра] (→193) / [Шумоподав.] (→298)
 - [Спец. микрофон] (→298)
 - [Зум-микрофон] (→193)
- * Пункты меню общие как для меню [Зап.], так и для меню [Видео]. Если установка в одном меню изменится, установка с таким же именем в другом меню также автоматически изменится.

[Умен. мерцан.]

Режим записи:   **P** **A** **S** **M**   

Скорость затвора может быть фиксированной для снижения мерцания или полос в движущемся изображении.

MENU →  **[Видео]** → **[Умен. мерцан.]**

Установки: [1/50] / [1/60] / [1/100] / [1/120] / [OFF]

[Съемка с выравнив.]

Режим записи: **P** **A** **S** **M**

Функция съемки с выравниванием автоматически определяет наклон фотокамеры во время записи движущихся изображений и исправляет горизонтальное положение записанного движущегося изображения так, чтобы оно не было наклонено.

MENU → **[Видео]** → **[Съемка с выравнив.]**

Установки: **[ON]** / **[OFF]**

- Если запись выполняется во время прогулки или если наклон фотокамеры слишком большой, исправление движущихся изображений в горизонтальном направлении может быть невозможно.
- Угол обзора немного сужается после начала записи движущегося изображения.
- Фотоснимки, снятые во время записи движущихся изображений, не будут исправлены в горизонтальном направлении.
- Эта функция недоступна в следующих случаях:
 - При записи в режиме [Высокоскор. видео]
 - При записи с использованием [Живое кадриров. 4К]
 - Когда [Режим работы] в [Стабилиз.] установлено в [OFF]
 - Когда [Формат записи] установлено в [MP4], а [Кач-во зап.] — в [4К/100М/30р], [4К/100М/25р] или [4К/100М/24р]

[Отобр. ур. громк. записи]

Режим записи: **P** **A** **S** **M**

Уровень записи звука отображается на экране записи.

MENU → **[Видео]** → **[Отобр. ур. громк. записи]**

Установки: **[ON]** / **[OFF]**

- Когда пункт [Отр. ур. громк. записи] установлен на [OFF], опция [Отобр. ур. громк. записи] фиксируется на [ON]

[Рег. ур. громк. записи]

Режим записи: **P** **A** **S** **M**

Для регулировки входного уровня звука доступно 19 различных уровней (от -12 дБ до +6 дБ).

MENU → **[Видео]** → **[Рег. ур. громк. записи]**

- Отображаемые значения в дБ являются приблизительными.

[Огр. ур. громк. записи]

Режим записи: **P** **A** **S** **M**

Фотокамера регулирует входной уровень звука автоматически, минимизируя искажения звука (треск) при высоком уровне громкости.

MENU → **[Видео]** → **[Огр. ур. громк. записи]**

Установки: **[ON]** / **[OFF]**

[Подав.шума ветра]

Режим записи: **P** **A** **S** **M**

Это позволяет снизить шум ветра, попадающий во встроенный микрофон при сохранении качества звука.

MENU → **[Видео]** → **[Подав.шума ветра]**

Установки: **[HIGH]** / **[STANDARD]** / **[OFF]**

- **[HIGH]** эффективно снижает шум ветра, минимизируя низкий звук при обнаружении сильного ветра.
- **[STANDARD]** извлекает и снижает только шум ветра без ухудшения качества звука.

- Можно не увидеть полный эффект в зависимости от условий записи.
- Эта функция работает только со встроенным микрофоном. При подключении внешнего микрофона отображается **[Шумоподав.]**. (→298)

[Зум-микрофон]

Режим записи: **P** **A** **S** **M**

Благодаря связи с операцией трансфокации при увеличении изображения будут более четко записываться далекие звуки, а при широкоугольной съемке — окружающие звуки.

MENU → **[Видео]** → **[Зум-микрофон]**

Установки: **[ON]** / **[OFF]**

- При установке на **[ON]** и выполнении трансфокации может записываться звук работы, усиленный в зависимости от уровня окружающих звуков. Кроме того, уровень аудиозаписи будет ниже по сравнению с установкой на **[OFF]**.
- При увеличении изображения стереофонический эффект аудио снижается.

[Пользов.] **[Экспозиция]**

- [Увеличение ISO] (→195)
- [Увел. чувств. ISO] (→195)
- [Сброс компен.экспоз.] (→195)

 **[Фокус/Спуск затвора]**

- [Блокир. АФ/АЕ] (→107)
- [Удэр блок АФ/АЕ] (→195)
- [Затвор АФ] (→195)
- [Спуск полунажатием] (→195)
- [Быстр. АФ] (→195)
- [АФ по глазам] (→196)
- [Точный АФ - настройки] (→196)
- [Всп. ламп. АФ] (→196)
- [Прям. поле фокус.] (→196)
- [Приор. фок./спуска] (→197)
- [Перекл. фокуса, верт/гор] (→197)
- [Перемещ. области фокусир.] (→197)
- [Отображение зоны АФ] (→197)
- [АФ+РФ] (→198)
- [Всп. РФ] (→198)
- [Отобр. всп. РФ] (→198)

 **[Управление]**

- [Настр. кн. Fn] (→54)
- [Настройка отобр. ISO] (→198)
- [Отоб. настр. комп. экспоз.] (→199)
- [Q.MENU] (→53)
- [Настройка лимба] (→42)
- [Кольцо управления] (→43)
- [Настр. блок. управл.] (→199)
- [Кнопка Видео] (→199)
- [Кнопка видео (дист.)] (→297)
- [Устан. касан.] (→199)
- [Перекл. увелич.] (→200)
- [Ассист. комп. зумирования] (→38)

 **[Монитор / Экран]**

- [Авт. просм.] (→200)
- [Монохр. жив. просм.] (→201)
- [Пост.предпросм] (→201)
- [Усиление контуров] (→201)
- [Гистограмма] (→202)
- [Контр линии] (→202)
- [Маркер центра] (→202)
- [Высветить] (→203)
- [Шаблон Зебра] (→203)
- [Экспонометр] (→204)
- [Спр по РФ] (→204)
- [Настр. стиля экр./видоиск.] (→44)
- [Отобр. инф. на экране] (→44)
- [Рамка зап.] (→204)
- [Отобр. оставш.] (→204)
- [Рук-во меню] (→204)

 **[Объектив / Прочее]**

- [Восст.полож.объектива] (→205)
- [Возврат объектива] (→205)
- [Опред. лица] (→205)
- [Установ. профиля] (→208)

MENU →  [Пользов.] →  [Экспозиция]

[Увеличение ISO]



Вы можете изменить установку приращения чувствительности ISO на 1 EV или 1/3 EV.

[Увел. чувств. ISO]

Вы можете расширить численные значения, которые можно устанавливать для чувствительности ISO. (→109)

[Сброс компен.экспоз.]

Если изменяется режим записи или фотокамера выключается, установка значения компенсации экспозиции сбрасывается.

MENU →  [Пользов.] →  [Фокус/Спуск затвора]

[Удер блок АФ/АЕ]

Фокусировка и экспозиция остаются неизменными, даже если нажать и отпустить кнопку [AF/AE LOCK] (или функциональную кнопку с зарегистрированной функцией [AF/AE LOCK]). Нажмите кнопку еще раз для отмены фиксации.

[Затвор АФ]

Установите, будет ли фокусировка регулироваться автоматически, когда кнопка затвора нажимается наполовину.



[Спуск полунажатием]

Затвор будет немедленно спускаться при нажатии кнопки затвора наполовину.

[Быстр. АФ]

Фокусировка автоматически настраивается при слабом дрожании камеры, даже когда кнопка затвора не нажимается. (Потребление энергии от батареи увеличивается.)

- Эта функция недоступна в следующих случаях:
 - Режим предварительного просмотра
 - При слабом освещении



MENU →  [Пользов.] →  [Фокус/Спуск затвора]

[АФ по глазам]

Автоматическая настройка фокусировки при активации сенсора глаз.

- [АФ по глазам] может не работать при слабом освещении.

[Точный АФ - настройки]

[Точный АФ]	Установка времени отображения увеличенного экрана при нажатии кнопки затвора наполовину, когда режим автоматической фокусировки установлен на  .
[Отображ. точного АФ]	Указывает, будет ли отображаться увеличенный экран, который появляется, когда режим автофокусировки установлен на  , в окне или на полном экране.







[Всп. ламп. АФ]



Включение вспомогательной лампы АФ для облегчения фокусировки при нажатии наполовину кнопки затвора, когда слишком темно.

- Вспомогательная лампа АФ имеет эффективное расстояние в 1,5 м.
- Снимите блинду.
- Для опции фиксируется значение [OFF] в следующих случаях:
 - [Отчетливый пейзаж], [Яркое голубое небо], [Романтич. отсветы заката], [Яркие отсветы заката], [Сверкающая вода], [Четкий ночной пейзаж], [Прохладное ночное небо], [Ярк. и тепл. ночной пейзаж], [Худож. ночной пейзаж], [Портат.ноч.снимок] (режим подсказки для сцены)
 - Если для опции [Бесшумный режим] установлено [ON]

[Прям.поле фокус.]

Перемещение области АФ или помощи РФ кнопками курсора во время записи.

- Когда выбрано , ,  или , можно перемещать область АФ, когда выбрано  — начальное положение фиксации, а когда выбрано  — положение фокусировки.
- Выполните настройку функций, назначенных кнопкам курсора, с помощью быстрого меню ([→52](#)) или функциональных кнопок ([→54](#)).
- [Прям.поле фокус.] зафиксировано на [OFF] в следующих случаях:
 - [Сверкающая вода] (Режим подсказки для сцены)
 - Режим творческого управления
 - При записи с использованием [Живое кадриров. 4К]

MENU →  [Пользов.] →  [Фокус/Спуск затвора]

[Приор. фок./спуска]



Вы можете установить, будет ли при съемке изображений с использованием режима автофокусировки отдаваться преимущество фокусировке или времени спуска затвора.

Можно независимо установить приоритет для каждого режима фокусировки ([AFS/AFF], [AFC]).

[FOCUS]	Съемка изображений не выполняется, если фокусировка не обеспечивается.
[BALANCE]	Выполняется съемка изображения с необходимым балансом между фокусировкой и временем спуска затвора.
[RELEASE]	Съемка изображения выполняется, даже если объект находится не в фокусе.

[Перекл. фокуса, верт/гор]

Фотокамера сохраняет положения фокусировки изображения отдельно, если изображение было записано в вертикальном положении и в горизонтальном положении фотокамеры. Фотокамера сохраняет следующие положения предыдущего снятого изображения.





- Положение области АФ (когда установлены [, [] и [])
- Положения, отображаемые Помощью РФ

[Перемещ. области фокусир.]

Когда установлено отображение положения области АФ или Помощи РФ, область фокусировки можно перемещать от одного края экрана до другого по кругу.

[Отображение зоны АФ]



Настройку отображения области АФ можно выполнить, когда режим автофокусировки установлен в [] (фокусировка по 49 участкам) или Пользовательская мульти фотометрия.

[ON]	Отображение области АФ на экране записи. <ul style="list-style-type: none"> • Если область АФ по умолчанию выбрана в [] (фокусировка по 49 участкам) или [, [] или [] функции Пользовательская мульти фотометрия, область АФ не отображается.
[OFF]	Отображение области АФ на экране записи только в течение нескольких секунд после установки области АФ.

● Установка [ON] функционирует как [OFF] в следующих случаях:

- При записи движущихся изображений
- Творческий режим видео
- При записи фотографий 4K







MENU →  [Пользов.] →  [Фокус/Спуск затвора]

[АФ+РФ]

Вы можете вручную выполнить точную фокусировку во время блокировки АФ (нажимая кнопку затвора наполовину в режиме фокусировки, установленном в [AFS], или установив блокировку АФ с помощью [AF/AE LOCK]).

[Всп. РФ]

Установка способа отображения для помощи РФ (увеличенный экран).

	Увеличение экрана выполняется путем вращения кольца управления или нажатия кнопки  (◀).
	Увеличение экрана выполняется путем вращения кольца управления.
	Увеличение экрана выполняется путем нажатия кнопки  (◀).
[OFF]	Увеличение экрана выполняться не будет.

● Функция помощи РФ недоступна в следующих случаях:

- Во время записи движущегося изображения
- Во время записи в режиме  ((Предв. сер.съемка 4K)) функции 4K фото
- При использовании цифрового трансфокатора

[Отобр. всп. РФ]

Указывает, будет ли отображаться РФ (увеличенный экран) в окне или на полном экране.

MENU →  [Пользов.] →  [Управление]

[Настройка отобр. ISO]

■ [Передний/задний диск]

Установите функцию, которая будет назначена дискам на экране установки чувствительности ISO.

ISO / ISO	[Светочувст.]/[Светочувст.]
ISO LIMIT / ISO	[Автоуст.верх.пред.ISO]/[Светочувст.]
OFF / ISO	[OFF]/[Светочувст.]
ISO / ISO LIMIT	[Светочувст.]/[Автоуст.верх.пред.ISO]
ISO / OFF	[Светочувст.]/[OFF]

MENU →  [Пользов.] →  [Управление]

[Отоб. настр. комп. экспоз.]









■ [Кн. курсора (вверх/вниз)]

Установите функцию, которая будет назначена кнопкам ▲ ▼ на экране компенсации экспозиции.

Установки:  ([Брекетинг экспозиции]) / [OFF]

■ [Передний/задний диск]

Установите функцию, которая будет назначена дискам на экране компенсации экспозиции.

 / 	[Компенсация экспоз.]/[Компенсация экспоз.]
 / 	[Настр.вспышки]/[Компенсация экспоз.]
OFF / 	[OFF]/[Компенсация экспоз.]
 / 	[Компенсация экспоз.]/[Настр.вспышки]
 / OFF	[Компенсация экспоз.]/[OFF]

[Настр. блок. управл.]

Вы можете установить элемент, работа которого будет отключена, когда [Блокировка управл.] назначено функциональной кнопке с помощью [Настр.кн. Fn] (→54) в меню [Пользов.] ([Управление]).

[Курсор]	Отключает работу кнопки курсора и кнопки [MENU/SET].
[Сенсорная панель]	Отключает сенсорные операции с помощью сенсорной панели.
[Диск]	Отключение работы заднего диска, переднего диска и кольца управления.

[Кнопка Видео]

Включение/отмена кнопки движущегося изображения.

[Устан.касан.]

Включение/отключение сенсорного управление.

[Сенсорная панель]	Все сенсорные операции.
[Касание вкладки]	Операции вкладок, такие как  , отображаются в правой части экрана.
[АФ касанием]	Операция оптимизации фокусировки [AF] или фокусировки и яркости [AF+AE] для объекта, к которому выполняется прикосновение.
[АФ касанием панели]	Операция перемещения области АФ путем прикосновения к дисплею при использовании видеискателя. (→101)

MENU → [Пользов.] → [Управление]

[Перекл. увелич.]

Изменение установок операции трансфокатора.

Q (Трансфокатор)	Трансфокатор работает обычным образом.
(Пошаговая трансфокация)	<p>При каждом использовании трансфокатора увеличение останавливается в положении для одного из предварительно установленных фокусных расстояний.</p> <p> Диапазон фокусировки Текущее положение увеличения </p> <ul style="list-style-type: none"> Эта установка не работает при записи движущегося изображения или 4К фото с использованием ([Предв. сер.съемка 4К]).

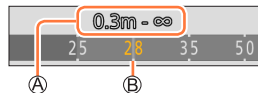



MENU → [Пользов.] → [Монитор / Экран]

[Авт. просм.]

[Продолжительность (фото)]	Установите время для показа сделанных изображений после съемки фотоснимков.
[Продолжительность (4К ФОТО)]	Установите время для отображения изображений, снятых после записи фотоснимков 4К.
[Продолжительность (Пост-фокус)]	Установите время для отображения изображений, снятых после записи с использованием [Пост-фокус].
[Приоритет воспроизв.]	Позволяет переключать экран воспроизведения или удалять изображения, если активирована функция [Авт. просм.].

- Если [Продолжительность (фото)] установлено в [HOLD], изображения отображаются до нажатия кнопки затвора наполовину. В этом случае [Приоритет воспроизв.] фиксируется на [ON].



MENU →  [Пользов.] →  [Монитор / Экран]

[Монохр. жив. просм.]

Вы можете отобразить экран записи в черно-белом виде.

- При использовании выхода HDMI во время записи изображение не отображается черно-белым.
- Это не оказывает влияния на записанные изображения.

[Пост.предпросм]











Влияние выбранной величины диафрагмы и скорости затвора можно проверить на экране записи при установленном режиме ручной экспозиции. В [SET] можно установить, будет ли использоваться [Пост.предпросм] на экране помощи РФ.





- Эта функция недоступна при использовании вспышки.



[Усиление контуров]

При выполнении ручной фокусировки эта функция автоматически добавляет цвета к участкам изображения, которые находятся в фокусе (участки экрана с четкими контурами).

- Когда опция [Уровень обнаружения] в [SET] установлена в [HIGH], участки для выделения уменьшаются, что позволяет добиться более точной фокусировки.
- Изменение установки [Уровень обнаружения] также изменяет установку [Цвет отображения] следующим образом.

[Уровень обнаружения]	[HIGH]	↔	[LOW]
[Цвет отображения]	 (Голубой)	↔	 (Синий)
	 (Желтый)	↔	 (Оранжевый)
	 (салатовый)	↔	 (зеленый)
	 (розовый)	↔	 (красный)
	 (Белый)	↔	 (серый)

- При каждом прикосновении к  в  установка переключается в порядке  ([Уровень обнаружения]: [LOW]) →  ([Уровень обнаружения]: [HIGH]) → .
- Эта функция недоступна в следующем случае:
 - [Грубый монохромный] (режим творческого управления)

MENU →  [Пользов.] →  [Монитор / Экран]

[Гистограмма]

Вы можете отобразить гистограмму.

Если установлено значение [ON], можно перемещать положение отображаемой гистограммы нажатием ▲▼◀▶.

- На экране записи также доступно сенсорное управление.

Отображается распределения яркости в изображении – например, если справа графика есть пики, это означает, что на изображении есть несколько ярких областей. Пик в центре означает правильную яркость (правильная экспозиция). Это может использоваться в качестве ориентира для коррекции экспозиции и т.д.

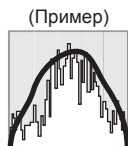



Темное ← ОК → Яркое

- Когда гистограмма не совпадает с гистограммой записанного изображения при следующих условиях, она будет отображаться оранжевым:
 - Во время компенсации экспозиции.
 - Когда срабатывает вспышка.
 - Если правильная экспозиция не обеспечивается, например при слабом освещении.



[Контр линии]

Установка образца направляющей для отображения во время записи.

- Если выбрать [], можно перемещать положение направляющей нажатием ▲▼◀▶.
- Положение можно установить напрямую, коснувшись [] на направляющей экрана записи.
- Направляющая не отображается во время записи панорамных изображений.

[Маркер центра]

Крестик [+] отображается для указания центра экрана записи.

MENU →  [Пользов.] →  [Монитор / Экран]

[Высветить]

Вы можете установить, чтобы переэкспонированные области мигали на экране, когда активирована функция [Авт. просм.] или во время воспроизведения.

- Для уменьшения переэкспонированных областей записывайте изображение, установив отрицательную компенсацию экспозиции с помощью отображения гистограммы и т.п. в качестве ориентира.
- Эта функция не работает во время воспроизведения изображений 4К, воспроизведения изображений, записанных в [Пост-фокус], мульти воспроизведения, календарного воспроизведения или воспроизведения с увеличением.
- Это не оказывает влияния на записанные изображения.



[Шаблон Зебра]

Вы можете проверить область на изображении, которая могла переэкспонирована, отобразив такую область на экране с помощью образца в полосу.

[ZEBRA1]:



[ZEBRA2]:





Выберите [SET], чтобы установить яркость для отображения для каждого образца в полоску.

- Диапазон яркости можно выбирать от [50%] до [105%]. Установка [OFF] доступна для [Зебра 2]. Когда выбрана опция [100%] или [105%], только переэкспонированные области отображаются с помощью образца в полосу. Когда установлено меньшее численное значение величины, диапазон яркости для отображения для каждого образца в полосу будет увеличиваться.

- Для уменьшения переэкспонированных областей записывайте изображение, установив отрицательную компенсацию экспозиции с помощью отображения гистограммы и т.п. в качестве ориентира.
- Отображаемый образец в полосу не записывается.
- Если [Шаблон Зебра] назначено функциональной кнопке с использованием [Настр.кн. Fn] (→54) в меню [Пользов.] ([Управление]), при каждом нажатии кнопки закрепленной функции установка будет переключаться в следующем порядке: [Зебра 1] → [Зебра 2] → [Зебра выключена]. Когда [Зебра 2] установлено в [OFF], установку можно быстро переключать в следующем порядке: [Зебра 1] → [Зебра выключена].



MENU →  [Пользов.] →  [Монитор / Экран]

[Экспонометр]

Вы можете отобразить экспонометр.

Ⓐ Экспонометр

- При установке этой функции в [ON] экспонометр отображается во время программного смещения, установки диафрагмы и установки скорости затвора.
- Правильная экспозиция не доступна в диапазоне, указанном красным.
- Если экспонометр не отображается, нажмите кнопку [DISP.] для переключения отображения дисплея.
- Экспонометр отключится, если в течение приблизительно 4 секунд не будут выполняться никакие операции.

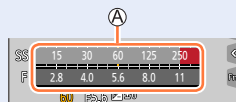

[Спр по РФ]

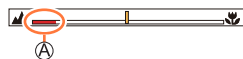

При выполнении ручной фокусировки отображается руководство РФ. Можно проверить, где находится точка фокусировки: близко или далеко.

Ⓐ Индикатор ∞ (бесконечность)



[Рамка зап.]

Переключение установки угла обзора, использующегося для записи фотоснимков и движущихся изображений.

	Указывается как угол просмотра при записи фотоснимков.
	Указывается как угол просмотра при записи движущихся изображений.

- Область записи является приблизительной.
- При записи фотографий 4K или записи в режиме [Пост-фокус] установка [Рамка зап.] фиксируется на .



[Отобр. оставш.]

Переключение отображения между количеством доступных для записи изображений и доступным временем записи.

[Рук-во меню]

Вы можете отобразить экран выбора, когда регулятор режимов переключается на [SCN]/.



MENU →  [Пользов.] →  [Объектив / Прочее]

[Восст.полож.объектива]

Сохранение положения трансфокатора и положения фокусировки при выключении фотокамеры.

[Возврат объектива]

Укажите, немного втягивать или не втягивать тубус объектива после появления экрана воспроизведения.

[Опред. лица]

Функция распознавания лиц определяет лицо, похожее на зарегистрированное лицо, и автоматически настраивает фокусировку и экспозицию на лицо с большим приоритетом. Даже если человек, на котором нужно сфокусироваться, стоит в заднем ряду или сбоку на групповом фотоснимке, фотокамера автоматически распознает человека и четко запишет его лицо.

Установки: [ON] / [OFF] / [MEMORY]

■ Как работает функция распознавания лиц



Во время записи

- Фотокамера распознает зарегистрированное лицо и настраивает фокусировку и экспозицию.
- Когда распознаются зарегистрированные лица, которые имеют установленные имена, имена отображаются (макс. 3 человека).

Во время воспроизведения

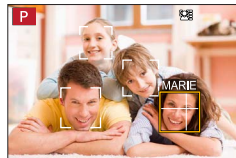
- Отображаются имя и возраст.



MENU →  [Пользов.] →  [Объектив / Прочее]

■ Регистрация изображений лиц

Можно зарегистрировать до 6 изображений лица людей вместе с такой информацией, как имена и даты рождения.

- ① Используйте ▼ для выбора [MEMORY] и нажмите [MENU/SET]
- ② Используйте ▲▼◀▶ для выбора опции [Новый] и нажмите [MENU/SET]
- ③ Совместите лицо с направляющими и выполните запись
 - Невозможно зарегистрировать лица, отличные от лиц людей (например, домашних животных и т.п.).
 - При нажатии ► или прикосновении к  отображается объяснение.

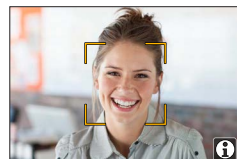
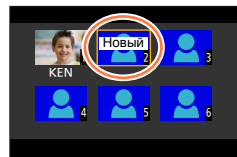



- ④ Используйте ▲▼, чтобы выбрать пункт для редактирования, и нажмите [MENU/SET]

[Имя]	Установите имя. • Для получения подробной информации о том, как вводить символы, обратитесь к разделу “Ввод текста” (→58)
[Возраст]	Установите дату рождения.
[Доб.изобр.]	Можно зарегистрировать до 3 изображений лиц человека. ① Используйте ◀▶ для выбора опции [Добав.] и нажмите [MENU/SET] • Когда изображение зарегистрированного лица выбрано с помощью кнопки курсора, отображается экран для подтверждения удаления. Выберите [Да] для удаления изображения лица. ② Запишите изображение (пункт ③)

■ Редактирование или удаление информации о зарегистрированных людях

- ① Используйте ▼ для выбора опции [MEMORY] и нажмите [MENU/SET]
- ② Используйте ▲▼◀▶, чтобы выбрать изображение человека для редактирования или удаления, и нажмите [MENU/SET]
- ③ Используйте ▲▼ для выбора пункта и нажмите [MENU/SET]

[Ред. данных]	Редактирование имени или другой зарегистрированной информации. (Пункт ④ раздела “Регистрация изображений лиц”)
[Приоритет]	Установите порядок приоритета для фокусировки и экспозиции. ① Используйте ▲▼◀▶ для выбора порядка регистрации и нажмите [MENU/SET]
[Удал.]	Удаление информации и изображений лиц зарегистрированных людей.

MENU →  [Пользов.] →  [Объектив / Прочее]

Советы по выполнению записи при регистрации изображений лиц

- Проверьте, чтобы глаза объекта съемки были открыты, а рот закрыт; лицо объекта было направлено прямо на фотокамеру, а также чтобы очертания лица, глаза и брови не были скрыты волосами.
- Проверьте, чтобы на лице не было сильных теней. (Во время регистрации вспышка не используется.)

Хороший пример для распознавания лица





Если фотокамера испытывает трудности с распознаванием лиц при записи

- Зарегистрируйте дополнительные изображения лица того же самого человека, в помещении и на улице или при разных экспозициях и углах.
- Зарегистрируйте дополнительные изображения в месте выполнения Вашей записи.
- Если зарегистрированный человек больше не распознается, перерегистрируйте его.
- В некоторых случаях фотокамера не может распознать или выполняет неправильное распознавание даже зарегистрированных людей в зависимости от их выражения или среды.

● Опция [Опред. лица] работает только при установке режима автоматической фокусировки на .

- Только первое изображения записи серии будет содержать информацию распознавания лица.
- Для групповых изображений отображается имя человека, распознанного на первом изображении.
- Эта функция недоступна в следующих случаях:
 - [Эффект миниатюры] (режим творческого управления)
 - Во время записи движущегося изображения
 - При записи 4K фото
 - При записи с использованием [Пост-фокус]
 - При использовании [Интервал. съемка]

MENU →  [Пользов.] →  [Объектив / Прочее]

[Установ. профиля]

Вы можете установить имя или дату рождения младенца или домашнего животного перед съемкой изображения, чтобы записать имя или возраст в месяцах/годах на изображении.

Установки: [] ([Ребенок1]) / [] ([Ребенок2]) / [] ([Дом.животное]) / [OFF] / [SET]

■ Установка имени и возраста в месяцах/годах

- ① Используйте ▼ для выбора опции [SET] и нажмите [MENU/SET]
- ② Используйте ▲ ▼ для выбора опции [Ребенок1], [Ребенок2] или [Дом.животное] и нажмите [MENU/SET]
- ③ Используйте ▲ ▼ для выбора опции [Возраст] или [Имя] и нажмите [MENU/SET]
- ④ Используйте ▼ для выбора [SET] и нажмите [MENU/SET]
 Введите [Возраст].
 Введите [Имя].
 - Для получения подробной информации о том, как вводить символы, обратитесь к разделу "Ввод текста" (→58)

■ Отмена отображения имени и возраста в месяцах/годах

Установите [Установ. профиля] на [OFF].

- Установки печати [Имя] и [Возраст] можно выполнить на компьютере с помощью программного обеспечения "PHOTOfunSTUDIO", которое можно загрузить с веб-сайта. Текст можно также нанести на фотоснимки, используя опцию [Отпеч симв] фотокамеры.
- Опция [Установ. профиля] недоступна для съемки в режиме 4K и записи в режиме [Пост-фокус].
- Невозможно записать имя или возраст в месяцах/годах в следующих случаях:
 - Во время записи движущегося изображения
 - Фотоснимки, сделанные при записи движущихся изображений

[Настр.]**MENU** → 🔧 **[Настр.]**

- [Онлайн-руководство] (→209)
- [Пам. польз уст] (→87)
- [Уст. часов] (→33)
- [Мировое время] (→209)
- [Дата поездки] (→210)
- [Wi-Fi] (→210)
- [Bluetooth] (→211)
- [Индик.беспровод.соед.] (→211)
- [Сигнал] (→211)
- [Эконом. реж.] (→212)
- [Скор.отображ.на монит.] (→213)
- [Скорость отображ. LVF] (→213)
- [Экран] / [Видеоискатель] (→213)
- [Яркость экрана] (→214)
- [Сенсор глаза] (→214)
- [Режим USB] (→214)
- [ТВ подключение] (→215)
- [Язык] (→216)
- [Просм.версии] (→216)
- [Настр. папки / файла] (→216)
- [Сброс №] (→218)
- [Сброс] (→218)
- [Сброс парам. сети] (→218)
- [Регулир. указ.уровня.] (→219)
- [Демо режим] (→219)
- [Форматир.] (→28)

[Онлайн-руководство]

Установки: [Отображение URL-адреса] / [Отображение QR-кода]

[Мировое время]

Устанавливает время региона проживания и места назначения поездки.

- Вы можете установить опцию [Пункт назнач.] после установки [Дом. регион].

Установки: [Пункт назнач.] / [Дом. регион]

1 Используйте ▲ ▼ для выбора опции [Пункт назнач.] или [Дом. регион] и нажмите [MENU/SET]

2 Используйте ◀ ▶ для выбора области и нажмите [MENU/SET]



Когда выбрана опция [Пункт назнач.]



Когда выбрана опция [Дом. регион]

- Ⓐ Текущее время в выбранном пункте назначения
- Ⓑ Название города/региона
- Ⓒ Разница со временем в месте проживания

■ Установка летнего времени

Нажмите **▲** на шаге **2**. (Нажмите еще раз, чтобы отменить установку)

- Когда установлено летнее время [☀️], текущее время сдвигается вперед на 1 час. Если установка отменяется, время автоматически возвращается к текущему времени.

■ После возвращения из места Вашего путешествия

Выберите [Дом. регион] на шаге **1** и нажмите [MENU/SET].

- Если вы не можете найти пункт назначения среди отображаемых на экране областей, установите его по разнице во времени с местным временем.

[Дата поездки]

■ [Уст. поездки]

Если вы установите расписание путешествия и запишите изображения, будет записываться, в какой день путешествия были сняты изображения.

■ Для записи [Геогр. пункт]

После установки опции [Уст. поездки] можно задать местоположение.

- Для получения подробной информации о том, как вводить символы, обратитесь к разделу "Ввод текста" (→58)
- Для печати [Геогр. пункт] или количества прошедших дней либо используйте [Отпеч сивв] (→231), либо выполните печать с помощью программного обеспечения "PHOTOfunSTUDIO".
- Дата поездки рассчитывается с использованием установленной даты отъезда и даты, установленной в часах фотокамеры. Если в разделе [Мировое время] установлен пункт назначения, оставшиеся дни рассчитываются на основании местного времени пункта назначения.
- Если для опции [Уст. поездки] установлено [OFF], число прошедших дней не записывается. Не отображается, даже если для опции [Уст. поездки] установлено [SET] после записи.
- Если текущая дата превышает дату возвращения, опция [Уст. поездки] автоматически отменяется.
- [Дата поездки] нельзя записать для движущихся изображений AVCHD.
- [Геогр. пункт] недоступно для записи при записи движущихся изображений, съемке фотографий 4K и записи в режиме [Пост-фокус].

[Wi-Fi]

■ [Функция Wi-Fi] (→276)

■ [Настройка Wi-Fi] (→282)



 →  [Настр.]

[Bluetooth]

- [Bluetooth] (→242)
- [Дистан. пробуждение] (→249)
- [Возврат из режима сна] (→253)
- [Автопередача] (→255)
- [Вед. журн. местопол.] (→257)
- [Автоустан. времени] (→258)

■ [Настройки сети Wi-Fi]

Регистрация беспроводной точки доступа. (→276)

- Беспроводная точка доступа, которая используется для соединения Wi-Fi, регистрируется автоматически.
- Можно зарегистрировать до 17 беспроводных точек доступа. При попытке регистрации более 17 точек доступа, самые старые зарегистрированные точки доступа будут удалены.
- Выполнение [Сброс парам. сети] приведет к удалению зарегистрированных беспроводных точек доступа.

[Индик.беспровод.соед.]

Индикатор горит, если функция беспроводной связи активна.

Установки: [ON] / [OFF]

[Сигнал]

Установка звуковых сигналов или звуков затвора.

- [Гром.сигнала]
- [Громк. затвора]
- [Звук затвора]

- Когда опция [Бесшумный режим] установлена на [ON], опция [Сигнал] недоступна.



[Эконом. реж.]

■ [Режим сна]

Фотокамера автоматически выключается, если она не использовалась в течение времени, выбранного в этой установке.

- При необходимости повторного использования фотокамеры нажмите кнопку затвора наполовину или включите фотокамеру.

■ [Режим сна (Wi-Fi)]

Фотокамера автоматически выключается, если она не использовалась в течение приблизительно 15 минут при отсутствии соединения Wi-Fi.

- При необходимости повторного использования фотокамеры нажмите кнопку затвора наполовину или включите фотокамеру.

■ [Автооткл. LVF/Экран]

Дисплей/видоискатель автоматически выключается, если фотокамера не использовалась в течение времени, выбранного в этой установке.

- Для повторного включения дисплея/видоискателя нажмите любую кнопку.

● Эта функция недоступна в следующих случаях:

- Во время записи/воспроизведения движущегося изображения
- Во время записи в режиме [4K] ([Предв. сер.съемка 4K]) функции 4K фото
- При записи в [Множ.экспоз.]
- При подсоединении к компьютеру/принтеру
- Во время показа слайдов
- При использовании [Интервал. съемка]
- Если для опции [Автосъемка] раздела [Покадр. анимация] установлено [ON]
- Когда для записи используется вывод HDMI.
- Когда используется сетевой адаптер (дополнительная принадлежность) и DC адаптер (дополнительная принадлежность), [Режим сна] или [Режим сна (Wi-Fi)] отключено.





[Скор.отображ.на монит.] / [Скорость отображ. LVF]

Установка скорости отображения для дисплея или видеодискателя.

[ECO 30fps]	Минимизирует энергопотребление, и время работы увеличивается.
[60fps]	Позволяет плавно отразить движение объекта. Эта установка идеально подходит для быстро движущихся объектов.

- Когда [Скор.отображ.на монит.] или [Скорость отображ. LVF] (или и то и другое) установлено в [ECO 30fps], цифровой трансформатор недоступен.
- Невозможно установить в [ECO 30fps] в следующих случаях:
 - Творческий режим видео
 - При записи фотографий 4K
 - При записи с использованием [Пост-фокус]
- [Скор.отображ.на монит.] и [Скорость отображ. LVF] отображаются, когда для записи используется вывод HDMI.
- Установка [Скор.отображ.на монит.]/[Скорость отображ. LVF] не оказывает влияния на записанное изображение.

[Экран] / [Видеодискатель]

Регулировка яркости и цветов дисплея или видеодискателя.

[Яркость]	Регулировка яркости.
[Контраст]	Регулировка контрастности.
[Насыщенн.]	Регулировка яркости цветов.
[Тон красн.]	Регулировка оттенков красного.
[Тон синего]	Регулировка оттенков синего.

- Будет выполнена настройка дисплея, если используется дисплей, и видеодискателя, если используется видеодискатель.
- Некоторые объекты могут выглядеть отличающимися от реального вида, но это не будет влиять на записанное изображение.





[Яркость экрана]

Установка яркости дисплея в соответствии с уровнем окружающего освещения.

(Авто)	Во время записи яркость регулируется автоматически в зависимости от того, насколько ярко около фотокамеры. Во время воспроизведения яркость будет такой же, как при последней записи. (Если во времени включения фотокамеры запись не производилась, будет использоваться стандартная яркость.)
(Режим 1)	Яркость повышается.
(Режим 2)	Яркость стандартная.
(Режим 3)	Яркость понижается.

- Некоторые объекты могут выглядеть отличающимися от реального вида, но это не будет влиять на записанное изображение.
- Установка [] или [] уменьшает время работы.

[Сенсор глаза]

[Светочувст.]	Используйте установку, чтобы настроить чувствительность сенсора глаз.
[Перек.LVF/Экран]	Используйте эту установку для переключения индикации между видеоискателем и дисплеем. [LVF/MON AUTO] (Автоматическое переключение между видеоискателем и дисплеем) / [LVF] (Индикация видеоискателя) / [MON] (Индикация дисплея) • После переключения индикации с помощью кнопки [LVF] установка [Перек.LVF/Экран] также изменится.

[Режим USB]

Выберите способ передачи данных для случая, когда фотокамера подсоединяется к компьютеру или принтеру с помощью соединительного кабеля USB (прилагается).

[Выбрать вкл. соедин.]	Выберите способ передачи данных при каждом подсоединении к компьютеру или PictBridge-совместимому принтеру.
[PC(Storage)]	Выберите при подсоединении к компьютеру.
[PictBridge(PTP)]	Выберите при подсоединении к PictBridge-совместимому принтеру.

MENU →  [Настр.]**[ТВ подключение]****■ [Режим HDMI (воспр.)]**

Установите формат вывода.

[AUTO]	Автоматическая установка разрешения вывода на основании информации от подсоединенного телевизора.
[4K/25p]	Вывод изображений с разрешением 3840×2160 пикселей с помощью метода построчного сканирования для количества эффективных строк сканирования (2160 строк). Даже когда установлено [4K/25p], движущиеся изображения MP4, записанные с [4K/100M/30p], будут выводиться с разрешением "4K/30p".
[1080p]	Вывод изображений с помощью метода построчного сканирования для количества эффективных строк сканирования (1080 строк).
[1080i]	Вывод изображений с помощью метода чересстрочного сканирования для количества эффективных строк сканирования (1080 строк).
[720p]	Вывод изображений с помощью метода построчного сканирования для количества эффективных строк сканирования (720 строк).
[576p]	Вывод изображений с помощью метода построчного сканирования для количества эффективных строк сканирования (576 строк). В зависимости от подключенного телевизора для вывода могут использоваться 480 доступных строк сканирования.

- Если изображения не появляются на телевизоре с [AUTO], переключите установку на значение, отличное от [AUTO], чтобы установить формат, поддерживаемый телевизором. (Пожалуйста, прочитайте инструкцию по эксплуатации телевизора.)

■ [Отоб. инфо HDMI (Зап.)]

Укажите, отображать ли информацию о записи при съемке изображений, во время просмотра их на телевизоре или другом устройстве путем подключения фотокамеры посредством микрокабеля HDMI. (→285)

■ [VIERA link]

Если выбрать [ON], операции фотокамеры и оборудования, совместимого с VIERA Link и подключенного к фотокамере с помощью микрокабеля HDMI, автоматически синхронизируются, что позволяет управлять фотокамерой с помощью пульта дистанционного управления оборудованием, совместимого с VIERA Link. (→286)

 →  [Настр.]

[Язык]

Установите язык, отображаемый на экране.

- Если по ошибке установлен другой язык, выберите [30] в значках меню, чтобы установить желаемый язык.

[Просм.версии]

Проверьте версию встроенного программного обеспечения фотокамеры.

- При нажатии [MENU/SET] во время отображения версии отображается такая информация программного обеспечения этого аппарата, как, например, лицензионное соглашение.

[Настр. папки / файла]

Укажите имена папки и файла для хранения изображений.

Имя папки	Имя файла
<p style="text-align: center;">100ABCDE</p> <p style="text-align: center;">① ②</p>	<p style="text-align: center;">PABC0001.JPG</p> <p style="text-align: center;">① ② ③ ④</p>
<p>① Номер папки (3-значный, 100–999)</p> <p>② Задаваемый пользователем 5-значный номер</p>	<p>① Цветовое пространство ([P]: sRGB, [_]: AdobeRGB)</p> <p>② Задаваемый пользователем 3-значный номер</p> <p>③ Номер папки (4-значный, 0001–9999)</p> <p>④ Расширение файла</p>



MENU →  [Настр.]

[Выбрать папку]	Выбор папки для хранения изображений. • Для номера папки отображается количество файлов, которые можно сохранить.	
[Создать папку]	[OK]	Создание новой папки путем увеличения номера папки. • Если на карте памяти отсутствует папка для хранения изображений, отображается экран для сброса нумерации папок.
	[Измен.]	Создание новой папки путем ввода нового заданного пользователем 5-значного номера, содержащего имя папки, с целью изменения текущего имени папки. • Символы, которые можно установить: буквенно-цифровые символы в верхнем регистре, цифры и [_] • Для получения подробной информации о том, как вводить символы, обратитесь к разделу "Ввод текста" (→58)
[Настр. имени файла]	[Ссылка на № папки]	Установка номера из имени папки для заданного пользователем 3-значного номера в имени файла.
	[Настр. пользователя]	Установка имени файла путем ввода нового заданного пользователем 3-значного номера. • Символы, которые можно установить: буквенно-цифровые символы в верхнем регистре, цифры и [_] • Для получения подробной информации о том, как вводить символы, обратитесь к разделу "Ввод текста" (→58)

- В одной папке можно хранить до 1000 файлов.
- Файлам, хранящимся в порядке съемки изображений, назначаются последовательные номера от 0001 до 9999. При изменении папки назначения файл сохраняется с номером файла, следующим за последним номером файла.
- В следующих случаях при сохранении следующего файла автоматически создается новая папка с увеличением номера папки:
 - если в папке находятся 1000 файлов
 - если в папке хранится файл, содержащий в имени номер "9999"
- Если папки с номерами от 100 до 999 уже существуют, создание новой папки будет невозможно. Рекомендуется сохранить все нужные изображения на компьютер или другие устройства и выполнить форматирование карты памяти.



[Сброс №]

Сброс номеров файлов изображений. (Номер папки обновляется и номера файлов начинаются с 0001.)

- Для сброса номера на 100:

Сначала отформатируйте карту памяти и сбросьте номера файлов с помощью опции [Сброс №]; затем выберите опцию [Да] на экране сброса номера папки.

- Можно присвоить номера папки между 100 и 999.

Номера не могут быть сброшены, если номер папки достигнет значения 999. В этом случае сохраните все нужные изображения на компьютере и отформатируйте карту памяти (→28).

[Сброс]

Следующие установки также сбрасываются до значения по умолчанию:

■ Установки записи

■ Установки настройки (установки [Настройка Wi-Fi] и [Bluetooth])

■ Пользовательские настройки (установки [Опред. лица] и [Установ. профиля])

■ Установки настройки/пользовательские установки

(за исключением установок [Настройка Wi-Fi], [Bluetooth], [Опред. лица] и [Установ. профиля])

- При сбросе настроек/пользовательских установок также сбрасываются следующие установки:
 - Установка [Мировое время]
 - Установка [Дата поездки] (дата отбытия, дата возвращения, [Геогр. пункт])
 - Установки [Поверн. ЖКД], [Сортировка кадров] и [Подтверж. удаления] в меню [Восп.]
- Номера папок и установки часов не будут сброшены.

[Сброс парам. сети]

Настройки сети, например, информация об оборудовании, зарегистрированная с помощью [Настройка Wi-Fi] или [Bluetooth], сбрасываются до настроек по умолчанию.

(За исключением [LUMIX CLUB])



[Регулир. указ.уровня.]

■ [Настр]

Удерживайте фотокамеру горизонтальным положением и нажмите [MENU/SET].
Уровнемер будет скорректирован.

■ [Сброс знач. указ. уровня]

Восстанавливает установку уровнемера по умолчанию.

[Демо режим]

В [Пост-фокус] к изображению можно применять функции фокусировки, дифференцирования и др.

[Мое меню]

[Настр. Моего меню]

Вы можете зарегистрировать часто используемые меню и отобразить их в [Мое меню]. Можно зарегистрировать до 23 меню.

[Добавить]	Выбор и регистрация меню для отображения в [Мое меню].
[Сортировка]	Изменение порядка меню, отображаемых в [Мое меню]. Выберите меню, порядок которых необходимо изменить, и укажите новое положение.
[Удал.]	Удаление зарегистрированного меню из [Мое меню]. [Удалить элемент]: Выбор и удаление меню. [Удал. все]: Удаление всех зарегистрированных меню.
[Отобр.из Моего меню]	Установка начального отображения для экрана меню. [ON]: Отображает [Мое меню] [OFF]: Отображает меню, которое использовалось предыдущий раз



[Восп.]

- [Слайд шоу] (→221)
- [Реж. воспр.] (→222)
- [Защитить] (→223)
- [Рейтинг] (→223)
- [Ред загол] (→224)
- [Ред. расп. лиц] (→224)
- [Обработка RAW] (→225)
- [Групп. сохран. 4К ФОТО] (→227)
- [Композиция света] (→228)
- [Композиция послед-ти] (→229)
- [Удал. с пом. ретуши] (→230)
- [Отпеч симв] (→231)
- [Изм.разм.] (→232)
- [Подрезка] (→233)
- [Поверн.] (→233)
- [Редакт.видео] (→234)
- [Видео интер. съемки] (→234)
- [Покадровое видео] (→235)
- [Поверн. ЖКД] (→235)
- [Сортировка кадров] (→235)
- [Подтверж. удаления] (→236)

● Может быть невозможно устанавливать или редактировать изображения, записанные на других фотокамерах.

■ Выбор изображений после выбора опций [Один сн.] или [Нескол.]

Когда [Один сн.] и [Нескол.] недоступны, выберите изображение точно так же, как и при выборе [Один сн.]

[Один сн.]

- ① Используйте ◀▶ для выбора фотоснимка и нажмите [MENU/SET]
- Если [Уст./отмен.] отображается в нижней правой части экрана, при нажатии [MENU/SET] еще раз установка отменится.

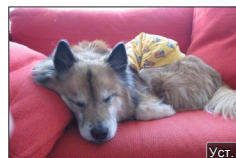
**[Нескол.]**

Если экран подобен одному из отображенных справа:

- ① Используйте ▲▼◀▶ для выбора фотоснимка и нажмите [MENU/SET] (повторите)
- Для отмены → нажмите кнопку [MENU/SET] еще раз.
- ② Нажмите кнопку [DISP.] для выполнения

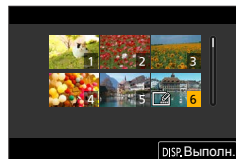

Если экран подобен одному из отображенных справа:

- ① Используйте ▲▼◀▶ для выбора фотоснимка и нажмите [MENU/SET] (повторите)
- Для отмены → нажмите кнопку [MENU/SET] еще раз.

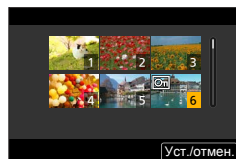

[Слайд шоу]

Записанные изображения воспроизводятся автоматически, одно за другим. Можно организовать показ слайдов, состоящих только из фотоснимков или только из движущихся изображений. Рекомендуется при просмотре на экране телевизора.

MENU →  **[Восп.]** → **[Слайд шоу]**

1 Используйте ▲ ▼ для выбора пункта и нажмите [MENU/SET]

- Если выбрано [Только изображ.], также будут воспроизводиться файлы серии 4К и изображения, записанные с использованием [Пост-фокус].
- Из изображений, записанных с использованием [Пост-фокус], будут воспроизводиться только характерного изображения, находящихся в фокусировке.

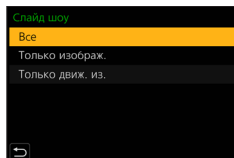

2 Используйте ▲ для выбора опции [Нач.] и нажмите [MENU/SET]

■ Операции во время показа слайдов

Операция	Сенсорная операция	Описание
▲		Воспроизведение / пауза
◀		Предыдущий
▶		Следующий
▼		Остановка
		Увеличение громкости
		Уменьшение громкости



■ Для изменения установок

Выберите [Эффект] или [Настр.] и нажмите [MENU/SET].

[Эффект]		Позволяет выбирать эффекты экрана при переходе от одного изображения к другому.
[Настр.]	[Длительн]	Опцию [Длительн] можно установить, только если для опции [Эффект] установлено [OFF].
	[Повтор]	[ON] / [OFF]
	[Звук]	<p>[AUTO]: С фотоснимками будет воспроизводиться музыка, а с движущимися изображениями будет воспроизводиться звук.</p> <p>[Музыка]: Будет воспроизводиться музыкальный эффект.</p> <p>[Звук]: Звук воспроизводится с движущихся изображений.</p> <p>[OFF]: Музыка и звук воспроизводиться не будут.</p>

- Во время показа слайдов файлов серии 4К, изображений, записанных в [Пост-фокус], или групп изображений, эффекты будут отключены, даже если опция [Эффект] установлена.
- При воспроизведении в показе слайдов следующих изображений установка [Длительн] отменяется.
 - Движущиеся изображения
 - Файлы серийной съемки 4К
 - Изображения, записанные с использованием [Пост-фокус]
 - Панорамные изображения
 - Изображения группы

[Реж. воспр.]

Выбор типа изображений и воспроизведения. ([Норм.воспр.], [Только изображ.], [Только движ. из.]

MENU →  **[Восп.]** → **[Реж. воспр.]**

1 Используйте ▲ ▼ для выбора пункта и нажмите [MENU/SET]

- Если выбрано [Только изображ.], также будут воспроизводиться файлы серии 4К и изображения, записанные с использованием [Пост-фокус].

[Защитить]

Устанавливает защиту для предотвращения удаления изображений. Предотвращает удаление важных изображений.

MENU →  **[Восп.]** → **[Защитить]**

1 Выберите изображение (→220)**■ Для удаления всего**

Выберите [Защитить] → [Отмен.] → [Да], а затем нажмите [MENU/SET]



При установке переключателя защиты от записи на карте памяти в положение "LOCK" изображение не стирается.

- Изображение стирается при форматировании, даже если оно защищено.
- При использовании других устройств может быть неэффективной.

[Рейтинг]

Изображения можно пометить одним из пяти уровней (оценок). После выполнения [Рейтинг] будут доступны следующие операции:

- удаление всех изображений за исключением помеченных
- оценку изображений можно просмотреть путем отображения сведений о файле в Windows 10, Windows 8.1 и Windows 8 (только изображения JPEG)

MENU →  **[Восп.]** → **[Рейтинг]**

1 Выберите изображение (→220)**2 Воспользуйтесь ◀▶, чтобы установить уровни оценок (от 1 до 5), и нажмите [MENU/SET]**

(Повторите пункты **1** и **2**, чтобы выполнить установку с помощью [Нескол.])

■ Для удаления всего

Выберите [Рейтинг] → [Отмен.] → [Да], а затем нажмите [MENU/SET]

- После выполнения [Рейтинг] для изображений в группе, установка применяется ко всем изображениям в группе, и на значке оценки первого изображения отображается установленная оценка. Если общее число изображений 1000 или выше, отображается [999+].
- Только когда опция [Реж. воспр.] установлена на [Норм.воспр.], Вы можете выбрать [Отмен.]
- Для движущихся изображений AVCHD можно установить только оценку [5].



[Ред загол]

Вы можете ввести символы (названия и т.д.) на записанное изображение. После регистрации текста его можно наносить на отпечатки с помощью [Отпеч симв] (→231).

MENU →  **[Восп.]** → **[Ред загол]**

1 Выберите фотоснимок (→220)

- Для изображений с нанесенным текстом отображается .

2 Введите символы

- Для получения подробной информации о том, как вводить символы, обратитесь к разделу "Ввод текста" (→58)
- Для удаления текста удалите все символы на экране ввода текста.

- Текст можно напечатать с помощью программного обеспечения "PHOTOfunSTUDIO".
- Можно настроить до 100 изображений одновременно с помощью функции [Нескол.].
- Эта функция недоступна в следующих случаях:
 - Движущиеся изображения
 - Файлы серийной съемки 4K
 - Изображения, записанные с использованием [Пост-фокус]
 - Фотоснимки, записанные с установкой для опции [Качество] значения [RAW:iii], [RAW:ii] или [RAW]

[Ред. расп. лиц]

Редактирование или удаление информации распознавания для изображений с ошибочной информацией.

MENU →  **[Восп.]** → **[Ред. расп. лиц]** → **[REPLACE]** или **[DELETE]**

1 Используйте ◀▶ для выбора изображения и нажмите [MENU/SET]**2 Используйте ◀▶ для выбора человека и нажмите [MENU/SET]**

- Если выбрано [DELETE], перейдите к шагу 4.

3 Используйте ▲▼◀▶ для выбора человека, которого нужно заменить на другого, и нажмите [MENU/SET]**4 Используйте ◀ для выбора [Да] и нажмите [MENU/SET]**

- После удаления информации распознавания лица, ее невозможно восстановить.
- Редактирование информации распознавания лиц для группы изображений в группах. (Вы не можете редактировать информацию для каждого изображения в группе.)
- Вы можете редактировать только первое изображение в группе.



[Обработка RAW]

Вы можете использовать фотокамеру для создания фотоснимков, которые были записаны в формате RAW. Созданные фотоснимки сохраняются в формате JPEG.

MENU →  **[Восп.]** → **[Обработка RAW]**

- 1 Используйте **◀▶** для выбора файла RAW и нажмите **[MENU/SET]**
- 2 Нажмите **▲▼** для выбора пункта, а затем нажмите **[MENU/SET]** для установки

- Следующие пункты меню можно установить. Установки, использовавшиеся во время записи, применяются во время установки.

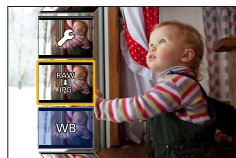

[Бал. бел.]	Вы можете выбрать баланс белого, чтобы выполнить регулировки. При выборе элемента с  можно создавать изображения, используя те же установки, что применялись при записи.
[Коррекция яркости]	Вы можете скорректировать яркость в диапазоне от -2 EV до +2 EV.
[Фото стиль]	Вы можете выбрать эффекты [Фото стиль].
[Инт.динамич.]	Вы можете выбрать установки [Инт.динамич.].
[Контраст]	Вы можете настраивать контрастность.
[Свет]	Вы можете настраивать яркость выделенной области.
[Тени]	Вы можете настраивать яркость затененной области.
[Насыщенн.] / [Цветовой тон]	Вы можете настраивать насыщенность. (Вы можете настраивать цвета, когда для [Фото стиль] выбрано [Монохром], [L.Монохром] или [L.Монохром D].)
[Эффект фильтра]	Вы можете выбрать эффект фильтра. (Только когда для [Фото стиль] выбрано [Монохром], [L.Монохром] или [L.Монохром D].)
[Эф. зерна]	Вы можете установить зернистость. (Только когда для [Фото стиль] выбрано [Монохром], [L.Монохром] или [L.Монохром D].)
[Подав. шума]	Вы можете установить уменьшение помех.
[Инт.разреш.]	Вы можете выбрать установки [Инт.разреш.].
[Четкость]	Вы можете настраивать выразительность разрешения.
[Доп. настройки]	Выберите пункты с помощью ▲▼ и нажмите [MENU/SET] для выполнения следующих операций. [Восст. регулировку]: можно восстановить установки до установок, использовавшихся во время записи. [Цвет. простр]: Для [Цвет. простр] можно выбрать [sRGB] или [AdobeRGB]. [Разм. кадра]: можно выбрать размер изображения ([L], [M] или [S]) в файле JPEG при сохранении изображений.



3 Нажмите [MENU/SET] завершение установки

- Снова появится экран в пункте 2. Чтобы установить другой пункт, повторите действия пунктов с 2-3.

4 Используйте ▲ ▼ для выбора опции [Начать обраб.] и нажмите [MENU/SET]

■ Установка каждого элемента

Когда вы выбираете пункт, появляется экран установки.

Операция	Сенсорная операция	Описание
	Перетаскивание	Используется для выполнения регулировок
▲	[Баланс бел К]	Используется для отображения экрана установки цветовой температуры (Только если для опции [Бал. бел.] установлено [K])
▼	[Настр]	Используется для отображения экрана точной настройки баланса белого (Только если установлена опция [Бал. бел.])
[DISP.]	[DISP.]	Используется для отображения экрана сравнения
[MENU/SET]	[Уст.]	Используется для завершения только что выполненных Вами регулировок и для возврата к экрану выбора пунктов

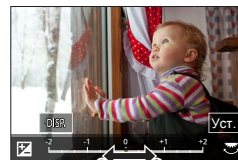

- Если выбрать [Подав. шума], [Инт.разреш.] или [Четкость], экран сравнения не отображается.
- Изображения можно увеличить, управляя рычажком трансфокатора.
- Вы можете также выполнять трансфокацию двойным быстрым прикосновением к экрану. (Если отображение было увеличенным, оно вернется к такому же коэффициенту увеличения.)

Следующие способы работы доступны для выполнения регулировок на экране сравнения.

Ⓐ Текущая установка

Операция	Сенсорная операция	Описание
	Перетаскивание	Используется для выполнения регулировок
[DISP.]	[DISP.]	Используется для возврата к экрану установок
[MENU/SET]	[Уст.]	Используется для завершения только что выполненных Вами регулировок и для возврата к экрану выбора пунктов

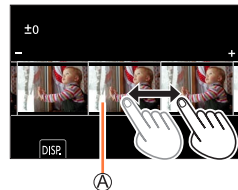

• Если прикоснуться к изображению в центре, оно увеличится. Если прикоснуться к [↩], изображение вернется к исходному размеру.

- Итоговый файл RAW, созданный на этой фотокамере, и файл RAW, созданный с помощью программного обеспечения "SILKYPIX Developer Studio", не будут абсолютно одинаковыми.
- Изображение RAW, записанное данной фотокамерой, всегда записывается с соотношением сторон, установленным в [3:2] (5472×3648), но если выполнить операцию [Обработка RAW] из меню [Восп.], изображение будет обработано с соотношением сторон, установленным на момент записи.
- Установка [Бал. бел.] фотоснимков, записанных с помощью [Множ.экспоз.], фиксируются на установке, использовавшейся во время записи.
- Редактирование изображений группы по одному. Отредактированные изображения будут повторно сохранены отдельно от исходных изображений группы.
- Когда подключен микрокабель HDMI, [Обработка RAW] отменяется.
- Вы можете выполнить обработку RAW только изображений, записанных с использованием этого устройства.

[Групп. сохран. 4К ФОТО]

Из файла серии 4К в пакетном режиме можно сохранить запись 4К, соответствующую 5 секундам.

MENU → [Восп.] → [Групп. сохран. 4К ФОТО]

- 1 С помощью ◀▶ выберите файлы серии 4К и нажмите [MENU/SET]**
 - Если продолжительность серии не превышает 5 секунд, все кадры можно сохранить в виде изображения.
- 2 Выберите первый кадр для пакетного сохранения в виде изображения (→122, 123)**

- Изображение будет сохранено в формате JPEG в виде одной группы серийных изображений.

[Композиция света]

Выберите несколько кадров из файлов серии 4К, которые необходимо объединить. Для объединения кадров в одно изображение участки изображения, более яркие, чем предыдущий кадр, будут наложены на предыдущий кадр.



MENU → [▶] [Восп.] → [Композиция света]

1 С помощью ◀▶ выберите файлы серии 4К и нажмите [MENU/SET]

2 Выберите способ объединения и нажмите [MENU/SET]

■ [Объединение композиции]: Выбор кадров для объединения

① Перетяните ползунок или воспользуйтесь ▲▼◀▶, чтобы выбрать кадры для объединения

② Нажмите [MENU/SET]

- Выбранные кадры запоминаются, и дисплей переходит к экрану предварительного просмотра.
- Выберите пункты с помощью ▲▼ и нажмите [MENU/SET] для выполнения следующих операций.

- [След.]: Позволяет выбрать дополнительные кадры для объединения.
- [Повт.выбор]: Отменяет выбор предыдущего выбранного кадра и позволяет выбрать другое изображение.



③ Повторите пункты ① - ②, чтобы выбрать больше кадров для объединения (до 40 кадров)

④ Нажмите ▼, чтобы выбрать [Сохранить], а затем нажмите [MENU/SET]

■ [Объединение диапазонов]: Выбор диапазона для объединения

① Выберите кадр первого изображения, а затем нажмите [MENU/SET]

- Выбранный способ будет таким же, как и в пункте ① установки [Объединение композиции].

② Выберите кадр последнего изображения, а затем нажмите [MENU/SET]

- Изображения сохраняются в формате JPEG. Также регистрируется такая информация о записи (информация Exif) первого кадра, как скорость затвора, диафрагма и чувствительность ISO.

[Композиция послед-ти]

Выберите несколько кадров из файла серии 4K, чтобы создать композицию последовательности движущегося объекта на одном изображении.



MENU → [▶] [Восп.] → [Композиция послед-ти]

- 1 С помощью ◀▶ выберите файлы серии 4K и нажмите [MENU/SET]
- 2 Выберите кадры для объединения

Выбирайте кадры так, чтобы объект не накладывался на предыдущем и последующем кадрах. (Композиция последовательности может быть создана неправильно, если объекты накладываются.)

- ① Перетяните ползунок или воспользуйтесь ▲▼◀▶, чтобы выбрать кадры для объединения
- ② Нажмите [MENU/SET]
 - Выбранные кадры запоминаются, и дисплей переходит к экрану предварительного просмотра.
 - Выберите пункты с помощью ▲▼ и нажмите [MENU/SET] для выполнения следующих операций.
 - [След.]: Позволяет выбрать дополнительные кадры для объединения.
 - [Повт.выбор]: Отменяет выбор предыдущего выбранного кадра и позволяет выбрать другое изображение.
- ③ Повторите пункты ① - ②, чтобы выбрать больше кадров для объединения (от 3 до 40 кадров)
- ④ Нажмите ▼, чтобы выбрать [Сохранить], а затем нажмите [MENU/SET]

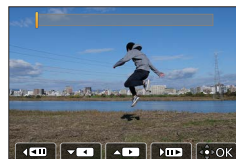
**Советы для [Композиция послед-ти]**

При съемке изображений для [Композиция послед-ти] рекомендуется использовать штатив.

- Изображения сохраняются в формате JPEG. Также регистрируется такая информация о записи (информация Exif) первого кадра, как скорость затвора, диафрагма и чувствительность ISO.

[Удал. с пом. ретуши]

На полученных изображениях можно удалить ненужные записанные участки.

- Операция стирания может выполняться только касанием. Функция [Удал. с пом. ретуши] автоматически включает сенсорное управление.



MENU → [▶] [Восп.] → [Удал. с пом. ретуши]

1 Используйте ◀▶ для выбора фотоснимка и нажмите [MENU/SET]

2 Проведите пальцем по области, которую необходимо удалить

- Стираемые фрагменты будут окрашиваться.
- Если коснуться команды [Отменить], цветной фрагмент вернется назад в свое прежнее состояние.

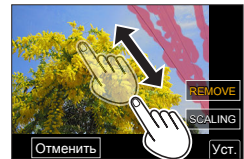

Подробные сведения о стирании (увеличение отображения)

① Коснитесь команды [SCALING]

- На сенсорном экране разжимайте 2 пальца для увеличения или же сужайте 2 пальца для уменьшения.
- Перетаскивание экрана позволяет переместить увеличенный фрагмент.

② Коснитесь команды [REMOVE]

- Это приведет к возврату к операции проведения пальцем по области, которую необходимо удалить. По области, которую необходимо удалить, можно провести пальцем даже в режиме увеличения изображения.

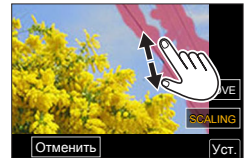

3 Коснитесь значка [Уст.]

4 Коснитесь значка [Сохранить] или нажмите кнопку [MENU/SET]

- Изображения могут отображаться неестественно, поскольку фон удаленных фрагментов создан искусственно.
- Редактирование изображений группы по одному. Отредактированные изображения будут повторно сохранены отдельно от исходных изображений группы.
- Недоступно при использовании видеоискателя.
- Когда подключен микрокабель HDMI, [Удал. с пом. ретуши] отменяется.
- Эта функция недоступна в следующих случаях:
 - Панорамные изображения
 - Движущиеся изображения
 - Файлы серийной съемки 4K
 - Изображения, записанные с использованием [Пост-фокус]
 - Фотоснимки, записанные с установкой [Качество] [RAW]

[Отпеч симв]



Вы можете наносить на записанные фотоснимки дату и время записи, имена, назначение путешествия, даты путешествия и т.п.

MENU →  **[Восп.]** → **[Отпеч симв]**

1 Выберите фотоснимок (→220)

-  отображается на экране, если на изображение нанесен текст.

2 Используйте ▼ для выбора [Уст.] и нажмите [MENU/SET]

[Дата съемки]	[БЕЗ ВРЕМ.]: нанесение даты записи [СО ВРЕМ.]: нанесение даты и времени записи
[Имя]	 : нанесение имени, зарегистрированного для распознавания лица  : нанесение имени, зарегистрированного в [Установ. профиля]
[Местополож.]	Нанесение местоположения, зарегистрированного в меню [Настр.] в разделе [Дата поездки]
[Дата поездки]	Нанесение числа дней, прошедших со дня путешествия, установленного в меню [Настр.] в разделе [Дата поездки]
[Заголовок]	Нанесение текста, зарегистрированного в опции [Ред загол]

3 Нажмите кнопку [↵]

4 Используйте ▲ для выбора опции [Выполн.] и нажмите [MENU/SET]



- Не заказывайте печать даты в фотолаборатории, а также не выполняйте печать даты на принтере для фотоснимков со штампом даты. (Печать дат может накладываться.)
- Можно настроить до 100 изображений одновременно с помощью функции [Нескол.].
- Качество изображений может быть ниже.
- При нанесении текста на изображения в группе отредактированные изображения будут повторно сохранены отдельно от исходных изображений группы.
- Эта функция недоступна в следующих случаях:
 - Движущиеся изображения
 - Файлы серийной съемки 4K
 - Изображения, записанные с использованием [Пост-фокус]
 - Фотоснимки, записанные с установкой [Качество] [RAW]
 - Панорамные изображения
 - Фотоснимки, на которые уже были нанесены тексты
 - Фотоснимки, снятые без установки часов





[Изм.разм.]

Размер изображения может быть уменьшен для облегчения присоединения к электронной почте и использования на домашних страницах и т.п.

MENU →  **[Восп.]** → **[Изм.разм.]**





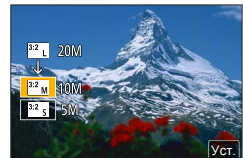

1 Выберите фотоснимок и размер

[Один сн.]

- ① Используйте   для выбора фотоснимка и нажмите [MENU/SET]
- ② Используйте   для выбора размера и нажмите [MENU/SET]



[Нескол.] (до 100 изображений)

- ① Используйте   для выбора размера и нажмите [MENU/SET]
- ② Используйте     для выбора фотоснимка и нажмите [MENU/SET] (повторите)
 - Для отмены → нажмите кнопку [MENU/SET] еще раз.
- ③ Нажмите кнопку [DISP.] для выполнения

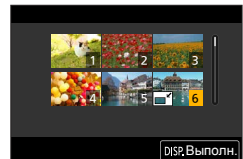

- После изменения размера качество изображения ухудшается.
- Эта функция недоступна в следующих случаях:
 - Движущиеся изображения
 - Файлы серийной съемки 4K
 - Изображения, записанные с использованием [Пост-фокус]
 - Фотоснимки, записанные с установкой [Качество] [RAW]
 - Панорамные изображения
 - Изображения группы
 - Фотоснимки, на которые уже были нанесены тексты

[Подрезка]

Увеличивает Ваши фотоснимки и сокращает ненужные области.

MENU → [Восп.] → [Подрезка]

- 1 Используйте для выбора фотоснимка и нажмите **[MENU/SET]**
- 2 Выберите область для сокращения и нажмите **[MENU/SET]**

Операция	Сенсорная операция	Описание
		Увеличивает изображение
		Уменьшает изображение
	Перетаскивание	Перемещение укрупненной области

- Редактирование изображений группы по одному. Отредактированные изображения будут повторно сохранены отдельно от исходных изображений группы.
- При обрезании фотоснимков оригинальная информация распознавания лица копироваться не будет.
- После обрезания качество изображения ухудшается.
- Эта функция недоступна в следующих случаях:
 - Движущиеся изображения
 - Файлы серийной съемки 4K
 - Изображения, записанные с использованием [Пост-фокус]
 - Фотоснимки, записанные с установкой [Качество] [RAW]
 - Панорамные изображения
 - Фотоснимки, на которые уже были нанесены тексты

[Поверн.]

Вы можете вручную поворачивать изображение с шагом 90 градусов.

- Действие [Поверн.] не может быть выбрано, если для опции [Поверн. ЖКД] установлено [OFF].

MENU → [Восп.] → [Поверн.]

- 1 Используйте для выбора изображения и нажмите **[MENU/SET]**
- 2 Используйте для выбора направления поворота и нажмите **[MENU/SET]**

- []: поворот изображения на 90 градусов по часовой стрелке.
- []: поворот изображения на 90 градусов против часовой стрелки.

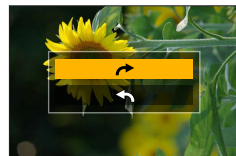

[Редакт.видео]

Единое движущееся изображение можно разделить на 2 части. Это удобно, когда вы хотите сохранить только нужные сцены, или если вы хотите удалить ненужные сцены для увеличения места на карте памяти, например, во время путешествия.

MENU →  **[Восп.]** → **[Редакт.видео]**

1 Используйте **◀▶**, чтобы выбрать движущееся изображение для разделения, и нажмите **[MENU/SET]**

2 Нажмите **▲** в том месте, где нужно разделить движущееся изображение, чтобы приостановить его

- Если использовать **◀▶** во время паузы, можно выполнить более точные настройки положений для разделения в движущемся изображении.

3 Нажмите **▼**

- Исходное движущееся изображение, которое было разделено, не сохраняется.
(Останется только 2 движущихся изображения, созданных после разделения.)



- Во время разделения не выключайте фотокамеру и не извлекайте карту памяти или батарею. В противном случае движущееся изображение может быть удалено.
- Движущиеся изображения невозможно разделять в месте, находящемся рядом с началом или концом движущегося изображения.
- Эта функция недоступна в следующем случае:
 - Движущиеся изображения с коротким временем записи

[Видео интер. съемки]

Вы можете создавать движущееся изображение из изображений группы, которые были записаны с помощью опции [Интервал. съемка].

MENU →  **[Восп.]** → **[Видео интер. съемки]**

1 Используйте **◀▶** для выбора группы изображений [Интервал. съемка] и нажмите **[MENU/SET]**



2 Создайте движущееся изображение после выбора способа создания

- Подробную информацию см. в пункте **5** и последующих пунктах (→135).

[Покадровое видео]

Вы можете создавать движущееся изображение из изображений группы, которые были записаны с помощью опции [Покадр. анимация].

MENU →  **[Восп.]** → **[Покадровое видео]**

- 1 Используйте   для выбора группы мультипликационной анимации и нажмите **[MENU/SET]**
- 2 Создайте движущееся изображение после выбора способа создания
 - Подробную информацию см. в пункте 7 и последующих пунктах (→138).

[Поверн. ЖКД]

Этот режим позволяет отображать изображения вертикально, если они были сняты, когда фотокамера удерживалась вертикально.

MENU →  **[Восп.]** → **[Поверн. ЖКД]** → **[ON]**

- Когда вы воспроизводите изображения на ПК, их нельзя отображать в повернутом направлении, если только ОС или программное обеспечение не совместимо с Exif. Exif представляет собой формат для фотоснимков, который позволяет добавлять информацию записи и т.п. Он разработан ассоциацией "JEITA (Japan Electronics and Information Technology Industries Association)".

[Сортировка кадров]

Вы можете установить последовательность отображения, используемую для воспроизведения изображений на этом устройстве.

MENU →  **[Восп.]** → **[Сортировка кадров]**

[FILE NAME]	Отображение изображения в порядке имени папки или имени файла. Этот формат отображения позволяет Вам еще легче находить место хранения изображения на карте памяти.
[DATE/TIME]	Отображение изображений в соответствии с датой и временем съемки изображений в хронологическом порядке. Когда изображения снимаются с помощью нескольких фотокамер и хранятся на одной и той же карте памяти, этот формат изображения позволяет еще легче находить конкретное изображение.

- Изображения могут не отображаться согласно последовательности [DATE/TIME] сразу после того, как карта вставлена в этот аппарат. В этом случае немного подождите, и изображения будут отображены в последовательности [DATE/TIME].



[Подтверж. удаления]

Устанавливает, какая опция, [Да] или [Нет], будет подсвечена первой при открытии экрана подтверждения удаления изображения.

Во время продажи установлено [Сначала "Нет"].

MENU →  **[Восп.]** → **[Подтверж. удаления]**

[Сначала "Да"]	Первым подсвечивается [Да], поэтому удаление можно быстро подтвердить.
[Сначала "Нет"]	Первым подсвечивается [Нет]. Исключается непреднамеренное удаление изображений.

Что вы можете делать с помощью функции Wi-Fi®/Bluetooth®

Управление фотокамерой с помощью ее подсоединения к смартфону

- Управление кнопкой затвора фотокамеры с помощью смартфона (удаленная запись) (→250)
- Воспроизведение или сохранение изображений, хранящихся в фотокамере, или их загрузка на сайты социальных сетей (→254)
- Объединение движущихся изображений, записанных в режиме короткого видео, в соответствии с предпочтениями, установленными на смартфоне (→258)

Расширение сфер применения за счет подключения фотокамеры к смартфону, совместимому с Bluetooth Low Energy

- Связывание (настройка подключения) (→242)
- Включение/выключение фотокамеры с помощью смартфона (→249)
- Запись [В] (ручная выдержка) (→252)
- Автоматическая передача записанных изображений на смартфон (→255)
- Запись информации о местоположении со смартфона в записанное изображение (→257)
- Синхронизация часов фотокамеры со смартфоном (→258)

Отображение фотоснимков на телевизоре (→260)

Беспроводная печать (→265)

Отправка изображений на аудиовидеооборудование (→266)

Отправление изображений на ПК (→267)

Использование веб-служб (→269)

- Далее в данном руководстве термин “смартфон” используется как для смартфонов, так и для планшетов, за исключением случаев особого различия между ними.



Функция Wi-Fi/Bluetooth

■ Перед использованием

- **Заранее сделайте установки даты и времени.** (→33)
- Чтобы использовать функцию Wi-Fi на этом аппарате, необходима беспроводная точка доступа или предназначенное устройство, оборудованное функцией беспроводной локальной сети.

■ Состояние индикатора беспроводного соединения (синего цвета)

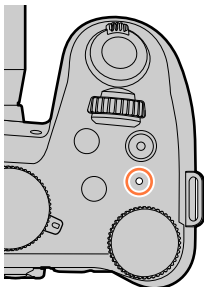

Горит: Когда функция Wi-Fi/Bluetooth включена или активно подключение

Мигает: При отправке данных изображений

- В [Индик.беспровод.соед.] в меню [Настр.] можно настроить лампу, чтобы она не горела/не мигала. (→211)

■ Кнопка [Wi-Fi]

В настоящей инструкции по эксплуатации функциональная кнопка, за которой закреплена функция [Wi-Fi], называется кнопкой [Wi-Fi]. (На момент покупки функция [Wi-Fi] закреплена за кнопкой [Fn9] в режиме записи и за кнопкой [Fn5] в режиме воспроизведения.)

- Подробнее о функциональной кнопке см. на стр. (→54).

Для запуска функции Wi-Fi (в режиме записи):

① Прикоснитесь к [Fn]



② Прикоснитесь к [Fn9]



■ Операции, которые можно выполнить, нажав кнопку [Wi-Fi]

Если нажать кнопку [Wi-Fi] без соединения Wi-Fi, фотокамера перейдет в режим ожидания, в котором ее можно подключить непосредственно к смартфону. (→245)

- Если в это время нажать кнопку [DISP.], в истории предыдущих подключений можно выбрать устройство для подключения и быстро к нему подключиться. (→280)

Когда фотокамера подключена к Wi-Fi, можно нажать кнопку [Wi-Fi] и выполнить описанные ниже операции.

[Прервать подключение]	Прерывание соединения Wi-Fi.
[Изменить получателя]	Прерывание соединения Wi-Fi и обеспечение возможности выбора другого соединения Wi-Fi.
[Изм.настр. отпр. изображений]	Подробная информация (→263).
[Зарег. тек.получателя в избранном]	Зарегистрировав текущее назначение соединения или способ соединения, вы можете легко подсоединиться с помощью такого же метода соединения в следующий раз.
[Сетевой адрес]	Подробная информация (→282).

- В зависимости от используемой функции Wi-Fi или назначения соединения некоторые из этих операций могут быть недоступны.

Функция Wi-Fi/Bluetooth

■ Описание способа

Если в пункте описан выбор “[Выбрать получателя из истории]” и т. д., выполните любую из следующих операций.

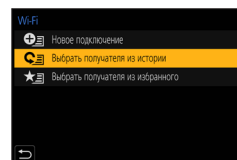

С помощью операций кнопок курсора

С помощью кнопки курсора выберите [Выбрать получателя из истории] и нажмите [MENU/SET].

С помощью операций сенсорного экрана

Коснитесь значка [Выбрать получателя из истории].

- Во время отправления изображений не удаляйте карту памяти или батарею, а также не переходите в зону без приема.
- Фотокамеру невозможно использовать для подключения к общественному соединению беспроводной локальной сети.
- При отправлении изображений рекомендуется использовать полностью заряженную батарею.
- При отправлении изображений в мобильной сети в зависимости от условий Вашего контракта может взиматься высокая плата за связь с коммутацией пакетов данных.
- Изображения могут быть отправлены не полностью в зависимости от условий радиоволн. Если соединение прерывается во время отправления изображения, могут быть отправлены изображения с отсутствующими участками.



Подключение фотокамеры к смартфону

Вы можете удаленно управлять фотокамерой, используя смартфон. На смартфоне должно быть установлено приложение “Panasonic Image App” (далее “Image App”).

Установка приложения “Panasonic Image App” на смартфон/планшет

Поддерживаемые ОС	Android™: Android 4.4 или более поздняя (для использования функции Bluetooth требуется операционная система Android 5.0 или более поздней версии) iOS: iOS 9.3 или более поздняя (функция Bluetooth недоступна для iPad 2)
Процедура установки	<ol style="list-style-type: none"> ① Подключите устройство к сети ② (Android) Выберите “Google Play™ Store” (iOS) Выберите “App Store” ③ Введите “Panasonic Image App” или “LUMIX” в поле поиска ④ Выберите “Panasonic Image App” и установите его



- Используйте самую последнюю версию.
- Поддерживаемые версии ОС указаны на февраль 2019 г. Поддерживаемые версии ОС могут изменяться без предварительного уведомления.
- Услуга может быть недоступна для правильного использования в зависимости от типа используемого смартфона.
Для получения самой последней информации относительно приложения “Image App” см. сайт поддержки.
<https://panasonic.jp/support/global/cs/dsc/> (Этот сайт доступен только на английском языке.)
- При загрузке приложения в мобильной сети в зависимости от условий вашего контракта может взиматься высокая плата за связь с коммутацией пакетов данных.
- Подробную информацию о процедуре работы и т. п. см. в команде [Справка] в меню “Image App”.
- При работе с приложением “Image App” на смартфоне, подключенном к фотокамере посредством Wi-Fi, в зависимости от смартфона в “Image App” может не открываться [Справка]. В этом случае после разрыва соединения с фотокамерой повторно подключите смартфон к мобильной сети или Wi-Fi-маршрутизатору, а затем откройте [Справка] в “Image App”.
- Некоторые экраны и информация, предоставленные в этом документе, могут различаться в зависимости от поддерживаемой операционной системы и версии “Image App”.



Подключение фотокамеры к смартфону, совместимому с Bluetooth Low Energy

Фотокамеру можно подключить к смартфону посредством соединения Bluetooth.

Поддерживаемые
смартфоны

Android: Android 5.0 или более поздняя с поддержкой Bluetooth 4.0 или более поздней
(за исключением не поддерживающих Bluetooth low energy)
iOS: iOS 9.3 или более поздняя (за исключением iPad 2)

■ Первое подключение

Связывание (соединение) необходимо настроить только при первом подключении. После настройки связывания соединение Wi-Fi устанавливается автоматически.

(На камере)

MENU →  **[Настр.]** → **[Bluetooth]** → **[Bluetooth]**
→ **[SET]** → **[Сопряжение]**

- Фотокамера переходит в режим ожидания связывания и отображает свое имя устройства.

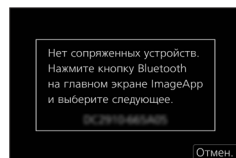

(На смартфоне)

- 1 Запустите "Image App"
 - Если в смартфоне отображается сообщение о поиске фотокамер, закройте это сообщение.
- 2 Выберите **[Bluetooth]**
- 3 Включите Bluetooth
- 4 Выберите имя устройства, отображаемое на экране фотокамеры, из списка **[Камера готова к регистрации]**
 - Будет установлено Bluetooth-соединение между фотокамерой и смартфоном.
(Для всех устройств Android) Соединение Wi-Fi устанавливается путем выбора **[Подключение]**.

При использовании устройства Android для завершения настройки выполните приведенные выше действия.

Выполните описанные ниже действия только при использовании устройства iOS (iPhone/iPod touch/iPad).

- Если **[Пароль Wi-Fi]** ([→282](#)) установлено в **[OFF]** на фотокамере, выберите **[Настр Wi-Fi]**. (Во время продажи **[Пароль Wi-Fi]** установлено в **[OFF]**)
- Если в фотокамере **[Пароль Wi-Fi]** установлено в **[ON]**, необходимо установить профиль.
 - 1 Установите профиль
 - Если смартфон заблокирован паролем, введите пароль, чтобы разблокировать смартфон.
 - 2 Выйдите из браузера

Подключение фотокамеры к смартфону

- ⑤ Включите функцию Wi-Fi в меню настройки
- ⑥ На экране установок Wi-Fi выберите идентификатор SSID, отображаемый на фотокамере (имя устройства, выбранное в пункте ④)
 - Если идентификатор SSID не отображается, возможно, он будет отображаться после выключения и повторного включения функции Wi-Fi.
 - При необходимости изменения подключенного устройства следуйте указаниям на экране, чтобы изменить установку.
- ⑦ Запустите “Image App”
 - Связанный смартфон будет зарегистрирован в качестве связанного устройства после подключения посредством Wi-Fi.

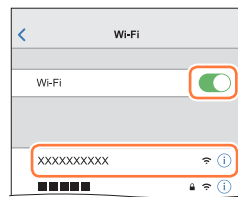

■ Подключение связанного смартфона (второе и последующее подключение) (На камере)

- ① Включите функцию Bluetooth

MENU → [Настр.] → [Bluetooth] → [Bluetooth] → [ON]

(На смартфоне)

- ② Запустите “Image App”
 - Если в смартфоне отображается сообщение о поиске фотокамер, закройте это сообщение.
- ③ Выберите [Bluetooth]
- ④ Включите Bluetooth
- ⑤ Выберите имя устройства, отображаемое на экране фотокамеры, из списка [Камера зарегистрирована]
 - Даже если связывание настроено для нескольких смартфонов, одновременно можно подключить только один смартфон.

■ Разрыв соединения Bluetooth

MENU → [Настр.] → [Bluetooth] → [Bluetooth] → [OFF]

- Соединение будет разорвано и функция Bluetooth фотокамеры будет отключена.
- Даже если соединение разорвано, информация связывания для этого соединения не будет удалена.

Подключение фотокамеры к смартфону

■ Удаление информации связывания

(На камере)

① Установите меню

MENU →  **[Настр.]** → **[Bluetooth]** → **[Bluetooth]** → **[SET]** → **[Удалить]**

② Выберите смартфон, который необходимо удалить

(На смартфоне)

Выберите фотокамеру (имя устройства), для которой необходимо удалить информацию связывания из списка [Камера зарегистрирована], и удалите регистрацию.

- Если устройство Bluetooth подключено, на экране записи отображается [Ⓜ]. Если функция Bluetooth включена, но смартфон не подключен, значок [Ⓜ] будет отображаться полупрозрачным.
- Если для связывания смартфона и фотокамеры требуется продолжительное время, удалите информацию связывания на обоих устройствах и зарегистрируйте их повторно. Это может позволить правильно распознать устройства.
- Можно зарегистрировать до 16 смартфонов. При попытке регистрации более 16 устройств, смартфоны с самой ранней датой регистрации будут удалены.
- Выполнение [Сброс парам. сети] приведет к удалению информации о зарегистрированных устройствах.



Подключение фотокамеры к смартфону

Подключение фотокамеры к смартфону, несовместимому с Bluetooth Low Energy

Подключите смартфон посредством Wi-Fi.

- Кроме того, к смартфону, поддерживающему Bluetooth low energy, можно подключиться посредством Wi-Fi, выполнив те же операции.

Подключение без пароля

Вы можете легко установить соединение Wi-Fi с этого аппарата без ввода пароля на своем смартфоне.

(На камере)

MENU →  **[Настр.]** → **[Wi-Fi]** → **[Функция Wi-Fi]** → **[Новое подключение]**
→ **[Дистанц. упр. съемкой и просмотр]**

Ⓐ SSID

- Отобразится информация, необходимая для прямого соединения смартфона с этим аппаратом (SSID).
- Для отображения информации можно также нажать кнопку [Wi-Fi] на фотокамере.



(На смартфоне)

- 1 Включите функцию Wi-Fi в меню настройки
- 2 Выберите имя сети SSID, отображаемое на экране фотокамеры
- 3 Запустите “Image App”
 - После появления экрана подтверждения подключения на фотокамере выберите [Да] и нажмите [MENU/SET]. (Только при первом подключении.)

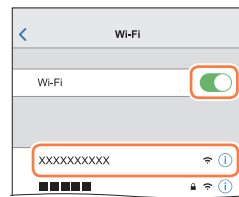

[Пароль Wi-Fi] установлено в [OFF] во время продажи.

При установке соединения Wi-Fi убедитесь, что устройство, отображаемое на экране подтверждения соединения фотокамеры, — это устройство, к которому необходимо подключиться. Даже если отображается неправильное устройство, после выбора “Да” будет установлено соединение.

Если вблизи находятся устройства с включенной функцией Wi-Fi, рекомендуется установить [Пароль Wi-Fi] в [ON] (→282).

Подключение фотокамеры к смартфону

Использование пароля для установки соединения

Если для [Пароль Wi-Fi] установлено состояние [ON], можно повысить безопасность, используя для аутентификации с помощью пароля ввод вручную или QR-код.

Подготовка

(На фотокамере) Установите [Пароль Wi-Fi] в [ON]. (→282)

■ При считывании кода QR для подсоединения
(На камере)

MENU →  [Настр.] → [Wi-Fi] → [Функция Wi-Fi] → [Новое подключение]
→ [Дистанц. упр. съемкой и просмотр]

- Ⓐ SSID и пароль
- Ⓑ Код QR

- Отображается информация (код QR, имя сети SSID и пароль), необходимая для прямого подсоединения смартфона к этому аппарату.
- Для отображения информации можно также нажать кнопку [Wi-Fi] на фотокамере.

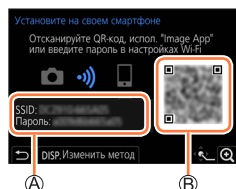

(На смартфоне)

- ① Запустите "Image App"
- ② Выберите "код QR"
 - Если смартфон подключен к беспроводной точке доступа, для отображения кода QR может потребоваться некоторое время.
 - (Для устройств iOS) Появится экран для подтверждения. Выберите [OK], чтобы продолжить.
- ③ Используйте приложение "Image App", чтобы отсканировать код QR, отображаемый на экране фотокамеры
 - Если нажать [MENU/SET] на фотокамере, код QR будет увеличен.

При использовании устройства Android для завершения настройки выполните приведенные выше действия. Выполните описанные ниже действия только при использовании устройства iOS (iPhone/iPod touch/iPad).

- ④ Установите профиль
 - Если смартфон заблокирован паролем, введите пароль, чтобы разблокировать смартфон.
- ⑤ Выйдите из браузера
- ⑥ Включите функцию Wi-Fi в меню настройки
- ⑦ На экране установок Wi-Fi выберите идентификатор SSID, отображаемый на фотокамере
- ⑧ Запустите "Image App"
 - (Устройства iOS) Пункты ①–⑤ не требуются для второго и последующих подключений.

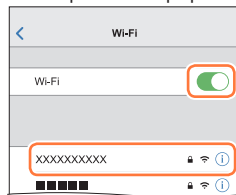

Подключение фотокамеры к смартфону

■ Ручной ввод пароля для установки соединения (На камере)

MENU → [Настр.] → [Wi-Fi] → [Функция Wi-Fi] → [Новое подключение] → [Дистанц. упр. съемкой и просмотр]

- Ⓐ SSID и пароль
- Ⓑ Код QR

- Отображается информация (код QR, имя сети SSID и пароль), необходимая для прямого подсоединения смартфона к этому аппарату.
- Вы можете также открыть эту информацию, нажав функциональную кнопку [Wi-Fi] на фотокамере.

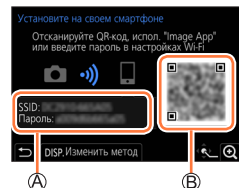

(На смартфоне)

- ① Включите функцию Wi-Fi в меню настройки
- ② На экране установок Wi-Fi выберите идентификатор SSID, отображаемый на фотокамере
- ③ Введите пароль, отображаемый на фотокамере (только для первого подключения)
- ④ Запустите "Image App"

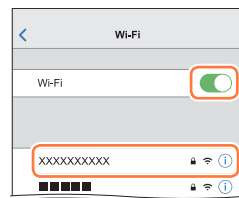

Изменение метода подключения Wi-Fi

Чтобы изменить способ соединения, выполните следующие шаги:

MENU → [Настр.] → [Wi-Fi] → [Функция Wi-Fi] → [Новое подключение] → [Дистанц. упр. съемкой и просмотр] → кнопка [DISP.]

или

Wi-Fi → кнопка [DISP.] → [Новое подключение] → [Дистанц. упр. съемкой и просмотр] → кнопка [DISP.]

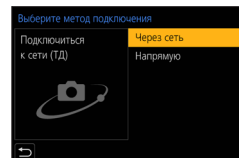

Подключение фотокамеры к смартфону

■ Соединение через [Через сеть]

(На фотокамере)

- Выберите [Через сеть] и нажмите [MENU/SET]
 - Подсоедините фотокамеру к беспроводной точке доступа согласно указаниям метода подсоединения (→276)

(На смартфоне)

- Включите функцию Wi-Fi в меню настройки
- Выберите беспроводную точку доступа, к которой подсоединяется фотокамера, и установите
- Запустите “Image App”

■ Соединение через [Напрямую]

(На фотокамере)

- Выберите [Напрямую] и нажмите [MENU/SET]
 - Подключите фотокамеру к смартфону с помощью следующего способа подсоединения (→279).

(На смартфоне)

- Запустите “Image App”

Разрыв соединения Wi-Fi

1 Переведите фотокамеру в режим записи

- Нажмите кнопку затвора наполовину, чтобы вернуться в режим записи.

2 Выберите пункты меню фотокамеры, чтобы разорвать соединение Wi-Fi

MENU →  [Настр.] → [Wi-Fi] → [Функция Wi-Fi] → [Да]

- Соединение можно также разорвать, нажав кнопку [Wi-Fi] на фотокамере.

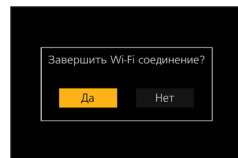

3 На смартфоне закройте приложение “Image App”

- При записи с предварительной серийной съемкой 4K с помощью смартфона разрывайте соединение только после переключения в режим записи серии 4K путем нажатия кнопки  на фотокамере.

Управление с помощью смартфона

■ Требуемый тип беспроводного подключения

Необходимый тип беспроводного подключения варьируется в зависимости от функции, которая будет использоваться после подключения смартфона.

Требуемый тип беспроводного подключения	Поддержка Bluetooth low energy
Bluetooth	Указывает, что функция может использоваться со смартфонами, поддерживающими Bluetooth low energy.
Wi-Fi	Указывает, что функция может использоваться со смартфонами, не поддерживающими Bluetooth low energy.
Bluetooth Wi-Fi	Указывает, что функция может использоваться со смартфонами, поддерживающими Bluetooth low energy. • Указывает, что функция требует подключения смартфона с использованием как Bluetooth, так и Wi-Fi.

Включение/выключение фотокамеры с помощью смартфона

Требуется возможность подключения к беспроводным сетям: **Bluetooth Wi-Fi**

Даже если фотокамера выключена, она поддерживает удаленное включение и управление со смартфона. Эта функция позволяет включать фотокамеру дистанционно и выполнять съемку или просматривать изображения на фотокамере, даже если она лежит в сумке.

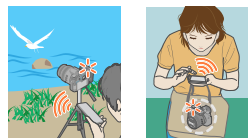

1 Подключитесь к смартфону посредством Bluetooth (→242)

2 Выберите меню фотокамеры

MENU → [Настр.] → [Bluetooth] → [Дистан. пробуждение] → [ON]

3 Установите переключатель [ON/OFF] фотокамеры на [OFF]

4 Запустите приложение “Image App” на смартфоне и установите функцию Bluetooth в состояние, в котором возможно подключение (состояние ожидания)

5 Управляйте смартфоном

① Выберите []



② Выберите [Удаленная операция]

- Фотокамера автоматически включится, что позволит установить соединение Wi-Fi автоматически.
- (Устройства iOS) В зависимости от состояния подключения смартфона может потребоваться изменить подключенное устройство на экране настройки Wi-Fi. Следуйте указаниям на экране смартфона, чтобы изменить установку.



Управление с помощью смартфона

■ Выключение фотокамеры с помощью смартфона

- 1 Выберите [🏠]
- 2 Выберите [🔌 OFF]

- Если [Дистан. пробуждение] установлено в [ON], функция Bluetooth будет продолжать работать даже после выключения фотокамеры, что приведет к разряду батареи.

Управление кнопкой затвора фотокамеры с помощью смартфона (удаленная запись)

Требуется возможность подключения к беспроводным сетям: [Wi-Fi]

1 Подключитесь к смартфону (→245)

2 Управляйте смартфоном

Если фотокамера уже подключена к смартфону посредством Bluetooth, выберите [🏠] → [Удаленная операция].

(Устройства iOS) В зависимости от состояния подключения смартфона может потребоваться изменить подключенное устройство на экране настройки Wi-Fi. Следуйте указаниям на экране смартфона, чтобы изменить установку.



- 1 Выберите [📶]



- 2 Снимайте изображения
 - Записанные изображения сохраняются на фотокамере.
 - Некоторые установки недоступны.

■ Установка приоритета для смартфона и фотокамеры для выполнения операций

MENU → [Настр.] → [Wi-Fi] → [Настройка Wi-Fi]
→ [Приоритет удален. устройства]

 [Фотоапп.]	<p>Позволяет выполнять операции как с фотокамеры, так и со смартфона.</p> <ul style="list-style-type: none"> • Установки дисков фотокамеры нельзя изменить с помощью смартфона.
 [Смартфон]	<p>Позволяет выполнять операции только с помощью смартфона во время удаленной записи.</p> <ul style="list-style-type: none"> • Дисками фотокамеры можно также управлять со смартфона. • Для завершения удаленной записи нажмите любую кнопку на фотокамере, чтобы выключить экран, и выберите [Отмен.].

- Установку этой функции нельзя изменить, когда соединение активно.

Управление с помощью смартфона

- Фотокамера может наклониться при выдвигании тубуса объектива. Убедитесь, что фотокамера закреплена на месте с помощью штатива или другими способами.
- Эта функция недоступна в следующих случаях:
 - Режим панорамного снимка (Когда [Приоритет удален. устройства] установлено в [📱] ([Смартфон]), можно временно переключиться в режим программы АЭ для удаленной записи только во время удаленной записи.)
 - При использовании [Интервал. съемка]



Использование смартфона для управления кнопкой затвора только посредством подключения Bluetooth

Требуется возможность подключения к беспроводным сетям: **Bluetooth**

1 Подключитесь к смартфону посредством Bluetooth (→242)

2 Управляйте смартфоном

- ① Выберите [🏠]
- ② Выберите [Пульт дист. упр. Затвором]
- ③ Снимайте изображения



[B] (ручная выдержка) (Приблизительно до 120 секунд)

Запись [B] (ручная выдержка) можно выполнять, когда скорость затвора установлена на [B] (ручная выдержка) в режиме ручной экспозиции. Эта функция удобна при съемке изображений звезд на ночном небе или ночной сцены, поскольку затвор будет открыт от начала записи до ее окончания.

1 Управляйте смартфоном

- ① Нажмите [🔴], чтобы начать запись (нажмите и удерживайте [🔴])
- ② Для завершения записи поднимите палец с [🔴]

- Переместите [🔴] к LOCK, чтобы выполнить запись с кнопкой затвора зафиксированной в полностью нажатом положении. (Переместите [🔴] в противоположном направлении или нажмите кнопку затвора на фотокамере, чтобы завершить съемку.)
- Если во время записи [B] (ручная выдержка) соединение Bluetooth будет разорвано, восстановите соединение Bluetooth и выполните операцию для завершения записи с помощью смартфона.



- [Пульт дист. упр. Затвором] доступен, только если переключатель [ON/OFF] фотокамеры установлен в положение [ON].
- Экран Live View фотокамеры недоступен для просмотра на смартфоне.
- Если фотокамера выключается после активации [Режим сна] во время записи, еще раз выберите [Пульт дист. упр. Затвором] на смартфоне, чтобы снова включить фотокамеру. (Эта функция доступна, только когда [Дистан. пробуждение] установлено в [ON], а [Автопередача] — в [OFF].)
- Прочитайте [Справка] в меню "Image App" для получения дальнейшей информации о работе с [Пульт дист. упр. Затвором] в "Image App".

Управление с помощью смартфона



■ Уменьшение времени для выхода из спящего режима

При использовании смартфона для выхода фотокамеры из режима [Режим сна] выберите функцию смартфона в качестве приоритетной функции.

Подготовка

Установите [Bluetooth] и [Дистан. пробуждение] в [ON]. (→249)

MENU →  **[Настр.]** → **[Bluetooth]** → **[Возврат из режима сна]**

 [Приор. дист. управ./передачи]	Сокращает время, необходимое для пробуждения фотокамеры с помощью [Удаленная операция] или [Передача изображения].
 [Пр-т дист. управ. затв.]	Сокращает время, необходимое для пробуждения фотокамеры с помощью [Пульт дист. упр. Затвором].

Воспроизведение или сохранение изображений, хранящихся в фотокамере, или их загрузка на сайты социальных сетей

Требуется возможность подключения к беспроводным сетям: Wi-Fi

1 Подключитесь к смартфону (→245)

2 Управляйте смартфоном

Если фотокамера уже подключена к смартфону посредством Bluetooth, выберите [🏠] → [Удаленная операция].

(Устройства iOS) В зависимости от состояния подключения смартфона может потребоваться изменить подключенное устройство на экране настройки Wi-Fi. Следуйте указаниям на экране смартфона, чтобы изменить установку.

① Выберите [▶]

- Вы можете переключать устройство изображений для воспроизведения с помощью значка в верхней левой части экрана. Выберите [LUMIX] для отображения изображения, сохраненного на фотокамере.

(Воспроизведение изображения)

② При касании изображения оно воспроизводится с увеличенным размером

- Во время воспроизведения движущихся изображений уменьшается объем передаваемых данных о записи в приложении "Image App". По этой причине качество изображения может отличаться от реально записанного движущегося изображения. В зависимости от модели смартфона и условий эксплуатации можно наблюдать ухудшение качества изображения или провалы звука во время воспроизведения движущихся изображений и фотоснимков.

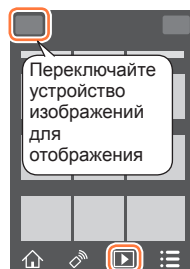

(Сохранение и отправка изображений таким веб-службам, как SNS)

③ Нажмите и удерживайте изображение и перетащите его

- Движущиеся изображения AVCHD, движущиеся изображения 4K, файлы серии 4K и изображения, записанные в [Пост-фокус], недоступны для сохранения.
- Фотоснимки RAW можно сохранить только на смартфонах с операционной системой Android 7.0 или более поздней или iOS 10.0 или более поздней. Тем не менее, изображения могут отображаться неправильно на некоторых смартфонах или в некоторых версиях операционных систем.



Автоматическая передача записанных изображений на смартфон

Требуется возможность подключения к беспроводным сетям: **Bluetooth** **Wi-Fi**

Фотокамера автоматически передает записанные изображения в смартфон, подключенный посредством Bluetooth, через Wi-Fi.

1 Подключитесь к смартфону посредством Bluetooth (→242)

2 Выберите меню фотокамеры

MENU →  [Настр.] → [Bluetooth] → [Автопередача] → [ON]

- На фотокамере отображается экран подтверждения разрыва соединения Wi-Fi. Выберите [Да], чтобы разорвать соединение.

3 На смартфоне выберите [ДА] (устройства Android) или [Настр Wi-Fi] (устройства iOS)

- Фотокамера установит соединение Wi-Fi автоматически.
 - (Устройства iOS) Следуйте указаниям на экране смартфона, чтобы изменить подключенное устройство на экране настройки Wi-Fi.

4 Проверьте установки отправки на фотокамере и выберите [Уст.]

- Чтобы изменить установку отправки, нажмите кнопку [DISP.]. (→263)
- Фотокамера перейдет в режим, в котором она может автоматически передавать изображения, и на экране записи будет отображаться [📶]. (Если на экране записи не отображается [Автопередача], изображения нельзя передать автоматически. Проверьте состояние соединений Wi-Fi к смартфону.)

5 Выполните съемку изображений на фотокамере

- При съемке каждого изображения оно автоматически передается на указанное устройство.
- Во время отправки файла на экране записи отображается [📶].



Если заранее установить [Автопередача] в [ON], соединение Wi-Fi/Bluetooth будет автоматически установлено и автоматическая передача включена при следующем включении фотокамеры и запуске "Image App" на смартфоне.



■ Для остановки автоматической передачи изображений

В пункте **2** выберите [OFF].

- Появится экран подтверждения разрыва соединения Wi-Fi.

- Если [Автопередача] в [Bluetooth] установлено в [ON], [Функция Wi-Fi] недоступно.
- В случае прерывания передачи файла из-за выключения фотокамеры, повторно включите фотокамеру, чтобы перезапустить передачу файла.
 - Повторная отправка файлов, которые не были получены, может быть недоступна, если статус их хранения был изменен. Например, в случае замены карты памяти перед повторным включением фотокамеры эти файлы, возможно, не удастся отправить повторно.
 - В случае большого количества файлов, которые не были получены, возможно, не удастся повторно отправить все файлы.
- Движущиеся изображения, файлы серии 4K и изображения, записанные в [Пост-фокус], недоступны для автоматической передачи.
- Фотоснимки RAW можно сохранить только на смартфонах с операционной системой Android 7.0 или более поздней или iOS 10.0 или более поздней. Тем не менее, изображения могут отображаться неправильно на некоторых смартфонах или в некоторых версиях операционных систем.



Запись информации о местоположении со смартфона в записанное изображение

Требуется возможность подключения к беспроводным сетям: **Bluetooth**

Смартфон отправляет информацию о местоположении в фотокамеру через Bluetooth, а фотокамера выполняет запись с регистрацией полученной информации о местоположении.

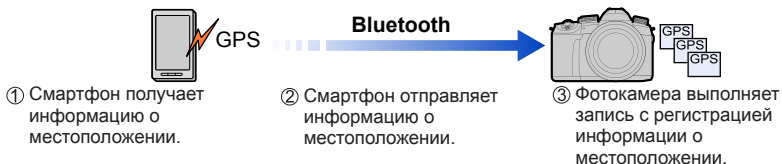

Подготовка

Включите функцию GPS на смартфоне.

1 Подключитесь к смартфону посредством Bluetooth (→242)

2 Выберите меню фотокамеры

MENU → [Настр.] → [Bluetooth] → [Вед. журн. местопол.] → [ON]

- Фотокамера перейдет в режим, в котором она может регистрировать информацию о местоположении, и на экране записи будет отображаться [GPS].

3 Выполните съемку изображений на фотокамере

- Информация местоположения будет сохраняться в записываемые изображения.

Если [GPS] отображается полупрозрачным

Информация о местоположении не получена, поэтому данные не могут быть записаны. Определение местоположения с использованием функции GPS смартфона может быть недоступным, если смартфон находится в таком месте, как здание или сумка.

- Перенесите смартфон в место, где его функция определения местоположения будет работать оптимальным образом, например в место под открытым небом, чтобы определить местоположение.
- Обратитесь к инструкции по эксплуатации смартфона.

- Изображения с информацией о местоположении отмечены значком [GPS].
- При использовании этой функции обязательно обращайтесь особое внимание на соблюдение неприкосновенности частной жизни гражданина, подобные законы и т.п. Используйте под свою личную ответственность.
- При записи информации о местоположения заряд батареи смартфона расходуется быстрее.
- Запись информации о местоположении недоступна в следующих случаях:
 - Движущиеся изображения записываются в формате [AVCHD]

Синхронизация часов фотокамеры со смартфоном

Требуется возможность подключения к беспроводным сетям: **Bluetooth**

Синхронизируйте установку [Уст. часов] в меню [Настр.] и установку [Дом. регион] или [Пункт назнач.] в [Мировое время] фотокамеры с соответствующими установками в смартфоне.

1 Подключитесь к смартфону посредством Bluetooth (→242)

2 Выберите меню фотокамеры

MENU →  [Настр.] → [Bluetooth] → [Автоустан. времени] → [ON]

Объединение движущихся изображений, записанных с помощью функции моментального видео, согласно настройкам вашего смартфона

Требуется возможность подключения к беспроводным сетям: **Wi-Fi**

С помощью смартфона можно объединить движущиеся изображения, записанные с использованием функции [Моментальное видео] фотокамеры. К объединяемым движущимся изображениям можно добавить музыку. Кроме того, объединенное движущееся изображение можно сохранить или отправить на веб-службу.

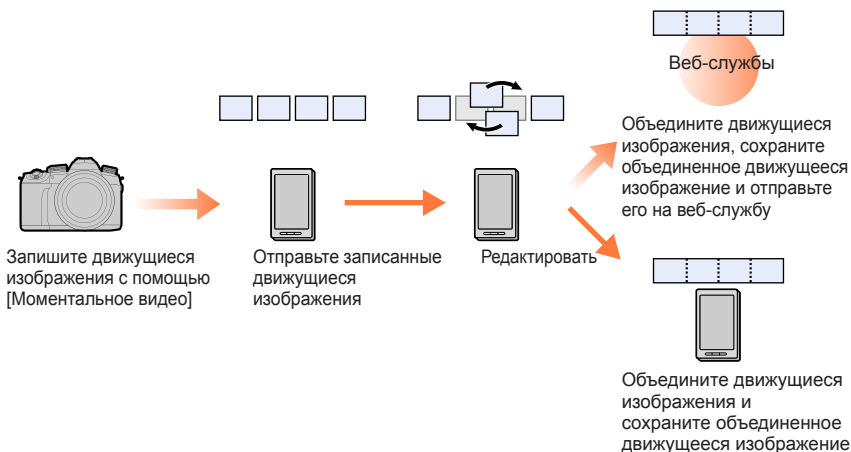

■ Объединение движущихся изображений с помощью смартфона

① Подключитесь к смартфону (→245)

② Управляйте смартфоном

Если фотокамера уже подключена к смартфону посредством Bluetooth, выберите [🏠] → [Удаленная операция].

(Устройства iOS) В зависимости от состояния подключения смартфона может потребоваться изменить подключенное устройство на экране настройки Wi-Fi. Следуйте указаниям на экране смартфона, чтобы изменить установку.

① Выберите [🏠]



② Выберите [▶SNAP]

- Перенесите движущиеся изображения, записанные с [Моментальное видео], на смартфон в соответствии с сообщением, отображаемым на смартфоне.

③ Отредактируйте движущиеся изображения с помощью смартфона

● Подробнее о работе в режиме [Моментальное видео] приложения "Image App" см. в разделе [Справка] меню приложения "Image App".



Отображение фотоснимков на ТВ

Вы можете отображать фотоснимки на ТВ, совместимом с функцией DLNA (DMR).

MENU →  [Настр.] → [Wi-Fi] → [Функция Wi-Fi] → [Новое подключение]
→ [Воспроизведение на телевизоре]

1 Выберите [Через сеть] или [Напрямую] для соединения (→276, 279)

2 Выберите устройство, к которому вы хотите подсоединиться

• Когда соединение установлено, отображается экран.

3 Делайте или воспроизводите фотоснимки на этом аппарате

• Чтобы разорвать соединение, выполните следующие действия:

MENU →  [Настр.] → [Wi-Fi] → [Функция Wi-Fi] → [Да]

(Соединение также можно закрыть, нажав кнопку [Wi-Fi].)

- При показе изображений на телевизоре с помощью функции Wi-Fi они не выводятся с использованием разрешения 4K. Для вывода изображений с использованием разрешения 4K подсоедините это устройство к телевизору с помощью микрокабеля HDMI. (→284)
- Когда телевизор подсоединен к этому аппарату, экран телевизора может временно вернуться к состоянию перед соединением. Изображения отображаются снова, когда вы снимаете или воспроизводите изображения.
- Даже если на этом устройстве установлены опции [Эффект] и [Звук], эти установки отключаются, когда изображения воспроизводятся на телевизоре во время показа слайдов.
- Движущиеся изображения и файлы серии 4K недоступны для воспроизведения.
- Изображения, отображаемые на экране "Мульти воспроизведение" или на некоторых экранах фотокамеры не отображаются на телевизоре.
- Если [Автопередача] в [Bluetooth] установлено в [ON], [Функция Wi-Fi] недоступно.



Отправка изображений

При отправке изображений сначала выберите [Новое подключение], а затем выберите способ отправки изображений.

MENU → [Настр.] → [Wi-Fi] → [Функция Wi-Fi] → [Новое подключение] → [Отправить изображения во время записи] / [Отпр.изобр., хран. в фотоаппарате]

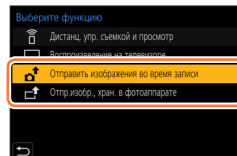

■ Изображения, которые можно отправлять

Назначение	JPEG	RAW	MP4*1	AVCHD*1, *2	Файл серийной съемки 4K*1 Изображения, записанные в [Пост-фокус]*1
[Смартфон]	○	○*3	○*4	—	—
[ПК]	○	○	○	○	○
[Облач. служба синхрониз.]	○	—	○*4	—	—
[Веб-услуга]	○	—	○*4	—	—
[АВ устр.]	○	—	—	—	—
[Принтер]*1	○	—	—	—	—

*1 Отправка в режиме [Отправить изображения во время записи] не поддерживается.

*2 Файлы размером более 4 ГБ недоступны для отправки.

*3 Требуется операционная система Android 7.0 или более поздняя или iOS 10.0 или более поздняя.

*4 За исключением движущихся изображений 4K.

- Некоторые изображения могут не воспроизводиться или не отправляться в зависимости от устройства.
- Подробнее о воспроизведении изображений см. в инструкции по эксплуатации целевого устройства или на веб-службе, на которую отправляются изображения.

[Отправить изображения во время записи]

Изображение можно автоматически отправлять на указанное устройство при каждом выполнении съемки.

- [] отображается на экране записи во время подсоединения с помощью [Отправить изображения во время записи], а [] отображается во время отправки файлов.
- Чтобы разорвать соединение, выполните следующие действия:

MENU → [Настр.] → [Wi-Fi] → [Функция Wi-Fi] → [Да]

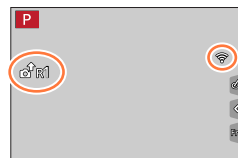

- Эти установки нельзя изменять во время отправки фотоснимка.

Отправка изображений

- Так как фотокамера отдает преимущество записи, отправка во время записи может занять больше времени.
- Если вы выключаете фотокамеру до завершения отправки, если вы закрываете соединение Wi-Fi или в подобных ситуациях, неотправленные файлы не будут повторно отправляться.
- Во время отправки файлов может оказаться невозможным удаление файлов или использование меню [Восп.].
- Если выбрать режим [Интервал. съемка], соединение Wi-Fi будет разорвано и им нельзя будет пользоваться.

[Отпр.изобр., хран. в фотоаппарате]

Вы можете выбирать и отправлять записанные изображения.

При выборе [Одиночн. выбор]

- 1 Выберите изображение
- 2 Выберите [Уст.]

**При выборе [Множеств. выбор]**

- 1 Выберите изображение (повторно)
 - При повторном выборе установка будет отменена.
- 2 Выберите [Выполн.]

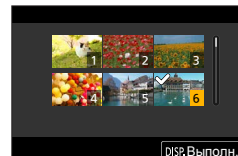

- Чтобы закрыть соединение, выберите [Вых.].

- Некоторые изображения, снятые с помощью других фотокамер, может быть невозможно отправлять.
- Изображения, которые были изменены или отредактированы на компьютере, может быть невозможно отправлять.

Отправка изображений

Изменение установок для отправки изображений

После установки соединения можно изменить установки отправки, например, размер изображений для отправки, путем нажатия кнопки [DISP].

[Размер]	Изменение размера изображения для отправления. [Первоначальный] / [Авто]* / [Измен.] ([M], [S], [VGA]) * При выборе опции [Авто] размер изображения определяется условиями в назначении. Доступно, только когда назначение установлено на [Веб-услуга].
[Формат файла]	Доступно, только когда назначение установлено на [ПК]. [JPG] / [RAW+JPG] / [RAW]
[Удал. дан.о местопол.]	Выберите, удалять ли информацию местоположения с изображений перед их отправлением. Доступно, только когда назначение установлено в [Облач.служба синхрониз.] или [Веб-услуга]. [ON]: Удалить информацию местоположения и отправить. [OFF]: Информация о местоположении не будет удаляться с исходных изображений, хранящихся на этом аппарате.
[Ограничение облака]	Вы можете выбирать, отправлять ли изображения, когда в облачной папке больше нет свободного места. Доступно, только когда назначение установлено на [Облач.служба синхрониз.]. [ON]: Не отправлять изображения. [OFF]: Удалять изображения, начиная с самых старых, а затем отправлять новые изображения.



Отправка изображений на смартфон

Подготовка

Установите "Image App" заранее. (→241)

MENU →  [Настр.] → [Wi-Fi] → [Функция Wi-Fi] → [Новое подключение] → [Отправить изображения во время записи] / [Отпр.изобр., хран. в фотоаппарате] → [Смартфон]

1 Выберите [Через сеть] или [Напрямую] для соединения (→276, 279)

(На смартфоне)

■ Соединение через [Через сеть]

- ① Установите функцию Wi-Fi в состояние "ON"
- ② Выберите беспроводную точку доступа и установите
- ③ Запустите "Image App"

■ При подключении с помощью [Подключение WPS]* в [Напрямую]

- ① Запустите "Image App"

* WPS — это функция для простой настройки установок, связанных с соединением и безопасностью беспроводных устройств в локальной сети. Чтобы проверить, совместим ли с WPS используемый смартфон, обратитесь к руководству по эксплуатации смартфона.

■ При соединении через [Подкл. вручную] в разделе [Напрямую]

- ① Установите функцию Wi-Fi в состояние "ON"
- ② Выберите идентификатор SSID, отображаемый на этом аппарате
- ③ Запустите "Image App"

2 Выберите устройство, к которому вы хотите подсоединиться

3 Проверьте установки отправки и выберите [Уст.]

- Чтобы изменить установку отправки, нажмите кнопку [DISP.]. (→263)

[Отправить изображения во время записи]

4 Сделайте фотоснимок (→261)

[Отпр.изобр., хран. в фотоаппарате]

4 Выберите изображение (→262)

- Если [Автопередача] в [Bluetooth] установлено в [ON], [Функция Wi-Fi] недоступно.



Беспроводная печать

Можно печатать записанные фотоснимки беспроводным способом с помощью принтера PictBridge (совместимого с беспроводной локальной сетью)*.

* Совместимый с DPS в стандартах IP.

Для получения подробной информации о принтерах PictBridge (совместимых с беспроводной локальной сетью) обратитесь к производителю принтера.

MENU →  [Настр.] → [Wi-Fi] → [Функция Wi-Fi] → [Новое подключение]
→ [Отпр.изобр., хран. в фотоаппарате] → [Принтер]

1 Выберите [Через сеть] или [Напрямую] для соединения (→276, 279)

2 Выберите принтер, который вы хотите подсоединить

3 Выберите фотоснимки и распечатайте

- Изображения выбираются таким же способом, как и при подсоединении с помощью соединительного кабеля USB. Подробная информация (→293).
- Чтобы разорвать соединение, нажмите кнопку .

● Если [Автопередача] в [Bluetooth] установлено в [ON], [Функция Wi-Fi] недоступно.



Отправка изображений на аудиовидеооборудование

Фотоснимки и движущиеся изображения можно отправлять на аудиовидеооборудование из дома (домашнее аудиовидеооборудование), например, на DLNA-совместимые устройства записи.

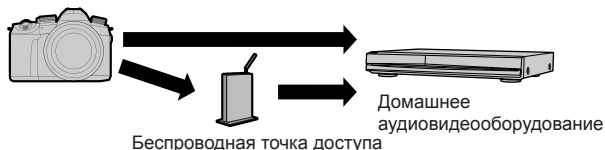

MENU → **Настр.** → **[Wi-Fi]** → **[Функция Wi-Fi]** → **[Новое подключение]**
 → **[Отправить изображения во время записи]** /
[Отпр.изобр., хран. в фотоаппарате] → **[AB устр.]**

- 1** Выберите **[Через сеть]** или **[Напрямую]** для соединения (→276, 279)
- 2** Выберите устройство, к которому вы хотите подсоединиться
- 3** Проверьте установки отправки и выберите **[Уст.]**
 - Чтобы изменить установку отправки, нажмите кнопку **[DISP.]**. (→263)

[Отправить изображения во время записи]

- 4** Сделайте фотоснимок (→261)

[Отпр.изобр., хран. в фотоаппарате]

- 4** Выберите изображение (→262)

- Отправление может не выполняться в зависимости от функционального состояния аудиовидеоустройства. Кроме того, для отправления может потребоваться некоторое время.
- Если **[Автопередача]** в **[Bluetooth]** установлено в **[ON]**, **[Функция Wi-Fi]** недоступно.



Отправка изображений на ПК

Подготовка

- Включите компьютер.
- Подготовьте папки для приема изображений на ПК перед отправкой на него изображения (ниже).
- Если стандартные установки изменяются для рабочей группы на подключенном ПК, необходимо изменить установки в опции [Подключение ПК] на этом аппарате. (→282)

Для создания папки, в которую принимаются изображения

■ При использовании “PHOTOfunSTUDIO”

- ① Установите программное обеспечение “PHOTOfunSTUDIO” на ПК (→288)
- ② Создайте папку, в которую принимаются изображения, с помощью “PHOTOfunSTUDIO”
 - Подробнее см. в инструкции по эксплуатации “PHOTOfunSTUDIO” (PDF).

■ Когда “PHOTOfunSTUDIO” не используется

(Для Windows)

Поддерживаемые ОС: Windows 10 / Windows 8.1 / Windows 8 / Windows 7

Например: Windows 7

- ① Выберите папку, которую вы собираетесь использовать для приема, а затем щелкните правой клавишей
- ② Выберите [Свойства] и разрешите общий доступ к папке
 - Для получения подробной информации обратитесь к инструкции по эксплуатации Вашего ПК или к Справке операционной системы.

(Для Mac)

Поддерживаемые ОС: OS X от v10.5 до v10.11, macOS от 10.12 до 10.14

Например: OS X v10.8

- ① Выберите папку, которую следует использовать для приема, а затем щелкните пункты в следующем порядке
[Файл] → [Получить информацию]
- ② Разрешить совместное использование папки
 - Для получения подробной информации обратитесь к инструкции по эксплуатации Вашего ПК или к Справке операционной системы.

- Создайте учетную запись (имя пользователя (до 254 символов) и пароль (до 32 символов)) пользователя ПК, состоящую из буквенно-цифровых символов. Попытка создания папки приема может не удалиться, если учетная запись содержит символы, отличающиеся от буквенно-цифровых.

Отправление изображений на ПК

MENU →  [Настр.] → [Wi-Fi] → [Функция Wi-Fi] → [Новое подключение]
 → [Отправить изображения во время записи] /
 [Отпр.изобр., хран. в фотоаппарате] → [ПК]

- 1** Выберите [Через сеть] или [Напрямую] для соединения (→276, 279)
- 2** Введите имя компьютера (для Mac введите имя NetBIOS), к которому необходимо подключиться
- 3** Выберите папку, которую вы хотите отправить
- 4** Проверьте установки отправки и выберите [Уст.]
 - Чтобы изменить установку отправки, нажмите кнопку [DISP.]. (→263)

[Отправить изображения во время записи]

- 5** Сделайте фотоснимок (→261)

[Отпр.изобр., хран. в фотоаппарате]

- 5** Выберите изображение (→262)

- Папки, отсортированные по дате отправления, создаются в указанной папке, и изображения сохраняются в таких папках.
- Если появляется экран для ввода учетной записи и пароля пользователя, введите такие же, как и установленные на ПК.
- Если имя компьютера (для Mac имя NetBIOS) содержит пробелы и т. п. имя может отображаться неправильно. Если вы не можете подсоединиться, рекомендуется изменить имя компьютера (для Mac имя NetBIOS) только на комбинацию из 15 или меньше буквенно-цифровых символов.
- Если ОС или программой защиты данных разрешен брандмауэр, этот аппарат может быть неспособен подсоединиться к компьютеру.
- Если [Автопередача] в [Bluetooth] установлено в [ON], [Функция Wi-Fi] недоступно.



Использование веб-служб

Через “LUMIX CLUB” можно отправлять фотоснимки и движущиеся изображения на службы социальных сетей и т. п. Выбрав установку автоматической передачи фотоснимков и движущихся изображений [Облач.служба синхрониз.], вы можете получать переданные фотоснимки и движущиеся изображения на ПК или смартфон.



Отправка изображений на веб-службу

Подготовка

- Зарегистрируйтесь в “LUMIX CLUB” (→273)
- Чтобы отправлять изображение на веб-службу, необходимо зарегистрироваться на веб-службе. (→270)

- Panasonic отказывается от ответственности за ущерб, вызванный утечкой, потерей и т.п. изображений, загруженных на веб-службы.
- При загрузке изображений на веб-службу не удаляйте изображения с этой фотокамеры даже после того, как они будут окончательно отправлены, до тех пор, пока вы не проверите, что они успешно загружены на веб-службу. Panasonic отказывается от ответственности за ущерб, вызванный удалением изображений, хранящихся на этом аппарате.
- Изображения, загруженные на веб-службу, невозможно отображать или удалять с помощью этой фотокамеры.
- Если отправить изображения не удастся, то на электронный адрес, зарегистрированный в “LUMIX CLUB”, будет отправлено электронное сообщение о сбое.

Регистрация веб-службы в “LUMIX CLUB”

Проверьте раздел “Часто задаваемые вопросы / Справка” на следующем сайте для получения информации о совместимых веб-службах.

https://lumixclub.panasonic.net/rus/c/lumix_faqs/

Подготовка

Убедитесь, что вы создали учетную запись на веб-службе, которую вы хотите использовать, и имеете доступную информацию для входа в систему.

- 1** Подключитесь к сайту “LUMIX CLUB” со смартфона или компьютера
<https://lumixclub.panasonic.net/rus/c/>
- 2** Введите ваши идентификатор и пароль “LUMIX CLUB” и войдите в службу
- 3** Если вы не зарегистрировали свой адрес электронной почты в “LUMIX CLUB”, зарегистрируйте адрес электронной почты
- 4** Выберите веб-службу, которая будет использоваться для установки связи веб-службы, и зарегистрируйте ее
 - Следуйте инструкциям на экране для регистрации службы.

Отправка изображений

MENU →  [Настр.] → [Wi-Fi] → [Функция Wi-Fi] → [Новое подключение] → [Отправить изображения во время записи] / [Отпр.изобр., хран. в фотоаппарате] → [Веб-услуга]

- 1** Выберите [Через сеть] и подключитесь (→276)
- 2** Выберите веб-службу, к которой вы хотите подсоединиться
- 3** Проверьте установки отправки и выберите [Уст.]
 - Чтобы изменить установку отправки, нажмите кнопку [DISP.]. (→263)

[Отправить изображения во время записи]

- 4** Сделайте фотоснимок (→261)

[Отпр.изобр., хран. в фотоаппарате]

- 4** Выберите изображение (→262)

● Если [Автопередача] в [Bluetooth] установлено в [ON], [Функция Wi-Fi] недоступно.

■ Быстрая отправка изображений с фотокамеры на веб-службы

- ① Отобразите изображение
- ② Нажмите **▼**, а затем нажмите **◀**, чтобы выбрать [Да] (При последовательном воспроизведении изображения группы нажмите **▲**, а затем выберите [Загрузить (Wi-Fi)] или [Закачать все (Wi-Fi)].)
 - Эту же операцию можно выполнить, прикоснувшись к **[☰]**.
(При выборе изображения группы прикоснитесь к **[☰]**, **[☰]**, **[☰]**, **[☰]**, а затем **[☰]**, а затем выберите [Загрузить (Wi-Fi)] или [Закачать все (Wi-Fi)].)
- ③ Выберите веб-службу, к который вы хотите подсоединиться
- ④ Проверьте установки отправки и выберите [Уст.]
 - Пункты ③, ④ не нужны в случае отправки следующего изображения.
 - Чтобы изменить установку передачи для изображения, нажмите кнопку [DISP.] (→263)
 - Чтобы разорвать соединение, нажмите [MENU/SET] или воспользуйтесь другими органами управления, чтобы выйти из экрана воспроизведения. Соединение можно также разорвать, нажав кнопку [Wi-Fi] на фотокамере.



Чтобы изменить установки отправки изображений или веб-службы

Закройте соединение Wi-Fi и снова выполните шаг ① и последующие.

- Установки отправки можно также изменить, нажав кнопку [Wi-Fi] во время использования соединения Wi-Fi.
- Если в фотокамере отсутствует информация о подключениях к доступным беспроводным точкам доступа, выберите способ подключения и подключите фотокамеру к беспроводной точке доступа. (→276)
 - Если вы не зарегистрированы в "LUMIX CLUB", получите идентификатор входа в систему и установите пароль. (→273)
 - Когда изображения отображаются как группа, отправляются они все. Когда отображается одно изображение в группе, отправляется только отображаемое изображение.

Отправка изображений на [Облач.служба синхрониз.]

Подготовка

Вам нужно зарегистрироваться в "LUMIX CLUB" (→273) и сконфигурировать установку облачной синхронизации для отправки изображений в облачную папку. Используйте "PHOTOfunSTUDIO" на ПК или "Image App" на смартфоне, чтобы сконфигурировать установки облачной синхронизации.

■ Об изображениях, отправленных в облачную папку с помощью [Облач. служба синхрониз.] (по состоянию на февраль 2019 г.)

- Отправленные изображения временно сохраняются в облачной папке, и их можно синхронизировать с используемым устройством, например, компьютером или смартфоном.
- В облачной папке переданные изображения сохраняются в течение 30 дней (до 1000 изображений). Переданные изображения автоматически удаляются через 30 дней после передачи. Более того, когда количество сохраненных изображений превышает 1000, некоторые изображения могут быть удалены в зависимости от установки [Ограничение облака] (→263) даже до истечения 30 дней после передачи.
- Когда скачивание изображений из облачной папки на все указанные устройства завершится, изображения можно удалить из облачной папки даже до истечения 30 дней после передачи.

MENU →  [Настр.] → [Wi-Fi] → [Функция Wi-Fi] → [Новое подключение] → [Отправить изображения во время записи] / [Отпр.изобр., хран. в фотоаппарате] → [Облач.служба синхрониз.]

1 Выберите [Через сеть] и подключитесь (→276)

2 Проверьте установки отправки и выберите [Уст.]

- Чтобы изменить установку отправки, нажмите кнопку [DISP.]. (→263)

[Отправить изображения во время записи]

3 Сделайте фотоснимок (→261)

[Отпр.изобр., хран. в фотоаппарате]

3 Выберите изображение (→262)

- Если [Автопередача] в [Bluetooth] установлено в [ON], [Функция Wi-Fi] недоступно.



О службе [LUMIX CLUB]

Получите идентификатор для входа на “LUMIX CLUB” (бесплатно).

Подробнее информацию см. на сайте “LUMIX CLUB”.
<https://lumixclub.panasonic.net/rus/c/>

Пожалуйста, обратите внимание;

- Служба может временно не работать из-за проведения регулярного технического обслуживания или неожиданных проблем, а также содержание службы может изменяться или добавляться без предварительного уведомления пользователей.
- Служба может частично или полностью остановлена на значительный период времени после предварительного уведомления.

Получение нового идентификатора входа ([Новая уч.зап.])

MENU →  [Настр.] → [Wi-Fi] → [Настройка Wi-Fi] → [LUMIX CLUB]
 → [Зад./доб. уч. запись] → [Новая уч.зап.]

• Подсоединитесь к сети. Для перехода к следующей странице выберите [След.].

1 Выберите метод для подсоединения к беспроводной точке доступа и установите (→276)

- Для перехода к следующей странице выберите [След.].

2 Прочитайте условия использования “LUMIX CLUB” и выберите [Согласен]

- Используйте кнопки ▲ ▼ для перехода по страницам.
- Поверните рычажок трансфокатора в сторону T, чтобы увеличить отображение страницы (степень увеличения x2).
- Если повернуть рычажок трансфокатора в сторону W после увеличения страницы, страница возвращается к своему исходному размеру (без увеличения).
- Вы можете использовать ▲ ▼ ◀ ▶, чтобы изменить положение увеличиваемой области.
- Нажмите кнопку [↵] для отмены процесса без получения идентификатора входа в систему.

3 Введите пароль

- Введите комбинацию из 8 до 16 символов и цифр для пароля.
- Для получения подробной информации о том, как вводить символы, обратитесь к разделу “Ввод текста” (→58)

4 Проверьте идентификатор входа и выберите [OK]

- Идентификатор входа в систему (12-значное число) отобразится автоматически.
- При входе в “LUMIX CLUB” с компьютера вам потребуется только ввести эти цифры.
- Обязательно запомните идентификатор входа в систему и пароль.



Подтверждение и изменение идентификатора входа в систему и пароля ([Задать логин ID])

Подготовка

Чтобы использовать ранее полученный идентификатор входа в систему, подтвердите свои идентификатор и пароль.

Чтобы изменить пароль "LUMIX CLUB" на фотокамере, войдите на веб-сайт "LUMIX CLUB" со смартфона или ПК и измените пароль "LUMIX CLUB".

MENU →  [Настр.] → [Wi-Fi] → [Настройка Wi-Fi] → [LUMIX CLUB]
→ [Зад./доб. уч. запись] → [Задать логин ID]

- Отображаются идентификатор входа в систему и пароль.
- Пароль отображается как "★".

1 Выберите пункт, который вы хотите изменить

2 Введите свой идентификатор входа в систему или пароль

- Для получения подробной информации о том, как вводить символы, обратитесь к разделу "Ввод текста" (→58)
- Введите новый пароль, который Вы создали на смартфоне или ПК, на фотокамеру.

3 Выберите [Выход]

Чтобы установить один идентификатор входа в систему для фотокамеры и смартфона

Удобно установить одинаковый идентификатор входа в систему на этом аппарате и на смартфоне для отправления изображений с этого аппарата на другие устройства или веб-службы.

■ Когда одинаковые идентификаторы входа в систему получены на этом аппарате или смартфоне

- ① Подключите этот аппарат к смартфону (→245)
- ② В меню "Image App" установите общий идентификатор входа

- После подсоединения этого аппарата к смартфону может появиться экран настройки для общего идентификатора входа в систему при отображении экрана воспроизведения.

■ Когда разные идентификаторы входа в систему получены для этого аппарата и смартфона

Измените идентификатор входа в систему и пароль любого устройства.

- Для изменения идентификатора входа в систему и пароля фотокамеры: (→274)



Проверьте правила использования “LUMIX CLUB”

Проверьте подробности, если правила использования были обновлены.

MENU →  [Настр.] → [Wi-Fi] → [Настройка Wi-Fi] → [LUMIX CLUB]
→ [Условия использ.]

Удалите идентификатор входа в систему и учетную запись “LUMIX CLUB”

Удалите идентификатор входа в систему с фотокамеры при передаче ее другим людям или при ее утилизации. Вы можете также удалить свою учетную запись “LUMIX CLUB”.

- Изменение и другие действия с идентификаторами входа в систему можно выполнять только с помощью идентификатора входа в систему, полученного для фотокамеры.

MENU →  [Настр.] → [Wi-Fi] → [Настройка Wi-Fi] → [LUMIX CLUB]
→ [Удал. уч.зап.]

- 1 Выберите [Да] на экране подтверждения удаления идентификатора входа в систему**
 - Отображается сообщение. Выберите [След.].
- 2 Выберите [Да] на экране подтверждения для удаления учетной записи “LUMIX CLUB”**
 - Отображается сообщение. Выберите [След.].
 - Если вы хотите продолжать пользоваться службой, при выборе опции [Нет] будет удален только идентификатор входа в систему.
- 3 Выберите [ОК]**

О соединениях Wi-Fi

Доступны подключения следующего типа:

MENU →  [Настр.] → [Wi-Fi] → [Функция Wi-Fi]

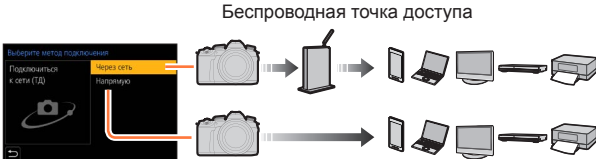
<p>[Новое подключение]</p>	<p>Соединение устанавливается путем выбора функции Wi-Fi и подключаемого устройства. Если отображается следующий экран, выберите [Через сеть] (→276) или [Напрямую] (→279) и установите соединение.</p> 
<p>[Выбрать получателя из истории] / [Выбрать получателя из избранного]</p>	<p>Соединение устанавливается с использованием установок, которые использовались при предыдущем подключении. (→280)</p>

Подсоединение через беспроводную точку доступа ([Через сеть])

Выберите метод подсоединения к беспроводной точке доступа.

<p>[WPS (Кнопка)]</p>	<p>Сохраните кнопку точки беспроводного доступа, которая совместима со стандартом Wi-Fi Protected Setup™, с меткой WPS.</p> <ol style="list-style-type: none"> 1 Нажимайте кнопку WPS беспроводной точки доступа, пока она не переключится в режим WPS
<p>[WPS (PIN-код)]</p>	<p>Сохраните ПИН-код точки беспроводного доступа, которая совместима с Wi-Fi Protected Setup, с пометкой WPS.</p> <ol style="list-style-type: none"> 1 На экране фотокамеры выберите точку беспроводного доступа, к которой вы подключаетесь 2 Введите ПИН-код, отображаемый на экране фотокамеры, для беспроводной точки доступа 3 Нажмите [MENU/SET] на фотокамере
<p>[Из списка]</p>	<p>Выберите эту опцию, когда Вы не уверены в WPS-совместимости, или когда Вы хотите выполнить поиск и подсоединение к беспроводной точке доступа. (→277)</p>

О соединениях Wi-Fi

- Экран установок появится только во время первого подсоединения. Способы подсоединения, установленные на этом аппарате, сохраняются и будут использоваться при выполнении последующих подсоединений. Если для соединения требуется изменить точку беспроводного доступа, нажмите кнопку [DISP.], а затем измените назначение соединения.
- WPS относится к функции, которая позволяет Вам легко конфигурировать установки, относящиеся к соединению и безопасности беспроводных устройств локальной сети. Чтобы проверить, совместима ли с WPS используемая Вами беспроводная точка доступа, обратитесь к руководству по эксплуатации беспроводной точки доступа.

Если вы не уверены в WPS-совместимости (соединение с помощью опции [Из списка])

Поиск доступных беспроводных точек доступа.

- Проверьте ключ шифрования выбранной беспроводной точки доступа, если аутентификация в сети зашифрована.

1 Выберите беспроводную точку доступа, к которой вы подсоединены

- При нажатии кнопки [DISP.] начнется повторный поиск точки беспроводного доступа.
- Если беспроводная точка доступа не найдена, обратитесь к разделу "При подсоединении с помощью [Ввод вручную]".

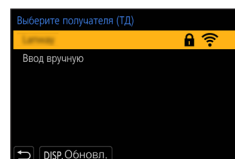

2 (Если аутентификация в сети зашифрована) Введите ключ шифрования

- Для получения подробной информации о том, как вводить символы, обратитесь к разделу "Ввод текста" (→58)



■ Соединение через [Ввод вручную]

- При соединении с помощью опции [Ввод вручную] подтвердите идентификатор сети SSID, тип аутентификации сети, тип шифрования и ключ шифрования для используемой точки беспроводного доступа.
- ① На экране в пункте **1** раздела “Если Вы не уверены в WPS-совместимости (подсоединение с помощью [Из списка])”, выберите [Ввод вручную]
 - ② Введите идентификатор SSID точки беспроводного доступа, к которой вы подключаетесь, а затем выберите [Уст.]
 - Для получения подробной информации о том, как вводить символы, обратитесь к разделу “Ввод текста” (→58)
 - ③ Выберите тип аутентификации сети

[WPA2-PSK]	Поддерживаемые методы шифрования: [TKIP] / [AES]
[WPA2/WPA-PSK]	
[Без шифрования]	—

- ④ (Если выбрана опция, отличная от [Без шифрования])
Введите ключ шифрования

- Проверьте руководство по эксплуатации беспроводной точки доступа и установки при сохранении беспроводной точки доступа.
- Если невозможно установить соединение, возможно радиоволны беспроводной точки доступа слишком слабые. Для получения подробной информации обратитесь к разделам “Индикации сообщений” (→308) и “Вопросы&Ответы Руководство по поиску и устранению неисправностей” (→314).
- Скорость передачи может уменьшиться или использование может быть невозможно в зависимости от среды, в которой она используется.

Прямое подключение ([Напрямую])

Фотокамеру можно непосредственно подключить к устройству.

[Подключение WPS]	<p>[WPS (Кнопка)]</p> <ol style="list-style-type: none"> 1 На экране фотокамеры выберите [WPS (Кнопка)] 2 Установите устройство в режим WPS <ul style="list-style-type: none"> • Время ожидания можно увеличить путем нажатия кнопки [DISP.] на этом аппарате.
	<p>[WPS (PIN-код)]</p> <ol style="list-style-type: none"> 1 На экране фотокамеры выберите [WPS (PIN-код)] 2 Введите ПИН-код устройства на фотокамере
[Подкл. вручную]	<ol style="list-style-type: none"> 1 Введите имя сети SSID и пароль на устройство. Идентификатор SSID и пароль отображаются на экране ожидания соединения этого аппарата <ul style="list-style-type: none"> Ⓐ SSID и пароль <ul style="list-style-type: none"> • В случае подключения устройства [Смартфон] при [Пароль Wi-Fi], установленном в [OFF], пароль не отображается. Выберите SSID для подключения. (→245)

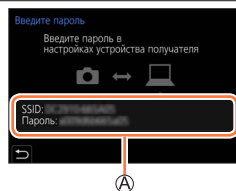

- Для получения более подробной информации прочитайте инструкцию по эксплуатации Вашего устройства.

Быстрое соединение с установками, использовавшимися ранее ([Выбрать получателя из истории] / [Выбрать получателя из избранного])

Фотокамера сохраняет историю сеансов использования функции Wi-Fi. Вы можете зарегистрировать пункты в Истории для Избранного.

Вы можете легко подсоединиться с такими же установками, как и использовавшиеся ранее, подсоединившись из Истории или Избранного.

- Если установки Wi-Fi устройства, к которому осуществляется подключение, изменены, подключение к этому устройству может оказаться невозможным.

1 Установите меню

MENU →  [Настр.] → [Wi-Fi] → [Функция Wi-Fi]

[Выбрать получателя из истории]	Подключение с помощью таких же установок, как и использовавшихся ранее.
[Выбрать получателя из избранного]	Подключение с помощью установок, зарегистрированных в Избранном.

2 Выберите нужную установку подключения

- При выборе элементов истории или избранного можно просмотреть подробности соединения, нажав кнопку [DISP].

Регистрация элементов истории в избранном

MENU →  [Настр.] → [Wi-Fi] → [Функция Wi-Fi]
→ [Выбрать получателя из истории]

1 Выберите элемент, который следует зарегистрировать, и нажмите ►

2 Введите имя регистрации

- Для получения подробной информации о том, как вводить символы, обратитесь к разделу "Ввод текста" (→58)
- Можно вводить до 30 символов. Двухбайтовый символ будет рассматриваться как два символа.

Редактирование пунктов, зарегистрированных в Избранном

MENU →  [Настр.] → [Wi-Fi] → [Функция Wi-Fi]
→ [Выбрать получателя из избранного]

1 Выберите элемент избранного, который следует изменить, и нажмите ►

[Удалить из избранного]	—
[Изм.порядок эл. в избранном]	Выберите назначение.
[Изменить зарегистрированное имя]	<ul style="list-style-type: none"> Для получения подробной информации о том, как вводить символы, обратитесь к разделу “Ввод текста” (→58)

- Количество установок, которые можно сохранить в истории, ограничено. Зарегистрируйте и сохраните установки часто используемых соединений Wi-Fi в Избранном.
- При выполнении операции [Сброс.настр.Wi-Fi] удаляется содержимое, зарегистрированное в истории и избранном.
- Если устройство, к которому необходимо подключиться (смартфон и т. п.) подключен к беспроводной точке доступа, отличной от фотокамеры, устройство нельзя подключить к фотокамере с помощью [Напрямую]. Измените установки Wi-Fi устройства, к которому необходимо подключиться, чтобы в качестве точки доступа использовалась фотокамера. Кроме того, можно выбрать [Новое подключение] и подключить устройства повторно. (→276)
- При подключении к сети, к которой подключено много разных компьютеров, может быть трудно выполнить подключение, так как фотокамера выполняет поиск ранее подключенного оборудования среди большого числа единиц оборудования. Если Вы не можете подсоединиться, попробуйте выполнить соединение с помощью [Новое подключение].

[Настройка Wi-Fi]

Конфигурирование установок необходимых для функции Wi-Fi.
[Настройка Wi-Fi] невозможно изменить при подсоединении к Wi-Fi.

MENU →  **[Настр.]** → **[Wi-Fi]** → **[Настройка Wi-Fi]**

[Приоритет удален. устройства]	(→250)
[Пароль Wi-Fi] Можно повысить безопасность, включив ввод пароля для прямого соединения со смартфоном.	<p>[ON]: соединение камеры и смартфона с помощью SSID и пароля. (→246)</p> <p>[OFF]: Подключение фотокамеры к смартфону с использованием SSID. (→245)</p> <ul style="list-style-type: none"> • Когда выбрано [ON], соединение также можно установить путем сканирования кода QR.
[LUMIX CLUB]	Получение или изменение идентификатора входа "LUMIX CLUB". (→273)
[Подключение ПК] Вы можете установить рабочую группу.	<p>При отправлении изображений на компьютер Вам необходимо подсоединиться к такой же рабочей группе, как и на компьютере назначения. (По умолчанию установлено на "WORKGROUP")</p> <ol style="list-style-type: none"> ① Нажмите [MENU/SET] ② Введите рабочую группу подключаемого компьютера <ul style="list-style-type: none"> • Для получения подробной информации о том, как вводить символы, обратитесь к разделу "Ввод текста" (→58) • Нажатие кнопки [DISP.] восстановит установку по умолчанию
[Имя устройства] Вы можете изменить имя (SSID) этого аппарата.	<ol style="list-style-type: none"> ① Нажмите кнопку [DISP.] ② Введите нужное имя устройства (можно ввести до 32 символов) <ul style="list-style-type: none"> • Для получения подробной информации о том, как вводить символы, обратитесь к разделу "Ввод текста" (→58)
[Блокировка функции Wi-Fi] Для предотвращения неправильных операций или использования функции Wi-Fi третьими лицами, а также для защиты сохраненной личной информации, рекомендуется защитить функцию Wi-Fi с помощью пароля.	<p>[Настроить]: Введите в качестве пароля любое 4-значное число.</p> <p>[Отмен.]</p> <ul style="list-style-type: none"> • Для получения подробной информации о том, как вводить символы, обратитесь к разделу "Ввод текста" (→58) • Если вы забудете пароль, его можно сбросить с помощью [Сброс парам. сети] (→218) в меню [Настр.].
[Сетевой адрес] Отображение MAC-адреса и IP-адреса этого аппарата.	<ul style="list-style-type: none"> • "MAC-адрес" является уникальным адресом, который используется для идентификации сетевого оборудования. • "IP-адрес" представляет номер, который определяет ПК, подключенный к сети, например к Интернету. Обычно адреса для домов автоматически присваиваются с помощью функции DHCP, например, беспроводной точки доступа. (Например: 192.168.0.87)



Использование движущихся изображений 4K

Просмотр движущихся изображений 4K

■ Просмотр на экране телевизора

При подсоединении этого устройства к 4K-совместимому телевизору и воспроизведении движущегося изображения, записанного с опцией [Кач-во зап.] на [4K], можно смотреть движущиеся изображения 4K с высоким разрешением. Хотя выход разрешения будет ниже, вы также можете воспроизводить движущиеся изображения 4K при подсоединении к телевизору высокой четкости или другим устройствам, не поддерживающим 4K.

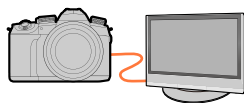

Подготовка

- Установите [Режим HDMI (воспр.)] (→215) в [AUTO] или [4K/25p].
 - При подключении телевизора без поддержки движущихся изображений в формате 4K выберите [Авто].
- ① Соедините этот аппарат с 4K-совместимым телевизором микрокабелем HDMI и отобразите экран воспроизведения (→284)
- Если для опции [VIERA link] установлено [ON] и фотокамера подключена к VIERA Link (HDMI)-совместимому телевизору Panasonic (VIERA), телевизор автоматически переключает свой вход и отображается экран воспроизведения. Подробная информация (→286).
 - Прочитайте инструкцию по эксплуатации телевизора.

■ Просмотр движущихся изображений 4K на экране ПК

Для воспроизведения движущихся изображений 4K на ПК используйте программное обеспечение "PHOTOfunSTUDIO".

- Для воспроизведения и редактирования движущихся изображений 4K требуется ПК высокой производительности.
- Подробнее см. в инструкции по эксплуатации "PHOTOfunSTUDIO" (PDF).



Сохранение движущихся изображений 4K

■ Хранение движущихся изображений 4K на ПК

Программное обеспечение "PHOTOfunSTUDIO" можно использовать для импортирования движущихся изображений 4K на компьютер.

- Подробнее см. в инструкции по эксплуатации "PHOTOfunSTUDIO" (PDF).

Просмотр на экране телевизора

Подготовка

Выключите фотокамеру и телевизор.

1 Подсоедините фотокамеру к телевизору

Проверьте направление вилки и ровно вставьте ее. (Если кабель вставляется в неправильном направлении, вилка может деформироваться, и это приведет к сбою в работе.) Кроме того, не вставляйте в неправильную розетку. Такое действие может повредить этот аппарат.

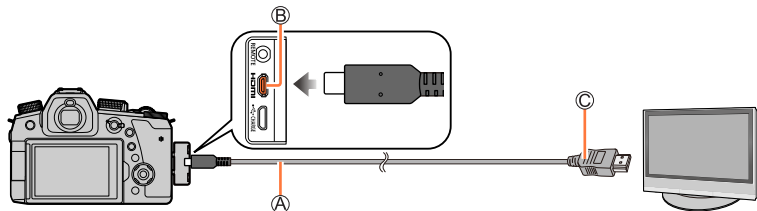

А Микрокабель HDMI

Используйте “Микрокабель HDMI высокой скорости” с логотипом HDMI. Кабели, не соответствующие стандартам HDMI, работать не будут.

“Микрокабель HDMI высокой скорости” (Вилка тип D-тип А, длиной до 2 м)

В Разъем [HDMI]

С К входному разъему видео/аудио HDMI

2 Включите телевизор и переключите источник входа телевизора для соответствия разъему подсоединения

3 Включите фотокамеру и нажмите кнопку [▶] (Воспроизведение)

- В зависимости от установки соотношения сторон изображения на боковых сторонах или в верхней и нижней частях экрана могут появляться полосы.
- Если отображаемое изображение усечено в верхней или нижней части, измените режим экрана телевизора.
- В зависимости от подключаемого телевизора файлы движущихся изображений или файлы серии 4K могут воспроизводиться неправильно.
- Проверьте [Режим HDMI (воспр.)]. (→215)
- Для воспроизведения движущихся изображений 24р установите опция [Режим HDMI (воспр.)] на [AUTO]. В противном случае изображения не будут выводиться с частотой 24 кадра в секунду.
- Изображения не отображаются на экране фотокамеры. Кроме того, из динамика фотокамеры не выводится звук.
- Выход HDMI будет отменен, если одновременно подсоединен соединительный кабель USB (прилагается).
- Прочитайте инструкцию по эксплуатации телевизора.



Запись с контролем изображений с фотокамеры

При использовании вывода HDMI можно делать фотоснимки, отслеживая изображения с фотокамеры на телевизоре и т. д.

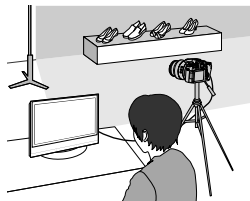

■ Переключение отображаемой информации

Для переключения отображаемой информации во время вывода HDMI можно использовать [Отоб. инфо HDMI (Зап.)] в [ТВ подключение] в меню [Настр.].

[ON]: Индикация фотокамеры выводится в полном виде.

[OFF]: Выводятся только изображения.

- При использовании режима автофокусировки [□+] или помощи РФ масштаб экрана нельзя увеличить в оконном режиме.
- Если вывод HDMI используется во время записи, установка соотношения сторон фиксируется на [16:9].
- Электронный звук или звук затвора не будет издаваться.
- Если установить соединение Wi-Fi во время использования вывода HDMI, изображение не будет отображаться на дисплее фотокамеры.
- Некоторые экраны установок не выводятся через подключение HDMI.
- Эта функция недоступна в следующих случаях:
 - Во время записи движущегося изображения
 - Во время записи панорамного изображения
 - При записи фотографий 4K
 - При записи с использованием [Пост-фокус]



VIERA Link (HDMI) (HDAVI Control™)

Что такое VIERA Link (HDMI)?

- VIERA Link представляет собой функцию, которая автоматически связывает эту фотокамеру с VIERA Link-совместимыми устройствами при подсоединении микрокабелей HDMI для обеспечения легкого управления с помощью пульта дистанционного управления VIERA. (Некоторые операции недоступны.)
- VIERA Link (HDMI) является эксклюзивной функцией компании Panasonic, добавленной к функциям управления промышленного стандарта HDMI, известному как HDMI CEC (Consumer Electronics Control). Функционирование не гарантируется при подсоединении к HDMI CEC-совместимым устройствам производителей, отличных от компании Panasonic. Для подтверждения совместимости со стандартом VIERA Link (HDMI) обратитесь к руководству по эксплуатации Вашего изделия.
- Данная фотокамера поддерживает VIERA Link (HDMI) Версии 5. Это стандарт Panasonic, который также поддерживает предыдущие устройства Panasonic VIERA Link.

Подготовка

Установите для опции [VIERA link] значение [ON] (→215).

- 1 Соедините фотокамеру с телевизором Panasonic (VIERA), совместимым с VIERA Link (HDMI), с помощью микрокабеля HDMI (→284)**
- 2 Включите фотокамеру и нажмите кнопку [▶] (Воспроизведение)**
- 3 Используйте пульт удаленного управления телевизором**

Выключение устройства

- Фотокамеру можно также выключить при выключении телевизора с помощью дистанционного управления.

Автоматический выбор входа

- Когда фотокамера и телевизор соединены микрокабелем HDMI, фотокамера включена и кнопка фотокамеры [▶] (Воспроизведение) нажата, вход телевизора автоматически переключается на экран фотокамеры. Телевизор также можно включать через фотокамеру из режима ожидания (если опция "Power on link" (Совместное вкл.) на телевизоре установлена в положение "вкл").

- Операции с помощью кнопок фотокамеры будут ограничены.
- Для воспроизведения аудио в движущихся изображениях при показе слайдов установите для опции [Звук] значение [AUTO] или [Звук] в установках показа слайдов.
- Используйте "Микрокабель HDMI высокой скорости" с логотипом HDMI. Кабели, не соответствующие стандартам HDMI, работать не будут. "Микрокабель HDMI высокой скорости" (Вилка тип D-тип A, длиной до 2 м)
- Если VIERA Link (HDMI) работает неверно (→316)

Сохранение записанных фотоснимков и движущихся изображений на ПК

Фотоснимки/движущиеся изображения можно копировать с фотокамеры на Ваш компьютер, соединив их друг с другом.

- Некоторые компьютеры имеют способность непосредственного считывания с карты памяти фотокамеры.

Подробнее см. в инструкции по эксплуатации вашего компьютера.

■ Технические характеристики компьютера

Вы можете подсоединить фотокамеру к компьютеру, который может распознавать запоминающее устройство (устройство, которое может хранить большой объем данных).

- Windows: Windows 10 / Windows 8.1 / Windows 8 / Windows 7
- Mac: OS X от v10.5 до v10.11, macOS от 10.12 до 10.14



Некоторые движущиеся изображения, записанные в формате [AVCHD], могут сканироваться неправильно при копировании файла или папки

- При использовании Windows для копирования движущихся изображений, записанных в [AVCHD], обязательно используйте программное обеспечение "PHOTOfunSTUDIO".
- При использовании Mac можно копировать движущиеся изображения, записанные в формате [AVCHD], с помощью "iMovie". Однако обратите внимание, что копирование изображений может быть невозможно в зависимости от установок качества изображения.
(Для получения подробной информации о iMovie, пожалуйста, обратитесь в Apple Inc.)



Сохранение записанных фотоснимков и движущихся изображений на ПК

Загрузка программного обеспечения

- Для скачивания программного обеспечения ПК должен быть подсоединен к интернету.
- В зависимости от скорости интернет соединения для скачивания программного обеспечения может потребоваться некоторое время.
- Поддерживаемые версии ОС указаны на февраль 2019 г. Поддерживаемые версии ОС могут изменяться без предварительного уведомления.

PHOTOfunSTUDIO 10.0 AE

Вы можете захватывать фотоснимки или движущиеся изображения на ПК или же организовывать захваченные изображения по категориям по дате записи, названию модели цифровой фотокамеры, использовавшейся для записи, и др. Вы можете также исправлять фотоснимки, редактировать движущиеся изображения или записывать на DVD.

Проверьте указанный веб-сайт для загрузки/установки программного обеспечения.

Программное обеспечение доступно для загрузки до конца марта 2024 г.

https://panasonic.jp/support/global/cs/soft/download/d_pfs10ae.html

• Рабочая система

Поддерживаемые ОС	Windows® 10 (32-битная/64-битная) Windows® 8.1 (32-битная/64-битная) Windows® 7 (32-битная/64-битная) SP1 • Для поддержки движущихся изображений 4K и фотографий 4K потребуется 64-битная версия Windows 10, Windows 8.1 или Windows 7.
ЦПУ	Pentium® 4 2,8 ГГц или больше
Дисплей	1024×768 пикселей или больше (рекомендуется 1920×1080 пикселей или больше)
ОЗУ	1 ГБ или больше (32-битная) / 2 ГБ или больше (64-битная)
Свободное место на жестком диске	450 МБ или больше для установки программного обеспечения

- Для получения дальнейшей информации о рабочей системе необходимой для воспроизведения и редактирования функций движущихся изображений 4K и функции обрезания фотографий 4K обратитесь к инструкции по эксплуатации “PHOTOfunSTUDIO” (PDF-файл).
- “PHOTOfunSTUDIO” не совместимо с Mac.



Сохранение записанных фотоснимков и движущихся изображений на ПК

SILKYPIX Developer Studio SE

Это программное обеспечение обрабатывает и редактирует файлы изображений RAW. Отредактированные изображения можно сохранять в таком формате файла, как например JPEG или TIFF, которые можно отображать на ПК и т.п.

Проверьте указанный веб-сайт для загрузки/установки программного обеспечения.
<http://www.isl.co.jp/SILKYPIX/russian/p/>

• **Рабочая система**

Поддерживаемые ОС	Windows® 10 Windows® 8.1 Windows® 7 Mac OS X v10.10, v10.11, macOS 10.12 – 10.14
--------------------------	---

- Для получения подробной информации операционной системы и о том, как использовать SILKYPIX Developer Studio, обратитесь к разделу “Справка” или на веб-сайт поддержки Ichikawa Soft Laboratory.

LoiLoScore 30-дневная полная пробная версия

(Windows 10 / 8.1 / 8 / 7)

Простое редактирование движущихся изображений.

Проверьте указанный веб-сайт для загрузки/установки программного обеспечения.
<http://loilo.tv/product/20>

- Для получения более подробной информации об использовании программного обеспечения LoiLoScore и его операционной системе прочитайте руководство по LoiLoScore, доступное для скачивания с веб-сайта.
- “LoiLoScore” не совместимо с Mac.



Сохранение записанных фотоснимков и движущихся изображений на ПК

Копирование фотоснимков и движущихся изображений

Подготовка

- Установите "PHOTOfunSTUDIO" на Ваш компьютер перед началом процедуры копирования. ([→288](#))
- Включите фотокамеру и компьютер.

1 Подсоедините фотокамеру к компьютеру

- Проверьте направление вилки и ровно вставьте ее. (Если кабель вставляется в неправильном направлении, вилка может деформироваться, и это приведет к сбою в работе.) Кроме того, не вставляйте в неправильную розетку. Такое действие может повредить этот аппарат.
- Не используйте никакие другие соединительные кабели USB за исключением прилагаемого.

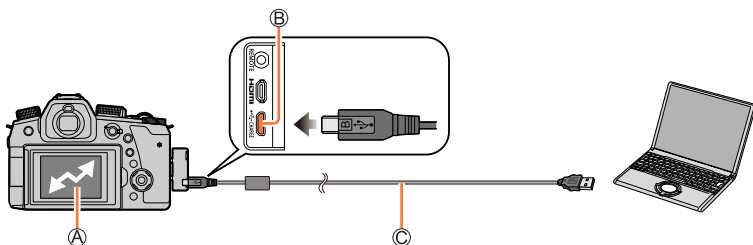

Ⓐ [Доступ]

- Не отсоединяйте соединительный кабель USB (прилагается), пока отображается сообщение [Доступ].

Ⓑ Разъем [USB/CHARGE]

Ⓒ Соединительный кабель USB (прилагается)

2 С помощью ▲ ▼ выберите [PC(Storage)] и нажмите [MENU/SET]

- Если заранее установить [Режим USB] в [PC(Storage)] в меню [Настр.], фотокамера будет автоматически подключаться к компьютеру без отображения экрана выбора [Режим USB].

3 Используйте программное обеспечение "PHOTOfunSTUDIO" для копирования изображений на компьютер

- Не удаляйте и не перемещайте скопированные файлы и папки с помощью Windows Explorer или других браузеров. В противном случае вы не сможете воспроизводить или редактировать файлы с помощью "PHOTOfunSTUDIO".

- Перед вставкой или удалением карты памяти выключите фотокамеру и отсоедините соединительный кабель USB. Иначе данные могут быть уничтожены.
- Используйте батарею с достаточным зарядом или сетевой адаптер (дополнительная принадлежность) и DC адаптер (дополнительная принадлежность).
- Когда батарея начинает разряжаться во время подсоединения, раздается предупреждающий звуковой сигнал. Безопасно отсоедините соединительный кабель USB. Иначе данные могут быть уничтожены.

Сохранение записанных фотоснимков и движущихся изображений на ПК

■ Копирование на компьютер без использования “PHOTOfunSTUDIO”

Вы можете сохранить изображения для использования на Вашем компьютере, перетащив и оставив папки и файлы в отдельные папки на Вашем компьютере.

- На карте памяти этого аппарата содержатся следующие файлы (структура папок).

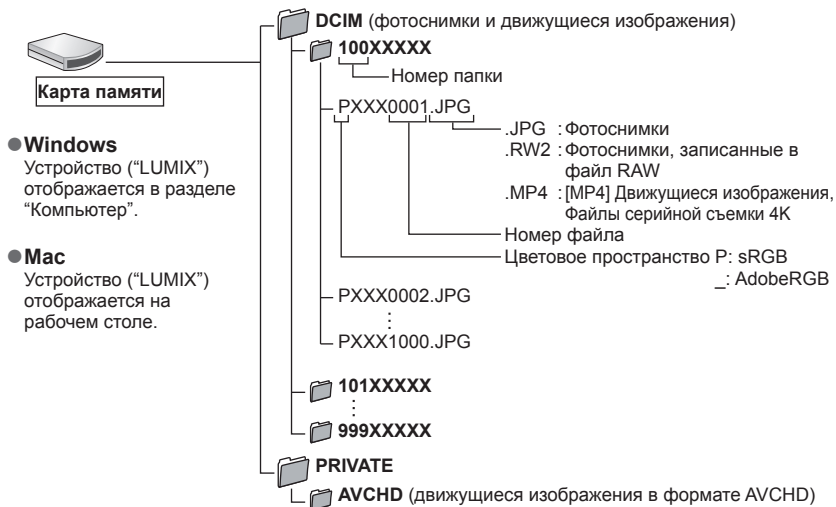

Сохранение записанных фотоснимков и движущихся изображений в записывающем устройстве

Фотокамеру можно подключить к записывающему устройству Panasonic для дисков Blu-ray или DVD и сохранить изображения с фотокамеры на записывающем устройстве.

Подготовка

- Включите фотокамеру и записывающее устройство.

1 Подсоедините фотокамеру к записывающему устройству

- Проверьте направление вилки и ровно вставьте ее. (Если кабель вставляется в неправильном направлении, вилка может деформироваться, и это приведет к сбою в работе.) Кроме того, не вставляйте в неправильную розетку. Такое действие может повредить этот аппарат.
- Не используйте никакие другие соединительные кабели USB за исключением прилагаемого.

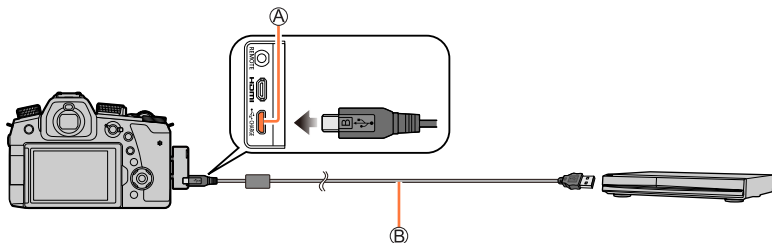

А Разъем [USB/CHARGE]

В Соединительный кабель USB (прилагается)

2 С помощью ▲ ▼ выберите [PC(Storage)] и нажмите [MENU/SET]

- Если заранее установить [Режим USB] в [PC(Storage)] в меню [Настр.], фотокамера будет автоматически подключаться к записывающему устройству без отображения экрана выбора [Режим USB].

3 Копирование с помощью записывающего устройства

- Относительно подробностей о процедурах копирования и воспроизведения обратитесь к инструкции по эксплуатации записывающего устройства.
- Некоторые записывающие устройства не поддерживают определенные режимы, например, режима движущихся изображений 4K.

- Используйте батарею с достаточным уровнем заряда или сетевой адаптер (дополнительная принадлежность) и DC адаптер (дополнительная принадлежность). Когда батарея начинает разряжаться во время подсоединения, раздается предупреждающий звуковой сигнал. В этом случае немедленно прекратите передачу. В противном случае данные могут быть повреждены.
- Перед вставкой или извлечением карты выключите фотокамеру и отсоедините соединительный кабель USB.

Печать

Вы можете выполнить прямое подключение фотокамеры к PictBridge-совместимому принтеру для печати.

Подготовка

- В случае необходимости настройте качество печати или другие установки принтера.
- Включите фотокамеру и принтер.

1 Подсоедините фотокамеру к принтеру

- Проверьте направление вилки и ровно вставьте ее. (Если кабель вставляется в неправильном направлении, вилка может деформироваться, и это приведет к сбою в работе.) Кроме того, не вставляйте в неправильную розетку. Такое действие может повредить этот аппарат.
- Не используйте никакие другие соединительные кабели USB за исключением прилагаемого.

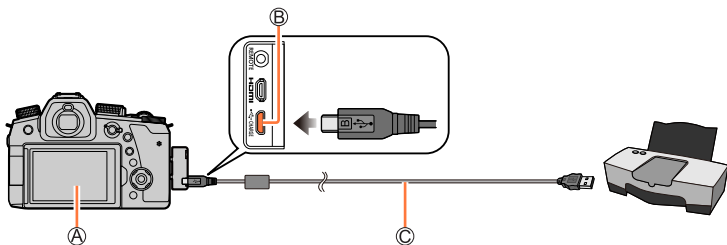

A [⚠]

- Не отсоединяйте соединительный кабель USB (прилагается), пока отображается значок отсоединения кабеля [⚠] (может не отображаться для некоторых принтеров).

B Разъем [USB/CHARGE]

C Соединительный кабель USB (прилагается)

2 С помощью ▼ выберите [PictBridge(PTP)] и нажмите [MENU/SET]

3 Используйте ◀▶ для выбора изображения и нажмите [MENU/SET]

4 Используйте ▲ для выбора опции [Запуск печ.] и нажмите [MENU/SET]



Печать нескольких фотоснимков

Несколько изображений печатаются одновременно.

1 Нажмите **▲** для выбора [Груп печать] в пункте **3** раздела “Печать” (→293)

2 Используйте **▲ ▼** для выбора пункта и нажмите [MENU/SET]

[Множеств. выбор]	① Перемещайтесь между изображениями с помощью ▲ ▼ ◀ ▶ , выбирайте изображения для печати с помощью [MENU/SET] (повторно нажмите [MENU/SET], чтобы отменить выбор). ② Нажмите кнопку [DISP.] для выполнения
[Выбрать все]	Печать всех изображений.
[Рейтинг]	Печать изображений, выбранных как [Рейтинг].

3 Используйте **▲** для выбора опции [Запуск печ.] и нажмите [MENU/SET]

- Изображения группы отображаются одно за другим, а не все вместе одновременно.
- Используйте батарею с достаточным зарядом или сетевой адаптер (дополнительная принадлежность) и DC адаптер (дополнительная принадлежность). Когда батарея начинает разряжаться во время подсоединения, раздается предупреждающий звуковой сигнал. Отмените печать и отсоедините соединительный кабель USB (прилагается).
- Перед вставкой или удалением карты памяти выключите фотокамеру и отсоедините соединительный кабель USB.
- Некоторые принтеры могут выполнять печать непосредственно с карты памяти фотокамеры. Относительно подробностей см. руководство по эксплуатации Вашего принтера.
- Желтый значок “●”, отображаемый во время печати, указывает на сообщение об ошибке.
- При выполнении печати большого количества изображений печать может быть разделена на несколько изображений. (Изображение оставшихся листов может отличаться от количества изображений, установленного для печати.)
- Движущиеся изображения, файлы серии 4K и изображения, записанные в [Пост-фокус], недоступны для печати.
- Фотоснимки, записанные в файл RAW, невозможно распечатать. (Фотоснимки, записанные в формате файла JPEG, одновременно с файлом RAW можно распечатать.)



■ Выполнение установок печати на фотокамере

Варианты установок включают количество печатаемых изображений и их размер. Выполните установки до выбора пункта [Запуск печ.].

[Печ. с датой]	[ON] / [OFF]
[Кол. распеч.]	Установка количества изображений (до 999 изображений).
[Разм. бумаги]	Устанавливает размер бумаги.
[Распол. стр.]	Устанавливает, будут ли добавляться границы, и количество изображений для печати на каждом листе бумаги.

- Если принтер не поддерживает печать даты, напечатать дату на изображении невозможно.
- При установке для опции [Печ. с датой] значения [ON] проверьте установки печати даты на принтере (установки принтера могут иметь преимущество).
- В случае несовместимого принтера пункты может быть невозможно отобразить.
- Для печати на бумаге с размерами или с расположением страниц, которые не поддерживаются этой фотокамерой, выберите [] и выполните установки на принтере. (Обратитесь к руководству по эксплуатации принтера.)

Печать с датой и текстом

Можно установить печать времени и даты на изображении во время съемки, активизировав функцию [Отпеч симв] в меню [Восп.]. (→231)

■ Печать даты без [Отпеч симв]

Печать в фотолаборатории:

Можно напечатать только дату записи. Попросите напечатать дату в фотолаборатории.

- Символы, введенные для [Возраст] или [Имя] в [Установ. профиля] или [Опред. лица], [Геогр. пункт] в [Дата поездки] и [Ред загол], не могут быть напечатаны в фотолаборатории.

Использование принтера:

Дату записи можно напечатать, установив [Печ. с датой] (→295) в [ON] при подключении к принтеру, совместимому с печатью даты.

Установки печати для даты записи и текстовой информации могут быть выполнены с использованием программного обеспечения "PHOTOfunSTUDIO".

Дополнительные принадлежности

Внешняя вспышка (дополнительная принадлежность)

После установки вспышки (DMW-FL200L, DMW-FL360L, DMW-FL580L: дополнительная принадлежность) эффективный диапазон увеличиться по сравнению с эффективным диапазоном встроенной вспышки фотокамеры.

Подготовка

Закройте встроенную вспышку и установите переключатель [ON/OFF] фотокамеры на [OFF].

Удаление крышки колодки для принадлежностей

Крышка колодки для принадлежностей уже прикреплена к колодке для принадлежностей во время продажи.

Удалите крышку колодки для принадлежностей, потянув ее в направлении, указанном стрелкой ②, нажимая на нее при этом в направлении, указанном стрелкой ①

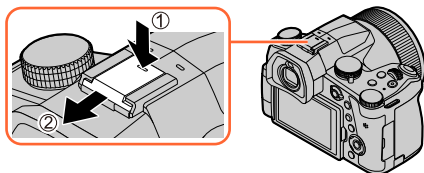

1 Прикрепите внешнюю вспышку к колодке для принадлежностей, а затем включите фотокамеру и внешнюю вспышку

- Подробные сведения об изменении установок внешних вспышек на фотокамере см. в (→150).
- Подробные сведения об установках для беспроводной вспышки см. в (→155).



При использовании других имеющихся в продаже внешних вспышек, которые не предусматривают непосредственное взаимодействие с фотокамерой

- Необходимо установить экспозицию на внешней вспышке при ее использовании. При использовании внешней вспышки в автоматическом режиме используйте внешнюю вспышку, которая позволяет устанавливать величину диафрагмы и чувствительность ISO для соответствия таким же установкам на фотокамере.
- Установите фотокамеру в режим приоритета диафрагмы АЭ или в режим ручной экспозиции, а затем установите такие же величины диафрагмы и чувствительность ISO на внешней вспышке. (Невозможно получить подходящую экспозицию, так как величина диафрагмы изменяется в режиме приоритета поддержки АЭ. Свет внешней вспышки невозможно отрегулировать надлежащим образом, так как величину диафрагмы невозможно зафиксировать в режиме программы АЭ.)



Дополнительные принадлежности

- Если установлена внешняя вспышка, следующие функции доступны даже при использовании вспышки.
 - Брекетинг диафрагмы
 - Брекетинг фокусировки
- Вы можете установить величину диафрагмы, скорость затвора и чувствительность ISO на фотокамере, даже когда установлена внешняя вспышка.
- Некоторые имеющиеся в продаже внешние вспышки имеют разъемы для синхронизации с высоковольтной или обратной полярностью. Использование таких вспышек может привести к неисправности или препятствовать нормальной работе фотокамеры.
- Обязательно удерживайте и фотокамеру, и внешнюю вспышку, когда она прикреплена к фотокамере. Если Вы удерживаете только внешнюю вспышку, она может отделиться от фотокамеры.
- При съемке изображений, близких к объекту, во время съемки широкоугольных изображений, объектив загромождает свет от вспышки, и нижняя часть экрана может быть темной.
- Для получения дополнительных сведений обратитесь к инструкции по эксплуатации внешней вспышки.

Дистанционный затвор (дополнительная принадлежность)

Если подключить дистанционный затвор (DMW-RS2: дополнительный аксессуар) к гнезду [REMOTE] фотокамеры, можно избежать дрожания фотокамеры при использовании штатива и удерживать кнопку затвора полностью нажатой при съемке в режиме [B] (ручная выдержка) или в режиме серии.



■ Кнопка движущегося изображения на дистанционном затворе

Если записывать движущееся изображение не планируется, кнопку движущегося изображения можно отключить, чтобы предотвратить случайное срабатывание.

MENU → [Пользов.] → [Управление] → [Кнопка видео (дист.)]

- Дистанционный затвор не позволяет выйти из спящего режима.
- Для получения дополнительных сведений обратитесь к инструкции по эксплуатации дистанционного затвора.

Внешний микрофон (дополнительный аксессуар)

С помощью направленного стереомикрофона (DMW-MS2: дополнительная принадлежность) или стереомикрофона (VW-VMS10: дополнительная принадлежность) можно записывать звук более высокого качества, чем с помощью встроенного микрофона.

При использовании направленного стереомикрофона (DMW-MS2: дополнительная принадлежность) можно переключаться между сверхнаправленной записью и широкодиапазонной стереозаписью.

- Не используйте кабели стереомикрофона длиной 3 м или более.



Подготовка

Закройте встроенную вспышку и установите переключатель [ON/OFF] фотокамеры на [OFF].

■ Установка диапазона для записи звука с помощью направленного стереомикрофона (DMW-MS2: дополнительная принадлежность)

- ① Прикрепите специально предназначенный направленный стереомикрофон к колодке для принадлежностей этого аппарата, а затем включите этот аппарат
- ② Установите меню

MENU → [Видео] → [Спец. микрофон]

- Эти пункты меню доступны только при подключении направленного стереомикрофона.

[STEREO]	Позволяет вести стереозапись звука в широкой зоне.
[SHOTGUN]	Позволяет записывать в одном направлении, блокируя фоновые и окружающие шумы.

■ Снижение шума ветра при использовании внешнего микрофона

Фотокамера эффективно снижает шум ветра при записи звука с помощью внешнего микрофона.

MENU → [Видео] → [Шумоподавл.]

Установки: [HIGH] / [STANDARD] / [LOW] / [OFF]

- Этот пункт доступен только при использовании внешнего микрофона.
- Установка [Шумоподавл.] может изменить обычное качество звука.

Дополнительные принадлежности

- Когда подключен внешний микрофон, на экране отображается [🔊].
- Когда подключен внешний микрофон, [Отобр. ур. громк. записи] (→192) автоматически устанавливается в [ON], и на экране отображается уровень записи микрофона.
- Обязательно удерживайте и фотокамеру, и внешний микрофон, когда он прикреплен к фотокамере. Если удерживать только внешний микрофон, он может отделиться от фотокамеры.
- Когда на фотокамеру установлен внешний микрофон, не открывайте встроенную вспышку.
- Если при использовании сетевого адаптера (дополнительная принадлежность) записываются шумы, используйте батарею.
- Если используется стереомикрофон (VW-VMS10: дополнительная принадлежность), [Спец. микрофон] фиксируется на [STEREO].
- Если записываются звуки работы фотокамеры, например, звук трансфокатора, рекомендуется использовать адаптер колодки для принадлежностей.
- Для получения дополнительных сведений обратитесь к инструкции по эксплуатации внешнего микрофона.

Сетевой адаптер (дополнительная принадлежность) / DC адаптер (дополнительная принадлежность)

При использовании сетевого адаптера (дополнительная принадлежность) и DC адаптера (дополнительная принадлежность) Вы можете выполнять запись и воспроизведение, не принимая во внимание оставшийся заряд батареи. Дополнительный DC адаптер можно использовать только с указанным сетевым адаптером Panasonic.

- Всегда используйте оригинальный сетевой адаптер Panasonic (дополнительная принадлежность).
- Также прочитайте инструкции по эксплуатации для сетевого адаптера и DC адаптера.

Фильтр (дополнительная принадлежность)

При использовании фильтра убедитесь, что размер фильтра составляет Ø 62 мм.

- Не прикрепляйте одновременно несколько фильтров.
- Если фильтр затянут слишком сильно, его, возможно, не удастся снять. Не затягивайте фильтр слишком сильно.
- В случае падения фильтр может разбиться. Будьте осторожны, чтобы не уронить фильтр во время установки на фотокамеру.
- Будьте осторожны, чтобы не нанесли отпечатки пальцев, грязь и т. п. на фильтр во время его установки. В противном случае фокусировка объектива может быть нарушена, что приведет к тому, что объект будет находиться не в фокусе.
- Для получения подробной информации обратитесь к инструкции по эксплуатации соответствующего фильтра.



Список индикаций дисплея/видеоискателя

Отображаемый экран на дисплее/видеоискателе показывает текущее рабочее состояние фотокамеры.

- Следующие изображения являются примерами случая, когда [Настройка стиля экрана] установлено в [] (стиль дисплея) на дисплее.
- Отображаемая информация, такая как гистограммы, степень увеличения и числовые значения, приведена только для справки.

При записи

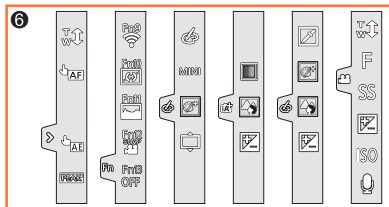
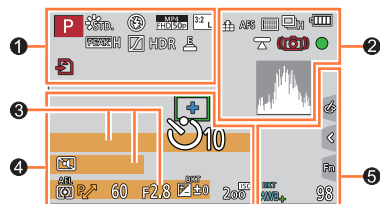

	Режим записи (→40)
	Пользовательский набор (→87)
	[Фото стиль] (→179)
	Установка вспышки (→150, 151, 153, 155)
	[Формат записи]/[Кач-во зап.] (→160)
	[Моментальное видео] (→164)
	[Формат] (→176)/ [Разм. кадра] (→177)
	Размер изображения (Режим панорамного снимка) (→71)
	Индикация настройки эффекта изображения (фильтр) (→78, 181)
	Типы эффектов изображения (фильтры) (→181)
	Карта памяти (отображается только во время записи) (→27)

	Истекшее время записи*1 (→158)
	Индикатор одновременной записи (→163)
	Автоматическое переключение между видеоискателем и дисплеем (→36)
	[Усиление контуров] (→201)
	[Свет / тени] (→184)
	[HDR] (→189)/[iHDR] (→62)
	[Множ.экспоз.] (→190)
	Электронный затвор (→188)
	Съемка изображений во время записи движущегося изображения (приоритет фото) (→163)
	Индикатор перегрева (→311)

Список индикаций дисплея/видеоискателя

②

	RAW	[Качество] (→177)
	120fps 100fps	[Высокоскор. видео] (→84)
	AFS AFF AFC MF	Режим фокусировки (→90, 104)
	BKT AFS	Брекетинг фокусировки (→142)
		[Режим АФ] (→92)
		[Перемещение фокуса] (→166)
		[Опред. лица] (→205)
	AFL	Блокировка АФ (→107)
		Серия (→116)
		[4К ФОТО] (→118)
		[Пост-фокус] (→129)
		[Интервал. съемка] (→134)
		[Покадр. анимация] (→137)
		[Авт. таймер] (→139)
		[Авт. таймер] (→139)
		[Покадр. анимация] (→137)
	AF	Макро запись (→103)
		[Съемка с выравнив.] (→192)
		[Стабилиз.] (→143)
		Предупреждение о дрожании (→143)
		Фокусировка (горит зеленым.) (→39)/ Состояние записи (горит красным.) (→158)
		Фокусировка (При слабом освещении) (→89)
	STAR	Фокусировка (АФ при ночной съемке) (→89)
		Состояние соединения Wi-Fi
		Состояние подключения Bluetooth (→244)
	GPS	Регистрация местоположения (→257)
		Гистограмма (→202)

③

	Имя*2 (→208)
	Прошедшие дни путешествия*3 (→210)
	Возраст в годах/месяцах*2 (→208)
	Местоположение*3 (→210)
	Текущая дата/время*3
	Установка назначения поездки*3: ✈️ (→209)
	Экспонетр (→204)
	Масштабирование (→147)

④

	Область АФ (→98)
	Цель точечной фотометрии (→183)
	[Маркер центра] (→202)
	[Авт. таймер] (→139)
	[Зум-микрофон] (→193)
	Отображение уровня записи аудио (→192)
	Внешний микрофон (→298)
	[Бесшумный режим] (→187)
	[Огр. ур. громк. записи] ([OFF]) (→193)
	Блокировка АЕ (→107)
	[Режим замера] (→49, 183)
	Программное смещение (→64)
	60 Скорость затвора (→39)
	F2.8 Величина диафрагмы (→39)
	BKT F2.8 Брекетинг диафрагмы (→142)
	Компенсация экспозиции (→108)
	Брекетинг экспозиции (→141)
	Яркость (экспозиция) (→63, 82)
	Ручная вспомогательная экспозиция (→67)
	200 Чувствительность ISO (→109)



Список индикаций дисплея/видоискателя

5		
AWBc AWBw *	Баланс белого (→111)	
ВКТ AWB+	Брекетинг баланса белого (→114)	
	Точная настройка баланса белого (→113)	
	Цвета (→63)	
98	Количество доступных для записи изображений (→28)	
r20	Максимальное количество изображений, которые можно записать последовательно (→116)	
RXXmXXs	Доступное время записи*1 (→29)	

6		
Сенсорная вкладка (→199)		
	Сенсорный трансфокатор (→148)	
	Сенсорный затвор (→48)	
	АФ касанием (→48)	
	[АЭ касанием] (→49)	
	[Усиление контуров] (→201)	
	Функциональные кнопки (→55)	

	Цвета (→63)
	Функция управления расфокусировкой (→63, 82)
	Яркость (экспозиция) (→63, 82)
	Тип дефокусировки ([Эффект миниатюры]) (→80)
	[Цветовой акцент] (→81)
	[Солнечное сияние] (→81)
	Индикация настройки эффекта изображения (фильтр) (→78, 181)
	Включение или выключение эффектов изображений (→181)
MINI	Эффекты изображения (фильтр) (→181)
F	Величина диафрагмы (→83)
SS	Скорость затвора (→83)
ISO	Чувствительность ISO (→83)
	[Рег. ур. громк. записи] (→192)

*1 [h], [m] и [s] указывают "час", "минута" и "секунда".

*2 Отображается примерно 5 секунд, когда включается фотокамера, если установка [Установ. профиля] включена.

*3 Отображается примерно 5 секунд, когда включается фотокамера, после установки часов и после переключения с режима воспроизведения на режим записи.



Список индикаций дисплея/видеоискателя

■ Экранная информация о записи

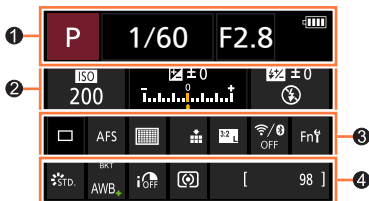

	Режим записи (→40)
1/60	Скорость затвора (→39)
F2.8	Величина диафрагмы (→39)
	Оставшийся заряд батареи (→24)

ISO 200	Чувствительность ISO (→109)
	Компенсация экспозиции (→108)
	Брекетинг экспозиции (→141)
	Яркость (экспозиция) (→63, 82)
	Ручная вспомогательная экспозиция (→67)
	[Вспышка] (→150, 151, 153, 155)

	Единичный (→115)
	Серия (→116)
	[4К ФОТО] (→118)
	[Пост-фокус] (→129)
	[Интервал. съемка] (→134)
	[Покадр. анимация] (→137)
	[Автотаймер] (→139)

AFS AFF AFC MF	Режим фокусировки (→90, 104)
	[Режим АФ] (→92)
	[Качество] (→177)
	[Формат] (→176)/ [Разм. кадра] (→177)
	Wi-Fi/Bluetooth (→238)
Fn	Установка функциональной кнопки (→54)

	[Фото стиль] (→179)
AWB AWBc AWBw	Баланс белого (→111)
BKT AWB+	Брекетинг баланса белого (→114)
	Точная настройка баланса белого (→113)
	[Инт.динамич.] (→185)
	[Режим замера] (→49, 183)
98	Количество доступных для записи изображений (→28)
r20	Максимальное количество изображений, которые можно записать последовательно (→116)
RXXmXXs	Доступное время записи* (→29)

* [m] и [s] указывают “минуты” и “секунды”.



Список индикаций дисплея/видеоискателя

При воспроизведении











1

	Режим воспроизведения (→222)
	Защищенное изображение (→223)
GPS	С информацией местоположения (→257)
	[Рейтинг] (→223)
	Значок запрета отсоединения кабеля (→293)
	Воспроизведение движущегося изображения (→168)
	Воспроизведение панорамных изображений (→73)
	Непрерывное воспроизведение группы изображений (→172)
	Сохранение изображения из файла серии 4K (→121)
	Сохранение изображение из изображений, записанных с использованием [Пост- фокус] (→131)
	Изображения группы, записанные с помощью брекетинга фокусировки (→172)
	Отображение нанесенного текста (→231)
XXhXXmXXs	Истекшее время воспроизведения*1

2

	Значок, указывающий на наличие маркера (→122, 123, 124)
	Изображение 4K (файл серии 4K) (→118)
	[Пост-фокус] (→129)
	[Совмещение фокуса] (→132)
	[Формат] (→176)/ [Разм. кадра] (→177)
	[Формат записи]/[Кач-во зап.] (→160)
	[Моментальное видео] (→164)
	[Качество] (→177)
	[Высокоскор. видео] (→84)
	Оставшийся заряд батареи (→24)
	Номер изображения/Общее количество изображений
	Состояние соединения Wi-Fi
	Количество изображений группы
XXhXXmXXs	Время записи движущегося изображения*1 (→168)

Список индикаций дисплея/видеоискателя

3		Значок выполнения очистки/ретуширования (→230)	4		Имя*2 (→206, 208)
		Значок получения информации			Местоположение*2 (→210)
		Воспроизведение (движущиеся изображения) (→168)			Заголовок*2 (→224)
		Прошедшие дни путешествия (→210)		5	Возраст в годах/месяцах (→206, 208)
		Отправка (Wi-Fi) (→271)			Информация о записи
		Отображение группы изображений (→173)			
		Значок подменю (→271)			
		[Бесшумный режим] (→187)			
		Мульти воспроизведение (→171)			
		Удаление (→174)			

*1 [h], [m] и [s] указывают "час", "минута" и "секунда".

*2 Отображается в порядке [Заголовок], [Геогр. пункт], [Имя] ([Ребенок1]/[Ребенок2], [Дом.животное]), [Имя] ([Опред. лица]).



Список индикаций дисплея/видеоискателя

Подробный информационный дисплей

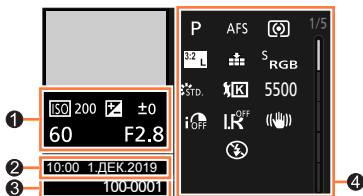

Отображение гистограммы

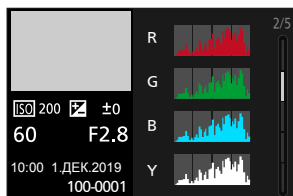

Фотостиль, Дисплей светлых и затененных областей

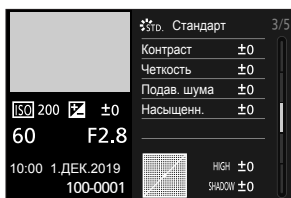

Дисплей баланса белого

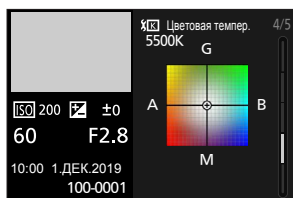

Дисплей информации об объективе

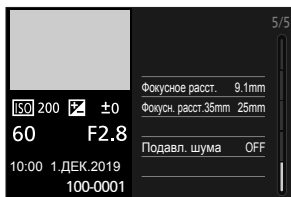

1

Информация о записи (основная)

2

Дата/время записи
Мировое время (→209)

3

100-0001 Номер папки/файла (→291)

4

Информация о записи (расширенная)

5500	Баланс белого (цветовая температура) (→111)
i OFF	[Инт.динамич.] (→185)
HDR ON	[HDR] (→189)/[iHDR] (→62)
I.R OFF	[Инт.разреш.] (→185)



Индикация сообщений

Ниже приведено объяснение значений основных сообщений, отображаемых на экране, и способ реагирования на них.

■ Карты памяти

[Ошибка карты памяти] / [Форматировать эту карту?]

- Сохраните нужные данные на компьютере или другом устройстве, а затем используйте операцию [Форматир.] на фотокамере. (→28)
- Попробуйте с другой картой памяти.

[Ошибка счит.] / [Ошибка зап.] / [Проверьте карту]

- Проверьте, правильно ли вставлена карта памяти (→26).
- Выключите фотокамеру и удалите карту памяти. Заново вставьте карту памяти и снова включите фотокамеру.
- Попробуйте с другой картой памяти.

[Запись движ. изобр. отменена из-за ограничений скорости записи на карту]

- Класс скорости необходимой карты памяти различается в зависимости от [Формат записи] и [Кач-во зап.] движущегося изображения. Для записи фотографий 4K требуется карта памяти соответствующего класса скорости. Используйте карту памяти необходимого класса скорости. Обязательно используйте карту памяти рекомендованного класса скорости (→27).
- Если запись останавливается даже при использовании карты памяти рекомендованного класса скорости (→27), это означает снижение скорости записи данных. В таком случае рекомендуется выполнить резервное копирование данных на карту памяти и отформатировать ее (→28). В зависимости от типа карты памяти запись может остановиться на середине.

[Ошибка карты памяти] / [Невозможно использовать эту карту памяти.]

- Используйте совместимую карту памяти. (→27)

■ Батарея

[Данный аккумулятор использовать нельзя]

- Используйте оригинальную батарею производства компании Panasonic. Если индикация все еще сохраняется, обратитесь к дилеру или в ближайший сервисный центр.
- Удалите с разъемов батареи все загрязнения.



■ Функция Wi-Fi

[Не удал. подкл. беспр. ТД] / [Подкл. не установл.] / [Получатель не найден]

- Неправильная информация точки беспроводного доступа, заданная на этом аппарате. Проверьте тип аутентификации, тип шифрования и ключ шифрования. (→277)
- Радиоволны от других устройств могут блокировать соединение с беспроводной точкой доступа. Проверьте другие устройства, подсоединенные к беспроводной точке доступа, и устройства, которые используют диапазон частот 2,4 ГГц.

[Подкл. не уст. Повт. попытку через неск. минут.] / [Сеть отключена. Передача остановлена.]

- Радиоволны от беспроводной точки доступа слабеют. Выполните соединение ближе к беспроводной точке доступа.
- В зависимости от беспроводной точки доступа соединение может автоматически отсоединяться спустя указанное время. Заново выполните соединение еще раз.

[Подкл. не уст.]

- Измените точку доступа для подсоединения в установках Wi-Fi смартфона на эту фотокамеру.

■ Прочее

[Некоторые снимки нельзя удалить] / [Этот снимок нельзя удалить]

- Невозможно удалить изображения, отличающиеся от DCF (→167). Сохраните нужные данные на компьютер или другое устройство, а затем используйте функцию [Форматир.] на фотокамере. (→28)

[Нельзя установить для этого снимка]

- [Ред загол], [Отпеч симв] и другие функции невозможно использовать для изображений, которые не совместимы со стандартом DCF (→167).

[Невозможно создать папку]

- Папку невозможно создать, поскольку все доступные номера папок уже используются. Сохраните все нужные изображения на компьютер или другие устройства и выполните форматирование карты памяти (→28). После форматирования карты памяти выполните [Сброс №] в меню [Настр.], чтобы сбросить номер папки до 100. (→218)

[Выключите фотокамеру и снова включите ее] / [Ошибка сист.]

- Снова включите камеру. (Если индикация все еще сохраняется, обратитесь к дилеру или в ближайший сервисный центр.)

Устранение неполадок: вопросы и ответы

- ① Попробуйте сначала проверить эти варианты (→309 - 317).

Если проблема остается,

- ② Выполнение [Сброс] в меню [Настр.] может решить проблему (→218).
 ③ Кроме того обратитесь к сайту поддержки Panasonic для получения самой актуальной информации поддержки.
<https://panasonic.jp/support/global/cs/dsc/>
 (Этот сайт доступен только на английском языке.)

■ Батарея, питание

Лампочка зарядки мигает.

- Зарядка выполняется в месте с очень высокой или низкой температурой.
 → Повторно подсоедините соединительный кабель USB (прилагается) и попробуйте выполнить зарядку в месте с окружающей температурой от 10 °C до 30 °C (температурные условия также применяются к самой батарее).
- Зарядка невозможна при низкой емкости источника питания компьютера.

Фотокамера не работает, даже если она включена. Фотокамера выключается сразу же после ее включения.

- Батарея нуждается в перезарядке.
 → Зарядите батарею. (→20)

Этот аппарат выключается автоматически.

- Режим [Эконом. реж.] активирован. (→212)

Батарея быстро разряжается.

- Опция [4К ФОТО] установлена на [4K] ([Предв. сер.съемка 4К]).
 → При выборе [4K] ([Предв. сер.съемка 4К]) батарея разряжается быстрее.
 Выберите опцию [4K] ([Предв. сер.съемка 4К]) только при записи.
- Соединение Wi-Fi было включено в течение длительного времени.
 → Батарея разряжается быстрее во время соединения Wi-Fi. По возможности чаще выключайте фотокамеру с помощью опции [Эконом. реж.] (→212) или другими способами.



■ Запись

Могут появиться полосы или мерцания при таком освещении, как флуоресцентное или с помощью светодиодных светильников.

- Это является характеристикой датчиков MOS, работающих в качестве датчиков считывания фотокамеры. Это не является неисправностью.
- При получении фотоснимков с помощью электронного затвора полосы можно уменьшить, установив пониженную скорость затвора. (→66)
- Если в режиме записи движущиеся изображения в таких условиях освещения, как флуоресцентная лампа или светодиодный светильник, заметно мерцание или полосы, их можно уменьшить путем установки [Умен. мерцан.] (→191) и фиксации скорости затвора. Скорость затвора можно установить вручную в Творческий режим видео. (→83)

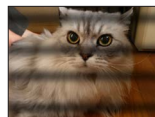

Невозможно записывать изображения. Затвор не срабатывает сразу после нажатия кнопки.

- Если для опции [Приор. фок./спуска] установлено [FOCUS], фотокамера не будет выполнять запись, пока не будет достигнута правильная фокусировка. (→197)

Записанные изображения выглядят белесыми.

- Загрязнен объектив (отпечатками пальцев и т.п.).
→ Включите фотокамеру, чтобы выдвинуть тубус объектива, и очистите поверхность объектива мягкой сухой тканью.

Записанные изображения слишком яркие/слишком темные.

- Блокировка AE (→107) установлена неправильно.

Когда я нажимаю кнопку затвора всего один раз, выполняется съемка несколько изображений.

Проверьте следующие установки. Если соблюдается хотя бы одно условие, будет выполняться съемка нескольких изображений.

- Режим съемки установлен в значение, отличное от [Один сн.].
→ Установите режим съемки в [Один сн.]. (→115)
- Запись с брекетингом установлена.
→ Если на экране отображается любой из значков [BKT] (например, [BKT ±0], [BKT F2.8], [BKT AFS], [BKT AWB] и т. д.), установлена запись с брекетингом. В [Брекетинг] в меню [Зап.] установите [Тип брекетинга] в [OFF]. (→140)

Неправильно выполнена фокусировка.

- Объект находится вне диапазона фокусировки.
- Для опции [Приор. фок./спуска] установлено [RELEASE]. (→197)
- Для опции [Затвор Аф] установлено [OFF]. (→195)
- Блокировка Аф (→107) установлена неправильно.
- Если на объектив попадут отпечатки пальцев или грязь, фокусировка может быть настроена на объектив, а не на объект.

Записанные изображения выглядят размытыми. Функция стабилизатора неэффективна.

- Скорость затвора медленнее в темных местах, и функция стабилизатора менее эффективна.
→ Используйте штатив или таймер автоспуска (→139), если используется пониженная скорость затвора.

Записанные изображения выглядят грубыми или имеется интерференция.

- Рекомендуется попробовать следующие способы.
→ Понижьте чувствительность ISO (→109).
→ Установите для опции [Подав. шума] в меню [Фото стиль] более высокое значение или установите для каждого элемента, отличного от [Подав. шума], более низкое значение. (→180)
→ Установите [Подавл. шума] в [ON]. (→186)

Объект съемки выглядит перекошенным на изображениях.

- Если снимать движущийся объект в режиме электронного затвора, режиме записи движущихся изображений или режиме 4K фото, объект на изображении в некоторых случаях может быть перекошенным. Это является характеристикой датчиков MOS, работающих в качестве датчиков считывания фотокамеры. Это не является неисправностью.

Яркость или цвета записанного изображения отличаются от действительности.

- При записи с флуоресцентным освещением или освещением светодиодными светильниками и др. увеличение скорости затвора может привести к небольшим изменениям яркости и цвета. Это вызвано характеристиками источника освещения и не указывает на неисправность.
- При записи объектов в очень ярких местах или при записи в условиях флуоресцентного освещения, освещения с помощью светодиодных светильников, ртутных ламп, натриевого освещения и т.п., цвета и яркость экрана могут изменяться, или же на экране могут появляться горизонтальные полосы.

Запись фотографий 4K останавливается перед завершением.

- При высокой окружающей температуре или непрерывной записи с функцией фотографий 4K на фотокамере может отображаться [△] и запись может останавливаться. Подождите, пока фотокамера остынет.

■ Движущиеся изображения

Невозможно записывать движущиеся изображения.

- Когда используется карта памяти большой емкости, возможно, вы не сможете снимать изображения какое-то время после включения фотокамеры.

Запись движущихся изображений останавливается в процессе.

- При высокой окружающей температуре или непрерывной записи движущегося изображения на фотокамере может отображаться [△] и запись может останавливаться. Подождите, пока фотокамера остынет.
- Класс скорости необходимой карты памяти различается в зависимости от [Формат записи] и [Кач-во зап.] движущегося изображения. Обязательно используйте карту памяти рекомендованного класса скорости (→27).

Иногда регулировка фокуса в режиме автофокусировки затруднительна при записи движущихся изображений 4К.

- Такая ситуация может возникать, когда съемка выполняется с пониженной скоростью автофокусировки для регулировки фокуса с высокой четкостью. Это не является неисправностью.

На движущееся изображение записывается шум, например, щелчки или гудение. Звук записывается с низкой громкостью.

- При выполнении записи в тихом месте на движущихся изображениях могут записываться звуки диафрагмы, фокусировки и других операций. Это не является неисправностью. Фокусировку во время записи движущихся изображений можно установить в [OFF] в [Непрер. Аф] (→162).
- Если вы блокируете микрофон пальцами во время записи движущихся изображений, звук может записываться с низкой громкостью или же вообще не записываться. В таком случае фотокамера может еще легче записывать звуки работы объектива.

Звуки работы записываются в движущееся изображение.

- Движущиеся изображения рекомендуется записывать в творческом режиме видео, если вы обеспокоены шумом работы. (→83)

■ Вспышка

Не работает вспышка.

- Вспышка становится недоступной в следующих случаях.
 - Вспышка закрыта.
 - Вспышка установлена на [☹] (принудительное выключение вспышки). (→149, 153)
- Установите [Тип затвора] на [AUTO] или [MSHTR]. (→188)
- Установите [Бесшумный режим] на [OFF]. (→187)

■ Дисплей/видеоискатель

Дисплей/видеоискатель выключается, хотя фотокамера включена.

- Если в течение установленного времени не было выполнено ни одной операции, активируется [Автооткл. LVF/Экран] (→212) и дисплей/видеоискатель выключается.
- Когда рядом с сенсором глаз находится рука или предмет, режим отображения дисплея может переключиться на режим отображения видеоискателя. (→36)

Может иметь место мгновенное мерцание или мгновенное изменение яркости экрана.

- Это происходит из-за изменения диафрагмы объектива, когда кнопка затвора нажата наполовину, или изменения яркости объекта. Это не является неисправностью.

Невозможно переключаться между дисплеем и видеоискателем при нажатии кнопки [LVF].

- При подсоединении к компьютеру или принтеру фотокамера может отображать изображения только на дисплее.

Цветовой тон в видеоискателе отличается от фактического тона.



- Этот эффект обусловлен характеристиками видеоискателя этого аппарата и не является неисправностью. Он не влияет на записываемые изображения.

■ Воспроизведение

Невозможно просматривать изображение. Нет записанных изображений.

- Карта памяти не вставлена в фотокамеру.
- Не изменялось ли имя файла изображения на компьютере? Если оно изменялось, воспроизведение на этой фотокамере невозможно.
→ Для записи изображений с компьютера на карту памяти рекомендуется использовать программное обеспечение "PHOTOfunSTUDIO" (→288).
- Установите [Реж. воспр.] на [Норм.воспр.]. (→222)

Красные участки на изображениях выглядят почерневшими.

- При работе функции цифровой коррекции эффекта красных глаз ([, []), красные области могут быть окрашены в черный цвет.
→ Перед записью рекомендуется закрыть встроенную вспышку, установить вспышку в режим [] или установить [Корр.кр.гл.] в [OFF]. (→185)



■ Функция Wi-Fi

Соединение Wi-Fi не удается установить. Радиоволны отсоединяются. Беспроводная точка доступа не отображается.

Общие советы по использованию соединения Wi-Fi

- Используйте в пределах дальности связи беспроводной локальной сети.
- Не работает ли поблизости устройство, например, микроволновая печь, беспроводной телефон и т.п., использующее частоту 2,4 ГГц?
→ При одновременном использовании разных устройств радиосигналы могут прерываться. Используйте их на достаточном расстоянии от устройства.
- Когда индикатор батареи мигает красным, соединение с другим устройством может не начаться или же соединение может быть прервано. (Отображается сообщение, например [Ошибка связи].)
- Когда этот аппарат находится на металлическом столе или полке, возможны затруднения с установкой соединения. Используйте фотокамеру вдали от металлических поверхностей.

О точке беспроводного доступа

- Проверьте, находится ли подсоединяемая беспроводная точка доступа в рабочем состоянии.
- Проверьте условия распространения радиоволн беспроводной точки доступа.
→ Выполните соединение ближе к беспроводной точке доступа.
→ Измените расположение или угол точки беспроводного доступа.
- Может не отображаться, даже если имеются радиоволны, в зависимости от установки беспроводной точки доступа.
→ Выключите беспроводную точку доступа, а затем снова включите.
- Установлено ли имя сети SSID беспроводной точки доступа не на вещание?
→ Может не обнаруживаться при его установке не на вещание. Введите и установите имя сети SSID. (→277) Или установите имя сети SSID точки беспроводного доступа на вещание.

Этот аппарат не отображается на экране установки Wi-Fi смартфона.

- Попробуйте переключить ON/OFF функции Wi-Fi в установках Wi-Fi смартфона.

У меня проблема с подключением к ПК. Имя пользователя и пароль не распознаются.

- В зависимости от версии ОС имеются два типа учетной записи пользователя (местная учетная запись/учетная запись Microsoft).
→ Убедитесь, что используется имя пользователя и пароль для местной учетной записи.



Соединение Wi-Fi не распознается моим ПК.**Фотокамера не может подсоединиться к компьютеру Mac/ПК Windows через соединение Wi-Fi.**

- По умолчанию соединение Wi-Fi использует стандартное имя рабочей группы "WORKGROUP". Если имя рабочей группы было изменено, оно не будет распознаваться.
→ Выберите [Подключение ПК] в [Настройка Wi-Fi], чтобы изменить имя рабочей группы для соответствия имени на ПК. (→282)
- Проверьте правильность написания имени и пароля для входа в систему.
- Когда системное время компьютера, подключенного к фотокамере, значительно отличается от системного времени фотокамеры, фотокамеру не удастся подключить к компьютеру с некоторыми ОС.
→ Проверьте, совпадает ли установка времени и мирового времени фотокамеры со временем, датой и часовым поясом компьютера. Когда обе установки имеют значительные различия, пожалуйста, совместите их.

Невозможно передавать изображения на веб-службу.

- Проверьте правильность информации для входа на сайт (идентификатор для входа на сайт/ имя пользователя/адрес электронной почты/пароль).

Для передачи изображения на веб-службу требуется время.**Передача изображения прекратилась в процессе выполнения. Есть изображение, которое невозможно передать.**

- Не слишком ли большой размер изображения?
→ Выполните передачу после разделения движущегося изображения с помощью [Редакт.видео] (→234).
→ Уменьшите размер изображения в опции [Размер] (→263), а затем отправьте.
- Передача может занимать больше времени в случае большого расстояния до беспроводной точки доступа.
→ Выполняйте передачу ближе к точке беспроводного доступа.
- Формат файла изображения, которое можно отправить, различается в зависимости от назначения. (→261)

Я забыл пароль для Wi-Fi.

- Выполните [Сброс парам. сети] в меню [Настр.]. (→218)
Однако информация, установленная в [Настройка Wi-Fi] или [Bluetooth], будет сброшена.



■ Телевизор, компьютер, принтер

На телевизоре не появляются изображения. Изображение размытое или неокрашенное.

- Соединено неправильно (→284).
- Телевизор не переключен на вспомогательный вход.

Функция VIERA Link (HDMI) не работает.

- Установлено ли для опции [VIERA link] фотокамеры значение [ON]? (→215)
→ Проверьте установки VIERA Link (HDMI) на подключаемом устройстве.
→ Выключите фотокамеру и снова включите ее.

Невозможно устанавливать связь с помощью компьютера.

- Установите [Режим USB] в [PC(Storage)] (→214, 290).
- Выключите, а затем снова включите фотокамеру.

Компьютер не распознает карту памяти. (При использовании карты памяти SDXC)

- Проверьте, совместим ли компьютер с картами памяти SDXC.
- При подключении карты памяти может появиться сообщение, предлагающее отформатировать карту памяти. Не форматируйте карту памяти.
- Если индикатор [Доступ] на дисплее не гаснет, выключите фотокамеру перед отсоединением соединительного кабеля USB (прилагается).

Невозможно печатать при подключении к принтеру.

- Принтер не совместим с PictBridge.
- Установите для опции [Режим USB] значение [PictBridge(PTP)] (→214, 293).

Во время печати края изображений обрезаются.

- Перед выполнением печати отмените все установки печати для сокращения или обрезания краев на принтере.
- Соотношение сторон изображений отличается от соотношения сторон бумаги, используемой для печати.
→ При печати в мастерской проверьте, можно ли выполнить печать с размером 16:9.



■ Прочее

Объектив издает щелкающие звуки.

- Когда фотокамера включается или выключается, перемещается объектив или выполняется операция диафрагмы, могут быть слышны подобные звуки. Это не является неисправностью.
- Когда яркость изменяется после операции трансфокации или перемещения фотокамеры, объектив может издавать шум во время регулировки диафрагмы. Это не является неисправностью.

Трансфокация мгновенно останавливается.

- При использовании дополнительного оптического трансфокатора работа трансфокатора будет временно остановлена. Это не является неисправностью.

При нажатии на кнопку затвора наполовину в темных местах горит красная лампа.

- Для опции [Всп. ламп. АФ] установлено [ON] (→196).

Фотокамера горячая.

- Фотокамера может немного нагреться во время использования, но это не оказывает влияния на функционирование и качество.

Часы установлены неправильно.

- Если фотокамера не используется длительное время, часы могут быть сброшены.
→ Переустановите часы (→34).

При использовании трансфокатора изображение становится несколько искаженным, а края объекта становятся окрашенными.

- Изображения могут быть несколько искаженными или окрашенными по краям в зависимости от коэффициента увеличения, но это не является неисправностью.

Предупреждения и примечания по использованию

При использовании

- **Держите этот аппарат как можно дальше от электромагнитного оборудования (например, микроволновых печей, телевизоров, видеоигр и т.д.).**
 - Если вы используете этот аппарат сверху или вблизи телевизора, изображение и/или звук на этом аппарате могут быть искажены из-за излучения электромагнитных волн.
 - Не используйте этот аппарат вблизи сотовых телефонов, так как это может привести к помехам, отрицательно влияющим на изображение и/или звук.
 - Сильные магнитные поля, создаваемые динамиками или большими двигателями, могут привести к повреждению записанных данных или к возможному искажению изображения.
 - Излучение электромагнитных волн может отрицательно влиять на этот аппарат, вызывая искажение изображений и/или звука.
 - Если на этот аппарат оказывает отрицательное влияние электромагнитное оборудование, и он прекращает правильно функционировать, выключите этот аппарат и извлеките батарею или отсоедините сетевой адаптер. Затем заново установите батарею или заново подсоедините сетевой адаптер и включите этот аппарат.

Не используйте этот аппарат вблизи радиопередатчиков или высоковольтных линий.

- Если вы выполняете запись вблизи радиопередатчиков или высоковольтных линий, это может оказать отрицательное воздействие на записанные изображения и/или звук.
- Не удлиняйте прилагаемый шнур или кабель.
- Не позволяйте фотокамере контактировать с пестицидами или летучими веществами (это может вызвать повреждение поверхности или облезание покрытия).
- Не держите такие объекты, как кредитные карты, которые могут быть подвержены магнитному воздействию, около этого аппарата. Данные, хранящиеся на этих объектах, могут быть повреждены и станут непригодными для использования.
- Ни в коем случае не оставляйте фотокамеру и батарею в автомобиле или на капоте автомобиля в летнее время.
Это может привести к утечке электролита из батареи, перегреванию, возгоранию или взрыву батареи из-за высокой температуры.



Предупреждения и примечания по использованию

Переноска фотокамеры

Чтобы очистить фотокамеру, извлеките батарею и карту памяти, отсоедините DC адаптер (дополнительная принадлежность) либо выньте вилку питания из розетки и протрите камеру мягкой сухой тканью.

- Используйте хорошо отжатую влажную ткань для удаления трудноудаляемых пятен, а затем еще раз протрите сухой тканью.
- Не используйте бензин, растворители, алкоголь, средства для мытья посуды, так как они могут повредить внешнее корпус и покрытие фотокамеры.
- При использовании химически обработанной ткани внимательно прочитайте прилагаемую к ней инструкцию.
- Уход за видоискателем/наглазником
 - Поскольку наглазник несъемный, удалите пыль с поверхности видоискателя с помощью устройства для продувки (имеется в продаже), осторожно протрите сухой чистой тканью и будьте осторожны, чтобы не снять наглазник.
 - Если наглазник был снят в результате неосторожного протирания, обратитесь к дилеру или в компанию Panasonic.

Когда не планируется использовать в течение длительного времени

- Перед извлечением батареи и карты памяти выключите фотокамеру.
 - Убедитесь, что батарея извлечена во избежание ее повреждения из-за слишком сильной разрядки.
 - Установки часов будут сохраняться приблиз. 3 месяца даже после извлечения батареи при условии, что перед этим в фотокамеру на 24 часа была установлена полностью заряженная батарея.
- Не оставляйте в соприкосновении с резиной или пластиковыми пакетами.
- Храните вместе с осушающим веществом (кремнегелем) в ящике и др. Храните батарею в прохладном (от 15 °C до 25 °C) месте с низкой влажностью (от 40%RH до 60%RH относительной влажности) и не подвергайте их значительным перепадам температуры.
- Заряжайте батарею один раз в год и полностью используйте ее перед тем, как снова поместить ее на хранение.
- Проверьте все детали перед съемкой, если камера долго не использовалась.

Дисплей/видоискатель

- Не нажимайте сильно на дисплей. Это может привести к неровностям отображения и повредить дисплей.
- В холодных климатических условиях или в других обстоятельствах, когда фотокамера становится холодной, непосредственно после включения фотокамеры дисплей или видоискатель может выглядеть немного более темным, чем обычно. Нормальная яркость вернется после того, как нагреются внутренние компоненты.

Дисплей и видоискатель сделаны с помощью чрезвычайно высокоточной технологии. Однако, на экране могут находиться темные или светлые точки (красные, синие или зеленые). Это не является неисправностью. Экраны дисплея и видоискателя управляются с чрезвычайно высокой точностью, однако некоторые пиксели могут быть неактивными. Точки не записываются на изображения на карте памяти.



Предупреждения и примечания по использованию

Объектив

- Не нажимайте на объектив с чрезмерной силой.
- Изображения могут казаться немного белесыми, если объектив загрязнен (отпечатками пальцев и т.п.). Включите фотокамеру, удерживайте пальцами выдвинутый тубус объектива и аккуратно протрите поверхность объектива мягкой сухой тканью.
- Не оставляйте фотокамеру с объективом, обращенным к солнцу, так как воздействие солнечных лучей может привести к ее неисправности. Кроме того, будьте осторожны, размещая камеру вне помещения или около окна.

Батарея

Батарея является перезаряжаемой ионно-литиевой батареей.

Батарея легко подвержена влиянию температуры и влажности, и это влияние усиливается при высокой или низкой температурах.

- После использования извлеките батарею из фотокамеры.
 - При переноске или хранении батареи обязательно поместите ее в пластиковый пакет, убедившись в отсутствии вблизи металлических объектов (например, гвоздей).
- Время, необходимое для зарядки, различается в зависимости от условий использования батареи. Зарядка занимает больше времени при высокой или низкой температуре, а также когда батарея не использовалась в течение некоторого времени.
- Во время осуществления зарядки и некоторое время после этого батарея будет теплой.
- Батарея разрядится, если она не использовалась в течение длительного периода времени, даже после зарядки.
- Не оставляйте никакие металлические предметы (например, скрепки) вблизи области контактов сетевой вилки.
В противном случае может произойти возгорание или поражение электрическим током из-за короткого замыкания или разогрева.
- Не рекомендуется часто заряжать батарею.
(Частая зарядка батареи уменьшает максимальное доступное для использования время и может привести к расширению батареи.)
- Если доступный для использования заряд батареи значительно уменьшается, срок службы батареи подходит к концу. Пожалуйста, приобретите новую батарею.
- При зарядке:
 - Сотрите загрязнения с разъема батареи с помощью сухой ткани.
 - Держите на расстоянии не менее 1 м от АМ радиоприемника (может вызвать радио помехи).
- Не используйте поврежденную или деформированную батарею (особенно в области разъемов), например, вследствие падения (может привести к сбоям в работе).



Предупреждения и примечания по использованию

Сетевой адаптер (прилагается)

- Держите на расстоянии не менее 1 м от AM радиоприемника (может вызвать радио помехи).
- Сетевой адаптер (прилагается) может генерировать жужжащие звуки во время использования. Это не является неисправностью.
- После использования обязательно отсоедините источник подачи питания от электрической розетки. (Если его оставить подсоединенным, потребляется очень незначительный ток.)

Карты памяти

- Во избежание повреждения карт памяти и данных
 - Избегайте высоких температур, прямых солнечных лучей, электромагнитных волн и статического электричества.
 - Не сгибайте, не роняйте и подвергайте сильным ударам.
 - После использования помещайте карту памяти в футляр или коробку для хранения при переносе или хранении карты.
 - Не прикасайтесь к разъемам на обратной стороне карты памяти и не давайте им становиться грязными или влажными.
- Записанные данные могут быть повреждены или утеряны при поломке фотокамеры из-за неправильного обращения. Panasonic не несет ответственность ни за какой ущерб, вызванный потерей записанных данных.
- При утилизации/передаче карт памяти
 - При использовании функций “форматирование” или “удаление” на фотокамере или компьютере изменяется только информация об управлении файлами, а данные с карты памяти не удаляются. При утилизации или передаче Ваших карт памяти рекомендуется физически разрушить их или использовать имеющееся в продаже компьютерное программное обеспечение для стирания данных, чтобы полностью удалить данные с карты памяти. Данные на картах памяти должны управляться соответствующим образом.

При использовании штатива или подставки

- Не прилагайте чрезмерных усилий, а также не закручивайте винты, когда они изогнуты. (Это может повредить фотокамеру, отверстие под винт или метку.)
- Убедитесь в устойчивости штатива. (Обратитесь к инструкции штатива.)
- Возможно, вы не сможете извлечь карту памяти или батарею при использовании штатива или подставки.



Персональная информация

Для защиты личной информации рекомендуется установить пароль Wi-Fi или блокировку функции Wi-Fi. (→282)

Если имена или даты рождения установлены в опции [Установ. профиля] или [Опред. лица], помните, что персональная информация будет содержаться в самой фотокамере и на записанных изображениях.

Обращайте особое внимание на конфиденциальность, права сходства и т. п. для объекта и принимайте на себя ответственность, когда используются [Бесшумный режим] или такие функции, как информация о местоположении, изменение шума затвора и т. п.

● Отказ от ответственности

- Данные, содержащие персональную информацию, могут быть изменены или утеряны из-за неисправности, статического электричества, несчастных случаев, поломок, ремонта или других операций.
Panasonic не будет нести никакой ответственности за изменение или утерю данных, содержащих личную информацию.

● При обращении за ремонтом или при передаче третьим лицам/утилизации фотокамеры

- После того, как Вы сделаете запись персональной информации, выполните [Сброс парам. сети]/[Удал. уч.зап.] для удаления данных, содержащих персональную информацию, например, установки подключения беспроводной локальной сети, которые Вы регистрировали или устанавливали на этом устройстве. (→218, 275)
- Для защиты Вашей персональной информации, пожалуйста, выполните сброс установок. (→218)
- Извлеките карту памяти из фотокамеры.
- При выполнении ремонта установки могут вернуться к первоначальному состоянию на момент продажи.
- Если невозможно выполнить перечисленные выше операции вследствие неисправности фотокамеры, обратитесь к дилеру или в ближайший сервисный центр.

● Для передачи или утилизации Ваших карт памяти обращайтесь к разделу “При утилизации/передаче карт памяти” (Предыдущий). (→321)

● Загрузка изображений на веб-службы

- Изображения могут содержать персональную информацию, которую можно использовать для идентификации пользователя, например, заголовки, даты и времена записи и информация о месте. Перед загрузкой изображений на веб-службы внимательно проверьте изображения на наличие нежелательной информации.



Функция Wi-Fi

■ Используйте фотокамеру в качестве беспроводного устройства локальной сети

При использовании оборудования или компьютерных систем, требующих повышенной безопасности по сравнению с беспроводными устройствами локальной сети, убедитесь в том, что приняты соответствующие меры для обеспечения безопасности и предотвращения недостатков используемых систем. Panasonic не будет нести никакой ответственности ни за какие повреждения, вызванные использованием фотокамеры для любых других целей за исключением беспроводного устройства локальной сети.

■ Использование функции Wi-Fi этой фотокамеры допускается в тех странах, где такая фотокамера продается

Существует риск, что фотокамера будет нарушать правила регулирования радиочастот, если она используется в странах, в которых она не продается. Panasonic не несет ответственности за подобные нарушения.

■ Существует опасность возможного перехвата данных, отправляемых и получаемых с помощью радиоволн

Пожалуйста, обратите внимание, что существует опасность перехвата третьими лицами данных, отправляемых или получаемых с помощью радиоволн. Настоятельно рекомендуется включить шифрование в установках беспроводной точки доступа для обеспечения безопасности информации.

■ Не используйте фотокамеру в местах с магнитными полями, статическим электричеством или интерференцией

- Не используйте фотокамеру в местах с магнитными полями, статическим электричеством или интерференцией, например, вблизи микроволновых печей. Радиоволны могут не достигать фотокамеры.
- Использование фотокамеры вблизи таких устройств, как микроволновые печи или беспроводные телефоны, которые используют диапазон радиоволн 2,4 ГГц, может привести к ухудшению работы обоих устройств.

■ Не подсоединяйте к беспроводной сети, пользоваться которой вы не имеете разрешения

Когда фотокамера использует функцию Wi-Fi, будет автоматически выполняться поиск беспроводных сетей. Когда это происходит, могут отображаться беспроводные сети, пользоваться которыми вы не имеете разрешения (SSID*), тем не менее не пытайтесь подсоединиться к такой сети, так как это может быть расценено как запрещенный доступ.

* SSID означает имя, которое используется для идентификации в беспроводной локальной сети. Если SSID совпадает для обоих устройств, передача возможна.

Предупреждения и примечания по использованию

- Логотип SDXC является товарным знаком SD-3C, LLC.
- Термины HDMI и HDMI High-Definition Multimedia Interface и Логотип HDMI являются товарными знаками или зарегистрированными товарными знаками HDMI Licensing Administrator, Inc. в Соединенных Штатах и других странах.
- HDAVI Control™ является торговой маркой компании Panasonic Corporation.
- "AVCHD", "AVCHD Progressive" и логотип "AVCHD Progressive" – торговые марки Panasonic Corporation и Sony Corporation.
- Название Dolby, Dolby Audio и символ с двойной буквой D являются торговыми марками Dolby Laboratories.
- Adobe является торговым или зарегистрированным торговым знаком компании Adobe Systems Incorporated в Соединенных Штатах и/или других странах.
- Pentium является торговой маркой Intel Corporation в США и/или других странах.
- Windows является зарегистрированной торговой маркой или торговой маркой Microsoft Corporation в США и/или других странах.
- iMovie, Mac, OS X и macOS являются торговыми марками Apple Inc., зарегистрированными в США и других странах.
- iPad, iPhone, iPod и iPod touch являются торговыми марками Apple Inc., зарегистрированными в США и других странах.
- App Store является маркой обслуживания Apple Inc.
- Google, Google Play и Android являются товарными знаками компании Google LLC.
- Словесное обозначение и логотипы Bluetooth® являются зарегистрированными торговыми марками, которые принадлежат компании Bluetooth SIG, Inc. и используются Panasonic Corporation по лицензии. Другие торговые марки и наименования принадлежат соответствующим владельцам.
- Логотип Wi-Fi CERTIFIED™ является знаком сертификации Wi-Fi Alliance®.
- Логотип Wi-Fi Protected Setup™ является знаком сертификации Wi-Fi Alliance®.
- "Wi-Fi®" является зарегистрированной торговой маркой Wi-Fi Alliance®.
- "Wi-Fi Protected Setup™", "WPA™" и "WPA2™" являются торговыми марками Wi-Fi Alliance®.
- DLNA, the DLNA Logo and DLNA CERTIFIED are trademarks, service marks, or certification marks of the Digital Living Network Alliance.
- QR Code является зарегистрированной торговой маркой DENSO WAVE INCORPORATED.
- В этом издании используется "DynaFont" разработки DynaComware Corporation. DynaFont является зарегистрированным товарным знаком DynaComware Taiwan Inc.
- Другие названия, названия компаний и названия продуктов, упомянутые в настоящей инструкции, являются торговыми марками или зарегистрированными торговыми марками соответствующих компаний.





Данный продукт лицензирован по лицензии на пакет патентов AVC (средств аудиовизуальной связи), для личного использования пользователем или для других целей, согласно которому вознаграждение за (i) кодирование видеоматериалов в соответствии со стандартом AVC ("AVC Video") и/или (ii) декодирование видеоматериалов AVC Video, которые были закодированы пользователем для частной и некоммерческой деятельности и/или были получены от видеопровайдера, имеющего лицензию на работу с AVC Video, не выплачивается. Лицензия не предоставляется ни при каких других условиях и ни для каких иных целей. Дополнительную информацию можно получить от MPEG LA, L.L.C. См. <http://www.mpegla.com>

