

Panasonic®

Naudojimo instrukcija

Skaitmeninės belaidės įstatomos į ausis stereoausinės

Modelio Nr. **RZ-NJ320B**

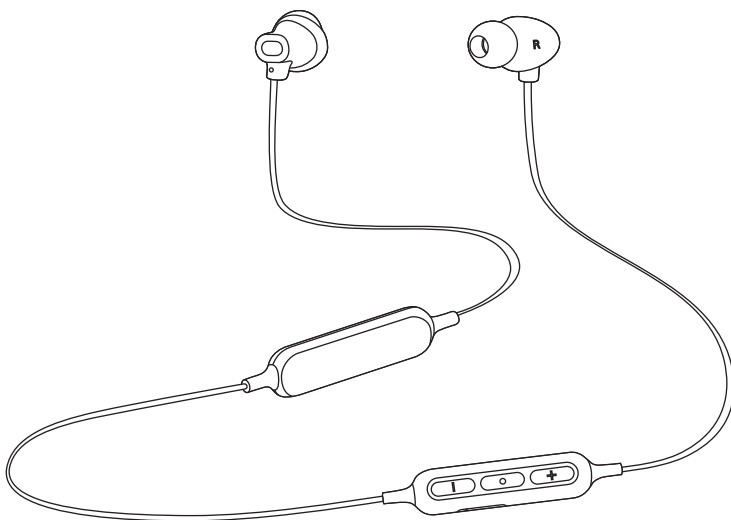

Dėkojame, kad įsigijote šį gaminį.

Prieš naudodami šį gaminį, atidžiai perskaitykite šias instrukcijas ir išsaugokite šį vadovą, kad galėtumėte pasinaudoti ateityje.

Saugos priemonės

■ Prietaisas

ĮSPĖJIMAS:

Siekdami sumažinti gaisro, elektros šoko ar gaminio pažeidimo riziką,

- Saugokite šį prietaisą nuo lietaus, drėgmės, lašėjimo ar purslų.
- Ant šio prietaiso nestatykite skysčiais užpildytų daiktų, pvz., vazų.
- Naudokite rekomenduojamus priedus.
- Nenuimkite dangčių.
- Neremontuokite šio prietaiso patys. Perduokite darbuotojams techninei priežiūrai atlikti.

Venkite naudoti šiomis sąlygomis

- Aukštos arba žemos ekstremalios temperatūros naudojimo, sandėliavimo ar transportavimo metu.
- Akumuliatoriaus šalinimas išmetant į ugnį ar karštą orkaitę arba mechaniškai susmulkinant ar supjaustant akumuliatorių, dėl ko gali kilti sproginimas.
- Ypač aukšta temperatūra ir (arba) itin mažas oro slėgis, dėl kurio gali kilti sproginimas arba gali užsidegti degūs skysčiai ar dujos.

- Venkite naudoti arba dėti šį prietaisą prie šilumos šaltinių.
- Negalima klausytis šio prietaiso dideliu garsumu tose vietose, kur jums reikia girdėti aplinkinius garsus saugumo sumetimais, pvz., geležinkelio pervažose ir statybvietėse.
- Nenaudokite šio prietaiso prie medicinos įrenginių. Šio prietaiso viduje yra magnetų, todėl jis gali paveikti širdies stimuliatorių, defibriliatorių ir kitų medicinos įrenginių veikimą. Jei naudojate tokius įrenginius ir turite abejonių, prieš pradėdami naudoti šį gaminį paklauskite savo gydytojo.
- Laikykite šį prietaisą atokiau magnetizmui jautrių daiktų. Tokie prietaisai kaip laikrodys gali neveikti tinkamai.

■ Ausinės

- Ausines laikykite vaikams nepasiekiamoje vietoje, kad jie jų neprarytų.
- Saugiai pritvirtinkite ausines. Jei ištraukiant jos paliekamos ausyje, tai gali sukelti sužalojimą arba ligą.

■ Alergijos

- Nutraukite naudojimą, jei ausinės (įkišamos) arba kitos dalys, kurios tiesiogiai liečia odą, sukelia diskomfortą.
- Tolesnis naudojimas gali sukelti bėrimą ar kitų alerginių reakcijų.

■ Atsargumo priemonės klausantis su ausinėmis (įkišamomis)

- Per didelis ausinių (įkišimų) garso slėgis gali sukelti klausos praradimą.
- Nenaudokite ausinių dideliu garsumu. Klausos ekspertai nerekomenduoja nepertraukiamai leisti garsą.
- Jei ausyse atsiras skambesys, sumažinkite garsumą arba nutraukite naudojimą.
- Nenaudokite dirbdami su motorine transporto priemone. Tai gali sukelti eismo pavojų ir yra neteisėta daugelyje sričių.
- Turėtumėte elgtis ypač atsargiai arba laikinai nutraukti naudojimą potencialiai pavojingose situacijose.

Šis įrenginys gali priimti radijo trukdžių, kuriuos mobiliojo ryšio telefonai sukelia naudojimo metu. Jei tokių trukdžių atsiranda, padidinkite šio įrenginio ir mobiliojo telefono atskyrimo atstumą.

Prijunkite prie kompiuterio naudodami tik pateiktą USB įkrovimo laidą.

Apie Bluetooth®

Panasonic neatsako už neskelbtinų duomenų ir (arba) informacijos atskleidimą belaidžio perdavimo metu.

■ Naudojamas dažnių diapazonas

Šis prietaisas naudoja 2,4 GHz dažnių diapazoną.

■ Šio prietaiso sertifikavimas

- Šis prietaisas atitinka dažnių apribojimus ir jam išduotas sertifikatas remiantis dažnių įstatymais. Taigi, belaidžio ryšio leidimas nėra būtinas.
- Už toliau nurodytus veiksmus kai kuriose šalyse baudžiama pagal įstatymus:
 - šio prietaiso išardymas ir (arba) keitimas;
 - specifikacijų nuorodų pašalinimas.

■ Naudojimo apribojimai

- Belaidis perdavimas ir (arba) naudojimas su visais Bluetooth® įrengtais įrenginiais negarantuojamas.
- Visi įrenginiai turi atitikti Bluetooth SIG, Inc. nustatytus standartus.
- Atsižvelgiant į prietaiso specifikacijas ir nuostatas, jo gali nepavykti prijungti ar gali skirtis kai kurios operacijos.
- Šis prietaisas palaiko Bluetooth® saugumo funkcijas. Tačiau, priklausomai nuo operacinės aplinkos ir (arba) nuostatų, šis saugumas gali būti nepakankamas. Duomenis belaidžiu ryšiu į šį prietaisą perduokite atsargiai.
- Šis prietaisas negali perduoti duomenų į Bluetooth® įrenginį.

■ Darbinis intervalas

Naudokite šį prietaisą ne didesniu kaip 10 m intervalu.

Intervalas gali sumažėti atsižvelgiant į aplinką, kliūtis arba trikdžius.

■ Kitų prietaisų keliami trikdžiai

- Šis prietaisas gali tinkamai neveikti, o dėl radijo bangų trikdžių gali kilti problemų, kaip antai triukšmas ir garso šuoliai, jei šis prietaisas yra įrengtas per arti prie kitų Bluetooth® prietaisų ar prietaisų, kurie naudoja 2,4 GHz dažnių juostą.
- Šis prietaisas gali tinkamai neveikti, jei netoli esančios transliavimo stoties skleidžiamos radijo bangos yra per stiprios.

■ Numatomas naudojimas

- Šis prietaisas numatytas naudoti tik įprastai ir bendrai.
- Nenaudokite šios sistemos netoli įrangos ar aplinkoje, kuri jautri radijo dažnių trikdžiams (pvz., oro uostuose, ligoninėse, laboratorijose ir t. t.).

Turinys

Saugos priemonės	2
Apie Bluetooth®	3

Prieš naudojant

Priedai	5
Techninė priežiūra	5
Dalių pavadinimai	6

Parengimas

Įkrovimas	7
Maitinimo įjungimas / išjungimas	8
Kaip įsidėti ausines	8
Bluetooth® įrenginio prijungimas	9
• Šio prietaiso susiejimas (registracija) su Bluetooth® įrenginiu, kad būtų galima prijungti	9
• Susieto Bluetooth® įrenginio prijungimas	10

Veikimas

Muzikos klausymasis	11
• Nuotolinis valdymas	11
Skambinimas	12
Naudingos funkcijos	13
• Balso funkcijų suaktyvinimas	13
• Nurodomieji pranešimai	13
• Pranešimas apie akumuliatoriaus įkrovos lygį	13
• Automatinis išjungimas	13
• Prietaiso nustatymas į pradinę padėtį	13
• Kai ausinės išimtos iš ausų ir kabo ant kaklo	13

Kita

Gamyklinių nustatymų atkūrimas	14
Autoriaus teisės ir kt.	14
Trikčių nustatymas ir šalinimas	15
• Garsas ir garso stiprumas	15
• Bluetooth® įrenginio prijungimas	15
• Telefono skambučiai	15
• Bendroji informacija	16
• Energijos tiekimas ir krovimas	16
Specifikacijos	17
Norėdami išimti akumuliatorių, kai šalinsite šį prietaisą	18

Šiame dokumente vartojamos frazės

- Puslapiai, į kuriuos reikia pateikti nuorodas, yra pažymėti kaip “→ ○○”.
- Gaminio iliustracijos gali skirtis nuo faktinio gaminio.

Priedai

Patikrinkite ir nustatykite pateiktus priedus.

1 x USB įkrovimo laidas

1 x Ausinių komplektas (S, M, L)

- Pirkimo metu uždėtos M dydžio ausinės.

Techninė priežiūra

Valykite šį prietaisą sausa minkšta šluoste.

- Nenaudokite tirpiklių, įskaitant benziną, skiediklį, alkoholį, virtuvės ploviklį, cheminį valiklį ir pan. Taip galima sugadinti išorinį dėklą ar pažeisti jo dažus.

Akumulatoriaus efektyvumo palaikymas

- Ilgai nenaudodami, visiškai įkraukite prietaisą kas 6 mėnesius, kad būtų palaikomas akumulatoriaus efektyvumas.

Dalių pavadinimai

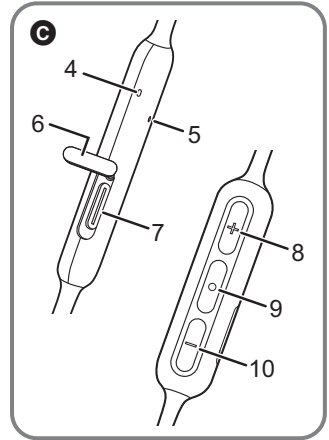
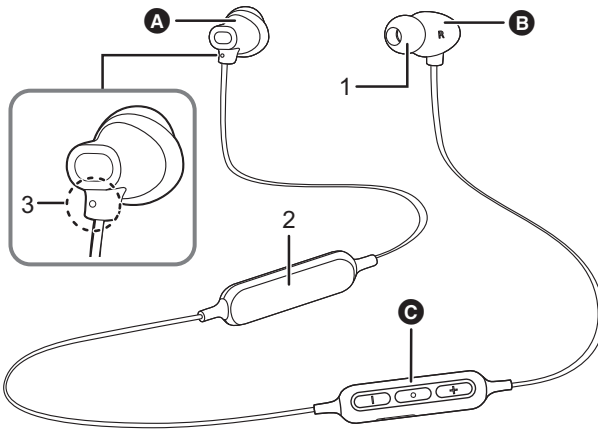

- A** Kairioji ausinė (su magnetu viduje)
- B** Dešinioji ausinė (su magnetu viduje)
- C** Nuotolinis valdiklis

- 1 Ausinė
- 2 Akumuliatoriaus dėklas
- 3 Padidintas taškas, nurodantis kairę pusę
- 4 LED indikacinė lemputė^{*1*2}
- 5 Mikrofonas
- 6 USB dangtelis

- 7 Įkrovimo terminalas (DC IN)
 - Norėdami įkrauti atidarykite USB dangtelį ir prijunkite USB įkrovimo laidą (komplektuojamas) prie šio terminalo. (→ 7)
- 8 [+] mygtukas
- 9 [O] mygtukas
- 10 [-] mygtukas

*1 Toliau nurodoma kaip LED

*2 Šviesų ir (arba) mirksėjimo modelių pavyzdžiai

Šviesa (raudona):	Vyksta įkrovimas
Mirksėjimas pakaitomis mėlynai ir raudonai:	Bluetooth® susiejimo (registracijos) parengtis
Lėtas mirksėjimas (mėlyna) ^{*3} :	Bluetooth® prijungimo parengtis
Mirksėjimas du kartus kas maždaug 2 sekundes (mėlyna) ^{*3} :	Bluetooth® susiejimas (registracija) nustatytas arba vyksta kreipimasis
Mirksėjimas (mėlyna) ^{*3} :	Gaunamas kreipinys

*3 Kai akumuliatorius ima sekti, pradeda mirksėti ir raudonai. (→ 13, "Pranešimas apie akumuliatoriaus įkrovos lygį")

Įkrovimas

Įkraunamas akumuliatorius (integruotas prietaise) iš pradžių nėra įkrautas. Prieš naudodami prietaisą, įkraukite akumuliatorių.

1 Atidarykite USB dangtelį.

- Jei USB dangtelio srityje yra drėgmės, prieš atidarydami, nuvalykite jį.

2 Prijunkite šį įrenginį prie kompiuterio naudodami USB įkrovimo laidą.

- A:** LED
- B:** USB įkrovimo laidas (komplektuojamas)
 - Patikrinkite jungčių kryptį ir prijunkite / atjunkite laikydami už kištuko. (tai gali nulemti gedimą dėl jungties deformacijos, jei jis yra prijungiamas įstrižai arba netinkamai.)
- C:** Kompiuteris
 - Iš anksto įjunkite kompiuterį.

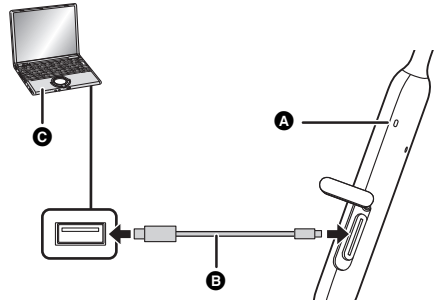

- LED įsižiebia raudonai, kai vyksta įkrovimas. Kai įkrovimas yra baigtas, LED užgęsta.
- Išsekusiam akumuliatoriui visiškai įkrauti reikia apytiksliai 3 valandų.

3 Tvirtai uždarykite USB dangtelį.

■ Dėmesio!

Nelieskite įkrovimo jungties šlapiomis rankomis.

- Jei ant įkrovimo jungties patenka prakaito arba skysčio, tai gali nulemti gedimą.

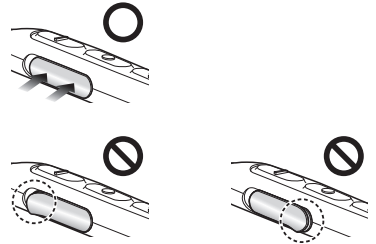

Pastaba.

- Kraukite kambario temperatūroje nuo 10 °C iki 35 °C. Kraunant už šio temperatūros intervalo ribų, įkrovimas gali sustoti, o LED gali užgesti.
- Įkrovimo metu neįmanoma įjungti maitinimo arba prijungti „Bluetooth®“ įrenginių.
- Nenaudokite jokių kitų USB įkrovimo laidų, išskyrus pateiktą. Taip darant gali atsirasti trikdžių.
- Įkrovimas gali nevykti arba gali sustoti, jei kompiuteris yra įjungtas į parengties arba miego režimą.

Maitinimo įjungimas / išjungimas

Esant išjungtam maitinimui, nuspauskite ir palaikykite šio įrenginio [O] maždaug 3 sekundes, kol pradės mirksėti LED (mėlynas).

• Pasigirsta pyptelėjimas, o LED (mėlynas) lėtai mirksi.

■ Norėdami išjungti maitinimą

Nuspauskite ir palaikykite [O] apytiksliai 3 sekundes. Pasigirsta nurodomasis pranešimas anglų kalba ir išjungiamas maitinimas.

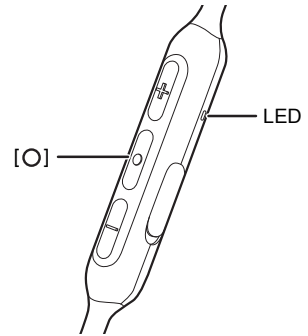

Pastaba.

• Jei prietaisas nėra prijungtas prie „Bluetooth®“ įrenginio, pasigirsta nuorodinis pranešimas anglų kalba, ir prietaisas išsijungia automatiškai praėjus apytiksliai 5 minutėms po to, kai nustojaite juo naudotis. (→ 13, „Automatinis išjungimas“)

Kaip įsidėti ausines

Kairioji ausinių dalis pažymėta didesniu taškeliu, kaip parodyta iliustracijoje.

• Pirkimo metu uždėtos M dydžio ausinės. Jei jos netinkamo dydžio, pakeiskite jas S ar L dydžio ausinėmis (komplektuojamos).

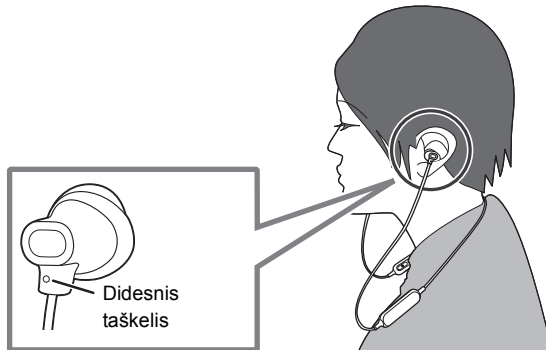

Bluetooth® įrenginio prijungimas

Parengimas

- Padėkite Bluetooth® įrenginį maždaug 1 m atstumu nuo prietaiso.
- Patikrinkite įrenginio veikimą naudodamiesi jo Naudojimo instrukcijomis, kaip reikalaujama

Šio prietaiso susiejimas (registracija) su Bluetooth® įrenginiu, kad būtų galima prijungti

1 Esant išjungtam maitinimui, nuspauskite ir palaikykite šio įrenginio [O], kol pradės mirksėti LED.

Susiejant įrenginį pirmą kartą: maždaug 3 sekundės

Susiejant antrą arba kitus įrenginius: maždaug 5 sekundės

- Prietaisas pradeda ieškoti „Bluetooth®“ įrenginio prisijungti, o LED pamainomis mirksi mėlynai ir raudonai.

2 Išjunkite „Bluetooth®“ įrenginio maitinimą ir įjunkite „Bluetooth®“ funkciją.

3 Pasirinkite „RZ-NJ320B“ „Bluetooth®“ įrenginio meniu.

- MAC adresas (raidinių ir skaitinių ženklų eilutė, kurią rodo įrenginys ir yra unikali tam įrenginiui) gali būti rodomas prieš rodant „RZ-NJ320B“.
- Jei pateikiamas paraginimas įvesti kodą, įveskite šio prietaiso kodą „0000“ (keturiuliai).

pvz.,

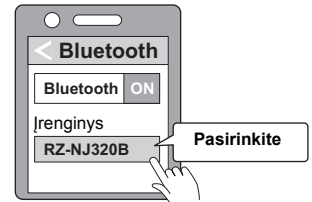

4 Patikrinkite prisijungimą su prietaise įrengtu Bluetooth® įrenginiu.

- LED pakaitomis mirksės mėlynai ir raudonai, kol bus užbaigtas prisijungimas su įrenginiu. Kai LED (mėlynas) kas 2 sekundes sumirksi du kartus, susiejimas (registracija) yra baigtas. (Ryšys užmezgztas)

Pastaba.

- Jei ryšys su įrenginiu neužmezgamas per 5 minutes, prietaisas išjungiamas. Dar kartą atlikite susiejimą.
- Galite susieti iki 8 Bluetooth® įrenginių su šiuo prietaisu. Susiejus devintą įrenginį, įrenginys, kuris buvo prijungtas seniausiai, bus pakeistas. Norėdami jį naudoti, vėl atlikite susiejimą.

Susieto Bluetooth® įrenginio prijungimas

1 Įjunkite šį prietaisą.

- Nuspauskite ir palaikykite šio įrenginio [○] apytiksliai 3 sek., kol LED (mėlynas) pradės mirksėti.
- Pasigirsta pyptelėjimas, o LED (mėlynas) lėtai mirksi.

2 Atlikite skyriaus “Šio prietaiso susiejimas (registracija) su Bluetooth® įrenginiu, kad būtų galima prijungti” 2 ir 3 veiksmus. (→ 9)

- Kai LED (mėlynas) kas 2 sekundes sumirksi du kartus, susiejimas (registracija) yra baigtas. (Ryšys užmegztas)

Pastaba.

- Šis prietaisas prisimena paskutinį prijungtą įrenginį. Prijungimas gali būti automatiškai nustatytas po 1 veiksmo (žr. pirmiau).
- Jei ryšys su įrenginiu neužmegzamas per 5 minutes, prietaisas išjungiamas. Įjunkite dar kartą šį prietaisą.

Muzikos klausymasis

Jei Bluetooth® suderinamas įrenginys palaiko "A2DP" ir "AVRCP" Bluetooth® profilius, muzika gali būti atkurta naudojant prietaiso nuotolinio valdymo operacijas.

- A2DP (Advanced Audio Distribution Profile - išplėstinis garso paskirstymo profilis): perduoda garsą į prietaisą.
- AVRCP (Audio/Video Remote Control Profile - garso / vaizdo nuotolinio profilis): leidžia įrenginio nuotolinį valdymą naudodamas prietaisą.

1 Sujunkite Bluetooth® įrenginį ir prietaisą. (→ 9, "Bluetooth® įrenginio prijungimas")

2 Pasirinkite ir leiskite „Bluetooth®“ įrenginio muziką.

- Per prietaiso ausines skleidžiamas muzikos garsas arba atkuriamo vaizdo įrašo garsas.
- Veikimo trukmė:
Ilgiausias atkūrimo laikas yra maždaug 18 valandos. (Atsižvelgiant į naudojimo sąlygas, jis gali būti trumpesnis.)

■ Dėmesio!

- Atsižvelgiant į garsumo lygį, prietaisas gali skleisti garsą.
- Padidinus garsumo lygį iki beveik maksimalaus lygio, muzika gali skambėti iškraipytai. Mažinkite garsumą tol, kol iškraipymas bus pašalintas.

Nuotolinis valdymas

Galite valdyti Bluetooth® įrenginį naudodami prietaisą.

- Atsižvelgiant į Bluetooth® įrenginį ar programėlę, nei jei paspausite prietaiso mygtukus, kai kurios funkcijos nereaguoti arba veikti kitaip, nei aprašyta toliau.

(Veikimo pavyzdys)

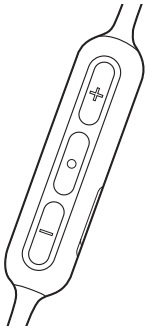

Funkcija	Veikimas
Leisti / pristabdyti	Nuspauskite [O].
Padidinkite garsumą	Nuspauskite [+].
Sumažinkite garsumą	Nuspauskite [-].
Pereiti prie kito takelio pradžios	Nuspauskite ir palaikykite [+] apytiksliai 2 sekundes.
Grįžti prie esamo takelio pradžios	Nuspauskite ir palaikykite [-] apytiksliai 2 sekundes.

Pastaba.

- Garsumą galima nustatyti 16 lygių. Esant didžiausiam arba mažiausiam garsumui, dar kartą spustelėjus mygtuką pasigirsta įspėjamasis pytelėjimas.

Skambinimas

Naudodami Bluetooth® įgalintus telefonus (mobiliuosius telefonus arba išmaniuosius telefonus), kurie palaiko "HSP" arba "HFP" Bluetooth® profilį, norėdami skambinti telefonu galite naudoti prietaisą.

- HSP (Headset Profile - ant ausų dedamų ausinių su mikrofonu profilis):
Šis profilis gali būti naudojamas monofoniniams garsams priimti ir dvipusiam ryšiui nustatyti naudojantis prietaiso mikrofonu.
- HFP (Hands-Free Profile - laisvų rankų profilis):
Be HSP funkcijų, šiame profilyje yra ir gaunamų bei išeinančių skambučių funkcija.
(Šiame prietaise nėra funkcijos, kuri leistų jums skambinti telefonu nepriklausomai nuo Bluetooth® įgalinto telefono.)

1 Sujunkite Bluetooth® įrenginį ir prietaisą. (→ 9, "Bluetooth® įrenginio prijungimas")

2 Nuspauskite [O] prietaise ir atsakykite į gaunamą skambutį.

- Gaunamo skambučio metu iš ausinių pasigirs skambučio signalas ir mirksės LED.
- (Tik HFP) Norėdami atmesti gaunamą skambutį, greitai nuspauskite [O] du kartus.

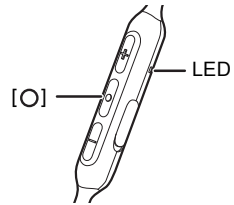

3 Pradėkite kalbėti.

- Skambučio metu LED pakartotinai mirksės 2 kartus.
- Skambučio metu garsumą galima reguliuoti. Nustatymo instrukcijas žr. 11 puslapyje.

4 Nuspauskite [O] telefono skambučiui baigti.

- Pasigirs pyptelėjimas.

Pastaba.

- Gali būti atveju, kai laisvų rankų funkcijos nustatymą reikia atlikti Bluetooth® įgalintame telefone.
- Atsižvelgiant į Bluetooth® įgalintą telefoną, iš prietaiso galite girdėti telefono gaunamo ir išeinančio skambučio signalus.
- (Tik HFP) Gali būti sunku išgirsti pokalbius telefonu, kai prietaisas naudojamas vietose, kuriose yra didelis triukšmas, lauke arba kitose vietose, kuriose yra stiprus vėjas. Tokiu atveju pakeiskite skambinimo vietą arba perjunkite skambinimo įrenginį į su „Bluetooth®“ suderinamą telefoną, kad galėtumėte tęsti. (Prietaise du kartus greitai nuspauskite [O].)
- Galite naudoti su Bluetooth® suderinamą telefoną skambučiams atlikti naudodami prietaiso mikrofoną ir su Bluetooth® suderinamo telefono programėle. (→ 13, "Balso funkcijų suaktyvinimas")
- Skambučių programėlės nepalaikomos.

Naudingos funkcijos

Balso funkcijų suaktyvinimas

Galite suaktyvinti „Siri“ ar kitas balso funkcijas spustelėję prietaiso mygtuką.

- 1 Sujunkite Bluetooth® įrenginį ir prietaisą. (→ 9, “Bluetooth® įrenginio prijungimas”)**
- 2 Du kartus greitai nuspauskite šio įrenginio [O].**
 - Balso funkcija Bluetooth® įrenginyje bus įjungta.

Pastaba.

- Daugiau informacijos apie balso funkcijų komandas žr. Bluetooth® įrenginio naudojimo instrukcijoje.
- Balso funkcija gali neveikti atsižvelgiant į išmaniojo telefono specifikacijas ir programėlės versiją.

Nurodomieji pranešimai

Įrenginyje yra funkcija, kuri teikia garsinius pranešimus, kai, pvz., išjungiate prietaisą, prijungiate Bluetooth® įrenginį ar keičiate nuostatą.

- Nurodymo balsu funkcijos negalima išjungti.
- Nurodymo balsu garsumo negalima reguliuoti.

Pranešimas apie akumulatoriaus įkrovos lygį

- Kai prietaisas yra išjungtas, pasigirsta nurodomasis pranešimas anglų kalba, nurodantis baterijos įkrovos lygį.
- Kai akumuliatorius ima sekti jums naudojant ausines, be mėlynos spalvos mirksinčių LED ims mirksėti ir raudonos spalvos, be to, kas 3 minutes jus informuos vienas pyptelėjimas. Kai akumuliatorius išsenka, pasigirsta nurodomasis pranešimas anglų kalba ir išjungiamas maitinimas.

Automatinis išjungimas

Jei prietaisas nėra prijungtas prie Bluetooth® įrenginio, pasigirsta nurodomasis pranešimas anglų kalba, ir prietaisas išsijungia automatiškai praėjus apytiksliai 5 minutėms nuo tada, kai nustojate juo naudotis.

Prietaiso nustatymas į pradinę padėtį

Šį įrenginį galima atstatyti, kai atmetamos visos operacijos. Norėdami iš naujo nustatyti prietaisą, prijunkite prietaisą prie kompiuterio naudodami USB įkrovimo laidą. (Susiejamo įrenginio informacija nebus ištrinta.)

Kai ausinės išimtos iš ausų ir kabo ant kaklo

Kai ausinės išimtos iš ausų ir kabo ant kaklo, dėl jų viduje esančių magnetų galima sukabinti kairiąją ir dešiniąją ausinių dalis.

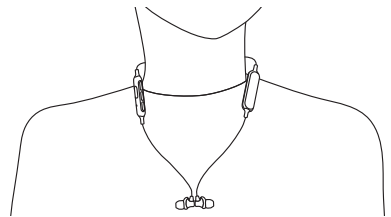

Gamyklinių nustatymų atkūrimas

Kai norite ištrinti visą susiejamo įrenginio informaciją ir pan., galite atkurti gamyklinius prietaiso nustatymus (pradinius pirkimo metu buvusius nustatymus). Prieš atstatydami prietaisą, įkraukite akumuliatorių.

- 1 Esant išjungtam prietaisui, nuspauskite ir palaikykite [○] bent 5 sekundes, kol LED pradės pamainomis mirksėti mėlynai ir raudonai.**
- 2 Kol LED pamainomis mirksi mėlynai ir raudonai, nuspauskite ir palaikykite [+] ir [-] tuo pačiu metu bent 5 sekundes.**
 - Numatytieji nustatymai bus atkurti po to, kai LED (mėlynas) greitai mirksės ir prietaisas išsijungs.

■ Dėmesio!

- Dar kartą susiedami įrenginį, ištrinkite registravimo informaciją (įrenginys: „RZ-NJ320B“) iš „Bluetooth®“ įrenginio meniu ir užregistruokite šį įrenginį „Bluetooth®“ dar kartą. (→ 9)

Autoriaus teisės ir kt.

Bluetooth® žodžio žymėjimas ir logotipai yra registruotieji prekės ženklai, priklausantys Bluetooth SIG, Inc. ir bet kokiam Panasonic Corporation šių ženklų naudojimui taikoma licencija.
 Kiti prekės ženklai ir prekės pavadinimai yra atitinkamų savininkų prekės ženklai.

„Siri“ yra „Apple Inc.“ prekės ženklas, registruotas JAV ir kitose šalyse.

Kiti šiame dokumente esantys sistemos pavadinimai ir produktų pavadinimai paprastai yra atitinkamų kūrėjų bendrovių registruotieji prekės ženklai arba prekės ženklai.

Atkreipkite dėmesį, kad TM ir [®] ženklai šiame dokumente nenurodomi.

Trikčių nustatymas ir šalinimas

Prieš prašydami atlikti techninę priežiūrą, atlikite toliau nurodomus patikrinimus. Jei kyla abejonių dėl kai kurių patikrinimo punktų arba jei nurodytos taisomosios priemonės neišsprendžia problemos, kreipkitės į pardavėją dėl instrukcijų.

Garsas ir garso stiprumas

Nėra garso.

- Įsitikinkite, kad prietaisas ir Bluetooth® įrenginys yra tinkamai sujungti. (→ 9)
- Patikrinkite, ar muzika leidžiama „Bluetooth®“ įrenginyje.
- Įsitikinkite, kad įrenginys yra įjungtas ir nenustatytas per mažas garsumas.
- Susiekite ir dar kartą sujunkite Bluetooth® įrenginį ir prietaisą. (→ 9)
- Patikrinkite, ar su Bluetooth® suderinamas įrenginys palaiko “A2DP” profilį. Išsamią informaciją apie profilius žr. “Muzikos klausymasis” (→ 11). Taip pat žiūrėkite su Bluetooth® suderinamo įrenginio naudojimo instrukciją.

Mažas garsumas.

- Padidinkite prietaiso garsumą. (→ 11)
- Padidinkite garsumą „Bluetooth®“ įrenginyje.

Garsas iš įrenginio nutraukiamas. / Per didelis triukšmas. / Garso kokybė prasta.

- Jei signalai yra blokuojami, garsas gali būti sutrikdytas. Neuždenkite šio prietaiso delnu ir pan.
- Prietaisas gali nebūti už 10 m ryšio diapazono ribų. Perkelkite įrenginį arčiau šio prietaiso.
- Pašalinkite visas kliūtis tarp šio prietaiso ir įrenginio.
- Kai nenaudojate, išjunkite bet kokį belaidį LAN įrenginį.

Bluetooth® įrenginio prijungimas

Įrenginio neįmanoma prijungti.

- Galite susieti iki 8 Bluetooth® įrenginių su šiuo prietaisu. Susiejus devintą įrenginį, įrenginys, kuris buvo prijungtas seniausiai, bus pakeistas.
- Ištrinkite šio įrenginio susiejimo informaciją iš Bluetooth® įrenginio, tuomet susiekite dar kartą. (→ 9)

Telefono skambučiai

Negirdite kito asmens.

- Įsitikinkite, kad prietaisas ir su „Bluetooth®“ suderinamas telefonas yra įjungti.
- Patikrinkite, ar prietaisas ir Bluetooth® ryšiu veikiančios ausinės yra sujungti. (→ 9)
- Patikrinkite Bluetooth® įgalinto telefono garso nustatymus. Perjunkite skambinimo įrenginį į prietaisą, jei jis yra nustatytas Bluetooth® įgalintam telefonui. (→ 9)
- Jei kito asmens balsas yra per tylus, padidinkite tiek prietaiso, tiek su „Bluetooth®“ suderinamo telefono garsumą.

Neįmanoma skambinti.

- Patikrinkite, ar su Bluetooth® suderinamas įrenginys palaiko “HSP” arba “HFP” profilį. Išsamią informaciją apie profilius žr. “Muzikos klausymasis” (→ 11) ir “Skambinimas” (→ 12). Taip pat žiūrėkite su Bluetooth® suderinamo telefono naudojimo instrukciją.

Bendroji informacija

Prietaisas nereaguoja.

- Šį įrenginį galima atstatyti, kai atmetamos visos operacijos. Norėdami iš naujo nustatyti prietaisą, prijunkite prietaisą prie kompiuterio naudodami USB įkrovimo laidą. (Susiejamo įrenginio informacija nebus ištrinta.)

Energijos tiekimas ir krovimas

Neįmanoma įkrauti įrenginio. / Įkrovimo metu LED nešviečia. / Įkraunant mirksi LED. / Įkrovimas trunka ilgiau.

- Ar USB įkrovimo laidas tvirtai prijungtas prie kompiuterio USB lizdo? (→ 7)
- Užtikrinkite, kad įkrovimas būtų atliekamas kambario temperatūroje nuo 10 °C iki 35 °C.
- Įsitikinkite, kad kompiuteris yra įjungtas ir jis neveikia parengties arba miego režimu.
- Ar USB prievadas, kurį šiuo metu naudojate, veikia tinkamai? Jei jūsų kompiuteryje yra kitų USB prievadų, atjunkite jungtį nuo esamo prievado ir prijunkite jį prie vieno iš kitų prievadų.
- Jei pirmiau nurodytos priemonės netaikomos, atjunkite USB įkrovimo laidą ir vėl jį prijunkite.
- Išsekusiam akumuliatoriui visiškai įkrauti reikia apytiksliai 3 valandų.
- Jei įkrovimo laikas ir veikimo laikas sutrumpėja, akumuliatorius gali būti išsekęs. (Įmontuoto akumuliatoriaus įkrovimo trukmė: apytiksliai 300)
- LED įsižiebia raudonai, kai vyksta įkrovimas. Kai įkrovimas yra baigtas, LED užgęsta.

Maitinimas neįjungiamas. / Maitinimas išsijungia.

- Ar įrenginys įkrautas? Įkrovimo metu maitinimo negalima ĮJUNGTI. (→ 7)
- Akumuliatorius senka, kai LED mirksi raudonai. Įkraukite prietaisą.
- Ar automatinis išjungimas yra aktyvus? (→ 13)

Specifikacijos

■ Bendroji informacija

Maitinimo šaltinis	5 V NS, 75 mA (Vidinis akumuliatorius: 3,7 V (ličio polimerų))
Veikimo trukmė* ¹	Apytiksl. 18 val. (AAC)
Įkrovimo laikas* ² (25 °C)	Apytiksl. 3 val.
Įkrovimo temperatūros intervalas	Nuo 10 °C iki 35 °C
Veikimo temperatūros intervalas	Nuo 0 °C iki 40 °C
Veikimo drėgmės intervalas	Nuo 35 % iki 80 % SD (be kondensato)
Masė	Apytiksl. 18 g

*1 Ji gali būti trumpesnė atsižvelgiant į naudojimo sąlygas.

*2 Laikas, kurio reikia išsekusiam akumuliatoriui visiškai įkrauti.

■ „Bluetooth®“ skyrius

Bluetooth® sistemos specifikacijos	5.0 versija
Belaidės įrangos klasifikacija	2 klasė (2,5 mW)
Didžiausia RD galia	4 dBm
Dažnių intervalas	Nuo 2402 MHz iki 2480 MHz
Palaikomi profiliai	A2DP, AVRCP, HSP, HFP
Palaikomas kodekas	SBC, AAC
Veikimo atstumas	Iki 10 m

■ Garsiakalbio dalis

Pavaros blokai	9 mm
----------------	------

■ Jungties dalis

NS V	5 V NS, 75 mA
-------	---------------

■ Mikrofono dalis

Tipas	Mono
-------	------

■ Priedų dalis

USB įkrovimo laidas	Apytiksl. 0,1 m Įvesties kištukas: USB A jungtis, Išvesties kištukas: USB C tipo jungtis
Ausinės	S/M/L, 1 pora (kairioji ir dešinioji dalis; uždėtos M dydžio dalys)

• Specifikacijos gali būti keičiamos be perspėjimo.

Norėdami išimti akumuliatorių, kai šalinsite šį prietaisą

Toliau pateiktos instrukcijos nėra skirtos remontui, bet šio prietaiso šalnimui atlikti. Išmontuotas prietaisas nėra atkuriamas.

- Šalindami šį prietaisą, išimkite prietaise įmontuotą akumuliatorių ir perdirbkite jį.

■ Pavojus

Kadangi įkraunamas akumuliatorius yra skirtas šiam produktui, nenaudokite jo jokiam kitam prietaisui.

Negalima įkrauti išimto akumuliatoriaus.

- Negalima šildyti ar mesti į liepsnas.
- Nepalikite akumuliatoriaus (-ių) automobilyje, kuris ilgą laiką yra veikiamas tiesioginių saulės spindulių, uždarius duris ir langus.
- Nepradurkite akumuliatoriaus vinimi, saugokite nuo smūgio, neišardykite ir nekeiskite jo.
- Neleiskite laidams liesti jokio kito metalo arba vienas kito.
- Neneškite arba nelaikykite akumuliatoriaus užkabinę ant vėrinio, plaukų segtuko arba panašaus daikto. Tai gali sukelti akumuliatoriaus užkaitimą, užsidegimą ar plyšimą.

■ Perspėjimas

Nedėkite pašalinto akumuliatoriaus ir kitų daiktų kūdikiams pasiekiamoje vietoje.

Atsitiktinis tokio daikto nurijimas gali neigiamai paveikti organizmą.

- Jei manote, kad toks produktas buvo nurytas, nedelsdami kreipkitės į gydytoją.

Jei iš akumuliatoriaus išsilieja skystis, atlikite šiuos veiksmus ir nelieskite skysčio plikomis rankomis.

Į akis patekęs skystis gali sukelti regėjimo praradimą.

- Nedelsdami plaukite akį vandeniu jos netrindami ir kreipkitės į gydytoją.

Skystis, patekęs ant kūno ar drabužių, gali sukelti odos uždegimą arba sužaloti.

- Pakankamai plaukite švariu vandeniu ir pasitarkite su gydytoju.

Ličio jonų polimerų įkraunamas akumuliatorius yra įmontuotas į akumuliatoriaus korpusą. Šalinkite pagal vietines taisykles. Šalindami šį gaminį, tinkamai išardykite vadovaudamiesi procedūra ir išimkite vidinį įkraunamą akumuliatorių.

- Išmontuokite išėmę akumuliatorių.

- Šalindami akumuliatorių, kreipkitės į vietines valdžios institucijas ar pardavėją ir teiraukitės, kaip būtų galima tinkamai pašalinti.

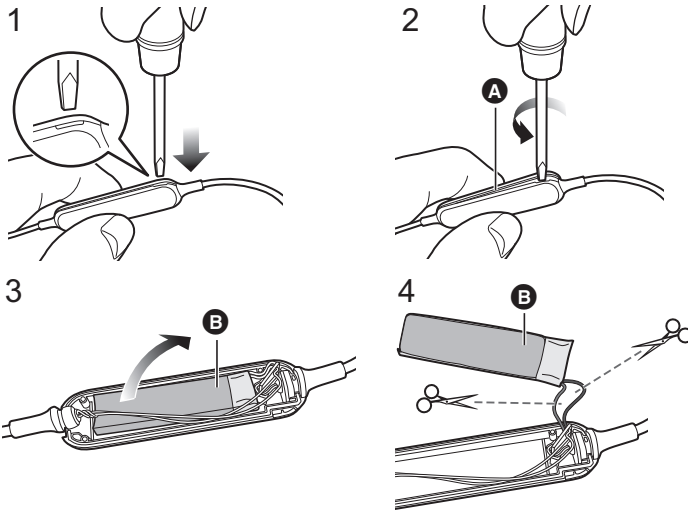

1 Į akumulatoriaus korpusą įdėkite atsuktuvą plokščia galvute (galima įsigyti).

- Laikykite pirštus toliau nuo atsuktuvo galiuko.
- Naudokite atsuktuvą, kuris atitinka akumulatoriaus korpuso plyšį. Jei jis yra per mažas, akumulatoriaus dėklas tinkamai neatsidarys.

2 Naudokite atsuktuvą kaip svertą ir stumkite viršutinį dangtelį **A į viršų.**

- Būkite atsargūs, kad nepaliestumėte akumulatoriaus atsuktuvu.

3 Laikykite akumuliatorių **B ir išimkite jį.**

4 Ištraukite akumuliatorių **B ir atskirkite jį nuo akumulatoriaus dėklo viena ranka žirkliėmis nukirpdami laidus.**

- Izoliuokite išimto akumulatoriaus laidus celofano juosta.
- Nepažeiskite arba neišmontuokite akumulatoriaus.

Atitikties deklaracija (DoC)

Bendrovė „Panasonic Corporation“ patvirtina, kad šis gaminys atitinka direktyvos 2014/53/EB esminius reikalavimus ir kitas taikytinas nuostatas.

Mūsų RE originalios DoC kopiją klientai gali atsisiųsti iš mūsų DoC serverio:

<http://www.ptc.panasonic.eu>

Susisiekite su įgaliotoju atstovu:

Panasonic Marketing Europe GmbH,

Panasonic Testing Centre, Winsbergring 15, 22525 Hamburg, Germany (Vokietija)

Bevielio ryšio tinklas	Dažnių intervalas	Maksimali galia
Bluetooth®	2402 - 2480 MHz	4 dBm

Senų prietaisų ir akumuliatorių utilizavimas**Taikoma tik Europos Sąjungai ir šalims, kuriose naudojamas perdurbimo sistemos**

Jei ant pakuotės ir (arba) lydimočiuose dokumentuose nurodytas šis simbolis, vadinasi, naudotų elektrinių ir elektroninių gaminių ir akumuliatorių negalima išmesti kartu įprastomis buitinėmis atliekomis.

Senus produktus ir naudotus akumuliatorius perduokite apdirbti, likviduoti arba perdirbti kompetentingiems surinkimo punktam pagal įstatymų galios potvarkius.

Šiuos gaminius ir akumuliatorius perdavę tinkamai utilizuoti, padėsite išsaugoti vertingus išteklius ir išvengti neigiamo poveikio žmogaus sveikatai ir aplinkai.

Jei norite gauti daugiau informacijos apie surinkimą ir perdurbimą, kreipkitės į vietos atliekų utilizavimo paslaugų teikėją.

Remiantis šalyje galiojančiais potvarkiais, už netinkamą tokių atliekų utilizavimą gali būti skirta bauda.

**Akumuliatoriaus simbolio nuoroda (simbolis apačioje):**

Kartu su šiuo simboliu gali būti pateiktas cheminių medžiagų simbolis. Šis simbolis pateikiamas, kai būtina laikytis atitinkamiems chemikalams taikomų direktyvų reikalavimų.

Manufactured by:

Panasonic Corporation
Kadoma, Osaka, Japan

Authorized Representative in Europe:

Panasonic Marketing Europe GmbH
Panasonic Testing Centre
Winsbergring 15, 22525 Hamburg, Germany



Panasonic Corporation

<http://www.panasonic.com>

© Panasonic Corporation 2020



PNQP1632ZA
F0720SR0