

Panasonic®

Mode d'emploi Casque d'écoute stéréo sans fil numérique

Modèle No. **RP-HD610N**



Qualcomm®
aptX™ HD



Assistant Google



Merci d'avoir porté votre choix sur cet appareil.

Veuillez lire attentivement les présentes instructions avant d'utiliser ce produit, et conserver ce manuel pour utilisation ultérieure.

Précautions de sécurité

■ Appareil

AVERTISSEMENT :

Pour réduire les risques d'incendie, d'électrocution ou de dommages sur le produit,

- **N'exposez pas cet appareil à la pluie, l'humidité, l'égouttement ou à la projection d'eau.**
- **Ne placez pas d'objets remplis d'eau, tels que des vases, sur cet appareil.**
- **Utilisez les accessoires préconisés.**
- **Ne retirez pas les caches.**
- **Ne réparez pas cet appareil vous-même. Confiez l'entretien à un personnel qualifié.**

Éviter l'utilisation lors des conditions suivantes

- Température extrêmement élevée ou basse lors de l'utilisation, du rangement ou du transport.
 - Jeter une batterie dans le feu ou la mettre dans un four chaud, l'écraser mécaniquement ou la découper, peut causer une explosion.
 - Une température extrêmement élevée et/ou une pression d'air extrêmement faible peut causer une explosion ou créer une fuite de liquide ou de gaz inflammable.
- Évitez d'utiliser ou de placer l'appareil près d'une source de chaleur.
 - N'écoutez pas cet appareil à un volume élevé dans des endroits où vous avez besoin d'entendre les sons de l'environnement pour des raisons de sécurité, comme aux passages à niveau et sur les chantiers de construction.
 - Tension caractéristique à large bande égale ou supérieure à 75 mV.
 - Gardez cet appareil éloigné de tout ce qui pourrait être magnétique. Certains dispositifs comme une horloge pourraient ne pas fonctionner correctement.
 - Pour utiliser cet appareil dans un avion, suivez les instructions données par la compagnie aérienne. Certaines compagnies aérienne peuvent vous interdire d'utiliser l'appareil. Pour avoir plus d'informations, contactez la compagnie aérienne avec laquelle vous volerez.

■ Allergies

- Cessez toute utilisation si vous êtes gêné par les coussinets ou toute autre pièce entrant directement en contact avec la peau.
- Toute utilisation continue peut provoquer des éruptions cutanées ou d'autres réactions allergiques.

■ Précautions d'écoute avec le casque

- Une pression sonore excessive provenant des écouteurs ou du casque peut causer une perte de l'audition.
- N'utilisez pas votre casque à un volume élevé. Les médecins déconseillent l'écoute prolongée.
- Si vous rencontrez un bourdonnement dans les oreilles, réduisez le volume ou n'utilisez pas l'appareil.
- Ne pas utiliser lorsque vous conduisez un véhicule motorisé. Il peut créer un danger pour la circulation et est illégal dans de nombreux lieux.
- Vous devez faire preuve d'une prudence extrême ou cesser de l'utiliser temporairement dans les situations potentiellement dangereuses.

Cet appareil peut être perturbé par des interférences causées par des téléphones mobiles pendant l'utilisation. En présence de telles interférences, éloignez le téléphone mobile de cet appareil.

Conservez l'adaptateur pour avion hors de portée des enfants pour éviter qu'ils l'avalent.

Utilisez uniquement le cordon de chargement USB fourni lors de la connexion à un ordinateur.

Cet appareil est destiné à être utilisé sous des climats tempérés et tropicaux.

À propos de Bluetooth®

Panasonic n'assume aucune responsabilité quant aux données et/ou aux informations qui pourraient être compromises pendant une transmission sans fil.

■ Fréquence de la bande utilisée

Cet appareil utilise une bande de fréquence de 2,4 GHz.

■ Certification de cet appareil

- Cet appareil est conforme aux limitations de fréquence et a obtenu une certification relative au règlement en vigueur sur les fréquences. Par conséquent, une autorisation de détention d'appareil sans fil n'est pas nécessaire.
- Dans certains pays, les actions suivantes sont punies par la loi :
 - Démontage/modification de cet appareil.
 - Suppression des indications de spécification.

■ Limites d'utilisation

- La transmission sans fil et/ou l'utilisation avec tous les appareils équipés de la technologie Bluetooth® n'est pas garantie.
- Tous les dispositifs doivent se conformer aux normes définies par Bluetooth SIG, Inc.
- En fonction des caractéristiques et des paramètres d'un dispositif, la connexion peut échouer ou bien certaines opérations peuvent être différentes.
- Cet appareil prend en charge les fonctionnalités de sécurité Bluetooth®. Cependant, selon l'utilisation et/ou la configuration, cette sécurité peut être insuffisante. La transmission de données sans fil vers cet appareil doit être effectuée avec précaution.
- Cet appareil ne peut pas transmettre de données vers un dispositif Bluetooth®.

■ Portée d'utilisation

Utilisez cet appareil à une portée maximale de 10 m.

La portée peut diminuer en fonction de l'environnement, des obstacles ou des interférences.

■ Interférences provenant d'autres dispositifs

- Cet appareil peut ne pas fonctionner correctement et des problèmes comme des parasites ou des coupures de son peuvent être causés par les interférences des ondes radio lorsque cet appareil se trouve trop près des dispositifs Bluetooth® ou des dispositifs qui utilisent la bande de fréquence de 2,4 GHz.
- Cet appareil peut ne pas fonctionner correctement si les ondes radio d'une station de diffusion proche, etc. sont trop fortes.

■ Usages prévus

- Cet appareil est prévu uniquement pour une utilisation normale et générale.
- N'utilisez pas ce système près d'un équipement ou dans un environnement sensible aux interférences des ondes radio (exemple : aéroports, hôpitaux, laboratoires, etc.).

Table des matières

Précautions de sécurité.....	2
À propos de Bluetooth®.....	3

Avant utilisation

Accessoires.....	5
Entretien.....	5
Noms de pièces.....	6

Préparatifs

Chargement.....	7
Mise sous tension/hors tension.....	7
Connexion à un dispositif Bluetooth®.....	8
• Appairage (enregistrement) de cet appareil avec le dispositif Bluetooth® pour la connexion.....	8
• Connexion à un dispositif Bluetooth® appairé.....	9

Opération

Écoute de la musique.....	10
• Contrôle à distance.....	10
Passage d'un appel téléphonique.....	11
Utilisation de la réduction de bruit.....	12
Utilisation de l'Assistant Google.....	13
Utilisation de l'appli "Panasonic Audio Connect".....	15
Fonctions utiles.....	16
• Activation des fonctions vocales.....	16
• Messages d'aide.....	16
• Utilisation de l'amplificateur de son ambiant.....	17
• Créer une connexion multipoint.....	18
• Notification du niveau de batterie.....	19
• Mise hors tension automatique.....	19
• Utilisation du cordon détachable (fourni).....	19
• Réinitialisation de l'appareil.....	19

Autre

Stockage de l'appareil.....	20
Retour aux réglages d'usine par défaut.....	21
Copyright, etc.....	21
Dépannage.....	22
• Volume son et audio.....	22
• Connexion d'un dispositif Bluetooth®.....	22
• Appels téléphoniques.....	22
• Général.....	23
• Alimentation et charge.....	23
• Assistant Google.....	23
• Messages d'aide.....	23
Caractéristiques.....	24
Pour retirer la batterie lors de la mise au rebut de cet appareil.....	25

Expressions utilisées dans ce document

- Les pages de référence sont indiquées ainsi “→ ○○”.
- Les illustrations de produit peuvent différer de l'apparence réelle du produit.

Accessoires

Veillez vérifier la présence des accessoires normalement fournis.

1 x Cordon de chargement USB

1 x Cordon détachable

1 x Boîtier de transport



1 x Adaptateur pour avion

Entretien

Nettoyez cet appareil à l'aide d'un chiffon doux et sec.

- N'utilisez pas de solvants, y compris essence, diluant, alcool, liquide vaisselle, lingette chimique, etc. Cela peut déformer le boîtier externe ou décoller le revêtement.

Conservation des performances de la batterie

- Durant une longue période de non utilisation, chargez complètement cet appareil tous les 6 mois pour conserver les performances de la batterie.

Noms de pièces

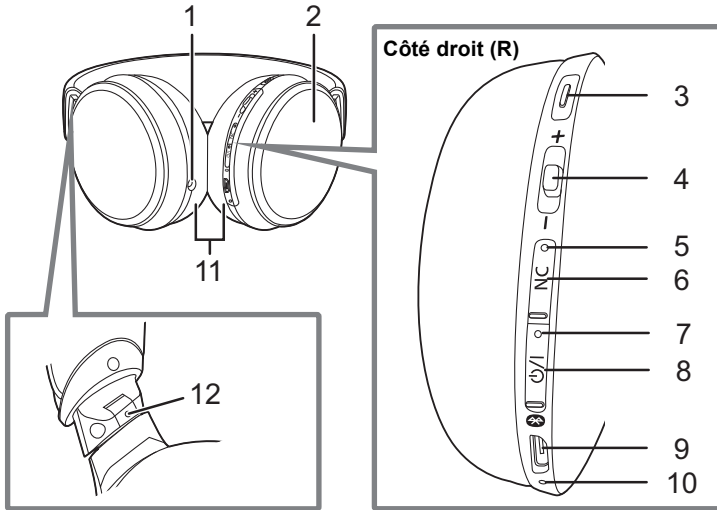

- 1 Prise d'entrée audio
- 2 Capteur de l'amplificateur de son ambiant
- 3 Touche Action
 - Ceci vous permet de faire fonctionner l'Assistant Google.
 - (→ 13, "Utilisation de l'Assistant Google")
- 4 Touche multifonctions
 - Vous pouvez exécuter une grande variété de commandes en appuyant sur cette touche ou en la déplaçant vers le côté "+" ou "-". (→ 10, "Contrôle à distance")
- 5 Voyant de réduction de bruit*1
- 6 Touche [NC] (Réduction de Bruit) (→ 12, "Utilisation de la réduction de bruit", → 17, "Utilisation de l'amplificateur de son ambiant")
- 7 Voyant d'alimentation/appairage*2
- 8 Touche [ON/OFF] (Bluetooth)*3
- 9 Borne de charge (DC IN)
 - Branchez le cordon de chargement USB (fourni) à cette borne lors de la charge. (→ 7, "Chargement")
- 10 Microphone
- 11 Coussinets d'oreille
- 12 Pointe saillante signalant le côté gauche

*1 Exemples de modes d'allumage / de clignotement

Fixe (vert) :	La réduction de bruit est activée
---------------	-----------------------------------

*2 Exemples de modes d'allumage / de clignotement

Allumage (rouge) :	Charge en cours
Clignote alternativement en bleu et rouge :	Appairage (enregistrement) Bluetooth® en veille
Clignote lentement (bleu)*4 :	Connexion Bluetooth® en veille
Clignote deux fois environ toutes les 2 secondes (bleu)*4 :	Un appairage (enregistrement) Bluetooth® a été mis en place ou un appel est en cours
Clignote (bleu)*4 :	Un appel est en cours de réception

*3 ON/OFF : Veille/MARCHE

*4 La batterie est faible quand il clignote en rouge. (→ 19, "Notification du niveau de batterie")

Chargement

La batterie rechargeable (installée dans l'appareil) n'est pas chargée au départ. Chargez la batterie avant d'utiliser l'appareil.

Connectez cet appareil à un ordinateur à l'aide du cordon de chargement USB.

- A :** Voyant d'alimentation/appairage
 - B :** Cordon de chargement USB (fourni)
 - Contrôlez le sens des bornes et insérez-les ou retirez-les en les gardant droites sur la fiche. (Tout branchement à l'oblique ou dans le mauvais sens peut entraîner un dysfonctionnement suite à une déformation de la borne.)
 - C :** Ordinateur
 - Au préalable, mettez l'ordinateur en marche.
- Le voyant d'alimentation/appairage est rouge lorsque la charge est en cours. Une fois la charge terminée, le voyant d'alimentation/appairage s'éteint.
- Il faut environ 4 heures pour charger la batterie de vide à plein.

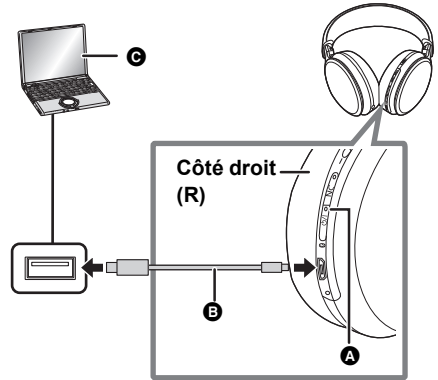

Note

- Il est recommandé de charger la batterie à une température qui se situe entre 10 °C et 35 °C. En dehors de cette plage de températures, le chargement peut s'interrompre et le voyant d'alimentation/appairage peut s'éteindre.
- Il n'est pas possible de mettre l'appareil sous tension ou de le connecter à des dispositifs Bluetooth® pendant le chargement.
- N'utilisez aucun autre cordon de chargement USB à l'exception de celui fourni. Cela pourrait causer un dysfonctionnement.
- La charge pourrait ne pas s'exécuter ou pourrait s'arrêter si l'ordinateur est ou passe en mode veille ou en mode veille prolongée.

Mise sous tension/hors tension

Lorsqu'il est éteint, appuyez sur la touche [⏻/Ⓜ] de cet appareil pendant environ 3 secondes jusqu'à ce que le voyant d'alimentation/appairage (bleu) clignote.

- Un signal sonore retentit et le voyant d'alimentation/appairage (bleu) clignote lentement.

■ Mise hors tension

Appuyez sur [⏻/Ⓜ] pendant environ 3 secondes. Un message d'aide en anglais sera émis et l'appareil sera mis hors tension.

- Il est possible de commuter la langue du guidage audio. (→ 16, "Messages d'aide")

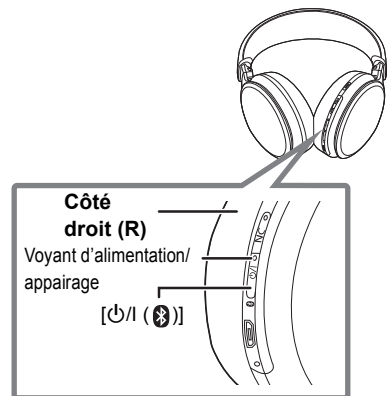

Note

- Si l'appareil n'est connecté à aucun dispositif Bluetooth®, il émettra un message d'aide en anglais et se mettra automatiquement hors tension environ 5 minutes après que vous ayez cessé de l'utiliser. (Sauf si la réduction de bruit est activée.) (→ 19, "Mise hors tension automatique")
- Il est possible de commuter la langue du guidage audio. (→ 16, "Messages d'aide")

Connexion à un dispositif Bluetooth®

Préparatifs

- Placez le dispositif Bluetooth® à environ 1 m de l'appareil.
- Vérifiez que le dispositif fonctionne correctement en utilisant si nécessaire le mode d'emploi.

Appairage (enregistrement) de cet appareil avec le dispositif Bluetooth® pour la connexion

Lorsque vous utilisez l'Assistant Google, référez-vous à "Utilisation de l'Assistant Google" (→ 13) avant d'effectuer les réglages suivants.

1 Lorsqu'il est éteint, appuyez sur la touche [🔌/🔇] de cet appareil jusqu'à ce que le voyant d'alimentation/appairage clignote.

En cas d'appairage d'un dispositif pour la première fois : environ 3 secondes

Lors de l'appairage d'un deuxième dispositif ou des dispositifs ultérieurs : environ 5 secondes

- L'appareil commence à rechercher le dispositif Bluetooth® pour se connecter et le voyant d'alimentation/appairage clignote alternativement en bleu et rouge.

2 Activez le Bluetooth® de l'appareil, et activez la fonction Bluetooth®.

3 Sélectionnez "RP-HD610N" à partir du menu du dispositif Bluetooth®.

- Une adresse MAC (une chaîne de caractères alphanumériques affichée et unique à l'appareil) peut s'afficher avant que le message "RP-HD610N" s'affiche.
- Si vous êtes invité à saisir un mot de passe, saisissez le mot de passe "0000 (quatre zéros)" de cet appareil.

ex.

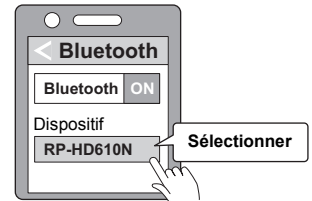

4 Vérifiez la connexion avec le dispositif Bluetooth® sur l'appareil.

- Le voyant d'alimentation/appairage clignote alternativement en bleu et rouge jusqu'à ce que la connexion au dispositif soit établie. Lorsque le voyant d'alimentation/appairage (bleu) clignote deux fois, environ toutes les 2 secondes, l'appairage (l'enregistrement) est terminé. (Connexion établie)

Note

- Si la connexion à un appareil n'est pas établie au bout d'environ 5 minutes, l'appareil se met hors tension. Effectuez à nouveau l'appairage. (Sauf si la réduction de bruit est activée.)
- Vous pouvez coupler jusqu'à 8 dispositifs Bluetooth® avec cet appareil. Si un 9e dispositif est appairé, le dispositif le plus anciennement connecté sera remplacé. Pour l'utiliser, effectuez à nouveau l'appairage.

Connexion à un dispositif Bluetooth® appairé

1 Mettez cet appareil sous tension.

- Appuyez sur la touche [⏻/Ⓜ (📶)] de cet appareil pendant environ 3 secondes jusqu'à ce que le voyant d'alimentation/appairage (bleu) clignote.
- Un signal sonore retentit et le voyant d'alimentation/appairage (bleu) clignote lentement.

2 Effectuez les étapes 2 et 3 de la section “Appairage (enregistrement) de cet appareil avec le dispositif Bluetooth® pour la connexion”. (→ 8)

- Lorsque le voyant d'alimentation/appairage (bleu) clignote deux fois, environ toutes les 2 secondes, l'appairage (l'enregistrement) est terminé. (Connexion établie)

Note

- Cet appareil se souvient du dernier dispositif connecté. La connexion peut être établie automatiquement après l'étape 1 (voir ci-dessus).
- Si la connexion à un appareil n'est pas établie au bout d'environ 5 minutes, l'appareil se met hors tension. Mettez à nouveau l'appareil sous tension. (Sauf si la réduction de bruit est activée.)

Écoute de la musique

Si le dispositif compatible Bluetooth® prend en charge les profils "A2DP" et "AVRCP" Bluetooth®, la musique peut être lue avec les fonctions de commande à distance de l'appareil.

- A2DP (Advanced Audio Distribution Profile) : Transmet le son à l'appareil.
- AVRCP (Audio/Video Remote Control Profile) : Permet la commande à distance du dispositif à l'aide de l'appareil.

1 Connectez le dispositif Bluetooth® et l'appareil. (→ 8, "Connexion à un dispositif Bluetooth®")

2 Sélectionnez et lisez la musique sur le dispositif Bluetooth®.

- Le casque de l'appareil reproduira la musique ou le son de la vidéo en cours de lecture.
- Durée de fonctionnement :
La durée de lecture maximale est d'environ 24 heures. (Elle peut être plus courte en fonction des conditions d'utilisation.)

■ Attention

- L'appareil peut perdre en son en fonction du niveau du volume.
- Lorsque le volume est augmenté à un niveau proche du maximum, la musique peut sonner déformée. Diminuez le volume jusqu'à ce que la distorsion disparaisse.

Contrôle à distance

Vous pouvez contrôler le dispositif Bluetooth® à l'aide de la touche multifonctions de cet appareil.

- En fonction du dispositif ou de l'application Bluetooth®, même si vous appuyez sur la touche multifonctions de l'appareil, certaines fonctions peuvent ne pas répondre ou peuvent fonctionner différemment des descriptions figurant ci-dessous.

(Exemple d'utilisation de la touche multifonctions)

Côté droit (R)

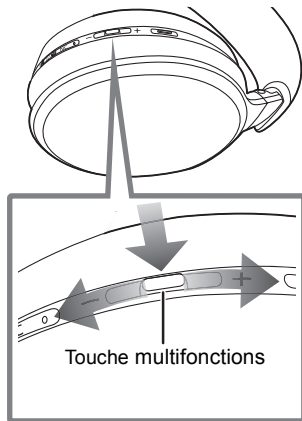

Fonction	Opération
Lecture / Pause	Appuyez sur la touche multifonctions.
Augmentez le volume	Faites glisser la touche multifonctions vers "+". • Faire glisser et maintenir la touche vers "+" vous permet de monter le volume de façon continue.
Diminuez le volume	Faites glisser la touche multifonctions vers "-". • Faire glisser et maintenir la touche vers "-" vous permet de baisser le volume de façon continue.
Saut avant	Appuyez rapidement deux fois sur la touche multifonctions.
Saut arrière	Appuyez rapidement trois fois sur la touche multifonctions.
Avance rapide	Appuyez deux fois rapidement sur la touche multifonctions; maintenez la seconde pression.
Retour rapide	Appuyez trois fois rapidement sur la touche multifonctions; maintenez la troisième pression.

Note

- Le volume peut être sur 31 niveaux (16 niveaux durant les appels). Lorsque le volume maximum ou minimum est atteint, un signal sonore est émis.

Passage d'un appel téléphonique

À l'aide des téléphones compatibles Bluetooth® (téléphones portables ou smartphones) qui prennent en charge les profils Bluetooth® "HSP" ou "HFP", vous pouvez utiliser l'appareil pour les appels téléphoniques.

- **HSP (Headset Profile) :**

Ce profil peut servir à recevoir des sons monophoniques et à établir une communication bidirectionnelle à l'aide du microphone de l'appareil.

- **HFP (Hands-Free Profile) :**

En plus des fonctions HSP, ce profil possède la fonction des appels entrants et sortants.

(Cet appareil ne dispose pas d'une fonction qui vous permet de passer des appels téléphoniques indépendamment d'un téléphone compatible Bluetooth®.)

1 Connectez le dispositif Bluetooth® et l'appareil. (→ 8, "Connexion à un dispositif Bluetooth®")

2 Appuyez sur la touche multifonctions de l'appareil et répondez à l'appel entrant.

- Lors d'un appel entrant, la sonnerie retentit depuis l'appareil et le voyant d'alimentation/appairage clignote.
- (HFP seulement) Pour rejeter un appel entrant, appuyez sur la touche multifonctions deux fois rapidement.

Touche multifonctions

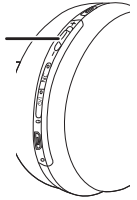

3 Démarrez la conversion.

- Le voyant d'alimentation/appairage clignote de façon répétée 2 fois lors d'un appel.
- Le volume peut être réglé pendant un appel téléphonique. Pour connaître les instructions de paramétrage, voir la page 10.

4 Appuyez sur la touche multifonctions pour mettre fin à l'appel téléphonique.

- Un signal sonore retentit.

Note

- Il peut arriver que le réglage du mains libres doive être effectué sur le téléphone compatible Bluetooth®.
- En fonction du téléphone compatible Bluetooth®, vous pouvez entendre des sonneries d'appel entrant et sortant du téléphone sur l'appareil.
- (HFP seulement) Il pourrait être difficile d'entendre les conversations téléphoniques lorsque l'appareil est utilisé dans des lieux très bruyants ou à l'extérieur ou encore dans des endroits où le vent souffle fort. Dans ce cas, changez la position de l'appel ou basculez le dispositif appelant sur le téléphone compatible Bluetooth® pour continuer l'appel. (Appuyez deux fois rapidement sur la touche multifonctions de l'appareil pour changer.)
- Il est possible avec le téléphone compatible Bluetooth® d'effectuer des appels téléphoniques à l'aide du microphone de l'appareil et d'une application du téléphone compatible Bluetooth®. (→ 16, "Activation des fonctions vocales")

Utilisation de la réduction de bruit

L'utilisation de la fonction de réduction de bruit modifie le volume et la qualité sonore. La qualité du son est réglée pour être optimale à chaque niveau.

■ À propos du niveau de réduction de bruit

Vous pouvez sélectionner l'un des niveaux suivants selon vos préférences.

- Le réglage du niveau par défaut est "Réduction de bruit élevée".

- Réduction de bruit élevée
- Réduction de bruit moyenne
- Réduction de bruit faible

1 Appuyez sur [NC].

- Chaque pression des touches [NC] vous fait basculer entre les trois niveaux et la désactivation de la fonction (Off).

"Réduction de bruit élevée" → "Réduction de bruit moyenne"



"Réduction de bruit désactivée" ← "Réduction de bruit faible"



- Lorsque la réduction de bruit est activée, le voyant de la réduction de bruit est vert.



2 Réglez le volume du dispositif de lecture.

Note

- Durant l'utilisation de la fonction de réduction de bruit, une toute petite quantité de bruit générée par le circuit réduisant le bruit sera audible, mais ceci est normal et n'indique aucun problème. (Ce très faible niveau de bruit sera audible dans les endroits silencieux ou lors des blancs entre les pistes.)
- Si vous appuyez sur [NC] pendant environ 2 secondes, le guidage audio annonce le niveau actuel.
- Il est possible de commuter la langue du guidage audio. (→ 16, "Messages d'aide")

Utilisation de l'Assistant Google

Vous pouvez écouter de la musique ou rechercher des informations en parlant à cet appareil afin d'opérer un smartphone ou une tablette électronique (Android™ 5.0+/iOS 9.3 ou supérieur) équipé(e) de l'Assistant Google.

- Connectez le smartphone ou la tablette électronique à Internet. Cet appareil ne peut être connecté directement à Internet.

■ Avant la première utilisation, les réglages suivants sont requis.

- Lorsque vous utilisez un smartphone ou une tablette iOS, installez l'appli Assistant Google à l'avance.

1 Créer une connexion Bluetooth®.	Créez une connexion Bluetooth® entre le smartphone ou la tablette électronique et cet appareil. (→ 8, "Connexion à un dispositif Bluetooth®")
2 Compléter la configuration du casque.	Démarrez l'Assistant Google sur le smartphone ou la tablette, puis suivez les instructions sur l'écran du smartphone ou de la tablette pour terminer la configuration du casque d'écoute.* <ul style="list-style-type: none"> • Lorsque vous utilisez un périphérique iOS, suivez les instructions à l'écran pour les réglages initiaux comme la création et la connexion à un compte Google.

■ Si vous rencontrez des problèmes avec l'installation, essayez ce qui suit :

- Éteignez et rallumez l'appareil.
- Réessayez l'appairage Bluetooth® (enregistrement).
- Éteignez et rallumez le smartphone ou la tablette et redémarrez ensuite l'Assistant Google de nouveau.

- * Si une fenêtre de paramétrage des notifications s'affiche, autorisez l'envoi de notifications afin de les recevoir de l'Assistant Google.
 Si une fenêtre de réglage de l'accès au microphone s'affiche, autorisez l'accès.

Pour obtenir plus de détails sur l'Assistant Google, visitez le site plus bas.

<https://support.google.com/headphones>



Comment utiliser l'Assistant Google

- Avant l'utilisation, établissez une connexion Bluetooth® avec le smartphone ou la tablette électronique.
- Lorsque vous utilisez un smartphone ou une tablette électronique iOS, démarrez l'Assistant Google.

Utilisation	Opération
Utiliser l'Assistant Google	Parlez en pressant et en maintenant la touche Action. (Relâchez le doigt quand vous avez fini de parler.) Exemples : "À quoi ressemble ma journée ?", "Envoie un SMS à Sarah disant 'je vais avoir 5 minutes de retard'" • Vous n'êtes pas obligé de dire "Ok Google".
Vérifier le contenu des notifications	Appuyez sur la touche Action un fois.
Arrêter l'Assistant Google	Appuyez sur la touche Action deux fois.
Répondre aux notifications par la voix (si pris en charge)	Après avoir reçu une notification, parlez tout en maintenant la touche Action enfoncée. (Relâchez le doigt quand vous avez fini de parler.)

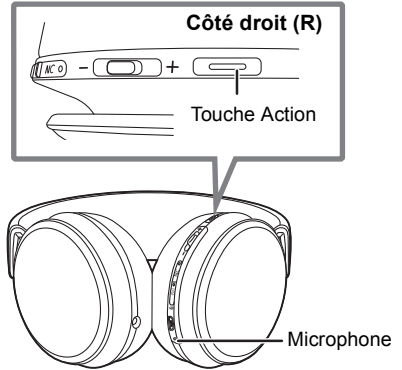

Note

- Utilisez toujours la plus récente version de l'Assistant Google.
- La fonction Assistant Google peut ne pas être disponible dans certaines langues, pays ou régions.
- Les services fournis par des opérateurs peuvent être modifiés ou résiliés sans préavis, à la discrétion de la société prestataire de services. Panasonic n'est pas responsable des dommages ou pertes résultant de la modification ou de l'interruption de ces services.

Utilisation de l'appli "Panasonic Audio Connect"

En créant une connexion Bluetooth® avec un smartphone ou une tablette électronique installée avec l'application "Panasonic Audio Connect" (gratuitement), vous pouvez profiter de fonctionnalités comme celles-ci :

- Mises à jour du logiciel
Vous pouvez ajouter de nouvelles fonctions, etc.
- Personnalisation de différents réglages
Paramètres de connexion / Configuration de la réduction de bruit / Configuration de la mise hors tension automatique / Paramètre de la langue d'assistance, etc.
- Accès à ce document

Préparatifs

- Mettez en marche l'appareil.

1 Téléchargez l'appli "Panasonic Audio Connect" (gratuitement) sur le smartphone ou la tablette électronique.



Android :
Google Play



iOS :
App Store



2 Lancez l'application "Panasonic Audio Connect".

- Suivez les instructions à l'écran afin de poursuivre.

Note

- Utilisez toujours la plus récente version de l'appli "Panasonic Audio Connect".

Fonctions utiles

Activation des fonctions vocales

Vous pouvez utiliser une touche sur cet appareil pour activer Siri ou d'autres fonctions vocales sur votre smartphone ou appareil de même type.

- 1 **Connectez le dispositif Bluetooth® et l'appareil. (→ 8, "Connexion à un dispositif Bluetooth®")**
- 2 **Appuyez sur la touche multifonctions de cet appareil jusqu'à ce que la fonction vocale s'active.**

Note

- Pour plus de détails sur les commandes des fonctions vocales, consultez le mode d'emploi du dispositif Bluetooth®.
- La fonction vocale peut ne pas fonctionner selon les caractéristiques du smartphone, etc. et la version de l'appli.

Messages d'aide

L'appareil est doté d'une fonction qui émet une notification sonore lorsque vous mettez en éteignez l'appareil, lorsque vous connectez un dispositif Bluetooth® ou bien lorsque vous changez un paramètre, par exemple.

- Cet appareil contient des messages audio d'assistance dans les langues suivantes :
Anglais/Allemand/Français/Japonais
- La fonction d'aide vocale ne peut pas être désactivée.
- Le volume de l'aide vocale ne peut pas être réglé.

■ Changement de la langue de l'aide vocale

Faites glisser et maintenez la touche multifonctions sur "—" et en même temps appuyez sur la touche [⏻/⏹ (Ⓜ)] pendant au moins 5 secondes.

- La langue est changée une à la fois à chaque fois que cette opération est effectuée.

Utilisation de l'amplificateur de son ambiant

Ceci facilite l'écoute des sons environnants, comme les annonces des trains quand vous le désirez, sans retirer l'appareil.

Placez votre main au-dessus du capteur de l'amplificateur de son ambiant (côté R) de façon à ce que toute la surface soit couverte.

- Ceci facilite l'écoute des sons environnants.
- La réduction de bruit se désactive temporairement et le volume du son de lecture faiblit.

Le niveau de réduction de bruit et le volume reviennent sur leurs réglages d'origine lorsque vous retirez votre main.

■ **Pour basculer cette fonction entre activée et désactivée**

Faites glisser et maintenez la touche multifonctions vers “+” et en même temps appuyez sur [NC] pendant au moins 5 secondes.

- Lorsque la fonction est activée, le voyant d'alimentation/appairage (bleu) s'allume pendant environ 2 secondes.
- Lorsque la fonction est désactivée, le voyant d'alimentation/appairage (rouge) s'allume pendant environ 2 secondes.

■ **Pour régler cette fonction sur le mode toujours active**

Appuyez deux fois sur la touche [NC] rapidement.

- Pour désactiver le mode toujours actif, appuyez sur la touche [NC] ou placez votre main au-dessus du capteur de l'amplificateur de son ambiant (côté R) de façon à ce que toute la surface soit couverte et retirez ensuite la main.

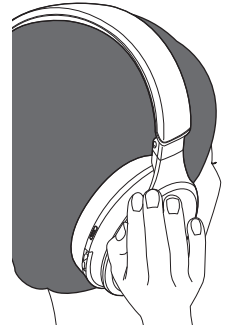

Note

- L'amplificateur de son ambiant fonctionne uniquement lorsque l'appareil est en marche.

Créer une connexion multipoint

Il est possible de connecter simultanément un appareil Bluetooth® pour la lecture de musique et les appels (premier appareil) et un appareil Bluetooth® pour les appels (second appareil).

Par exemple, tout en écoutant la musique sur le premier dispositif Bluetooth®, vous pouvez répondre aux appels à l'aide du second dispositif Bluetooth® en configurant les deux appareils comme suit.

Pour avoir des informations sur la connexion et l'enregistrement des dispositifs Bluetooth® et de l'appareil (→ 8, "Connexion à un dispositif Bluetooth®")

- 1 Enregistrez l'appareil sur le premier dispositif Bluetooth® et le second dispositif Bluetooth®.**
- 2 Connectez le premier dispositif Bluetooth®, qui sera utilisé pour la lecture de la musique et l'appareil.**
 - Veuillez d'abord à connecter l'appareil Bluetooth® pour la lecture de musique.
- 3 Connectez le second dispositif Bluetooth®, qui sera utilisé pour les appels et l'appareil.**

Note

- Pour plus de détails, notamment des instructions de configuration plus précises, consultez le mode d'emploi des dispositifs Bluetooth®.
 - Un seul dispositif Bluetooth® peut être connecté pour la lecture de la musique.
 - Si vous ne faites pas la lecture de musique sur un appareil équipé d'un système d'exploitation Android, etc., désactivez le paramètre "A2DP".
 - Vous pouvez également connecter un appareil Bluetooth® sans fonction d'appel comme premier appareil afin de l'utiliser pour la lecture de musique.
 - Cet appareil ne peut pas lire de musique sur n'importe quel appareil Bluetooth® connecté en tant que deuxième appareil.
 - Cet appareil mémorise le dernier appareil Bluetooth® connecté. Il peut se connecter automatiquement pour se reconnecter.
- Lors de la reconnexion avec la fonction de connexion multipoint, coupez l'alimentation ou Bluetooth® des autres appareils Bluetooth® jusqu'à ce que l'appareil Bluetooth® à utiliser pour la lecture de musique soit reconnecté.
- Durant l'utilisation d'une connexion multipoint, en fonction du dispositif Bluetooth® connecté, vous pourriez ne pas être en mesure d'utiliser Assistant Google.

Notification du niveau de batterie

- Lorsque l'appareil est éteint, un message en anglais annonce le niveau de la batterie.
- Si la batterie commence à s'épuiser durant l'usage de l'appareil, le clignotement bleu du voyant d'alimentation/appairage devient rouge. Un signal sonore retentit chaque 1 minute.* Lorsque la batterie est épuisée, un message d'assistance en anglais se fait entendre et l'appareil s'éteint.
- * Si vous appuyez deux fois sur la touche [⏻/⏻] (🔊) rapidement, un message d'aide en anglais est émis et vous pouvez vérifier le niveau de la batterie.
- Il est possible de commuter la langue du guidage audio. (→ 16, "Messages d'aide")

Mise hors tension automatique

Si l'appareil n'est connecté à aucun dispositif Bluetooth®, il émettra un message d'aide en anglais et se mettra automatiquement hors tension environ 5 minutes après que vous ayez cessé de l'utiliser.

- Il est possible de commuter la langue du guidage audio. (→ 16, "Messages d'aide")
- L'extinction automatique ne fonctionne pas si la réduction de bruit est activée.
- L'extinction automatique ne fonctionne pas si le cordon détachable (fourni) est branché.

Utilisation du cordon détachable (fourni)

Lorsque l'appareil est éteint, il peut être utilisé comme un casque normal en raccordant le cordon détachable (fourni).

- Avant de brancher le cordon détachable (fourni), baissez le volume du dispositif raccordé.
- Si vous branchez le cordon détachable (fourni) lorsqu'il est connecté par Bluetooth®, la connexion Bluetooth® sera perdue.
- La touche multifonctions ne fonctionne pas même lorsque l'appareil est en marche.
- Des parasites sonores peuvent être audibles à cause de la saleté présente sur la fiche. Nettoyez la fiche à l'aide d'un chiffon doux et sec si cela se produit.
- N'utilisez aucun autre cordon détachable que celui fourni.

■ Pour se brancher au système audio d'un avion

- 1 **Branchez l'appareil et le cordon détachable (fourni). (A)**
- 2 **Branchez la fiche (B) du cordon détachable (fourni) à l'adaptateur pour avion (fourni) (C).**
- 3 **Branchez l'adaptateur pour avion au système audio présent dans l'avion. (D)**

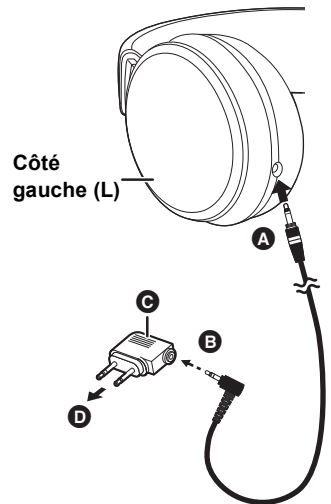

Note

- L'adaptateur pour avion pourrait ne pas correspondre aux prises de certains systèmes audio présents dans l'avion.

Réinitialisation de l'appareil

Cet appareil peut être réinitialisé lorsque toutes les opérations sont rejetées. Pour réinitialiser l'appareil, branchez l'appareil à un ordinateur à l'aide du cordon de chargement USB. Toutes les opérations précédentes seront annulées. (Les informations d'appairage du dispositif ne seront pas supprimées.)

Stockage de l'appareil

Repliez l'appareil comme montré ci-dessous pour le ranger dans l'boitier de transport (fourni).

• Si le cordon de chargement USB ou le cordon détachable (fourni) sont branchés, débranchez-les de l'appareil.

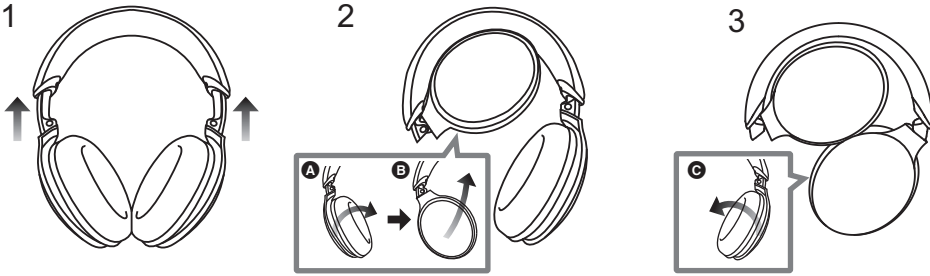

- 1 Rétractez les bras coulissants.
- 2 Faites pivoter l'écouteur du casque à environ 90 ° (A) pour le replier vers le bandeau de tête (B).
- 3 Faites pivoter l'autre écouteur du casque à environ 90 ° (C).
- 4 Rangez l'appareil dans l'boitier de transport.

Retour aux réglages d'usine par défaut

Si vous voulez supprimer toutes les informations sur les dispositifs d'appairage, etc., vous pouvez restaurer l'appareil aux réglages d'usine (paramètres d'origine lors de l'achat). Chargez la batterie avant de restaurer l'appareil.

- Lorsque l'appareil est éteint, appuyez sur la touche [⏻/Ⓜ] pendant au moins 5 secondes jusqu'à ce que le voyant d'alimentation/appairage se mette à clignoter alternativement en bleu et rouge.**
- Pendant que le voyant d'alimentation/appairage clignote alternativement en bleu et rouge, faites glisser et maintenez la touche multifonctions sur "+" et en même temps appuyez sur [⏻/Ⓜ] pendant au moins 5 secondes.**
 - Les paramètres par défaut sont restaurés une fois que le voyant d'alimentation/appairage (bleu) clignote rapidement et que l'appareil se met hors tension.

■ Attention

- Pour appairer un nouveau dispositif, supprimez les informations d'enregistrement (Dispositif : "RP-HD610N") dans le menu du dispositif Bluetooth®, et enregistrez une nouvelle fois cet appareil avec le dispositif Bluetooth®. (→ 8)

Copyright, etc.

Le nom de la marque Bluetooth® ainsi que les logos sont des marques déposées appartenant à Bluetooth SIG, Inc. et toute utilisation de ces marques par Panasonic Corporation est effectuée sous licence. Les autres marques et noms commerciaux appartiennent à leurs propriétaires respectifs.

Apple, le logo Apple et Siri sont des marques commerciales d'Apple Inc. enregistrées aux États-Unis et dans d'autres pays.

App Store est une marque de service d'Apple Inc.

Google, Android, Google Play et les autres marques et logos associés sont des marques de Google LLC.

LDAC et le logo LDAC sont des marques commerciales de Sony Corporation.

Qualcomm aptX is a product of Qualcomm Technologies, Inc. and/or its subsidiaries.

Qualcomm is a trademark of Qualcomm Incorporated, registered in the United States and other countries. aptX is a trademark of Qualcomm Technologies International, Ltd., registered in the United States and other countries.

Les autres noms de systèmes et de produits figurant dans le présent document sont en général les marques déposées ou les marques commerciales des sociétés respectives qui les ont développés.

Notez que les marques TM et [®] n'apparaissent pas dans ce document.

Les informations de certification (a) peuvent être trouvées sur le côté droit du casque. Retirez le coussinet droit pour les voir. (1)

Pour installer le coussinet d'oreille, alignez les quatre onglets (b, c), et appuyez sur celui-ci jusqu'à ce qu'il se mette en place avec un clic sonore. (2)

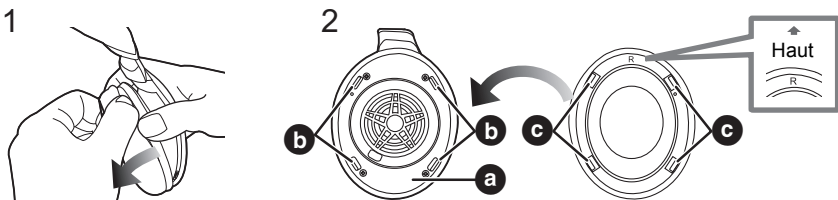

Dépannage

Avant de contacter un réparateur, effectuez les contrôles suivants. Si vous avez des doutes sur certains points de contrôle, ou si les solutions proposées ne résolvent pas le problème, veuillez prendre contact avec votre revendeur.

Volume son et audio

Pas de son.

- Assurez-vous que l'appareil et le dispositif Bluetooth® sont correctement connectés. (→ 8)
- Vérifiez si la musique est lue sur le dispositif Bluetooth®.
- Assurez-vous que l'appareil est sous tension et que le volume n'est pas trop faible.
- Couplez et connectez à nouveau le dispositif Bluetooth® et l'appareil. (→ 8)
- Vérifiez si le dispositif compatible Bluetooth® prend en charge le profil "A2DP". Pour plus de détails sur les profils, voir "Écoute de la musique" (→ 10). Consultez également le mode d'emploi du dispositif compatible Bluetooth®.

Impossible de régler le volume.

- Est-ce que l'amplificateur de son ambiant est activé? Désactivez l'amplificateur de son ambiant. (→ 17)
- La touche multifonctions ne fonctionne pas lorsque le cordon détachable (fourni) est utilisé.

Volume bas.

- Est-ce que l'amplificateur de son ambiant est activé? Désactivez l'amplificateur de son ambiant. (→ 17)
- Augmentez le volume de l'appareil. (→ 10)
- Augmentez le volume du dispositif Bluetooth®.

Le son provenant du dispositif est coupé. / Trop de bruit. / La qualité du son est mauvaise.

- Le son peut être perturbé si les signaux sont bloqués. Ne couvrez pas entièrement cet appareil avec la paume de la main, etc.
- Le dispositif peut se trouver en dehors de la portée de communication de 10 m. Rapprochez le dispositif de l'appareil.
- Retirez tous les obstacles se trouvant entre cet appareil et le dispositif.
- Désactivez tous les dispositifs du réseau local (LAN) sans fil qui ne sont pas utilisés.
- Si l'appareil et le dispositif Bluetooth® sont connectés via LDAC™, le problème peut être résolu en changeant le mode de la qualité du son sur le dispositif Bluetooth® pour donner la priorité à la connexion. Pour plus de détails, consultez le mode d'emploi du dispositif Bluetooth®.

Connexion d'un dispositif Bluetooth®

Le dispositif ne peut pas être connecté.

- Vous pouvez coupler jusqu'à 8 dispositifs Bluetooth® avec cet appareil. Si un 9e dispositif est appairé, le dispositif le plus anciennement connecté sera remplacé.
- Supprimez les informations d'appairage concernant cet appareil du dispositif Bluetooth®, puis effectuez de nouveau l'appairage. (→ 8)

Appels téléphoniques

Vous n'entendez pas votre interlocuteur.

- Assurez-vous que l'appareil et le téléphone compatible Bluetooth® sont sous tension.
- Vérifiez que l'appareil et le téléphone compatible Bluetooth® sont connectés. (→ 8)
- Vérifiez les paramètres audio du téléphone compatible Bluetooth®. Faites basculer le dispositif appelant vers l'appareil s'il est réglé sur le téléphone compatible Bluetooth®. (→ 8)
- Si le volume de la voix de l'interlocuteur est trop faible, augmentez le volume de l'appareil et du téléphone compatible Bluetooth®.

Impossible de passer un appel téléphonique.

- Vérifiez si le dispositif compatible Bluetooth® prend en charge le profil "HSP" ou "HFP". Pour plus de détails sur les profils, voir "Écoute de la musique" (→ 10) et "Passage d'un appel téléphonique" (→ 11). Et consultez également le mode d'emploi du téléphone compatible Bluetooth®.

Général

L'appareil ne répond pas.

- Cet appareil peut être réinitialisé lorsque toutes les actions sont rejetées. Pour réinitialiser l'appareil, branchez-le à un ordinateur à l'aide du cordon de chargement USB. (→ 19)
- La touche multifonctions ne fonctionne pas lorsque le cordon détachable (fourni) est utilisé.

Alimentation et charge

Impossible de charger l'appareil. / Le voyant d'alimentation/appairage ne s'allume pas durant la charge. / La charge prend plus de temps.

- Le cordon de chargement USB est-il bien inséré dans la borne USB de l'ordinateur? (→ 7)
- Assurez-vous de charger la batterie à une température qui se situe entre 10 °C et 35 °C.
- Assurez-vous que l'ordinateur est allumé et n'est pas en mode veille ou veille prolongée.
- Le port USB que vous utilisez actuellement fonctionne-t-il correctement? Si votre ordinateur possède d'autres ports USB, débranchez le connecteur de son port actuel et branchez-le dans l'un des autres ports.
- Si les mesures mentionnées ci-dessus ne sont pas applicables, débranchez le cordon de chargement USB et branchez-le à nouveau.
- Il faut environ 4 heures pour charger la batterie de vide à plein.
- Si le temps de charge et le temps de fonctionnement sont réduits, la batterie est peut-être déchargée. (Nombre de charges de la batterie installée : Environ 300)
- Le voyant d'alimentation/appairage est rouge lorsque la charge est en cours. Une fois la charge terminée, le voyant d'alimentation/appairage s'éteint.

L'appareil ne s'allume pas. / L'appareil s'éteint.

- L'appareil est-il en cours de charge? L'appareil ne peut pas être mis sous tension pendant la charge. (→ 7)
- La batterie est faible lorsque le voyant d'alimentation/appairage clignote en rouge. Chargez l'appareil.
- Est-ce que l'extinction automatique est activée? (→ 19)

Assistant Google

Ne peut pas utiliser l'Assistant Google.

- Dé-enregistrer d'abord cet appareil sur l'appareil Bluetooth®, rebranchez-le, puis terminez la configuration du casque d'écoute. (→ 13)
- Le smartphone ou la tablette électronique est-il (elle) connecté(e) à Internet?

Messages d'aide

La langue de l'aide vocale a été modifiée.

- La langue de l'aide vocale peut être changée. (→ 16)

Caractéristiques

■ Général

Alimentation électrique	CC 5 V, 0,5 A (Batterie interne : 3,7 V (Polymère-Li))
Temps de fonctionnement*1	Environ 24 heures (Réduction de Bruit : MARCHE, SBC)
Durée de charge*2 (25 °C)	Environ 4 heures
Plage de température de charge	10 °C à 35 °C
Plage de température en fonctionnement	0 °C à 40 °C
Plage d'humidité de fonctionnement	35 %RH à 80 %RH (sans condensation)
Poids	Environ 275 g (sans câble)

*1 Il peut être plus court en fonction des conditions d'utilisation.

*2 Le temps nécessaire pour charger la batterie de vide à plein.

■ Section Bluetooth®

Caractéristiques du système Bluetooth®	Ver. 4.2
Classification de l'équipement sans fil	Classe 2 (2,5 mW)
Puissance RF max	4 dBm
Bande de fréquence	2402 MHz à 2480 MHz
Profils pris en charge	A2DP, AVRCP, HSP, HFP
Codec pris en charge	SBC, AAC, Qualcomm® aptX™, Qualcomm® aptX™ HD, LDAC
Distance d'action	Jusqu'à 10 m

■ Section casque

Impédance	38 Ω (hors tension, avec câble)
Réponse de fréquence	4 Hz à 40 000 Hz (avec câble)

■ Section haut-parleur

Haut-parleurs	40 mm
Entrée Max	1000 mW (CEI)

■ Section connecteur

DC IN	CC 5 V, 500 mA
-------	----------------

■ Section microphone

Type	Mono
------	------

■ Section accessoire

Cordon de chargement USB	Environ 0,5 m
Cordon détachable	Environ 1,2 m
Boîtier de transport	
Adaptateur pour avion	

• Caractéristiques sujettes à modifications sans préavis.

Pour retirer la batterie lors de la mise au rebut de cet appareil

Les instructions suivantes ne sont pas destinées à des fins de réparation mais pour la mise au rebut de cet appareil. Cet appareil n'est pas récupérable une fois désassemblé.

• Lors de la mise au rebut de cet appareil, retirez la batterie installée dans ce dernier et recyclez-la.

- Démontez une fois la batterie épuisée.
- Conservez les pièces démontées hors de portée des enfants.

Collecte des batteries usagées

- Isolez les bornes à l'aide d'un ruban adhésif ou d'un matériau similaire.
- Ne les démontez pas.

■ Batteries

- Ne les chauffez pas et ne les exposez pas à une flamme.
- Ne laissez pas la (les) batterie(s) dans un véhicule exposé directement aux rayons du soleil pendant un long moment avec les vitres et portières fermées.
- Une mauvaise manipulation de la batterie peut provoquer une fuite d'électrolyte qui peut endommager les éléments avec lesquels le fluide ayant fui entre en contact. Si de l'électrolyte fuit de la batterie, consultez votre revendeur. Lavez abondamment à l'eau si de l'électrolyte entre en contact avec une partie de votre corps.
- Pour jeter les batteries usagées, veuillez contacter l'administration locale ou votre revendeur afin de connaître la procédure de mise au rebut à suivre.

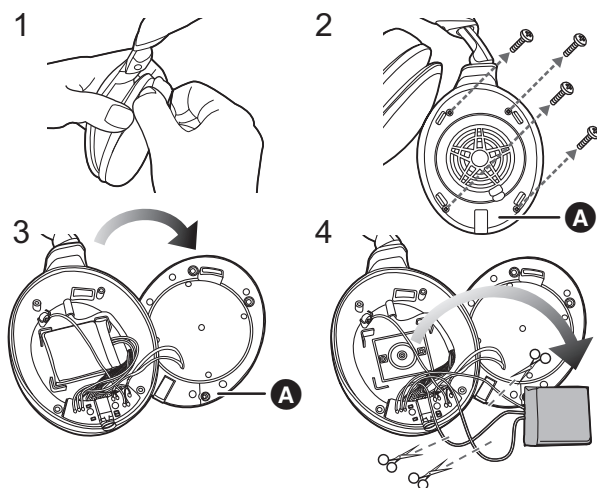

- 1 Retirez le coussinet de l'oreillette gauche.
- 2 Retirez les 4 vis.
- 3 Retirez la partie **A** à l'étape 2.
- 4 Retirez la batterie, et couper les fils un par un à l'aide de ciseaux.

Déclaration de Conformité (DoC)

Par les présentes, "Panasonic Corporation" déclare que ce produit est conformes aux critères essentiels et autres dispositions applicables de la Directive 2014/53/UE.

Les clients peuvent télécharger un exemplaire de la DoC originale concernant nos produits relevant de la Directive RE sur notre serveur DoC:

<http://www.ptc.panasonic.eu>

Pour contacter un Représentant Autorisé:

Panasonic Marketing Europe GmbH,

Panasonic Testing Centre, Winsbergring 15, 22525 Hamburg, Allemagne

Type de connexion à distance	Bande de fréquence	Puissance maximum
Bluetooth®	2402 - 2480 MHz	4 dBm

L'élimination des équipements et des batteries usagés

Applicable uniquement dans les pays membres de l'Union européenne et les pays disposant de systèmes de recyclage.



Apposé sur le produit lui-même, sur son emballage, ou figurant dans la documentation qui l'accompagne, ce pictogramme indique que les piles, appareils électriques et électroniques usagés, doivent être séparés des ordures ménagères.

Afin de permettre le traitement, la valorisation et le recyclage adéquats des piles et des appareils usagés, veuillez les porter à l'un des points de collecte prévus, conformément à la législation nationale en vigueur.



En les éliminant conformément à la réglementation en vigueur, vous contribuez à éviter le gaspillage de ressources précieuses ainsi qu'à protéger la santé humaine et l'environnement.

Pour de plus amples renseignements sur la collecte et le recyclage, veuillez vous renseigner auprès des collectivités locales.

Le non-respect de la réglementation relative à l'élimination des déchets est passible d'une peine d'amende.



(Note relative au pictogramme à apposer sur les piles (pictogramme du bas)) :

Si ce pictogramme est combiné avec un symbole chimique, il répond également aux exigences posées par la Directive relative au produit chimique concerné.

Manufactured by: Panasonic Corporation
Kadoma, Osaka, Japan
Importer for Europe: Panasonic Marketing Europe GmbH
Panasonic Testing Centre
Winsbergring 15, 22525 Hamburg, Germany



Panasonic Corporation

<http://www.panasonic.com>

© Panasonic Corporation 2019

Fr

TQBM0398
F0519SK1099