

Panasonic®

Instrucțiuni de operare

Căști stereo digitale cu fixare pe cap, wireless

Nr. model **RB-M700B**

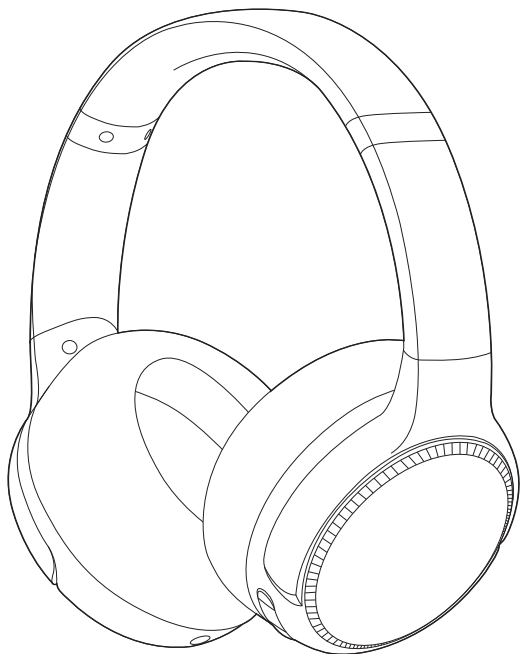

Vă mulțumim că ați achiziționat acest produs.

Citiți cu atenție aceste instrucțiuni înainte de a utiliza acest produs și păstrați-le pentru consultare ulterioară.

Precauții privind siguranța

■ Unitate

ATENȚIE:

Pentru a reduce riscul de incendiu, electrocutare sau de deteriorarea produsului,

- **Nu expuneți această unitate la ploaie, umezeală, picurare sau stropire.**
- **Nu puneți pe unitate obiecte umplute cu lichid, precum vase.**
- **Utilizați accesoriile recomandate.**
- **Nu scoateți capacele.**
- **Nu reparați de unul singur unitatea. Pentru operațiile de service, apelați la personal de service calificat.**

Evitați utilizarea în următoarele condiții

- Temperaturi extrem de ridicate sau scăzute în timpul utilizării, depozitării sau transportului.
- Eliminarea bateriei în foc sau într-un cuptor fierbinte, sau strivirea sau tăierea mecanică a bateriei pot avea ca rezultat incendiu.
- Temperatura extrem de ridicată și/sau presiunea aerului extrem de scăzută care poate avea ca rezultat explozia sau scurgerea de lichid sau gaz inflamabil.

- Evitați utilizarea sau plasarea unității în apropierea surselor de căldură.
- Nu ascultați cu această unitate la volum ridicat în locuri în care trebuie să auziți sunetele din mediul înconjurător pentru siguranță, precum trecerile la nivel cu calea ferată și șantierele de construcții.
- Tensiune caracteristică de bandă largă de 75 mV sau mai mare.
- Țineți această unitate la distanță de orice sursă susceptibilă la magnetism. Este posibil ca aceste dispozitive, precum ceasurile, să nu funcționeze corect.
- Când utilizați această unitate în avion, respectați instrucțiunile furnizate de compania de transport aerian. Unele companii de transport aerian vă pot interzice utilizarea unității. Pentru mai multe detalii, contactați compania de transport aerian cu care veți zbura.

■ Alergii

- Întrerupeți utilizarea dacă experimentați disconfort la utilizarea pernutețelor pentru căști sau a oricărui altor piese care intră în contact direct cu pielea.
- Utilizarea continuă poate cauza erupții cutanate sau alt reacții alergice.

■ Precauții privind ascultatul cu căștile cu fixare pe cap

- Presiunea sonoră excesivă de la căști și căștile cu fixare pe cap poate cauza pierderea auzului.
- Nu utilizați căștile cu fixare pe cap la volum ridicat. Experții otorinolaringologi recomandă împotriva utilizării continue.
- Dacă experimentați țârâit în urechi, reduceți volumul sau întrerupeți utilizarea.
- Nu utilizați când conduceți vehicule motorizate. Poate crea riscuri rutiere și este ilegală în multe regiuni.
- Trebuie să acordați mare atenție sau să întrerupeți temporar utilizarea în situații potențial periculoase.

Această unitate poate fi supusă interferențelor radio cauzate de telefoanele mobile în timpul utilizării. Dacă are loc o astfel de interferență, măriți distanța dintre această unitate și telefonul mobil.

Utilizați numai cablul de încărcare USB atunci când o conectați la computer.

Această unitate este destinată utilizării în climate moderate și tropicale.

Despre Bluetooth®

Panasonic Nu acceptă nicio responsabilitate pentru datele și/sau informațiile compromise în timpul unei transmisii wireless.

■ Interval de frecvență utilizat

Această unitate folosește intervalul de frecvență de 2,4 GHz.

■ Certificarea acestei unități

- Această unitate respectă restricțiile de frecvență și a primit certificarea în baza legilor privind frecvența. Astfel nu este necesară autorizația wireless.
- Acțiunile de mai jos sunt pedepsite prin lege în anumite țări:
 - Dezasamblarea/modificarea unității.
 - Îndepărtarea specificațiilor.

■ Restricții de utilizare

- Transmisia wireless și/sau utilizarea cu toate dispozitivele echipate cu Bluetooth® nu sunt garantate.
- Toate dispozitivele trebuie să respecte standardele stabilite de Bluetooth SIG, Inc.
- În funcție de specificațiile și setările unui dispozitiv, este posibil ca aceasta să nu se poată conecta sau ca unele operații să fie diferite.
- Această unitate acceptă caracteristicile de securitate Bluetooth®. Dar, în funcție de mediul de operare și/sau setări, este posibil ca această securitate să nu fie suficientă. Transmiteți cu grijă prin wireless date către această unitate.
- Această unitate nu poate transmite date către un dispozitiv Bluetooth®.

■ Distanța de utilizare

Utilizați această unitate la distanța maximă de 10 m.

Distanța poate fi mai mică, în funcție de mediu, obstacole sau interferențe.

■ Interferențe de la alte dispozitive

- Este posibil ca această unitate să nu funcționeze în mod adecvat și pot surveni probleme precum zgomote și sunet neregulat datorită interferenței undelor radio dacă unitatea este amplasată prea aproape de alte dispozitive Bluetooth® sau dispozitive care utilizează banda de 2,4 GHz.
- Este posibil ca această unitate să nu funcționeze în mod adecvat dacă undele radio de la o stație de difuzare din apropiere etc. sunt prea puternice.

■ Utilizare preconizată

- Această unitate este destinată exclusiv utilizării normale, generale.
- Nu utilizați acest sistem în apropierea unui echipament sau în mediu care este sensibil la interferența frecvențelor radio (spre exemplu: aeroporturi, spitale, laboratoare etc.)

Cuprins

Precauții privind siguranța	2
Despre Bluetooth®	3

Înainte de utilizare

Accesorii	5
Întreținere	5
Denumirile piesei	6

Pregătire

Încărcare	7
Pornirea/Oprirea	7
Conectarea unui dispozitiv Bluetooth®	8
• Asocierea (înregistrarea) acestei unități cu dispozitivul Bluetooth® pentru conectare	8
• Conectarea unui dispozitiv Bluetooth® asociat	9

Operațiune

Ascultare muzică	10
• Control de la distanță	10
• Bass reactor - amplificator de sunete joase	11
Efectuarea unui apel	12
Utilizarea funcției de anulare a zgomotului	13
Funcții utile	14
• Activarea funcțiilor de comandă vocală	14
• Mesaje de ghidare	14
• Notificare privind nivelul bateriei	15
• Oprire automată	15
• Utilizarea cablului detașabil (furnizat)	15
• Resetarea unității	15

Altele

Restabilirea setărilor implicite	16
Drepturi de autor etc.	17
Depanare	18
• Sunet și volumul audio	18
• Conectarea dispozitivului Bluetooth®	18
• Apeluri telefonice	19
• General	19
• Alimentarea cu energie și încărcarea	19
• Mesaje de ghidare	19
Specificații	20
Pentru a scoate bateria când eliminați această unitate	21

Expresii utilizate în acest document

- Paginile la care trebuie să se facă referire sunt indicate ca “→ ○○”.
- Reprezentanțele grafice ale produsului pot diferi față de produsul real.

Accesorii

Verificați și identificați accesoriile furnizate.

Pentru a comanda accesorii, contactați distribuitorul de la care s-a efectuat achiziția.

1 x Cablu de încărcare USB

1 x Cablu detașabil

Întreținere

Curățați această unitate cu o lavetă moale și uscată.

• Nu utilizați solvenți precum benzină, diluant, alcool sau detergent de bucătărie, agent de curățare chimic etc. Aceștia pot cauza deformarea carcasei externe sau desprinderea stratului de protecție.

Menținerea performanței bateriei.

• Pe perioadele lungi de inactivitate, încărcați complet această unitate o dată la 6 luni pentru a menține performanța bateriei.

Denumirile piesei

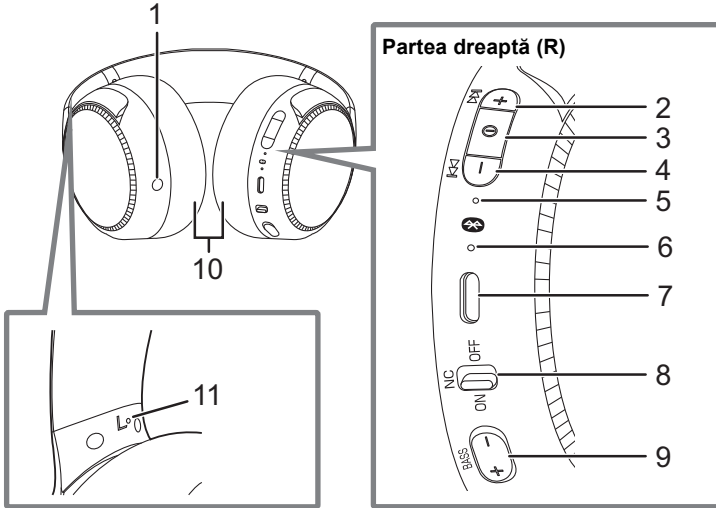

- | | |
|--|--|
| <p>1 Terminal intrare audio</p> <p>2 Butonul [+]</p> <p>3 Butonul [⊕]</p> <p>4 Butonul [-]</p> <p>5 LED de alimentare/asociere *1</p> <p>6 Microfon</p> <p>7 Terminal de încărcare (DC IN)</p> <p>• Conectați cablul de încărcare USB (furnizat) la acest terminal atunci când doriți să încărcați. (→ 7, "Încărcare")</p> | <p>8 [NC] Comutator (Noise cancelling - anulare zgomot) (→ 13, "Utilizarea funcției de anulare a zgomotului")</p> <p>9 Butonul [BASS +]/[BASS -]</p> <p>10 Pernuțe pentru căști</p> <p>11 Punct în relief pentru indicarea părții stângi</p> |
|--|--|

*1 Exemple de modele de iluminare/iluminare intermitentă

Iluminare (roșu)	Încărcare în curs
Iluminare alternativă în albastru și roșu	Bluetooth® standby asociere (înregistrare)
Iluminare intermitentă lentă (albastru)*2	Bluetooth® Standby conexiune
Iluminare intermitentă de două ori la aproximativ 2 secunde (albastru)*2	S-a stabilit Bluetooth® o asociere (înregistrare) sau există un apel în curs
Iluminare intermitentă (albastru)*2	Se primește un apel

*2 Nivelul bateriei este scăzut când luminează intermitent în roșu. (→ 15, "Notificare privind nivelul bateriei")

Încărcare

Bateria reîncărcabilă (instalată pe unitate) nu este încărcată inițial. Încărcați bateria înainte de a utiliza unitatea.

Conectați această unitate la un computer utilizând cablul de încărcare USB.

- A:** LED de alimentare/asociere
 - B:** Cablul de încărcare USB (furnizat)
 - Verificați direcția terminalelor și introduceți/scoateți drept, ținând de mufă. (Introducerea mufei în direcție oblică sau greșită poate avea ca rezultat funcționare defectuoasă din cauza deformării terminalului.)
 - C:** Computer
 - Porniți computerul în prealabil.
- LED-ul de alimentare/asociere luminează cu roșu când se efectuează încărcarea. După finalizarea încărcării, LED-ul de alimentare/asociere se va stinge.
 - Bateria complet descărcată se va încărca complet în aproximativ 4 ore.

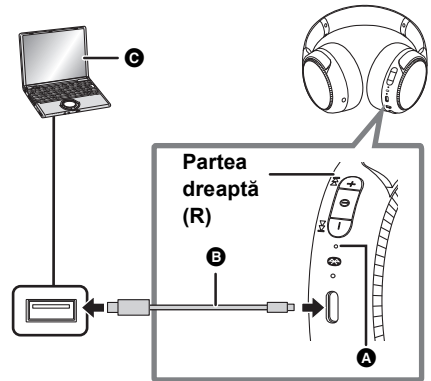

Notă

- Încărcați la o temperatură a camerei cuprinsă între 10 °C și 35 °C. În afara acestui interval de temperatură, încărcarea se poate opri și LED-ul de alimentare/asociere se poate stinge.
- Nu se poate porni alimentarea și nu se pot conecta Bluetooth® dispozitive în timpul încărcării.
- Nu utilizați alte cabluri de încărcare USB diferite de cel furnizat. Acest lucru poate provoca defecțiuni.
- Este posibil ca încărcarea să nu fie efectuată sau să se oprească în cazul în care computerul este în modul standby sau inactiv sau este comutat ulterior la acesta.

Pornirea/Oprirea

Din starea de oprire, țineți apăsat butonul [⓪] al acestei unități timp de aproximativ 3 secunde până când LED-ul de alimentare/asociere (albastru) luminează intermitent.

- Se va emite un semnal sonor, iar LED-ul (albastru) de alimentare/asociere va lumina intermitent lent.

■ Pentru a opri

Țineți apăsat butonul [⓪] timp de aproximativ 3 secunde. Se va auzi un mesaj de ghidare în limba engleză, iar unitatea se va opri.

- Limba de ghidare audio poate fi schimbată. (→ 14, "Mesaje de ghidare")

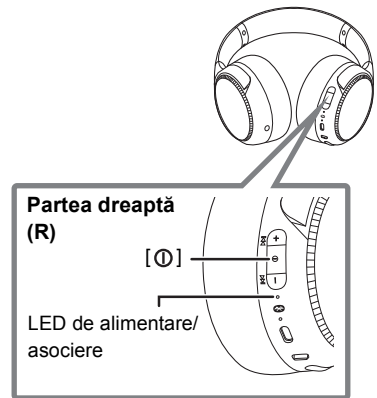

Notă

- Dacă unitatea nu este conectată la un dispozitiv Bluetooth®, se va auzi un mesaj de ghidare în limba engleză și unitatea se va opri automat la aproximativ 5 minute de neutilizare. (Cu excepția cazului în care anularea zgomotului este PORNITĂ.) (→ 15, "Oprire automată")
- Limba de ghidare audio poate fi schimbată. (→ 14, "Mesaje de ghidare")

Conectarea unui dispozitiv Bluetooth®

Pregătire

- Puneți dispozitivul Bluetooth® la o distanță de aproximativ 1 m față de unitate.
- Verificați funcționarea dispozitivului folosind instrucțiunile sale de operare, conform cerințelor.

Asocierea (înregistrarea) acestei unități cu dispozitivul Bluetooth® pentru conectare

1 Din starea de oprire, țineți apăsat butonul [ⓘ] al acestei unități până când LED-ul de alimentare/asociere luminează intermitent.

La prima asociere a unui dispozitiv: aprox. 3 secunde

La asocierea altui dispozitiv sau dispozitivelor suplimentare: aprox. 5 secunde

- Unitatea va începe să caute un dispozitiv Bluetooth® la care să se conecteze, iar LED-ul de alimentare/asociere va ilumina alternativ în albastru și roșu.

2 Porniți dispozitivul Bluetooth® și activați funcția Bluetooth®.

3 Select "RB-M700B" din meniul Bluetooth® al dispozitivului.

- Se poate afișa o adresă MAC (un șir de caractere alfanumerice afișat de dispozitiv și asociat exclusiv dispozitivului) înainte de a se afișa "RB-M700B".
- Dacă vi se solicită parolă, introduceți parola "0000 (patru de zero)" a acestei unități.

de ex.

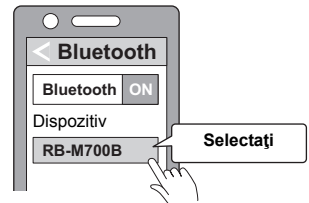

4 Verificați pe unitate conexiunea cu dispozitivul Bluetooth®.

- LED-ul de alimentare/asociere va ilumina alternativ în albastru și roșu până la finalizarea conexiunii cu dispozitivul. Când LED-ul (albastru) de alimentare/asociere luminează intermitent de două ori la aproximativ 2 secunde, asocierea (înregistrarea) este finalizată. (Conexiune stabilită)

Notă

- În cazul în care conexiunea la un dispozitiv nu este stabilă în aproximativ 5 minute, unitatea se va opri. Efectuați din nou asocierea. (Cu excepția cazului în care anularea zgomotului este PORNITĂ:)
- Puteți asocia maxim 9 Bluetooth® dispozitive cu această unitate. Dacă se asociază un al 10-lea dispozitiv, dispozitivul cu cea mai veche conexiune va fi înlocuit. Pentru a-l utiliza, efectuați din nou asocierea.

Conectarea unui dispozitiv Bluetooth® asociat

1 Porniți unitatea.

- Țineți apăsat butonul [Ⓚ] al acestei unități timp de aproximativ 3 secunde până când LED-ul de alimentare/asociere (albastru) de alimentare/asociere luminează intermitent.
- Se va emite un semnal sonor, iar LED-ul (albastru) de alimentare/asociere va lumina intermitent lent.

2 Efectuați pașii 2 și 3 pentru “Asocierea (înregistrarea) acestei unități cu dispozitivul Bluetooth® pentru conectare”. (→ 8)

- Când LED-ul (albastru) de alimentare/asociere luminează intermitent de două ori la aproximativ 2 secunde, asocierea (înregistrarea) este finalizată. (Conexiune stabilită)

Notă

- Această unitate memorează ultimul dispozitiv conectat. Conexiunea se poate stabili automat după pasul 1 (a se vedea mai sus).
- În cazul în care conexiunea la un dispozitiv nu este stabilită în aproximativ 5 minute, unitatea se va opri. Porniți din nou unitatea. (Cu excepția cazului în care anularea zgomotului este PORNITĂ.)

Ascultare muzică

În cazul în care dispozitivul compatibil Bluetooth® acceptă profilurile Bluetooth® “A2DP” și “AVRCP”, muzica poate fi redată cu ajutorul operațiunilor de control de la distanță de pe unitate.

- A2DP (Advanced Audio Distribution Profile - Profil avansat de distribuție audio): Transmite semnalul audio la unitate.
- AVRCP (Audio/Video Remote Control Profile - Profil de control la distanță audio/video): Permite controlul de la distanță al dispozitivului utilizând unitatea.

1 Conectați dispozitivul Bluetooth® cu unitatea. (→ 8, “Conectarea unui dispozitiv Bluetooth®”)

2 Selectați și redați muzica pe dispozitivul Bluetooth®.

- Căștile cu fixare pe cap ale unității vor transmite muzica sau semnalul audio a/al clipului video redat.
- Durată de funcționare:
Durata de redare maximă este de aproximativ 20 ore. (Poate fi mai mică, în funcție de condițiile de utilizare.)

■ Atenție

- Pot exista scurgeri de sunet din unitate, în funcție de nivelul volumului.
- Când volumul este mărit până aproape de nivelul maxim, sunetul muzicii poate fi distorsionat. Reduceți volumul până la anularea distorsiunii.

Control de la distanță

Puteți controla de la distanță dispozitivul Bluetooth® utilizând unitatea.

- În funcție de dispozitivul Bluetooth® sau aplicație, chiar și dacă apăsați butoane pe unitate, anumite funcții pot să nu răspundă sau pot funcționa diferit față de descrierile de mai jos.

(Exemplu de operațiune)

Partea dreaptă (R)

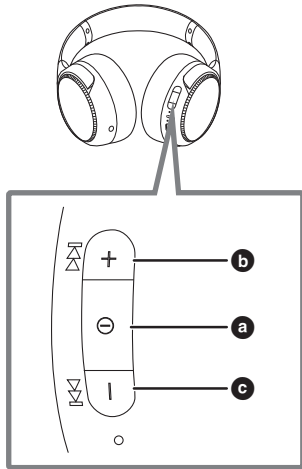

Funcție	Operațiune
Redare / Pauză	Apăsați [⏮] (a).
Mărire volum	Apăsați [+] (b).
Reducere volum	Apăsați [-] (c).
Înainte la începutul următoarei melodii	Țineți apăsat butonul [+] timp de aproximativ 2 secunde.
Revenire la începutul melodiei curente	Țineți apăsat butonul [-] timp de aproximativ 2 secunde.

Notă

- Volumul poate fi reglat pe 31 niveluri (16 niveluri în timpul apelurilor). Când se atinge volumul maxim sau minim, se va emite un semnal sonor.

Bass reactor - amplificator de sunete joase

Puteți amplifica sunetele joase din melodiile sau videoclipurile pe care le redați și să vă bucurați de o experiență intensă, transferând direct vibrațiile către căști.

În timpul redării muzicii sau videoclipurilor pe un dispozitiv conectat prin Bluetooth®

Apăsați pe [BASS +] sau [BASS –] pentru a ajusta nivelul de putere al amplificatorului de sunete joase.

- Această unitate vibrează odată cu sunetele joase ale muzicii sau videoclipului în curs de redare.
- Nivelul de putere al amplificatorului de sunete joase: Oprit ↔ Scăzut ↔ Intermediar ↔ Ridicat (Valoarea implicită este Scăzut)
- Chiar dacă alimentarea este oprită, setarea de dinainte de oprire va fi memorată.
- Durata de redare depinde de sursa muzicii și de nivelul de putere al amplificatorului de sunete joase.

Notă

- Este posibil ca aceasta să nu se aplice, în funcție de melodia sau videoclipul redat.
- Dacă simțiți disconfort în timpul utilizării amplificatorului de sunete joase, setați amplificatorul de sunete joase la Off (Oprit).
- Porniți unitatea pentru a utiliza amplificatorul de sunete joase utilizând unitatea cu cablul detașabil conectat (furnizat).
- Reglați nivelul de intensitate al amplificatorului de sunete joase și volumul astfel încât sunetul să nu fie distorsionat.

Efectuarea unui apel

Cu căștile Bluetooth® activate (telefoane celulare sau telefoane inteligente) care acceptă profilurile Bluetooth® “HSP” sau “HFP”, puteți folosi unitatea pentru apeluri telefonice.

- HSP (Headset Profile - Profil căști):
Acest profil poate fi utilizat pentru a primi sunete mono-aurale și a stabili o comunicație bidirecțională utilizând microfonul unității.
- HFP (Hands-Free Profile - Profil mâini libere):
Pe lângă funcțiile HSP; acest profil are funcția de apeluri primite și efectuate.
(Această unitate nu are o funcție care să vă permită să efectuați apeluri telefonice fără un telefon cu funcție Bluetooth®.)

1 Conectați dispozitivul Bluetooth® cu unitatea. (→ 8, “Conectarea unui dispozitiv Bluetooth®”)

2 Apăsați pe [⓪] de pe unitate și răspundeți la apelul primit.

- În timpul unui apel primit, tonul de apel va suna de la unitate și LED-ul de alimentare/asociere va ilumina intermitent.
- (Numai HFP) Pentru a respinge apelul primit, apăsați rapid de două ori pe [⓪].

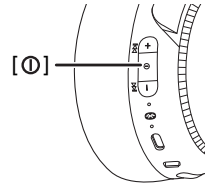

3 Începeți să vorbiți.

- LED-ul de alimentare/asociere va ilumina intermitent în mod repetat de 2 ori în timpul unui apel.
- Volumul poate fi reglat în timpul unui apel. Pentru instrucțiunile de setare, consultați pagina 10.

4 Apăsați pe [⓪] pentru a încheia un apel telefonic.

- Se emite un semnal sonor.

Notă

- Pot exista situații în care setarea mâinii libere trebuie efectuată pe telefonul cu funcție Bluetooth®.
- În funcție de telefonul cu funcție Bluetooth®, puteți auzi de pe unitate tonurile de apel aferente apelurilor primite și efectuate cu telefonul.
- (Numai HFP) Poate fi dificil să auziți conversațiile la telefon când unitatea este utilizată în locuri cu zgomot ambiant puternic sau în alte locații expuse la vânt puternic. În acest caz, schimbați locul de apelare sau comutați dispozitivul de apelare la telefonul cu funcție Bluetooth® pentru a continua apelul. (Apăsați rapid de două ori pe [⓪] de pe unitate pentru a comuta.)
- Puteți folosi telefonul cu funcție Bluetooth® pentru efectuarea de apeluri folosind microfonul unității și o aplicație a telefonului cu funcție Bluetooth®. (→ 14, “Activarea funcțiilor de comandă vocală”)

Utilizarea funcției de anulare a zgomotului

Setarea anulării zgomotului la PORNITĂ va modifica volumul și calitatea sunetului. Calitatea sunetului este setată la optimă.

1 **Setați comutatorul [NC] la PORNIT.**

- Când utilizați funcția de anulare a zgomotului, LED-ul de anulare a zgomotului luminează în verde.

2 **Măriți volumul de pe dispozitivul de redare.**



Notă

- În timp ce utilizați funcția de anulare a zgomotului, se poate auzi un mic zgomot generat de la circuitul care reduce zgomotul, însă acest lucru este normal și nu indică vreo problemă. (Acest zgomot de nivel foarte scăzut poate fi auzit în locuri liniștite sau în pauzele dintre melodii.)
- Se pot auzi sunete stridente dacă apăsați pernuțele pentru căști prea tare în urechi. Nu utilizați pernuțele pentru căști în timp ce apăsați continuu pe acestea.
- Limba de ghidare audio poate fi schimbată. (→ 14, “Mesaje de ghidare”)

Funcții utile

Activarea funcțiilor de comandă vocală

Puteți utiliza un buton de pe această unitate pentru a activa Siri sau alte funcții vocale de pe telefonul inteligent sau un dispozitiv similar.

- 1 **Conectați dispozitivul Bluetooth® cu unitatea. (→ 8, “Conectarea unui dispozitiv Bluetooth®”)**
- 2 **Apăsați rapid de două ori pe [⓪] de pe această unitate.**

Notă

- Pentru detalii despre comenzile vocale, consultați instrucțiunile de operare pentru dispozitivul Bluetooth®.
- Este posibil ca funcția de comandă vocală să nu funcționeze, în funcție de telefonul inteligent etc., specificații și versiunea aplicației.

Mesaje de ghidare

Această unitate este dotată cu o funcție care furnizează notificări audio, spre exemplu când porniți/opriți unitatea, când conectați un dispozitiv Bluetooth® sau când modificați o setare.

- Această unitate are mesaje în următoarele limbi pentru ghidarea audio.

Engleză/franceză

- Funcția de ghidare audio nu poate fi dezactivată.
- Volumul ghidării audio nu poate fi reglat.

■ Schimbarea limbii de ghidare audio

Țineți apăstate butoanele [–] și [⓪] timp de cel puțin 5 secunde.

- Limba este schimbată de fiecare dată când se efectuează această operație.

Notificare privind nivelul bateriei

- Când opriți unitatea, se va auzi un mesaj de ghidare în limba engleză indicând nivelul de încărcare a bateriei.
- Când nivelul bateriei începe să scadă, LED-ul de alimentare/asociere care luminează intermitent își va schimba culoarea de la albastru la roșu și, pe măsură ce nivelul continuă să scadă, veți primi o notificare ce constă într-un semnal sonor emis o dată la 1 minut. Când bateria se descarcă complet, unitatea va emite un mesaj sonor de ghidare în limba engleză și se va închide.
- Limba de ghidare audio poate fi schimbată. (→ 14, "Mesaje de ghidare")

Oprire automată

Dacă unitatea nu este conectată la un dispozitiv Bluetooth®, se va auzi un mesaj de ghidare în limba engleză și unitatea se va opri automat la aproximativ 5 minute de neutilizare.

- Limba de ghidare audio poate fi schimbată. (→ 14, "Mesaje de ghidare")
- Funcția oprire automată nu funcționează când anularea zgomotului este PORNITĂ.
- Oprirea automată nu funcționează când este conectat cablul detașabil (furnizat).

Utilizarea cablului detașabil (furnizat)

Când unitatea este oprită sau bateria este descărcată, unitatea poate fi utilizată drept căști normale conectând cablul detașabil (furnizat).

- Înainte de a conecta cablul detașabil (furnizat), reduceți volumul de pe dispozitivul conectat.
- În cazul în care conectați cablul detașabil (furnizat) în timpul unei conexiuni Bluetooth®, conexiunea Bluetooth® se va pierde.
- Zgomotul se poate datora murdăriei din mufă. În acest caz, curățați mufa cu o lavetă moale și uscată.
- Nu utilizați cabluri detașabile diferite de cel furnizat.
- Puteți folosi amplificatorul de sunete joase când cablul detașabil (furnizat) este conectat și alimentarea este pornită. Totuși, în acest caz, nu puteți regla volumul.

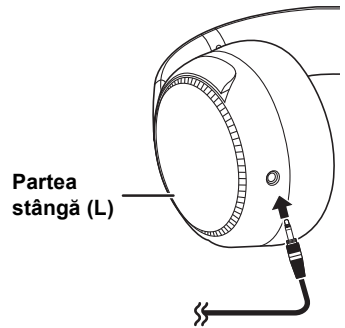

Resetarea unității.

Această unitate poate fi resetată când sunt respinse toate operațiile. Pentru a reseta unitatea, conectați-o la un computer utilizând cablul de încărcare USB. Toate operațiile anterioare vor fi anulate. (Informațiile privind dispozitivul asociat nu vor fi șterse.)

Restabilirea setărilor implicite

Puteți restabili unitatea la setările implicite (setările inițiale la achiziție). Efectuarea următoarei proceduri resetează nivelul volumului, nivelul anulării zgomotului etc. la setările din fabrică și șterge informațiile asociate tuturor dispozitivelor înregistrate. Încărcați bateria înainte de a reseta unitatea.

- 1 Cu unitatea oprită, țineți apăsat butonul [Ⓞ] timp de cel puțin 5 secunde până când LED-ul de alimentare/asociere luminează alternativ în albastru și roșu.**
- 2 În timp ce LED-ul de alimentare/asociere luminează alternativ în albastru și roșu, țineți apăstate butoanele [+] și [-] simultan timp de cel puțin 5 secunde.**
 - Setările implicite vor fi restabilite după ce LED-ul (albastru) de alimentare/asociere luminează intermitent rapid și unitatea se oprește.

■ Atenție

- Când asociați din nou un dispozitiv, ștergeți informațiile de înregistrare (Dispozitiv: "RB-M700B") din Bluetooth® meniul dispozitivului și înregistrați din nou această unitate pe dispozitivul Bluetooth®. (→ 8)

Drepturi de autor etc.

Cuvântul, simbolul și logourile Bluetooth® sunt mărci comerciale înregistrate deținute de Bluetooth SIG, Inc. și orice utilizare a acestor mărci de către Panasonic Corporation este efectuată cu licență. Celelalte mărci comerciale și denumiri comerciale aparțin proprietarilor respectivi.

Siri este o marcă comercială a Apple Inc., înregistrată în S.U.A. și în alte țări.

Celelalte denumiri de sisteme sau denumiri de produse din acest document sunt în general mărci comerciale înregistrate ale companiilor dezvoltatoare respective.

Rețineți că marca TM și marca [®] nu se regăsesc în acest document.

Notificare privind drepturile de autor

Acest produs utilizează software cu sursă deschisă furnizat în baza condițiilor relevante ale Licenței publice generale a Free Software Foundation (Fundația pentru software liber) și a altor condiții. Software-ul este supus condițiilor aplicabile. Informațiile privind licența aferente Licenței publice generale indicată pe acest produs și informațiile despre software-ul cu sursă deschisă sunt publicate pe site-ul nostru web. Codul sursă furnizat sub licență conform condițiilor Licenței publice general este disponibil publicului. Rețineți că acest tip de software nu este acoperit de garanție. La cel puțin 3 ani de la vânzarea acestui produs, Panasonic Corporation va furniza oricărei persoane sau grup care ne contactează, contra unui cost care nu va depăși distribuirea fizică a codului sursă, o copie completă lizibilă electronic a codului sursă și lista cu notificările privind drepturile de autor aferente software-ului cu Licență publică generală acoperit conform condițiilor acordului de utilizare a licenței publice generale.

Accesați următorul URL pentru orice întrebări legate de conținutul specificat mai sus sau pentru informații despre cum puteți obține codul sursă relevant:

<https://panasonic.jp/support/global/cs/audio/download/index.html>

- 1 Scoateți pernuța dreaptă pentru a vedea informațiile privind certificarea.
- 2 Informațiile privind certificarea (a) sunt indicate pe partea plăcuței difuzorului (b), vizibilă după îndepărtarea pernuței căștii drepte (partea R).
- 3 Pentru a atașa pernuța pentru cască, montați partea d a pernuței pentru cască în partea c.

Dacă trageți prea mult de pernuța căștii, pernuța se poate rupe.

1

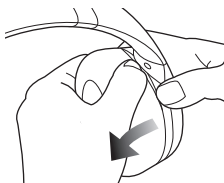

2

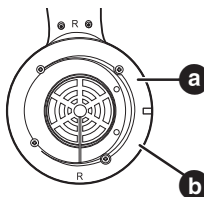

3

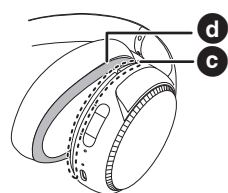

Depanare

Înainte de a solicita asistență tehnică, efectuați următoarele verificări. Dacă aveți îndoieli cu privire la unele puncte de verificare, sau dacă soluțiile indicate nu rezolvă problema, consultați distribuitorul pentru instrucțiuni.

Sunet și volumul audio

Nu există sunet.

- Asigurați-vă că unitatea și dispozitivul Bluetooth® sunt conectate corect. (→ 8)
- Verificați dacă este redată muzică pe dispozitivul Bluetooth®.
- Asigurați-vă că unitatea este pornită și că volumul nu este setat prea scăzut.
- Asociați din nou dispozitivul Bluetooth® cu unitatea. (→ 8)
- Verificați dacă dispozitivul Bluetooth® compatibil acceptă profilul "A2DP". Pentru detalii privind profilurile, consultați "Ascultare muzică" (→ 10). De asemenea, consultați și manualul de operare pentru dispozitivul Bluetooth® compatibil.

Volumul nu poate fi reglat.

- Butonul de control nu funcționează când se utilizează cablul detașabil (furnizat).

Volum scăzut.

- Măriți volumul unității. (→ 10)
- Măriți volumul de pe dispozitivul Bluetooth®.

Sunetul de la dispozitiv este întrerupt. / Prea mult zgomot. / Calitatea sunetului este slabă.

- Sunetul poate fi perturbat dacă semnalele sunt blocate. Nu acoperiți complet această unitate cu palma etc.
- Este posibil ca dispozitivul să fie în afara intervalului de comunicație de 10 m. Mutați dispozitivul mai aproape de unitate.
- Îndepărtați orice obstacol dintre această unitate și dispozitiv.
- Opriți dispozitivele LAN wireless când nu sunt utilizate.

Muzica etc. sunt distorsionate.

- În timpul utilizării funcției de anulare a zgomotelor, sunetul poate fi distorsionat dacă nivelul de intensitate al amplificatorului de sunete joase este setat la Ridicat. Reduceți nivelul de intensitate al amplificatorului de sunete joase și volumul astfel încât să nu existe distorsiuni.

Conectarea dispozitivului Bluetooth®

Dispozitivul nu poate fi conectat.

- Puteți asocia maxim 9 Bluetooth® dispozitive cu această unitate. Dacă se asociază un al 10-lea dispozitiv, dispozitivul cu cea mai veche conexiune va fi înlocuit.
- Ștergeți informațiile de asociere pentru această unitate de pe dispozitiv Bluetooth®, apoi asociați-le din nou. (→ 8)

Apeluri telefonice

Nu puteți auzi interlocutorul apelului.

- Asigurați-vă că unitatea și dispozitivul cu funcție Bluetooth® sunt pornite.
- Verificați dacă unitatea și telefonul cu funcție Bluetooth® sunt conectate. (→ 8)
- Verificați setările audio ale telefonului cu funcție Bluetooth®. Comutați dispozitivul de apelare la unitate dacă este setat la telefonul cu funcție Bluetooth®. (→ 8)
- Dacă volumul vocii celorlalte persoane este prea scăzut, măriți volumul atât al unității cât și al dispozitivului cu funcție Bluetooth®.

Nu se pot efectua apeluri telefonice.

- Verificați dacă dispozitivul Bluetooth® compatibil acceptă profilul "HSP" sau "HFP". Pentru detalii despre profiluri, consultați "Ascultare muzică" (→ 10) și "Efectuarea unui apel" (→ 12). De asemenea, consultați și manualul de operare pentru dispozitivul cu funcție Bluetooth®.

General

Unitatea nu răspunde.

- Această unitate poate fi resetată când sunt respinse toate operațiile. Pentru a reseta unitatea, conectați-o la un computer utilizând cablul de încărcare USB. (→ 15)

Alimentarea cu energie și încărcarea

Unitatea nu poate fi încărcată. / LED-ul de alimentare/asociere nu se aprinde în timpul încărcării. / Încărcarea durează mai mult.

- Cablul USB de încărcare este conectat ferm la terminalul USB al computerului? (→ 7)
- Asigurați-vă că încărcăți la o temperatură a camerei cuprinsă între 10 °C și 35 °C.
- Asigurați-vă că computerul este pornit și că nu este în modul standby sau inactiv.
- Portul USB pe care îl utilizați în prezent funcționează corect? În cazul în care computerul dvs. are și alte porturi USB, deconectați conectorul din portul curent și conectați-l la unul din celelalte porturi.
- Dacă măsurile menționate mai sus nu sunt aplicabile, deconectați cablul de încărcare USB și conectați-l la loc.
- Bateria complet descărcată se va încărca complet în aproximativ 4 ore.
- Dacă durata de încărcare și durata de funcționare se reduc, este posibil ca bateria să se fi uzat. (Număr de încărcări pentru bateria instalată: Aproximativ 300)
- LED-ul de alimentare/asociere luminează cu roșu când se efectuează încărcarea. După finalizarea încărcării, LED-ul de alimentare/asociere se va stinge.

Alimentarea nu pornește. / Alimentarea se oprește.

- Unitatea este în curs de încărcare? În timpul încărcării alimentarea nu poate fi PORNITĂ. (→ 7)
- Nivelul bateriei este scăzut când LED-ul de alimentare/asociere luminează intermitent în roșu. Încărcați unitatea.
- Oprirea automată este activă? (→ 15)

Mesaje de ghidare

Limba de ghidare audio s-a schimbat.

- Limba de ghidare audio poate fi schimbată. (→ 14)

Specificații

■ General

Alimentarea electrică	C.C. 5 V, 300 mA (Baterie internă: 3,7 V (Li-polimer))
Durată de funcționare *1	Aprox. 20 ore (Amplificator de sunete joase oprit, Anularea zgomotului: PORNIT, SBC)
Durată de încărcare *2 (25 °C)	Aprox. 4 ore
Interval de temperatură pentru încărcare	10 °C până la 35 °C
Interval de temperatură de operare	0 °C până la 40 °C
Interval de umiditate de operare	35 %RH până la 80 %RH (fără condens)
Masă	Aprox. 317 g (fără cablu)

*1 Poate fi mai mică, în funcție de condițiile de utilizare.

*2 Durata necesară pentru încărcarea unei baterii descărcate complet.

■ Secțiunea Bluetooth®

Specificație sistem Bluetooth®	Ver. 5.0
Clasificarea echipamentului wireless	Clasa 2 (2,5 mW)
Putere RF maximă	4 dBm
Interval de frecvență	2402 MHz până la 2480 MHz
Profiluri acceptate	A2DP, AVRCP, HSP, HFP
Codecuri acceptate	SBC, AAC
Distanță de operare	Până la 10 m

■ Secțiune cască cu fixare pe cap

Impedanță	27 Ω (oprit, cu cablu)
Răspuns frecvență	20 Hz până la 20000 Hz (cu cablu)

■ Secțiune speaker

Unități de acționare	40 mm
Capacitate de gestionare a puterii	1000 mW (IEC)

■ Secțiune terminal

C.C. IN	C.C. 5 V, 300 mA
---------	------------------

■ Secțiune microfon

Tip	Mono
-----	------

■ Secțiune privind accesoriile

Cablu de încărcare USB (Mufă de intrare: USB formă A, Mufă de ieșire: USB formă tip C)	Aprox. 0,5 m
Cablu detașabil	Aprox. 1,2 m

• Specificațiile fac obiectul modificărilor fără notificare prealabilă.

Pentru a scoate bateria când eliminați această unitate

Următoarele instrucțiuni nu sunt destinate operațiunilor de reparație ci pentru eliminarea acestei unități. Această unitate nu poate fi reasamblată după dezasamblare.

• Când eliminați această unitate, scoateți bateria instalată în unitate și reciclați-o.

- Dezasamblați după ce bateria s-a descărcat.
- Nu lăsați la îndemâna copiilor piesele dezasamblate.

În ceea ce privește manevrarea bateriei uzate

- Izolați terminalele cu bandă adezivă sau alt material similar.
- Nu dezamblați.

■ Baterie

- Nu o încălziți și nu o expuneți la flăcări.
- Nu lăsați bateria în autoturism expusă la razele directe ale soarelui pe o perioadă de timp îndelungată cu ușile și geamurile închise.
- Manevrarea incorectă a bateriilor poate provoca scurgeri de electrolit, care pot deteriora bunurile cu care intră în contact lichidul scurs. Dacă se scurge electrolit din baterie, consultați distribuitorul. Spălați temeinic cu apă în cazul în care electrolitul intră în contact cu oricare parte a corpului dumneavoastră.
- Când eliminați bateria, contactați autoritățile locale sau distribuitorul și întrebați despre metoda corectă de eliminare.

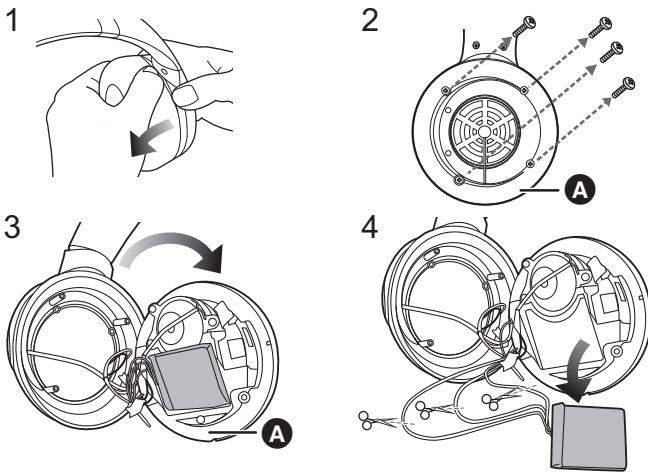

- 1 Scoateți pernuța stângă.
- 2 Deșurubați cele 4 șuruburi.
- 3 Scoateți piesa **A** de la pasul 2.
- 4 Scoateți bateria și tăiați pe rând cablurile cu foarfeca.

Declarație de conformitate (DoC)

"Panasonic Corporation" declară prin prezenta că acest produs este conform cu cerințele esențiale și alte prevederi relevante ale Directivei 2014/53/EU.

Clienții pot descărca un exemplar al DoC originale pentru produsele noastre RE de pe serverul nostru DoC:

<http://www.ptc.panasonic.eu>

Contactați reprezentantul autorizat:

Panasonic Marketing Europe GmbH,

Panasonic Testing Centre, Winsbergring 15, 22525 Hamburg, Germania

Tip de wireless	Interval de frecvență	Putere maximă (dBm e.i.r.p)
Bluetooth®	2402 - 2480 MHz	4 dBm

Depunerea la deșuri a echipamentelor și a bateriilor vechi**Doar pentru Uniunea Europeană și pentru țările cu sisteme de reciclare**

Aceste simboluri de pe produse, ambalaje și/sau documentele însoțitoare indică faptul că produsele electrice și electronice, precum și bateriile uzate nu trebuie să fie amestecate cu deșeurile menajere obișnuite.

Pentru un tratament corespunzător, pentru recuperarea și reciclarea produselor vechi și a bateriilor uzate, vă rugăm să le depuneți la punctele de colectare special amenajate, în conformitate cu legislația națională.



Prin depunerea corespunzătoare a acestora la deșuri, veți ajuta la economisirea unor resurse valoroase și veți preveni potențiale efecte negative asupra sănătății umane și asupra mediului înconjurător.



Pentru mai multe informații despre colectare și reciclare, vă rugăm să contactați autoritățile locale. Este posibil ca depunerea incorectă la deșuri să fie pedepsită în conformitate cu legile naționale.

Notă pentru simbolul de baterie (ultimele două exemple de simboluri):

Acest simbol poate fi utilizat în combinație cu un simbol chimic. În acest caz, acesta este conform cu cerințele stabilite de Directivă pentru elementul chimic în cauză.

Manufactured by:

Panasonic Corporation
Kadoma, Osaka, Japan

Authorized Representative in Europe:

Panasonic Marketing Europe GmbH
Panasonic Testing Centre
Winsbergring 15, 22525 Hamburg, Germany



Panasonic Corporation

<http://www.panasonic.com>

© Panasonic Corporation 2020



TQBM0651
F0320SR0