

Panasonic®

Instruções de Funcionamento

Auscultadores estéreo sem fios digitais

Modelo n° **RB-HF520B**
RB-HF420B

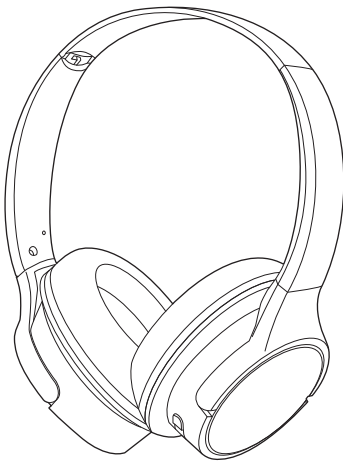

RB-HF520B

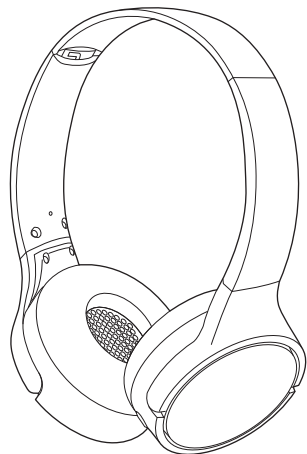

RB-HF420B



Agradecemos a sua preferência por este produto.

Antes de utilizar este produto, leia estas instruções com atenção e guarde este manual para consultas futuras.

Precauções de segurança

■ Unidade

AVISO:

Para reduzir o risco de fogo, choque elétrico ou danos no produto:

- Não exponha esta unidade à chuva, humidade, pingos ou salpicos.
- Não coloque objetos cheios de líquidos, como vasos, em cima desta unidade.
- Use os acessórios recomendados.
- Não retire as coberturas.
- Não tente reparar a unidade sozinho. Entregue a unidade a pessoal de reparação qualificado.

Evite a utilização nas seguintes condições

- Temperaturas extremamente altas ou baixas durante a utilização, armazenamento ou transporte.
- A eliminação de uma pilha para o fogo ou para um forno quente, ou o esmagamento mecânico ou corte pode dar origem a uma explosão.
- Temperaturas extremamente altas e/ou pressão do ar extremamente baixa podem dar origem a uma explosão ou ao derrame de líquido ou gás inflamável.

- Evite usar ou colocar esta unidade perto de fontes de calor.
- Não escute com esta unidade com o volume elevado em locais onde precise de ouvir os sons do ambiente que o rodeia, por uma questão de segurança, como em passagens de nível e locais de construção.

■ Alergias

- Pare de utilizar se sentir desconforto com as almofadas ou qualquer outra parte que entre em contacto direto com a sua pele.
- O uso continuado pode causar erupções cutâneas ou outras reações alérgicas.

■ Precauções para escutar com os auscultadores

- Pressão sonora excessiva dos auscultadores e headphones pode dar origem a perda de audição.
- Não use os seus auscultadores com o volume elevado. Peritos da audição desaconselham uma utilização contínua prolongada.
- Se ouvir zumbidos, reduza o volume ou pare de utilizar.
- Não use durante a utilização de um veículo motorizado. Pode criar um perigo de trânsito e é ilegal em muitas zonas.
- Deverá ter muito cuidado ou parar temporariamente de utilizar em situações potencialmente perigosas.

Esta unidade pode receber interferências de rádio causadas por telemóveis durante a utilização. Se essas interferências acontecerem, aumente o espaço entre esta unidade e o telemóvel.

Utilize apenas o cabo de carregamento USB fornecido quando se ligar a um computador.

Esta unidade foi criada para ser usada em climas moderados e tropicais.

Acerca do Bluetooth®

A Panasonic não se responsabiliza por dados e/ou informação que possa ficar comprometida durante uma transmissão sem fios.

■ Banda de frequência usada

Esta unidade usa a banda de frequência 2,4 GHz.

■ Certificação desta unidade

- Esta unidade encontra-se em conformidade com as restrições de frequência e recebeu a certificação com base nas leis de frequências. Assim, não é necessário uma licença sem fios.
- As seguintes ações são puníveis por lei nalguns países:
 - Abrir/modificar esta unidade.
 - Retirar as indicações das especificações.

■ Restrições de utilização

- A transmissão sem fios e/ou utilização com todos os dispositivos equipados com Bluetooth® não está garantida.
- Todos os dispositivos têm de se manter em conformidade com as normas definidas pela Bluetooth SIG, Inc.
- Dependendo das especificações e definições de um dispositivo, pode não conseguir ligá-lo ou algumas operações podem ser diferentes.
- Esta unidade suporta as características de segurança de Bluetooth®. No entanto, dependendo do ambiente operativo e/ou definições, esta segurança pode não ser a suficiente. Tenha cuidado quando transmitir dados sem fios.
- Esta unidade não pode transmitir dados para um dispositivo Bluetooth®.

■ Alcance de utilização

Use esta unidade a uma distância máxima de 10 m.

O alcance pode diminuir, dependendo do ambiente, obstáculos ou interferências.

■ Interferências de outros dispositivos

- Esta unidade pode não funcionar corretamente e podem aparecer problemas, como ruídos e saltos no som, devido às interferências de rádio, caso esta unidade esteja muito perto de outros dispositivos Bluetooth® ou dispositivos que usem a banda 2,4 GHz.
- Esta unidade pode não funcionar corretamente se as ondas de rádio de uma estação de transmissão por perto, etc., forem muito fortes.

■ Utilização prevista

- Esta unidade destina-se apenas a um uso normal e geral.
- Não use este sistema perto de equipamento ou ambiente sensível às interferências das frequências de rádio (exemplo: Aeroportos, hospitais, laboratórios, etc.).

Índice

Precauções de segurança	2
Acerca do Bluetooth®	3

Antes de utilizar

Acessórios.....	5
Manutenção	5
• Dobrar esta unidade	5
Nomes das peças	6

Preparação

Carregar	7
Ligar/desligar a unidade.....	7
Ligar a um dispositivo Bluetooth®.....	8
• Emparelhar (registar) esta unidade com o dispositivo Bluetooth® para se proceder à ligação	8
• Ligar um dispositivo Bluetooth® emparelhado	9

Funcionamento

Ouvir música	10
• Controlar à distância.....	10
Fazer uma chamada telefónica.....	11
Funções úteis.....	12
• Ativar funções por voz	12
• Reiniciar a unidade.....	12
• Desligar automático.....	12
• Notificação do nível da bateria	12
• Mensagens de orientação	12

Outra

Restaurar as predefinições de fábrica	13
Direitos de autor, etc.	13
Resolução de problemas	14
• Volume do som e do áudio	14
• Ligação do dispositivo Bluetooth®	14
• Chamadas telefónicas	14
• Geral.....	15
• Alimentação e carregamento.....	15
Características técnicas	16
Retirar a bateria quando eliminar esta unidade	17

Expressões usadas neste documento

- As páginas a serem consultadas são indicadas como “→ ○○”.
- As imagens do produto podem diferir do produto atual.
- Exceto se indicado de outro modo, as imagens nestas instruções de funcionamento são de RB-HF520B.

Marcas que representam os nomes do modelo

As diferenças de funcionalidade entre modelos são indicadas com as marcas de modelo apresentadas abaixo.

RB-HF520B: **RB-HF520B** RB-HF420B: **RB-HF420B**

Acessórios

Por favor, verifique e identifique os acessórios fornecidos.

1 x Cabo de carregamento USB

Manutenção

Limpe esta unidade com um pano seco e suave.

- Não use solventes, incluindo benzeno, diluente, álcool, detergente para a loiça, produtos de limpeza químicos, etc. Estes podem deformar a estrutura exterior ou fazer com que a camada exterior caia.

Manter o desempenho da bateria

- Se não usar o aparelho durante um longo período de tempo, carregue-o por completo a cada 6 meses para manter o desempenho da bateria.

Dobrar esta unidade

Dobre os auscultadores conforme apresentado em baixo. Dobrar inadequadamente pode dar origem a um mau funcionamento.

- Se o cabo de carregamento USB (fornecido) estiver ligado, desligue-o da unidade.

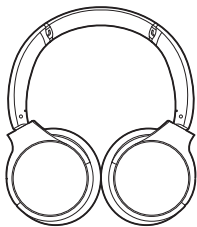

Nomes das peças

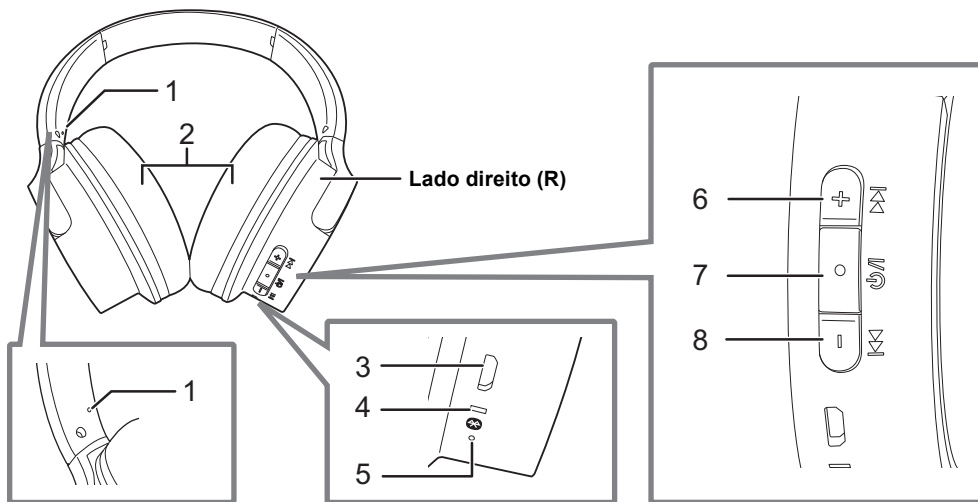

- | | |
|---|-----------------------------------|
| 1 Ponto saliente a indicar o lado esquerdo | 5 Microfone |
| 2 Almofadas para os ouvidos | 6 Botão [+ (▶▶)] |
| 3 Terminal de carregamento (DC IN) | 7 Botão [☎ (☎/I)] ^{*3} |
| • Ligue o cabo de carregamento USB (fornecido) a este terminal quando carregar. (→ 7) | 8 Botão [- (◀◀)] |
| 4 Indicador luminoso LED ^{*1*2} | |

*1 Daqui por diante chamados de "LED"

*2 Exemplos de padrões de iluminação/piscar

Ligado (vermelho):	O carregamento está a ser efetuado
Acende alternadamente a azul e vermelho:	Espera de emparelhamento Bluetooth® (registo)
A piscar lentamente (azul) ^{*4} :	Espera de ligação Bluetooth®
A piscar duas vezes a cada 2 segundos (azul) ^{*4} :	Foi estabelecido um emparelhamento Bluetooth® (registo) ou está a ser efetuada uma chamada
A piscar (azul) ^{*4} :	Está a receber uma chamada

*3 ☎/I: Inativo/Ligado, 📶, ▶/||/🔊

*4 A bateria está fraca quando estiver a piscar a vermelho. (→ 12, "Notificação do nível da bateria")

Carregar

A bateria recarregável (instalada na unidade) não vem carregada. Carregue a bateria antes de utilizar a unidade.

Ligue esta unidade a um computador com o cabo de carregamento USB.

- A:** LED
 - B:** Cabo de carregamento USB (fornecido)
 - Verifique a direção dos terminais e ligue/desligue a direita, segurando a ficha. (se ligar torto ou na direção errada, pode dar origem a um mau funcionamento ou deformação do terminal.)
 - C:** Computador
 - Ligue previamente o computador.
- O LED acende a vermelho quando estiver a efetuar o carregamento. Quando o carregamento estiver terminado, o LED desliga-se.
 - Leva cerca de 4 horas a carregar por completo a bateria.

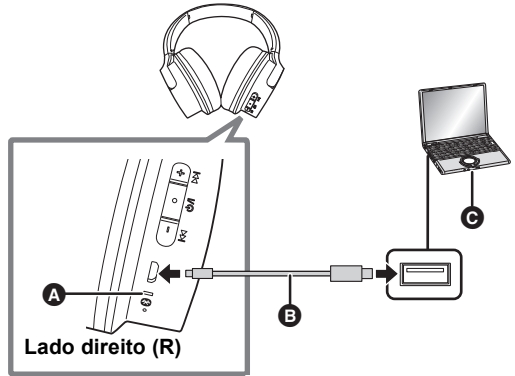

Nota

- O carregamento não é efetuado quando a bateria estiver quase carregada. Ligar o cabo de carregamento USB pode fazer com que o LED acenda apenas por um momento, mas não se trata de um mau funcionamento.
- A ligação por Bluetooth® não pode ser usada quando esta unidade estiver ligada a um computador usando o cabo de carregamento USB.
- Carregue à temperatura ambiente entre 10 °C e 35 °C. Fora deste raio de temperatura, o carregamento pode parar e o LED pode desligar-se.
- Não pode ligar a unidade durante o carregamento.
- Não use quaisquer outros cabos de carregamento USB, exceto o fornecido. Se o fizer, pode causar um mau funcionamento.
- O carregamento pode não ser efetuado ou pode parar se o computador estiver ligado ou passar para o modo inativo ou de adormecer.

Ligar/desligar a unidade

No estado desligado, prima e mantenha premido [] desta unidade durante cerca de 3 segundos, até que o LED (azul) comece a piscar.

- Soa um bip e o LED (azul) pisca lentamente.

■ Para desligar a unidade

Prima e mantenha premido [] durante cerca de 3 segundos. Será ouvida uma mensagem de orientação em inglês e a energia é desligada.

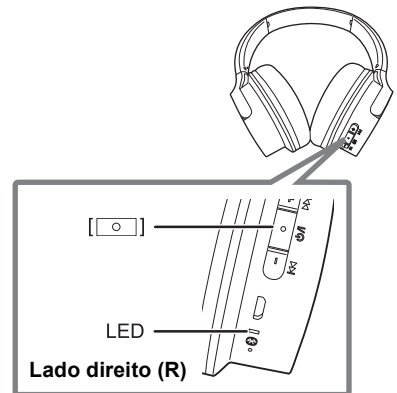

Nota

- Se a unidade não estiver ligada a um dispositivo Bluetooth®, será ouvida uma mensagem de orientação em inglês e a unidade desliga-se automaticamente passados cerca de 5 minutos após parar de a usar. (→ 12, "Desligar automático")

Ligar a um dispositivo Bluetooth®

Preparação

- Coloque o dispositivo Bluetooth® a menos de 1 m da unidade.
- Verifique o funcionamento do dispositivo usando as instruções de funcionamento, conforme necessário.

Emparelhar (registar) esta unidade com o dispositivo Bluetooth® para se proceder à ligação

1 No estado desligado, prima e mantenha premido [] desta unidade, até que o LED comece a piscar.

Quando o emparelhar um dispositivo pela primeira vez:

Cerca de 3 segundos

Quando emparelhar um segundo ou subsequentes dispositivos:

Cerca de 5 segundos

- A unidade começa a procurar pelo dispositivo Bluetooth® para proceder à ligação, e o LED acende alternadamente a azul e vermelho.

2 Ligue a unidade Bluetooth® e ative a função Bluetooth®.

3 Escolha “RB-HF520B” ou “RB-HF420B” a partir do menu do dispositivo Bluetooth®.

- Poderá ser apresentado um endereço BD (Bluetooth® Endereço do dispositivo: uma cadeia de caracteres alfanuméricos apresentada pelo dispositivo e única a este) antes de ser apresentado “RB-HF520B” ou “RB-HF420B”.
- Se lhe for pedida uma palavra-passe, insira “0000 (quatro zeros)” para esta unidade.

Ex. **RB-HF520B**

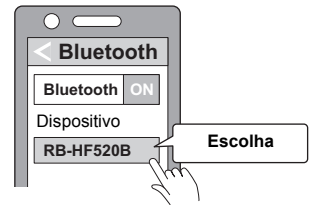

4 Verifique a ligação com o dispositivo Bluetooth® na unidade.

- O LED acende alternadamente a azul e vermelho até que a ligação com o dispositivo esteja terminada. Quando o LED (azul) piscar duas vezes a cada cerca de 2 segundos, o emparelhamento (registo) está terminado (ligação estabelecida).

Nota

- Se a ligação a um dispositivo não for estabelecida no espaço de cerca de 5 minutos, a unidade é desligada. Efetue de novo o emparelhamento.
- Pode emparelhar até 8 dispositivos Bluetooth® com esta unidade. Se emparelhar um 9º dispositivo, o dispositivo com a ligação mais antiga é então substituído. Para o usar, efetue de novo o emparelhamento.

Ligar um dispositivo Bluetooth® emparelhado

1 Ligue a unidade.

- Prima e mantenha premido [] desta unidade durante cerca de 3 segundos, até que o LED (azul) comece a piscar.
- Soa um bip e o LED (azul) pisca lentamente.

2 Efetue os passos 2 e 3 de “Emparelhar (registar) esta unidade com o dispositivo Bluetooth® para se proceder à ligação”. (→ 8)

- Quando o LED (azul) piscar duas vezes a cada cerca de 2 segundos, o emparelhamento (registo) foi terminado (ligação estabelecida).

Nota

- Esta unidade lembra-se do último dispositivo que foi ligado. A ligação poderá ser automaticamente estabelecida após o passo 1 (veja em cima).
- Se a ligação a um dispositivo não for estabelecida no espaço de cerca de 5 minutos, a unidade é desligada. Volte a ligar a unidade.

Ouvir música

Se o dispositivo compatível com Bluetooth® suportar os perfis Bluetooth® “A2DP” e “AVRCP”, a música pode ser reproduzida com operações remotas na unidade.

- A2DP (Perfil de Distribuição Avançada de Áudio (Advanced Audio Distribution Profile)): Transmite áudio à unidade.
- AVRCP (Perfil de Controlo Remoto de Áudio/Vídeo (Audio/Video Remote Control Profile)): Permite o controlo remoto do dispositivo usando a unidade.

1 Ligue o dispositivo Bluetooth® e a unidade. (→ 8, “Ligar a um dispositivo Bluetooth®”)

2 Selecione e reproduza a música no dispositivo Bluetooth®.

- Os auscultadores da unidade emitem música ou áudio do vídeo a ser reproduzido.
- Tempo de funcionamento:
O tempo máximo de reprodução é de cerca de 50 horas. (Pode ser inferior, dependendo das condições de utilização.)

■ Atenção

- A unidade pode libertar sons, dependendo do nível do volume.
- Quando o volume é aumentado para um nível perto do máximo, o som da música pode ficar distorcido. Diminua o volume até que a distorção desapareça.

Controlar à distância

Pode controlar o dispositivo Bluetooth® usando a unidade.

- Dependendo do dispositivo Bluetooth® ou da aplicação, mesmo que prima os botões na unidade, algumas funções podem não responder ou podem funcionar de modo diferente das descrições apresentadas em baixo.

(exemplo de funcionamento)

Lado direito (R)

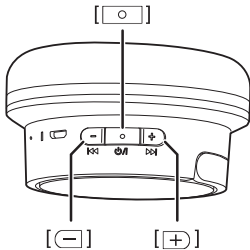

Função	Funcionamento
Reprodução / Pausa	Prima [].
Aumenta o volume	Prima [].
Diminui o volume	Prima [].
Passa para a faixa seguinte	Prima e mantenha premido [] durante cerca de 2 segundos.
Volta ao início da faixa atual	Prima e mantenha premido [] durante cerca de 2 segundos.

Nota

- O volume pode ser ajustado em 17 níveis. Quando o volume máximo ou mínimo for atingido, ouvirá um “beep”.

Fazer uma chamada telefónica

Com telemóveis com Bluetooth® (telemóveis ou Smartphones) que suportem o perfil Bluetooth® “HFP”, pode usar a unidade para fazer chamadas telefónicas.

• HFP (Perfil Mãos-Livres (Hands-Free Profile)):

Este perfil tem a função de chamadas de entrada e de saída.

(Esta unidade não tem uma função que lhe permita fazer chamadas telefónicas sem ser com um telemóvel com Bluetooth®.)

1 Ligue o dispositivo Bluetooth® e a unidade. (→ 8, “Ligar a um dispositivo Bluetooth®”)

2 Prima [] na unidade e atenda a chamada recebida.

- Ao receber uma chamada, ouvirá um toque na unidade e o LED pisca.
- (Apenas HFP) Para rejeitar a chamada recebida, prima rapidamente [] duas vezes.

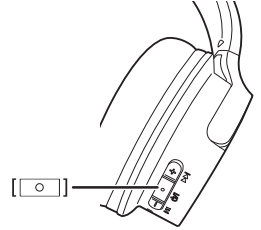

3 Comece a falar.

- O LED pisca repetidamente 2 vezes durante uma chamada.
- O volume pode ser ajustado durante uma chamada telefónica. Para obter instruções de configuração, consulte a página 10.

4 Prima [] para terminar a chamada telefónica.

- Será emitido um “beep”.

Nota

- Poderá haver alturas em que precisa de utilizar a opção mãos-livres no telemóvel com Bluetooth®.
- Dependendo do telemóvel com Bluetooth®, poderá ouvir toques de chamadas efetuadas ou recebidas pelo telemóvel na unidade.
- (Apenas HFP) Pode ser difícil ouvir conversas ao telefone quando a unidade for utilizada em locais com elevado ruído ambiente, no exterior ou noutros locais expostos a ventos fortes. Nesse caso, mude de local ou passe o dispositivo de conversação para o telemóvel com Bluetooth® para continuar a chamada. (Prima rapidamente duas vezes [] na unidade para mudar.)
- Pode fazer chamadas telefónicas com o telemóvel Bluetooth® usando o microfone da unidade e uma aplicação do telemóvel Bluetooth®. (→ 12, “Ativar funções por voz”)

Funções úteis

Ativar funções por voz

Pode ativar Siri ou outras funções de voz com um botão na unidade.

- 1 Ligue o dispositivo Bluetooth® e a unidade. (→ 8, “Ligar a um dispositivo Bluetooth®”)**
- 2 Prima duas vezes rapidamente [] nesta unidade.**
 - A função por voz no dispositivo Bluetooth® será ativada.

Nota

- Para mais detalhes sobre os comandos de função por voz, consulte as instruções de funcionamento do dispositivo Bluetooth®.
- A função por voz pode não funcionar, dependendo das especificações do Smartphone e da versão da aplicação.

Reiniciar a unidade

Esta unidade pode ser reiniciada quando todas as operações forem rejeitadas. Para reiniciar a unidade, ligue-a a um computador usando o cabo de carregamento USB. (a informação do dispositivo de emparelhamento não será apagada.)

Desligar automático

Se a unidade não estiver ligada a um dispositivo Bluetooth®, será ouvida uma mensagem de orientação em inglês, e desliga-se automaticamente passados cerca de 5 minutos após parar de a usar.

Notificação do nível da bateria

- Se a unidade for desligada, é emitida uma mensagem de orientação em inglês indicando o nível da bateria.
- Quando o nível da bateria começar a ficar baixo, o LED a piscar passa de azul para vermelho e, à medida que diminui mais, será notificado por um som “beep” a cada minuto. Quando a bateria ficar gasta, ouvirá uma notificação em inglês e a energia desliga-se.



Mensagens de orientação

A unidade vem equipada com uma função que fornece uma notificação de áudio quando desliga a unidade, ligue a um dispositivo Bluetooth® ou altere uma definição.

- A função de orientação de áudio não pode ser desativada.
- O volume de orientação de áudio não pode ser ajustado.

Restaurar as predefinições de fábrica

Quando quiser apagar toda a informação do dispositivo de emparelhamento, etc., pode restaurar as predefinições de fábrica da unidade (as definições originais na altura da compra). Carregue a bateria antes de restaurar as predefinições.

- 1 Enquanto a unidade estiver desligada, prima e mantenha premido [] durante, pelo menos, 5 segundos, até que o LED comece a acender alternadamente a azul e vermelho.**
- 2 Enquanto o LED acender alternadamente a azul e vermelho, prima e mantenha premido [] e [] em simultâneo durante, pelo menos, 5 segundos.**
 - As predefinições de fábrica serão restauradas após o LED (azul) piscar rapidamente e a unidade se desligar.

■ Atenção

- Quando emparelhar de novo um dispositivo, apague a informação de registo (Dispositivo: "RB-HF520B" ou "RB-HF420B") a partir do menu do dispositivo Bluetooth®, e registe de novo esta unidade com o dispositivo Bluetooth®. (→ 8)

Direitos de autor, etc.

A palavra Bluetooth® e logótipos são marcas registadas pertencentes à Bluetooth SIG, Inc. e qualquer uso de tais marcas por parte da Panasonic Corporation é efetuado sob licença.

Outras marcas registadas e nomes comerciais pertencem aos respetivos proprietários.

Siri é uma marca comercial da Apple Inc., registada nos EUA e noutros países.

Outros nomes do sistema e nomes do produto que apareçam neste documento são, de modo geral, marcas registadas ou marcas comerciais das respetivas empresas.

Tenha em conta que a marca TM e a marca [®] não aparecem neste documento.

Resolução de problemas

Antes de pedir a reparação, verifique os seguintes pontos. Se tiver dúvidas quanto a alguns pontos, ou se as soluções indicadas não resolverem o problema, consulte o seu revendedor para obter instruções.

Volume do som e do áudio

Não há som.

- Certifique-se de que a unidade e o dispositivo Bluetooth® estão devidamente ligados entre si. (→ 8)
- Verifique se está a ser reproduzida música no dispositivo Bluetooth®.
- Certifique-se de que a unidade está ligada e que o volume não está definido para um nível muito baixo.
- Efetue o emparelhamento e ligue de novo o dispositivo Bluetooth® e a unidade. (→ 8)
- Verifique se o dispositivo compatível com Bluetooth® suporta o perfil "A2DP". Para mais detalhes acerca dos perfis, consulte "Ouvir música" (→ 10). Consulte também o manual de instruções do dispositivo compatível com Bluetooth®.

Volume baixo.

- Aumente o volume da unidade. (→ 10)
- Aumente o volume do dispositivo Bluetooth®.

O som do aparelho foi cortado. / Demasiado ruído. / Fraca qualidade do som.

- O som pode ser cortado se os sinais forem bloqueados. Não cubra por completo esta unidade com a palma da sua mão, etc.
- O dispositivo pode estar fora do raio de comunicação de 10 m. Aproxime o dispositivo desta unidade.
- Retire quaisquer obstáculos entre esta unidade e o aparelho.
- Desligue quaisquer dispositivos LAN sem fios quando não os usar.
- Poderá aparecer um problema de comunicação se a bateria não estiver completamente carregada. Carregue a unidade. (→ 7)

Ligação do dispositivo Bluetooth®

O aparelho não pode ser ligado a outros dispositivos.

- Apague a informação de emparelhamento para esta unidade do dispositivo Bluetooth®, depois efetue de novo o emparelhamento. (→ 8)

Chamadas telefónicas

Não consegue ouvir a outra pessoa.

- Certifique-se de que a unidade e o telemóvel com Bluetooth® estão ligados.
- Certifique-se de que a unidade e o telemóvel com Bluetooth® estão ligados entre si. (→ 8)
- Verifique as definições de áudio do telemóvel com Bluetooth®. Passe o dispositivo de atender chamadas para a unidade, caso esta esteja definida para o telemóvel com Bluetooth®. (→ 8)
- Se o volume da voz da outra pessoa estiver muito baixo, aumente o volume, tanto da unidade como do telemóvel com Bluetooth®.

Não consigo fazer uma chamada telefónica.

- Verifique se o dispositivo compatível com Bluetooth® suporta o perfil "HFP". Para mais detalhes acerca dos perfis, consulte "Ouvir música" (→ 10) e "Fazer uma chamada telefónica" (→ 11). Consulte também o manual de instruções do telemóvel com Bluetooth®.

Geral

A unidade não responde.

- Esta unidade pode ser reiniciada quando todas as operações forem rejeitadas. Para reiniciar a unidade, ligue-a a um computador usando o cabo de carregamento USB. (a informação do dispositivo de emparelhamento não será apagada.)

Alimentação e carregamento

Não consigo carregar a unidade.

- Certifique-se de que o computador está ligado e que não se encontra no modo inativo ou de adormecer.
- A porta USB que está a usar atualmente funciona corretamente? Se o seu computador tiver outras portas USB, retire o conector da porta atual e ligue-o a outras portas.
- Se as medidas mencionadas anteriormente não se aplicarem, retire o cabo de carregamento USB e volte a ligá-lo.
- Se o tempo de carregamento e tempo de funcionamento ficarem mais curtos, a bateria pode estar gasta. (número de vezes que a bateria instalada pode ser carregada: Cerca de 300)

O LED não acende durante o carregamento. / O carregamento leva mais tempo.

- O cabo de carregamento USB está bem ligado ao terminal USB do computador? (→ 7)
- Certifique-se de que efetua o carregamento a uma temperatura ambiente entre 10 °C e 35 °C.
- O carregamento não é efetuado quando a bateria estiver quase carregada.
- Quando a bateria estiver quase carregada, ligar o cabo de carregamento USB fará com que o LED acenda apenas por um momento.

Não consigo ligar a unidade.

- A unidade está a ser carregada? Não pode ligar a unidade durante o carregamento. (→ 7)

Características técnicas

■ Geral

Alimentação	DC 5 V, 400 mA (Bateria interna: 3,7 V (Polímero de lítio))
Tempo de funcionamento*1	Cerca de 50 horas
Tempo de carregamento*2 (25 °C)	Cerca de 4 horas
Alcance da temperatura de carregamento	10 °C a 35 °C
Temperatura de funcionamento	0 °C a 40 °C
Humidade de funcionamento	35 % RH a 80 % RH (sem condensação)
Peso	RB-HF520B Cerca de 205 g RB-HF420B Cerca de 155 g

*1 Pode ser inferior, dependendo das condições de funcionamento.

*2 Tempo para carregar por completo a bateria.

■ Secção Bluetooth®

Características técnicas do sistema Bluetooth®	Ver. 5.0
Classificação do equipamento sem fios	Classe 2 (2,5 mW)
Potência RF máxima	4 dBm
Banda de frequência	2402 MHz a 2480 MHz
Perfis suportados	A2DP, AVRCP, HFP
Codec suportado	SBC
Distância de funcionamento	Até 10 m

■ Secção do altifalante

Unidades condutoras	RB-HF520B 40 mm RB-HF420B 30 mm
---------------------	--

■ Secção do terminal

DC IN	DC 5 V, 400 mA
-------	----------------

■ Secção do microfone

Tipo	Mono
------	------

■ Secção do acessório

Cabo de carregamento USB (Ficha de entrada: USB A, Ficha de saída: Forma micro USB)	Cerca de 0,5 m
---	----------------

• As especificações estão sujeitas a alterações sem aviso prévio.

Retirar a bateria quando eliminar esta unidade

As instruções seguintes não foram criadas com o intuito de reparações, mas para a eliminação desta unidade. Esta unidade não pode ser restaurada uma vez desmontada.

• Quando eliminar esta unidade, retire a bateria instalada nesta unidade e recicle-a.

- Desmonte após a bateria ficar completamente gasta.
- Mantenha as peças desmontadas fora do alcance das crianças.

Em relação ao manuseamento de baterias usadas

- Isole os terminais com fita adesiva ou algo semelhante.
- Não desmonte.

■ Baterias

- Não aqueça nem exponha a chamas.
- Não deixe baterias dentro de um carro exposto à luz direta do sol durante um longo período de tempo com as portas e janelas fechadas.
- O mau manuseamento da bateria pode dar origem a derrames do eletrólito, que podem danificar outros artigos. Se houver derrames do eletrólito da bateria, consulte o seu revendedor. Lave bem com água, caso o eletrólito entre em contacto com alguma parte do seu corpo.
- Quando eliminar baterias, contacte as autoridades locais ou o seu revendedor e informe-se quanto ao método correto de eliminação.

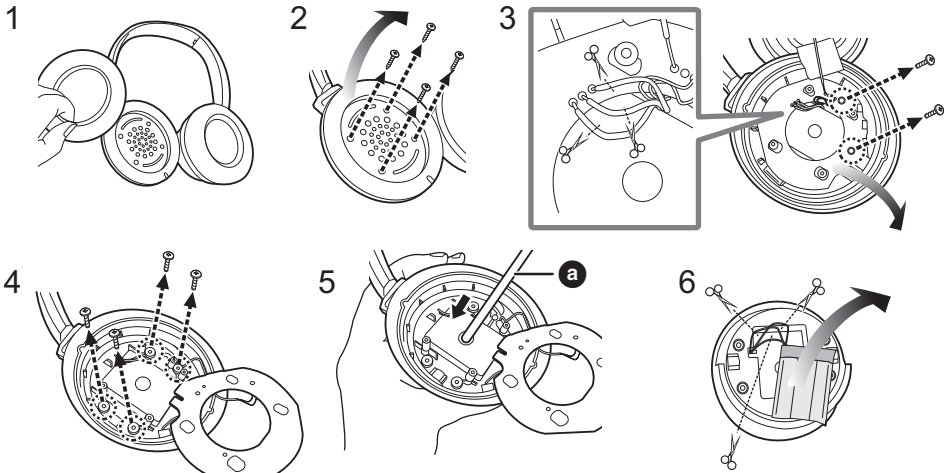

- 1 **Retire a almofada direita.**
- 2 **Retire os 4 parafusos e a placa.**
- 3 **Corte os 3 fios (vermelho, azul, preto) um a um, e retire os 2 parafusos e depois o quadro.**
- 4 **Retire os 4 parafusos.**
- 5 **Insira um objeto semelhante a uma haste que não tenha uma extremidade pontiaguda (a) no orifício e pressione a bateria para fora.**
 - Tenha cuidado para não danificar a bateria.
- 6 **Corte os fios que saem da bateria, um a um, e retire a bateria.**

Declaração de Conformidade (DoC)

Com o presente documento, a “Panasonic Corporation” declara que este produto se encontra em conformidade com os requisitos específicos e demais especificações referentes à Diretiva 2014/53/UE.

Os clientes podem baixar uma cópia da declaração de conformidade (DoC) para nossos produtos RE do Server DoC:

<http://www.ptc.panasonic.eu>

Contacto com um Representante Autorizado:

Panasonic Marketing Europe GmbH,

Panasonic Testing Centre, Winsbergring 15, 22525 Hamburg, Alemanha

Tipo de ligação sem fios	Banda de frequência	Potência máxima
Bluetooth®	2402 - 2480 MHz	4 dBm

Eliminação de Equipamentos Usados e Baterias

Apenas para a União Europeia e países com sistemas de reciclagem



Estes símbolos nos produtos, embalagens, e/ou documentos que os acompanham indicam que os produtos elétricos e eletrónicos e as baterias usados não podem ser misturados com os resíduos urbanos indiferenciados.

Para um tratamento adequado, reutilização e reciclagem de produtos e baterias usados, solicitamos que os coloque em pontos de recolha próprios, em conformidade com a respetiva legislação nacional.



Ao eliminar estes produtos corretamente estará a ajudar a poupar recursos valiosos e a prevenir quaisquer potenciais efeitos negativos sobre o ambiente e a saúde humana.

Para mais informações acerca da recolha e reciclagem, por favor contacte a sua autarquia local. De acordo com a legislação nacional podem ser aplicadas contraordenações pela eliminação incorreta destes resíduos.



(Nota para o símbolo da bateria (símbolo na parte inferior)):

Este símbolo pode ser utilizado conjuntamente com um símbolo químico. Neste caso estará em conformidade com o estabelecido na Diretiva referente aos produtos químicos em causa.

Manufactured by:

Panasonic Corporation
Kadoma, Osaka, Japan

Authorized Representative in Europe:

Panasonic Marketing Europe GmbH
Panasonic Testing Centre
Winsbergring 15, 22525 Hamburg, Germany



Panasonic Corporation

<http://www.panasonic.com>

© Panasonic Corporation 2020

Pr

PNQP1591ZA-2N
F0520MH1060