

Panasonic®

Instrucțiuni de operare

Digital Wireless căști stereo

Nr. model **RP-HJE120B**



Vă mulțumim că ați achiziționat acest produs.

Citiți cu atenție aceste instrucțiuni înainte de a utiliza acest produs și păstrați-le pentru consultare ulterioară.

E

TQBM0594-1

Precauții privind siguranța

■ Unitate

ATENȚIE:

Pentru a reduce riscul de incendiu, electrocutare sau de deteriorarea produsului,

- Nu expuneți această unitate la ploaie, umezeală, picurare sau stropire.
- Nu puneți pe unitate obiecte umplute cu lichid, precum vase.
- Utilizați accesoriile recomandate.
- Nu scoateți capacele.
- Nu reparați de unul singur unitatea. Pentru operațiile de service, apălați la personal de service calificat.

Evitați utilizarea în următoarele condiții

- Temperaturi extrem de ridicate sau scăzute în timpul utilizării, depozitării sau transportului.
- Eliminarea bateriei în foc sau într-un cuptor fierbinte, sau strivirea sau tăierea mecanică a bateriei pot avea ca rezultat incendiu.
- Temperatura extrem de ridicată și/sau presiunea aerului extrem de scăzută care poate avea ca rezultat explozia sau scurgerea de lichid sau gaz inflamabil.

- Evitați utilizarea sau plasarea unității în apropierea surselor de căldură.
- Nu ascultați cu această unitate la volum ridicat în locuri în care trebuie să auziți sunetele din mediu înconjurător pentru siguranță, precum trecerile la nivel cu calea ferată și șantierele de construcții.

■ Pernuțe pentru cască

- Nu lăsați la îndemâna copiilor pernuțele pentru căști, pentru a preveni riscul de a fi înghițite.
- Fixați cu fermitate pernuțele pentru căști. Dacă rămân în ureche după ce scoateți căștile din urechi, este posibil să suferiți vătămare sau boală.

■ Alergii

- Întrerupeți utilizarea dacă experimentați disconfort la utilizarea căștilor sau a oricăror altor piese care intră în contact direct cu pielea.
- Utilizarea continuă poate cauza erupții cutanate sau alt reacții alergice.

■ Precauții privind ascultatul cu căștile

- Presiunea sonoră excesivă de la căști și căștile cu fixare pe cap poate cauza pierderea auzului.
- Nu utilizați căștile la volum ridicat. Experții otorinolaringologi recomandă împotriva utilizării continue.
- Dacă experimentați țârâit în urechi, reduceți volumul sau întrerupeți utilizarea.
- Nu utilizați când conduceți vehicule motorizate. Poate crea riscuri rutiere și este ilegală în multe regiuni.
- Trebuie să acordați mare atenție sau să întrerupeți temporar utilizarea în situații potențial periculoase.

Această unitate poate fi supusă interferențelor radio cauzate de telefoanele mobile în timpul utilizării. Dacă are loc o astfel de interferență, măriți distanța dintre această unitate și telefonul mobil.

Utilizați numai cablul de încărcare USB atunci când o conectați la computer.

Această unitate este destinată utilizării în climate moderate și tropicale.

Despre Bluetooth®

Panasonic Nu acceptă nicio responsabilitate pentru datele și/sau informațiile compromise în timpul unei transmisii wireless.

■ Interval de frecvență utilizat

Această unitate folosește intervalul de frecvență de 2,4 GHz.

■ Certificarea acestei unități

- Această unitate respectă restricțiile de frecvență și a primit certificarea în baza legilor privind frecvența. Astfel nu este necesară autorizația wireless.
- Acțiunile de mai jos sunt pedepsite prin lege în anumite țări:
 - Dezasamblarea/modificarea unității.
 - Îndepărtarea specificațiilor.

■ Restricții de utilizare

- Transmisia wireless și/sau utilizarea cu toate dispozitivele echipate cu Bluetooth® nu sunt garantate.
- Toate dispozitivele trebuie să respecte standardele stabilite de Bluetooth SIG, Inc.
- În funcție de specificațiile și setările unui dispozitiv, este posibil ca aceasta să nu se poată conecta sau ca unele operații să fie diferite.
- Această unitate acceptă caracteristicile de securitate Bluetooth®. Dar, în funcție de mediul de operare și/sau setări, este posibil ca această securitate să nu fie suficientă. Transmiteți cu grijă prin wireless date către această unitate.
- Această unitate nu poate transmite date către un dispozitiv Bluetooth®.

■ Distanța de utilizare

Utilizați această unitate la distanța maximă de 10 m.

Distanța poate fi mai mică, în funcție de mediu, obstacole sau interferențe.

■ Interferențe de la alte dispozitive

- Este posibil ca această unitate să nu funcționeze în mod adecvat și pot surveni probleme precum zgomote și sunet neregulat datorită interferenței undelor radio dacă unitatea este amplasată prea aproape de alte dispozitive Bluetooth® sau dispozitive care utilizează banda de 2,4 GHz.
- Este posibil ca această unitate să nu funcționeze în mod adecvat dacă undele radio de la o stație de difuzare din apropiere etc. sunt prea puternice.

■ Utilizare preconizată

- Această unitate este destinată exclusiv utilizării normale, generale.
- Nu utilizați acest sistem în apropierea unui echipament sau în mediu care este sensibil la interferența frecvențelor radio (spre exemplu: aeroporturi, spitale, laboratoare etc.)

Cuprins

Precauții privind siguranța	2
Despre Bluetooth®	3

Înainte de utilizare

Accesorii	5
Întreținere	5
Denumirile piesei	6

Pregătire

Încărcare	7
Pornirea/Oprirea	8
Modul de purtare a căștilor	8
Conectarea unui dispozitiv Bluetooth®	9
• Asocierea (înregistrarea) acestei unități cu dispozitivul Bluetooth® pentru conectare	9
• Conectarea unui dispozitiv Bluetooth® asociat	10

Operațiune

Ascultare muzică	11
• Control de la distanță	11
Efectuarea unui apel	12
Funcții utile	13
• Notificare privind nivelul bateriei	13
• Oprire automată	13
• Resetarea unității	13

Altele

Restabilirea setărilor implicite	14
Drepturi de autor etc.	14
Depanare	15
• Sunet și volumul audio	15
• Conectarea dispozitivului Bluetooth®	15
• Apeluri telefonice	15
• General	16
• Alimentarea cu energie și încărcarea	16
Specificații	17
Pentru a scoate bateria când eliminați această unitate	18

Expresii utilizate în acest document

- Paginile la care trebuie să se facă referire sunt indicate ca “→ ○○”.
- Reprezentările grafice ale produsului pot diferi față de produsul real.

Accesorii

Verificați și identificați accesoriile furnizate.

1 x cablu de încărcare USB

1 x Set de pernuțe pentru căști (L, S)

- La momentul achiziționării sunt montate pernuțele pentru căști de dimensiunea M.

Întreținere

Curățați această unitate cu o lavetă moale și uscată.

- Nu utilizați solvenți precum benzină, diluant, alcool sau detergent de bucătărie, agent de curățare chimic etc. Aceștia pot cauza deformarea carcasei externe sau desprinderea stratului de protecție.

Menținerea performanței bateriei

- Pe perioadele lungi de inactivitate, încărcați complet această unitate o dată la 6 luni pentru a menține performanța bateriei.

Denumirile piesei

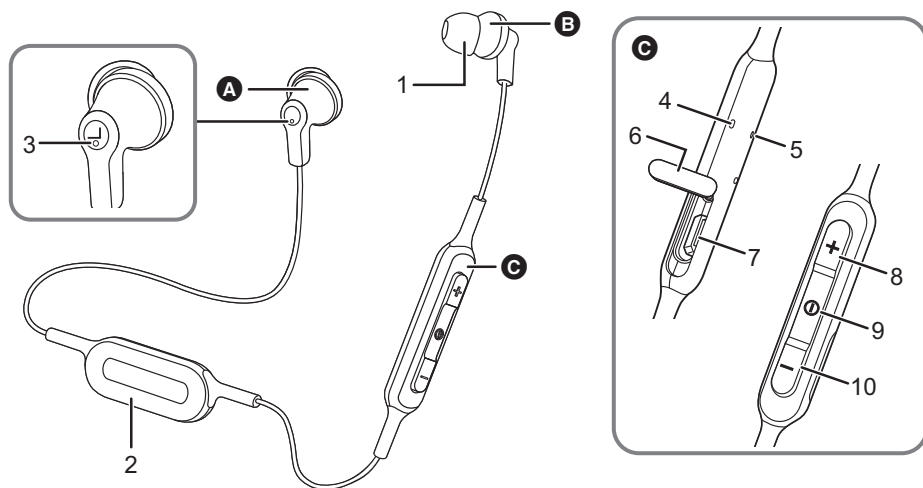

- A** Cască stânga
- B** Cască dreapta
- C** Dispozitiv de control de la distanță

- 1 Pernuță pentru cască
- 2 Carcasă baterie
- 3 Punct în relief pentru indicarea părții stângi
- 4 Indicator luminos cu LED^{*1*2}
- 5 Microfon
- 6 Capac USB
- 7 Terminal de încărcare (DC IN)
 - Deschideți capacul USB și conectați cablul de încărcare USB (furnizat) la acest terminal atunci când doriți să încărcați. (→ 7)
- 8 Butonul [+]
- 9 Butonul [⏻]
- 10 Butonul [-]

*1 Denumit în continuare "LED"

*2 Exemple de modele de iluminare/iluminare intermitentă

Iluminare (roșu):	Încărcare în curs
Iluminare alternativă în albastru și roșu:	Bluetooth® standby asociere (înregistrare)
Iluminare intermitentă lentă (albastru) ^{*3} :	Bluetooth® Standby conexiune
Iluminare intermitentă de două ori la aproximativ 2 secunde (albastru) ^{*3} :	S-a stabilit Bluetooth® o asociere (înregistrare) sau există un apel în curs
Iluminare intermitentă (albastru) ^{*3} :	Se primește un apel

*3 Nivelul bateriei este scăzut când luminează intermitent în roșu. (→ 13, "Notificare privind nivelul bateriei")

Încărcare

Bateria reîncărcabilă (instalată pe unitate) nu este încărcată inițial. Încărcați bateria înainte de a utiliza unitatea.

1 Deschideți capacul USB.

- Dacă există umezeală în zona capacului USB, ștergeți-o înainte de a deschide capacul.

2 Conectați această unitate la un computer utilizând cablul de încărcare USB.

- A:** LED
- B:** Cablu de încărcare USB (furnizat)
 - Verificați direcția terminalelor și introduceți/scoateți drept, ținând de mufă. (Introducerea mufei în direcție oblică sau greșită poate avea ca rezultat funcționare defectuoasă din cauza deformării terminalului.)
- C:** Computer
 - Porniți computerul în prealabil.

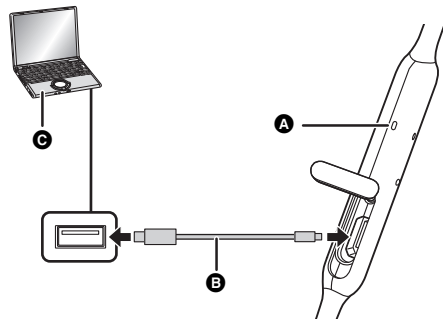

- LED-ul luminează cu roșu când se efectuează încărcarea. După finalizarea încărcării, LED-ul se va stinge.
- Bateria complet descărcată se va încărca complet în aproximativ 2 ore.

3 Închideți bine capacul USB.

■ Atenție

Nu atingeți terminalul de încărcare cu mâna udă.

- Dacă pe terminalul de încărcare ajunge transpirație sau lichid, pot surveni defecțiuni.

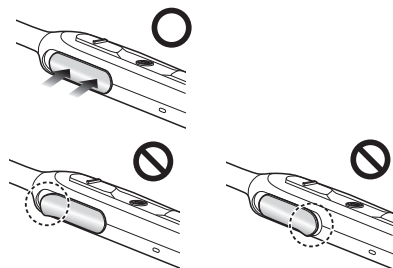

Notă

- Încărcați la o temperatură a camerei cuprinsă între 10 °C și 35 °C. În afara acestui interval de temperatură încărcarea se poate opri și LED-ul se poate stinge.
- Nu se poate porni alimentarea și nu se pot conecta Bluetooth® dispozitive în timpul încărcării.
- Nu utilizați alte cabluri de încărcare USB diferite de cel furnizat. Acest lucru poate provoca defecțiuni.
- Este posibil ca încărcarea să nu fie efectuată sau să se oprească în cazul în care computerul este în modul standby sau inactiv sau este comutat ulterior la acesta.

Pornirea/Oprirea

Din starea de oprire, **țineți apăsat butonul [⓪] al acestei unități timp de aproximativ 3 secunde până când LED-ul (albastru) luminează intermitent.**

- Se va emite un semnal sonor, iar LED-ul (albastru) va lumina intermitent lent.

■ Pentru a opri

Țineți apăsat butonul [⓪] timp de aproximativ 3 secunde. Se va emite un semnal sonor, iar unitatea se va opri.

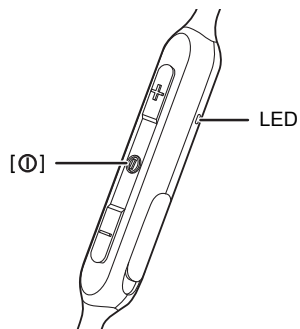

Notă

- Se va emite un semnal sonor, iar unitatea se va opri automat în următoarele cazuri. (Oprire automată) (→ 13)
 - Dacă unitatea nu este conectată la un dispozitiv Bluetooth® și nu se efectuează nicio operațiune timp de aproximativ 5 minute.
 - Dacă unitatea este conectată la un dispozitiv Bluetooth® și rămâne în modul silențios timp de aproximativ 5 minute.

Modul de purtare a căștilor

Casca stângă are punctul în relief, conform ilustrației.

- La momentul achiziționării sunt montate pernuțele pentru căști de dimensiunea M. Dacă nu sunt de dimensiunea corectă, înlocuiți-le cu pernuțele de urechi de dimensiunea S sau L (furnizate).

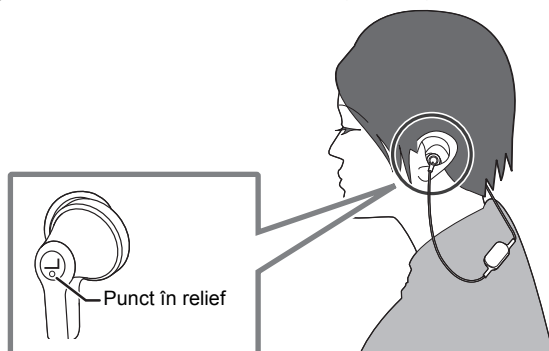

Conectarea unui dispozitiv Bluetooth®

Pregătire

- Puneți dispozitivul Bluetooth® la o distanță de aproximativ 1 m față de unitate.
- Verificați funcționarea dispozitivului folosind instrucțiunile sale de operare, conform cerințelor.

Asocierea (înregistrarea) acestei unități cu dispozitivul Bluetooth® pentru conectare

1 Din starea de oprire, țineți apăsat butonul [ⓘ] al acestei unități până când LED-ul luminează intermitent.

La prima asociere a unui dispozitiv: aprox. 3 secunde

La asocierea altui dispozitiv sau dispozitivelor suplimentare: aprox. 5 secunde

- Această unitate va începe să caute Bluetooth® un dispozitiv la care să se conecteze, iar LED-ul va ilumina alternativ în albastru și roșu.

2 Porniți dispozitivul Bluetooth® și activați funcția Bluetooth®.

3 Select "RP-HJE120B" din meniul Bluetooth® al dispozitivului.

- Se poate afișa o adresă MAC (un șir de caractere alfanumerice afișat de dispozitiv și asociat exclusiv dispozitivului) înainte de a se afișa "RP-HJE120B".
- Dacă vi se solicită parolă, introduceți parola "0000 (patru de zero)" a acestei unități.

de ex.

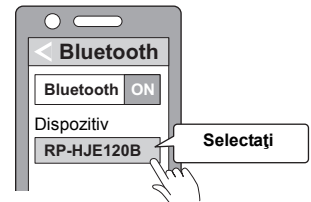

4 Verificați pe unitate conexiunea cu dispozitivul Bluetooth®.

- LED-ul va ilumina alternativ în albastru și roșu până la finalizarea conexiunii cu dispozitivul. Când LED-ul (albastru) luminează intermitent de două ori la aproximativ 2 secunde, asocierea (înregistrarea) este finalizată. (Conexiune stabilă)

Notă

- În cazul în care conexiunea la un dispozitiv nu este stabilă în aproximativ 5 minute, unitatea se va opri. Efectuați din nou asocierea.
- Puteți asocia maxim 8 Bluetooth® dispozitive cu această unitate. Dacă se asociază un al 9-lea dispozitiv, dispozitivul cu cea mai veche conexiune va fi înlocuit. Pentru a-l utiliza, efectuați din nou asocierea.

Conectarea unui dispozitiv Bluetooth® asociat**1 Porniți unitatea.**

- Țineți apăsat butonul [Ⓞ] al acestei unități timp de aproximativ 3 secunde până când LED-ul (albastru) luminează intermitent.
- Se va emite un semnal sonor, iar LED-ul (albastru) va lumina intermitent lent.

2 Efectuați pașii 2 și 3 pentru “Asocierea (Înregistrarea) acestei unități cu dispozitivul Bluetooth® pentru conectare”. (→ 9)

- Când LED-ul (albastru) luminează intermitent de două ori la aproximativ 2 secunde, asocierea (înregistrarea) este finalizată. (Conexiune stabilită)

Notă

- Această unitate memorează ultimul dispozitiv conectat. Conexiunea se poate stabili automat după pasul 1 (a se vedea mai sus).
- În cazul în care conexiunea la un dispozitiv nu este stabilită în aproximativ 5 minute, unitatea se va opri. Porniți din nou unitatea.

Ascultare muzică

În cazul în care dispozitivul compatibil Bluetooth® acceptă profilurile Bluetooth® “A2DP” și “AVRCP”, muzica poate fi redată cu ajutorul operațiunilor de control de la distanță de pe unitate.

- A2DP (Advanced Audio Distribution Profile - Profil avansat de distribuție audio): Transmite semnalul audio la unitate.
- AVRCP (Audio/Video Remote Control Profile - Profil de control la distanță audio/video): Permite controlul de la distanță al dispozitivului utilizând unitatea.

1 Conectați dispozitivul Bluetooth® cu unitatea. (→ 9, “Conectarea unui dispozitiv Bluetooth®”)

2 Selectați și redați muzica pe dispozitivul Bluetooth®.

- Căștile unității vor transmite muzica sau fișierul audio sau video redat.
- Durată de funcționare:
Durata de redare maximă este de aproximativ 4 ore și 20 de minute. (Poate fi mai mică, în funcție de condițiile de utilizare.)

■ Atenție

- Pot exista scurgeri de sunet din unitate, în funcție de nivelul volumului.
- Când volumul este mărit până aproape de nivelul maxim, sunetul muzicii poate fi distorsionat. Reduceți volumul până la anularea distorsiunii.

Control de la distanță

Puteți controla de la distanță dispozitivul Bluetooth® utilizând unitatea.

- În funcție de dispozitivul Bluetooth® sau aplicație, chiar și dacă apăsați butoane pe unitate, anumite funcții pot să nu răspundă sau pot funcționa diferit față de descrierile de mai jos.

(Exemplu de operațiune)

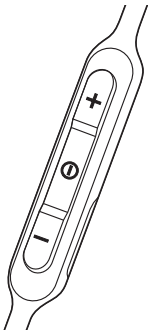

Funcție	Operațiune
Redare / Pauză	Apăsați [⏮].
Mărire volum	Apăsați [+].
Reducere volum	Apăsați [-].
Înainte la începutul următoarei melodii	Țineți apăsat butonul [+] timp de aproximativ 2 secunde.
Revenire la începutul melodiei curente	Țineți apăsat butonul [-] timp de aproximativ 2 secunde.

Notă

- Volumul poate fi reglat pe 16 niveluri. Când se atinge volumul maxim sau minim, se va emite un semnal sonor.

Efectuarea unui apel

Cu căștile Bluetooth® activate (telefoane celulare sau telefoane inteligente) care acceptă profilurile Bluetooth® “HSP” sau “HFP”, puteți folosi unitatea pentru apeluri telefonice.

• HSP (Headset Profile - Profil căști):

Acest profil poate fi utilizat pentru a primi sunete mono-aurale și a stabili o comunicație bidirecțională utilizând microfonul unității.

• HFP (Hands-Free Profile - Profil mâini libere):

Pe lângă funcțiile HSP; acest profil are funcția de apeluri primite și efectuate.

(Această unitate nu are o funcție care să vă permită să efectuați apeluri telefonice fără un telefon cu funcție Bluetooth®.)

1 Conectați dispozitivul Bluetooth® cu unitatea. (→ 9, “Conectarea unui dispozitiv Bluetooth®”)

2 Apăsați pe [⓪] de pe unitate și răspundeți la apelul primit.

- În timpul unui apel în curs, tonul de apel va suna în căști și LED-ul va ilumina intermitent.
- (Numai HFP) Pentru a respinge apelul primit, apăsați rapid de două ori pe [⓪].

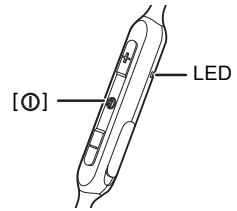

3 Începeți să vorbiți.

- LED-ul va ilumina intermitent de mai multe ori 2 în timpul unui apel.
- Volumul poate fi reglat în timpul unui apel. Pentru instrucțiunile de setare, consultați pagina 11.

4 Apăsați pe [⓪] pentru a încheia un apel telefonic.

- Se emite un semnal sonor.

Notă

- Pot exista situații în care setarea mâinii libere trebuie efectuată pe telefonul cu funcție Bluetooth®.
- În funcție de telefonul cu funcție Bluetooth®, puteți auzi de pe unitate tonurile de apel aferente apelurilor primite și efectuate cu telefonul.
- (Numai HFP) Poate fi dificil să auziți conversațiile la telefon când unitatea este utilizată în locuri cu zgomot ambiant puternic sau în alte locații expuse la vânt puternic. În acest caz, schimbați locul de apelare sau comutați dispozitivul de apelare la telefonul cu funcție Bluetooth® pentru a continua apelul. (Apăsați rapid de două ori pe [⓪] de pe unitate pentru a comuta.)

Funcții utile

Notificare privind nivelul bateriei

Când nivelul bateriei începe să scadă, LED-ul intermitent își va schimba culoarea de la albastru la roșu și, pe măsură ce nivelul continuă să scadă, veți primi o notificare ce constă într-un semnal sonor emis o dată la 1 minut. Când bateria se descarcă complet, unitatea va emite un semnal sonor și se va închide.

Oprire automată

Se va emite un semnal sonor, iar unitatea se va opri automat în următoarele cazuri. (Oprire automată)

- Dacă unitatea nu este conectată la un dispozitiv Bluetooth® și nu se efectuează nicio operațiune timp de aproximativ 5 minute.
- Dacă unitatea este conectată la un dispozitiv Bluetooth® și rămâne în modul silențios timp de aproximativ 5 minute.

Resetarea unității.

Această unitate poate fi resetată când sunt respinse toate operațiile. Pentru a reseta unitatea, țineți apăsat butonul [⊕] timp de cel puțin 10 secunde. Toate operațiile anterioare vor fi anulate. (Informațiile privind dispozitivul asociat nu vor fi șterse.)

Restabilirea setărilor implicite

Puteți restabili unitatea la setările implicite (setările inițiale la achiziție). Efectuarea următoarei proceduri resetează nivelul volumului etc. la setările din fabrică și șterge informațiile asociate tuturor dispozitivelor înregistrate. Încărcați bateria înainte de a reseta unitatea.

- 1 **Cu unitatea oprită, țineți apăsat butonul [⓪] timp de cel puțin 5 secunde până când LED-ul luminează alternativ în albastru și roșu.**
- 2 **În timp ce LED-ul luminează alternativ în albastru și roșu, țineți apăstate butoanele [+] și [-] simultan timp de cel puțin 5 secunde.**
 - Setările implicite vor fi stabilite după ce LED-ul (albastru) luminează intermitent rapid.

■ Atenție

- Când asociați din nou un dispozitiv, ștergeți informațiile de înregistrare (Dispozitiv: "RP-HJE120B") din Bluetooth® meniul dispozitivului și înregistrați din nou această unitate pe dispozitivul Bluetooth®. (→ 9)

Drepturi de autor etc.

Cuvântul, simbolul și logourile Bluetooth® sunt mărci comerciale înregistrate deținute de Bluetooth SIG, Inc. și orice utilizare a acestor mărci de către Panasonic Corporation este efectuată cu licență. Celelalte mărci comerciale și denumiri comerciale aparțin proprietarilor respectivi.

Celelalte denumiri de sisteme sau denumiri de produse din acest document sunt în general mărci comerciale înregistrate ale companiilor dezvoltatoare respective.

Rețineți că marca TM și marca [®] nu se regăsesc în acest document.

Depanare

Înainte de a solicita asistență tehnică, efectuați următoarele verificări. Dacă aveți îndoieli cu privire la unele puncte de verificare, sau dacă soluțiile indicate nu rezolvă problema, consultați distribuitorul pentru instrucțiuni.

Sunet și volumul audio

Nu există sunet.

- Asigurați-vă că unitatea și dispozitivul Bluetooth® sunt conectate corect. (→ 9)
- Verificați dacă este redată muzică pe dispozitivul Bluetooth®.
- Asigurați-vă că unitatea este pornită și că volumul nu este setat prea scăzut.
- Asociați din nou dispozitivul Bluetooth® cu unitatea. (→ 9)
- Verificați dacă dispozitivul Bluetooth® compatibil acceptă profilul "A2DP". Pentru detalii privind profilurile, consultați "Ascultare muzică" (→ 11). De asemenea, consultați și manualul de operare pentru dispozitivul Bluetooth® compatibil.

Volum scăzut.

- Măriți volumul unității. (→ 11)
- Măriți volumul de pe dispozitivul Bluetooth®.

Sunetul de la dispozitiv este întrerupt. / Prea mult zgomot. / Calitatea sunetului este slabă.

- Sunetul poate fi perturbat dacă semnalele sunt blocate. Nu acoperiți complet această unitate cu palma etc.
- Este posibil ca dispozitivul să fie în afara intervalului de comunicație de 10 m. Mutați dispozitivul mai aproape de unitate.
- Îndepărtați orice obstacol dintre această unitate și dispozitiv.
- Opriți dispozitivele LAN wireless când nu sunt utilizate.

Conectarea dispozitivului Bluetooth®

Dispozitivul nu poate fi conectat.

- Puteți asocia maxim 8 Bluetooth® dispozitive cu această unitate. Dacă se asociază un al 9-lea dispozitiv, dispozitivul cu cea mai veche conexiune va fi înlocuit.
- Ștergeți informațiile de asociere pentru această unitate de pe dispozitiv Bluetooth®, apoi asociați-le din nou. (→ 9)

Apeluri telefonice

Nu puteți auzi interlocutorul apelului.

- Asigurați-vă că unitatea și dispozitivul cu funcție Bluetooth® sunt pornite.
- Verificați dacă unitatea și telefonul cu funcție Bluetooth® sunt conectate. (→ 9)
- Verificați setările audio ale telefonului cu funcție Bluetooth®. Comutați dispozitivul de apelare la unitate dacă este setat la telefonul cu funcție Bluetooth®. (→ 9)
- Dacă volumul vocii celorlalte persoane este prea scăzut, măriți volumul atât al unității cât și al dispozitivului cu funcție Bluetooth®.

Nu se pot efectua apeluri telefonice.

- Verificați dacă dispozitivul Bluetooth® compatibil acceptă profilul "HSP" sau "HFP". Pentru detalii despre profiluri, consultați "Ascultare muzică" (→ 11) și "Efectuarea unui apel" (→ 12). De asemenea, consultați și manualul de operare pentru dispozitivul cu funcție Bluetooth®.

General

Unitatea nu răspunde.

- Unitatea poate fi resetată dacă toate operațiile sunt respinse. Pentru a reseta unitatea, țineți apăsat butonul [ⓘ] timp de cel puțin 10 secunde. (→ 13)

Alimentarea cu energie și încărcarea

Unitatea nu poate fi încărcată. / LED-ul nu se aprinde în timpul încărcării.

- Cablul USB de încărcare este conectat ferm la terminalul USB al computerului? (→ 7)
- Asigurați-vă că computerul este pornit și că nu este în modul standby sau inactiv.
- Portul USB pe care îl utilizați în prezent funcționează corect? În cazul în care computerul dvs. are și alte porturi USB, deconectați conectorul din portul curent și conectați-l la unul din celelalte porturi.
- Dacă măsurile menționate mai sus nu sunt aplicabile, deconectați cablul de încărcare USB și conectați-l la loc.
- Bateria complet descărcată se va încărca complet în aproximativ 2 ore.
- Dacă durata de încărcare și durata de funcționare se reduc, este posibil ca bateria să se fi uzat. (Număr de încărcări pentru bateria instalată: Aproximativ 300)
- LED-ul luminează cu roșu când se efectuează încărcarea. După finalizarea încărcării, LED-ul se va stinge.

Încărcarea durează mai mult.

- Asigurați-vă că încărcăți la o temperatură a camerei între 10 °C și 35 °C.

Alimentarea nu pornește. / Alimentarea se oprește.

- Unitatea este în curs de încărcare? În timpul încărcării alimentarea nu poate fi PORNITĂ. (→ 7)
- Nivelul bateriei este scăzut când LED-ul luminează intermitent în roșu. Încărcați unitatea.
- Oprirea automată este activă? (→ 13)

Specificații

■ General

Alimentarea electrică	C.C. 5 V, 120 mA (Baterie internă: 3.7 V (Li-polimer))
Durată de funcționare* ¹	Aprox. 4 ore și 20 de minute
Durată de încărcare* ² (25 °C)	Aprox. 2 ore
Interval de temperatură pentru încărcare	10 °C până la 35 °C
Interval de temperatură de operare	0 °C până la 40 °C
Interval de umiditate de operare	35 %RH până la 80 %RH (fără condens)
Masă	Aprox. 12 g

*1 Poate fi mai mică, în funcție de condițiile de utilizare.

*2 Durata necesară pentru încărcarea unei baterii descărcate complet.

■ Secțiunea Bluetooth®

Specificație sistem Bluetooth®	Ver. 4.1
Clasificarea echipamentului wireless	Clasa 2 (2,5 mW)
Interval de frecvență	2402 MHz până la 2480 MHz
Putere RF maximă	4 dBm
Profiluri acceptate	A2DP, AVRCP, HSP, HFP
Codecuri acceptate	SBC
Distanță de operare	Până la 10 m

■ Secțiune speaker

Unități de acționare	9 mm
----------------------	------

■ Secțiune terminal

C.C. IN	C.C. 5 V, 120 mA
---------	------------------

■ Secțiune microfon

Tip	Mono
-----	------

■ Accesorii

Cablu de încărcare USB	Aprox. 0,1 m
------------------------	--------------

• Specificațiile fac obiectul modificărilor fără notificare prealabilă.

Pentru a scoate bateria când eliminați această unitate

Următoarele instrucțiuni nu sunt destinate operațiunilor de reparație ci pentru eliminarea acestei unități. Această unitate nu poate fi reasamblată după dezasamblare.

• Când eliminați această unitate, scoateți bateria instalată în unitate și reciclați-o.

■ Pericol

Deoarece bateria reîncărcabilă este destinată exclusiv acestui produs, nu o utilizați pentru orice alt dispozitiv.

Nu încărcați bateria îndepărtată.

- Nu o încălziți și nu o expuneți la flăcări.
- Nu lăsați bateria în autoturism expusă la razele directe ale soarelui pe o perioadă de timp îndelungată cu ușile și geamurile închise.
- Nu găuriți bateria cu cuie, nu o supuneți impacturilor, nu o dezasamblați și nu o modificați.
- Nu permiteți ca firele să atingă orice piesă metalică sau să se atingă reciproc.
- Nu transportați și nu depozitați bateria purtând coliere, agrafe de păr sau similare.

Acest lucru poate determina ca bateria să genereze căldură, să se aprindă sau să se fisureze.

■ Avertisment

Nu amplasați bateria îndepărtată sau ale componente la îndemâna copiilor.

Înghițirea accidentală a unei astfel de componente poate avea efecte adverse asupra corpului.

- În cazul în care considerați că a fost înghițită o astfel de componentă, solicitați imediat asistență medicală.

În cazul în care se scurge lichid din baterie, luați următoarele măsuri și nu atingeți lichidul cu mâinile goale.

Contactul lichidului cu ochii poate cauza orbirea.

- Spălați imediat ochii cu apă fără a-i freca și apoi consultați un medic.

Contactul lichidului cu corpul sau îmbrăcămintea poate cauza inflamarea sau vătămarea pielii.

- Clătiți temeinic cu apă curată și apoi consultați un doctor.

Bateria litiu-ion polimer reîncărcabilă este încorporată în carcasa bateriei. Eliminați în conformitate cu regulamentele locale. Când eliminați acest produs, dezasamblați-l în mod adecvat respectând procedura și scoateți bateria internă reîncărcabilă.

- Dezasamblați după ce bateria s-a descărcat.

• Când eliminați bateria, contactați autoritățile locale sau distribuitorul și întrebați despre metoda corectă de eliminare.

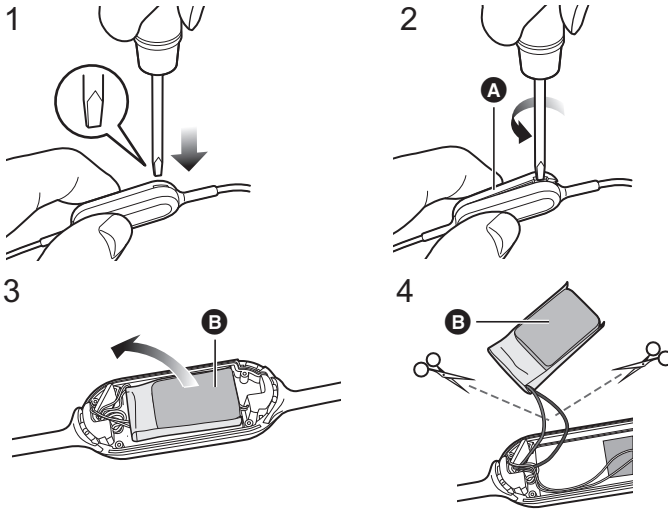

1 Introduceți o șurubelniță plată (disponibilă în comerț) în carcasa bateriei.

- Asigurați-vă că țineți degetele la distanță de vârful șurubelniței.
- Utilizați o șurubelniță care intră în fanta carcasei bateriei. Dacă este prea mică, carcasa bateriei nu se va deschide corect.

2 Utilizați șurubelnița pentru a aplica forță și împingeți în sus carcasa **A.**

- Aveți grijă să nu atingeți bateria cu șurubelnița.

3 Țineți bateria **B și îndepărtați-o.**

4 Scoateți bateria **B și separați-o de carcasa bateriei tăind cu foarfeca firele, unul câte unul.**

- Izolați secțiunile firelor bateriei îndepărtate cu bandă de celofan.
- Nu deteriorați și nu dezasamblați bateria.

Declarație de conformitate (DoC)

"Panasonic Corporation" declară prin prezenta că acest produs este conform cu cerințele esențiale și alte prevederi relevante ale Directivei 2014/53/EU.

Clienții pot descărca un exemplar al DoC originale pentru produsele noastre RE de pe serverul nostru DoC:

<http://www.ptc.panasonic.eu>

Contactați reprezentantul autorizat:

Panasonic Marketing Europe GmbH,

Panasonic Testing Centre, Winsbergring 15, 22525 Hamburg, Germania

Tip de wireless	Interval de frecvență	Putere maximă
Bluetooth®	2402 - 2480 MHz	4 dBm

Depunerea la deșeurile a echipamentelor și a bateriilor vechi**Doar pentru Uniunea Europeană și pentru țările cu sisteme de reciclare**

Aceste simboluri de pe produse, ambalaje și/sau documentele însoțitoare indică faptul că produsele electrice și electronice, precum și bateriile uzate nu trebuie să fie amestecate cu deșeurile menajere obișnuite.

Pentru un tratament corespunzător, pentru recuperarea și reciclarea produselor vechi și a bateriilor uzate, vă rugăm să le depuneți la punctele de colectare special amenajate, în conformitate cu legislația națională.

Prin depunerea corespunzătoare a acestora la deșeurile, veți ajuta la economisirea unor resurse valoroase și veți preveni potențiale efecte negative asupra sănătății umane și asupra mediului înconjurător.

Pentru mai multe informații despre colectare și reciclare, vă rugăm să contactați autoritățile locale. Este posibil ca depunerea incorectă la deșeurile să fie pedepsită în conformitate cu legile naționale.

**Notă pentru simbolul de baterie (ultimele două exemple de simboluri):**

Acest simbol poate fi utilizat în combinație cu un simbol chimic. În acest caz, acesta este conform cu cerințele stabilite de Directivă pentru elementul chimic în cauză.

Manufactured by: Panasonic Corporation
Kadoma, Osaka, Japan
Importer for Europe: Panasonic Marketing Europe GmbH
Panasonic Testing Centre
Winsbergring 15, 22525 Hamburg, Germany



Panasonic Corporation

<http://www.panasonic.com>

© Panasonic Corporation 2019



TQBM0594-1
F0819MH1090