

Technics®



Manuel d'utilisation
Lecteur Super Audio CD/réseau
SL-G700M2

Sans frontières, la musique est aussi intemporelle, touchant le coeur des gens en traversant les cultures et les générations.

Tous les jours, nous attendons la révélation d'une expérience émotionnelle authentique à partir d'un son venu de nulle part.

Permettez-nous de vous emmener en voyage pour redécouvrir la musique.

Rediscover Music™

Technics

Apportez à tous l'expérience musicale empreinte d'émotions

Chez Technics, nous savons que l'expérience de l'écoute n'est pas purement et simplement une question de technologie, mais de relation magique entre les personnes et la musique.

Nous voulons que tout un chacun puisse ressentir la musique telle qu'elle a été conçue à l'origine et lui permettre de ressentir le choc émotionnel qu'il brûle de connaître.

En apportant ce vécu, nous cherchons à accompagner le développement et le plaisir des nombreuses cultures musicales du monde. Telle est notre philosophie.

Ici et maintenant, alliant l'amour de la musique et la grande expérience musicale de l'équipe Technics, nous sommes pleinement déterminés à construire une marque qui apporte le vécu musical émotionnel aux fervents de la musique.

Directeur
Michiko Ogawa



Nous vous remercions d'avoir arrêté votre choix sur cet appareil.

Avant d'utiliser l'appareil, il est recommandé de lire attentivement ce manuel et de le conserver pour consultation ultérieure.

- À propos des illustrations dans le présent manuel
 - Les pages à consulter sont indiquées par "⇒ ○○".
 - Les illustrations peuvent être différentes de l'apparence réelle de l'appareil.
 - Sauf indication contraire, les opérations décrites s'effectuent à l'aide de la télécommande.
- Les illustrations et chiffres de ce manuel correspondent au modèle de couleur argent.

Pour toute assistance supplémentaire, visitez :

<https://shop.panasonic.com/support>

Inscrivez-vous en ligne sur le site :

<https://shop.panasonic.com/support>

(clients situés aux États-Unis uniquement)

Caractéristiques

Technologie audio numérique évoluée de haute qualité et savoir-faire en matière de conception

Cet appareil est doté d'un système de conversion N/A qui fournit les caractéristiques idéales d'amplitude et de phase de la sortie audio analogique en utilisant des technologies numériques, et d'une source d'alimentation qui minimise le bruit dans une configuration à trois étages combinée à une source d'alimentation à commutation haute vitesse et un circuit d'élimination du bruit. En combinant le système de conversion N/A de haute précision créé par notre technologie propriétaire avec la source d'alimentation à faible bruit, on obtient un son dynamique tout en reproduisant avec précision les infimes informations de la source audio.

Prise en charge d'une grande variété de supports audio numériques

Il est compatible avec une variété d'entrées numériques, y compris l'USB-B.

Vous pouvez profiter d'un large éventail de supports audio numériques de haute qualité, des SACD (Super Audio CD) à l'audio haute résolution et aux services de diffusion en continu. Le codec MQA[®] est aussi pris en charge. Activez/Désactivez selon vos préférences.

Conception de haute qualité avec un châssis de haute rigidité, des matériaux et une construction de haute qualité

Il utilise un châssis divisé en quatre sections avec une interférence mutuelle réduite entre les substrats indépendants pour une rigidité améliorée, ce qui inclut une structure de montage du mécanisme d'entraînement à trois couches qui minimise les vibrations transmises à l'extérieur, et un plateau de disque en aluminium moulé sous pression. En outre, une conception de haut niveau est adoptée pour la finition, comme un panneau avant en aluminium avec un usinage à la main réalisé sur une épaisseur de 7 mm (⁹/₃₂ po) et une molette usinée par rotation.

Table des matières

À lire en premier	07
-------------------	----

Veillez lire attentivement les "IMPORTANTES MISES EN GARDE" de ce manuel avant utilisation.

Guide de référence	16
--------------------	----

Cet appareil, télécommande

Connexions	25
------------	----

Connexion du cordon d'alimentation, configuration réseau

Fonctionnement	40
----------------	----

Lecture de CD/Super Audio CD, appareil connecté, services de diffusion de musique en continu, etc.

Paramètres	91
------------	----

Réglage du son, autres paramètres

Autres	113
--------	-----

Guide de dépannage, spécifications, etc.

Accessoires

Cordon d'alimentation (1)

K2CG3YY00191

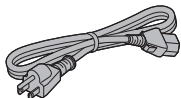

Câble de raccordement de système (1)

K2KYYYY00233



Câble audio analogique (1)

K4EY4YY00003

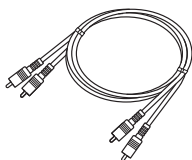

Télécommande (1)

N2QAYA000240

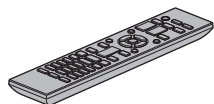

Piles pour la télécommande (2)



- Les numéros de produit fournis dans ce manuel d'utilisation sont exacts en date d'octobre 2022.
- Ces numéros peuvent être modifiés sans préavis.
- Ne pas utiliser le cordon d'alimentation avec aucun autre appareil.

À lire en premier

IMPORTANTES MISES EN GARDE	08
AVERTISSEMENT	09
ATTENTION.....	09
Installation	13
Installation	13
Entretien de l'appareil	13
Utilisation de l'application "Technics Audio Center"	14
Mises à jour du micrologiciel	14
Rétablissement de tous les paramètres par défaut	14
Mise au rebut ou transfert de l'appareil	14
Services réseau	15
🔄 Table des matières ...	05

IMPORTANTES MISES EN GARDE

Avant d'utiliser l'appareil, lire attentivement les instructions qui suivent. Se conformer tout particulièrement aux avertissements inscrits sur l'appareil et aux consignes de sécurité indiquées ci-dessous. Conserver le présent manuel pour consultation ultérieure.

- 1 Lire attentivement ces instructions.
- 2 Conserver ces instructions.
- 3 Lire toutes les mises en garde.
- 4 Suivre toutes les instructions.
- 5 Ne pas utiliser cet appareil près d'une source d'eau.
- 6 Ne nettoyer qu'avec un chiffon sec.
- 7 Ne pas bloquer les événements d'aération. Installer l'appareil selon les instructions du fabricant.
- 8 Ne pas installer l'appareil près d'un appareil de chauffage tel qu'un radiateur, une cuisinière, un registre de chaleur ou tout dispositif émettant de la chaleur (y compris un amplificateur).
- 9 Pour des raisons de sécurité, ne pas modifier la fiche polarisée ou celle de mise à la terre. Une fiche polarisée est une fiche à deux lames, dont une plus large. Une fiche de mise à la terre est une fiche à deux lames avec une broche de masse. La lame plus large ou la broche de masse procure une protection accrue. Si ce genre de fiche ne peut être inséré dans une prise de courant, communiquer avec un électricien pour remplacer la prise.
- 10 S'assurer que le cordon est placé dans un endroit où il ne risque pas d'être écrasé, piétiné ou coincé. Faire particulièrement attention à ses extrémités de branchement, y compris sa fiche.
- 11 N'utiliser que les accessoires ou périphériques recommandés par le fabricant.
- 12 N'utiliser l'appareil qu'avec un chariot, meuble, trépied, support ou table recommandé par le fabricant ou vendu avec l'appareil. Lors de l'utilisation d'un chariot, le déplacer avec le plus grand soin afin d'éviter tout dommage.
- 13 Débrancher cet appareil lors d'un orage ou en cas de non-utilisation prolongée.
- 14 Confier l'appareil à un technicien qualifié pour toute réparation : cordon d'alimentation ou fiche endommagé, liquide renversé ou objet tombé dans l'appareil, exposition à la pluie ou à une humidité excessive, mauvais fonctionnement ou échappement de l'appareil.



AVERTISSEMENT

Appareil

- Pour réduire les risques d'incendie, de choc électrique ou de dommages à l'appareil,
 - N'exposez pas cet appareil à la pluie, à l'humidité, à l'égouttement ou aux éclaboussures.
 - Ne placez sur l'appareil aucun objet rempli de liquide, comme par exemple des vases.
 - Utilisez les accessoires recommandés.
 - Ne retirez pas les couvercles.
 - Ne réparez pas cet appareil vous-même. Faites effectuer la réparation par un personnel qualifié.
 - Ne laissez aucun objet en métal tomber à l'intérieur de cet appareil.
 - Ne posez pas d'objets lourds sur cet appareil.

Cordon d'alimentation c.a.

- La fiche d'alimentation permet de déconnecter l'appareil.
L'appareil doit être installé à proximité d'une prise secteur facile d'accès.
- Assurez-vous que la lame pour la mise à la terre est insérée bien à fond afin de prévenir tout choc électrique.
 - Un appareil de classe 1 devrait être branché dans une prise secteur avec une protection pour mise à la terre.

ATTENTION

Appareil

- Cet appareil est doté d'un lecteur au laser.
L'utilisation de commandes ou le recours à des réglages autres que ceux indiqués dans ce manuel peuvent présenter des risques d'exposition à des radiations.
- Ne placez aucune source de flamme nue, telles des bougies allumées, sur l'appareil.
- Il est possible que cette unité reçoive des interférences provenant de téléphones cellulaires pendant son utilisation. Si de telles interférences se produisent, veuillez éloigner l'unité du téléphone cellulaire.

Emplacement

- Positionnez cet appareil sur une surface plane.
- Pour réduire les risques d'incendie, de choc électrique ou de dommages à l'appareil,
 - N'installez pas cet appareil dans une bibliothèque, une armoire ou tout autre espace confiné. Assurez-vous que la ventilation de l'appareil est adéquate.
 - N'obstruez pas les événements d'aération de l'appareil avec des journaux, des nappes, des rideaux ou d'autres objets similaires.
 - N'exposez pas cet appareil aux rayons directs du soleil, aux températures élevées, à une humidité élevée et à des vibrations excessives.

Piles

- Il y a un danger d'explosion si les piles ne sont pas correctement remplacées. Remplacez uniquement par le type recommandé par le fabricant.
- La manipulation incorrecte des piles peut causer une fuite d'électrolyte, ainsi qu'un incendie.
 - Retirez les piles si vous n'avez pas l'intention d'utiliser la télécommande pendant un long moment. Rangez-les dans un endroit frais et sombre.
 - Ne chauffez pas et n'exposez pas les piles à une flamme.
 - Ne laissez pas la (les) pile(s) dans un véhicule exposé directement aux rayons du soleil pendant un long moment avec fenêtres et portières fermées.
 - Ne démontez pas les piles et ne les court-circuitiez pas.
 - Ne rechargez pas des piles alcalines ou au manganèse.
 - N'utilisez pas des piles dont le revêtement a été enlevé.
 - Ne mélangez pas des piles usées avec des piles neuves ou différents types de piles.
- Pour jeter les piles, veuillez contacter les autorités locales ou votre revendeur afin de connaître la procédure d'élimination à suivre.
- Conditions à éviter :
 - Températures extrêmement basses ou élevées durant l'utilisation, le stockage ou le transport.
 - Remplacement d'une pile par une de type incorrect.
 - Mise au rebut d'une pile dans le feu ou dans un four chaud, ou écrasement ou coupure mécanique d'une pile, pouvant entraîner une explosion.
 - Température extrêmement élevée et/ou pression de l'air extrêmement basse pouvant entraîner une explosion ou une fuite de liquide ou de gaz inflammable.

**ATTENTION****RISQUE DE CHOC
ÉLECTRIQUE
NE PAS OUVRIR**

ATTENTION : AFIN DE PRÉVENIR LE RISQUE DE CHOC ÉLECTRIQUES, NE PAS RETIRER LES VIS.
AUCUNE PIÈCE RÉPARABLE PAR L'UTILISATEUR À L'INTÉRIEUR.
FAITES EFFECTUER LA RÉPARATION PAR UN PERSONNEL QUALIFIÉ.



Le symbole de l'éclair dans un triangle équilatéral indique la présence d'une tension suffisamment élevée pour engendrer un risque de chocs électriques.



Le point d'exclamation dans un triangle équilatéral indique que le manuel d'utilisation inclus avec l'appareil contient d'importantes recommandations quant au fonctionnement et à l'entretien de ce dernier.

CE QUI SUIT NE S'APPLIQUE QU'AUX ÉTATS-UNIS ET AU CANADA.

Le présent appareil est conforme à la partie 15 des règles de la FCC et aux CNR d'Innovation, Sciences et Développement économique Canada applicables aux appareils radio exempts de licence. L'exploitation est autorisée aux deux conditions suivantes : (1) l'appareil ne doit pas produire de brouillage, et (2) l'appareil doit accepter tout brouillage subi, même si le brouillage est susceptible d'en compromettre le fonctionnement.

FCC ID : ACJ-SL-G700M2

IC : 216A-SLG700M2

Cet émetteur ne doit pas être placé à proximité d'une autre antenne ou d'un autre émetteur, ni être utilisé de pair avec de tels autres appareils.

Cet équipement est conforme aux limites d'exposition aux rayonnements énoncées pour un environnement non contrôlé et respecte les lignes directrices d'exposition aux radiofréquences de la FCC et la règle CNR-102 de l'ISDE sur l'exposition aux radiofréquences. Cet équipement doit être installé et utilisé en gardant une distance de 20 cm (7 7/8 po) ou plus entre l'émetteur et le corps humain.

Pour usage intérieur seulement



Information sur la mise au rebut dans les pays n'appartenant pas à l'Union européenne

Ce symbole est uniquement valide dans l'Union européenne.

Si vous désirez mettre ce produit au rebut, contactez l'administration locale ou le revendeur et informez-vous de la bonne façon de procéder.

CAUTION	- VISIBLE AND INVISIBLE LASER RADIATION WHEN OPEN. DO NOT STARE INTO BEAM. FDA 21CFR / CLASS II (IIa)
CAUTION	- CLASS 2 VISIBLE AND INVISIBLE LASER RADIATION WHEN OPEN. DO NOT STARE INTO THE BEAM. IEC60825-1:2007 / CLASS 2
ATTENTION	- RAYONNEMENT LASER VISIBLE ET INVISIBLE, CLASSE 2, EN CAS D'OUVERTURE. NE PAS REGARDER DANS LE FAISCEAU.
VARNING	- KLASS 2 SYNLIIG OCH OSYNLIIG LASERSTRÅLNING NÅR DENNA DEL ÄR ÖPPNAD. STIRRA EJ IN I STRÅLEN.
FORSIGTIG	- SYNLIIG OG USYNLIIG LASERSTRÅLING KLASSE 2, NÅR LÅGET ER ÅBENT. UNDGÅ AT SE LIGE IND I STRÅLEN.
VARO	- AVATTAESSA OLET ALTTIINA LUOKAN 2 NÄKYVÄÄ JA NÄKYMÄTÖNTÄ LASERSÄTEILYÄ. ÄLÄ TUJOTA SÄTEESEEN.
VORSICHT	- SICHTBARE UND UNSICHTBARE LASERSTRAHLUNG KLASSE 2, WENN ABDECKUNG GEÖFFNET. NICHT IN DEN STRAHL BLICKEN.
注意	- ここを開くとクラス2の可視及び不可視レーザー放射が出ます。ビームをのぞき込まないでください。 TQFX0089

(Intérieur du produit)

Installation

Installation

- Avant de brancher, éjectez tout CD, repliez l'antenne, mettez tout l'équipement hors marche et lisez les instructions d'utilisation correspondantes. Lors d'un déplacement, soulevez cet appareil et ne le faites pas glisser.
- Vérifiez que l'emplacement d'installation peut supporter le poids de cet appareil. (⇒ 132)
- Pour les dimensions de cet appareil (⇒ 132)
- Consultez la figure suivante pour les dimensions des pattes de cet appareil.

Avant

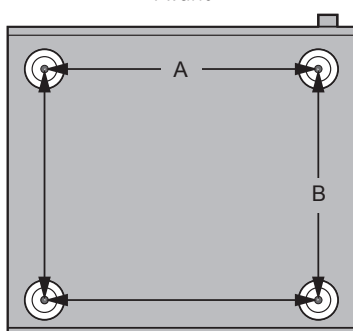

A : 340 mm
(13 ²⁵/₆₄ po)
B : 285 mm
(11 ⁷/₃₂ po)

Entretien de l'appareil

Débranchez le cordon d'alimentation de la prise secteur avant de procéder à l'entretien de l'appareil. Nettoyez cet appareil avec un chiffon doux.

- Si l'appareil est particulièrement sale, utilisez un chiffon humide bien essoré pour essuyer la saleté, puis essuyez l'appareil avec un chiffon doux.
- N'utilisez pas de solvants tels que de la benzine, du diluant, de l'alcool, du détergent de cuisine, etc. Cela pourrait déformer le boîtier externe ou décoller son revêtement.

Utilisation de l'application "Technics Audio Center"

Si vous installez l'application spécifique "Technics Audio Center" (gratuite) sur votre tablette/téléphone intelligent, vous pouvez écouter sur cet appareil de la musique en diffusion continue depuis un appareil sur votre réseau, puis configurer les réglages de qualité sonore, etc.

Pour plus de détails, visitez :

www.technics.com/support/

- Cette application est susceptible d'être modifiée ou supprimée avec préavis.

Mises à jour du micrologiciel

Panasonic diffuse à l'occasion des mises à jour du micrologiciel de cet appareil qui peuvent ajouter des fonctionnalités ou améliorer celles en place. Ces mises à jour sont mises à votre disposition sans frais.

- Consultez "Mises à jour du micrologiciel" (⇒ 101) pour plus de détails sur les mises à jour.

Rétablissement de tous les paramètres par défaut

- ① Appuyez sur [NWP] pendant que cet appareil est sous tension.
- ② Appuyez sur [SETUP].
- ③ Appuyez à répétition sur [▲], [▼] pour sélectionner "Initialisation", puis appuyez sur [OK].
- ④ Appuyez sur [▲], [▼] pour sélectionner "Oui", puis appuyez sur [OK].
 - Un écran de confirmation apparaît. Sélectionnez "Oui" dans les étapes suivantes pour rétablir tous les paramètres par défaut.
- ⑤ Appuyez sur [▲], [▼] pour sélectionner "Oui", puis appuyez à nouveau sur [OK].

Mise au rebut ou transfert de l'appareil

- Avant de mettre l'appareil au rebut ou d'en transférer la propriété, assurez-vous d'effacer toutes les informations enregistrées en rétablissant les paramètres par défaut (ci-dessus).
- Avant de mettre l'appareil au rebut ou de le transférer à un tiers, assurez-vous de vous déconnecter de vos comptes de services de diffusion de musique en continu afin d'empêcher toute utilisation non autorisée de vos comptes.

Services réseau

Les services fournis par leurs fournisseurs de services respectifs peuvent être modifiés ou interrompus sans préavis. Panasonic ne peut être tenue responsable de la modification ou de l'interruption de leurs services.

Tous les services de diffusion de musique en continu ne sont pas disponibles dans tous les pays/régions. Une inscription/un abonnement peut être nécessaire, ou des frais peuvent être facturés pour utiliser de tels services. Les services sont susceptibles d'être modifiés ou interrompus. Pour des détails, consultez le site Web de chaque service de diffusion de musique en continu.

Guide de référence

Cette unité (avant)	17
Cette unité (arrière)	19
Télécommande	20
Fonctionnement de la télécommande	23
Mode de la télécommande.....	23

 [Table des matières ...](#) 05

Cette unité (avant)

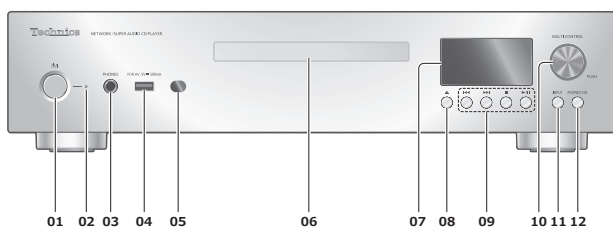

01 [⏻/⏻] Interrupteur d'attente/marche

- Appuyez sur cet interrupteur pour commuter l'appareil du mode d'attente au mode de marche et vice versa. En mode d'attente, l'appareil continue de consommer une petite quantité de courant.

02 Voyant d'alimentation

- Bleu : L'unité est en marche.
- Éteint : L'unité est hors marche.
 - Rouge : L'unité est en attente.

03 Prise des écouteurs/casque d'écoute

- Une pression sonore excessive provenant d'écouteurs ou d'un casque audio peut provoquer une perte auditive.
- L'écoute prolongée à volume élevé peut endommager l'audition de l'utilisateur.

04 Borne USB-A (USB-A avant)

(Pour AV) (5 V c.c. \equiv 500 mA)

(\Rightarrow 48)

05 Capteur de signal de télécommande

- Portée de réception :
Environ 7 m (23 pi), directement devant
- Angle de réception :
Environ 30° vers la gauche ou la droite

06 Plateau de disque

(\Rightarrow 43)

07 Écran d'affichage

- Affiche la source d'entrée, l'état de la lecture, etc.

08 [▲] Ouverture ou fermeture du couvercle du plateau du disque

09 Touches de commande de lecture

(Par exemple "CD")

Arrêt	[■]
Pause	[▶/] • Appuyez de nouveau pour reprendre.
Saut	[◀◀] [▶▶]
Recherche	Maintenez enfoncée [◀◀] ou [▶▶].

10 Molette multicontrôle

- Tournez cette molette dans le sens horaire ou antihoraire pour commuter la source d'entrée et parcourir les éléments.
- Pour accéder à l'écran de configuration, maintenez enfoncée la molette. (Appuyez sur la molette pour régler un élément sur l'écran.)

11 Bouton de sélection d'entrée

- Pour sélectionner la source d'entrée.

12 Bouton de volume des écouteurs

- Le volume des écouteurs s'affiche.
 - Lorsqu'il est affiché, le volume peut être réglé avec la molette multicontrôle. (Le volume du casque d'écoute n'est pas réglable au moyen des touches de volume de la télécommande.)
 - Pendant l'affichage, appuyez longuement sur le bouton de volume du casque d'écoute pour maintenir affiché le réglage de volume. Appuyez de nouveau pour quitter.
- Plage de volume :
 - dB (min), -99,0 dB à 0 dB (max.)
- Réglez "Limites VOL CASQUE" sur "Activé" afin que la sortie du casque soit automatiquement diminuée si le volume est extrêmement élevé à la mise en marche de l'appareil ou au début de la lecture. (⇒ 97)
- Appuyez 2 fois pour afficher le niveau de sortie analogique à régler pendant que "Niv. sortie anal." est réglé sur "Variable". (⇒ 95)
 - Maintenez enfoncé le bouton de volume du casque pendant que le niveau de sortie est affiché pour que l'écran reste affiché. Appuyez de nouveau pour quitter.

Cette unité (arrière)

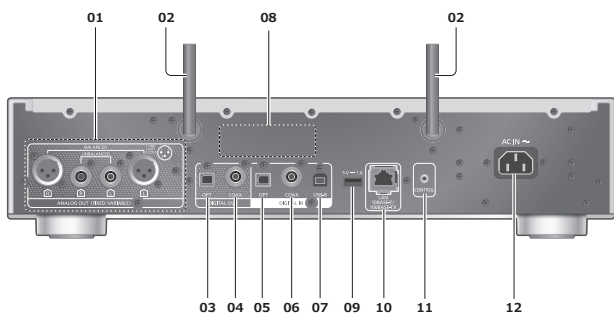

01 Bornes de sortie audio analogique (ANALOG OUT)

(⇒ 26)

02 Antenne LAN sans fil

(⇒ 32)

03 Borne de sortie optique numérique (OPT.)

(⇒ 27)

04 Borne de sortie numérique coaxiale (COAX)

(⇒ 27)

05 Borne d'entrée optique numérique (OPT.)

(⇒ 52)

06 Borne d'entrée numérique coaxiale (COAX)

(⇒ 52)

07 Borne USB-B (USB-B)

(⇒ 54)

- Pour brancher à un PC, etc.

08 Plaque signalétique

- Le numéro du modèle est indiqué.

09 Borne USB-A (USB-A arrière)

(5 V c.c. \equiv 1 A)

(⇒ 49)

10 Borne LAN

(⇒ 31)

11 Borne de système (CONTROL)

(⇒ 110)

12 Prise d'alimentation c.a. (\sim)

(⇒ 28)

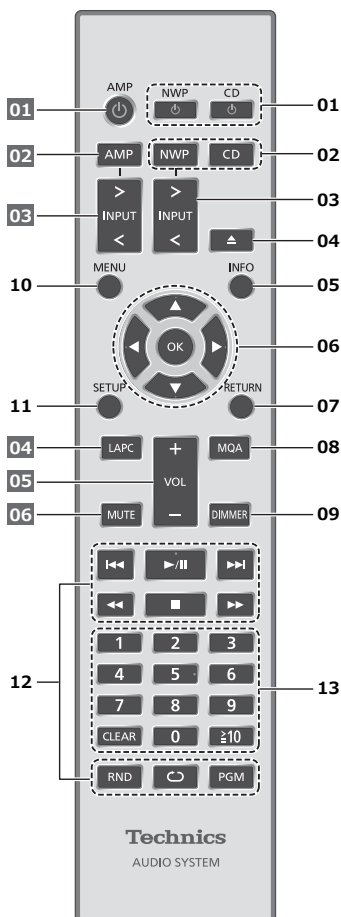

■ Touches fonctionnant avec cet appareil

01 Interrupteur d'attente/marche [NWP]/ [CD]:

- Appuyez sur cet interrupteur pour commuter l'appareil du mode d'attente au mode de marche et vice versa. En mode d'attente, l'appareil continue de consommer une petite quantité de courant.

La source d'entrée commute également pour chaque sélecteur (commutation vers la dernière source d'entrée sélectionnée avec [NWP ]).

02 Touche de sélection [NWP]/[CD] : Pour sélectionner l'appareil à utiliser

- La couche de lecture en cours est affichée en appuyant sur [CD] quand la lecture s'arrête pour le Super Audio CD hybride (SACD). Appuyez à nouveau pour changer de couche.
- Maintenez [CD] enfoncée pour commuter vers le mode "Lecture disque pur". (⇒ 46)

- 03 Touche de sélection d'entrée [>INPUT<] :**
Pour sélectionner la source d'entrée
- 04 Touche d'ouverture ou de fermeture [▲] :**
Pour ouvrir ou fermer le plateau de disque
- 05 Touche d'information [INFO] :**
Pour voir l'information sur le contenu*1
- Les informations de réglage, telles que Décodage MQA, etc., s'affichent en appuyant longuement sur [INFO].
- 06 Touche de curseur [▲], [▼], [◀], [▶]/[OK] :**
Pour sélectionner des rubriques/OK*1
- 07 Touche de retour [RETURN] :**
Pour retourner à l'affichage précédent*1
- 08 Touche d'activation ou de désactivation [MQA] :**
Pour commuter la fonction de décodage MQA sur "Activé"/"Désactivé"
- "Décodage MQA : Act." s'affiche lorsque la fonction est "Activé".
 - Appuyez plusieurs fois pour commuter la fonction.
- 09 Touche d'atténuation [DIMMER] :**
Pour ajuster la luminosité des témoins, de l'affichage, etc.
- Lorsque l'écran est éteint, il s'allume pendant quelques secondes seulement quand l'appareil est utilisé. Avant que l'écran soit éteint, "Affichage éteint" s'affiche pendant quelques secondes.
 - Appuyez plusieurs fois pour changer la luminosité.
- 10 Touche de menu [MENU] :**
Pour accéder au menu*1
- 11 Touche de configuration [SETUP] :**
Pour accéder au menu de configuration*1
(⇒ 93)
- 12 Touches de commande de lecture**
(⇒ 44, 49, 58, 62, 66, 74, 78, 82, 85, 90)
- Une station, de la musique ou une liste de lecture peut être enregistrée dans vos favoris (FAV) en appuyant longuement sur [PGM].
(⇒ 107)
- 13 Touches numériques, etc.**
- Pour entrer 2 chiffres ou plus
Exemple :
16 : [≥ 10] > [1] > [6]
124 : [≥ 10] > [≥ 10] > [1] > [2] > [4]
 - Touche d'effacement [CLEAR] : Pour effacer la valeur saisie.

*1 : Appuyez d'abord sur [NWP] pour utiliser cet appareil. (La télécommande ne fonctionne que pour les appareils prenant en charge la fonction de contrôle du système en appuyant sur [AMP].)

■ Touches fonctionnant avec les appareils Technics connectés

La télécommande de cette unité fonctionne également avec les appareils Technics (amplificateur stéréo intégré, etc.). Pour en savoir plus sur le fonctionnement des appareils, consultez leurs manuels d'utilisation.

- 01 [] Interrupteur d'attente/marche
- 02 Pour sélectionner l'appareil à utiliser
- 03 Pour commuter la source d'entrée
- 04 Pour mesurer le signal de sortie quand les enceintes sont connectées et corriger sa sortie
- 05 Pour régler le volume*²
- 06 Pour mettre le son en sourdine*²

*2 : Fonctionne également pendant que "Niv. sortie anal." est réglé sur "Variable". (⇒ 95)

Fonctionnement de la télécommande

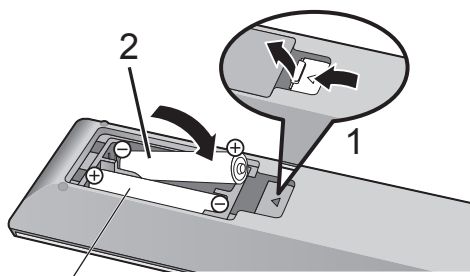

R03/LR03, AAA

(Utiliser des piles alcalines ou au manganèse)

Nota

- Placez les piles de manière à respecter la polarité (+ et -).
- Pointez en direction du capteur de signal de la télécommande de cet appareil. (⇒ 17)
- Conservez les piles hors de portée des enfants pour éviter qu'ils les avalent.

Mode de la télécommande

Lorsque d'autres appareils répondent à la télécommande fournie, modifiez le mode de la télécommande.

- Le réglage d'usine par défaut est "Mode 1".

1 Appuyez sur [NWP].

2 Appuyez sur [SETUP].

3 Appuyez sur [▲], [▼] pour sélectionner "Télécommande", puis appuyez sur [OK].

- Le mode actuel de la télécommande de cet appareil est affiché.

4 Lorsque "Régler mode 1/2" est affiché, changez le mode de la télécommande.

Pour paramétrer le "Mode 1" :

Appuyez sur [OK] et [1] pendant au moins 4 secondes.

Pour paramétrer le "Mode 2" :

Appuyez sur [OK] et [2] pendant au moins 4 secondes.

5 Pointez la télécommande vers cet appareil, puis appuyez sur [OK] pendant au moins 4 secondes.

- Lorsque le mode de la télécommande est commuté, le nouveau mode s'affiche pendant quelques secondes.

■ **Lorsque "Télécom.1" ou "Télécom.2" est affiché**

Lorsque "Télécom.1" ou "Télécom.2" est affiché, les modes de commande à distance de cet appareil et de la télécommande sont différents. Exécutez l'étape 4 ci-dessus.

Connexions

Connexion à un amplificateur.....	26
Connexion à un amplificateur.....	26
Connexion à un amplificateur avec borne d'entrée numérique	27
Connexion à un amplificateur avec borne d'entrée numérique.....	27
Cordon d'alimentation c.a.....	28
Connexion du cordon d'alimentation.....	28
Configuration réseau.....	29
Connexion au réseau local filaire	31
Connexion LAN sans fil	32
Nom de cet appareil sur le réseau "Nom convivial"	38
Vérification de l'adresse MAC de cet appareil "Adresse MAC"	39
🔄 Table des matières ...	05

Connexion à un amplificateur

Vous pouvez émettre des signaux audio analogiques à partir de cet appareil et écouter de la musique.

Connexion à un amplificateur

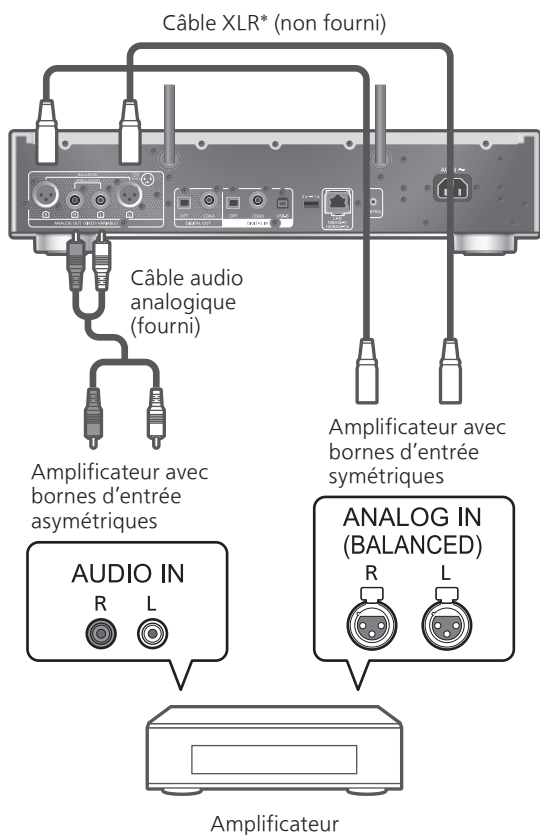

*: Nous vous recommandons d'utiliser des câbles de 3 m (10 pi) au maximum.

- Pour plus de détails, consultez le manuel d'utilisation du périphérique connecté.
- N'utilisez pas d'autres câbles audio analogiques que celui fourni.
- Lorsque vous connectez un amplificateur de puissance, etc., réglez "Niv. sortie anal." sur "Variable" pour commander le volume avec cet appareil. Lorsque vous connectez un préamplificateur, etc., réglez "Niv. sortie anal." sur "Fixe" pour commander le volume avec l'appareil connecté. (⇒ 95)
 - Le réglage d'usine par défaut est "Fixe".

Connexion à un amplificateur avec borne d'entrée numérique

Vous pouvez émettre des signaux audio numériques à partir de cet appareil en vous connectant à un amplificateur avec borne d'entrée numérique, etc., et effectuer la lecture de musique.

Connexion à un amplificateur avec borne d'entrée numérique

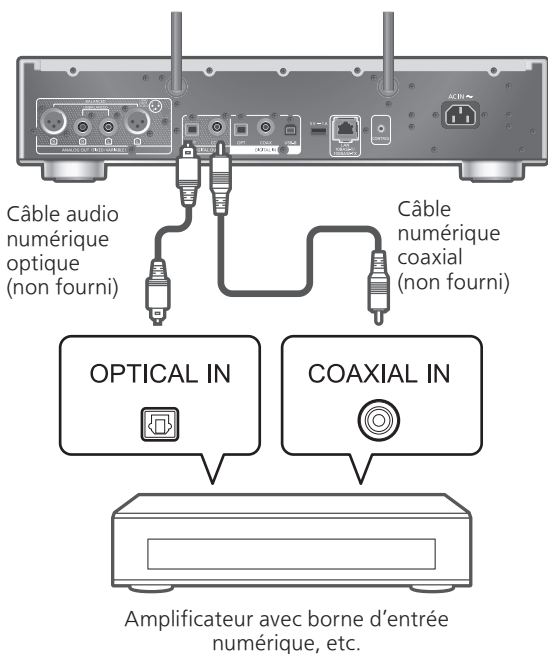

- Pour plus de détails, consultez le manuel d'utilisation du périphérique connecté.

Nota

- Le signal audio du Super Audio CD et de la couche Super Audio sur le CD hybride Super Audio ne peut pas être émis par la borne de sortie audio numérique de cet appareil. Connectez l'appareil à la borne de sortie audio analogique.
- Lorsque vous regardez un contenu vidéo avec cette fonction, il se peut que les signaux de sortie audio et vidéo ne soient pas en synchronisme.

Cordon d'alimentation c.a.

Connexion du cordon d'alimentation

Branchez le cordon d'alimentation après que tous les autres raccordements sont complétés.

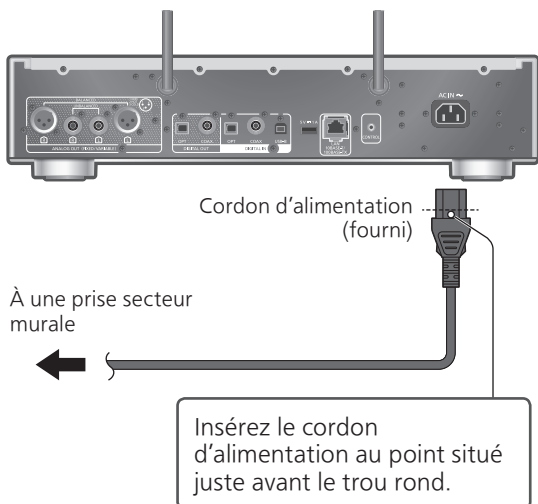

- N'utilisez que le cordon d'alimentation fourni.
- Insérez à fond les fiches des câbles à brancher.
- Ne tordez pas les câbles.
- Le paramétrage LAN sans fil (Wi-Fi®) peut démarrer lorsque cet appareil est mis en marche. Pour désactiver le paramétrage Wi-Fi, sélectionnez "Non" sur l'écran "Conf. Wi-Fi". Sélectionnez "Oui" pour conserver le paramétrage Wi-Fi. (⇒ 32)
- Appuyez d'abord sur [NWP] pour utiliser cet appareil.

Nota

- Cet appareil consomme une petite quantité de courant alternatif (⇒ 132) même lorsqu'il est en veille. Débranchez la fiche d'alimentation lorsque vous n'utilisez pas l'appareil pendant une longue période. Positionnez l'appareil pour pouvoir facilement débrancher la fiche.

Configuration réseau

Vous pouvez écouter des services de diffusion de musique en ligne ou des fichiers de musique à partir de votre téléphone intelligent/tablette vers cette unité. Pour utiliser ces fonctionnalités, ce système doit rejoindre le même réseau connecté à Internet que l'appareil compatible.

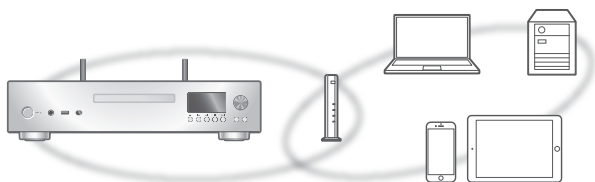

Cette unité peut être connectée à un routeur à l'aide d'un câble réseau ou du Wi-Fi® intégré. Pour obtenir une connexion au réseau stable, une connexion LAN filaire est préférable.

Nota

- Si vous tentez de modifier les paramètres réseau immédiatement après avoir mis cette unité en marche, l'apparition de l'écran de configuration du réseau peut prendre du temps.
- Si "Une mise à jour du micrologiciel est disponible" est affiché après la configuration de la connexion réseau, le micrologiciel de cette unité est disponible.
 - Consultez "Mises à jour du micrologiciel" (⇒ 101) pour plus de détails sur la mise à jour.
 - Pour en savoir plus sur la mise à jour, visitez le site Internet suivant.
www.technics.com/support/firmware/

■ Préparatifs

Si vous installez l'application "Technics Audio Center" sur votre téléphone intelligent/tablette, vous pouvez configurer une connexion avec l'application.

- Lorsque vous utilisez des applications activées par Google Cast™ pour écouter de la musique sur cet appareil, configurez une connexion avec l'application "Technics Audio Center" et un appareil fonctionnant avec Google Assistant.
- Lorsque vous utilisez AirPlay pour écouter de la musique sur cette unité, ajoutez l'accessoire à Mon domicile dans l'application Domicile d'Apple. L'ajout de cette unité au réseau au moyen de l'application Domicile d'Apple permet également à l'utilisateur de diffuser de l'audio à l'aide de Siri.
- Assurez-vous que les fonctions Wi-Fi et Bluetooth® sont activées sur votre téléphone intelligent/tablette.

1 Installez l'application "Technics Audio Center" sur votre téléphone intelligent/tablette. (⇒ 14)



2 Connectez votre téléphone intelligent/tablette au même réseau que cet appareil avant le paramétrage.

- Assurez-vous que le réseau sans fil est relié à Internet.

Connexion au réseau local filaire

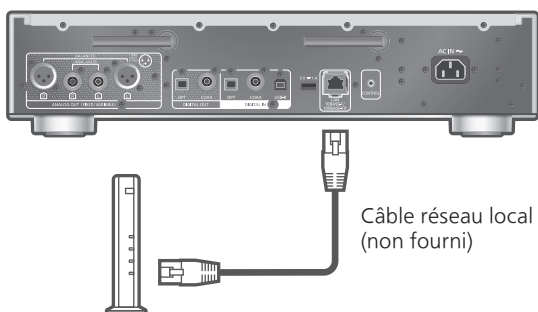

Routeur à large bande, etc.

- 1 Débranchez le cordon d'alimentation.**
- 2 Connectez cet appareil à un routeur à large bande, etc., à l'aide d'un câble réseau local.**
- 3 Branchez le cordon d'alimentation de cette unité. (⇒ 28)**
- 4 Appuyez sur [NWP ⏻] pour mettre cet appareil en marche.**
 - Une fois la connexion établie, "  " s'affiche à l'écran.
- 5 Appuyez sur [>INPUT<] pour sélectionner "Google Cast".**
- 6 Ouvrez l'application "Technics Audio Center" et suivez les instructions à l'écran pour configurer une connexion.**

Nota

- Débranchez le cordon d'alimentation avant de brancher ou débrancher le câble réseau.
- Utilisez des câbles de réseau local droits de catégorie 7 ou supérieure (STP) pour la connexion à des appareils périphériques.
- Si vous insérez un câble autre qu'un câble réseau local dans la prise réseau, vous pourriez endommager l'unité.
- La fonction Wi-Fi peut être désactivée lorsque le câble réseau est raccordé.

Connexion LAN sans fil

■ Préparatifs

- ① Débranchez le cordon d'alimentation.
- ② Débranchez le câble réseau.
- ③ Rapprochez cette unité aussi près que possible du routeur sans fil.
- ④ Orientez l'antenne à l'arrière de cet appareil comme indiqué sur la figure.

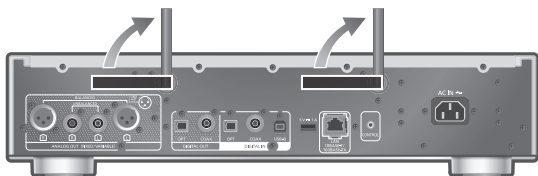

- ⑤ Branchez le cordon d'alimentation de cet appareil. (⇒ 28)

Nota

- Le paramétrage est annulé une fois la limite de temps définie écoulée. Dans ce cas, recommencez le paramétrage.
- Pour annuler ce paramétrage à mi-chemin, appuyez sur [■] ou mettez l'unité en veille.
- Une fois la connexion établie, "📶" est affiché à l'écran.

Paramétrage sans fil pour la première fois avec l'application

- 1 Appuyez sur [NWP ⏻] pour mettre cet appareil en marche.**
 - "Conf. Wi-Fi" s'affiche.
- 2 Appuyez sur [▲], [▼] pour sélectionner "Oui", puis appuyez sur [OK].**
 - "Réglage" s'affiche.
- 3 Ouvrez l'application "Technics Audio Center".**
- 4 Sélectionnez "Cliquez ici pour la configuration sans fil de votre nouvelle enceinte."**

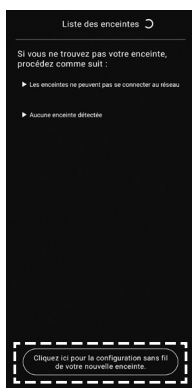

5 Sélectionnez cet appareil et suivez les instructions à l'écran pour configurer le réseau.

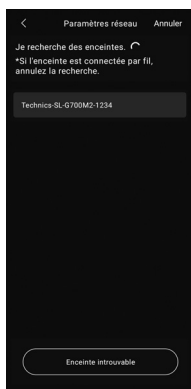

Nota

- Cet appareil sera affiché sous "Technics-SL-G700M2-****" si le nom du périphérique n'est pas paramétré. ("****" représente des caractères uniques pour chaque appareil.)
- Vous pouvez vérifier l'information réseau (SSID, adresse MAC et adresse IP) depuis l'application "Technics Audio Center".
- Lorsque cette unité est mis en veille, puis en marche avant que le paramétrage Wi-Fi ne soit terminé, "Conf. Wi-Fi" s'affiche. Finalisez le paramétrage Wi-Fi ou réglez "Menu Wi-Fi" sur "Désactivé" pour éteindre l'affichage.

Paramétrage du réseau depuis le menu de configuration (lorsque vous n'utilisez pas d'applications avec cet appareil)

- Pour diffuser des fichiers de musique avec cet appareil en utilisant les applications activées par Google Cast (⇒ 37), configurez le paramétrage du réseau avec l'application "Technics Audio Center". (⇒ 35)

■ Utilisation du bouton WPS "WPS"

Si votre routeur sans fil prend en charge le WPS, vous pouvez configurer une connexion en appuyant sur le bouton WPS.

- Il se peut qu'un routeur sans fil compatible dispose de l'identifiant WPS.
- Terminez le paramétrage en moins de 2 minutes quand "WPS" est affiché.
- Si "Conf. Wi-Fi" s'affiche lors de la mise en marche de l'appareil, appuyez sur [■] pour annuler la configuration du réseau et la recommencer.

1 Appuyez sur [NWP].

2 Appuyez sur [SETUP].

3 Appuyez à répétition sur [▲], [▼] pour sélectionner "Réseau", puis appuyez sur [OK].

- Lorsque l'écran "Menu Wi-Fi" s'affiche, appuyez sur [OK].

4 Appuyez sur [▲], [▼] pour sélectionner "Activé", puis appuyez sur [OK]. (La fonction LAN sans fil est activée.)

5 Appuyez sur [▲], [▼] pour sélectionner "Push WPS", puis appuyez sur [OK].

- "WPS" clignote. Terminez l'étape 6 en moins de 2 minutes.

6 Une fois que "WPS" est affiché, appuyez sur le bouton WPS du routeur sans fil.

Exemple :

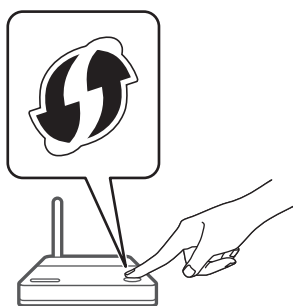

- "Liaison" clignote.
- Une fois la connexion établie, "Réussite" s'affiche à l'écran.
 - "Échec" peut s'afficher si la connexion n'a pas été effectuée. Essayez à nouveau cette méthode depuis le menu de configuration. Si "Échec" s'affiche à nouveau, essayez d'autres méthodes.

7 Appuyez sur [OK] pour quitter le réglage.

■ Utilisation du code PIN (NIP) WPS "PIN WPS"

Si votre routeur sans fil prend en charge le WPS, vous pouvez configurer une connexion en saisissant le code PIN (NIP) WPS.

- Pour plus de détails sur la manière dont saisir le code PIN (NIP), consultez le manuel d'utilisation du routeur sans fil.
- Terminez le paramétrage en moins de 2 minutes quand "PIN WPS" et le code PIN sont affichés.
- Si "Conf. Wi-Fi" s'affiche lors de la mise en marche de l'appareil, appuyez sur [■] pour annuler la configuration du réseau et la recommencer.

1 Appuyez sur [NWP].

2 Appuyez sur [SETUP].

3 Appuyez à répétition sur [▲], [▼] pour sélectionner "Réseau", puis appuyez sur [OK].

- Lorsque l'écran "Menu Wi-Fi" s'affiche, appuyez sur [OK].

4 Appuyez sur [▲], [▼] pour sélectionner "Activé", puis appuyez sur [OK]. (La fonction LAN sans fil est activée.)

5 Appuyez sur [▲], [▼] pour sélectionner "PIN WPS", puis appuyez sur [OK].

- Le code PIN (NIP) s'affiche. Terminez l'étape 6 en moins de 2 minutes.

6 Entrez le code NIP (PIN) dans le routeur sans fil depuis le PC, etc.

- "Liaison" clignote.
- Une fois la connexion établie, "Réussite" s'affiche à l'écran.
 - "Échec" peut s'afficher si la connexion n'a pas été effectuée. Essayez à nouveau cette méthode depuis le menu de configuration. Si "Échec" s'affiche à nouveau, essayez d'autres méthodes.

7 Appuyez sur [OK] pour quitter le réglage.

Nota

- En fonction du routeur, les autres périphériques connectés peuvent momentanément perdre leur connexion.
- Pour plus de détails, consultez le manuel d'utilisation du routeur sans fil.

Lors de la réinitialisation de la configuration sans fil

1 Appuyez sur [NWP].

2 Appuyez sur [>INPUT<] pour sélectionner "Google Cast".

3 Appuyez sur [SETUP].

4 Appuyez à répétition sur [▲], [▼] pour sélectionner "Réseau", puis appuyez sur [OK].

- Lorsque l'écran "Menu Wi-Fi" s'affiche, appuyez sur [OK].

5 Appuyez sur [▲], [▼] pour sélectionner "Activé", puis appuyez sur [OK]. (La fonction LAN sans fil est activée.)

- 6 Appuyez sur [▲], [▼] pour sélectionner "Conf. Wi-Fi", puis appuyez sur [OK].
 - "Réglage" s'affiche.
- 7 Ouvrez l'application "Technics Audio Center".
- 8 Sélectionnez "Cliquez ici pour la configuration sans fil de votre nouvelle enceinte."



- 9 Sélectionnez cet appareil et suivez les instructions à l'écran pour configurer le réseau.

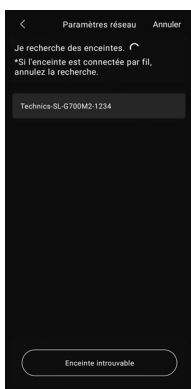

Nota

- Cet appareil sera affiché sous "Technics-SL-G700M2-****" si le nom du périphérique n'est pas paramétré. ("****" représente des caractères uniques pour chaque appareil.)
- Vous pouvez vérifier l'information réseau (SSID, adresse MAC et adresse IP) depuis l'application "Technics Audio Center".

Diffusion de musique sur le réseau

Cet appareil est compatible avec les applications activées par Google Cast. Pour en savoir plus sur les applications activées par Google Cast, visitez le site : g.co/cast/apps

Vous pouvez aussi diffuser des fichiers de musique en continu du périphérique sur votre réseau vers cet appareil en utilisant l'application "Technics Audio Center". Téléchargez et installez l'application à partir du site Internet ci-dessous.

www.technics.com/support/

■ Préparatifs

- Finalisez les réglages réseau. (⇒ 29)
(Assurez-vous que le réseau est relié à Internet.)
- Installez l'application prise en charge sur votre appareil.
- Connectez le périphérique au réseau actuellement utilisé à domicile.

1 Ouvrez l'application activée par Google Cast ou l'application activée par AirPlay (⇒ 89) ou l'application "Technics Audio Center" sur votre appareil (téléphone intelligent, tablette, etc.) et sélectionnez cet appareil comme haut-parleur de sortie.

2 Effectuez la lecture de la musique.

Nota

- Vous ne pouvez pas utiliser l'application Google Cast avec cet appareil quand le paramétrage du réseau est configuré par "PIN WPS" pour "Push WPS". Pour diffuser des fichiers de musique avec cet appareil en utilisant les applications activées par Google Cast (⇒ 37), configurez le paramétrage du réseau avec l'application "Technics Audio Center". (⇒ 35)

Tous les services de diffusion de musique en continu ne sont pas disponibles dans tous les pays/régions. Une inscription/un abonnement peut être nécessaire, ou des frais peuvent être facturés pour utiliser de tels services. Les services sont susceptibles d'être modifiés ou interrompus. Pour des détails, consultez le site Web de chaque service de diffusion de musique en continu.

Remarque importante :

Avant de mettre cet appareil au rebut ou de le transférer à un tiers, assurez-vous de vous déconnecter de vos comptes de services de diffusion de musique en continu afin d'empêcher toute utilisation non autorisée de vos comptes.

Nom de cet appareil sur le réseau "Nom convivial"

Vous pouvez modifier le nom de cet appareil sur le réseau (par exemple, "Chambre 1" ou "Salon", etc.).

- 1 Appuyez sur [NWP].**
- 2 Appuyez sur [SETUP].**
- 3 Appuyez à répétition sur [▲], [▼] pour sélectionner "Réseau", puis appuyez sur [OK].**
- 4 Appuyez à répétition sur [▲], [▼] pour sélectionner "Nom convivial", puis appuyez sur [OK].**
 - Le nom actuel de cet appareil s'affiche. Appuyez sur [OK] pour le modifier.
- 5 Appuyez sur [▲], [▼], [◀], [▶] pour saisir le nom convivial.**
 - Seuls des caractères ASCII peuvent être utilisés.
 - "A" peut être ajouté lorsque vous appuyez sur [▶] lorsque la dernière lettre du nom convivial est sélectionnée.
 - Appuyez sur [CLEAR] pour supprimer une lettre.
 - Appuyez sur [≥ 10] pour insérer une lettre "A".
 - Le nom par défaut est "Technics-SL-G700M2-****". "****" représente un nombre propre à chaque appareil.
- 6 Appuyez sur [OK] pour appliquer les paramètres.**
- 7 Appuyez sur [RETURN] pour quitter les paramètres.**
 - Lorsque le nom convivial ne s'affiche pas correctement, supprimez-le et saisissez-le à nouveau. Si le problème persiste, rétablissez tous les paramètres par défaut. (⇒ 114)

Vérification de l'adresse MAC de cet appareil

"Adresse MAC"

- 1 Appuyez sur [NWP].
- 2 Appuyez sur [SETUP].
- 3 Appuyez à répétition sur [▲], [▼] pour sélectionner "Réseau", puis appuyez sur [OK].
- 4 Appuyez à répétition sur [▲], [▼] pour sélectionner "Adresse MAC", puis appuyez sur [OK].
 - L'adresse MAC de cet appareil s'affiche.
- 5 Appuyez sur [RETURN] pour quitter l'écran.

Fonctionnement

Lecture de CD/Super Audio CD.....	43
Commandes durant la lecture	44
Lecture répétée.....	44
Lecture aléatoire	44
Lecture programmée	45
Lecture de Super Audio CD hybride.....	46
Lecture d'un disque pur.....	46
Utilisation d'un périphérique USB.....	48
Utilisation d'un disque dur USB	49
Commandes durant la lecture	49
Lecture répétée.....	49
Lecture aléatoire	50
Ajout d'une piste à une liste de lecture.....	50
Rappel de la liste de lecture.....	51
Suppression d'une piste de la liste de lecture.....	51
Utilisation d'un périphérique de sortie audio numérique.....	52
Utilisation d'un PC, etc.	54
Utilisation d'un câble USB 2.0	55
Utilisation de Bluetooth®	56
Couplage d'un périphérique Bluetooth®	56
Commandes durant la lecture	58
Déconnexion d'un périphérique Bluetooth®	58
Mode de transmission Bluetooth®	59
Connexion automatique au dernier périphérique Bluetooth® connecté "Reconnexion auto"	59
Lecture de musique avec un son plus naturel "REMAST."	60

Lecture de fichiers de musique sur le serveur multimédia.....	61
Lecture du contenu enregistré sur le serveur multimédia en le commandant depuis cet appareil	62
Commandes durant la lecture	62
Lecture répétée.....	63
Lecture aléatoire	63
Opérations à l'aide de l'appli dédiée "Technics Audio Center"	63
Lecture du contenu enregistré sur le serveur multimédia en le pilotant depuis un DMC.....	64
Lecture de la radio Internet et des balados	65
Commandes durant la lecture	66
Lecture répétée.....	66
Lecture aléatoire	66
Ajouter une station à la liste des favoris "Ajouter favoris"	67
Rappel de piste/album/artiste favori	67
Supprimer une station favorite "Supprimer favoris"	67
Pilotage à l'aide de l'appli dédiée "Technics Audio Center"	68
Lecture audio à l'aide de Spotify Connect	69
Utilisation de Roon Ready.....	71
Commandes durant la lecture	72
Utilisation de TIDAL.....	73
Commandes durant la lecture	74
Lecture répétée.....	74
Lecture aléatoire	75
Ajout d'une piste/d'un album/d'un artiste, etc., à la liste de favoris "Ajouter favoris"	75
Rappel de piste/album/artiste favori	75
Suppression d'une piste/d'un album/d'un artiste "Supprimer favoris"	76
Pilotage à l'aide de l'appli dédiée "Technics Audio Center"	76



Utilisation de Deezer	77
Commandes durant la lecture	78
Lecture répétée.....	78
Lecture aléatoire	79
Ajout d'une piste/d'un album/ d'un artiste, etc., à la liste de favoris "Ajouter favoris"	79
Rappel de piste/album/artiste favori	79
Suppression d'une piste/d'un album/ d'un artiste "Supprimer favoris"	80
Pilotage à l'aide de l'appli dédiée "Technics Audio Center"	80
Utilisation de Amazon Music	81
Commandes durant la lecture	82
Lecture répétée.....	82
Lecture aléatoire	83
Pilotage à l'aide de l'appli dédiée "Technics Audio Center"	83
Utilisation de Qobuz.....	84
Commandes durant la lecture	85
Lecture répétée.....	85
Lecture aléatoire	86
Ajout d'une piste/d'un album/ d'un artiste, etc., à la liste de favoris "Ajouter favoris"	86
Rappel de piste/album/artiste favori	86
Suppression d'une piste/d'un album/ d'un artiste "Supprimer favoris"	87
Pilotage à l'aide de l'appli dédiée "Technics Audio Center"	87
Écoute de musique avec une application activée par Google Cast	88
Utilisation de AirPlay	89
Commandes durant la lecture	90

🔄 Table des matières ... 05

Lecture de CD/ Super Audio CD

Insérez le CD pour effectuer la lecture de musique.

- Consultez "Remarques inscrites sur les disques" (⇒ 126) pour les informations sur les disques que cet appareil peut lire.

- 1 Appuyez sur [NWP ]/[CD ] pour mettre cette unité en marche.
- 2 Appuyez à répétition sur [>INPUT<] pour sélectionner "CD".
- 3 Appuyez sur [] pour ouvrir le plateau de disque et insérer un CD.
 - Placez l'étiquette dans la position adéquate au milieu du plateau de disque.

CD de 12 cm (5 po)

OUI



NON





CD de 8 cm (3 po)

OUI



NON



- Cet appareil se met en marche et la source d'entrée est commutée à "CD" en appuyant sur [] quand cet appareil est mis hors marche.
- Appuyez de nouveau sur [] pour fermer le plateau de disque.

4 Appuyez sur [/II].

- La couche de lecture en cours est affichée en appuyant sur [CD] quand la lecture s'arrête pour le Super Audio CD hybride (SACD). Appuyez à nouveau pour changer de couche.

Nota

- Prenez garde à ne pas vous coincer les doigts dans le plateau de disque au moment de l'ouverture/la fermeture.

Commandes durant la lecture

Arrêt	[■]
Pause	[▶/] • Appuyez de nouveau pour reprendre.
Saut	[◀◀] [▶▶]
Recherche	[◀◀] [▶▶] • Recherche uniquement dans la piste.
Affichage des informations disponibles	[INFO] • Appuyez plusieurs fois pour faire défiler les informations.

Lecture répétée

1 Appuyez sur [NWP].

2 Appuyez sur [↺].

"1↺" :

Lecture de la piste sélectionnée seulement.

"↺" :

Toutes les pistes sont répétées.

- Les données de paramétrage sont enregistrées même lorsque la source d'entrée est commutée.

Lecture aléatoire

1 Appuyez sur [NWP].

2 Appuyez sur [RND].

- Appuyez de nouveau pour annuler.
- "ALÉAT." s'affiche.
- Les données de paramétrage sont enregistrées même lorsque la source d'entrée est commutée.

Lecture programmée

- 1 Appuyez sur [NWP].**
- 2 Appuyez sur [PGM] dans le mode arrêt.**
 - L'écran "Mode program." s'affiche.
- 3 Appuyez sur les touches numériques pour sélectionner des pistes.**
 - Répétez cette étape pour effectuer plus de choix.
- 4 Appuyez sur [▶/II] pour lancer la lecture.**
 - "PROG." s'affiche.

Arrêt	Appuyez sur [■]. <ul style="list-style-type: none">• Les contenus programmés sont enregistrés.
Vérification de l'ordre programmé	Appuyez sur [◀] ou [▶] en mode arrêt.
Ajout de pistes	Effectuez l'étape 3 en mode arrêt.
Effacement de la dernière piste	Appuyez sur [CLEAR] en mode arrêt. <ul style="list-style-type: none">• Vous ne pouvez pas sélectionner et effacer une piste programmée souhaitée.

- Appuyez sur [PGM] en mode arrêt pour annuler le mode programmation, et la mémoire du programme est stockée.
- Pour annuler le mode programmation (la mémoire du programme est effacée.)
 - ① Appuyez sur [■] en mode arrêt.
 - ② Appuyez sur [▲], [▼] pour sélectionner "Oui", puis appuyez sur [OK].

Nota

- La mémoire du programme est effacée dans les conditions suivantes.
 - Quand cet appareil est mis hors tension puis sous tension
 - Lors de l'ouverture du plateau de disque
 - Lors du changement de couche
- Le mode programmation est annulé lorsque la lecture aléatoire est activée.

Lecture de Super Audio CD hybride

Les Super Audio CD hybrides comportent une couche de CD conventionnelle en plus de la couche Super Audio CD. Bien que la lecture de la couche Super Audio CD soit privilégiée, vous pouvez sélectionner la couche CD ou Super Audio CD pour la lecture en appuyant sur [CD] lorsque la lecture s'arrête.

Nota

- Le signal audio du Super Audio CD et de la couche Super Audio sur le CD hybride Super Audio ne peut pas être émis par la borne de sortie audio numérique de cet appareil. Connectez l'appareil à la borne de sortie audio analogique.
- La couche ne peut pas être sélectionnée sur le disque, à l'exception des disques Super Audio CD hybrides.
- "Super Audio CD" est affiché comme source d'entrée pendant la lecture du Super Audio CD.

Lecture d'un disque pur

En désactivant les fonctions réseau, etc., cet appareil fonctionne exclusivement pour la lecture de CD/Super Audio CD pour un son de grande qualité.

- Le réglage d'usine par défaut est "Désactivé".

1 Maintenez [CD] enfoncée pendant 5 secondes ou plus.

- Un écran de confirmation apparaît.

2 Appuyez sur [OK].

3 Appuyez sur [▲], [▼] pour sélectionner "Oui", puis appuyez sur [OK].

- La lecture de services de diffusion de musique en ligne, de fichiers de musique d'appareils réseau, etc., ne peut pas être disponible quand la fonction "Lecture disque pur" est activée.
- Vous pouvez également régler "Lecture disque pur" sur "Activé" à partir du menu de configuration.
 - ① Appuyez sur [NWP].
 - ② Appuyez sur [SETUP].
 - ③ Appuyez plusieurs fois sur [▲], [▼] pour sélectionner "Lecture disque pur", puis appuyez sur [OK].
 - ④ Appuyez sur [▲], [▼] pour sélectionner "Activé", puis appuyez sur [OK].

Nota

- Cet appareil n'est pas affiché en tant que haut-parleurs de sortie sur l'application "Technics Audio Center", etc., après le réglage.
- Appuyez à nouveau sur [CD] pendant 5 secondes ou plus pour annuler et revenir au mode normal.
- La lecture de services de diffusion de musique en ligne, de fichiers de musique d'appareils réseau, etc., ne peut pas être disponible quand la fonction "Lecture disque pur" est activée.
- La fonction de gradation éteint l'écran après le réglage de "Lecture disque pur" sur "Activé". Appuyez plusieurs fois sur [DIMMER] pour modifier la luminosité. (⇒ 21)

Utilisation d'un périphérique USB

Vous pouvez connecter un périphérique USB à l'unité et écouter la musique stockée sur le périphérique USB.

- Consultez "USB" (⇒ 127) pour des informations sur les disques que cet appareil peut lire.

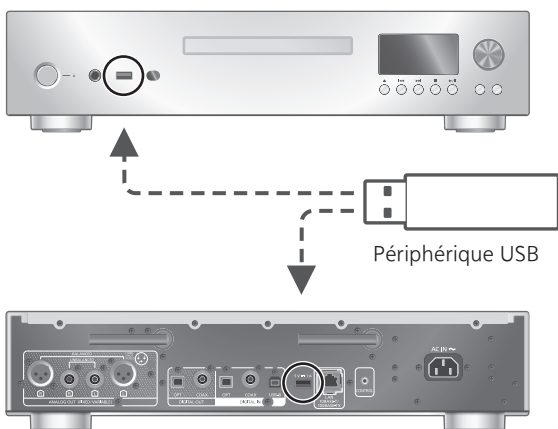

- 1 Connectez un périphérique USB à la borne USB-A (USB-A avant/USB-A arrière) à l'avant/arrière de cet appareil.**
- 2 Appuyez sur [NWP].**
- 3 Appuyez plusieurs fois sur [>INPUT<] pour sélectionner "USB-A avant"/"USB-A arrière".**
 - Vous pouvez également sélectionner la source d'entrée en tournant la molette multicontrôle, après avoir appuyé sur [INPUT] de l'appareil.
 - L'écran de sélection du dossier/contenu s'affiche.
- 4 Appuyez sur [▲], [▼] pour sélectionner une rubrique, puis appuyez sur [OK].**
 - Répétez cette étape pour effectuer les choix suivants.
 - Appuyez sur [RETURN] pour revenir au dossier précédent.

Utilisation d'un disque dur USB

Lorsque vous utilisez un disque dur USB avec cet appareil, connectez ce disque dur USB à la borne USB-A (USB-A arrière) à l'arrière de cet appareil et commutez la source d'entrée sur "USB-A arrière".

Nota

- Ne connectez pas un disque dur USB à la borne USB-A (USB-A avant) à l'avant de cet appareil.

Commandes durant la lecture

Arrêt	[■]
Pause	[▶/] • Appuyez de nouveau pour reprendre.
Saut	[◀◀] [▶▶]
Recherche	[◀◀] [▶▶]
Affichage des informations disponibles	[INFO] • Appuyez plusieurs fois pour faire défiler les informations.

- Il est possible que cette opération ne soit pas disponible pour certains formats.

Lecture répétée

1 Appuyez sur [NWP].

2 Appuyez sur [↶].

"1↶" :

Lecture de la piste sélectionnée seulement.

"↶" :

Toutes les pistes sont répétées.

- Les données de paramétrage sont enregistrées même lorsque la source d'entrée est commutée.

Lecture aléatoire

1 Appuyez sur [NWP].

2 Appuyez sur [RND].

- Appuyez de nouveau pour annuler.
- "ALÉAT." s'affiche.
- Durant la lecture aléatoire, vous pouvez ne pas retourner à la piste précédente.
- Lors de la lecture aléatoire, certaines pistes peuvent être lues plusieurs fois.
- Les données de paramétrage sont enregistrées même lorsque la source d'entrée est commutée.

Ajout d'une piste à une liste de lecture

Vous pouvez ajouter votre piste favorite à la liste de lecture.

1 Appuyez sur [NWP].

2 Appuyez sur [▲], [▼] pour sélectionner une piste à ajouter.

3 Appuyez sur [MENU].

4 Appuyez sur [OK].

- "Ajouté" est affiché après l'ajout.
- Vous pouvez ajouter jusqu'à 1000 pistes à une liste de lecture.
- La liste de lecture peut être enregistrée et réglée pour chaque source d'entrée de "USB-A avant" et "USB-A arrière".

Nota

- La liste de lecture ne peut pas être lue correctement avec un périphérique USB à l'exception du périphérique enregistré. Lorsque le contenu du périphérique USB est modifié ou qu'un autre périphérique USB est connecté, supprimez toutes les pistes et ajoutez-les à nouveau.
- Le réglage est supprimé lorsque le cordon d'alimentation est débranché. Il peut être également supprimé lorsque cet appareil est mis hors tension lorsque "Mode veille" est réglé sur "Désactivé".

Rappel de la liste de lecture

- 1 Appuyez sur [NWP].
- 2 Appuyez sur [▲], [▼] pour sélectionner "Liste de lecture", puis appuyez sur [OK].
- 3 Appuyez sur [▲], [▼] pour sélectionner une piste, puis appuyez sur [OK].

Suppression d'une piste de la liste de lecture

- 1 Appuyez sur [NWP].
- 2 Appuyez sur [▲], [▼] pour sélectionner "Liste de lecture", puis appuyez sur [OK].
- 3 Appuyez sur [▲], [▼] pour sélectionner une piste à supprimer.
- 4 Appuyez sur [MENU].
- 5 Appuyez sur [▲], [▼] pour sélectionner "Supprimer un", puis appuyez sur [OK].
- 6 Appuyez sur [▲], [▼] pour sélectionner "Oui", puis appuyez sur [OK].

- Sélectionnez "Supprimer tout" puis appuyez sur [OK] pour supprimer toutes les pistes de la liste de lecture.
- Le message "Supprimé" est affiché après la suppression.
- "Vide" est affiché si aucune piste n'est enregistrée dans la liste de lecture.

Utilisation d'un périphérique de sortie audio numérique

Vous pouvez connecter un périphérique de sortie audio numérique avec un câble numérique coaxial (non fourni) ou un câble audio numérique optique (non fourni) à cet appareil et écouter de la musique.

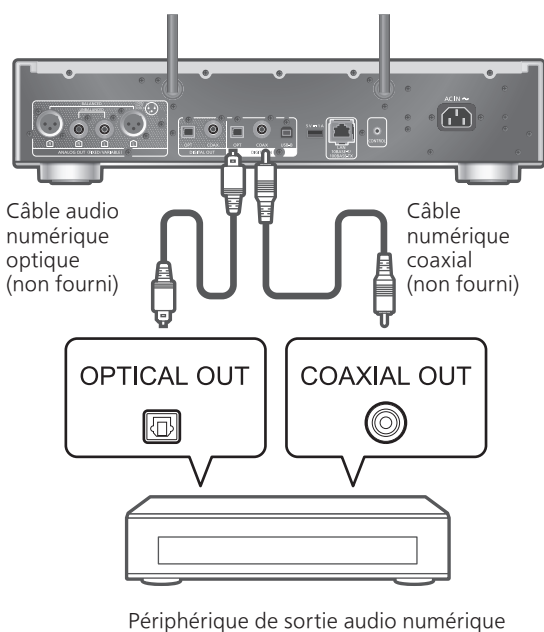

- 1 Débranchez le cordon d'alimentation.
- 2 Connectez cet appareil à un périphérique de sortie audio numérique.
- 3 Branchez le cordon d'alimentation de cet appareil. (⇒ 28)
- 4 Appuyez sur [NWP - Vous pouvez également sélectionner la source d'entrée en tournant la molette multicontrôle, après avoir appuyé sur [INPUT] de l'appareil.
- 6 Démarrez la lecture sur le périphérique connecté.

Nota

- Lorsque vous regardez un contenu vidéo avec cette fonction, il se peut que les signaux de sortie audio et vidéo ne soient pas en synchronisme.
- Les bornes d'entrée audio numérique de cette unité peuvent seulement détecter les signaux PCM linéaires suivants. Pour plus de détails, consultez le manuel d'utilisation du périphérique connecté.
 - Fréquence d'échantillonnage :
 - Entrée numérique coaxiale
32/44,1/48/88,2/96/176,4/192 kHz
 - Entrée numérique optique
32/44,1/48/88,2/96 kHz
 - Nombre de bits de quantification :
16/24 bits

Utilisation d'un PC, etc.

Vous pouvez raccorder le PC, etc., ou un autre dispositif avec un câble USB 2.0 (non fourni) à cette unité et écouter de la musique.

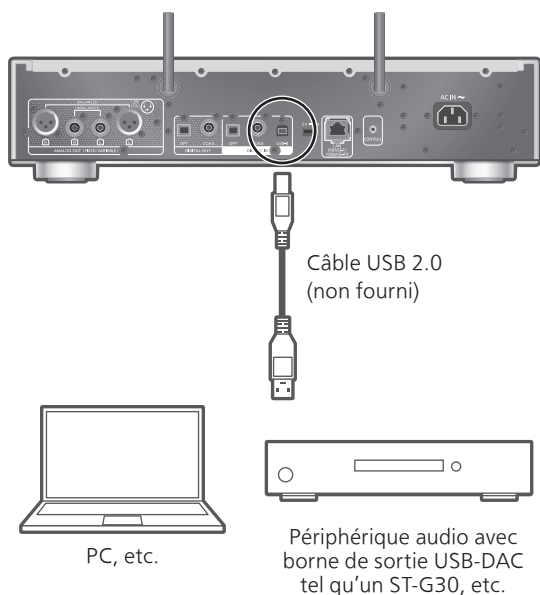

■ Préparatifs

Branchement à un PC



Avant de brancher un PC, suivez les étapes ci-dessous.

Consultez ce qui suit concernant les versions SE recommandées pour votre PC (en date d'octobre 2022) :

Windows 8,1, Windows 10, Windows 11
macOS 10.12, 10.13, 10.14, 10.15, 11.0, 11.1, 11.2,
11.3, 11.4, 11.5, 12.1, 12.2, 12.3

- ① Téléchargez et installez le pilote USB dédié sur le PC (uniquement pour le SE Windows).
 - Téléchargez et installez le pilote dédié à partir du site Internet ci-dessous.
www.technics.com/support/
- ② Téléchargez et installez l'appli dédiée "Technics Audio Player" (sans frais) sur votre PC.
 - Téléchargez et installez l'application à partir du site Internet ci-dessous.
www.technics.com/support/

Utilisation d'un câble USB 2.0

- 1 Débranchez le cordon d'alimentation.
- 2 Branchez un PC, etc., à cet appareil.
- 3 Branchez le cordon d'alimentation de cet appareil. (⇒ 28)
- 4 Appuyez sur [NWP ]/[CD ].
- 5 Appuyez à répétition sur [>INPUT<] pour sélectionner "USB-B".
- 6 Lancez la lecture à l'aide de l'application sur l'ordinateur connecté.

Utilisation de Bluetooth®

Vous pouvez écouter le son provenant d'un dispositif audio Bluetooth® depuis cet appareil, et ce sans fil.

- Consultez le manuel d'utilisation du périphérique Bluetooth® pour de plus amples détails.

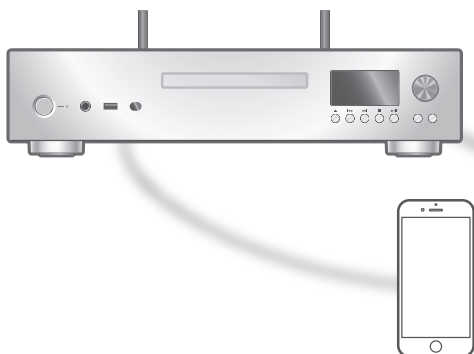

Périphérique Bluetooth®

Couplage d'un périphérique Bluetooth®

■ Préparatifs

- Mettez le périphérique Bluetooth® en marche et rapprochez les deux appareils.
- Assurez-vous que la fonction Bluetooth® est activée sur le périphérique.
- Si un périphérique Bluetooth® est déjà connecté, déconnectez-le. (⇒ 58)

■ Enregistrement du périphérique Bluetooth®

1 Appuyez sur [NWP].

2 Appuyez à répétition sur [>INPUT<] pour sélectionner "Bluetooth".

- Vous pouvez également sélectionner la source d'entrée en tournant la molette multicontrôle, après avoir appuyé sur [INPUT] de l'appareil.
- Lorsque "Pairage" s'affiche à l'écran, passez à l'étape 6.

3 Appuyez sur [MENU].

4 Appuyez à répétition sur [▲], [▼] pour sélectionner "Pairage", puis appuyez sur [OK].

5 Appuyez sur [▲], [▼] pour sélectionner "Oui", puis appuyez sur [OK].

- "Pairage" s'affiche à l'écran et l'appareil attend la connexion.

6 Sélectionnez "Technics-SL-G700M2-****" à partir du menu du périphérique Bluetooth®.

- Le nom du périphérique connecté s'affiche à l'écran.
- L'adresse MAC "****" ("****" représente un caractère propre à chaque appareil) peut s'afficher avant "Technics-SL-G700M2--****".
- Si le nom du périphérique est réglé dans l'application Google Home ou l'application Domicile d'Apple, ce nom s'affiche.

Nota

- Si vous êtes invité à saisir le mot de passe, saisissez "0000".
- Il est possible d'enregistrer jusqu'à 8 périphériques avec cet appareil. Si un 9^e périphérique est couplé, celui n'ayant pas été utilisé depuis le plus longtemps peut être remplacé.
- Lorsque "Mode veille" est réglé sur "Activé" (⇒ 100), cet appareil se met automatiquement en marche quand une connexion Bluetooth® est établie entre cet appareil et un périphérique Bluetooth® couplé.

■ Écoute de la musique stockée sur un périphérique Bluetooth®

1 Appuyez sur [NWP].

2 Appuyez à répétition sur [>INPUT<] pour sélectionner "Bluetooth".

- Réglez "Reconnexion auto" sur "Activé" pour connecter automatiquement le dernier périphérique Bluetooth® connecté lorsque la source d'entrée sélectionnée est "Bluetooth". (⇒ 59)
- "Prêt" ou "Pairage" s'affiche à l'écran.

3 Sélectionnez "Technics-SL-G700M2-****" à partir du menu du périphérique Bluetooth®.

- Le nom du périphérique connecté s'affiche à l'écran.
- Si le nom du périphérique est réglé dans l'application Google Home ou l'application Domicile d'Apple, ce nom s'affiche.

4 Écoutez de la musique en utilisant le périphérique Bluetooth®.

Nota

- Cet appareil ne peut être connecté qu'à un périphérique à la fois.

Commandes durant la lecture

Arrêt	[■]
Pause	[▶/] • Appuyez de nouveau pour reprendre.
Saut	[◀◀] [▶▶]

Nota

- Pour utiliser la télécommande/les boutons de commande de lecture de cet appareil avec un périphérique Bluetooth®, celui-ci doit être compatible avec AVRCP (Audio Video Remote Control Profile [Profil de commande audio/vidéo à distance]). En fonction de l'état du périphérique, il se peut que certaines commandes soient inopérantes.
- Lorsque vous regardez un contenu vidéo avec cette fonction, il se peut que les signaux de sortie audio et vidéo ne soient pas en synchronisme.

Déconnexion d'un périphérique Bluetooth®

- 1 Appuyez sur [NWP].
- 2 Appuyez sur [MENU].
- 3 Appuyez à répétition sur [▲], [▼] pour sélectionner "Déconnect.?", puis appuyez sur [OK].
- 4 Appuyez sur [▲], [▼] pour sélectionner "Oui", puis appuyez sur [OK].

Nota

- Si une source audio différente est sélectionnée, le périphérique Bluetooth® se déconnecte.

Mode de transmission Bluetooth®

Si un périphérique Bluetooth® est déjà connecté, déconnectez-le.

- 1 Appuyez sur [NWP].
- 2 Appuyez sur [MENU].
- 3 Appuyez à répétition sur [▲], [▼] pour sélectionner "Mode liaison", puis appuyez sur [OK].
- 4 Appuyez sur [▲], [▼] pour sélectionner le mode, puis appuyez sur [OK].

Mode 1 :

Accent sur la connectivité

Mode 2 :

Accent sur la qualité audio (paramètre par défaut)

Nota

- Sélectionnez "Mode 1" si le son est interrompu.

Connexion automatique au dernier périphérique Bluetooth® connecté "Reconnexion auto"

Cet appareil se connecte automatiquement au dernier périphérique Bluetooth® connecté lors de la commutation de la source d'entrée à "Bluetooth".

- Le réglage d'usine par défaut est "Activé".

- 1 Appuyez sur [NWP].
- 2 Appuyez sur [MENU].
- 3 Appuyez à répétition sur [▲], [▼] pour sélectionner "Reconnexion auto", puis appuyez sur [OK].
- 4 Appuyez sur [▲], [▼] pour sélectionner "Activé"/"Désactivé", puis appuyez sur [OK].

Nota

- Lorsque "Bluetooth" est sélectionné comme source d'entrée, cet appareil affiche "Liaison" et se connecte automatiquement au dernier périphérique Bluetooth® connecté quand "Reconnexion auto" est réglé sur "Activé".

Lecture de musique avec un son plus naturel "REMAST."

La remastérisation ajuste la bande de lecture et permet d'obtenir une plus grande profondeur de bit pour reproduire des sons naturels et riches proche de la musique d'origine.

• Le réglage d'usine par défaut est "Désactivé".

- 1 Appuyez sur [NWP].**
- 2 Appuyez sur [MENU].**
- 3 Appuyez à répétition sur [▲], [▼] pour sélectionner "REMAST.", puis appuyez sur [OK].**
- 4 Appuyez sur [▲], [▼] pour sélectionner "Activé"/"Désactivé" puis appuyez sur [OK].**

Lecture de fichiers de musique sur le serveur multimédia

Vous pouvez partager les fichiers de musique stockés sur le serveur multimédia (ordinateur, stockage connecté en réseau, etc.) connecté à votre réseau domestique et bénéficier du contenu à l'aide de cet appareil.

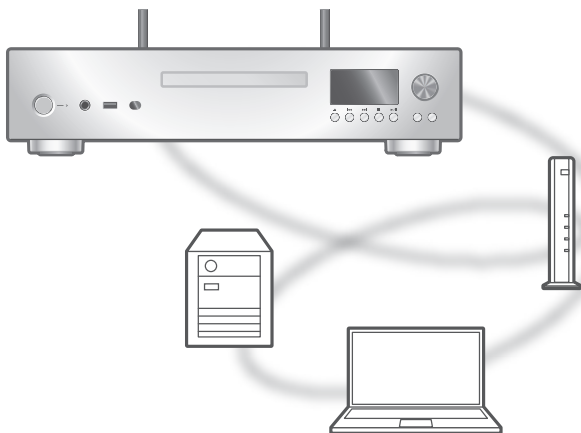

■ Préparatifs

- Finalisez les réglages réseau. (⇒ 29)
- Connectez le périphérique à utiliser au réseau de cet appareil.
- Pour ajouter le lecteur multimédia Windows Media®
 - Ajoutez le contenu et le dossier aux bibliothèques du lecteur Windows Media® 11 ou 12, ou à celles d'un téléphone intelligent, etc.
 - La liste de lecture du lecteur Windows Media® ne peut lire que le contenu stocké dans les bibliothèques.
 - Pour pouvoir utiliser le lecteur Windows Media® pour la diffusion en continu, vous devrez le configurer au préalable.

Lecture du contenu enregistré sur le serveur multimédia en le commandant depuis cet appareil

- 1 Appuyez sur [NWP].
- 2 Appuyez à répétition sur [>INPUT<] pour sélectionner "DMP".
 - Vous pouvez également sélectionner la source d'entrée en tournant la molette multicontrôle, après avoir appuyé sur [INPUT] de l'appareil.
 - L'affichage de sélection du serveur s'affiche.
- 3 Appuyez sur [▲], [▼] pour sélectionner un serveur multimédia sur le réseau, puis appuyez sur [OK].
 - L'écran de sélection du dossier/contenu s'affiche alors. Répétez cette étape pour sélectionner d'autres éléments.
 - Les dossiers/le contenu peuvent s'afficher dans un ordre différent de celui du serveur, en fonction de leurs spécifications.
- 4 Appuyez sur [▲], [▼] pour sélectionner une rubrique, puis appuyez sur [OK].

Nota

- Selon l'état, le serveur connecté et son contenu risquent de ne pas s'afficher correctement (p. ex. : peu de temps après avoir ajouté le contenu sur le serveur, etc.). Réessayez plus tard. Pour plus de détails, consultez le manuel d'utilisation du périphérique.
- Le contenu risque de ne pas être lu correctement en fonction de l'état du réseau.

Commandes durant la lecture

Arrêt	[■]
Pause	[▶/] <ul style="list-style-type: none">• Appuyez de nouveau pour reprendre.
Saut	[◀◀] [▶▶]
Recherche	[◀◀] [▶▶]
Affichage des informations disponibles	[INFO] <ul style="list-style-type: none">• Appuyez plusieurs fois pour faire défiler les informations.

Lecture répétée

1 Appuyez sur [NWP].

2 Appuyez sur [↶].

“1↶” :

Lecture de la piste sélectionnée seulement.

“↶” :

Toutes les pistes sont répétées.

- Les données de paramétrage sont enregistrées même lorsque la source d'entrée est commutée.

Lecture aléatoire

1 Appuyez sur [NWP].

2 Appuyez sur [RND].

- Appuyez de nouveau pour annuler.
- “ALÉAT.” s'affiche.
- Durant la lecture aléatoire, vous pouvez ne pas retourner à la piste précédente.
- Lors de la lecture aléatoire, certaines pistes peuvent être lues plusieurs fois.
- Les données de paramétrage sont enregistrées même lorsque la source d'entrée est commutée.

Opérations à l'aide de l'appli dédiée

“Technics Audio Center”

Si vous installez l'appli dédiée “Technics Audio Center” (gratuite) sur votre tablette/téléphone intelligent, vous pouvez piloter cet appareil à l'aide de nombreuses fonctions.

Pour plus de détails, visitez :
www.technics.com/support/

Lecture du contenu enregistré sur le serveur multimédia en le pilotant depuis un DMC

En pilotant un périphérique compatible avec DMC (Contrôleur de média numérique), vous pouvez lire de la musique enregistrée sur le serveur multimédia à partir de cet appareil (DMR – Moteur de rendu multimédia numérique).

Utilisez le périphérique compatible avec DMC et connectez-le à cet appareil.

- Le nom de périphérique de cet appareil s'affiche en tant que "Technics-SL-G700M2-****"*^{1, 2}.
- Pour en savoir plus sur l'utilisation des périphériques compatibles avec DMC, consultez le manuel d'utilisation des périphériques ou des logiciels correspondants.

Nota

- Lorsque vous utilisez le serveur multimédia, la lecture des autres sources audio s'arrête et la sortie du serveur multimédia est alors prioritaire.
 - Selon le contenu et l'équipement connecté, il se peut que les opérations ou la lecture soient impossibles.
 - Cet appareil ne garantit pas la connexion avec toutes les applications DMC. Utilisez l'application dédiée "Technics Audio Center".
- *1 : "****" représente un chiffre unique à chaque appareil.
- *2 : Le nom du périphérique peut être modifié à partir de "Nom de cet appareil sur le réseau".
(⇒ 38)

Lecture de la radio Internet et des balados

Cet appareil prend en charge un service de diffusion audio par Internet, donc elle peut lire la Radio Internet et les Podcasts.

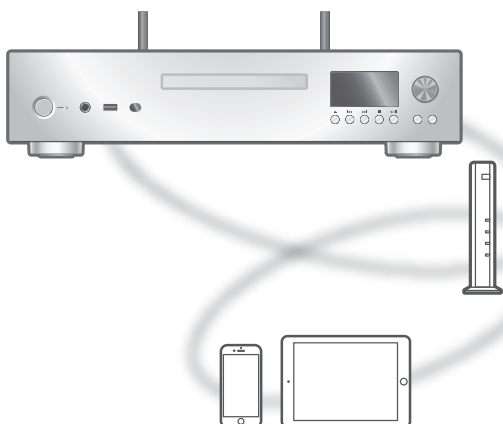

■ Préparatifs

- Finalisez les réglages réseau. (⇒ 29)
 - Assurez-vous que le réseau est relié à Internet.

1 Appuyez sur [NWP].

2 Appuyez à répétition sur [>INPUT<] pour sélectionner "Radio Internet" / "Podcasts".

- Vous pouvez également sélectionner la source d'entrée en tournant la molette multicontrôle, après avoir appuyé sur [INPUT] de l'appareil.
- Lorsque vous avez sélectionné "Radio Internet" / "Podcasts" en tant que source d'entrée, l'appareil tente automatiquement de se connecter à la dernière station sélectionnée.

3 Appuyez sur [▲], [▼] pour sélectionner une station, puis appuyez sur [OK].

- Recommencez cette étape pour effectuer d'autres sélections selon le genre, la région, etc.
- Une station qui ne diffuse pas ne peut pas être lue. (Elle est sautée ou l'écran revient à la liste.)

Nota

- La Radio Internet et les Podcasts risquent d'être interrompus ou non disponibles sans avertissement.
- Le contenu de la radio Internet risque de ne pas être lu correctement en fonction de l'état du réseau.

Commandes durant la lecture

Arrêt	[■] (Retour à la liste.)
Pause (Podcasts)	[▶/] • Appuyez de nouveau pour reprendre.
Saut	[◀◀] [▶▶]
Recherche (Podcasts)	[◀◀] [▶▶]

Lecture répétée

1 Appuyez sur [NWP].

2 Appuyez sur [↺].

“1↺” :

Lecture de la piste sélectionnée seulement.

“↺” :

Toutes les pistes sont répétées.

- Les données de paramétrage sont enregistrées même lorsque la source d'entrée est commutée.
- La répétition de lecture n'est pas disponible pour le contenu de "Radio Internet".

Lecture aléatoire

1 Appuyez sur [NWP].

2 Appuyez sur [RND].

- Appuyez de nouveau pour annuler.
- "ALÉAT." s'affiche.
- Durant la lecture aléatoire, vous pouvez ne pas retourner à la piste précédente.
- Lors de la lecture aléatoire, certaines pistes peuvent être lues plusieurs fois.
- Les données de paramétrage sont enregistrées même lorsque la source d'entrée est commutée.
- La lecture aléatoire n'est pas disponible pour le contenu de "Radio Internet".

Ajouter une station à la liste des favoris

“Ajouter favoris”

- 1 Appuyez sur [NWP].
- 2 Appuyez sur [▲], [▼] pour sélectionner une station, puis appuyez sur [OK].
- 3 Appuyez sur [MENU].
- 4 Sélectionnez “Ajouter favoris” puis appuyez sur [OK].

- Le message “Ajouté” s’affiche après l’enregistrement.

Rappel de piste/album/artiste favori

- 1 Appuyez sur [NWP].
- 2 Appuyez à répétition sur [▲], [▼] pour sélectionner “Favoris”, puis appuyez sur [OK].

- La mention “Favoris” est affichée sur la première couche. Appuyez sur [RETURN] pour revenir au dossier précédent.

- 3 Appuyez sur [▲], [▼] pour sélectionner le contenu, puis appuyez sur [OK].

- Le message “Vide” s’affiche si aucune station n’est enregistrée dans la liste des favoris.

Supprimer une station favorite

“Supprimer favoris”

- 1 Appuyez sur [NWP].
- 2 Appuyez sur [▲], [▼] pour sélectionner la station à supprimer de la liste des favoris.
- 3 Appuyez sur [MENU].
- 4 Sélectionnez “Supprimer favoris”, puis appuyez sur [OK].
- 5 Appuyez sur [▲], [▼] pour sélectionner “Oui”, puis appuyez sur [OK].

- Le message “Supprimé” est affiché après la suppression.

Pilotage à l'aide de l'appli dédiée "Technics Audio Center"

Si vous installez l'appli dédiée "Technics Audio Center" (gratuite) sur votre tablette/téléphone intelligent, vous pouvez piloter cet appareil à l'aide de nombreuses fonctions.

Pour plus de détails, visitez :
www.technics.com/support/

Lecture audio à l'aide de Spotify Connect

Cet appareil est compatible avec Spotify Connect pour le service de musique en ligne (Spotify).

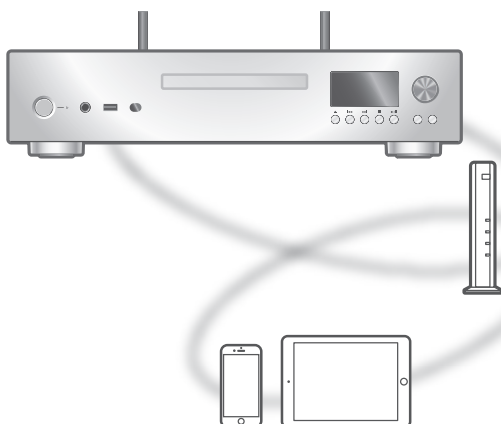

■ Préparatifs

- Finalisez les réglages réseau. (⇒ 29)
 - Assurez-vous que le réseau est relié à Internet.
- Connectez le périphérique à utiliser au réseau de cet appareil.

Utilisez votre téléphone, votre tablette ou votre ordinateur comme une télécommande pour contrôler Spotify.

Accédez à spotify.com/connect pour en savoir plus.

Nota

- Le nom de périphérique de cet appareil s'affiche en tant que "Technics-SL-G700M2-****"*^{1, 2}.
 - Si le nom du périphérique est réglé dans l'application Google Home ou l'application Domicile d'Apple, ce nom s'affiche.
 - Une inscription/un abonnement est obligatoire.
 - Spotify Premium est un service payant.
 - Les services, icônes et spécifications sont susceptibles d'être modifiés.
- *1 : "****" représente un nombre propre à chaque appareil.
- *2 : Le nom du périphérique peut être modifié à partir de "Nom de cet appareil sur le réseau".
(⇒ 38)

Utilisation de Roon Ready

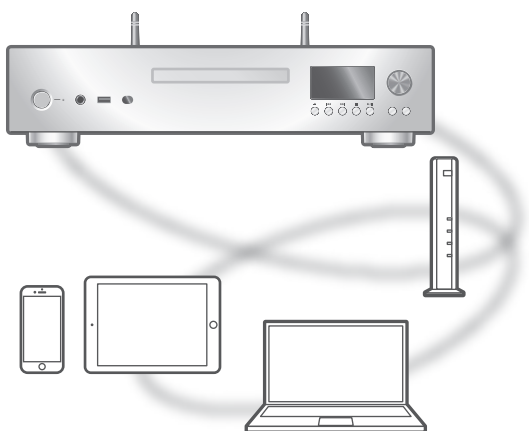

roon READY

Cet appareil peut lire de la musique en tant qu'appareil Roon Ready.

L'utilisation de Roon nécessite un enregistrement à Roon. Pour des détails sur Roon, visitez le site web suivant :

<https://roon.app>

■ Préparatifs

- Finalisez les réglages réseau. (⇒ 29)
 - Assurez-vous que le réseau sans fil est relié à Internet.
- Connectez le périphérique à utiliser au réseau de cet appareil.
 - ① Sélectionnez cet appareil comme le périphérique de lecture dans Roon.
 - ② Démarrez la lecture dans Roon.

Commandes durant la lecture

Pause	[■] [▶/] • Appuyez de nouveau pour reprendre.
Saut	[⏮] [⏭]
Recherche	[⏪] [⏩]

Utilisation de TIDAL

Vous pouvez écouter de la musique à partir du service de diffusion de musique en continu TIDAL sur cet appareil en utilisant l'application dédiée "Technics Audio Center" (gratuite) sur votre téléphone intelligent, tablette, etc.

Pour des détails sur TIDAL, visitez le site Web suivant.

www.tidal.com

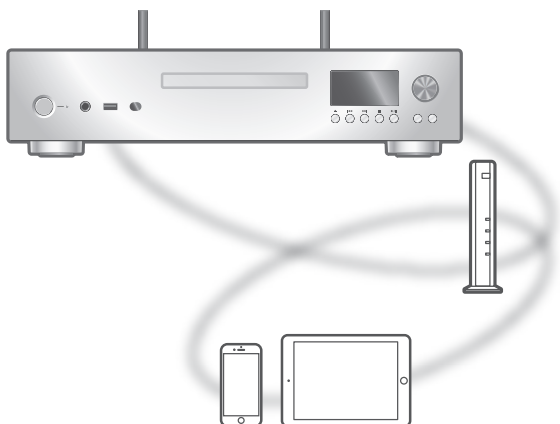

■ Préparatifs

- Installez la plus récente version de "Technics Audio Center" sur votre appareil (téléphone intelligent, tablette, etc.).

Pour plus de détails, visitez :

www.technics.com/support/

- Connectez au réseau relié à Internet cet appareil et votre périphérique sur lequel l'appli "Technics Audio Center" a été installée. Pour plus de détails, consultez leur manuel d'utilisation.
- Quand vous utilisez TIDAL pour la première fois, connectez-vous à TIDAL. Procédez comme suit pour vous connecter.
 - ① Démarrez l'appli "Technics Audio Center" sur votre périphérique (téléphone intelligent, tablette, etc.).
 - ② Sélectionnez "TIDAL" dans "Technics Audio Center".
 - ③ Connectez-vous à TIDAL. (Si vous n'avez pas de compte, vous devez en créer un.)

- 1 Appuyez sur [NWP].
- 2 Appuyez à répétition sur [>INPUT<] pour sélectionner "TIDAL".
 - Vous pouvez également sélectionner la source d'entrée en tournant la molette multicontrôle, après avoir appuyé sur [INPUT] de l'appareil.
 - Quand vous utilisez TIDAL pour la première fois, "Pilotez via appli" s'affiche. Utilisez l'application dédiée "Technics Audio Center" pour entrer vos commandes.
 - L'écran de lecture s'affiche lorsque vous avez déjà utilisé TIDAL.
- 3 Appuyez sur [▲], [▼] pour sélectionner une rubrique, puis appuyez sur [OK].
 - Répétez cette étape pour effectuer plus de choix.
 - Appuyez sur [RETURN] pour revenir au dossier précédent.
 - Les dossiers/contenus peuvent être affichés dans un ordre différent de celui de l'appareil connecté, en fonction de ses caractéristiques.

Nota

- En fonction du pays ou de la région, il se peut que la lecture ne soit pas disponible.

Commandes durant la lecture

Arrêt	[■] (Retour à la liste.)
Pause	[▶/] • Appuyez de nouveau pour reprendre.
Saut	[◀◀] [▶▶]
Recherche	[◀◀] [▶▶]

Lecture répétée

- 1 Appuyez sur [NWP].
- 2 Appuyez sur [↻].

"1↻" :

Lecture de la piste sélectionnée seulement.

"↻" :

Toutes les pistes sont répétées.

- Les données de paramétrage sont enregistrées même lorsque la source d'entrée est commutée.

Lecture aléatoire

1 Appuyez sur [NWP].

2 Appuyez sur [RND].

- Appuyez de nouveau pour annuler.
- "ALÉAT." s'affiche.
- Durant la lecture aléatoire, vous pouvez ne pas retourner à la piste précédente.
- Les données de paramétrage sont enregistrées même lorsque la source d'entrée est commutée.

Ajout d'une piste/d'un album/d'un artiste, etc., à la liste de favoris "Ajouter favoris"

1 Appuyez sur [NWP].

2 Appuyez sur [▲], [▼] pour sélectionner un contenu à ajouter, puis appuyez sur [OK].

- Répétez cette étape pour effectuer plus de choix.
- Appuyez sur [RETURN] pour revenir au dossier précédent.
- Les dossiers/contenus peuvent être affichés dans un ordre différent de celui de l'appareil connecté, en fonction de ses caractéristiques.

3 Appuyez sur [MENU].

4 Sélectionnez "Ajouter favoris", puis appuyez sur [OK].

- Le message "Ajouté" s'affiche après l'enregistrement.

Rappel de piste/album/artiste favori

1 Appuyez sur [NWP].

2 Appuyez à répétition sur [▲], [▼] pour sélectionner "Ma musique", puis appuyez sur [OK].

- La mention "Ma musique" est affichée sur la première couche. Appuyez sur [RETURN] pour revenir au dossier précédent.

3 Appuyez sur [▲], [▼] pour sélectionner le contenu, puis appuyez sur [OK].

- Le message "Vide" s'affiche si aucune station n'est enregistrée dans la liste des favoris.

Suppression d'une piste/d'un album/d'un artiste "Supprimer favoris"

- 1 Appuyez sur [NWP].
- 2 Appuyez sur [▲], [▼] pour sélectionner le contenu à supprimer de la liste des favoris.
- 3 Appuyez sur [MENU].
- 4 Sélectionnez "Supprimer favoris", puis appuyez sur [OK].
- 5 Appuyez sur [▲], [▼] pour sélectionner "Oui", puis appuyez sur [OK].
 - Le message "Supprimé" est affiché après la suppression.

Pilotage à l'aide de l'appli dédiée "Technics Audio Center"

Démarrez la lecture en utilisant "Technics Audio Center" sur votre tablette/téléphone intelligent.

- Si vous sélectionnez TIDAL dans "Technics Audio Center" sur votre tablette/téléphone intelligent, l'entrée passe automatiquement à TIDAL.
- Pour plus de détails, visitez : www.technics.com/support/

Utilisation de Deezer

Vous pouvez écouter de la musique à partir du service de diffusion de musique en continu Deezer sur cet appareil en utilisant l'application dédiée "Technics Audio Center" (gratuite) sur votre téléphone intelligent, tablette, etc.

Pour plus de détails sur Deezer, visitez le site Web suivant :

www.deezer.com

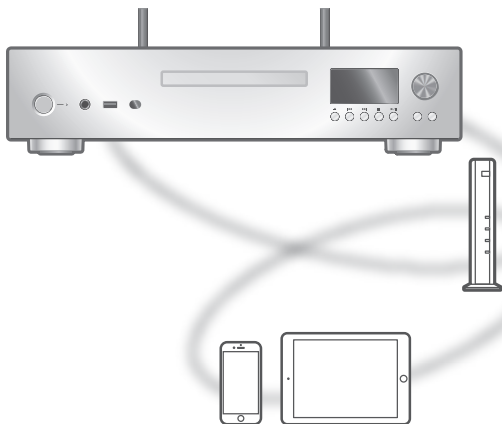

DEEZER

■ Préparatifs

- Installez la plus récente version de "Technics Audio Center" sur votre appareil (téléphone intelligent, tablette, etc.).

Pour plus de détails, visitez :

www.technics.com/support/

- Connectez au réseau relié à Internet cet appareil et votre périphérique sur lequel l'appli "Technics Audio Center" a été installée. Pour plus de détails, consultez leur manuel d'utilisation.
- Quand vous utilisez Deezer pour la première fois, connectez-vous à Deezer. Procédez comme suit pour vous connecter.
 - ① Démarrez l'appli "Technics Audio Center" sur votre périphérique (téléphone intelligent, tablette, etc.).
 - ② Sélectionnez "Deezer" dans "Technics Audio Center".
 - ③ Connectez-vous à Deezer. (Si vous n'avez pas de compte, vous devez en créer un.)

- 1 Appuyez sur [NWP].
- 2 Appuyez à répétition sur [>INPUT<] pour sélectionner "Deezer".
 - Vous pouvez également sélectionner la source d'entrée en tournant la molette multicontrôle, après avoir appuyé sur [INPUT] de l'appareil.
 - Quand vous utilisez Deezer pour la première fois, "Pilotez via appli" s'affiche. Utilisez l'application dédiée "Technics Audio Center" pour entrer vos commandes.
 - L'écran de lecture s'affiche lorsque vous avez déjà utilisé Deezer.
- 3 Appuyez sur [▲], [▼] pour sélectionner une rubrique, puis appuyez sur [OK].
 - Répétez cette étape pour effectuer plus de choix.
 - Appuyez sur [RETURN] pour revenir au dossier précédent.
 - Les dossiers/contenus peuvent être affichés dans un ordre différent de celui de l'appareil connecté, en fonction de ses caractéristiques.

Nota

- En fonction du pays ou de la région, il se peut que la lecture ne soit pas disponible.

Commandes durant la lecture

Arrêt	[■] (Retour à la liste.)
Pause	[▶/] • Appuyez de nouveau pour reprendre.
Saut	[◀◀] [▶▶]
Recherche	[◀◀] [▶▶]

Lecture répétée

- 1 Appuyez sur [NWP].
- 2 Appuyez sur [↻].

"1↻" :

Lecture de la piste sélectionnée seulement.

"↻" :

Toutes les pistes sont répétées.

- Les données de paramétrage sont enregistrées même lorsque la source d'entrée est commutée.

Lecture aléatoire

1 Appuyez sur [NWP].

2 Appuyez sur [RND].

- Appuyez de nouveau pour annuler.
- "ALÉAT." s'affiche.
- Durant la lecture aléatoire, vous pouvez ne pas retourner à la piste précédente.
- Les données de paramétrage sont enregistrées même lorsque la source d'entrée est commutée.

Ajout d'une piste/d'un album/d'un artiste, etc., à la liste de favoris "Ajouter favoris"

1 Appuyez sur [NWP].

2 Appuyez sur [▲], [▼] pour sélectionner un contenu à ajouter, puis appuyez sur [OK].

- Répétez cette étape pour effectuer plus de choix.
- Appuyez sur [RETURN] pour revenir au dossier précédent.
- Les dossiers/contenus peuvent être affichés dans un ordre différent de celui de l'appareil connecté, en fonction de ses caractéristiques.

3 Appuyez sur [MENU].

4 Sélectionnez "Ajouter favoris", puis appuyez sur [OK].

- Le message "Ajouté" s'affiche après l'enregistrement.

Rappel de piste/album/artiste favori

1 Appuyez sur [NWP].

2 Appuyez à répétition sur [▲], [▼] pour sélectionner "Ma bibliothèque", puis appuyez sur [OK].

- La mention "Ma bibliothèque" est affichée sur la première couche. Appuyez sur [RETURN] pour revenir au dossier précédent.

3 Appuyez sur [▲], [▼] pour sélectionner le contenu, puis appuyez sur [OK].

- Le message "Vide" s'affiche si aucune station n'est enregistrée dans la liste des favoris.

Suppression d'une piste/d'un album/d'un artiste "Supprimer favoris"

- 1 Appuyez sur [NWP].
- 2 Appuyez sur [▲], [▼] pour sélectionner le contenu à supprimer de la liste des favoris.
- 3 Appuyez sur [MENU].
- 4 Sélectionnez "Supprimer favoris", puis appuyez sur [OK].
- 5 Appuyez sur [▲], [▼] pour sélectionner "Oui", puis appuyez sur [OK].
 - Le message "Supprimé" est affiché après la suppression.

Pilotage à l'aide de l'appli dédiée "Technics Audio Center"

Démarrez la lecture en utilisant "Technics Audio Center" sur votre tablette/téléphone intelligent.

- Si vous sélectionnez Deezer dans "Technics Audio Center" sur votre tablette/téléphone intelligent, l'entrée passe automatiquement à Deezer.
- Pour plus de détails, visitez : www.technics.com/support/

Utilisation de Amazon Music

Vous pouvez écouter de la musique à partir du service de diffusion de musique en continu Amazon Music sur cet appareil en utilisant l'application dédiée "Technics Audio Center" (gratuite) sur votre téléphone intelligent, tablette, etc.

Pour des détails sur Amazon Music, visitez le site Web suivant :

www.amazonmusic.com

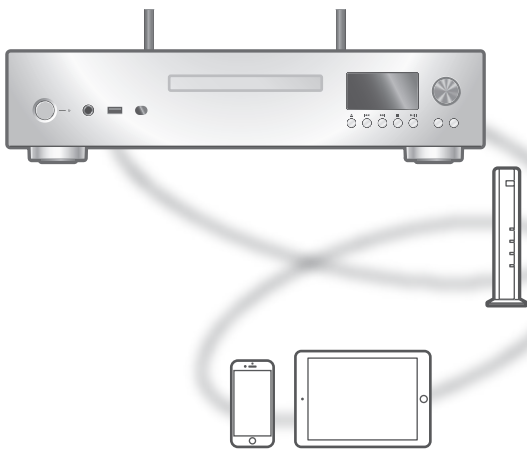

amazon music

■ Préparatifs

- Installez la plus récente version de "Technics Audio Center" sur votre appareil (téléphone intelligent, tablette, etc.).

Pour plus de détails, visitez :

www.technics.com/support/

- Connectez au réseau relié à Internet cet appareil et votre périphérique sur lequel l'appli "Technics Audio Center" a été installée. Pour plus de détails, consultez leur manuel d'utilisation.
- Quand vous utilisez Amazon Music pour la première fois, connectez-vous à Amazon Music. Procédez comme suit pour vous connecter.

- ① Démarrez l'appli "Technics Audio Center" sur votre périphérique (téléphone intelligent, tablette, etc.).
- ② Sélectionnez "Amazon Music" dans "Technics Audio Center".
- ③ Connectez-vous à Amazon Music. (Si vous n'avez pas de compte, vous devez en créer un.)

- 1 Appuyez sur [NWP].
- 2 Appuyez à répétition sur [>INPUT<] pour sélectionner "Amazon Music".
 - Vous pouvez également sélectionner la source d'entrée en tournant la molette multicontrôle, après avoir appuyé sur [INPUT] de l'appareil.
 - Quand vous utilisez Amazon Music pour la première fois, "Pilotez via appli" s'affiche. Utilisez l'application dédiée "Technics Audio Center" pour entrer vos commandes.
 - L'écran de lecture est affiché lorsque vous avez déjà utilisé Amazon Music.
- 3 Appuyez sur [▲], [▼] pour sélectionner une rubrique, puis appuyez sur [OK].
 - Répétez cette étape pour effectuer plus de choix.
 - Appuyez sur [RETURN] pour revenir au dossier précédent.
 - Les dossiers/contenus peuvent être affichés dans un ordre différent de celui de l'appareil connecté, en fonction de ses caractéristiques.

Nota

- Certaines opérations peuvent ne pas être disponibles, selon le service de diffusion de musique en continu utilisé.

Commandes durant la lecture

Arrêt	[■] (Retour à la liste.)
Pause	[▶/] • Appuyez de nouveau pour reprendre.
Saut	[◀◀] [▶▶]
Recherche	[◀◀] [▶▶]

Lecture répétée

- 1 Appuyez sur [NWP].
- 2 Appuyez sur [↺].

"1↺" :

Lecture de la piste sélectionnée seulement.

"↺" :

Toutes les pistes sont répétées.

- Les données de paramétrage sont enregistrées même lorsque la source d'entrée est commutée.

Lecture aléatoire

1 Appuyez sur [NWP].

2 Appuyez sur [RND].

- Appuyez de nouveau pour annuler.
- "ALÉAT." s'affiche.
- Durant la lecture aléatoire, vous pouvez ne pas retourner à la piste précédente.
- Les données de paramétrage sont enregistrées même lorsque la source d'entrée est commutée.

Pilotage à l'aide de l'appli dédiée "Technics Audio Center"

Démarrez la lecture en utilisant "Technics Audio Center" sur votre tablette/téléphone intelligent.

- Si vous sélectionnez Amazon Music dans "Technics Audio Center" sur votre tablette/téléphone intelligent, l'entrée passe automatiquement à Amazon Music.
- Pour plus de détails, visitez : www.technics.com/support/

Utilisation de Qobuz

Vous pouvez écouter de la musique à partir du service de diffusion de musique en continu Qobuz sur cet appareil en utilisant l'application dédiée "Technics Audio Center" (gratuite) sur votre téléphone intelligent, tablette, etc.

Pour des détails sur Qobuz, visitez le site Web suivant :

www.qobuz.com

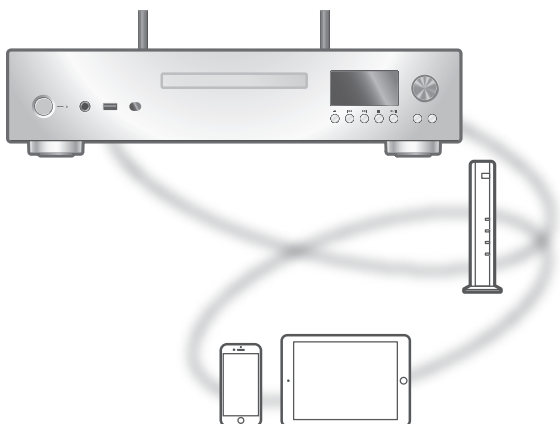

■ Préparatifs

- Installez la plus récente version de "Technics Audio Center" sur votre appareil (téléphone intelligent, tablette, etc.).

Pour plus de détails, visitez :

www.technics.com/support/

- Connectez au réseau relié à Internet cet appareil et votre périphérique sur lequel l'appli "Technics Audio Center" a été installée. Pour plus de détails, consultez leur manuel d'utilisation.
- Quand vous utilisez Qobuz pour la première fois, connectez-vous à Qobuz. Procédez comme suit pour vous connecter.
 - ① Démarrez l'appli "Technics Audio Center" sur votre périphérique (téléphone intelligent, tablette, etc.).
 - ② Sélectionnez "Qobuz" dans "Technics Audio Center".
 - ③ Connectez-vous à Qobuz. (Si vous n'avez pas de compte, vous devez en créer un.)

- 1 Appuyez sur [NWP].
- 2 Appuyez à répétition sur [>INPUT<] pour sélectionner "Qobuz".
 - Vous pouvez également sélectionner la source d'entrée en tournant la molette multicontrôle, après avoir appuyé sur [INPUT] de l'appareil.
 - Quand vous utilisez Qobuz pour la première fois, "Pilotez via appli" s'affiche. Utilisez l'application dédiée "Technics Audio Center" pour entrer vos commandes.
 - L'écran de lecture s'affiche lorsque vous avez utilisé Qobuz.
- 3 Appuyez sur [▲], [▼] pour sélectionner une rubrique, puis appuyez sur [OK].
 - Répétez cette étape pour effectuer plus de choix.
 - Appuyez sur [RETURN] pour revenir au dossier précédent.
 - Les dossiers/contenus peuvent être affichés dans un ordre différent de celui de l'appareil connecté, en fonction de ses caractéristiques.

Nota

- En fonction du pays ou de la région, il se peut que la lecture ne soit pas disponible.

Commandes durant la lecture

Arrêt	[■] (Retour à la liste.)
Pause	[▶/] • Appuyez de nouveau pour reprendre.
Saut	[⏮] [⏭]
Recherche	[⏪] [⏩]

Lecture répétée

- 1 Appuyez sur [NWP].
- 2 Appuyez sur [↺].

"1↺" :

Lecture de la piste sélectionnée seulement.

"↺" :

Toutes les pistes sont répétées.

- Les données de paramétrage sont enregistrées même lorsque la source d'entrée est commutée.

Lecture aléatoire

1 Appuyez sur [NWP].

2 Appuyez sur [RND].

- Appuyez de nouveau pour annuler.
- "ALÉAT." s'affiche.
- Durant la lecture aléatoire, vous pouvez ne pas retourner à la piste précédente.
- Les données de paramétrage sont enregistrées même lorsque la source d'entrée est commutée.

Ajout d'une piste/d'un album/d'un artiste, etc., à la liste de favoris "Ajouter favoris"

1 Appuyez sur [NWP].

2 Appuyez sur [▲], [▼] pour sélectionner un contenu à ajouter, puis appuyez sur [OK].

- Répétez cette étape pour effectuer plus de choix.
- Appuyez sur [RETURN] pour revenir au dossier précédent.
- Les dossiers/contenus peuvent être affichés dans un ordre différent de celui de l'appareil connecté, en fonction de ses caractéristiques.

3 Appuyez sur [MENU].

4 Sélectionnez "Ajouter favoris", puis appuyez sur [OK].

- Le message "Ajouté" s'affiche après l'enregistrement.

Rappel de piste/album/artiste favori

1 Appuyez sur [NWP].

2 Appuyez à répétition sur [▲], [▼] pour sélectionner "Favoris", puis appuyez sur [OK].

- La mention "Favoris" est affichée sur la première couche. Appuyez sur [RETURN] pour revenir au dossier précédent.
- Sélectionnez "Playlists" pour appeler votre liste de lecture favorite.

3 Appuyez sur [▲], [▼] pour sélectionner le contenu, puis appuyez sur [OK].

- Le message "Vide" s'affiche si aucune station n'est enregistrée dans la liste des favoris.

Suppression d'une piste/d'un album/d'un artiste "Supprimer favoris"

1 Appuyez sur [NWP].

2 Appuyez sur [▲], [▼] pour sélectionner le contenu à supprimer de la liste des favoris.

3 Appuyez sur [MENU].

4 Sélectionnez "Supprimer favoris", puis appuyez sur [OK].

5 Appuyez sur [▲], [▼] pour sélectionner "Oui", puis appuyez sur [OK].

- Le message "Supprimé" est affiché après la suppression.

Pilotage à l'aide de l'appli dédiée "Technics Audio Center"

Démarrez la lecture en utilisant "Technics Audio Center" sur votre tablette/téléphone intelligent.

- Si vous sélectionnez Qobuz dans "Technics Audio Center" sur votre tablette/téléphone intelligent, l'entrée passe automatiquement à Qobuz.
- Pour plus de détails, visitez : www.technics.com/support/

Écoute de musique avec une application activée par Google Cast

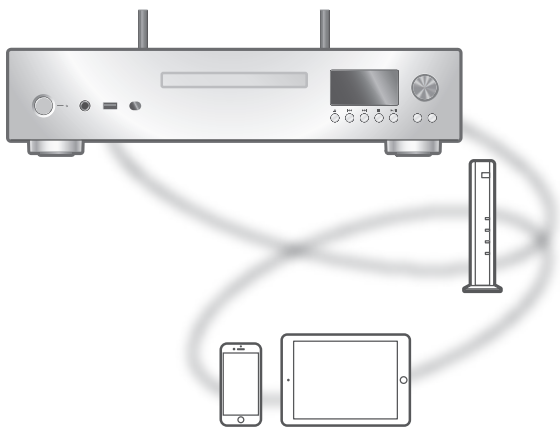

Cet appareil est compatible avec les applications activées par Google Cast. Pour en savoir plus sur les applications activées par Google Cast, visitez le site : g.co/cast/apps

■ Préparatifs

- Finalisez les réglages réseau. (⇒ 29)
 - Assurez-vous que le réseau est relié à Internet.
- Installez une application activée par Google Cast sur votre périphérique (téléphone intelligent, tablette, etc.).
- Connectez le périphérique au réseau actuellement utilisé à domicile.

1 Lancez l'application activée par Google Cast sur votre appareil (téléphone intelligent, tablette, etc.) et sélectionnez cet appareil comme périphérique de connexion.

- La source d'entrée est automatiquement commutée sur "Diffusion".

2 Effectuez la lecture de la musique.

Utilisation de AirPlay

Vous pouvez effectuer la lecture de musique stockée sur un appareil iOS, etc., à l'aide de AirPlay.

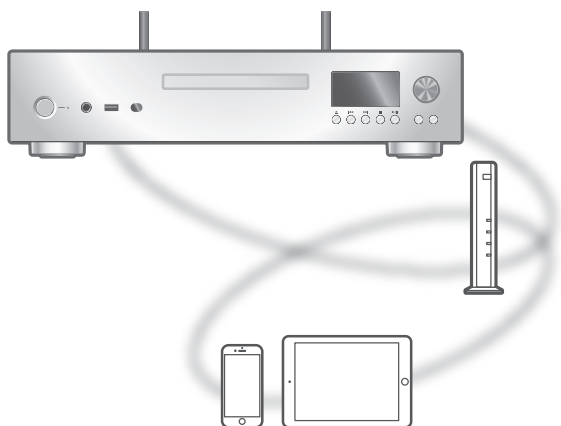

■ Préparatifs

- Finalisez les réglages réseau. (⇒ 29)
- Connectez le périphérique iOS ou PC au même réseau que cet appareil.

1 (Périphérique iOS)

Démarrez l'application "Musique" (ou iPod).

(PC)

Démarrez "iTunes".

2 Sélectionnez "Technics-SL-G700M2-****"*^{1, 2} à partir de l'icône AirPlay (p. ex. : .

- Si le nom du périphérique est réglé dans l'application Google Home ou l'application Domicile d'Apple, ce nom s'affiche.

3 Démarrez la lecture.

- Vérifiez le réglage du volume avant de démarrer la lecture.
- Lorsque la fonction AirPlay est utilisée pour la première fois, il est possible que le volume soit au niveau maximal.
- La lecture commence avec un léger retard.

*1 : "****" représente un nombre propre à chaque appareil.

*2 : Le nom du périphérique peut être modifié à partir de "Nom de cet appareil sur le réseau". (⇒ 38)

Commandes durant la lecture

Pause	[■] [▶/] • Appuyez à nouveau sur [▶/] pour reprendre.
Saut	[⏮] [⏭]
Affichage des informations disponibles	[INFO] • Appuyez plusieurs fois pour faire défiler les informations.

- Il est aussi possible d'activer ces commandes sur le périphérique iOS/PC connecté.

Nota

- Les changements de volume sur le périphérique iOS ou iTunes s'appliquent à cet appareil. (Consultez l'aide de iTunes pour les paramètres nécessaires dans iTunes.)
- La lecture des autres sources audio est interrompue et la sortie AirPlay est priorisée.
- Avec certaines versions de iOS et de iTunes, il se peut qu'il ne soit pas possible de redémarrer la lecture AirPlay si le sélecteur est changé ou si l'appareil est mis en veille pendant la lecture AirPlay. Dans ce cas, choisissez un autre périphérique depuis l'icône AirPlay de l'application Music ou iTunes, puis sélectionnez à nouveau cet appareil en tant que haut-parleurs de sortie.
- La fonction AirPlay est inopérante lors de la lecture de vidéos sur iTunes.

Paramètres

Réglage du son	93
Réglage du volume du casque d'écoute "VOL CASQUE"	93
Lecture de CD/Super Audio CD pour un son de grande qualité "Lecture disque pur"	93
Décodage MQA "Décodage MQA"	94
Activation de la lecture native du signal DSD "DSD natif"	94
Désactivation de la sortie audio "Sortie numér."/"Sortie anal."	94
Réglage de la fréquence d'échantillonnage "Fréq. éch. sort. n."	95
Réglage de la sortie audio analogique "Niv. sortie anal."	95
Réglage du décalage de phase et d'amplitude de la sortie audio analogique "Traitement cohérence"	96
Réglage de la qualité sonore de la sortie audio analogique "Filtre"	96
Réglage de la limitation de la sortie de casque d'écoute "Limites VOL CASQUE"	97
Autres réglages	98
Réglage de la langue "Langue"	98
Minuterie de mise en veille "SOMMEIL"	98
Fonction de mise hors tension automatique "H/M auto"	99
Fonction de gradation automatique "DIMMER auto"	99

Définition des étapes de la fonction de gradation "Étapes DIMMER"	99
Mise en veille réseau "Mode veille"	100
Configuration réseau "Réseau"	100
Modification du codage de caractères "Caract. Asie Est"	101
Vérification du numéro (nom) de modèle "N° de modèle"	101
Vérification de la version du micrologiciel "Vers. microl."	101
Mises à jour du micrologiciel "MàJ microl."	101
Décodage de source MQA	104
Réglage recommandé pour chaque sortie et fonction de l'appareil connecté.....	105
Utilisation de la fonction favorite (FAV)	107
Enregistrement de votre station, musique ou liste de lecture favorites	107
Rappel de la station, de la musique ou de la liste de lecture favorite.....	108
Suppression de la station, de la musique ou de la liste de lecture favorite	108
Pilotage à l'aide de l'appli dédiée "Technics Audio Center" :	109
Branchement du contrôle de système	110
Utilisation d'un câble de connexion du système et d'un câble audio	111
Mise en marche/en veille simultanément de cet appareil et du périphérique connecté	111
Fonction de commutation de la source d'entrée de l'appareil connecté "Type lien sélecteur"	112
Réglage des GRAVES/MÉDIUMS/AIGUS "Com. tonalité"	112

🔄 Table des matières ... 05

Réglage du son



- 1 Appuyez sur [NWP].
 - 2 Appuyez sur [SETUP].
 - 3 Appuyez à répétition sur [▲], [▼] pour sélectionner le menu, puis appuyez sur [OK].
 - 4 Appuyez sur [▲], [▼], [◀], [▶] pour configurer, puis appuyez sur [OK].
- Vous pouvez également accéder à un écran de configuration en maintenant enfoncé la molette multicontrôle de l'appareil. (Utilisez la télécommande pour configurer certains éléments.)

Réglage du volume du casque d'écoute

"VOL CASQUE"

Vous pouvez régler le volume du casque d'écoute.
(⇒ 18)

- -- dB (min), -99,0 dB à 0 dB (max.)
- Le réglage d'usine par défaut est "-60,0 dB".

Lecture de CD/Super Audio CD pour un son de grande qualité

"Lecture disque pur"

En désactivant les fonctions réseau, etc., cet appareil fonctionne exclusivement pour la lecture de CD/Super Audio CD pour un son de grande qualité.
(⇒ 46)

- Le réglage d'usine par défaut est "Désactivé".

Décodage MQA "Décodage MQA"

Un fichier ou un flux MQA doit être décodé pour restituer la qualité sonore originale. Commutez la fonction de décodage MQA sur "Activé" ou "Désactivé". (⇒ 104)

- Le réglage d'usine par défaut est "Activé".

Activation de la lecture native du signal DSD "DSD natif"

Activation de la lecture native du signal DSD à partir du périphérique USB ou du périphérique réseau (DMP/DMR).

- Le réglage d'usine par défaut est "Désactivé".
- Le signal DSD qui est entré dans cet appareil à partir d'un périphérique USB ou d'un périphérique réseau (DMP/DMR) est converti en signal PCM linéaire (jusqu'à 192 kHz).
- Le réglage peut être modifié pendant la lecture du périphérique USB ou du périphérique réseau mais la lecture peut s'arrêter.
- Réglé sur "Désactivé" lorsque le contenu n'est pas lu correctement.

Désactivation de la sortie audio "Sortie numér."/"Sortie anal."

La désactivation de la sortie audio des bornes inutilisées minimise le bruit et optimise la qualité audio de la lecture.

- Le réglage d'usine par défaut est "Activé".
- Réglez "Sortie numér." sur "Désactivé" pour désactiver la sortie audio numérique.
- Réglez "Sortie anal." sur "Désactivé" pour désactiver la sortie audio analogique.

Réglage de la fréquence d'échantillonnage

"Fréq. éch. sort. n."

Vous pouvez paramétrer une limite supérieure à la plage de fréquence d'échantillonnage de sortie. Notez que la plage pouvant être traitée diffère en fonction de l'amplificateur avec borne d'entrée numérique. Pour plus de détails, consultez le manuel d'utilisation du périphérique connecté.

- Le réglage d'usine par défaut est "32 kHz-192 kHz".
- Réglez "Sortie numér." sur "Activé" pour utiliser cette fonction.
- 96 kHz ou 192 kHz peut être réglée comme limite supérieure de la plage de fréquence d'échantillonnage de sortie.

Réglage de la sortie audio analogique

"Niv. sortie anal."

Vous pouvez régler le niveau de sortie audio analogique afin qu'il soit fixe ou bien réglable lorsque vous changez le volume avec cet appareil. (⇒ 26)

- Le réglage d'usine par défaut est "Fixe".
- Lorsque vous connectez un amplificateur de puissance, etc., réglez "Niv. sortie anal." sur "Variable" pour commander le volume avec cet appareil. Lorsque vous connectez un préamplificateur, etc., réglez "Niv. sortie anal." sur "Fixe" pour commander le volume avec l'appareil connecté.
- Le réglage d'usine par défaut du niveau de sortie audio analogique est "-60,0 dB" lorsque "Variable" est choisi.
- -- dB (min), -99,0 dB à 0 dB (max.)
- Réglez "Sortie anal." sur "Activé" pour utiliser cette fonction.

Réglage du décalage de phase et d'amplitude de la sortie audio analogique

“Traitement cohérence”

Cette fonction règle le décalage de phase et d'amplitude lors de la conversion du signal numérique en signal de sortie audio analogique.

- Le réglage d'usine par défaut est “Activé”.
- Réglez “Sortie anal.” sur “Activé” pour utiliser cette fonction.
- Cette fonction est disponible pour les signaux audio de 192 kHz ou moins.
- Cette fonction n'est pas disponible pour les signaux DSD*1, y compris les Super Audio CD ou lorsque le casque est connecté.

*1 : Le signal DSD qui est entré dans cet appareil à partir d'un périphérique USB ou d'un périphérique réseau (DMP/DMR) est disponible uniquement lorsque “DSD natif” est réglé sur “Désactivé”.

Réglage de la qualité sonore de la sortie audio analogique

“Filtre”

Vous pouvez régler la qualité sonore d'une sortie audio analogique. Arrêtez la lecture avant le réglage et sélectionnez le mode que vous préférez en écoutant le son réel. Le nom du filtre pour chaque mode est le suivant.

Mode 1:

Affaiblissement lent (phase minimale)

Mode 2:

Affaiblissement lent (phase linéaire)

Mode 3:

Affaiblissement rapide (minimum phase)

- Le réglage d'usine par défaut est “Mode 1”.
- Réglez “Sortie anal.” sur “Activé” pour utiliser cette fonction.

Nota

- Le réglage spécifique du filtrage est prioritaire et ce réglage ne peut pas être modifié dans les conditions suivantes.
 - Lecture d'un signal DSD*1, y compris Super Audio CD
 - “Décodage MQA” réglé sur “Activé”
 - “Traitement cohérence” réglé sur “Activé”

*1 : Le réglage peut être modifié et le filtre de réglage est disponible pour le signal DSD qui est entré dans cet appareil à partir d'un périphérique USB ou d'un périphérique réseau (DMP/DMR) uniquement lorsque "DSD natif" est réglé sur "Désactivé".

Réglage de la limitation de la sortie de casque d'écoute "Limites VOL CASQUE"

Vous pouvez fixer une limite supérieure à la sortie de casque d'écoute pour éviter que le volume ne soit extrêmement élevé lors de la mise en marche de cet appareil ou de la lecture.

- Le réglage d'usine par défaut est "Activé".

Autres réglages



- 1 Appuyez sur [NWP].
 - 2 Appuyez sur [SETUP].
 - 3 Appuyez à répétition sur [▲], [▼] pour sélectionner le menu, puis appuyez sur [OK].
 - 4 Appuyez sur [▲], [▼], [◀], [▶] pour configurer, puis appuyez sur [OK].
- Vous pouvez également accéder à un écran de configuration en maintenant enfoncé la molette multicontrôle de l'appareil. (Utilisez la télécommande pour configurer certains éléments.)

Réglage de la langue "Langue"

Sélectionnez "English" ou "Français" comme langue d'affichage.

- Le réglage d'usine par défaut est "English".

Minuterie de mise en veille "SOMMEIL"

La minuterie de mise en veille peut mettre l'appareil en veille après un délai défini (30 minutes/60 minutes/90 minutes/120 minutes/Désactivé).

- "SOMMEIL" est affiché après le réglage.
- La minuterie de mise en veille est effacée dans les conditions suivantes.
 - Lors du réglage de "Initialisation"
 - Lors du réglage de la fonction LAN sans fil
 - Lors de la mise à jour du micrologiciel

Fonction de mise hors tension automatique "H/M auto"

Lorsque le réglage sélectionné est "Activé" et qu'aucun son n'est émis (pression d'une touche, p. ex.) dans un délai d'environ 20 minutes, cet appareil passe automatiquement en mode veille pour économiser de l'énergie.

- Le réglage d'usine par défaut est "Désactivé".

Nota

- Le réglage est mémorisé même si l'appareil est mis hors tension puis sous tension.
- "H/M auto" s'affiche pendant 3 minutes avant que cet appareil soit mis hors tension.

Fonction de gradation automatique "DIMMER auto"

Lorsque le réglage sélectionné est "Activé" cet appareil permet de régler temporairement la luminosité de l'écran, de l'indicateur de puissance, etc., si aucun son n'est émis (pression d'une touche, par exemple) dans un délai d'environ 20 minutes.

- Le réglage d'usine par défaut est "Activé".
- "H/M auto" a priorité sur la gradation automatique et cet appareil se met automatiquement hors marche quand "H/M auto" est réglé sur "Activé".

Définition des étapes de la fonction de gradation "Étapes DIMMER"

Vous pouvez éteindre le témoin d'alimentation en plus de régler la luminosité de cet appareil en 4 étapes en appuyant sur [DIMMER] lorsque "Étapes DIMMER" est réglé sur "5 (incluant lumières éteintes)".

- Le réglage d'usine par défaut est "4".
- Cet appareil ne se met pas hors marche même si la luminosité est désactivée.
- Lorsque la luminosité est désactivée, le témoin d'alimentation (rouge) est également éteint en mode veille.
- Lorsque [DIMMER] fonctionne pour les appareils Technics connectés, l'étape de gradation peut ne pas correspondre entre cet appareil et les appareils connectés. Réglez sur "4" ou ajustez les étapes pour chacun.

Mise en veille réseau

“Mode veille”

Lorsque cette fonction est réglée sur “Activé”, cet appareil s’active automatiquement dans les cas suivants.

- Lorsqu’une connexion Bluetooth® est établie entre cet appareil et un périphérique Bluetooth® couplé.
- Lorsque des opérations de lecture sont effectuées sur cet appareil à partir d’un périphérique connecté au réseau.
- Le réglage d’usine par défaut est “Activé”. Pour désactiver cette fonction, sélectionnez “Désactivé”.

Configuration réseau

“Réseau”

Réglage du Wi-Fi

“Menu Wi-Fi”

La fonction LAN sans fil peut être activée ou désactivée.

- Le réglage d’usine par défaut est “Activé”.

Affichage de l’icône de réseau

“Indicateur réseau”

Pour faire disparaître de l’écran l’icône de réseau (réseau filaire/réseau local sans fil), réglez cette option sur “Désactivé”.

- Le réglage d’usine par défaut est “Activé”.

Puissance du signal Wi-Fi

“Niveau du signal”

Pour contrôler la puissance du signal Wi-Fi là où ce système se trouve.

- La puissance du signal est indiquée sous la forme 3 (max.) - 2 - 1. Si l’indicateur affiche “2” ou “1”, changez la position ou l’orientation de votre routeur sans fil ou de ce système et voyez si la connexion est meilleure.
- Si “0” est affiché, cela indique que le système ne peut pas établir de liaison avec le routeur sans fil.

Modification du codage de caractères

“Caract. Asie Est”

Vous pouvez modifier le codage de caractères des noms de pistes, des noms d'artistes et d'autres informations lorsqu'elles ne s'affichent pas comme elles le devraient.

Type 1(日本) :

La priorité est donnée au japonais (paramètre par défaut).

Type 2(简体字) :

La priorité est donnée au chinois (simplifié).

Vérification du numéro (nom) de modèle

“N° de modèle”

Le numéro (nom) de modèle s'affiche.

Vérification de la version du micrologiciel

“Vers. microl.”

La version du micrologiciel installé est affichée.

Mises à jour du micrologiciel

“MàJ microl.”

Panasonic diffuse à l'occasion des mises à jour du micrologiciel de cet appareil qui peuvent ajouter des fonctionnalités ou améliorer celles en place. Ces mises à jour sont mises à votre disposition sans frais.

- Pour en savoir plus sur la mise à jour, visitez le site Internet suivant.

www.technics.com/support/firmware/

Le téléchargement nécessite environ 15 minutes.

Ne débranchez pas le cordon d'alimentation ou ne mettez pas cet appareil en veille pendant la mise à jour.

Ne déconnectez pas la mémoire flash USB pendant la mise à jour.

- La progression est affichée en tant que “Updating (Mise à jour en cours) □ %” pendant la mise à jour. (“□” représente un chiffre.)

Nota

- Durant la mise à jour, aucune autre action ne peut être effectuée.
- En l'absence de mises à jour, "Firmware is Up To Date (Micrologiciel à jour)" s'affiche. (Pas besoin de le mettre à jour.)
- La mise à jour du micrologiciel peut réinitialiser les paramètres de cet appareil.

Mise à jour par Internet

■ Préparatifs

- Connectez cet appareil au réseau. (⇒ 29)
 - Assurez-vous que le réseau est relié à Internet.

1 Appuyez sur [NWP].

2 Appuyez sur [SETUP].

3 Appuyez à répétition sur [▲], [▼] pour sélectionner "MàJ microl.", puis appuyez sur [OK].

4 Appuyez sur [▲], [▼] pour sélectionner "Internet", puis appuyez sur [OK].

5 Appuyez sur [▲], [▼] pour sélectionner "Oui", puis appuyez sur [OK].

- La progression est affichée en tant que "Updating (Mise à jour en cours) □ %" pendant la mise à jour. ("□" représente un chiffre.)
- Une fois la mise à jour terminée avec succès, "Réussite" s'affiche.

6 Appuyez sur [⏻/|] de l'appareil pour le mettre hors tension puis sous tension.

Nota

- Le téléchargement peut être plus long en fonction de l'environnement de connexion Internet, etc.
- La mise à jour du micrologiciel peut démarrer automatiquement après la fin du paramétrage du réseau (⇒ 29).

Mise à jour par une clé USB

■ Préparatifs

- Téléchargez le micrologiciel le plus récent sur une clé USB. Pour plus de détails, visitez le site Web suivant.

www.technics.com/support/firmware/

1 Connectez la clé USB contenant le nouveau micrologiciel à la borne USB-A (USB-A avant) à l'avant de cet appareil.

- La borne USB-A (USB-A arrière) à l'arrière de cet appareil n'est pas prévue pour la mise à jour du micrologiciel via une clé USB.

2 Appuyez sur [NWP].

3 Appuyez sur [SETUP].

4 Appuyez à répétition sur [▲], [▼] pour sélectionner "MàJ microl.", puis appuyez sur [OK].

5 Appuyez sur [▲], [▼] pour sélectionner "USB-A avant", puis appuyez sur [OK].

6 Appuyez sur [▲], [▼] pour sélectionner "Oui", puis appuyez sur [OK].

- La progression est affichée en tant que "Updating (Mise à jour en cours) □ %" pendant la mise à jour. ("□" représente un chiffre.)
- Une fois la mise à jour terminée avec succès, "Réussite" s'affiche.

7 Appuyez sur [⏻/|] de l'appareil pour le mettre hors tension puis sous tension.

Nota

- Le téléchargement peut être plus long en fonction de la clé USB.

Décodage de source MQA

Cet appareil est équipé de la technologie MQA (Master Quality Authenticated) permettant d'écouter des fichiers ou des flux audio MQA reproduisant le son de l'enregistrement d'origine. Cet appareil est un lecteur CD qui peut reconnaître un MQA-CD. Le décodeur MQA intégré restaure le signal haute résolution entendu en studio et le confirme à l'aide de la signature d'authentification.

Pour fournir un son d'excellente qualité d'une source MQA, la fonction de décodage MQA doit être réglée sur "Activé".

Commutez la fonction de décodage MQA sur "Activé" ou "Désactivé" dans les étapes ci-dessous.

- Le réglage d'usine par défaut est "Activé".
- "MQA" s'affiche pendant la lecture du contenu MQA. L'état des réglages audio, comme l'état du décodage MQA, etc., s'affiche en appuyant sur [INFO] pendant la lecture d'un fichier audio MQA.

1 Appuyez sur [NWP].

2 Appuyez sur [MQA] pour commuter la fonction de décodage MQA sur "Activé".

- "Décodage MQA : Act." s'affiche.

3 Effectuez la lecture du fichier MQA.

- "MQA" s'affiche.

- En cas d'utilisation de l'audio analogique uniquement, réglez "Sortie numér." sur "Désactivé" pour une meilleure qualité sonore de la lecture du contenu MQA.
- Vous pouvez également régler "Décodage MQA" sur "Activé" à partir du menu de configuration.
 - ① Appuyez sur [NWP].
 - ② Appuyez sur [SETUP].
 - ③ Appuyez plusieurs fois sur [▲], [▼] pour sélectionner "Décodage MQA", puis appuyez sur [OK].
 - ④ Appuyez sur [▲], [▼] pour sélectionner "Activé", puis appuyez sur [OK].
- En cas d'utilisation de l'audio analogique uniquement, réglez "Sortie numér." sur "Désactivé" pour une meilleure qualité sonore de la lecture du contenu MQA.

Nota

- “MQA” ou “MQA Studio” signale que l’appareil est en train de décoder et de lire un flux ou un fichier MQA et en indique la provenance pour garantir que le son est identique à celui du matériel source. “MQA Studio” signale qu’un fichier “MQA Studio”, qui a été approuvé dans le studio par l’artiste/le producteur ou vérifié par le propriétaire des droits d’auteur, est en cours de lecture. “OFS” s’affiche pour la fonction de rendu MQA. Pour plus de détails, visitez : <https://www.mqa.co.uk/>
- En fonction du réglage de l’appareil audio numérique connecté, les fichiers ou flux MQA peuvent ne pas être décodés pour reproduire la qualité sonore d’origine. Pour plus de détails, consultez le manuel d’utilisation du périphérique connecté. Pour obtenir des informations sur les appareils Technics, consultez le site Internet suivant. www.technics.com/support/
- Quand un fichier audio MQA ne peut pas être lu correctement, réglez “DSD natif” sur “Désactivé”. Cela pourrait améliorer la performance. (⇒ 94)
- Spécifications sous réserve de modifications.

Réglage recommandé pour chaque sortie et fonction de l’appareil connecté

■ Décodeur de noyau MQA

Sortie numérique (COAX/OPT.)	“Sortie numér.” est réglé sur “Activé”. “Décodage MQA” est réglé sur “Désactivé”.
Sortie analogique (BALANCED/UNBALANCED)	“Sortie numér.” est réglé sur “Désactivé”. “Décodage MQA” est réglé sur “Activé”.

■ Moteur de rendu MQA

Sortie numérique (COAX/OPT.)	“Sortie numér.” est réglé sur “Activé”. “Décodage MQA” est réglé sur “Activé”.
Sortie analogique (BALANCED/UNBALANCED)	“Sortie numér.” est réglé sur “Désactivé”. “Décodage MQA” est réglé sur “Activé”.

■ Décodeur intégral MQA

Sortie numérique (COAX/OPT.)	"Sortie numér." est réglé sur "Activé". "Décodage MQA" est réglé sur "Désactivé".
Sortie analogique (BALANCED/UNBALANCED)	"Sortie numér." est réglé sur "Désactivé". "Décodage MQA" est réglé sur "Activé".

■ MQA n'est pas pris en charge

Sortie numérique (COAX/OPT.)	"Sortie numér." est réglé sur "Activé". "Décodage MQA" est réglé sur "Activé".
Sortie analogique (BALANCED/UNBALANCED)	"Sortie numér." est réglé sur "Désactivé". "Décodage MQA" est réglé sur "Activé".

- Il est recommandé de régler "Décodage MQA" sur "Activé" lorsque le périphérique de sortie numérique connecté prend en charge la fonction de rendu MQA ou ne prend pas en charge la fonction MQA.
Le signal numérique sort en tant que signal décodé MQA (MQA Core) lorsque "Décodage MQA" est réglé sur "Activé" (le réglage par défaut est "Activé"). Et l'appareil connecté rend le signal lorsque l'appareil prend en charge la fonction de rendu MQA.
- Il est recommandé de régler "Décodage MQA" sur "Désactivé" lorsque le périphérique de sortie numérique connecté permet un décodage complet MQA. Le signal numérique sort sous forme de flux binaire MQA sans décodage lorsque "Décodage MQA" est réglé sur "Désactivé", et le dispositif de décodage intégral MQA décode tous les signaux MQA.
- Le signal décodé MQA (MQA Core) qui est entré dans cet appareil, peut être rendu et sorti comme un signal analogique lorsque "Décodage MQA" est réglé sur "Activé" et que "Sortie numér." est réglé sur "Désactivé". (La limite maximale de suréchantillonnage est de 192 kHz.)

Utilisation de la fonction favorite (FAV)

Enregistrement de votre station, musique ou liste de lecture favorites

Vous pouvez enregistrer votre station, votre musique ou votre liste de lecture (USB-A avant / USB-A arrière / DMP / Radio Internet / Spotify / TIDAL / Deezer / Qobuz, etc.) et rappeler la station.

- 1 Appuyez sur [NWP].**
- 2 Commutez la source d'entrée (USB-A avant / USB-A arrière / DMP / Radio Internet / Spotify / TIDAL / Deezer / Qobuz, etc.).**
- 3 Maintenez enfoncée la touche [PGM] pendant que s'affiche l'écran de lecture.**
 - L'écran d'enregistrement des favoris (FAV) s'active.
- 4 Appuyez à répétition sur [▲], [▼] pour sélectionner le numéro (FAV1 - 9) à enregistrer, puis maintenez enfoncée [OK].**
 - Le message "Mémoire" s'affiche après l'enregistrement.
 - Vous pouvez enregistrer jusqu'à 9 stations ou listes de lecture favorites.
 - La fonction des favoris (enregistrement/rappel/suppression) peut également être configurée depuis l'application dédiée "Technics Audio Center" (gratuite).
 - Maintenez enfoncée [PGM] pendant environ 3 secondes pour quitter la configuration.
 - Vous pouvez également accéder à un écran de configuration des favoris en maintenant enfoncée [INPUT] de l'appareil.

Rappel de la station, de la musique ou de la liste de lecture favorite

- 1 Appuyez sur [NWP].**
 - 2 Maintenez enfoncée [PGM].**
 - 3 Appuyez à répétition sur [▲], [▼] pour sélectionner un numéro de station favorite à diffuser, puis appuyez sur [OK].**
- Vous pouvez également sélectionner le numéro avec les touches numériques.
 - Si aucune station ou liste de lecture n'est enregistrée dans la liste des favoris, le message "Vide" s'affiche. Ajoutez une station ou une liste de lecture à la liste.
 - La source d'entrée passe automatiquement sur la station enregistrée.

Nota

- Si la station ou la liste de lecture ne peut pas être trouvée après commutation de la source d'entrée, la lecture ne démarre pas ou une autre musique peut être lue.

Suppression de la station, de la musique ou de la liste de lecture favorite

- 1 Appuyez sur [NWP].**
 - 2 Maintenez enfoncée [PGM].**
 - 3 Appuyez à répétition sur [▲], [▼] pour sélectionner un numéro de station favorite à supprimer, puis appuyez sur [CLEAR].**
 - 4 Appuyez à répétition sur [▲], [▼] pour sélectionner "Oui", puis appuyez sur [OK].**
- Le message "Effacé" s'affiche après la suppression.
 - Le message "Vide" s'affiche si aucune station ou liste de lecture n'est enregistrée dans la liste des favoris.

Pilotage à l'aide de l'appli dédiée "Technics Audio Center"

Si vous installez l'application dédiée "Technics Audio Center" (gratuite) sur votre tablette/téléphone intelligent, vous pouvez commander cet appareil et modifier la liste des favoris.

Téléchargez et installez l'application à partir du site Internet ci-dessous.

www.technics.com/support/

Branchement du contrôle de système

Vous pouvez piloter cet appareil et les appareils Technics prenant en charge la fonction de contrôle du système (amplificateur stéréo intégré, etc.) simultanément et simplement au moyen de la télécommande.

Pour plus de détails, consultez le manuel d'utilisation de chaque appareil.

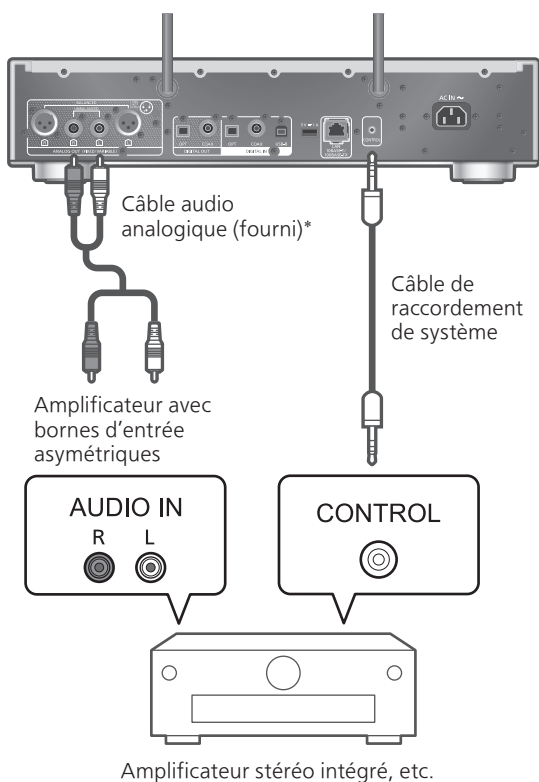

*: L'illustration montre l'exemple d'une connexion à un amplificateur avec bornes d'entrée asymétriques à l'aide d'un câble audio analogique. Connectez l'appareil à l'aide d'un câble/d'une fiche approprié(e) prenant en charge le périphérique.

Nota

- Veillez à connecter le périphérique à l'aide d'un câble audio analogique lors de la lecture avec cet appareil de Super Audio CD.
- La fonction de contrôle du système n'est pas disponible quand "Niv. sortie anal." est réglé sur "Variable".

Utilisation d'un câble de connexion du système et d'un câble audio

- 1 Débranchez le cordon d'alimentation.**
- 2 Connectez cet appareil à un périphérique Technics prenant en charge la fonction de contrôle du système (amplificateur stéréo intégré, etc.).**
 - Utilisez le câble de connexion du système et les câbles audio lorsque vous connectez cet appareil au périphérique.
 - Utilisez le câble de connexion du système fourni avec le périphérique connecté.
- 3 Branchez le cordon d'alimentation de cet appareil. (⇒ 28)**
- 4 Appuyez sur [NWP ⏻]/[CD ⏻] pour mettre cet appareil en marche.**
- 5 Réglez la fonction de contrôle du système sur le périphérique connecté.**
 - Pour plus de détails, consultez le manuel d'utilisation du périphérique connecté.

Mise en marche/en veille simultanément de cet appareil et du périphérique connecté

Lorsque le périphérique prenant en charge la fonction de contrôle du système (amplificateur stéréo intégré, etc.) est mis en/hors marche, cet appareil est automatiquement mis en/hors marche.

- 1 Appuyez sur [NWP].**
- 2 Appuyez sur [SETUP].**
- 3 Appuyez à répétition sur [▲], [▼] pour sélectionner "Lien Marche"/"Lien Arrêt", puis appuyez sur [OK].**
- 4 Appuyez sur [▲], [▼] pour sélectionner "Activé", puis appuyez sur [OK].**

Fonction de commutation de la source d'entrée de l'appareil connecté

"Type lien sélecteur"

Pour commuter automatiquement la source d'entrée de l'amplificateur sur l'entrée analogique uniquement lors de la lecture d'un Super Audio CD, quelle que soit l'entrée sélectionnée de l'amplificateur (appareils Technics prenant en charge la fonction de contrôle du système), réglez cette option sur "Adaptatif".

- Pour plus de détails, visitez le site Web suivant.
www.technics.com/support/
- Le réglage d'usine par défaut est "Normal".

- 1 Appuyez sur [NWP].**
- 2 Appuyez sur [SETUP].**
- 3 Appuyez à répétition sur [▲], [▼] pour sélectionner "Type lien sélecteur", puis appuyez sur [OK].**
- 4 Appuyez sur [▲], [▼] pour sélectionner "Adaptatif" / "Normal", puis appuyez sur [OK].**

Réglage des GRAVES/MÉDIUMS/AIGUS

"Com. tonalité"

Vous pouvez régler la tonalité du SU-C700 avec cet appareil. Chaque plage de tonalité (GRAVES/MÉDIUMS/AIGUS) peut être réglée.

- 1 Appuyez sur [NWP].**
- 2 Appuyez sur [SETUP].**
- 3 Appuyez à répétition sur [▲], [▼] pour sélectionner "Com. tonalité", puis appuyez sur [OK].**
- 4 Appuyez sur [▲], [▼] pour procéder au réglage, puis appuyez sur [OK].**

- Pour activer cette fonction, choisissez "Activé(réglage)".
- Chaque niveau peut être réglé entre "- 10" et "+ 10".

Autres

Guide de dépannage	114
Accumulation de chaleur de cet appareil	114
La plus récente version du micrologiciel est-elle installée ?	114
Pour rétablir tous les paramètres par défaut	114
Généralités.....	115
Disque.....	117
USB.....	117
Bluetooth®	118
Réseau	119
Services Spotify/TIDAL/Deezer/ Qobuz/Amazon Music/ Radio Internet/Podcasts.....	121
Télécommande.....	122
Messages.....	122
Supports lisibles.....	126
Remarques inscrites sur les disques	126
USB.....	127
À propos de Bluetooth®	128
Licenses.....	129
Spécifications	132

🔄 Table des matières ... 05

Guide de dépannage

Avant de demander de l'aide, procédez aux vérifications suivantes. Si vous n'êtes pas sûr de certains points de vérification, ou si les solutions indiquées dans le guide suivant ne résolvent pas le problème, demandez des instructions à votre revendeur.

Accumulation de chaleur de cet appareil

Cet appareil chauffe lorsqu'il fonctionne.

- Soyez prudent en touchant le bas de cet appareil car il peut être chaud. Pour l'installation ou l'entretien de l'appareil, débranchez le cordon d'alimentation et attendez au moins 3 minutes.

La plus récente version du micrologiciel est-elle installée ?

Panasonic améliore continuellement le micrologiciel de cet appareil afin que ses clients bénéficient des plus récentes avancées technologiques. (⇒ 101)

Pour rétablir tous les paramètres par défaut

Dans les situations suivantes, réinitialisez la mémoire :

- Absence de réponse sur pression des touches.
- Pour vider la mémoire et en réinitialiser le contenu.

1 Appuyez sur [NWP] pendant que cet appareil est sous tension.

2 Appuyez sur [SETUP].

3 Appuyez à répétition sur [▲], [▼] pour sélectionner "Initialisation", puis appuyez sur [OK].

4 Appuyez sur [▲], [▼] pour sélectionner "Oui", puis appuyez sur [OK].

- Un écran de confirmation apparaît. Sélectionnez "Oui" dans les étapes suivantes pour rétablir tous les paramètres par défaut.

5 Appuyez sur [▲], [▼] pour sélectionner "Oui" puis appuyez à nouveau sur [OK].

Généralités

L'appareil ne fonctionne pas.

Les opérations ne sont pas effectuées correctement.

- L'un des dispositifs de sécurité de l'appareil, etc., peut avoir été désactivé.
 - ① Appuyez sur [⏻/⏻] de l'appareil pour mettre l'appareil en veille.
 - Si l'appareil ne se met pas en veille, appuyez sur [⏻/⏻] de l'appareil pendant au moins 5 secondes. La mise en veille de l'appareil est forcée.
Sinon, déconnectez le cordon d'alimentation, attendez au moins 3 minutes, puis rebranchez-le.
 - ② Appuyez sur [⏻/⏻] de l'appareil pour le mettre en marche. (La mise en marche de cet appareil peut prendre un certain temps.)
 - Si les opérations ne sont pas effectuées correctement même après avoir mis cet appareil en marche, appuyez sur [⏻/⏻] pendant au moins 5 secondes pour le mettre hors marche, cela peut résoudre le problème.
 - Si l'appareil ne fonctionne toujours pas, consultez votre revendeur.
- La télécommande peut ne pas fonctionner correctement. (⇒ 122)

Un "bourdonnement" est audible pendant la lecture.

- Un cordon d'alimentation d'un autre appareil ou une lampe fluorescente est à proximité des câbles. Mettez les autres appareils hors tension ou éloignez-les des câbles de cet appareil.
- Un fort champ magnétique à proximité d'un téléviseur ou d'un autre appareil peut dégrader la qualité audio. Éloignez cet appareil de cet emplacement.
- Il est possible que les haut-parleurs émettent un son lorsqu'un périphérique proche émet de fortes ondes radio, comme lorsqu'un téléphone cellulaire reçoit un appel.

Aucun son.

- Vérifiez le volume du périphérique connecté. Vérifiez que le volume de cet appareil "Niv. sortie anal." est réglé sur "Variable".
- Vérifiez que les connexions de câbles sur les prises d'entrée et de sortie ne sont pas erronées. Si c'est le cas, mettez cet appareil en veille et rebranchez correctement les câbles.
- Vérifiez que la source entrante correcte est sélectionnée.
- Insérez à fond les fiches des câbles à brancher.
- La lecture de contenu multicanal n'est pas prise en charge.
- La borne d'entrée audio numérique de cet appareil peut détecter uniquement des signaux PCM linéaires. Pour plus de détails, consultez le manuel d'utilisation du périphérique.
- Le signal audio du Super Audio CD et de la couche Super Audio sur le CD hybride Super Audio ne peut pas être émis par la borne de sortie audio numérique de cet appareil. Connectez l'appareil à la borne de sortie audio analogique.
- Tous les fichiers MQA peuvent ne pas être lus. Réglez la fonction de décodage MQA sur "Désactivé" lorsque la lecture n'est pas correcte. (⇒ 104)
- Quand un fichier audio MQA ne peut pas être lu correctement, réglez "DSD natif" sur "Désactivé". Cela pourrait améliorer la performance. (⇒ 94)
- Tout signal MQA peut ne pas être lu. Réglez "DSD natif" sur "Désactivé" quand la lecture ne se fait pas correctement. (⇒ 94)
- Vérifiez si "Sortie numér." ou "Sortie anal." est réglée sur "Activé". (⇒ 94)

La lecture ne démarre pas.

- Selon votre environnement ou vos périphériques connectés, il est possible que cela prenne un certain temps.
- Vérifiez si le format du fichier est pris en charge. Pour en savoir plus sur les formats pris en charge, consultez "Format". (⇒ 136)

Cet appareil se met automatiquement en veille.

- La fonction de mise hors tension automatique est-elle activée ? (⇒ 99)
- Avec la fonction de contrôle du système, cet appareil peut se mettre en veille en même temps que le périphérique connecté. (⇒ 111)

Les réglages sont réinitialisés aux valeurs d'usine par défaut.

- La mise à jour du micrologiciel peut réinitialiser les paramètres.

La fonction de contrôle du système est inopérante.

- Utilisez le câble de connexion du système fourni avec le périphérique connecté.
- Branchez le câble de connexion du système dans les bornes (CONTROL) du système. (⇒ 110)
- Réglez "Niv. sortie anal." sur "Fixe" (⇒ 110)
- Connectez à cet appareil un périphérique Technics prenant en charge la fonction de contrôle du système (amplificateur stéréo intégré, etc.). Pour plus de détails, visitez le site Web suivant.
www.technics.com/support/

La source d'entrée du dispositif connecté prenant en charge la fonction de contrôle du système passe automatiquement à une entrée analogique.

- Réglez "Type lien sélecteur" sur "Normal". (⇒ 112)

Disque

Problème d'affichage ou de lecture.

- Assurez-vous que le disque est compatible avec cet appareil. (⇒ 126)
- Il y a de l'humidité sur la lentille. Attendez environ une heure et réessayez.
- Les CD-R et CD-RW non finalisés ne peuvent pas être lus.
- Les formats WMA/MP3 ne sont pas pris en charge. Consultez "Remarques inscrites sur les disques" (⇒ 126) pour des informations sur les disques que cet appareil peut lire.

La lecture prend du temps pour démarrer.

- Cela peut prendre du temps pour que le disque se charge s'il possède beaucoup de pistes.

USB

Impossible de lire la clé USB ou son contenu.

- Le format de la clé USB ou son contenu n'est pas compatible avec l'appareil. (⇒ 127)
- Une clé USB sur laquelle les noms des fichiers/dossiers sont trop longs peut ne pas être lue, même si le nombre de fichiers/dossiers qu'elle contient n'atteint pas le nombre maximal (⇒ 134).

Il ne se passe rien en appuyant sur [▶/||].

- Débranchez le périphérique USB, puis rebranchez-le. Sinon, mettez l'appareil en veille puis sous tension.

La clé USB fonctionne lentement.

- La lecture d'un fichier volumineux ou d'une clé USB de grande capacité peut prendre plus de temps.
- Cela peut prendre du temps si beaucoup de fichiers ou de dossiers y sont stockés.

Impossible d'afficher les informations correctement.

- Le nom des pistes, etc., peut ne pas s'afficher correctement.

Bluetooth®

Le couplage n'est pas possible.

- Vérifiez l'état du périphérique Bluetooth®.

La connexion du périphérique n'est pas possible.

- Le couplage du périphérique a échoué ou l'enregistrement a été écrasé. Réessayez de coupler le périphérique. (⇒ 56)
- Il se peut que cet appareil soit connecté à un autre périphérique. Débranchez l'autre périphérique et réessayez d'effectuer le couplage.

Le périphérique est connecté mais le son n'est pas diffusé par cet appareil.

- Dans le cas de certains périphériques Bluetooth® intégrés, il est nécessaire de régler manuellement la sortie audio sur cet appareil. Pour plus de détails, consultez le mode d'emploi du périphérique.

Le son est interrompu.

- L'appareil se trouve hors de la portée de communication de 10 m (33 pi). Rapprochez le périphérique Bluetooth® de ce système.
- Retirez tout obstacle entre ce système et le périphérique.
- Les autres appareils utilisant une bande de fréquences 2,4 GHz (routeur sans fil, four à micro-ondes, téléphones sans fil, etc.) créent des interférences. Rapprochez le périphérique Bluetooth® de ce système et éloignez-le des autres appareils.
- Sélectionnez "Mode 1" pour une communication stable. (⇒ 59)

Réseau

La connexion au réseau ne peut être établie.

- Vérifiez la connexion réseau et ses paramètres. (⇒ 29)
- Si le réseau est réglé pour être invisible, rendez-le visible tout en le configurant pour cet appareil ou effectuez une connexion LAN filaire.
- La sécurité Wi-Fi de ce système prend en charge le WPA2™. Votre routeur sans fil doit donc être compatible avec WPA2™. Pour obtenir plus de détails sur les types de sécurité pris en charge par votre routeur et la façon de modifier les paramètres, consultez le manuel d'utilisation ou contactez votre fournisseur d'accès Internet.
- Assurez-vous que la fonction de multidiffusion de votre routeur sans fil est activée.
- Selon votre routeur, il se peut que le bouton WPS ne fonctionne pas. Essayez une autre méthode de connexion. (⇒ 33)
- L'environnement LAN sans fil ou des interférences radio dans votre zone peuvent engendrer des problèmes de connexion. Dans ce cas, essayez une autre méthode de connexion. Si le problème persiste, installez une connexion LAN filaire. (⇒ 31)
- Débranchez le cordon d'alimentation avant de brancher ou débrancher le câble réseau.

Impossible de choisir ce système comme haut-parleurs de sortie.

- Assurez-vous que les périphériques sont connectés au même réseau que cet appareil.
- Reconnectez les périphériques au réseau.
- Mettez le routeur sans fil hors tension, puis sous tension.
- Mettez cet appareil en veille puis sous tension et choisissez à nouveau ce système comme haut-parleurs de sortie.

Impossible de sélectionner cet appareil à partir des applications activées par Google Cast.

- Lorsque vous utilisez des applications activées par Google Cast pour écouter de la musique sur cet appareil, vous devez paramétrer une connexion réseau avec l'application "Technics Audio Center" app. (⇒ 35)
- Vous ne pouvez pas sélectionner cet appareil à partir des applications vidéo, etc.

La lecture ne démarre pas.

Le son est interrompu.

- Le contenu risque de ne pas être lu correctement en fonction de l'état du réseau.
- Si vous utilisez la bande 2,4 GHz sur le routeur sans fil, en même temps que d'autres périphériques 2,4 GHz, comme des four à micro-ondes, des téléphones sans fil, etc., il est possible que des interruptions de connexion se produisent. Augmentez la distance entre cet appareil et ces périphériques.
 - Si votre routeur sans fil prend en charge la bande 5 GHz, essayez d'utiliser la bande 5 GHz.
- Ne placez pas ce système à l'intérieur d'une armoire métallique, elle pourrait bloquer le signal Wi-Fi.
- Si la lecture s'arrête, vérifiez l'état de la lecture sur le périphérique.
- Rapprochez ce système du routeur sans fil.
- Vérifiez la puissance du signal Wi-Fi avec "Niveau du signal" et ajustez l'emplacement de cet appareil et du routeur sans fil. (⇒ 100)
- Si plusieurs périphériques sans fil utilisent simultanément le même réseau sans fil que cet appareil, essayez de mettre hors tension les autres périphériques ou de réduire leur utilisation du réseau sans fil.
- Reconnectez les périphériques au réseau.
- Mettez le routeur sans fil hors tension, puis sous tension.
- Avec certaines versions de iOS et de iTunes, il se peut qu'il ne soit pas possible de redémarrer la lecture AirPlay si la source d'entrée est changée (à "CD", p. ex.) ou si cet appareil est mis en veille pendant la lecture AirPlay. Dans ce cas, choisissez un autre périphérique depuis l'icône AirPlay de l'application Music ou iTunes, puis sélectionnez à nouveau ce système en tant que haut-parleurs de sortie. (⇒ 89)
- Si les solutions ci-dessus ne résolvent pas le problème, effectuez une connexion LAN filaire pour tous les appareils connectés ayant une borne LAN (cet appareil, le stockage connecté en réseau, le serveur multimédia, etc.). (⇒ 31)

Le serveur multimédia et son contenu ne s'affichent pas.

- Le serveur multimédia connecté et son contenu risquent de ne pas s'afficher correctement selon l'état du serveur (par exemple, peu après l'ajout de contenu sur le serveur, etc.). Réessayez plus tard. Pour plus de détails, consultez le manuel d'utilisation du serveur multimédia.

Impossible de trouver les fichiers musicaux stockés sur le PC.

- Lorsque vous lisez des fichiers de musique sur un réseau, ceux qui ne sont pas enregistrés sur le serveur du réseau ne s'affichent pas. Pour plus de détails, consultez le manuel d'utilisation de votre serveur.

Impossible d'afficher les informations correctement.

- Le nom des pistes, etc., peut ne pas s'afficher correctement.

Le contenu du PC, de l'application, etc., ne peut pas être lu.

- Selon le PC, l'application, etc., le contenu peut ne pas être lu même si la fréquence d'échantillonnage est prise en charge. Vérifiez le PC, l'application, etc., pour une lecture correcte.

Services Spotify/TIDAL/Deezer/
Qobuz/Amazon Music/
Radio Internet/Podcasts

La lecture ne démarre pas.

Le son est interrompu.

- Une station qui n'émet pas ne peut pas être lue (ou sera sautée).
- La lecture d'une station de radio Internet peut ne pas être possible en fonction de la méthode de diffusion ou de l'état du réseau.
- Le contenu risque de ne pas être lu correctement en fonction de l'état du réseau.
- En fonction de l'environnement de connexion Internet, le son peut être interrompu ou bien la lecture peut prendre du temps.
- Le service peut ne pas être disponible en fonction du pays ou de la région.
- Les services offerts par le service réseau sont gérés par leurs fournisseurs respectifs. Ces services peuvent être interrompus temporairement ou définitivement sans préavis.
- Utilisez l'application de chaque service de diffusion de musique en continu au lieu de cet appareil ou l'application "Technics Audio Center" pour faire fonctionner cet appareil, cela peut améliorer les performances.

Impossible d'afficher les informations correctement.

- Les noms de stations, les pays, les régions, les genres, les noms de pistes, les noms d'albums, etc., gérés par le fournisseur de service, peuvent ne pas s'afficher correctement en fonction des informations de diffusion.

Impossible de rappeler les stations, musiques ou listes de lecture enregistrées dans la fonction des favoris (FAV).

- Il se peut que les stations, musiques ou listes de lecture aient été supprimées ou modifiées par le fournisseur de service. Enregistrez à nouveau la station ou la liste de lecture.

Un contenu différent du contenu enregistré est lu ou peut ne pas être lu normalement lors du rappel de la fonction des favoris (FAV).

- Lors d'un ajout/demande d'un contenu dans une liste de lecture comme fonction de favoris (FAV), un contenu différent dans la liste de lecture peut être lu par le fournisseur de service.
- Lors d'un ajout/demande d'un contenu comme fonction de favoris (FAV), le titre peut ne pas être affiché et lu normalement par le fournisseur de service.

Télécommande

La télécommande ne fonctionne pas adéquatement.

- Appuyez d'abord sur [NWP] pour utiliser cet appareil. (La télécommande ne fonctionne que pour les appareils prenant en charge la fonction de contrôle du système en appuyant sur [AMP].)
- Les piles sont déchargées ou mal insérées. (⇒ 23)
- Afin de prévenir le risque d'interférence, ne placez pas d'objets devant le capteur de signal de télécommande. (⇒ 17)
- Si le mode de la télécommande est différent de celui de cet appareil, faites correspondre le mode de la télécommande à celui de cet appareil. (⇒ 23)

Messages

H/M auto

Cet appareil est resté inactif pendant environ 20 minutes et va se mettre hors tension d'ici une minute. (⇒ 99) Appuyez sur une touche pour annuler.

Vérification périph.

L'appareil vérifie le périphérique USB connecté.

- Lorsque cet affichage s'éteint, démarrez l'utilisation.

Connect to Network

Connectez cet appareil au réseau puis attendez le démarrage de la mise à jour du micrologiciel par Internet. (⇒ 102)

Download Fail

Le téléchargement du logiciel a échoué.

Le réseau n'est pas connecté à Internet.

- Appuyez sur n'importe quelle touche pour quitter. Réessayez plus tard.
- Le serveur est introuvable. Appuyez sur n'importe quelle touche pour quitter. Assurez-vous que le réseau sans fil est relié à Internet.

Vide

Le dossier sélectionné est vide.

- Déplacez des pistes dans le dossier et retentez l'opération.

Le serveur est introuvable sur le réseau.

- Vérifiez que le serveur est bien connecté au même réseau que cet appareil, puis réessayez d'établir la connexion à cet appareil. (⇒ 29)

Aucune station, piste, etc. n'est enregistrée dans la liste des favoris ou liste de lecture.

- Ajoutez une station ou une piste à la liste. (⇒ 50, 107)

Erreur

Erreur d'exécution d'une opération.

- Consultez les instructions, puis recommencez.

Échec

La connexion réseau n'est pas achevée.

- Recommencez le paramétrage. (⇒ 29)

Une mise à jour du micrologiciel est disponible

Une mise à jour gratuite du micrologiciel pour cet appareil est disponible.

① Appuyez sur [NWP].

② Appuyez sur [OK].

③ Appuyez sur [▲], [▼] pour sélectionner "Oui", puis appuyez sur [OK].

- La progression est affichée en tant que "Updating (Mise à jour en cours) □ %" pendant la mise à jour. ("□" représente un chiffre.)
- Ne débranchez pas le cordon d'alimentation ou ne mettez pas cet appareil en veille pendant la mise à jour. (⇒ 101)
- Une fois la mise à jour terminée avec succès, "Réussite" s'affiche.

④ Appuyez sur [⏻/⏹] de l'appareil pour le mettre hors tension puis sous tension.

- Pour en savoir plus sur la mise à jour, visitez le site Internet suivant.

www.technics.com/support/firmware/

"F□□" ("□" représente un chiffre.)

Une anomalie s'est produite. (Si cet appareil détecte une anomalie, le circuit de protection est activé, puis l'alimentation électrique peut être coupée automatiquement.)

- Cet appareil est-il placé dans un endroit extrêmement chaud ?
- Attendez quelques secondes et remettez l'appareil en marche. (Le circuit de protection va être désactivé).

Si le problème persiste, notez le numéro affiché, débranchez le cordon d'alimentation et consultez votre vendeur.

Éch chrg.

Le micrologiciel est introuvable sur la clé USB.

- Téléchargez le micrologiciel le plus récent sur la clé USB et réessayez. (⇒ 103)

Pas périph.

Aucun périphérique USB n'est connecté.

- Connectez le périphérique USB à lire. (⇒ 48)

Le périphérique USB n'est pas lisible.

- Vérifiez si le système de fichiers du périphérique USB est lisible. (⇒ 134)

Aucun disque

Aucun CD n'est inséré. Le CD-R inséré, par exemple, ne comporte aucune piste audio.

- Insérez le CD à lire (⇒ 43).

Aucune couche

Aucune couche n'est disponible pour la lecture.

- Insérez un disque Super Audio CD hybride ayant une couche CD et une couche Super Audio CD.

Pas de réseau disponible

L'appareil n'est pas connecté au réseau.

- Vérifiez la connexion réseau. (⇒ 29)

Aucune lecture

Le CD ne peut pas être lu.

- Insérez le CD à lire (⇒ 126).

Non valide

La fonction que vous avez essayé d'utiliser n'est pas disponible avec les paramètres actuels.

- Vérifiez les étapes et les paramètres.
- Une inscription/un abonnement peut être nécessaire pour certaines fonctions.
- Une source d'entrée autre que "CD" ne peut pas être sélectionnée pendant que cet appareil est en mode "Lecture disque pur". (⇒ 46)
- L'option "Filtre" ne peut pas être modifiée dans les conditions suivantes. (⇒ 96)
 - Lecture d'un Super Audio CD
 - "Décodage MQA" réglé sur "Activé"
 - "Traitement cohérence" réglé sur "Activé"
 - Lecture d'un signal DSD et "DSD natif" réglé sur "Activé"

Pilotez via appli

La télécommande est indisponible/inopérante.

- Utilisez l'appareil ou l'application connecté(e) pour le fonctionnement.

Prog. comp.

Le nombre de pistes programmées est supérieur à 20.

- Plus aucune piste ne peut être programmée.

Patienter

Cela s'affiche, par exemple, lorsque cet appareil est en attente/sous tension. (Pendant environ 1 minute et 30 secondes)

- Attendez que l'affichage disparaisse.

Lecture

L'appareil vérifie les informations du CD.

- Lorsque cet affichage s'éteint, démarrez l'utilisation.

“Télécom. □” (“□” représente un chiffre.)

La télécommande et cet appareil utilisent des modes différents.

- Modifiez le mode sur la télécommande. (⇒ 23)

Recherche

L'appareil vérifie le serveur multimédia sur le réseau.

- Vérifiez si un serveur est connecté au même réseau.

Déverr.

“COAX”, “OPT.” ou “USB-B” est sélectionné, mais aucun appareil n'est connecté ou aucun son n'est lu. Les composants de fréquence d'échantillonnage, etc., des signaux audio ne sont pas entrés correctement.

- Vérifiez la connexion du périphérique. (⇒ 52)
- Pour en savoir plus sur les formats pris en charge, consultez “Format”. (⇒ 136)

Surintensité USB

Le périphérique USB connecté à l'avant/arrière de cet appareil consomme trop d'énergie.

- Débranchez le périphérique USB, puis mettez l'appareil en attente et de nouveau sous tension. (⇒ 48)
- Mettez cet appareil hors tension puis sous tension.
- Vérifiez qu'il n'y a pas de problème sur le périphérique USB. (⇒ 127)

Conf. Wi-Fi

Sélectionnez “Oui”, puis appuyez sur [OK] pour accéder aux paramètres réseau. (⇒ 32)

- Pour quitter les paramètres réseau, sélectionnez “Non”, puis appuyez sur [OK].

Supports lisibles

Remarques inscrites sur les disques

■ **Formats de disque pris en charge par cette unité**

Super Audio CD	Compatible (2 canaux seulement)
CD disponibles dans le commerce (CD-DA)	Compatible
CD-R/CD-RW (CD-DA)	Compatible

■ **CD compatibles**

- Les disques identifiés par le logo illustré : 
- Cet appareil prend en charge les disques au format CD-DA.
- Il est possible que cet appareil ne puisse lire certains disques en raison du type d'encodage utilisé à l'enregistrement.
- Avant la lecture, finaliser le disque sur l'appareil ayant servi à l'enregistrement.

■ **CD ne pouvant pas être utilisés**

- CD avec des formes irrégulières, comme des cœurs (l'utilisation de ce genre de CD peut causer un dysfonctionnement.)

■ **CD non garantis pour fonctionner avec cette unité**

- Disques avec des données copiées illégalement et ceux non conformes aux normes industrielles
- Disques hybrides "DualDisc" (disques qui enregistrent des données, telles que musiques et données, sur les deux faces)

■ **Lentille de cette unité**

Utilisez un nettoyeur pour lentille (non fourni) pour nettoyer la lentille de l'unité.

■ **Entretien des disques**

OUI



NON



Essuyez avec un chiffon humide, puis séchez avec un chiffon sec.

■ **Précautions lors de la manipulation des disques**

- Manipulez les disques en les tenant par leur pourtour pour éviter de les rayer ou de laisser des traces de doigts.
- N'utilisez pas de nettoyeur en vaporisateur pour disque, de benzène, de diluant, de liquides contre l'électricité statique ou tout autre solvant.

- N'apportez pas d'étiquettes ou d'autocollants sur les disques.
- N'utilisez pas les disques suivants :
 - Disques avec de l'adhésif visible provenant d'autocollant ou d'étiquette retiré (disques loués, etc.).
 - Disques très voilés ou fissurés.
 - Disques avec une forme irrégulière, comme un cœur.

USB

- Cet appareil ne garantit pas la connexion avec tous les périphériques USB.
- Les systèmes de fichiers FAT16, FAT32 et NTFS sont pris en charge.
- Cet appareil prend en charge la norme USB 2.0 pleine vitesse.
- Il est possible que certains périphériques USB ne soient pas reconnus par cet appareil lorsqu'ils sont connectés via :
 - un concentrateur USB
 - un câble d'extension USB
- Il n'est pas possible d'utiliser des lecteurs/graveurs de carte USB.
- Cet appareil ne peut pas enregistrer de la musique sur un périphérique USB.
- Il est possible que la lecture de tous les fichiers sur le périphérique USB ne soit pas possible si certains fichiers ne sont pas pris en charge.
- Pour en savoir plus sur les formats pris en charge, reportez-vous à "Format" (⇒ 136)

■ Structure des dossiers et fichiers

L'appareil ne lit que les fichiers de musique du dossier sélectionné. Sélectionnez le dossier contenant les pistes à lire.

- Aucune lecture ne s'effectue si vous sélectionnez un dossier sans fichiers de musique, tel que le dossier **D** dans le diagramme ci-dessous. ("Vide" s'affiche.)

Exemple :

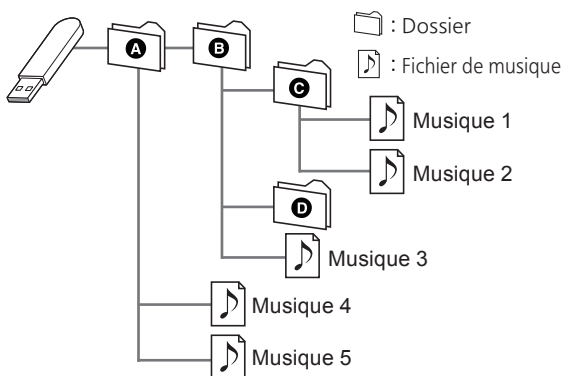

À propos de Bluetooth®

Panasonic n'est pas responsable pour les données et/ou l'information compromises durant une transmission sans fil.

Bande de fréquences utilisée

- Cet appareil fonctionne sur la bande de fréquences de 2,4 GHz.

Certification de cet appareil

- Cet appareil satisfait aux restrictions en matière des bandes de fréquences et a été certifié en vertu des lois sur l'utilisation des bandes de fréquences. Par conséquent, l'obtention d'un permis de transmission sans fil n'est pas requise.
- Les actions décrites ci-dessous sont punissables en vertu de la loi dans certains pays :
 - Démontage ou modification du système.
 - Retrait des indications relatives aux spécifications.

Restrictions d'utilisation

- La transmission sans fil et(ou) l'utilisation avec tous les périphériques compatibles avec Bluetooth® ne sont pas garanties.
- Tous les dispositifs doivent être conformes aux normes établies par Bluetooth SIG, Inc.
- Selon les spécifications et les configurations d'un dispositif, la connexion pourrait être impossible ou certaines opérations pourraient être différentes.
- Cet appareil prend en charge les fonctionnalités de sécurité Bluetooth®. Cependant, selon l'environnement d'exploitation et(ou) les paramètres, ces mesures de sécurité pourraient ne pas être suffisantes. La transmission de données vers cet appareil doit se faire avec le plus grand discernement.
- Cet appareil ne peut pas transmettre de données à un périphérique Bluetooth®.

Portée d'utilisation

- Utilisez cet appareil à une distance maximale de 10 m (33 pi). La portée peut diminuer selon l'environnement, les obstacles ou les interférences.

Interférence provenant d'autres appareils

- Cet appareil pourrait ne pas fonctionner adéquatement et des problèmes tels que des sauts de son et du bruit pourraient survenir en raison d'ondes électromagnétiques si cet appareil est placé trop près d'autres périphériques Bluetooth® ou des périphériques fonctionnant sur la bande de fréquences de 2,4 GHz.
- Cet appareil pourrait ne pas fonctionner adéquatement si des ondes électromagnétiques en provenance d'une station émettrice avoisinante, etc., sont trop fortes.

Usage prévu

- Cet appareil est conçu pour un usage général.
- N'utilisez pas cet appareil près d'un équipement ou dans un environnement sensible aux interférences radioélectriques (p. ex. : aéroports, hôpitaux, laboratoires, etc.).

Licenses



Le logo Wi-Fi CERTIFIED™ est une marque de certification de Wi-Fi Alliance®.

Le logo Wi-Fi Protected Setup™ est une marque de certification de Wi-Fi Alliance®.



La mention “Fonctionne avec Apple” signifie qu’un accessoire a été spécialement conçu pour fonctionner avec la technologie identifiée et que son concepteur atteste qu’il répond aux normes de performance d’Apple.

Apple et AirPlay sont des marques de commerce d’Apple Inc., enregistrées aux États-Unis et dans d’autres pays.

Ce produit est compatible avec AirPlay 2. iOS 11.4 ou une version ultérieure est requis.



Google, Google Play et Google Cast sont des marques de commerce de Google LLC.

Google Assistant n’est pas disponible dans certaines langues et certains pays.

Windows est une marque de commerce ou une marque déposée de Microsoft Corporation aux États-Unis et dans d’autres pays.

Windows Media et le logo Windows sont soit des marques déposées, soit des marques de commerce de Microsoft Corporation aux États-Unis et/ou dans d’autres pays. Ce produit est protégé par des droits sur la propriété intellectuelle de Microsoft Corporation et de tiers. L’utilisation ou la distribution d’une telle technologie sans ce produit est interdite sans une licence de Microsoft ou d’une filiale Microsoft autorisée ou de tiers certifiés.

Mac et OS X sont des marques de commerce d’Apple Inc., déposées aux États-Unis et dans les autres pays.

La marque et les logos Bluetooth® sont des marques déposées appartenant à Bluetooth SIG, Inc. et toute utilisation de telles marques par Panasonic Holdings Corporation est sous licence. Les autres marques de commerce et dénominations commerciales appartiennent à leurs propriétaires respectifs.

“Super Audio CD” est une marque déposée.

SBM Direct est une marque déposée.

“DSD” est une marque déposée.

Décodeur FLAC

Copyright (C) 2000, 2001, 2002, 2003, 2004, 2005, 2006, 2007, 2008, 2009 Josh Coalson

La redistribution et l'emploi sous formes source et binaire, avec ou sans modification, sont autorisés à condition que :

- La redistribution du code source retienne l'avis de copyright ci-dessus, la liste des conditions et l'avis de non-responsabilité suivant.
- Les redistributions sous forme binaire doivent reproduire l'avis de copyright ci-dessus, la liste des conditions et l'avis de non-responsabilité suivant dans la documentation et/ou les matériaux qui accompagnent la distribution.
- Ni le nom de Xiph.org Foundation ni les noms de ses collaborateurs ne doivent en aucun cas être utilisés pour endosser ou promouvoir des produits dérivés de ce logiciel sans permission préalable écrite.

CE LOGICIEL EST FOURNI “TEL QUEL” PAR LES DÉTENTEURS DE DROITS D'AUTEUR ET LEURS COLLABORATEURS ET TOUTE GARANTIE EXPRESSE OU IMPLICITE, Y COMPRIS MAIS NON LIMITÉE AUX GARANTIES IMPLICITES DE QUALITÉ MARCHANDE ET D'APTITUDE POUR UN OBJECTIF DONNÉ, EST REJETÉE. EN AUCUN CAS, LA FONDATION OU SES COLLABORATEURS NE SERONT RESPONSABLES DES DÉGÂTS DIRECTS, INDIRECTS, ACCESSOIRES, SPÉCIAUX, EXEMPLAIRES OU CONSÉCUTIFS (Y COMPRIS MAIS NON LIMITÉ À LA FOURNITURE DE BIENS OU DE SERVICES DE REMPLACEMENT, DE PERTE D'UTILISATION, DE DONNÉES OU DE PROFITS, OU D'INTERRUPTION D'AFFAIRES) QUELLE QU'EN SOIT LA CAUSE ET QUELLE QUE SOIT LA THÉORIE DE RESPONSABILITÉ, QU'ELLE DÉCOULE D'UN CONTRAT, DE RESPONSABILITÉ STRICTE OU D'ACTE DÉLICTEUX (Y COMPRIS NÉGLIGENCE OU AUTRE) DÉCOULANT DE L'EMPLOI DE CE LOGICIEL, MÊME EN CAS D'ANNONCE LA POSSIBILITÉ DE TELS DÉGÂTS.

Le logiciel Spotify est soumis à des licences de tiers disponibles à l'adresse suivante : <https://www.spotify.com/connect/third-party-licenses>.



MQA et Sound Wave Device sont des marques déposées de MQA Limited. © 2016

roon READY

Une compatibilité Roon Ready signifie que Technics utilise la technologie de diffusion Roon, pour une interface utilisateur incroyable, une installation simple, une fiabilité quotidienne à toute épreuve et les plus hauts niveaux de performance audio, sans compromis.

Spécifications

■ DONNÉES GÉNÉRALES

Alimentation	120 V c.a./60 Hz
Consommation	45 W
Consommation électrique en attente (veille réseau hors marche)	0,2 W
Consommation électrique en attente (veille réseau en marche)*1	2,0 W
Dimensions (L×H×P)	430 × 98 × 407 mm (16 15/16 × 3 7/8 × 16 1/32 po)
Poids	Environ 12,3 kg (27,2 lb)
Température de fonctionnement	5 °C à 35 °C (41 °F à 95 °F)
Humidité relative	35 % à 80 % (sans condensation)

*1 : Réseau local câblé ou réseau local sans fil

■ SECTION SORTIE ANALOGIQUE

Canal	2 canaux
Niveau de sortie	
SYMÉTRIQUE	2,2 V eff. (Super Audio CD) / 2,2 V eff. (CD)
ASYMÉTRIQUE	2,2 V eff. (Super Audio CD) / 2,2 V eff. (CD)
Réponse de fréquence	
Super Audio CD	2 Hz à 50 kHz (-3 dB)
CD	2 Hz à 20 kHz (-3 dB)
D.H.T.+N	
Super Audio CD	0,0006 % (1 kHz, 0 dB)
CD	0,0015 % (1 kHz, 0 dB)
Rapport S/B (IHF-A)	
Super Audio CD	SYMÉTRIQUE : 121 dB ASYMÉTRIQUE : 118 dB
CD	SYMÉTRIQUE : 121 dB ASYMÉTRIQUE : 118 dB
Dynamique (IHF-A)	
Super Audio CD	ÉQUILIBRÉ : 110 dB DÉSÉQUILIBRÉ : 110 dB
CD	SYMÉTRIQUE : 98 dB ASYMÉTRIQUE : 98 dB

■ SECTION DISQUE

Disque lisible (8 cm (3 po) ou 12 cm (5 po))	Super Audio CD (zone 2 canaux uniquement), CD, CD-R, CD-RW
Laser	
Longueur d'onde	650 nm (Super Audio CD), 790 nm (CD)
Puissance du laser	CLASSE 1
Sortie audio (disque)	2 canaux (AG, AD)
Format	Super Audio CD, CD-DA

■ SECTION BLUETOOTH®

Spécifications du système Bluetooth®	Bluetooth® Ver.4.2
Classification des appareils sans fil	Classe 2 (2,5 mW)
Profils pris en charge	A2DP, AVRCP
Codec compatibles	AAC, SBC
Bande de fréquences	Bande 2,4 GHz FH-SS
Distance de fonctionnement	Environ 10 m (33 pi), observation directe*2

*2 : Distance de communication prospective

Environnement de mesure :

Température 25 °C (77 °F)/

hauteur 1,0 m (3,3 pi)

Mesure en "Mode 1"

■ SECTION PRISES

Prise écouteurs/ casque	Stéréo, $\phi 6,3$ mm ($1/4$ po) 110 mW, 32 Ω (VOL MAX)
USB-A (avant/arrière)	Connecteur de type A USB 2.0 grande vitesse 5 V c.c. 500 mA (avant) 5 V c.c. 1 A (arrière) Mémoire de masse USB
Capacité de mémoire du support	2 To (max.)
Nombre maximal de dossiers (albums)	800
Nombre maximal de fichiers (chansons)	8000
Système de fichiers	FAT16, FAT32, NTFS
USB-B (arrière)	Connecteur de type B
Interface Ethernet	LAN (100BASE-TX/10BASE-T)
Entrée numérique	
Entrée numérique optique	Borne optique
Entrée numérique coaxiale	Prise à broche
Format de fichier	LPCM
Sortie analogique	
SYMÉTRIQUE	XLR 3 broches
ASYMÉTRIQUE	Prise à broche
Sortie numérique	
Sortie numérique optique	Borne optique
Sortie numérique coaxiale	Prise à broche
Format de fichier	LPCM
Port du système	
Contrôle de système	$\phi 3,5$ mm ($1/8$ po), prise

■ SECTION FORMAT

USB-A

Norme USB	USB 2.0 grande vitesse Mémoire de masse USB
-----------	--

USB-B

Norme USB	USB 2.0 grande vitesse Classe audio USB 2.0, mode asynchrone
Mode de contrôle DSD	Mode natif ASIO, mode DoP

■ SECTION Wi-Fi

Norme	IEEE802.11a/b/g/n/ac
Bande de fréquence	Bande 2,4 GHz Bande 5 GHz
Sécurité	WPA2™
Version WPS	Version 2.0

- La fonction WLAN de ce produit doit exclusivement être utilisée à l'intérieur de bâtiments.

■ Format

Cet appareil prend en charge les formats suivants.

- Cet appareil ne prend pas en charge la lecture de fichiers musicaux interdits de copie.
- La lecture de tous les fichiers dans des formats pris en charge par cet appareil n'est pas garantie.
- La lecture d'un fichier dans un format qui n'est pas pris en charge par cet appareil peut entraîner un son saccadé ou du bruit. Dans ce cas, vérifiez si l'appareil prend en charge le format de fichier.
- Cet appareil ne prend pas en charge la lecture à débit binaire variable (VBR).
- Certains périphériques ou serveurs connectés peuvent être en mesure de convertir les fichiers dont le format n'est pas pris en charge par cet appareil et de les reproduire. Pour plus de détails, consultez le manuel d'utilisation de vos périphériques ou serveurs.
- L'information de fichier (fréquence d'échantillonnage, etc.) affichée par cet appareil peut différer de celle affichée par le logiciel de lecture.
- Selon le PC, l'application, etc., le contenu peut ne pas être lu même si la fréquence d'échantillonnage est prise en charge. Vérifiez le PC, l'application, etc., pour une lecture correcte.

USB-A

	Extension	Fréquence d'échantillonnage	Débit binaire/ Nombre de bits de quantification
MP3	.mp3	32/44,1/ 48 kHz	16 à 320 kbps
AAC	.m4a .aac	32/44,1/48/ 88,2/96 kHz	16 à 320 kbps
WAV	.wav	32/44,1/48/ 88,2/96/ 176,4/192/ 352,8/384 kHz	16/24/ 32 bits
FLAC	.flac	32/44,1/48/ 88,2/96/ 176,4/192/ 352,8/384 kHz	16/24 bits
AIFF	.aiff	32/44,1/48/ 88,2/96/ 176,4/192/ 352,8/384 kHz	16/24/ 32 bits
ALAC	.m4a	32/44,1/48/ 88,2/96/ 176,4/192/ 352,8/384 kHz	16/24 bits
DSD	.dff .dsf	2,8/5,6/ 11,2 MHz	

USB-B

	Extension	Fréquence d'échantillonnage	Débit binaire/ Nombre de bits de quantification
DSD	.dff .dsf	2,8/5,6/ 11,2 MHz	
PCM		32/44,1/48/ 88,2/96/ 176,4/192/ 352,8/384 kHz	16/24/ 32 bits

LAN (DMR)*3

	Extension	Fréquence d'échantillonnage	Débit binaire/ Nombre de bits de quantification
MP3	.mp3	32/44,1/ 48 kHz	16 à 320 kbps
AAC	.m4a .aac	32/44,1/48/ 88,2/96 kHz	16 à 320 kbps
WAV	.wav	32/44,1/48/ 88,2/96/ 176,4/192/ 352,8/384 kHz	16/24/ 32 bits
FLAC	.flac	32/44,1/48/ 88,2/96/ 176,4/192/ 352,8/384 kHz	16/24 bits
AIFF	.aiff	32/44,1/48/ 88,2/96/ 176,4/192/ 352,8/384 kHz	16/24/ 32 bits
ALAC	.m4a	32/44,1/48/ 88,2/96/ 176,4/192/ 352,8/384 kHz	16/24 bits
DSD	.dff .dsf	2,8/5,6/ 11,2 MHz	

*3 : La possibilité de lire chaque fichier musical sur votre réseau dépend du serveur du réseau même si le format du fichier est mentionné ci-dessus. Par exemple, si vous utilisez le lecteur Windows Media 11, il ne sera pas possible de lire tous les fichiers musicaux présents sur le PC. Vous pouvez uniquement lire ceux ajoutés à la bibliothèque du lecteur Windows Media 11.

Nota

- Spécifications sous réserve de modifications.
- Le poids et les dimensions sont approximatifs.

**Panasonic Corporation of
North America**

Two Riverfront Plaza, Newark, NJ 07102-5490
<https://shop.panasonic.com>

Panasonic Canada Inc.

5770 Ambler Drive, Mississauga, Ontario, L4W 2T3
<https://www.panasonic.com/ca/consumer.html>

© Panasonic Corporation 2022 - 2025



DVQP3475ZA/X1
M1222YY2035