

Technics®



Инструкция по эксплуатации

Сетевой/ Super Audio CD-проигрыватель

SL-G700M2

Music is borderless and timeless, touching people's hearts across cultures and generations.

Each day the discovery of a truly emotive experience from an unencountered sound awaits.

Let us take you on your journey to rediscover music.

Rediscover Music™

Technics

Delivering the Ultimate Emotive Musical Experience to All

At Technics we understand that the listening experience is not purely about technology but the magical and emotional relationship between people and music.

We want people to experience music as it was originally intended and enable them to feel the emotional impact that enthuses and delights them.

Through delivering this experience we want to support the development and enjoyment of the world's many musical cultures. This is our philosophy.

With a combination of our love of music and the vast high-end audio experience of the Technics team, we stand committed to building a brand that provides the ultimate emotive musical experience by music lovers, for music lovers.

Director
Michiko Ogawa

A handwritten signature in black ink, reading "Michiko Ogawa". The signature is fluid and cursive, with a long horizontal stroke extending from the end of the name.

Мы благодарим вас за приобретение данного изделия. Перед использованием изделия внимательно прочитайте настоящую инструкцию и сохраните ее для последующего использования.

- Об описаниях в настоящей инструкции по эксплуатации
 - Страницы, на которые дается ссылка, обозначены следующим образом: “⇒ ○○”.
 - Изображения могут отличаться от вашего устройства.
 - Если не указано иное, описанные операции выполняются с помощью пульта дистанционного управления.
- На иллюстрациях и рисунках в настоящей инструкции изображено устройство в серебристом корпусе.

Для России:

- Используемый диапазон частот стандарта IEEE 802.11, IEEE 802.15: (2400 - 2483,5) и/или (5150 - 5350 и 5650 - 5725) МГц.
- Выходная мощность передатчика до 100 мВт.

Особенности

Передовые цифровые
высококачественные
аудиотехнологии и технологии
дизайна

Это устройство оснащено системой цифро-аналогового преобразования, обеспечивающей идеальные характеристики амплитуды и фазы аналогового выходного сигнала с помощью цифровых технологий, а также трехуровневым источником питания, минимизирующим уровень шума и используемым в сочетании с источником питания высокоскоростного переключения и контуром шумоподавления. Сочетание высокоточной системы преобразования, созданной по нашей собственной технологии, с низкошумным источником питания позволяет добиться динамичного звучания при точном воспроизведении чувствительной информации в источнике звука.

Поддержка множества цифровых аудионосителей

Устройство совместимо с различными цифровыми разъемами, включая USB-B.

Вы можете наслаждаться высоким качеством звука с широкого круга носителей – от SACD (Super Audio CD) до аудиофайлов высокого разрешения и стриминговых сервисов.

Кодек MQA® также поддерживается. Включайте и отключайте его по своему желанию.

Хорошо продуманная конструкция, а также высокопрочный корпус, лучшие материалы и безупречная сборка

Данное устройство использует корпус, разделенный на четыре секции, с сокращенным взаимным влиянием между независимыми основами и повышенной прочностью, который содержит трехуровневую конструкцию крепления приводного механизма, минимизирующую вибрацию, передаваемую наружу, и лоток для компакт-дисков, изготовленный из штампованного алюминия. Кроме того, мы используем высококачественные материалы для внешних элементов, таких как передняя алюминиевая панель с тончайшей обработкой поверхности толщиной 7 мм и кнопка управления с круговым шлифованием.

Содержание

Сначала прочитайте	07
Перед использованием внимательно прочитайте раздел “Меры предосторожности” настоящей инструкции.	
Управление	16
Устройство, Пульт дистанционного управления	
Подключения	25
Подключение шнура питания от сети переменного тока, сетевые настройки	
Операции	39
Воспроизведение с CD/Super Audio CD, подключенного устройства, музыкальных стриминговых сервисов и т.п.	
Настройки	82
Регулировка звука, Прочие настройки	
Прочее	103
Устранение неисправностей, спецификации и т.п.	

Аксессуары

Шнур питания от сети переменного тока (1)
K2CM3YY00041

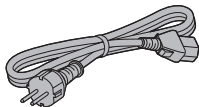

Системный соединительный кабель (1)
K2KYYY00233



Аналоговый аудиокабель (1)
K4EY4YY00003

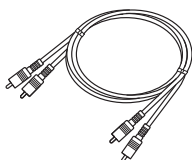

Пульт дистанционного управления (1)
N2QAYA000240

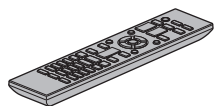

Батарейки для пульта дистанционного управления (2)



- Артикулы, указанные в настоящей инструкции по эксплуатации, действительны по состоянию на март 2024 года.
- Они могут быть изменены.
- Не используйте шнур питания от сети переменного тока с другим оборудованием.

Сначала прочитайте

Меры предосторожности	08
Предупреждение	08
Осторожно	09
Установка	13
Установка	13
Уход за устройством	13
Использование “Technics Audio Center”	14
Обновление программного обеспечения	14
Восстановление всех заводских настроек по умолчанию	14
Утилизация или передача устройства	15
Сетевые службы	15

 Содержание ... 05

Меры предосторожности

Предупреждение

Устройство

- Для снижения риска пожара, поражения электрическим током или повреждения устройства
 - Не допускайте попадания на него дождя, влаги, капель или брызг.
 - Не ставьте на устройство предметы с водой, такие как вазы.
 - Используйте рекомендованные аксессуары.
 - Не снимайте крышки.
 - Не осуществляйте самостоятельный ремонт устройства. Обращайтесь к квалифицированным специалистам.
 - Не допускайте попадания металлических предметов внутрь устройства.
 - Не ставьте на устройство тяжелые предметы.

Шнур питания от сети переменного тока

- Для снижения риска пожара, поражения электрическим током или повреждения устройства
 - Убедитесь в том, что напряжение питания соответствует напряжению, указанному на устройстве.
 - Полностью вставьте сетевую вилку в розетку.
 - Не тяните, не гните и не ставьте тяжелые предметы на шнур.
 - Не прикасайтесь к вилке влажными руками.
 - Извлекая шнур из розетки, держите его за корпус сетевой вилки.
 - Не используйте поврежденную сетевую вилку или розетку.
- Сетевая вилка представляет собой устройство отключения.
Установите устройство таким образом, чтобы его можно было незамедлительно отключить от сети питания.
- Убедитесь, что заземляющий штырь сетевой вилки надежно зафиксирован во избежание поражения электрическим током.
 - Устройство с конструкцией класса CLASS I должно подключаться к сети питания с использованием защитного заземляющего соединения.

Устройство

- Не размещайте на устройстве источники открытого огня, такие как зажженные свечи.
- Во время использования в устройстве могут возникать радиопомехи от мобильного телефона. В случае возникновения таких помех увеличьте расстояние между устройством и мобильным телефоном.
- Устройство предназначено для использования в умеренном и тропическом климате.
- Не ставьте ничего на устройство. Включенное устройство нагревается.
- В данном устройстве используется лазер. Использование процедур управления, регулировки и эксплуатации, отличных от описанных в настоящей инструкции, может приводить к опасному воздействию излучения.

Размещение

- Установите устройство на ровной поверхности.
- Для снижения риска пожара, поражения электрическим током или повреждения устройства
 - Не устанавливайте и не размещайте устройство в книжном шкафу, встроенном шкафу или ином ограниченном пространстве. Убедитесь в хорошей вентиляции вокруг устройства.
 - Не допускайте попадания на устройство прямых солнечных лучей, воздействия высокой температуры, высокой влажности и чрезмерной вибрации.
- Не поднимайте и не переносите устройство за кнопки или антенну. Это может привести к падению устройства, и соответственно, травмам и неисправности устройства.

Батарейки

- В случае неправильной замены батареек существует риск взрыва. Для замены используйте батарейки рекомендованного производителем типа.
- Неправильное обращение с батарейками может привести к утечке электролита и пожару.
 - Если вы не планируете использовать пульт дистанционного управления в течение долгого времени, извлеките из него батарейки. Храните в прохладном, темном месте.
 - Не допускайте нагревания или воздействия огня.
 - Не оставляйте батарейку(-и) в автомобиле с закрытыми дверями и окнами под воздействием прямых солнечных лучей в течение долгого времени.
 - Не разбирайте и не допускайте короткого замыкания.
 - Не заряжайте алкалиновые или марганцевые батарейки.
 - Не используйте батарейки с ободранной оболочкой.
 - Не смешивайте старые и новые батарейки и не используйте батарейки разного типа одновременно.

- Для утилизации батареек обратитесь в местные административные органы или к дилеру и проконсультируйтесь по поводу правильного способа утилизации.
- Не используйте устройство в указанных ниже условиях
 - Использовать, хранить или перевозить при крайне высокой или низкой температуре.
 - Замена элемента питания неправильного типа.
 - Бросать батарею в огонь или класть в горячую печь, давить или резать батарею, поскольку это может привести к взрыву.
 - Крайне высокая температура и/или крайне низкое давление воздуха может привести к взрыву либо утечке огнеопасной жидкости или газа.



CAUTION	- VISIBLE AND INVISIBLE LASER RADIATION WHEN OPEN. DO NOT STARE INTO BEAM. FDA 21CFR / CLASS II (IIa)
CAUTION	- CLASS 2 VISIBLE AND INVISIBLE LASER RADIATION WHEN OPEN. DO NOT STARE INTO THE BEAM. IEC60825-1:2007 / CLASS 2
ATTENTION	- RAYONNEMENT LASER VISIBLE ET INVISIBLE, CLASSE 2, EN CAS D'OUVERTURE. NE PAS REGARDER DANS LE FAISCEAU.
VARNING	- KLASS 2 SYNLLIG OCH OSYNLLIG LASERSTRÅLNING NÅR DENNA DEL ÄR ÖPPNAD. STIRRA EJ IN I STRÅLEN.
FORSIGTIG	- SYNLIG OG USYNLLIG LASERSTRÅLNING KLASSE 2, NÅR LÅGET ER ÅBENT. UNDGÅ AT SE LIGE IND I STRÅLEN.
VARO	- AVATTAESSA OLET ALTTIINA LUOKAN 2 NÄKYVÄÄ JA NÄKYMÄTÖNTÄ LASERSÄTEILYÄ. ÄLÄ TUJOTA SÄTEESEEN.
VORSICHT	- SICHTBARE UND UNSICHTBARE LASERSTRAHLUNG KLASSE 2, WENN ABDECKUNG GEÖFFNET. NICHT IN DEN STRAHL BLICKEN.
注意	- ここを開くとクラス2の可視及び不可視レーザー放射が出ます。ビームをのぞき込まないでください。 TQFX0089

(Внутренняя сторона устройства)

ИНФОРМАЦИЯ О СООТВЕТСТВИИ ПРОДУКТА

Сетевой / Super Audio CD-проигрыватель торговой марки "Technics", модель SL-G700M2, SL-G700M2EES, SL-G700M2EEK соответствует требованиям ТР ЕАЭС 037/2016	
Декларант:	ООО "Панасоник Рус", 115162, г. Москва, ул. Шаболовка, д. 31Г, этаж/помещение антресоль 1 этажа/10
Сертификат соответствия / декларация:	ЕАЭС N RU Д-JP.РА08. В.45823/23
Дата выдачи / регистрации:	2023/10/9
Срок действия до:	2028/10/8

Сетевой/Super Audio CD-проигрыватель торговой марки "Technics", модель SL-G700M2* соответствует требованиям ТР ТС 004/2011, ТР ТС 020/2011 где «*» - набор букв, знак «-» или пробел, обозначающие цвет изделия и рынок сбыта	
Орган по сертификации:	СЕРТИФИЦИРОВАНО ОС ТЕСТБЭТН19334, Москва, Андреевская набережная, д. 2, стр.3
Сертификат :	ЕАЭС RU С-JP.МЕ10.В.01160/23
Дата выдачи сертификата:	2023/9/14
Сертификат действует до:	2028/09/13

Изготовитель:

Panasonic Corporation 1006,
Oaza Kadoma, Kadoma-shi,
Osaka, 571-8501 Japan

Панасоник Корпорэйшн 1006,
Оаза Кадома, Кадома-ши,
Осака, 571-8501 Япония

Made in Malaysia

Сделано в Малайзии



Информация для покупателя

Название продукции:	Сетевой/SACD-проигрыватель
Страна производства:	Малайзия
Название производителя:	Панасоник Корпорэйшн
Юридический адрес:	1006 Кадома, Осака, Япония
<p>Дата виробництва: ви можете знайти рік і місяць виробництва у серійному номері, вказаному на табличці.</p> <p>Пример маркировки—Серийный номер № XX1AXXXXXXX (X-любая цифра или буква)</p> <p>Год: Третья цифра в серийном номере (1—2011, 2—2012, ...0—2020)</p> <p>Месяц: Четвертая буква в серийном номере (A—Январь, B—Февраль, ...L—Декабрь)</p> <p>Примечание: Сентябрь может указываться как “S” вместо “I”.</p>	
Срок службы:	7 лет
Дополнительная информация:	Пожалуйста внимательно прочитайте инструкцию по эксплуатации.

< Предупреждение >

Следуйте нижеприведённым правилам, если иное не указано в других документах.

1. Устанавливайте прибор на твёрдой плоской поверхности, за исключением отсоединяемых или несъёмных частей.
2. Хранить в сухом, закрытом помещении.
3. Во время транспортировки не бросать, не подвергать излишней вибрации или ударам о другие предметы.
4. Утилизировать в соответствии с национальным и/или местным законодательством.

Правила и условия реализации не установлены изготовителем и должны соответствовать национальному и/или местному законодательству страны реализации товара.

Информация по обращению с отходами для стран, не входящих в Европейский Союз



Действие этого символа распространяется только на Европейский Союз.

Если Вы собираетесь выбросить данный продукт, узнайте в местных органах власти или у дилера, как следует поступать с отходами такого типа.

Установка

Установка

- Перед подключением выньте диск, сложите антенну, выключите все оборудование и прочтите соответствующие инструкции по эксплуатации. Для перемещения поднимите устройство, не тащите его.
- Убедитесь в том, что место установки может выдержать вес этого оборудования. (⇒ 123)
- Габаритные размеры устройства см. (⇒ 123)
- Расстояния между ножками устройства приведены на рисунке ниже.

Передняя панель

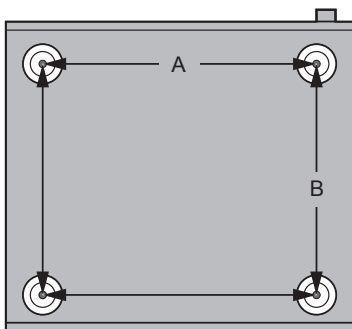

A: 340 мм
B: 285 мм

Уход за устройством

Перед обслуживанием извлеките шнур питания от сети переменного тока из розетки. Протрите устройство мягким куском ткани.

- Если устройство сильно загрязнилось, тщательно протрите его влажным куском ткани, чтобы смыть грязь, затем протрите мягкой тканью.
- Не используйте растворители, в том числе бензин, разбавитель, спирт, чистящее средство, салфетку, пропитанную химическими веществами и т.д. Они могут привести к деформации корпуса и повреждению внешнего покрытия.

Использование “Technics Audio Center”

Установив специальное приложение “Technics Audio Center” (бесплатное) на планшет/смартфон, вы можете транслировать музыкальные файлы с сетевого устройства на данное устройство и менять настройки качества звука и т.д.

Для получения дополнительной информации посетите веб-сайт:

www.technics.com/support/

- Данное приложение может быть изменено, или его обслуживание может быть прекращено без уведомления.

Обновление программного обеспечения

Время от времени компания Panasonic может выпускать для данного устройства обновления программного обеспечения, которые могут дополнить или улучшить его функции. Эти обновления бесплатны.

- См. “Обновление программного обеспечения” (⇒ 92) для получения более подробной информации об обновлении.

Восстановление всех заводских настроек по умолчанию

- ① Нажмите [NWP] при включенном устройстве.
- ② Нажмите [SETUP].
- ③ Нажимайте [▲], [▼], чтобы выбрать “Initialization”, а затем нажмите [OK].
- ④ Нажимайте [▲], [▼], чтобы выбрать “Yes”, а затем нажмите [OK].
 - Появится экран подтверждения. Выберите “Yes” на следующих этапах, чтобы сбросить все настройки до настроек по умолчанию.
- ⑤ Нажимайте [▲], [▼], чтобы выбрать “Yes”, а затем снова нажмите [OK].

Утилизация или передача устройства

- Перед утилизацией или передачей устройства удалите всю записанную на нем информацию, восстановив заводские настройки (выше).
- Перед утилизацией или передачей устройства третьему лицу убедитесь, что вы вышли из своих аккаунтов музыкальных стриминговых сервисов во избежание несанкционированного использования ваших аккаунтов.

Сетевые службы

Услуги, предоставляемые соответствующими поставщиками услуг, могут быть изменены или отключены без предварительного уведомления. Компания Panasonic не несет ответственности за изменения или отключения при оказании таких услуг.

Не все музыкальные стриминговые сервисы доступны во всех странах/регионах. Может потребоваться регистрация/подписка, либо за пользование музыкальным стриминговым сервисом может взиматься плата. Сервисы могут изменяться или прекращать свое существование. Для получения дополнительной информации посетите веб-сайт конкретного музыкального стримингового сервиса.

Управление

Устройство (передняя сторона).....	17
Устройство (задняя сторона)	19
Пульт дистанционного управления.....	20
Использование пульта дистанционного управления.....	23
Режим дистанционного управления.....	23

 [Содержание ...](#) 05

Устройство (передняя сторона)

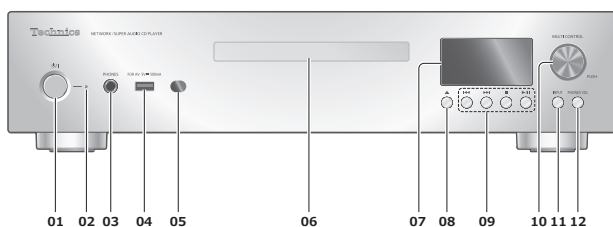

01 [⏻/⏻] Кнопка режима ожидания/включения

- Нажмите для переключения устройства из включенного состояния в режим ожидания или наоборот. В режиме ожидания устройство продолжает потреблять незначительное количество энергии.

02 Индикатор питания

- Синий: Устройство включено.
- Не горит: Устройство выключено.
- Красный: Устройство в режиме ожидания.

03 Разъем для наушников

- Чрезмерно громкий звук в наушниках может привести к потере слуха.
- Прослушивание на полной громкости в течение длительного времени может привести к ушным повреждениям.

04 Разъем USB-A (USB-A Front) (для AV) (пост.т. 5 В === 500 мА) (⇒ 47)

05 Сигнальный датчик пульта дистанционного управления

- Расстояние приема:
В пределах приблизительно 7 м прямо перед устройством
- Угол приема:
Приблизительно 30° влево и вправо

06 Лоток для компакт-дисков (⇒ 42)

07 Дисплей

- На нем отображаются источник входных данных, состояние воспроизведения и т.д.

08 [▲] Открытие или закрытие лотка для компакт-дисков

09 Кнопки управления воспроизведением (например “CD”)

Остановка	[■]
Пауза	[▶/] • Нажмите еще раз для продолжения воспроизведения.
Перемотка	[◀◀] [▶▶]
Поиск	Нажмите и удерживайте [◀◀] или [▶▶].

10 Многофункциональная кнопка управления

- Поворачивайте эту кнопку по часовой стрелке или против часовой стрелки для переключения источника входных данных и просмотра элементов.
- Для перехода на экран настроек нажмите и удерживайте кнопку управления (для вывода элемента на экран нажмите на кнопку).

11 Кнопка переключения входа

- Переключает источник входных данных.

12 Кнопка регулировки громкости наушников

- Отображается громкость наушников.
 - Во время отображения громкость может регулироваться многофункциональной кнопкой управления (громкость наушников не регулируется с помощью кнопок громкости пульта дистанционного управления).
 - Нажмите и удерживайте кнопку громкости наушников во время отображения для показа экрана настройки громкости наушников. Нажмите еще раз для выхода.
- Диапазон громкости:
 - дБ (мин), от -99,0 дБ до 0 дБ (макс)
- Установите параметр “PHONES VOL Limitation” на “On”, чтобы громкость наушников автоматически понижалась, если она слишком велика, при включении этого устройства или начале воспроизведения. (⇒ 88)
- Нажмите 2 раза для отображения экрана уровня аналогового выхода, на котором можно выполнить настройку, при “A.Output Level”, установленном на “Variable”. (⇒ 86)
 - Нажмите и удерживайте кнопку громкости наушников во время отображения уровня выхода для сохранения экранного изображения. Нажмите еще раз для выхода.

Устройство (задняя сторона)

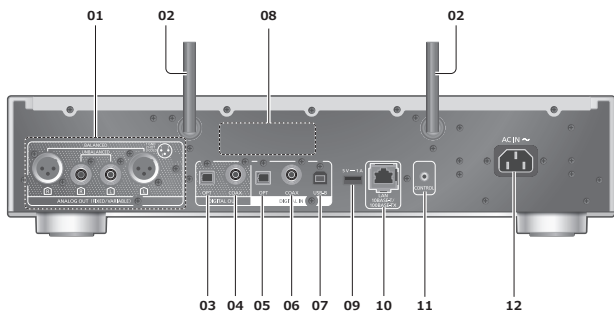

01 Разъемы аналогового аудиовыхода (ANALOG OUT)

(⇒ 26)

02 Антенна для беспроводной локальной сети (LAN)

(⇒ 32)

03 Оптический цифровой выходной разъем (OPT)

(⇒ 27)

04 Коаксиальный цифровой выходной разъем (COAX)

(⇒ 27)

05 Оптический цифровой входной разъем (OPT)

(⇒ 51)

06 Коаксиальный цифровой входной разъем (COAX)

(⇒ 51)

07 Разъем USB-B (USB-B)

(⇒ 53)

- Для подключения к ПК и т.д.

08 Идентификационная маркировка изделия

- Указан номер модели устройства.

09 Разъем USB-A (USB-A Rear)

(5 В пост. тока = 1 А)

(⇒ 48)

10 Выход локальной сети (LAN)

(⇒ 31)

11 Системный разъем (CONTROL)

(⇒ 100)

12 Разъем питания (~)

(⇒ 28)

Пульт дистанционного управления

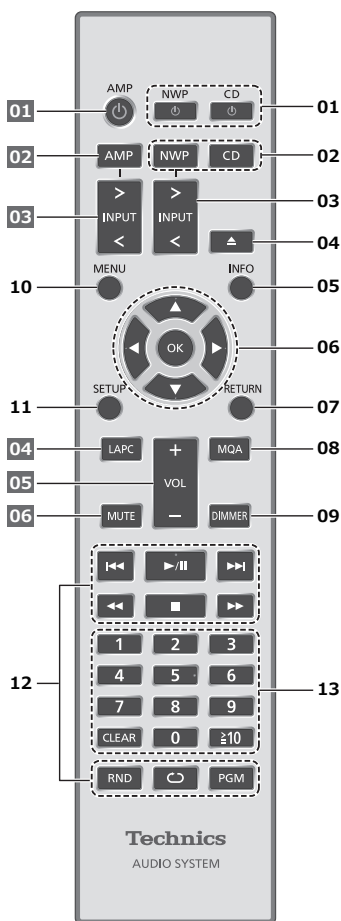

■ Работают кнопки для данного устройства

01 [NWP ⏻]/[CD ⏻]:

Кнопка режима ожидания / включения

- Нажмите для переключения устройства из включенного состояния в режим ожидания или наоборот. В режиме ожидания устройство продолжает потреблять незначительное количество энергии.

Для каждого переключателя происходит переключение источника входных данных (переключается на последний выбранный источник входных данных, когда [NWP ⏻]).

- 02 [NWP]/[CD]: Выбор используемого устройства**
- Текущий слой воспроизведения отображается при нажатии [CD], при этом воспроизведение для дисков Hybrid Super Audio CD (SACD) останавливается. Нажмите снова для переключения слоя.
 - Нажмите и удерживайте кнопку [CD] для переключения в режим “Pure Disc Playback”. (⇒ 45)
- 03 [>INPUT<]: Переключение источника входных данных**
- 04 [▲]: Открытие или закрытие лотка для компакт-дисков**
- 05 [INFO]: Просмотр информации о контенте*1**
- В данных о настройках звука отображаются такие MQA Decoding и т.п. при нажатии и удерживании [INFO].
- 06 [▲], [▼], [◀], [▶]/[OK]: Выбор/подтверждение*1**
- 07 [RETURN]: Возврат к предыдущему дисплею*1**
- 08 [MQA]: переключение функции декодирования MQA на “On”/“Off”**
- “MQA Decoding : On” отобразится при переключении функции на “On”.
 - Нажмите несколько раз для переключения функции.
- 09 [DIMMER]: регулировка яркости индикатора питания, дисплея и т.д.**
- Когда дисплей выключен, он будет загораться всего на несколько секунд при использовании устройства. Перед выключением дисплея в течение нескольких секунд будет отображаться надпись “Display Off”.
 - Нажмите несколько раз для регулировки яркости.
- 10 [MENU]: Вход в меню*1**
- 11 [SETUP]: Вход в меню настройки*1**
(⇒ 84)
- 12 Кнопки управления воспроизведением**
(⇒ 43, 48, 57, 60, 64, 69, 73, 76, 81)
- Вы можете внести в список избранного свои любимые станции, музыку или плейлисты (FAV), нажав и удерживая [PGM]. (⇒ 98)
- 13 Цифровые кнопки и т.д.**
- Для ввода 2 и более цифр
Пример:
16: [≥ 10] > [1] > [6]
124: [≥ 10] > [≥ 10] > [1] > [2] > [4]
 - [CLEAR]: Удаление введенного значения.
- *1: Для начала работы с устройством нажмите [NWP] (пульт дистанционного управления работает только для устройств, поддерживающих функцию управления системой при нажатии кнопки [AMP].)

■ Работают кнопки для подключаемых устройств Technics

Пульт дистанционного управления данного устройства также работает с устройствами Technics (встроенный стереоусилитель и т. д.). Для получения информации о работе этих устройств см их инструкции по эксплуатации.

- 01 [] Кнопка режима ожидания/включения
- 02 Выбор используемого устройства
- 03 Переключение источника входных данных
- 04 Измерение выходного сигнала при подключенных колонках и его корректировка
- 05 Регулировка громкости*²
- 06 Отключение звука*²

*2: Также работает, когда параметр "A.Output Level" установлен на "Variable". (⇒ 86)

Использование пульта дистанционного управления

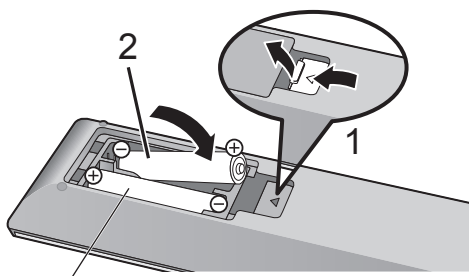

R03/LR03, AAA

(Алкалиновые или марганцевые батарейки)

Примечание

- Вставьте батарейки так, чтобы контакты (+ и -) совпали с соответствующими контактами в пульте дистанционного управления.
- Направьте пульт дистанционного управления на сигнальный датчик устройства. (⇒ 17)
- Храните батарейки в недоступном для детей месте во избежание проглатывания.

Режим дистанционного управления

Если другое оборудование реагирует на пульт дистанционного управления, входящий в комплект поставки, измените режим дистанционного управления.

- Заводская установка по умолчанию – “Mode 1”.

1 Нажмите [NWP].

2 Нажмите [SETUP].

3 Нажимайте [▲], [▼], чтобы выбрать “Remote Control”, а затем нажмите [OK].

- Будет отображаться текущий режим дистанционного управления.

4 Когда на дисплее появится “Set Mode 1/2”, измените режим дистанционного управления пульта дистанционного управления.

Для установки режима “Mode 1”:

Нажмите и удерживайте [OK] и [1] в течение не менее чем 4 секунд.

Для установки режима “Mode 2”:

Нажмите и удерживайте [OK] и [2] в течение не менее чем 4 секунд.

5 Направьте пульт дистанционного управления на данное устройство и нажмите и удерживайте [OK] в течение не менее чем 4 секунд.

- После смены режима дистанционного управления на дисплее на несколько секунд отобразится новый режим.

■ Когда отображается “Remote 1” или “Remote 2”

Когда отображается “Remote 1” или “Remote 2”, режимы дистанционного управления устройства и пульта дистанционного управления различаются. Выполните этап 4 выше.

Подключения

Подключение усилителя.....	26
Подключение усилителя	26
Подключение к усилителю с цифровым входным разъемом	27
Подключение к усилителю с цифровым входным разъемом	27
Шнур питания от сети переменного тока.....	28
Подключение шнура питания от сети переменного тока	28
Настройки сети.....	29
Проводное подключение по локальной сети (LAN).....	31
Беспроводное соединение по локальной сети (LAN)	32
Название этого устройства в сети “Friendly Name”	38
Для проверки MAC-адреса этого устройства “MAC Address”	38

 Содержание ... 05

Подключение усилителя

Вы можете осуществлять вывод аналоговых аудиосигналов из этого устройства и воспроизводить музыку.

Подключение усилителя

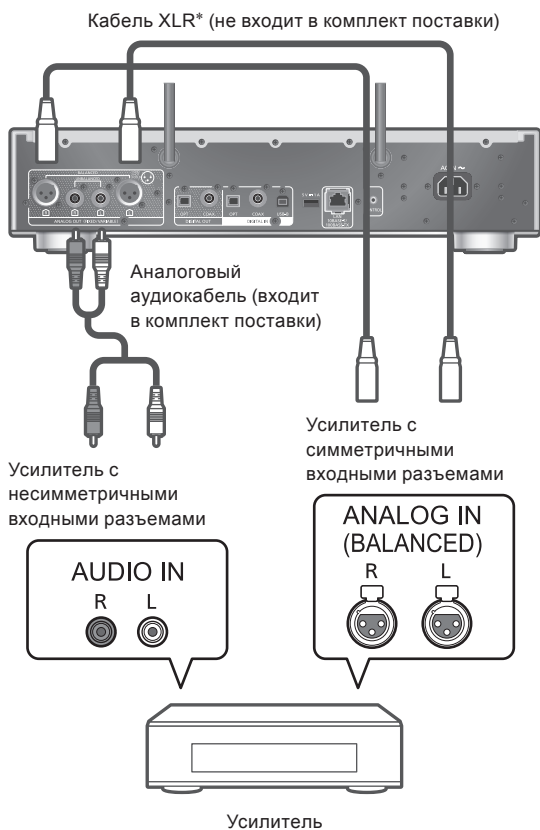

*: Мы рекомендуем использовать кабели длиной до 3 м.

- Для получения подробной информации см. инструкцию по эксплуатации подключенного устройства.
- Не используйте любые другие аналоговые аудиокабели, кроме поставляемого.
- При подключении усилителя мощности и т.п. установите “A.Output Level” на “Variable” для регулировки громкости с помощью этого устройства. При подключении предусилителя и т.п. установите “A.Output Level” на “Fixed” для регулировки громкости с помощью этого устройства. (⇒ 86)
 - Заводская установка по умолчанию – “Fixed”.

Подключение к усилителю с цифровым входным разъемом

Вы можете осуществлять вывод цифровых аудиосигналов из этого устройства посредством подключения к усилителю с цифровым входным разъемом и т.п. и воспроизводить музыку.

Подключение к усилителю с цифровым входным разъемом

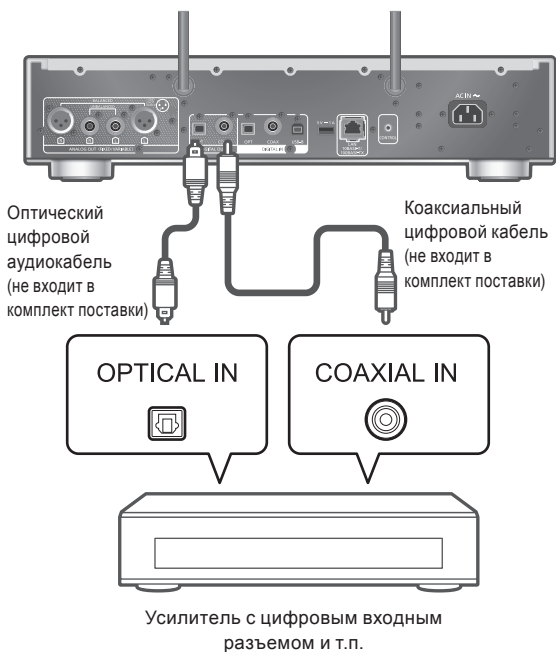

- Для получения подробной информации см. инструкцию по эксплуатации подключенного устройства.

Примечание

- Аудиосигналы Super Audio CD и слоя Super Audio CD в Hybrid Super Audio CD не могут быть выведены через цифровой аудиовыход данного устройства. Подключите устройство к аналоговому аудиовыходу.
- При просмотре видеоконтента с такой функцией видео- и аудиовыходы могут быть не синхронизированы.

Шнур питания от сети переменного тока

Подключение шнура питания от сети переменного тока

Подсоединяется только после того, как будут выполнены все остальные подключения.

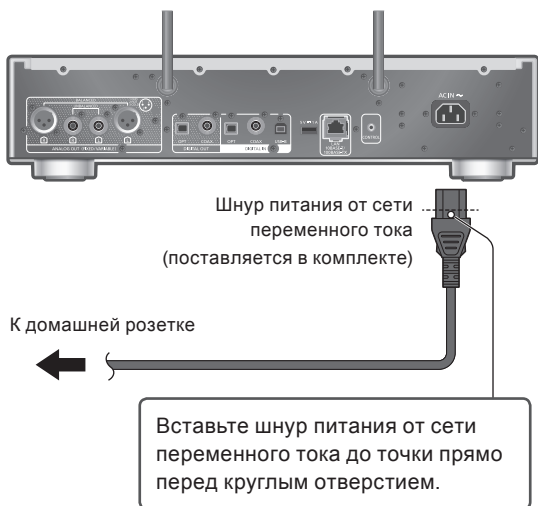

- Используйте только шнур питания от сети переменного тока, входящий в комплект поставки.
- Вставьте штекеры подключаемых кабелей до конца.
- Не допускайте попадания кабелей на острые края.
- При включении устройства можно начать настройку беспроводной локальной сети (LAN) (Wi-Fi®). Если необходимо остановить настройку Wi-Fi, выберите "No" на экране "Wi-Fi Setup". Выберите "Yes" для продолжения настройки Wi-Fi. (⇒ 32)
- Для начала работы с устройством нажмите [NWP].

Примечание

- Устройство потребляет незначительное количество электроэнергии (⇒ 123) даже в режиме ожидания. Если вы не собираетесь использовать устройство в течение долгого времени, извлеките вилку из розетки. Устанавливайте устройство таким образом, чтобы вилку можно было легко извлечь.

Настройки сети

Вы можете транслировать музыку из музыкальных интернет-сервисов или музыкальные файлы со смартфона/планшета на устройство. Для этого необходимо подключить систему к той же сети с выходом в интернет, что и совместимое устройство.

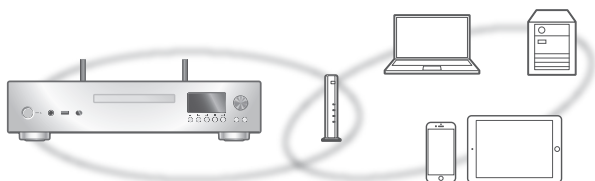

Данное устройство может быть подключено к маршрутизатору с помощью кабеля локальной сети (LAN) или встроенного Wi-Fi®.

Для устойчивого подключения к сети рекомендуется использовать проводное подключение по локальной сети (LAN).

Примечание

- Если вы попытаетесь изменить сетевые настройки сразу после включения устройства, появление экрана сетевых настроек может занять некоторое время.
- Если после подключения к сети на дисплее отображается надпись “Firmware update is available”, то доступно обновление программного обеспечения для данного устройства.
 - См. “Обновление программного обеспечения” (⇒ 92) для получения более подробной информации об обновлении.
 - Для получения информации об обновлении посетите веб-сайт.
www.technics.com/support/firmware/

■ Подготовка

Установив приложение “Technics Audio Center” на смартфон/планшет, вы можете осуществить подключение через это приложение.

- При использовании приложений с поддержкой Google Cast™ для воспроизведения музыки на данном устройстве установите подключение с помощью приложения “Technics Audio Center”.
- При использовании AirPlay для воспроизведения музыки на данном устройстве добавьте устройство на главный экран в приложении Apple Home. Добавление этого устройства к сети через приложение Apple Home также позволит пользователю транслировать аудиосигнал с помощью Siri.
- Убедитесь в том, что на смартфоне/планшете включены функции Wi-Fi и Bluetooth®

- 1 Установите приложение “Technics Audio Center” на смартфон/планшет.(⇒ 14)**





- 2 Перед настройкой подключите смартфон/планшет к той же сети, что и данное устройство.**

- Убедитесь в наличии подключения к интернету.

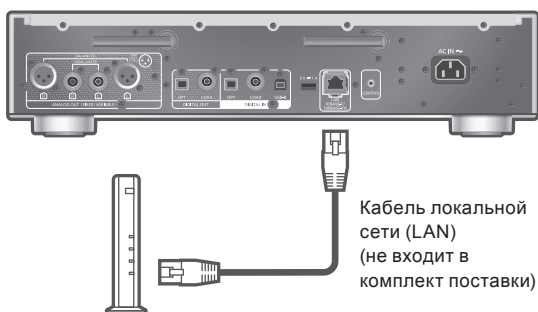
Проводное подключение по локальной сети (LAN)



Широкополосный маршрутизатор и т.д.

- 1 Отсоедините шнур питания от сети переменного тока.**
- 2 Подключите устройство к широкополосному маршрутизатору и т.д. с помощью кабеля локальной сети (LAN).**
- 3 Подсоедините шнур питания от сети переменного тока к устройству. (⇒ 28)**
- 4 Нажмите [NWP ], чтобы включить устройство.**
 - Когда соединение будет установлено, появится значок “”.
- 5 Нажмите [>INPUT<], чтобы выбрать “Google Cast”.**
- 6 Откройте приложение “Technics Audio Center” и следуйте инструкциям на экране для установки подключения.**

Примечание

- Перед подключением и отключением кабеля локальной сети (LAN) необходимо отсоединить шнур питания от сети переменного тока.
- Для подключения периферических устройств используйте прямые кабели локальной сети (LAN) (STP) категории 7 или выше.
- Использование любого другого кабеля, кроме кабеля локальной сети (LAN), в порту локальной сети (LAN) может повредить устройство.
- После подключения кабеля локальной сети функцию Wi-Fi можно отключить.

Беспроводное соединение по локальной сети (LAN)

■ Подготовка

- ① Отсоедините шнур питания от сети переменного тока.
- ② Отсоедините кабель локальной сети (LAN).
- ③ Установите устройство максимально близко к беспроводному маршрутизатору.
- ④ Поднимите антенну на задней стороне устройства, как показано на рисунке.

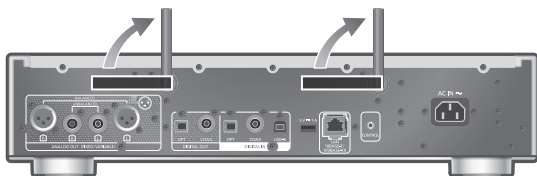

- ⑤ Подсоедините шнур питания от сети переменного тока к устройству. (⇒ 28)

Примечание

- После установленного периода времени настройка будет сброшена. В этом случае попробуйте выполнить настройку еще раз.
- Чтобы прервать процесс настройки, нажмите [■] или переключите устройство в режим ожидания.
- Когда соединение будет установлено, появится значок “”.

Первая настройка беспроводного подключения с помощью приложения

- 1 Нажмите [NWP ], чтобы включить устройство.**
 - На дисплее появится надпись “Wi-Fi Setup”.
- 2 Нажимайте [▲], [▼], чтобы выбрать “Yes”, а затем нажмите [OK].**
 - На дисплее появится надпись “Setting”.
- 3 Откройте приложение “Technics Audio Center.”**
- 4 Выберите “Нажмите здесь, чтобы настроить беспроводную связь для вашего нового динамика”.**

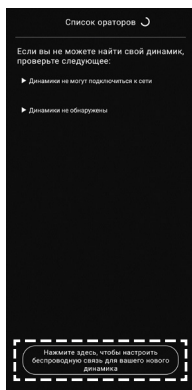

5 Выберите это устройство и следуйте инструкциям на экране для настройки сети.

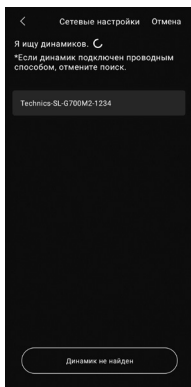

Примечание

- Если название устройства не задано, оно будет отображаться как “Technics-SL-G700M2-****”. (“****” – символы, уникальные для каждой установки.)
- Параметры сети (SSID, MAC-адрес и IP-адрес) можно посмотреть в приложении “Technics Audio Center”.
- Если устройство было переключено в режим ожидания и включено до того, как настройка Wi-Fi была завершена, на дисплее появится надпись “Wi-Fi Setup”. Завершите настройку Wi-Fi или установите “Wi-Fi Menu” на “Off” для выключения экрана.

Настройка сети из меню настроек (без использования приложений с данным устройством)

- Для трансляции музыкальных файлов на данном устройстве с помощью приложений с поддержкой Google Cast (⇒ 36) выполните сетевые настройки с помощью приложения “Technics Audio Center”. (⇒ 35)

■ Использование кнопки WPS “WPS”

Если ваш беспроводной маршрутизатор поддерживает WPS, вы можете выполнить подключение, нажав на кнопку WPS.

- На совместимом беспроводном маршрутизаторе может иметься отметка WPS.
- Выполните настройку в течение 2 минут, пока на дисплее отображается “WPS”.
- Когда при включении устройства на дисплее появится надпись “Wi-Fi Setup”, нажмите [■], чтобы сбросить настройку сети и запустите новую настройку.

1 Нажмите [NWP].

2 Нажмите [SETUP].

- 3 Нажимайте [▲], [▼], чтобы выбрать “Network”, а затем нажмите [OK].
 - Когда появится экран “Wi-Fi Menu”, нажмите [OK].
- 4 Нажимайте [▲], [▼], чтобы выбрать “On”, а затем нажмите [OK]. (Включение функции беспроводного подключения по локальной сети (LAN).)
- 5 Нажимайте [▲], [▼], чтобы выбрать “WPS Push”, а затем нажмите [OK].
 - Замигает надпись “WPS”. В течение 2 минут выполните этап 6.
- 6 После того как на дисплее появится надпись “WPS”, нажмите кнопку WPS на беспроводном маршрутизаторе.

Пример:

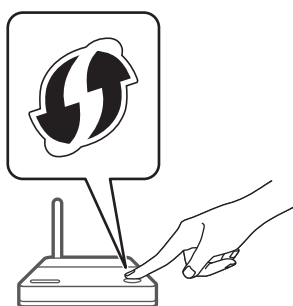

- Замигает надпись “Linking”.
- Когда соединение будет установлено, появится надпись “Success”.
 - Если соединение не установлено, на дисплее может появиться надпись “Fail”. Выполните еще одну попытку подключения из меню настройки. Если на дисплее по-прежнему появляется надпись “Fail”, попробуйте другие способы.

7 Нажмите [OK], чтобы выйти из меню настройки.

■ С помощью PIN-кода WPS “WPS PIN”

Если ваш беспроводной маршрутизатор поддерживает WPS, вы можете выполнить подключение, введя PIN-код WPS.

- Для получения более подробной информации о вводе PIN-кода обратитесь к инструкции по эксплуатации беспроводного маршрутизатора.
- Завершите настройку в течение 2 минут, пока на дисплее отображается надпись “WPS PIN” и PIN-код.
- Когда при включении устройства на дисплее появится надпись “Wi-Fi Setup”, нажмите [■], чтобы сбросить настройку сети и запустите новую настройку.

1 Нажмите [NWP].

2 Нажмите [SETUP].

- 3 Нажимайте [▲], [▼], чтобы выбрать “Network”, а затем нажмите [OK].**
 - Когда появится экран “Wi-Fi Menu”, нажмите [OK].
- 4 Нажимайте [▲], [▼], чтобы выбрать “On”, а затем нажмите [OK]. (Включение функции беспроводного подключения по локальной сети (LAN).)**
- 5 Нажимайте [▲], [▼], чтобы выбрать “WPS PIN”, а затем нажмите [OK].**
 - На дисплее появится PIN-код. В течение 2 минут выполните этап 6.
- 6 Введите PIN-код в беспроводной маршрутизатор посредством ПК и т.д.**
 - Замигает надпись “Linking”.
 - Когда соединение будет установлено, появится надпись “Success”.
 - Если соединение не установлено, на дисплее может появиться надпись “Fail”. Выполните еще одну попытку подключения из меню настройки. Если на дисплее по-прежнему появляется надпись “Fail”, попробуйте другие способы.
- 7 Нажмите [OK], чтобы выйти из меню настройки.**

Примечание

- В зависимости от маршрутизатора соединение с другими подключенными устройствами может быть временно потеряно.
- Для получения подробной информации см. инструкцию по эксплуатации беспроводного маршрутизатора.

|| При сбросе беспроводного подключения

- 1 Нажмите [NWP].**
- 2 Нажмите [>INPUT<], чтобы выбрать “Google Cast”.**
- 3 Нажмите [SETUP].**
- 4 Нажимайте [▲], [▼], чтобы выбрать “Network”, а затем нажмите [OK].**
 - Когда появится экран “Wi-Fi Menu”, нажмите [OK].
- 5 Нажимайте [▲], [▼], чтобы выбрать “On”, а затем нажмите [OK]. (Включение функции беспроводного подключения по локальной сети (LAN).)**
- 6 Нажимайте [▲], [▼], чтобы выбрать “Wi-Fi Setup”, а затем нажмите [OK].**
 - На дисплее появится надпись “Setting”.

7 Откройте приложение “Technics Audio Center”.

8 Выберите “Нажмите здесь, чтобы настроить беспроводную связь для вашего нового динамика”.

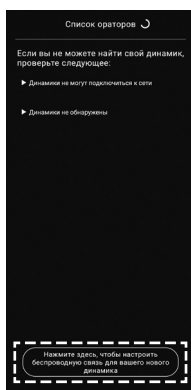

9 Выберите это устройство и следуйте инструкциям на экране для настройки сети.

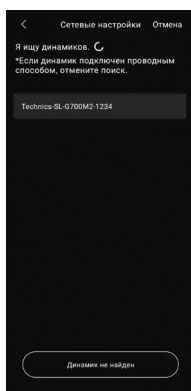

Примечание

- Если название устройства не задано, оно будет отображаться как “Technics-SL-G700M2-****”. (“****” – символы, уникальные для каждой установки.)
- Параметры сети (SSID, MAC-адрес и IP-адрес) можно посмотреть в приложении “Technics Audio Center”.

Трансляция музыки через сеть

Данное устройство совместимо с приложениями с поддержкой Google Cast. Для получения подробной информации о приложениях с поддержкой Google Cast, посетите веб-сайт:

g.co/cast/apps

Вы также можете транслировать музыкальные файлы с устройства в вашей сети на данное устройство с помощью приложения “Technics Audio Center”.

Загрузите и установите приложение с веб-сайта ниже www.technics.com/support/

■ Подготовка

- Выполните настройку сети. (⇒ 29)
(убедитесь в наличии подключения к Интернету).
- Установите поддерживаемое приложение на свое устройство.
- Подключите устройство к домашней сети.

1 Откройте приложение с поддержкой Google Cast, приложение с поддержкой AirPlay (⇒ 80) или “Technics Audio Center” на своем устройстве (смартфон, планшет и т.д.) и выберите данное устройство в качестве динамика.

2 Начните воспроизведение музыки.

Примечание

- Вы не можете использовать приложение Google Cast с данным устройством, когда сетевые настройки установлены “WPS PIN” или “WPS Push”. Для трансляции музыкальных файлов на данном устройстве с помощью приложений с поддержкой Google Cast (⇒ 36) выполните сетевые настройки с помощью приложения “Technics Audio Center”. (⇒ 35)

Не все музыкальные стриминговые сервисы доступны во всех странах/регионах. Может потребоваться регистрация/подписка, либо за пользование музыкальным стриминговым сервисом может взиматься плата. Сервисы могут изменяться или прекращать свое существование. Для получения дополнительной информации посетите веб-сайт конкретного музыкального стримингового сервиса.

Важное примечание:

Перед утилизацией или передачей устройства третьему лицу убедитесь, что вы вышли из своих аккаунтов музыкальных стриминговых сервисов во избежание несанкционированного использования ваших аккаунтов.

Название этого устройства в сети “Friendly Name”

Вы можете изменить название этого устройства в сети (напр. “Комната 1” или “Жилая комната” и т.п.).

- 1 Нажмите [NWP].**
- 2 Нажмите [SETUP].**
- 3 Нажимайте [▲], [▼], чтобы выбрать “Network”, а затем нажмите [OK].**
- 4 Нажимайте [▲], [▼], чтобы выбрать “Friendly Name”, а затем нажмите [OK].**
 - Будет отображаться текущее название этого устройства. Нажмите [OK] для редактирования.
- 5 Нажмите [▲], [▼], [◀], [▶] для ввода допустимого названия.**
 - Могут использоваться только символы ASCII.
 - Вы можете добавить “A” при нажатии [▶], когда выбрана последняя буква допустимого названия.
 - Нажмите [CLEAR] для удаления одной буквы.
 - Нажмите [≥ 10] для добавления одной буквы “A”.
 - Имя по умолчанию – “Technics-SL-G700M2-****”. “****” – цифра, уникальная для каждой установки.
- 6 Нажмите [OK] для применения настроек.**
- 7 Нажмите [RETURN] чтобы выйти из меню настройки.**
 - Если Friendly Name отображается неправильно, удалите его и введите снова. Если проблема сохраняется, восстановите заводские настройки по умолчанию. (⇒ 104)

Для проверки MAC-адреса этого устройства “MAC Address”

- 1 Нажмите [NWP].**
- 2 Нажмите [SETUP].**
- 3 Нажимайте [▲], [▼], чтобы выбрать “Network”, а затем нажмите [OK].**
- 4 Нажимайте [▲], [▼], чтобы выбрать “MAC Address”, а затем нажмите [OK].**
 - Отобразится MAC-адрес этого устройства.
- 5 Нажмите [RETURN], чтобы выйти из данного экрана.**

Операции

Воспроизведение дисков

CD/Super Audio CD42

Действия во время воспроизведения.....43

Воспроизведение на повторе43

Смешанное воспроизведение43

Запрограммированное воспроизведение.....44

Воспроизведение дисков

Hybrid Super Audio CD45

Pure Disc Playback.....45

Использование USB-устройства.....47

Действия во время воспроизведения.....48

Воспроизведение на повторе48

Смешанное воспроизведение49

Использование USB-накопителя

на жестком диске48

Добавление трека в плейлист49

Вызов плейлиста49

Удаление трека из плейлиста.....50

Использование цифрового выходного аудиоустройства..... 51

Использование ПК и т. д.....53

Использование кабеля USB 2.054

Использование Bluetooth®55

Сопряжение с устройством с функцией
Bluetooth®55

Действия во время воспроизведения.....57

Отключение устройства с функцией
Bluetooth®57

Режим передачи Bluetooth®57

Автоматически подключается
к последнему подключенному
устройству с функцией Bluetooth®
“Auto Reconnect”58

Воспроизведение музыки с более
естественным звучанием
“RE-MASTER”58

Воспроизведение музыкальных файлов на медиасервере	59
Воспроизведение контента на медиасервере посредством управления им с данного устройства	60
Действия во время воспроизведения.....	60
Воспроизведение на повторе	61
Смешанное воспроизведение	61
Действия с помощью специального приложения “Technics Audio Center”	61
Воспроизведение контента на медиасервере посредством управления им с DMC	62
Воспроизведение интернет-радио и подкастов	63
Действия во время воспроизведения.....	64
Воспроизведение на повторе	64
Смешанное воспроизведение	64
Добавление станции в список избранного “Add Favourites”	65
Вызов любимого трека/альбома/исполнителя.....	65
Удаление любимой станции “Delete Favourites”	65
Действия с помощью специального приложения “Technics Audio Center”	66
Использование Roon Ready.....	67
Действия во время воспроизведения.....	67
Использование Deezer.....	68
Действия во время воспроизведения.....	69
Воспроизведение на повторе	69
Смешанное воспроизведение	70
Добавление трека/альбома/исполнителя и т. п. в список избранного “Add Favourites”	70
Вызов любимого трека/альбома/исполнителя.....	70
Удаление трека/альбома/исполнителя “Delete Favourites”	71
Действия с помощью специального приложения “Technics Audio Center”	71



Использование Amazon Music	72
Действия во время воспроизведения	73
Воспроизведение на повторе	73
Смешанное воспроизведение	74
Действия с помощью специального приложения	
“Technics Audio Center”	74
Использование Qobuz	75
Действия во время воспроизведения.....	76
Воспроизведение на повторе	76
Смешанное воспроизведение	77
Добавление трека/альбома/исполнителя и т. п. в список избранного	
“Add Favourites”	77
Вызов любимого трека/альбома/исполнителя.....	77
Удаление трека/альбома/исполнителя	
“Delete Favourites”	78
Действия с помощью специального приложения	
“Technics Audio Center”	78
Прослушивание музыки с помощью приложения с поддержкой Google Cast	79
Использование AirPlay	80
Действия во время воспроизведения.....	81

 **Содержание ... 05**



Воспроизведение дисков CD/ Super Audio CD

Вставьте CD-диск для воспроизведения музыки.

- В “Примечания по дискам” (⇒ 117) указаны диски, которые может проигрывать данное устройство.

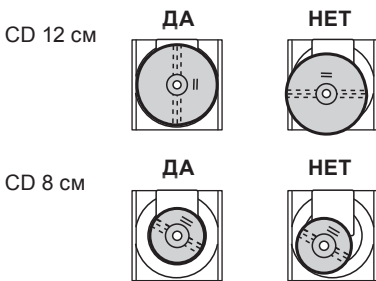
- 1 Нажмите [NWP ]/[CD , чтобы включить устройство.
- 2 Несколько раз нажмите [>INPUT<] и выберите “CD”.
- 3 Нажмите [, чтобы открыть лоток для компакт-дисков и вставьте CD-диск.
 - Установите диск этикеткой вверх посередине лотка.



- Это устройство включается и переключает источник входных данных на “CD” нажатием на [, когда оно выключено.
- Нажмите [] еще раз, чтобы закрыть лоток для компакт-дисков.

4 Нажмите [/||].

- Текущий слой воспроизведения отображается при нажатии [CD], при этом воспроизведение для дисков Hybrid Super Audio CD (SACD) останавливается. Нажмите снова для переключения слоя.

Примечание

- Следите за тем, чтобы ваши пальцы не попали в лоток для компакт-дисков во время открытия/закрытия.

Действия во время воспроизведения

Остановка	[■]
Пауза	[▶/] • Нажмите еще раз для продолжения воспроизведения.
Перемотка	[◀◀] [▶▶]
Поиск	[◀◀] [▶▶] • Выполняет поиск только по треку.
Просмотрите доступную информацию	[INFO] • Нажмите несколько раз для показа информации.

Воспроизведение на повторе

1 Нажмите [NWP].

2 Нажмите [↺].

“1↺”:

Воспроизводится только выбранный трек.

“↺”:

Повторяются все треки.

- Содержание настроек сохраняется, даже если источник входных данных переключен.

Смешанное воспроизведение

1 Нажмите [NWP].

2 Нажмите [RND].

- Нажмите еще раз для отмены.
- На дисплее появится надпись “RND”.
- Содержание настроек сохраняется, даже если источник входных данных переключен.

Запрограммированное воспроизведение

- 1 **Нажмите [NWP].**
- 2 **Нажмите [PGM] в режиме остановки.**
 - На дисплее появится экран “Program Mode”.
- 3 **Нажмите кнопку с номером для выбора треков.**
 - Повторите этот этап для дальнейшего выбора.
- 4 **Нажмите [▶/||], чтобы начать воспроизведение.**
 - На дисплее появится надпись “PGM”.

Остановка	Нажмите [■]. <ul style="list-style-type: none">• Сохраняется запрограммированный контент.
Проверьте запрограммированный порядок	Нажмите [◀] или [▶] в режиме остановки.
Добавьте треки	Выполните этап 3 в режиме остановки.
Удалите последний трек	Нажмите [CLEAR] в режиме остановки. <ul style="list-style-type: none">• Вы не можете выбрать и удалить необходимый запрограммированный трек.

- Нажмите [PGM] в режиме остановки для сброса запрограммированного режима, при этом программная память будет сохранена.
- Для отмены запрограммированного режима (программная память будет очищена).
 - ① Нажмите [■] в режиме остановки.
 - ② Нажимайте [▲], [▼], чтобы выбрать “Yes”, а затем нажмите [OK].

Примечание

- Программная память очищается в следующих ситуациях:
 - Когда это устройство выключается и включается
 - При открытии лотка для дисков
 - При переключении слоя
- Запрограммированный режим отключается при выборе смешанного воспроизведения.

Воспроизведение дисков Hybrid Super Audio CD

Диски Hybrid Super Audio CD содержат традиционный слой CD наряду со слоем Super Audio CD. Несмотря на то, что слой Super Audio CD имеет преимущество при воспроизведении, вы можете выбрать слой CD или Super Audio CD для воспроизведения, нажав [CD] во время остановки воспроизведения.

Примечание

- Аудиосигналы Super Audio CD и слоя Super Audio CD в Hybrid Super Audio CD не могут быть выведены через цифровой аудиовыход данного устройства. Подключите устройство к аналоговому аудиовыходу.
- Выбор слоев доступен только на дисках Hybrid Super Audio CD.
- “Super Audio CD” отображается как источник входных данных при воспроизведении Super Audio CD.

Pure Disc Playback

Отключение сетевых функций и т.д. позволит устройству “сосредоточиться” исключительно на воспроизведении CD/Super Audio CD для получения звука более высокого качества.

- Заводская установка по умолчанию – “Off”.

- 1 Нажмите и удерживайте кнопку [CD] в течение 5 секунд или дольше.**
 - Появится экран подтверждения.
- 2 Нажмите [OK].**
- 3 Нажимайте [▲], [▼], чтобы выбрать “Yes”, а затем нажмите [OK].**

- Воспроизведение музыки из стриминговых интернет-сервисов, музыкальных файлов с сетевых устройств и т.д. недоступно, если включена функция “Pure Disc Playback”.
- Вы также можете установить параметр “Pure Disc Playback” на “On” из меню настроек.
 - ① Нажмите [NWP].
 - ② Нажмите [SETUP].
 - ③ Нажимайте [▲], [▼], чтобы выбрать “Pure Disc Playback”, а затем нажмите [OK].
 - ④ Нажимайте [▲], [▼], чтобы выбрать “On”, а затем нажмите [OK].

Примечание

- Это устройство не отображается в качестве выходных динамиков в приложении “Technics Audio Center” и др. после настройки.
- Для сброса и возвращения в нормальный режим еще раз нажмите и удерживайте в течение 5 секунд.
- Воспроизведение музыки из стриминговых интернет-сервисов, музыкальных файлов с сетевых устройств и т.д. недоступно, если включена функция “Pure Disc Playback”.
- Экран отключается функцией диммера после установки “Pure Disc Playback” на “On”. Нажмите несколько раз [DIMMER] для регулировки яркости.
(⇒ 21)

Использование USB-устройства

Вы можете подключить к данному устройству USB-устройство и воспроизводить хранящуюся на нем музыку.

- В “USB” (⇒ 118) указаны USB-устройства, которые может воспроизводить данное устройство.

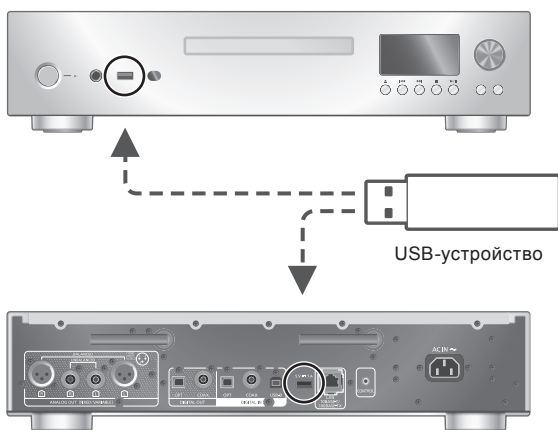

- 1 Подключите USB-устройство к разъему USB-A (USB-A Front/USB-A Rear) на передней/задней стороне данного устройства.**
- 2 Нажмите [NWP].**
- 3 Несколько раз нажмите [>INPUT<] для выбора “USB-A Front”/”USB-A Rear”.**
 - Вы также можете выбрать источник входных данных, повернув многофункциональную кнопку управления после нажатия [INPUT] на устройстве.
 - Отобразится экран выбора папки/контента.
- 4 Нажимайте [▲], [▼] для выбора элемента, а затем нажмите [OK].**
 - Повторите этот этап для дальнейшего выбора.
 - Нажмите [RETURN] для возврата в предыдущую папку.

Использование USB-накопителя на жестком диске

При использовании USB-накопителя на жестком диске с этим устройством подключите USB-накопитель к разъему USB-A (USB-A Rear) на задней стороне устройства и переключите источник входных данных на “USB-A Rear”.

Примечание

- Не подключайте USB-накопитель на жестком диске к разъему USB-A (USB-A Front) на передней стороне устройства.

Действия во время воспроизведения

Остановка	[■]
Пауза	[▶/] • Нажмите еще раз для продолжения воспроизведения.
Перемотка	[◀◀] [▶▶]
Поиск	[◀◀] [▶▶]
Просмотрите доступную информацию	[INFO] • Нажмите несколько раз для показа информации.

- Эта операция может быть недоступна для некоторых форматов.

Воспроизведение на повторе

1 Нажмите [NWP].

2 Нажмите [↺].

“1↺”:

Воспроизводится только выбранный трек.

“↺”:

Повторяются все треки.

- Содержание настроек сохраняется, даже если источник входных данных переключен.

Смешанное воспроизведение

1 Нажмите [NWP].

2 Нажмите [RND].

- Нажмите еще раз для отмены.
- На дисплее появится надпись “RND”.
- При смешанном воспроизведении вы не можете перематывать на предыдущий трек.
- При смешанном воспроизведении треки могут воспроизводиться неоднократно.
- Содержание настроек сохраняется, даже если источник входных данных переключен.

Добавление трека в плейлист

Вы можете добавлять любимые треки в плейлист.

1 Нажмите [NWP].

2 Нажмите [▲], [▼] для выбора трека, который необходимо добавить.

3 Нажмите [MENU].

4 Нажмите [OK].

- После добавления на дисплее появится “Added”.
- Вы можете добавить до 1 000 треков в плейлист.
- Плейлист может быть записан и установлен для каждого источника входных данных “USB-A Front” и “USB-A Rear”.

Примечание

- Плейлист может корректно воспроизводиться только с записанным USB-устройством. Когда содержание USB-устройства изменено, или подключено другое USB-устройство, удалите все треки и добавьте их снова.
- Эта настройка удаляется, когда шнур питания переменного тока отключается. Она также может удаляться, когда это устройство отключается при “Network Standby”, установленном на “Auto” или “Off”.

Вызов плейлиста

1 Нажмите [NWP].

2 Нажимайте [▲], [▼], чтобы выбрать “Playlist”, а затем нажмите [OK].

3 Нажмите [▲], [▼] для выбора трека, а затем нажмите [OK].

Удаление трека из плейлиста

- 1 Нажмите [NWP].
 - 2 Нажимайте [▲], [▼], чтобы выбрать “Playlist”, а затем нажмите [OK].
 - 3 Нажмите [▲], [▼] для выбора трека, который необходимо удалить.
 - 4 Нажмите [MENU].
 - 5 Нажимайте [▲], [▼], чтобы выбрать “Delete One”, а затем нажмите [OK].
 - 6 Нажимайте [▲], [▼], чтобы выбрать “Yes”, а затем нажмите [OK].
- Выберите “Delete All” и нажмите [OK] для удаления всех треков из плейлиста.
 - После удаления на дисплее появится “Deleted”.
 - Если в плейлист не сохранен ни один трек, отображается “Empty”.

Использование цифрового выходного аудиоустройства

Вы можете подключить цифровое выходное аудиоустройство с помощью коаксиального цифрового кабеля (не входит в комплект поставки) или оптического цифрового аудиокабеля (не входит в комплект поставки) к данному устройству и воспроизводить музыку.

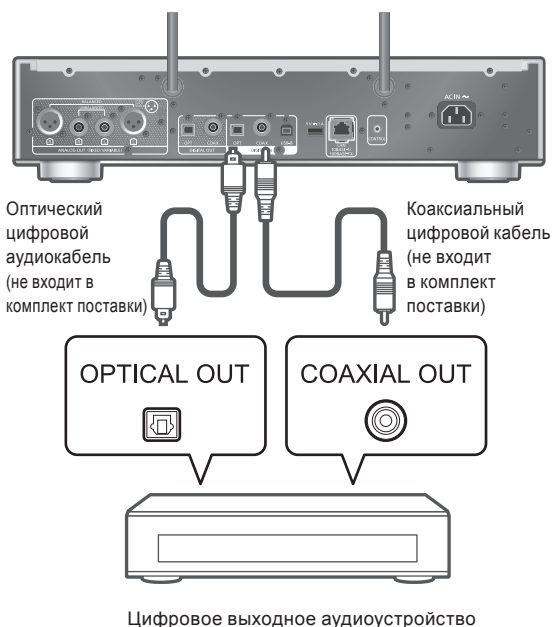

- 1 Отсоедините шнур питания от сети переменного тока.**
- 2 Подключите это устройство к цифровому выходному аудиоустройству.**
- 3 Подсоедините шнур питания от сети переменного тока к устройству. (⇒ 28)**
- 4 Нажмите [NWP ⏻]/[CD ⏻], чтобы включить устройство.**
- 5 Несколько раз нажмите [>INPUT<] и выберите “COAX” или “OPT”.**
 - Вы также можете выбрать источник входных данных, повернув многофункциональную кнопку управления после нажатия [INPUT] на устройстве.
- 6 Запустите воспроизведение на подключенном устройстве.**

Примечание

- При просмотре видеоконтента с такой функцией видео- и аудиовыходы могут быть не синхронизированы.
- Разъемы цифрового аудиовхода данного устройства могут обнаруживать только следующие линейные сигналы ИКМ. Для получения подробной информации см. инструкцию по эксплуатации подключенного устройства.
 - Частота дискретизации:
 - Коаксиальный цифровой вход
32/44,1/48/88,2/96/176,4/192 кГц
 - Оптический цифровой вход
32/44,1/48/88,2/96 кГц
 - Количество битов квантования:
16/24 бит

Использование ПК и т. д.

Вы можете подключить к данному устройству ПК и т. д. или другое устройство с помощью кабеля USB 2.0 (не входит в комплект поставки) и воспроизводить музыку.

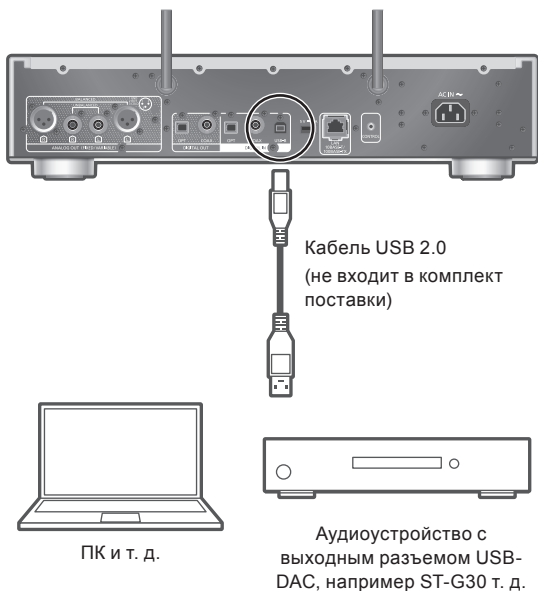

■ Подготовка

Подключение к ПК

Перед подключением к ПК выполните указанные ниже действия.



Ниже приведены рекомендуемые версии ОС для вашего ПК (по состоянию на октябрь 2022 года):

Windows 8.1, Windows 10, Windows 11

macOS 10.12, 10.13, 10.14, 10.15, 11.0, 11.1, 11.2, 11.3, 11.4, 11.5, 12.1, 12.2, 12.3

- ① Загрузите и установите на ПК специальный USB-драйвер (только для ОС Windows).
 - Загрузите и установите драйвер с веб-сайта ниже.
www.technics.com/support/
- ② Загрузите и установите специальное приложение “Technics Audio Player” (бесплатное) на ПК.
 - Загрузите и установите приложение с веб-сайта ниже.
www.technics.com/support/

Использование кабеля USB 2.0

- 1 Отсоедините шнур питания от сети переменного тока.
- 2 Подключите к устройству ПК и т. д.
- 3 Подсоедините шнур питания от сети переменного тока к устройству. (⇒ 28)
- 4 Нажмите [NWP ]/[CD ].
- 5 Несколько раз нажмите [>INPUT<] и выберите “USB-B”.
- 6 Начните воспроизведение с помощью приложения на подключенном ПК.

Использование Bluetooth®

Вы можете прослушивать на данном устройстве содержимое аудиоустройства, оснащенного беспроводной технологией Bluetooth®.

- Для получения подробной информации см. инструкцию по эксплуатации устройства с функцией Bluetooth®.



Устройство с функцией Bluetooth®

Сопряжение с устройством с функцией Bluetooth®

■ Подготовка

- Включите устройство с функцией Bluetooth® и расположите последнее рядом с данным устройством.
- Убедитесь в том, что на устройстве активирована функция Bluetooth®.
- Если устройство с функцией Bluetooth® уже подключено, отключите его. (⇒ 57)

■ Сохранение устройства с функцией Bluetooth®

1 Нажмите [NWP].

2 Несколько раз нажмите [>INPUT<] и выберите “Bluetooth”.

- Вы также можете выбрать источник входных данных, повернув многофункциональную кнопку управления после нажатия [INPUT] на устройстве.
- При отображении на экране “Pairing” перейдите к этапу 6.

3 Нажмите [MENU].

4 Нажимайте [▲], [▼], чтобы выбрать “Pairing”, а затем нажмите [OK].

5 Нажимайте [▲], [▼], чтобы выбрать “Yes”, а затем нажмите [OK].

- На дисплее появится надпись “Pairing”, и устройство будет ожидать регистрации.

6 Выберите “Technics-SL-G700M2-**” в меню устройства с функцией Bluetooth®.**

- Название подключенного устройства указано на экране.
- MAC-адрес “****” (“****” – символ, уникальный для каждой установки) может отображаться до “Technics-SL-G700M2-****”.
- Если название устройства задано в приложении Google Home или Apple Home, будет отображаться заданное название.

Примечание

- При появлении запроса на ввод пароля введите “0000”.
- Вы можете зарегистрировать до 8 устройств. При сопряжении с девятым устройством будет заменено устройство, которое не использовалось дольше всего.
- При настройке “Standby Mode” на “On” (⇒ 91) данное устройство автоматически включается при выполнении подключения к нему по Bluetooth® со стороны спаренного с ним устройства с функцией Bluetooth®.

■ Прослушивание музыки, хранящейся на устройстве с функцией Bluetooth®

1 Нажмите [NWP].

2 Несколько раз нажмите [>INPUT<] и выберите “Bluetooth”.

- Установите “Auto Reconnect” на “On”, чтобы подключиться к последнему устройству с функцией Bluetooth® автоматически, когда “Bluetooth” выбрана в качестве источника входных данных. (⇒ 58)
- На экране отобразится “Ready” или “Pairing”.

3 Выберите “Technics-SL-G700M2-**” в меню устройства с функцией Bluetooth®.**

- Название подключенного устройства указано на экране.
- Если название устройства задано в приложении Google Home или Apple Home, будет отображаться заданное название.

4 Воспроизводите музыку, используя устройство с функцией Bluetooth®.

Примечание

- Это устройство не может быть одновременно подключено к нескольким устройствам.

Действия во время воспроизведения

Остановка	[■]
Пауза	[▶/] • Нажмите еще раз для продолжения воспроизведения.
Перемотка	[◀◀] [▶▶]

Примечание

- Для использования кнопок управления воспроизведением/дистанционного управления этого устройства с устройством с функцией Bluetooth® устройство с функцией Bluetooth® должно поддерживать AVRCP (профиль дистанционного управления аудио- и видеоустройствами). В зависимости от состояния устройства некоторые средства управления могут не работать.
- При просмотре видеоконтента с такой функцией видео- и аудиовыходы могут быть не синхронизированы.

Отключение устройства с функцией Bluetooth®

- 1 Нажмите [NWP].
- 2 Нажмите [MENU].
- 3 Нажимайте [▲], [▼], чтобы выбрать “Disconnect?”, а затем нажмите [OK].
- 4 Нажимайте [▲], [▼], чтобы выбрать “Yes”, а затем нажмите [OK].

Примечание

- Устройство с функцией Bluetooth® будет отключено при выборе другого аудиоисточника.

Режим передачи Bluetooth®

(если устройство с функцией Bluetooth® уже подключено, отключите его).

- 1 Нажмите [NWP].
- 2 Нажмите [MENU].
- 3 Нажимайте [▲], [▼], чтобы выбрать “Link Mode”, а затем нажмите [OK].
- 4 Нажмите [▲], [▼] для выбора режима, а затем нажмите [OK].

Mode 1:

Акцент на совместимости

Mode 2:

Акцент на качестве звука (по умолчанию)

Примечание

- Выберите “Mode 1”, если звук прервался.

Автоматически подключается к последнему подключенному устройству с функцией Bluetooth® “Auto Reconnect”

Данное устройство автоматически подключается к последнему подключенному устройству с функцией Bluetooth® при переключении источника входных данных на “Bluetooth”.

- Заводская установка по умолчанию – “On”.

- 1 Нажмите [NWP].
- 2 Нажмите [MENU].
- 3 Нажимайте [▲], [▼], чтобы выбрать “Auto Reconnect”, а затем нажмите [OK].
- 4 Нажимайте [▲], [▼], чтобы выбрать “On” / “Off”, затем нажмите [OK].

Примечание

- При выборе “Bluetooth” в качестве источника входных данных на устройстве отображается “Linking”, и автоматически происходит подключение к последнему подключенному устройству с функцией Bluetooth® при установке “Auto Reconnect” на “On”.

Воспроизведение музыки с более естественным звучанием “RE-MASTER”

Адаптирует диапазон воспроизведения, создавая более высокую битовую глубину для воспроизведения естественных и объемных звуков близко к оригинальным музыкальным источникам.

- Заводская установка по умолчанию – “Off”.

- 1 Нажмите [NWP].
- 2 Нажмите [MENU].
- 3 Нажимайте [▲], [▼], чтобы выбрать “RE-MASTER”, а затем нажмите [OK].
- 4 Нажимайте [▲], [▼], чтобы выбрать “On” / “Off”, затем нажмите [OK].

Воспроизведение музыкальных файлов на медиасервере

Вы можете делиться музыкальными файлами, хранящимися на медиасервере (ПК, сетевой дисковый массив и т.п.), подключенном к вашей домашней сети, и пользоваться этим контентом на данном устройстве.

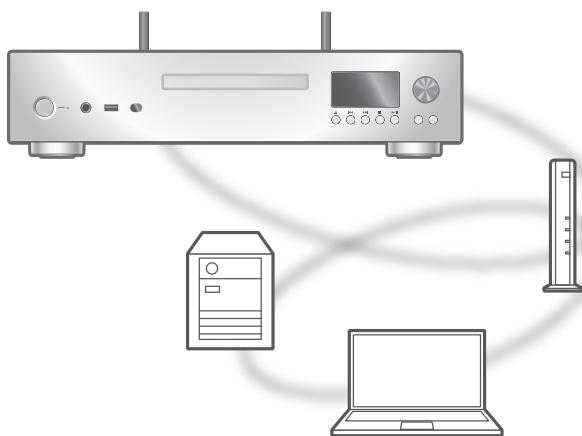

■ Подготовка

- Выполните настройку сети. (⇒ 29)
- Подключите устройство, которое планируется использовать, к сети данного устройства.
- Для использования Windows Media® Player
 - Добавьте этот контент и папку к библиотекам Windows Media® Player 11 или 12, смартфона и т.п.
 - Плейлист Windows Media® Player может воспроизводить только контент, хранящийся в библиотеках.
 - Для использования Windows Media® Player для стриминга необходимо сначала его настроить.

Воспроизведение контента на медиасервере посредством управления им с данного устройства

- 1 Нажмите [NWP].
- 2 Несколько раз нажмите [>INPUT<] и выберите “DMP”.
 - Вы также можете выбрать источник входных данных, повернув многофункциональную кнопку управления после нажатия [INPUT] на устройстве.
 - Отобразится экран выбора сервера.
- 3 Нажмите [▲], [▼] для выбора медиасервера в сети, а затем нажмите [OK].
 - Отобразится экран выбора папки/контента. Повторите этот этап для дальнейшего выбора.
 - Папки/контент могут отображаться не в том порядке, в котором они хранятся на сервере – в зависимости от его характеристик.
- 4 Нажимайте [▲], [▼] для выбора элемента, а затем нажмите [OK].

Примечание

- Подключенный сервер и его контент могут отображаться неправильно – в зависимости от его состояния (например, вскоре после добавления контента на сервер и т.п.)
Попробуйте еще раз позже. Для получения подробной информации см. инструкцию по эксплуатации устройства.
- Контент может воспроизводиться неправильно – в зависимости от состояния сети.

Действия во время воспроизведения

Остановка	[■]
Пауза	[▶/] <ul style="list-style-type: none">• Нажмите еще раз для продолжения воспроизведения.
Перемотка	[◀◀] [▶▶]
Поиск	[◀◀] [▶▶]
Просмотрите доступную информацию	[INFO] <ul style="list-style-type: none">• Нажмите несколько раз для показа информации.

Воспроизведение на повторе

1 Нажмите [NWP].

2 Нажмите [↺].

“1↺”:

Воспроизводится только выбранный трек.

“↺”:

Повторяются все треки.

- Содержание настроек сохраняется, даже если источник входных данных переключен.

Смешанное воспроизведение

1 Нажмите [NWP].

2 Нажмите [RND].

- Нажмите еще раз для отмены.
- На дисплее появится надпись “RND”.
- При смешанном воспроизведении вы не можете перематывать на предыдущий трек.
- При смешанном воспроизведении треки могут воспроизводиться неоднократно.
- Содержание настроек сохраняется, даже если источник входных данных переключен.

Действия с помощью специального приложения

“Technics Audio Center”

Если вы установите специальное приложение “Technics Audio Center” (бесплатно) на ваш планшет/ смартфон, вы сможете управлять этим устройством с помощью широкого диапазона функций.

Для получения дополнительной информации посетите веб-сайт:

www.technics.com/support/

Воспроизведение контента на медиасервере посредством управления им с DMC

Управляя устройством, совместимым с DMC (цифровой медиаконтроллер), вы можете воспроизводить музыку, хранящуюся на медиасервере, на этом устройстве (DMR — цифровой медиаобработчик).

Работа с DMC-совместимым устройством и подключение к этому устройству.

- Название этого устройства будет отображаться как “Technics-SL-G700M2-****”^{*1, 2}.
- Подробнее использование DMC-совместимых устройств описано в инструкциях по эксплуатации к этим устройствам или ПО.

Примечание

- Когда вы работаете с медиасервером, воспроизведение других аудиоисточников останавливается, и звук с сервера будет иметь приоритет.
 - Возможность воспроизведения и определенных действий зависит от контента и подключенного оборудования.
 - Это устройство не гарантирует возможность подключения ко всем приложениям DMC. Используйте специальное приложение “Technics Audio Center”.
- *1: “****” – цифра, уникальная для каждой установки.
- *2: Название устройства может быть изменено с “Название этого устройства в сети”. (⇒ 38)

Воспроизведение интернет-радио и подкастов

Данное устройство поддерживает функцию аудиовещания через Интернет, а также воспроизведения Internet Radio и Podcasts.

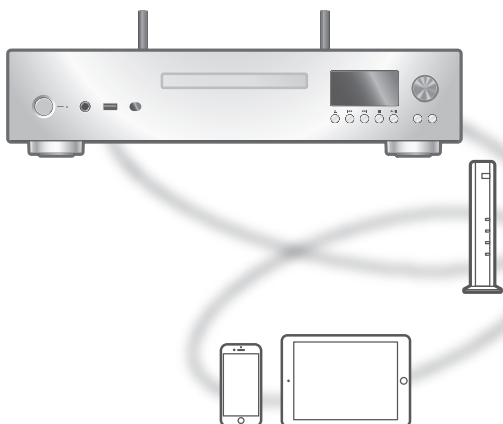

■ Подготовка

- Выполните настройку сети. (⇒ 29)
– Убедитесь в наличии подключения к интернету.

1 Нажмите [NWP].

2 Несколько раз нажмите [>INPUT<] и выберите “Internet Radio” / “Podcasts”.

- Вы также можете выбрать источник входных данных, повернув многофункциональную кнопку управления после нажатия [INPUT] на устройстве.
- При выборе “Internet Radio” / “Podcasts” в качестве источника устройство автоматически попытается подключиться к последней выбранной станции.

3 Нажмите [▲], [▼] для выбора станции, а затем нажмите [OK].

- Повторите этот этап для дальнейшего выбора по жанру, региону и т. п.
- Станция, вещание которой не активно, не может воспроизводиться (она будет пропущена, или будет выполнен возврат к списку).

Примечание

- Internet Radio и Podcasts могут быть приостановлены или недоступны по иным причинам без предварительного уведомления.
- Интернет-радио может воспроизводиться неправильно – в зависимости от состояния сети.

Действия во время воспроизведения

Остановка	[■] (возврат к списку)
Пауза (Podcasts)	[▶/] • Нажмите еще раз для продолжения воспроизведения.
Перемотка	[◀◀] [▶▶]
Поиск (Podcasts)	[◀◀] [▶▶]

Воспроизведение на повторе

1 Нажмите [NWP].

2 Нажмите [↺].

“1↺”:

Воспроизводится только выбранный трек.

“↺”:

Повторяются все треки.

- Содержание настроек сохраняется, даже если источник входных данных переключен.
- Повторяющееся воспроизведение недоступно для контента “Internet Radio”.

Смешанное воспроизведение

1 Нажмите [NWP].

2 Нажмите [RND].

- Нажмите еще раз для отмены.
- На дисплее появится надпись “RND”.
- При смешанном воспроизведении вы не можете перематывать на предыдущий трек.
- При смешанном воспроизведении треки могут воспроизводиться неоднократно.
- Содержание настроек сохраняется, даже если источник входных данных переключен.
- Смешанное воспроизведение недоступно для контента “Internet Radio”.

Добавление станции в список избранного “Add Favourites”

- 1 Нажмите [NWP].
 - 2 Нажмите [▲], [▼] для выбора станции, а затем нажмите [OK].
 - 3 Нажмите [MENU].
 - 4 Выберите “Add Favourites” и нажмите [OK].
- После сохранения на дисплее появится “Added”.

Вызов любимого трека/альбома/ исполнителя

- 1 Нажмите [NWP].
- 2 Нажимайте [▲], [▼], чтобы выбрать “Favorites”, а затем нажмите [OK].
 - “Favorites” отображается на первом слое. Нажмите [RETURN] для возврата в предыдущую папку.
- 3 Нажимайте на [▲] и [▼] для выбора контента, а затем нажмите [OK].
 - Если в списке избранного нет станций, отображается надпись “Empty”.

Удаление любимой станции “Delete Favourites”

- 1 Нажмите [NWP].
 - 2 Нажмите [▲], [▼] для выбора станции, которую необходимо удалить из списка избранного.
 - 3 Нажмите [MENU].
 - 4 Выберите “Delete Favourites” и нажмите [OK].
 - 5 Нажимайте [▲], [▼], чтобы выбрать “Yes”, а затем нажмите [OK].
- После удаления на дисплее появится “Deleted”.

Действия с помощью специального приложения “Technics Audio Center”

Если вы установите специальное приложение “Technics Audio Center” (бесплатно) на ваш планшет/ смартфон, вы сможете управлять этим устройством с помощью широкого диапазона функций.

Для получения дополнительной информации посетите веб-сайт:

www.technics.com/support/

Использование Roon Ready

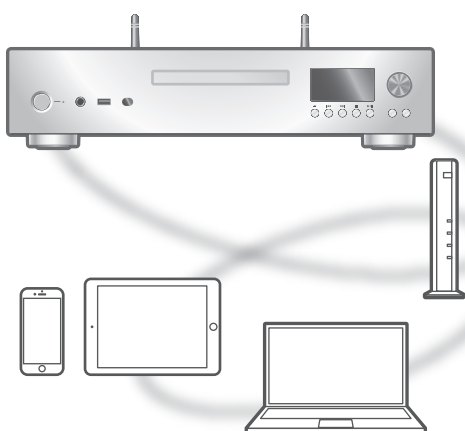

roon READY

Это устройство может воспроизводить музыку как проигрыватель Roon Ready.

Для использования Roon необходима регистрация в Roon. Для получения подробной информации о Roon посетите следующий сайт:

<https://roon.app>

■ Подготовка

- Выполните настройку сети. (⇒ 29)
 - Убедитесь в наличии подключения к интернету.
- Подключите устройство, которое планируется использовать, к сети данного устройства.
 - ① Выберите данное устройство в качестве проигрывателя в Roon.
 - ② Начните воспроизведение в Roon.

Действия во время воспроизведения

Пауза	[■] [▶/] • Нажмите еще раз для продолжения воспроизведения.
Перемотка	[◀◀] [▶▶]
Поиск	[◀◀] [▶▶]

Использование Deezer

Вы можете воспроизводить музыку с помощью музыкального стримингового сервиса Deezer на этом устройстве с помощью специального приложения “Technics Audio Center” (бесплатное) на вашем планшете/смартфоне и т. п.

Для получения подробной информации о Deezer посетите веб-сайт.

www.deezer.com

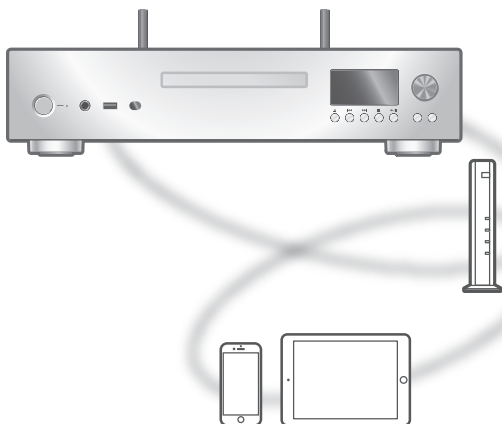

DEEZER

■ Подготовка

- Установите последнюю версию “Technics Audio Center” на своем устройстве (смартфон, планшет и т.д.).

Для получения дополнительной информации посетите веб-сайт:

www.technics.com/support/

- Подключите это устройство и ваше устройство, на котором установлено “Technics Audio Center”, к сети, подключенной к Интернету. Для получения подробной информации см. инструкцию по эксплуатации.
- При первом использовании Deezer войдите в систему Deezer. Для этого выполните следующие действия.
 - ① Запустите “Technics Audio Center” на своем устройстве (смартфон, планшет и т.д.).
 - ② Выберите “Deezer” в “Technics Audio Center”.
 - ③ Войдите в систему Deezer (если у вас нет аккаунта, зарегистрируйтесь).

1 Нажмите [NWP].

2 Несколько раз нажмите [>INPUT<] и выберите “Deezer”.

- Вы также можете выбрать источник входных данных, повернув многофункциональную кнопку управления после нажатия [INPUT] на устройстве.
- При первом использовании Deezer отобразится надпись “Operate via App”. Для прослушивания используйте специальное приложение “Technics Audio Center”.
- Экран управления воспроизведением отображается, если ранее выполнялось воспроизведение Deezer.

3 Нажимайте [▲], [▼] для выбора элемента, а затем нажмите [OK].

- Повторите этот этап для дальнейшего выбора.
- Нажмите [RETURN] для возврата в предыдущую папку.
- Папки/контент могут отображаться не в том порядке, в котором они хранятся на подключенном устройстве – в зависимости от его характеристик.

Примечание

- В некоторых странах и регионах воспроизведение может быть недоступно.

Действия во время воспроизведения

Остановка	[■] (возврат к списку)
Пауза	[▶/] • Нажмите еще раз для продолжения воспроизведения.
Перемотка	[◀◀] [▶▶]
Поиск	[◀◀] [▶▶]

Воспроизведение на повторе

1 Нажмите [NWP].

2 Нажмите [↺].

“1↺”:

Воспроизводится только выбранный трек.

“↺”:

Повторяются все треки.

- Содержание настроек сохраняется, даже если источник входных данных переключен.

Смешанное воспроизведение

1 Нажмите [NWP].

2 Нажмите [RND].

- Нажмите еще раз для отмены.
- На дисплее появится надпись “RND”.
- При смешанном воспроизведении вы не можете перематывать на предыдущий трек.
- Содержание настроек сохраняется, даже если источник входных данных переключен.

Добавление трека/альбома/ исполнителя и т. п. в список избранного “Add Favourites”

1 Нажмите [NWP].

2 Нажмите [▲], [▼] для выбора добавляемого контента, а затем нажмите [OK].

- Повторите этот этап для дальнейшего выбора.
- Нажмите [RETURN] для возврата в предыдущую папку.
- Папки/контент могут отображаться не в том порядке, в котором они хранятся на подключенном устройстве – в зависимости от его характеристик.

3 Нажмите [MENU].

4 Выберите “Add Favourites” и нажмите [OK].

- После сохранения на дисплее появится “Added”.

Вызов любимого трека/альбома/ исполнителя

1 Нажмите [NWP].

2 Нажимайте [▲], [▼], чтобы выбрать “My library”, а затем нажмите [OK].

- “My library” отображается на первом слое. Нажмите [RETURN] для возврата в предыдущую папку.

3 Нажимайте на [▲] и [▼] для выбора контента, а затем нажмите [OK].

- Если в списке избранного нет станций, отображается надпись “Empty”.

Удаление трека/альбома/ исполнителя “Delete Favourites”

- 1 Нажмите [NWP].
- 2 Нажмите [▲], [▼] для выбора контента, который необходимо удалить из списка избранного.
- 3 Нажмите [MENU].
- 4 Выберите “Delete Favourites” и нажмите [OK].
- 5 Нажимайте [▲], [▼], чтобы выбрать “Yes”, а затем нажмите [OK].
 - После удаления на дисплее появится “Deleted”.

Действия с помощью специального приложения “Technics Audio Center”

Начните воспроизведение на своем планшете/смартфоне с помощью “Technics Audio Center”.

- Если вы выберете Deezer из “Technics Audio Center” на своем планшете/смартфоне, источник входных данных будет автоматически переключен на Deezer.
- Для получения дополнительной информации посетите веб-сайт:
www.technics.com/support/

Использование Amazon Music

Вы можете воспроизводить музыку с помощью музыкального стримингового сервиса Amazon Music на этом устройстве с помощью специального приложения “Technics Audio Center” (бесплатное) на вашем планшете/ смартфоне и т. п.

Для получения подробной информации о Amazon Music посетите веб-сайт.

www.amazonmusic.com

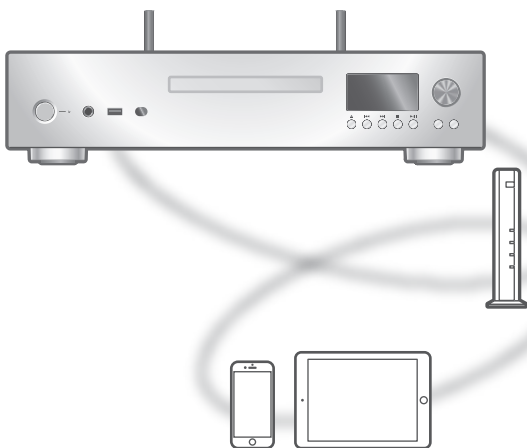

amazon music

■ Подготовка

- Установите последнюю версию “Technics Audio Center” на своем устройстве (смартфон, планшет и т.д.).

Для получения дополнительной информации посетите веб-сайт:

www.technics.com/support/

- Подключите это устройство и ваше устройство, на котором установлено “Technics Audio Center”, к сети, подключенной к Интернету. Для получения подробной информации см. инструкцию по эксплуатации.
- При первом использовании Amazon Music войдите в систему Amazon Music. Для этого выполните следующие действия.
 - ① Запустите “Technics Audio Center” на своем устройстве (смартфон, планшет и т.д.).
 - ② Выберите “Amazon Music” в “Technics Audio Center”.
 - ③ Войдите в систему Amazon Music (если у вас нет аккаунта, зарегистрируйтесь).

1 Нажмите [NWP].

2 Несколько раз нажмите [>INPUT<] и выберите “Amazon Music”.

- Вы также можете выбрать источник входных данных, повернув многофункциональную кнопку управления после нажатия [INPUT] на устройстве.
- При первом использовании Amazon Music отобразится надпись “Operate via App”. Для прослушивания используйте специальное приложение “Technics Audio Center”.
- Экран управления воспроизведением отображается, если ранее выполнялось воспроизведение Amazon Music.

3 Нажимайте [▲], [▼] для выбора элемента, а затем нажмите [OK].

- Повторите этот этап для дальнейшего выбора.
- Нажмите [RETURN] для возврата в предыдущую папку.
- Папки/контент могут отображаться не в том порядке, в котором они хранятся на подключенном устройстве – в зависимости от его характеристик.

Примечание

- У некоторых музыкальных стриминговых сервисов могут не работать определенные функции

Действия во время воспроизведения

Остановка	[■] (возврат к списку)
Пауза	[▶/] • Нажмите еще раз для продолжения воспроизведения.
Перемотка	[◀◀] [▶▶]
Поиск	[◀◀] [▶▶]

Воспроизведение на повторе

1 Нажмите [NWP].

2 Нажмите [↺].

“1↺”:

Воспроизводится только выбранный трек.

“↺”:

Повторяются все треки.

- Содержание настроек сохраняется, даже если источник входных данных переключен.

Смешанное воспроизведение

1 Нажмите [NWP].

2 Нажмите [RND].

- Нажмите еще раз для отмены.
- На дисплее появится надпись “RND”.
- При смешанном воспроизведении вы не можете перематывать на предыдущий трек.
- Содержание настроек сохраняется, даже если источник входных данных переключен.

Действия с помощью специального приложения “Technics Audio Center”

Начните воспроизведение на своем планшете/смартфоне с помощью “Technics Audio Center”.

- Если вы выберете Amazon Music из “Technics Audio Center” на своем планшете/смартфоне, источник входных данных будет автоматически переключен на Amazon Music.
- Для получения дополнительной информации посетите веб-сайт:
www.technics.com/support/

Использование Qobuz

Вы можете воспроизводить музыку с помощью музыкального стримингового сервиса Qobuz на этом устройстве с помощью специального приложения “Technics Audio Center” (бесплатное) на вашем планшете/смартфоне и т. п.

Для получения подробной информации о Qobuz посетите веб-сайт.

www.qobuz.com

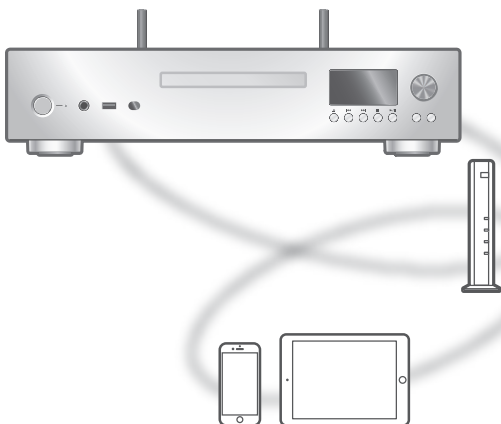

■ Подготовка

- Установите последнюю версию “Technics Audio Center” на своем устройстве (смартфон, планшет и т.д.).

Для получения дополнительной информации посетите веб-сайт:

www.technics.com/support/

- Подключите это устройство и ваше устройство, на котором установлено “Technics Audio Center”, к сети, подключенной к Интернету. Для получения подробной информации см. инструкцию по эксплуатации.
- При первом использовании Qobuz войдите в систему Qobuz. Для этого выполните следующие действия.
 - ① Запустите “Technics Audio Center” на своем устройстве (смартфон, планшет и т.д.).
 - ② Выберите “Qobuz” в “Technics Audio Center”.
 - ③ Войдите в систему Qobuz (если у вас нет аккаунта, зарегистрируйтесь).

1 Нажмите [NWP].

2 Несколько раз нажмите [>INPUT<] и выберите “Qobuz”.

- Вы также можете выбрать источник входных данных, повернув многофункциональную кнопку управления после нажатия [INPUT] на устройстве.
- При первом использовании Qobuz отобразится надпись “Operate via App”. Для прослушивания используйте специальное приложение “Technics Audio Center”.
- Экран управления воспроизведением отображается, если ранее выполнялось воспроизведение Qobuz.

3 Нажимайте [▲], [▼] для выбора элемента, а затем нажмите [OK].

- Повторите этот этап для дальнейшего выбора.
- Нажмите [RETURN] для возврата в предыдущую папку.
- Папки/контент могут отображаться не в том порядке, в котором они хранятся на подключенном устройстве – в зависимости от его характеристик.

Примечание

- В некоторых странах и регионах воспроизведение может быть недоступно.

Действия во время воспроизведения

Остановка	[■] (возврат к списку)
Пауза	[▶/] • Нажмите еще раз для продолжения воспроизведения.
Перемотка	[◀◀] [▶▶]
Поиск	[◀◀] [▶▶]

Воспроизведение на повторе

1 Нажмите [NWP].

2 Нажмите [↺].

“1↺”:

Воспроизводится только выбранный трек.

“↺”:

Повторяются все треки.

- Содержание настроек сохраняется, даже если источник входных данных переключен.

Смешанное воспроизведение

1 Нажмите [NWP].

2 Нажмите [RND].

- Нажмите еще раз для отмены.
- На дисплее появится надпись “RND”.
- При смешанном воспроизведении вы не можете перематывать на предыдущий трек.
- Содержание настроек сохраняется, даже если источник входных данных переключен.

Добавление трека/альбома/ исполнителя и т. п. в список избранного “Add Favourites”

1 Нажмите [NWP].

2 Нажмите [▲], [▼] для выбора добавляемого контента, а затем нажмите [OK].

- Повторите этот этап для дальнейшего выбора.
- Нажмите [RETURN] для возврата в предыдущую папку.
- Папки/контент могут отображаться не в том порядке, в котором они хранятся на подключенном устройстве – в зависимости от его характеристик.

3 Нажмите [MENU].

4 Выберите “Add Favourites” и нажмите [OK].

- После сохранения на дисплее появится “Added”.

Вызов любимого трека/альбома/ исполнителя

1 Нажмите [NWP].

2 Нажимайте [▲], [▼], чтобы выбрать “Favorites”, а затем нажмите [OK].

- “Favorites” отображается на первом слое. Нажмите [RETURN] для возврата в предыдущую папку.
- Выберите “Playlists” для вызова списка избранного.

3 Нажимайте на [▲] и [▼] для выбора контента, а затем нажмите [OK].

- Если в списке избранного нет станций, отображается надпись “Empty”.

Удаление трека/альбома/ исполнителя “Delete Favourites”

- 1 Нажмите [NWP].
- 2 Нажмите [▲], [▼] для выбора контента, который необходимо удалить из списка избранного.
- 3 Нажмите [MENU].
- 4 Выберите “Delete Favourites” и нажмите [OK].
- 5 Нажимайте [▲], [▼], чтобы выбрать “Yes”, а затем нажмите [OK].
 - После удаления на дисплее появится “Deleted”.

Действия с помощью специального приложения “Technics Audio Center”

Начните воспроизведение на своем планшете/смартфоне с помощью “Technics Audio Center”.

- Если вы выберете Qobuz из “Technics Audio Center” на своем планшете/смартфоне, источник входных данных будет автоматически переключен на Qobuz.
- Для получения дополнительной информации посетите веб-сайт:
www.technics.com/support/

Прослушивание музыки с помощью приложения с поддержкой Google Cast

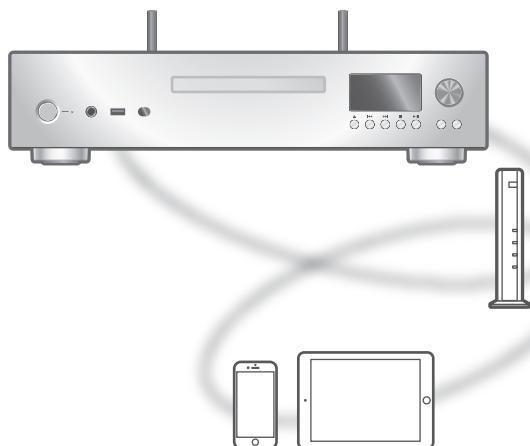

Данное устройство совместимо с приложениями с поддержкой Google Cast. Для получения подробной информации о приложениях с поддержкой Google Cast, посетите веб-сайт:

g.co/cast/apps

■ Подготовка

- Выполните настройку сети. (⇒ 29)
 - Убедитесь в наличии подключения к интернету.
- Установите приложение с поддержкой Google Cast на свое устройство (смартфон, планшет и т.д.).
- Подключите устройство к домашней сети.

1 Запустите приложение с поддержкой Google Cast на своем устройстве (смартфон, планшет и т.д.) и выберите данное устройство в качестве устройства подключения.

- Источник входных данных автоматически переключается на “Casting”.

2 Начните воспроизведение музыки.

Использование AirPlay

Вы можете воспроизводить музыку, хранящуюся на устройстве iOS, с помощью AirPlay.

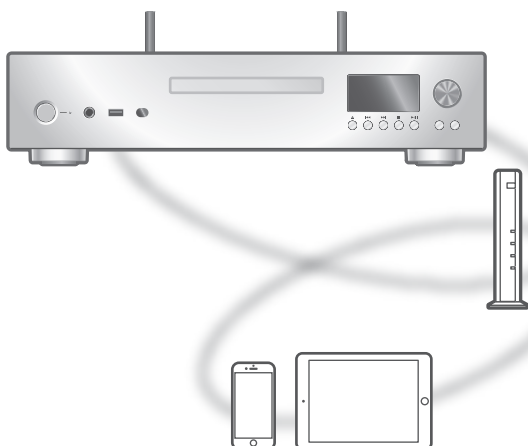

■ Подготовка

- Выполните настройку сети. (⇒ 29)
- Подключите устройство на базе iOS или ПК к одной сети с данным устройством.

1 (устройство на базе iOS)

Запустите приложение “Music” (или iPod) (ПК).

Запустите “iTunes”.

2 Выберите “Technics-SL-G700M2-****”^{*1, 2} с помощью значка AirPlay (напр. .

- Если название устройства задано в приложении Google Home или Apple Home, будет отображаться заданное название.

3 Начните воспроизведение.

- Проверьте настройки громкости перед началом воспроизведения.
- При первом использовании AirPlay громкость может быть установлена на максимум.
- Воспроизведение начнется с небольшой задержкой.

*1: “****” – цифра, уникальная для каждой установки.

*2: Название устройства может быть изменено с “Название этого устройства в сети”. (⇒ 38)

Действия во время воспроизведения

Пауза	[■] [▶/] • Нажмите [▶/] еще раз для продолжения воспроизведения.
Перемотка	[◀◀] [▶▶]
Просмотрите доступную информацию	[INFO] • Нажмите несколько раз для показа информации.

- Вы также можете использовать подключенное устройство на базе iOS/ПК.

Примечание

- Изменения громкости на устройстве на базе iOS или в iTunes будут применены к данному устройству (см. раздел помощи в iTunes, чтобы выполнить необходимые настройки в iTunes).
- Воспроизведение других аудиоисточников прервется, и канал AirPlay будет иметь приоритет.
- Некоторые версии iOS и iTunes не допускают перезапуск воспроизведения AirPlay при изменении переключателя или переводе устройства в режим ожидания во время воспроизведения AirPlay. В этом случае выберите другое устройство с помощью значка AirPlay в приложении Music или в iTunes, а затем повторно выберите это устройство в качестве выходных динамиков.
- AirPlay не будет работать при воспроизведении видео через iTunes.

Настройки

Регулировка звука	84
Регулировка громкости наушников “PHONES VOL”	84
Воспроизведение дисков CD/Super Audio CD для получения звука высокого качества “Pure Disc Playback”	84
Декодирование MQA “MQA Decoding”	85
Включение стандартного воспроизведения для DSD-сигнала “DSD Native”	85
Отключение аудиовыхода “Digital Output”/“Analog Output”	85
Настройка частоты дискретизации “D.Output fs”	86
Настройка аналогового аудиовыхода “A.Output Level”	86
Регулировка амплитудно-фазового сдвига аналогового аудиовыхода “Coherent Processing”	87
Настройка качества звука аналогового аудиовыхода “Filter”	87
Настройка ограничения громкости наушников “PHONES VOL Limitation”	88

Другие настройки.....89

Таймер автовыключения “SLEEP”	89
Функция автоматического отключения “Auto Off”	90
Функция автоматического затемнения “Auto DIMMER”	90
Настройка этапов функции затемнения “DIMMER Steps”	90
Режим ожидания сети “Standby Mode”	91
Настройки сети “Network”	91
Изменение кодирования символов “E Asian Character”	92
Проверка названия модели “Model No.”	92
Проверка версии программного обеспечения “F/W Version”	92
Обновление программного обеспечения “F/W Update”	92

Использование функции избранного (FAV).....98

Сохранение вашей любимой станции или плейлиста.....	98
Вызов станции из избранного.....	99
Удаление вашей любимой станции или плейлиста.....	99
Действия с помощью специального приложения “Technics Audio Center”	99

Подключение управления системой..... 100

Использование системного соединительного кабеля и аудиокабеля.....	101
Одновременное переключение данного устройства и подключенного устройства в режим вкл/ожидания	101
Функция переключения для источника входных данных подключенного устройства “Selector Link Type”	102
Регулировка BASS/MID/TREBLE “Tone Control”	102

 Содержание ... 05

Регулировка звука



- 1 Нажмите [NWP].
 - 2 Нажмите [SETUP].
 - 3 Несколько раз нажмите [▲], [▼], чтобы выбрать меню, а затем нажмите [OK].
 - 4 Нажмите [▲], [▼], [◀], [▶] для настройки, затем нажмите [OK].
- Вы также можете зайти на экран настройки, нажав и удерживая многофункциональную кнопку управления на устройстве (используйте пульт дистанционного управления для настройки определенных элементов).

Регулировка громкости наушников “PHONES VOL”

Вы можете отрегулировать громкость наушников.
(⇒ 18)

- -- дБ (мин), от -99,0 до 0 дБ (макс)
- Заводская установка по умолчанию – “-60.0 dB”.

Воспроизведение дисков CD/Super Audio CD для получения звука высокого качества “Pure Disc Playback”

Отключение сетевых функций и т.д. позволит устройству “сосредоточиться” исключительно на воспроизведении CD/Super Audio CD для получения звука более высокого качества. (⇒ 45)

- Заводская установка по умолчанию – “Off”.

Декодирование MQA

“MQA Decoding”

Файл или поток MQA должен быть декодирован для обеспечения качества воспроизведения мастер-записи. Переключите функцию декодирования MQA на “On” или “Off”. (⇒ 95)

- Заводская установка по умолчанию – “On”.

Включение стандартного воспроизведения для DSD-сигнала

“DSD Native”

Включение стандартного воспроизведения для DSD-сигнала с USB-устройства или сетевого устройства (DMP/DMR).

- Заводская установка по умолчанию – “Off”.
- DSD-сигнал, являющийся входным для данного устройства от USB-устройства или сетевого устройства (DMP/DMR), преобразуется в линейный сигнал ИКМ (до 192 кГц).
- Данная настройка может быть изменена при воспроизведении с USB-устройства или сетевого устройства, но воспроизведение при это может остановиться.
- Переключитесь на “Off” при неправильном воспроизведении контента.

Отключение аудиовыхода

“Digital Output”/“Analog Output”

Отключение аудиовыхода неиспользуемых разъемов минимизирует шум и обеспечивает воспроизведение аудиозаписей в более высоком качестве.

- Заводская установка по умолчанию – “On”.
- Установите “Digital Output” на “Off” для отключения цифрового аудиовыхода.
- Установите “Analog Output” на “Off” для отключения аналогового аудиовыхода.

Настройка частоты дискретизации “D.Output fs”

Вы можете установить верхний предел диапазона выходной частоты дискретизации. Обратите внимание: изменяемый диапазон варьируется в зависимости от усилителя с цифровым входным разъемом. Для получения подробной информации см. инструкцию по эксплуатации подключенного устройства.

- Заводская установка по умолчанию – “32kHz-192kHz”.
- Установите “Digital Output” на “On” для использования этой функции.
- 96 кГц или 192 кГц могут быть установлены как верхний предел диапазона выходной частоты дискретизации.

Настройка аналогового аудиовыхода “A.Output Level”

Настройка уровня аналогового выхода может быть выбрана как фиксированная или регулируемая при изменении громкости с помощью этого устройства. (⇒ 26)

- Заводская установка по умолчанию – “Fixed”.
- При подключении усилителя мощности и т.п. установите “A.Output Level” на “Variable” для регулировки громкости с помощью этого устройства. При подключении предусилителя и т.п. установите “A.Output Level” на “Fixed” для регулировки громкости с помощью этого устройства.
- Настройка уровня аналогового выхода по умолчанию составляет “-60.0 dB” при настройке на “Variable”.
- -- дБ (мин), от -99,0 до 0 дБ (макс)
- Установите “Analog Output” на “On” для использования этой функции.

Регулировка амплитудно-фазового сдвига аналогового аудиовыхода “Coherent Processing”

Регулировка амплитудно-фазового сдвига при преобразовании цифрового сигнала в сигнал аналогового аудиовыхода.

- Заводская установка по умолчанию – “On”.
- Установите “Analog Output” на “On” для использования этой функции.
- Эта функция применима для аудиосигнала 192 кГц и меньше.
- Эта функция не используется для DSD-сигнала*1, включая Super Audio CD, а также при подключении наушников.

*1: DSD-сигнал доступен и является входным для данного устройства от USB-устройства или сетевого устройства (DMP/DMR) только при установке “DSD Native” на “Off”.

Настройка качества звука аналогового аудиовыхода “Filter”

Вы можете настроить качество звука аналогового аудиовыхода. Остановите воспроизведение до выполнения настроек и выберите необходимый режим как предпочтительный с прослушиванием текущей записи. Отфильтруйте название для каждого режима как указано ниже.

Mode 1:

Плавный спад (минимальная фаза)

Mode 2:

Плавный спад (линейная фаза)

Mode 3:

Быстрый спад (минимальная фаза)

- Заводская установка по умолчанию – “Mode 1”.
- Установите “Analog Output” на “On” для использования этой функции.

Примечание

- Определенной настройке фильтрации отдается приоритет, и она не может быть изменена при следующих условиях.
 - При воспроизведении DSD-сигнала*1, включая Super Audio CD
 - “MQA Decoding” установлен на “On”.
 - “Coherent Processing” установлен на “On”.

*1: Данная настройка может быть изменена, и фильтр настроек доступен для DSD-сигнала, который является входным для данного устройства от USB-устройства или сетевого устройства (DMP/DMR) только при установке “DSD Native” на “Off”.

Настройка ограничения громкости наушников “PHONES VOL Limitation”

Вы можете настроить верхний предел громкости наушников, чтобы избежать слишком высокого шумового воздействия при включении этого устройства или воспроизведении.

- Заводская установка по умолчанию – “On”.



- 1 Нажмите [NWP].
 - 2 Нажмите [SETUP].
 - 3 Несколько раз нажмите [▲], [▼], чтобы выбрать меню, а затем нажмите [OK].
 - 4 Нажмите [▲], [▼], [◀], [▶] для настройки, затем нажмите [OK].
- Вы также можете зайти на экран настройки, нажав и удерживая многофункциональную кнопку управления на устройстве (используйте пульт дистанционного управления для настройки определенных элементов).

Таймер автовыключения “SLEEP”

Таймер автовыключения может перевести устройство в режим ожидания через заданное время (30 minutes/ 60 minutes/90 minutes/120 minutes/Off).

- После настройки на дисплее появится “SLEEP”.
- Таймер автовыключения удаляется в следующих ситуациях:
 - при настройке “Initialization”
 - при настройке функции беспроводного подключения по локальной сети (LAN)
 - при обновлении ПО

Функция автоматического отключения “Auto Off”

Когда эта настройка установлена на “On”, это устройство автоматически переходит в режим ожидания в целях энергосбережения при отсутствии действий с аудиовыходом, таких как нажатие кнопок и т.п., в течение примерно 20 минут.

- Заводская установка по умолчанию – “On”. Для отключения этой функции выберите “Off”.

Примечание

- Настройка сохранится даже в случае отключения и включения питания.
- “Auto Off” появится на дисплее за 3 минуты до выключения устройства.

Функция автоматического затемнения “Auto DIMMER”

Когда эта настройка установлена на “On”, это устройство временно регулирует яркость экрана, индикатора питания и т.д. при отсутствии действий с аудиовыходом, таких как нажатие кнопок и т.п., в течение примерно 20 минут .

- Заводская установка по умолчанию – “On”.
- “Auto Off” имеет приоритет над автозатемнением, и это устройство отключается автоматически при установке “Auto Off” на “On”.

Настройка этапов функции затемнения “DIMMER Steps”

Вы можете отключить индикатор питания и отрегулировать яркость данного устройства в 4 этапа нажатием на [DIMMER] при установке “DIMMER Steps” на “5 (including Blackout)”.

- Заводская установка по умолчанию – “4”.
- Это устройство не выключится даже при отключении подсветки.
- При отключении подсветки индикатор питания (красный) также отключается в режиме ожидания.
- При работе функции [DIMMER] для подключенных устройств Technics этапы затемнения у этого устройства и подключенных устройств могут не совпадать. Установите на “4” или настройте этапы для каждого из них.

Режим ожидания сети

“Standby Mode”

При установке этой функции на “On” данное устройство автоматически включается в следующих случаях.

- При подключении к этому устройству по Bluetooth® со стороны спаренного с ним устройства с функцией Bluetooth®.
 - Когда операции воспроизведения выполняются на данном устройстве с устройства, подключенного к сети.
- Заводская установка по умолчанию – “On”. Для отключения этой функции выберите “Off”.

Настройки сети

“Network”

Настройка Wi-Fi

“Wi-Fi Menu”

Функция беспроводного подключения по локальной сети (LAN) может быть активирована или отключена.

- Заводская установка по умолчанию – “On”.

Отображение значка сети

“Network Indicator”

Установите на “Off” для удаления значка сети (проводное / беспроводное соединение LAN) с экрана.

- Заводская установка по умолчанию – “On”.

Уровень сигнала Wi-Fi

“Signal Level”

Для проверки уровня сигнала Wi-Fi в месте установки системы.

- Уровень сигнала показан как 3 (макс.) - 2 - 1. Если индикатор показывает “2” или “1”, измените положение или угол установки вашего роутера беспроводной сети или этой системы и посмотрите, улучшится ли сигнал.
- Отображение “0” означает, что система не может установить связь с беспроводным роутером.

Изменение кодирования символов “E Asian Character”

Вы можете изменить кодирование символов названий треков, имен исполнителей и иной информации, когда они отображаются не так, как это должно быть.

Тип 1(日本):

Приоритет установлен для японского языка (по умолчанию)

Тип 2(简体字):

Приоритет установлен для японского языка (упрощенный).

Проверка названия модели “Model No.”

Отображается название модели.

Проверка версии программного обеспечения “F/W Version”

Отображается версия установленного программного обеспечения.

Обновление программного обеспечения “F/W Update”

Время от времени компания Panasonic может выпускать для данного устройства обновления программного обеспечения, которые могут дополнить или улучшить его функции. Эти обновления бесплатны.

- Для получения информации об обновлении посетите веб-сайт.

www.technics.com/support/firmware/

Загрузка занимает приблизительно 15 минут.

Во время обновления не отсоединяйте шнур питания от сети переменного тока и не переводите устройство в режим ожидания.

Во время обновления не отключайте флеш-накопитель USB.

- Во время обновления прогресс отображается как “Updating □ %”. (“□” - число.)

Примечание

- Во время процедуры обновления выполнение других операций невозможно.
- Если обновления отсутствуют, на дисплее отображается “Firmware is Up To Date”. (Необходимость обновления отсутствует.)
- Обновление программного обеспечения может приводить к сбросу настроек устройства.

Обновление через Интернет

■ Подготовка

- Подключите это устройство к сети. (⇒ 29)
– Убедитесь в наличии подключения к интернету.

1 Нажмите [NWP].

2 Нажмите [SETUP].

3 Нажимайте [▲], [▼], чтобы выбрать “F/W Update”, а затем нажмите [OK].

4 Нажимайте [▲], [▼], чтобы выбрать “Internet”, а затем нажмите [OK].

5 Нажимайте [▲], [▼], чтобы выбрать “Yes”, а затем нажмите [OK].

- Во время обновления прогресс отображается как “Updating □ %”. (“□” - число.)
- После успешного завершения обновления отобразится надпись “Success”.

6 Нажмите [⏻/⏻] для выключения и включения этого устройства.

Примечание

- Время загрузки может увеличиваться в зависимости от среды интернет-подключения и т.п.
- Обновление программного обеспечения может начаться автоматически после завершения настройки сети (⇒ 29).

Обновление через флеш-накопитель USB

■ Подготовка

- Загрузите последнюю версию программного обеспечения на флеш-накопитель USB. Для получения подробной информации посетите веб-сайт.

www.technics.com/support/firmware/

1 Подключите флеш-накопитель USB с новым ПО к разъему USB-A (USB-A Front) на передней стороне устройства.

- Разъем USB-A (USB-A Rear) на задней стороне устройства не используется для обновления ПО через флеш-накопитель USB.

2 Нажмите [NWP].

3 Нажмите [SETUP].

4 Нажимайте [▲], [▼], чтобы выбрать “F/W Update”, а затем нажмите [OK].

5 Нажимайте [▲], [▼], чтобы выбрать “USB-A Front”, а затем нажмите [OK].

6 Нажимайте [▲], [▼], чтобы выбрать “Yes”, а затем нажмите [OK].

- Во время обновления прогресс отображается как “Updating □ %”. (“□” - число.)
- После успешного завершения обновления отобразится надпись “Success”.

7 Нажмите [⏻/⏻] для выключения и включения этого устройства.

Примечание

- В зависимости от флеш-накопителя USB загрузка может занять больше времени.

Декодирование MQA-источника

Данное устройство оснащено технологией MQA (Master Quality Authenticated), позволяющей воспроизводить аудиофайлы и потоки MQA со звуком оригинальной мастер-записи. Это устройство – CD-плеер, который может распознавать MQA-CD. Встроенный MQA-декодер восстанавливает сигнал высокого разрешения, принятый в студии, и подтверждает его с помощью аутентификационной подписи.

Для обеспечения качества воспроизведения мастер-записи MQA, необходимо переключить функцию декодирования MQA на “On”. Переключите функцию декодирования MQA на “On” или “Off” следующим образом.

- Заводская установка по умолчанию – “On”.
- “MQA” выводится на экран при воспроизведении контента MQA. Статус настройки звука, такой как декодирование MQA, отображается при нажатии на [INFO] во время проигрывания аудиофайла MQA.

1 Нажмите [NWP].

2 Нажмите на [MQA] для переключения функции декодирования MQA на “On”.

- На дисплее появится надпись “MQA Decoding : On”.

3 Воспроизведение дисков MQA-файла.

- На дисплее появится надпись **MQA**.
- При использовании только разъемов аналогового аудиовхода установите “Digital Output” на “Off” для улучшения качества звука при воспроизведении MQA-контента.
- Вы также можете установить параметр “MQA Decoding” на “On” из меню настроек.
 - ① Нажмите [NWP].
 - ② Нажмите [SETUP].
 - ③ Нажимайте [▲], [▼], чтобы выбрать “MQA Decoding”, а затем нажмите [OK].
 - ④ Нажимайте [▲], [▼], чтобы выбрать “On”, а затем нажмите [OK].
- При использовании только разъемов аналогового аудиовхода установите “Digital Output” на “Off” для улучшения качества звука при воспроизведении MQA-контента.

Примечание

- “MQA” или “MQA Studio” указывает на то, что устройство декодирует и воспроизводит поток или файл MQA, определяя происхождение для подтверждения того, что звук идентичен звуку исходного материала. “MQA Studio” указывает на то, что оно воспроизводит студийный файл MQA, который либо был утвержден в студии исполнителем/производителем, либо был проверен владельцем авторских прав.
“OFS” отображается для функции обработки MQA.
Для получения дополнительной информации посетите веб-сайт:
<https://www.mqa.co.uk/>
- Файлы или потоки MQA могут не декодироваться для обеспечения качества воспроизведения мастер-записи – в зависимости от настроек подключенного цифрового аудио устройства. Для получения подробной информации см. инструкцию по эксплуатации подключенного устройства. Для получения информации об устройствах Technics посетите следующий веб-сайт.
www.technics.com/support/
- Если MQA-аудиофайл не может быть правильно воспроизведен, установите “DSD Native” на “Off”. Эффективность воспроизведения может быть повышена. (⇒ 85)
- Технические характеристики могут быть изменены без предварительного уведомления.

Рекомендуемая настройка для каждого выхода и функции подключенного устройства

■ MQA Core Decoder

Цифровой выход (COAX/OPT)	“Digital Output” установлен на “On”. “MQA Decoding” установлен на “Off”.
Аналоговый выход (BALANCED/ UNBALANCED)	“Digital Output” установлен на “Off”. “MQA Decoding” установлен на “On”.

■ MQA Renderer

Цифровой выход (COAX/OPT)	“Digital Output” установлен на “On”. “MQA Decoding” установлен на “On”.
Аналоговый выход (BALANCED/ UNBALANCED)	“Digital Output” установлен на “Off”. “MQA Decoding” установлен на “On”.

■ MQA Full Decoder

Цифровой выход (COAX/OPT)	“Digital Output” установлен на “On”. “MQA Decoding” установлен на “Off”.
Аналоговый выход (BALANCED/ UNBALANCED)	“Digital Output” установлен на “Off”. “MQA Decoding” установлен на “On”.

■ MQA не поддерживается

Цифровой выход (COAX/OPT)	“Digital Output” установлен на “On”. “MQA Decoding” установлен на “On”.
Аналоговый выход (BALANCED/ UNBALANCED)	“Digital Output” установлен на “Off”. “MQA Decoding” установлен на “On”.

- Рекомендуется установить “MQA Decoding” на “On”, когда подключенное цифровое выходное устройство поддерживает функцию обработки MQA или не поддерживает функцию MQA.
Цифровой сигнал выдается как декодированный MQA-сигнал (MQA Core) при установке “MQA Decoding” на “On” (заводская установка – “On”). И подключенное устройство обрабатывает сигнал, когда устройство поддерживает функцию обработки MQA.
- Рекомендуется установить “MQA Decoding” на “Off”, когда подключенное цифровое выходное устройство обеспечивает полное декодирование MQA.
Цифровой сигнал выдается как поток битов MQA без декодирования при установке “MQA Decoding” на “Off”, а устройство полного декодирования MQA декодирует все MQA-сигналы.
- Декодированный сигнал MQA (MQA Core), являющийся входным потоком для данного устройства, может обрабатываться и выводиться как аналоговый при установке “MQA Decoding” на “On” и “Digital Output” на “Off”. (максимальный предел повышающей дискретизации – 192 кГц).

Использование функции избранного (FAV)

Сохранение вашей любимой станции или плейлиста

Вы можете сохранить свою любимую станцию или плейлист (USB-A Front / USB-A Rear / DMP / Internet Radio / Deezer / Qobuz и т.д.) и вызвать соответствующую станцию.

- 1 Нажмите [NWP].**
- 2 Переключите источник входных данных (USB-A Front / USB-A Rear / DMP / Internet Radio / Deezer / Qobuz и т.д.).**
- 3 Нажмите и удерживайте [PGM], когда отображается экран воспроизведения.**
 - Появится экран сохранения в избранное (FAV).
- 4 Несколько раз нажмите [▲], [▼] для выбора номера (FAV1 - 9) для сохранения, затем нажмите и удерживайте [OK].**

- После сохранения на дисплее появится “Memorised”.
- Можно добавить в список до 9 любимых станций или плейлистов.
- Функция избранного (сохранение/вызов/удаление) также может быть установлена из специального приложения “Technics Audio Center” (бесплатное).
- Нажмите и удерживайте [PGM] в течение приблизительно 3 секунд для выхода из настроек.
- Вы также можете зайти на экран настройки избранного, нажав и удерживая [INPUT] на устройстве.

Вызов станции из избранного

- 1 Нажмите [NWP].
 - 2 Нажмите и удерживайте [PGM].
 - 3 Несколько раз нажмите [▲], [▼] для выбора номера элемента из избранного для воспроизведения, затем нажмите [OK].
- Вы также можете выбрать номер с помощью кнопок с цифрами.
 - Если в списке избранного нет станций или плейлистов, отображается надпись “Empty”. Добавьте станцию или плейлист в этот список.
 - Источник входных данных автоматически переключается на сохраненную станцию.

Примечание

- Если эта станция или плейлист не могут быть найдены после переключения источника входных данных, воспроизведение не начинается, или может воспроизводиться другая музыка.

Удаление вашей любимой станции или плейлиста

- 1 Нажмите [NWP].
 - 2 Нажмите и удерживайте [PGM].
 - 3 Несколько раз нажмите [▲], [▼] для выбора номера элемента из избранного для удаления, затем нажмите [CLEAR].
 - 4 Нажимайте [▲], [▼], чтобы выбрать “Yes”, а затем нажмите [OK].
- После удаления на дисплее появится “Cleared”.
 - Если в списке избранного нет станций или плейлистов, отображается надпись “Empty”.

Действия с помощью специального приложения “Technics Audio Center”

Если вы установите специальное приложение “Technics Audio Center” (бесплатно) на ваш планшет/смартфон, вы сможете управлять этим устройством и редактировать список избранного.

Загрузите и установите приложение с веб-сайта ниже.
www.technics.com/support/

Подключение управления системой

Вы можете одновременно управлять данным устройством и устройствами Technics, поддерживающими функцию управления системой (встроенный стереоусилитель и т.д.), с помощью пульта дистанционного управления.

Для получения подробной информации см. инструкцию по эксплуатации каждого устройства.

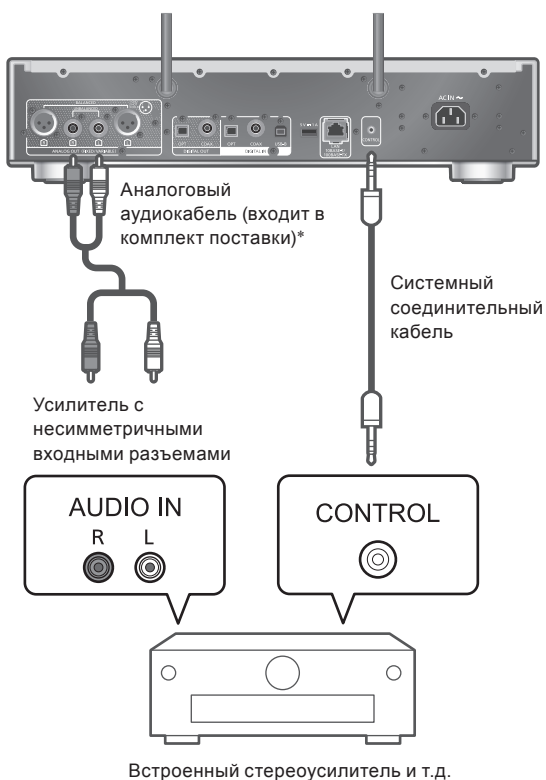



*: На данном изображении показан пример подключения к усилителю с несимметричными входными разъемами с помощью аналогового аудиокабеля. Подключите устройство с помощью соответствующего кабеля / разъема, подходящего для устройства.

Примечание

- Убедитесь в том, что вы подключаете устройство с помощью аналогового аудиокабеля при воспроизведении Super Audio CD с помощью этого устройства.
- Системная функция управления недоступна при установке "A.Output Level" на "Variable".

Использование системного соединительного кабеля и аудиокабеля

- 1 Отсоедините шнур питания от сети переменного тока.**
- 2 Подключите устройство Technics, поддерживающее функцию управления системой (встроенный стереоусилитель и т.д.), к устройству.**
 - Для подключения устройства к данному устройству используйте системный соединительный кабель и аудиокабели.
 - Используйте системный соединительный кабель, входящий в комплект поставки подключенного устройства.
- 3 Подсоедините шнур питания от сети переменного тока к устройству. (⇒ 28)**
- 4 Нажмите [NWP ]/[CD ], чтобы включить устройство.**
- 5 Настройте функцию управления системой на подключенном устройстве.**
 - Для получения подробной информации см. инструкцию по эксплуатации подключенного устройства.

Одновременное переключение данного устройства и подключенного устройства в режим вкл/ожидания

Когда устройство, поддерживающее функцию управления системой (встроенный стереоусилитель и т.д.) включается/выключается, это устройство также автоматически включается/выключается.

- 1 Нажмите [NWP].**
- 2 Нажмите [SETUP].**
- 3 Несколько раз нажмите [▲], [▼] и выберите “Power On Link”/“Power Off Link”, а затем нажмите [OK].**
- 4 Нажимайте [▲], [▼], чтобы выбрать “On”, а затем нажмите [OK].**

Функция переключения для источника входных данных подключенного устройства “Selector Link Type”

Переключитесь на “Adaptive” для автоматического переключения источника входных данных усилителя на аналоговый вход только при воспроизведении Super Audio CD, независимо от выбранных входных данных усилителя (устройства Technics поддерживают функцию управления системой).

- Для получения подробной информации посетите веб-сайт.

www.technics.com/support/

- Заводская установка по умолчанию – “Normal”.

- 1 Нажмите [NWP].
- 2 Нажмите [SETUP].
- 3 Нажимайте [▲], [▼], чтобы выбрать “Selector Link Type”, а затем нажмите [OK].
- 4 Нажимайте [▲], [▼], чтобы выбрать “On”, а затем нажмите [OK].

Регулировка BASS/MID/TREBLE “Tone Control”

Вы можете отрегулировать тональный сигнал SU-C700 с помощью этого устройства. Можно отрегулировать каждый тональный диапазон (BASS/MID/TREBLE).

- 1 Нажмите [NWP].
- 2 Нажмите [SETUP].
- 3 Нажимайте [▲], [▼], чтобы выбрать “Tone Control”, а затем нажмите [OK].
- 4 Нажмите [▲], [▼] для настройки, затем нажмите [OK].

- Для включения этой функции выберите “On (adjustment)”.
- Каждый уровень может быть отрегулирован в диапазоне от “- 10” до “+ 10”.

Прочее

Устранение неисправностей	104
Устройство нагревается.....	104
Установлено ли на устройстве новейшее программное обеспечение?	104
Восстановление все заводских настроек по умолчанию.....	104
Общие	105
Диск.....	107
USB.....	107
Bluetooth®	108
Сеть.....	109
Музыкальные стриминговые онлайн-сервисы	111
Пульт дистанционного управления.....	112
Сообщения.....	113
Воспроизводимые медиаустройства	117
Примечания по дискам	117
USB.....	118
О Bluetooth®	119
Лицензии.....	120
Технические характеристики	123

 Содержание ... 05

Устранение неисправностей

Перед обращением в сервисный центр выполните следующие проверки. Если вы не уверены в некоторых пунктах проверки или если решение, указанное в руководстве ниже, не привело к устранению проблемы, обратитесь за дальнейшими инструкциями к своему дилеру.

Устройство нагревается

Во время использования устройство нагревается.

- Будьте осторожны при прикосновении ко дну данного устройства – оно может быть горячим. Для установки устройства или его обслуживания отключите шнур питания переменного тока и подождите 3 минуты.

Установлено ли на устройстве новейшее программное обеспечение?

Компания Panasonic постоянно совершенствует программное обеспечение своих устройств, чтобы предоставить своим клиентам новейшие технологии.
(⇒ 92)

Восстановление все заводских настроек по умолчанию

В следующих ситуациях необходимо выполнить сброс памяти:

- При нажатии кнопок ничего не происходит.
- Вы хотите очистить и сбросить содержимое памяти.

- 1 Нажмите [NWP] при включенном устройстве.**
- 2 Нажмите [SETUP].**
- 3 Нажимайте [▲], [▼], чтобы выбрать “Initialization”, а затем нажмите [OK].**
- 4 Нажимайте [▲], [▼], чтобы выбрать “Yes”, а затем нажмите [OK].**
 - Появится экран подтверждения. Выберите “Yes” на следующих этапах, чтобы сбросить все настройки до настроек по умолчанию.
- 5 Нажимайте [▲], [▼], чтобы выбрать “Yes”, а затем снова нажмите [OK].**

Устройство не работает.

Операции не выполняются должным образом.

- Может быть активировано одно из предохранительных приспособлений и т.п. устройства.
 - ① Нажмите [⏻/⏻] на устройстве, чтобы переключить его в режим ожидания.
 - Если устройство не переключается в режим ожидания, нажмите [⏻/⏻] на этом устройстве как минимум на 5 секунд. Устройство будет принудительно переключено в режим ожидания. Также вы можете отключить шнур питания переменного тока, подождать 3 минуты и снова подключить его.
 - ② Нажмите [⏻/⏻] на устройстве, чтобы включить его. Включение устройства может занять некоторое время.
 - Если операции все еще не выполнены должным образом даже после включения данного устройства, нажмите и удерживайте [⏻/⏻] не менее 5 секунд для выключения, это может решить проблему.
 - Если устройство по-прежнему не работает, обратитесь к дилеру.
- Пульт дистанционного управления может не работать должным образом. (⇒ 112)

Во время воспроизведения слышится гудение.

- Рядом с кабелями находится шнур питания от сети переменного тока другого устройства или флуоресцентная лампа. Выключите другие приборы или уберите их подальше от кабелей данного устройства.
- Сильное магнитное поле вблизи телевизора или другого устройства может отрицательно влиять на качество звука. Не устанавливайте данное устройство в таком месте.
- Динамики могут издавать шум, если расположенное рядом устройство излучает мощные радиоволны, например, мобильный телефон во время звонка.

Отсутствует звук.

- Проверьте громкость подключенного устройства. Проверьте громкость данного устройства, если параметр “A.Output Level” установлен на “Variable”.
- Проверьте правильность кабельных подключений к входным и выходным разъемам. Если они выполнены неправильно, переведите устройство в режим ожидания и переподключите их правильно.
- Проверьте правильность выбора источника входных данных.
- Вставьте штекеры подключаемых кабелей до конца.
- Воспроизведение многоканального контента не поддерживается.
- Разъем цифрового аудиовхода данного устройства может обнаруживать только линейные сигналы ИКМ. Для получения подробной информации см. инструкцию по эксплуатации устройства.
- Аудиосигналы Super Audio CD и слоя Super Audio CD в Hybrid Super Audio CD не могут быть выведены через цифровой аудиовыход данного устройства. Подключите устройство к аналоговому аудиовыходу.
- Не все MQA-файлы могут быть воспроизведены. Установите функцию декодирования MQA на “Off” при отсутствии надлежащего воспроизведения. (⇒ 95)
- Если MQA-аудиофайл не может быть правильно воспроизведен, установите “DSD Native” на “Off”. Эффективность воспроизведения может быть повышена. (⇒ 85)
- Не все DSD-сигналы могут быть воспроизведены. Установите “DSD Native” на “Off” при отсутствии надлежащего воспроизведения. (⇒ 85)
- Проверьте, установлен ли “Digital Output” или “Analog Output” на “On”. (⇒ 85)

Воспроизведение не начинается.

- В зависимости от вашей среды или подключенных устройств это может занимать некоторое время.
- Проверьте, поддерживается ли формат файла. Для получения информации о поддерживаемых форматах обратитесь к разделу “Формат”. (⇒ 127)

Устройство автоматически переходит в режим ожидания.

- Возможно, включена функция автоматического отключения? (⇒ 90)
- Это устройство может переключаться в режим ожидания одновременно с подключенным устройством с функцией управления системой. (⇒ 101)

Настройки сбросились до заводских настроек по умолчанию.

- Обновление программного обеспечения может приводить к сбросу настроек.

Функция управления системой не работает.

- Используйте системный соединительный кабель, входящий в комплект поставки подключенного устройства.
- Подключите системный соединительный кабель к системным разъемам (CONTROL). (⇒ 100)
- Установите “A.Output Level” на “Fixed” (⇒ 100)
- Подключите устройство Technics, поддерживающее функцию управления системой (встроенный стереоусилитель и т.д.), к этому устройству. Для получения подробной информации посетите веб-сайт.

www.technics.com/support/

Источник входных данных подключенного устройства, поддерживающего функцию управления системой, автоматически переключается на аналоговый вход.

- Установите “Selector Link Type” на “Normal”. (⇒ 102)

Диск

Неправильное отображение или воспроизведение не начинается.

- Убедитесь, что диск совместим с устройством. (⇒ 117)
- На линзе может присутствовать влага. Подождите приблизительно один час и попробуйте еще раз.
- Незавершенные диски CD-R и CD-RW не могут быть воспроизведены.
- WMA/MP3 не поддерживается. В “Примечания по дискам” (⇒ 117) указаны диски, которые может воспроизводить данное устройство.

Воспроизведение с задержкой.

- Если на диске много треков, может потребоваться время для их загрузки.

USB

USB-носитель или его контент не могут быть прочитаны.

- Формат USB-носителя или его контента не совместим с данным устройством. (⇒ 118)
- USB-носитель может не читаться, если файлы/папки на нем имеют длинные имена, даже если их количество не превышает максимального предела (⇒ 125).

Отсутствие отклика при нажатии на [▶/||].

- Отключите USB-устройство и подключите его снова. Также вы можете перевести устройство в режим ожидания и снова включить.

Медленная работа флэш-накопителя USB.

- Большой размер файла или большой объем памяти флэш-накопителя USB увеличивает время считывания.
- Если на нем много файлов и папок, оно потребует определенного времени.

Невозможность правильного отображения информации.

- Названия треков и т.п. могут отображаться неправильно.

Bluetooth®

Сопряжение с устройством не может быть завершено.

- Проверьте состояние устройства с функцией Bluetooth®.

Устройство не может быть подключено.

- Сопряжение с устройством не выполнено, или сохранение было заменено. Попробуйте выполнить сопряжение с устройством еще раз. (⇒ 55)
- Это устройство может быть подключено к другому устройству. Отключите это другое устройство и попробуйте выполнить сопряжение с устройством еще раз.

Устройство подключено, но аудиозаписи не могут прослушиваться через него.

- Для некоторых устройств с функцией Bluetooth® вы должны настроить аудиовыход на это устройство вручную. Более подробная информация приведена в инструкциях по эксплуатации к этому устройству.

Звук прерывается.

- Устройство находится вне диапазона установления связи (10 м). Поднесите устройство с функцией Bluetooth® ближе к этой системе.
- Удалите все препятствия между этой системой и устройством.
- Другие устройства, использующие частотный диапазон 2,4 ГГц (роутер беспроводной связи, МВ-печи, беспроводные телефоны и т.п.) создают помехи. Поднесите устройство с функцией Bluetooth® ближе к этой системе и удалите его от других устройств.
- Выберите “Mode 1” для установления стабильной связи. (⇒ 57)

Невозможно подключиться к сети.

- Подтвердите сетевое подключение и настройки. (⇒ 29)
- Если в настройках сеть обозначена невидимой, сделайте ее видимой при настройке сети для этого устройства или установите проводное LAN-подключение.
- Система безопасности Wi-Fi этой системы поддерживает WPA2™. Соответственно ваш роутер беспроводной связи должен быть совместим с WPA2™. Для получения более подробных данных о поддерживаемых опциях безопасности вашего роутера и изменении этих настроек обратитесь к инструкции по эксплуатации или свяжитесь с вашим интернет-провайдером.
- Убедитесь в том, что функция многоадресной передачи на роутере беспроводной связи активирована.
- На некоторых роутерах кнопка WPS может не работать. Попробуйте использовать другой способ подключения. (⇒ 33)
- Среда беспроводного подключения по локальной сети (LAN) или радиопомехи в окружающей вас зоне могут приводить к возникновению проблем с подключением. В таком случае попробуйте использовать другой способ подключения. Если проблема сохраняется, становите проводное LAN-подключение. (⇒ 31)
- Перед подключением и отключением кабеля локальной сети (LAN) необходимо отсоединить шнур питания от сети переменного тока.

Невозможно выбрать эту систему в качестве выходного динамика.

- Убедитесь в том, что внешние устройства подключены к той же сети, что и это устройство.
- Переподключите эти устройства к данной сети.
- Выключите и снова включите роутер беспроводной связи.
- Переведите устройство в режим ожидания и включите, затем снова выберите эту систему в качестве выходного динамика.

Невозможно выбрать это устройство среди приложений с поддержкой Google Cast.

- При использовании приложений с поддержкой Google Cast для воспроизведения музыки на данном устройстве вам необходимо выполнить подключение к сети с помощью приложения “Technics Audio Center”. (⇒ 35)
- Вы не можете выбрать это устройство из видеоприложений и т.п.

Воспроизведение не начинается.

Звук прерывается.

- Контент может воспроизводиться неправильно – в зависимости от состояния сети.
- Если вы используете диапазон 2,4 ГГц на роутере беспроводной связи, одновременное использование с другими устройствами 2,4 ГГц (МВ-печи, беспроводные телефоны и т.п.) может вызывать прерывание подключения. Увеличьте расстояние между этим устройством и указанными аппаратами.
 - Если ваш роутер беспроводной связи поддерживает диапазон 5 ГГц, попробуйте использовать диапазон 5 ГГц.
- Не помещайте эту систему внутрь металлического шкафа, так как это может заблокировать Wi-Fi-сигнал.
- Если воспроизведение прекращается, проверьте его состояние на устройстве.
- Поместите эту систему ближе к роутеру беспроводной связи.
- Проверьте уровень сигнала Wi-Fi с помощью “Signal Level” и скорректируйте расположение этого устройства относительно роутера. (⇒ 91)
- Если несколько беспроводных устройств используют одновременно ту же беспроводную сеть, что и это устройство, попробуйте отключить такие устройства или снизить их использование этой беспроводной сети.
- Переподключите эти устройства к данной сети.
- Выключите и снова включите роутер беспроводной связи.
- Некоторые версии iOS и iTunes не допускают перезапуск воспроизведения AirPlay при изменении переключателя (напр. “CD”) или переводе устройства в режим ожидания во время воспроизведения AirPlay. В этом случае выберите другое устройство с помощью значка AirPlay в приложении Music или в iTunes, а затем повторно выберите эту систему в качестве выходных динамиков. (⇒ 80)
- Если указанные выше решения не дают результата, установите проводное LAN-подключение для всех подключаемых устройств с LAN-разъемом (это устройство, сетевой дисковый массив, медиасервер и т.п.). (⇒ 31)

Медиасервер и его контент не отображаются.

- Медиасервер и его контент могут неправильно отображаться при его определенном состоянии (например, вскоре после добавления контента на сервер и т.п.). Попробуйте еще раз позже. Для получения подробной информации см. инструкцию по эксплуатации медиасервера.

Невозможно найти музыкальные файлы, хранящиеся на ПК.

- При воспроизведении музыкальных файлов через сеть, те из них, которые не сохранены на ее сетевом сервере, не отображаются. Для получения подробной информации см. инструкции по эксплуатации вашего сервера.

Невозможность правильного отображения информации.

- Названия треков и т.п. могут отображаться неправильно.

Контент в ПК, приложении и т.п. не может быть воспроизведен.

- В зависимости от ПК, приложения и т.п. контент может не воспроизводиться даже при поддержке данной частоты дискретизации. Проверьте ПК, приложение и т.п. для правильного воспроизведения.

Музыкальные стриминговые онлайн-сервисы

Воспроизведение не начинается.

Звук прерывается.

- Станция, вещание которой не активно, не может воспроизводиться (или она будет пропущена).
- Некоторые методы вещания или сетевые условия не позволяют воспроизводить интернет-радиостанцию.
- Контент может воспроизводиться неправильно – в зависимости от состояния сети.
- В зависимости от среды интернет-соединения звук может прерваться, или его воспроизведение может задерживаться.
- Сервис может быть недоступен в некоторых странах или регионах.
- Услуги, предоставляемые через сетевой сервис, администрируются их провайдерами и могут стать недоступными временно или постоянно без предварительного уведомления.
- Используйте приложение для каждого музыкального стримингового сервиса вместо этого устройства или “Technics Audio Center” для управления этим устройством – это может повысить эффективность воспроизведения.

Невозможность правильного отображения информации.

- Названия станций, стран, регионов, жанров, треков, альбомов и т.п., администрируемые провайдером услуги, могут отображаться неправильно в зависимости от информации о вещании.

Невозможно вызвать станции, треки или плейлисты, сохраненные в избранном (FAV).

- Эти станции, треки или плейлисты могли быть удалены или изменены поставщиком услуги. Сохраните станцию или плейлист снова.

Некоторый контент, отличный от сохраненного, может нормально воспроизводиться или не воспроизводиться при вызове функции избранного (FAV).

- При добавлении / вызове контента в плейлисте как функции избранного (FAV) поставщиком услуги может воспроизводиться другой контент в плейлисте.
- При добавлении / вызове контента в плейлисте как функции избранного (FAV) заголовков может отображаться некорректно и не воспроизводиться надлежащим образом поставщиком услуги.

Пульт дистанционного управления

Пульт дистанционного управления не работает должным образом.

- Для начала работы с устройством нажмите [NWP]. (Пульт дистанционного управления работает только для устройств, поддерживающих функцию управления системой при нажатии кнопки [AMP].)
- Батарейки разряжены или неправильно вставлены. (⇒ 23)
- Во избежание помех не помещайте посторонние предметы перед сигнальным датчиком. (⇒ 17)
- Если режим дистанционного управления пульта дистанционного управления отличается от режима устройства, приведите режим пульта дистанционного управления в соответствие с режимом устройства. (⇒ 23)

Сообщения

Auto Off

Если устройство не используется в течение 20 минут, то за одну минуту оно отключается. (⇒ 90) Для отмены нажмите любую кнопку.

Checking Device

Устройство проверяет подключенное USB-устройство.

- После исчезновения этого экрана начните работу.

Connect to Network

Подключите данное устройство к сети, а затем дождитесь начала обновления системного ПО через Интернет. (⇒ 93)

Download Fail

Загрузка программного обеспечения не выполнена.

Сеть не подключена к Интернету.

- Нажмите любую кнопку для выхода. Попробуйте еще раз позже.
- Сервер не обнаружен. Нажмите любую кнопку для выхода. Убедитесь в наличии подключения к интернету.

Empty

Выбранная папка пуста.

- Переместите треки в эту папку и повторите попытку.

Сервер в сети не найден.

- Проверьте, подключен ли сервер к той же сети, что и устройство, и повторите подключение к этому устройству. (⇒ 29)

В списке избранного или плейлисте не сохранены никакие станции, треки и т.п.

- Добавьте станцию или трек в этот список. (⇒ 49, 98)

Error

Выполняется некорректное действие.

- Обратитесь к инструкции и повторите еще раз.

Fail

Сетевое подключение не завершено.

- Повторите настройку еще раз. (⇒ 29)

Firmware update is available

Для данного устройства доступно ПО (бесплатное).

- ① Нажмите [NWP].
 - ② Нажмите [OK].
 - ③ Нажимайте [▲], [▼], чтобы выбрать “Yes”, а затем нажмите [OK].
 - Во время обновления прогресс отображается как “Updating □ %”. (“□” - число.)
 - Во время обновления не отсоединяйте шнур питания от сети переменного тока и не переводите устройство в режим ожидания. (⇒ 92)
 - После успешного завершения обновления отобразится надпись “Success”.
 - ④ Нажмите [⏻/⏻] для выключения и включения этого устройства.
- Для получения информации об обновлении посетите веб-сайт.
www.technics.com/support/firmware/

“F□□” (“□” – число).

Происходит что-то ненормальное (если устройство заметит что-то ненормальное, оно активирует защитную схему, и питание может автоматически отключиться).

- Возможно, устройство расположено в очень теплом месте?
- Подождите несколько секунд и снова включите устройство (защитная схема будет деактивирована). Если проблема сохраняется, запишите отображаемый номер, отключите шнур питания переменного тока и свяжитесь с вашим дистрибьютором.

Load Fail

Невозможно найти программное обеспечение на флеш-накопителе USB.

- Загрузите последнюю версию программного обеспечения на флеш-накопитель USB и попробуйте еще раз. (⇒ 94)

No Device

USB-устройства не подключены.

- Подключите USB-устройство для воспроизведения. (⇒ 47)

USB-устройство не может быть воспроизведено.

- Убедитесь в том, что файловая система USB-устройства допускает воспроизведение. (⇒ 125)

No Disc

Нет вставленных CD-дисков. Вставленный CD-R и т.п. не имеет аудиозаписей.

- Вставьте диск для воспроизведения (⇒ 42).

No Layer

Уровни для воспроизведения отсутствуют.

- Вставьте диск Hybrid Super Audio CD с CD-уровнем и Super Audio CD-уровнем.

No Network Available

Это устройство не подключено к сети.

- Проверьте сетевое подключение. (⇒ 29)

No Play

Это диск не подлежит воспроизведению.

- Вставьте диск для воспроизведения (⇒ 117).

Not Valid

Функция, которую вы хотите использовать, недоступна для текущих настроек.

- Проверьте этапы и настройки.
- Некоторые функции могут потребовать регистрации/подписки.
- Другой источник входных данных, отличный от “CD”, не может быть выбран, когда это устройство находится в режиме “Pure Disc Playback”. (⇒ 45)
- “Filter” не может изменяться в следующих случаях. (⇒ 87)
 - При воспроизведении дисков Super Audio CD
 - “MQA Decoding” установлен на “On”.
 - “Coherent Processing” установлен на “On”.
 - При воспроизведении DSD-сигнала и установке “DSD Native” на “On”.

Operate via App

Пульт дистанционного управления недоступен.

- Используйте подключенное устройство или приложение для работы.

PGM Full

Количество записанных треков превышает 20.

- Другие треки не могут быть записаны.

Please Wait

Это отображается, например, когда это устройство переводится в режим ожидания/включается (до 1 минуты и 30 секунд)

- Дождитесь исчезновения этого экрана.

Reading

Устройство проверяет данные на CD-диске.

- После исчезновения этого экрана начните работу.

“Remote □” (“□” – число).

Пульт дистанционного управления и устройство используют разные режимы.

- Измените режим на пульте дистанционного управления. (⇒ 23)

Searching

Устройство проверяет медиасервер в сети.

- Проверьте наличие сервера в той же сети.

Unlocked

Выбраны “COAX”, “OPT” или “USB-B”, но ни одно устройство не подключено, и ни один аудиофайл не воспроизводится.

Компоненты частоты дискретизации и т. д. аудиосигналов неправильно введены.

- Проверьте подключение устройства. (⇒ 51)
- Для получения информации о поддерживаемых форматах обратитесь к разделу “Формат”. (⇒ 127)

USB Over Current

USB-устройство, подключенное к передней/задней панели данного устройства, потребляет слишком много энергии.

- Отключите USB-устройство и переведите данное устройство в режим ожидания, а затем снова включите его. (⇒ 47)
- Выключите и включите устройство.
- Убедитесь в отсутствии проблем с USB-устройством. (⇒ 118)

Wi-Fi Setup

Выберите “Yes” и нажмите [OK] для ввода настройки сети. (⇒ 32)

- Для выхода из сетевой настройки выберите “No” и нажмите [OK].

Воспроизводимые медиаустройства

Примечания по дискам

■ Форматы дисков, поддерживаемые данным устройством

Super Audio CD	Поддерживает (Только 2-канальный)
Доступные на рынке CD-диски (CD-DA)	Поддерживает
CD-R/CD-RW (CD-DA)	Поддерживает

■ Совместимый CD-диск

- Диск с логотипом CD. 
- Устройство может воспроизводить диски, соответствующие формату CD-DA.
- Устройство может не воспроизводить некоторые диски из-за состояния записи.
- Перед воспроизведением завершите создание диска на устройстве, на котором он был записан.

■ CD-диски, которые нельзя использовать

- CD-диски необычной формы, например в форме сердца (Использование таких CD-дисков может приводить к неисправностям.)

■ CD-диски, которые могут не работать с данным устройством

- Диски с незаконно скопированным содержимым и диски, не соответствующие общепринятым стандартам
- DualDiscs (Диски, записывающие такие данные, как музыка и изображения, с обеих сторон)

■ Линза устройства

Используйте средство для очистки линз (не входит в комплект поставки) для ухода за линзой устройства.

■ Очистка дисков

ДА



НЕТ



Протрите диск сначала влажной тряпочкой, а затем сухой.

■ Меры предосторожности при обращении с дисками

- Держите диск за края во избежание случайных царапин или отпечатков пальцев на диске.
- Не используйте спреи для очистки дисков, бензин, разбавитель, жидкости для предотвращения статических зарядов или другие растворители.
- Не клейте на диски ярлыки или стикеры.

- Не используйте следующие диски:
 - Диски, на которых остался клеящий слой от стикеров или ярлыков (арендованные диски и т.д.).
 - Сильно деформированные или треснутые диски.
 - Диски неправильной формы, например в форме сердца.

USB

- Это устройство не гарантирует возможность подключения ко всем приложениям USB-носителям.
- Поддерживаются файловые системы FAT16, FAT32 и NTFS.
- Это устройство поддерживает USB 2.0 high speed.
- USB-носители могут не распознаваться этим устройством при подключении с использованием следующих элементов:
 - USB-разветвитель,
 - удлинительный USB-кабель.
- Использование устройств чтения/записи карт памяти с интерфейсом USB исключено.
- Это устройство не может записывать музыку на USB-носитель.
- На USB-устройстве могут быть прочитаны не все файлы, если присутствуют неподдерживаемые файлы.
- Для получения информации о поддерживаемых форматах обратитесь к “Формат” (⇒ 127)

■ Структура папок и файлов

Данное устройство воспроизводит только музыкальные файлы в выбранной папке. Выберите папку с треками, которые вы хотите прослушать.

- Музыка не зазвучит, если вы выберете папку без музыкальных файлов, такую как папку **D** на схеме ниже. (отобразится надпись “Empty”).

Пример:

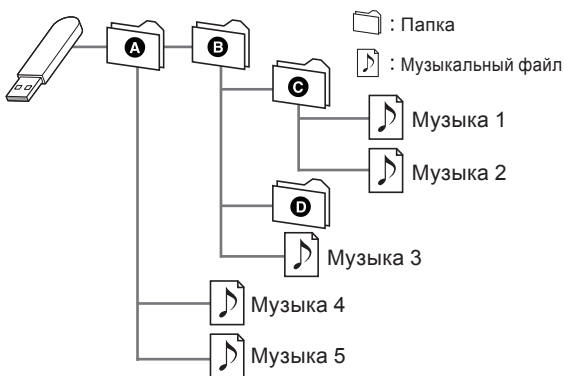

О Bluetooth®

Panasonic не несет ответственности за данные и/или информацию, которая может быть повреждена во время передачи по беспроводным каналам.

Используемый диапазон частот

- Система использует диапазон частот 2,4 ГГц.

Сертификация данного устройства

- Эта система соответствует ограничениям по частоте и получила сертификаты соответствия законодательству в сфере использования частот. Таким образом, разрешение на использование беспроводной сети не требуется.
- Приведенные ниже действия являются противозаконными в ряде стран:
 - разделение или изменение системы;
 - удаление указаний на технические характеристики.

Ограничения использования

- Передача и/или использование данных со всеми устройствами с функцией Bluetooth® не гарантированы.
- Все устройства должны соответствовать стандартам, установленным компанией Bluetooth SIG, Inc.
- Некоторые характеристики или настройки устройств могут не позволять выполнять подключение, или некоторые действия могут выполняться иначе.
- Эта система поддерживает функции Bluetooth® по обеспечению безопасности. Однако в некоторых рабочих средах и/или при некоторых настройках этого может быть недостаточно. При беспроводной передаче данных в эту систему соблюдайте осторожность.
- Эта система не может передавать данные устройствам с функцией Bluetooth®.

Дистанция использования

- Используйте это устройство на расстоянии не более 10 м. Эта дистанция может быть сокращена в некоторых средах и при наличии препятствий или помех.

Помехи от других устройств

- Эта система может работать неправильно и с такими сбоями, как шум и звуковые скачки, ввиду радиоволновых помех, если система расположена слишком близко к другим устройствам с функцией Bluetooth®, использующим частотный диапазон 2,4 ГГц.
- Эта система также может работать неправильно при наличии поблизости слишком сильных радиоволн от радиопередающей станции и т.п.

Целевое использование

- Эта система предназначена только для обычного, стандартного использования.
- Не используйте эту систему рядом с оборудованием или средой, которые чувствительны к радиочастотным помехам (напр. аэропорты, больницы, лаборатории и т.п.)

Лицензии



Логотип Wi-Fi CERTIFIED™ представляет собой сертификационный знак Wi-Fi Alliance®.

Логотип Wi-Fi Protected Setup™ представляет собой сертификационный знак Wi-Fi Alliance®.



Использование знака “Works with Apple” означает, что данный аксессуар предназначен для работы с технологией, указанной на знаке, и был сертифицирован разработчиком на основании соответствия стандартам функционирования Apple.

Apple и AirPlay являются товарными знаками Apple Inc., зарегистрированными в США и в других странах.

Изделие совместимо с AirPlay 2. Требуется iOS 11.4 или более поздняя версия.



Google, Google Play и Google Cast являются товарными знаками Google LLC.

Сервис Google Assistant недоступен на некоторых языках и в некоторых странах.

Windows является товарным знаком или зарегистрированным товарным знаком Microsoft Corporation в США и других странах.

Windows Media и логотип Windows являются товарными знаками или зарегистрированными товарными знаками Microsoft Corporation в США и/или других странах. Данное изделие защищено отдельными правами на интеллектуальную собственность Microsoft Corporation и третьих лиц. Запрещается использование или распространение данной технологии вне рамок изделия без лицензии, полученной от Microsoft или авторизованного Microsoft филиала или третьих лиц.

Mac и OS X являются товарными знаками Apple Inc., зарегистрированными в США и других странах.

Словесное обозначение и логотипы Bluetooth® являются зарегистрированными торговыми марками, которые принадлежат компании Bluetooth SIG, Inc. и используются Panasonic Holdings Corporation по лицензии. Другие торговые марки и наименования принадлежат соответствующим владельцам.

“Super Audio CD” является зарегистрированным товарным знаком.

SBM Direct является зарегистрированным товарным знаком.

“DSD” является зарегистрированным товарным знаком.

FLAC Decoder

Copyright (C) 2000, 2001, 2002, 2003, 2004, 2005, 2006, 2007, 2008, 2009 Josh Coalson

Redistribution and use in source and binary forms, with or without modification, are permitted provided that the following conditions are met:

- Redistributions of source code must retain the above copyright notice, this list of conditions and the following disclaimer.
- Redistributions in binary form must reproduce the above copyright notice, this list of conditions and the following disclaimer in the documentation and/or other materials provided with the distribution.
- Neither the name of the Xiph.org Foundation nor the names of its contributors may be used to endorse or promote products derived from this software without specific prior written permission.

THIS SOFTWARE IS PROVIDED BY THE COPYRIGHT HOLDERS AND CONTRIBUTORS “AS IS” AND ANY EXPRESS OR IMPLIED WARRANTIES, INCLUDING, BUT NOT LIMITED TO, THE IMPLIED WARRANTIES OF MERCHANTABILITY AND FITNESS FOR A PARTICULAR PURPOSE ARE DISCLAIMED. IN NO EVENT SHALL THE FOUNDATION OR CONTRIBUTORS BE LIABLE FOR ANY DIRECT, INDIRECT, INCIDENTAL, SPECIAL, EXEMPLARY, OR CONSEQUENTIAL DAMAGES (INCLUDING, BUT NOT LIMITED TO, PROCUREMENT OF SUBSTITUTE GOODS OR SERVICES; LOSS OF USE, DATA, OR PROFITS; OR BUSINESS INTERRUPTION) HOWEVER CAUSED AND ON ANY THEORY OF LIABILITY, WHETHER IN CONTRACT, STRICT LIABILITY, OR TORT (INCLUDING NEGLIGENCE OR OTHERWISE) ARISING IN ANY WAY OUT OF THE USE OF THIS SOFTWARE, EVEN IF ADVISED OF THE POSSIBILITY OF SUCH DAMAGE.



MQA и Sound Wave Device являются зарегистрированными товарными знаками MQA Limited. © 2016

ROON READY

Статус Roon Ready означает, что Technics использует технологию потоковой передачи Roon, предоставляющую невероятный пользовательский интерфейс, простую настройку, стабильно высокую надежность и высочайший уровень качества звука.

Технические характеристики

■ ОБЩИЕ

Электропитание	От 220 В до 240 В переменного тока, 50/60 Гц
Потребление энергии	45 Вт
Потребление энергии в режиме ожидания (ожидание сети отключено)	0,3 Вт
Потребление энергии в режиме ожидания (ожидание сети включено)*1	2,0 Вт
Размеры (ШхВхГ)	430 мм × 98 мм × 407 мм
Вес	Приблизит. 12,3 кг
Диапазон рабочей температуры	От 5 °С до 35 °С
Диапазон рабочей влажности	От 35% до 80% относительной влажности (без конденсата)

*1: Проводное или беспроводное соединение по локальной сети

■ АНАЛОГОВЫЕ ВЫХОДЫ

Канал	2 кан.
Выходной уровень	
СИММЕТРИЧНЫЙ	2,2 В среднеквадр. (Super Audio CD) / 2,2 В среднеквадр. (CD)
НЕСИММЕТРИЧНЫЙ	2,2 В среднеквадр. (Super Audio CD) / 2,2 В среднеквадр. (CD)
Частотная характеристика	
Super Audio CD	От 2 Гц до 50 кГц (-3 дБ)
CD	От 2 Гц до 20 кГц (-3 дБ)
КНИШ	
Super Audio CD	0,0006% (1 кГц, 0 дБ)
CD	0,0015% (1 кГц, 0 дБ)
Сигнал/шум (IHF-A)	
Super Audio CD	СИММЕТРИЧНЫЙ: 121 дБ НЕСИММЕТРИЧНЫЙ: 118 дБ
CD	СИММЕТРИЧНЫЙ: 121 дБ НЕСИММЕТРИЧНЫЙ: 118 дБ
Динамический диапазон (IHF-A)	
Super Audio CD	СИММЕТРИЧНЫЙ: 110 дБ НЕСИММЕТРИЧНЫЙ: 110 дБ
CD	СИММЕТРИЧНЫЙ: 98 дБ НЕСИММЕТРИЧНЫЙ: 98 дБ

■ ДИСК

Воспроизводимый диск (8 см или 12 см)	Super Audio CD (только 2-канальный), CD, CD-R, CD-RW
Прием	
Длина волны	650 нм (Super Audio CD), 790 нм (CD)
Мощность лазера	CLASS 1
Звуковой выход (Диск)	2 кан. (FL, FR)
Формат	Super Audio CD, CD-DA

■ Bluetooth®

Характеристики системы Bluetooth®	Bluetooth® версия 4.2
Классификация беспроводного оборудования	Class 2 (2,5 мВт)
Поддерживаемые профили	A2DP, AVRCP
Поддерживаемый кодек	AAC, SBC
Диапазон частот	2,4 ГГц диапазон FH-SS
Рабочее расстояние	Прибл. 10 м в пределах прямой видимости*2

*2: Предполагаемое расстояние установления связи

Среда измерения:

Температура 25 °C/Высота 1,0 м

Измерение в режиме "Mode 1"

■ РАЗЪЕМЫ

Разъем для наушников	Стерео, ф6,3 мм 110 мВт, 32 Ω (МАКС. ГРОМК.)
USB-A (впереди/сзади)	Соединитель типа A USB 2.0 High Speed 5 В пост. тока 500 мА (впереди) 5 В пост. тока 1 А (сзади) USB Mass Storage Class
Объем вспомогательной памяти	2 Тб (макс.)
Максимальное количество папок (альбомов)	800
Максимальное количество файлов (песен)	8000
Файловая система	FAT16, FAT32, NTFS
USB-B (сзади)	Соединитель типа B
Интерфейс Ethernet	LAN (100BASE-TX/10BASE-T)
Цифровой вход	
Оптический цифровой вход	Оптический разъем
Коаксиальный цифровой вход	Контактный разъем
Поддержка формата	LPCM
Аналоговый выход	
СИММЕТРИЧНЫЙ	3-контактный XLR
НЕСИММЕТРИЧНЫЙ	Контактный разъем
Цифровой выход	
Оптический цифровой выход	Оптический разъем
Коаксиальный цифровой выход	Контактный разъем
Поддержка формата	LPCM
Системный порт	
Управление системой	φ3,5 мм, гнездо

■ ФОРМАТ

USB-A

USB-стандарт	USB 2.0 high-speed USB Mass Storage class
--------------	--

USB-B

USB-стандарт	USB 2.0 high-speed USB Audio Class 2.0, асинхронный режим
Режим управления DSD	Режим ASIO Native, режим DoP

■ Wi-Fi

Стандарт	IEEE802.11a/b/g/n/ac
Диапазон частот	Диапазон 2,4 ГГц Диапазон 5 ГГц
Безопасность	WPA2™
Версия WPS	Версия 2.0

- Функция WLAN данного устройства предназначена для использования только внутри зданий.

■ Формат

Устройство поддерживает следующие форматы.

- Устройство не поддерживает воспроизведение музыкальных файлов с защитой от копирования.
- Воспроизведение всех файлов в поддерживаемых устройством форматах не является гарантированным.
- Воспроизведение файла в формате, не поддерживаемом устройством, может привести к прерывистому звуку или шуму. В этих случаях убедитесь, что устройство поддерживает данный формат.
- Устройство не поддерживает воспроизведение VBR (Variable Bit Rate – переменная скорость передачи данных).
- Некоторые из подключенных устройств или серверов могут иметь возможность конвертирования файлов в форматы, не поддерживаемые устройством, и выпускать их. Для получения подробной информации см. инструкции по эксплуатации устройств или серверов.
- Сведения о файле (частота дискретизации т.д.), показываемые устройством и программным обеспечением для воспроизведения, могут различаться.
- В зависимости от ПК, приложения и т.п. контент может не воспроизводиться даже при поддержке данной частоты дискретизации. Проверьте ПК, приложение и т.п. для правильного воспроизведения.

USB-A

	Расширение	Частота дискретизации	Скорость передачи / Количество битов квантования
MP3	.mp3	32/44,1/ 48 кГц	16-320 кбит/с
AAC	.m4a .aac	32/44,1/48/ 88,2/96 кГц	16-320 кбит/с
WAV	.wav	32/44,1/48/ 88,2/96/ 176,4/192/ 352,8/384 кГц	16/24/32 бит
FLAC	.flac	32/44,1/48/ 88,2/96/ 176,4/192/ 352,8/384 кГц	16/24 бит
AIFF	.aiff	32/44,1/48/ 88,2/96/ 176,4/192/ 352,8/384 кГц	16/24/32 бит
ALAC	.m4a	32/44,1/48/ 88,2/96/ 176,4/192/ 352,8/384 кГц	16/24 бит
DSD	.dff .dsf	2,8/5,6/ 11,2 МГц	

USB-B

	Расширение	Частота дискретизации	Скорость передачи / Количество битов квантования
DSD	.dff .dsf	2,8/5,6/ 11,2 МГц	
ИКМ		32/44,1/48/ 88,2/96/ 176,4/192/ 352,8/384 кГц	16/24/32 бит

LAN (DMR)*3

	Расширение	Частота дискретизации	Скорость передачи / Количество битов квантования
MP3	.mp3	32/44,1/ 48 кГц	16-320 кбит/с
AAC	.m4a .aac	32/44,1/48/ 88,2/96 кГц	16-320 кбит/с
WAV	.wav	32/44,1/48/ 88,2/96/ 176,4/192/ 352,8/384 кГц	16/24/32 бит
FLAC	.flac	32/44,1/48/ 88,2/96/ 176,4/192/ 352,8/384 кГц	16/24 бит
AIFF	.aiff	32/44,1/48/ 88,2/96/ 176,4/192/ 352,8/384 кГц	16/24/32 бит
ALAC	.m4a	32/44,1/48/ 88,2/96/ 176,4/192/ 352,8/384 кГц	16/24 бит
DSD	.dff .dsf	2,8/5,6/ 11,2 МГц	

*3: Возможность воспроизведения музыкального файла в вашей сети зависит от сетевого сервера, даже если формат файла соответствует одному из указанных выше. Например, если вы используете Windows Media Player 11, не все музыкальные файлы на ПК могут быть воспроизведены. Вы можете воспроизвести только файлы, добавленные в библиотеку Windows Media Player 11.

Примечание

- Технические характеристики могут быть изменены без предварительного уведомления.
- Вес и размеры являются приблизительными.

Информационный центр Panasonic
Для звонков из Москвы: +7 (495) 725-05-65
Бесплатный звонок по России: 8-800-200-21-00

Инфармацыйны цэнтр Panasonic
Для фіксаванай сувязі званок па тэрыторыі Беларусі бясплатны:
8-820-007-1-21-00
Бесплатный звонок со стационарных телефонов из Белоруссии:
8-820-007-1-21-00

Інформаційний центр Panasonic
Міжнародні дзвінки та дзвінки із Києва: +380-44-490-38-98
Безкоштовні дзвінки зі стаціонарних телефонів у межах України:
0-800-309-880

Centrul Informațional Panasonic
Apelurile efectuate prin telefonia fixă de pe teritoriul Republicii
Moldova sunt gratuite
Бесплатные звонки со стационарных телефонов в пределах
Молдовы: 0-800-61-444
Pentru apeluri internaționale
Для международных звонков: +380-44-490-38-98

Panasonic ақпараттық орталығы
Қазақстан бойынша стационарлы телефондардан ақысыз
қоңырау шалу үшін: 8-8000-809-809
Бесплатные звонки со стационарных телефонов по Казахстану
8-8000-809-809
Алматы мен Орта Азиядан қоңырау шалу үшін +7 (7272) 98-09-09
Для звонков из Алматы и Центральной Азии: +7 (7272) 98-09-09

Panasonic Corporation

Web Site: <https://www.panasonic.com>



DVQP3327ZA/X1
M0324YY1104