

# Technics®



## SC-CX700

Drahtloses Lautsprechersystem

Système d'enceinte sans fil

Sistema Speaker Wireless

Draadloos luidsprekersysteem

Sistema de altavoces

Trådlöst högtalarsystem

Trådløst højttalersystem

Langaton kaiutinjärjestelmä

Kurz-Bedienungsanleitung

Manuel d'utilisation Fonctions de base

Istruzioni per l'uso di base

Beknopte gebruiksaanwijzing

Instrucciones básicas

Grundläggande bruksanvisning

Vejledning i den grundlæggende betjening

Perusasetukset Käyttöohjeet

Music is borderless and timeless, touching people's hearts across cultures and generations. Each day the discovery of a truly emotive experience from an unencountered sound awaits. Let us take you on your journey to rediscover music.

Rediscover Music™

**Technics**

# Delivering the Ultimate Emotive Musical Experience to All

At Technics we understand that the listening experience is not purely about technology but the magical and emotional relationship between people and music.

We want people to experience music as it was originally intended and enable them to feel the emotional impact that enthuses and delights them.

Through delivering this experience we want to support the development and enjoyment of the world's many musical cultures. This is our philosophy.

With a combination of our love of music and the vast high-end audio experience of the Technics team, we stand committed to building a brand that provides the ultimate emotive musical experience by music lovers, for music lovers.

Director  
Michiko Ogawa

A handwritten signature in black ink that reads "Michiko Ogawa". The signature is written in a cursive, flowing style with a long horizontal stroke extending to the right.

Wir möchten Ihnen dafür danken, dass Sie sich für dieses Gerät entschieden haben.  
Bitte lesen Sie diese Anleitung vor der Inbetriebnahme dieses Produkts aufmerksam durch, und bewahren Sie dieses Handbuch für spätere Bezugnahme griffbereit auf.

- Hinweise zu Beschreibungen in dieser Bedienungsanleitung
  - Seitenverweise werden dargestellt als "⇒ ○○".
  - Die gezeigten Abbildungen können sich von Ihrem Gerät unterscheiden.
  - Wenn nicht anders angegeben, werden die Bedienvorgänge mit der Fernbedienung beschrieben.
- Abbildungen in diesem Handbuch beziehen sich auf das schwarze Gehäuse.
- Diese Bedienungsanleitung gilt für das folgende System.
  - Primärer Lautsprecher: SC-CX700P, sekundärer Lautsprecher: SC-CX700S

Eine ausführlichere Bedienungsanleitung finden Sie unter "Bedienungsanleitung" (PDF-Format). Sie können sie von der Website herunterladen.

[www.technics.com/support/downloads/oi/SC-CX700.html](http://www.technics.com/support/downloads/oi/SC-CX700.html)

- Sie benötigen Adobe Reader zum Lesen oder Drucken der "Bedienungsanleitung" (PDF-Format). Von der folgenden Website können Sie eine Version von Adobe Reader herunterladen und installieren, die mit Ihrem Betriebssystem kompatibel ist.  
<https://get.adobe.com/reader/>



Adresse des Hauptsitzes: Panasonic Corporation  
1006, Oaza Kadoma, Kadoma City, Osaka, Japan  
Vertretungsberechtigter in der EU: Panasonic Marketing Europe GmbH  
Panasonic Testing Centre  
Winsbergring 15, 22525 Hamburg, Deutschland

# Inhaltsverzeichnis

Sicherheitsvorkehrungen	05	
Über dieses Gerät	07	
Benutzung der Bedienelemente	09	
Grundlagen	Anschlüsse	12
	Netzwerkeinstellungen	16
	Wiedergabe	19
Lizenzen	21	
Technische Daten	22	

## Zubehör

Netz Kabel (2)  
K2CM3YY00055

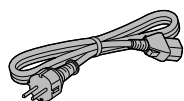

Fernbedienung (1)  
N2QAYA000257

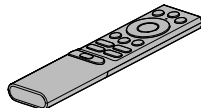

Batterien für  
Fernbedienung (2)



Lautsprecher-Link-Kabel (ca. 3 m) (1)  
K1HY08YY0059

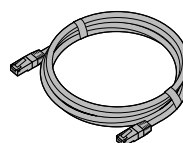

Lautsprechernetze (2)  
TTJ0068

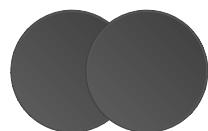

- Produktnummern, die Sie in dieser Bedienungsanleitung finden, entsprechen dem Stand Juli 2024.
- Änderungen vorbehalten.
- Verwenden Sie das Netz Kabel nicht mit anderen Geräten.



## Warnung

### Gerät

- Zur Reduzierung der Gefahr von Brand, elektrischem Schlag und Beschädigung:
  - Setzen Sie dieses Gerät weder Regen noch Feuchtigkeit, Tropfen oder Spritzern aus.
  - Stellen Sie keine mit Flüssigkeiten gefüllten Gefäße, wie Vasen, auf dieses Gerät.
  - Verwenden Sie ausschließlich das empfohlene Zubehör.
  - Entfernen Sie die Abdeckungen nicht.
  - Reparieren Sie dieses Gerät nicht selbst. Wenden Sie sich zur Wartung an qualifiziertes Kundendienstpersonal.
  - Lassen Sie keine Gegenstände aus Metall in dieses Gerät fallen.
  - Stellen Sie keine schweren Gegenstände auf dieses Gerät.
- Stellen Sie die Lautsprecher auf eine sichere und ebene Oberfläche.
- Hängen Sie die Lautsprecher nicht an die Decke oder an die Wand. Der Lautsprecher kann sonst herunterfallen und Verletzungen verursachen.
- Legen Sie keine Objekte in die Basswiedergabeöffnungen auf der Vorderseite der Lautsprecher. Dies kann Feuer oder Verletzungen verursachen. Achten Sie besonders auf Kinder.

### Netzkabel

- Zur Reduzierung der Gefahr von Brand, elektrischem Schlag und Beschädigung:
  - Gewährleisten Sie, dass die Spannung der Stromversorgung dem auf diesem Gerät angegebenen Wert entspricht.
  - Stecken Sie den Netzstecker vollständig in die Steckdose ein.
  - Ziehen Sie nicht an der Leitung, knicken Sie sie nicht und stellen Sie keine schweren Gegenstände darauf.
  - Fassen Sie den Stecker nicht mit nassen Händen an.
  - Fassen Sie den Stecker beim Herausziehen an seinem Korpus an.
  - Verwenden Sie keinen Netzstecker und keine Steckdose, die beschädigt sind.
- Der Netzstecker ist das trennende Gerät. Installieren Sie dieses Gerät so, dass der Netzstecker sofort aus der Steckdose gezogen werden kann.
- Stellen Sie sicher, dass der Erdungsstift sicher mit dem Netzstecker verbunden ist, um einen elektrischen Schlag zu vermeiden.
  - Ein Gerät mit CLASS I-Konstruktion wird an eine Netzsteckdose mit Schutzleiteranschluss angeschlossen.

## Achtung

### Gerät

- Stellen Sie keine Quellen offener Flammen, z.B. brennende Kerzen, auf das Gerät.
- Dieses Gerät kann beim Betrieb Hochfrequenzstörungen auffangen, die durch die Benutzung von Mobiltelefonen verursacht werden. Sollte eine solche Störung festgestellt werden, muss das Handy in größerer Entfernung zu diesem Gerät betrieben werden.
- Dieses Gerät ist für den Betrieb in Ländern mit moderatem und tropischem Klima bestimmt.
- Legen Sie keine Gegenstände auf dieses Gerät. Dieses Gerät wird heiß, wenn es an ist.
- Stellen Sie sich nicht auf die Lautsprecher.
- Stellen Sie keine schweren Gegenstände auf die Lautsprecher.
- Halten Sie den Lautsprecher nicht mit einer Hand fest, um Verletzungen durch Fallenlassen des Lautsprechers zu vermeiden.
- Die Lautsprecher und Lautsprechernetze nutzen starke Magnete. Sie dürfen daher nicht in der Nähe von

Fernsehgeräten, PCs oder anderen Geräten, die für magnetische Einwirkungen empfindlich sind, aufgestellt werden.

- Sie können Ihre Lautsprecher beschädigen und ihre Lebenszeit verringern, falls Sie das Audiosignal über einen langen Zeitraum mit hohem Pegel wiedergeben.
- Berühren Sie nicht die Membranen. Andernfalls können die Membranen verformt werden, was zu einer verfälschten Tonausgabe führen kann.
- Seien Sie vorsichtig, wenn sich Kinder in der Nähe befinden.
- Führen Sie keine Finger in die Basswiedergabeöffnungen auf der Vorderseite der Lautsprecher ein. Achten Sie besonders auf Kinder, da dies zu Verletzungen führen kann.

### Aufstellung

- Stellen Sie dieses Gerät auf eine ebene Oberfläche.
- Zur Reduzierung der Gefahr von Brand, elektrischem Schlag und Beschädigung:
  - Installieren oder positionieren Sie dieses Gerät nicht in einem Bücherregal, Einbauschränk oder einem sonstigen engen Raum. Stellen Sie eine gute Belüftung des Geräts sicher.
  - Achten Sie darauf, die Entlüftungsschlitze des Geräts nicht durch Gegenstände aus Papier oder Stoff zu blockieren, z. B. Zeitungen, Tischdecken und Vorhänge.
  - Setzen Sie dieses Gerät keinem direkten Sonnenlicht, hohen Temperaturen, starker Feuchtigkeit und übermäßigen Erschütterungen aus.

### Batterie

- Explosionsgefahr bei falschem Ersetzen der Batterie. Ersetzen Sie die Batterie nur durch den vom Hersteller empfohlenen Typ.
- Die Fehlerhafte Verwendung der Batterien kann zu einem Auslaufen von Elektrolyt und einem Brand führen.
  - Entfernen Sie die Batterien, wenn Sie die Fernbedienung über längere Zeit nicht benutzen. Bewahren Sie sie an einem kühlen, dunklen Ort auf.
  - Setzen Sie sie niemals starker Hitze oder offenem Feuer aus.
  - Lassen Sie die Batterie(n) nie längere Zeit in einem Auto mit geschlossenen Türen und Fenstern zurück, das direkter Sonneneinstrahlung ausgesetzt ist.
  - Den Akku auf keinen Fall erhitzen oder offenen Flammen aussetzen.
  - Den Akku nicht längere Zeit über in einem mit geschlossenen Fenstern und Türen in praller Sonne geparkten Fahrzeug zurücklassen.
  - Nehmen Sie die Batterien nicht auseinander, und schließen Sie sie nicht kurz.
  - Laden Sie Alkali- oder Manganbatterien nicht wieder auf.
  - Verwenden Sie keine Batterien mit teilweise abgelöstem Mantel.
  - Verwenden Sie keine alten und neuen Batterien oder verschiedene Typen gleichzeitig.
- Wenden Sie sich zur Entsorgung der Batterien an die lokalen Behörden oder erfragen Sie die richtige Vorgehensweise zur Entsorgung.
- Nicht unter folgenden Bedingungen verwenden
  - Extrem hohe oder niedrige Temperaturen bei Gebrauch, Lagerung oder Transport.
  - Ersetzen des Akkus durch einen nicht korrekten Typ.
  - Entsorgung von Batterien im Feuer oder in einem heißen Ofen oder mechanisches Quetschen oder Zerschneiden von Batterien, da dies zu einer Explosion führen kann.
  - Extrem hohe Temperatur und/oder extrem niedriger Luftdruck, da dies zu einer Explosion oder zum Austreten entzündlicher Flüssigkeiten oder Gase führen kann.

## Entsorgung von Altgeräten und Batterien

### Nur für die Europäische Union und Länder mit Recyclingsystemen



Dieses Symbol, auf den Produkten, der Verpackung und/oder den Begleitdokumenten, bedeutet, dass gebrauchte elektrische und elektronische Produkte sowie Batterien nicht in den allgemeinen Hausmüll gegeben werden dürfen.

Bitte führen Sie alte Produkte und verbrauchte Batterien zur Behandlung, Aufarbeitung bzw. zum Recycling gemäß den gesetzlichen Bestimmungen den zuständigen Sammelpunkten zu. Zusätzlich ist die Rückgabe unter bestimmten Voraussetzungen auch bei Vertreibern (Verkaufsfläche für Elektro- und Elektronikgeräte von mindestens 400 m<sup>2</sup> und Lebensmitteleinzelhändler, die über eine Gesamtverkaufsfläche von mindestens 800 m<sup>2</sup> verfügen und mehrmals im Kalenderjahr oder dauerhaft auch Elektro- und Elektronikgeräte anbieten und auf dem Markt bereitstellen) möglich.

Die Rücknahme hat kostenlos beim Kauf eines gleichartigen Neugerätes zu erfolgen (1:1 Rücknahme). Unabhängig davon, gibt es die Möglichkeit, die Altgeräte kostenlos an den Vertreiber zurückzugeben (0:1 Rücknahme; Abmessungen kleiner als 25 cm und weniger als drei Altgeräte).

Vertreiber, die unter Verwendung von Fernkommunikationsmitteln ihre Produkte verkaufen, sind zur Rücknahme von Altgeräten verpflichtet, wenn die Lager- und Versandflächen für Elektro- und Elektronikgeräte mindestens 400 m<sup>2</sup> betragen.

Onlineverzeichnis der Sammel- und Rücknahmestellen:

<https://www.ear-system.de/ear-verzeichnis/sammel-und-ruecknahmestellen>.

Enthalten die Produkte Batterien und Akkus oder Lampen, die aus dem Altgerät zerstörungsfrei entnommen werden können, sind Sie als Endnutzer gesetzlich dazu verpflichtet, diese vor der Entsorgung zu entnehmen und getrennt als Batterie bzw. Lampe zu entsorgen.

Batterien können zusätzlich im Handelsgeschäft unentgeltlich zurückgegeben werden.

Indem Sie diese Produkte und Batterien ordnungsgemäß entsorgen, helfen Sie dabei, wertvolle Ressourcen zu schützen und eventuelle negative Auswirkungen auf die menschliche Gesundheit und die Umwelt zu vermeiden.

Für mehr Informationen zu Sammlung und Recycling wenden Sie sich bitte an Ihre örtliche kommunale Behörde.

Gemäß Landesvorschriften können wegen nicht ordnungsgemäßer Entsorgung dieses Abfalls Strafgerichte verhängt werden.

### Datenschutz

Wir weisen alle Endnutzer von Elektro- und Elektronikgeräten darauf hin, dass Sie für das Löschen personenbezogener Daten auf den zu entsorgenden Altgeräten selbst verantwortlich sind.



### Hinweis für das Batteriesymbol (Symbol unten):

Dieses Symbol kann in Kombination mit einem chemischen Symbol abgebildet sein. In diesem Fall erfolgt dieses auf Grund der Anforderungen derjenigen Richtlinien, die für die betreffende Chemikalie erlassen wurden.

Panasonic Corporation, ein Unternehmen mit Sitz in 1006, Oaza Kadoma, Kadoma City, Osaka 571-8501, Japan, erfasst automatisch personenbezogene Daten wie IP-Adresse und/oder Geräte-ID von Ihrem Gerät, sobald Sie es mit dem Internet verbinden. Wir tun dies zum Schutz unserer Kunden und der Integrität unseres Dienstes sowie zum Schutz der Rechte oder des Eigentums von Panasonic.

Sie haben ein Recht auf Zugang, Berichtigung und unter bestimmten Umständen auf Widerspruch, ein Recht auf Löschung, Einschränkung der Verarbeitung, Datenübertragung und ein Recht auf Widerspruch gegen andere Formen der Verarbeitung. Wenn Sie eines der oben genannten Rechte ausüben und/oder mehr über die Verarbeitung Ihrer persönlichen Daten in diesem Zusammenhang erfahren möchten, lesen Sie bitte den vollständigen Text unserer Datenschutzerklärung auf der Support-Seite Ihres Geräts, <http://panasonic.jp/support/global/cs/audio/>, <http://www.technics.com/support/> oder kontaktieren Sie unsere Kundenkommunikation/Supportnummer oder Adresse, die in der in Ihrer Geräteverpackung enthaltenen Pan Europäischen Garantie angegeben ist, damit dieser Ihnen den vollständigen Text unserer Datenschutzerklärung zusendet.

## Installation

- Schalten Sie dieses Gerät aus und trennen Sie alle Gerätschaften, bevor Sie das Gerät versetzen. Heben Sie das Gerät an, um es zu versetzen, und ziehen Sie es nicht.
- Vergewissern Sie sich, dass der Installationsort das Gerätegewicht tragen kann. (⇒ 22)
- Für die Abmessungen dieses Geräts (⇒ 22)

## Anbringen und Entfernen der Lautsprechernetze

Die Lautsprechernetze schützen die Lautsprechereinheiten vor Staub. Verwenden Sie die Magnete, um die Lautsprechernetze an den Lautsprechern zu befestigen.

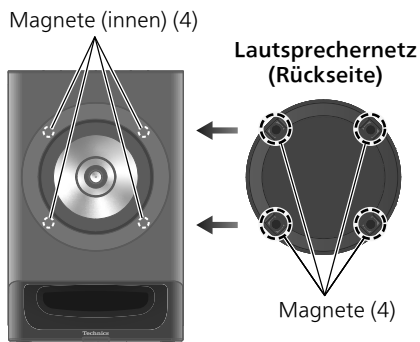

- Bringen Sie die Lautsprechernetze so an, dass sie die Lautsprechereinheiten vollständig abdecken.
- Richten Sie die Lautsprechernetze an den Magnetpositionen aus. Es gibt keine bestimmte Ober-, Unten-, Links- oder Rechtsrichtung.
- Höchste Klangqualität lässt sich durch eine Wiedergabe ohne Lautsprechernetze erreichen.
- Halten Sie das Gerät beim Tragen nicht am Lautsprechernetz.

## Entsorgung oder Weitergabe dieses Geräts

- Bevor Sie dieses Gerät entsorgen oder übertragen, müssen Sie alle Einstellungsinformationen löschen, indem Sie die Werkseinstellungen wiederherstellen (⇒ 08).
- Melden Sie sich von Ihren Musik-Streaming-Diensten ab, bevor Sie dieses Gerät entsorgen oder an Dritte weitergeben, um eine unbefugte Nutzung Ihrer Konten zu verhindern.

## Hinweise zur Verwendung

Um die Lautsprecher vor Schäden durch eine übermäßige Eingabe zu schützen, beachten Sie folgende Sicherheitsvorkehrungen:

- Verringern Sie in den folgenden Fällen die Lautstärke, um Schäden zu vermeiden:
  - Wenn verzerrter Ton abgespielt wird.
  - Wenn die Lautsprecher Geschrei von einem Mikrofon oder Plattenspieler, Rauschen von FM-Radioübertragungen oder kontinuierliche Signale von einem Oszillator, einer Testdisc oder einem elektronischen Instrument empfangen.
  - Beim Einstellen der Klangqualität.
- Sie können Ihre Lautsprecher beschädigen und ihre Lebenszeit verringern, falls Sie das Audiosignal über einen langen Zeitraum mit hohem Pegel wiedergeben.

## Gerätepflege

Stecken Sie vor der Pflege das Netzkabel aus der Steckdose aus.

## Ober-/Rückseite dieses Geräts

- Reinigen Sie das Gerät vorsichtig mit einer Kleiderbürste.
- Befeuchten Sie bei hartnäckigem Schmutz ein weiches, sauberes Tuch mit lauwarmem Wasser, wringen Sie es gründlich aus und wischen Sie die Oberfläche vorsichtig ab, um die Verschmutzungen zu entfernen.

### Hinweis

- Achten Sie beim Reinigen darauf, die vordere Membran des Lautsprechers nicht zu berühren.
- Verwenden Sie keine Lösungsmittel wie Benzin, Verdünner, Alkohol, Haushaltsreiniger, chemische Wischer usw. Diese könnten dazu führen, dass sich das äußere Gehäuse verformt oder die Beschichtung abblättert.
- Flecken durch ölbasierte Marker oder spezielle Chemikalien können nicht entfernt werden.

# Über dieses Gerät (Fortsetzung)

## Vordere/linke und rechte Seite (künstliches Veloursleder)

- Befeuchten Sie ein weiches, sauberes Tuch mit lauwarmem Wasser (ca. 40 °C), wringen Sie es gründlich aus und tupfen Sie die Oberfläche vorsichtig ab, um Verschmutzungen zu entfernen. Glätten Sie die Oberfläche anschließend mit einer weichen, trockenen Bürste.

### Hinweis

- Vermeiden Sie starkes Reiben, da dies zu Verfärbungen führen oder die Oberfläche beschädigen kann.
- Sollte sich die Verschmutzung durch Abtupfen nicht beseitigen lassen, bürsten Sie die Oberfläche vorsichtig ab.

## Verwendung von "Technics Audio Center"

Wenn Sie die dedizierte App "Technics Audio Center" (kostenlos) auf Ihrem Tablet/ Smartphone installieren, können Sie Musikdateien vom Gerät in Ihrem Netzwerk auf dieses Gerät streamen und die Einstellungen für die Tonqualität usw. konfigurieren.

- Sie können die Sound-Anpassung und sonstige Einstellungen über die App "Technics Audio Center" vornehmen.
- Details finden Sie unter:  
[www.technics.com/support/](http://www.technics.com/support/)



- Diese Anwendung kann ohne Vorankündigung geändert oder eingestellt werden.

## Firmware-Updates

Von Zeit zu Zeit kann Panasonic aktualisierte Firmware für dieses Gerät veröffentlichen, um Funktionen zu erweitern oder neue Funktionen hinzuzufügen. Diese Aktualisierungen stehen kostenlos zur Verfügung.

- Informationen über die Aktualisierung finden Sie auf der folgenden Website:  
[www.technics.com/support/firmware/](http://www.technics.com/support/firmware/)

## Initialisierung (Rücksetzen aller Einstellungen auf werksseitige Standardeinstellungen)

- ① Trennen Sie das Netzkabel vom primären Lautsprecher.
  - Warten Sie 30 Sekunden, bevor Sie mit Schritt 2 fortfahren.
- ② Halten Sie [⏻/⏪] oben am primären Lautsprecher gedrückt, während Sie das Netzkabel wieder anschließen.
  - Halten Sie [⏻/⏪] gedrückt, bis die beiden LED-Anzeigen (NET/Ⓜ) oben links aufleuchten und ein Signalton ertönt.
- ③ Lassen Sie [⏻/⏪] oben am primären Lautsprecher los.
  - Der Fortschritt der Initialisierung wird durch das Blinken der LED-Anzeige angezeigt. Nach abgeschlossener Initialisierung ertönt ein Signalton, alle LED-Anzeigen oben am Gerät leuchten 2 Sekunden lang auf und das Gerät schaltet sich aus.
  - Alle Einstellungen, bis auf die Informationen zur kabellosen Verbindung zwischen primärem und sekundärem Lautsprecher, werden auf die Werkseinstellungen zurückgesetzt.

Dieses Gerät (vorne)

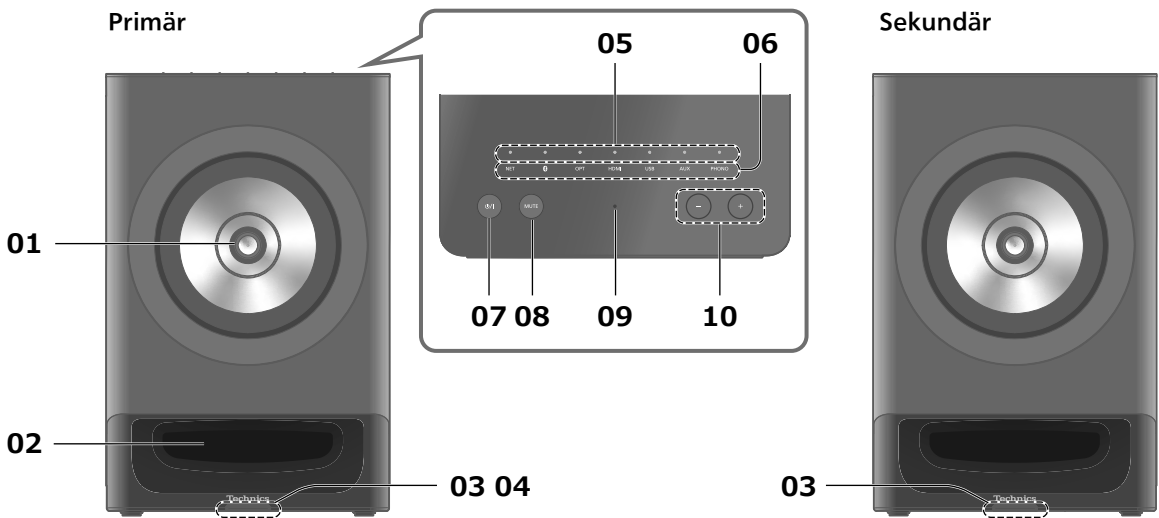

## 01 Lautsprechereinheit (koaxiale 2-Wege-Einheit)

## 02 Basswiedergabeöffnung

## 03 Leistungsanzeige

- Blau: Das Gerät ist an.
- Aus: Das Gerät befindet sich im Standby-Modus.
- Die Leistungsanzeige des primären Lautsprechers blinkt, wenn dieses Gerät per Fernbedienung oder über die App "Technics Audio Center" verwendet wird.

## 04 Fernbedienungs-Signalsensor

- Empfangsabstand: Max. 7 m direkt von der Vorderseite
- Empfangswinkel: Ca. 30° links und rechts

## 05 LED-Anzeigen

Die LED-Anzeigen am Gerät leuchten wie folgt auf, um den aktuellen Status anzuzeigen.



- Bei einer Anomalie blinken alle LED-Anzeigen oben am Gerät dreimal schnell hintereinander, was sich dann wiederholt. Drücken Sie [ ⏻ ] am Gerät, um es ein-/auszuschalten. Wenn das Problem weiterhin besteht, ziehen Sie das Netzkabel, warten Sie mindestens 3 Minuten und schließen Sie das Netzkabel wieder an. Weitere Details finden Sie unter "Fehlerbehebung" in der "Bedienungsanleitung" (PDF-Format) (⇒ 04).

## 06 Berührungsschalter

- Bei jedem Berühren des Schalters ertönt ein Signalton und die Eingangsquelle ändert sich.
- Sie können den Signalton über die App "Technics Audio Center" ein-/ausschalten.

## 07 Standby-/Ein-Taste (⏻/⏻)

- Drücken Sie diese Taste, um vom Standby-Modus auf "ein" zu wechseln oder umgekehrt. Auch im Standby-Modus verbraucht das Gerät Energie.

## 08 Stummschalttaste (MUTE)

- Zum Abbrechen erneut drücken. Die Stummschaltung wird auch durch Anpassen der Lautstärke oder durch Versetzen des Geräts in den Standby-Modus abgebrochen.
- Während das Gerät stummgeschaltet ist, blinkt die LED oben am Gerät auf dem angezeigten Lautstärkepegel. Außerdem blinkt auch die Leistungsanzeige an der Vorderseite des Geräts.

## 09 Integriertes Mikrophon (zur Messung)

## 10 Lautstärketasten (-/+)

- Wenn Sie dieses Gerät einschalten oder die Lautstärke einstellen, leuchten die 7 LED-Anzeigen oben am Gerät auf, um die ungefähre aktuelle Lautstärke anzuzeigen.
  - Mit zunehmender Lautstärke steigen die LED-Anzeigen von links nach rechts an.
  - Die Anzahl der aktiven LED-Anzeigen ändert sich möglicherweise auch dann nicht, wenn die Lautstärke angepasst wird.
  - Die Lautstärke kann mithilfe der App "Technics Audio Center" bestätigt werden.
- Die LED-Anzeigen blinken während der Stummschaltung.

## Dieses Gerät (hinten)

Primär

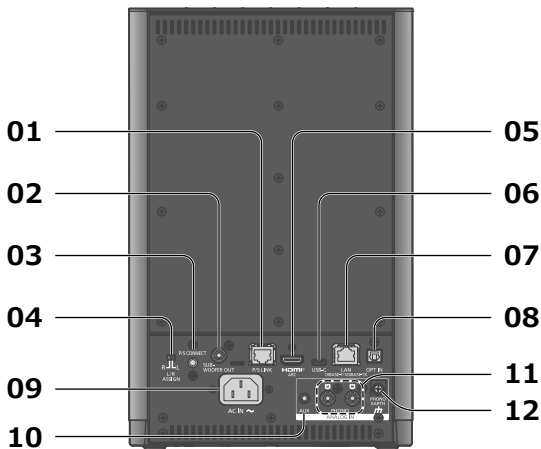

Sekundär

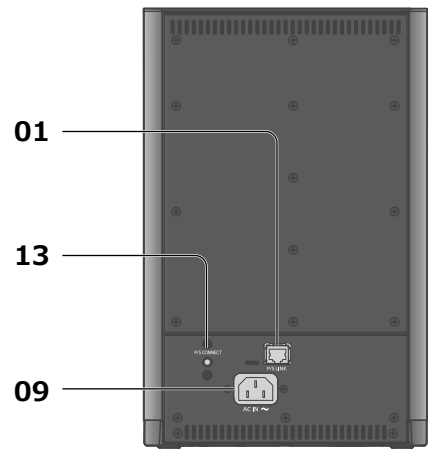

### 01 P/S LINK-Anschlüsse (P/S LINK)

- Verwenden Sie das Lautsprecher-Link-Kabel (mitgeliefert), um den primären und sekundären Lautsprecher anzuschließen. (⇒ 12)

### 02 Analoger Audioausgangsanschluss (SUBWOOFER OUT)

Sie können einen Subwoofer usw. mit einem analogen Audiokabel (nicht mitgeliefert) anschließen, um die analogen Audiosignale auszugeben.

- Sie können die Ausgabe vom SUBWOOFER OUT über die App "Technics Audio Center" einstellen. (Die Werkseinstellung lautet "On".)

### 03 P/S CONNECT-Taste (primärer Lautsprecher)

Verwenden Sie diese Taste, um die Lautsprecher nach Reparatur oder Austausch zu koppeln und zu registrieren, obwohl der primäre Lautsprecher und der sekundäre Lautsprecher standardmäßig kabellos gekoppelt werden. Weitere Details finden Sie in der "Bedienungsanleitung" (PDF-Format) (⇒ 04).

### 04 L/R ASSIGN-Schalter

- Wird die Zuordnung (Links/Rechts) des primären Lautsprechers geändert, wird der sekundäre Lautsprecher automatisch dem anderen Kanal zugeordnet. (⇒ 12)

### 05 HDMI-Anschluss (HDMI ARC)

Sie können HDMI-Geräte mit ARC-Funktion (TV usw.) mit einem HDMI-Kabel (nicht mitgeliefert) an dieses Gerät anschließen und Musik wiedergeben. (⇒ 13)

- Verwenden Sie ein Premium High Speed-Kabel.

### 06 USB-C-Anschluss (USB-C)

Sie können den PC usw. mit einem USB-2.0-Kabel (nicht mitgeliefert) an dieses Gerät anschließen und so Musik wiedergeben. (⇒ 14)

### 07 LAN-Anschluss

(⇒ 17)

### 08 Optischer digitaler Eingangsanschluss (OPT IN)

Sie können ein digitales Audio-Ausgangsgerät usw. mit einem Lichtwellenleiter-Digitalkabel (nicht mitgeliefert) anschließen und so Musik wiedergeben. (⇒ 13)

### 09 Netzkabel-Anschluss (∼)

(⇒ 15)

### 10 Analoger Audioeingangsanschluss (AUX)

Sie können ein analoges Audio-Ausgangsgerät mit einem analogen Audiokabel (nicht mitgeliefert) an dieses Gerät anschließen und so Musik wiedergeben. (⇒ 14)

### 11 Analoge Audioeingangsanschlüsse (PHONO)

Sie können den Plattenspieler mit einem PHONO-Kabel (nicht mitgeliefert) an dieses Gerät anschließen und so Musik wiedergeben. (⇒ 14)

- Verwenden Sie ein Kabel unter 3 m Länge.

### 12 PHONO EARTH-Anschluss

(⇒ 14)

- Zum Anschluss des Massekabels eines Plattenspielers.

### 13 P/S CONNECT-Taste (sekundärer Lautsprecher)

Verwenden Sie diese Taste, um die Lautsprecher nach Reparatur oder Austausch zu koppeln und zu registrieren, obwohl der primäre Lautsprecher und der sekundäre Lautsprecher standardmäßig kabellos gekoppelt werden. Weitere Details finden Sie in der "Bedienungsanleitung" (PDF-Format) (⇒ 04).

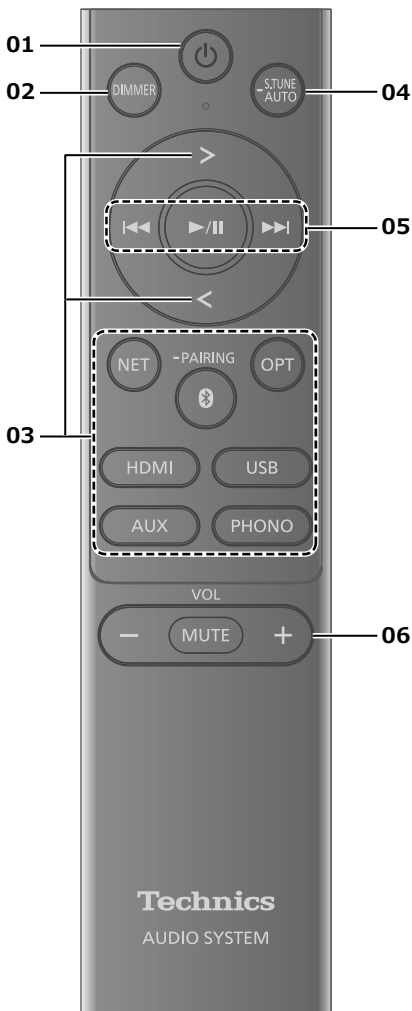

## 01 [ ⏻ ]: Standby-/Ein-Schalter

- Drücken Sie diese Taste, um vom Standby-Modus auf "ein" zu wechseln oder umgekehrt. Auch im Standby-Modus verbraucht das Gerät Energie.

## 02 [ DIMMER ]: Einstellen der Helligkeit der LED-Anzeigen und Leistungsanzeige

- Alle LED-Anzeigen und die Leistungsanzeige werden ausgeschaltet, wenn Sie [DIMMER] 4 Sekunden lang gedrückt halten. Zum Abbrechen erneut drücken.

## 03 [ > ]/[ < ]/[ NET ]/[ ⌂ ]/[ OPT ]/[ HDMI ]/[ USB ]/[ AUX ]/[ PHONO ]: Umschalten der Eingangsquelle

(⇒ 19, 20)

## 04 Starten der Anpassung mit der Space Tune-Funktion

(⇒ 20)

## 05 Wiedergabe-Funktionstasten

## 06 [ -VOL+ ]: Anpassen der Lautstärke

- Wenn Sie dieses Gerät einschalten oder die Lautstärke einstellen, leuchten die 7 LED-Anzeigen oben am Gerät auf, um die ungefähre aktuelle Lautstärke anzuzeigen.
  - Mit zunehmender Lautstärke steigen die LED-Anzeigen von links nach rechts an.
  - Die Anzahl der aktiven LED-Anzeigen ändert sich möglicherweise auch dann nicht, wenn die Lautstärke angepasst wird.
  - Die Lautstärke kann mithilfe der App "Technics Audio Center" bestätigt werden.
- Die LED-Anzeigen blinken während der Stummschaltung.
- **[MUTE]: Stummschalten des Tons**
- Zum Abbrechen erneut drücken. Die Stummschaltung wird auch durch Anpassen der Lautstärke oder durch Versetzen des Geräts in den Standby-Modus abgebrochen.
- Während das Gerät stummgeschaltet ist, blinkt die LED oben am Gerät auf dem angezeigten Lautstärkepegel. Außerdem blinkt auch die Leistungsanzeige an der Vorderseite des Geräts.

## ■ Verwendung der Fernbedienung

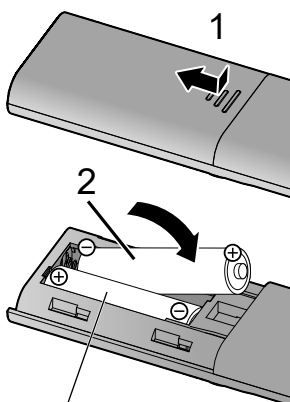

R03/LR03, AAA  
(Alkali- oder Manganbatterien)

### Hinweis

- Legen Sie die Batterie so ein, dass die Pole (⊕ und ⊖) mit denen in der Fernbedienung übereinstimmen.
- Richten Sie die Fernbedienung auf den Fernbedienungs-Signalsensor an diesem Gerät. (⇒ 09)
- Bewahren Sie die Batterien außerhalb der Reichweite von Kindern auf, um ein Verschlucken zu verhindern.

## Lautsprechereinstellungen

### Lautsprecherzuordnungen (L/R) (Links/Rechts)

Sie können abhängig vom Aufstellort jeden der beiden Lautsprecher links oder rechts zuordnen.

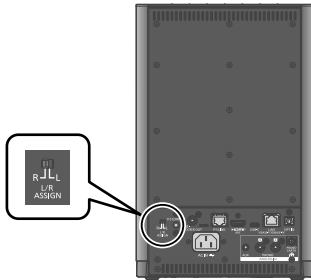

- Wird die Zuordnung (L/R) des primären Lautsprechers geändert, wird der sekundäre Lautsprecher automatisch dem anderen Kanal zugeordnet.
- Schalten Sie, nachdem Sie die Lautsprecherzuordnung (L/R) geändert haben, das Gerät aus und wieder ein.

## Lautsprecheranschluss

Wenn Sie das Netzkabel an den primären und sekundären Lautsprecher anschließen und diese einschalten, verbinden sich die Lautsprecher automatisch kabellos. Sobald die Verbindung hergestellt ist, leuchten die Leistungsanzeigen auf der Vorderseite beider Lautsprecher auf.

### Hinweis

- Kann keine Verbindung hergestellt werden, blinkt die Leistungsanzeige vorne am Gerät dreimal, was sich alle 3 Sekunden wiederholt. Schalten Sie das Gerät aus und wieder ein, um die Lautsprecher erneut zu verbinden. Sie können außerdem eine Verbindung herstellen, indem Sie die P/S CONNECT-Taste hinten am primären Lautsprecher 2 Sekunden lang gedrückt halten. (Alle LED-Anzeigen oben am Gerät blinken.)
- Wenn sich die Lautsprecher weiterhin nicht verbinden können, trennen Sie das Netzkabel von beiden Lautsprechern, warten Sie 30 Sekunden, schließen Sie das Netzkabel erneut an und schalten Sie die Lautsprecher ein.
- Um eine bessere Klangqualität zu erreichen oder wenn aufgrund einer instabilen Verbindung Rauschen oder Tonstörungen beim sekundären Lautsprecher auftreten, stellen Sie eine kabelgebundene Verbindung mit dem mitgelieferten Lautsprecher-Link-Kabel her.

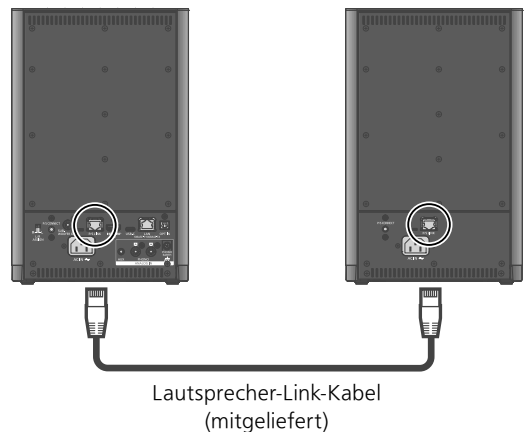



## Anschluss eines Geräts mit digitalem Audioausgang

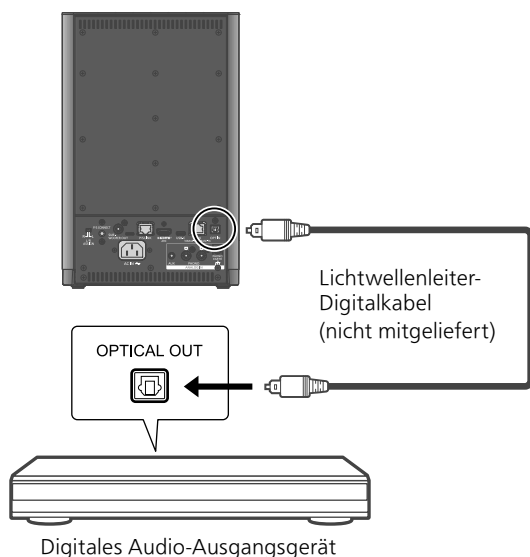

- Wenn Sie Videoinhalte mit dieser Funktion wiedergeben, werden Video- und Audioausgabe möglicherweise nicht synchronisiert.
- Die digitalen Audio-Eingangsanschlüsse an diesem Gerät können nur die folgenden linearen PCM-Signale erkennen. Weitere Details finden Sie in der Bedienungsanleitung des angeschlossenen Geräts.
  - Abtastrate:  
32/44,1/48/88,2/96 kHz
  - Anzahl der Quantisierungsbits:  
16/24 Bit

## Anschließen von HDMI-Geräten mit ARC-Funktion (TV usw.)

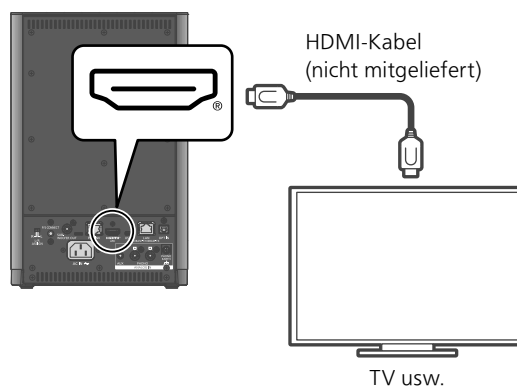

- Verwenden Sie Premium High Speed-Kabel zum Anschließen von Peripheriegeräten.
- Schließen Sie dieses Gerät an den HDMI-Eingangsanschluss mit ARC (Audio Return Channel)-Funktion an.
- Stellen Sie in den Einstellungen des angeschlossenen HDMI-Geräts (TV usw.) das Audioausgangssignal auf PCM ein.
- Stellen Sie den Audioausgang von TV-Lautsprechern auf Aus. Weitere Details finden Sie in der Bedienungsanleitung des Fernsehgeräts.

### Hinweis

- Lineare PCM-Signale sind nur für die ARC-Funktion verfügbar.
- Geben Sie keine anderen Signale als lineare PCM-Signale ein. Andernfalls kann dies zu Rauschen oder einer Beschädigung führen.
- Wird eine andere Eingangsquelle als HDMI verwendet, während ein HDMI-Gerät angeschlossen ist, können Sie die Verbindungsfunktionen mit dem angeschlossenen HDMI-Gerät deaktivieren (z. B. HDMI Power On Link, HDMI Selector Link usw.). (Die Werkseinstellung lautet "On".) Weitere Details finden Sie in der "Bedienungsanleitung" (PDF-Format) (⇒ 04).
- Die Lautstärke kann abhängig vom angeschlossenen Fernsehgerät leiser sein.

## Anschließen von PC usw.

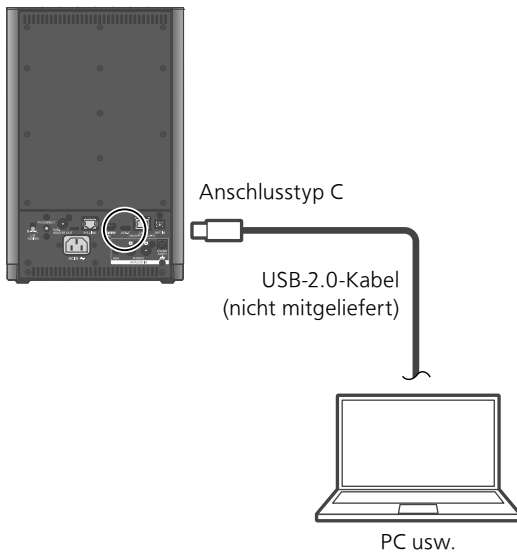
**Hinweis**

- Der USB-C-Anschluss dieses Geräts dient nur zur Datenübertragung und bietet keine Unterstützung zum Laden von USB-Geräten.
- Informationen zum empfohlenen Betriebssystem für Ihren PC, zu dedizierter Treibersoftware (nur Windows) und Anwendungen finden Sie in der "Bedienungsanleitung" (PDF-Format) (⇒ 04).

## Anschluss eines Geräts mit analogem Audioausgang

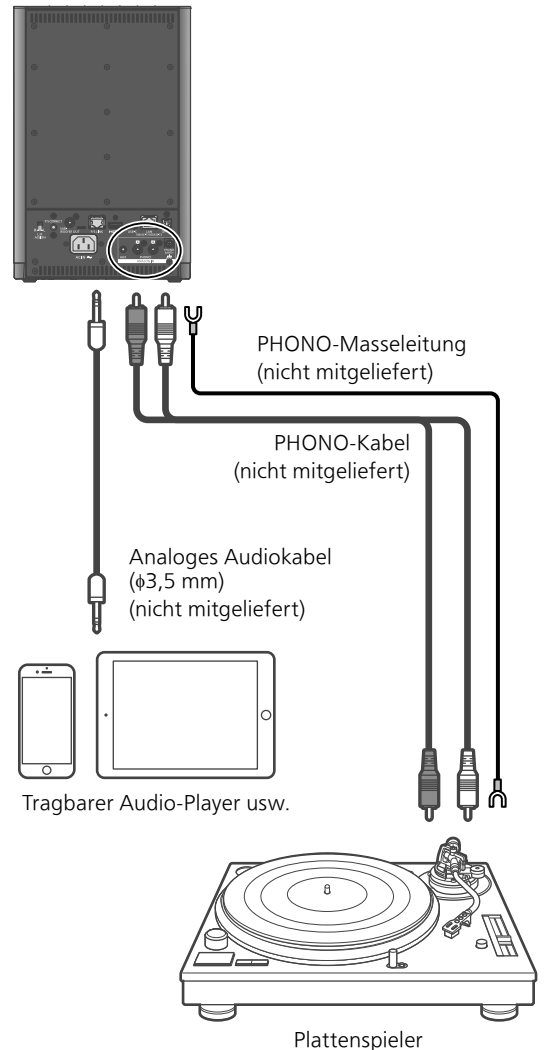

- Wenn Sie einen Plattenspieler mit eingebautem PHONO-Equalizer anschließen, schalten Sie den Equalizer des Plattenspielers aus oder schließen Sie das PHONO-Kabel an die analogen Audioeingangsanschlüsse (PHONO) dieses Geräts an.
- Zum Anschluss eines Plattenspielers mit PHONO-Masseleitung verbinden Sie die PHONO-Masseleitung mit dem PHONO EARTH-Anschluss dieses Geräts.

**Hinweis**

- Ziehen Sie die PHONO EARTH-Klemme mit einem Kreuzschlitzschraubendreher an.
- Wenn es bei der Wiedergabe von einem analogen Audiogerät zu Rauschen kommt, entfernen Sie die Geräte, die Funkwellen aussenden, z. B. WLAN-Router oder Smartphones, aus der Umgebung dieses Geräts, um Rauschen zu reduzieren.

## Netzkabelanschluss

**Erst anschließen, wenn alle anderen Kabel bereits angeschlossen sind.**

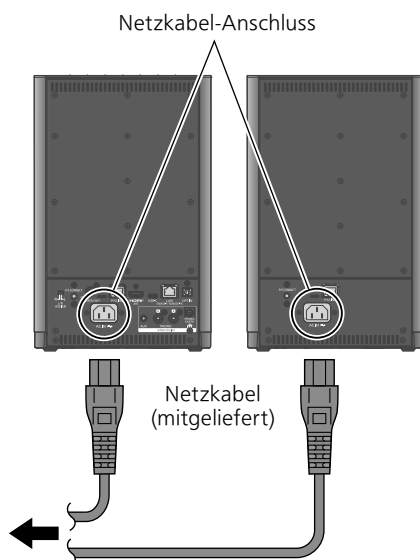

An eine Netzsteckdose

### Hinweis

- Beim Einschalten des Geräts leuchtet zunächst die Leistungsanzeige des primären Lautsprechers auf. Wird das Gerät ausgeschaltet, wird die Leistungsanzeige des sekundären Lautsprechers zuerst ausgeschaltet.
- Dieses Gerät verbraucht kleine Mengen an Wechselstrom ( $\Rightarrow$  22), auch wenn es sich im Standby-Modus befindet. Ziehen Sie den Stecker aus der Steckdose, wenn das Gerät über einen längeren Zeitraum nicht verwendet wird. Positionieren Sie das Gerät so, dass der Stecker leicht gezogen werden kann.

- Verwenden Sie ausschließlich das mitgelieferte Netzkabel.
- Stecken Sie die Stecker der zu verbindenden Kabel vollständig ein.
- Knicken Sie Kabel nicht in spitzen Winkeln.
- Die Einstellung für WLAN (Wi-Fi®) startet möglicherweise, wenn dieses Gerät zum ersten Mal eingeschaltet wird, und die LED-Anzeige (NET) oben am Gerät blinkt. ( $\Rightarrow$  17)
  - Wenn Sie die WLAN-Einstellung beenden, wechseln Sie die Eingangsquelle, indem Sie den Berührungsschalter oben am Gerät drücken.
  - Ist die WLAN-Einstellung aktiviert, blinkt die LED-Anzeige (NET) oben am Gerät jedes Mal, wenn das Gerät eingeschaltet wird. Wenn Sie die Netzwerkfunktion nicht verwenden, wird durch Drücken und Halten von [NET] auf der Fernbedienung die WLAN-Einstellung deaktiviert und das Gerät wechselt beim Einschalten zu der zuvor ausgewählten Eingangsquelle.
- Die LED-Anzeige (NET) blinkt nicht, wenn ein LAN-Kabel angeschlossen ist. ( $\Rightarrow$  17)
- Alle LED-Anzeigen oben am Gerät flackern während des Leistungsbetriebs mehrere Sekunden lang schwach. Beim Einschalten des Geräts flackern die LED-Anzeigen schwach, bevor der aktuelle Lautstärkepegel angezeigt wird. (Besteht keine Netzwerkverbindung, blinkt die LED-Anzeige (NET) oben am Gerät.)

Sie können Online-Musikdienste oder -Musikdateien von Ihrem Smartphone/Tablet auf dieses Gerät streamen. Um diese Funktionen nutzen zu können, muss dieses System mit demselben Internet-Netzwerk verbunden sein wie das kompatible Gerät.

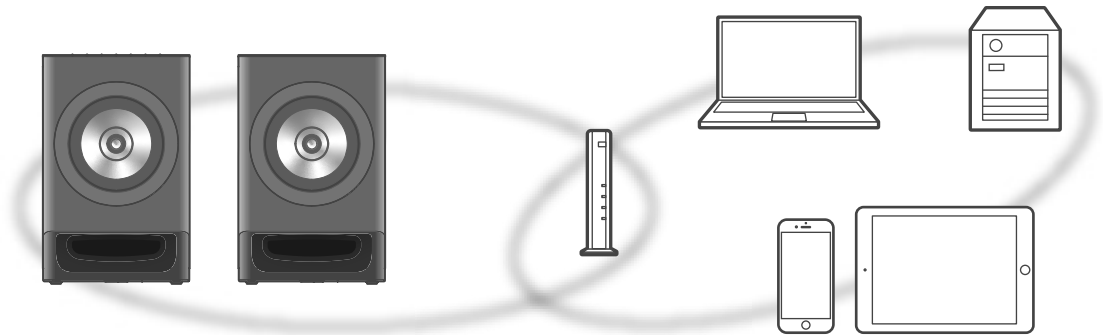

Dieses Gerät kann über ein LAN-Kabel oder integriertes Wi-Fi® an einen Router angeschlossen werden. Für eine stabile Netzwerkverbindung wird eine verdrahtete LAN-Verbindung empfohlen.

#### Hinweis

- Nach Herstellung der Netzwerkverbindung leuchtet die LED-Anzeige (NET) oben am Gerät auf, wenn die Eingangsquelle zu "NET" geändert wird. (Wurde keine Netzwerkverbindung hergestellt, blinkt die LED-Anzeige.)
- Wenn die Firmware-Aktualisierung für dieses Gerät verfügbar ist, flackert die Leistungsanzeige des primären Lautsprechers alle 10 Sekunden schwach.
  - Informationen über die Aktualisierung finden Sie auf der folgenden Website:  
[www.technics.com/support/firmware/](http://www.technics.com/support/firmware/)

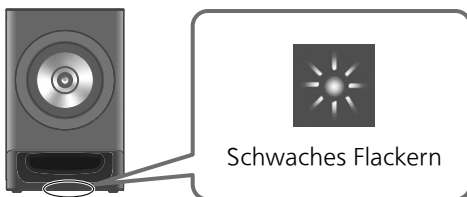

#### ■ Vorbereitung

Wenn Sie die App "Technics Audio Center" auf Ihrem Smartphone/Tablet installieren, können Sie über diese App eine Verbindung aufbauen.

- Wenn Sie Google Cast™-fähige Apps zur Wiedergabe von Musik auf diesem Gerät verwenden möchten, richten Sie über die App "Technics Audio Center" und ein Google Assistant-fähiges Gerät eine Verbindung ein.
- Wenn Sie AirPlay zum Abspielen von Musik auf diesem Gerät verwenden, fügen Sie das Produkt zu Home in der App Apple Home hinzu. Wenn das Gerät über die App Apple Home zum Netzwerk hinzugefügt wird, kann der Benutzer auch mit Siri Audio streamen.
- Vergewissern Sie sich, dass die Wi-Fi-Funktion und die Bluetooth®-Funktion auf Ihrem Smartphone/Tablet aktiviert sind.

#### 1 Installieren Sie die App "Technics Audio Center" auf Ihrem Smartphone/Tablet. (⇒ 08)

#### 2 Verbinden Sie Ihr Smartphone/Tablet mit demselben Netzwerk wie dieses Gerät, bevor Sie die Einrichtung vornehmen.

- Stellen Sie sicher, dass das Netzwerk mit dem Internet verbunden ist.

## Kabelgebundene LAN-Verbindung

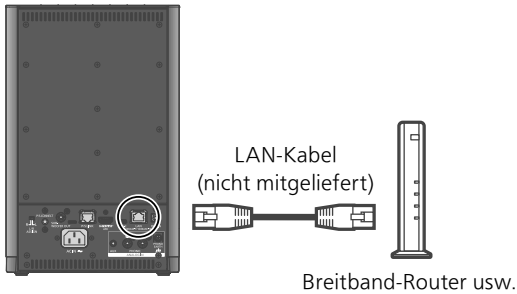

- 1 Ziehen Sie das Netzkabel.
- 2 Verbinden Sie dieses Gerät über ein LAN-Kabel usw. mit einem Breitband-Router.
- 3 Schließen Sie das Netzkabel an dieses Gerät an. (⇒ 15)
- 4 Drücken Sie [⏻], um dieses Gerät einzuschalten.
  - Besteht keine Netzwerkverbindung, blinkt die LED-Anzeige (NET) oben am Gerät, wenn die Eingangsquelle zu "NET" geändert wurde. Setzen Sie die Einstellungen von Schritt 1 zurück.
- 5 Öffnen Sie die App "Technics Audio Center" und folgen Sie den Anweisungen auf dem Bildschirm, um eine Verbindung einzurichten.

### Hinweis

- Wenn das Netzkabel getrennt wird, muss das LAN-Kabel angeschlossen oder getrennt sein.
- Verwenden Sie zum Anschluss von Peripheriegeräten gerade LAN-Kabel (STP) der Kategorie 7 oder darüber.
- Wird ein anderes Kabel als ein LAN-Kabel in den LAN-Anschluss eingesteckt, kann das Gerät beschädigt werden.
- Wenn ein LAN-Kabel angeschlossen wird, wird die Wi-Fi-Funktion evtl. deaktiviert. (Die LED-Anzeige blinkt nicht.)

## WLAN-Verbindung

### ■ Vorbereitung

- ① Ziehen Sie das Netzkabel.
- ② Ziehen Sie das LAN-Kabel.
- ③ Schließen Sie das Netzkabel an dieses Gerät an. (⇒ 15)

### Hinweis

- Die Einstellung wird nach der festgelegten Zeitdauer abgebrochen. Versuchen Sie in diesem Fall, die Einstellung noch einmal vorzunehmen.
- Um diese Einstellung abzubrechen, wechseln Sie die Eingangsquelle, indem Sie den Berührungsschalter oben am Gerät drücken.
- Wenn die Netzwerkverbindung hergestellt ist, leuchten alle LED-Anzeigen oben am Gerät und die Leistungsanzeige auf der Vorderseite des primären Lautsprechers 2 Sekunden lang auf.

## Kabellose Verbindungskonfiguration mit der App

- 1 Drücken Sie [⏻], um dieses Gerät einzuschalten.
  - Die LED-Anzeige (NET) oben am Gerät und die Leistungsanzeige vorne am Gerät blinken jede Sekunde gleichzeitig.
- 2 Öffnen Sie die App "Technics Audio Center".
- 3 Wählen Sie "Klicken Sie hier für die drahtlose Einrichtung Ihres neuen Lautsprechers".



- 4 Wählen Sie dieses Gerät aus und folgen Sie den Anweisungen auf dem Bildschirm, um das Netzwerk einzurichten.

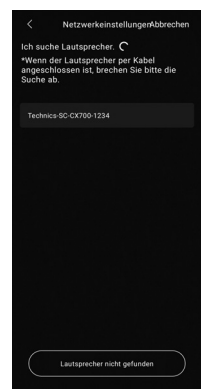

### Hinweis

- Diese Einheit wird angezeigt als "Technics-SC-CX700-\*\*\*\*", wenn kein Gerätenamen festgelegt wird. ("\*\*\*\*" steht für Zeichen, die einzigartig für jedes Gerät sind.)
- Sie können Ihre Netzwerkinformationen (SSID, MAC-Adresse und IP-Adresse) in der App "Technics Audio Center" nachschlagen.

Beim Zurücksetzen der kabellosen Konfiguration

### 1 Halten Sie [NET] am Gerät 5 Sekunden lang gedrückt.

- Nachdem ein Signalton einmal ertönt ist, blinken die LED-Anzeige (NET) oben am Gerät und die Leistungsanzeige vorne am Gerät jede Sekunde gleichzeitig.

### 2 Öffnen Sie die App "Technics Audio Center".

### 3 Wählen Sie "Klicken Sie hier für die drahtlose Einrichtung Ihres neuen Lautsprechers".



### 4 Wählen Sie dieses Gerät aus und folgen Sie den Anweisungen auf dem Bildschirm, um das Netzwerk einzurichten.

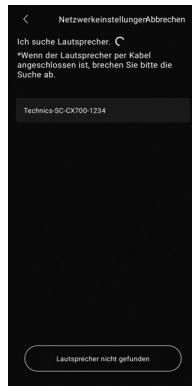

#### Hinweis

- Diese Einheit wird angezeigt als "Technics-SC-CX700-\*\*\*\*", wenn kein Gerätenamen festgelegt wird. ("\*\*\*\*" steht für Zeichen, die einzigartig für jedes Gerät sind.)
- Sie können Ihre Netzwerkinformationen (SSID, MAC-Adresse und IP-Adresse) in der App "Technics Audio Center" nachschlagen.

## Streaming von Musik über das Netzwerk

Dieses Gerät ist mit Google Cast-fähigen Apps kompatibel. Weitere Informationen zu Google Cast-fähigen Apps finden Sie unter: [g.co/cast/apps](https://g.co/cast/apps)

Mit der App "Technics Audio Center" können Sie auch Musikdateien von einem Gerät in Ihrem Netzwerk auf dieses Gerät streamen. Laden Sie die App von der folgenden Website herunter und installieren Sie diese. (⇒ 08) [www.technics.com/support/](https://www.technics.com/support/)

- Sie können auch Musik mit AirPlay streamen.



#### ■ Vorbereitung

- Beenden Sie die Netzwerkeinstellungen. (⇒ 16) (Stellen Sie sicher, dass das Netzwerk mit dem Internet verbunden ist.)
- Installieren Sie die unterstützte Anwendung auf Ihrem Gerät.
- Verbinden Sie das Gerät mit dem Netzwerk, das derzeit in Ihrer Wohnung verwendet wird.

### 1 Öffnen Sie die Google Cast-fähige App, die AirPlay-fähige App oder die App "Technics Audio Center" auf Ihrem Gerät (Smartphone, Tablet usw.) und wählen Sie dieses Gerät als Ausgangslautsprecher aus.

### 2 Geben Sie Ihre Musik wieder.

## Online-Musik-Streaming-Dienste (NET)

Sie können Musikdienste (Internet Radio / Podcasts / Spotify / TIDAL / Deezer / Amazon Music / Qobuz / Google Cast / AirPlay usw.) mit diesem Gerät über die App "Technics Audio Center" streamen.

- Beenden Sie die Netzwerkeinstellungen. (⇒ 16)

### 1 Drücken Sie [NET].

- Die LED-Anzeige (NET) oben am Gerät leuchtet auf.

### 2 Öffnen Sie die App "Technics Audio Center" und folgen Sie den Anweisungen auf dem Bildschirm.

#### Hinweis

- Je nach Netzwerkverbindung kann die LED-Anzeige (NET) oben am Gerät blinken. Überprüfen Sie die Netzwerkverbindung und die Einstellungen. (⇒ 17)

## Netzwerkdienste

Die von den jeweiligen Dienstleistern angebotenen Dienste können ohne Vorankündigung geändert oder eingestellt werden. Panasonic übernimmt keine Verantwortung für Änderungen oder die Einstellung ihrer Dienste.

Nicht alle Musik-Streaming-Dienste sind in allen Ländern/Regionen verfügbar. Möglicherweise ist eine Registrierung/ein Abonnement erforderlich, oder es können Gebühren für die Nutzung von Musik-Streaming-Diensten anfallen. Dienste können geändert oder eingestellt werden. Weitere Informationen finden Sie auf der Website des jeweiligen Musik-Streaming-Diensts.

#### Wichtiger Hinweis:

Melden Sie sich von Ihren Musik-Streaming-Diensten ab, bevor Sie dieses Gerät entsorgen oder an Dritte weitergeben, um eine unbefugte Nutzung Ihrer Konten zu verhindern.

## Verwendung von Bluetooth®

### ■ Registrieren des Bluetooth®-Geräts

- Schalten Sie die Bluetooth®-Funktion des Geräts ein und stellen Sie das Gerät neben diese Einheit.
- Wenn bereits ein Bluetooth®-Gerät angeschlossen ist, trennen Sie es.

### 1 Drücken Sie [Ⓚ].

- Die LED-Anzeige (Ⓚ) oben am Gerät blinkt alle 2 Sekunden während der Erstregistrierung des Geräts. Wenn zuvor bereits ein anderes Gerät registriert wurde, versucht dieses Gerät automatisch, eine Verbindung dazu herzustellen.
- Wenn Sie [Ⓚ] gedrückt halten, beginnt dieses Gerät, auf die Registrierung zu warten. (Die LED-Anzeige (Ⓚ) oben am Gerät blinkt alle 2 Sekunden.)

### 2 Wählen Sie "Technics-SC-CX700-\*\*\*\*" aus dem Menü des Bluetooth®-Geräts.

- Die LED-Anzeige (Ⓚ) oben am Gerät und die Leistungsanzeige vorne am Gerät blinken jede Sekunde während der Kopplung.
- Die MAC-Adresse "\*\*\*\*" ("\*\*\*\*" steht für ein Zeichen, das für jedes Gerät eindeutig ist) kann angezeigt werden, bevor "Technics-SC-CX700-\*\*\*\*" angezeigt wird.
- Wenn der Gerätenamen in Ihrer Anwendung eingestellt wurde, wird der eingestellte Name angezeigt.

#### Hinweis

- Geben Sie bei Aufforderung zur Eingabe des Zugangsschlüssels "0000" ein.

## ■ Hören von Musik, die auf einem Bluetooth®-Gerät gespeichert ist

### 1 Drücken Sie [0].

- Die LED-Anzeige (0) oben am Gerät leuchtet auf, wenn die Verbindung hergestellt wurde. (Die LED-Anzeige blinkt, während eine Verbindung hergestellt wird.)

### 2 Wählen Sie "Technics-SC-CX700-\*\*\*\*" aus dem Menü des Bluetooth®-Geräts.

- Wenn der Gerätenamen in Ihrer Anwendung eingestellt wurde, wird der eingestellte Name angezeigt.

### 3 Starten Sie die Wiedergabe auf dem Bluetooth®-Gerät.

#### Hinweis

- Um dieses Gerät mit einem Bluetooth®-Gerät zu verwenden, muss das Bluetooth®-Gerät AVRCP (Audio Video Remote Control Profile) unterstützen. Je nach Status des Geräts funktionieren manche Steuerungen möglicherweise nicht.
- Wenn Sie Videoinhalte mit dieser Funktion wiedergeben, werden Video- und Audioausgabe möglicherweise nicht synchronisiert.
- Dieses Gerät kann nur mit einem Gerät gleichzeitig verbunden werden.
- Das Bluetooth®-Gerät wird getrennt, wenn eine andere Audioquelle ausgewählt wird.

## Externe Geräte

### (OPT/HDMI/USB/AUX/PHONO)

Sie können verschiedene Geräte (OPT/HDMI/USB/AUX/PHONO) an dieses Gerät anschließen, um Musik wiederzugeben.

- Schließen Sie die Geräte an. (⇒ 13, 14)

### 1 Drücken Sie [OPT] / [HDMI] / [USB] / [AUX] / [PHONO].

- Die LED-Anzeige oben am Gerät leuchtet auf.
- Ist kein Gerät angeschlossen, findet keine Wiedergabe statt, oder wird das Dateiformat nicht unterstützt, können die LED-Anzeigen (OPT/HDMI/USB) oben am Gerät blinken.

### 2 Starten Sie die Wiedergabe auf dem angeschlossenen Gerät.

## Anpassung mit der Space Tune-Funktion

Sie können die Klangqualität entsprechend dem Installationsstandort (an der Wand oder in der Zimmerecke) automatisch einstellen.

Halten Sie [S.TUNE AUTO] auf Ihrer Fernbedienung 2 Sekunden lang gedrückt, um mit der Sound-Anpassung zu beginnen.

- Verbinden Sie den primären und sekundären Lautsprecher, bevor Sie die Anpassung vornehmen. (⇒ 12)
- Während der Messung ist ein lauter Testton zu hören.
- Der Fortschritt der Anpassung wird durch das Blinken der LED-Anzeige oben am Gerät angezeigt. Wenn die Anpassung abgeschlossen ist, leuchten alle LED-Anzeigen oben am Gerät 2 Sekunden lang auf.
- Schlägt die Anpassung fehl, ertönt ein Signalton dreimal und alle LED-Anzeigen oben am Gerät und die Leistungsanzeige vorne am Gerät blinken dreimal. Halten Sie [S.TUNE AUTO] 2 Sekunden lang gedrückt, um die Anpassung erneut einzustellen.
- Details können Sie über die App "Technics Audio Center" festlegen.
- Halten Sie bei niedrigster Lautstärkeinstellung die [-]-Taste der Lautstärkeregelung des Geräts gedrückt und drücken Sie dann [S.TUNE AUTO], um die Einstellung abzubrechen.





Das Logo Wi-Fi CERTIFIED ist eine eingetragene Marke von Wi-Fi Alliance.



Die Verwendung des "Works with Apple AirPlay"-Abzeichens bedeutet, dass ein Zubehörteil speziell für die im Abzeichen angegebene Technologie entwickelt wurde und vom Entwickler für die Erfüllung der Apple-Leistungsstandards zertifiziert wurde. Apple und AirPlay sind Marken von Apple Inc., die in den USA und in anderen Ländern eingetragen sind. Um AirPlay mit einem kabellosen Lautsprechersystem verwenden zu können, wird die neueste Version von iOS, iPadOS oder macOS empfohlen.



Google, Google Play und Google Cast sind Marken von Google LLC. Google Assistant ist in bestimmten Sprachen und Ländern nicht verfügbar.

Windows ist eine eingetragene Marke von Microsoft Corporation in den USA und anderen Ländern.

Windows Media und das Windows-Logo sind Marken oder eingetragene Marken der Microsoft Corporation in den Vereinigten Staaten und/oder anderen Ländern. Dieses Produkt unterliegt dem Schutz durch bestimmte Rechte an geistigem Eigentum von Microsoft Corporation und Dritten. Nutzung oder Verteilung einer derartigen Technologie außerhalb dieses Produkts ohne Erteilung einer entsprechenden Lizenz durch Microsoft, ein autorisiertes Microsoft-Tochterunternehmen oder autorisierte Dritte ist verboten.

Mac und OS X sind Marken von Apple Inc., die in den USA und in anderen Ländern eingetragen sind.

Die Bluetooth®-Wortmarke und -Logos sind eingetragene Markenzeichen von Bluetooth SIG, Inc. und jede Verwendung dieser Marken durch Panasonic Holdings Corporation erfolgt unter Lizenz. Andere Warenzeichen und Handelsnamen sind Eigentum der jeweiligen Inhaber.

"DSD" ist eine eingetragene Marke.

FLAC Decoder

Copyright (C) 2000, 2001, 2002, 2003, 2004, 2005, 2006, 2007, 2008, 2009 Josh Coalson

Redistribution and use in source and binary forms, with or without modification, are permitted provided that the following conditions are met:

- Redistributions of source code must retain the above copyright notice, this list of conditions and the following disclaimer.
- Redistributions in binary form must reproduce the above copyright notice, this list of conditions and the following disclaimer in the documentation and/or other materials provided with the distribution.
- Neither the name of the Xiph.org Foundation nor the names of its contributors may be used to endorse or promote products derived from this software without specific prior written permission.

THIS SOFTWARE IS PROVIDED BY THE COPYRIGHT HOLDERS AND CONTRIBUTORS "AS IS" AND ANY EXPRESS OR IMPLIED WARRANTIES, INCLUDING, BUT NOT LIMITED TO, THE IMPLIED WARRANTIES OF MERCHANTABILITY AND FITNESS FOR A PARTICULAR PURPOSE ARE DISCLAIMED. IN NO EVENT SHALL THE FOUNDATION OR CONTRIBUTORS BE LIABLE FOR ANY DIRECT, INDIRECT, INCIDENTAL, SPECIAL, EXEMPLARY, OR CONSEQUENTIAL DAMAGES (INCLUDING, BUT NOT LIMITED TO, PROCUREMENT OF SUBSTITUTE GOODS OR SERVICES; LOSS OF USE, DATA, OR PROFITS; OR BUSINESS INTERRUPTION) HOWEVER CAUSED AND ON ANY THEORY OF LIABILITY, WHETHER IN CONTRACT, STRICT LIABILITY, OR TORT (INCLUDING NEGLIGENCE OR OTHERWISE) ARISING IN ANY WAY OUT OF THE USE OF THIS SOFTWARE, EVEN IF ADVISED OF THE POSSIBILITY OF SUCH DAMAGE.

Die Spotify-Software unterliegt Lizenzen Dritter, die hier zu finden sind: <https://www.spotify.com/connect/third-party-licenses>.



Die Begriffe HDMI, HDMI High-Definition Multimedia Interface, Premium HDMI, Premium High Speed HDMI-Kabel (Premium High Speed HDMI Cable), Premium High Speed HDMI-Kabel mit Ethernet (Premium High Speed HDMI Cable with Ethernet), und HDMI-Aufmachung (HDMI Trade Dress), die HDMI-Logos, Premium HDMI Cable Certification Label und das Premium HDMI Cable Logo sind Marken oder eingetragene Marken von HDMI Licensing Administrator, Inc.

# Technische Daten

## ■ ALLGEMEIN

Spannungsversorgung	220 V bis 240 V Wechselstrom, 50/60 Hz
Stromverbrauch	40 W (PRIMARY) 35 W (SECONDARY)
Netzwerk-Standby	Ca. 2,0 W (PRIMARY) Ca. 2,0 W (SECONDARY)
Abmessungen (B×H×T)	201 mm × 313 mm × 276 mm (PRIMARY) 201 mm × 313 mm × 272 mm (SECONDARY)
Gewicht	9,1 kg (PRIMARY) 8,9 kg (SECONDARY)
Betriebstemperaturbereich	0 °C bis 40 °C
Betriebsfeuchtigkeitsbereich	35 % bis 80 % rel. Feuchte (keine Kondensbildung)

## ■ ABSCHNITT VERSTÄRKER

Ausgangsgesamtleistung	200 W (100 W × 2)
Tieftöner	60 W
Hochtonlautsprecher	40 W

## ■ ABSCHNITT LAUTSPRECHER

Art	Koaxiale Zweibege- Basswiedergabe
Tieftöner	15 cm × 1/Kanal, Kegelform
Hochtonlautsprecher	1,9 cm × 1/Kanal, Ringform

## ■ ABSCHNITT Bluetooth®

Systemspezifikation Bluetooth®	Bluetooth® Version 5.1
Klassifizierung von Drahtlosgeräten	Klasse 1 (4 mW)
Unterstützte Profile	A2DP, AVRCP
Unterstützter Codec	AAC, SBC
Frequenzband	2,4 GHz Band FH-SS
Reichweite	Ca. 10 m Sichtlinie*1

\*1: Voraussichtlicher Kommunikationsabstand  
Messumgebung:  
Temperatur 25 °C / Höhe 1,0 m  
Maß in "Mode1"

## ■ ABSCHNITT ANSCHLÜSSE

USB-C	Anschlusstyp C
Ethernet- Schnittstelle	LAN (100BASE-TX/10BASE-T)
AUX-Eingang	Stereo, $\phi$ 3,5 mm Buchse
Analogeingang	PHONO (MM) (Klinkenbuchse)
Analoger Ausgang	SUBWOOFER (Klinkenbuchse)
Digitaler Eingang	OPT IN (optischer Anschluss)
Formatunterstützung	LPCM
HDMI-Ausgang (ARC)	Anschlusstyp A
Formatunterstützung	LPCM

## ■ ABSCHNITT Wi-Fi

Standard	IEEE802.11a/b/g/n/ac/ax
Frequenzband	2,4 GHz Band 5 GHz Band
Sicherheit	WPA2™

- Die WLAN-Funktion dieses Produkts darf ausschließlich innerhalb von Gebäuden verwendet werden.

## ■ LAUTSPRECHERANSCHLUSS

Kabellose Verbindung	
Frequenzband	5 GHz Band
Reichweite	Ca. 10 m (Sichtlinie)
Kabelgebundene Verbindung	
P/S LINK	RJ-45-Stecker unterstützt CAT6A (geschirmt)

- Die kabellose Systemfunktion dieses Produkts darf ausschließlich innerhalb von Gebäuden verwendet werden.

## ■ ABSCHNITT FORMAT

USB-C	
USB-Standard	USB 2.0 High-speed USB-Audio-Klasse 2.0, Asynchronmodus
DSD-Steuermodus	Nativer ASIO-Modus, DoP-Modus

## ■ Format

Dieses Gerät unterstützt die folgenden Formate.

- Dieses Gerät unterstützt nicht die Wiedergabe von kopiergeschützten Musikdateien.
- Die Wiedergabe aller Dateien in Formaten, die von diesem Gerät unterstützt werden, kann nicht garantiert werden.
- Die Wiedergabe einer Datei in einem Format, das von diesem Gerät nicht unterstützt wird, kann zu abgehacktem Audio oder zu Rauschen führen. Überprüfen Sie in solchen Fällen, ob dieses Gerät das Dateiformat unterstützt.
- Dieses Gerät unterstützt nicht die Wiedergabe von VBR (Variable Bitrate).
- Dateien, die größer sind als 2 GB, können nicht wiedergegeben werden.
- Einige der angeschlossenen Geräte oder Server sind möglicherweise in der Lage, Dateien in Formate zu konvertieren, die von diesem Gerät nicht unterstützt werden, und diese auszugeben. Detaillierte Informationen finden Sie in der Bedienungsanleitung Ihrer Geräte oder Server.
- Die von diesem Gerät und von der Wiedergabe-Software angezeigten Dateiinformationen (Abtastfrequenz, usw.) können sich voneinander unterscheiden.
- Je nach PC, Anwendung usw. wird der Inhalt möglicherweise nicht wiedergegeben, obwohl die Abtastfrequenz unterstützt wird. Überprüfen Sie den PC, die Anwendung usw., um eine korrekte Wiedergabe zu erhalten.

	Erweiterung	Abtastrate	Bitrate / Anzahl der Quantisierungsbits	USB-C	LAN (DMR)* <sup>2</sup>
MP3	.mp3	32/44,1/48 kHz	16 bis 320 kbps		✓
AAC	.m4a/.aac	32/44,1/48/88,2/96 kHz	16 bis 320 kbps		✓
WAV	.wav	32/44,1/48/88,2/96/176,4/ 192/352,8/384 kHz	16/24/32 Bit		✓
FLAC	.flac	32/44,1/48/88,2/96/176,4/ 192/352,8/384 kHz	16/24 Bit		✓
AIFF	.aiff	32/44,1/48/88,2/96/176,4/ 192/352,8/384 kHz	16/24/32 Bit		✓
ALAC	.m4a	32/44,1/48/88,2/96/176,4/ 192/352,8/384 kHz	16/24 Bit		✓
DSD	.dff/.dsf	2,8/5,6/11,2* <sup>3</sup> MHz		✓	✓
LPCM		32/44,1/48/88,2/96/176,4/ 192 kHz	16/24 Bit	✓	

\*2: Ob eine Musikdatei über Ihr Netzwerk wiedergegeben werden kann, wird durch den Netzwerk-Server bestimmt, auch wenn das Dateiformat oben aufgelistet ist. Wenn Sie beispielsweise Windows Media Player 11 verwenden, sind nicht alle Musikdateien auf dem PC abspielbar. Sie können nur diejenigen wiedergeben, die zur Bibliothek von Windows Media Player 11 hinzugefügt wurden.

\*3: Gilt nicht für USB-C.

### Hinweis

- Die technischen Daten können ohne Benachrichtigung geändert werden.
- Gewicht und Maße sind ungefähre Werte.
- Wenn Sie eine Reparatur wünschen, bringen Sie sowohl den primären als auch den sekundären Lautsprecher Geräts dieses kabellosen Lautsprechersystems vorbei bzw. senden Sie diese ein.

## Konformitätserklärung (DoC)

Hiermit erklärt "Panasonic Corporation", dass dieses Produkt den grundlegenden Anforderungen sowie den anderen relevanten Vorschriften der Richtlinie 2014/53/EU entspricht.

Kunden können eine Kopie der Original-Konformitätserklärung zu unseren RE-Produkten von unserem KE-Server herunterladen:

<https://www.ptc.panasonic.eu/compliance-documents>

Kontaktadresse des zugelassenen Vertragsbüros:

Panasonic Marketing Europe GmbH, Panasonic Testing Centre, Winsberggring 15, 22525 Hamburg, Deutschland

Frequenzband: 5150 - 5250 MHz:

Gebrauch in Innenräumen: Nur innerhalb von Gebäuden. Die Installation und der Gebrauch in Straßenfahrzeugen und Zügen sind nicht gestattet. Beschränkter Gebrauch im Freien: Bei der Verwendung im Freien darf das Gerät nicht an einer festen Installation oder an der Außenkarosserie von Straßenfahrzeugen, einer festen Infrastruktur oder einer festen Außenantenne angebracht werden. Die Verwendung in unbemannten Luftfahrtsystemen (UAS) ist auf das Frequenzband 5170 - 5250 MHz beschränkt.

Frequenzband: 5250 - 5350 MHz:

Gebrauch in Innenräumen: Nur innerhalb von Gebäuden. Die Installation und der Gebrauch in Straßenfahrzeugen, Zügen und Flugzeugen sind nicht gestattet. Der Gebrauch im Freien ist nicht gestattet.

Frequenzband: 5470 - 5725 MHz:

Die Installation und der Gebrauch in Straßenfahrzeugen, Zügen und Flugzeugen sowie in unbemannten Luftfahrtsystemen (UAS) sind nicht gestattet.

Die oben genannten Beschränkungen gelten für die folgenden Länder:

AT	BE	BG	CZ	DK	EE	FR	DE	IS
IE	IT	EL	ES	CY	LV	LI	LT	LU
HU	MT	NL	NO	PL	PT	RO	SI	SK
TR	FI	SE	CH	UK(NI)	HR			

Art der kabellosen Verbindung	Frequenzband	Maximale Leistung (dBm e.i.r.p.)
WLAN	2412 - 2472 MHz	18 dBm
	5180 - 5320 MHz	18 dBm
	5500 - 5700 MHz	18 dBm
	5745 - 5825 MHz	14 dBm
Bluetooth®	2402 - 2480 MHz	6 dBm



Merci d'avoir porté votre choix sur cet appareil.

Veuillez lire attentivement les présentes instructions avant d'utiliser ce produit, et conserver ce manuel pour utilisation ultérieure.

- À propos des descriptions dans ce mode d'emploi
  - Les pages à consulter sont désignées par le signe "⇒ ○○".
  - Les illustrations montrées peuvent être différentes de votre appareil.
  - Sauf indication contraire, les opérations sont décrites à l'aide des fonctions de la télécommande.
- Les illustrations et figures de ce manuel sont celles de l'appareil au corps principal noir.
- Ces instructions de fonctionnement sont applicables au système suivant.
  - Enceinte primaire : SC-CX700P, enceinte secondaire : SC-CX700S

**Un mode d'emploi plus détaillé est disponible à la section " Mode d'emploi " (format PDF). Pour le lire, il suffit de le télécharger depuis le site Web :**

[www.technics.com/support/downloads/oi/SC-CX700.html](http://www.technics.com/support/downloads/oi/SC-CX700.html)

- Vous devrez utiliser Adobe Reader pour consulter ou imprimer le "Mode d'emploi" (format PDF). Vous pouvez télécharger et installer une version d'Adobe Reader compatible avec votre système d'exploitation, à partir du site Web suivant : <https://get.adobe.com/reader/>



Adresse du siège social :

Panasonic Corporation

1006, Oaza Kadoma, ville de Kadoma, Osaka, Japon

Représentant autorisé dans l'UE :

Panasonic Marketing Europe GmbH

Panasonic Testing Centre

Winsbergring 15, 22525 Hambourg, Allemagne

## Table des matières

Consignes de sécurité	05	
À propos de cet appareil	07	
Guide de référence	09	
Bases	Connexions	12
	Configuration réseau	16
	Lecture	19
Licences	21	
Caractéristiques	22	

## Accessoires

Cordon d'alimentation secteur (2)  
K2CM3YY00055

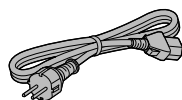

Télécommande (1)  
N2QAYA000257

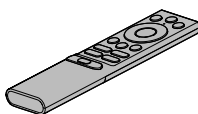

Piles pour la télécommande (2)



Câble de liaison d'enceinte (environ 3 m) (1)  
K1HY08YY0059

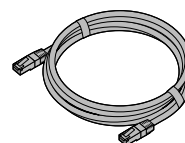

Grilles pour enceinte (2)  
TTJ0068



- Les numéros de produit fournis dans ces instructions d'utilisation sont exacts à partir de juillet 2024.
- Sous réserve de modifications.
- N'utilisez pas de cordon d'alimentation secteur avec d'autres appareils.

## Avertissement

### Appareil

- Pour réduire les risques d'incendie, d'électrocution ou de dommages au produit,
  - N'exposez pas cet appareil à la pluie, l'humidité, l'égouttement ou l'éclaboussement.
  - Ne placez pas d'objets remplis d'eau, tels que des vases, sur l'appareil.
  - Utiliser exclusivement les accessoires préconisés.
  - Ne retirez pas les caches.
  - Ne réparez pas l'appareil vous-même. Confiez l'entretien à un personnel qualifié.
  - Ne laissez pas d'objets métalliques tomber dans cet appareil.
  - Ne pas placer d'objets lourds sur cet appareil.
- Placez les haut-parleurs sur une surface plane en toute sécurité.
- N'accrochez pas les enceintes au plafond ou sur le mur. Celles-ci pourraient tomber et causer des blessures corporelles.
- Ne placez pas d'objets dans les ports bass-reflex situés à l'avant des enceintes. Cela peut provoquer un incendie ou des blessures. Portez une attention particulière aux enfants.

### Cordon d'alimentation secteur

- Pour réduire les risques d'incendie, d'électrocution ou de dommages au produit,
  - Assurez-vous que la tension d'alimentation électrique correspond à la tension inscrite sur l'appareil.
  - Branchez la prise secteur dans la prise électrique.
  - Ne pas tirer, plier ou placer des objets lourds sur le cordon.
  - Ne manipulez pas la prise avec les mains mouillées.
  - Tenez le corps de la prise secteur en la débranchant.
  - N'utilisez pas de prise secteur ni de prise de courant endommagée.
- La fiche secteur est le dispositif de déconnexion. Installez cet appareil de sorte que la fiche secteur puisse être débranchée immédiatement de la prise de courant.
- Assurez-vous que la broche de terre de la prise secteur est connectée de manière sécurisée pour éviter tout risque d'électrocution.
  - Un appareil de construction de CLASSE I doit être raccordé à une prise secteur équipée d'une protection par mise à la terre.

## Attention

### Appareil

- Ne placez pas de sources de flammes vives telles que des bougies allumées sur cet appareil.
- Cet appareil peut être perturbé par des interférences causées par des téléphones mobiles

pendant l'utilisation. En présence de telles interférences, éloignez le téléphone mobile de cet appareil.

- Cette unité est destinée aux climats tempérés et tropicaux.
- Ne posez aucun objet sur cet appareil. Cette unité chauffe lorsqu'elle est en marche.
- Ne montez pas sur les enceintes.
- Ne placez pas d'objets lourds sur les enceintes.
- Ne tenez pas l'enceinte d'une seule main en la transportant pour éviter toute blessure due à sa chute.
- Les enceintes et les grilles pour enceinte utilisent des aimants puissants. Ne pas les placer près de téléviseurs, d'ordinateurs ou d'autres appareils facilement influencés par le magnétisme.
- Vous risquez d'endommager vos enceintes et de réduire leur durée de vie si vous utilisez l'appareil avec un volume élevé de façon prolongée.
- Ne touchez pas les membranes. Cela pourrait déformer les membranes, et, par conséquent, détériorer la qualité du son.
- Soyez prudents lorsque des enfants sont à proximité.
- Ne mettez pas les doigts dans les ports bass-reflex situés à l'avant des enceintes. Portez une attention particulière aux enfants car cela peut causer des blessures.

### Emplacement

- Placez cet appareil sur une surface plane.
- Pour réduire les risques d'incendie, d'électrocution ou de dommages au produit,
  - N'installez pas et ne placez pas cet appareil dans une bibliothèque, un placard ni dans aucun autre espace réduit. Assurez-vous que l'appareil est bien ventilé.
  - Ne bouchez pas les ouvertures d'aération de cet appareil avec des journaux, nappes, rideaux ou objets similaires.
  - N'exposez pas cet appareil directement aux rayons du soleil, à des températures élevées, à une humidité élevée ni à des vibrations excessives.

### Pile

- Il y a un danger d'explosion si la pile n'est pas correctement remplacée. Remplacez uniquement par le type recommandé par le fabricant.
- Manipuler de façon incorrecte les piles peut causer une fuite d'électrolyte ainsi qu'un incendie.
  - Retirez la batterie si vous n'avez pas l'intention d'utiliser la télécommande pendant un long moment. Rangez-la dans un endroit frais et sombre.
  - Ne chauffez pas et n'exposez pas les piles à une flamme.
  - Ne laissez pas la (les) pile(s) dans un véhicule exposé directement aux rayons du soleil pendant un long moment avec fenêtres et portières fermées.

## Consignes de sécurité (suite)

- Ne pas chauffer ou exposer à une flamme.
- Ne pas laisser les batteries dans un véhicule exposé directement aux rayons du soleil pour une période prolongée, portes et fenêtres fermées.
- Ne démontez ou court-circuitiez pas les piles.
- Ne rechargez pas des piles alcalines ou au manganèse.
- N'utilisez pas des piles dont le revêtement a été enlevé.
- Ne mélangez pas les anciennes piles avec les piles neuves ou différents types de piles.
- Pour jeter les piles, veuillez contacter les autorités locales ou votre revendeur afin de connaître la procédure d'élimination à suivre.
- Éviter l'utilisation sous les conditions suivantes
  - Température extrêmement élevée ou basse lors de l'utilisation, du rangement ou du transport.
  - Le remplacement d'une batterie par un type qui ne convient pas.
  - Jeter une batterie dans le feu ou la mettre dans un four chaud, l'écraser mécaniquement ou la découper, peut causer une explosion.
  - Une température extrêmement élevée et/ou une pression d'air extrêmement faible peut causer une explosion ou créer une fuite de liquide ou de gaz inflammable.



### L'élimination des équipements et des batteries usagés

**Applicable uniquement dans les pays membres de l'Union européenne et les pays disposant de systèmes de recyclage.**



Apposé sur le produit lui-même, sur son emballage, ou figurant dans la documentation qui l'accompagne, ce pictogramme indique que les piles, appareils électriques et électroniques usagés, doivent être séparés des ordures ménagères.

Afin de permettre le traitement, la valorisation et le recyclage adéquats des piles et des appareils usagés, veuillez les porter à l'un des points de collecte prévus, conformément à la législation nationale en vigueur.

En les éliminant conformément à la réglementation en vigueur, vous contribuez à éviter le gaspillage de ressources précieuses ainsi qu'à protéger la santé humaine et l'environnement. Pour de plus amples renseignements sur la collecte et le recyclage, veuillez vous renseigner auprès de vos autorités locales.

Le non-respect de la réglementation relative à l'élimination des déchets est passible d'une peine d'amende.



#### **Note relative au pictogramme à apposer sur les piles (pictogramme du bas) :**

Si ce pictogramme est combiné avec un symbole chimique, il répond également aux exigences posées par la Directive relative au produit chimique concerné.

Panasonic Corporation, dont le siège social est sis 1006, Oaza Kadoma, Kadoma-shi, Osaka 571-8501, Japon, collecte automatiquement des données à caractère personnel tel que votre adresse IP et/ou le Device ID de votre appareil dès que vous vous connectez à Internet. Nous faisons cela pour protéger nos clients et l'intégrité de notre Service, ainsi que pour protéger les droits et biens de Panasonic.

Vous avez un droit d'accès, de correction et d'opposition au traitement dans certaines circonstances, le droit d'effacement, de limitation du traitement, le droit à la portabilité des données et un droit de s'opposer à d'autres formes de traitement. Si vous souhaitez exercer l'un des droits susmentionnés, et/ou souhaitez en savoir plus à propos du traitement de vos données à caractère personnel dans ce contexte, veuillez vous référer au texte complet de notre politique de vie privée affichée sur la page du support de votre appareil, <http://panasonic.jp/support/global/cs/audio/>, <http://www.technics.com/support/> ou contactez notre service de communications/support aux clients au numéro de téléphone ou à l'adresse mentionnés dans la Garantie Européenne de Panasonic incluse dans la boîte de votre appareil afin de vous envoyer le texte complet de notre politique de vie privée.



## Installation

- Éteignez cet appareil et débranchez tous les équipements avant de déplacer cet appareil. Veillez à soulever cet appareil et à ne pas le traîner au sol.
- Vérifiez que l'emplacement d'installation peut supporter le poids de cet appareil. (⇒ 22)
- Concernant les dimensions de cet appareil (⇒ 22)

## Fixation et retrait des grilles pour enceinte

Les grilles pour enceinte protègent les unités haut-parleur de la poussière. Utilisez les aimants pour fixer les grilles aux enceintes.

Aimants (intérieurs) (4)

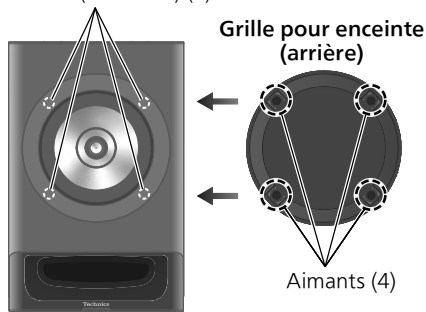

- Fixer les grilles pour enceinte de manière à ce qu'elles recouvrent entièrement les unités haut-parleur.
- Fixez les grilles pour enceinte aux positions correspondantes aux aimants ; il n'y a pas de sens spécifique entre le haut et le bas, la gauche et la droite.
- La qualité sonore supérieure peut être obtenue lors de la lecture sans les grilles pour enceinte.
- Lorsque vous transportez cet appareil, ne tenez pas la grille pour enceinte.

## Pour mettre au rebut ou transférer cet appareil

- Avant de mettre l'appareil au rebut ou d'en transférer la propriété, veillez à effacer toutes les informations de réglage en rétablissant les paramètres d'usine par défaut (⇒ 08).
- Avant de mettre cet appareil au rebut ou de le transférer à un tiers, veillez à vous déconnecter de vos comptes de services de streaming de musique afin d'empêcher toute utilisation non autorisée de vos comptes.

## Remarques relatives à l'utilisation

Pour protéger les enceintes des dommages causés par une entrée trop forte, suivez les précautions suivantes :

- Réduisez le volume dans les cas suivants afin d'éviter tout dommage :
  - Lorsque le son est déformé.
  - Lorsque les enceintes reçoivent des sifflements provenant d'un microphone ou d'un tourne-disque, des bruits provenant d'émissions FM ou des signaux continus provenant d'un oscillateur, d'un disque d'essai ou d'un instrument électronique.
  - Lorsque vous réglez la qualité sonore.
- Vous risquez d'endommager vos enceintes et de réduire leur durée de vie si vous utilisez l'appareil avec un volume élevé de façon prolongée.

## Entretien de l'appareil

Débranchez le cordon d'alimentation secteur de la prise avant l'entretien.

## Haut / arrière de cet appareil

- Brossez légèrement à l'aide d'une brosse à vêtements.
- S'il y a beaucoup de saletés, humidifiez un chiffon doux et propre avec de l'eau tiède, essorez-le bien et essuyez délicatement la surface pour enlever les taches.

### Remarque

- Ne touchez pas la membrane avant de l'enceinte lorsque vous nettoyez l'appareil.
- N'utilisez pas de solvants, y compris essence, diluant, alcool, liquide vaisselle, lingettes imbibées de produits chimiques, etc. L'utilisation de ces produits peut déformer le boîtier externe ou décoller le revêtement.
- Les taches de marqueurs à base d'huile ou de produits chimiques spéciaux ne peuvent pas être enlevées.

### Côtés avant/gauche et droit (cuir artificiel de type suède)

- Humidifiez un chiffon doux et propre avec de l'eau tiède (environ 40 °C), essorez-le bien et tapotez délicatement la surface pour enlever les taches. Après le nettoyage, lissez la surface à l'aide d'une brosse douce et sèche.

#### Remarque

- Évitez de frotter vigoureusement car cela pourrait décolorer ou endommager la surface.
- S'il y a toujours des taches après avoir tapoté, brossez légèrement la surface pour les enlever.

### Utilisation de "Technics Audio Center"

Si vous installez l'application dédiée "Technics Audio Center" (gratuite) sur votre tablette/smartphone, vous pouvez écouter de la musique en flux de fichiers du périphérique sur votre réseau vers cet appareil et configurer les paramètres de qualité du son, etc.

- Vous pouvez configurer le réglage du son et d'autres paramètres à partir de l'application "Technics Audio Center".
- Pour plus de détails, accédez à : [www.technics.com/support/](http://www.technics.com/support/)



- Cette application est susceptible d'être modifiée ou supprimée avec préavis.

### Mises à jour du micrologiciel

De temps à autre, Panasonic peut publier un micrologiciel mis à jour pour cet appareil, améliorant ou ajoutant de nouvelles fonctionnalités. Ces mises à jour sont disponibles sans frais supplémentaires.

- Pour des informations sur la mise à jour, référez-vous au site Internet suivant : [www.technics.com/support/firmware/](http://www.technics.com/support/firmware/)

### Initialisation (pour rétablir tous les paramètres aux réglages d'usine par défaut)

- ① Débranchez le cordon d'alimentation secteur de l'enceinte primaire.
  - Attendez 30 secondes avant de passer à l'étape 2.
- ② Tout en maintenant enfoncée la touche [⏻/⏻] située sur le dessus de l'enceinte primaire, rebranchez le cordon d'alimentation secteur.
  - Continuez à maintenir la touche [⏻/⏻] enfoncée jusqu'à ce que les indicateurs LED (NET/Ⓜ) situés en haut à gauche s'allument et qu'un bip sonore retentisse.
- ③ Relâchez la touche [⏻/⏻] située sur le dessus de l'enceinte primaire.
  - La progression de l'initialisation est indiquée par le clignotement de l'indicateur LED. Lorsque l'initialisation est terminée, un bip sonore retentit, tous les indicateurs LED situés sur le dessus de cet appareil s'allument pendant 2 secondes, puis l'appareil s'éteint.
  - Tous les paramètres reviennent aux réglages d'usine par défaut, excepté les informations de connexion sans fil entre les enceintes primaire et secondaire.

Cet appareil (face avant)

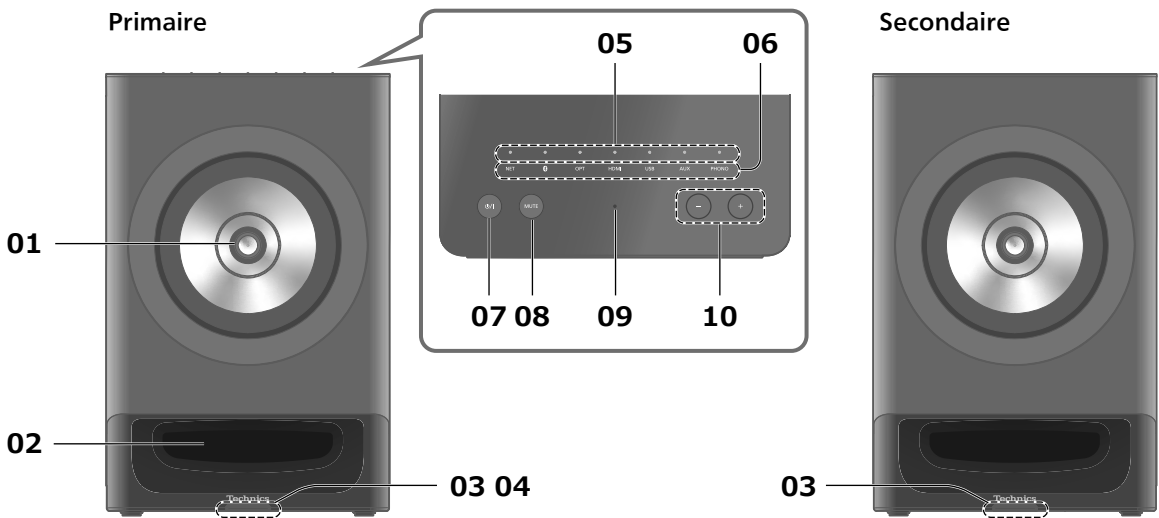

**01** Unité de haut-parleur (unité coaxiale à 2 voies)

**02** Port Bass reflex

**03** Voyant d'alimentation

- Bleu : L'unité est allumée.
- Éteint : L'appareil est en mode de veille.
- Le voyant d'alimentation de l'enceinte primaire clignote lorsque vous utilisez cet appareil avec la télécommande ou l'application "Technics Audio Center".

**04** Capteur du signal de la télécommande

- Distance de réception : Environ dans un rayon de 7 m directement vers l'avant
- Angle de réception : Environ 30° à gauche et à droite

**05** Indicateurs LED

Les indicateurs LED de cet appareil s'allument de la façon suivante pour indiquer l'état actuel.

Éteint



Allumé



Clignotement



Clignotement léger



- Si une anomalie se produit, tous les indicateurs LED situés sur le dessus de cet appareil clignotent 3 fois rapidement, puis recommencent. Pressez [  ] sur cet appareil pour l'allumer/l'éteindre. Si le problème persiste, débranchez le cordon d'alimentation secteur, attendez au moins 3 minutes, puis rebranchez-le. Référez-vous à

"Dépannage" dans le "Mode d'emploi" (format PDF) (⇒ 04) pour plus de détails.

**06** Commutateur tactile

- Chaque fois que vous touchez le commutateur, un bip sonore retentit et la source d'entrée change.
- Vous pouvez activer/désactiver le bip sonore à partir de l'application "Technics Audio Center".

**07** Bouton Veille/Marche ()

- Appuyez pour permuter la mise en veille/sous tension de l'appareil, ou inversement. Même en veille, cet appareil consomme une faible quantité d'énergie.

**08** Bouton de mise en sourdine (MUTE)

- Appuyez de nouveau pour annuler. La mise en sourdine est également annulée lorsque vous réglez le volume ou mettez l'appareil en veille.
- Lors de la mise en sourdine, l'indicateur LED situé sur le dessus de cet appareil clignote au niveau du volume actuel, et le voyant d'alimentation situé à l'avant de cet appareil clignote également.

**09** Microphone intégré (pour la mesure)

**10** Boutons de commande du volume (-/+)

- Lorsque vous allumez cet appareil ou que vous réglez le volume, les 7 indicateurs LED situés sur le dessus de cet appareil s'allument pour indiquer le volume actuel approximatif.
  - Les indicateurs LED augmentent de gauche à droite à mesure que le volume augmente.
  - Le nombre d'indicateurs LED allumés peut ne pas changer même en cas de réglage du volume.
  - La valeur du volume peut être confirmée à l'aide de l'application "Technics Audio Center".
- Les indicateurs LED clignotent lors de la mise en sourdine.

## Cet appareil (face arrière)

Primaire

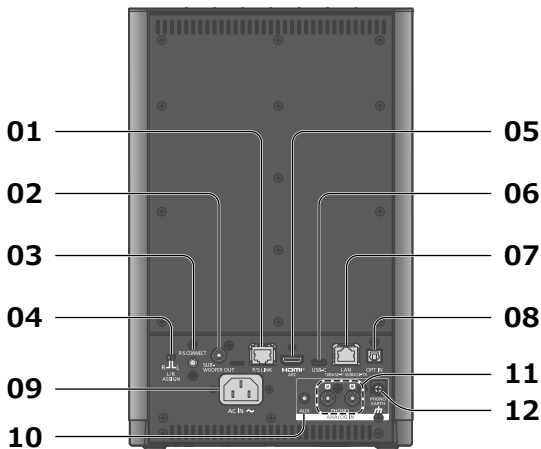

Secondaire

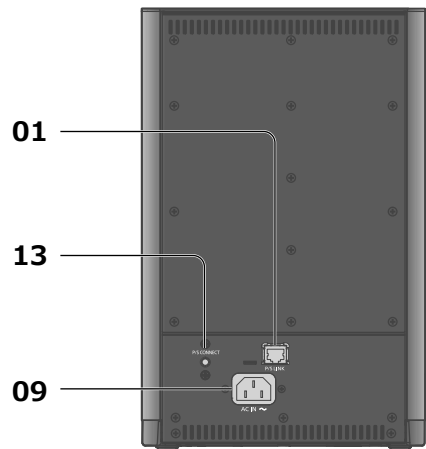

### 01 Bornes P/S LINK (P/S LINK)

- Utilisez le câble de liaison d'enceinte (fourni) pour brancher les enceintes primaire et secondaire pour une connexion filaire. (⇒ 12)

### 02 Borne de sortie audio analogique (SUBWOOFER OUT)

Vous pouvez raccorder un caisson de basse, etc. avec un câble audio analogique (non fourni) pour émettre des signaux audio analogiques.

- Vous pouvez configurer la sortie SUBWOOFER OUT à partir de l'application "Technics Audio Center". (Le réglage d'usine par défaut est "On".)

### 03 Bouton P/S CONNECT (enceinte primaire)

Utilisez ce bouton pour jumeler et enregistrer à nouveau les enceintes après une réparation ou un remplacement, bien que les enceintes primaire et secondaire soient jumelées sans fil par défaut en usine. Référez-vous au "Mode d'emploi" (format PDF) (⇒ 04) pour plus de détails.

### 04 Commutateur L/R ASSIGN

- Lors de la commutation de l'affectation (gauche/droite) de l'enceinte primaire, l'enceinte secondaire est automatiquement affectée au canal opposé. (⇒ 12)

### 05 Borne HDMI (HDMI ARC)

Vous pouvez raccorder l'équipement HDMI doté de la fonction ARC (TV, etc.) à cet appareil au moyen d'un câble HDMI (non fourni) et écouter de la musique. (⇒ 13)

- Veuillez utiliser un câble HDMI Premium High Speed.

### 06 Borne USB-C (USB-C)

Vous pouvez raccorder un PC, etc. ou un autre dispositif avec un câble USB 2.0 (non fourni) à cet appareil et écouter de la musique. (⇒ 14)

### 07 Borne LAN

(⇒ 17)

### 08 Borne d'entrée optique numérique (OPT IN)

Vous pouvez raccorder un périphérique de sortie audio numérique, etc., avec un câble audio optique numérique (non fourni) et écouter de la musique. (⇒ 13)

### 09 Prise AC IN (~)

(⇒ 15)

### 10 Borne d'entrée audio analogique (AUX)

Vous pouvez raccorder un périphérique de sortie audio analogique avec un câble analogique coaxial (non fourni) à cet appareil et écouter de la musique. (⇒ 14)

### 11 Bornes d'entrée audio analogique (PHONO)

Vous pouvez raccorder une platine avec un câble PHONO (non fourni) à cet appareil et écouter de la musique. (⇒ 14)

- Veuillez utiliser le câble de moins de 3 m.

### 12 Borne PHONO EARTH

(⇒ 14)

- Pour le branchement du fil de terre d'une platine.

### 13 Bouton P/S CONNECT (enceinte secondaire)

Utilisez ce bouton pour jumeler et enregistrer à nouveau les enceintes après une réparation ou un remplacement, bien que les enceintes primaire et secondaire soient jumelées sans fil par défaut en usine. Référez-vous au "Mode d'emploi" (format PDF) (⇒ 04) pour plus de détails.

# Télécommande

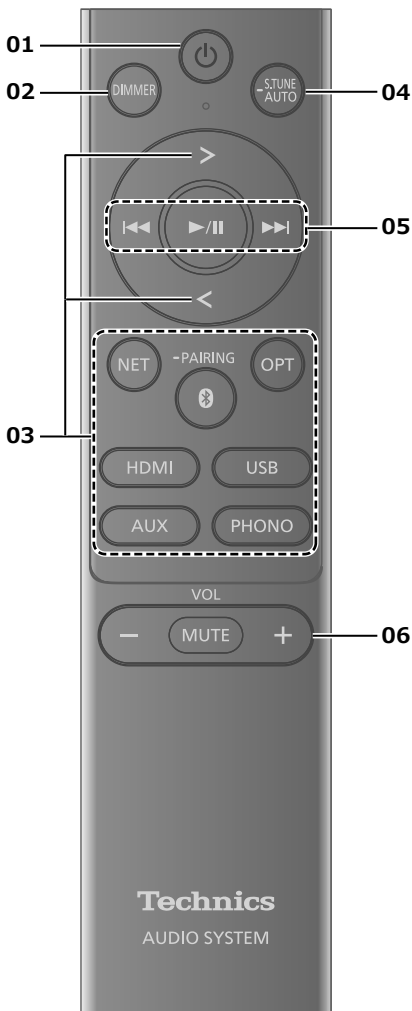

## 01 [ $\text{⏻}$ ] : Commutateur veille/marche

- Appuyez pour permuter la mise en veille/sous tension de l'appareil, ou inversement. Même en veille, cet appareil consomme une faible quantité d'énergie.

## 02 [ DIMMER ] : Ajustez la luminosité des indicateurs LED et du voyant d'alimentation

- Tous les indicateurs LED et le voyant d'alimentation s'éteignent lorsque vous maintenez [DIMMER] enfoncé pendant 4 secondes. Appuyez de nouveau pour annuler.

## 03 [ > ]/[ < ]/[ NET ]/[ $\text{⊗}$ ]/[ OPT ]/[ HDMI ]/[ USB ]/[ AUX ]/[ PHONO ] : Permutation de la source d'entrée (⇒ 19, 20)

## 04 Commencez le réglage avec la fonction Space Tune (⇒ 20)

## 05 Boutons de commande de lecture

## 06 [-VOL+] : Réglage du volume

- Lorsque vous allumez cet appareil ou que vous réglez le volume, les 7 indicateurs LED situés sur le dessus de cet appareil s'allument pour indiquer le volume actuel approximatif.
    - Les indicateurs LED augmentent de gauche à droite à mesure que le volume augmente.
    - Le nombre d'indicateurs LED allumés peut ne pas changer même en cas de réglage du volume.
    - La valeur du volume peut être confirmée à l'aide de l'application "Technics Audio Center".
  - Les indicateurs LED clignotent lors de la mise en sourdine.
- ### [ MUTE ] : Option muet
- Appuyez de nouveau pour annuler. La mise en sourdine est également annulée lorsque vous réglez le volume ou mettez l'appareil en veille.
  - Lors de la mise en sourdine, l'indicateur LED situé sur le dessus de cet appareil clignote au niveau du volume actuel, et le voyant d'alimentation situé à l'avant de cet appareil clignote également.

## ■ Utilisation de la télécommande

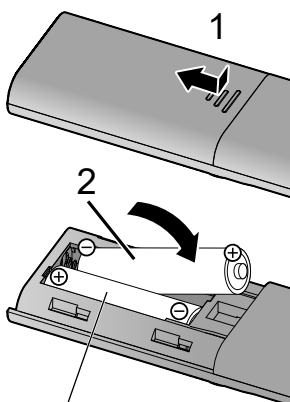

R03/LR03, AAA  
(Piles alcalines ou au manganèse)

### Remarque

- Insérez chaque pile de façon à ce que ses pôles ( $\oplus$  et  $\ominus$ ) correspondent à ceux de la télécommande.
- Pointez-la vers la cellule de réception du signal de commande à distance sur cet appareil. (⇒ 09)
- Gardez les piles hors de portée des enfants pour éviter qu'ils ne les avalent.

## Paramètres des enceintes

### Affectations des enceintes (L/R) (gauche/droite)

Vous pouvez affecter chacune des deux enceintes à gauche ou à droite en fonction de votre environnement d'installation.

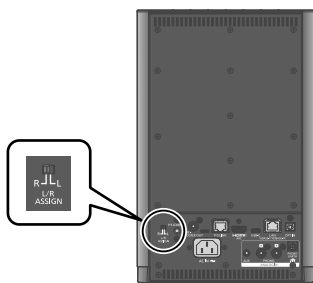

- Lors de la permutation de l'affectation (L/R) de l'enceinte primaire, l'enceinte secondaire est automatiquement affectée au canal opposé.
- Après avoir modifié l'affectation des enceintes (L/R), éteignez puis rallumez cet appareil.

## Connexion de l'enceinte

Lorsque vous branchez le cordon d'alimentation secteur aux enceintes primaire et secondaire et que vous les allumez, les enceintes se connectent automatiquement sans fil. Une fois la connexion établie, les voyants d'alimentation situés à l'avant des deux enceintes s'allument.

### Remarque

- Si la connexion échoue, le voyant d'alimentation situé à l'avant de l'appareil clignote 3 fois et recommence toutes les 3 secondes. Éteignez cet appareil, puis rallumez-le pour reconnecter les enceintes. Vous pouvez également effectuer la connexion en maintenant le bouton P/S CONNECT situé à l'arrière de l'enceinte primaire enfoncé pendant 2 secondes. (Tous les indicateurs LED situés sur le dessus de cet appareil clignotent.)
- Si les enceintes ne peuvent toujours pas se connecter, débranchez le cordon d'alimentation secteur des deux enceintes, attendez 30 secondes, puis rebranchez le cordon d'alimentation secteur et allumez-les.
- Pour une meilleure qualité du son ou si la connexion est instable et provoque des bruits ou des interruptions du son sur l'enceinte secondaire, utilisez une connexion filaire à l'aide du câble de liaison d'enceinte fourni.

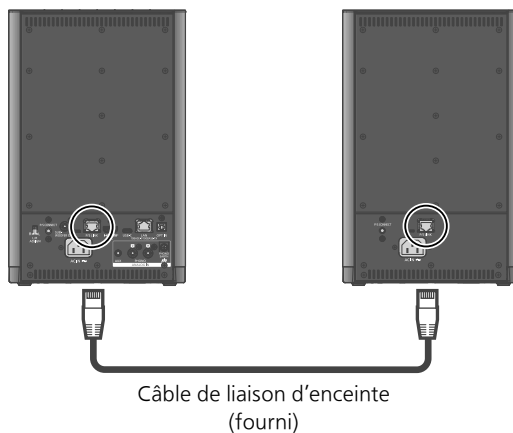

## Connexion d'un périphérique de sortie audio numérique

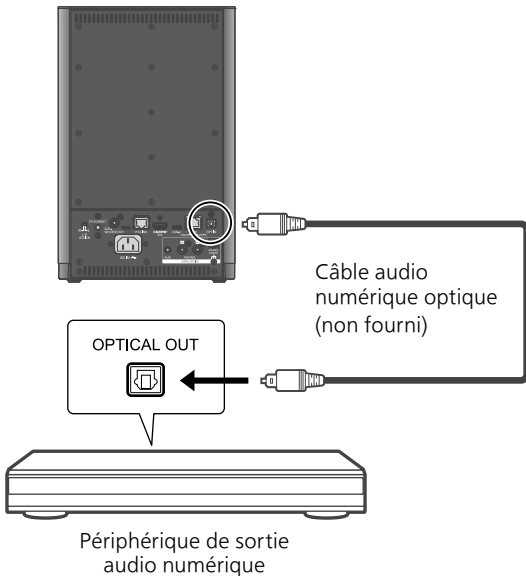

- En bénéficiant des contenus vidéo avec cette fonction, les sorties vidéo et audio peuvent ne pas être synchronisées.
- Les bornes d'entrée audio numérique de cet appareil ne peuvent détecter que les signaux PCM linéaires suivants. Pour plus de détails, référez-vous au mode d'emploi du périphérique connecté.
  - Fréquence d'échantillonnage : 32/44,1/48/88,2/96 kHz
  - Nombre de bits de quantification : 16/24 bits

## Branchement d'un équipement HDMI doté de la fonction ARC (TV, etc.)

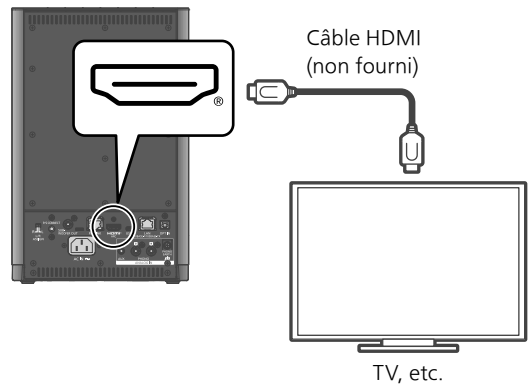

- Utilisez des câbles HDMI Premium High Speed pour connecter des appareils périphériques.
- Raccordez cet appareil à la borne d'entrée HDMI qui possède la fonction ARC (Audio Return Channel [Canal de retour du son]).
- Réglez le signal de sortie audio sur PCM dans les paramètres de l'équipement HDMI connecté (TV, etc.).
- Réglez la sortie audio des haut-parleurs TV sur Off. Pour plus de détails, référez-vous aux instructions d'utilisation de la TV.

### Remarque

- Le signal PCM linéaire n'est disponible que pour la fonction ARC.
- Ne raccordez pas de signaux autres que le signal PCM linéaire, sous peine d'entraîner du bruit ou des dommages.
- Lorsque vous utilisez une source d'entrée autre que HDMI alors que l'équipement HDMI est connecté, vous pouvez désactiver les fonctionnalités de liaison avec l'équipement HDMI connecté (comme HDMI Power On Link, HDMI Selector Link, etc.). (Le réglage d'usine par défaut est "On".) Référez-vous au "Mode d'emploi" (format PDF) (⇒ 04) pour plus de détails.
- Le volume peut être plus faible en fonction de la TV connectée.

## Raccordement d'un ordinateur, etc.

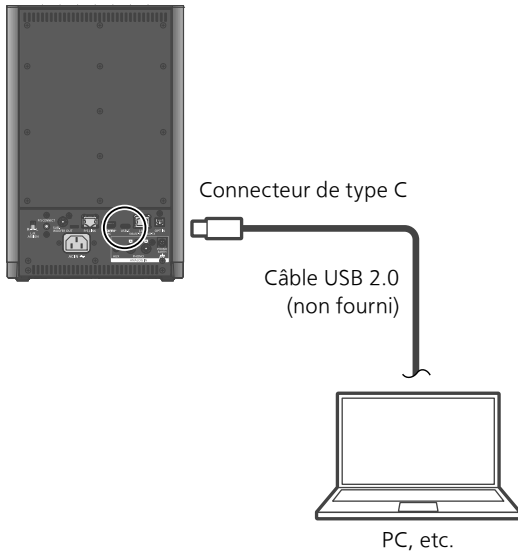

### Remarque

- La borne USB-C de cet appareil est destinée au transfert de données uniquement et ne prend pas en charge les périphériques USB.
- Pour connaître les OS recommandés pour votre ordinateur, le logiciel du pilote dédié (Windows OS uniquement) et les applications, référez-vous au "Mode d'emploi" (format PDF) (⇒ 04).

## Connexion d'un périphérique de sortie audio analogique

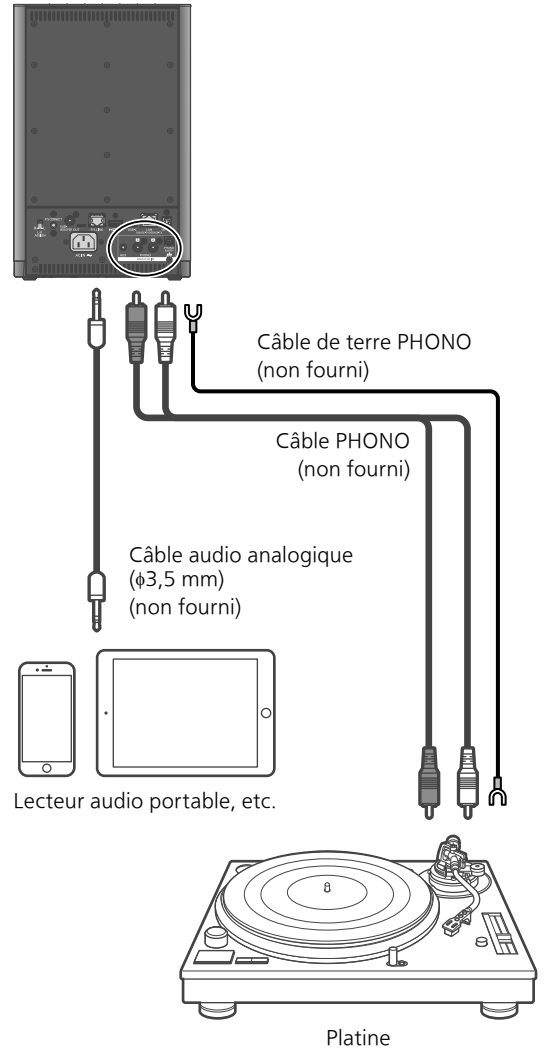

- Lorsque vous connectez une platine avec un égaliseur PHONO intégré, éteignez l'égaliseur de la platine ou raccordez le câble PHONO aux bornes d'entrée audio analogique (PHONO) de cet appareil.
- Lorsque vous connectez une platine avec un câble de terre PHONO, raccordez le câble de terre PHONO à la borne PHONO EARTH de cet appareil.

### Remarque

- Serrez la borne PHONO EARTH à l'aide d'un tournevis cruciforme.
- Si un bruit se fait entendre pendant la lecture d'un périphérique audio analogique, éloignez les périphériques émettant des ondes radio, tels que les routeurs Wi-Fi ou les smartphones, de cet appareil afin de réduire le bruit.



## Branchement du câble d'alimentation secteur

À raccorder **uniquement une fois** tous les autres branchements effectués.

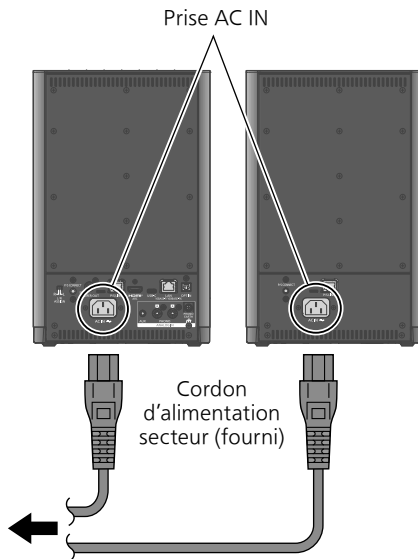

Vers une prise secteur

### Remarque

- Lorsque cet appareil est allumé, le voyant d'alimentation de l'enceinte primaire s'allume en premier, et lorsque cet appareil est éteint, le voyant d'alimentation de l'enceinte secondaire s'éteint en premier.
- Cette unité consomme une petite quantité de courant alternatif (⇒ 22) même lorsqu'elle est en veille. Retirez la prise du secteur lorsque vous n'utilisez pas l'unité pendant une longue période. Positionnez l'unité pour pouvoir facilement débrancher la prise.

- N'utilisez que le cordon d'alimentation secteur fourni.
- Insérez les connecteurs des câbles à raccorder complètement.
- Il est déconseillé de trop courber les câbles.
- Le paramétrage du réseau local sans fil (Wi-Fi®) peut commencer lorsque cet appareil est allumé pour la première fois et que l'indicateur LED (NET) situé sur le dessus de cette unité clignote. (⇒ 17)
  - Si vous interrompez le paramétrage du Wi-Fi, permutez la source d'entrée en appuyant sur le commutateur tactile situé sur le dessus de cet appareil.
  - Si le paramétrage du Wi-Fi est activé, l'indicateur LED (NET) situé sur le dessus de cet appareil clignote chaque fois que vous allumez cet appareil. Si vous n'utilisez pas la fonction réseau, le fait de maintenir enfoncé [NET] sur la télécommande désactive le paramétrage du Wi-Fi et cet appareil bascule sur la source d'entrée sélectionnée précédemment lorsque vous l'allumez.
- L'indicateur LED (NET) ne clignote pas lorsqu'un câble LAN est connecté. (⇒ 17)
- Tous les indicateurs LED situés sur le dessus de cet appareil clignotent légèrement pendant quelques secondes durant l'allumage. Lors de l'allumage de cet appareil, les indicateurs LED clignotent lentement avant d'afficher le niveau du volume actuel. (Si la connexion réseau n'est pas établie, l'indicateur LED (NET) situé sur le dessus de cet appareil clignote.)

Vous pouvez utiliser des services de musique en ligne ou écouter de la musique en flux de fichiers depuis votre smartphone/tablette vers cet appareil. Pour utiliser ces fonctionnalités, ce système doit rejoindre le même réseau connecté à Internet que l'appareil compatible.

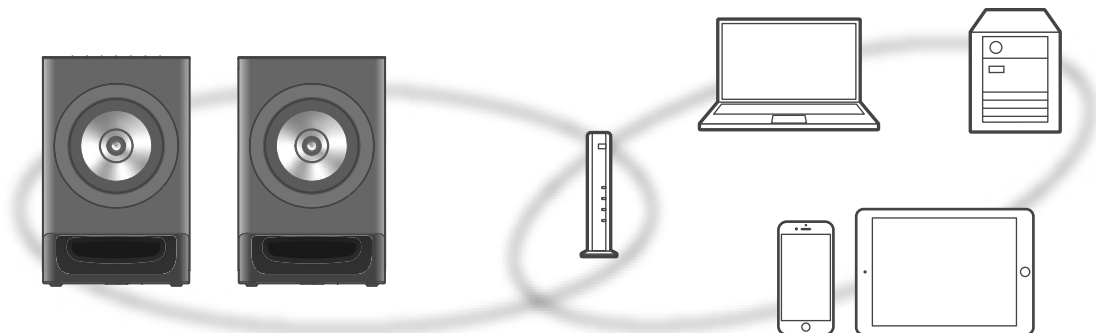

Cet appareil peut être connecté à un routeur à l'aide d'un câble réseau ou Wi-Fi® intégré. Pour obtenir une connexion au réseau stable, une connexion LAN filaire est préférable.

#### Remarque

- Une fois la connexion réseau établie, l'indicateur LED (NET) situé sur le dessus de cet appareil s'allume lors de la permutation de la source d'entrée sur "NET". (Si la connexion réseau n'est pas établie, il clignote.)
- Lorsque la mise à jour du micrologiciel est disponible pour cet appareil, le voyant d'alimentation situé à l'avant de l'enceinte primaire clignote légèrement toutes les 10 secondes.
  - Pour des informations sur la mise à jour, référez-vous au site Internet suivant.  
[www.technics.com/support/firmware/](http://www.technics.com/support/firmware/)

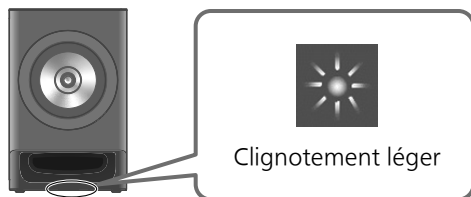

#### ■ Préparation

Si vous installez l'application "Technics Audio Center" sur votre smartphone/tablette, vous pouvez configurer une connexion avec l'application.

- En utilisant des applications dans lesquelles Google Cast™ est activé pour lire de la musique sur cet appareil, configurez une connexion au moyen de l'application "Technics Audio Center" et d'un périphérique sur lequel Google Assistant est activé.
- Lorsque vous utilisez AirPlay pour écouter de la musique sur cet appareil, ajoutez le produit à Home dans l'application Apple Home. L'ajout de cet appareil au réseau via l'application Apple Home permettra également à l'utilisateur de diffuser de la musique en utilisant Siri.
- Veillez à ce que les fonctions Wi-Fi et Bluetooth® soient activées sur votre smartphone/tablette.

#### 1 Installez l'application "Technics Audio Center" sur votre smartphone/tablette. (⇒ 08)

#### 2 Connectez votre smartphone/tablette au même réseau que cet appareil avant le paramétrage.

- Assurez-vous que le réseau est connecté à Internet.

## Raccordement du réseau local filaire

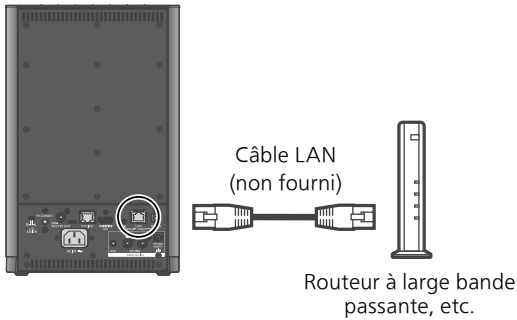

- 1 Débranchez le cordon d'alimentation secteur.
- 2 Raccordez cet appareil à un routeur à large bande passante, etc., via un câble réseau.
- 3 Branchez le cordon d'alimentation secteur à cette unité. (⇒ 15)
- 4 Appuyez sur [⏻] pour mettre cet appareil en marche.
  - Si la connexion réseau n'est pas établie, l'indicateur LED (NET) situé sur le dessus de cet appareil clignote lorsque la source d'entrée est permutée sur "NET". Réinitialisez les paramètres à partir de l'étape 1.
- 5 Ouvrez l'application "Technics Audio Center" et suivez les instructions à l'écran pour configurer une connexion.

### Remarque

- Tandis que le cordon d'alimentation secteur est débranché, le câble réseau doit être branché ou débranché.
- Utilisez des câbles LAN droits (STP) de catégorie 7 ou supérieure pour connecter les appareils périphériques.
- L'introduction d'un tout autre câble que le câble réseau dans le port LAN risque d'endommager l'appareil.
- La fonction Wi-Fi peut être désactivée lorsque le câble réseau est raccordé. (L'indicateur LED ne clignote pas.)

## Connexion LAN sans fil

### ■ Préparation

- ① Débranchez le cordon d'alimentation secteur.
- ② Débranchez le câble réseau (LAN).
- ③ Branchez le cordon d'alimentation secteur à cette unité. (⇒ 15)

### Remarque

- Le paramétrage est annulé une fois la limite

de temps définie écoulée. Dans ce cas, recommencez le paramétrage.

- Pour annuler ce paramétrage à mi-chemin, permutez la source d'entrée en appuyant sur le commutateur tactile situé sur le dessus de cet appareil.
- Lorsque la connexion réseau est établie, tous les indicateurs LED situés sur le dessus de l'appareil et le voyant d'alimentation situé à l'avant de l'enceinte primaire s'allument pendant 2 secondes.

## Première configuration sans fil avec l'application

### 1 Appuyez sur [⏻] pour mettre cet appareil en marche.

- L'indicateur LED (NET) situé sur le dessus de l'appareil et le voyant d'alimentation situé à l'avant de cet appareil clignotent simultanément toutes les secondes.

### 2 Ouvrez l'application "Technics Audio Center".

### 3 Sélectionnez "Cliquez ici pour la configuration sans fil de votre nouveau haut-parleur".



### 4 Sélectionnez cet appareil et suivez les instructions à l'écran pour régler le réseau.



### Remarque

- Cet appareil sera affiché sous "Technics-SC-CX700-\*\*\*\*" si le nom du périphérique n'est pas paramétré. ("\*\*\*\*" représente des caractères uniques pour chaque réglage.)
- Vous pouvez vérifier vos informations réseau (SSID, adresse MAC et adresse IP) dans l'application "Technics Audio Center".

Lors de la réinitialisation de la configuration sans fil

### 1 Maintenez [NET] enfoncé sur cet appareil pendant 5 secondes.

- Un bip sonore ayant retenti une fois, l'indicateur LED (NET) situé sur le dessus de l'appareil et le voyant d'alimentation situé à l'avant de cet appareil clignotent simultanément toutes les secondes.

### 2 Ouvrez l'application "Technics Audio Center".

### 3 Sélectionnez "Cliquez ici pour la configuration sans fil de votre nouveau haut-parleur".

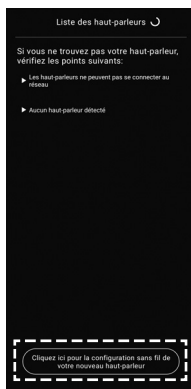

### 4 Sélectionnez cet appareil et suivez les instructions à l'écran pour régler le réseau.

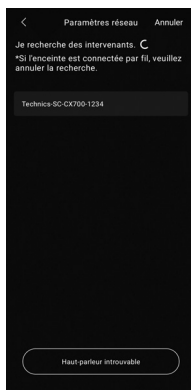

#### Remarque

- Cet appareil sera affiché sous "Technics-SC-CX700-\*\*\*\*" si le nom du périphérique n'est pas paramétré. ("\*\*\*\*" représente des caractères uniques pour chaque réglage.)
- Vous pouvez vérifier vos informations réseau (SSID, adresse MAC et adresse IP) dans l'application "Technics Audio Center".

## Diffusion de musique sur le réseau

Cet appareil est compatible avec les applications activées par Google Cast. Pour des informations détaillées sur les applications activées par Google Cast, accédez à :

[g.co/cast/apps](http://g.co/cast/apps)

Vous pouvez aussi diffuser des fichiers de musique en continu du périphérique sur votre réseau vers cet appareil en utilisant l'application "Technics Audio Center".

Téléchargez et installez l'application à partir du site Web ci-dessous. (⇒ 08)

[www.technics.com/support/](http://www.technics.com/support/)

- Vous pouvez également diffuser de la musique par AirPlay.

#### ■ Préparation

- Terminez la configuration réseau. (⇒ 16) (Assurez-vous que le réseau est connecté à Internet.)
- Installez l'application prise en charge sur votre périphérique.
- Connectez le périphérique au réseau actuellement utilisé à domicile.

### 1 Ouvrez une application activée par Google Cast, une application activée par AirPlay ou "Technics Audio Center" sur votre périphérique (smartphone, tablette, etc.) et sélectionnez cet appareil comme haut-parleur de sortie.

### 2 Écouter de la musique.

## Services de streaming de musique en ligne (NET)

Vous pouvez diffuser des services de musique (Internet Radio / Podcasts / Spotify / TIDAL / Deezer / Amazon Music / Qobuz / Google Cast / AirPlay, etc.) avec cet appareil en utilisant l'application "Technics Audio Center".

- Terminez la configuration réseau. (⇒ 16)

### 1 Appuyez sur [NET].

- L'indicateur LED (NET) situé sur le dessus de cet appareil s'allume.

### 2 Ouvrez l'application "Technics Audio Center" et suivez les instructions à l'écran.

#### Remarque

- En fonction de la connexion réseau, l'indicateur LED (NET) situé sur le dessus de cet appareil peut clignoter. Vérifiez les paramètres et la connexion réseau. (⇒ 17)

## Services de réseau

Les services fournis par leurs fournisseurs de services respectifs peuvent être modifiés ou interrompus sans préavis. Panasonic n'est pas responsable de la modification ou de l'interruption de leurs services.

Les services de streaming de musique ne sont pas tous disponibles dans tous les pays/régions. Une inscription/un abonnement peut être nécessaire, ou des frais peuvent être facturés pour utiliser de tels services. Les services sont susceptibles d'être modifiés ou interrompus. Pour des détails, consultez le site Web des services de streaming de musique individuels.

#### Remarque importante :

Avant de mettre cet appareil au rebut ou de le transférer à un tiers, veillez à vous déconnecter de vos comptes de services de streaming de musique afin d'empêcher toute utilisation non autorisée de vos comptes.

## Utilisation du Bluetooth®

### ■ Enregistrement du périphérique Bluetooth®

- Activez la fonction Bluetooth® sur le périphérique et placez-le près de cet appareil.
- Si un autre périphérique Bluetooth® est déjà connecté, déconnectez-le.

### 1 Appuyez sur [Ⓚ].

- L'indicateur LED (Ⓚ) situé sur le dessus de cet appareil clignote toutes les 2 secondes durant l'enregistrement initial du périphérique. Si un périphérique a déjà été enregistré, cet appareil tente automatiquement de s'y connecter.
- Lorsque vous maintenez [Ⓚ] enfoncé, cet appareil commence à attendre un enregistrement. (L'indicateur LED (Ⓚ) situé sur le dessus de cet appareil clignote toutes les 2 secondes.)

### 2 Sélectionnez "Technics-SC-CX700-\*\*\*\*" dans le menu du périphérique Bluetooth®.

- L'indicateur LED (Ⓚ) situé sur le dessus de l'appareil et le voyant d'alimentation situé à l'avant de cet appareil clignotent toutes les secondes pendant le jumelage.
- L'adresse MAC "\*\*\*\*" ("\*\*\*\*" remplace un caractère qui est unique pour chaque série) peut être affichée avant que "Technics-SC-CX700-\*\*\*\*" ne soit affiché.
- Si le nom du périphérique est réglé dans votre application, ce nom s'affiche.

#### Remarque

- Si vous êtes invité à saisir le mot de passe, saisissez "0000".

## ■ Écouter de la musique stockée sur un périphérique Bluetooth®

### 1 Appuyez sur [⊗].

- L'indicateur LED (⊗) situé sur le dessus de cet appareil s'allume lorsque la connexion est établie. (L'indicateur LED clignote lors de la connexion.)

### 2 Sélectionnez "Technics-SC-CX700-\*\*\*\*" dans le menu du périphérique Bluetooth®.

- Si le nom du périphérique est réglé dans votre application, ce nom s'affiche.

### 3 Démarrez la lecture sur le périphérique Bluetooth®.

#### Remarque

- Pour utiliser cet appareil avec un périphérique Bluetooth®, il faut que le périphérique Bluetooth® soit compatible AVRCP (Audio Video Remote Control Profile/Profil de Commande Audio Vidéo à Distance). En fonction de l'état du périphérique, il se peut que certaines commandes ne fonctionnent pas.
- En bénéficiant des contenus vidéo avec cette fonction, les sorties vidéo et audio peuvent ne pas être synchronisées.
- Cet appareil ne peut être connecté qu'à un seul dispositif à la fois.
- Le périphérique Bluetooth® est déconnecté dès qu'une autre source audio est sélectionnée.

## Équipement externe

### (OPT/HDMI/USB/AUX/PHONO)

Vous pouvez connecter plusieurs équipements (OPT/HDMI/USB/AUX/PHONO) à cet appareil et écouter de la musique.

- Connectez l'équipement. (⇒ 13, 14)

### 1 Appuyez sur [OPT] / [HDMI] / [USB] / [AUX] / [PHONO].

- L'indicateur LED situé sur le dessus de cet appareil s'allume.
- Si aucun périphérique n'est connecté, la lecture n'est pas en cours ou le format de fichier n'est pas pris en charge, les indicateurs LED (OPT/HDMI/USB) situés sur le dessus de cette unité peuvent clignoter.

### 2 Démarrez la lecture sur le périphérique connecté.

## Réglage avec la fonction Space Tune

Vous pouvez ajuster automatiquement la qualité sonore en fonction de l'emplacement d'installation (près du mur ou du coin de la pièce).

Maintenez [S.TUNE AUTO] enfoncé sur votre télécommande pendant 2 secondes pour commencer le réglage du son.

- Raccordez les enceintes primaire et secondaire avant le réglage. (⇒ 12)
- Une tonalité d'essai forte retentit quand la mesure est en cours.
- La progression du réglage est indiquée par le clignotement de l'indicateur LED situé sur le dessus de cet appareil. Lorsque le réglage est terminé, tous les indicateurs LED situés sur le dessus de cet appareil s'allument pendant 2 secondes.
- Si le réglage échoue, un bip sonore retentit 3 fois, tous les indicateurs LED situés sur le dessus de l'appareil et le voyant d'alimentation situé à l'avant de cet appareil clignent 3 fois. Maintenez enfoncé [S.TUNE AUTO] pendant 2 secondes pour paramétrer à nouveau le réglage.
- Vous pouvez configurer une connexion en utilisant l'application "Technics Audio Center".
- Avec le volume réglé au minimum, maintenez enfoncé le bouton [-] de la commande du volume de cet appareil, puis appuyez sur [S.TUNE AUTO] pour annuler la configuration.



Le logo Wi-Fi CERTIFIED est une marque déposée de Wi-Fi Alliance.



L'utilisation du badge Works with Apple AirPlay signifie qu'un accessoire a été conçu pour fonctionner spécifiquement avec la technologie identifiée dans le badge et a été certifié par le développeur pour répondre aux normes de performance Apple.

Apple et AirPlay sont des marques de commerce d'Apple Inc. enregistrées aux États-Unis et dans d'autres pays.

Pour utiliser AirPlay avec le système d'enceintes sans fil, la dernière version d'iOS, iPadOS ou macOS est recommandée.



Google, Google Play et Google Cast sont des marques déposées de Google LLC.

Google Assistant n'est pas disponible dans certaines langues et dans certains pays.

Windows est une marque ou une marque déposée de Microsoft Corporation aux États-Unis et dans d'autres pays.

Windows Media et le logo Windows sont soit des marques de Microsoft Corporation, soit des marques déposées de Microsoft Corporation aux États-Unis et/ou dans d'autres pays. Cet appareil est protégé par certains droits de propriété intellectuelle de Microsoft Corporation et de tiers. L'utilisation ou la distribution de cette technologie à l'extérieur de cet appareil est interdite sans une licence de Microsoft ou d'une filiale Microsoft autorisée et des tiers.

Mac et OS X sont des marques de commerce de Apple Inc., enregistrées aux États-Unis et dans d'autres pays.

Le nom de la marque Bluetooth® ainsi que les logos sont des marques déposées appartenant à Bluetooth SIG, Inc. et toute utilisation de ces marques par Panasonic Holdings Corporation est effectuée sous licence. Les autres marques et noms commerciaux appartiennent à leurs propriétaires respectifs.

"DSD" est une marquée déposée.

FLAC Decoder

Copyright (C) 2000, 2001, 2002, 2003, 2004, 2005, 2006, 2007, 2008, 2009 Josh Coalson

Redistribution and use in source and binary forms, with or without modification, are permitted provided that the following conditions are met:

- Redistributions of source code must retain the above copyright notice, this list of conditions and the following disclaimer.
- Redistributions in binary form must reproduce the above copyright notice, this list of conditions and the following disclaimer in the documentation and/or other materials provided with the distribution.
- Neither the name of the Xiph.org Foundation nor the names of its contributors may be used to endorse or promote products derived from this software without specific prior written permission.

THIS SOFTWARE IS PROVIDED BY THE COPYRIGHT HOLDERS AND CONTRIBUTORS "AS IS" AND ANY EXPRESS OR IMPLIED WARRANTIES, INCLUDING, BUT NOT LIMITED TO, THE IMPLIED WARRANTIES OF MERCHANTABILITY AND FITNESS FOR A PARTICULAR PURPOSE ARE DISCLAIMED. IN NO EVENT SHALL THE FOUNDATION OR CONTRIBUTORS BE LIABLE FOR ANY DIRECT, INDIRECT, INCIDENTAL, SPECIAL, EXEMPLARY, OR CONSEQUENTIAL DAMAGES (INCLUDING, BUT NOT LIMITED TO, PROCUREMENT OF SUBSTITUTE GOODS OR SERVICES; LOSS OF USE, DATA, OR PROFITS; OR BUSINESS INTERRUPTION) HOWEVER CAUSED AND ON ANY THEORY OF LIABILITY, WHETHER IN CONTRACT, STRICT LIABILITY, OR TORT (INCLUDING NEGLIGENCE OR OTHERWISE) ARISING IN ANY WAY OUT OF THE USE OF THIS SOFTWARE, EVEN IF ADVISED OF THE POSSIBILITY OF SUCH DAMAGE.

Le logiciel Spotify est soumis aux licences tierces disponibles ici : <https://www.spotify.com/connect/third-party-licenses>.



HIGH-DEFINITION MULTIMEDIA INTERFACE

Les termes HDMI, interface multimédia haute définition HDMI, Premium HDMI, Premium High Speed HDMI Cable, Premium High Speed HDMI Cable with Ethernet, et habillage commercial HDMI, les logos HDMI, Premium HDMI Cable Certification Label et Premium HDMI Cable Logo sont des marques commerciales et des marques déposées de HDMI Licensing Administrator, Inc.

# Caractéristiques

## ■ GÉNÉRALITÉS

Alimentation électrique	220 V à 240 V CA, 50/60 Hz
Consommation électrique	40 W (PRIMARY) 35 W (SECONDARY)
Veille réseau	Environ 2,0 W (PRIMARY) Environ 2,0 W (SECONDARY)
Dimensions (L×H×P)	201 mm × 313 mm × 276 mm (PRIMARY) 201 mm × 313 mm × 272 mm (SECONDARY)
Poids	9,1 kg (PRIMARY) 8,9 kg (SECONDARY)
Plage de température en fonctionnement	0 °C à 40 °C
Plage d'humidité de fonctionnement	35 % à 80 % HR (sans condensation)

## ■ SECTION AMPLIFICATEUR

Puissance de sortie totale	200 W (100 W × 2)
Woofer (Haut-parleur de graves)	60 W
Tweeter (Haut-parleur des aigus)	40 W

## ■ SECTION HAUT-PARLEUR

Type	Bass-reflex coaxial à 2 voies
Woofer (Haut-parleur de graves)	15 cm × 1/ch, conique
Tweeter (Haut-parleur des aigus)	1,9 cm × 1/ch, anneau

## ■ SECTION Bluetooth®

Spécification système Bluetooth®	Bluetooth® Ver.5.1
Classification de l'équipement sans fil	Classe 1 (4 mW)
Profils pris en charge	A2DP, AVRCP
Codec pris en charge	AAC, SBC

Bande de fréquence	Bande FH-SS 2,4 GHz
Distance d'action	Environ 10 m en ligne de mire*1

\*1 : Distance de communication estimée  
Environnement des prises de mesures :  
Température 25 °C/Hauteur 1,0 m  
Mesure en "Mode1"

## ■ SECTION CONNECTEUR

USB-C	Connecteur de type C
Interface Ethernet	LAN (100BASE-TX/10BASE-T)
Entrée AUX	Stéréo, prise jack $\phi$ 3,5 mm
Entrée analogique	PHONO (MM) (prise jack)
Sortie analogique	CAISSON DE BASSE (prise jack)
Entrée numérique	ENTREE OPT (borne optique)
Formats pris en charge	LPCM
Sortie HDMI (ARC)	Connecteur Type A
Formats pris en charge	LPCM

## ■ SECTION Wi-Fi

Standard	IEEE802.11a / b / g / n / ac / ax
Bande de fréquence	Bande 2,4 GHz Bande 5 GHz
Sécurité	WPA2™

• La fonction WLAN de ce produit ne doit être utilisée qu'à l'intérieur des bâtiments.

## ■ CONNEXION D'ENCEINTE

Connexion sans fil	
Bande de fréquence	Bande 5 GHz
Distance d'action	Environ 10 m (en ligne de mire)
Connexion filaire	
P/S LINK	Connecteur RJ-45 prenant en charge CAT6A (blindé)

• La fonction de système sans fil de ce produit ne doit être utilisée qu'à l'intérieur des bâtiments.



## ■ SECTION FORMAT

### USB-C

Norme USB	USB 2.0 haut débit USB Audio Class 2.0, Mode asynchrone
Mode contrôle DSD	Mode ASIO Native, Mode DoP

### ■ Format

Cet appareil prend en charge les formats suivants.

- Cet appareil ne prend pas en charge la lecture des fichiers musicaux protégés contre la copie.
- La lecture de tous les formats de fichier pris en charge par cet appareil n'est pas garantie.
- La lecture d'un fichier ayant un format qui n'est pas pris en charge par cet appareil peut causer un son saccadé ou des parasites. Dans ce cas, vérifiez pour voir si cet appareil prend en charge le format du fichier.
- Cet appareil ne prend pas en charge la lecture VBR (Variable Bit Rate pour Taux d'échantillonnage variable).
- Les fichiers plus gros que 2 GB ne peuvent pas être lus.
- Certains périphériques ou serveurs connectés peuvent être en mesure de convertir les fichiers dont le format n'est pas pris en charge par cet appareil et de les reproduire. Pour plus de détails, consultez le mode d'emploi de vos périphériques ou serveurs.
- Les informations du fichier (fréquence d'échantillonnage, etc.) affichées par cet appareil et par le logiciel de lecture peuvent être différentes.
- En fonction de l'ordinateur, de l'application, etc., il se peut que la lecture du contenu ne soit pas possible même si la fréquence d'échantillonnage est compatible. Vérifiez si la lecture de l'ordinateur, de l'application, etc. fonctionne normalement.

	Extension	Fréquence d'échantillonnage	Débit/nombre de bits de quantification	USB-C	LAN (DMR)*2
MP3	.mp3	32/44,1/48 kHz	16 à 320 kbps		✓
AAC	.m4a/.aac	32/44,1/48/88,2/96 kHz	16 à 320 kbps		✓
WAV	.wav	32/44,1/48/88,2/96/176,4/ 192/352,8/384 kHz	16/24/32 bits		✓
FLAC	.flac	32/44,1/48/88,2/96/176,4/ 192/352,8/384 kHz	16/24 bits		✓
AIFF	.aiff	32/44,1/48/88,2/96/176,4/ 192/352,8/384 kHz	16/24/32 bits		✓
ALAC	.m4a	32/44,1/48/88,2/96/176,4/ 192/352,8/384 kHz	16/24 bits		✓
DSD	.dff/.dsf	2,8/5,6/11,2*3 MHz		✓	✓
LPCM		32/44,1/48/88,2/96/176,4/ 192 kHz	16/24 bits	✓	

\*2 : La possibilité qu'a chaque fichier musical d'être lu sur votre réseau est déterminée par le serveur du réseau même si le format du fichier est présent dans la liste ci-dessus. Par exemple, si vous utilisez Windows Media Player 11, tous les fichiers musicaux de l'ordinateur ne sont pas lisibles. Vous ne pouvez lire que ceux qui ont été ajoutés à la bibliothèque de Windows Media Player 11.

\*3 : Non valide pour USB-C

#### Remarque

- Les caractéristiques techniques sont sujettes à des modifications sans préavis.
- Le poids et les dimensions sont approximatifs.
- Si vous demandez une réparation, apportez ou envoyez les enceintes primaire et secondaire de ce système d'enceintes sans fil.

## Déclaration de Conformité (DoC)

Par les présentes, "Panasonic Corporation" déclare que ce produit est conformes aux critères essentiels et autres dispositions applicables de la Directive 2014/53/UE.

Les clients peuvent télécharger un exemplaire de la DoC originale concernant nos produits relevant de la Directive RE sur notre serveur DoC :

<https://www.ptc.panasonic.eu/compliance-documents>

Pour contacter un Représentant Autorisé :

Panasonic Marketing Europe GmbH, Panasonic Testing Centre, Winsbergring 15, 22525 Hamburg, Allemagne

Bande de fréquence : 5150 - 5250 MHz :

Utilisation à l'intérieur : À l'intérieur de bâtiments uniquement. Les installations et l'utilisation à l'intérieur de véhicules routiers et de wagons de train ne sont pas autorisées. Utilisation limitée à l'extérieur : S'il est utilisé à l'extérieur, l'équipement ne peut pas être attaché à une installation fixe ou à la carrosserie extérieure de véhicules routiers, à une infrastructure fixe ou à une antenne extérieure fixe. L'utilisation par des systèmes aéronautiques sans pilote (UAS) est limitée à la bande 5170 - 5250 MHz.

Bande de fréquence : 5250 - 5350 MHz :

Utilisation à l'intérieur : À l'intérieur de bâtiments uniquement. Les installations et l'utilisation dans des véhicules routiers, des trains et des avions ne sont pas autorisées. L'utilisation à l'extérieur n'est pas autorisée.

Bande de fréquence : 5470 - 5725 MHz :

Les installations et l'utilisation dans des véhicules routiers, des trains, des avions et des systèmes aéronautiques sans pilote (UAS) ne sont pas autorisées.

Les restrictions susmentionnées s'appliquent dans les pays suivants :

AT	BE	BG	CZ	DK	EE	FR	DE	IS
IE	IT	EL	ES	CY	LV	LI	LT	LU
HU	MT	NL	NO	PL	PT	RO	SI	SK
TR	FI	SE	CH	UK(NI)	HR			

Type de connexion sans fil	Bande de fréquence	Puissance maxi (dBm e.i.r.p.)
WLAN	2412 - 2472 MHz	18 dBm
	5180 - 5320 MHz	18 dBm
	5500 - 5700 MHz	18 dBm
	5745 - 5825 MHz	14 dBm
Bluetooth®	2402 - 2480 MHz	6 dBm



Grazie per aver acquistato questo prodotto.

Leggere attentamente queste istruzioni prima di utilizzare il prodotto e conservare questo manuale per usi futuri.

- Descrizioni contenute in queste istruzioni per l'uso
  - I riferimenti alle pagine sono indicati con "⇒ ○○".
  - Le illustrazioni potrebbero non rappresentare l'unità in possesso.
  - Se non altrimenti specificato, le operazioni descritte presumono l'uso del telecomando.
- Le illustrazioni e le figure nel presente manuale fanno riferimento al corpo principale nero.
- Le presenti istruzioni per l'uso sono applicabili al seguente sistema.
  - Altoparlante primario: SC-CX700P, altoparlante secondario: SC-CX700S

**Per maggiori dettagli, si rimanda a "Istruzioni per l'uso" (in formato PDF). Per leggerle, scaricarle dal sito web.**

[www.technics.com/support/downloads/oi/SC-CX700.html](http://www.technics.com/support/downloads/oi/SC-CX700.html)

- Per la consultazione o la stampa delle "Istruzioni per l'uso" (in formato PDF), occorrerà utilizzare Adobe Reader. Scaricare e installare la versione di Adobe Reader idonea per il proprio OS dal seguente sito web.  
<https://get.adobe.com/reader/>



Indirizzo sede:

Panasonic Corporation

1006, Oaza Kadoma, Città di Kadoma, Osaka, Giappone

Rappresentante autorizzato nell'UE:

Panasonic Marketing Europe GmbH

Panasonic Testing Centre

Winsbergring 15, 22525 Amburgo, Germania

## Indice

Precauzioni per la sicurezza 05

Informazioni su questa unità 07

Guida di riferimento e controllo 09

Informazioni di base Collegamenti 12

Impostazioni di rete 16

Riproduzione 19

Licenze 21

Specifiche 22

## Accessori

Cavo di alimentazione CA (2)  
K2CM3YY00055

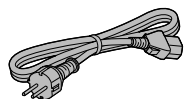

Telecomando (1)  
N2QAYA000257

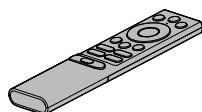

Batterie per il telecomando (2)



Cavo di collegamento per altoparlanti (circa 3 m) (1)  
K1HY08YY0059

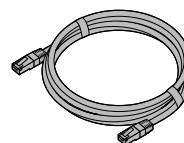

Griglie per altoparlanti (2)  
TTJ0068

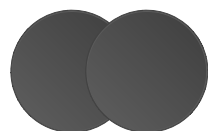

- I codici prodotto forniti in queste istruzioni per l'uso sono corretti e aggiornati a luglio 2024.
- Possono essere soggetti a modifiche.
- Non utilizzare il cavo di alimentazione CA con altri apparecchi.

**Avvertenza****Unità**

- Per ridurre il rischio di incendi, folgorazioni o danni all'unità:
  - Non esporre l'unità a pioggia, umidità, gocciolamenti o spruzzi.
  - Non posare su questa unità oggetti contenenti liquidi, quali i vasi.
  - Utilizzare solo gli accessori consigliati.
  - Non rimuovere le coperture.
  - Non riparare quest'unità da sé. Per qualsiasi riparazione, rivolgersi a un tecnico qualificato.
  - Non introdurre oggetti metallici all'interno di questa unità.
  - Non appoggiare oggetti pesanti su questa unità.
- Posizionare gli altoparlanti su una superficie piana sicura.
- Non appendere gli altoparlanti al soffitto o a una parete. In caso contrario potrebbero cadere, procurando lesioni alle persone presenti.
- Non collocare oggetti all'interno delle porte Bass reflex nella parte anteriore degli altoparlanti. Esiste infatti il rischio che si sviluppi un incendio, o che qualcuno rimanga ferito. Prestare grande attenzione ai bambini.

**Cavo di alimentazione CA**

- Per ridurre il rischio di incendi, folgorazioni o danni all'unità:
  - Accertare che la tensione di alimentazione corrisponda a quella indicata sull'unità.
  - Inserire la spina del cavo di alimentazione a fondo nella presa.
  - Non tirare, piegare né appoggiare oggetti pesanti sul cavo.
  - Non maneggiare la spina con le mani bagnate.
  - Scollegare la spina senza tirarla dal cavo.
  - Non utilizzare spine o prese di rete danneggiate.
- La spina del cavo di alimentazione è il dispositivo che stacca la corrente elettrica. Installare l'unità in modo che la spina possa essere scollegata prontamente dalla presa di corrente.
- Assicurarsi che il pin di massa nella spina di alimentazione sia collegato correttamente al fine di evitare il rischio di folgorazione.
  - I dispositivi di CLASSE I devono essere collegati a prese di alimentazione dotate di messa a terra di protezione.

**Attenzione****Unità**

- Non poggiare sull'unità fiamme libere, come candele accese.
- Durante l'uso, l'unità potrebbe essere soggetta ad interferenze radio causate dai telefoni cellulari. Se ciò accadesse, aumentare la distanza tra l'unità e il cellulare.
- Questa unità è progettata per l'uso nei paesi con clima mite e tropicale.
- Non collocare oggetti sull'unità. Questa unità diventa calda quando è accesa.
- Non appoggiarsi agli altoparlanti.
- Non appoggiare oggetti pesanti sugli altoparlanti.
- Non tenere l'altoparlante con una mano sola, onde evitare che, cadendo durante il trasporto, possa recare lesioni personali.
- Gli altoparlanti e le relative griglie utilizzano potenti magneti. Non posizionarli accanto a televisori, PC o altri apparecchi facilmente influenzati dal magnetismo.
- La riproduzione del suono ad alto volume e per periodi protratti di tempo può recare danno agli altoparlanti, riducendone la durata.
- Non toccare i diaframmi. Diversamente, potrebbero danneggiarsi causando problemi di emissione del suono.
- Fare attenzione quando vi sono bambini nelle vicinanze.
- Non mettere le dita all'interno delle porte Bass reflex nella parte anteriore degli altoparlanti. Prestare grande attenzione ai bambini perché potrebbero ferirsi.

**Collocazione**

- Collocare l'unità su una superficie piana.
- Per ridurre il rischio di incendi, folgorazioni o danni all'unità:
  - Non installare né collocare l'unità in librerie, armadi integrati o altri spazi angusti. Garantire una buona ventilazione.
  - Non ostruire le aperture di ventilazione dell'unità con giornali, tovaglie, tende e altri oggetti simili.
  - Non esporre l'unità alla luce diretta del sole, a temperature elevate, a eccessiva umidità e a forti vibrazioni.

### Batteria

- Se la batteria viene sostituita in modo non corretto esiste il rischio che esploda. Sostituirla esclusivamente con una del tipo consigliato dal produttore.
- L'uso scorretto delle batterie può causare perdite di elettrolito e incendi.
  - Rimuovere la batteria se si prevede di non utilizzare il telecomando per lungo tempo. Conservarla in un luogo fresco e al riparo dalla luce.
  - Non riscaldare né esporre la batteria alle fiamme.
  - Non lasciare le batterie per lungo tempo all'interno dell'auto, esposte alla luce diretta del sole e con porte e finestrini chiusi.
  - Non riscaldare o esporre a fiamme.
  - Non lasciare le batterie in una automobile esposta per un lungo periodo di tempo alla luce diretta del sole con le portiere e i finestrini chiusi.
- Non aprire né mettere in corto le batterie.
- Non ricaricare batterie alcaline o al manganese.
- Non usare batterie il cui involucro è stato rimosso.
- Non utilizzare insieme batterie nuove e vecchie o di tipi diversi.
- Quando si smaltiscono le batterie, contattare le autorità locali o il rivenditore e chiedere informazioni sul metodo corretto di smaltimento.
- Evitare l'uso nelle seguenti condizioni
  - Temperature estreme elevate o basse durante uso, stoccaggio o trasporto.
  - Sostituzione di una batteria con un tipo non corretto.
  - Smaltimento di una batteria nel fuoco o in un forno caldo, o meccanicamente schiacciando o tagliando una batteria, che può portare ad un'esplosione.
  - Temperatura estremamente alta e/o pressione dell'aria estremamente bassa che può portare ad un'esplosione o alla perdita di liquido o gas infiammabile.

### Smaltimento di vecchie apparecchiature e batterie usate

#### Solo per Unione Europea e Nazioni con sistemi di raccolta e smaltimento



Questi simboli sui prodotti, sull'imballaggio e/o sulle documentazioni o manuali accompagnanti i prodotti indicano che i prodotti elettrici, elettronici e le batterie usate non devono essere buttati nei rifiuti domestici generici.

Per il trattamento, recupero e riciclaggio corretti di vecchi prodotti e batterie usate vi invitiamo a portarli negli appositi punti di raccolta secondo la legislazione vigente nel vostro paese.

Con uno smaltimento corretto, contribuirete a salvare importanti risorse e ad evitare i potenziali effetti negativi sulla salute umana e sull'ambiente.

Per ulteriori informazioni su raccolta e riciclaggio, vi invitiamo a contattare le autorità locali. Lo smaltimento non corretto di questi rifiuti potrebbe comportare sanzioni in accordo con la legislazione nazionale.



#### Note per il simbolo batteria (simbolo sotto):

Questo simbolo può essere usato in combinazione con un simbolo chimico. In questo caso è conforme ai requisiti indicati dalla Direttiva per il prodotto chimico in questione.

Panasonic Corporation, una società con sede legale in 1006, Oaza Kadoma, Kadoma City, Osaka 571-8501, Giappone, raccoglie in maniera automatica dati personali, come l'indirizzo IP e/o l'ID del dispositivo, dal tuo dispositivo non appena ti connetti ad Internet. Lo facciamo in modo da proteggere i nostri clienti e l'integrità dei nostri Servizi, così come per proteggere i diritti o la proprietà di Panasonic. Tu hai il diritto di ottenere l'accesso ai tuoi dati, il diritto di rettifica e in certe circostanze il diritto di opposizione al trattamento, il diritto alla cancellazione, alla limitazione del trattamento, alla portabilità dei dati e il diritto ad opporsi ad altre forme di trattamento. Se desideri esercitare uno dei diritti di cui sopra e/o desideri sapere di più a proposito del trattamento dei tuoi dati personali in questo contesto, sei pregato di far riferimento al testo completo della nostra privacy policy che appare sulla pagina di supporto del tuo dispositivo, <http://panasonic.jp/support/global/cs/audio/>, <http://www.technics.com/support/> o contattare il nostro numero per le comunicazioni o per l'assistenza ai clienti o l'indirizzo indicato nella nostra Garanzia Pan-Europea contenuta nella scatola del tuo dispositivo affinché ti venga inviato il testo completo della nostra privacy policy.

## Installazione

- Spegnerne l'unità e, prima di spostarla, scollegare tutto l'apparecchio. Quando occorre spostare l'unità, sollevarla e non trascinarla.
- Accertare che il luogo di installazione sia in grado di sostenere il peso dell'unità. (⇒ 22)
- Per le dimensioni di questa unità (⇒ 22)

## Fissaggio e rimozione delle griglie per altoparlanti

Le griglie proteggono le unità altoparlanti dalla polvere. Utilizzare i magneti per fissare le griglie agli altoparlanti.

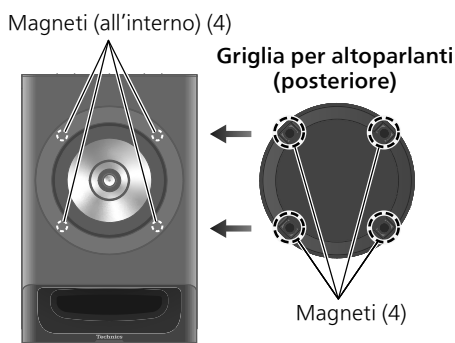

- Fissare le griglie in maniera che coprano interamente le unità altoparlanti.
- Fissare le griglie per altoparlanti in corrispondenza dei magneti tenendo conto che non esiste una direzione specifica (su/giù, destra/sinistra).
- In assenza di griglie per altoparlanti, la qualità sonora disponibile raggiunge livelli di eccellenza.
- Trasportare questa unità senza sorreggerla dalla griglia per altoparlanti.

## Per smaltire o trasferire l'unità

- Prima di smaltire o trasferire questa unità, eliminare tutte le informazioni configurate riportando le impostazioni ai valori di fabbrica (⇒ 08).
- Prima di smaltire o trasferire l'unità a terzi, uscire dagli account dei servizi di streaming musicale onde evitare che siano utilizzati senza autorizzazione.

## Note relative all'uso

Per proteggere gli altoparlanti dai danni causati da un livello eccessivo dei segnali in ingresso, osservare le seguenti precauzioni:

- Ridurre il volume nei seguenti casi per evitare danni:
  - In caso di suoni distorti.
  - In caso di suoni acuti trasmessi dagli altoparlanti, provenienti da un microfono o un giradischi, rumori da trasmissioni FM o segnali continui da oscillatori, dischi di prova o strumenti elettronici.
  - Durante la regolazione della qualità audio.
- Si possono danneggiare gli altoparlanti e ridurre la loro vita di servizio se si riproduce il suono agli alti livelli del volume per lunghi periodi di tempo.

## Cura dell'unità

Prima di eseguire qualsiasi intervento di manutenzione, staccare il cavo di alimentazione CA dalla presa.

## Parte superiore/posteriore di questa unità

- Passare delicatamente una spazzola per vestiti.
- In caso di sporco ostinato, inumidire un panno morbido e pulito con acqua tiepida, strizzarlo bene e pulire delicatamente la superficie per eliminare le macchie.

### Nota

- Durante la pulizia, non toccare il diaframma anteriore dell'altoparlante.
- Non utilizzare solventi come benzina, diluenti, alcol, detersivi da cucina, panni chimici, ecc. Diversamente, l'involucro esterno potrebbe deformarsi o il rivestimento potrebbe staccarsi.
- Le macchie causate da pennarelli a base di olio o prodotti chimici speciali non possono essere eliminate.

### Parte anteriore lati destro e sinistro (pelle sintetica simile alla pelle scamosciata)

- Inumidire un panno morbido e pulito con acqua tiepida (circa 40 °C), strizzarlo bene e picchiettare delicatamente la superficie per eliminare le macchie. Dopo la pulizia, uniformare la superficie utilizzando una spazzola morbida e asciutta.

#### Nota

- Evitare sfregamenti vigorosi in quanto potrebbero causare lo scolorimento o il danneggiamento della superficie.
- Se le macchie persistono dopo averle picchiettate con delicatezza, eliminarle spazzolandole leggermente.

### Utilizzo di “Technics Audio Center”

Installando l'app dedicata “Technics Audio Center” (gratuita) sul tablet/smartphone, è possibile riprodurre i file musicali in streaming dal proprio dispositivo collegato in rete all'unità e configurare le impostazioni della qualità del suono, ecc.

- È possibile configurare la regolazione del suono e altre impostazioni dall'app “Technics Audio Center”.
- Per maggiori informazioni, visitare:  
[www.technics.com/support/](http://www.technics.com/support/)

Technics



- Questa applicazione è soggetta a modifiche e può essere interrotta senza preavviso.

### Aggiornamenti firmware

Di tanto in tanto, Panasonic potrebbe rilasciare il firmware aggiornato per questa unità, che migliora o aggiunge nuove funzionalità. Questi aggiornamenti sono disponibili senza oneri per l'utente.

- Per informazioni relative all'aggiornamento, si rimanda al seguente sito web:  
[www.technics.com/support/firmware/](http://www.technics.com/support/firmware/)

### Inizializzazione (ripristino di tutte le impostazioni predefinite di fabbrica)

- ① Scollegare il cavo di alimentazione CA dall'altoparlante primario.
  - Prima di procedere con il passaggio 2, attendere 30 secondi.
- ② Mantenendo premuto il pulsante [⏻/⏪] sulla parte superiore dell'altoparlante primario, ricollegare il cavo di alimentazione CA.
  - Mantenere premuto [⏻/⏪] fino a che i due indicatori a LED (NET/🔊) sulla parte superiore sinistra si accendono e viene emesso un bip.
- ③ Rilasciare [⏻/⏪] sulla parte superiore dell'altoparlante primario.
  - L'avanzamento dell'inizializzazione è indicato dal lampeggiamento dell'indicatore a LED. Una volta completata l'inizializzazione, si udirà un bip, tutti gli indicatori a LED sulla parte superiore dell'unità si accenderanno per 2 secondi e l'unità si spegnerà.
  - Saranno riportate ai valori di fabbrica tutte le impostazioni fatta eccezione per le informazioni sulla connessione wireless tra l'altoparlante primario e quello secondario.



Questa unità (parte anteriore)

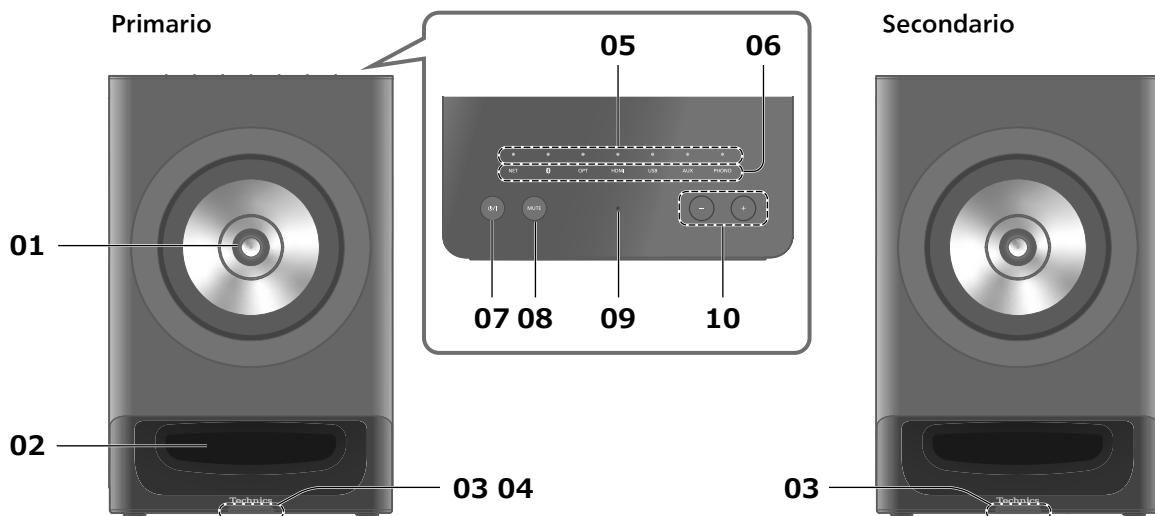

**01 Unità altoparlante (unità coassiale a 2 vie)**

**02 Porta Bass reflex**

**03 Indicatore di alimentazione**

- Blu: l'unità è accesa.
- Spento: l'unità è in modalità standby.
- Quando l'unità viene comandata tramite il telecomando o l'app "Technics Audio Center", l'indicatore di alimentazione dell'altoparlante primario lampeggia.

**04 Sensore del segnale del telecomando**

- Distanza di ricezione: Fino a 7 m circa, direttamente di fronte
- Angolo di ricezione: Circa 30° a sinistra e a destra

**05 Indicatori a LED**

Gli indicatori a LED di questa unità si accendono secondo la modalità che segue ad indicare lo stato attuale.

Spenti



Accesi



Lampeggianti



Sfarfallio leggero



- In caso di anomalia, tutti gli indicatori a LED sulla parte superiore dell'unità lampeggeranno rapidamente per 3 volte e poi ripeteranno la sequenza. Premere [ ⏻ ] sull'unità per accenderla/spengerla. Se il problema persiste, scollegare il cavo di alimentazione CA, attendere almeno 3 minuti, quindi ricollegarlo.

Per i dettagli, fare riferimento a "Risoluzione dei problemi" in "Istruzioni per l'uso" (formato PDF) (⇒ 04).

**06 Tasti a sfioramento**

- Ogni volta che si sfiora il tasto, viene emesso un bip e la sorgente di ingresso cambia.
- È possibile attivare/disattivare il suono del bip dall'app "Technics Audio Center".

**07 Pulsante di standby/accensione (⏻/⏻)**

- Premere per portare l'unità dalla modalità di accensione a quella di standby e viceversa. In modalità standby, l'unità continua a consumare una quantità ridotta di energia.

**08 Pulsante per il silenziamento (MUTE)**

- Premere nuovamente per annullare. Il silenziamento viene annullato anche quando si regola il volume o si porta l'unità in standby.
- Quando il silenziamento è attivo, l'indicatore a LED sulla parte superiore dell'unità lampeggia al livello di volume attuale insieme all'indicatore di alimentazione posto sulla parte anteriore.

**09 Microfono integrato (per misurazione)**

**10 Pulsanti per il controllo del volume (-/+)**

- All'accensione dell'unità o regolando il volume, i 7 indicatori a LED sulla parte superiore si accendono per mostrare il volume attuale approssimativo.
  - Gli indicatori a LED incrementano da sinistra a destra all'aumentare del volume.
  - Il numero di indicatori a LED accesi potrebbe non cambiare anche regolando il volume.
  - Il valore del volume può essere confermato usando l'app "Technics Audio Center".
- Quando il silenziamento è attivo, gli indicatori a LED lampeggiano.

Questa unità (parte posteriore)

Primario

Secondario

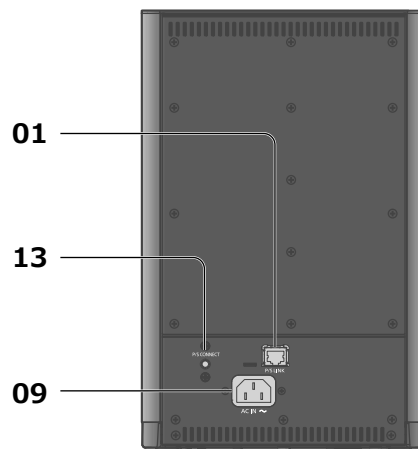
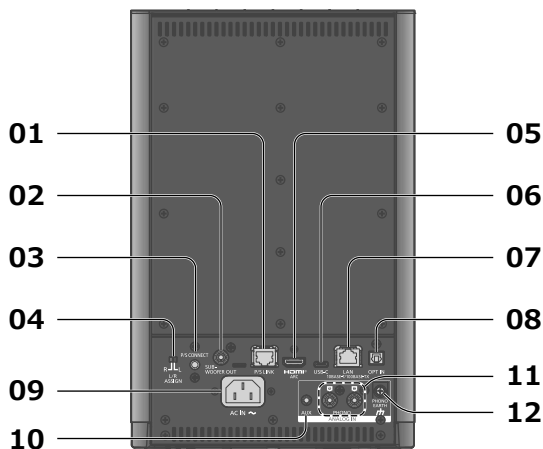

**01 Terminali P/S LINK (P/S LINK)**

- Utilizzare il cavo di collegamento per altoparlanti (in dotazione) per collegare gli altoparlanti primario e secondario in maniera cablata. (⇒ 12)

**02 Terminale di uscita audio analogico (SUBWOOFER OUT)**

Per trasmettere i segnali audio analogici, è possibile collegare il subwoofer, ecc., con il cavo audio analogico (non in dotazione).

- È possibile configurare l'uscita da SUBWOOFER OUT dall'app "Technics Audio Center". (L'impostazione predefinita di fabbrica è "On".)

**03 Pulsante P/S CONNECT (altoparlante primario)**

Utilizzare questo pulsante per accoppiare e registrare nuovamente gli altoparlanti primario e secondario dopo la riparazione o la sostituzione, nonostante siano accoppiati in maniera wireless per impostazione predefinita. Per i dettagli, fare riferimento a "Istruzioni per l'uso" (formato PDF) (⇒ 04).

**04 Tasto L/R ASSIGN**

- Cambiando l'assegnazione (sinistra/destra) dell'altoparlante primario, l'altoparlante secondario viene automaticamente assegnato al canale opposto. (⇒ 12)

**05 Terminale HDMI (HDMI ARC)**

Utilizzando il cavo HDMI (non in dotazione), l'unità può essere collegata all'apparecchio HDMI con funzione ARC (TV, ecc.) per la riproduzione della musica. (⇒ 13)

- Utilizzare il cavo Premium HDMI ad alta velocità.

**06 Terminale USB-C (USB-C)**

Utilizzando il cavo USB 2.0 (non in dotazione), l'unità può essere collegata al PC o altro dispositivo per la riproduzione della musica. (⇒ 14)

**07 Terminale LAN**

(⇒ 17)

**08 Terminale di ingresso digitale ottico (OPT IN)**

È possibile collegare un dispositivo di uscita audio digitale, ecc. con il cavo audio digitale ottico (non in dotazione) per la riproduzione della musica. (⇒ 13)

**09 Terminale AC IN (~)**

(⇒ 15)

**10 Terminale di ingresso audio analogico (AUX)**

È possibile collegare a questa unità un dispositivo di uscita audio analogico con il cavo audio analogico (non in dotazione) per la riproduzione della musica. (⇒ 14)

**11 Terminali di ingresso audio analogico (PHONO)**

Utilizzando il cavo PHONO (non in dotazione), l'unità può essere collegata al giradischi per la riproduzione della musica. (⇒ 14)

- Usare il cavo di lunghezza inferiore a 3 m.

**12 Terminale PHONO EARTH**

(⇒ 14)

- Per il collegamento del filo di terra di un giradischi.

**13 Pulsante P/S CONNECT (altoparlante secondario)**

Utilizzare questo pulsante per accoppiare e registrare nuovamente gli altoparlanti dopo la riparazione o la sostituzione, nonostante gli altoparlanti primario e secondario siano accoppiati in maniera wireless per impostazione predefinita. Per i dettagli, fare riferimento a "Istruzioni per l'uso" (formato PDF) (⇒ 04).

# Telecomando

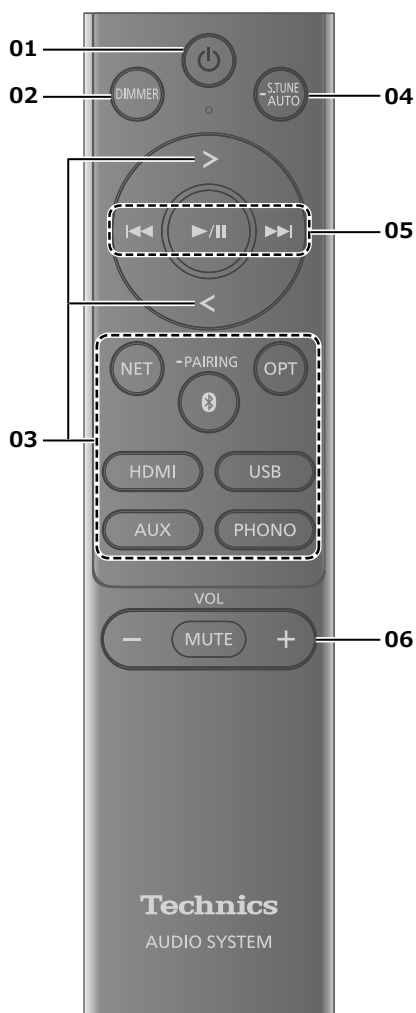

## 01 [ ]: Interruttore di standby/accensione

- Premere per portare l'unità dalla modalità di accensione a quella di standby e viceversa. In modalità standby, l'unità continua a consumare una quantità ridotta di energia.

## 02 [DIMMER]: Per la regolazione della luminosità degli indicatori a LED e dell'indicatore di alimentazione

- Tutti gli indicatori a LED e l'indicatore di alimentazione si spengono mantenendo premuto [DIMMER] per 4 secondi. Premere nuovamente per annullare.

## 03 [ > ]/[ < ]/[NET]/[ ]/[OPT]/[HDMI]/[USB]/[AUX]/[PHONO]: Per la commutazione della sorgente di ingresso

(⇒ 19, 20)

## 04 Per l'avvio della regolazione con la funzione Space Tune (⇒ 20)

## 05 Pulsanti di controllo della riproduzione

## 06 [-VOL+]: Per la regolazione del volume

- All'accensione dell'unità o regolando il volume, i 7 indicatori a LED sulla parte superiore si accendono per mostrare il volume attuale approssimativo.
  - Gli indicatori a LED incrementano da sinistra a destra all'aumentare del volume.
  - Il numero di indicatori a LED accesi potrebbe non cambiare anche regolando il volume.
  - Il valore del volume può essere confermato usando l'app "Technics Audio Center".
- Quando il silenziamento è attivo, gli indicatori a LED lampeggiano.

## [MUTE]: Per il silenziamento del suono

- Premere nuovamente per annullare. Il silenziamento viene annullato anche quando si regola il volume o si porta l'unità in standby.
- Quando il silenziamento è attivo, l'indicatore a LED sulla parte superiore dell'unità lampeggia al livello di volume attuale insieme all'indicatore di alimentazione posto sulla parte anteriore.

## ■ Uso del telecomando

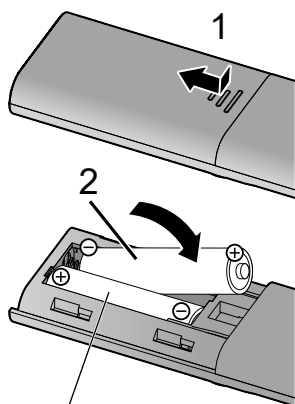

R03/LR03, AAA  
(Batterie alcaline o al manganese)

### Nota

- Inserire la batteria in modo che i poli (+ e -) coincidano con quelli indicati sul telecomando.
- Puntarlo verso il sensore del segnale del telecomando di quest'unità. (⇒ 09)
- Tenere le batterie fuori dalla portata dei bambini, per evitare che possano ingerirle.

## Impostazioni degli altoparlanti

### Assegnazione degli altoparlanti (L/R) (sinistro/destro)

È possibile assegnare ciascuno dei due altoparlanti a sinistra o destra in base al proprio ambiente di installazione.

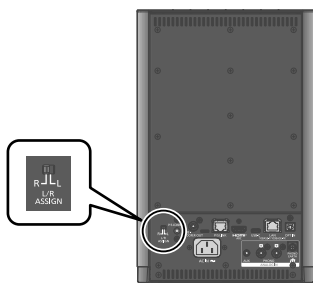

- Cambiando l'assegnazione (L/R) dell'altoparlante primario, l'altoparlante secondario viene automaticamente assegnato al canale opposto.
- Dopo aver modificato l'assegnazione degli altoparlanti (L/R), spegnere e riaccendere l'unità.

## Collegamento altoparlanti

Collegando il cavo di alimentazione CA agli altoparlanti primario e secondario e accendendoli, questi ultimi si collegano automaticamente in maniera wireless. Dopo aver stabilito la connessione, gli indicatori di alimentazione sulla parte anteriore di entrambi gli altoparlanti si accendono.

### Nota

- Se la connessione non va a buon fine, l'indicatore di alimentazione sulla parte anteriore dell'unità lampeggia per 3 volte e poi si ripete ogni 3 secondi. Spegnere e riaccendere l'unità per ricollegare gli altoparlanti. Il collegamento può anche essere effettuato mantenendo premuto il pulsante P/S CONNECT sul retro dell'altoparlante primario per 2 secondi. (Tutti gli indicatori a LED sulla parte superiore dell'unità lampeggiano.)
- Se permane l'impossibilità di collegare gli altoparlanti, scollegare i cavi di alimentazione CA da entrambi, attendere 30 secondi, quindi ricollegare i fili e accendere gli altoparlanti.
- Per una qualità sonora superiore o qualora il collegamento fosse instabile a causa di rumore o dell'interruzione del suono dell'altoparlante secondario, utilizzare una connessione cablata tramite il cavo di collegamento per altoparlanti in dotazione.

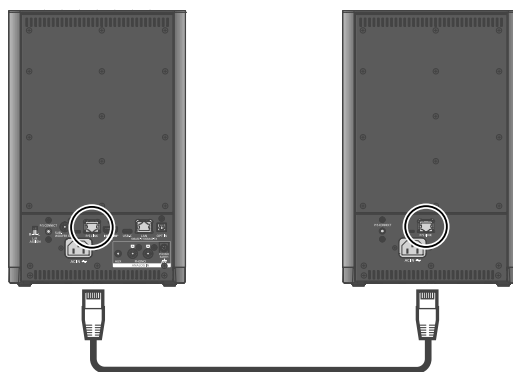

Cavo di collegamento per altoparlanti (in dotazione)

## Collegamento del dispositivo di uscita audio digitale

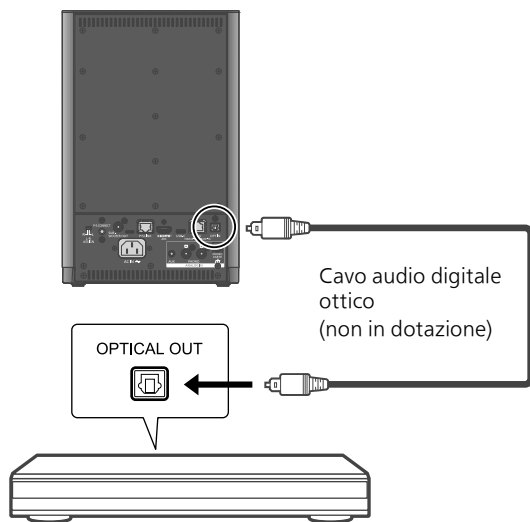

Dispositivo di uscita audio digitale

- Durante la visione di contenuti video con questa funzione, le uscite audio e video potrebbero non essere sincronizzate.
- I terminali di ingresso audio digitali di questa unità sono in grado di rilevare solo i seguenti segnali PCM lineari. Per maggiori dettagli, fare riferimento alle istruzioni per l'uso del dispositivo collegato.
  - Frequenza di campionamento: 32/44,1/48/88,2/96 kHz
  - Numero di bit di quantizzazione: 16/24 bit

## Collegamento dell'apparecchio HDMI con funzione ARC (TV, ecc.)

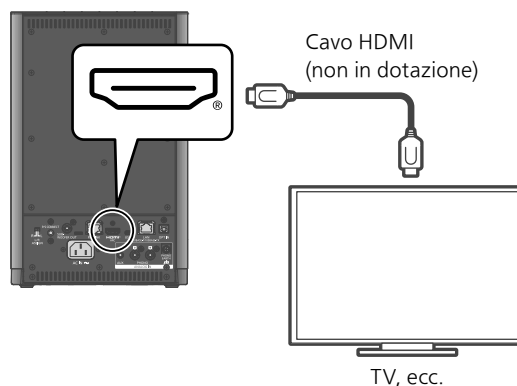

- Per il collegamento delle periferiche, utilizzare i cavi Premium HDMI ad alta velocità.
- Collegare questa unità al terminale di ingresso HDMI dotato di funzione ARC (Audio Return Channel, canale di ritorno dell'audio).
- Impostare il segnale di uscita audio su PCM nelle impostazioni dell'apparecchio HDMI collegato (TV, ecc.).
- Impostare l'uscita dell'audio dagli altoparlanti TV su Off. Per maggiori informazioni, si rimanda alle istruzioni per l'uso del televisore.

### Nota

- Il segnale PCM lineare è disponibile soltanto per la funzione ARC.
  - Non inviare segnali diversi dal PCM lineare, diversamente potrebbero prodursi rumori o danni.
  - Quando si utilizza una sorgente di ingresso diversa da HDMI mentre l'apparecchio HDMI è collegato, è possibile disabilitare le funzionalità di collegamento di quest'ultimo (per esempio HDMI Power On Link, HDMI Selector Link, ecc.). (L'impostazione predefinita di fabbrica è "On".)
- Per i dettagli, fare riferimento a "Istruzioni per l'uso" (formato PDF) (⇒ 04).
- In base al televisore collegato, il volume potrebbe essere più basso.

## Collegamento di PC, ecc.

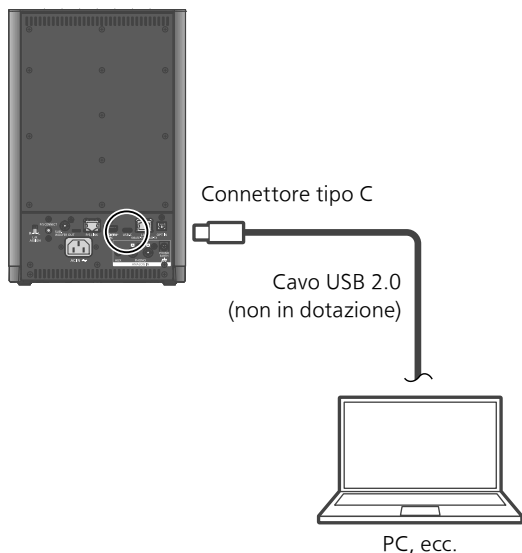

### Nota

- Il terminale USB-C di questa unità è riservato esclusivamente al trasferimento dei dati e non supporta i dispositivi di carica USB.
- Relativamente a sistema operativo consigliato per il PC, software del driver e applicazioni dedicati (solo Windows OS), fare riferimento a "Istruzioni per l'uso" (formato PDF) (⇒ 04).

## Collegamento del dispositivo di uscita audio analogico

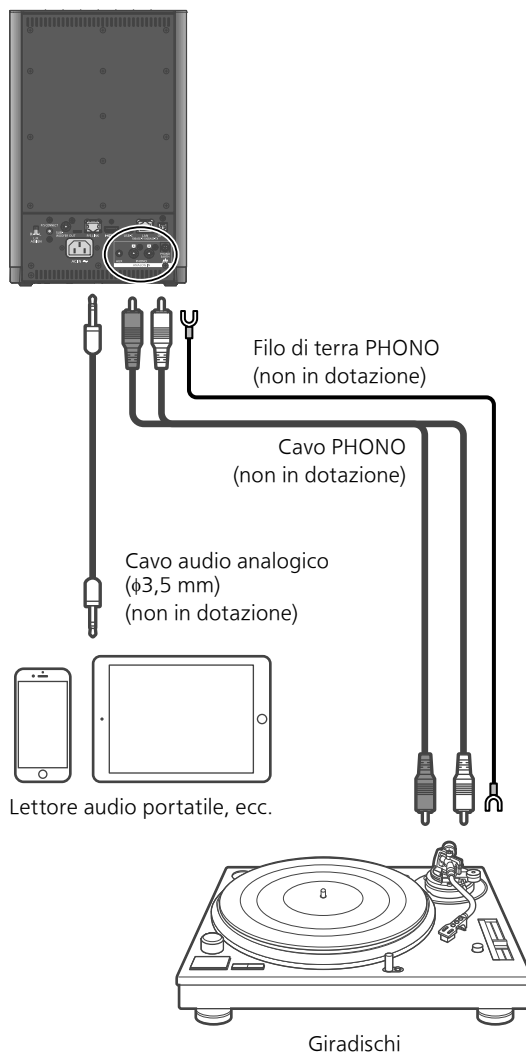

- Quando si collega l'unità a un giradischi con equalizzatore PHONO integrato, disinserire l'equalizzatore del giradischi oppure collegare il cavo PHONO ai terminali di ingresso audio analogico (PHONO).
- Quando si collega un giradischi con filo di terra PHONO, collegare quest'ultimo al terminale PHONO EARTH dell'unità.

### Nota

- Serrare il terminale PHONO EARTH con un cacciavite a stella.
- Se, durante la riproduzione di un dispositivo audio analogico, si verifica del rumore, ridurlo allontanando dall'unità i dispositivi che emettono onde radio tra cui router Wi-Fi o smartphone.

## Collegamento del cavo di alimentazione CA

**Collegare solo dopo aver completato tutti gli altri collegamenti.**

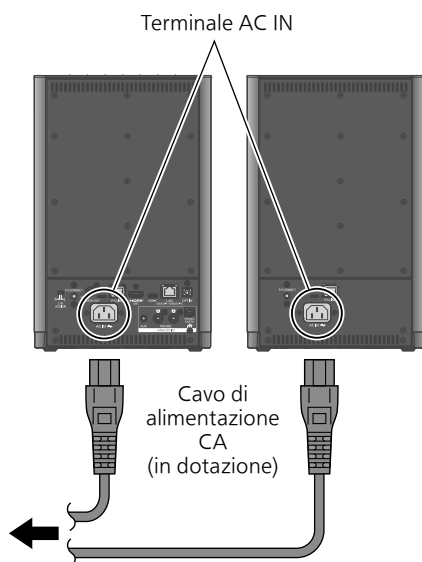

Ad una presa di corrente domestica

- Utilizzare solo il cavo di alimentazione CA in dotazione.
- Inserire fino in fondo gli spinotti dei cavi da collegare.
- Non piegare eccessivamente i cavi.
- L'impostazione LAN wireless (Wi-Fi®) potrebbe avviarsi alla prima accensione di questa unità e l'indicatore a LED (NET) sulla parte superiore dell'unità lampeggia. (⇒ 17)
  - Se si interrompe l'impostazione Wi-Fi, commutare la sorgente di ingresso premendo il tasto a sfioramento sulla parte superiore dell'unità.
  - Se l'impostazione Wi-Fi viene abilitata, l'indicatore a LED (NET) sulla parte superiore dell'unità lampeggia ogni volta che l'unità viene accesa. Se non si utilizza la funzione di rete, mantenendo premuto [NET] sul telecomando si disabilita l'impostazione Wi-Fi e, all'accensione, l'unità passa alla sorgente di ingresso precedentemente selezionata.
- L'indicatore a LED (NET) non lampeggia quando è collegato un cavo LAN. (⇒ 17)
- Tutti gli indicatori a LED sulla parte superiore dell'unità emettono uno sfarfallio leggero per diversi secondi durante l'operazione di accensione. All'accensione dell'unità, gli indicatori a LED emettono uno sfarfallio leggero prima di mostrare il livello attuale del volume. (Se la connessione di rete non viene stabilita, l'indicatore a LED (NET) sulla parte superiore dell'unità lampeggia.)

### Nota

- All'accensione dell'unità, l'indicatore di alimentazione dell'altoparlante primario si accende per primo, mentre quando viene spenta, si spegne per primo l'altoparlante secondario.
- L'unità consuma una quantità ridotta di energia (⇒ 22) anche quando è in standby. Se non si intende utilizzare l'unità per un periodo di tempo prolungato, staccare la spina dalla presa elettrica principale. Posizionare l'unità in modo da riuscire a staccare la spina agevolmente.

È possibile riprodurre in streaming servizi di musica online o file musicali dal proprio smartphone/tablet all'unità. Per utilizzare queste funzioni, il sistema deve condividere la stessa rete di collegamento a Internet del dispositivo compatibile.

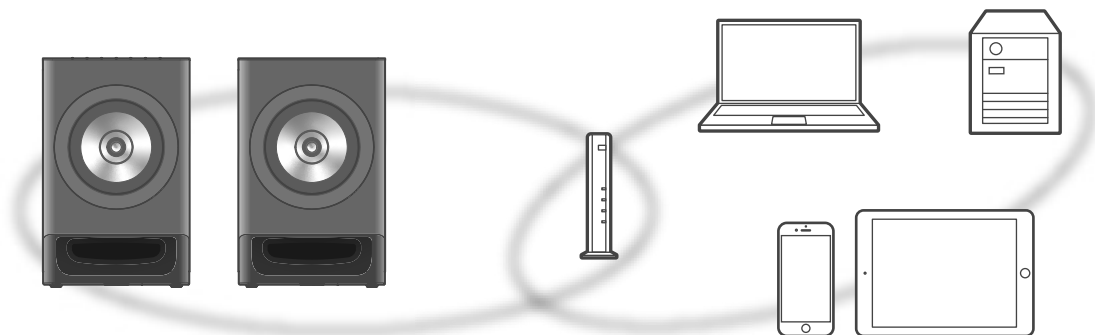

Questa unità può essere connessa ad un router tramite cavo LAN o Wi-Fi® integrato. Per una connessione stabile alla rete, si raccomanda la connessione LAN cablata.

### Nota

- Dopo aver completato la connessione di rete, l'indicatore a LED (NET) sulla parte superiore dell'unità si accende commutando la sorgente di ingresso su "NET". (Se la connessione di rete non viene stabilita, lampeggia.)
- Quando l'aggiornamento firmware dell'unità è disponibile, l'indicatore di alimentazione sulla parte anteriore dell'altoparlante primario emette uno sfarfallio leggero ogni 10 secondi.
  - Per informazioni relative all'aggiornamento, si rimanda al seguente sito web: [www.technics.com/support/firmware/](http://www.technics.com/support/firmware/)

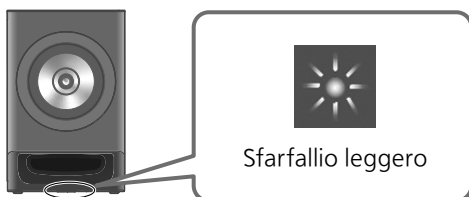

### ■ Preparazione

Installando l'app "Technics Audio Center" sul proprio smartphone/tablet, è possibile configurare una connessione utilizzando l'applicazione.

- Quando si utilizzano le app abilitate Google Cast™ per riprodurre la musica su questa unità, configurare una connessione utilizzando l'app "Technics Audio Center" e un dispositivo abilitato Google Assistant.
- Quando si utilizza AirPlay per riprodurre la musica su questa unità, aggiungere il prodotto a Home nell'app Apple Home. Aggiungendo questa unità alla rete tramite l'app Apple Home l'utente potrà anche trasmettere l'audio tramite Siri.
- Verificare che le funzioni Wi-Fi e Bluetooth® siano attive sullo smartphone/tablet in uso.

### 1 Installare l'app "Technics Audio Center" sul proprio smartphone/tablet. (⇒ 08)

### 2 Prima di effettuare la configurazione, collegare lo smartphone/tablet alla stessa rete dell'unità.

- Verificare che la rete sia collegata a Internet.



## Collegamento LAN cablata

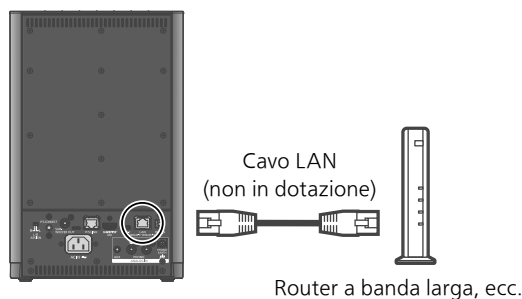

- 1 **Staccare il cavo di alimentazione CA.**
- 2 **Collegare questa unità ad un router a banda larga, ecc., utilizzando un cavo LAN.**
- 3 **Collegare il cavo di alimentazione CA all'unità. (⇒ 15)**
- 4 **Premere [⏻] per accendere l'unità.**
  - Se la connessione di rete non viene stabilita, l'indicatore a LED (NET) sulla parte superiore dell'unità lampeggia quando la sorgente di ingresso viene commutata su "NET". Ripristinare le impostazioni dal passaggio 1.
- 5 **Aprire l'app "Technics Audio Center" e seguire le istruzioni sul display per configurare una connessione.**

### Nota

- Il cavo LAN deve essere collegato o scollegato avendo il cavo di alimentazione CA staccato.
- Per il collegamento delle periferiche, utilizzare soltanto cavi LAN dritti, di categoria 7 o superiore (STP).
- L'inserimento di un cavo non LAN nella porta LAN può danneggiare l'unità.
- Quando il cavo LAN è collegato, la funzione Wi-Fi potrebbe essere disabilitata. (L'indicatore a LED non lampeggia.)

## Collegamento LAN wireless

### ■ Preparazione

- ① Staccare il cavo di alimentazione CA.
- ② Scollegare il cavo LAN.
- ③ Collegare il cavo di alimentazione CA all'unità. (⇒ 15)

### Nota

- L'impostazione verrà annullata superato il limite di tempo impostato. In questo caso, ritentare

l'impostazione.

- Per annullare questa impostazione mentre è in corso, commutare la sorgente di ingresso premendo il tasto a sfioramento sulla parte superiore dell'unità.
- Quando la connessione di rete viene stabilita, tutti gli indicatori a LED sulla parte superiore e l'indicatore di alimentazione sulla parte anteriore dell'altoparlante primario si accendono per 2 secondi.

### Prima configurazione wireless tramite app

#### 1 Premere [⏻] per accendere l'unità.

- L'indicatore a LED (NET) sulla parte superiore e l'indicatore di alimentazione sulla parte anteriore dell'unità lampeggiano ogni secondo simultaneamente.

#### 2 Aprire l'app "Technics Audio Center".

#### 3 Selezionare "Fai clic qui per la configurazione wireless del tuo nuovo altoparlante".



#### 4 Selezionare l'unità e seguire le istruzioni sul display per impostare la rete.

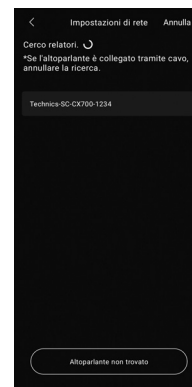

### Nota

- Se il nome del dispositivo non è stato impostato, questa unità sarà visualizzata come "Technics-SC-CX700-\*\*\*\*". ("\*\*\*\*" indica dei caratteri univoci per ciascun set.)
- È possibile controllare informazioni sulla rete quali SSID, indirizzo MAC e indirizzo IP, dall'app "Technics Audio Center".

## Ripristino della configurazione wireless

### 1 Tenere premuto [NET] sull'unità per 5 secondi.

- Dopo l'emissione di un bip, l'indicatore a LED (NET) sulla parte superiore e l'indicatore di alimentazione sulla parte anteriore dell'unità lampeggiano simultaneamente ogni secondo.

### 2 Aprire l'app "Technics Audio Center".

### 3 Selezionare "Fai clic qui per la configurazione wireless del tuo nuovo altoparlante".

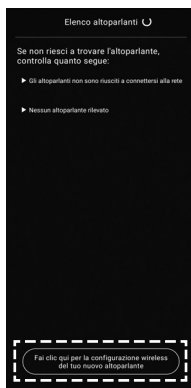

### 4 Selezionare l'unità e seguire le istruzioni sul display per impostare la rete.

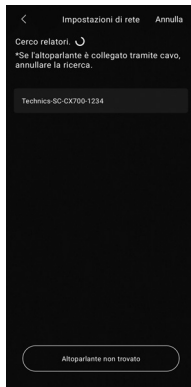

#### Nota

- Se il nome del dispositivo non è stato impostato, questa unità sarà visualizzata come "Technics-SC-CX700-\*\*\*\*". ("\*\*\*\*" indica dei caratteri univoci per ciascun set.)
- È possibile controllare informazioni sulla rete quali SSID, indirizzo MAC e indirizzo IP, dall'app "Technics Audio Center".

## Riproduzione della musica in streaming tramite la rete

L'unità è compatibile con le app abilitate Google Cast. Per maggiori informazioni sulle app abilitate Google Cast, visitare:

[g.co/cast/apps](https://g.co/cast/apps)

Utilizzando l'app "Technics Audio Center", è anche possibile riprodurre in streaming file musicali dal dispositivo presente in rete a questa unità. Scaricare e installare l'app dal sito web sottostante: (⇒ 08)

[www.technics.com/support/](https://www.technics.com/support/)

- È possibile anche trasmettere la musica via AirPlay.

Technics

#### ■ Preparazione

- Completare le impostazioni di rete. (⇒ 16) (Verificare che la rete sia collegata a internet.)
- Installare l'applicazione supportata sul proprio dispositivo.
- Collegare il dispositivo alla rete attualmente utilizzata a casa.

### 1 Aprire un'app abilitata Google Cast o AirPlay oppure l'app "Technics Audio Center" sul proprio dispositivo (smartphone, tablet, ecc.) e selezionare l'apparecchio come altoparlante di uscita.

### 2 Riprodurre la musica.

## Servizi di streaming musicale online (NET)

È possibile trasmettere servizi musicali (Internet Radio / Podcasts / Spotify / TIDAL / Deezer / Amazon Music / Qobuz / Google Cast / AirPlay, ecc.) con questa unità utilizzando l'app "Technics Audio Center".

- Completare le impostazioni di rete. (⇒ 16)

### 1 Premere [NET].

- L'indicatore a LED (NET) sulla parte superiore dell'unità si accende.

### 2 Aprire l'app "Technics Audio Center" e seguire le istruzioni sul display.

#### Nota

- In base alla connessione di rete, l'indicatore a LED (NET) sulla parte superiore dell'unità potrebbe lampeggiare. Confermare il collegamento alla rete e le impostazioni. (⇒ 17)

## Servizi di rete

I servizi forniti dai rispettivi fornitori possono cambiare o cessare senza preavviso. Panasonic non è responsabile per i cambiamenti o la cessazione di detti servizi.

In qualche paese/regione, non tutti i servizi di streaming sono disponibili. Per utilizzare i servizi di streaming musicale, potrebbero essere richiesti la registrazione/l'abbonamento o, in alcuni casi, potrebbero essere addebitati dei costi. I servizi sono soggetti a modifiche o a interruzioni. Per maggiori informazioni, visitare il sito web del singolo servizio di streaming musicale.

### Avviso importante:

Prima di smaltire o trasferire l'unità a terzi, uscire dagli account dei servizi di streaming musicale onde evitare che siano utilizzati senza autorizzazione.

## Uso del Bluetooth®

### ■ Registrazione del dispositivo Bluetooth®

- Attivare la funzione Bluetooth® del dispositivo e posizionare il dispositivo vicino a questa unità.
- Se il dispositivo Bluetooth® è già connesso, disconnetterlo.

### 1 Premere [Ⓚ].

- L'indicatore a LED (Ⓚ) sulla parte superiore dell'unità lampeggia ogni 2 secondi durante la registrazione iniziale del dispositivo. Se, in precedenza, è stato registrato un dispositivo, l'unità tenta automaticamente di collegarsi ad esso.
- Tenendo premuto [Ⓚ], questa unità inizia a predisporre per la registrazione. (L'indicatore a LED (Ⓚ) sulla parte superiore dell'unità lampeggia ogni 2 secondi.)

### 2 Selezionare "Technics-SC-CX700-\*\*\*\*" dal menu del dispositivo Bluetooth®.

- L'indicatore a LED (Ⓚ) sulla parte superiore e l'indicatore di alimentazione sulla parte anteriore dell'unità lampeggiano ogni secondo durante l'accoppiamento.
- L'indirizzo MAC "\*\*\*\*" ("\*\*\*\*" sta per un carattere univoco per ciascun set) potrebbe comparire prima della visualizzazione di "Technics-SC-CX700-\*\*\*\*".
- Se il nome del dispositivo è impostato nell'applicazione, sarà visualizzato.

#### Nota

- Se viene richiesta la passkey, immettere "0000".

## ■ Ascolto della musica salvata sul dispositivo Bluetooth®

### 1 Premere [0].

- L'indicatore a LED (0) sulla parte superiore dell'unità si accende stabilendo la connessione. (Durante il collegamento, l'indicatore a LED lampeggia.)

### 2 Selezionare "Technics-SC-CX700-\*\*\*\*" dal menu del dispositivo Bluetooth®.

- Se il nome del dispositivo è impostato nell'applicazione, sarà visualizzato.

### 3 Avviare la riproduzione sul dispositivo Bluetooth®.

#### Nota

- Per l'utilizzo dell'unità con un dispositivo Bluetooth®, il dispositivo Bluetooth® deve supportare AVRCP (Audio Video Remote Control Profile). A seconda dello stato del dispositivo, alcuni comandi potrebbero non funzionare.
- Durante la visione di contenuti video con questa funzione, le uscite audio e video potrebbero non essere sincronizzate.
- Questa unità può essere collegata a un solo dispositivo alla volta.
- Se viene selezionata una diversa sorgente audio, il dispositivo Bluetooth® sarà disconnesso.

## Apparecchio esterno (OPT/HDMI/USB/AUX/PHONO)

È possibile collegare diversi apparecchi (OPT/HDMI/USB/AUX/PHONO) all'unità e riprodurre la musica.

- Collegare l'apparecchio. (⇒ 13, 14)

### 1 Premere [OPT] / [HDMI] / [USB] / [AUX] / [PHONO].

- L'indicatore a LED sulla parte superiore dell'unità si accende.
- Se non vi sono dispositivi collegati, oppure se la riproduzione non è in corso o il formato file non è supportato, gli indicatori a LED (OPT/HDMI/USB) sulla parte superiore dell'unità potrebbero lampeggiare.

### 2 Avviare la riproduzione sul dispositivo collegato.

## Regolazione con la funzione Space Tune

La qualità sonora può essere regolata automaticamente in base al punto di installazione (vicino alla parete o all'angolo della stanza).

Mantenere premuto [S.TUNE AUTO] sul telecomando per 2 secondi per avviare la regolazione del suono.

- Prima della regolazione, collegare gli altoparlanti primario e secondario. (⇒ 12)
- Mentre la misurazione è in corso, viene emesso un segnale acustico di prova alquanto forte.
- L'avanzamento della regolazione è indicato dal lampeggiamento dell'indicatore a LED sulla parte superiore dell'unità. Quando la regolazione è completa, tutti gli indicatori a LED sulla parte superiore dell'unità si accendono per 2 secondi.
- Se la regolazione non va a buon fine, vengono emessi 3 bip e tutti gli indicatori a LED sulla parte superiore dell'unità e l'indicatore di alimentazione sulla parte anteriore dell'unità lampeggiano per 3 volte. Tenere premuto [S.TUNE AUTO] per 2 secondi per reimpostare la regolazione.
- È possibile configurare i dettagli utilizzando l'app "Technics Audio Center".
- Con il volume sul minimo, mantenere premuto il pulsante [-] del controllo del volume sull'unità, quindi premere [S.TUNE AUTO] per annullare l'impostazione.



Il logo Wi-Fi CERTIFIED è un marchio registrato di Wi-Fi Alliance.



L'uso del badge Works with Apple AirPlay indica che un accessorio è stato progettato per lavorare specificamente con la tecnologia identificata nel badge e che lo sviluppatore ha certificato che soddisfa gli standard prestazionali di Apple.

Apple e AirPlay sono marchi di fabbrica di Apple Inc., registrati negli Stati Uniti e in altri paesi. Per utilizzare AirPlay con il sistema altoparlanti wireless, è consigliata la versione più recente di iOS, iPadOS o macOS.



Google, Google Play e Google Cast sono marchi di Google LLC.

Google Assistant non è disponibile in alcune lingue e paesi.

Windows è un marchio di fabbrica o un marchio registrato di Microsoft Corporation negli Stati Uniti e in altri paesi.

Windows Media e il logo Windows sono marchi di fabbrica o marchi registrati di Microsoft Corporation negli Stati Uniti e/o in altri Paesi. Questo prodotto è protetto da certi diritti di proprietà intellettuale di Microsoft Corporation e di terze parti. L'uso o la distribuzione di tale tecnologia fuori di questo prodotto sono proibiti senza una licenza di Microsoft o da una consociata Microsoft autorizzata e terze parti.

Mac e OS X sono marchi di fabbrica di Apple Inc., registrati negli Stati Uniti e in altri paesi.

Il marchio denominativo Bluetooth® e i loghi sono marchi registrati di proprietà di Bluetooth SIG, Inc. e qualsiasi utilizzo di tali marchi da parte di Panasonic Holdings Corporation è concesso in licenza. Altri marchi e nomi di marchi sono di proprietà dei rispettivi proprietari.

“DSD” è un marchio di fabbrica registrato.

FLAC Decoder

Copyright (C) 2000, 2001, 2002, 2003, 2004, 2005, 2006, 2007, 2008, 2009 Josh Coalson  
Redistribution and use in source and binary forms, with or without modification, are permitted provided that the following conditions are met:

- Redistributions of source code must retain the above copyright notice, this list of conditions and the following disclaimer.
- Redistributions in binary form must reproduce the above copyright notice, this list of conditions and the following disclaimer in the documentation and/or other materials provided with the distribution.
- Neither the name of the Xiph.org Foundation nor the names of its contributors may be used to endorse or promote products derived from this software without specific prior written permission.

THIS SOFTWARE IS PROVIDED BY THE COPYRIGHT HOLDERS AND CONTRIBUTORS "AS IS" AND ANY EXPRESS OR IMPLIED WARRANTIES, INCLUDING, BUT NOT LIMITED TO, THE IMPLIED WARRANTIES OF MERCHANTABILITY AND FITNESS FOR A PARTICULAR PURPOSE ARE DISCLAIMED. IN NO EVENT SHALL THE FOUNDATION OR CONTRIBUTORS BE LIABLE FOR ANY DIRECT, INDIRECT, INCIDENTAL, SPECIAL, EXEMPLARY, OR CONSEQUENTIAL DAMAGES (INCLUDING, BUT NOT LIMITED TO, PROCUREMENT OF SUBSTITUTE GOODS OR SERVICES; LOSS OF USE, DATA, OR PROFITS; OR BUSINESS INTERRUPTION) HOWEVER CAUSED AND ON ANY THEORY OF LIABILITY, WHETHER IN CONTRACT, STRICT LIABILITY, OR TORT (INCLUDING NEGLIGENCE OR OTHERWISE) ARISING IN ANY WAY OUT OF THE USE OF THIS SOFTWARE, EVEN IF ADVISED OF THE POSSIBILITY OF SUCH DAMAGE.

Il software Spotify è soggetto a licenze di terze parti disponibili qui: <https://www.spotify.com/connect/third-party-licenses>.



I termini HDMI, Interfaccia multimediale ad alta definizione HDMI (HDMI High-Definition Multimedia Interface), Premium HDMI, cavo Premium HDMI ad alta velocità, cavo Premium HDMI ad alta velocità con Ethernet, e i immagine commerciale HDMI (HDMI Trade dress), loghi HDMI, etichetta di certificazione cavo Premium HDMI e il logo del cavo Premium HDMI sono marchi commerciali o marchi commerciali registrati di HDMI Licensing Administrator, Inc.

# Specifiche

## ■ GENERALI

Alimentazione	Da 220 V a 240 V CA, 50/60 Hz
Consumo di energia	40 W (PRIMARY) 35 W (SECONDARY)
Standby di rete	Circa 2,0 W (PRIMARY) Circa 2,0 W (SECONDARY)
Dimensioni (LxAxP)	201 mm × 313 mm × 276 mm (PRIMARY) 201 mm × 313 mm × 272 mm (SECONDARY)
Peso	9,1 kg (PRIMARY) 8,9 kg (SECONDARY)
Intervallo temperatura di funzionamento	Da 0 °C a 40 °C
Intervallo di umidità di esercizio	Da 35 % a 80 % RH (senza condensa)

## ■ SEZIONE AMPLIFICATORE

Potenza di uscita totale	200 W (100 W × 2)
Woofer	60 W
Tweeter	40 W

## ■ SEZIONE ALTOPARLANTI

Tipo	Coassiale a 2 vie Bass reflex
Woofer	Tipo a cono, 15 cm × 1/canale
Tweeter	Tipo ad anello, 1,9 cm × 1/canale

## ■ SEZIONE Bluetooth®

Specifiche del sistema Bluetooth®	Bluetooth® ver. 5.1
Classificazione delle apparecchiature wireless	Classe 1 (4 mW)
Profili supportati	A2DP, AVRCP
Codec supportati	AAC, SBC
Banda di frequenza	Banda da 2,4 GHz FH-SS
Distanza di funzionamento	Linea ottica circa 10 m*1

\*1: Distanza comunicazione potenziale  
Ambiente di misurazione:  
Temperatura 25 °C/Altezza 1,0 m  
Misurazione in "Mode1"

## ■ SEZIONE TERMINALI

USB-C	Connettore tipo C
Interfaccia Ethernet	LAN (100BASE-TX/10BASE-T)
Ingresso AUX	Stereo, jack da $\phi$ 3,5 mm
Ingresso analogico	PHONO (MM) (spinotto)
Uscita analogica	SUBWOOFER (spinotto)
Ingresso digitale	OPT IN (terminale ottico)
Supporto formati	LPCM
Uscita HDMI (ARC)	Connettore di tipo A
Supporto formati	LPCM

## ■ SEZIONE Wi-Fi

Standard	IEEE802.11a/b/g/n/ac/ax
Banda di frequenza	Banda a 2,4 GHz Banda a 5 GHz
Sicurezza	WPA2™

- La funzionalità WLAN di questo prodotto deve essere utilizzata esclusivamente all'interno degli edifici.

## ■ COLLEGAMENTO ALTOPARLANTI

Collegamento wireless	
Banda di frequenza	Banda a 5 GHz
Distanza di funzionamento	Circa 10 m (linea ottica)
Collegamento cablatto	
P/S LINK	Il connettore RJ-45 supporta CAT6A (tipo schermato)

- La funzionalità sistema wireless di questo prodotto deve essere utilizzata esclusivamente all'interno degli edifici.

## ■ SEZIONE FORMATO USB-C

Standard USB	USB 2.0 alta velocità Classe Audio USB 2.0, modalità Asincrona
Modalità controllo DSD	Modalità ASIO Nativa, modalità DoP

## ■ Formato

Questa unità supporta i formati descritti di seguito.

- Questa unità non supporta la riproduzione di file musicali protetti da copia.
- Non è garantita la riproduzione di tutti i file nei formati supportati da questa unità.
- La riproduzione di un file non supportato da questa unità può causare audio discontinuo o rumore. In questi casi, verificare se l'unità supporta il formato del file.
- Questa unità non supporta la riproduzione VBR (bit rate variabile).
- I file maggiori di 2 GB non sono riproducibili.
- Alcuni dei dispositivi o dei server connessi possono essere in grado di convertire i file in formati non supportati da questa unità e di trasmetterli. Per maggiori dettagli, consultare le istruzioni per l'uso dei propri dispositivi o server.
- Le informazioni relative ai file (frequenza di campionamento, ecc.) visualizzate dall'unità possono differire da quelle visualizzate dal software di riproduzione dei file audio.
- In funzione del PC, applicazione, ecc., il contenuto potrebbe non essere riprodotto anche se la frequenza di campionamento è supportata. Controllare PC, applicazione, ecc. per ottenere una riproduzione corretta.

	Estensione	Frequenza di campionamento	Bit rate/Numero di bit di quantizzazione	USB-C	LAN (DMR)*2
MP3	.mp3	32/44,1/48 kHz	16 a 320 kbps		✓
AAC	.m4a/.aac	32/44,1/48/88,2/96 kHz	16 a 320 kbps		✓
WAV	.wav	32/44,1/48/88,2/96/176,4/ 192/352,8/384 kHz	16/24/32 bit		✓
FLAC	.flac	32/44,1/48/88,2/96/176,4/ 192/352,8/384 kHz	16/24 bit		✓
AIFF	.aiff	32/44,1/48/88,2/96/176,4/ 192/352,8/384 kHz	16/24/32 bit		✓
ALAC	.m4a	32/44,1/48/88,2/96/176,4/ 192/352,8/384 kHz	16/24 bit		✓
DSD	.dff/.dsf	2,8/5,6/11,2*3 MHz		✓	✓
LPCM		32/44,1/48/88,2/96/176,4/ 192 kHz	16/24 bit	✓	

\*2: La riproducibilità di un file musicale attraverso la propria rete dipende dal server di rete anche se il formato del file compare nell'elenco sopra. Per esempio, se si utilizza Windows Media Player 11, non tutti i file musicali presenti sul PC possono essere riprodotti. È possibile riprodurre solo quelli aggiunti alla libreria di Windows Media Player 11.

\*3: Non valido per USB-C

### Nota

- Le specifiche sono soggette a modifiche senza preavviso.
- Peso e dimensioni sono approssimativi.
- In caso di riparazione, portare o inviare entrambi gli altoparlanti primario e secondario di questo sistema di altoparlanti wireless.

## Dichiarazione di conformità (DoC)

Con il presente atto, "Panasonic Corporation" dichiara che questo prodotto è conforme ai requisiti base e altre disposizioni applicabili della direttiva 2014/53/UE.

I clienti possono scaricare una copia della DoC originale per i nostri prodotti RE dal nostro server DoC:

<https://www.ptc.panasonic.eu/compliance-documents>

Contatto del Rappresentante Autorizzato:

Panasonic Marketing Europe GmbH, Panasonic Testing Centre, Winsbergring 15, 22525 Hamburg, Germania

Banda di frequenza: 5150 - 5250 MHz:

Uso al coperto: solo all'interno di edifici. Non sono ammessi installazioni e uso all'interno di veicoli stradali e carrozze ferroviarie. Uso limitato all'aperto: se utilizzato all'aperto, l'apparecchio non deve essere collegato a installazioni fisse o alla carrozzeria esterna dei veicoli stradali, a infrastrutture fisse, né ad antenne fisse esterne. L'uso da parte di droni (UAS, Unmanned Aircraft Systems) è limitato alla banda 5170 - 5250 MHz.

Banda di frequenza: 5250 - 5350 MHz:

Uso al coperto: solo all'interno di edifici. Non sono ammessi installazioni e uso su veicoli stradali, treni e velivoli. L'uso all'aperto non è ammesso.

Banda di frequenza: 5470 - 5725 MHz:

Non sono ammessi installazioni e uso su veicoli stradali, treni e velivoli, né l'uso per droni.

Le restrizioni sopra valgono per i seguenti paesi:

AT	BE	BG	CZ	DK	EE	FR	DE	IS
IE	IT	EL	ES	CY	LV	LI	LT	LU
HU	MT	NL	NO	PL	PT	RO	SI	SK
TR	FI	SE	CH	UK(NI)	HR			

Tipo di wireless	Banda di frequenza	Potenza massima (dBm EIRP)
WLAN	2412 - 2472 MHz	18 dBm
	5180 - 5320 MHz	18 dBm
	5500 - 5700 MHz	18 dBm
	5745 - 5825 MHz	14 dBm
Bluetooth®	2402 - 2480 MHz	6 dBm





Dank u voor de aankoop van dit product.

Lees deze instructies zorgvuldig door voordat u dit product gebruikt en bewaar deze handleiding, zodat u deze later kunt raadplegen.

- Over de beschrijvingen die in deze handleiding staan
  - Doorverwijspagina's worden aangeduid als "⇒ ○○".
  - De getoonde illustraties kunnen afwijken van uw apparaat.
  - Tenzij anders aangegeven, wordt de bediening beschreven met behulp van de afstandsbediening.
- De afbeeldingen en getallen in deze handleiding hebben betrekking op de versie met de zwarte behuizing.
- Deze gebruiksaanwijzing zijn van toepassing op het volgende systeem.
  - Primaire luidspreker: SC-CX700P, secundaire luidspreker: SC-CX700S

**U vindt meer gedetailleerde gebruiksaanwijzing in "Gebruiksaanwijzing" (PDF-bestand). Download het van de website om het te lezen.**

[www.technics.com/support/downloads/oi/SC-CX700.html](http://www.technics.com/support/downloads/oi/SC-CX700.html)

- U hebt Adobe Reader nodig om "Gebruiksaanwijzing" (PDF-bestand) te lezen of af te drukken. U kunt een versie van Adobe Reader voor het besturingssysteem dat u gebruikt downloaden en installeren via de volgende website.

<https://get.adobe.com/reader/>



Adres hoofdkantoor:

Panasonic Corporation

1006, Oaza Kadoma, Kadoma-stad, Osaka, Japan

Bevoegde vertegenwoordiger in de EU:

Panasonic Marketing Europe GmbH

Panasonic Testing Centre

Winsbergring 15, 22525 Hamburg, Duitsland

## Inhoudsopgave

Veiligheidsmaatregelen 05

Over dit toestel 07

Bedieningsgids 9

**Basis** Aansluitingen 12

Netwerkinstellingen 16

Weergave 19

Licenties 21

Specificaties 22

## Accessoires

Netsnoer (2)  
K2CM3YY00055

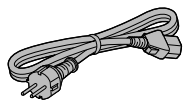

Afstandsbediening (1)  
N2QAYA000257

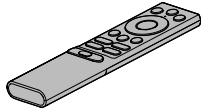

Batterijen  
afstandsbediening (2)



Luidsprekerkoppelingskabel (ca. 3 m) (1)  
K1HY08YY0059

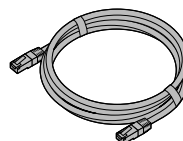

Luidsprekergaas (2)  
TTJ0068



- De in deze bedieningsinstructies vermelde productnummers zijn correct in juli 2024.
- Ze kunnen aan wijzigingen onderhevig zijn.
- Het netsnoer niet met andere apparatuur gebruiken.

## Waarschuwing

### Toestel

- Om het risico op brand, elektrische schokken of productschade te verkleinen
  - Stel dit toestel niet bloot aan regen, vocht, druppels of spetters.
  - Plaats geen met vloeistof gevulde objecten, zoals vazen, op dit toestel.
  - Gebruik alleen de aanbevolen accessoires.
  - Verwijder de afdekking niet.
  - Repareer dit toestel niet zelf. Laat onderhoud over aan gekwalificeerd onderhoudspersoneel.
  - Laat geen metalen voorwerpen in dit toestel vallen.
  - Plaats geen zware voorwerpen op dit toestel.
- Plaats de luidsprekers op een veilig vlak oppervlak.
- Hang de luidsprekers niet aan het plafond of aan de muur. Hierdoor kan de luidspreker vallen met persoonlijk letsel als gevolg.
- Plaats geen voorwerpen in de basreflexpoorten aan de voorzijde van de luidsprekers. Hierdoor kan brand of persoonlijk letsel ontstaan. Let bijzonder goed op kinderen.

### Netsnoer

- Om het risico op brand, elektrische schokken of productschade te verkleinen
  - Controleer of de voedingsspanning overeenkomt met de spanning die op dit toestel afgedrukt is.
  - Steek de stekker volledig in het stopcontact.
  - Trek niet aan de voedingskabel, buig hem niet en plaats er geen zware voorwerpen op.
  - Hanteer de stekker niet met natte handen.
  - Houd het hoofddeel van de stekker vast als u deze uit het stopcontact neemt.
  - Gebruik geen beschadigde stekker of stopcontact.
- De stekker schakelt het apparaat uit. Installeer het apparaat op een dergelijke wijze dat de stekker onmiddellijk uit het stopcontact kan worden getrokken.
- Zorg dat de aardingspen in het stopcontact goed is aangesloten om een elektrische schok te voorkomen.
  - Een KLASSE I-apparaat moet worden aangesloten op een stopcontact met een aardingspen.

## Voorzichtig

### Toestel

- Plaats geen bronnen van open vuur, zoals brandende kaarsen, op dit toestel.
- Dit toestel kan tijdens het gebruik de interferentie van radio's ontvangen die veroorzaakt wordt door mobiele telefoons. In dat geval dient u de afstand tussen dit toestel en de mobiele telefoon te vergroten.
- Dit toestel is bedoeld voor gebruik in gematigde en tropische klimaten.
- Plaats geen voorwerpen op dit toestel. Dit toestel wordt warm wanneer het aanstaat.
- Niet op de luidsprekers staan.
- Zet geen zware voorwerpen op de luidsprekers.
- De luidspreker niet in één hand houden om ongelukken te voorkomen door het laten vallen van de luidspreker terwijl u deze draagt.
- Voor de luidsprekers en het luidsprekergaas wordt van krachtige magneten gebruik gemaakt. Plaats ze niet in de buurt van tv's, pc's of andere apparatuur die gemakkelijk door magnetisme wordt beïnvloed.
- Uw luidsprekers raken mogelijk beschadigd en gaan mogelijk minder lang mee als u het volume lange tijd hard zet.
- Raak de diafragma's niet aan. Als u dat wel doet, kunnen de diafragma's vervormd raken, waardoor het geluid misschien niet meer juist wordt weergegeven.
- Let op als kinderen in de buurt zijn.
- Steek uw vingers niet in de basreflexpoorten aan de voorzijde van de luidsprekers. Let bijzonder goed op kinderen, want dit kan persoonlijk letsel veroorzaken.

### Opstelling

- Plaats dit toestel op een vlakke ondergrond.
- Om het risico op brand, elektrische schokken of productschade te verkleinen
  - Installeer of plaats dit toestel niet in een boekenkast, een muurkast of in een andere omsloten ruimte. Controleer of het toestel goed geventileerd wordt.
  - Blokkeer de ventilatieopeningen van dit toestel niet met kranten, tafelkleden, gordijnen, enzovoorts.
  - Stel dit toestel niet bloot aan rechtstreeks zonlicht, hoge temperaturen, hoge vochtigheid en overmatige trillingen.

### Batterij

- Er bestaat explosiegevaar als de batterij niet correct geplaatst wordt. Vervang de batterij alleen door een van het type dat door de fabrikant aanbevolen wordt.
- Het verkeerd hanteren van batterijen kan het lekken van elektrolyt tot gevolg hebben waardoor brand kan ontstaan.

- Neem de batterij uit als u denkt dat u de afstandsbediening lange tijd niet zult gebruiken. Bewaar hem op een koele, donkere plaats.
- Verwarm de batterijen niet en stel deze niet bloot aan vuur.
- Laat de batterij(en) niet lange tijd in een auto in direct zonlicht liggen terwijl de portieren en de raampjes gesloten zijn.
- Verhit geen batterijen en stel ze ook niet bloot aan vuur.
- Laat de batterij(en) niet in een auto met gesloten deuren en ramen achter waar deze lange tijd wordt/worden blootgesteld aan direct zonlicht.
- Probeer de batterijen nooit open te maken of kort te sluiten.
- Laad geen alkaline- of mangaanbatterijen op.
- Gebruik geen batterijen waarvan de buitenlaag is afgehaald.
- Gebruik nieuwe en oude batterijen, of verschillende soorten batterijen, niet door elkaar.
- Neem voor het weggooien van de batterijen contact op met de plaatselijke autoriteiten of uw verkoper en vraag wat de juiste weggooimethode is.
- Vermijd het gebruik in de volgende condities
  - Extreme hoge of lage temperaturen tijdens gebruik, opslag of vervoer.
  - Vervanging van een batterij door een van het verkeerde type.
  - Wegwerpen van de batterij in het vuur of hete oven of mechanisch verbrijzelen of snijden van de batterij kan een explosie veroorzaken.
  - Extreem hoge temperaturen en/of extreem lage druk die kan resulteren in een explosie of het brandbare vloeistof of gas.

### Het afvoeren van oude apparatuur en batterijen Enkel voor de Europese Unie en landen met recycle systemen.



Deze symbolen op de producten, verpakkingen en/of begeleidende documenten betekenen dat gebruikte elektrische en elektronische producten en batterijen niet samen mogen worden weggegooid met de rest van het huishoudelijk afval.

Voor een juiste verwerking, hergebruik en recycling van oude producten en batterijen, gelieve deze in te leveren bij de desbetreffende inleverpunten in overeenstemming met uw nationale wetgeving.

Door ze op de juiste wijze weg te gooien, helpt u mee met het besparen van kostbare hulpbronnen en voorkomt u potentiële negatieve effecten op de volksgezondheid en het milieu.

Voor meer informatie over inzameling en recycling kunt u contact opnemen met uw plaatselijke overheid.

Afhankelijk van uw nationale wetgeving kunnen er boetes worden opgelegd bij het onjuist weggooien van dit soort afval.



#### Let op: het batterijsymbool (nevenstaand symbool).

Dit symbool kan in combinatie met een chemisch symbool gebruikt worden. In dit geval volstaan de eisen, die zijn vastgesteld in de richtlijnen van de desbetreffende chemische stof.

Panasonic Corporation of Japan, met maatschappelijke zetel te 1006, Oaza Kadoma, Kadoma-shi, Osaka 571-8501, Japan, verzamelt automatisch persoonsgegevens zoals uw IP-adres en/of apparaatidentificatiecode wanneer u uw apparaat op het internet aansluit. Wij doen dit om onze klanten te beschermen en om de integriteit van onze Dienst te handhaven alsook om onze rechten of eigendommen te beschermen.

U heeft het recht op toegang tot of rechtzetting van uw gegevens of bezwaar te maken tegen het verwerken van uw gegevens in bepaalde omstandigheden, het recht om te vragen uw persoonsgegevens te wissen of de verwerking ervan te beperken, het recht op de overdraagbaarheid van uw gegevens alsook het recht om bezwaar te maken tegen andere vormen van verwerking. Indien u een van deze rechten wil uitoefenen en/of indien u meer wilt weten over de verwerking van uw persoonsgegevens in dit verband, gelieve de volledige tekst van ons privacybeleid te lezen op de help-pagina van uw apparaat, <http://panasonic.jp/support/global/cs/audio/>, <http://www.technics.com/support/> of onze klantencommunicatiedienst / helpnummer of adres zoals beschreven in de pan-Europese Garantie die is ingesloten in uw apparaatdoos te contacteren om u de volledige versie van ons privacybeleid te bezorgen.

## Installatie

- Schakel dit toestel uit en koppel alle apparatuur los voordat u het toestel verplaatst. Til dit toestel op wanneer u het verplaatst. Versleep het niet.
- Controleer of de plaats van installatie het gewicht van dit apparaat kan dragen. (⇒ 22)
- Voor de afmetingen van dit toestel (⇒ 22)

## Het luidsprekergaas aanbrengen en verwijderen

Het luidsprekergaas beschermt het toestel tegen stof. Gebruik de magneten om het luidsprekergaas aan de luidspreker te bevestigen.

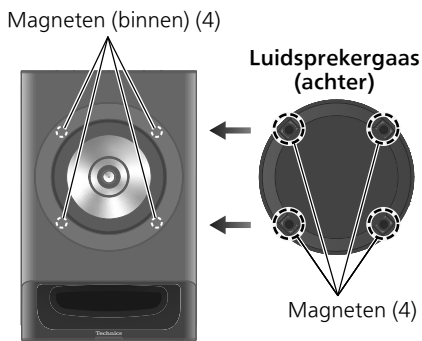

- Bevestig het luidsprekergaas zodat het de luidspreker volledig afdekt.
- Bevestig het luidsprekergaas bij de magneetposities zodat het niet naar boven, naar beneden, naar links of naar rechts kan verschuiven.
- De uitmuntende geluidskwaliteit is beschikbaar wanneer wordt afgespeeld zonder het luidsprekergaas.
- Voor het vervoeren van dit toestel niet bij het luidsprekergaas beetpakken.

## Voor de afvalverwerking of overdracht van dit toestel

- Voordat u dit toestel weggooit of overdraagt, moet u alle opgenomen informatie wissen door de instellingen terug te zetten naar de fabrieksinstellingen (⇒ 08).
- Voordat u dit toestel weggooit of overdraagt aan een derde partij, moet u zich afmelden bij uw accounts voor muziekstreamingdiensten om ongeoorloofd gebruik van uw accounts te voorkomen.

## Opmerkingen over het gebruik

Om de luidsprekers te beschermen tegen schade door een te hoge input, moeten de volgende voorzorgsmaatregelen in acht worden genomen:

- Verlaag het volume in de volgende gevallen om schade te voorkomen:
  - Wanneer u vervormd geluid afspeelt.
  - Wanneer de luidsprekers een huilend geluid ontvangen van een microfoon of een platenspeler, ruis van FM-uitzendingen of continue signalen van een oscillator, testdisk of een elektronisch instrument.
  - Wanneer u de geluidskwaliteit instelt.
- Uw luidsprekers raken mogelijk beschadigd en gaan mogelijk minder lang mee als u het volume lange tijd hard zet.

## Zorg voor het toestel

Trek het netsnoer uit het stopcontact alvorens onderhoud uit te voeren.

### Bovenzijde/achterzijde van dit toestel

- Licht borstelen met een kledingborstel.
- Als het vuil hardnekkiger is, maakt u een zachte, schone doek vochtig met lauwwarm water, wringt deze goed uit en neemt u het oppervlak voorzichtig af om de vlekken te verwijderen.

#### Opmerking

- Vermijd contact met het voorste diafragma van de luidspreker tijdens het reinigen.
- Gebruik geen oplosmiddelen zoals benzine, thinner, alcohol, vaatwasmiddel, chemische reinigingsmiddelen, enz. De externe behuizing kan erdoor beschadigd raken of de coating kan loskomen.
- Vlekken van stiften op oliebasis of speciale chemicaliën kunnen niet verwijderd worden.

### Voorzijde/linker- en rechterzijde (suèdeachtig kunstleer)

- Maak een zachte, schone doek vochtig met lauwwarm water (circa 40 °C), wring deze goed uit en dep het oppervlak voorzichtig om de vlekken te verwijderen. Na het reinigen het oppervlak gladstrijken met een zachte, droge borstel.

#### Opmerking

- Vermijd krachtig wrijven, omdat dit verkleuringen of schade aan het oppervlak kan veroorzaken.
- Als de vlekken na het deppen nog zichtbaar zijn, borstelt u het oppervlak lichtjes om ze te verwijderen.

### “Technics Audio Center” gebruiken

Als u de speciale app “Technics Audio Center” (gratis) op uw tablet/smartphone installeert, kunt u via het apparaat muziekbestanden op uw netwerk streamen naar dit toestel en de instellingen voor geluidskwaliteit configureren, enz.

- In de app “Technics Audio Center” kunt u de geluidinstelling en andere instellingen regelen.
- Meer informatie vindt u op: [www.technics.com/support/](http://www.technics.com/support/)



- Deze toepassing kan met voorafgaande kennisgeving worden gewijzigd of stopgezet.

### Firmware-updates

Van tijd tot tijd kan Panasonic bijgewerkte firmware vrijgeven voor dit toestel of nieuwe eigenschappen toevoegen. Deze updates kunnen kosteloos worden gedownload.

- Meer informatie over updates vindt u op de volgende website:  
[www.technics.com/support/firmware/](http://www.technics.com/support/firmware/)

### Initialisatie (alle instellingen terugzetten naar de fabrieksinstellingen)

- ① Koppel het netsnoer los van de primaire luidspreker.
  - Wacht 30 seconden voordat u verder gaat met stap 2.
- ② Terwijl u [**⏻/|**] bovenop de primaire luidspreker ingedrukt houdt, sluit u het netsnoer weer aan.
  - Houd [**⏻/|**] ingedrukt tot de twee led-indicators (NET/**Ⓜ**) links bovenop oplichten en een piepgeluid hoorbaar is.
- ③ Laat [**⏻/|**] bovenop de primaire luidspreker los.
  - De voortgang van de initialisatie wordt aangegeven door het knipperen van de led-indicator. Wanneer de initialisatie voltooid is, klinkt er een piepton, alle led-indicators bovenop dit toestel branden gedurende 2 seconden en het toestel schakelt uit.
  - Alle instellingen zijn teruggezet naar de fabrieksinstellingen, behalve de draadloze verbindinggegevens tussen primaire en secundaire luidspreker.

Dit toestel (voorzijde)

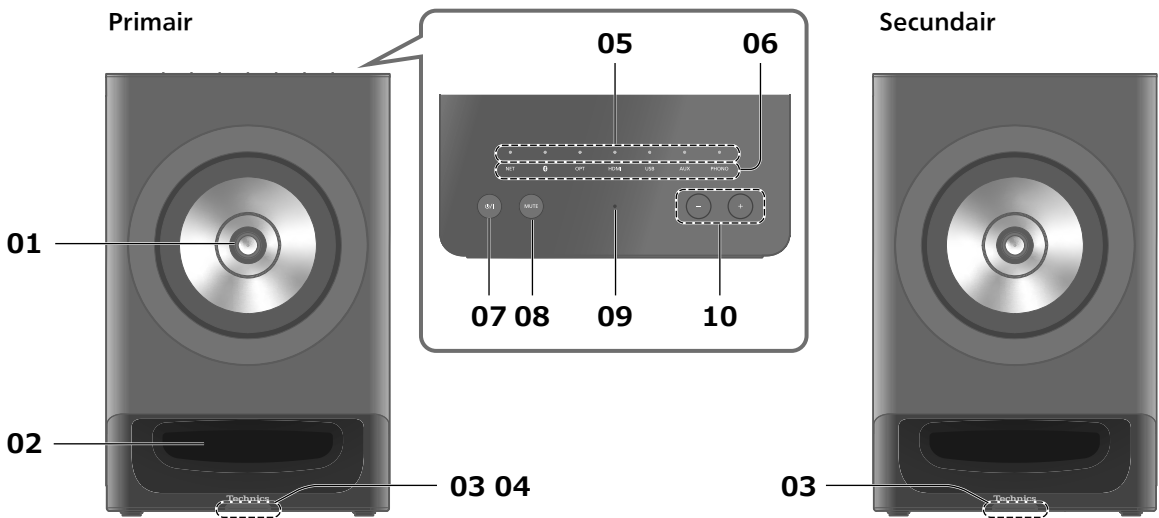

**01 Luidsprekertoestel (coaxiaal 2-wegtoestel)**

**02 Basreflexpoort**

**03 Stroomindicator**

- Blauw: Het toestel is ingeschakeld.
- Uit: Het toestel staat in stand-bymodus.
- De stroomindicator van de primaire luidspreker knippert wanneer dit toestel wordt bediend met de afstandsbediening of de app "Technics Audio Center".

**04 Afstandsbedieningssignalsensor**

- Ontvangstafstand: Binnen ongeveer 7 m direct ervoor
- Ontvangsthoek: Ongeveer 30° links en rechts

**05 Led-indicators**

De led-indicators op dit toestel lichten op de onderstaande wijze op om de huidige status aan te geven.



- Als er een afwijking optreedt, knipperen alle led-indicators bovenop dit toestel 3 keer snel en herhalen dit dan. Druk op [ ⏻ ] op het toestel om het in/uit te schakelen. Als het probleem aanhoudt, koppelt u het netsnoer los, wacht u minstens 3 minuten en sluit u het weer aan. Raadpleeg

"Probleemoplossing" in de "Gebruiksaanwijzing" (PDF-formaat) (⇒ 04) voor de details.

**06 Aanraakschakelaar**

- Elke keer als u de knop aanraakt, hoort u een pieptoon en verandert de invoerbron.
- U kunt het piepgeluid aan/uit zetten in de app "Technics Audio Center".

**07 Knop Stand-by/Aan (⏻/I)**

- Druk hierop om het toestel van aan- naar stand-bymodus te schakelen of omgekeerd. In de stand-bymodus verbruikt het toestel nog steeds een kleine hoeveelheid stroom.

**08 Dempingsknop (MUTE)**

- Druk opnieuw om te annuleren. Demping wordt ook geannuleerd wanneer u het volume aanpast of wanneer u het toestel in stand-by zet.
- Wanneer het toestel gedempt is, knippert de led-indicator bovenop dit toestel bij het huidige volumeniveau en de stroomindicator aan de voorzijde van dit toestel knippert eveneens.

**09 Geïntegreerde microfoon (voor metingen)**

**10 Toetsen voor de volumeregeling (-/+)**

- Wanneer dit toestel wordt ingeschakeld of het volume wordt aangepast, gaan de 7 led-indicators bovenop dit toestel branden om het huidige volume bij benadering aan te geven.
  - De led-indicators gaan van links naar rechts branden als het volume toeneemt.
  - Het aantal brandende led-indicators verandert wellicht niet wanneer het volume wordt gewijzigd.
  - De volumewaarde kan worden bevestigd met de app "Technics Audio Center".
- De led-indicators knipperen wanneer het toestel gedempt is.

## Dit toestel (achterkant)

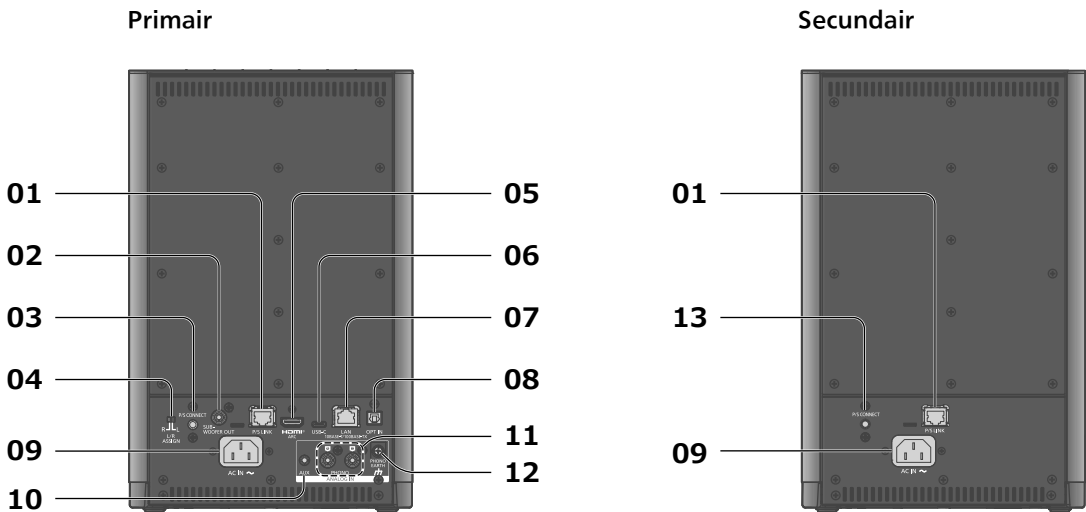

### 01 P/S LINK-aansluitingen ( P/S LINK)

- Voor een bedrade verbinding gebruikt u de luidsprekerkoppelingskabel (meegeleverd) om de primaire en de secundaire luidsprekers te verbinden. (⇒ 12)

### 02 Aansluiting voor analoge audio-uitvoer (SUBWOOFER OUT)

U kunt de subwoofer enz. aansluiten met een analoge audiokabel (niet meegeleverd) om de analoge audiosignalen uit te voeren.

- U kunt de uitvoer instellen via SUBWOOFER OUT met behulp van de app "Technics Audio Center". (De fabrieksinstelling is "On".)

### 03 Knop P/S CONNECT (primaire luidspreker)

Gebruik deze knop om de luidsprekers opnieuw te koppelen en te registreren na een reparatie of vervanging, hoewel de primaire en secundaire luidsprekers volgens fabrieksinstelling draadloos gekoppeld worden. Raadpleeg "Gebruiksaanwijzing" (PDF-formaat) (⇒ 04) voor de details.

### 04 Schakelaar L/R ASSIGN

- Wanneer u de toewijzing (links/rechts) van de primaire luidspreker omwisselt, wordt de secundaire luidspreker automatisch toegewezen aan het tegenoverliggende kanaal. (⇒ 12)

### 05 HDMI-aansluiting (HDMI ARC)

U kunt de HDMI-apparatuur met ARC-functie (tv enz.) aansluiten op dit toestel met een HDMI-kabel (niet meegeleverd) en muziek afspelen. (⇒ 13)

- Gebruik een Premium High Speed HDMI-kabel.

### 06 USB-C-aansluiting (USB-C)

U kunt de pc enz. of een ander toestel aansluiten op dit toestel met een USB 2.0-kabel (niet meegeleverd) en muziek afspelen. (⇒ 14)

### Secundair

### 07 LAN-aansluiting

(⇒ 17)

### 08 Aansluiting voor optische digitale invoer (OPT IN)

U kunt een apparaat voor digitale audio-uitvoer enz. met een optische digitale audiokabel (niet meegeleverd) aansluiten en muziek afspelen. (⇒ 13)

### 09 AC IN-aansluiting (~)

(⇒ 15)

### 10 Aansluiting voor analoge audio-invoer (AUX)

U kunt een apparaat voor analoge audio-uitvoer met analoge audiokabel (niet meegeleverd) aansluiten op dit toestel en muziek afspelen. (⇒ 14)

### 11 Aansluitingen voor analoge audio-invoer (PHONO)

U kunt de draaitafel met een PHONO-kabel (niet meegeleverd) aansluiten op dit toestel en muziek afspelen. (⇒ 14)

- Gebruik de kabel van minder dan 3 m.

### 12 PHONO EARTH-aansluiting

(⇒ 14)

- Om de aarddraad van een draaitafel aan te sluiten.

### 13 Knop P/S CONNECT (secundaire luidspreker)

Gebruik deze knop om de luidsprekers opnieuw te koppelen en te registreren na een reparatie of vervanging, hoewel de primaire en secundaire luidsprekers volgens fabrieksinstelling draadloos gekoppeld worden. Raadpleeg "Gebruiksaanwijzing" (PDF-formaat) (⇒ 04) voor de details.



## Afstandsbediening

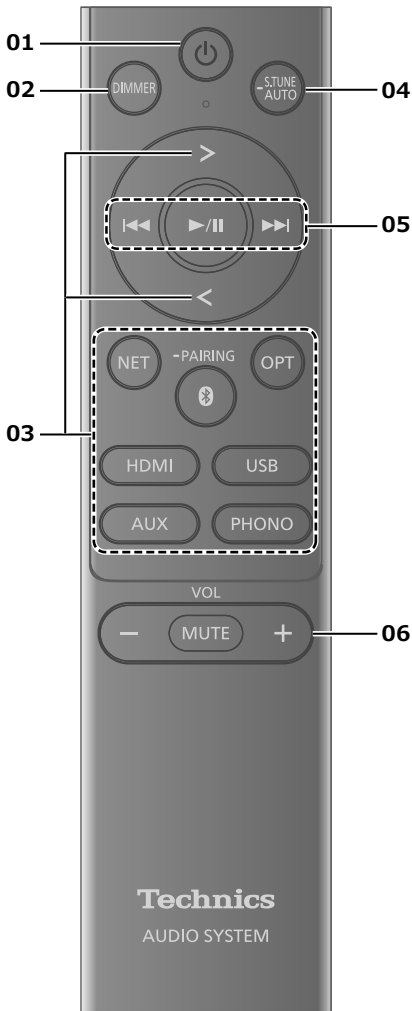

### 01 [⏻]: Stand-by/aan-schakelaar

- Druk hierop om het toestel van aan- naar stand-bymodus te schakelen of omgekeerd. In de stand-bymodus verbruikt het toestel nog steeds een kleine hoeveelheid stroom.

### 02 [DIMMER]: Hiermee stelt u de helderheid van de led-indicators en de stroomindicator in

- Alle led-indicators en de stroomindicator schakelen uit wanneer u [DIMMER] 4 seconden ingedrukt houdt. Druk opnieuw om te annuleren.

### 03 [ > ]/[ < ]/[NET]/[ ]/[OPT]/[HDMI]/[USB]/[AUX]/[PHONO]: Schakel tussen invoerbronnen

(⇒ 19, 20)

### 04 Start de aanpassing met de functie Space Tune

(⇒ 20)

### 05 Afspeelknoppen

### 06 [-VOL+]: Regelt het volume

- Wanneer dit toestel wordt ingeschakeld of het volume wordt aangepast, gaan de 7 led-indicators bovenop dit toestel branden om het huidige volume bij benadering aan te geven.
  - De led-indicators gaan van links naar rechts branden als het volume toeneemt.
  - Het aantal brandende led-indicators verandert wellicht niet wanneer het volume wordt gewijzigd.
  - De volumewaarde kan worden bevestigd met de app "Technics Audio Center".
- De led-indicators knippen wanneer het toestel gedempt is.

### [MUTE]: Zet het geluid uit

- Druk opnieuw om te annuleren. Damping wordt ook geannuleerd wanneer u het volume aanpast of wanneer u het toestel in stand-by zet.
- Wanneer het toestel gedempt is, knippert de led-indicator bovenop dit toestel bij het huidige volumeniveau en de stroomindicator aan de voorzijde van dit toestel knippert eveneens.

## ■ De afstandsbediening gebruiken

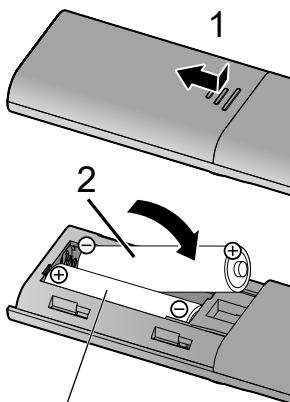

R03/LR03, AAA  
(Alkaline- of mangaanbatterijen)

### Opmerking

- Plaats de batterij zo, dat de polen (⊕ en ⊖) samenvallen met die in de afstandsbediening.
- Richt deze naar de signaalsensor voor de afstandsbediening op dit toestel. (⇒ 09)
- Bewaar de batterijen buiten het bereik van kinderen om inslikken ervan te voorkomen.

## Luidsprekerinstellingen

### Luidsprekertoewijzingen (L/R) (links/rechts)

U kunt elk van de twee luidsprekers aan de linker- of rechterkant toewijzen, afhankelijk van uw installatieomgeving.

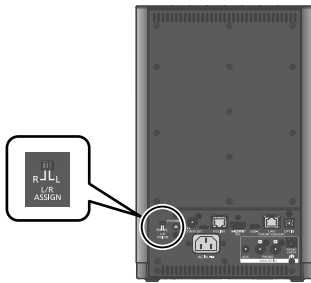

- Wanneer u de toewijzing (L/R) van de primaire luidspreker omwisselt, wordt de secundaire luidspreker automatisch toegewezen aan het tegenoverliggende kanaal.
- Na het wijzigen van de luidsprekertoewijzing (L/R) schakelt u dit toestel uit en dan weer in.

## Luidsprekeraansluiting

Wanneer u het netsnoer aansluit op de primaire en secundaire luidspreker en ze inschakelt, worden de luidsprekers automatisch draadloos verbonden. Zodra de verbinding tot stand is gekomen, lichten de stroomindicatoren aan de voorzijde van beide luidsprekers op.

### Opmerking

- Als de verbinding niet tot stand komt, knippert de stroomindicator aan de voorzijde van dit toestel 3 keer, wat elke 3 seconden herhaald wordt. Schakel dit toestel uit en sluit de luidsprekers opnieuw aan.  
En u kunt ze ook verbinden door de knop P/S CONNECT aan de achterzijde van de primaire luidspreker gedurende 2 seconden ingedrukt te houden. (Alle led-indicators bovenop dit toestel knipperen.)
- Als de luidsprekers nog steeds niet verbonden kunnen worden, koppelt u het netsnoer los bij beide luidsprekers, wacht u 30 seconden en sluit u vervolgens het netsnoer weer aan en schakelt u de luidsprekers in.
- Voor een hogere geluidskwaliteit of wanneer de verbinding onstabiel is en ruis of geluidsonderbrekingen veroorzaakt bij de secundaire luidspreker, gebruikt u een bedrade verbinding met de meegeleverde luidsprekerkoppelingskabel.

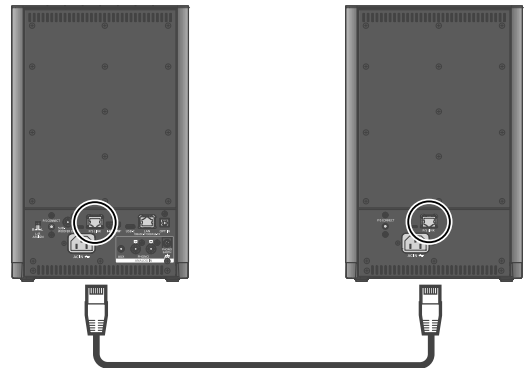

Luidsprekerkoppelingskabel  
(meegeleverd)

## Aansluiting voor apparaat voor digitale audio-uitvoer

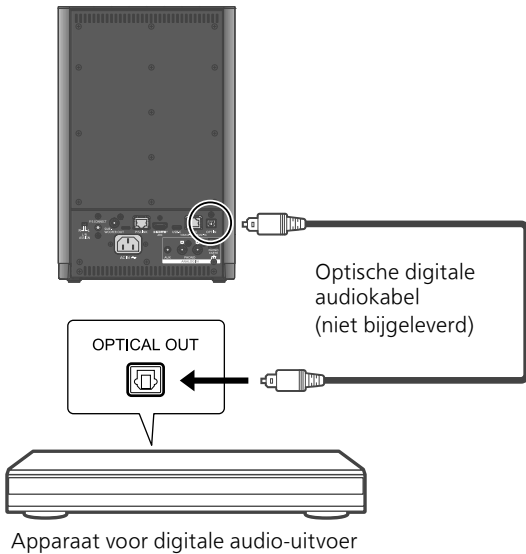

- Wanneer u met deze functie van de video-inhoud geniet, kunnen de video- en audio-uitvoer mogelijk niet gesynchroniseerd zijn.
- De aansluitingen voor digitale audio-invoer van dit toestel kunnen alleen de volgende lineaire PCM-signalen detecteren. Meer informatie vindt u in de gebruiksaanwijzing van het aangesloten apparaat.
  - Bemonsteringsfrequentie: 32/44,1/48/88,2/96 kHz
  - Aantal kwantisatiebits: 16/24 bit

## HDMI-apparatuur met ARC-functie (tv enz.) aansluiten

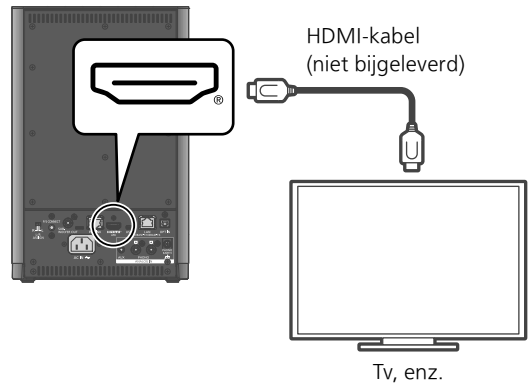

- Gebruik Premium High Speed HDMI-kabels voor verbindingen met randapparaten.
- Sluit dit toestel aan op de HDMI-ingangsaansluiting met ARC-functie (Audio Return Channel).
- Stel het audio-uitvoersignaal in op PCM in de instellingen van de aangesloten HDMI-apparatuur (tv, enz.).
- Stel de audio-uitgang van de tv-luidsprekers in op Uit. Meer informatie vindt u in de gebruiksaanwijzing van de tv.

### Opmerking

- Lineair PCM-signaal is alleen beschikbaar voor de ARC-functie.
- Voer geen andere signalen in dan een lineair PCM-signaal, anders kan dit ruis of schade veroorzaken.
- Wanneer een andere invoerbron dan HDMI wordt gebruikt, terwijl HDMI-apparatuur is aangesloten, kunt u de koppelingsfuncties met de verbonden HDMI-apparatuur uitschakelen (zoals HDMI Power On Link, HDMI Selector Link, enz.). (De fabrieksinstelling is "On".) Raadpleeg "Gebruiksaanwijzing" (PDF-formaat) (⇒ 04) voor de details.
- Het volume kan lager zijn, afhankelijk van de aangesloten tv.

## Pc aansluiten, enz.

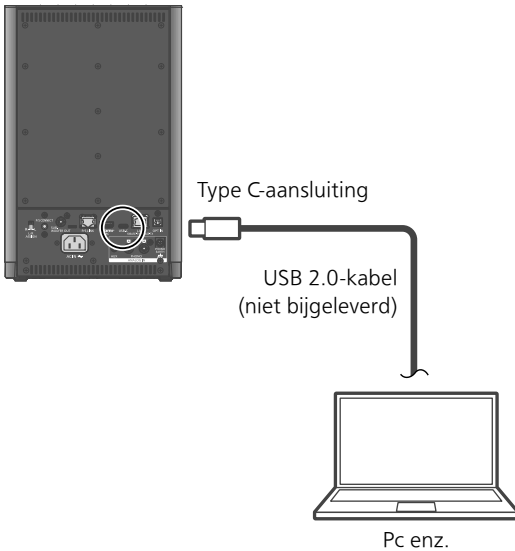
**Opmerking**

- De USB-C-aansluiting van dit toestel is alleen voor gegevensoverdracht en ondersteunt geen laadfunctie voor USB-apparaten.
- Voor het aanbevolen besturingssysteem voor uw pc, speciale stuurprogrammasoftware (alleen Windows-besturingssysteem) en toepassingen, raadpleegt u "Gebruiksaanwijzing" (PDF-indeling) (⇒ 04).

## Aansluiting voor apparaat voor analoge audio-uitvoer

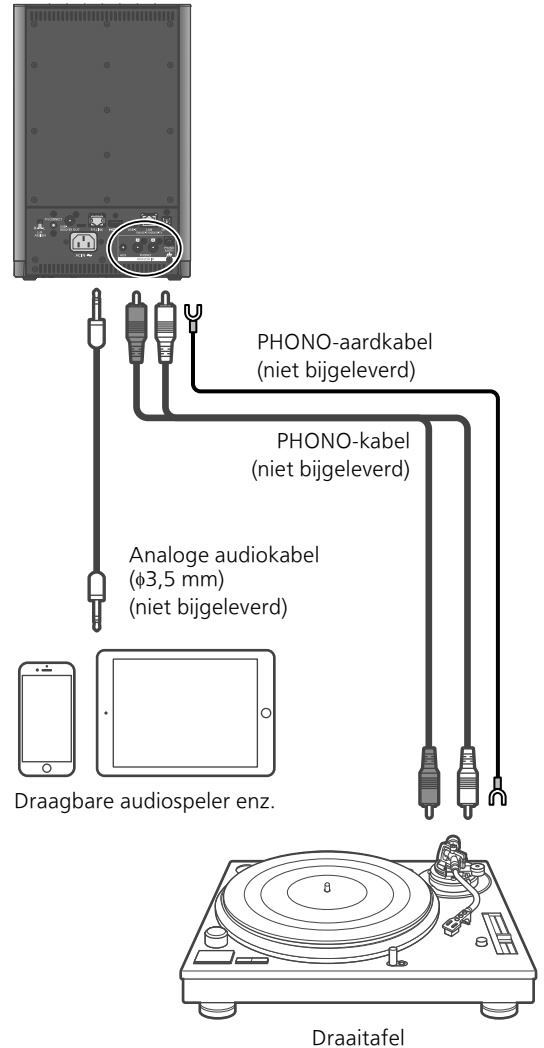

- Wanneer u een draaitafel met een ingebouwde PHONO-equalizer aansluit, schakelt u de equalizer van de draaitafel uit of sluit u de PHONO-kabel aan op de aansluitingen voor analoge audio-invoer (PHONO) van dit toestel.
- Wanneer u een draaitafel aansluit met een PHONO-aardkabel, moet u de PHONO-aardkabel aansluiten op de PHONO EARTH-aansluiting van dit toestel.

**Opmerking**

- Draai de aansluiting PHONO EARTH vast met behulp van een kruiskopschroevendraaier.
- Als er ruis hoorbaar is tijdens het afspelen van een analoog audiotest, beweegt u het apparaat dat radiogolven uitzendt, zoals wifirouters of smartphones, weg van dit toestel om de ruis te verminderen.

## Netsnoeraansluiting

Sluit aan nadat alle andere aansluitingen zijn gemaakt.

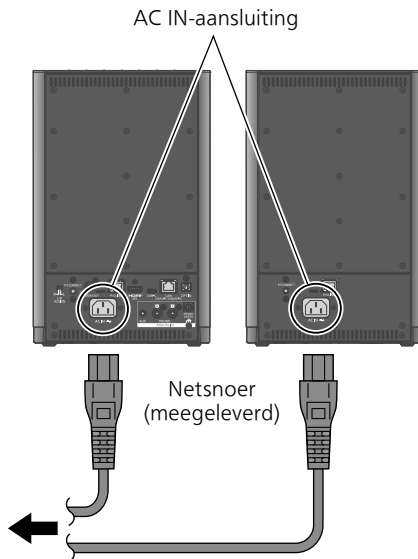

Naar een stopcontact

- Gebruik alleen het meegeleverde netsnoer.
- Steek de stekker van de aan te sluiten kabels volledig naar binnen.
- Buig de kabels niet om bij scherpe hoeken.
- Het instellen van het draadloze LAN (Wi-Fi®) kan starten wanneer dit toestel voor de eerste keer wordt ingeschakeld, en de led-indicator (NET) bovenop dit toestel knippert. (⇒ 17)
  - Als u de wifi-instelling stopt, wisselt u de invoerbron door de aanraakschakelaar bovenop dit toestel aan te raken.
  - Als de wifi-instelling ingeschakeld is, knippert de led-indicator (NET) bovenop dit toestel elke keer wanneer het toestel wordt ingeschakeld. Als u de netwerkfunctie niet gebruikt, kunt u de wifi-instelling uitschakelen door [NET] op de afstandsbediening ingedrukt te houden. Dit toestel schakelt dan naar de eerder geselecteerde invoerbron wanneer het wordt ingeschakeld.
- De led-indicator (NET) knippert niet wanneer een LAN-kabel is aangesloten. (⇒ 17)
- Alle led-indicators bovenop dit toestel knipperen gedurende enkele seconden zacht tijdens het inschakelen. Wanneer dit toestel wordt ingeschakeld, knipperen de led-indicators zacht voordat het huidige volumeniveau wordt getoond. (Als de netwerkverbinding niet tot stand is gekomen, knippert de led-indicator (NET) bovenop dit toestel.)

### Opmerking

- Wanneer het toestel wordt ingeschakeld, gaat de stroomindicator van de primaire luidspreker als eerste branden, en wanneer dit toestel wordt uitgeschakeld, gaat de stroomindicator van de secundaire luidspreker als eerste uit.
- Dit toestel verbruikt een kleine hoeveelheid stroom (⇒ 22) zelfs wanneer het toestel in stand-bymodus staat. Verwijder de stekker uit het stopcontact als u het toestel langdurig niet gebruikt. Plaats het toestel op een plaats waar de stekker gemakkelijk kan worden verwijderd.

U kunt online muziekdiensten of muziekbestanden van uw smartphone/tablet naar dit toestel streamen. Om deze functies te gebruiken, moet dit systeem met hetzelfde met het internet verbonden netwerk verbonden zijn als het compatibele apparaat.

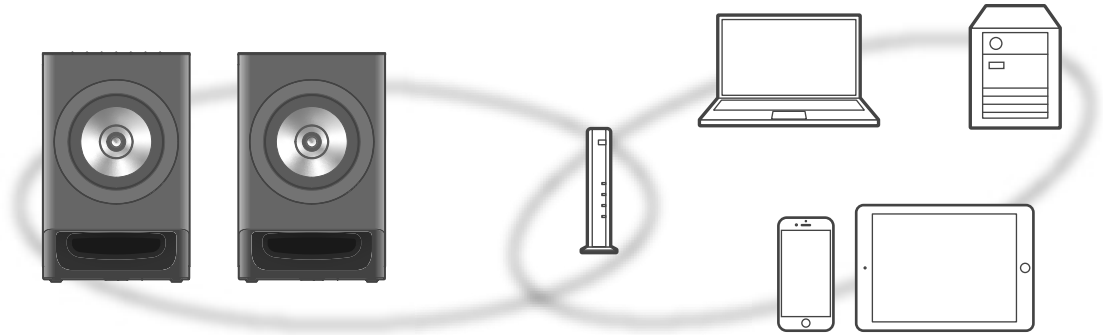

Dit toestel kan worden verbonden met een router met een LAN-kabel of via ingebouwde Wi-Fi®. Voor een stabiele verbinding met het netwerk wordt een bedrade LAN-verbinding aangeraden.

#### Opmerking

- Na het voltooiën van de netwerkverbinding gaat de led-indicator (NET) bovenop dit toestel branden wanneer "NET" als invoerbron wordt gekozen. (Als de netwerkverbinding niet tot stand is gebracht, knippert deze indicator.)
- Wanneer de firmware-update voor dit toestel beschikbaar is, knippert de stroomindicator op de voorzijde van de primaire luidspreker elke 10 seconden zacht.
  - Meer informatie over updates vindt u op de volgende website.  
[www.technics.com/support/firmware/](http://www.technics.com/support/firmware/)

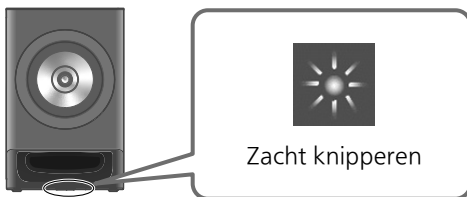

#### ■ Voorbereiding

Als u de app "Technics Audio Center" installeert op uw smartphone/tablet, kunt u een verbinding instellen met behulp van de app.

- Als u apps met Google Cast™-functie gebruikt om muziek af te spelen op dit toestel, moet u een verbinding tot stand brengen met de app "Technics Audio Center" en een apparaat met Google Assistant.
- Wanneer u AirPlay gebruikt om muziek af te spelen op dit toestel, kunt u het product toevoegen aan Home in de app Apple Home. Als u dit toestel aan het netwerk toevoegt via de app Apple Home kan de gebruiker ook audio streamen via Siri.
- Zorg ervoor dat de wifi-functie en de Bluetooth®-functie geactiveerd zijn op uw smartphone/tablet.

**1 Installeer de app "Technics Audio Center" op uw smartphone/tablet. (⇒ 08)**



**2 Verbind uw smartphone/tablet met hetzelfde netwerk als dit toestel voordat u de instellingen invoert.**

- Zorg ervoor dat het netwerk verbinding met het internet maakt.

## Bedrade LAN-verbinding

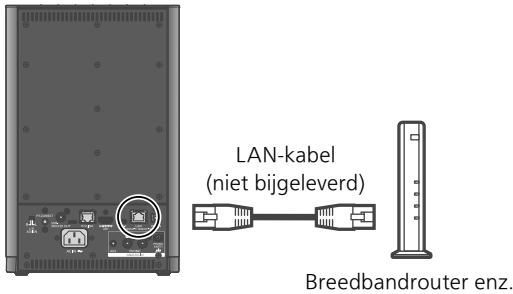

- 1 Koppel het netsnoer los.
- 2 Verbind dit toestel met een breedbandrouter enz. met een LAN-kabel.
- 3 Sluit het netsnoer aan op dit toestel. (⇒ 15)
- 4 Druk op [⏻] om dit toestel in te schakelen.
  - Als de netwerkverbinding niet tot stand is gekomen, knippert de led-indicator (NET) bovenop dit toestel wanneer "NET" als invoerbron wordt gekozen. Voer de instellingen van stap 1 opnieuw uit.
- 5 Open de app "Technics Audio Center" en volg de instructies op het scherm om een verbinding tot stand te brengen.

### Opmerking

- Om de LAN-kabel aan te sluiten of los te koppelen moet het netsnoer losgekoppeld zijn.
- Gebruik rechte LAN-kabels van categorie 7 of hoger (STP) als u een aansluiting op randapparatuur tot stand brengt.
- Als een kabel anders dan een LAN-kabel in de LAN-poort gestoken wordt, kan het toestel beschadigd raken.
- Wanneer een LAN-kabel verbonden is, wordt de wifi-functie mogelijk uitgeschakeld. (De led-indicator knippert niet.)

## Draadloze LAN-verbinding

### ■ Voorbereiding

- ① Koppel het netsnoer los.
- ② Koppel de LAN-kabel los.
- ③ Sluit het netsnoer aan op dit toestel. (⇒ 15)

### Opmerking

- De instelling wordt geannuleerd na de

ingestelde tijdslimiet. Probeer in dat geval de instelling opnieuw.

- Om deze instelling halverwege te annuleren, wisselt u de invoerbron door de aanraakschakelaar bovenop dit toestel aan te raken.
- Wanneer de netwerkverbinding tot stand is gekomen, branden alle led-indicators op de bovenzijde en de stroomindicator aan de voorzijde van de primaire luidspreker gedurende 2 seconden.

## Instelling van de draadloze verbinding via de app

- 1 Druk op [⏻] om dit toestel in te schakelen.
  - De led-indicator (NET) bovenop en de stroomindicator aan de voorzijde van dit toestel knipperen elke seconde gelijktijdig.
- 2 Open de app "Technics Audio Center".
- 3 Selecteer "Click here for wireless setup for your new main unit".

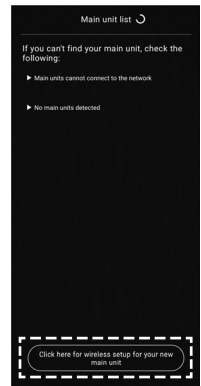

- 4 Selecteer dit toestel en volg de instructies op het scherm om het netwerk in te stellen.

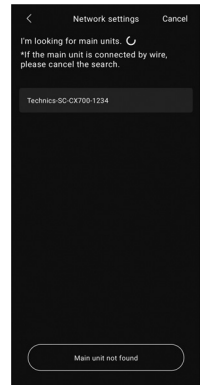

### Opmerking

- Dit toestel wordt weergegeven als "Technics-SC-CX700-\*\*\*\*" indien de apparaatnaam niet ingesteld is. ("\*\*\*\*" staat voor tekens die uniek zijn voor elke set.)
- U kunt uw netwerk-informatie (SSID, MAC-adres en IP-adres) controleren in de app "Technics Audio Center".

## De draadloze instelling terugzetten

### 1 Houd [NET] op dit toestel gedurende 5 seconden ingedrukt.

- Na een eenmalige pieptoon knippen de led-indicator (NET) bovenop en de stroomindicator aan de voorzijde van dit toestel elke seconde gelijktijdig.

### 2 Open de app "Technics Audio Center".

### 3 Selecteer "Click here for wireless setup for your new main unit".

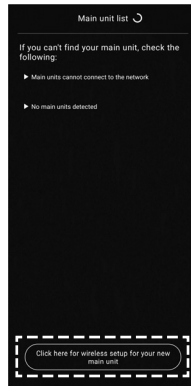

### 4 Selecteer dit toestel en volg de instructies op het scherm om het netwerk in te stellen.

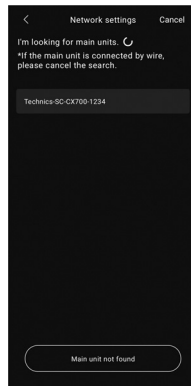

#### Opmerking

- Dit toestel wordt weergegeven als "Technics-SC-CX700-\*\*\*\*" indien de apparaatnaam niet ingesteld is. ("\*\*\*\*" staat voor tekens die uniek zijn voor elke set.)
- U kunt uw netwerkinformatie (SSID, MAC-adres en IP-adres) controleren in de app "Technics Audio Center".

## Muziek streamen via het netwerk

Dit toestel is compatibel met apps met Google Cast-functie. U vindt meer informatie over apps met Google Cast-functie op: [g.co/cast/apps](https://g.co/cast/apps)

U kunt ook muziekbestanden van het apparaat op uw netwerk naar dit toestel streamen met behulp van de app "Technics Audio Center". Download de app van onderstaande website en installeer deze. (⇒ 08) [www.technics.com/support/](http://www.technics.com/support/)

- U kunt ook muziek streamen via AirPlay.



#### ■ Voorbereiding

- Voltooi de netwerkinstellingen. (⇒ 16) (Zorg ervoor dat het netwerk verbinding met het internet maakt.)
- Installeer de ondersteunde toepassing op uw apparaat.
- Sluit het apparaat aan op het netwerk dat momenteel thuis wordt gebruikt.

### 1 Start een app met Google Cast-functie, een app met AirPlay-functie of de app Technics Audio Center op uw apparaat (smartphone, tablet, enz.) en selecteer dit toestel als de uitvoerluidspreker.

### 2 Speel de muziek af.



## Online muziekstreamingservices (NET)

U kunt met dit toestel de muziekdiensten (Internet Radio / Podcasts / Spotify / TIDAL / Deezer / Amazon Music / Qobuz / Google Cast / AirPlay, enz.) streamen met behulp van de app "Technics Audio Center".

- Voltooi de netwerkinstellingen. (⇒ 16)

### 1 Druk op [NET].

- De led-indicator (NET) bovenop dit toestel gaat branden.

### 2 Open de app "Technics Audio Center" en volg de instructies op het scherm.

#### Opmerking

- Afhankelijk van de netwerkverbinding kan de led-indicator (NET) bovenop dit toestel gaan knipperen. Controleer de netwerkverbinding en instellingen. (⇒ 17)

## Netwerkdiensten

De services die door hun respectieve serviceproviders worden geleverd, kunnen zonder kennisgeving worden gewijzigd of stopgezet. Panasonic draagt geen verantwoordelijkheid voor wijziging of stopzetting van zijn diensten.

Niet alle muziekstreamingdiensten zijn in alle landen/regio's beschikbaar. Registratie of een abonnement kan vereist zijn, of er kunnen kosten in rekening worden gebracht om muziekstreamingservices te gebruiken. De services kunnen zonder kennisgeving worden gewijzigd of worden stopgezet. Ga voor meer informatie naar de website van de individuele muziekstreamingdienst.

#### Belangrijke opmerking:

Voordat u dit toestel weggooit of overdraagt aan een derde partij, moet u zich afmelden bij uw accounts voor muziekstreamingdiensten om ongeoorloofd gebruik van uw accounts te voorkomen.

## Bluetooth® gebruiken

### ■ Het Bluetooth®-apparaat registreren

- Schakel de Bluetooth®-functie van het apparaat in en plaats het apparaat in de buurt van dit toestel.
- Als er al een Bluetooth®-apparaat is verbonden, verbreek dan de verbinding.

### 1 Druk op [Ⓚ].

- De led-indicator (Ⓚ) bovenop dit toestel knippert elke 2 seconden gedurende de eerste apparaatregistratie. Als een apparaat al eerder geregistreerd is, zal dit toestel proberen om automatisch verbinding met dit apparaat te maken.
- Als u [Ⓚ] ingedrukt houdt, begint dit toestel te wachten om zich te registreren. (De led-indicator (Ⓚ) bovenop dit toestel knippert elke 2 seconden.)

### 2 Selecteer "Technics-SC-CX700-\*\*\*\*" in het menu van het Bluetooth®-apparaat.

- De led-indicator (Ⓚ) bovenop en de stroomindicator aan de voorzijde van dit toestel knipperen elke seconde tijdens het koppelen.
- Het MAC-adres "\*\*\*\*" ("\*\*\*\*" staat voor een teken dat uniek is voor elke set) kan worden weergegeven voordat "Technics-SC-CX700-\*\*\*\*" wordt weergegeven.
- Als de apparaatnaam is ingesteld in de app, wordt de ingestelde naam weergegeven.

#### Opmerking

- Als om de wachtwoordcode gevraagd wordt, voer dan "0000" in.

## ■ Luisteren naar muziek op een Bluetooth®-apparaat

### 1 Druk op [0].

- De led-indicator (0) bovenop dit toestel gaat branden wanneer de verbinding tot stand is gekomen. (De led-indicator knippert tijdens het maken van de verbinding.)

### 2 Selecteer "Technics-SC-CX700-\*\*\*\*" in het menu van het Bluetooth®-apparaat.

- Als de apparaatnaam is ingesteld in de app, wordt de ingestelde naam weergegeven.

### 3 Start het afspelen op het Bluetooth®-apparaat.

#### Opmerking

- Om dit toestel te gebruiken met een Bluetooth®-apparaat, moet het Bluetooth®-apparaat AVRCP (Audio Video Remote Control Profile) ondersteunen. Afhankelijk van de status van het apparaat werken enkele bedieningselementen mogelijk niet.
- Wanneer u met deze functie van de video-inhoud geniet, kunnen de video- en audio-uitgave mogelijk niet gesynchroniseerd zijn.
- Dit toestel kan met één apparaat per keer verbonden worden.
- Het Bluetooth®-apparaat wordt losgekoppeld als een andere audiobron wordt geselecteerd.

## Externe apparatuur (OPT/HDMI/USB/AUX/PHONO)

U kunt verschillende apparaten (OPT/HDMI/USB/AUX/PHONO) op dit toestel aansluiten en muziek afspelen.

- Sluit de apparatuur aan. (⇒ 13, 14)

### 1 Druk op [OPT] / [HDMI] / [USB] / [AUX] / [PHONO].

- De led-indicator bovenop dit toestel gaat branden.
- Als er geen apparaat is aangesloten, er niets wordt afgespeeld of het bestandsformaat niet wordt ondersteund, kunnen de led-indicators (OPT/HDMI/USB) bovenop dit toestel knipperen.

### 2 Start het afspelen op het verbonden apparaat.

## Aanpassing met de functie Space Tune

U kunt de geluidskwaliteit automatisch aanpassen volgens de plaats van de installatie (in de buurt van de muur of een hoek van de kamer).

Houd [S.TUNE AUTO] op uw afstandsbediening gedurende 2 seconden ingedrukt om de geluidinstelling te starten.

- Sluit de primaire en secundaire luidsprekers aan voordat u gaat instellen. (⇒ 12)
- Terwijl de meting aan de gang is, weerklinkt een testtoon vrij luid.
- De voortgang van de instelling wordt aangegeven door het knipperen van de led-indicators bovenop dit toestel. Wanneer de instelling voltooid is, branden alle led-indicators bovenop dit toestel gedurende 2 seconden.
- Als het instellen mislukt, klinkt er 3 keer een pieptoon en alle led-indicators bovenop en de stroomindicator aan de voorzijde van dit toestel knipperen 3 keer. Houd [S.TUNE AUTO] ongeveer 2 seconden ingedrukt om de instelling opnieuw uit te voeren.
- U kunt de details instellen met behulp van de app "Technics Audio Center".
- Wanneer het volume is ingesteld op de minimumwaarde, houdt u de [-] knop van de volumeregeling op dit toestel ingedrukt en drukt vervolgens op [S.TUNE AUTO] om de instelling te annuleren.



Het logo Wi-Fi CERTIFIED is een geregistreerd handelsmerk van Wi-Fi Alliance.



De Works with Apple AirPlay-badge betekent dat een accessoire speciaal is ontworpen om te werken met de technologie die is geïdentificeerd in de badge en dat de ontwikkelaar heeft verklaard dat het voldoet aan de prestatienormen van Apple.

Apple en AirPlay zijn handelsmerken van Apple Inc., die in de VS en andere landen gedeponeerd zijn. Wij adviseren de nieuwste versie van iOS, iPadOS of macOS voor het gebruik van AirPlay met het draadloze luidsprekersysteem.



Google, Google Play en Google Cast zijn handelsmerken van Google LLC.

Google Assistant is niet beschikbaar in sommige talen en landen.

Windows is een handelsmerk of een geregistreerd handelsmerk van Microsoft Corporation in de Verenigde Staten en andere landen.

Windows Media en het Windows-logo zijn handelsmerken of gedeponeerde handelsmerken van Microsoft Corporation in de Verenigde Staten en/of andere landen. Dit product wordt beschermd door bepaalde intellectuele-eigendomsrechten van Microsoft Corporation en van derden. Het gebruik of de verspreiding van dergelijke technologie buiten dit product is verboden zonder een licentie van Microsoft of erkende dochteronderneming van Microsoft, en van derden.

Mac en OS X zijn handelsmerken van Apple Inc., die in de V.S. en andere landen gedeponeerd zijn.

Het Bluetooth® woordmerk en logo's zijn gedeponeerde handelsmerken die het bezit zijn van Bluetooth SIG, Inc. en ieder gebruik van dergelijke merken door Panasonic Holdings Corporation vindt plaats onder licentie. Andere handelsmerken en handelsnamen zijn die van de respectievelijke eigenaren.

"DSD" is een gedeponeerd handelsmerk.

FLAC Decoder

Copyright (C) 2000, 2001, 2002, 2003, 2004, 2005, 2006, 2007, 2008, 2009 Josh Coason

Redistribution and use in source and binary forms, with or without modification, are permitted provided that the following conditions are met:

- Redistributions of source code must retain the above copyright notice, this list of conditions and the following disclaimer.
- Redistributions in binary form must reproduce the above copyright notice, this list of conditions and the following disclaimer in the documentation and/or other materials provided with the distribution.
- Neither the name of the Xiph.org Foundation nor the names of its contributors may be used to endorse or promote products derived from this software without specific prior written permission.

THIS SOFTWARE IS PROVIDED BY THE COPYRIGHT HOLDERS AND CONTRIBUTORS "AS IS" AND ANY EXPRESS OR IMPLIED WARRANTIES, INCLUDING, BUT NOT LIMITED TO, THE IMPLIED WARRANTIES OF MERCHANTABILITY AND FITNESS FOR A PARTICULAR PURPOSE ARE DISCLAIMED. IN NO EVENT SHALL THE FOUNDATION OR CONTRIBUTORS BE LIABLE FOR ANY DIRECT, INDIRECT, INCIDENTAL, SPECIAL, EXEMPLARY, OR CONSEQUENTIAL DAMAGES (INCLUDING, BUT NOT LIMITED TO, PROCUREMENT OF SUBSTITUTE GOODS OR SERVICES; LOSS OF USE, DATA, OR PROFITS; OR BUSINESS INTERRUPTION) HOWEVER CAUSED AND ON ANY THEORY OF LIABILITY, WHETHER IN CONTRACT, STRICT LIABILITY, OR TORT (INCLUDING NEGLIGENCE OR OTHERWISE) ARISING IN ANY WAY OUT OF THE USE OF THIS SOFTWARE, EVEN IF ADVISED OF THE POSSIBILITY OF SUCH DAMAGE.

De Spotify-software is onderhevig aan licenties van derden die u hier kunt vinden: <https://www.spotify.com/connect/third-party-licenses>.



De termen HDMI, HDMI High-Definition Multimedia Interface, Premium HDMI, Premium High Speed HDMI Cable, Premium High Speed HDMI Cable with Ethernet, en HDMI Trade Dress, de HDMI-logo's, Premium HDMI Cable Certification Label en Premium HDMI Cable Logo zijn handelsmerken of gedeponeerde handelsmerken of gedeponeerde handelsmerken van HDMI Licensing Administrator, Inc.

# Specificaties

## ■ ALGEMEEN

Stroomtoevoer	AC 220 V tot 240 V, 50/60 Hz
Stroomverbruik	40 W (PRIMARY) 35 W (SECONDARY)
Netwerk stand-by	Ca. 2,0 W (PRIMARY) Ca. 2,0 W (SECONDARY)
Afmetingen (B×H×D)	201 mm × 313 mm × 276 mm (PRIMARY) 201 mm × 313 mm × 272 mm (SECONDARY)
Massa	9,1 kg (PRIMARY) 8,9 kg (SECONDARY)
Bedrijfstemperatuurbereik	0 °C tot 40 °C
Bedrijfsvochtigheidsbereik	35 % tot 80 % RH (geen condensatie)

## ■ VERSTERKER

Totaal uitgangsvermogen	200 W (100 W × 2)
Woofers	60 W
Tweeters	40 W

## ■ LUIDSPREKERGEDEELTE

Type	Coaxiale 2-weg basreflex
Woofers	15 cm × 1/kan., kegelvormig
Tweeters	1,9 cm × 1/kan., ringvormig

## ■ Bluetooth®-GEDEELTE

Gegevens van het Bluetooth®-systeem	Bluetooth® Ver.5.1
Draadloze apparatuurclassificatie	Klasse 1 (4 mW)
Ondersteunde profielen	A2DP, AVRCP
Ondersteunde codec	AAC, SBC
Frequentieband	2,4 GHz-band FH-SS
Bedieningsafstand	Ca. 10 meter gezichtsveld *1

\*1: Verwachte communicatieafstand

Meetomgeving:

Temperatuur 25 °C/Hoogte 1,0 m

Er wordt gemeten in "Mode1"

## ■ AANSLUITINGEN

USB-C	Type C-aansluiting
Ethernet-interface	LAN (100BASE-TX/10BASE-T)
AUX-ingang	Stereo, aansluiting van φ3,5 mm
Analoge invoer	PHONO (MM) (penstekker)
Analoge uitvoer	SUBWOOFER (penstekker)
Digitale invoer	OPT IN (optische aansluiting)
Ondersteund formaat	LPCM
HDMI-uitgang (ARC)	Type A-aansluiting
Ondersteund formaat	LPCM

## ■ WIFI-GEDEELTE

Standaard	IEEE802.11a / b / g / n / ac / ax
Frequentieband	2,4 GHz-band 5 GHz-band
Beveiliging	WPA2™

- De WLAN-functie van dit product mag uitsluitend binnen gebouwen worden gebruikt.

## ■ LUIDSPREKERAANSLUITING

Draadloze verbinding	
Frequentieband	5 GHz-band
Bedieningsafstand	Ca. 10 meter (gezichtsveld)
Bedrade verbinding	
P/S LINK	RJ45-connector ondersteunt CAT6A (afgeschermd type)

- De draadloze systeemfunctie van dit product mag uitsluitend binnen gebouwen worden gebruikt.

## ■ FORMAAT

### USB-C

USB-standaard	USB 2.0 hoge snelheid USB Audioklasse 2.0, Asynchrone modus
DSD- besturingsmodus	ASIO Native-modus, DoP- modus

## ■ Formaat

Dit toestel ondersteunt de volgende formaten.

- Dit toestel ondersteunt niet het afspelen van muziekbestanden met kopieerbeveiliging.
- Het afspelen van alle bestanden in formaten die door dit toestel ondersteund worden, wordt niet gegarandeerd.
- Het afspelen van een bestand in een formaat dat niet door dit toestel ondersteund wordt, kan een hakkend geluid of ruis veroorzaken. Controleer in die gevallen of dit toestel het bestandsformaat ondersteunt.
- Dit toestel ondersteunt niet het afspelen van VBR (Variable Bit Rate).
- Bestanden groter dan 2 GB kunnen niet worden afgespeeld.
- Sommige verbonden apparaten of servers kunnen in staat zijn bestanden in formaten te converteren die niet door dit toestel ondersteund worden en deze uitvoeren. Raadpleeg voor details de gebruiksaanwijzing van uw apparaten of servers.
- De bestandsinformatie (samplingfrequentie enz.) die door dit toestel getoond wordt en de afspeelsoftware kunnen van elkaar verschillen.
- Afhankelijk van de pc, de toepassing enz. is het mogelijk dat de content niet wordt afgespeeld, hoewel de bemonsteringsfrequentie wordt ondersteund. Controleer de pc, de toepassing enz. om de content goed af te spelen.

	Extensie	Bemonsteringsfrequentie	Bitsnelheid/ Aantal kwantisatiebits	USB-C	LAN (DMR)*2
MP3	.mp3	32/44,1/48 kHz	16 tot 320 kbps		✓
AAC	.m4a/.aac	32/44,1/48/88,2/96 kHz	16 tot 320 kbps		✓
WAV	.wav	32/44,1/48/88,2/96/176,4/ 192/352,8/384 kHz	16/24/32 bit		✓
FLAC	.flac	32/44,1/48/88,2/96/176,4/ 192/352,8/384 kHz	16/24 bit		✓
AIFF	.aiff	32/44,1/48/88,2/96/176,4/ 192/352,8/384 kHz	16/24/32 bit		✓
ALAC	.m4a	32/44,1/48/88,2/96/176,4/ 192/352,8/384 kHz	16/24 bit		✓
DSD	.dff/.dsf	2,8/5,6/11,2*3 MHz		✓	✓
LPCM		32/44,1/48/88,2/96/176,4/ 192 kHz	16/24 bit	✓	

\*2: Het al dan niet kunnen afspelen van ieder muziekbestand via uw netwerk wordt bepaald door de netwerkserver, zelfs als het formaat van het bestand hierboven vermeld wordt. Als u bijvoorbeeld Windows Media Player 11 gebruikt, kunnen niet alle muziekbestanden op de pc afgespeeld worden. U kunt alleen die afspelen die aan de bibliotheek van Windows Media Player 11 toegevoegd zijn.

\*3: Geldt niet voor USB-C

### Opmerking

- Specificaties kunnen zonder kennisgeving worden gewijzigd.
- Gewicht en afmetingen zijn bij benadering.
- Als u een reparatie aanvraagt, breng dan zowel de primaire als de secundaire luidspreker van dit draadloze luidsprekersysteem mee of stuur ze op.

## Conformiteitsverklaring (DoC)

"Panasonic Corporation" verklaart hierbij dat dit product conform de essentiële eisen en andere relevante bepalingen van Richtlijn 2014/53/EU is.

Klanten kunnen een kopie van de originele DoC voor onze RE-producten downloaden vanaf onze DoC-server:

<https://www.ptc.panasonic.eu/compliance-documents>

Neem contact op met de bevoegde vertegenwoordiger:

Panasonic Marketing Europe GmbH, Panasonic Testing Centre, Winsbergring 15, 22525 Hamburg, Duitsland

Frequentieband: 5150 - 5250 MHz:

Gebruik binnen: alleen in gebouwen. Installatie en gebruik in wegvoertuigen en treinwagons zijn niet toegestaan. Beperkt gebruik buiten: Bij gebruik buiten mag apparatuur niet worden bevestigd aan een vaste installatie of aan de externe carrosserie van wegvoertuigen, een vaste infrastructuur of een vaste buitenantenne. Gebruik door onbemande vliegtuigsystemen is beperkt tot binnen de 5170-5250 MHz-band.

Frequentieband: 5250 - 5350 MHz:

Gebruik binnen: alleen in gebouwen. Installatie en gebruik in wegvoertuigen, treinen en vliegtuigen zijn niet toegestaan. Gebruik buiten is niet toegestaan.

Frequentieband: 5470 - 5725 MHz:

Installatie en gebruik in wegvoertuigen, treinen en vliegtuigen en gebruik voor onbemande vliegtuigsystemen zijn niet toegestaan.

De bovenstaande beperkingen zijn van toepassing op de volgende landen:

AT	BE	BG	CZ	DK	EE	FR	DE	IS
IE	IT	EL	ES	CY	LV	LI	LT	LU
HU	MT	NL	NO	PL	PT	RO	SI	SK
TR	FI	SE	CH	UK(NI)	HR			

Type draadloos	Frequentieband	Maximaal vermogen EIRP (dBm)
WLAN	2412 - 2472 MHz	18 dBm
	5180 - 5320 MHz	18 dBm
	5500 - 5700 MHz	18 dBm
	5745 - 5825 MHz	14 dBm
Bluetooth®	2402 - 2480 MHz	6 dBm



Gracias por comprar este producto.

Lea detenidamente estas instrucciones antes de usar este producto y conserve este manual para consultarlo en el futuro.

- Acerca de las descripciones en este manual de instrucciones
  - Las páginas de consulta se indican del siguiente modo "⇒ ○○".
  - Las ilustraciones que se muestran pueden ser distintas a las de su aparato.
  - A menos que se indique de otro modo, las operaciones que se describen se llevan a cabo con el mando a distancia.
- Las ilustraciones y figuras de este manual corresponden a la unidad principal en color negro.
- Estas instrucciones de funcionamiento se aplican al sistema siguiente.
  - Altavoz principal: SC-CX700P, altavoz secundario: SC-CX700S

**Hay instrucciones de funcionamiento más detalladas disponibles en "Instrucciones de funcionamiento" (formato PDF). Descárguelas del sitio web para leerlas.**



[www.technics.com/support/downloads/oi/SC-CX700.html](http://www.technics.com/support/downloads/oi/SC-CX700.html)

- Necesitará Adobe Reader para ver o imprimir "Instrucciones de funcionamiento" (formato PDF). Puede descargar e instalar una versión de Adobe Reader para su sistema operativo desde el siguiente sitio web.

<https://get.adobe.com/reader/>

Dirección de la sede:

Panasonic Corporation

1006, Oaza Kadoma, Ciudad de Kadoma, Osaka, Japón

Representante Autorizado para la UE:

Panasonic Marketing Europe GmbH

Panasonic Testing Centre

Winsbergring 15, 22525 Hamburgo, Alemania

## Contenidos

Normas de seguridad 05

Acerca de esta unidad 07

Guía de referencia de control 09

Aspectos básicos Conexiones 12

Ajustes de red 16

Reproducción 19

Licencias 21

Especificaciones 22

## Accesorios

Cable de alimentación de CA (2)  
K2CM3YY00055

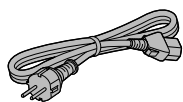

Rejillas de los altavoces (2)  
TTJ0068

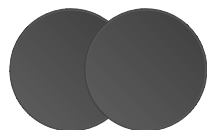

Mando a distancia (1)  
N2QAYA000257

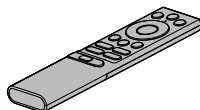

Pilas para el mando a distancia (2)



Cable de conexión del altavoz (aprox. 3 m) (1)  
K1HY08YY0059

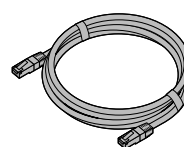

- Los números de productos que se suministran en estas instrucciones de funcionamiento son correctos a partir de julio de 2024.
- Pueden estar sujetos a cambios.
- No utilice el cable de alimentación de CA con otros equipos.



## Aviso

### Unidad

- Para reducir el riesgo de incendio, descarga eléctrica o daño del producto,
  - No exponga esta unidad a la lluvia, humedad, goteo ni salpicaduras.
  - No coloque objetos llenos de líquido, como floreros, sobre esta unidad.
  - Use solamente los accesorios recomendados.
  - No saque las cubiertas.
  - No repare esta unidad usted mismo. Consulte al personal de servicio cualificado para la reparación.
  - No permita que objetos de metal caigan dentro de esta unidad.
  - No ponga objetos pesados sobre esta unidad.
- Ponga los altavoces en una superficie plana segura.
- No cuelgue los altavoces del techo o de la pared. Esto podría ocasionar que los altavoces se caigan y lesionen a alguien.
- No coloque ningún objeto en los puertos de reflexión de los graves, ubicados en la parte delantera de los altavoces. Esto podría ocasionar un incendio o lesionar a alguien. Tenga especial cuidado con los niños.

### Cable de alimentación de CA

- Para reducir el riesgo de incendio, descarga eléctrica o daño del producto,
  - Asegúrese de que el voltaje de alimentación corresponda al voltaje impreso en esta unidad.
  - Inserte por completo el enchufe del cable de alimentación en la toma de CA.
  - No tire, doble o coloque elementos pesados sobre el cable de alimentación.
  - No manipule el enchufe con las manos mojadas.
  - Agarre el cuerpo del enchufe del cable de alimentación al desconectar el enchufe.
  - No use un enchufe del cable de alimentación o toma de CA dañado.
- El enchufe de conexión a la red eléctrica es el dispositivo de desconexión. Instale esta unidad de forma que el enchufe de conexión a la red eléctrica pueda desenchufarse de la toma de forma inmediata.
- Asegúrese de que la toma de tierra del enchufe de conexión a la red eléctrica está bien conectada para evitar una descarga eléctrica.
  - Un aparato de CLASE I debe conectarse a una toma de corriente con una conexión a tierra de protección.

## Advertencia

### Unidad

- No coloque objetos con llama descubierta, una vela por ejemplo, encima de la unidad.
- Esta unidad puede tener interferencias de radio causadas por teléfonos móviles durante su utilización. Si tales interferencias resultan evidentes, aumente la separación entre la unidad y el teléfono móvil.
- Este aparato ha sido diseñado para ser utilizado en climas moderados y tropicales.
- No coloque ningún objeto encima de este aparato. El aparato se calienta mientras está encendido.
- No se ponga de pie sobre los altavoces.
- No coloque objetos pesados sobre los altavoces.
- No sostenga el altavoz con una mano para evitar una lesión por la caída del altavoz al transportarlo.
- Los altavoces y las rejillas de los altavoces usan imanes potentes. No lo ponga cerca de la TV, el PC u otros equipos que se vean afectados fácilmente por el magnetismo.
- Puede dañar los altavoces y reducir su vida útil si reproduce sonido a niveles altos durante largos periodos de tiempo.
- No toque los diafragmas. Si lo hace, puede deformarlos y, como consecuencia, el sonido puede no emitirse correctamente.
- Tenga cuidado cuando haya niños cerca.
- No introduzca los dedos en los puertos de reflexión de los graves, ubicados en la parte delantera de los altavoces. Tenga especial cuidado con los niños, ya que si introducen los dedos podrían lastimarse.

### Ubicación

- Coloque esta unidad sobre una superficie pareja.
- Para reducir el riesgo de incendio, descarga eléctrica o daño del producto,
  - No instale ni ponga esta unidad en un estante de libros, mueble empotrado u otro espacio de dimensiones reducidas. Asegúrese de que esta unidad está bien ventilada.
  - No obstruya las aberturas de ventilación de la unidad con periódicos, manteles, cortinas u objetos similares.
  - No exponga esta unidad a la luz solar directa, altas temperaturas, mucha humedad y vibración excesiva.

## Pilas

- Existe riesgo de explosión si las pilas no se reemplazan correctamente. Reemplácelas solo con el tipo recomendado por el fabricante.
- La mala manipulación de las pilas puede causar una pérdida de electrolito y puede causar un incendio.
  - Retire las pilas si piensa no usar el mando a distancia durante un período largo de tiempo. Almacénelas en lugares oscuros y frescos.
  - No caliente ni exponga las pilas a las llamas.
  - No deje las pilas en un automóvil expuesto a la luz solar directa por un período prolongado de tiempo con las puertas y ventanas cerradas.
  - No la caliente ni la exponga a las llamas.
  - No deje las baterías dentro de un automóvil expuesto a la luz solar directa durante un período largo de tiempo con sus puertas y ventanas cerradas.
  - No las desarme ni coloque en cortocircuito.
- No intente recargar pilas alcalinas o de manganeso.
- No utilice pilas si se ha pelado la cubierta.
- No mezcle pilas usadas y nuevas o diferentes tipos de pilas al mismo tiempo.
- Al desechar las pilas, comuníquese con sus autoridades locales o distribuidores y pregunte por el método de eliminación correcto.
- Evite el uso en las siguientes condiciones
  - Temperaturas extremadamente altas o bajas durante el uso, almacenamiento o transporte.
  - Sustitución de la batería con un tipo incorrecto.
  - Eliminación de una batería en el fuego o en un horno caliente, o aplastándola o cortándola mecánicamente, lo que podría provocar una explosión.
  - Temperatura extremadamente alta o presión del aire extremadamente baja que pueda provocar una explosión o la fuga de líquido o gas inflamable.

### Eliminación de equipos antiguos, pilas y baterías

Solamente para la Unión Europea y países con sistemas de reciclado.



Estos símbolos en los productos, su embalaje o en los documentos que los acompañen significan que los productos eléctricos y electrónicos, pilas y baterías usadas no deben mezclarse con los residuos domésticos.

Para el adecuado tratamiento, recuperación y reciclaje de los productos antiguos, las pilas y las baterías usadas llévelos a los puntos de recogida de acuerdo con su legislación nacional.

Si los elimina correctamente, ayudará a preservar valiosos recursos y evitará potenciales efectos negativos sobre la salud de las personas y sobre el medio ambiente.

Para más información sobre la recogida o el reciclaje, póngase en contacto con su autoridad local.

Puede haber sanciones por una incorrecta eliminación de este residuo, de acuerdo con la legislación nacional.



#### Nota para el símbolo de pilas y baterías (símbolo de debajo):

Este símbolo puede usarse en combinación con el símbolo químico. En este caso, cumple con los requisitos de la Directiva del producto químico indicado.

Panasonic Corporation, una sociedad con domicilio social en 1006, Oaza Kadoma, Ciudad de Kadoma, Osaka 571-8501, Japón, recoge de forma automática datos personales tales como dirección IP y/o ID de Dispositivo desde su dispositivo tan pronto como usted lo conecta a internet. Actuamos de esta forma para proteger a nuestros clientes y la integridad de nuestro Servicio, así como para proteger los derechos o bienes de Panasonic.

Usted tiene un derecho de acceso, rectificación y objeción en ciertas circunstancias, un derecho de supresión, limitación del tratamiento, portabilidad de los datos y un derecho a oponerse a otras formas de tratamiento. Si usted desea ejercitar cualquiera de los anteriores derechos y/o deseara saber más sobre el tratamiento de sus datos personales en este contexto, le rogamos se remita al texto íntegro de nuestra política de privacidad mostrada en la página de ayuda de su dispositivo, <http://panasonic.jp/support/global/cs/audio/>, <http://www.technics.com/support/> o se ponga en contacto con nuestro número o dirección de comunicaciones con el cliente/ayuda al cliente que aparece en la Garantía Paneuropea incluida en la caja de su dispositivo para enviarle el texto íntegro de nuestra política de privacidad.

## Instalación

- Apague este aparato y desconecte todo el equipo antes de mover este aparato. En lugar de arrastrar el aparato, asegúrese de levantarlo cuando lo mueva.
- Confirme que el lugar de instalación puede soportar el peso de este aparato. (⇒ 22)
- Para comprobar las dimensiones de este aparato (⇒ 22)

## Colocación y retirada de las rejillas del altavoz

Las rejillas del altavoz protegen a los altavoces del polvo. Utilice los imanes para fijar las rejillas en los altavoces.

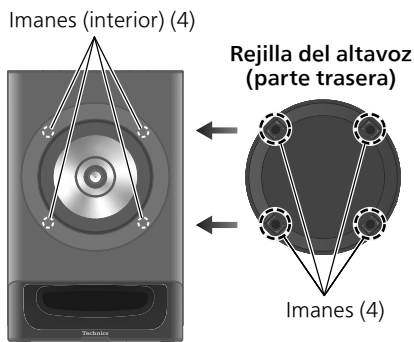

- Coloque las rejillas de forma que cubran por completo los altavoces.
- Coloque las rejillas de los altavoces en las posiciones adecuadas para que coincidan con los imanes. No hay una dirección específica de arriba a abajo, izquierda o derecha.
- Se puede obtener una calidad de sonido superior al reproducir sin las rejillas de los altavoces.
- Al transportar este aparato, no lo sujete por la rejilla del altavoz.

## Para eliminar o transferir este aparato

- Antes de transferir o eliminar este aparato, borre toda la información configurada restableciendo todos los ajustes a los valores de fábrica (⇒ 08).
- Antes de transferir este aparato a un tercero o de eliminarlo, asegúrese de cerrar sesión en sus cuentas de servicios de reproducción de música en streaming para evitar el uso no autorizado de sus cuentas.

## Notas sobre el uso

Para proteger los altavoces del daño causado por una entrada excesiva, tome en cuenta las siguientes precauciones:

- Reduzca el volumen en los siguientes casos para evitar daños:
  - Cuando reproduzca sonido distorsionado.
  - Cuando los altavoces reciben ruidos de un micrófono o un tocadiscos, de transmisiones FM o señales continuas de un oscilador, un disco de prueba o un instrumento electrónico.
  - Cuando ajuste la calidad del sonido.
- Puede dañar sus altavoces y reducir su vida útil si reproduce sonido a niveles altos durante largos periodos de tiempo.

## Cuidados de la unidad

Desconecte el cable de alimentación de CA de la toma de corriente antes de realizar cualquier mantenimiento.

### Parte superior / parte trasera del aparato

- Cepíllelo suavemente con un cepillo para ropa.
- Si hay mucha suciedad, humedezca un paño suave y limpio con agua tibia, escúrralo bien y limpie suavemente la superficie para eliminar las manchas.

#### Nota

- No toque el diafragma delantero del altavoz al limpiarlo.
- No use solventes, como por ejemplo, bencina, disolvente, alcohol, detergente de cocina, limpiador químico, etc. Si lo hace, podría provocar que la caja exterior se deforme o que el revestimiento se caiga.
- Las manchas de marcadores a base de aceite o productos químicos especiales no se pueden eliminar.

### Lados delantero, izquierdo y derecho (cuero artificial tipo ante)

- Humedezca un paño suave y limpio con agua tibia (a unos 40 °C), escúrralo bien y dé toques suaves sobre la superficie para eliminar las manchas. Después de eso, pase un cepillo suave y seco para igualar la superficie.

#### Nota

- Evite frotar con fuerza, ya que puede causar decoloración o daños en la superficie.
- Si las manchas persisten después de los toques con el paño, cepille suavemente la superficie para eliminarlas.

### Uso de “Technics Audio Center”

Si instala la aplicación específica “Technics Audio Center” (gratuita) en su teléfono inteligente o tableta, podrá reproducir archivos de música desde el dispositivo de su red en este aparato y configurar los ajustes de calidad de sonido, etc.

- Puede configurar el ajuste de sonido y otros ajustes desde la aplicación “Technics Audio Center”.
- Para obtener más información, visite:  
[www.technics.com/support/](http://www.technics.com/support/)



- Esta aplicación podría cambiar o interrumpirse con previo aviso.

### Actualizaciones del firmware

De vez en cuando, Panasonic puede lanzar firmware actualizado para este aparato con mejoras y nuevas funciones. Estas actualizaciones están disponibles sin coste adicional.

- Para consultar la información sobre la actualización, acceda al siguiente sitio web:  
[www.technics.com/support/firmware/](http://www.technics.com/support/firmware/)

### Inicialización (para restablecer la configuración de fábrica)

- ① Desconecte el cable de alimentación de CA del altavoz principal.
  - Espere 30 segundos antes de continuar con el paso 2.
- ② Mientras mantiene pulsado [⏻/⏻] en la parte superior del altavoz principal, vuelva a conectar el cable de alimentación de CA.
  - Siga manteniendo pulsado [⏻/⏻] hasta que los indicadores LED (NET/⏻) de la parte superior izquierda se enciendan y suene un pitido.
- ③ Deje de pulsar [⏻/⏻] en la parte superior del altavoz principal.
  - El progreso de la inicialización se indica mediante el parpadeo del indicador LED. Cuando se completa la inicialización, suena un pitido, todos los indicadores LED de la parte superior del aparato se encienden durante 2 segundos y el aparato se apaga.
  - Todos los ajustes se restablecen a los valores de fábrica, excepto la información de conexión inalámbrica entre los altavoces principal y secundario.

Este aparato (parte delantera)

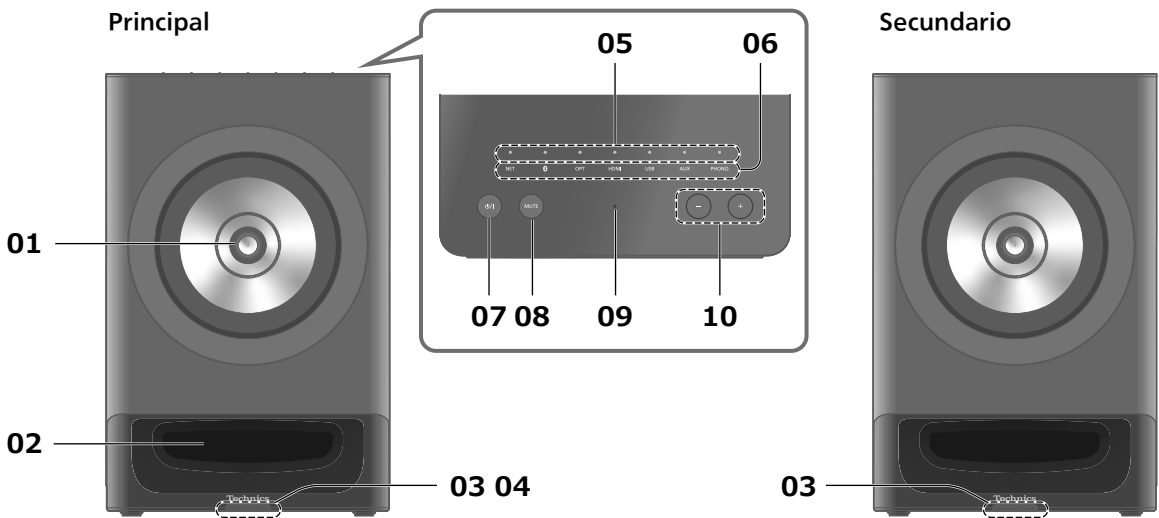

**01 Altavoz (unidad coaxial bidireccional)**

**02 Puerto de reflexión de graves**

**03 Indicador de energía**

- Azul: El aparato está encendido.
- Apagado: El aparato está en modo de espera.
- El indicador de encendido del altavoz principal parpadea cuando utiliza el mando a distancia o la aplicación "Technics Audio Center" para hacer funcionar este aparato.

**04 Sensor de señales del mando a distancia**

- Distancia de recepción:  
7 m aproximadamente directamente enfrente del aparato
- Ángulo de recepción:  
30° aprox. a la izquierda y a la derecha

**05 Indicadores LED**

Los indicadores LED de este aparato se encienden de la siguiente manera para indicar el estado de ese momento.

Apagado



Encendido



Parpadeando



Parpadeando suavemente



- Si se produce una anomalía, todos los indicadores LED de la parte superior del aparato parpadean 3 veces rápidamente y luego repiten. Pulse [⏻] en este aparato para encenderlo/apagarlo. Si el problema continúa, desconecte el cable de alimentación de CA, espere durante al menos 3 minutos y, a continuación, vuelva a

conectarlo. Consulte "Solución de problemas" en las "Instrucciones de funcionamiento" (en PDF) (⇒ 04) para obtener más información.

**06 Interruptor táctil**

- Cada vez que pulsa el interruptor, suena un pitido y cambia la fuente de entrada.
- Puede activar/desactivar el pitido desde la aplicación "Technics Audio Center".

**07 Botón de espera/encendido (⏻/⏻)**

- Pulse para que el aparato pase de encendido a modo de espera o viceversa. En el modo de espera, el aparato todavía consume una pequeña cantidad de energía.

**08 Botón de silenciar (MUTE)**

- Púlselo de nuevo para cancelar. La función silenciar también se cancela cuando ajusta el volumen de este aparato o cuando cambia el aparato al modo de espera.
- Mientras está silenciado, el indicador LED de la parte superior del aparato parpadea al nivel del volumen actual y el indicador de encendido de la parte delantera del aparato también parpadea.

**09 Micrófono integrado (para la medición)**

**10 Botones de control del volumen (-/+)**

- Al encender esta unidad o ajustar el volumen, los 7 indicadores LED de la parte superior del aparato se encienden para mostrar el volumen actual aproximado.
  - Los indicadores LED aumentan de izquierda a derecha a medida que aumenta el volumen.
  - El número de indicadores LED encendidos puede no cambiar aunque ajuste el volumen.
  - El valor del volumen se puede confirmar con la aplicación "Technics Audio Center".
- Los indicadores LED parpadean mientras está silenciado.

Este aparato (parte trasera)

Principal

Secundario

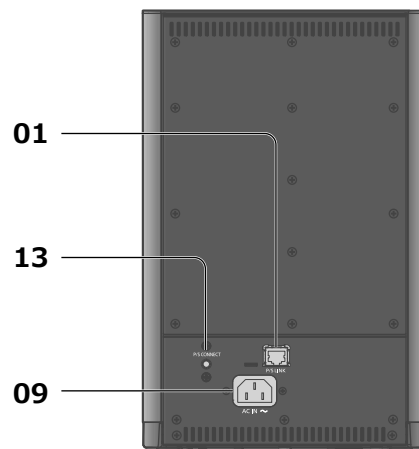
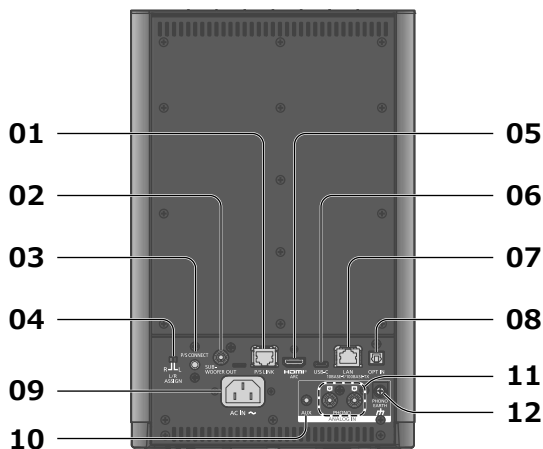

**01 Terminales P/S LINK (P/S LINK)**

- Utilice el cable de conexión del altavoz (suministrado) para conectar los altavoces principal y secundario de forma convencional. (⇒ 12)

**02 Terminal de salida de audio analógico (SUBWOOFER OUT)**

- Puede conectar el subwoofer, etc. con un cable de audio analógico (no suministrado) para emitir las señales de audio analógico.
- Puede configurar la salida de SUBWOOFER OUT desde la aplicación "Technics Audio Center". (El ajuste de fábrica es "On").

**03 Botón P/S CONNECT (altavoz principal)**

Utilice este botón para emparejar y registrar los altavoces de nuevo después de una reparación o sustitución, aunque los altavoces principal y secundario estén emparejados de forma inalámbrica como ajuste de fábrica. Consulte "Instrucciones de funcionamiento" (en PDF) (⇒ 04) para obtener más información.

**04 Interruptor L/R ASSIGN**

- Al cambiar la asignación (izquierda/derecha) del altavoz principal, el altavoz secundario se asigna automáticamente al canal opuesto. (⇒ 12)

**05 Terminal HDMI (HDMI ARC)**

- Puede conectar el equipo HDMI con función ARC (TV, etc.) con un cable HDMI (no suministrado) a este aparato y reproducir música. (⇒ 13)
- Utilice un cable HDMI de alta velocidad premium.

**06 Terminal USB-C (USB-C)**

Puede conectar el PC, etc. u otro dispositivo con el cable USB 2.0 (no suministrado) a este aparato y reproducir música. (⇒ 14)

**07 Terminal LAN**

(⇒ 17)

**08 Terminal de entrada digital óptica (OPT IN)**

Puede conectar un dispositivo de salida de audio digital, etc. con un cable de audio digital óptico (no suministrado) y reproducir música. (⇒ 13)

**09 Terminal AC IN (~)**

(⇒ 15)

**10 Terminal de entrada de audio analógico (AUX)**

Puede conectar a este aparato un dispositivo de salida de audio analógico con un cable de audio analógico (no suministrado) y reproducir música. (⇒ 14)

**11 Terminales de entrada de audio analógico (PHONO)**

- Puede conectar el tocadiscos con el cable PHONO (no suministrado) a este aparato y reproducir música. (⇒ 14)
- Utilice un cable inferior a 3 m.

**12 Terminal PHONO EARTH**

(⇒ 14)

- Para conectar el cable de tierra de un tocadiscos.

**13 Botón P/S CONNECT (altavoz secundario)**

Utilice este botón para emparejar y registrar los altavoces de nuevo después de una reparación o sustitución, aunque los altavoces principal y secundario estén sincronizados de forma inalámbrica como ajuste de fábrica. Consulte "Instrucciones de funcionamiento" (en PDF) (⇒ 04) para obtener más información.

## Mando a distancia

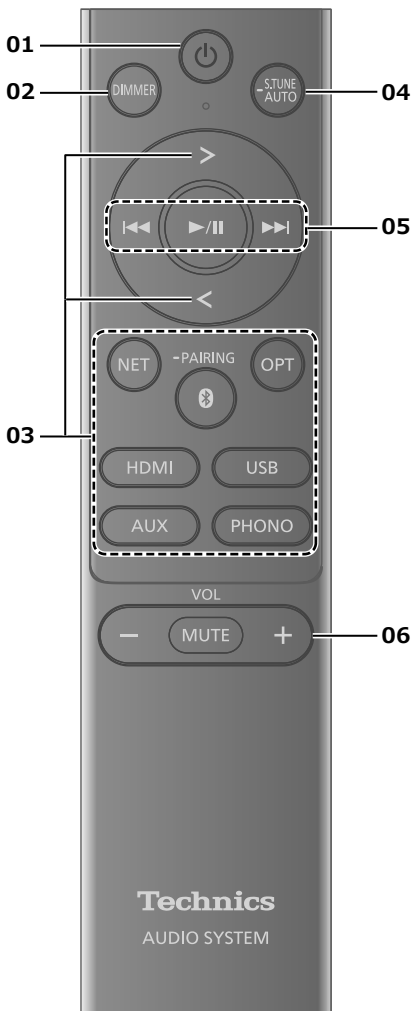

### 01 [ ]: Interruptor de espera/encendido

- Pulse para que el aparato pase de encendido a modo de espera o viceversa. En el modo de espera, el aparato todavía consume una pequeña cantidad de energía.

### 02 [DIMMER]: Ajustar el brillo de los indicadores LED y del indicador de encendido

- Los indicadores LED y el indicador de encendido se apagan al mantener pulsado [DIMMER] durante 4 segundos. Púlselo de nuevo para cancelar.

### 03 [ > ]/[ < ]/[NET]/[ ]/[OPT]/[HDMI]/[USB]/[AUX]/[PHONO]: Cambiar la fuente de entrada

(⇒ 19, 20)

### 04 Iniciar el ajuste con la función Space Tune

(⇒ 20)

### 05 Botones de operación de reproducción

### 06 [-VOL+]: Ajustar el volumen

- Al encender esta unidad o ajustar el volumen, los 7 indicadores LED de la parte superior del aparato se encienden para mostrar el volumen actual aproximado.
  - Los indicadores LED aumentan de izquierda a derecha a medida que aumenta el volumen.
  - El número de indicadores LED encendidos puede no cambiar aunque ajuste el volumen.
  - El valor del volumen se puede confirmar con la aplicación "Technics Audio Center".
- Los indicadores LED parpadean mientras está silenciado.

### [MUTE]: Silenciar el sonido

- Púlselo de nuevo para cancelar. La función silenciar también se cancela cuando ajusta el volumen de este aparato o cuando cambia el aparato al modo de espera.
- Mientras está silenciado, el indicador LED de la parte superior del aparato parpadea al nivel del volumen actual y el indicador de encendido de la parte delantera del aparato también parpadea.

## ■ Uso del mando a distancia

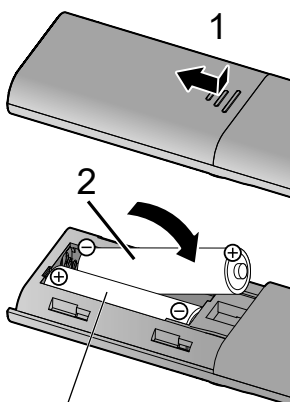

R03/LR03, AAA  
(Pilas alcalinas o de manganeso)

### Nota

- Introduzca las pilas de modo que los polos (⊕ y ⊖) coincidan con los del mando a distancia.
- Diríjalo hacia el sensor de señal del mando a distancia de esta unidad. (⇒ 09)
- Mantenga las pilas fuera del alcance de los niños para evitar que las ingieran.

## Configuración del altavoz

### Asignaciones del altavoz (L/R) (izquierdo/derecho)

Puede asignar cada uno de los dos altavoces a la izquierda o la derecha en función del entorno de instalación.

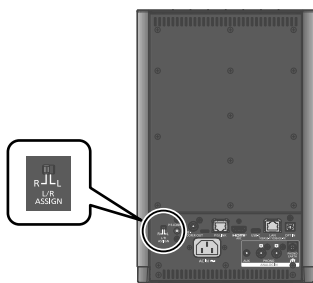

- Al cambiar la asignación (L/R) del altavoz principal, el altavoz secundario se asigna automáticamente al canal opuesto.
- Tras cambiar la asignación del altavoz (L/R), apague el aparato y vuelva a encenderlo.

## Conexión del altavoz

Cuando conecte los cables de alimentación de CA a los altavoces principal y secundario y los encienda, los altavoces se conectarán automáticamente de forma inalámbrica. Una vez establecida la conexión, los indicadores de encendido de la parte delantera de ambos altavoces se encienden.

### Nota

- Si la conexión falla, el indicador de encendido de la parte delantera del aparato parpadea 3 veces y se repite cada 3 segundos. Apague el aparato y enciéndalo para volver a conectar los altavoces.  
También puede conectarlos manteniendo pulsado el botón P/S CONNECT en la parte trasera del altavoz principal durante 2 segundos. (Todos los indicadores LED de la parte superior del aparato se encienden).
- Si siguen sin poder conectarse, desconecte los cables de alimentación de CA de ambos altavoces, espere 30 segundos y, a continuación, vuelva a conectar los cables de alimentación de CA y enciéndalos.
- Para obtener una mejor calidad de sonido o si la conexión es inestable y provoca ruido o interrupción del sonido en el altavoz secundario, utilice una conexión convencional con el cable de conexión del altavoz suministrado.

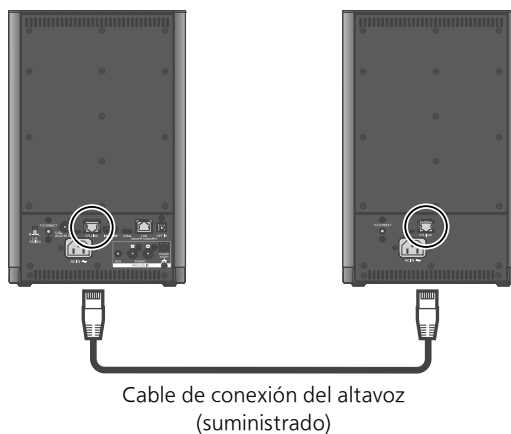



## Conexión del dispositivo de salida de audio digital

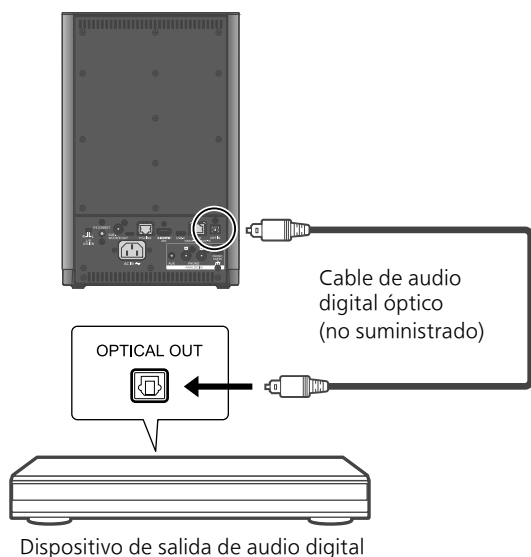

- Cuando visualice contenido de vídeo con esta función, puede que la salida del vídeo y el audio no estén sincronizadas.
- Los terminales de entrada de audio digital de este aparato solo pueden detectar las siguientes señales PCM lineales. Para obtener más información, consulte las instrucciones de funcionamiento del dispositivo conectado.
  - Frecuencia de muestreo:  
32/44,1/48/88,2/96 kHz
  - Número de bits de cuantificación:  
16/24 bits

## Conexión de equipos HDMI con función ARC (TV, etc.)

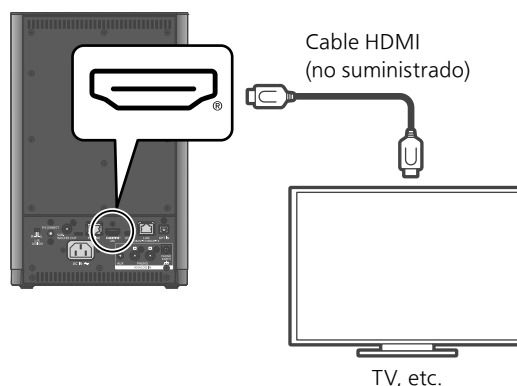

- Utilice cables HDMI de alta velocidad prémium cuando conecte dispositivos periféricos.
- Conecte este aparato al terminal de entrada HDMI que cuente con la función ARC (canal de reenvío de audio).
- Configure la señal de salida de audio en PCM en la configuración del equipo HDMI conectado (TV, etc.).
- Desactive la salida de audio de los altavoces del TV. Para obtener más información, consulte las instrucciones de funcionamiento del TV.

### Nota

- La señal PCM lineal solo está disponible para la función ARC.
- No introduzca señales distintas a la señal PCM lineal, de lo contrario podría causar ruido o daños.
- Cuando utilice una fuente de entrada distinta a HDMI mientras el equipo HDMI está conectado, puede desactivar las funciones de vinculación con el equipo HDMI conectado (como HDMI Power On Link, HDMI Selector Link, etc.). (El ajuste de fábrica es "On"). Consulte "Instrucciones de funcionamiento" (en PDF) (⇒ 04) para obtener más información.
- El volumen puede ser más bajo en función del TV conectado.

## Conectar un PC, etc.

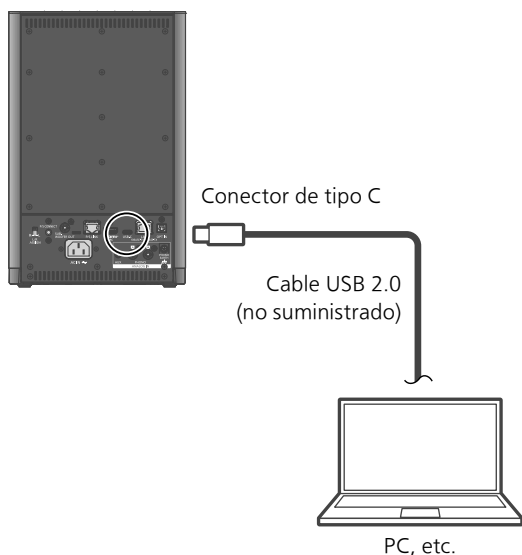

### Nota

- El terminal USB-C de esta unidad es solo para transferencia de datos y no admite la carga de dispositivos USB.
- Para conocer el sistema operativo recomendado para su PC, el software del controlador correspondiente (solo sistema operativo Windows) y las aplicaciones, consulte "Instrucciones de funcionamiento" (en PDF) (⇒ 04).

## Conexión del dispositivo de salida de audio analógico

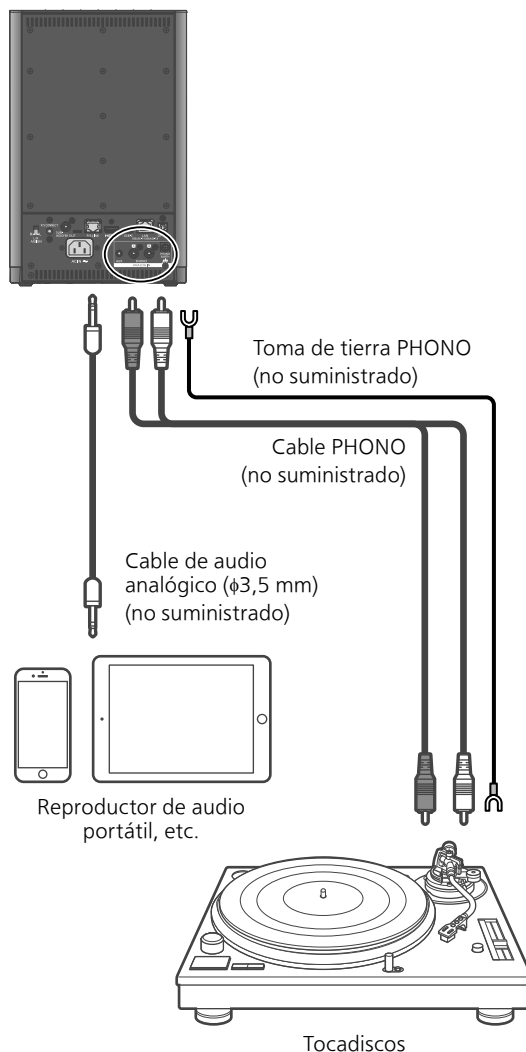

- Al conectarse a un tocadiscos con un ecualizador PHONO incorporado, apague el ecualizador del tocadiscos o conecte el cable PHONO a los terminales de entrada de audio analógico (PHONO) de este aparato.
- Al conectar un tocadiscos con una toma de tierra PHONO, conecte la toma de tierra PHONO al terminal PHONO EARTH de este aparato.

### Nota

- Apriete el terminal PHONO EARTH con un destornillador de estrella.
- Si se produce ruido durante la reproducción de un dispositivo de audio analógico, aleje los dispositivos que emiten ondas de radio, como routers Wi-Fi o teléfonos inteligentes, de este aparato para reducir el ruido.

## Conexión del cable de alimentación de CA

**Conecte solamente después de haber finalizado todas las demás conexiones.**

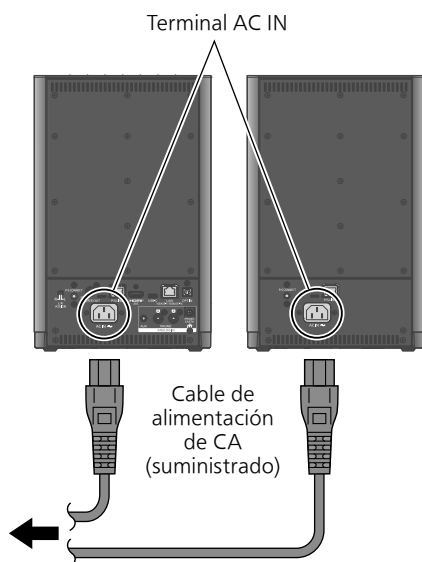

A una toma de corriente de casa

- Utilice solamente el cable de alimentación de CA suministrado.
- Inserte los enchufes de los cables hasta el fondo para que queden bien conectados.
- No doble los cables en ángulos muy cerrados.
- La configuración de LAN inalámbrica (Wi-Fi®) puede comenzar cuando este aparato se enciende por primera vez, y el indicador LED (NET) de la parte superior del aparato parpadea. (⇒ 17)
  - Si detiene la configuración de Wi-Fi, cambie la fuente de entrada pulsando el interruptor táctil de la parte superior del aparato.
  - Si la configuración de Wi-Fi está habilitada, el indicador LED (NET) de la parte superior del aparato parpadea cada vez que se enciende el aparato. Si no utiliza la función de red, mantener pulsado [NET] en el mando a distancia deshabilita la configuración de Wi-Fi y el aparato cambia a la fuente de entrada seleccionada previamente al encenderse.
- El indicador LED (NET) no parpadea cuando se conecta un cable LAN. (⇒ 17)
- Todos los indicadores LED de la parte superior del aparato parpadean suavemente durante varios segundos durante el funcionamiento. Al encender el aparato, los indicadores LED parpadean lentamente antes de mostrar el nivel de volumen actual. (Si no se establece la conexión de red, el indicador LED (NET) de la parte superior del aparato parpadea).

### Nota

- Cuando se enciende el aparato, el indicador de encendido del altavoz principal se enciende primero y, cuando se apaga, el indicador de encendido del altavoz secundario se apaga primero.
- Este aparato consume una pequeña cantidad de corriente CA (⇒ 22) aunque se haya puesto en modo de espera. Retire el enchufe de la toma de corriente principal si no va a usar el aparato durante un largo periodo de tiempo. Coloque el aparato de tal forma que el enchufe se pueda retirar fácilmente.

Puede reproducir servicios de música en línea o archivos de música desde su teléfono inteligente o tableta en este aparato. Para utilizar estas funciones, el sistema debe estar conectado a la misma red de Internet que el dispositivo compatible.

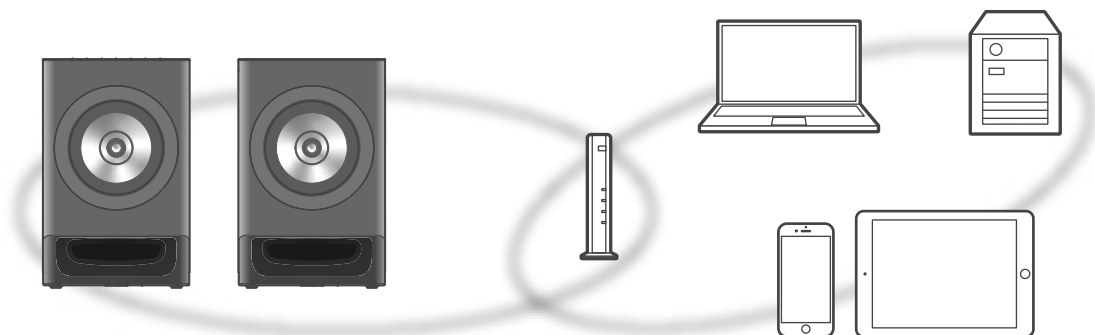

Este aparato se puede conectar a un router mediante un cable de red LAN o Wi-Fi® integrada. Para realizar una conexión estable a la red, se recomienda usar una conexión de red LAN con cable.

#### Nota

- Después de completar la conexión de red, el indicador LED (NET) de la parte superior del aparato se enciende al cambiar la fuente de entrada a "NET". (Si la conexión de red no está establecida, parpadea).
- Cuando la actualización de firmware del aparato está disponible, el indicador de encendido de la parte delantera del altavoz principal parpadea suavemente cada 10 segundos.
  - Para consultar la información sobre la actualización, acceda al siguiente sitio web: [www.technics.com/support/firmware/](http://www.technics.com/support/firmware/)

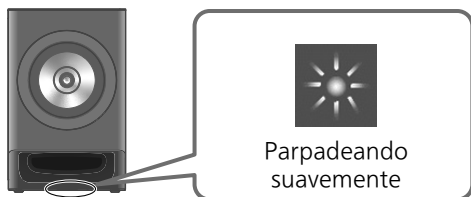

#### ■ Preparación

Si instala la aplicación "Technics Audio Center" en su teléfono inteligente o tableta, puede configurar una conexión mediante la aplicación.

- Al utilizar las aplicaciones compatibles con Google Cast™ para reproducir música en este aparato, configure una conexión mediante la aplicación "Technics Audio Center" y un dispositivo compatible con Google Assistant.
- Al utilizar AirPlay para reproducir música en este aparato, añada el producto a Inicio en la aplicación Apple Home. Añadir este aparato a la red a través de la aplicación Apple Home también permitirá al usuario transmitir audio mediante Siri.
- Asegúrese de que las funciones Wi-Fi y Bluetooth® estén activadas en su teléfono inteligente o tableta.

#### 1 Instale la aplicación "Technics Audio Center" en su teléfono inteligente o tableta. (⇒ 08)

#### 2 Conecte su teléfono inteligente o tableta a la misma red que este aparato antes de realizar ajustes.

- Asegúrese de que la red esté conectada a Internet.

## Conexión LAN convencional

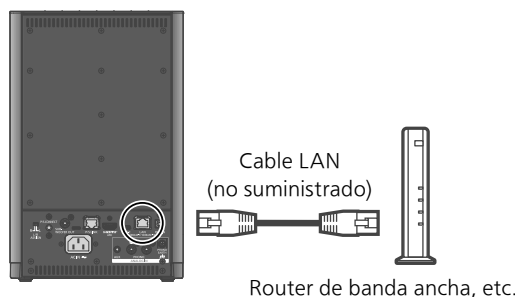

- 1 Desconecte el cable de alimentación de CA.
- 2 Conecte este aparato a un router de banda ancha, etc. con un cable de red LAN.
- 3 Conecte el cable de alimentación de CA a este aparato. (⇒ 15)
- 4 Pulse [⏻] para encender este aparato.
  - Si no se establece la conexión de red, el indicador LED (NET) de la parte superior del aparato parpadea cuando la fuente de entrada se cambia a "NET". Restablezca la configuración desde el paso 1.
- 5 Abra la aplicación "Technics Audio Center" y siga las instrucciones en pantalla para configurar una conexión.

### Nota

- Mientras el cable de alimentación de CA esté desconectado, el cable de red LAN debe estar conectado o desconectado.
- Use la categoría 7 o superior de cables LAN derechos (STP) al conectar a dispositivos periféricos.
- Insertar otro cable que no sea un cable de red LAN en el puerto LAN puede dañar el aparato.
- Si se conecta un cable de red LAN, podría deshabilitarse la función Wi-Fi. (El indicador LED no parpadea).

## Conexión de red LAN inalámbrica

### ■ Preparación

- ① Desconecte el cable de alimentación de CA.
- ② Desconecte el cable de red LAN.
- ③ Conecte el cable de alimentación de CA a este aparato. (⇒ 15)

### Nota

- La configuración se cancelará transcurrido el límite de tiempo establecido. En ese caso,

vuelva a realizar la configuración.

- Para cancelar esta configuración a mitad, cambie la fuente de entrada pulsando el interruptor táctil de la parte superior del aparato.
- Cuando se establece la conexión de red, todos los indicadores LED de la parte superior y el indicador de encendido de la parte delantera del altavoz principal se encienden durante 2 segundos.

## Configuración inalámbrica por primera vez mediante la aplicación

### 1 Pulse [⏻] para encender este aparato.

- El indicador LED (NET) de la parte superior y el indicador de encendido de la parte delantera del aparato parpadean cada segundo de forma simultánea.

### 2 Abra la aplicación "Technics Audio Center".

### 3 Seleccione "Click here for wireless setup for your new main unit".



### 4 Seleccione este aparato y siga las instrucciones en pantalla para configurar la red.

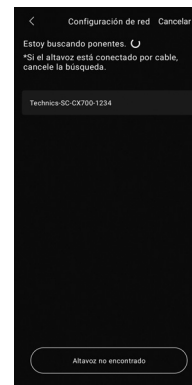

### Nota

- Este aparato aparecerá como "Technics-SC-CX700-\*\*\*\*" si no se establece el nombre del dispositivo. ("\*\*\*\*" representa unos caracteres que son únicos para cada set).
- Puede comprobar la información de su red (SSID, dirección MAC y dirección IP) desde la aplicación "Technics Audio Center".

Al restablecer la configuración inalámbrica

### 1 Mantenga pulsado [NET] en este aparato durante 5 segundos.

- Después de que suene un pitido, el indicador LED (NET) de la parte superior y el indicador de encendido de la parte delantera del aparato parpadean de forma simultánea cada segundo.

### 2 Abra la aplicación “Technics Audio Center”.

### 3 Seleccione “Click here for wireless setup for your new main unit”.

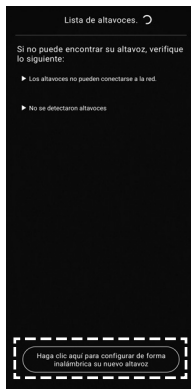

### 4 Seleccione este aparato y siga las instrucciones en pantalla para configurar la red.

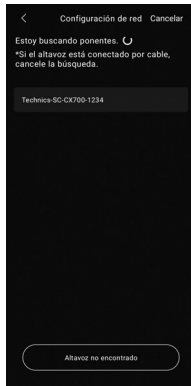

#### Nota

- Este aparato aparecerá como “Technics-SC-CX700-\*\*\*\*” si no se establece el nombre del dispositivo. (“\*\*\*\*” representa unos caracteres que son únicos para cada set).
- Puede comprobar la información de su red (SSID, dirección MAC y dirección IP) desde la aplicación “Technics Audio Center”.

## Reproducción de música en la red

Este aparato admite las aplicaciones compatibles con Google Cast. Para obtener información detallada sobre las aplicaciones compatibles con Google Cast, visite:

[g.co/cast/apps](http://g.co/cast/apps)

También puede reproducir archivos de música desde el dispositivo de su red en este aparato mediante la aplicación “Technics Audio Center”. Descargue e instale la aplicación de la siguiente página. (⇒ 08)

[www.technics.com/support/](http://www.technics.com/support/)

- También puede transmitir música a través de AirPlay.

#### ■ Preparación

- Complete los ajustes de la red. (⇒ 16) (Asegúrese de que la red esté conectada a Internet).
- Instale la aplicación compatible en su dispositivo.
- Conecte el dispositivo a la red que se esté utilizando en ese momento en casa.

### 1 Abra una aplicación compatible con Google Cast, una aplicación compatible con AirPlay o la aplicación “Technics Audio Center” en su dispositivo (teléfono inteligente, tableta, etc.) y seleccione este aparato como el altavoz de salida.

### 2 Reproduzca la música.

## Servicios de música en streaming en línea (NET)

Puede reproducir servicios de música (Internet Radio / Podcasts / Spotify / TIDAL / Deezer / Amazon Music / Qobuz / Google Cast / AirPlay, etc.) con este aparato mediante el uso de la aplicación "Technics Audio Center".

- Complete los ajustes de la red. (⇒ 16)

### 1 Pulse [NET].

- El indicador LED (NET) de la parte superior del aparato se enciende.

### 2 Abra la aplicación "Technics Audio Center" y siga las instrucciones en pantalla.

#### Nota

- El indicador LED (NET) de la parte superior del aparato puede parpadear en función de la conexión de red. Verifique la conexión a la red y la configuración. (⇒ 17)

## Servicios de red

Los servicios prestados por sus respectivos proveedores pueden ser modificados o interrumpidos sin previo aviso. Panasonic no se responsabiliza del cambio o la interrupción de sus servicios.

No todos los servicios de música en streaming están disponibles en todos los países o todas las regiones. Puede requerirse el registro o suscripción, o bien pueden aplicarse cargos por utilizar los servicios de música en streaming. Los servicios podrían cambiar o interrumpirse. Para obtener más información, visite el sitio web concreto de los servicios de música en streaming.

#### Aviso importante:

Antes de transferir este aparato a un tercero o de eliminarlo, asegúrese de cerrar sesión en sus cuentas de servicios de reproducción de música en streaming para evitar el uso no autorizado de sus cuentas.

## Usar Bluetooth®

### ■ Registro del dispositivo Bluetooth®

- Active la función Bluetooth® del dispositivo y coloque este último cerca del aparato.
- Si un dispositivo Bluetooth® ya está conectado, desconéctelo.

### 1 Pulse [Ⓚ].

- El indicador LED (Ⓚ) de la parte superior del aparato parpadea cada 2 segundos durante el registro inicial del dispositivo. Si se ha registrado algún dispositivo anteriormente, el aparato intentará conectarse a él automáticamente.
- Mantenga pulsado [Ⓚ] para que el aparato comience a esperar el registro. (El indicador LED (Ⓚ) de la parte superior del aparato parpadea cada 2 segundos).

### 2 Seleccione "Technics-SC-CX700-\*\*\*\*\*" en el menú del dispositivo Bluetooth®.

- El indicador LED (Ⓚ) de la parte superior y el indicador de encendido de la parte delantera del aparato parpadean cada segundo durante la sincronización.
- La dirección MAC "\*\*\*\*\*" ("\*\*\*\*\*" representa un carácter que es único para cada set) puede mostrarse antes de que se muestre "Technics-SC-CX700-\*\*\*\*\*".
- Si el nombre del dispositivo se ajusta en la aplicación, se mostrará el nombre ajustado.

#### Nota

- Si se le solicita la contraseña, introduzca "0000".

## ■ Escuchar música almacenada en un dispositivo Bluetooth®

### 1 Pulse [Ⓜ].

- El indicador LED (Ⓜ) de la parte superior del aparato se enciende cuando la conexión se ha establecido. (El indicador LED parpadea mientras se está realizando la conexión).

### 2 Seleccione “Technics-SC-CX700-\*\*\*\*” en el menú del dispositivo Bluetooth®.

- Si el nombre del dispositivo se ajusta en la aplicación, se mostrará el nombre ajustado.

### 3 Inicie la reproducción en el dispositivo Bluetooth®.

#### Nota

- Para usar el aparato con un dispositivo Bluetooth®, el dispositivo Bluetooth® debe admitir el perfil de audio y vídeo (AVRCP). En función del estado del dispositivo, es posible que algunos controles no funcionen.
- Cuando visualice contenido de vídeo con esta función, puede que la salida del vídeo y el audio no estén sincronizadas.
- Este aparato se puede conectar solamente a un dispositivo a la vez.
- El dispositivo Bluetooth® se desconectará si se selecciona otra fuente de audio.

## Equipo externo

### (OPT/HDMI/USB/AUX/PHONO)

Puede conectar varios equipos (OPT/HDMI/USB/AUX/PHONO) a este aparato y reproducir música.

- Conecte el equipo. (⇒ 13, 14)

### 1 Pulse [OPT] / [HDMI] / [USB] / [AUX] / [PHONO].

- El indicador LED de la parte superior del aparato se enciende.
- Si no hay ningún dispositivo conectado, la reproducción no está en curso o el formato de archivo no es compatible, puede que los indicadores LED (OPT/HDMI/USB) de la parte superior del aparato parpadeen.

### 2 Inicie la reproducción en el dispositivo conectado.

## Ajuste con la función Space Tune

Puede ajustar de forma automática la calidad del sonido en función del lugar de instalación (cerca de la pared o una esquina de la habitación).

Mantenga pulsado [S.TUNE AUTO] en el mando a distancia durante 2 segundos para iniciar el ajuste del sonido.

- Conecte el altavoz principal y el secundario antes del ajuste. (⇒ 12)
- Se emite un tono de prueba bastante fuerte durante la medición.
- El progreso del ajuste se indica mediante el parpadeo del indicador LED de la parte superior del aparato. Cuando el ajuste se ha completado, todos los indicadores LED de la parte superior del aparato se encienden durante 2 segundos.
- Si el ajuste falla, suenan tres pitidos y todos los indicadores LED de la parte superior y el indicador de encendido de la parte delantera del aparato parpadean 3 veces. Mantenga pulsado [S.TUNE AUTO] durante 2 segundos para volver a configurar el ajuste.
- Puede configurar los detalles mediante la aplicación “Technics Audio Center”.
- Con el volumen ajustado al mínimo, mantenga pulsado el botón [-] del control del volumen que está en el aparato y, a continuación, pulse [S.TUNE AUTO] para cancelar la configuración.





El logotipo Wi-Fi CERTIFIED es una marca registrada de Wi-Fi Alliance.



El uso del distintivo Works with Apple AirPlay (compatible con Apple AirPlay) significa que el accesorio se ha diseñado para funcionar específicamente con la tecnología que se indica en el distintivo y el desarrollador lo ha certificado para cumplir las normas de rendimiento de Apple. Apple y AirPlay son marcas comerciales de Apple Inc., registradas en EE. UU. y otros países. Para utilizar AirPlay con el sistema de altavoces inalámbricos, se recomienda la última versión de iOS, iPadOS o macOS.



Google, Google Play y Google Cast son marcas comerciales de Google LLC. Google Assistant no está disponible en determinados idiomas y países.

Windows es una marca comercial o una marca comercial registrada de Microsoft Corporation en los Estados Unidos y en otros países.

Windows Media y el logotipo de Windows son marcas comerciales o marcas comerciales registradas de Microsoft Corporation en los Estados Unidos y/o en otros países. Este producto está protegido por ciertos derechos de propiedad intelectual pertenecientes a Microsoft Corporation y a terceros. El uso o la distribución de tal tecnología fuera de este producto están prohibidos si no se cuenta con una licencia de Microsoft o de una subsidiaria de Microsoft y terceros.

Mac y OS X son marcas comerciales de Apple Inc., registradas en EE. UU. y otros países.

La marca denominativa Bluetooth® y sus logos son marcas comerciales registradas de Bluetooth SIG, Inc. y cualquier uso de dichas marcas por parte de Panasonic Holdings Corporation se realiza bajo licencia. Otros nombres de marcas y marcas comerciales son propiedad de sus respectivos propietarios.

“DSD” es una marca comercial registrada.

FLAC Decoder

Copyright (C) 2000, 2001, 2002, 2003, 2004, 2005, 2006, 2007, 2008, 2009 Josh Coason

Redistribution and use in source and binary forms, with or without modification, are permitted provided that the following conditions are met:

- Redistributions of source code must retain the above copyright notice, this list of conditions and the following disclaimer.
- Redistributions in binary form must reproduce the above copyright notice, this list of conditions and the following disclaimer in the documentation and/or other materials provided with the distribution.
- Neither the name of the Xiph.org Foundation nor the names of its contributors may be used to endorse or promote products derived from this software without specific prior written permission.

THIS SOFTWARE IS PROVIDED BY THE COPYRIGHT HOLDERS AND CONTRIBUTORS “AS IS” AND ANY EXPRESS OR IMPLIED WARRANTIES, INCLUDING, BUT NOT LIMITED TO, THE IMPLIED WARRANTIES OF MERCHANTABILITY AND FITNESS FOR A PARTICULAR PURPOSE ARE DISCLAIMED. IN NO EVENT SHALL THE FOUNDATION OR CONTRIBUTORS BE LIABLE FOR ANY DIRECT, INDIRECT, INCIDENTAL, SPECIAL, EXEMPLARY, OR CONSEQUENTIAL DAMAGES (INCLUDING, BUT NOT LIMITED TO, PROCUREMENT OF SUBSTITUTE GOODS OR SERVICES; LOSS OF USE, DATA, OR PROFITS; OR BUSINESS INTERRUPTION) HOWEVER CAUSED AND ON ANY THEORY OF LIABILITY, WHETHER IN CONTRACT, STRICT LIABILITY, OR TORT (INCLUDING NEGLIGENCE OR OTHERWISE) ARISING IN ANY WAY OUT OF THE USE OF THIS SOFTWARE, EVEN IF ADVISED OF THE POSSIBILITY OF SUCH DAMAGE.

El software Spotify está sujeto a las licencias de terceros que se pueden consultar en la siguiente página: <https://www.spotify.com/connect/third-party-licenses>.



Los términos HDMI, HDMI High-Definition Multimedia Interface (Interfaz multimedia de alta definición), Premium HDMI (HDMI premium), Premium High Speed HDMI Cable (cable HDMI de alta velocidad premium), Premium High Speed HDMI Cable with Ethernet (cable HDMI de alta velocidad premium con Ethernet), y HDMI Trade Dress (diseño e imagen comercial HDMI), los logotipos HDMI, Premium HDMI Cable Certification Label (etiqueta de certificación de cable HDMI premium) y Premium HDMI Cable Logo (logotipo de cable HDMI premium) son marcas comerciales o marcas registradas de HDMI Licensing Administrator, Inc.

# Especificaciones

## ■ GENERAL

Suministro de energía	CA 220 V a 240 V, 50/60 Hz
Consumo de energía	40 W (PRIMARY) 35 W (SECONDARY)
Modo de espera de la red	Aprox. 2,0 W (PRIMARY) Aprox. 2,0 W (SECONDARY)
Dimensiones (An×Al×Prof)	201 mm × 313 mm × 276 mm (PRIMARY) 201 mm × 313 mm × 272 mm (SECONDARY)
Peso	9,1 kg (PRIMARY) 8,9 kg (SECONDARY)
Rango de temperatura de funcionamiento	0 °C a 40 °C
Rango de humedad de funcionamiento	35 % a 80 % RH (sin condensación)

## ■ SECCIÓN DEL AMPLIFICADOR

Potencia de salida total	200 W (100 W × 2)
Woofers	60 W
Tweeters	40 W

## ■ SECCIÓN DE ALTAVOCES

Tipo	Coaxial bidireccional con reflexión de graves
Woofers	15 cm × 1/ch, de tipo cono
Tweeters	1,9 cm × 1/ch, de tipo anillo

## ■ SECCIÓN DE Bluetooth®

Especificaciones del sistema Bluetooth®	Bluetooth® Ver.5.1
Clasificación del equipo inalámbrico	Clase 1 (4 mW)
Archivos admitidos	A2DP y AVRCP
Códec admitido	AAC, SBC
Banda de frecuencia	2,4 GHz banda FH-SS
Distancia de funcionamiento	Aproximadamente 10 m de distancia de la línea de visión*1

\*1: Distancia de comunicación prospectiva

Entorno de medición:

25 °C de temperatura/1,0 m de altura

Medición en "Model"

## ■ SECCIÓN DE LOS TERMINALES

USB-C	Conector de tipo C
Interfaz de Ethernet	LAN (100BASE-TX/10BASE-T)
Entrada AUX	Clavija estéreo, $\phi$ 3,5 mm
Entrada analógica	PHONO (MM) (clavija)
Salida analógica	SUBWOOFER (clavija)
Entrada digital	OPT IN (terminal óptico)
Formato admitido	LPCM
Salida HDMI (ARC)	Conector de tipo A
Formato admitido	LPCM

## ■ SECCIÓN DE Wi-Fi

Norma	IEEE802.11a / b / g / n / ac / ax
Banda de frecuencia	Banda de 2,4 GHz Banda de 5 GHz
Seguridad	WPA2™

- La función WLAN de este producto se utilizará exclusivamente dentro de edificios.

## ■ CONEXIÓN DEL ALTAVOZ

### Conexión inalámbrica

Banda de frecuencia	Banda de 5 GHz
Distancia de funcionamiento	Aproximadamente 10 m de distancia (de la línea de visión)

### Conexión convencional

P/S LINK	Conector RJ-45 compatible con CAT6A (tipo blindado)
----------	---

- La función inalámbrica de este producto se utilizará exclusivamente dentro de edificios.

## ■ SECCIÓN DE FORMATO USB-C

Estándar USB	USB 2.0 de alta velocidad Clase de audio USB 2.0, modo asíncrono
Modo de control DSD	Modo nativo ASIO, modo DoP

## ■ Formato

Este aparato es compatible con los siguientes formatos.

- Este aparato no soporta la reproducción de archivos de música protegidos contra copia.
- No está garantizada la reproducción de todos los archivos en los formatos compatibles con este aparato.
- La reproducción de un archivo en un formato no compatible con este aparato podría producir un audio disparejo o ruido. En ese caso, compruebe si este aparato es compatible con el formato del archivo.
- Este aparato no soporta reproducción VBR (Variable Bit Rate).
- No se pueden reproducir archivos superiores a 2 GB.
- Algunos de los dispositivos o servidores conectados podrían convertir los archivos de formatos no compatibles con este aparato y reproducirlos. Para obtener más información, consulte las instrucciones de funcionamiento de sus dispositivos o servidores.
- La información de archivo (frecuencia de muestreo, etc.) mostrada por este aparato y por el software de reproducción puede diferir.
- Dependiendo del PC, la aplicación, etc., es posible que el contenido no se reproduzca aunque la frecuencia de muestreo sea compatible. Compruebe el PC, la aplicación, etc., para reproducir correctamente.

	Extensión	Frecuencia de muestreo	Velocidad de transferencia de bits/Número de bits de cuantificación	USB-C	LAN (DMR)*2
MP3	.mp3	32/44,1/48 kHz	16 a 320 kbps		✓
AAC	.m4a/.aac	32/44,1/48/88,2/96 kHz	16 a 320 kbps		✓
WAV	.wav	32/44,1/48/88,2/96/176,4/192/352,8/384 kHz	16/24/32 bits		✓
FLAC	.flac	32/44,1/48/88,2/96/176,4/192/352,8/384 kHz	16/24 bits		✓
AIFF	.aiff	32/44,1/48/88,2/96/176,4/192/352,8/384 kHz	16/24/32 bits		✓
ALAC	.m4a	32/44,1/48/88,2/96/176,4/192/352,8/384 kHz	16/24 bits		✓
DSD	.dff/.dsf	2,8/5,6/11,2*3 MHz		✓	✓
LPCM		32/44,1/48/88,2/96/176,4/192 kHz	16/24 bits	✓	

\*2: Que un archivo de música pueda reproducirse o no en su red lo determina el servidor de red, aunque el formato del archivo esté en la lista anterior. Por ejemplo, si está usando Windows Media Player 11, no todos los archivos de música en el PC son reproducibles. Puede reproducir solo los añadidos a la biblioteca de Windows Media Player 11.

\*3: No válido para USB-C

### Nota

- Las especificaciones están sujetas a cambios sin previo aviso.
- El peso y las dimensiones son aproximadas.
- Si solicita una reparación, traiga o envíe los altavoces principal y secundario de este sistema de altavoces inalámbricos.

## Declaración de Conformidad (DoC)

Por la presente, "Panasonic Corporation" declara que este producto es de conformidad con los requisitos sustanciales y con las disposiciones pertinentes de la Directiva 2014/53/UE.

Los usuarios pueden descargar una copia de la declaración de conformidad original (DoC) de los productos RE del servidor DoC:

<https://www.ptc.panasonic.eu/compliance-documents>

Contacto con el representante autorizado:

Panasonic Marketing Europe GmbH, Panasonic Testing Centre, Winsbergring 15, 22525 Hamburg, Alemania

Banda de frecuencia: 5150 - 5250 MHz:

Uso en interiores: solo dentro de edificios. No se permite la instalación ni el uso en el interior de vehículos de carretera y vagones de tren. Uso limitado en exteriores: si se utiliza en el exterior, el equipo no deberá estar unido a una instalación fija o a la carrocería exterior de los vehículos de carretera, a una infraestructura fija o a una antena exterior fija. El uso por parte de los sistemas aéreos no tripulados (UAS) está limitado a la banda de 5170 - 5250 MHz.

Banda de frecuencia: 5250 - 5350 MHz:

Uso en interiores: solo dentro de edificios. No se permite la instalación ni el uso en vehículos de carretera, trenes y aviones. No se permite el uso en exteriores.

Banda de frecuencia: 5470 - 5725 MHz:

No se permite la instalación y el uso en vehículos de carretera, trenes y aviones, ni el uso para sistemas aéreos no tripulados (UAS).

Las restricciones anteriores se aplican a los siguientes países:

AT	BE	BG	CZ	DK	EE	FR	DE	IS
IE	IT	EL	ES	CY	LV	LI	LT	LU
HU	MT	NL	NO	PL	PT	RO	SI	SK
TR	FI	SE	CH	UK(NI)	HR			

Tipo de conexión inalámbrica	Banda de frecuencia	Potencia máxima (dBm e.i.r.p.)
WLAN	2412 - 2472 MHz	18 dBm
	5180 - 5320 MHz	18 dBm
	5500 - 5700 MHz	18 dBm
	5745 - 5825 MHz	14 dBm
Bluetooth®	2402 - 2480 MHz	6 dBm



Tack för ditt val av denna produkt.

Läs igenom de här anvisningarna noggrant innan du använder produkten och spara bruksanvisningen för framtida bruk.

- Om beskrivningarna i bruksanvisningen
  - Sidor som hänvisas till anges som "⇒ ○○".
  - Bilderna som visas kan skilja sig från din enhet.
  - Om inte annat indikerats visas funktionerna med fjärrkontrollen.
- Bilder och illustrationer i den här bruksanvisningen gäller den svarta huvudkomponenten.
- Denna bruksanvisning gäller för följande system.
  - Primär högtalare : SC-CX700P, sekundär högtalare : SC-CX700S

**Mer detaljerade driftsinstruktioner finns i "Bruksanvisning" (PDF-format). Hämta den från webbplatsen för att läsa den.**

[www.technics.com/support/downloads/oi/SC-CX700.html](http://www.technics.com/support/downloads/oi/SC-CX700.html)

- Du behöver Adobe Reader för att söka eller skriva ut "Bruksanvisning" (PDF-format). Du kan hämta och installera en version av Adobe Reader som du kan använda med ditt OS från följande webbplats.  
<https://get.adobe.com/reader/>



Huvudkontorets adress:

Panasonic Corporation

1006, Oaza Kadoma, Kadoma, Osaka, Japan

Auktoriserad representant i EU:

Panasonic Marketing Europe GmbH

Panasonic Testing Centre

Winsbergring 15, 22525 Hamburg, Tyskland

## Innehållsförteckning

Säkerhetsföreskrifter	05	
Kort om enheten	07	
Referensguide för fjärrkontrollen	09	
Grundläggande	Anslutningar	12
	Nätverksinställningar	16
	Uppspelning	19
Licenser	21	
Specifikationer	22	

## Tillbehör

Nätkabel (2)  
K2CM3YY00055

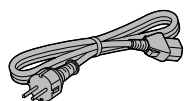

Fjärrkontroll (1)  
N2QAYA000257

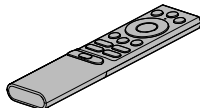

Batterier till  
fjärrkontrollen (2)



Högtalarkabel (Ca. 3 m) (1)  
K1HY08YY0059

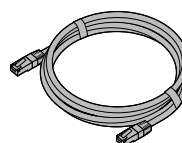

Högtalargaller (2)  
TTJ0068

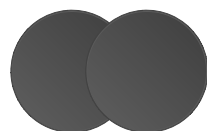

- De produktnummer som anges i dessa användarinstruktioner är korrekta i juli 2024.
- Numren kan komma att ändras.
- Använd inte nätkabeln tillsammans med annan utrustning.

**Varning****Enhet**

- För att minska risken för brand, elstöt eller produktskada,
  - Utsätt inte enheten för regn, fukt, droppar eller stänk.
  - Placera inte några föremål med vätska, till exempel vaser, på enheten.
  - Använd endast rekommenderade tillbehör.
  - Avlägsna inte skyddslock.
  - Försök inte att reparera själv. Kontakta kvalificerade fackmän för service.
  - Låt inte metallföremål falla inuti enheten.
  - Placera inga tunga föremål ovanpå enheten.
- Placera högtalarna på en platt säker yta.
- Häng inte högtalarna från taket eller på väggen. Om du gör det kan det orsaka att högtalaren ramlar ned och skadar någon.
- Placera inte några föremål i uttagen för basreflexhögtalaren baktill på högtalarna. Om du gör det kan det orsaka brand eller personskador. Håll barn under noggrann uppsikt.

**Nätkabel**

- För att minska risken för brand, elstöt eller produktskada,
  - Kontrollera att spänningen motsvarar den som står tryckt på apparaten.
  - Sätt i elkontakten helt i elnätet.
  - Dra eller böj inte och placera inga tunga föremål på sladden.
  - Hantera inte kontakten med fuktiga händer.
  - Håll i själva kontakten när du ska lossa den ur elnätet.
  - Använd inte stickkontakter eller eluttag som är skadade.
- Strömkontakten är en bortkopplingsanordning. Installera enheten så att strömkontakten genast kan kopplas bort från vägguttaget.
- Försäkra dig om att jordstiftet på elkontakten är korrekt anslutet för att undvika elektriska stötar.
  - Apparater av typen KLASS I ska anslutas till eluttag med skyddsjordning.

**Försiktighet****Enhet**

- Ställ inga föremål med öppen låga, så som ett tånt stearinljus, ovanpå enheten.
- Den här enheten kan ta emot radiostörningar orsakade av mobiltelefoner under användning. Om sådana störningar uppstår, öka avståndet mellan enheten och mobiltelefonen.
- Denna apparat är avsedd för användning på platser med jämn eller tropiska klimat.
- Sätt inga föremål på den här apparaten. Den här apparaten blir varm när den är på.
- Stå inte på högtalarna.

- Placera inga tunga föremål på högtalarna.
- Håll inte högtalaren i ena handen när du bär den, för att undvika skada genom att du tappar den.
- Högtalarna och högtalarskydden använder kraftfulla magneter. Placera dem inte nära TV-apparater, datorer eller andra apparater som lätt påverkas av magnetism.
- Du kan skada högtalarna och förkorta deras livslängd om du spelar ljud på hög volym under långa tidsperioder.
- Rör inte membranen. Om du gör det kan membranen deformeras och resultatet kan bli att ljudet inte låter som avsett.
- Var försiktig när barn är i närheten.
- För inte in ett finger i uttagen för basreflexhögtalaren baktill på högtalarna. Håll barn under noggrann uppsikt eftersom det kan leda till personskador om de råkar göra det.

**Placering**

- Placera den här enheten på en jämn yta.
- För att minska risken för brand, elstöt eller produktskada,
  - Installera eller placera den inte i en bokhylla, inbyggt skåp eller annat begränsat utrymme. Se till att luftcirkulationen är tillräcklig kring enheten.
  - Se till att enhetens ventilationsöppningar inte är förtäppta av tidningar, bordsdukar, gardiner eller liknande föremål.
  - Utsätt inte enheten för direkt solljus, hög temperatur eller fuktighet och alltför mycket vibrationer.

**Batteri**

- Fara för explosion förekommer om batteriet placeras felaktigt. Byt endast ut mot den typ som tillverkaren rekommenderar.
- Misskötsel av batterierna kan orsaka att elektrolytvätska läcker ut och leder till brand.
  - Ta ur batteriet om du inte tänker använda fjärrkontrollen på en längre tid. Förvara det på sval och mörk plats.
  - Får inte värmas upp eller utsättas för lågor.
  - Lämna inte batteriet (batterierna) i en bil som står i direkt solljus någon längre tid med dörrar och fönster stängda.
  - Utsätt inte för värme eller eld.
  - Lämna inte batteriet/batterierna i en bil utsatt för direkt solljus under lång tid med dörrar och rutor stängda.
  - Får inte tas isär eller kortslutas.
  - Ladda inte om alkaliska eller manganbatterier.
  - Använd inte batterier vars skyddshölje har dragits av.
  - Blanda inte gamla och nya batterier eller olika batterityper.
- När du kasserar batterierna, kontakta lokala myndigheter eller din återförsäljare och fråga om rätt avfallsstation.

- Undvik användning under följande omständigheter
  - Extremt låga eller höga temperaturer när den används, förvaras eller transporteras.
  - Byte av ett batteri av felaktig typ.
  - Att batteriet kasseras i elden eller i en varm ugn, eller krossas mekaniskt eller skärs upp, vilket kan leda till en explosion.
  - Extremt höga temperaturer och/eller extremt lågt lufttryck som kan leda till en explosion eller att lättantändlig vätska eller gas läcker ut.

## NORSK

### ADVASEL

#### Produkt

- For å redusere faren for brann, elektrisk støt eller skade på apparatet :
  - Utsett ikke produktet for regn, fukt, drypping eller sprut.
  - Ikke plasser objekter som er fylt med væske, som vaser, på apparatet.
  - Bruk kun anbefalt tilbehør.
  - Fjern ikke deksler.
  - Reparer ikke denne enheten selv, overlat service til kvalifisert servicepersonell.

#### Vekselstrømnett

- Nettstøpselet er trukket ut fra denne enheten. Installer denne enheten slik at nettstøpselet umiddelbart kan trekkes fra stikkkontakten.

### FORSIKTIG

#### Produkt

- Plasser ikke åpen ild, slik som levende lys, oppå apparatet.
- Denne enheten er beregnet for bruk i moderate og tropiske klimaer.

#### Plassering

- For å redusere faren for brann, elektrisk støt eller skade på apparatet :
  - Ikke plasser apparatet i en bokhylle, et innebygget kabinett eller et annet lukket sted. Pass på at produktet er godt ventilert.
  - Apparatets ventilasjonsåpninger må ikke dekkes til med aviser, duker, gardiner eller lignende.

### Avfallshandtering av produkter og batterier

#### Endast för Europeiska Unionen och länder med återvinningssystem



Dessa symboler på produkter, förpackningar och/eller medföljande dokument betyder att förbrukade elektriska och elektroniska produkter och batterier inte får blandas med vanliga hushållssopor.

För att gamla produkter och använda batterier ska hanteras och återvinnas på rätt sätt ska de lämnas till passande uppsamlingsställe i enlighet med nationella bestämmelser.

Genom att göra det korrekt hjälper du till att spara värdefulla resurser och förhindrar eventuella negativa effekter på människors hälsa och på miljön.

För mer information om insamling och återvinning kontakta din lokala myndighet.

Olämplig avfallshandtering kan beläggas med böter i enlighet med nationella bestämmelser.



#### Notering till batterisymbolen (nedanför) :

Denna symbol kan användas i kombination med en kemisk symbol. I detta fall uppfyller den de krav som ställs i direktivet för den aktuella kemikalien.

Panasonic Corporation, ett företag med säte i 1006, Oaza Kadoma, staden Kadoma, Osaka 571-8501, Japan, samlar automatiskt in personuppgifter såsom IP-adress och/eller Enhets-ID från din enhet så snart du ansluter den till internet. Vi gör detta för att skydda våra kunder och integriteten i vår Tjänst, såväl som för att skydda Panasonics rättigheter och egendom.

Du har rätt till åtkomst, korrigerings och att invända och rätt, under vissa omständigheter, till radering, begränsning av behandling, dataportabilitet och en rätt att motsätta dig andra former av behandling. Om du önskar utöva någon av de rättigheter som nämnts ovan eller om du önskar veta mer om behandlingen av dina personuppgifter i det här sammanhanget, se då fulltextversionen av vår integritetspolicy som visas på supportsidan på din enhet <http://panasonic.jp/support/global/cs/audio/>, <http://www.technics.com/support/> eller kontakta vår kundtjänst på det nummer eller den adress som anges i den paneuropeiska garantin som inkluderats i din enhetsförpackning för att be dem skicka dig fulltextversionen av vår integritetspolicy.



## Installation

- Stäng av enheten och koppla från all utrustning innan du flyttar enheten. Se till att ställa enheten upp när den transporteras och dra inte i den.
- Kontrollera att installationsplatsen klarar av enhetens vikt. (⇒ 22)
- För enhetens mått (⇒ 22)

## Montering och demontering av högtalargaller

Högtalargallren fungerar som dammskydd. Högtalargallren fästs med magneter.

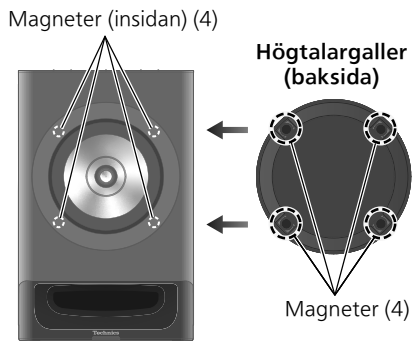

- Montera högtalargallren så att de täcker högtalarna.
- Fäst högtalargallren så att magneterna kan hålla dem. Det finns ingen specifik riktning upp eller ned, vänster eller höger.
- Den bästa ljudkvaliteten får du om du inte använder högtalargallren.
- Håll inte i högtalargallret när du flyttar enheten.

## Kassering eller överlåtelse av enheten

- Innan du kasserar eller överlåter den här enheten, var noga med att radera all registrerad information genom att återställa enheten till dess fabriksinställningar (⇒ 08).
- Innan du kasserar eller lämnar över denna enhet till en tredje part, se till att logga ut från dina konton för musikstreamingtjänster för att förhindra obehörig användning av dina konton.

## Lite om hur du använder enheten

För att skydda högtalarna från skada orsakad av hög ineffekt bör du notera följande :

- Sänk ljudstyrkan i följande situationer i syfte att förebygga skador :
  - Om ljudet är förvanskat vid uppspelning.
  - Om du hör ett ylande ljud från en mikrofon eller skivspelare, brus från FM-sändningar eller kontinuerliga signaler från en oscillator, testskiva eller elektroniskt instrument.
  - Vid anpassning av ljudkvaliteten.
- Du kan skada högtalarna och förkorta deras livslängd om du spelar ljud på hög volym under långa tidsperioder.

## Skötsel av apparat

Dra ut nätkabeln ur eluttaget före underhåll.

### Enhetens överdel / baksida

- Borsta lätt med en mjuk borste.
- Om enheten är kraftigt smutsad, fukta en mjuk, ren trasa med ljummet vatten, vrid ur den ordentligt och torka försiktigt av ytan för att ta bort fläckar.

#### Obs!

- Rör inte vid högtalarmembranen vid rengöring.
- Använd inte lösningsmedel, däribland bensin, thinner, alkohol, köksrengöringsmedel, en kemisk torktrasa, osv. Detta kan orsaka att det yttre höljet deformeras eller att ytskiktet försvinner.
- Fläckar från oljebaserade märkpenor och vissa kemikalier kan inte tas bort.

### Front- och sidopaneler (mockaliknande konstläder)

- Fukta en mjuk, ren trasa med ljummet vatten (cirka 40 °C), vrid ur den ordentligt och klappa försiktigt på den smutsade ytan. Efter rengöring, jämna till ytan med en mjuk, torr borste.

#### Obs!

- Undvik att gnugga kraftigt eftersom det kan orsaka missfärgning eller skador på ytan.
- Om fläckar kvarstår efter klappning, borsta lätt på ytan för att ta bort dem.

### Använda "Technics Audio Center"

Om du installerar den dedikerade appen "Technics Audio Center" (kostnadsfri) på din surfplatta/smarttelefon kan du strömma musikfiler från enheten i ditt nätverk till denna enhet och konfigurera inställningarna för ljudkvalitet etc.

- Du kan göra justeringar och anpassningar med appen "Technics Audio Center".
- För mer information, gå till : [www.technics.com/support/](http://www.technics.com/support/)



- Den här appen kan ändras eller upphöra utan föregående meddelande.

### Uppdateringar av firmware

Då och då släpper Panasonic uppdaterad firmware för den här enheten, som förbättrar eller lägger till nya funktioner. Dessa uppdateringar kan laddas ned utan extra kostnad.

- Information om uppdateringen finns på följande webbplats.  
[www.technics.com/support/firmware/](http://www.technics.com/support/firmware/)

### Initialisering (Återställning av enheten till fabriksinställningar)

- ① Koppla bort nätkabeln från den primära högtalaren.
  - Vänta 30 sekunder innan du fortsätter med steg 2.
- ② Anslut åter nätkabeln medan du håller [⏻/⏪] på ovansidan av den primära högtalaren intryckt.
  - Fortsätt att hålla ned [⏻/⏪] tills de två lysdioderna (NET/Ⓜ) längst upp till vänster tänds och ett pip hörs.
- ③ Släpp [⏻/⏪] upptill på den primära högtalaren.
  - Initialiseringens förlopp visas med de blinkande lysdioderna på enheten. När initieringen är klar hörs ett pip, alla lysdioder upptill på enheten tänds i 2 sekunder och därefter stängs enheten av.
  - Apparaten återställs till fabriksinställningarna utom information om trådlös anslutning mellan primära och sekundära högtalare.

## Den här enheten (framsida)

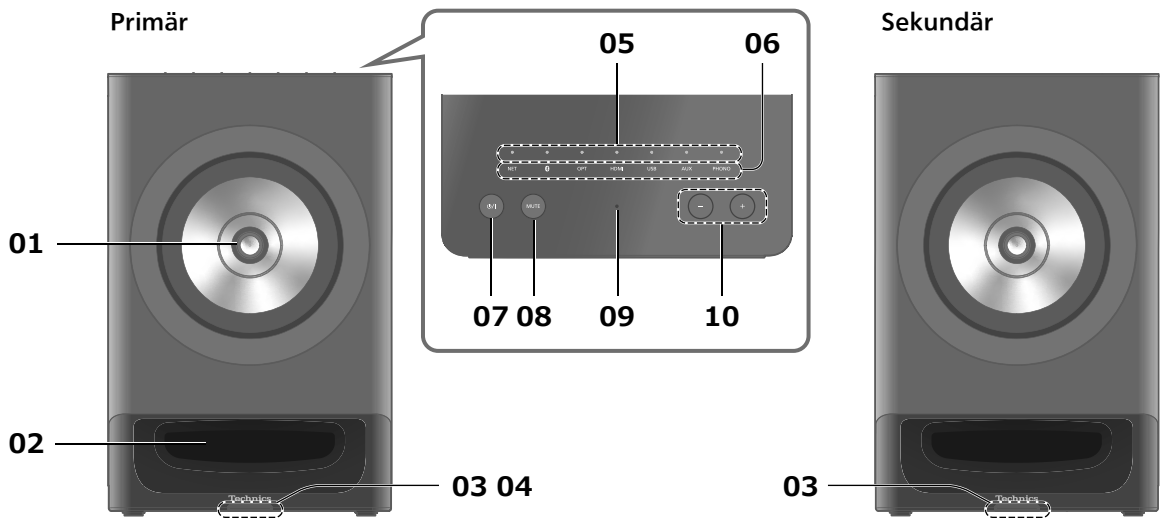

### 01 Högtalarenhet (Koax tvåvägsenhet)

### 02 Basreflexport

### 03 Strömindikator

- Blå : Enheten är på.
- Från : Enheten är i standby-läge.
- Lysdioden för nätspänning blinkar om man styr enheten med fjärrkontrollen eller med appen "Technics Audio Center".

### 04 Signalsensor för fjärrkontroll

- Mottagningsavstånd : Inom cirka 7 m direkt framför
- Mottagningsvinkel : Cirka 30° åt vänster och höger

### 05 Lysdioder

Enhetens status indikeras med lysdioder på följande vis.

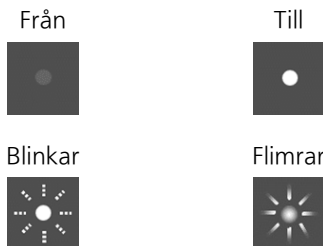

- Om det är en felfunktion i enheten blinkar lysdioderna en upprepande serie av tre blinkningar i snabb följd. Tryck [ ] för att slå på eller stänga av. Alternativt kan du dra ur nätkabeln, vänta minst 3 minuter, och koppla in den igen. Se mer i avsnittet för felsökning (Troubleshooting) i dokumentet "Bruksanvisning" (PDF) (⇒ 04).

### 06 Touch-brytare

- Ett pip-ljud hörs och källan för insignal växlar varje gång du rör brytaren.
- Du kan aktivera eller avaktivera pip-ljudet för Touch-brytaren i appen "Technics Audio Center".

### 07 Standby-/on-knapp (⏻/⏻)

- Tryck för att växla enheten mellan standby-läge och på och tvärtom. I standby-läge förbrukar apparaten fortfarande en liten mängd ström.

### 08 Dämpningsknapp (MUTE)

- Tryck igen för att avbryta. Dämpningen (mute) avbryts om du ändrar ljudstyrka eller om du sätter apparaten i standby-läge.
- När ljudet är dämpat (mute) blinkar lysdioderna på enhetens ovansida med angivande av inställd ljudstyrka och detsamma gör indikeringslampan för nätspänning på framsidan av enheten.

### 09 Inbyggd mikrofon (för mätvärden)

### 10 Knappar för ljudstyrkan (-/+)

- När du slår på den här enheten eller justerar ljudstyrkan tänds de sju indikerande lysdioderna upptill på denna enhet för att visa den ungefärliga aktuella ljudstyrkan.
  - Lysdioderna tänds stegvis från vänster till höger när efter hand som ljudstyrkan ökar.
  - Antalet tända lysdioder ändras kanske inte trots att du ändrar ljudstyrkan.
  - Ljudstyrkan kan kontrolleras med appen "Technics Audio Center".
- Lysdioderna blinkar när ljudet dämpas (mute).

## Den här enheten (baksida)

Primär

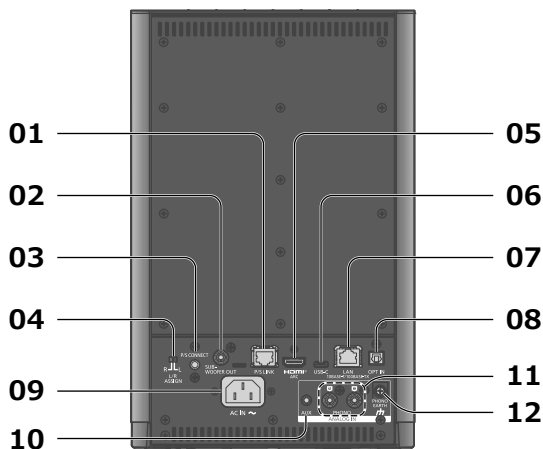

Sekundär

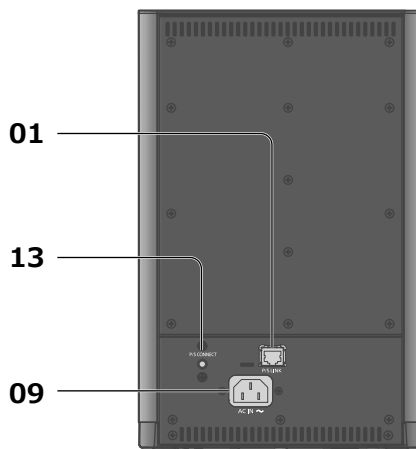

### 01 P/S LINK kontaktdon (P/S LINK)

- Använd kabeln bemärkt Speaker Link (medföljer) för att ansluta de primära och de sekundära högtalarna. (⇒ 12)

### 02 Kontaktdon för analogt ljud ut (SUBWOOFER OUT)

Du kan ansluta bashögtalaren, etc. med en analog ljudkabel (medföljer inte) till utgången för de analoga ljudsignalerna.

- Du kan välja utgången SUBWOOFER OUT i appen "Technics Audio Center". (Fabriksinställningen är "On".)

### 03 Knappen P/S CONNECT (primär högtalare)

Denna används för att para och registrera högtalarna efter reparation eller byte även om de primära och sekundära högtalarna är parade från fabrik. Se mer i dokumentet "Bruksanvisning" (PDF) (⇒ 04).

### 04 Brytaren L/R ASSIGN

- Om du växlar sida på den primära högtalaren (vä/hö) kommer den sekundära högtalaren automatiskt att växla till motsatt kanal. (⇒ 12)

### 05 Kontaktdon för HDMI (HDMI ARC)

Du kan ansluta HDMI-utrustningen med ARC-funktion (TV etc.) med en HDMI-kabel (medföljer inte) till denna enhet och spela upp musik. (⇒ 13)

- Använd en Premium High Speed HDMI-kabel.

### 06 Kontaktdon för USB-C (USB-C)

Du kan ansluta datorn etc. till andra anordningar med en USB 2.0-kabel (medföljer inte) till denna enhet och spela upp musik. (⇒ 14)

### 07 LAN-uttag

(⇒ 17)

### 08 Optisk digital ingångskontakt (OPT IN)

Du kan ansluta en digital ljudutgångsenhet etc., med optisk digital ljudkabel (medföljer inte) till denna enhet och spela upp musik. (⇒ 13)

### 09 AC IN-uttag (~)

(⇒ 15)

### 10 Kontaktdon för analog insignal (AUX)

Du kan ansluta en analog ljudutgångsenhet, med analog ljudkabel (medföljer inte) till denna enhet och spela upp musik. (⇒ 14)

### 11 Kontaktdon för analogt ljud in (PHONO)

Du kan ansluta roterbordet med PHONO-kabel (medföljer inte) till denna enhet och spela upp musik. (⇒ 14)

- Använd en kabel som är kortare än 3 m.

### 12 PHONO EARTH kontakt

(⇒ 14)

- För anslutning av jordledningen till en skivspelare.

### 13 Knappen P/S CONNECT (sekundär högtalare)

Denna används för att para och registrera högtalarna efter reparation eller byte även om de primära och sekundära högtalarna är parade från fabrik. Se mer i dokumentet "Bruksanvisning" (PDF) (⇒ 04).

## Fjärrkontroll

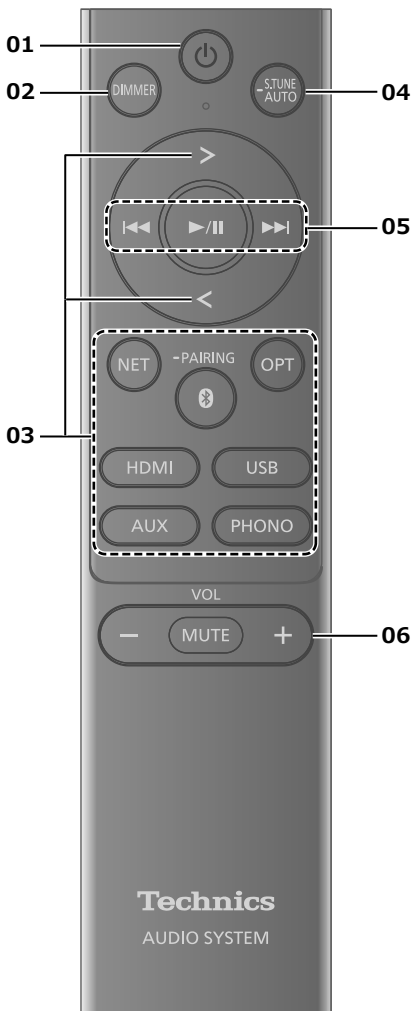

### 01 [ ⏻ ] : Standby/strömställare

- Tryck för att växla enheten mellan standby-läge och på och tvärtom. I standby-läge förbrukar apparaten fortfarande en liten mängd ström.

### 02 [ DIMMER ] : Justerar ljusstyrkan i lysdioder (LED) samt indikeringslampan för nätspänning.

- Alla lysdioder (LED) samt indikeringslampan för nätspänning slocknar om man håller knappen [DIMMER] intryckt längre än 4 sekunder. Tryck igen för att avbryta.

### 03 [ > ]/[ < ]/[ NET ]/[ Ⓚ ]/[ OPT ]/[ HDMI ]/[ USB ]/[ AUX ]/[ PHONO ] : Byt ingångskälla

(⇒ 19, 20)

### 04 Starta justeringen av funktionen Space Tune

(⇒ 20)

### 05 Uppspelningsfunktioner

### 06 [-VOL+] : Justera volymen

- När du slår på den här enheten eller justerar ljudstyrkan tänds de sju indikerande lysdioderna upptill på denna enhet för att visa den ungefärliga aktuella ljudstyrkan.
  - Lysdioderna tänds stegvis från vänster till höger när efter hand som ljudstyrkan ökar.
  - Antalet tända lysdioder ändras kanske inte trots att du ändrar ljudstyrkan.
  - Ljudstyrkan kan kontrolleras med appen "Technics Audio Center".
- Lysdioderna blinkar när ljudet dämpas (mute).
- [MUTE] : Stäng av ljudet**
- Tryck igen för att avbryta. Dämpningen (mute) avbryts om du ändrar ljudstyrka eller om du sätter apparaten i standby-läge.
- När ljudet är dämpat (mute) blinkar lysdioderna på enhetens ovansida med angivande av inställd ljudstyrka och detsamma gör indikeringslampan för nätspänning på framsidan av enheten.

## ■ Att använda fjärrkontrollen

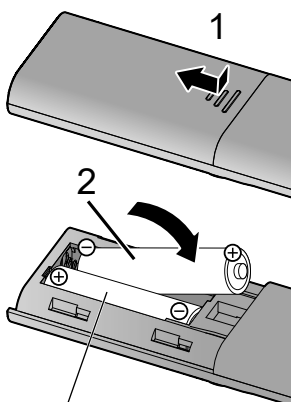

R03/LR03, AAA  
(Alkaliska batterier eller manganbatterier)

### Obs!

- Sätt i batteriet med polerna (⊕ och ⊖) rättvända så att de matchar dem i fjärrkontrollen.
- Rikta den mot fjärrkontrollens signalsensor på den här enheten. (⇒ 09)
- Förvara batterierna utom räckhåll för barn, så att de inte råkar svälja dem.

## Högtalarinställningar

### Högtalartilldelningar (L/R) (L= vänster/R=höger)

Beroende på utrymmet där du har dina högtalare kan du ange de två högtalarna till antingen vänster eller höger sida.

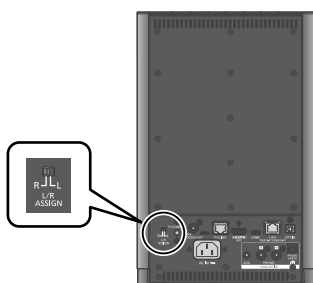

- Om du växlar sida på den primära högtalaren (L/R) (vä/hö) kommer den sekundära högtalaren automatiskt att växla till motsatt kanal.
- Stäng av enheten och slå sedan på den igen efter att ha ändrat högtalartilldelningen (L/R) (L=vä/R=hö).

## Högtalaranslutning

När du ansluter de primära och sekundära högtalarna till nätet och sätter på dem, kommer högtalarna automatiskt att ansluta trådlöst. När anslutningen är upprättad tänds lysdioderna framtill på de båda högtalarna.

### Obs!

- Om anslutningen misslyckas, blinkar lysdioderna på enhetens framsida tre gånger vilket upprepas var tredje sekund. Stäng av och slå på enheten för att återansluta högtalarna. Du kan även ansluta högtalarna genom att hålla knappen P/S CONNECT baktill på den primära högtalaren intryckt i 2 sekunder. (Alla lysdioder på enhetens ovasida blinkar.)
- Om högtalarna fortfarande inte ansluts, skall du bryta strömmen till de båda högtalarna och vänta i 30 sekunder. Återställ därefter anslutningen till nätspänning och slå på högtalarna.
- För bättre ljudkvalitet eller om anslutningen inte är stabil och orsakar brus eller stör ljudet i den sekundära högtalaren, bör du byta till trådbunden anslutning med den medföljande högtalarkabeln.

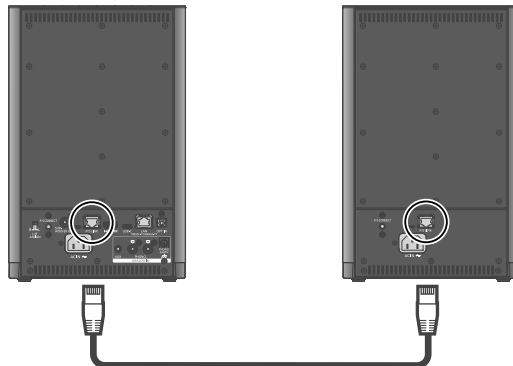

Speaker Link högtalarkabel  
(medföljer)

## Anslutning av digital ljudenhet

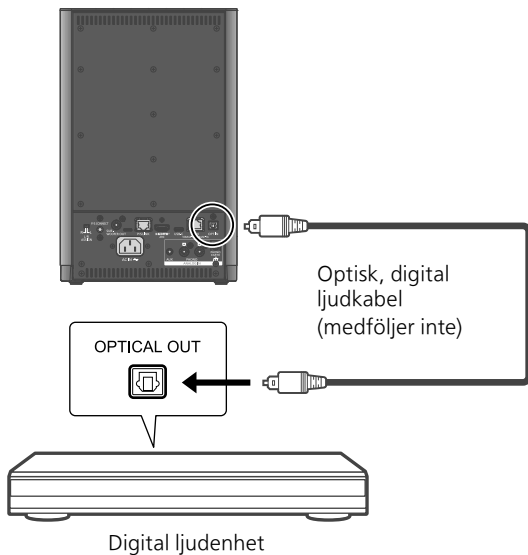

- När du tittar på videoinnehåll med den här funktionen kan det hända att video- och ljudutmatningen inte är synkroniserade.
- Denna enhets digitala ljudingångskontakter kan endast identifiera följande linjära PCM-signaler. För mer information, se bruksanvisningen för den anslutna enheten.
  - Samplingsfrekvens :  
32/44,1/48/88,2/96 kHz
  - Antal kvantiseringsbitar :  
16/24 bit

## Ansluta HDMI-utrustning med ARC-funktion (TV etc.).

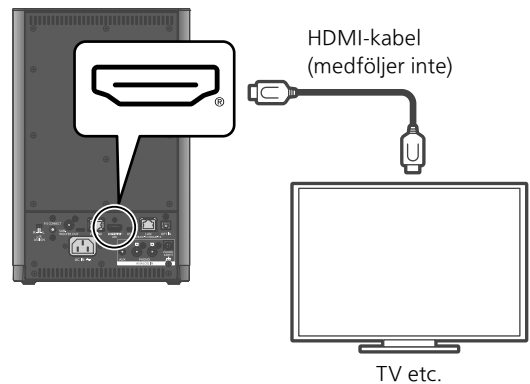

- Använd Premium High Speed HDMI-kablar vid anslutning till kringutrustning.
- Anslut denna enhet till HDMI-ingången som har ARC-funktion (Audio Return Channel).
- Ange utsignalen för audio som PCM i menyn för anslutning av utrustning via HDMI (TV, etc.).
- Stäng Av TV-högtalarnas ljudutgång. För mer information, se bruksanvisningen för TV:n.

### Obs!

- Linjär PCM-signal är endast tillgänglig för ACR-funktionen.
- Använd inte andra signaler än linjär PCM-signal, det kan orsaka brus eller skada.
- Om du använder annan källa för insignal än HDMI samtidigt som en källa för HDMI-signal är ansluten kan du avaktivera anslutningen till HDMI-utrustningen (såsom HDMI Power On Link, HDMI Selector Link, etc.). (Fabriksinställningen är "On".) Se mer i dokumentet "Bruksanvisning" (PDF) (⇒ 04).
- Ljudstyrkan kan vara lägre beroende på ansluten TV.

## Anslutning av dator etc.

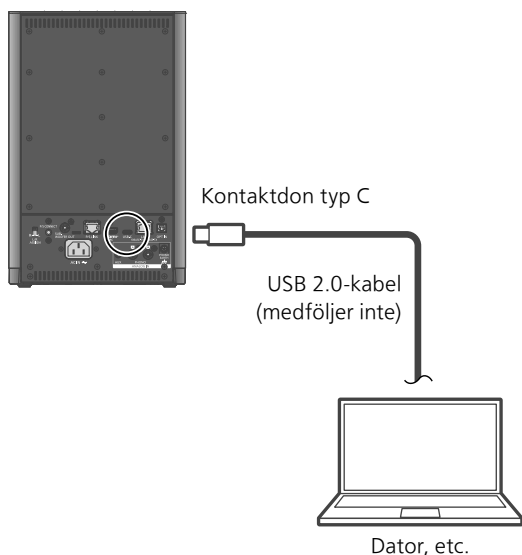
**Obs!**

- Uttaget för USB-C på enheten kan enbart användas för överföring av data och stödjer inte laddning av USB-enheter.
- För rekommenderat operativsystem på din PC, lämpliga drivrutiner (enbart Windows) och appar, se "Bruksanvisning" (PDF) (⇒ 04).

## Anslutning av analog ljudutgång

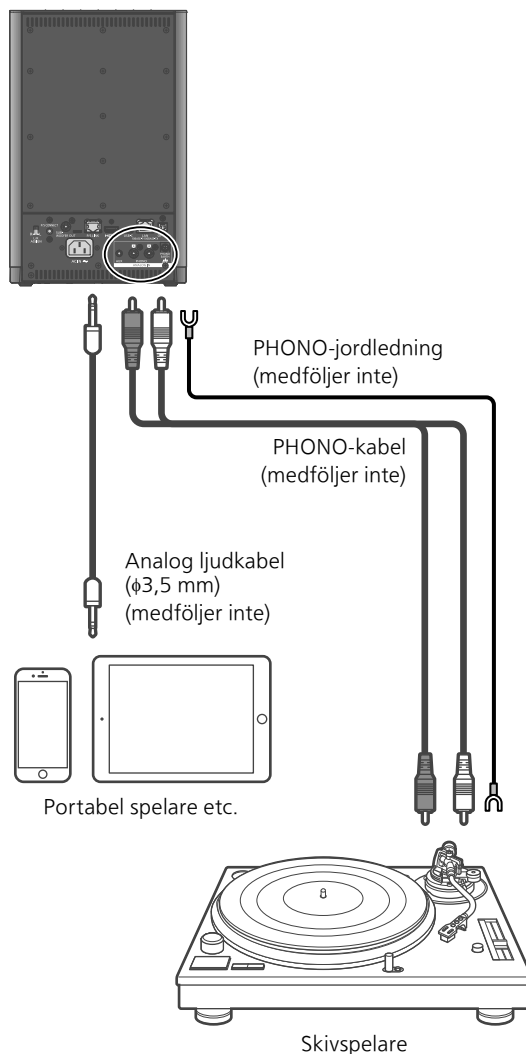

- Vid anslutning till skivspelare med inbyggd PHONO-equalizer ska du stänga av skivspelarens equalizer eller ansluta en PHONO-kabel till de analoga ljudingångarna (PHONO) på denna enhet.
- Vid anslutning av skivspelare med en PHONO-jordledning, anslut PHONO-jordledningen till PHONO EARTH-kontakten på denna enhet.

**Obs!**

- Dra åt anslutningen PHONO EARTH med en stjärnskruvmejsel.
- Om du hör brus vid uppspelning från en analog ljudenhet, flytta de enheter som avger radiovågor, som WiFi-routrar eller mobiltelefoner från den här enheten, så kanske det hjälper.



## Nätkabelanslutning

Ansluts först när alla andra anslutningar är slutförda.

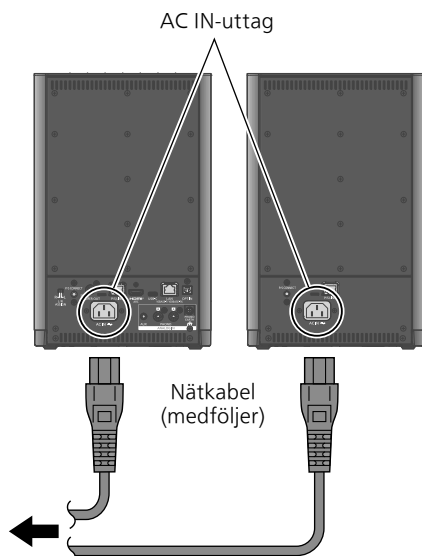

Till ett vägguttag

### Obs!

- När enheten är påslagen tänds lysdioden för nätspänning först på den primära högtalaren, och när enheten stängs av släcks lysdioden för nätspänning på den sekundära högtalaren först.
- Denna apparat förbrukar en liten mängd växelström (⇒ 22) även när enheten är i standby-läge. Koppla ur kontakten från vägguttaget om du inte kommer att använda enheten under en längre tid. Placera enheten så att kontakten enkelt kan dras ur.

- Använd endast den medföljande nätkabeln.
- Sätt i kontakterna till de kablar som ska anslutas hela vägen in.
- Böj inte kablarna i skarpa vinklar.
- Inställningen för trådlöst LAN (WiFi®) kan starta när du slår på den här enheten första gången. Dessutom blinkar lysdioden (NET) på enhetens ovansida. (⇒ 17)
  - Om du avbryter inställningen av WiFi kan du växla källa för signalen genom att trycka på knappen på enhetens ovansida.
  - Om WiFi-inställningen är aktiverad blinkar lysdioden (NET) upptill på enheten varje gång den slås på. Om du inte vill använda nätverksfunktionen, kan du hålla knappen [NET] på fjärrkontrollen intryckt för att avaktivera funktionen för inställning av WiFi. Enheten växlar då till den tidigare valda ingångskällan när den slås på.
- Lysdioden (NET) blinkar inte om en LAN-kabel är ansluten till enheten. (⇒ 17)
- Alla lysdioder på ovansidan av enheten flimrar i flera sekunder när man slår på enheten. När du slår på enheten, flimrar lysdioderna innan de växlar till att visa den aktuella ljudstyrkan. (Om nätverksanslutningen inte upprättas blinkar lysdioden (NET) på ovansidan av enheten).

Du kan strömma online-musiktjänster eller musikfiler från din smarttelefon/surfplatta till den här enheten. För att använda dessa funktioner måste systemet ansluta samma internetanslutna nätverk som den kompatibla enheten.

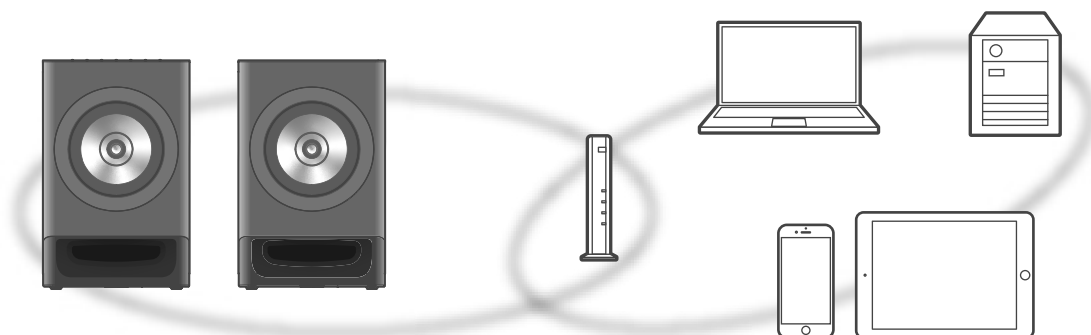

Denna enhet kan anslutas till en router med en LAN-kabel eller inbyggt Wi-Fi®. En LAN-anslutning via kabel rekommenderas i syfte att erhålla en stabil nätverksanslutning.

#### Obs!

- När nätverksanslutningen har klar, tänds lysdioden (NET) på ovansidan av enheten när källan för insignal växlas till "NET". (Blinkar om nätverksanslutningen inte har upprättats).
- När firmwareuppdateringen för den här enheten är tillgänglig, flimrar lysdioden för nätspänning på framsidan av den primära högtalaren var 10 sekund.
  - Information om uppdateringen finns på följande webbplats.  
[www.technics.com/support/firmware/](http://www.technics.com/support/firmware/)

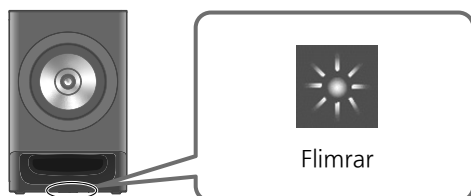

#### ■ Förberedelse

Om du installerar appen "Technics Audio Center" på din smarttelefon/surfplatta kan du ställa in en anslutning med programmet.

- Om du använder appar som använder Google Cast™ för att spela musik på enheten bör du skapa en anslutning med hjälp av appen "Technics Audio Center" och en enhet som använder Google Assistant.
- Vid användning av AirPlay för musikuppspelning på den här enheten, lägg till produkten till Hem i Apple Home-appen. Genom att lägga till denna enhet till nätverket via appen Apple Home kan användaren också strömma ljud med Siri.
- Kontrollera att Wi-Fi-funktionen och Bluetooth®-funktionen är aktiverade på din smarttelefon/surfplatta.

#### 1 Installera "Technics Audio Center"-appen på din smarttelefon/surfplatta.

(⇒ 08)

#### 2 Anslut din smarttelefon/surfplatta till samma nätverk som den här enheten innan du gör inställningarna.

- Se till att nätverket är anslutet till internet.

## Trådbunden LAN-anslutning

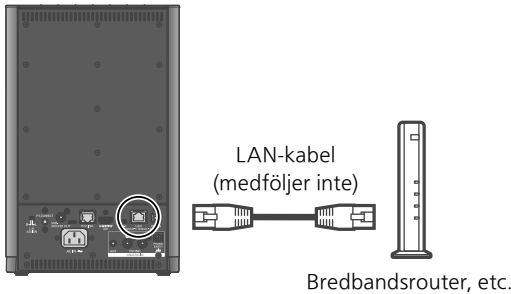

- 1 Dra ur nätkabeln.
- 2 Anslut den här enheten till en bredbandsrouter etc. med hjälp av en LAN-kabel.
- 3 Anslut nätkabeln till denna enhet. (⇒ 15)
- 4 Tryck på [⏻] för att slå på enheten.
  - Om nätverksanslutningen inte upprättas blinkar lysdioden (NET) uppe på enheten när enheten växlar källa till "NET". Börja om från steg 1 för att återställa inställningarna.
- 5 Öppna appen "Technics Audio Center" och följ instruktionerna på skärmen för att ansluta.

### Obs!

- Medan nätkabeln är bortkopplad, måste LAN-kabeln kopplas i eller ur.
- Använd raka LAN-kablar (STP) av kategori 7 eller mer, när du ansluter till kringutrustning.
- Om man sätter i en annan kabel än LAN-kabeln i LAN-porten kan apparaten skadas.
- Wi-Fi-funktionen kan stängas av om en LAN-kabel ansluts. (Lysdioden blinkar inte.)

## Trådlös LAN-anslutning

### ■ Förberedelse

- ① Dra ur nätkabeln.
- ② Koppla ifrån LAN-kabeln.
- ③ Anslut nätkabeln till denna enhet. (⇒ 15)

### Obs!

- Inställningen stängs av efter inställd tidsgräns. Om så sker, försök genomföra inställningen på nytt.

- Om du avbryter inställningen under pågående procedur kan du växla källa för signalen genom att trycka på knappen på enhetens ovansida.
- När nätverksanslutningen är upprättad lyser alla lysdioder upptill på enheten och lysdioden för nätspänning på framsidan av den primära högtalaren i 2 sekunder.

### Trådlös installation för första gången med hjälp av app

- 1 Tryck på [⏻] för att slå på enheten.
  - Lysdioden (NET) upptill på enheten och lysdioden för nätspänning på framsidan av denna enhet blinkar samtidigt en gång per sekund.
- 2 Öppna appen "Technics Audio Center".
- 3 Välj "Click here for wireless setup for your new main unit".



- 4 Välj denna enheten, och följ instruktionerna för att ange rätt nätverk.

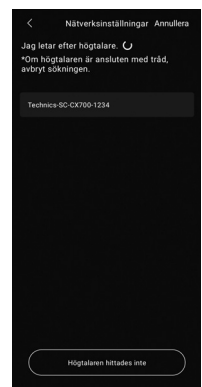

### Obs!

- Denna enhet kommer visas som "Technics-SC-CX700-\*\*\*\*" om enhetsnamnet inte är inställt. ("\*\*\*\*" står för tecken som är unika för varje uppsättning.)
- Du kan kontrollera din nätverksinformation (SSID, MAC-adress och IP-adress) med appen "Technics Audio Center".

Om du vill återställa förbindelsen med det trådlösa nätverket

### 1 Håll knappen [NET] på enheten intryckt längre än 5 sekunder.

- Du hör ett pip, och lysdioden (NET) upptill på enheten och lysdioden för nätspänning på framsidan av denna enhet blinkar samtidigt en gång per sekund.

### 2 Öppna appen "Technics Audio Center".

### 3 Välj "Click here for wireless setup for your new main unit".

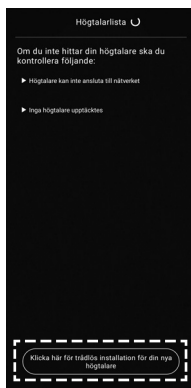

### 4 Välj denna enheten, och följ instruktionerna för att ange rätt nätverk.

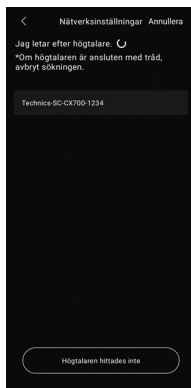

#### Obs!

- Denna enhet kommer visas som "Technics-SC-CX700-\*\*\*\*" om enhetsnamnet inte är inställt. ("\*\*\*\*" står för tecken som är unika för varje uppsättning.)
- Du kan kontrollera din nätverksinformation (SSID, MAC-adress och IP-adress) med appen "Technics Audio Center".

## Strömma musik över nätverket

Den här enheten är kompatibel med Google Cast-aktiverade appar. För mer information om Google Cast-aktiverade appar, se : [g.co/cast/apps](https://g.co/cast/apps)

Du kan strömma musikfiler från enheten i ditt nätverk till den här enheten med hjälp av appen "Technics Audio Center". Ladda ned och installera appen från nedanstående webbplats. (⇒ 08) [www.technics.com/support/](http://www.technics.com/support/)

- Du kan också strömma musik med hjälp av AirPlay.

#### ■ Förberedelse

- Slutför nätverksinställningarna. (⇒ 16) (Se till att nätverket är anslutet till internet.)
- Installera den applikation som stöds på din enhet.
- Anslut enheten till det nätverk som för tillfället används hemma.

### 1 Öppna en Google Cast-aktiverad app, AirPlay-aktiverad app eller "Technics Audio Center"-appen på din enhet (smarttelefon/surfplatta etc.), och välj den här enheten som utgångshögtalare.

### 2 Spela musiken.

## Online-musikströmningstjänster (NET)

Du kan strömma musik (Internet Radio / Podcasts / Spotify / TIDAL / Deezer / Amazon Music / Qobuz / Google Cast / AirPlay, etc) med denna enhet med hjälp av appen "Technics Audio Center".

- Slutför nätverksinställningarna. (⇒ 16)

### 1 Tryck på [NET].

- Lysdioden (NET) upptill på enheten tänds.

### 2 Öppna appen "Technics Audio Center" och följ instruktionerna på skärmen.

#### Obs!

- Beroende på nätverksanslutningen, kan det hända att lysdioden (NET) upptill på enheten blinkar. Bekräfta nätverksanslutningen och inställningarna. (⇒ 17)

## Nätverkstjänster

Tjänsterna som tillhandahålls av deras respektive tjänsteleverantörer kan ändras eller upphöra utan föregående meddelande. Panasonic ansvarar inte för om deras tjänster ändras eller upphör.

Alla musikstreamingtjänster är inte tillgängliga i alla länder/regioner. Registrering/prenumeration kan krävas, eller så tas avgifter ut för att använda musikstreamingtjänster. Tjänsterna kan ändras eller avbrytas. För mer information, gå till varje enskild musiktjänsts webbplats.

### Viktigt meddelande :

Innan du kasserar eller lämnar över denna enhet till en tredje part, se till att logga ut från dina konton för musikstreamingtjänster för att förhindra obehörig användning av dina konton.

## Att använda Bluetooth®

### ■ Registrering av en Bluetooth®-enhet

- Slå på enhetens Bluetooth®-funktion och placera enheten nära denna enhet.
- Om en Bluetooth®-enhet redan har anslutits, koppla då ifrån den.

### 1 Tryck på [Ⓚ].

- Lysdioden (Ⓚ) upptill på enheten blinkar varje 2 sekunder vid den första registreringen av enheten. Om någon annan enhet har registrerats tidigare, kommer denna enhet att försöka ansluta till den enheten.
- Håll [Ⓚ] intryckt på enheten för att göra registreringen. (Lysdioden (Ⓚ) upptill på enheten blinkar varje 2 sekunder).

### 2 Välj "Technics-SC-CX700-\*\*\*\*" från Bluetooth®-enhetens meny.

- Lysdioden (Ⓚ) upptill på enheten och lysdioden för nätspänning på framsidan av denna enhet blinkar en gång per sekund vid parning av enheter.
- MAC-adressen "\*\*\*\*" ("\*\*\*\*" står för ett tecken som är unikt för varje uppsättning.) kan visas innan "Technics-SC-CX700-\*\*\*\*" visas.
- Enhetens namn visas om det har angetts i din app.

#### Obs!

- Om du uppmanas att ange lösenordet, skriv in "0000".

## ■ Lyssna på musik som lagrats på en Bluetooth®-enhet

### 1 Tryck på [0].

- Lysdioden (0) upptill på enheten tänds om en förbindelse har upprättats. (Lysdioderna blinkar när anslutningen bildas).

### 2 Välj "Technics-SC-CX700-\*\*\*\*" från Bluetooth®-enhetens meny.

- Enhetens namn visas om det har angetts i din app.

### 3 Starta uppspelning på Bluetooth®-enheten.

#### Obs!

- För att du ska kunna använda denna enhet tillsammans med en Bluetooth®-enhet måste Bluetooth®-enheten stödja AVRCP (Audio Video Remote Control Profile). Beroende på enhetens status kanske vissa kontroller ej fungerar.
- När du tittar på videoinnehåll med den här funktionen kan det hända att video- och ljudutmatningen inte är synkroniserade.
- Den här apparaten kan endast anslutas till en enhet åt gången.
- Bluetooth®-enheten kopplas ifrån om en annan ljudkälla väljs.

## Externa enheter

### (OPT/HDMI/USB/AUX/PHONO)

Du kan ansluta ett flertal enheter (OPT/HDMI/USB/AUX/PHONO) till den här apparaten och spela upp musik.

- Anslut utrustningen. (⇒ 13, 14)

### 1 Tryck [OPT] / [HDMI] / [USB] / [AUX] / [PHONO].

- Lysdioden på enhetens ovansida tänds.
- Om ingen enhet är ansluten, eller om ingen uppspelning pågår, eller om filformatet inte stöds, kan det hända att lysdioderna (OPT/HDMI/USB) upptill på enheten blinkar.

### 2 Starta uppspelning på den anslutna enheten.

## Anpassning av ljudet med funktionen Space Tune

Du kan anpassa ljudkvaliteten automatiskt efter förhållandena vid installationsplatsen (nära en vägg eller i ett hörn).

Håll knappen [S.TUNE AUTO] på fjärrkontrollen intryckt i 2 sekunder för att starta anpassningen av ljudet.

- Se till att de primära och sekundära högtalarna är anslutna innan du påbörjar anpassningen av ljudet. (⇒ 12)
- En testton hörs ganska tydligt medan mätningen pågår.
- Anpassningens förlopp visas med de blinkande lysdioderna upptill på enheten. När anpassningen är klar, tänds alla lysdioder upptill på enheten i 2 sekunder.
- Om anpassningen misslyckas hör du ett pip 3 gånger, och lysdioderna upptill på enheten och lysdioden för nätspänning på framsidan av denna enhet blinkar samtidigt tre gånger. Håll knappen [S.TUNE AUTO] intryckt i 2 sekunder för att starta om anpassningen.
- Du kan ange vissa detaljer med hjälp av appen "Technics Audio Center".
- Ställ in lägsta ljudstyrka och håll knappen [-] intryckt samtidigt som du trycker knappen [S.TUNE AUTO] för att avbryta anpassningen.



Wi-Fi CERTIFIED är ett registrerat varumärke som tillhör Wi-Fi Alliance.

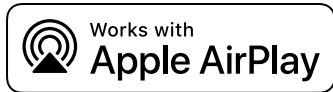

Användning av märkningen Works with Apple AirPlay innebär att ett tillbehör har konstruerats för att fungera specifikt med den teknik som identifierats i märkningen och har certifierats av utvecklaren att det uppfyller Apples krav. Apple och AirPlay är varumärken av Apple Inc., registrerade i USA och andra länder. För att använda AirPlay with Wireless Speaker System, rekommenderar vi att du använder de senaste versionerna av iOS, iPadOS, eller macOS.



Google, Google Play och Google Cast är varumärken som tillhör Google LLC. Google Assistent är inte tillgänglig på vissa språk och i vissa länder.

Windows är ett registrerat varumärke tillhörande Microsoft Corporation i USA och andra länder.

Windows Media och Windows logotyp är antingen varumärken eller registrerade varumärken som tillhör Microsoft Corporation i USA och/eller andra länder. Denna produkt skyddas av vissa rättigheter till immateriella tillgångar som Microsoft Corporation och tredje part innehar. Utan särskilt tillstånd från Microsoft eller ett av Microsoft auktoriserat relaterat företag, dotterbolag eller tredje part, är det förbjudet att använda eller föra sådan teknologi vidare utanför denna produkt.

Mac och OS X är varumärken som tillhör Apple Inc. som har registrerats i USA och andra länder.

Bluetooth®-ordmärket och logotyperna är registrerade varumärken som tillhör Bluetooth SIG, Inc. och all användning som Panasonic Holdings Corporation gör av sådana märken sker under licens. Andra varumärken och varunamn tillhör sina respektive ägare.

”DSD” är ett registrerat varumärke.

FLAC Decoder

Copyright (C) 2000, 2001, 2002, 2003, 2004, 2005, 2006, 2007, 2008, 2009 Josh Coalson

Redistribution and use in source and binary forms, with or without modification, are permitted provided that the following conditions are met:

- Redistributions of source code must retain the above copyright notice, this list of conditions and the following disclaimer.
- Redistributions in binary form must reproduce the above copyright notice, this list of conditions and the following disclaimer in the documentation and/or other materials provided with the distribution.
- Neither the name of the Xiph.org Foundation nor the names of its contributors may be used to endorse or promote products derived from this software without specific prior written permission.

THIS SOFTWARE IS PROVIDED BY THE COPYRIGHT HOLDERS AND CONTRIBUTORS “AS IS” AND ANY EXPRESS OR IMPLIED WARRANTIES, INCLUDING, BUT NOT LIMITED TO, THE IMPLIED WARRANTIES OF MERCHANTABILITY AND FITNESS FOR A PARTICULAR PURPOSE ARE DISCLAIMED. IN NO EVENT SHALL THE FOUNDATION OR CONTRIBUTORS BE LIABLE FOR ANY DIRECT, INDIRECT, INCIDENTAL, SPECIAL, EXEMPLARY, OR CONSEQUENTIAL DAMAGES (INCLUDING, BUT NOT LIMITED TO, PROCUREMENT OF SUBSTITUTE GOODS OR SERVICES; LOSS OF USE, DATA, OR PROFITS; OR BUSINESS INTERRUPTION) HOWEVER CAUSED AND ON ANY THEORY OF LIABILITY, WHETHER IN CONTRACT, STRICT LIABILITY, OR TORT (INCLUDING NEGLIGENCE OR OTHERWISE) ARISING IN ANY WAY OUT OF THE USE OF THIS SOFTWARE, EVEN IF ADVISED OF THE POSSIBILITY OF SUCH DAMAGE.

Spotify-programvaran omfattas av licensavtal från tredje part som du kan läsa om här : <https://www.spotify.com/connect/third-party-licenses>.



Termerna HDMI, HDMI High-Definition Multimedia Interface, Premium HDMI, Premium High Speed HDMI Cable, Premium High Speed HDMI Cable with Ethernet, och HDMI Trade dress, HDMI-logotyperna, certifieringsetiketten för Premium HDMI Cable och Premium HDMI Cable-logotypen är varumärken eller registrerade varumärken som tillhör HDMI Licensing Administrator, Inc.

# Specifikationer

## ■ ALLMÄNT

Strömtillförsel	AC 220 V till 240 V, 50/60 Hz
Effektförbrukning	40 W (PRIMARY) 35 W (SECONDARY)
Vänteläge för nätverk	Ca. 2,0 W (PRIMARY) Ca. 2,0 W (SECONDARY)
Mått (B×H×D)	201 mm × 313 mm × 276 mm (PRIMARY) 201 mm × 313 mm × 272 mm (SECONDARY)
Vikt	9,1 kg (PRIMARY) 8,9 kg (SECONDARY)
Intervall för drifttemperatur	0 °C till 40 °C
Intervall för luftfuktighet vid drift	35 % till 80 % RH (ingen kondensbildning)

## ■ FÖRSTÄRKARAVSNITT

Max. uteffekt	200 W (100 W × 2)
Bashögtalare	60 W
Diskantelement	40 W

## ■ HÖGTALARAVSNITT

Typ	Coax tvåvägs basreflex
Bashögtalare	15 cm × 1/kanal, kontyp
Diskantelement	1,9 cm × 1/kanal, ringtyp

## ■ Bluetooth®-AVSNITT

Bluetooth®-systemspecifikation	Bluetooth® Ver.5.1
Klassificering för trådlös utrustning	Klass 1 (4 mW)
Profiler som stöds	A2DP, AVRCP
Codec som stöds	AAC, SBC
Frekvensband	2,4 GHz-bandet FH-SS
Användningsavstånd	Cirka 10 m siktlinje*1

\*1 : Prospektivt kommunikationsavstånd  
Måttmiljö :  
Temperatur 25 °C/Höjd 1,0 m  
Mått i "Mode1"

## ■ UTTAGSAVSNITT

USB-C	Kontaktton typ C
Ethernet-gränssnitt	LAN (100BASE-TX/10BASE-T)
AUX-ingång	Stereo, $\phi$ 3,5 mm kontaktton
Analog ingång	PHONO (MM) (stiftjack)
Analog utgång	SUBWOOFER (Kontaktton med stift)
Digital ingång	OPT IN (optiskt kontaktton)
Formatstöd	LPCM
HDMI-utgång (ARC)	Typ A-kontakt
Formatstöd	LPCM

## ■ Wi-Fi-AVSNITT

Standard	IEEE802.11a / b / g / n / ac / ax
Frekvensband	2,4 GHz-band 5 GHz-band
Säkerhet	WPA2™

• WLAN-funktionen hos denna produkt får uteslutande användas inuti byggnader.

## ■ SPEAKER CONNECTION

Trådlös anslutning	
Frekvensband	5 GHz-band
Användningsavstånd	Cirka 10 m LOS (Line of sight)
Trådbunden anslutning	
P/S LINK	RJ-45 som stöder CAT6A (skärmad)

• Funktionen med trådlös anslutning i denna produkt får uteslutande användas inuti byggnader.

## ■ AVSNITT OM FORMAT

USB-C	
USB-standard	USB 2.0 Hög hastighet USB-ljudklass 2.0, asynkront läge
DSD-kontrolläge	ASIO normalläge, DoP-läge



## ■ Format

Den här apparaten stöder följande format.

- Den här apparaten stöder inte uppspelning av upphovsrättsskyddade musikfiler.
- Vi kan inte garantera uppspelning av alla filformat som stöds av den här apparaten.
- Uppspelning av en fil i ett format som inte stöds av den här enheten kan orsaka spräckligt ljud eller brus. Kontrollera i så fall för att se om den här apparaten stöder filformatet.
- Den här apparaten stöder inte uppspelning med VBR (Variable Bit Rate).
- Filer större än 2 GB kan inte spelas.
- Några av de anslutna enheterna (servrarna) kan klara av att konvertera filer i format som inte stöds av den här enheten och mata ut dem. Mer information finns i bruksanvisningen till din server.
- Filinformationen (samplingfrekvensen, osv.) som visas på den här apparaten och i uppselningsprogramvaran kan skilja sig åt.
- Beroende på vad du har för dator, program etc. kan det hända att innehållet inte spelas upp även om samplingfrekvensen stöds. Kontrollera datorn, programmet etc. för att få uppselningsprogrammet att fungera.

	Extension	Samplingsfrekvens	Bithastighet/ Antal kvantifieringsbitar	USB-C	LAN (DMR) <sup>*2</sup>
MP3	.mp3	32/44,1/48 kHz	16 till 320 kbps		✓
AAC	.m4a/.aac	32/44,1/48/88,2/96 kHz	16 till 320 kbps		✓
WAV	.wav	32/44,1/48/88,2/96/176,4/ 192/352,8/384 kHz	16/24/32 bit		✓
FLAC	.flac	32/44,1/48/88,2/96/176,4/ 192/352,8/384 kHz	16/24 bit		✓
AIFF	.aiff	32/44,1/48/88,2/96/176,4/ 192/352,8/384 kHz	16/24/32 bit		✓
ALAC	.m4a	32/44,1/48/88,2/96/176,4/ 192/352,8/384 kHz	16/24 bit		✓
DSD	.dff/.dsf	2,8/5,6/11,2 <sup>*3</sup> MHz		✓	✓
LPCM		32/44,1/48/88,2/96/176,4/ 192 kHz	16/24 bit	✓	

\*2 : Huruvida en musikfil kan spelas upp via nätverket eller inte beror på nätverksservern även om filformatet anges ovan. Om du t.ex. använder Windows Media Player 11, går det inte att spela upp alla musikfiler på datorn. Du kan bara spela upp de som läggs till i biblioteket i Windows Media Player 11.

\*3 : Gäller inte USB-C

### Obs!

- Specifikationerna kan ändras utan föregående meddelande.
- Vikt och mått är ungefärliga.
- Om någon komponent behöver repareras, så måste både de primära och de sekundära högtalarna i systemet lämnas med.

## Försäkran om överensstämmelse (DoC)

Härmed deklarerar "Panasonic Corporation" att denna produkt överensstämmer med grundläggande krav och andra relevanta bestämmelser i direktiv 2014/53/EU.

Kunderna kan ladda ner en kopia av originalförsäkran (DoC) gällande våra RE-produkter från vår DoC-server :

<https://www.ptc.panasonic.eu/compliance-documents>

Kontakt till Auktoriserad Representant :

Panasonic Marketing Europe GmbH, Panasonic Testing Centre, Winsbergring 15, 22525 Hamburg, Tyskland

Frekvensband : 5150 - 5250 MHz :

Inomhusanvändning : Endast inne i byggnader. Installationer och användning inuti vägfordon och tågagnar är inte tillåtna. Begränsad utomhusanvändning : Vid användning utomhus får utrustningen inte kopplas till en fast installation eller till karossens utsida på vägfordon, en fast infrastruktur eller en fast utomhusantenn. Användning av obemannade flygplanssystem (UAS) är begränsad till mellan 5170 - 5250 MHz-band.

Frekvensband : 5250 - 5350 MHz :

Inomhusanvändning : Endast inne i byggnader. Installationer och användning inuti vägfordon, tåg och flygplan är inte tillåtna. Utomhusanvändning är inte tillåten.

Frekvensband : 5470 - 5725 MHz :

Installationer och användning i vägfordon, tåg och flygplan samt användning av obemannade flygplanssystem (UAS) är inte tillåtna.

Restriktionerna ovan gäller för följande länder :

AT	BE	BG	CZ	DK	EE	FR	DE	IS
IE	IT	EL	ES	CY	LV	LI	LT	LU
HU	MT	NL	NO	PL	PT	RO	SI	SK
TR	FI	SE	CH	UK(NI)	HR			

Typ av trådlös	Frekvensband	Maximal effekt (dBm e.i.r.p.)
WLAN	2412 - 2472 MHz	18 dBm
	5180 - 5320 MHz	18 dBm
	5500 - 5700 MHz	18 dBm
	5745 - 5825 MHz	14 dBm
Bluetooth®	2402 - 2480 MHz	6 dBm



Tak fordi du har købt dette produkt.

Læs venligst disse instruktioner omhyggeligt igennem, før du anvender produktet, og gem vejledningen til fremtidig brug.

- Om beskrivelserne i denne betjeningsvejledning
  - De sider, der henvises til, er angivet som "⇒ ○○".
  - De viste illustrationer kan være forskellige fra dit apparat.
  - Medmindre andet angives, udføres betjeningen nedenfor med fjernbetjeningen.
- Illustrationer og figurer i denne manual henviser til hoveddelen i sort.
- Disse brugsanvisninger er anvendelige på følgende system.
  - Primær højttaler: SC-CX700P, Sekundær højttaler: SC-CX700S

En mere detaljeret betjeningsvejledning finder du under "Betjeningsvejledning" (PDF-format). Du kan downloade den fra websiden.

[www.technics.com/support/downloads/oi/SC-CX700.html](http://www.technics.com/support/downloads/oi/SC-CX700.html)

- Du skal anvende Adobe Reader for at browse i eller udskrive "Betjeningsvejledning" (PDF-format). Du kan downloade og installere en version af Adobe Reader, som du kan anvende med dit operativsystem fra følgende webside:

<https://get.adobe.com/reader/>



Hovedkvarterets adresse:

Panasonic Corporation

1006, Oaza Kadoma, Kadoma, Osaka, Japan

Autoriseret repræsentant i EU:

Panasonic Marketing Europe GmbH

Panasonic Testing Centre

Winsbergring 15, 22525 Hamburg, Tyskland

## Indholdsfortegnelse

Sikkerhedsforskrifter	05	
Om denne enhed	07	
Referencevejledning for betjening	09	
Grundlæggende	Forbindelser	12
	Netværksindstillinger	16
	Afspilning	19
Licenser	21	
Specifikationer	22	

## Tilbehør

AC-netledning (2)  
K2CM3YY00055

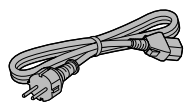

Højttalernet (2)  
TTJ0068



Fjernbetjening (1)  
N2QAYA000257

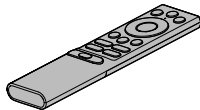

Batterier til fjernbetjeningen (2)



Tilslutningskabel til højttaler (ca. 3 m) (1)  
K1HY08YY0059

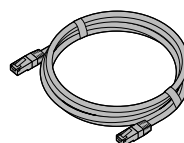

- Produktnumrene i disse driftsvejledninger er gældende fra og med juli 2024.
- Ændringer kan ske.
- Brug ikke AC-netledning med andet udstyr.

**Advarsel****Enheden**

- For at mindske risikoen for brand, elektrisk stød eller produktskade:
  - Denne enhed må ikke udsættes for regn, fugt, dryp eller sprøjt.
  - Genstande, der indeholder væsker, såsom vaser, må ikke placeres oven på enheden.
  - Brug kun anbefalet tilbehør.
  - Dæksler må ikke fjernes.
  - Du må ikke selv reparere enheden. Vedligeholdelse må udelukkende udføres af kvalificerede teknikere.
  - Pas på, at der ikke falder metalgenstande ned i enheden.
  - Anbring ikke tunge genstande på enheden.
- Placer højttalerne på en flad og sikker overflade.
- Hæng ikke højttalerne fra loftet eller direkte på væggen. Det kan resultere i, at højttaleren falder ned, hvilket kan medføre personskade.
- Genstande må ikke anbringes i basrefleksportene bag på højttalerne. Det kan medføre brand eller personskade. Hold øje med børnene.

**AC-netledning**

- For at mindske risikoen for brand, elektrisk stød eller produktskade:
  - Sørg for, at strømforsyningsspændingen svarer til den spænding, der er angivet på apparatet.
  - Indsæt stikproppen helt ind i stikdåsen eller elkontakten.
  - Lad være med at bøje eller trække i ledningen eller stille tunge genstande på den.
  - Rør ikke stikket med våde hænder.
  - Hold fast på stikproppen, når du trækker ledningen ud.
  - Brug aldrig en ødelagt stikprop eller stikdåse.
- Strømsstikket anvendes til at afbryde enheden med.  
Installer denne enhed, så strømsstikket øjeblikkeligt kan tages ud af stikkontakten.
- Kontroller, at jordbenet på netstikket er sikkert tilsluttet for at undgå elektrisk stød.
  - Et apparat med KLASSE I-konstruktion skal sluttes til en netstikkontakt med jording.

**Forsigtig!****Enheden**

- Åben ild, såsom tændte stearinlys, må ikke anbringes oven på enheden.
- Enheden kan modtage radiointerferens under brug af tændte mobiltelefoner. Hvis der forekommer interferens, skal du øge afstanden mellem enheden og mobiltelefonen.
- Denne enhed er beregnet til brug i fastlandsklimaer og tropeklimaer.
- Læg ikke noget oven på enheden. Den kan blive meget varm, når den er tændt.
- Stå aldrig oven på højttalerne.
- Anbring ikke tunge genstande på højttalerne.
- Højttaleren bør bæres med to hænder, så man ikke taber den, når den flyttes.
- Højttalerne og højttalernetene anvender kraftige magneter. Placer dem ikke i nærheden af TV'er, PC'er eller andet udstyr, som let bliver påvirket af magnetisme.
- Der kan opstå skade på dine højttalere og deres levetid afkortes, hvis du afspiller lyd ved høj styrke i længere tid.
- Rør aldrig membranerne. Dette kan forårsage skade på membranen, som kan resultere i, at lyden ikke udsendes korrekt.
- Pas på, hvis der er børn i nærheden.
- Sæt ikke fingeren i basrefleksportene foran på højttalerne. Pas især på børn, da de kan komme til skade.

**Placering**

- Anbring enheden på en plan, vandret overflade.
- For at mindske risikoen for brand, elektrisk stød eller produktskade:
  - Enheden må ikke installeres eller anbringes i en reol, et indbygget skab eller et andet aflukket område. Sørg for god ventilation til enheden.
  - Ventilationshullerne må ikke blokeres af aviser, duge, gardiner og lignende genstande.
  - Enheden må ikke udsættes for direkte sollys, høje temperaturer, høj luftfugtighed eller kraftige vibrationer.

## Batteri

- Fare for eksplosion, hvis batteriet ikke udskiftes korrekt. Udskift kun med den type, der anbefales af fabrikanten.
- Forkert håndtering af batterier kan forårsage lækage fra elektrolyten, og dette kan forårsage brand.
  - Fjern batteriet, hvis fjernbetjeningen ikke skal anvendes i længere tid. Opbevar batterierne på et køligt og mørkt sted.
  - Udsæt dem ikke for varme eller åben flamme.
  - Batteriet eller batterierne må ikke udsættes for direkte sollys i en bil i en længere periode, hvor døre eller vinduer er lukket.
  - Opvarm eller udsæt ikke enheden for åben ild.
  - Efterlad ikke batteriet (batterierne) i en bil med lukkede vinduer og døre, hvor det (de) er udsat for direkte sol i et længere tidsrum.
  - Skil dem ikke ad, og undlad at kortslutte dem.
- Alkaline eller mangan-batterier må ikke genoplades.
- Brug ikke batterier, hvis beklædning er taget af.
- Brug ikke gamle og nye batterier eller forskellige batterityper på samme tid.
- Kontakt de lokale myndigheder eller din forhandler for at spørge om den korrekte bortskaffelsesmetode for batterierne.
- Undgå brug under følgende forhold
  - Ekstremt høje eller lave temperaturer under brug, opbevaring eller transport.
  - Udskiftning af et batteri med en forkert type.
  - Bortskaffelse af et batteri på åben ild eller i en varm ovn eller mekanisk knusning eller opskæring af et batteri kan medføre eksplosion.
  - Ekstremt høje temperaturer og/eller et ekstremt lavt lufttryk, som kan medføre eksplosion eller lækage af brændbare væsker eller gasser.

## Indsamling af elektronikskrot og brugte batterier

### Kun for Den Europæiske Union og lande med retursystemer



Disse symboler på produkter, emballage og/eller ledsagedokumenter betyder, at brugte elektriske og elektroniske produkter og batterier ikke må blandes med almindeligt husholdningsaffald.

For korrekt behandling, indsamling og genbrug af gamle produkter og batterier skal du tage dem til indsamlingssteder i overensstemmelse med den nationale lovgivning.

Ved at skaffe sig af med dem på korrekt vis hjælper du med til at spare værdifulde ressourcer og forhindre eventuelle negative påvirkninger af menneskers sundhed og miljøet.

Ønsker du mere udførlig information om indsamling og genbrug skal du kontakte din lokale myndighed.

Usagkyndig bortskaffelse af elektronikskrot og batterier kan eventuelt udløse bødeforlæggelse.



### Information om batterisymbol (eksempler nedenfor):

Dette symbol kan anvendes sammen med et kemisk symbol. I så fald opfylder det kravene for det direktiv, som er blevet fastlagt for det pågældende kemikalie.

Panasonic Corporation, et selskab med hjemsted på 1006, Oaza Kadoma, Kadoma City, Osaka 571-8501, Japan, samler automatisk persondata såsom IP adresser og/eller Device ID fra din enhed så snart du tilgår Internettet. Det gør vi for at beskytte vores kunder og integriteten af vores Tjenester samt for at beskytte Panasonics rettigheder eller ejendom.

Du har en ret til indsigt, berigtigelse og indsigelse i visse tilfælde, en ret til sletning, begrænsning af behandling, dataportabilitet og en ret til indsigelse imod andre former for behandling. Hvis du ønsker at anvende nogen af de ovenstående rettigheder og/eller ønsker at vide mere om behandlingen af dine persondata, se venligst den fulde persondatapolitik på din enheds support side, <http://panasonic.jp/support/global/cs/audio/>, <http://www.technics.com/support/> eller kontakt vores kundekommunikations-/support nummer eller adresse beskrevet i den fælleseuropæiske garanti (Pan European Guarantee) inkluderet i din enhed for at få tilsendt den fulde persondatapolitik.

## Installation

- Sluk for enheden, og udtag stikket på alt udstyr, før du flytter enheden. Sørg for at løfte enheden, når du flytter den. Enheden må ikke trækkes hen over gulvet.
- Bekræft, at installationsstedet kan modstå enhedens vægt. (⇒ 22)
- Enhedens mål finder du her. (⇒ 22)

## Sådan fastgøres og aftages højttalernet

Højttalernet beskytter højttalerne imod støv. Brug magneterne til at fastgøre højttalernet til højttalerne.

Magneter (indvendigt) (4)

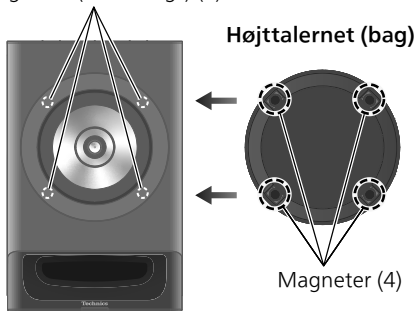

Højttalernet (bag)

Magneter (4)

- Fastgør højttalernet, så de dækker højttalerne helt.
- Fastgør højttalernet ved magnetpunkterne. Der er ingen forskel på op og ned eller venstre og højre.
- Den overlegne lyd kvalitet kan leveres, når du afspiller uden højttalernet.
- Undlad at holde i højttalernet, når du bærer enheden.

## Bortskaffelse/videregivelse af denne enhed

- Før du bortskaffer eller videregiver enheden, skal du sikre, at du sletter alle indstillede oplysninger ved at genoprette standardindstillingerne fra fabrikken (⇒ 08).
- Før du bortskaffer eller videregiver enheden til tredjepart, skal du sørge for at logge ud af din musikstreamingtjeneste for at forhindre uautoriseret brug af dine konti.

## Bemærkninger om brug

Vær opmærksom på følgende foranstaltninger for at beskytte højttalerne mod overdreven effekt:

- Skru ned for lydstyrken under følgende forhold for at undgå skader:
  - Når der afspilles forvrænget lyd.
  - Når højttalerne modtager hylen fra en mikrofon eller pladespiller, støj fra FM-udsendelser eller kontinuerlige signaler fra en oscillator, en testdisk eller et elektronisk instrument.
  - Når lyd kvaliteten justeres.
- Der kan opstå skade på dine højttalere og deres levetid afkortes, hvis du spiller lyd ved et højt niveau over længere tidsperioder.

## Vedligeholdelse af enheden

Tag AC-netledningen ud af stikkontakten, før der udføres vedligeholdelse.

## Øverst/bag på enheden

- Børst let med en tøjborste.
- Hvis enheden er meget navset, skal du fugte en blød, ren klud med lunkent vand, vride den godt op og forsigtigt tørre overfladen af for at fjerne pletter.

### Bemærk

- Rør ikke ved den forreste membran på højttaleren under rengøring.
- Brug ikke opløsningsmidler, herunder benzin, fortynder, sprit, opvaskemiddel, klude imprægneret med et kemikalie osv. Hvis du gør dette, kan det forårsage, at kabinettets udvendige side eller belægning skæmmes, eller at belægningen skaller af.
- Pletter fra oliebaseerede tuscher eller specielle kemikalier kan ikke fjernes.

### For/venstre og højre sider (ruskindsagtigt kunstlæder)

- Fugt en blød, ren klud med lunkent vand (ca. 40 °C), vrid den godt op og tør forsigtigt overfladen af for at fjerne pletter. Efter rengøring glattes overfladen med en blød, tør børste.

#### Bemærk

- Undgå kraftig gnidning, da det kan forårsage misfarvning eller beskadigelse af overfladen.
- Hvis der stadig forekommer pletter, efter at du har tørret af, skal du børste overfladen let for at fjerne dem.

### Anvendelse af "Technics Audio Center"

Hvis du installerer den dedikerede app "Technics Audio Center" (gratis) på din tablet/smartphone, kan du streame musikfiler fra enheden på dit netværk til denne enhed og konfigurere indstillingerne for lyd kvalitet mv.

- Du kan opsætte lydjustering og andre indstillinger i "Technics Audio Center"-appen.
- Du finder flere oplysninger ved at besøge:  
[www.technics.com/support/](http://www.technics.com/support/)



- Denne applikation kan ændres eller blive afbrudt med varsel.

### Firmwareopdateringer

Fra tid til anden kan Panasonic frigive opdateret firmware til denne enhed, der forbedrer eller tilføjer nye funktioner. Disse opdateringer er tilgængelige uden ekstra omkostninger.

- Du finder flere oplysninger ved at besøge:  
[www.technics.com/support/firmware/](http://www.technics.com/support/firmware/)

### Initialisering (sådan nulstilles alle indstillinger til fabriksindstillinger)

- ① Udtag netledningen på den primære højttaler.
  - Vent i 30 sekunder, før du fortsætter til trin 2.
- ② Mens du trykker og holder [⏻/⏪] nede øverst på den primære højttaler, skal du tilslutte netledningen igen.
  - Fortsæt med at holde [⏻/⏪] nede, indtil de to LED-indikatorer (NET/⏻) øverst til venstre lyser og der lyder et bip.
- ③ Udløs [⏻/⏪] øverst på den primære højttaler.
  - Initialiseringen angives ved den blinkende LED-indikator. Når initialiseringen er fuldført, lyder der et bip, alle LED-indikatorer øverst på enheden lyser i 2 sekunder og enheden slukker.
  - Alle indstillinger nulstilles til fabriksindstillingerne undtagen oplysninger om trådløs forbindelse mellem primære og sekundære højttalere.



Denne enhed (forside)

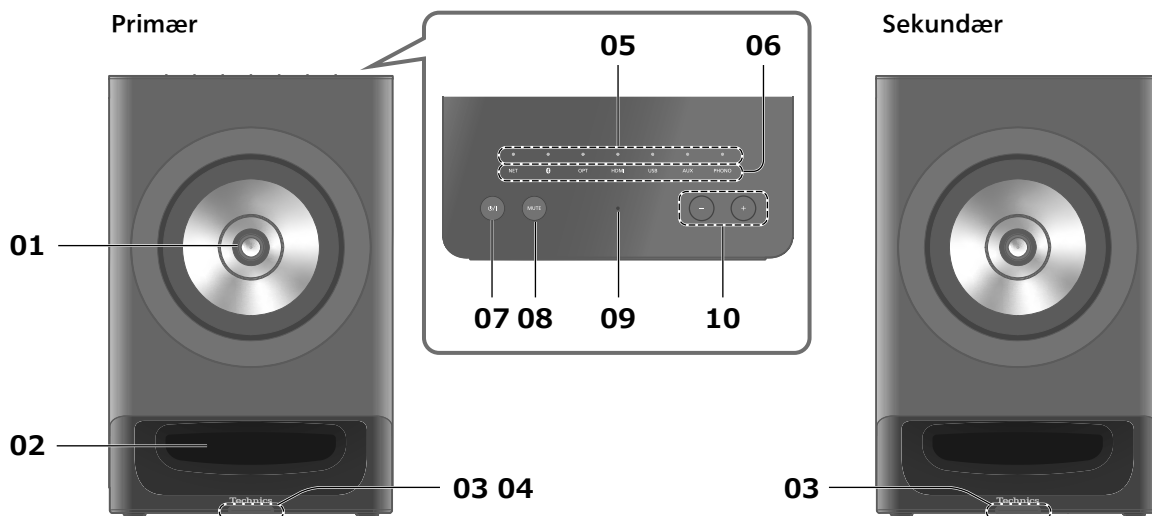

## 01 Højtalerenhed (koaksial 2-vejs enhed)

## 02 Basrefleksport

## 03 Strømindikator

- Blå: Enheden er slået til.
- Slukket: Denne enhed er i standby-tilstand.
- Strømindikatoren på den primære højttaler blinker, når enheden betjenes med fjernbetjeningen eller "Technics Audio Center"-appen.

## 04 Fjernbetjeningssignalsensor

- Modtagelsesafstand: Inden for ca. 7 m direkte forfra
- Modtagelsesvinkel: Ca. 30° mod venstre og højre

## 05 LED-indikatorer

LED-indikatorerne på enheden lyser på følgende måde for at angive aktuel status.

Slukket



Tændt



Blinker



Flimrer



- Hvis der opstår en abnormitet, blinker alle LED-indikatorerne øverst på enheden 3 gange hurtigt og gentages derefter. Tryk på [⏻] på enheden for at tænde/slukke. Hvis problemet vedbliver, kan du frakoble AC-netledningen, vente i mindst 3 minutter og derefter tilslutte den igen. Se "Fejlfinding" i "Betjeningsvejledning" (PDF-format) (⇒ 04) for at få yderligere oplysninger.

## 06 Berøringstast

- Hver gang du berører tasten, lyder der et bip og indgangskilden ændres.
- Du kan tænde/slukke for biplyden fra "Technics Audio Center"-appen.

## 07 Knappen Standby/Tænd (⏻/⏻)

- Tryk for at skifte enheden fra standby-tilstand eller omvendt. I standby-tilstand forbruger enheden stadig en lille mængde strøm.

## 08 Knappen Mute (MUTE)

- Tryk på knappen igen for at annullere. Mute deaktiveres også, når du justerer lydstyrken, eller når du sætter enheden på standby.
- Mens lyden er slået fra, blinker LED-indikatoren øverst på enheden ved det aktuelle lydstyrkeniveau, og strømindikatoren på forsiden af enheden blinker også.

## 09 Indbygget mikrofon (til måling)

## 10 Betjeningsknapper til lydstyrke (-/+)

- Når du tænder for enheden eller justerer lydstyrken, lyser de 7 LED-indikatorer øverst på enheden for at vise den omtrentlige aktuelle lydstyrke.
  - LED-indikatorerne lyser fra venstre til højre, som lydstyrken øges.
  - Antallet af oplyste LED-indikatorer ændres muligvis ikke, selv når lydstyrken justeres.
  - Lydstyrkeværdien kan bekræftes vha. "Technics Audio Center"-appen.
- LED-indikatorerne blinker, mens lyden er slået fra.

## Denne enhed (bagside)

Primær

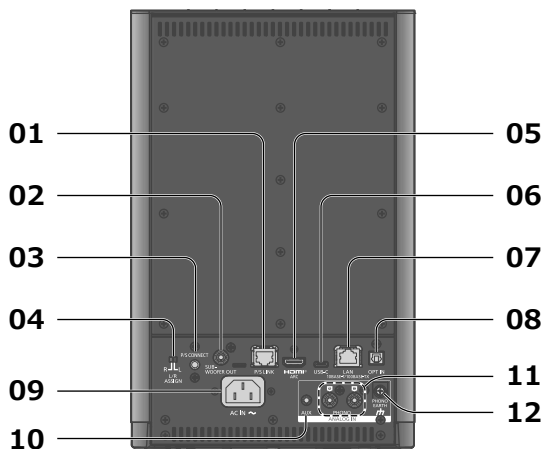

Sekundær

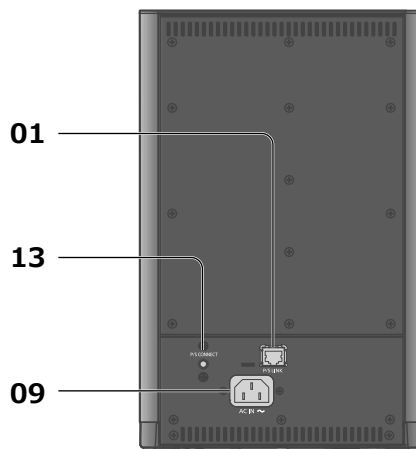

### 01 P/S LINK terminals (P/S LINK)

- Brug tilslutningskablet til højttaler (medfølger) til at tilslutte den primære og sekundære højttaler i en kablet forbindelse. (⇒ 12)

### 02 Analoge lydudgangsterminal (SUBWOOFER OUT)

- Du kan tilslutte en subwoofer mv. med et analogt lyd kabel (medfølger ikke) til udsending af analoge lyd signaler.
- Du kan indstille udgang fra SUBWOOFER OUT fra "Technics Audio Center"-appen. (Standardindstillingen fra fabrikken er "On".)

### 03 Knappen P/S CONNECT (primær højttaler)

Brug denne knap til at parre og registrere højttalerne igen efter reparation eller udskiftning, selvom den primære og sekundære højttaler er trådløst parret fra fabrikken. Se "Betjeningsvejledning" (PDF-format) (⇒ 04) for at få yderligere oplysninger.

### 04 Kontakten L/R ASSIGN

- Når du skifter tildeling (venstre/højre) af primær højttaler, tildeles den sekundære højttaler automatisk til den modsatte kanal. (⇒ 12)

### 05 HDMI-terminal (HDMI ARC)

- Du kan tilslutte HDMI-udstyr med ARC-funktioner (TV mv.) med et HDMI-kabel (medfølger ikke) til denne enhed og afspille musik. (⇒ 13)
- Anvend et Premium High Speed HDMI-kabel.

### 06 USB-C-terminal (USB-C)

Du kan tilslutte en PC og andre enheder med et USB 2.0-kabel (medfølger ikke) til denne enhed og afspille musik. (⇒ 14)

### 07 LAN-indgangstilslutningspunkt

(⇒ 17)

### 08 Optisk digital indgangsterminal (OPT IN)

Du kan tilslutte en digital lydudgangsenhed mv. vha. CD-afspiller mv. et optisk digitalt lyd kabel (medfølger ikke) og afspille musik. (⇒ 13)

### 09 AC-tilslutning (⌚)

(⇒ 15)

### 10 Analog lydindgangsterminal (AUX)

Du kan tilslutte et analogt lydudgangsenhed med et analogt lyd kabel (medfølger ikke) til denne enhed og afspille musik. (⇒ 14)

### 11 Analoge lydindgangsterminaler (PHONO)

Du kan tilslutte pladespilleren med et PHONO-kabel (medfølger ikke) til denne enhed og afspille musik. (⇒ 14)

- Anvend et kabel, der ikke er længere end 3 m.

### 12 PHONO EARTH terminal

(⇒ 14)

- For tilslutning af jordledning til en pladespiller.

### 13 Knappen P/S CONNECT (sekundær højttaler)

Brug denne knap til at parre og registrere højttalerne igen efter reparation eller udskiftning, selvom den primære og sekundære højttaler er trådløst parret fra fabrikken. Se "Betjeningsvejledning" (PDF-format) (⇒ 04) for at få yderligere oplysninger.

## Fjernbetjening

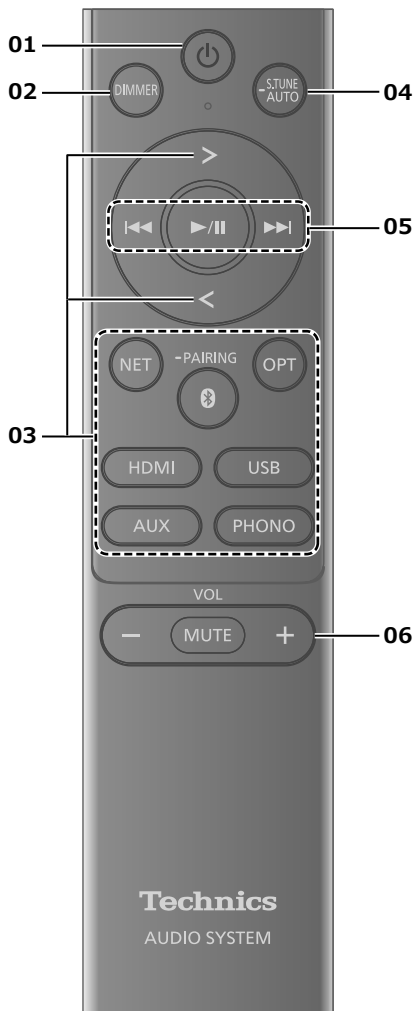

### 01 [ ]: Standby/tænd-knap

- Tryk for at skifte enheden fra standby-tilstand eller omvendt. I standby-tilstand forbruger enheden stadig en lille mængde strøm.

### 02 [DIMMER]: Juster lysstyrken på LED-indikatorerne og strømindikatoren

- Alle LED-indikatorerne og strømindikatoren slukker, når du trykker på og holder [DIMMER] nede i 4 sekunder. Tryk på knappen igen for at annullere.

### 03 [ > ]/[ < ]/[NET]/[ ]/[OPT]/[HDMI]/[USB]/[AUX]/[PHONO]: Skift indgangskilde

(⇒ 19, 20)

### 04 Start justering med funktionen Space Tune

(⇒ 20)

### 05 Betjeningsknapper til afspilning

### 06 [-VOL+]: Justér lydstyrken

- Når du tænder for enheden eller justerer lydstyrken, lyser de 7 LED-indikatorer øverst på enheden for at vise den omtrentlige aktuelle lydstyrke.
    - LED-indikatorerne lyser fra venstre til højre, som lydstyrken øges.
    - Antallet af oplyste LED-indikatorer ændres muligvis ikke, selv når lydstyrken justeres.
    - Lydstyrkeværdien kan bekræftes vha. "Technics Audio Center"-appen.
  - LED-indikatorerne blinker, mens lyden er slået fra.
- ### [MUTE]: Dæmp lyden
- Tryk på knappen igen for at annullere. Mute deaktiveres også, når du justerer lydstyrken, eller når du sætter enheden på standby.
  - Mens lyden er slået fra, blinker LED-indikatoren øverst på enheden ved det aktuelle lydstyrkeniveau, og strømindikatoren på forsiden af enheden blinker også.

## ■ Brug af fjernbetjeningen

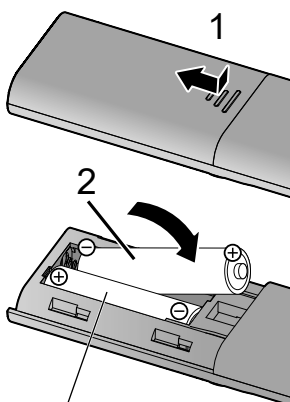

R03/LR03, AAA  
(Alkaline eller mangan-batterier)

### Bemærk

- Isæt batteriet så polerne (⊕ og ⊖) passer sammen med polerne i fjernbetjeningen.
- Peg fjernbetjeningen mod fjernbetjeningens signalsensor på enheden. (⇒ 9)
- Hold batterierne uden for børns rækkevidde for at forhindre, at de sluger dem.

## Højtalerindstillinger

### Tildeling af højttalere (L/R) (venstre/højre)

Du kan tildele hver af de to højttalere til enten venstre eller højre i henhold til dit installationsmiljø.

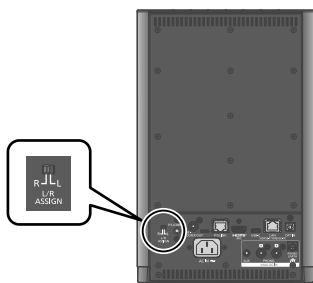

- Når du skifter tildeling (L/R) af primær højttaler, tildeles den sekundære højttaler automatisk til den modsatte kanal.
- Efter at du har skiftet tildeling af højttalere (L/R), slukker enheden og tændes derefter igen.

## Højtalerforbindelse

Når du tilslutter netledningen til de primære og sekundære højttalere og tænder dem, forbindes højttalerne automatisk trådløst. Når forbindelsen er etableret, lyser strømindikatorerne foran på begge højttalere.

### Bemærk

- Hvis forbindelsen mislykkes, blinker strømindikatoren på forsiden af enheden 3 gange, og gentager hvert 3. sekund. Sluk for enheden og tænd den igen for at tilslutte højttalerne igen. Du kan også tilslutte dem ved at trykke på knappen P/S CONNECT bag på den primære højttaler og holde den nede i 2 sekunder. (Alle LED-indikatorerne øverst på enheden blinker.)
- Hvis højttalerne stadig ikke kan etablere forbindelse, skal du afkobler AC-netledningerne fra begge højttalere, vente i 30 sekunder og derefter tilslutte AC-netledningerne igen og tænde for dem.
- For at opnå højere lyd kvalitet eller hvis forbindelsen er ustabil og forårsager støj eller afbrudt lyd på den sekundære højttaler, skal du anvende en kablet forbindelse med det medfølgende tilslutningskabel til højttaler.

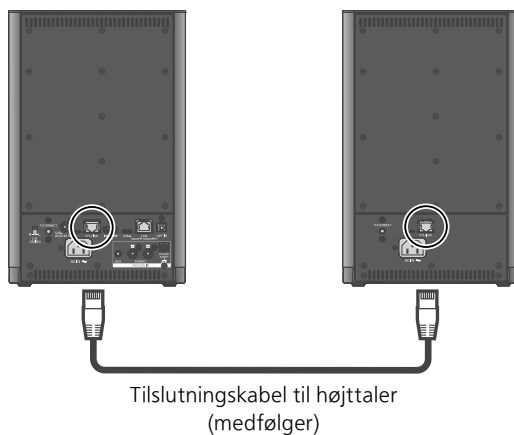

## Tilslutning af enhed med digital lydudgang

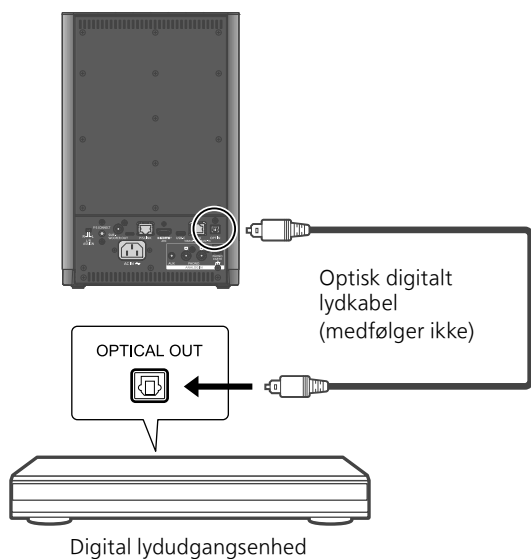

- Mens du ser videoindhold med denne funktion, synkroniseres video- og lydoutputtet muligvis ikke.
- Denne enheds digitale lydindgangstilslutningspunkter kan kun spore følgende lineære PCM-signaler. Hvis du har behov for flere oplysninger, skal du se enhedens betjeningsvejledning.
  - Samplingsfrekvens: 32/44,1/48/88,2/96 kHz
  - Antal kvantiseringsbit: 16/24 bit

## Tilslutning af HDMI-udstyr med ARC-funktion (TV mv.)

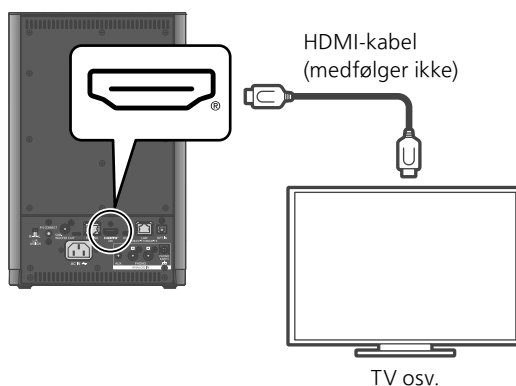

- Brug Premium High Speed HDMI-kabler, når du tilslutter til eksterne enheder.
- Tilslut denne enhed til HDMI-indgangsterminalen, som har ARC-funktion (Audio Return Channel).
- Indstil lydudgangssignalet til PCM i indstillingerne for det tilsluttede HDMI-udstyr (TV osv.).
- Indstil lydudgangen fra TV-højtalerne til Off. Du kan få yderligere oplysninger ved at se betjeningsvejledningen til TV'et.

### Bemærk

- Lineært PCM-signal er kun tilgængeligt for ARC-funktion.
- Undlad at indtaste andre signaler end lineært PCM-signal, da det ellers kan forårsage støj eller skade.
- Når du bruger en anden indgangskilde end HDMI, mens HDMI-udstyr er tilsluttet, kan du deaktivere forbindelsesfunktionerne med det tilsluttede HDMI-udstyr (som f.eks. HDMI Power On Link, HDMI Selector Link etc.). (Standardindstillingen fra fabrikken er "On".) Se "Betjeningsvejledning" (PDF-format) (⇒ 04) for at få yderligere oplysninger.
- Lydstyrken kan være lavere afhængigt af det tilsluttede TV.

## Tilslutning af PC osv.

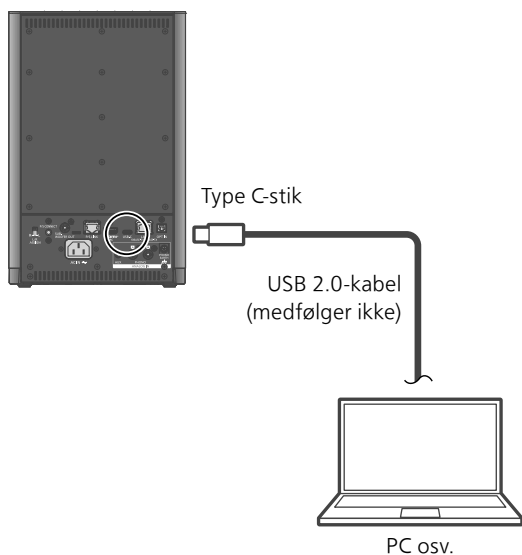

### Bemærk

- USB-C-terminalen på denne enhed er kun til dataoverførsel og understøtter ikke opladning af USB-enheder.
- Se oplysninger om det anbefalede operativsystem til din pc, dedikeret driversoftware (kun Windows OS) og applikationer i "Betjeningsvejledning" (PDF-format) (⇒ 04).

## Tilslutning af enhed med analog lydudgang

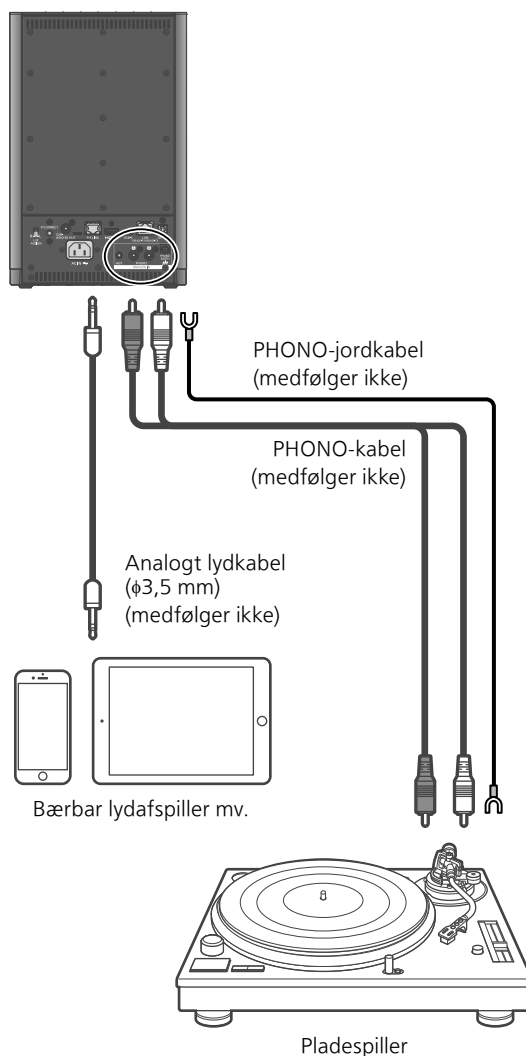

- Når du tilslutter en pladespiller til en indbygget PHONO-equalizer, skal du slukke for equalizeren eller tilslutte equalizerens kabel til de analoge lydindgangsterminaler (PHONO) på denne enhed.
- Når du tilslutter en pladespiller med et PHONO-jordkabel, skal du tilslutte PHONO-jordkablet til terminalen PHONO EARTH på denne enhed.

### Bemærk

- Spænd PHONO EARTH-terminalen med en Phillips-skruetrækker.
- Hvis der opstår støj under afspilning af en analog lydenhed, skal du flytte de enheder, der udsender radiobølger, såsom Wi-Fi-routere eller smartphones, væk fra enheden for at reducere støjen.

## AC-netledningsforbindelse

**Forbind først efter at alle andre forbindelser er udført.**

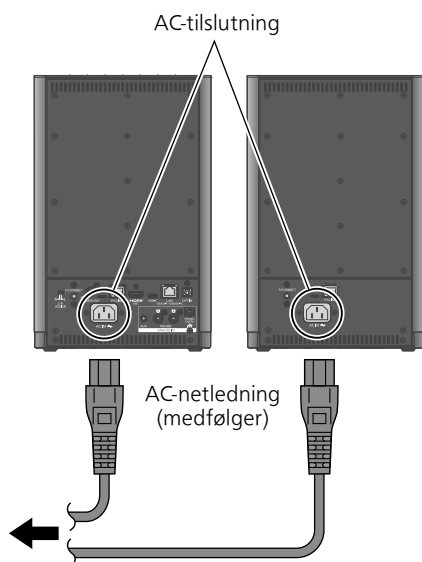

Til en stikkontakt i væggen

### Bemærk

- Når enheden er tændt, lyser strømindikatoren for den primære højttaler først, og når enheden er slukket, slukker strømindikatoren for den sekundære højttaler først.
- Denne enhed forbruger en lille mængde AC-strøm ( $\Rightarrow$  22), selv når enheden er i standbytilstand. Tag stikket ud af hovedstikkontakten, hvis du ikke skal bruge enheden i en længere periode. Anbring enheden, så stikket let kan fjernes.

- Brug kun den medfølgende AC-netledning.
- Isæt kabelstikkene korrekt.
- Bøj ikke kablerne ved skarpe vinkler.
- Indstillingen for trådløst LAN (Wi-Fi®) starter muligvis, når denne enhed tændes for første gang, og LED-indikatoren (NET) øverst på enheden blinker. ( $\Rightarrow$  17)
  - Hvis du deaktiverer Wi-Fi, skal du skifte indgangskilde ved at trykke på berøringstasten øverst på enheden.
  - Hvis Wi-Fi er aktiveret, blinker LED-indikatoren (NET) øverst på enheden, hver gang enheden tændes. Hvis du ikke anvender netværksfunktionen, skal du trykke på [NET] på fjernbetjeningen og holde knappen nede. Dette deaktiverer Wi-Fi, og enheden skifter til den forrige indstillede indgangskilde, når enheden tændes.
- LED-indikatoren (NET) blinker ikke, når et LAN-kabel er tilsluttet. ( $\Rightarrow$  17)
- Alle LED-indikatorerne på toppen af enheden flimrer blødt i flere sekunder under strømdrift. Når du tænder for enheden, flimrer LED-indikatorerne langsomt, før de viser det aktuelle lydstyrkeniveau. (Hvis netværksforbindelsen ikke er etableret, blinker LED-indikatoren (NET) øverst på enheden.)

Du kan streame online musiktjenester eller musikfiler fra din smartphone/tablet til enheden. For at du kan anvende disse funktioner, skal systemet være tilsluttet samme internettilsluttede netværk som den kompatible enhed.

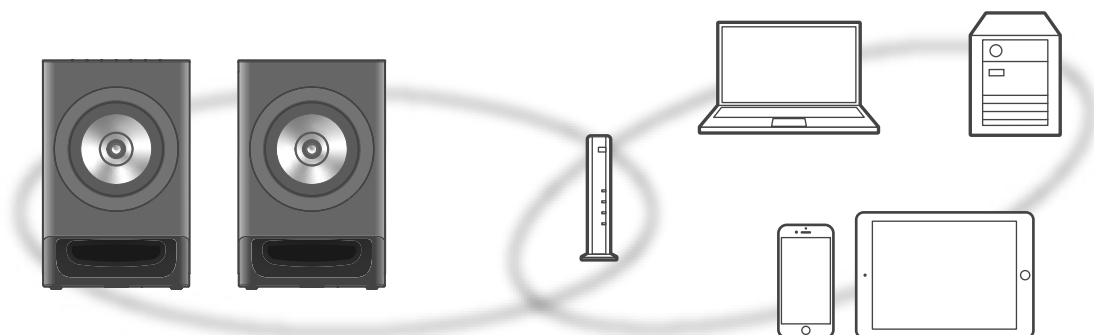

Enheden kan forbindes til en router ved hjælp af et LAN-kabel eller indbygget Wi-Fi®. For en stabil tilslutning til netværket anbefales en kablet LAN-forbindelse.

#### Bemærk

- Når netværksforbindelsen er fuldført, lyser LED-indikatoren (NET) øverst på enheden, når indgangskilden ændres til "NET". (Hvis netværksforbindelsen ikke er etableret, blinker den.)
- Når en firmwareopdatering til denne enhed er tilgængelig, flimrer strømindikatoren på forsiden af den primære højttaler blødt hvert 10. sekund.
  - Du finder flere oplysninger ved at besøge: [www.technics.com/support/firmware/](http://www.technics.com/support/firmware/)

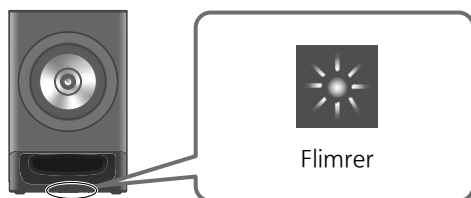

#### ■ Klargøring

Hvis du installerer appen "Technics Audio Center" på din smartphone/tablet, kan du etablere forbindelse vha. appen.

- Når du anvender Google Cast™-kompatible apps til at afspille musik på enheden, skal du etablere forbindelse via appen "Technics Audio Center" og en Google Assistant-aktiveret enhed.
- Når du anvender AirPlay til at afspille musik på enheden, skal du tilføje produktet til appen Apple Home. Hvis du tilføjer denne enhed til netværket via appen Apple Home, vil du også kunne streame lyd via Siri.
- Sørg for, at Wi-Fi- og Bluetooth®-funktionen er aktiveret på din smartphone/tablet.

#### 1 Installér appen "Technics Audio Center" på din smartphone/tablet. (⇒ 08)

#### 2 Tilslut din smartphone/tablet til samme netværk som denne enhed, før du foretager indstillinger.

- Sørg for, at netværket er tilsluttet internettet.



## Kablet LAN-forbindelse

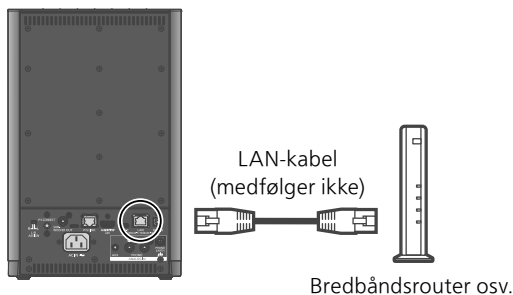

- 1 Udtag AC-netledningen.
- 2 Tilslut denne enhed til en bredbåndsrouter osv. ved hjælp af et LAN-kabel.
- 3 Tilslut AC-netledningen til enheden. (⇒ 15)
- 4 Tryk på [⏻] for at tænde for enheden.
  - Hvis netværksforbindelsen ikke er etableret, blinker LED-indikatoren (NET) øverst på enheden, når indgangskilden ændres til "NET". Nulstil indstillingerne fra trin 1.
- 5 Start appen "Technics Audio Center", og følg anvisningerne på skærmen for at etablere forbindelse.

### Bemærk

- Mens AC-netledningen er frakoblet, skal LAN-kablet være tilsluttet eller frakoblet.
- Brug kategori 7 eller højere, lige LAN-kabler (STP) for tilslutning til perifere enheder.
- Hvis du isætter et andet kabel end et LAN-kabel i LAN-porten, kan det beskadige enheden.
- Når et LAN-kabel er tilsluttet, kan wi-fi-funktionen blive frakoblet. (LED-indikatoren blinker ikke.)

## Trådløs LAN-tilslutning

### ■ Klargøring

- ① Udtag AC-netledningen.
- ② Tag LAN-kablet ud.
- ③ Tilslut AC-netledningen til enheden. (⇒ 15)

### Bemærk

- Indstillingen vil blive annulleret efter den fastsatte frist. I så fald, prøv indstillingen igen.
- Hvis du annullerer denne indstilling, skal du skifte indgangskilde ved at trykke på berøringstasten øverst på enheden.
- Når netværksforbindelsen er etableret, lyser alle LED-indikatorerne på toppen og strømindikatorene foran på den primære højttaler i 2 sekunder.

Trådløs indstilling når appen anvendes for første gang

### 1 Tryk på [⏻] for at tænde denne enhed.

- LED-indikatoren (NET) på toppen og strømindikatorene foran på enheden blinker samtidig hvert sekund.

### 2 Start appen "Technics Audio Center".

### 3 Vælg "Klik her for trådløs opsætning til din nye højttaler".

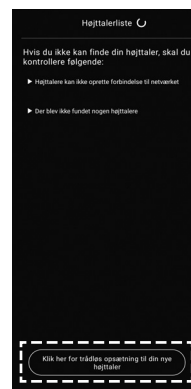

### 4 Vælg enheden og følg anvisningerne på skærmen for at indstille netværket.

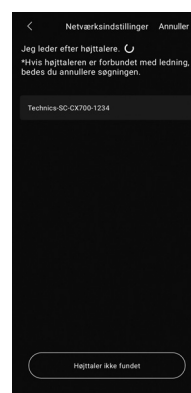

### Bemærk

- Enheden vises som "Technics-SC-CX700-\*\*\*\*", hvis enhedens navn ikke er indstillet. ("\*\*\*\*" står for tegn, der er unikke for hver enhed.)
- Du kan tjekke dine netværksoplysninger (SSID, MAC-adresse og IP-adresse) i appen "Technics Audio Center".

Sådan nulstilles den trådløse indstilling

### 1 Tryk på [NET] på enheden og hold knappen nede i 5 sekunder.

- Efter at der lyder et bip en gang, blinker LED-indikatoren (NET) på toppen og strømindikatoren foran på enheden samtidig hvert sekund.

### 2 Start appen "Technics Audio Center".

### 3 Vælg "Klik her for trådløs opsætning til din nye højttaler".

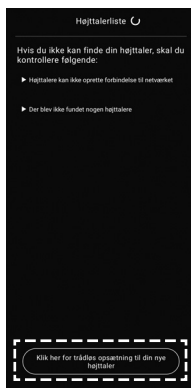

### 4 Vælg enheden og følg anvisningerne på skærmen for at indstille netværket.

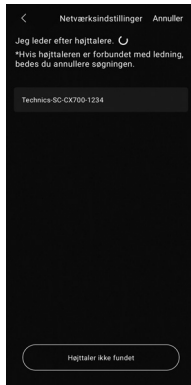

#### Bemærk

- Enheden vises som "Technics-SC-CX700-\*\*\*\*", hvis enhedens navn ikke er indstillet. ("\*\*\*\*" står for tegn, der er unikke for hver enhed.)
- Du kan tjekke dine netværksoplysninger (SSID, MAC-adresse og IP-adresse) i appen "Technics Audio Center".

## Streaming af musik på netværket

Denne enhed er kompatibel med Google Cast-kompatible apps. Du kan finde yderligere oplysninger om Google Cast-kompatible apps ved at besøge:

[g.co/cast/apps](https://g.co/cast/apps)

Du kan streame musikfiler fra enheden på dit netværk til denne enhed ved at anvende appen "Technics Audio Center". Download og installér appen fra nedenstående hjemmeside. (⇒ 08)

[www.technics.com/support/](https://www.technics.com/support/)

- Du kan også streame musik via AirPlay.

#### ■ Klargøring

- Fuldfør netværksindstillingerne. (⇒ 16) (Sørg for, at netværket er tilsluttet internettet.)
- Installér det understøttede program på din enhed.
- Tilslut enheden til det netværk, du aktuelt anvender derhjemme.

### 1 Start en Google Cast-kompatibel app, AirPlay-kompatibel app eller appen "Technics Audio Center" på din enhed (smartphone, tablet mv.), og vælg denne enhed som udgangshøjttaler.

### 2 Afspil musikken.

## Online musikstreamingtjenester (NET)

Du kan streame musiktjenester (Internet Radio / Podcasts / Spotify / TIDAL / Deezer / Amazon Music / Qobuz / Google Cast / AirPlay, etc.) på enheden via appen "Technics Audio Center".

- Fuldfør netværksindstillingerne. (⇒ 16)

### 1 Tryk på [NET].

- LED-indikatoren (NET) øverst på enheden lyser.

### 2 Start appen "Technics Audio Center", og følg anvisningerne på skærmen.

#### Bemærk

- Afhængig af netværksforbindelsen blinker LED-indikatoren (NET) øverst på enheden muligvis. Bekræft netværksforbindelsen og indstillingerne. (⇒ 17)

## Netværkstjenester

De tjenester, der leveres af deres respektive tjenesteudbydere, kan ændres eller afbrydes uden varsel. Panasonic påtager sig intet ansvar for ændringer eller afbrydelse af tjenester.

Ikke alle musikstreamingtjenester er tilgængelige i alle lande/områder. Der kræves muligvis registrering/abonnement eller betaling for at benytte musikstreamingtjenester. Tjenesterne kan ændres eller ophøre uden varsel. Yderligere oplysninger finder du ved at besøge musikstreamingtjenestens hjemmeside.

#### Vigtigt:

Før du bortskaffer eller videregiver enheden til tredjepart, skal du sørge for at logge ud af din musikstreamingtjeneste for at forhindre uautoriseret brug af dine konti.

## Brug af Bluetooth®

### ■ Registrering af Bluetooth®-enhed

- Tænd for enhedens Bluetooth®-funktion, og anbring den enhed, du ønsker at etablere forbindelse til, tæt ved denne enhed.
- Hvis en Bluetooth®-enhed allerede er tilsluttet, skal den frakobles.

### 1 Tryk på [0].

- LED-indikatoren (0) øverst på enheden blinker hvert 2. sekund, når enheden registreres for første gang. Hvis en enhed allerede er registreret, forsøger enheden automatisk at etablere forbindelse.
- Hvis du trykker på og holder [0] inde, begynder enheden at vente på registrering. (LED-indikatoren (0) øverst på enheden blinker hvert 2. sekund.)

### 2 Vælg "Technics-SC-CX700-\*\*\*\*" fra Bluetooth®-enhedens menu.

- LED-indikatoren (0) på toppen og strømindikatoren foran på enheden blinker samtidig hvert sekund under paring.
- MAC-adressen "\*\*\*\*" ("\*\*\*\*" står for et tegn, der er unikt for hver enhed) vises muligvis, før "Technics-SC-CX700-\*\*\*\*" vises.
- Hvis enhedens navn er indstillet i appen, vises det indstillede navn.

#### Bemærk

- Hvis du bliver bedt om adgangsnøglen, skal du indtaste "0000".

## ■ Afspilning af musik gemt på en Bluetooth®-enhed

### 1 Tryk på [0].

- LED-indikatoren (0) øverst på enheden lyser, når forbindelsen etableres. (LED-indikatoren blinker, mens der etableres forbindelse.)

### 2 Vælg "Technics-SC-CX700-\*\*\*\*" fra Bluetooth®-enhedens menu.

- Hvis enhedens navn er indstillet i appen, vises det indstillede navn.

### 3 Start afspilning af Bluetooth®-enheden.

#### Bemærk

- For at bruge denne enhed til styring af en Bluetooth®-enhed skal Bluetooth®-enheden understøtte AVRCP (Audio Video Remote Control Profile). Afhængigt af enhedens status er det muligt, at nogle styringsfunktioner ikke virker.
- Mens du ser videoindhold med denne funktion, synkroniseres video- og lydoutputtet muligvis ikke.
- Denne enhed kan kun tilsluttes én enhed ad gangen.
- Bluetooth®-enheden vil blive frakoblet, hvis der vælges en anden lydkilde.

## Eksternt udstyr

### (OPT/HDMI/USB/AUX/PHONO)

Du kan tilslutte forskelligt udstyr (OPT/HDMI/USB/AUX/PHONO) til denne enhed og afspille musik.

- Tilslut udstyret. (⇒ 13, 14)

### 1 Tryk på [OPT] / [HDMI] / [USB] / [AUX] / [PHONO].

- LED-indikatoren øverst på enheden lyser.
- Hvis der ikke er tilsluttet en enhed, afspilning ikke er i gang eller filformatet ikke understøttes, blinker LED-indikatorerne (OPT/HDMI/USB) øverst på enheden muligvis.

### 2 Start afspilning på den forbundne enhed.

## Justering med funktionen Space Tune

Du kan justere lyd kvaliteten automatisk i henhold til installationsstedet, (hvis det er tæt på væggen eller i et hjørne af rummet).

Tryk på [S.TUNE AUTO] på fjernbetjeningen og hold den nede i 2 sekunder for at starte lydjusteringen.

- Tilslut den primære og sekundære højttaler, før der justeres. (⇒ 12)
- En høj prøvetone lyder, mens målingen foretages.
- Justeringen angives ved den blinkende LED-indikator øverst på enheden. Når justeringen er fuldført, lyser alle LED-indikatorerne øverst på enheden i 2 sekunder.
- Hvis justeringen mislykkes, lyder der et bip 3 gange og alle LED-indikatorerne på toppen og strømindikatoren foran på enheden blinker 3 gange. Tryk på [S.TUNE AUTO], og hold knappen nede i 2 sekunder for at indstille justeringen igen.
- Du kan se oplysninger om opsætning vha. appen "Technics Audio Center".
- Med lydstyrken indstillet til minimum skal du trykke på knappen [-] på lydstyrkekontrollen på denne enhed og holde den nede og trykke på [S.TUNE AUTO] for at annullere indstillingen.



Wi-Fi CERTIFIED-logoet er et registreret varemærke tilhørende Wi-Fi Alliance.



Works with Apple AirPlay-mærket betyder, at tilbehør er designet til at fungere med den på mærket identificerede teknologi og er certificeret af producenten til at opfylde Apples performancestandarder.

Apple og AirPlay er varemærker tilhørende Apple Inc., som er registreret i USA og i andre lande.

Den seneste version af iOS, iPadOS eller macOS anbefales, hvis AirPlay skal anvendes med et trådløst højttalersystem.



Google, Google Play og Google Cast er varemærker tilhørende Google LLC.

Google Assistant er ikke tilgængelig på visse sprog og i visse lande.

Windows er et varemærke eller et registreret varemærke tilhørende Microsoft Corporation i USA og andre lande.

Windows Media og Windows logoet er varemærker eller registrerede varemærker tilhørende Microsoft Corporation i USA og/eller andre lande. Dette produkt er beskyttet af visse intellektuelle rettigheder tilhørende Microsoft Corporation og tredjeparter. Anvendelse eller distribution af en sådan teknologi udover dette produkt er forbudt uden licens fra Microsoft eller et autoriseret Microsoft-datterselskab eller tredjeparter.

Mac og OS X er varemærker tilhørende Apple Inc., som er registreret i USA og i andre lande.

Bluetooth®-ordmærket og -logoerne er registrerede varemærker tilhørende Bluetooth SIG, Inc., og enhver brug af sådanne mærker af Panasonic Holdings Corporation er givet under licens. Andre varemærker og handelsnavne tilhører deres respektive ejere.

“DSD” er et registreret varemærke.

FLAC Decoder

Copyright (C) 2000, 2001, 2002, 2003, 2004, 2005, 2006, 2007, 2008, 2009 Josh Coalson

Redistribution and use in source and binary forms, with or without modification, are permitted provided that the following conditions are met:

- Redistributions of source code must retain the above copyright notice, this list of conditions and the following disclaimer.
- Redistributions in binary form must reproduce the above copyright notice, this list of conditions and the following disclaimer in the documentation and/or other materials provided with the distribution.
- Neither the name of the Xiph.org Foundation nor the names of its contributors may be used to endorse or promote products derived from this software without specific prior written permission.

THIS SOFTWARE IS PROVIDED BY THE COPYRIGHT HOLDERS AND CONTRIBUTORS “AS IS” AND ANY EXPRESS OR IMPLIED WARRANTIES, INCLUDING, BUT NOT LIMITED TO, THE IMPLIED WARRANTIES OF MERCHANTABILITY AND FITNESS FOR A PARTICULAR PURPOSE ARE DISCLAIMED. IN NO EVENT SHALL THE FOUNDATION OR CONTRIBUTORS BE LIABLE FOR ANY DIRECT, INDIRECT, INCIDENTAL, SPECIAL, EXEMPLARY, OR CONSEQUENTIAL DAMAGES (INCLUDING, BUT NOT LIMITED TO, PROCUREMENT OF SUBSTITUTE GOODS OR SERVICES; LOSS OF USE, DATA, OR PROFITS; OR BUSINESS INTERRUPTION) HOWEVER CAUSED AND ON ANY THEORY OF LIABILITY, WHETHER IN CONTRACT, STRICT LIABILITY, OR TORT (INCLUDING NEGLIGENCE OR OTHERWISE) ARISING IN ANY WAY OUT OF THE USE OF THIS SOFTWARE, EVEN IF ADVISED OF THE POSSIBILITY OF SUCH DAMAGE.

Spotify-software er underlagt tredjepartslicenser, som findes her: <https://www.spotify.com/connect/third-party-licenses>.



Termerne HDMI, HDMI High-Definition Multimedia Interface, Premium HDMI, Premium High Speed HDMI Cable, Premium High Speed HDMI Cable med Ethernet, og HDMI-varedesign, HDMI-logoerne, Premium HDMI Cable-certificeringsmærkat og Premium HDMI-kabellogo er varemærker eller registrerede varemærker tilhørende HDMI Licensing Administrator, Inc.

# Specifikationer

## ■ GENERELT

Strømforsyning	AC 220 V til 240 V, 50/60 Hz
Strømforbrug	40 W (PRIMARY) 35 W (SECONDARY)
Netværksstandby	Ca. 2,0 W (PRIMARY) Ca. 2,0 W (SECONDARY)
Dimensioner (B×H×D)	201 mm × 313 mm × 276 mm (PRIMARY) 201 mm × 313 mm × 272 mm (SECONDARY)
Masse	9,1 kg (PRIMARY) 8,9 kg (SECONDARY)
Driftstemperaturinterval	0 °C til 40 °C
Driftsfugtighedsinterval	35 % til 80 % RH (ingen kondensering)

## ■ FORSTÆRKERDEL

Maks. udgangsstrøm	200 W (100 W × 2)
Bashøjtaler	60 W
Diskanthøjtaler	40 W

## ■ HØJTALERAFSNIT

Type	Koaksial 2-vejs basrefleks
Bashøjtaler	15 cm × 1 pr. kanal, kegletype
Diskanthøjtaler	1,9 cm × 1 pr. kanal, ringtype

## ■ Bluetooth®-AFSNIT

Bluetooth® systemspekifikation	Bluetooth® Ver. 5.1
Trådløs udstyrsklassifikation	Klasse 1 (4 mW)
Understøttede profiler	A2DP, AVRCP
Understøttet codec	AAC, SBC
Frekvensbånd	2,4 GHz-bånd FH-SS
Betjeningsafstand	Ca. 10 m sigtelinje*1

\*1: Mulig kommunikationsafstand

Målingsmiljø:

Temperatur 25 °C/højde 1,0 m

Måling i "Mode1"

## ■ TERMINALDEL

USB-C	Type C-stik
Ethernet- grænseflade	LAN (100BASE-TX/10BASE-T)
AUX-indgang	Stereo, $\phi$ 3,5 mm stik
Analog indgang	PHONO (MM) (pin-stik)
Analog udgang	SUBWOOFER (pin-stik)
Digitalt input	OPT IN (optisk terminal)
Formatstøtte	LPCM
HDMI-udgang (ARC)	Type A-stik
Formatstøtte	LPCM

## ■ Wi-fi-afsnit

Standard	IEEE802.11a / b / g / n / ac / ax
Frekvensbånd	2,4 GHz-bånd 5 GHz-bånd
Sikkerhed	WPA2™

• WLAN-funktionen i dette produkt må udelukkende anvendes inde i bygninger.

## ■ HØJTALERFORBINDELSE

Trådløs forbindelse	
Frekvensbånd	5 GHz-bånd
Betjeningsafstand	Ca. 10 m (sigtelinje)
Kablet forbindelse	
P/S LINK	RJ-45-stik understøtter CAT6A (afskærmet)

• Den trådløse funktion i dette produkt må udelukkende anvendes inde i bygninger.

## ■ FORMATDEL USB-C

USB-standard	USB 2.0 højhastighed USB-lydklasse 2.0, asynkron mode
DSD-kontrolmode	ASIO Native-tilstand, DoP-tilstand

## ■ Format

Denne enhed understøtter følgende formater:

- Denne enhed understøtter ikke afspilning af skrivebeskyttede musikfiler.
- Afspilning af alle filer i formater, som understøttes af denne enhed, garanteres ikke.
- Afspilning af en fil i et format, som ikke understøttes af denne enhed, kan medføre et udfald i lyden eller støj. I disse tilfælde skal du se efter, at denne enhed understøtter filformatet.
- Denne enhed understøtter ikke afspilning af VBR (Variable Bit Rate).
- Filer, der er større end 2 GB, kan ikke afspilles.
- Nogle af de tilsluttede enheder eller servere kan muligvis konvertere og udsende filer i formater, som ikke understøttes af denne enhed. Der henvises til betjeningsvejledningen til enhederne eller serveren for yderligere oplysninger.
- Filoplysninger (samplinghastighed, osv.), som vises på denne enhed, og afspilningssoftwaren kan være forskellige.
- Afhængig af PC, program mv. afspilles indholdet muligvis ikke, selvom samplingsfrekvensen understøttes. Kontrollér PC-program mv. for at sikre korrekt afspilning.

	Udvidelse	Samplingsfrekvens	Bithastighed/antal kvantiseringsbit	USB-C	LAN (DMR)*2
MP3	.mp3	32/44,1/48 kHz	16 til 320 kbps		✓
AAC	.m4a/.aac	32/44,1/48/88,2/96 kHz	16 til 320 kbps		✓
WAV	.wav	32/44,1/48/88,2/96/176,4/ 192/352,8/384 kHz	16/24/32 bit		✓
FLAC	.flac	32/44,1/48/88,2/96/176,4/ 192/352,8/384 kHz	16/24 bit		✓
AIFF	.aiff	32/44,1/48/88,2/96/176,4/ 192/352,8/384 kHz	16/24/32 bit		✓
ALAC	.m4a	32/44,1/48/88,2/96/176,4/ 192/352,8/384 kHz	16/24 bit		✓
DSD	.dff/.dsf	2,8/5,6/11,2*3 MHz		✓	✓
LPCM		32/44,1/48/88,2/96/176,4/ 192 kHz	16/24 bit	✓	

\*2: Om hver enkelt musikfil kan afspilles via dit netværk, bestemmes af netværkserveren, også selvom filformatet er angivet ovenfor. Hvis du f.eks. bruger Windows Media Player 11, kan alle musikfilerne ikke afspilles på PC'en. Du kan kun afspille de musikfiler, der tilføjes i biblioteket til Windows Media Player 11.

\*3: Ikke til USB-C

### Bemærk

- Specifikationer er med forbehold for ændringer uden varsel.
- Masse og dimensioner er tilnærmelsesvis.
- Hvis du anmoder om reparation, skal du medbringe både den primære og sekundære højttaler i det trådløse højttalersystem.

## Overensstemmelseserklæring (DoC)

Herved erklærer "Panasonic Corporation", at dette produkt opfylder de væsentlige krav og andre relevante forskrifter i Direktiv 2014/53/EU.

Kunderne kan downloade en kopi af den originale overensstemmelseserklæring (DoC) for vores RE-produkter fra serveren DoC:

<https://www.ptc.panasonic.eu/compliance-documents>

Kontakt til autoriseret repræsentant:

Panasonic Marketing Europe GmbH, Panasonic Testing Centre, Winsbergring 15, 22525 Hamburg, Tyskland

Frekvensbånd: 5150 - 5250 MHz:

Indendørs brug: Kun i bygninger. Installation og brug i køretøjer og tog er ikke tilladt. Begrænset

indendørs brug: Hvis brugt udendørs, må udstyret ikke fastgøres til en fast installation eller på et køretøjs chassis, fast infrastruktur eller en fast udendørs antenne. Brug af ubemandede luftfartøjssystemer (UAS) er begrænset til frekvensbåndet 5170 - 5250 MHz.

Frekvensbånd: 5250 - 5350 MHz:

Indendørs brug: Kun i bygninger. Installation og brug i køretøjer, tog og fly er ikke tilladt. Udendørs brug er ikke tilladt.

Frekvensbånd: 5470 - 5725 MHz:

Installation og brug i køretøjer, tog og fly og anvendelse til ubemandede luftfartøjssystemer (UAS) er ikke tilladt.

Begrænsningerne ovenfor gælder i følgende lande:

AT	BE	BG	CZ	DK	EE	FR	DE	IS
IE	IT	EL	ES	CY	LV	LI	LT	LU
HU	MT	NL	NO	PL	PT	RO	SI	SK
TR	FI	SE	CH	UK(NI)	HR			

Type trådløs	Frekvensbånd	Maksimal strømstyrke (dBm EIRP)
WLAN	2412 - 2472 MHz	18 dBm
	5180 - 5320 MHz	18 dBm
	5500 - 5700 MHz	18 dBm
	5745 - 5825 MHz	14 dBm
Bluetooth®	2402 - 2480 MHz	6 dBm





Kiitos, että ostit tämän tuotteen.

Lue nämä ohjeet huolellisesti ennen tämän tuotteen käyttämistä ja säilytä tämä käsikirja tulevaa tarvetta varten.

- Tietoja kuvauksista näissä käyttöohjeissa
  - Viitattavat sivut osoitetaan seuraavasti: "⇒ ○○".
  - Näytettävät kuvat voivat poiketa käytettävästä laitteesta.
  - Ellei muuta mainita, toimintojen suoritus on kuvattu kaukosäädintä käyttäen.
- Tämän käsikirjan kuvat ja kuviot ovat mustanväreisestä rungosta.
- Näitä käyttöohjeita sovelletaan seuraavaan järjestelmään.
  - Ensisijainen kaiutin: SC-CX700P, toissijainen kaiutin: SC-CX700S

### Yksityiskohtaisemmat käyttöohjeet ovat saatavissa asiakirjasta "Käyttöohjeet" (PDF-muoto). Lataa se verkkosivulta.

[www.technics.com/support/downloads/oi/SC-CX700.html](http://www.technics.com/support/downloads/oi/SC-CX700.html)

- Tarvitset Adobe Readerin selataksesi tai tulostaaksesi "Käyttöohjeet" (PDF-muoto). Voit ladata ja asentaa käyttöjärjestelmällesi sopivan Adobe Reader -version seuraavalta verkkosivulta.  
<https://get.adobe.com/reader/>



Päämajan osoite:

Panasonic Corporation

1006, Oaza Kadoma, Kadoma-kaupunki, Osaka, Japani

Valtuutettu edustaja EU:ssa:

Panasonic Marketing Europe GmbH

Panasonic Testing Centre

Winsbergring 15, 22525 Hampuri, Saksa

## Sisällysluettelo

Turvallisuusohjeet	05	
Tietoja tästä yksiköstä	07	
Säätöohjeet	09	
Perustoiminnot	Liitännät	12
	Verkkoasetukset	16
	Toisto	19
Käyttöoikeudet	21	
Tekniset tiedot	22	

## Varusteet

Virtajohdot (2)  
K2CM3YY00055

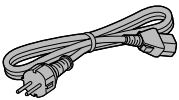

Kaukosäädin (1)  
N2QAYA000257

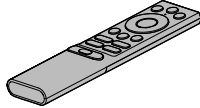

Kaukosäätimen  
paristot (2)



Kaiutinjohdo (noin 3 m) (1)  
K1HY08YY0059

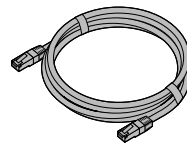

Kaiutinverkot (2)  
TTJ0068



- Näissä ohjeissa esiintyvät tuotenumerot ovat virheettömät heinäkuun 2024 tietojen mukaan.
- Niihin voi tulla muutoksia.
- Älä käytä virtajohtoa muiden laitteiden kanssa.

**Varoitus****Laite**

- Tulipalon, sähköiskun ja laitteen vahingoittumisen välttämiseksi:
  - Älä anna tämän laitteen altistua sateelle, kosteudelle, pisaroille tai roiskeille.
  - Älä aseta laitteen päälle mitään nesteitä sisältäviä esineitä, kuten maljakoita.
  - Käytä ainoastaan suositeltuja varusteita.
  - Älä poista suojuksia.
  - Älä korjaa tätä laitetta itse. Anna huoltopalvelut tehtäväksi ammattihenkilölle.
  - Älä anna metalliesineiden pudota laitteen sisälle.
  - Älä laita painavia esineitä laitteen päälle.
- Aseta kaiuttimet tasaiselle ja vakaalle alustalle.
- Älä ripusta kaiuttimia kattoon tai seinälle. Kyseissä tapauksessa kaiuttimet saattavat pudota aiheuttaen henkilövahinkoja.
- Älä sijoita mitään esineitä kaiuttimen edessä oleviin bassorefleksiaukkoihin. Näin tekeminen saattaa aiheuttaa tulipalon tai henkilövahinkoja. Ole varovainen lasten läsnäollessa.

**Virtajohto**

- Tulipalon, sähköiskun ja laitteen vahingoittumisen välttämiseksi:
  - Varmista, että virtalähteen jännite vastaa laitteeseen merkittyä jännitettä.
  - Työnnä verkkovirtapistoke huolella pistorasiaan.
  - Älä vedä tai taivuta kaapelia tai aseta sen päälle painavia esineitä.
  - Älä käsittele pistoketta märillä käsillä.
  - Pidä kiinni verkkovirtapistokkeen rungosta, kun irrotat pistokkeen.
  - Älä käytä vahingoittunutta verkkovirtapistoketta tai pistorasiaa.
- Pistoketta käytetään virrankatkaisulaitteena. Asenna yksikkö siten, että pistoke voidaan irrottaa nopeasti pistorasiasta.
- Sähköiskun estämiseksi varmista, että virtapistokkeen maadoitusrasta on turvallisesti liitettyä.
  - LUOKAN 1 laite on liitettävä virtarasiaan, jossa on suojaava maaliitäntä.

**Vaara****Laite**

- Älä laita avotulisia esineitä kuten kynttilöitä laitteen päälle.
- Laite saattaa kärsiä radiotaajuisista häiriöistä, jotka aiheutuvat matkapuhelimista käytön aikana. Jos kyseisiä häiriöitä tapahtuu, lisää matkapuhelimen ja tuotteen välistä etäisyyttä.
- Yksikkö on tarkoitettu käytettäväksi lämpimissä ja trooppisissa ilmastoissa.
- Älä laita mitään esineitä tämän laitteen päälle. Tämä laite kuumenee sen ollessa päällä.
- Älä nouse kaiuttimien päälle.
- Älä laita painavia esineitä kaiuttimien päälle.
- Älä kannata kaiutinta yhdellä kädellä, välttääksesi vammat, mikäli kaiutin putoaa sitä kannettaessa.
- Kaiuttimet ja kaiutinverkot käyttävät voimakkaita magneetteja. Älä sijoita niitä televisioiden, tietokoneiden tai muiden sellaisten laitteiden läheisyyteen, joihin magneettikenttä vaikuttaa helposti.
- Saatat vahingoittaa kaiuttimia ja lyhentää niiden käyttöikää, jos toistat ääntä erittäin voimakkaasti pitkiä aikoja.
- Älä kosketa kartioita. Jos teet niin, kartiot saattavat väentyä ja ääntä ei enää tuoteta oikein.
- Ole varovainen lasten läheisyydessä.
- Älä työnnä sormia kaiuttimien takana oleviin bassorefleksiaukkoihin. Ole varovainen lasten läsnäollessa henkilövahinkojen välttämiseksi.

**Sijoitus**

- Sijoita laite tasaiselle pinnalle.
- Tulipalon, sähköiskun ja laitteen vahingoittumisen välttämiseksi:
  - Älä asenna tai sijoita tätä laitetta kirjahyllyyn, suljettuun kaappiin tai muuhun umpinaiseen tilaan. Varmista laitteen riittävä tuuletus.
  - Älä tuki laitteen tuuletusaukkoja lehdillä, pöytäliinalla, verhoilla tai vastaavilla esineillä.
  - Älä anna tämän laitteen altistua suoralle auringonvalolle, korkeille lämpötiloille, runsaalle kosteudelle tai liialliselle äärinä.

## Paristot

- On olemassa räjähdysvaara, jos paristoa ei vaihdeta oikein. Käytä ainoastaan valmistajan suosittelemaa tyyppiä.
- Paristojen väärä käsittely voi aiheuttaa elektrolyyttivuodon sekä tulipalon.
  - Poista paristo, jos et aio käyttää kaukosäädintä pitkään aikaa. Varastoi viileään, pimeään paikkaan.
  - Älä altista sitä kuumalle tai liekeille.
  - Älä jätä paristoja autoon suoraan auringonvaloon pitkäksi aikaa, kun auton ovet ja ikkunat ovat kiinni.
  - Älä kuumenna tai altista liekeille.
  - Älä jätä akkuja pitkäksi ajaksi ajoneuvoon, joka on suorassa auringonvalossa ovet ja ikkunat suljettuina.
  - Älä pura osiin tai aiheuta oikosulkua.
  - Älä lataa uudelleen alkali- tai mangaaniparistoja.
- Älä käytä paristoja, joiden suojakuori on rikkoutunut.
- Älä sekoita keskenään vanhoja ja uusia paristoja tai käytä erityyppisiä paristoja samanaikaisesti.
- Kun hävität paristoja, ota yhteyttä paikallisiin viranomaisiin tai jälleenmyyjään asianmukaisen hävittämistavan selvittämiseksi.
- Vältä seuraavia:
  - Äärimmäisen korkea tai matala lämpötila käytön, säilytyksen tai kuljetuksen aikana.
  - Pariston vaihtaminen väärän tyyppiseen paristoon.
  - Pariston heittäminen tuleen tai kuumaan uuniin, tai pariston murskaaminen tai leikkaaminen mekaanisesti. Tällaiset hävitystavat voivat aiheuttaa räjähdysen.
  - Äärimmäisen korkea lämpötila ja/tai matala ilmanpaine. Nämä voivat aiheuttaa räjähdysen tai tulenaran nesteen tai kaasun vuotamisen.

## Vanhojen laitteiden ja paristojen hävittäminen

### Vain EU-jäsenmaille ja kierrätysjärjestelmää käyttäville maille



Tämä symboli tuotteissa, pakkauksessa ja/tai asiakirjoissa tarkoittaa, että käytettyjä sähköllä toimivia ja elektronisia tuotteita ei saa laittaa yleisiin talousjätteisiin.

Johda vanhat tuotteet ja käytetyt paristot käsittelyä, uusintia tai kierrätystä varten vastaaviin keräyspisteisiin laissa annettujen määräysten mukaisesti.

Hävittämällä tuotteet asiaankuuluvasti autat samalla suojaamaan arvokkaita luonnonvaroja ja estämään mahdollisia negatiivisia vaikutuksia ihmiseen ja luontoon.

Lisätietoa keräämisestä ja kierrätyksestä saa paikalliselta viranomaiselta.

Maiden lainsäädännön mukaisesti tämän jätteen määräystenvastaisesta hävittämisestä voidaan antaa sakkorangaistuksia.



### Huomautus paristosymbolista (symboli alhaalla):

Tämä symboli voidaan näyttää jonkin kemiallisen symbolin yhteydessä. Siinä tapauksessa se perustuu vastaaviin direktiiveihin, jotka on annettu kyseessä olevalle kemikaalille.

Panasonic-yhtiö, jonka rekisteröity toimipaikka sijaitsee osoitteessa 1006, Oaza Kadoma, Kadoma City, Osaka 571-8501, Japani, kerää automaattisesti henkilötietoja, kuten IP-osoitteen ja/tai laitteen ID-tunnuksen heti, kun yhdistät laitteen Internetiin. Teemme tämän suojellaksemme asiakkaitamme sekä Palvelumme eheyttä sekä suojellaksemme Panasonicin oikeuksia ja omaisuutta.

Sinulla on oikeus tutustua tietoihin ja oikaista niitä sekä tietyissä olosuhteissa oikeus vastustaa tietojen käsittelyä. Sinulla on myös oikeus tietojen poistoon, oikeus tietojen käsittelyn rajoittamiseen, oikeus tietojen siirtoon sekä oikeus vastustaa muita tietojen käsittelytapoja. Jos haluat käyttää yllä mainittuja oikeuksia ja/tai haluat lisätietoja henkilötietojesi käsittelystä tässä yhteydessä, lue tietosuojakäytäntömme teksti kokonaisuudessaan laitteesi tukisivulta osoitteesta <http://panasonic.jp/support/global/cs/audio/>, <http://www.technics.com/support/> tai voit myös ottaa yhteyttä asiakastukeemme/tukinumeroomme tai osoitteeseen, joka löytyy laitelaatikon mukana toimitetusta eurooppalaisesta takuusiakirjasta, jolloin lähetämme sinulle tietosuojakäytäntötekstimme kokonaisuudessaan.

## Asennus

- Sammuta yksikkö ja kytke kaikki laitteet irti ennen yksikön siirtämistä. Nosta yksikköä, kun siirrät sitä. Älä vedä.
- Varmista, että asennuspaikka kantaa yksikön painon. (⇒ 22)
- Laitteen mitat: (⇒ 22)

## Kaiutinverkkojen kiinnittäminen ja irrottaminen

Kaiutinverkot suojaavat kaiutinta pölyltä. Kiinnitä kaiutinverkot kaiuttimiin magneettien avulla.

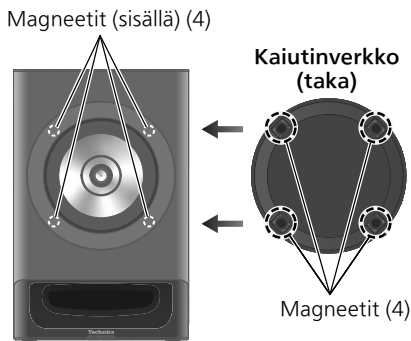

- Kiinnitä kaiutinverkot niin, että ne peittävät kaiutinyksiköt kokonaan.
- Kiinnitä kaiutinverkot paikkoihin, joissa ne kohtaavat magneetit. Suunnalla ei ole merkitystä (yläpuoli, alapuoli, vasen ja oikea).
- Huippuluokan äänentoisto saavutetaan toistamalla ääntä ilman kaiutinverkkoja.
- Kun kannat yksikköä, älä pidä kiinni kaiutinverkosta.

## Tämän yksikön hävittäminen tai siirtäminen

- Ennen yksikön hävittämistä tai siirtämistä muista poistaa kaikki asetustiedot palauttamalla asetukset tehdasasetuksiin (⇒ 08).
- Muista kirjautua ulos musiikin suoratoistopalveluistasi ennen yksikön hävittämistä tai siirtämistä kolmannelle osapuolelle estääksesi tiliesi valtuuttamattoman käytön.

## Käyttöä koskevat huomautukset

Kaiuttimien suojaamiseksi liiallisen tulosignaalin aiheuttamilta vaurioilta, noudata seuraavia varotoimia:

- Vähennä äänenvoimakkuutta seuraavissa olosuhteissa vaurioiden välttämiseksi:
  - Vääristynyttä ääntä toistettaessa.
  - Kun kaiuttimet vastaanottavat mikrofonin tai levysoittimen vinkuvaa ääntä, FM-lähetysten häiriöitä tai jatkuvia oskillaattorin, testilevyn tai elektronisen instrumentin signaaleja.
  - Äänenlaatua säädettäessä.
- Saat vahingoittaa kaiuttimia ja lyhentää niiden käyttöikä, jos toistat ääntä erittäin voimakkaasti pitkiä aikoja.

## Yksikön hoito

Irrota virtajohto pistorasiasta ennen huoltoa.

## Tämä yksikön yläosa/takaosa

- Harjaa kevyesti vaateharjalla.
- Jos lika on pinttynyttä, kostuta pehmeä ja puhdas liina kädenlämpimään veteen, purista vesi pois tiukasti ja pyyhi pinta varoen tahrojen poistamiseksi.

### Huomaa

- Älä kosketa kaiuttimen etukartiioon puhdistuksen aikana.
- Älä käytä liuottimia kuten bensiiniä, ohenteita, alkoholia, keittiön puhdistusaineita, kemiallisia pyyhkeitä, yms. Tämä saattaa aiheuttaa ulkokuoren muodonmuutoksia tai pinnoitteen irtoamista.
- Öljypohjaisten huopakynien tai erikoiskemikaalien tahroja ei voi poistaa.

### Etuosa/vasen ja oikea puoli (mokkanahkatyyppistä keinoahkaa)

- Kostuta pehmeä ja puhdas liina kädenlämpimään veteen (noin 40 °C), purista vesi pois tiukasti ja pyyhi pinta varoen tahrojen poistamiseksi. Tasoita pinta puhdistuksen jälkeen pehmeällä kuivalla harjalla.

#### Huomaa

- Vältä voimakasta hankausta, koska se saattaa muuttaa värejä tai vaurioittaa pintaa.
- Jos tahrat eivät poistu kuivaamisen jälkeen, poista ne harjaamalla pintaa kevyesti.

### Toiminnon "Technics Audio Center" käyttäminen

Jos asennat erillisen sovelluksen "Technics Audio Center" (maksuton) tablet-laitteelle / älypuhelimelle, voit suoratoistaa musiikkitiedostoja laitteelta verkossasi tälle yksikölle sekä määrittää äänenlaadun asetukset jne.

- Voit määrittää äänen säädöt ja muut asetukset "Technics Audio Center" -sovelluksesta.
- Katso lisätietoa osiosta:  
[www.technics.com/support/](http://www.technics.com/support/)



- Sovellusta voidaan muuttaa tai se voidaan lopettaa erikseen ilmoittamatta.

### Laiteohjelmiston päivitykset

Panasonic voi julkaista ajoittain päivitettyjä laiteohjelmistoja tälle yksikölle, jotka parantavat sitä tai lisäävät uusia ominaisuuksia. Nämä päivitykset ovat saatavilla ilman lisämaksua.

- Katso lisätietoa päivityksestä seuraavalta verkkosivustolta.  
[www.technics.com/support/firmware/](http://www.technics.com/support/firmware/)

### Alustus (kaikkien asetusten palauttaminen tehdasasetuksiin)

- ① Irrota verkkovirtajohto ensisijaisesta kaiuttimesta.
  - Odota 30 sekuntia ennen kuin jatkat vaiheeseen 2.
- ② Paina kaiuttimen päällä olevaa [P/I]-kuvaketta ja liitä verkkovirtajohto uudelleen.
  - Jatka kuvakkeen [P/I] painamista, kunnes kaksi vasemmassa yläkulmassa olevaa LED-merkkivaloa (NET/⊗) syttyvät ja kuulet äänimerkin.
- ③ Vapauta ensisijaisen kaiuttimen päällä oleva [P/I]-kuvake.
  - Laite ilmaisee alustuksen etenemisen vilkkuvalla LED-merkkivalolla. Kun alustus on valmis, kuulet äänimerkin; kaikki tämän laitteen yläosassa olevat LED-merkkivalot syttyvät kahdeksi sekunniksi ja laite sammuu.
  - Kaikki asetukset asetetaan takaisin tehdasasetuksiin ensisijaisten ja toissijaisten kaiuttimien välisiä yhteystietoja lukuun ottamatta.

Tämä yksikkö (edestä)

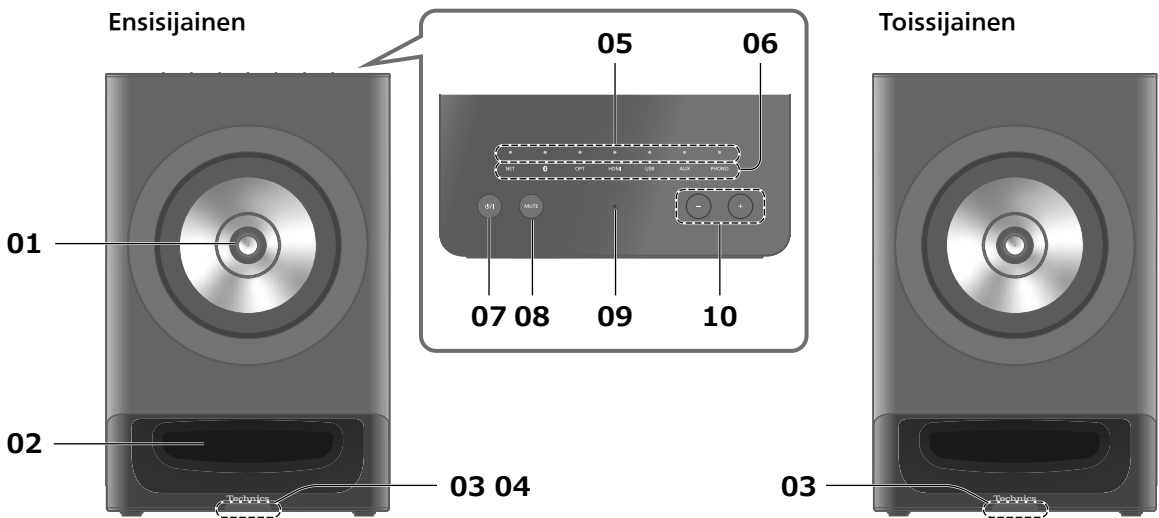

**01 Kaiutinyksikkö (kaksisuuntainen koaksiaalisyksikkö)**

**02 Bassorefleksi-portti**

**03 Virran merkkivalo**

- Sininen: Yksikön virta on päällä.
- Pois päältä: Yksikkö on valmiustilassa.
- Ensijaisen kaiuttimen virran merkkivalo vilkkuu, kun tätä yksikköä ja kaukosäädintä tai "Technics Audio Center" -sovellusta käytetään.

**04 Kaukosäätimen signaalianturi**

- Vastaanottoetäisyys:  
Suoraan edestä noin 7 m
- Vastaanottokulma:  
Noin 30° vasemmalle ja oikealle

**05 LED-merkkivalot**

Tämän yksikön LED-merkkivalot syttyvät seuraavalla tavalla ilmaisten nykyisen tilan.

Pois päältä	Päällä
Vilkkuu	Vilkkuu hitaasti

- Jos ilmenee poikkeavuuksia, kaikki tämän yksikön päällä olevat LED-merkkivalot vilkkuvat kolme kertaa nopeasti, jonka jälkeen tämä toistuu. Paina tämän yksikön [ ]-kuvaketta, kun haluat kytkeä sen päälle/pois päältä. Jos ongelma ei poistu, irrota verkkovirtajohto, odota vähintään 3 minuuttia, ja kytke se sitten takaisin.

Katso lisätietoja "Käyttöohjeet" -asiakirjan (PDF-muodossa) "Vianmääritys" (⇒ 04).

**06 Kosketuskytkin**

- Kun valitset kytkimen, kuulet äänimerkin ja tulolähde vaihtuu.
- Voit asettaa äänimerkin päälle/pois päältä "Technics Audio Center" -sovelluksesta.

**07 Valmiustila/päällä-painike (⏻/⏻)**

- Paina vaihtaaksesi yksikkö pois valmiustilasta tai valmiustilaan. Yksikkö kuluttaa valmiustilassa edelleen pienen määrän virtaa.

**08 Mykistyspainike (MUTE)**

- Paina uudelleen peruuttaaksesi. Mykistys peruutetaan myös, kun säädät äänenvoimakkuutta tai kun kytket yksikön valmiustilaan.
- Mykistyksen aikana tämän laitteen päällä oleva LED-merkkivalo vilkkuu nykyisellä äänenvoimakkuuden tasolla, ja myös laitteen edessä oleva virran merkkivalo vilkkuu.

**09 Kiinteä mikrofoni (mittausta varten)**

**10 Äänenvoimakkuuden ohjauspainikkeet (+/-)**

- Kun säädät tämän laitteen äänenvoimakkuutta, laitteen päällä olevat seitsemän LED-merkkivaloa syttyvät näyttämään arvioidun nykyisen äänenvoimakkuuden.
  - Syttyneiden LED-merkkivalojen määrä kasvaa vasemmalta oikealle, kun äänenvoimakkuus kasvaa.
  - Syttyneiden LED-merkkivalojen määrä ei ehkä muutu, vaikka säädät äänenvoimakkuutta.
  - Äänenvoimakkuusarvo voidaan vahvistaa käyttämällä "Technics Audio Center" -sovellusta.
- LED-merkkivalot vilkkuvat laitteen ollessa mykistettyinä.

## Tämä yksikkö (takaa)

Ensisijainen

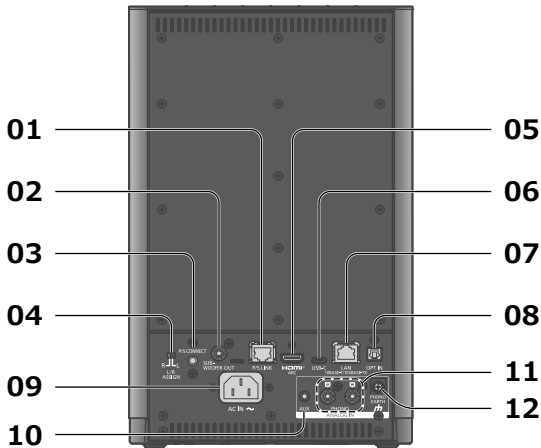

Toissijainen

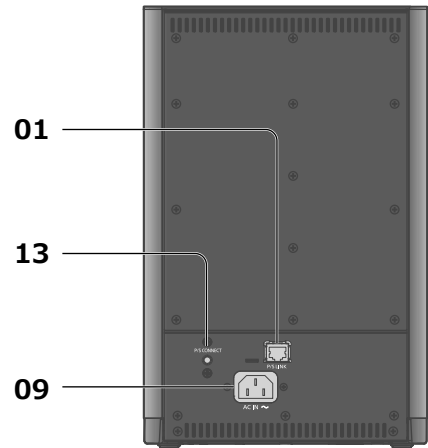

### 01 P/S LINK -liitännät ( P/S LINK)

- Käytä kaiutinjohtoa (sisältyy toimitukseen), kun liität ensisijaisen ja toissijaisen kaiuttimen langallisen yhteyden kautta. (⇒ 12)

### 02 Analogisen äänen lähtöliitin (SUBWOOFER OUT)

- Voit liittää subwooferin jne. analogiseen audiokaapeliin (ei sisälly toimitukseen) analogisten äänisignaalien lähettämiseksi.
- Voit asettaa lähdön "Technics Audio Center" -sovelluksen kohdasta SUBWOOFER OUT. (Tehdasasetus on "On".)

### 03 P/S CONNECT -painike (ensisijainen kaiutin)

- Käytä tätä painiketta, kun haluat muodostaa laiteparin ja rekisteröidä kaiuttimet uudelleen korjauksen tai vaihdon jälkeen, vaikka ensisijaiset ja toissijaiset kaiuttimet yhdistetään oletuksena langattomasti tehtaalla. Katso lisätietoja "Käyttöohjeet" -asiakirjasta (PDF-muodossa) (⇒ 04).

### 04 L/R ASSIGN -kytkin

- Kun ensisijaisen kaiuttimen määrittäminen (vasen/ oikea) vaihdetaan, toissijainen kaiutin määritetään automaattisesti vastakkaiselle kanavalle. (⇒ 12)

### 05 HDMI-liitäntä (HDMI ARC)

- Voit liittää ARC-toimintoa tukevan HDMI-laitteen (TV jne.) HDMI-kaapelilla (ei toimitettu) tähän yksikköön ja toistaa musiikkia. (⇒ 13)
- Käytä laadukasta High Speed HDMI -kaapelia.

### 06 USB-C-liitäntä (USB-C)

- Voit liittää tietokoneen ym. tai toisen laitteen USB 2.0 -kaapelilla (ei toimitettu) tähän yksikköön ja toistaa musiikkia. (⇒ 14)

### 07 LAN-liitäntä

- (⇒ 17)

### 08 Optinen digitaalinen tuloliitin (OPT IN)

- Voit liittää digitaalisen äänilähtölaitteen jne. optisella digitaaliäänikaapelilla (ei mukana) ja toistaa musiikkia. (⇒ 13)

### 09 Verkkotuloliitäntä (~)

- (⇒ 15)

### 10 Analogisen audion tuloliitäntä (AUX)

- Voit liittää analogisia äänilähtölaitteita analogisella äänikaapelilla (ei mukana) tähän yksikköön ja toistaa musiikkia. (⇒ 14)

### 11 Analogisen audion tuloliittimet (PHONO)

- Voit liittää levysoittimen PHONO-kaapelilla (ei toimitettu) tähän yksikköön ja toistaa musiikkia. (⇒ 14)
- Käytä alle 3 m pitkää johtoa.

### 12 PHONO EARTH -liitäntä

- (⇒ 14)

- Levysoittimen maadoitusjohdon liittämistä varten.

### 13 P/S CONNECT -painike (toissijainen kaiutin)

- Käytä tätä painiketta, kun haluat muodostaa laiteparin ja rekisteröidä kaiuttimet uudelleen korjauksen tai vaihdon jälkeen, vaikka ensisijaiset ja toissijaiset kaiuttimet yhdistetään oletuksena langattomasti tehtaalla. Katso lisätietoja "Käyttöohjeet" -asiakirjasta (PDF-muodossa) (⇒ 04).



# Kaukosäädin

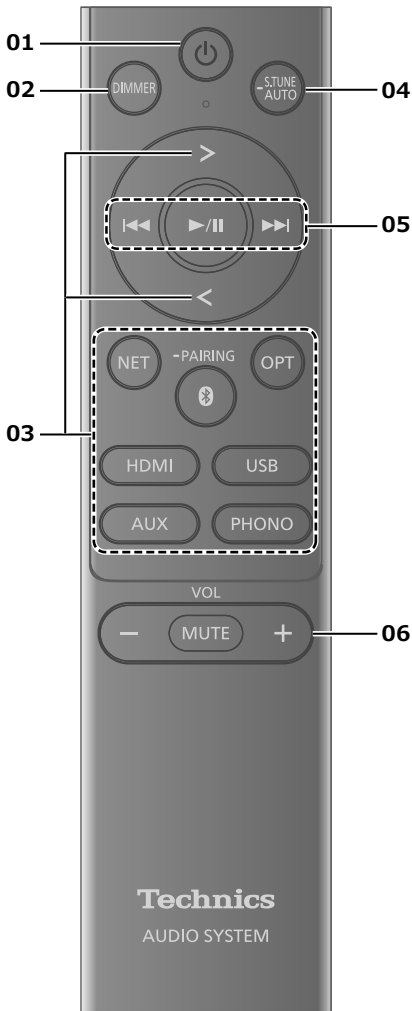

## 01 [ ]: Valmiustila/päällä-kytkin

- Paina vaihtaaksesi yksikkö pois valmiustilasta tai valmiustilaan. Yksikkö kuluttaa valmiustilassa edelleen pienen määrän virtaa.

## 02 [DIMMER]: Säädä LED-merkkivalojen ja virran merkkivalon kirkkautta

- Kaikki LED-merkkivalot ja virran merkkivalo sammuvat, kun painat [DIMMER] pohjaan neljäksi sekunniksi. Paina uudelleen peruuttaaksesi.

## 03 [ > ]/[ < ]/[NET]/[ ]/[OPT]/[HDMI]/[USB]/[AUX]/[PHONO]: Vaihda tulolähdettä

(⇒ 19, 20)

## 04 Aloita säätö Space Tune -toiminnolla

(⇒ 20)

## 05 Toistotoiminnon painikkeet

## 06 [-VOL+]: Säädä äänenvoimakkuus

- Kun säädät tämän laitteen äänenvoimakkuutta, laitteen päällä olevat seitsemän LED-merkkivaloa syttyvät näyttämään arvioidun nykyisen äänenvoimakkuuden.
    - Sytyneiden LED-merkkivalojen määrä kasvaa vasemmalta oikealle, kun äänenvoimakkuus kasvaa.
    - Sytyneiden LED-merkkivalojen määrä ei ehkä muutu, vaikka säädät äänenvoimakkuutta.
    - Äänenvoimakkuusarvo voidaan vahvistaa käyttämällä "Technics Audio Center" -sovellusta.
  - LED-merkkivalot vilkkuvat laitteen ollessa mykistettynä.
- ### [MUTE]: Mykistä ääni
- Paina uudelleen peruuttaaksesi. Mykistys peruutetaan myös, kun säädät äänenvoimakkuutta tai kun kytket yksikön valmiustilaan.
  - Mykistyksen aikana tämän laitteen päällä oleva LED-merkkivalo vilkkuu nykyisellä äänenvoimakkuuden tasolla, ja myös laitteen edessä oleva virran merkkivalo vilkkuu.

## ■ Kaukosäätimen käyttö

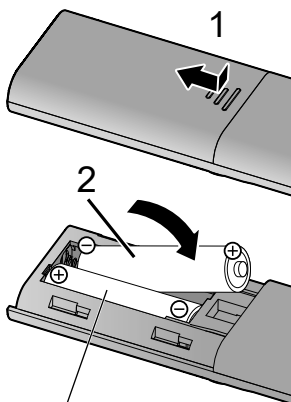

R03/LR03, AAA  
(Alkali- tai mangaaniparistot)

### Huomaa

- Aseta paristo siten, että liittimet (+ ja -) täsmäävät kaukosäätimen liittimien kanssa.
- Suuntaa se tämän yksikön kaukosäätimen signaalianturia kohti. (⇒ 09)
- Pidä paristot lasten ulottumattomissa nielaisemisen estämiseksi.

## Kaiuttimen asetukset

### Kaiuttimen määrytykset (L/R) (vasen/oikea)

Voit määrittää kumman tahansa kahdesta kaiuttimesta joko vasemmalle tai oikealle asennusympäristösi mukaisesti.

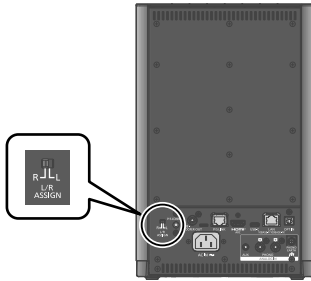

- Kun ensisijaisen kaiuttimen määrytys (L/R) vaihdetaan, toissijainen kaiutin määritetään automaattisesti vastakkaiselle kanavalle.
- Kun olet vaihtanut kaiuttimen määrytyksen (L/R), kytke tämä laite pois päältä ja uudelleen päälle.

## Kaiuttimen liittäminen

Kun liität verkkovirtajohdot ensisijaiseen ja toissijaiseen kaiuttimeen ja kytket ne päälle, kaiuttimet muodostavat automaattisesti langattoman yhteyden. Kun yhteys on muodostettu, molempien kaiuttimien edessä olevat virran merkkivalot syttyvät.

### Huomaa

- Jos yhteyden muodostaminen epäonnistuu, tämän laitteen edessä oleva virran merkkivalo vilkkuu kolme kertaa ja tämä toistuu kolmen sekunnin välein. Kytke tämä laite pois päältä ja takaisin päälle kaiuttimien yhdistämiseksi uudelleen. Voit yhdistää myös painamalla ensisijaisen kaiuttimen takana olevaa P/S CONNECT -painiketta kaksi sekuntia. (Kaikki tämän laitteen päällä olevat LED-merkkivalot vilkkuvat.)
- Jos kaiuttimet eivät edelleenkään pysty muodostamaan yhteyttä, irrota molempien kaiuttimien verkkovirtajohto, odota 30 sekuntia, liitä verkkovirtajohdot uudelleen ja kytke laitteet päälle.
- Jotta äänenlaatu olisi parempi tai jos yhteys on epävakaata ja aiheuttaa häiriöitä tai häiritsee toissijaisen kaiuttimen ääntä, käytä langallista yhteyttä mukana toimitetun kaiutinjohdon avulla.

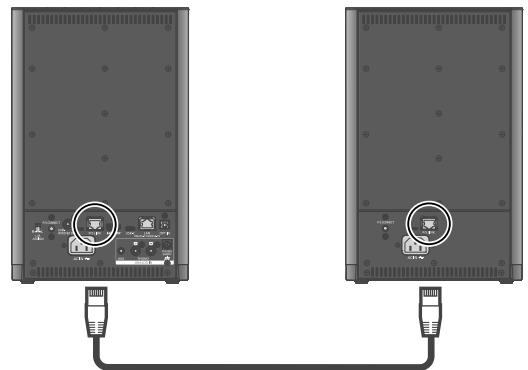

Kaiutinjohto  
(sisältyy toimitukseen)

## Digitaalisen audiolähtölaitteen liittäminen

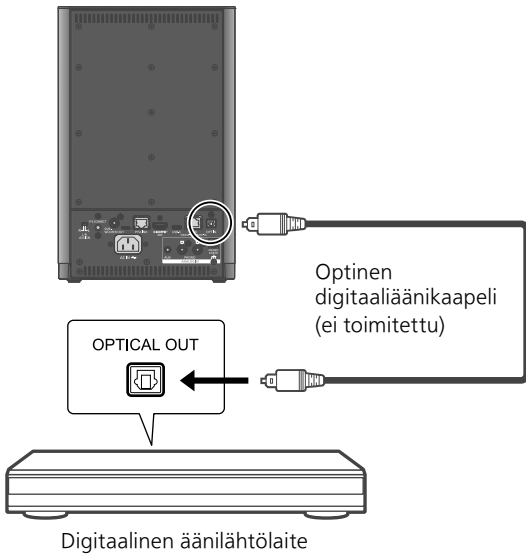

- Kun nautitaan videosisällöistä tämän toiminnon avulla, videon ja äänen lähetystä ei ehkä onnistuta tahdistamaan.
- Tämän yksikön digitaalisen audion tuloliittimet tunnistavat vain seuraavia lineaarisia PCM-signaaleja. Katso lisätietoa liitetyn laitteen käyttöohjeesta.
  - Näytteenottotaajuus: 32/44,1/48/88,2/96 kHz
  - Kvantisointibittien määrä: 16/24 bittiä

## ARC-toimintoa tukevan HDMI-laitteen yhdistäminen (TV jne.)

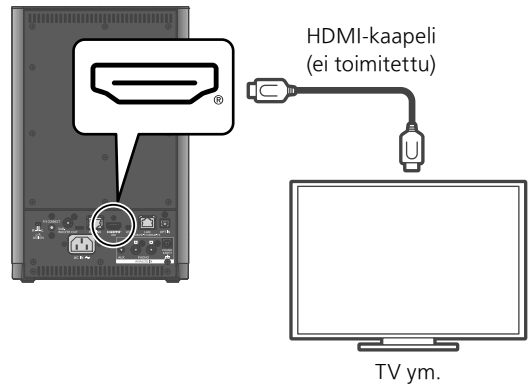

- Käytä laadukasta High Speed HDMI -kaapelia, kun liität oheislaitteita.
- Liitä tämä yksikkö HDMI-tuloliittimeen, joka käyttää ARC (Audio Return Channel) -toimintoa.
- Aseta audiolähtösignaaliksi PCM liitetyn HDMI-laitteen (TV jne.) asetuksissa.
- Aseta TV-kaiuttimien äänilähtö pois päältä. Katso lisätietoa TV:n käyttöohjeesta.

### Huomaa

- Lineaarinen PCM-signaali on käytettävissä vain ARC-toiminnolle.
- Älä syötä muita signaaleja kuin lineaarinen PCM-signaali tai muuten tämä saattaa aiheuttaa häiriöitä tai vaurioita.
- Kun käytät muuta tulolähdettä kuin HDMI, kun HDMI-laite on liitettynä, voit poistaa liitosominaisuudet yhdistetyn HDMI-laitteen kanssa (kuten HDMI Power On Link, HDMI Selector Link jne.). (Tehdasasetus on "On".) Katso lisätietoja "Käyttöohjeet" -asiakirjasta (PDF-muodossa) (⇒ 04).
- Äänenvoimakkuus voi olla pienempi liitetyistä televisiosta riippuen.

## Tietokoneen ym. liittäminen

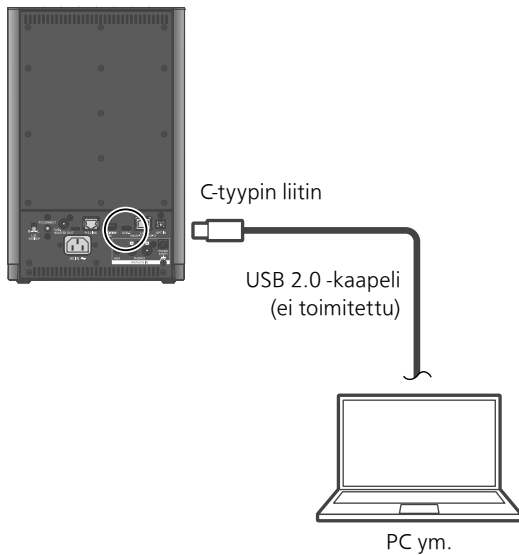
**Huomaa**

- Tämän laitteen USB-C-liitäntä on tarkoitettu vain datan siirtoon, eikä se tue USB-laitteiden lataamista.
- Katso suositeltu tietokoneen käyttöjärjestelmälle tarkoitettu ajuriohjelmisto (vain Windows-käyttöjärjestelmä) ja sovellukset "Käyttöohjeet" -asiakirjasta (PDF-muodossa) (⇒ 04).

## Analogisen audiolähtölaitteen liittäminen

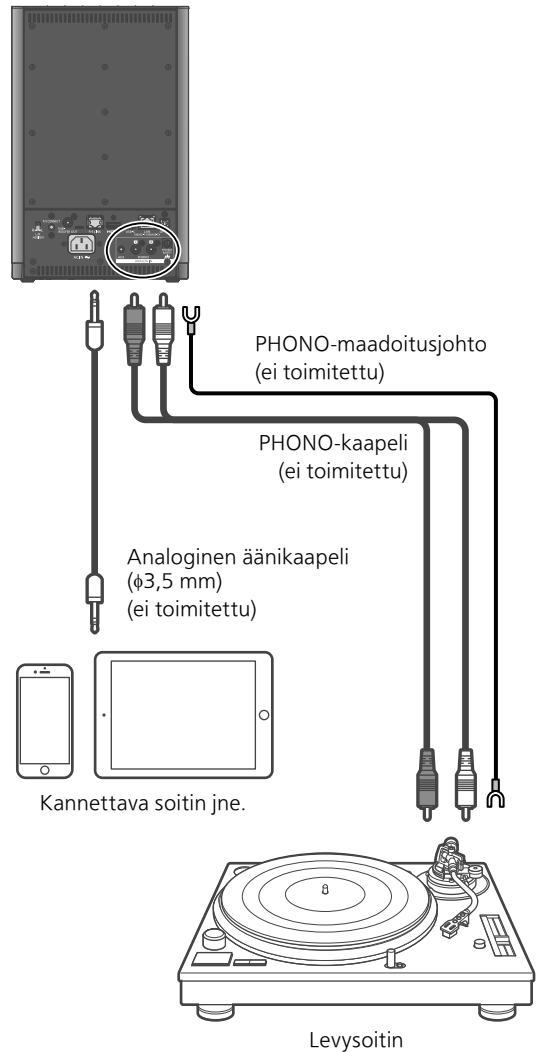

- Jos liitettävässä levysoittimessa on sisäänrakennettu PHONO-taajuuskorjain, kytke taajuuskorjain tai levysoitin pois päältä tai liitä PHONO-kaapeli tämän yksikön analogisen äänen tuloliittimiin (PHONO).
- Jos liitettävässä levysoittimessa on PHONO-maadoitusjohto, liitä PHONO-maadoitusjohto tämän yksikön PHONO EARTH -liittimeen.

**Huomaa**

- Kiristä PHONO EARTH-liitäntä ristipääruuvimeisselillä.
- Jos kuulet häiriöitä toistettaessa analogiselta audiolaitteelta, siirrä radioaaltoja lähettävät laitteet, kuten Wi-Fi-reitittimet tai älypuhelimet, pois päin tästä laitteesta häiriöiden vähentämiseksi.

## Virtajohdon liittäminen

**Kytke vasta sen jälkeen, kun kaikki muut liitännät on suoritettu.**

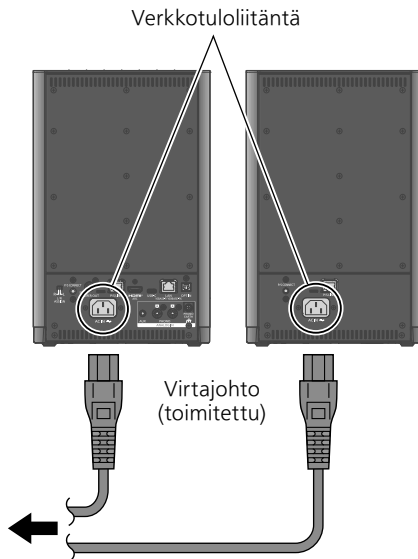

Kotitalouden pistorasiaan

### Huomaa

- Kun tämä laite kytketään päälle, ensisijaisen kaiuttimen virran merkkivalo syttyy ensin ja kun tämä laite kytketään pois päältä, toissijaisen kaiuttimen merkkivalo sammuu ensin.
- Yksikkö kuluttaa pienen määrän verkkovirtaa ( $\Rightarrow$  22), vaikka yksikkö on valmiutilassa. Irrota pistoke pistorasiasta, jos yksikköä ei tulla käyttämään pitkään aikaan. Aseta yksikkö niin, että pistoke voidaan irrottaa helposti pistorasiasta.

- Käytä vain mukana toimitettua virtajohtoa.
- Työnä liitettävien johtojen liittimet pohjaan saakka.
- Älä taivuta johtoja teräviin kulmiin.
- Langattoman lähiverkon (Wi-Fi®) asetus voi käynnistyä, kun tämä laite kytketään päälle ensimmäisen kerran, ja tämän laitteen päällä oleva LED-merkkivalo (NET) vilkkuu. ( $\Rightarrow$  17)
  - Jos keskeytät Wi-Fi-asetuksen, vaihda tulolähde painamalla tämän laitteen päällä olevaa kosketuskytkintä.
  - Jos Wi-Fi-asetus on käytössä, tämän laitteen päällä oleva LED-merkkivalo (NET) vilkkuu jokaisella kerralla, kun tämä laite kytketään päälle. Jos et käytä verkkotoimintoa, kauko-ohjaimen [NET]-painikkeen painaminen poistaa Wi-Fi-asetuksen käytöstä ja tämä laite vaihtaa aiemmin valittuun tulolähteeseen, kun laite kytketään päälle.
- LED-merkkivalo (NET) ei vilku, kun LAN-kaapeli on yhdistettynä. ( $\Rightarrow$  17)
- Kaikki tämän laitteen päällä olevat LED-merkkivalot vilkkuvat hitaasti muutaman sekunnin virtatoiminnon aikana. Kun kytket tämän laitteen päälle, LED-merkkivalot vilkkuvat hitaasti ennen nykyisen äänenvoimakkuustason näyttämistä. (Jos verkkoyhteyttä ei ole muodostettu, tämän laitteen päällä oleva LED-merkkivalo (NET) vilkkuu.)

Voit suoratoistaa verkkomusiikkipalveluita tai musiikkitiedostoja älypuhelimesta/ tablet-laitteesta tähän yksikköön. Näiden toimintojen käyttämiseksi järjestelmä on liitettävä samaan internetiin yhdistettyyn verkkoon kuin yhteensopiva laite.

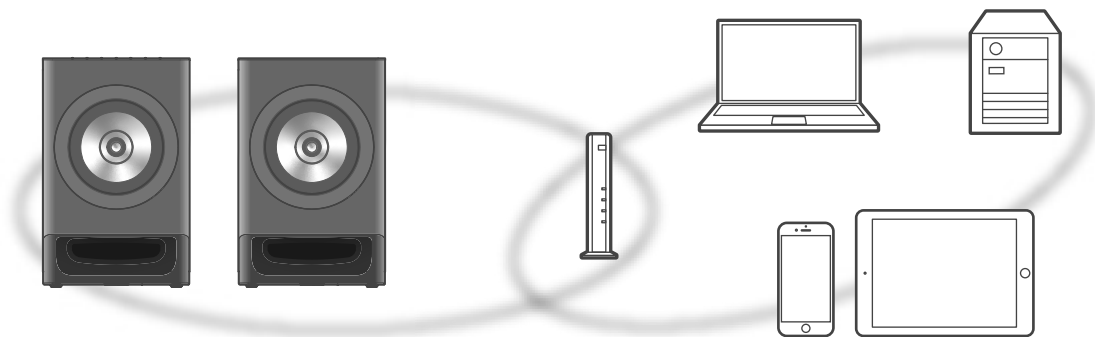

Yksikkö voidaan liittää reitittimeen lähiverkkokaapelilla tai kiinteällä Wi-Fi®-yhteydellä. Suosittelemme käyttämään langallista lähiverkkoyhteyttä vakaan verkkoyhteyden takaamiseksi.

#### Huomaa

- Verkkoyhteyden muodostamisen jälkeen tämän laitteen päällä oleva LED-merkkivalo (NET) syttyy, kun vaihdat tulolähteeksi "NET". (Jos verkkoyhteyttä ei ole muodostettu, se vilkkuu.)
- Kun tälle laitteelle on saatavana laiteohjelmistopäivitys, ensisijaisen kaiuttimen edessä oleva virran merkkivalo vilkkuu hitaasti 10 sekunnin välein.
  - Katso lisätietoa päivityksestä seuraavalta verkkosivustolta.  
[www.technics.com/support/firmware/](http://www.technics.com/support/firmware/)



#### ■ Valmistelu

- Jos asennat "Technics Audio Center" -sovelluksen älypuhelimellesi/tablet-laitteellesi, voit asettaa liitännän sovellusta käyttämällä.
- Kun toistat tällä laitteella musiikkia Google Cast™ -yhteensopivista sovelluksista, määritä yhteys "Technics Audio Center"-sovelluksella ja Google Assistant -yhteensopivalla laitteella.
  - Kun käytät AirPlay-ominaisuutta musiikin toistamiseen tällä laitteella, lisää tuote Apple Home -sovelluksen kohdassa Koti. Tämän laitteen lisääminen verkkoon Apple Home -sovelluksen avulla antaa käyttäjälle mahdollisuuden suoratoistaa ääntä Sirin avulla.
  - Varmista, että Wi-Fi-toiminto ja Bluetooth®-toiminto ovat päällä älypuhelimessa/tablet-laitteessa.

#### 1 Asenna "Technics Audio Center" -sovellus älypuhelimellesi/tablet-laitteellesi jne. (⇒ 08)

#### 2 Yhdistä älypuhelin/tabletti samaan verkkoon kuin tämä yksikkö ennen asetusta.

- Varmista, että verkko on liitetty Internetiin.

## Langallinen lähiverkkoyhteys

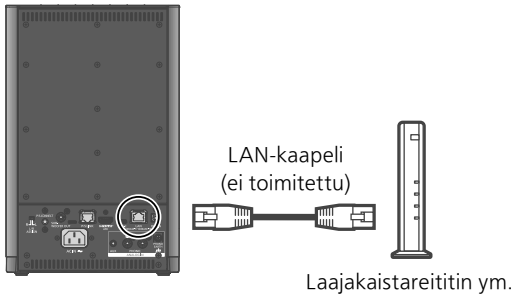

- 1 Irrota virtajohto.
- 2 Yhdistä tämä yksikkö laajakaistareitittimeen tms. käyttäen lähiverkkokaapelia.
- 3 Liitä virtajohto tähän yksikköön. (⇒ 15)
- 4 Kytke tämä yksikkö päälle painamalla [⏻].
  - Jos verkkoyhteyttä ei ole muodostettu, tämän laitteen päällä oleva LED-merkkivalo (NET) vilkkuu, kun tulolähteeksi vaihdetaan "NET". Nollaa asetukset vaiheesta 1.
- 5 Muodosta yhteys avaamalla "Technics Audio Center" -sovellus ja noudattamalla näytön ohjeita.

### Huomaa

- Kun virtajohto on irrotettu, lähiverkkokaapeli on liitettävä tai irrotettava.
- Käytä luokan 7 tai parempia, suoria lähiverkkokaapeleita (STP) liittäessä oheislaitteisiin.
- Minkä tahansa muun kuin lähiverkkokaapelin liittäminen lähiverkkoporttiin saattaa vahingoittaa laitetta.
- Kun lähiverkkokaapeli on liitetty, Wi-Fi-toiminto voi kytkeytyä pois päältä. (LED-merkkivalo ei vilku.)

## Langaton lähiverkkoyhteys

### ■ Valmistelu

- ① Irrota virtajohto.
- ② Irrota lähiverkkokaapeli.
- ③ Liitä virtajohto tähän yksikköön. (⇒ 15)

### Huomaa

- Asetus peruutetaan asetetun aikarajan jälkeen. Kokeile asetuksia tällöin uudelleen.
- Voit peruuttaa tämän asetuksen painamalla tämän laitteen päällä olevaa kosketuskytkintä.
- Kun verkkoyhteys on muodostettu, kaikki laitteen päällä olevat LED-merkkivalot ja ensisijaisen kaiuttimen edessä oleva virran merkkivalo syttyy kahdeksi sekunniksi.

Langaton asetus sovelluksen ensimmäistä käyttökertaa varten.

- 1 Kytke tämä yksikkö päälle painamalla [⏻].
  - Laitteen päällä oleva LED-merkkivalo (NET) ja edessä oleva merkkivalo vilkkuvat joka sekunti samanaikaisesti.
- 2 Avaa "Technics Audio Center" -sovellus.
- 3 Valitse "Click here for wireless setup for your new main unit".



- 4 Määritä verkko valitsemalla tämä yksikkö ja noudattamalla näytöllä näkyviä ohjeita.

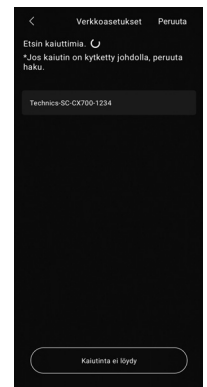

### Huomaa

- Yksikkö näytetään "Technics-SC-CX700-\*\*\*\*", jos laitteen nimeä ei ole asetettu. ("\*\*\*\*" tarkoittaa kullekin sarjalle yksilöllisiä merkkejä.)
- Voit tarkistaa verkkotietosi (SSID, MAC-osoite ja Ip-osoite) "Technics Audio Center" -sovelluksesta.

Langattoman asetuksen nollauksen yhteydessä

### 1 Paina tämän yksikön [NET] -kytkintä 5 sekuntia.

- Laitteen päällä oleva LED-merkkivalo (NET) ja edessä oleva merkkivalo vilkkuvat joka sekunti samanaikaisesti joka sekunti.

### 2 Avaa "Technics Audio Center" -sovellus.

### 3 Valitse "Click here for wireless setup for your new main unit".

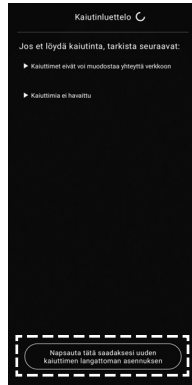

### 4 Määritä verkko valitsemalla tämä yksikkö ja noudattamalla näytöllä näkyviä ohjeita.

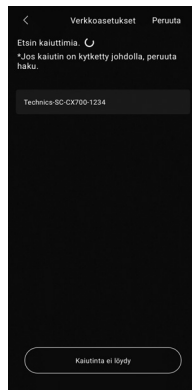

#### Huomaa

- Yksikkö näytetään "Technics-SC-CX700-\*\*\*\*", jos laitteen nimeä ei ole asetettu. ("\*\*\*\*" tarkoittaa kullekin sarjalle yksilöllisiä merkkejä.)
- Voit tarkistaa verkkotietosi (SSID, MAC-osoite ja Ip-osoite) "Technics Audio Center" -sovelluksesta.

## Musiikin suoratoisto verkossa

Yksikkö on yhteensopiva Google Cast-yhteensopivien sovellusten kanssa. Katso yksityiskohtaiset tiedot Google Cast-yhteensopivista sovelluksista osoitteesta:

[g.co/cast/apps](https://g.co/cast/apps)

Voit myös suoratoistaa musiikkitiedostoja laitteesta verkossasi tähän yksikköön käyttämällä "Technics Audio Center" -sovellusta. Lataa ja asenna sovellus alla olevalta verkkosivulta.

(⇒ 08)

[www.technics.com/support/](http://www.technics.com/support/)

- Voit myös suoratoistaa musiikkia AirPlayn avulla.



#### ■ Valmistelu

- Suorita loppuun verkoasetukset. (⇒ 16) (Varmista, että verkko on liitetty Internetiin.)
- Asenna tuettu sovellus laitteeseesi.
- Yhdistä laite kotona käytettävään verkkoon.

### 1 Käynnistä Google Cast-yhteensopiva sovellus, AirPlay-yhteensopiva sovellus tai "Technics Audio Center" -sovellus laitteesta (älypuhelin, tabletti jne.) ja valitse kaiuttimeksi tämä yksikkö.

### 2 Toista musiikkia.



## Musiikin online- suoratoistopalvelut (NET)

Voit suoratoistaa musiikkipalveluja (Internet Radio / Podcasts / Spotify / TIDAL / Deezer / Amazon Music / Qobuz / Google Cast / AirPlay jne.) tämän laitteen avulla käyttämällä "Technics Audio Center" -sovellusta.

- Suorita loppuun verkkoasetukset. (⇒ 16)

### 1 Paina [NET].

- Tämän laitteen päällä oleva LED-merkkivalo (NET) syttyy.

### 2 Avaa "Technics Audio Center" -sovellus ja noudata näytön ohjeita.

#### Huomaa

- Laitteen päällä oleva LED-merkkivalo (NET) saattaa vilkkua verkkoyhteydestä riippuen. Tarkista verkkoyhteys ja asetukset. (⇒ 17)

## Verkkopalvelut

Palveluntarjoajien tarjoamat palvelut saattavat muuttua tai päättyä ilman erillistä ilmoitusta. Panasonic ei ole vastuussa näiden palveluiden muutoksista tai päättymisestä.

Kaikki musiikin suoratoistopalvelut eivät ole käytössä kaikissa maissa/kaikilla alueilla. Rekisteröinti/tilaus saatetaan vaatia, tai musiikin suoratoistopalvelusta voidaan veloittaa maksu. Palveluja voidaan muuttaa tai palvelu voidaan lopettaa. Katso lisätietoja yksittäisten musiikin suoratoistopalveluiden verkkosivuilta.

### Tärkeä ilmoitus:

Muista kirjautua ulos musiikin suoratoistopalveluistasi ennen yksikön hävittämistä tai siirtämistä kolmannelle osapuolelle estääksesi tiliesi valtuuttamattoman käytön.

## Bluetooth®-toiminnon käyttö

### ■ Bluetooth®-laitteen rekisteröinti

- Kytke laitteen Bluetooth®-toiminto päälle ja aseta laite tämän yksikön lähelle.
- Jos Bluetooth®-laite on jo yhdistetty, katkaise sen yhteys.

### 1 Paina [0].

- Tämän laitteen päällä oleva LED-merkkivalo (0) vilkkuu 2 sekunnin välein laitteen alkurekisteröinnin aikana. Jos jokin laite on rekisteröity aiemmin, tämä laite yrittää muodostaa yhteyden siihen automaattisesti.
- Kun painat kytkimen [0] pohjaan ja pidät sitä pohjassa, laite aloittaa rekisteröinnin odottamisen. (Tämän laitteen päällä oleva LED-merkkivalo (0) vilkkuu 2 sekunnin välein.)

### 2 Valitse "Technics-SC-CX700-\*\*\*\*" Bluetooth®-laitteen valikosta.

- Laitteen päällä oleva LED-merkkivalo (0) ja edessä oleva merkkivalo vilkkuvat joka sekunti laiteparin muodostamisen aikana.
- MAC-osoite "\*\*\*\*" ("\*\*\*\*" tarkoittaa merkkiä, joka on yksilöivä jokaiselle sarjalle.) saattaa näkyä ennen tekstiä "Technics-SC-CX700-\*\*\*\*".
- Jos laitteen nimi on asetettu sovelluksessa, asetettu nimi näytetään.

#### Huomaa

- Jos pyydetään tunnuslukua, syötä "0000".

## ■ Bluetooth®-laitteeseen tallennetun musiikin kuunteleminen

### 1 Paina [0].

- Tämän laitteen päällä oleva LED-merkkivalo (0) syttyy, kun yhteys on muodostettu. (LED-merkkivalo vilkkuu yhteyden muodostamisen aikana.)

### 2 Valitse "Technics-SC-CX700-\*\*\*\*" Bluetooth®-laitteen valikosta.

- Jos laitteen nimi on asetettu sovelluksessa, asetettu nimi näytetään.

### 3 Käynnistä toisto Bluetooth®-laitteessa.

#### Huomaa

- Jotta laitetta voitaisiin käyttää Bluetooth®-laitteella, Bluetooth®-laitteen tulee tukea AVRCP-toimintoa (Audio Video Remote Control Profile). Jotkin ohjauspainikkeet eivät välttämättä toimi laitteen tilasta riippuen.
- Kun nautitaan videosisällöistä tämän toiminnon avulla, videon ja äänen lähetystä ei ehkä onnistuta tahdistamaan.
- Tämä laite voidaan liittää ainoastaan yhteen laitteeseen kerrallaan.
- Bluetooth®-laitteen yhteys katkeaa, jos jokin toinen audiolähde valitaan.

## Ulkoinen laite

### (OPT/HDMI/USB/AUX/PHONO)

Voit liittää tähän yksikköön useita erilaisia laitteita (OPT/HDMI/USB/AUX/PHONO) ja toistaa musiikkia.

- Yhdistä laite. (⇒ 13, 14)

### 1 Paina [OPT] / [HDMI] / [USB] / [AUX] / [PHONO].

- Tämän laitteen päällä oleva LED-merkkivalo syttyy.
- Jos mitään laitetta ei ole liitetty, toistaminen ei ole käynnissä tai tiedostomuotoa ei tueta, tämän laitteen päällä olevat LED-merkkivalot (OPT/HDMI/USB) saattavat vilkkua.

### 2 Aloita toisto liitettyssä laitteessa.

## Säätäminen Space Tune -toiminnolla

Voit säätää äänenlaatua automaattisesti asennuspaikan mukaan (lähellä seinää tai huoneen nurkassa).

Paina [S.TUNE AUTO] -painiketta kaukosäätimessä 2 sekunnin ajan äänen säätämisen aloittamiseksi.

- Liitä ensisijaiset ja toissijaiset kaiuttimet ennen säätämistä. (⇒ 12)
- Testiääni kuuluu voimakkaana, kun mittaus on käynnissä.
- Laite ilmaisee säädön etenemisen laitteen päällä olevalla vilkkuvalla LED-merkkivalolla. Kun säätö on valmis, kaikki laitteen päällä olevat LED-merkkivalot syttyvät 2 sekunnin ajaksi.
- Jos säätö epäonnistuu, kuulet äänimerkin kolme kertaa ja kaikki laitteen päällä olevat LED-merkkivalot ja laitteen edessä oleva merkkivalo vilkkuu kolme kertaa. Paina [S.TUNE AUTO] -painiketta 2 sekuntia, jotta voit säätää uudelleen.
- Voit asettaa tiedot "Technics Audio Center" -sovelluksesta.
- Kun äänenvoimakkuus on asetettu minimiin, paina tämän yksikön [-] -painike pohjaan ja paina sitten [S.TUNE AUTO] peruuttaaksesi asetuksen.



Wi-Fi CERTIFIED logo on Wi-Fi Alliancen rekisteröity tavaramerkki.



Works with Apple AirPlay -merkin käyttö tarkoittaa, että varuste on suunniteltu toimimaan erityisesti merkkiin liitetyn tekniikan kanssa ja kehittäjä on sertifioinut sen vastaamaan Applen suorituskykystandardia. Apple ja AirPlay ovat Apple Inc.:n omistamia tavaramerkkejä, jotka on rekisteröity Yhdysvalloissa ja muissa maissa. Suosittelemme uusinta iOS:n, iPadOS:n tai macOS:n versiota, jos haluat käyttää langattomien kaiuttimien kanssa AirPlayta.



Google, Google Play ja Google Cast ovat Google LLC:n tavaramerkkejä. Google Assistant ei ole saatavana kaikilla kielillä ja kaikissa maissa.

Windows on Microsoft Corporationin tavaramerkki tai rekisteröity tavaramerkki Yhdysvalloissa ja muissa maissa.

Windows Media ja Windows-logo ovat tavaramerkkejä tai rekisteröityjä tavaramerkkejä, jotka omistaa Microsoft Corporation Yhdysvalloissa ja/tai muissa maissa. Tämä tuote on suojattu tietyillä immateriaalioikeuksilla, jotka omistaa Microsoft Corporation ja kolmannet osapuolet. Kyseisen tekniikan käyttö tai jakelu tämän tuotteen ulkopuolelle on kielletty ilman erillistä käyttöoikeutta, jonka on antanut Microsoft tai valtuutettu Microsoftin tytäryhtiö ja kolmannet osapuolet.

Mac ja OS X ovat tavaramerkkejä, jotka omistaa Apple Inc., rekisteröity Yhdysvalloissa ja muissa maissa.

Bluetooth®-sanamerkki ja -logot ovat rekisteröityjä tavaramerkkejä, jotka omistaa Bluetooth SIG, Inc. Panasonic Holdings Corporation käyttää näitä merkkejä käyttöoikeussopimuksella. Muut tavaramerkit ja kauppanimet kuuluvat vastaaville omistajille.

“DSD” on rekisteröity tavaramerkki.

FLAC Decoder

Copyright (C) 2000, 2001, 2002, 2003, 2004, 2005, 2006, 2007, 2008, 2009 Josh Coason  
Redistribution and use in source and binary forms, with or without modification, are permitted provided that the following conditions are met:

- Redistributions of source code must retain the above copyright notice, this list of conditions and the following disclaimer.
- Redistributions in binary form must reproduce the above copyright notice, this list of conditions and the following disclaimer in the documentation and/or other materials provided with the distribution.
- Neither the name of the Xiph.org Foundation nor the names of its contributors may be used to endorse or promote products derived from this software without specific prior written permission.

THIS SOFTWARE IS PROVIDED BY THE COPYRIGHT HOLDERS AND CONTRIBUTORS “AS IS” AND ANY EXPRESS OR IMPLIED WARRANTIES, INCLUDING, BUT NOT LIMITED TO, THE IMPLIED WARRANTIES OF MERCHANTABILITY AND FITNESS FOR A PARTICULAR PURPOSE ARE DISCLAIMED. IN NO EVENT SHALL THE FOUNDATION OR CONTRIBUTORS BE LIABLE FOR ANY DIRECT, INDIRECT, INCIDENTAL, SPECIAL, EXEMPLARY, OR CONSEQUENTIAL DAMAGES (INCLUDING, BUT NOT LIMITED TO, PROCUREMENT OF SUBSTITUTE GOODS OR SERVICES; LOSS OF USE, DATA, OR PROFITS; OR BUSINESS INTERRUPTION) HOWEVER CAUSED AND ON ANY THEORY OF LIABILITY, WHETHER IN CONTRACT, STRICT LIABILITY, OR TORT (INCLUDING NEGLIGENCE OR OTHERWISE) ARISING IN ANY WAY OUT OF THE USE OF THIS SOFTWARE, EVEN IF ADVISED OF THE POSSIBILITY OF SUCH DAMAGE.

Spotifyn ohjelmistoa koskevat kolmannen osapuolen lisenssit, jotka löytyvät seuraavasta osoitteesta: <https://www.spotify.com/connect/third-party-licenses>.



Termit HDMI ja HDMI High-Definition Multimedia Interface, Premium HDMI, Premium High Speed HDMI Cable, Premium High Speed HDMI Cable with Ethernet, ja HDMI-tavaramerkin visuaalinen ilme, HDMI-logot, Premium HDMI Cable Certification Label ja Premium HDMI Cable Logo ovat tavaramerkkejä tai rekisteröityjä tavaramerkkejä, jotka omistaa HDMI Licensing Administrator, Inc.

# Tekniset tiedot

## ■ YLEISTÄ

Virtalähde	AC 220–240 V, 50/60 Hz
Tehontarve	40 W (PRIMARY) 35 W (SECONDARY)
Verkon valmiustila	Noin 2,0 W (PRIMARY) Noin 2,0 W (SECONDARY)
Mitat (L×K×S)	201 mm × 313 mm × 276 mm (PRIMARY) 201 mm × 313 mm × 272 mm (SECONDARY)
Paino	9,1 kg (PRIMARY) 8,9 kg (SECONDARY)
Käyttölämpötila- alue	0–40 °C
Sallittu kosteusalue	35–80 %:n suhteellinen kosteus (ei tiivistymistä)

## ■ VAHVISTINOSASTO

Enimmäislähtöteho	200 W (100 W × 2)
Bassokaiutin	60 W
Diskanttikaiutin	40 W

## ■ KAIUTINOSIO

Tyyppi	Koaksiaali, kaksisuuntainen bassorefleksi
Bassokaiutin	15 cm × 1/kanava, kartio
Diskanttikaiutin	1,9 cm × 1/kanava, kupu

## ■ Bluetooth®-OSIO

Bluetooth®- järjestelmän määrittelyt	Bluetooth® versio 5.1
Langattoman laitteiston luokittelu	Luokka 1 (4 mW)
Tuetut profiilit	A2DP, AVRCP
Tuettu koodekki	AAC, SBC
Taajuuskaista	2,4 GHz:n taajuus FH-SS
Käyttöetäisyys	Noin 10 m näköetäisyys*1

\*1: Mahdollinen viestintäetäisyys

Mittausympäristö:

Lämpötila 25 °C / korkeus 1,0 m

Mittaus tilassa "Mode1"

## ■ LIITÄNTÖJEN OSIO

USB-C	C-tyypin liitin
Ethernet-liitäntä	LAN (100BASE-TX/10BASE-T)
AUX-tulo	Stereo, $\phi$ 3,5 mm:n liitin
Analoginen tulo	PHONO (MM) (nastajakkiliitin)
Analoginen lähtö	SUBWOOFER (nastajakkiliitin)
Digitaalinen tulo	OPT IN (optinen liitin)
Tuettu muoto	LPCM
HDMI-lähtö (ARC)	Tyyppin A liitin
Tuettu muoto	LPCM

## ■ Wi-Fi-OSIO

Standardi	IEEE802.11a / b / g / n / ac / ax
Taajuuskaista	2,4 GHz:n taajuus 5 GHz:n taajuus
Suojaus	WPA2™

• Tämän tuotteen WLAN-toimintoa saa käyttää ainoastaan rakennusten sisällä.

## ■ KAIUTTIMEN LIITTÄMINEN

Langaton yhteys	
Taajuuskaista	5 GHz:n taajuus
Käyttöetäisyys	Noin 10 m (näköetäisyys)
Langallinen yhteys	
P/S LINK	RJ-45-liitin tukee CAT6A:ta (suojattu)

• Tämän tuotteen langattoman järjestelmän toimintoa saa käyttää ainoastaan rakennusten sisällä.

## ■ FORMAATTIOSASTO

USB-C	
USB-standardi	Nopea USB 2.0 USB-ääniluokka 2.0, Asynkroninen tila
DSD-ohjaustila	ASIO-alkuperäistila, DoP- tila

## ■ Muoto

Tämä laite tukee seuraavia tiedostomuotoja:

- Tämä laite ei tue kopiosuojattujen musiikkitiedostojen toistoa.
- Kaikkien laitteen tukemien tiedostomuotojen toistoa ei ole taattu.
- Muussa kuin tämän laitteen tukemassa muodossa olevan tiedoston toistaminen saattaa aiheuttaa äänen levottomuutta tai kohinaa. Kyseisissä tapauksissa tarkista katsoaksesi tukeeko tämä laite kyseistä tiedostomuotoa.
- Tämä laite ei tue VBR-toistoa (vaihteleva bittinopeus).
- Suurempia kuin 2 Gt:n tiedostoja ei voi toistaa.
- Jotkut yhdistettävät laitteet tai palvelimet saattavat kyetä muuttamaan tiedostot muodossa, joita tämä laite ei tue, ja lähettämään ne. Jos haluat lisätietoja, katso laitteiden tai palvelimien käyttöohjeita.
- Tiedostoa koskevat tiedot (näytteenottotaajuus ym.) jotka näytetään tässä laitteessa ja toisto-ohjelmistossa, saattavat poiketa toisistaan.
- Sisältöä ei ehkä toisteta tietokoneesta, sovelluksesta jne. riippuen, vaikka näytetaajuutta tuetaan. Varmista oikea toisto tarkistamalla tietokone, sovellus yms.

	Pääte	Näytteenottotaajuus	Bittinopeus / kvantisointibittien määrä	USB-C	LAN (DMR)*2
MP3	.mp3	32/44,1/48 kHz	16 - 320 kbps		✓
AAC	.m4a/.aac	32/44,1/48/88,2/96 kHz	16 - 320 kbps		✓
WAV	.wav	32/44,1/48/88,2/96/176,4/ 192/352,8/384 kHz	16/24/32 bittiä		✓
FLAC	.flac	32/44,1/48/88,2/96/176,4/ 192/352,8/384 kHz	16/24 bittiä		✓
AIFF	.aiff	32/44,1/48/88,2/96/176,4/ 192/352,8/384 kHz	16/24/32 bittiä		✓
ALAC	.m4a	32/44,1/48/88,2/96/176,4/ 192/352,8/384 kHz	16/24 bittiä		✓
DSD	.dff/.dsf	2,8/5,6/11,2*3 MHz		✓	✓
LPCM		32/44,1/48/88,2/96/176,4/ 192 kHz	16/24 bittiä	✓	

\*2: Voidaanko jokin musiikkitiedosto toistaa verkkosi kautta vai ei, riippuu verkkopalvelimesta, vaikka tiedostomuoto on lueteltu edellä. Jos esimerkiksi käytät Windows Media Player 11 -ohjelmaa, kaikkia tietokoneella olevia musiikkitiedostoja ei voida toistaa. Voit toistaa ainoastaan niitä, jotka on lisätty Windows Media Player 11 -kirjastoon.

\*3: Ei kelpollinen USB-C-liitännälle

### Huomaa

- Tekniset määritykset voivat muuttua ilman erillistä ilmoitusta.
- Paino ja mitat ovat suuntaa antavia.
- Jos pyydät korjausta, tuo tai lähetä tämän kaiutinjärjestelmän ensisijainen ja toissijainen kaiutin.

## Vakuutus vaatimustenmukaisuudesta (DoC)

“Panasonic Corporation” vakuuttaa, että tämä tuote on yhdenmukainen direktiiviin 2014/53/EU keskeisten vaatimusten sekä sen muiden merkityksellisten määräysten kanssa.

Asiakkaat voivat ladata alkuperäisen DoC:n kopion RE-tuotteillemme DoC-palvelimelta:

<https://www.ptc.panasonic.eu/compliance-documents>

Valtuutetun edustajan yhteystiedot:

Panasonic Marketing Europe GmbH, Panasonic Testing Centre, Winsbergring 15, 22525 Hamburg, Saksa  
Taajuuskaista: 5150–5250 MHz:

Sisäkäyttö: Soveltuu käytettäväksi vain sisätiloissa. Asennus ja käyttö tieliikenneajoneuvoissa ja junanvaunuissa ei ole sallittua. Rajoitettu ulkokäyttö: Jos laitetta käytetään ulkotiloissa, sitä ei saa kiinnittää kiinteisiin rakenteisiin tai tieliikenneajoneuvojen korin ulkopuolisiin osiin, kiinteään infrastruktuuriin tai kiinteään ulkoantenniin. Käyttö miehittämättömissä ilma-alusjärjestelmissä (UAS) on rajoitettu taajuuskaistalle 5170–5250 MHz.

Taajuuskaista: 5250–5350 MHz:

Sisäkäyttö: Soveltuu käytettäväksi vain sisätiloissa. Asennus ja käyttö tieliikenneajoneuvoissa, junissa ja ilma-aluksissa ei ole sallittua. Ulkokäyttö ei ole sallittua.

Taajuuskaista: 5470–5725 MHz:

Asennus ja käyttö tieliikenneajoneuvoissa, junissa ja ilma-aluksissa sekä miehittämättömissä ilma-alusjärjestelmissä (UAS) ei ole sallittua.

Yllä olevat rajoitukset ovat voimassa seuraavissa maissa:

AT	BE	BG	CZ	DK	EE	FR	DE	IS
IE	IT	EL	ES	CY	LV	LI	LT	LU
HU	MT	NL	NO	PL	PT	RO	SI	SK
TR	FI	SE	CH	UK(NI)	HR			

Langattoman tyyppi	Taajuuskaista	Suurin teho (dBm e.i.r.p.)
WLAN	2412 – 2472 MHz	18 dBm
	5180 – 5320 MHz	18 dBm
	5500 – 5700 MHz	18 dBm
	5745 – 5825 MHz	14 dBm
Bluetooth®	2402 – 2480 MHz	6 dBm



## [English]

### Declaration of Conformity (DoC)

Hereby, "Panasonic Corporation" declares that this product is in compliance with the essential requirements and other relevant provisions of Directive 2014/53/EU.

Customers can download a copy of the original DoC to our RE products from our DoC server:

<https://www.ptc.panasonic.eu>

Contact to Authorised Representative:

Panasonic Marketing Europe GmbH, Panasonic Testing Centre, Winsbergring 15, 22525 Hamburg, Germany

Frequency band: 5150 - 5250 MHz:

Indoor use: Inside buildings only. Installations and use inside road vehicles and train carriages are not permitted.

Limited outdoor use: If used outdoors, equipment shall not be attached to a fixed installation or to the external body of road vehicles, a fixed infrastructure or a fixed outdoor antenna. Use by unmanned aircraft systems (UAS) is limited to within the 5170 - 5250 MHz band.

Frequency band: 5250 - 5350 MHz:

Indoor use: Inside buildings only. Installations and use in road vehicles, trains and aircraft are not permitted.

Outdoor use is not permitted.

Frequency band: 5470 - 5725 MHz:

Installations and use in road vehicles, trains and aircraft and use for unmanned aircraft systems (UAS) are not permitted.

The above restrictions apply to the following countries:

AT	BE	BG	CZ	DK	EE	FR	DE	IS	IE	IT
EL	ES	CY	LV	LI	LT	LU	HU	MT	NL	NO
PL	PT	RO	SI	SK	TR	FI	SE	CH	UK(NI)	HR

Type of wireless	Frequency band	Maximum Power (dBm EIRP)
WLAN	2412 - 2472 MHz	18 dBm
	5180 - 5320 MHz	18 dBm
	5500 - 5700 MHz	18 dBm
	5745 - 5825 MHz	14 dBm
Bluetooth®	2402 - 2480 MHz	6 dBm

Headquarters Address:

Panasonic Corporation

1006, Oaza Kadoma, Kadoma City, Osaka, Japan

Authorized Representative in EU:

Panasonic Testing Centre

Winsbergring 15, 22525 Hamburg, Germany

## [Ελληνικά]

### Δήλωση συμμόρφωσης (DoC)

Η "Panasonic Corporation" δηλώνει ότι το προϊόν αυτό είναι συμμορφωμένο προς τις βασικές απαιτήσεις και άλλες σχετικές διατάξεις της Οδηγίας 2014/53/ΕΕ.

Οι πελάτες μπορούν να κατεβάσουν ένα αντίγραφο του πρωτοτύπου DoC για τα RE προϊόντα μας από τον DoC server μας:

<https://www.ptc.panasonic.eu>

Επικοινωνήστε με τον Εξουσιοδοτημένο Αντιπροσωπώ μας:

Panasonic Marketing Europe GmbH, Panasonic Testing Centre, Winsbergring 15, 22525 Hamburg, Γερμανία

Ζώνη συχνοτήτων: 5 150 - 5 250 MHz:

Χρήση σε εσωτερικούς χώρους: Μόνο μέσα σε κτίρια.

Δεν επιτρέπεται η εγκατάσταση και η χρήση μέσα σε οδικά οχήματα και βαγόνια τρένων. Περιορισμένη χρήση σε εξωτερικούς χώρους: Αν χρησιμοποιηθεί σε εξωτερικό χώρο, ο εξοπλισμός δεν πρέπει να προσαρτάται σε σταθερή εγκατάσταση ή στο εξωτερικό σώμα οδικών οχημάτων, σε σταθερή υποδομή ή σε σταθερή εξωτερική κεραία. Η χρήση από μη επανδρωμένα εναέρια συστήματα (UAS) περιορίζεται εντός της ζώνης των 5 170 - 5 250 MHz.

Ζώνη συχνοτήτων: 5 250 - 5 350 MHz:

Χρήση σε εσωτερικούς χώρους: Μόνο μέσα σε κτίρια.

Δεν επιτρέπεται η εγκατάσταση και η χρήση μέσα σε οδικά οχήματα, τρένα και αεροσκάφη. Δεν επιτρέπεται η χρήση σε εξωτερικούς χώρους.

Ζώνη συχνοτήτων: 5 470 - 5 725 MHz:

Δεν επιτρέπονται η εγκατάσταση και η χρήση σε οδικά οχήματα, τρένα και αεροσκάφη και η χρήση για μη επανδρωμένα εναέρια συστήματα (UAS).

Οι περιορισμοί που αναφέρονται παραπάνω ισχύουν στις ακόλουθες χώρες:

AT	BE	BG	CZ	DK	EE	FR	DE	IS	IE	IT
EL	ES	CY	LV	LI	LT	LU	HU	MT	NL	NO
PL	PT	RO	SI	SK	TR	FI	SE	CH	UK(NI)	HR

Τύπο ασύρματης	Ζώνη συχνοτήτων	Μέγιστη ισχύς (dBm e.i.r.p.)
WLAN	2412 - 2472 MHz	18 dBm
	5180 - 5320 MHz	18 dBm
	5500 - 5700 MHz	18 dBm
	5745 - 5825 MHz	14 dBm
Bluetooth®	2402 - 2480 MHz	6 dBm

Διεύθυνση έδρας:

Panasonic Corporation

1006, Oaza Kadoma, Πόλη Kadoma, Osaka, Ιαπωνία

Εξουσιοδοτημένος αντιπρόσωπος στην ΕΕ:

Panasonic Testing Centre

Winsbergring 15, 22525 Hamburg, Γερμανία



## [Português]

### Declaração de Conformidade (DoC)

Com o presente documento, a "Panasonic Corporation" declara que este produto se encontra em conformidade com os requisitos específicos e demais especificações referentes à Diretiva 2014/53/ UE.

Os clientes podem baixar uma cópia da declaração de conformidade (DoC) para nossos produtos RE do Server DoC:

<https://www.ptc.panasonic.eu>

Contacto com um Representante Autorizado:

Panasonic Marketing Europe GmbH, Panasonic Testing Centre, Winsbergring 15, 22525 Hamburg, Alemanha  
Largura de banda: 5 150 - 5 250 MHz:

Utilização em espaços interiores: Apenas no interior de edifícios. A instalação e a utilização no interior de veículos rodoviários e carruagens de comboio não são permitidas. Utilização ao ar livre limitada: Se utilizar o equipamento ao ar livre, este não deve ser fixo a uma instalação fixa nem à estrutura externa de veículos rodoviários, a uma infraestrutura fixa ou a uma antena exterior fixa. A utilização em sistemas de aeronaves não tripuladas (UAS, Unmanned Aircraft Systems) está limitada à banda 5 170 - 5 250 MHz.

Largura de banda: 5 250 - 5 350 MHz:

Utilização em espaços interiores: Apenas no interior de edifícios. A instalação e a utilização em veículos rodoviários, comboios e aeronaves não são permitidas. A utilização ao ar livre não é permitida.

Largura de banda: 5 470 - 5 725 MHz:

A instalação e a utilização em veículos rodoviários, comboios e aeronaves, e a utilização em sistemas de aeronaves não tripuladas (UAS, Unmanned Aircraft Systems) não são permitidas.

As restrições supramencionadas aplicam-se aos seguintes países:

AT	BE	BG	CZ	DK	EE	FR	DE	IS	IE	IT
EL	ES	CY	LV	LI	LT	LU	HU	MT	NL	NO
PL	PT	RO	SI	SK	TR	FI	SE	CH	UK(NI)	HR

Tipo de ligação sem fios	Banda de frequência	Potência máxima (dBm e.i.r.p.)
WLAN	2412 - 2472 MHz	18 dBm
	5180 - 5320 MHz	18 dBm
	5500 - 5700 MHz	18 dBm
	5745 - 5825 MHz	14 dBm
Bluetooth®	2402 - 2480 MHz	6 dBm

Endereço da Sede:

Panasonic Corporation

1006, Oaza Kadoma, Cidade de Kadoma, Osaca, Japão

Representante Autorizado na UE:

Panasonic Testing Centre

Winsbergring 15, 22525 Hamburg, Alemanha

## [Polski]

### Deklaracja Zgodności (DoC)

Niniejszym, "Panasonic Corporation" deklaruje, iż niniejszy produkt jest zgodny z zasadniczymi wymogami i innymi odnośnymi postanowieniami Dyrektywy 2014/53/ UE.

Klienci mogą skopiować oryginał Deklaracji Zgodności (DoC) dla naszych produktów radiowych i końcowych urządzeń teletransmisyjnych (RE) z naszego serwera DoC:

<https://www.ptc.panasonic.eu>

Kontakt z autoryzowanym przedstawicielem:

Panasonic Marketing Europe GmbH, Panasonic Testing Centre, Winsbergring 15, 22525 Hamburg, Niemcy  
Pasmo częstotliwości: 5 150 – 5 250 MHz:

Do użytku wewnętrznego: Tylko wewnątrz budynków. Zabrania się montażu i użytkowania w pojazdach drogowych i wagonach kolejowych. Ograniczone użycie na zewnątrz: W przypadku użytkowania na zewnątrz sprzętu nie należy mocować do stałej instalacji ani do zewnętrznej karoserii pojazdów drogowych, stałej infrastruktury lub stałej anteny zewnętrznej. Użycie przez systemy bezzałogowych statków powietrznych (UAS) jest ograniczone do pasma 5 170 – 5 250 MHz.

Pasmo częstotliwości: 5 250 – 5 350 MHz:

Do użytku wewnętrznego: Tylko wewnątrz budynków. Zabrania się montażu i użytkowania w pojazdach drogowych, pociągach i samolotach. Zabrania się użytkowania na zewnątrz.

Pasmo częstotliwości: 5 470 – 5 725 MHz:

Zabrania się montażu i użytkowania w pojazdach drogowych, pociągach, samolotach i systemach bezzałogowych statków powietrznych (UAS).

Powyższe ograniczenia obowiązują w następujących krajach:

AT	BE	BG	CZ	DK	EE	FR	DE	IS	IE	IT
EL	ES	CY	LV	LI	LT	LU	HU	MT	NL	NO
PL	PT	RO	SI	SK	TR	FI	SE	CH	UK(NI)	HR

Typ łączności bezprzewodowej	Pasmo częstotliwości	Maksymalna moc (dBm EIRP)
WLAN	2412 - 2472 MHz	18 dBm
	5180 - 5320 MHz	18 dBm
	5500 - 5700 MHz	18 dBm
	5745 - 5825 MHz	14 dBm
Bluetooth®	2402 - 2480 MHz	6 dBm

Adres siedziby:

Panasonic Corporation

1006, Oaza Kadoma, Kadoma City, Osaka, Japonia

Upoważniony przedstawiciel w UE:

Panasonic Testing Centre

Winsbergring 15, 22525 Hamburg, Niemcy

**Infolinia (Polska): (+48) 22 153 00 69**

### **PRODUKTY MARKI TECHNICS**

Produkt objęty jest E-Gwarancją Panasonic.

Prosimy o zachowanie dowodu zakupu.

Warunki gwarancji oraz informacje o produkcie są dostępne

na stronie [www.panasonic.pl](http://www.panasonic.pl)

lub pod numerem telefonu: (+48) 22 153 00 69

### **Dystrybucja w Polsce**

Panasonic Marketing Europe GmbH

(Spółka z ograniczoną odpowiedzialnością)

Oddział w Polsce

ul. Wołoska 9, 02-583 Warszawa

### **[Magyar]**

#### **Megfelelőségi Nyilatkozat (DoC)**

Ezennel a, "Panasonic Corporation" kijelenti, hogy a jelen termék kielégíti az 2014/53/EU Irányelv létfontosságú követelményeit és más vonatkozó rendelkezéseit.

A vásárlók letölthetik az RE termékek eredeti DoC másolatát a DoC szerverünkről:

<https://www.ptc.panasonic.eu>

A hivatalos képviselő elérhetősége:

Panasonic Marketing Europe GmbH, Panasonic Testing Centre, Winsbergring 15, 22525 Hamburg, Németország

Frekvenciasáv: 5 150 - 5 250 MHz:

Beltéri használat: Csak beltéren. Telepítés és használat közúti járművekben és vasúti kocsikban nem engedélyezett. Limitált kültéri használat: Kültéri használat esetén ne erősítse a készüléket rögzített berendezéshez vagy közúti jármű külső vázához, helyhez kötött infrastruktúrához vagy rögzített kültéri antennához. A pilóta nélküli légi jármű-rendszerek (UAS) általi használat 5 170 - 5 250 MHz sávtartományra korlátozott.

Frekvenciasáv: 5 250 - 5 350 MHz:

Beltéri használat: Csak beltéren. Telepítés és használat közúti, vasúti és légi járművekben nem engedélyezett. Kültéri használat nem engedélyezett.

Frekvenciasáv: 5 470 - 5 725 MHz:

Telepítés és használat közúti, vasúti és légi járművekben, valamint pilóta nélküli légi jármű-rendszerekben (UAS) nem engedélyezett.

A fenti korlátozások a következő országokra vonatkoznak:

AT	BE	BG	CZ	DK	EE	FR	DE	IS	IE	IT
EL	ES	CY	LV	LI	LT	LU	HU	MT	NL	NO
PL	PT	RO	SI	SK	TR	FI	SE	CH	UK(NI)	HR

Wireless típus	Frekvenciasáv	Maximális teljesítmény (dBm e.i.r.p.)
WLAN	2412 - 2472 MHz	18 dBm
	5180 - 5320 MHz	18 dBm
	5500 - 5700 MHz	18 dBm
	5745 - 5825 MHz	14 dBm
Bluetooth®	2402 - 2480 MHz	6 dBm

Székhely címe:

Panasonic Corporation

1006, Oaza Kadoma, Kadoma City, Osaka, Japán

Hivatalos képviselő az EU-ban:

Panasonic Testing Centre

Winsbergring 15, 22525 Hamburg, Németország

## [Česky]

### Prohlášení o shodě

"Panasonic Corporation" tímto prohlašuje, že tento výrobek splňuje základní požadavky a další relevantní ustanovení Směrnice 2014/ 53/EU.

Zákazníci si mohou stáhnout kopii originálu deklaráce shody (DoC) pro naše výrobky RE z našeho serveru DoC: <https://www.ptc.panasonic.eu>

Kontakt na Autorizovaného obchodního zástupce:  
Panasonic Marketing Europe GmbH, Panasonic Testing Centre, Winsbergring 15, 22525 Hamburg, Německo  
Frekvenční pásmo: 5 150 - 5 250 MHz:

Vnitřní používání: Jen v budovách. Instalace a používání v silničních vozidlech a železničních vagoněch nejsou povoleny. Omezené venkovní používání: V případě venkovního používání nesmí být zařízení připevněno k pevné instalaci ani k externí části karoserie silničních vozidel, k pevné infrastruktuře ani k pevné vnější anténě. Používání v leteckých systémech bez posádky (UAS) je omezeno na pásmo 5 170 - 5 250 MHz.

Frekvenční pásmo: 5 250 - 5 350 MHz:

Vnitřní používání: Jen v budovách. Instalace a používání v silničních vozidlech, železničních vagoněch a letadlech nejsou povoleny. Venkovní používání není povoleno.

Frekvenční pásmo: 5 470 - 5 725 MHz:

Instalace a používání v silničních vozidlech, vlacích a letadlech a používání pro letecké systémy bez posádky (UAS) nejsou povoleny.

Výše uvedená omezení se vztahují na následující státy:

AT	BE	BG	CZ	DK	EE	FR	DE	IS	IE	IT
EL	ES	CY	LV	LI	LT	LU	HU	MT	NL	NO
PL	PT	RO	SI	SK	TR	FI	SE	CH	UK(NI)	HR

Typ bezdrátového připojení	Frekvenční pásmo	Maximální výkon (dBm e.i.r.p.)
WLAN	2412 - 2472 MHz	18 dBm
	5180 - 5320 MHz	18 dBm
	5500 - 5700 MHz	18 dBm
	5745 - 5825 MHz	14 dBm
Bluetooth®	2402 - 2480 MHz	6 dBm

Adresa sídla:

Panasonic Corporation

1006, Oaza Kadoma, Kadoma City, Osaka, Japonsko

Oprávněný zástupce v EU:

Panasonic Testing Centre

Winsbergring 15, 22525 Hamburg, Německo

## [Slovensky]

### Vyhlasenie o zhode (DoC)

"Panasonic Corporation" týmto vyhlasuje, že tento výrobok je v súlade so základnými požiadavkami a ďalšími príslušnými ustanoveniami smernice 2014/53/EÚ.

Zákazníci si môžu stiahnuť kópiu pôvodného DoC na naše RE výrobky z nášho serveru DoC: <https://www.ptc.panasonic.eu>

Kontakt na splnomocneného zástupcu:  
Panasonic Marketing Europe GmbH, Panasonic Testing Centre, Winsbergring 15, 22525 Hamburg, Nemecko  
Frekvenčné pásmo: 5 150 - 5 250 MHz:

Používanie v interiéri: Len v budovách. Zariadenie sa zakazuje inštalovať a používať v cestných vozidlách a železničných vozňoch. Obmedzené používanie v exteriéri: Pri používaní v exteriéri nesmie byť zariadenie uchytené na pevnej konštrukcii, vonkajšom povrchu karosérie cestného vozidla, prvkoch pevnej infraštruktúry alebo pevnej exteriérovej anténe. Používanie v bezpilotných leteckých systémoch (UAS) je obmedzené na frekvenčné pásmo 5 170 - 5 250 MHz.

Frekvenčné pásmo: 5 250 - 5 350 MHz:

Používanie v interiéri: Len v budovách. Zariadenie sa zakazuje inštalovať a používať v cestných vozidlách, vlakoch a lietadlách. Používanie v exteriéri je zakázané.

Frekvenčné pásmo: 5 470 - 5 725 MHz:

Zariadenie sa zakazuje inštalovať a používať v cestných vozidlách, vlakoch, lietadlách a bezpilotných leteckých systémoch (UAS).

Vyššieuvedené obmedzenia sa vztahujú na nasledujúce krajiny:

AT	BE	BG	CZ	DK	EE	FR	DE	IS	IE	IT
EL	ES	CY	LV	LI	LT	LU	HU	MT	NL	NO
PL	PT	RO	SI	SK	TR	FI	SE	CH	UK(NI)	HR

Typ bezdrôtového pripojenia	Frekvenčné pásmo	Maximálny výkon (dBm e.i.r.p.)
WLAN	2412 - 2472 MHz	18 dBm
	5180 - 5320 MHz	18 dBm
	5500 - 5700 MHz	18 dBm
	5745 - 5825 MHz	14 dBm
Bluetooth®	2402 - 2480 MHz	6 dBm

Adresa sídla:

Panasonic Corporation

1006, Oaza Kadoma, Kadoma City, Osaka, Japonsko

Autorizovaný zástupca v EÚ:

Panasonic Testing Centre

Winsbergring 15, 22525 Hamburg, Nemecko

**[Eesti keel]****Vastavusdeklaratsioon (DoC)**

Käesolevaga kinnitab "Panasonic Corporation", et see toode vastab direktiivi 2014/53/EL olulistele nõuetele ja teistele asjakohastele sätetele.

Kliendid saavad kopia meie RE toodetele kehtiva originaalvastavusdeklaratsiooni kopia alla laadida meie DoCserverist:

<https://www.ptc.panasonic.eu>

Võtke ühendust volitatud esindajaga:

Panasonic Marketing Europe GmbH, Panasonic Testing Centre, Winsbergring 15, 22525 Hamburg, Saksamaa

Sagedusriba: 5 150–5 250 MHz:

Siseruumides kasutamine: ainult hoonetes.

Maanteesõidukitesse ja rongivagunitesse paigaldamine ega neis kasutamine ei ole lubatud. Piiratud väljas kasutamine: väljas kasutamise korral ei tohi seade olla kinnitatud fikseeritud paigaldise ega maanteesõiduki välise kere, püsiinfrastruktuuri ega fikseeritud väliantenni külge. Mehitamata õhusõiduki süsteemi (UAS) puhul on kasutus piiratud sagedusribaga 5 170–5 250 MHz.

Sagedusriba: 5 250–5 350 MHz:

Siseruumides kasutamine: ainult hoonetes.

Maanteesõidukitesse, rongidesse ja õhusõidukitesse paigaldamine ega neis kasutamine ei ole lubatud. Väljas kasutamine pole lubatud.

Sagedusriba: 5 470–5 725 MHz:

Maanteesõidukitesse, rongidesse ja õhusõidukitesse paigaldamine ega neis kasutamine ning mehitamata õhusõidukite süsteemide (UAS) puhul kasutamine ei ole lubatud.

Ülaltoodud piirangud kehtivad järgmistes riikides:

AT	BE	BG	CZ	DK	EE	FR	DE	IS	IE	IT
EL	ES	CY	LV	LI	LT	LU	HU	MT	NL	NO
PL	PT	RO	SI	SK	TR	FI	SE	CH	UK(NI)	HR

Juhtmevaba seadme tüüp	Sagedusriba	Maksimaalne võimsus (dBm EIRP)
WLAN	2412 - 2472 MHz	18 dBm
	5180 - 5320 MHz	18 dBm
	5500 - 5700 MHz	18 dBm
	5745 - 5825 MHz	14 dBm
Bluetooth®	2402 - 2480 MHz	6 dBm

Peakorterite aadress:

Panasonic Corporation

1006, Oaza Kadoma, Kadoma City, Osaka, Jaapan

Volitatud esindaja ELis:

Panasonic Testing Centre

Winsbergring 15, 22525 Hamburg, Saksamaa

**[Latviski]****Atbilstības deklarācija (DoC)**

Ar šo "Panasonic Corporation" paziņo, ka šis izstrādājums atbilst pamatprasībām un pārējiem Direktīvas 2014/53/ES noteikumiem.

Pircēji var lejupielādēt oriģinālo DoC kopiju mūsu RE izstrādājumos no mūsu DoC servera:

<https://www.ptc.panasonic.eu>

Lūdzam sazināties ar pilnvaroto parstāvi:

Panasonic Marketing Europe GmbH, Panasonic Testing Centre, Winsbergring 15, 22525 Hamburg, Vācijā

Frekvenču josla: 5 150-5 250 MHz:

Lietošana iekšējās: Tikai ēku iekšienē. Uzstādīšana un izmantošana autotransporta līdzekļu un vilciena vagonu iekšpusē nav atļauta. Ierobežota izmantošana ārpus telpām: Ja to izmanto ārpus telpām, aprīkojumu nedrīkst piestiprināt pie stacionāras iekārtas vai pie autotransporta līdzekļu ārējās virsbūves, fiksētas infrastruktūras vai fiksētas āra antenas. Izmantošana bezpilota gaisa kuģu sistēmās (UAS) ir ierobežota līdz 5 170–5 250 MHz frekvenču joslai.

Frekvenču josla: 5 250-5 350 MHz:

Lietošana iekšējās: Tikai ēku iekšienē. Uzstādīšana un izmantošana autotransporta līdzekļos, vilcienos un gaisa kuģos nav atļauta. Izmantošana ārpus telpām nav atļauta.

Frekvenču josla: 5 470-5 725 MHz:

Uzstādīšana un lietošana autotransporta līdzekļos, vilcienos un gaisa kuģos, kā arī izmantošana bezpilota gaisa kuģu sistēmās (UAS) nav atļauta.

Iepriekš minētie ierobežojumi attiecas uz šādām valstīm:

AT	BE	BG	CZ	DK	EE	FR	DE	IS	IE	IT
EL	ES	CY	LV	LI	LT	LU	HU	MT	NL	NO
PL	PT	RO	SI	SK	TR	FI	SE	CH	UK(NI)	HR

Bezvadu tips	Frekvenču josla	Maksimālā jauda (dBm EIRP)
WLAN	2412 - 2472 MHz	18 dBm
	5180 - 5320 MHz	18 dBm
	5500 - 5700 MHz	18 dBm
	5745 - 5825 MHz	14 dBm
Bluetooth®	2402 - 2480 MHz	6 dBm

Galvenās mītnes adrese:

Panasonic Corporation

1006, Oaza Kadoma, Kadoma City, Osaka, Japāna

Oficiālais pārstāvis ES:

Panasonic Testing Centre

Winsbergring 15, 22525 Hamburg, Vācija

## [Lietuviškai]

### Atitikties deklaracija (AD)

Bendrovė "Panasonic Corporation" patvirtina, kad šis gaminys atitinka direktyvos 2014/53/ES esminius reikalavimus ir kitas taikytinas nuostatas.

Mūsų RE gaminių originalios atitikties deklaracijos kopiją klientai gali atsisiųsti iš mūsų AD serverio:

<https://www.ptc.panasonic.eu>

Įgaliotojo atstovo adresas:

Panasonic Marketing Europe GmbH, Panasonic Testing Centre, Winsbergring 15, 22525 Hamburg, Vokietija.

Dažnių juosta: 5 150–5 250 MHz:

Naudojimas patalpose: tik pastatų viduje. Kelių transporto priemonėse ir traukinių vagonuose įrengti ir naudoti neleidžiama. Ribotas naudojimas lauke: jei įranga naudojama lauke, ji neturi būti pritvirtinta prie stacionaraus įrenginio, kelių transporto priemonių išorinio kėbulo, stacionarios infrastruktūros ar stacionarios lauko antenos. Bepilotės orlaivių sistemos (UAS) gali būti naudojamos tik 5 170–5 250 MHz dažnių juostoje.

Dažnių juosta: 5 250–5 350 MHz:

Naudojimas patalpose: tik pastatų viduje. Kelių transporto priemonėse, traukiniuose ir orlaiviuose įrengti ir naudoti neleidžiama. Lauke naudoti neleidžiama.

Dažnių juosta: 5 470–5 725 MHz:

Kelių transporto priemonėse, traukiniuose, orlaiviuose ir bepiločių orlaivių sistemose (UAS) įrengti ir naudoti neleidžiama.

Pirmiau nurodyti apribojimai taikomi šiose šalyse:

AT	BE	BG	CZ	DK	EE	FR	DE	IS	IE	IT
EL	ES	CY	LV	LI	LT	LU	HU	MT	NL	NO
PL	PT	RO	SI	SK	TR	FI	SE	CH	UK(NI)	HR

Bevielio ryšio tinklas	Dažnių diapazonas	Maksimali siuntimo galia (dBm e.i.r.p.)
WLAN	2412 - 2472 MHz	18 dBm
	5180 - 5320 MHz	18 dBm
	5500 - 5700 MHz	18 dBm
	5745 - 5825 MHz	14 dBm
Bluetooth®	2402 - 2480 MHz	6 dBm

Būstinės adresas:

Panasonic Corporation

1006, Oaza Kadoma, Kadoma City, Osaka, Japonija

Įgaliotasis atstovas ES:

Panasonic Testing Centre

Winsbergring 15, 22525 Hamburgas, Vokietija

## [Slovensko]

### Izjava o skladnosti (DoC)

"Panasonic Corporation" v tem dokumentu izjavlja, da je izdelek v skladu z bistvenimi zahtevami in drugimi pomembnimi določbami Direktive 2014/53/EU.

Stranka lahko naloži izvod izvirnega DoC o naših izdelkih RE s strežnika DoC:

<https://www.ptc.panasonic.eu>

Naslov pooblaščenega predstavnika:

Panasonic Marketing Europe GmbH, Panasonic Testing Centre, Winsbergring 15, 22525 Hamburg, Nemčija

Frekvenčni pas: 5 150 – 5 250 MHz:

Uporaba v notranjih prostorih: samo v stavbah.

Namestitev in uporaba v cestnih vozilih in železniških vagonih nista dovoljeni. Omejena zunanja uporaba: v primeru zunanje uporabe se opreme ne sme pritrditi na nepremično konstrukcijo ali zunanji del karoserije cestnih vozil, nepremično infrastrukturo ali nepremično zunanjo anteno. Uporaba s sistemi brezpilotnih zrakoplovov (UAS) je omejena na frekvenčni pas 5 170 – 5 250 MHz.

Frekvenčni pas: 5 250 – 5 350 MHz:

Uporaba v notranjih prostorih: samo v stavbah.

Namestitev in uporaba v cestnih vozilih, vlakih in zrakoplovih nista dovoljeni. Zunanja uporaba ni dovoljena.

Frekvenčni pas: 5 470 – 5 725 MHz:

Namestitev in uporaba v cestnih vozilih, vlakih in zrakoplovih ter uporaba za sisteme brezpilotnih zrakoplovov (UAS) ni dovoljena.

Zgoraj navedene omejitve se uporabljajo za naslednje države:

AT	BE	BG	CZ	DK	EE	FR	DE	IS	IE	IT
EL	ES	CY	LV	LI	LT	LU	HU	MT	NL	NO
PL	PT	RO	SI	SK	TR	FI	SE	CH	UK(NI)	HR

Vrsta brezžične povezave	Frekvenčni pas	Največja moč (dBm EIRP)
WLAN	2412 - 2472 MHz	18 dBm
	5180 - 5320 MHz	18 dBm
	5500 - 5700 MHz	18 dBm
	5745 - 5825 MHz	14 dBm
Bluetooth®	2402 - 2480 MHz	6 dBm

Naslov sedeža:

Panasonic Corporation

1006, Oaza Kadoma, Kadoma City, Osaka, Japonska

Pooblaščen zastopnik v EU:

Panasonic Testing Centre

Winsbergring 15, 22525 Hamburg, Nemčija

## [Norsk]

### Samsvarserklæring (DoC)

"Panasonic Corporation" erklærer herved at dette produktet samsvarer med de grunnleggende kravene og andre relevante bestemmelser i direktivet 2014/53/EU.

Kundene kan laste ned en kopi av den originale samsvarserklæringen (DoC) for vårt RE utstyr fra vår DoC server:

<https://www.ptc.panasonic.eu>

Kontaktinformasjon autorisert representant:

Panasonic Marketing Europe GmbH, Panasonic Testing Centre, Winsbergring 15, 22525 Hamburg, Tyskland

Frekvensbånd: 5 150 - 5 250 MHz:

Innendørs bruk: Kun inne i bygninger. Installasjoner og bruk inne i veikjøretøyer og togvogner er ikke tillatt.

Begrenset utendørs bruk: Ved utendørs bruk skal utstyret ikke festes til en fast installasjon eller til utvendig karosseri på veikjøretøyer, en fast infrastruktur eller en fastmontert utendørsantenne. Bruk av ubemannede flysystemer (UAS) er begrenset til innenfor 5 170 - 5 250 MHz-båndet.

Frekvensbånd: 5 250 - 5 350 MHz:

Innendørs bruk: Kun inne i bygninger. Installasjoner og bruk i kjøretøy, tog og fly er ikke tillatt. Utendørs bruk er ikke tillatt.

Frekvensbånd: 5 470 - 5 725 MHz:

Installasjoner og bruk i veikjøretøyer, tog og fly og bruk for ubemannede flysystemer (UAS) er ikke tillatt.

Begrensningene ovenfor gjelder for følgende land:

AT	BE	BG	CZ	DK	EE	FR	DE	IS	IE	IT
EL	ES	CY	LV	LI	LT	LU	HU	MT	NL	NO
PL	PT	RO	SI	SK	TR	FI	SE	CH	UK(NI)	HR

Type trådløs	Frekvensbånd	Maks. effekt (dBm e.i.r.p.)
WLAN	2412 - 2472 MHz	18 dBm
	5180 - 5320 MHz	18 dBm
	5500 - 5700 MHz	18 dBm
	5745 - 5825 MHz	14 dBm
Bluetooth®	2402 - 2480 MHz	6 dBm

Hovedkvarterets adresse:

Panasonic Corporation

1006, Oaza Kadoma, Kadoma, Osaka, Japan

Autorisert representant i EU:

Panasonic Testing Centre

Winsbergring 15, 22525 Hamburg, Tyskland

## [Български]

### Декларация за съответствие (DoC)

С настоящото "Panasonic Corporation" декларира, че този продукт е в съответствие с основните изисквания и други съответни разпоредби на Директива 2014/53/ЕС.

Потребителите могат да свалят копие от оригиналните DoC към нашите продукти от типа RE от сървъра, на който се съхраняват DoC:

<https://www.ptc.panasonic.eu>

Свържете се с нашия упълномощен представител: Panasonic Marketing Europe GmbH, Panasonic Testing Centre, Winsbergring 15, 22525 Hamburg, Германия

Честотна лента 5 150 - 5 250 MHz:

Употреба на закрито: Само в помещения на сгради.

Не се позволява инсталиране и използване в пътни превозни средства и вагони на влакове. Ограничена употреба на открито: Ако се използва на открито, това оборудване не трябва да се свързва към фиксирани инсталации или към външния корпус на пътни превозни средства, фиксирана инфраструктура или фиксирана външна антена. Употребата при безпилотни летателни системи (UAS) е ограничена до честотната лента 5 170 - 5 250 MHz.

Честотна лента 5 250 - 5 350 MHz:

Употреба на закрито: Само в помещения на сгради.

Не се позволява инсталиране и използване в пътни превозни средства, влакове и летателни апарати. Не се позволява употреба на открито.

Честотна лента 5 470 - 5 725 MHz:

Не се позволява инсталиране и използване в пътни превозни средства, влакове и летателни апарати, както и употреба при безпилотни летателни системи (UAS).

Горните ограничения са приложими за следните държави:

AT	BE	BG	CZ	DK	EE	FR	DE	IS	IE	IT
EL	ES	CY	LV	LI	LT	LU	HU	MT	NL	NO
PL	PT	RO	SI	SK	TR	FI	SE	CH	UK(NI)	HR

Вид безжична връзка	Честотна лента	Максимална мощност (dBm e.i.r.p.)
WLAN	2412 - 2472 MHz	18 dBm
	5180 - 5320 MHz	18 dBm
	5500 - 5700 MHz	18 dBm
	5745 - 5825 MHz	14 dBm
Bluetooth®	2402 - 2480 MHz	6 dBm

Адрес на централата:

Panasonic Corporation

1006, Oaza Kadoma, Kadoma City, Osaka, Япония

Упълномощен представител в ЕС:

Panasonic Testing Centre

Winsbergring 15, 22525 Hamburg, Германия

**[Român]****Declarație de Conformitate (DoC)**

“Panasonic Corporation” declară prin prezenta că acest produs este conform cu cerințele esențiale și alte prevederi relevante ale Directivei 2014/53/UE.

Clienții pot descărca o copie a DoC-ului original al produselor noastre RE de la adresa noastră DoC din Internet:

<https://www.ptc.panasonic.eu>

Contactați Reprezentantul Autorizat:

Panasonic Marketing Europe GmbH, Panasonic Testing Centre, Winsbergring 15, 22525 Hamburg, Germania

Banda de frecvență: 5 150 - 5 250 MHz:

Utilizarea în interior: Exclusiv în interiorul clădirilor.

Nu este permisă instalarea și utilizarea în interiorul vehiculelor rutiere și a vagoanelor de tren. Utilizarea limitată în exterior: Dacă se utilizează în exterior, echipamentul nu se va monta pe o instalație fixă sau pe exteriorul caroseriei vehiculelor rutiere, pe o infrastructură fixă sau pe o antenă fixă de exterior. Utilizarea la sistemele de aparate de zbor fără pilot (UAS) este limitată în interiorul benzii de frecvențe de 5 170 - 5 250 MHz.

Banda de frecvență: 5 250 - 5 350 MHz:

Utilizarea în interior: Exclusiv în interiorul clădirilor. Nu este permisă instalarea și utilizarea în vehicule rutiere, trenuri și avioane. Nu este permisă utilizarea în exterior.

Banda de frecvență: 5 470 - 5 725 MHz:

Nu este permisă instalarea și utilizarea în vehicule rutiere, trenuri și avioane și utilizarea la sistemele de aparate de zbor fără pilot (UAS).

Restricțiile de mai sus se aplică în următoarele țări:

AT	BE	BG	CZ	DK	EE	FR	DE	IS	IE	IT
EL	ES	CY	LV	LI	LT	LU	HU	MT	NL	NO
PL	PT	RO	SI	SK	TR	FI	SE	CH	UK(NI)	HR

Tip de wireless	Interval de frecvență	Putere maximă (dBm e.i.r.p.)
WLAN	2412 - 2472 MHz	18 dBm
	5180 - 5320 MHz	18 dBm
	5500 - 5700 MHz	18 dBm
	5745 - 5825 MHz	14 dBm
Bluetooth®	2402 - 2480 MHz	6 dBm

Adresa sediului:

Panasonic Corporation

1006, Oaza Kadoma, Kadoma City, Osaka, Japonia

Reprezentant autorizat în UE:

Panasonic Testing Centre

Winsbergring 15, 22525 Hamburg, Germania

**[Hrvatski]****Deklaracija o podobnosti (DoC)**

Ovime „Panasonic Corporation” izjavljuje da ovaj proizvod udovoljava osnovnim zahtjevima i ostalim relevantnim odredbama Direktive 2014/53/EU.

Kupci mogu preuzeti kopiju originalne DoC za naše RE proizvode s našeg DoC poslužitelja:

<https://www.ptc.panasonic.eu>

Adresa ovlaštenog predstavništva:

Panasonic Marketing Europe GmbH, Panasonic Testing Centre, Winsbergring 15, 22525 Hamburg, Njemačka

Frekvencijski pojas: 5 150 – 5 250 MHz:

Upotreba u zatvorenom prostoru: Samo u zgradama.

Instalacije i upotreba u cestovnim vozilima i vagonima vlakova nisu dopuštene. Ograničena upotreba na otvorenom prostoru: Ako se oprema upotrebljava na otvorenom prostoru, ne smije se pričvrstiti na fiksnu instalaciju ili vanjski dio cestovnog vozila, fiksnu infrastrukturu niti na fiksnu vanjsku antenu. Upotreba u sustavima bespilotnih zrakoplova ograničena je na pojas od 5 170 do 5 250 MHz.

Frekvencijski pojas: 5 250 – 5 350 MHz:

Upotreba u zatvorenom prostoru: Samo u zgradama.

Instalacije i upotreba u cestovnim vozilima, vlakovima i zrakoplovima nisu dopuštene. Upotreba na otvorenom prostoru nije dopuštena.

Frekvencijski pojas: 5 470 – 5 725 MHz:

Instalacije i upotreba u cestovnim vozilima, vlakovima i zrakoplovima te upotreba u sustavima bespilotnih zrakoplova nisu dopuštene.

Prethodno navedena ograničenja odnose se na sljedeće države:

AT	BE	BG	CZ	DK	EE	FR	DE	IS	IE	IT
EL	ES	CY	LV	LI	LT	LU	HU	MT	NL	NO
PL	PT	RO	SI	SK	TR	FI	SE	CH	UK(NI)	HR

Vrsta bežične mreže	Frekvencijski pojas	Maksimalna snaga (dBm e.i.r.p.)
WLAN	2412 - 2472 MHz	18 dBm
	5180 - 5320 MHz	18 dBm
	5500 - 5700 MHz	18 dBm
	5745 - 5825 MHz	14 dBm
Bluetooth®	2402 - 2480 MHz	6 dBm

Adresa sjedišta:

Panasonic Corporation

1006, Oaza Kadoma, Kadoma City, Osaka, Japan

Ovlašteni zastupnik u EU-u:

Panasonic Testing Centre

Winsbergring 15, 22525 Hamburg, Njemačka

Manufactured:  
Panasonic Corporation  
Kadoma, Osaka, Japan

Authorized Representative in EU:  
Panasonic Marketing Europe GmbH  
Panasonic Testing Centre  
Winsbergring 15, 22525 Hamburg, Germany

EU



---

**Panasonic Corporation**

Web Site: <https://www.panasonic.com>

Ge Fr It Du Sp Sw Da Fi

